

BenQ

SP830/SP831 数码投影机

用户手册

欢迎使用

目录

重要安全说明	5
简介	9
投影机特点	9
物品清单	10
标准附件	10
可选附件	10
投影机外观视图	11
控制装置和功能	12
投影机	12
遥控器	13
安装投影机	17
选择位置	17
获取首选的投影图像大小	18
如何利用给定的屏幕尺寸来确定投影机位置	18
如何利用给定的距离来确定建议的屏幕尺寸	19
投影尺寸	20
连接	23
连接电脑	23
连接显示器	24
连接视频源设备	25
连接音频设备	29
操作	30
启动投影机	30
使用菜单	31
投影机安全	32
使用安全锁	32
使用密码功能	32
切换输入信号源	35
调节投影图像	36
调节投影角度	36
自动调整图像	36

微调图像大小和清晰度	36
校正图像变形	37
选择宽高比	39
放大并搜索投影图像中的细部	41
选择图像模式	42
微调图像质量	45
高级画质控制	46
在高海拔环境下工作	50
隐藏图像	50
同时显示多个图像信号源	51
分割屏幕	51
PIP (画中画) 操作	52
创建您自己的启动屏幕	54
个性化投影机菜单显示	54
调节声音	55
遥控页面操作	56
冻结图像	56
锁定控制键	56
关闭投影机	57
菜单操作	58
菜单系统	58
图像 -- 基本菜单	61
图像 -- 高级菜单	62
显示菜单	63
系统设置菜单	64
高级设置菜单	65
信息菜单	66

维护 67

维护投影机	67
清洁镜头	67
清洁投影机外壳	67
存储投影机	67
运输投影机	67
灯泡信息	68
计算灯泡使用时间	68
延长灯泡使用寿命	68
更换灯泡的时间	69

更换灯泡	70
指示灯	73
故障排除	74
规格	76
投影机规格	76
时序表	77
外形尺寸	78
保修及版权信息	79
规则声明	80

1. 重要安全说明

您的 BenQ 投影机经过设计和测试，符合最新信息技术设备的安全标准。为确保安全使用本产品，按本手册中提及和产品上标记的说明进行操作是至关重要的。

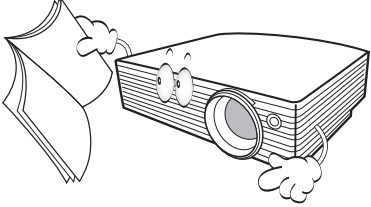
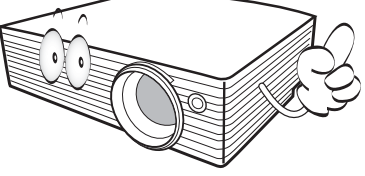
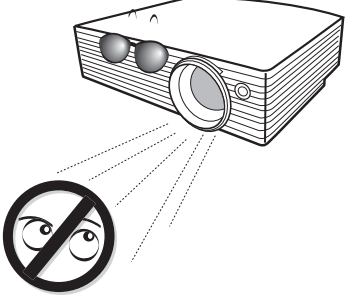
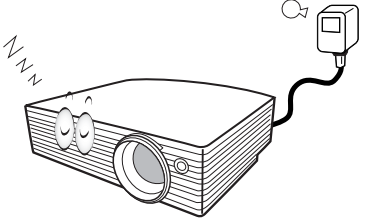
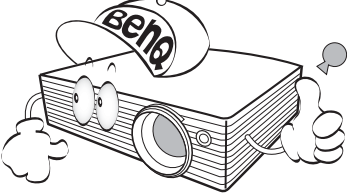
安全说明	
<p>1. 请在使用投影机之前阅读本使用手册。妥善保存本使用手册以备日后参考。</p>	<p>4. 投影机灯泡亮起时，请切记要打开镜头快门或取下镜头盖。</p>
	
<p>2. 在使用过程中请不要直视投影机镜头。强光束可能会损害眼睛。</p>	<p>5. 在某些国家，电源电压不稳定。本投影机在 100 到 240 (伏特) 的交流电源电压范围内可以正常运行，但是电压波动超过 ± 10 伏特时可能无法正常工作。在电源电压可能波动或断电的区域，建议您通过电源稳压器、电涌保护器或不间断电源 (UPS) 来连接投影机。</p>
	
<p>3. 仅让专业技术人员进行维修。</p>	<p>6. 投影机工作时，切勿用任何物体阻挡投影镜头，否则会造成物体受热、变形甚至起火。要暂时关闭画面，按下投影机或遥控器上的 BLANK 按钮。</p>
	

安全说明 (续)

7. 工作期间灯泡的温度极高。更换灯泡前应等待大约 45 分钟以便让投影机冷却下来。

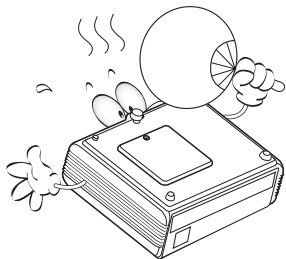

8. 不要使用超过额定使用寿命的灯泡。在少数情况下，使用超过额定使用寿命的灯泡可能导致灯泡破裂。

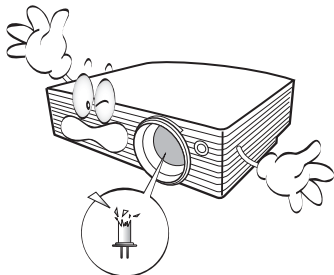

9. 在没有拔掉投影机电源之前，切勿更换灯泡或其他任何电子元件。

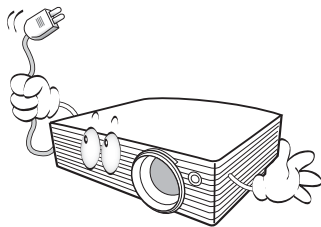

10. 切勿将投影机置于不稳的车子、架子或桌子上。投影机可能跌落，遭受严重损坏。

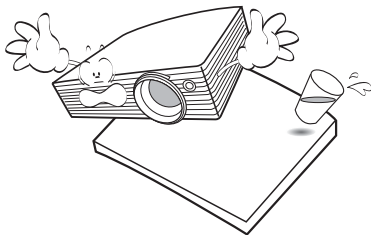

11. 切勿自行拆卸本投影机。机身内部含有危险的高电压组件，万一接触人体时可能会造成电击死亡。用户唯一可维修的部分是灯泡，灯泡有其自己的护盖。在任何情况下，您都不可以打开或卸下其它护盖。请有资格的维修人员维修。

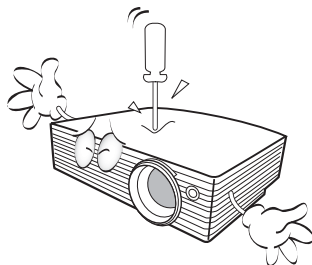

12. 投影机在运行时，您可能会感觉有热气 and 气味从通风栅中排出。这是正常现象而不是产品的生产缺陷。

安全说明 (续)

13. 切勿将投影机置于以下环境中。
- 通风不佳或狭窄空间。请至少离墙 50 厘米，并确保投影机周围空气流通。
 - 温度过高的地方，如窗户紧闭的汽车内。
 - 过度潮湿、有灰尘或烟雾的地方，这样会污染光学元件，缩短投影机使用寿命并使图像变暗。

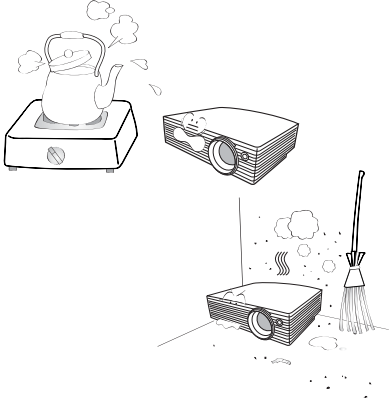

- 火警附近的地方。
- 环境温度高于 35°C / 95°F 的位置。
- 海拔高于 1500 米 / 4920 英尺的位置。

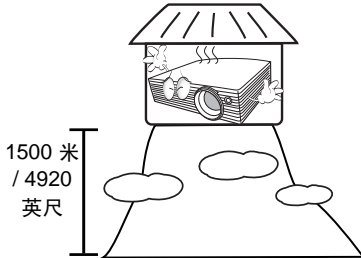

14. 切勿堵塞通风孔。
- 切勿将投影机放置在毯子、衬垫或其它柔软物体的表面上。
 - 切勿用布或其它物体覆盖投影机。
 - 切勿在投影机附近放置任何易燃品。

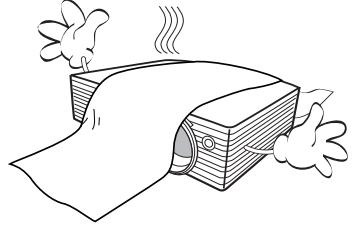

- 如果通风口严重受阻，投影机内部过高的温度可能会引起火灾。
15. 使用过程中应始终将投影机置于水平面上。
- 切勿在左右倾斜角度大于 40 度或前后倾斜角度大于 35 度时使用投影机。使用投影机时，如果未完全水平放置，可能会导致灯泡出现故障或损坏。

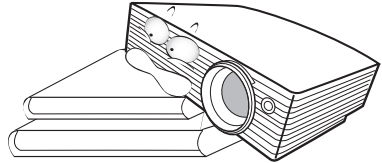

安全说明 (续)

16. 请勿垂直竖立投影机。这样会导致投影机倾倒，引起人身伤害或投影机损坏。

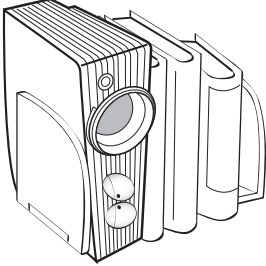

17. 切勿踩踏投影机或在投影机上面放置任何物体。这样做除了可能对投影机造成损坏外，还可能導致事故和人身伤害。

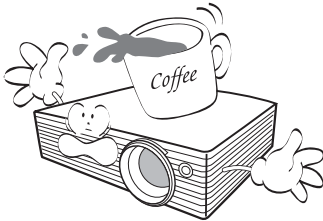

18. 切勿在投影机附近或投影机上面放置液体。液体如果溅入投影机内可能导致投影机无法正常工作。如果投影机已被淋湿，请从墙壁插座拔掉投影机的电源线，然后致电 BenQ 请求维修投影机。

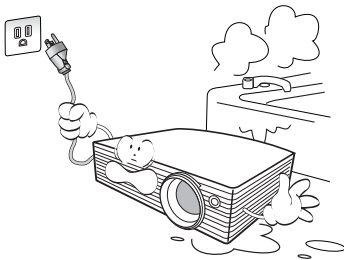

19. 本投影机可以安装在屋顶上以便吊装投影。



请使用 BenQ 的天花板悬挂安装套件来安装投影机并确保投影机已安装牢固。

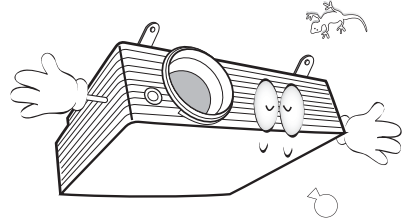

20. 使用过程中请勿搬动投影机，发生振动可能会导致灯泡炸裂。
21. 为延长投影机使用寿命，建议连续使用时间不超过 4 个小时。如有需要，请关闭投影机等待 45 分钟后再继续使用。
22. 为了保证灯泡的使用寿命，关闭投影机之后，需要对灯泡进行冷却，请在电源指示灯停止闪烁后再切断电源。

悬挂安装投影机于天花板

我们希望您使用 BenQ 投影机时有愉快的体验，因此我们需要提醒您这些安全事项，以防生命财产受到损害。

如果您要倒挂安装投影机，我们强烈建议您使用合适的投影机天花板悬挂安装套件，以确保投影机安全地安装。

如果您不是使用合适的投影机天花板悬挂安装套件，会有安装风险，投影机可能会因不合适的附件或使用错误的规范或长度的螺丝，导致投影机从天花板上掉下来。

您可以向 BenQ 投影机经销商购买投影机天花板悬挂安装套件。BenQ 建议您还要购买一个独立的 Kensington 兼容安全锁，并将其安全连接到投影机上的 Kensington 锁槽和天花板悬挂安装支架的底座上。此举在安装支架变松时可以提供第二层锁住投影机的保护。

2. 简介

投影机特点

此投影机集成了高性能的光学引擎投影技术和用户友好的设计以提供高可靠性和易用性。

此投影机具有下列特点。

- 分割屏幕和 PIP (画中画) 功能允许同时显示两个输入信号源
- 可选的密码保护功能
- “Off and Go” 功能让演示者在关闭投影机后即可拔下投影机插头
- 多达 9 套图像模式, 可为不同的投影用途提供多种选择
- 可选的 Signal Shuttle 模块允许同时显示两个 PC 信号源
- 可选的附加镜头提供更多投影尺寸选择
- 高质量手动变焦镜头
- 单键自动调整, 可显示最佳图像质量
- 双向数码梯形失真校正, 可校正失真变形的图像
- 枕形和桶形失真校正, 可校正失真变形的图像
- 多种连接到 PC 及 AV 设备的输入模式
- 面板按键锁定可防止不小心对投影机设置的修改
- 为数据 / 视频显示提供可调节的颜色平衡控制
- 超强亮度投影灯泡
- 能够显示 1070 百万颜色
- 多语言屏显 (OSD) 菜单
- 可切换到正常和经济模式以降低功耗
- 当连接音频输入信号时, 内置式扬声器会提供立体声音效
- 强大的 AV 功能可提供高质量的视频图像效果
- 兼容分量 HDTV



- **投影图像的亮度与使用环境的光照条件和投影机对比度 / 亮度设置有关, 并与投影距离成正比。**
- **灯泡亮度将随时间的推移而下降, 在灯泡制造商的技术规范内可能有变化。这是正常现象和可预见的状态。**

物品清单

本投影机配有与 PC 或视频设备连接所需的电缆。请小心打开包装，并检查是否包含下列所有物品。如果缺少上述任何物品，请与您购买投影机的经销商联系，或到 www.BenQ.com 查看最新的网上附件清单。

标准附件

 随本投影机提供的附件适用于您所在的地区，可能与手册上图解中所述的不同。

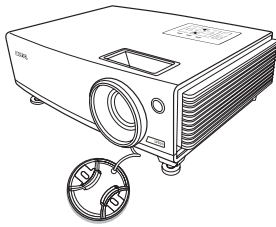

投影机

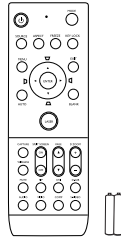

遥控器和两节 AAA 电池



多语种用户手册光盘



安全手册

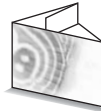

快速使用手册

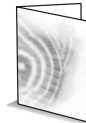

用户手册

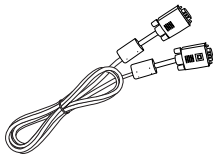

VGA 电缆

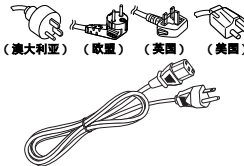

电源线

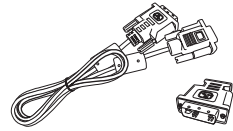

D-Sub-DVI 电缆
或
DVI 到 VGA 的转接头

可选附件

- | | |
|----------------------|-------------------|
| 1. Macintosh 适配器 | 7. Signal shuttle |
| 2. 备用灯泡组 | 8. S- 视频电缆 |
| 3. 天花板悬挂安装套件 | 9. DVI 电缆 |
| 4. 附加镜头 | 10. USB 电缆 |
| 5. Presentation Plus | 11. PC 音频电缆 |
| 6. RS232 连接器 | |

投影机外观视图

前面 / 上面

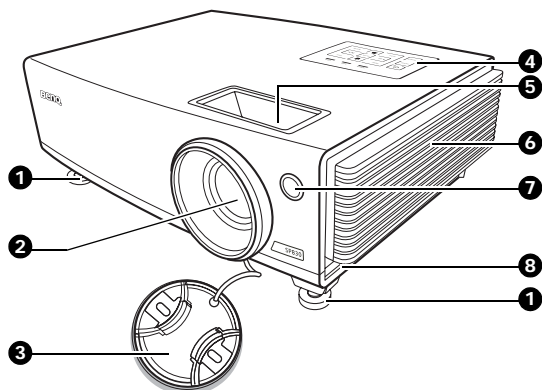

后面 / 底部

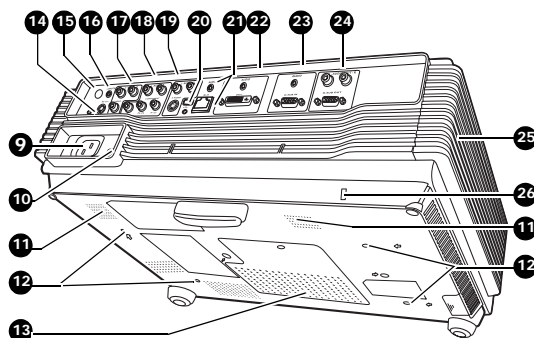

1. 快速装拆支脚
2. 投影镜头
3. 镜头盖
4. 外部控制面板
(详情请参阅第 12 至第 13 页。)
5. 调焦圈和缩放圈
6. 通风口 (吸进冷空气)
7. 前红外线遥控传感器
8. 快速装拆按钮
9. AC 电源线插口
10. 主电源开关
11. 扬声器栅
12. 悬挂安装孔
13. 灯罩
14. RS232 控制端口
15. 后红外线遥控传感器
16. 有线遥控端口
17. 视频 / 音频 (左 / 右) 输入插口
18. 分量视频 (YPbPr/ YCbCr) 信号 / 音频 (左 / 右) 输入插口
19. S- 视频 / 音频 (左 / 右) 输入插口
20. USB 插口
21. RJ-45/ 音频输入插口
(仅用于可选的 Signal Shuttle 模块)
22. DVI-I 信号 / PC 音频 输入插口
23. D-Sub (RGB) 信号 / PC 音频输入插口
24. D-Sub (RGB) 信号 / 音频 (左 / 右) 输出插口
25. 通风口 (排出热空气)
26. Kensington 防盗锁插槽

控制装置和功能

投影机

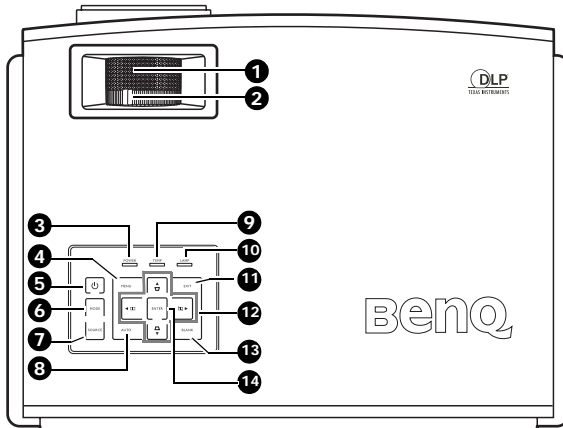

1. 调焦圈

调节投影图像的焦距。有关详情，请参阅第 36 页“微调图像大小和清晰度”。

2. 缩放圈

调节投影图像的大小。有关详情，请参阅第 36 页“微调图像大小和清晰度”。

3. 电源指示灯

投影机操作时，指示灯会亮起或闪烁。有关详情，请参阅第 73 页“指示灯”。

4. MENU

打开屏显 (OSD) 控制菜单。当屏显菜单被激活时，退出并保存菜单的设置。有关详情，请参阅第 31 页“使用菜单”。

5. 电源

可让投影机在待机和开启模式中切换。

详情请参阅第 30 页“启动投影机”和第 57 页“关闭投影机”。

6. MODE

根据所选输入信号源，选择可用图像设置模式。有关详情，请参阅第 61 页“图像模式”。

7. SOURCE

显示信号源选择条并进行选择。有关详情，请参阅第 35 页“切换输入信号源”。

8. AUTO

自动为所显示的图像确定最佳图像计时。

有关详情，请参阅第 36 页“自动调整图像”。

9. 温度警告灯

如果投影机温度太高，则指示灯会亮起。有关详情，请参阅第 73 页“指示灯”。

遥控器

10. 灯泡指示灯

显示灯泡的状态。当指示灯亮起时，表示灯泡出了问题。有关详情，请参阅第 73 页“指示灯”。

11. EXIT

返回之前的屏显菜单，退出并保存菜单设置。有关详情，请参阅第 31 页“使用菜单”。

12. 梯形失真校正 / 箭头按钮

(□/▲, ▽/▼)

分割屏幕 / 箭头按钮 (□/◀, ▶/▢)

手动校正因投影角度而产生的扭曲图像。

打开或关闭分割屏幕功能。

当屏显 (OSD) 菜单被激活时，这些按键可用作方向按钮来选择所需的菜单项和调整。

详情请参阅第 37 页“校正图像变形”、第 51 页“同时显示多个图像信号源”和第 31 页“使用菜单”。

13. BLANK

用于隐藏屏幕图像。有关详情，请参阅第 50 页“隐藏图像”。

14. ENTER

打开所选的 OSD (屏显) 菜单项目。有关详情，请参阅第 31 页“使用菜单”。

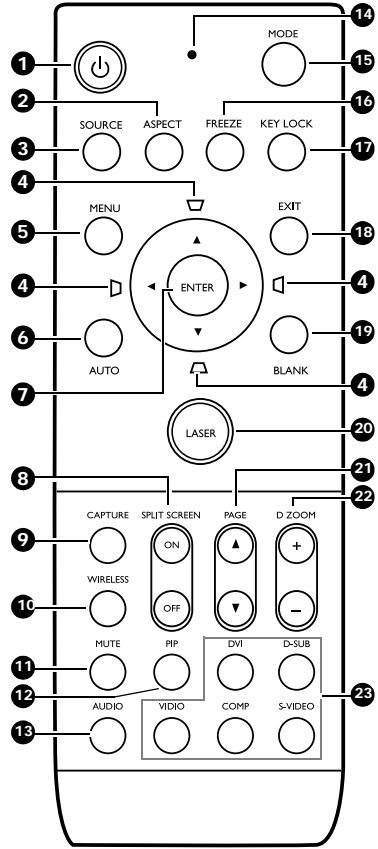

1. 电源

可让投影机在待机和开启模式中切换。

有关详情，请参阅第 30 页“启动投影机”和第 57 页“关闭投影机”。

2. ASPECT

选择显示宽高比。有关详情，请参阅第 39 页“选择宽高比”。

3. SOURCE

显示信号源选择条。有关详情，请参阅第 35 页“切换输入信号源”。

4. 梯形失真校正 / 箭头按钮

(□/▲、▷/◀、△/▼、◻/▶)

手动校正因投影角度而产生的扭曲图像。

当屏显 (OSD) 菜单被激活时，这些按键可用作方向按钮来选择所需的菜单项和调整。

详情请参阅第 37 页“校正图像变形”和第 31 页“使用菜单”。

5. MENU

打开屏显 (OSD) 控制菜单。当屏显菜单被激活时，退出并保存菜单的设置。有关详情，请参阅第 31 页“使用菜单”。

6. AUTO

自动为所显示的图像确定最佳图像计时。有关详情，请参阅第 36 页“自动调整图像”。

7. ENTER

打开所选的 OSD (屏显) 菜单项目。有关详情，请参阅第 31 页“使用菜单”。

8. SPLIT SCREEN (ON/OFF)

打开或关闭分割屏幕功能。有关详情，请参阅第 51 页“分割屏幕”。

9. CAPTURE

捕获投影图像并将其保存为启动画面。有关详情，请参阅第 54 页“创建您自己的启动屏幕”。

10. WIRELESS

(SP830/S831 无此功能。)

11. MUTE

在投影机音频打开和关闭之间切换。

12. PIP

打开或关闭画中画 (PIP) 窗口。有关详情，请参阅第 52 页“PIP (画中画) 操作”。

13. AUDIO

显示音频菜单。有关详情，请参阅第 55 页“调节声音”。

14. 指示灯

按下遥控器上的任意键时，指示灯会闪烁或亮红灯。

15. MODE

根据所选输入信号源，选择可用图像设置模式。有关详情，请参阅第 42 页“选择图像模式”。

16. FREEZE

按下 FREEZE 时，图像会被冻结。有关详情，请参阅第 56 页“冻结图像”。

17. KEY LOCK

除 LASER 和 EXIT 外，投影机和遥控器上的按键均被锁定。有关详情，请参阅第 56 页“锁定控制键”。

18. EXIT

返回之前的屏显菜单，退出并保存菜单设置。有关详情，请参阅第 31 页“使用菜单”。

19. BLANK

用于隐藏屏幕图像。有关详情，请参阅第 50 页“隐藏图像”。

20. LASER

会发出可见激光定位器光以供演示时使用。详情请参阅右边的“[使用 LASER 定位器](#)”。

21. PAGE ▲ (上一页) 和 PAGE ▼ (下一页)

操作相连接电脑上的显示软件程序，该程序响应上一页和下一页命令（如 Microsoft PowerPoint）。详情请参阅第 56 页“[遥控页面操作](#)”。

22. DIGITAL ZOOM 按钮 (+, -)

放大或缩小投影图像大小。详情请参阅第 41 页“[放大并搜索投影图像中的细部](#)”。

23. 信号选择键 (DVI、D-SUB、VIDEO、COMP、S-VIDEO)

选择要显示的对应输入信号源。有关详情，请参阅第 35 页“[切换输入信号源](#)”。

 DVI 只选择 DVI-D 信号。

使用 LASER 定位器

LASER 定位器是专业的演示辅助工具。当您按它时，它会发出红光，同时指示灯亮红色。

Avoid Exposure
Laser radiation is emitted from this aperture

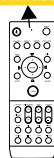

激光束是可见的。需持续按下 LASER 按钮以连续输出。

 **切勿注视激光，或让激光束照到您或他人身上。请在使用之前参阅遥控器背后的警告信息和所附的“用户信息”。**

激光定位器不是玩具。家长应注意激光能量的危险性并将遥控器置于孩子拿不到的地方。

将遥控器用作有线控制器

遥控器顶端配有一个插孔，可通过 2.5mm 小型电缆（市面有售）连接到投影机。由于与投影机相连且距离不超过线长，因此有助于需要时方便找到遥控器。

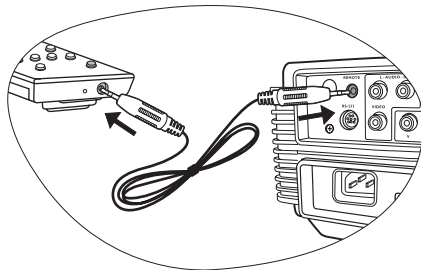

遥控有效范围

红外线 (IR) 遥控传感器位于投影机的前面和后面。握住遥控器时, 必须与投影机的红外线遥控传感器保持 30 度以内的正交角度, 以便正常发挥功能。遥控器和传感器之间的距离应不超过 6 米 (约 20 英尺)。

遥控器和投影机上的红外线传感器之间不能有任何会阻挡红外线光束的障碍物。

- 从正面操作投影机

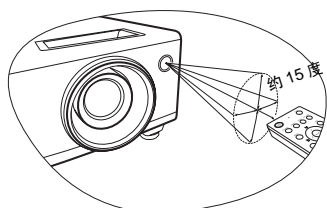

- 从背面操作投影机

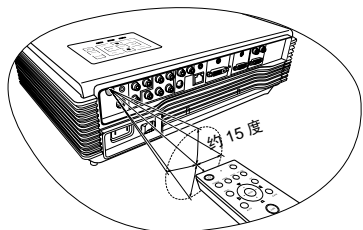

安装遥控器电池

1. 要打开电池舱盖, 请先将遥控器背面朝上。按住舱盖上的卡榫并按照图例箭头所示方向往上推开电池舱盖。即可推开电池舱盖。
2. 先将旧的电池取出 (如需要的话), 再按电池座上所示极性安装两个 AAA 电池。电池的正极朝 (+) 的方向, 负极朝 (-) 的方向。
3. 将电池舱盖对齐遥控器底部并往下推回。直至就位为止。

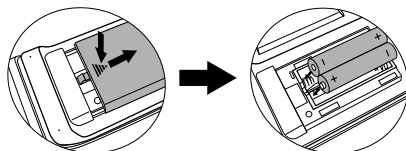

! 避免将遥控器和电池置于高温和高湿度环境下, 如厨房、浴室、桑拿房、日光浴室或关闭的汽车中。

只能使用电池制造商推荐的相同或同类电池进行更换。

根据厂商说明和当地环境规定处理旧废的电池。

切勿将电池丢入火中。这样可能有爆炸的危险。

如果电池用尽或您将长时间不用遥控器, 请将电池取出以免发生电池漏液损坏遥控器。

3. 安装投影机

选择位置

您可以根据您的房间布局或个人喜好来决定使用哪种安装配置。要考虑屏幕的大小和位置、合适电源插座的位置，以及投影机和其他设备之间的位置和距离等因素。

投影机可按以下表示的四种安装配置方法进行安装：

1. 桌上正投安装

选择此位置时，投影机位于屏幕的正前方。这是放置投影机的最常用方式，安装快速并具移动性。

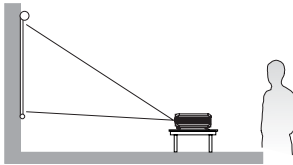

2. 倒挂正投安装

选择此位置时，投影机倒挂于屏幕正前方的天花板上。

请向经销商处购买 BenQ 投影机天花板悬挂安装套件以便将投影机安装在天花板上。

* 打开投影机后设置**倒挂正投安装**。

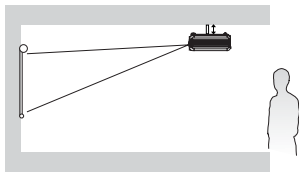

3. 倒挂背投

选择此位置时，投影机倒挂于屏幕正后方的天花板上。

请注意，此安装位置需要一个专用的投影屏幕和 BenQ 投影机天花板悬挂安装套件。

* 打开投影机后设置**倒挂背投**。

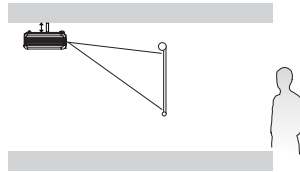

4. 桌上背投安装

选择此位置时，投影机位于屏幕的正后方。

请注意，这时你需要一个专用的投影屏幕。

* 打开投影机后设置**桌上背投安装**。

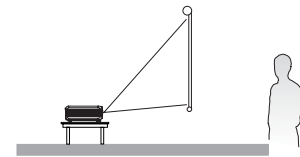

* 设置投影机位置：

1. 按下投影机或遥控器上的 MENU，然后按◀/▶直到选中系统设置菜单。

2. 按▲/▼选中投影机位置，然后按◀/▶直到选中正确位置。



获取首选的投影图像大小

投影机镜头至屏幕的距离、缩放设置和视频格式都会影响到投影图像的大小。

投影机应该始终置于水平位置（如平置于桌面上），并与屏幕的水平中心垂直（90°直角方向）。这样可防止因投影角度（或投影到有角度的表面上）而产生的图像扭曲。

本先进的数码投影机并非直接向前方投影（如老式的盘式电影放映机）。此数码投影机是设计的投影方向为前方以镜头中心为延伸点的水平面上方。如此一来，投影机可以放置在桌面上并向前和向上投影到屏幕位置，从而使屏幕底部边缘高于桌面（使室内的所有人都能看到屏幕）。

如果投影机为倒挂式安装，必须将其倒置安装，从而使其在稍微向下的角度方向投影。

您可以从第 20 页的图解中看到，此种投影会导致投影图像的底部边缘与投影机的水平面有一个垂直偏移。当投影机是倒挂式安装时，则是指投影图像的顶部边缘。

当投影机距屏幕越远，投影图像则越大，垂直偏移也相应增大。

在确定屏幕和投影机位置时，您需要考虑到投影图像的大小和垂直偏移的尺寸，这与投影距离成正比。

BenQ 为您提供了 16:9 和 4:3 宽高比屏幕尺寸表，帮助您确定投影机的理想位置。有两个尺寸需要考虑，一个是与屏幕中心的垂直水平距离（投影距离），另一个是投影机与屏幕水平边缘的垂直偏移高度（偏移）。

如何利用给定的屏幕尺寸来确定投影机位置

1. 确定屏幕的宽高比，16:9 或 4:3？如果您使用 16:9 的屏幕，请参阅表 A。如果您使用 4:3 的屏幕，请根据投影图像宽高比参阅表 B1 或表 B2。
2. 选择您需要的屏幕尺寸。
3. 请参阅该表并在标有“**屏幕尺寸**”的左栏内找到屏幕尺寸最佳匹配值。从此行往右查看，在标有“**平均值**”的栏内可找到与屏幕对应的平均距离。这就是投影距离。
4. 在同一行中再往右查看，然后标注“**垂直偏移**”值。这将决定相对于屏幕边缘最终垂直偏移值的投影机放置位置。
5. 本投影机的推荐位置是垂直对准屏幕的水平中心，离屏幕的距离由上述步骤 3 确定，偏移由上述步骤 4 中的数值确定。

例如，如果您使用 120 英寸、宽高比为 4:3 的屏幕，且投影图像为 15:9，则请参阅表 B2。平均投影距离为 4133.7 毫米，垂直偏移值为 146 毫米。

如何利用给定的距离来确定建议的屏幕尺寸

当您购买投影机后，想要了解适合于您房间的屏幕尺寸时，可以采用此方法。
最大屏幕尺寸要根据您房间的可用空间来决定。

1. 确定您需要的屏幕宽高比，16:9 或 4:3？如果您需要 16:9 的屏幕，请参阅表 A。如果您需要 4:3 的屏幕，请根据投影图像宽高比参阅表 B1 或表 B2。
2. 测量投影机与您想要放置屏幕位置之间的距离。这就是投影距离。
3. 请参阅该表，在标有“平均值”的屏幕栏内找到最匹配您测量的平均距离。确认您测量的距离是介于平均距离值两侧所列的最小和最大距离之间。
4. 从这行往左查看，找到该行所列对应的“屏幕尺寸”。这就是对应该投影距离建议您购买的屏幕尺寸。
5. 在同一行中再往右查看，然后标注“垂直偏移”值。这将决定相对于投影机水平面的最后屏幕放置位置。

例如，如果您需要 16:9 屏幕来投影 16:9 的图像，且测量的投影距离为 4.8 米 (4800 毫米)，则请参阅表 A。“平均值”栏中最接近的值为 4508 毫米。查看此行，可知需要使用 120 英寸 (3.0 米) 的屏幕。

投影尺寸

计算合适投影位置前，有关本投影机镜头尺寸中心点请参阅第 78 页“外形尺寸”。

屏幕宽高比为 16:9，投影图像为 16:9

桌上安装

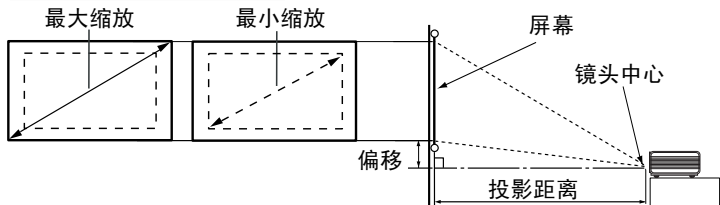

倒挂安装



表 A: 屏幕宽高比为 16:9，投影图像为 16:9

屏幕尺寸					投影距离 (毫米)			垂直偏移 毫米
对角线测量			高度	宽度	最小长度 (最大缩放)	平均值	最大长度 (最小缩放)	
英尺	英寸	毫米	毫米	毫米				
2.5	30	762	457	610	1043	1127	1210	46
4.2	50	1270	762	1016	1739	1878	2017	76
6.7	80	2032	1219	1626	2783	3005	3228	122
8.3	100	2540	1524	2032	3478	3757	4035	152
10.0	120	3048	1829	2438	4174	4508	4842	183
12.5	150	3810	2286	3048	5217	5635	6052	229
15.0	180	4572	2743	3658	6261	6762	7263	274
16.7	200	5080	3048	4064	6957	7513	8070	305
18.3	220	5588	3353	4470	7652	8264	8877	335
20.0	240	6096	3658	4877	8348	9016	9683	366

屏幕宽高比为 4:3，投影图像为 16:9 或 15:9

桌上安装

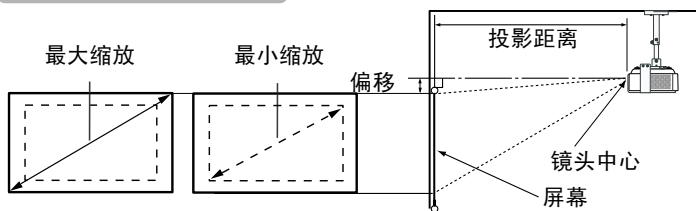
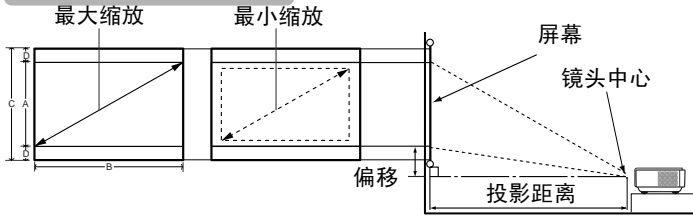

倒挂安装





表 B1: 屏幕宽高比为 4:3，投影图像为 16:9

屏幕尺寸					投影图像大小		黑条 (D)	投影距离 (毫米)			垂直偏移 毫米
对角线测量			高度 C	宽度 B	高度 A	宽度 B		最小长度 (最大缩 放)	平均值	最大距离 (最小缩 放)	
英尺	英寸	毫米	厘米	厘米	厘米	厘米	厘米				
2.5	30	762	46	61	34	61	5.7	956.9	1033.4	1110.0	48
4.2	50	1270	76	102	57	102	9.5	1594.8	1722.4	1850.0	80
6.7	80	2032	122	163	91	163	15.2	2551.7	2755.8	2959.9	128
8.3	100	2540	152	203	114	203	19.1	3189.6	3444.7	3699.9	160
10.0	120	3048	183	244	137	244	22.9	3827.5	4133.7	4439.9	192
12.5	150	3810	229	305	171	305	28.6	4784.4	5167.1	5549.9	240
15.0	180	4572	274	366	206	366	34.3	5741.2	6200.5	6659.8	288
16.7	200	5080	305	406	229	406	38.1	6379.2	6889.5	7399.8	320
18.3	220	5588	335	447	251	447	41.9	7017.1	7578.4	8139.8	352
20.0	240	6096	366	488	274	488	45.7	7655.0	8267.4	8879.8	384

表 B2：屏幕宽高比为 4:3，投影图像为 15:9

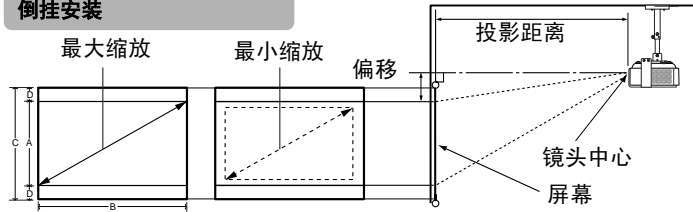
屏幕尺寸					投影图像大小		黑条 (D)	投影距离 (毫米)			垂直偏移
对角线测量			高度 C	宽度 B	高度 A	宽度 B		最小长度 (最大缩 放)	平均值	最大距离 (最小缩 放)	
英尺	英寸	毫米	厘米	厘米	厘米	厘米					厘米
2.5	30	762	46	61	37	61	4.6	956.9	1033.4	1110.0	37
4.2	50	1270	76	102	61	102	7.6	1594.8	1722.4	1850.0	61
6.7	80	2032	122	163	98	163	12.2	2551.7	2755.8	2959.9	98
8.3	100	2540	152	203	122	203	15.2	3189.6	3444.7	3699.9	122
10.0	120	3048	183	244	146	244	18.3	3827.5	4133.7	4439.9	146
12.5	150	3810	229	305	183	305	22.9	4784.4	5167.1	5549.9	183
15.0	180	4572	274	366	219	366	27.4	5741.2	6200.5	6659.8	219
16.7	200	5080	305	406	244	406	30.5	6379.2	6889.5	7399.8	244
18.3	220	5588	335	447	268	447	33.5	7017.1	7578.4	8139.8	268
20.0	240	6096	366	488	293	488	36.6	7655.0	8267.4	8879.8	293

 由于光学元件的差异，表 A、表 B1 和表 B2 中的这些数字存在 3% 的容差。
BenQ 建议，如果您要将投影机固定安装在某个地方，要先使用这台投影机作实际测试，确认投影大小和距离，并参考其光学性能之后再做安装。这会帮助您找到最适合的安装位置。

如果您将投影机置于不同的位置 (建议的位置)，您必须将其向下或向上倾斜，或者甚至稍向左或向右转动，以使图像置于屏幕的中央。在这些情况下，某些图像将出现变形。要校正此问题，详情请参阅第 37 页“校正图像变形”。

4. 连接

当连接信号源至投影机时，须确认：

1. 进行任何连接前关闭所有设备。
2. 为每个信号来源使用正确的信号电缆。
3. 确保电缆牢固插入。

 在底下所示的连接中，部分电缆可能不在此投影机的包装内（请参阅第 10 页“物品清单”）。您可以在电器商店购得您所需要的电缆。

连接电脑

本投影机提供了 VGA 和 DVI 输入插口，让您将其连接到 IBM® 兼容电脑或 Macintosh® 电脑。如果连接到较旧版本的 Macintosh 电脑，则需要 Mac 适配器（可选附件）。

将投影机连接到笔记本或台式电脑（通过 VGA 电缆或 VGA-DVI-A 电缆）：

• 使用 VGA 电缆：	• 使用 VGA-DVI-A 电缆：
1. 使用提供的 VGA 电缆，将一端连接到电脑的 D-Sub 输出插口。	1. 使用 VGA-DVI-A 电缆，将 VGA 端连接到电脑的 D-Sub 输出插口。
2. 将 VGA 电缆的另一端连接到投影机的 D-SUB IN 信号输入插口。	2. 将 VGA-DVI-A 电缆的 DVI 端连接到投影机的 DVI-I 信号输入插口。
3. 如果您希望使用遥控页面设置控制（请参阅第 56 页“遥控页面操作”），将 USB 电缆较大的一端连接到电脑的 USB 端口，将较小的一端连接到投影机的 USB 插口。	

最终的连接路径应如下图所示：

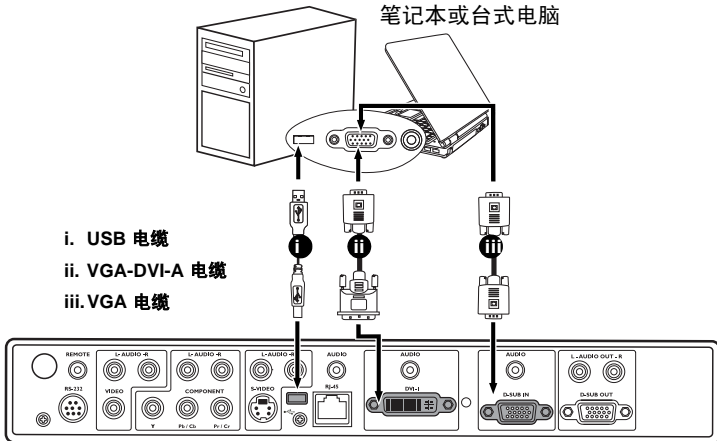

 许多笔记本在连接到投影机时并未打开其外接视频端口。通常，按组合键 [FN] + [F3] 或 CRT/LCD 键可开启 / 关闭外接显示器。在笔记本电脑上找到标示 CRT/LCD 的功能键或带显示器符号的功能键。然后同时按下 [FN] 和标示的功能键。请参阅笔记本电脑的说明文件以找到其组合键的功能。

连接显示器

如果您想要在显示器及屏幕上同时观看演示，您可按以下说明将投影机连接到外部显示器。

将投影机连接到显示器（通过 VGA 电缆或 VGA-DVI-A 电缆）：

<ul style="list-style-type: none">• 使用 VGA 电缆：	<ul style="list-style-type: none">• 使用 VGA-DVI-A 电缆： 注：显示器必须配备 DVI 输入插口。
<ol style="list-style-type: none">1. 将投影机连接到电脑，如第 23 页“连接电脑”中所述。 D-SUB OUT 输出仅在投影机使用了适当的 D-Sub 输入信号后才工作。请确认投影机是通过 D-SUB IN 插口而非 DVI-I 插口与电脑连接。	
<ol style="list-style-type: none">2. 使用合适的 VGA 电缆（仅提供一条），并将电缆的一端连接到视频显示器的 D-Sub 输入插口。3. 将电缆的另一端连接到投影机上的 D-SUB OUT 插口。	<ol style="list-style-type: none">1. 使用 VGA-DVI-A 电缆，并将 DVI 端连接到视频显示器的 DVI 输入插口。2. 将电缆的 VGA 端连接到投影机上的 D-SUB OUT 插口。

最终的连接路径应如下图所示：

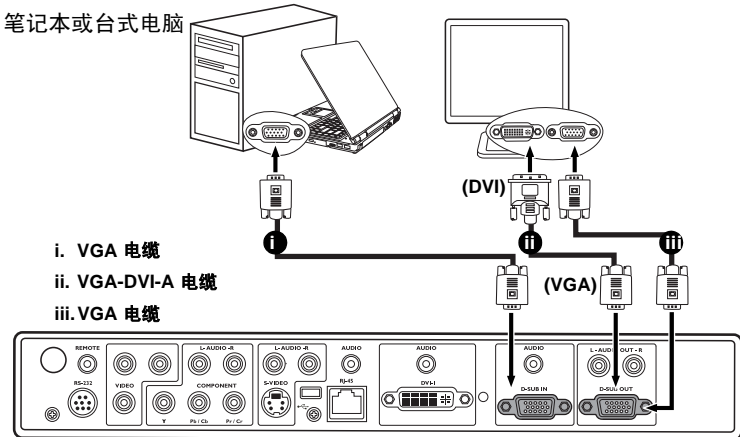

连接视频源设备

本章节描述如何使用视频电缆将投影机连接到视频源设备。推荐视频演示时使用视频电缆连接。

您可将投影机连接到提供以下输出插口之一的各种视频信号源设备。

- DVI
- 分量视频
- S- 视频
- 视频 (复合)

请从您的投影机与视频源设备两者都有的插口中选用匹配的连接方式，如下所述：

最佳视频质量

最佳视频连接方式为 DVI。如果您的信号源设备配有 DVI 插口，根据 DVI 连接器类型，您可享受数码或高端模拟视频质量。

请参阅第 26 页“[连接 DVI 信号源设备](#)”以了解将投影机连接到 DVI 信号源设备的方法及其它详情。

如果无 DVI 信号源，次优视频信号为分量视频（请勿与复合视频混淆）。数码电视调谐器和 DVD 播放机原本就输出分量视频，因此只要您的设备有分量视频，它们应该是您选择连接到 S- 视频或（复合）视频的首选方法。

请参阅第 27 页“[连接分量视频信号源设备](#)”以了解如何将投影机连接到分量视频设备。

较佳视频质量

S- 视频方法提供比标准复合视频要好一点的模拟视频。如果视频源设备上同时具有复合视频和 S- 视频输出端，您应选择使用 S- 视频选项。

请参阅第 28 页“[连接 S- 视频或复合视频信号源设备](#)”以了解如何将投影机连接到 S- 视频设备。

最低视频质量

复合视频是模拟视频，虽然这在您的投影机上不是最佳质量，但也在可接受的范围内，是在此描述的所有可用方法中视频质量最低的。

请参阅第 28 页“[连接 S- 视频或复合视频信号源设备](#)”以了解如何将投影机连接到分量视频设备。

连接 DVI 信号源设备

本投影机配备一个 DVI-I 输入插口，您可将其连接到 DVI 信号源设备（如 DVD 播放机），或 VGA 输出设备（如笔记本电脑或台式电脑）。

有三种 DVI 连接器类型：DVI-A、DVI-D 和 DVI-I。DVI-I 插口是一种集成式连接器，它同时支持两种格式：DVI-A 和 DVI-D。

DVI-A 格式将 DVI 信号在投影机 and 模拟 (VGA) 显示器设备之间传送。尽管信号转换中会丢失部分信号质量，但它仍能传输出比标准 VGA 连接质量更高的图像质量。

DVI-D 格式用于直接将数码信号连接到数字显示器而无需信号转换。由于数码格式的性质，纯数字连接提供的连接速度比模拟连接更快，图像质量更高。

DVI-A 和 DVI-D 格式是不可互换的。您无法将 DVI-A 格式的连接器连接到 DVI-D 设备，反之亦然。购买任何电缆前，请确认您清楚您的设备是何格式。或者您可购买 DVI-I 电缆，该电缆在各种类型的 DVI 连接环境中用途最广。

检查信号源设备，以确定它是否有一个未使用的 DVI 或 VGA (D-Sub) 输出插口可用：

- 如果有，您可继续此程序。
- 如果没有，您将需要重新评估可用于连接到设备的方法。

将投影机连接到 DVI 信号源设备或电脑：

 有关使用 VGA-DVI-A 电缆将 DVI 信号源设备连接到电脑的信息，请参阅第 23 页“连接电脑”。

1. 使用 DVI (DVI-D 或 DVI-I) 电缆，将一端连接到 DVI 信号源设备的 DVI 输出插口。
2. 将电缆的另一端连接到投影机的 DVI-I 信号输入插口。

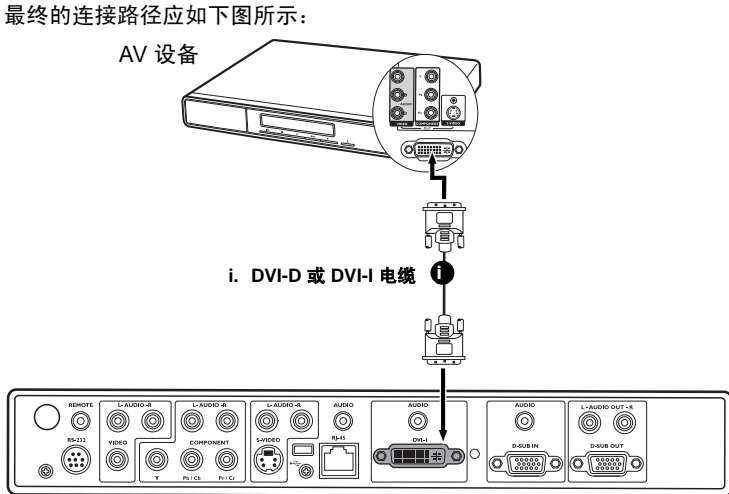

连接分量视频信号源设备

检查视频信号源设备，以确定它是否有一个未使用的分量视频输出插口可用。

- 如果有，您可继续此程序。
- 如果没有，您将需要重新评估可用于连接到设备的方法。

通过分量视频线将投影机连接到分量视频信号源设备：

1. 将分量视频电缆的一端连接到视频源设备的分量视频输出插口。将插头的颜色与插口的颜色相匹配；绿对绿，蓝对蓝；红对红。
2. 再将分量视频线的另一端连接到投影机上的 **COMPONENT** 插口 (Y、Pb/Cb、Pr/Cr)。将插头的颜色与插口的颜色相匹配；绿对绿，蓝对蓝；红对红。

最终的连接路径应如下图所示：

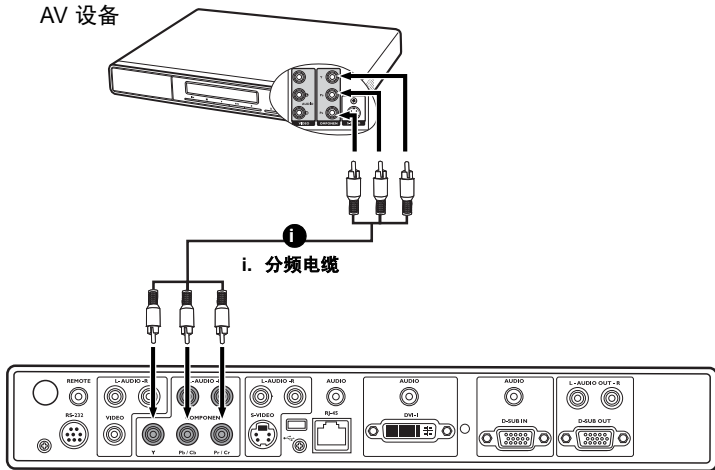

- 👉 • 分量视频是唯一能提供自然 16:9 宽高比图像的视频输入信号。
- 在投影机打开并选择正确的视频信号源后，如果所选的视频图像未显示，请检查视频信号源设备是否已打开且正确运行。还需检查信号电缆是否已正确连接。

连接 S- 视频或复合视频信号源设备

检查视频源设备，确定是否具有一个未使用的 S- 频或视频输出插口可用：

- 如果两种插口都有，则使用 S- 视频输出插口进行连接，原因是 S- 视频端子提供的画质优于视频端子。有关详情，请参阅第 25 页“连接视频源设备”。
- 如果有其中任何一种输出插口，也可继续进行此操作。
- 如果没有，您将需要重新评估可用于连接到设备的方法。

如果您已在投影机 and 视频源设备之间进行了分量视频连接，则无需再用 S- 视频或复合视频连接方式连接到此设备，因为这是不必要的且图像质量较差的第二种连接方式。如果视频信号源设备未配备分量视频和 S- 视频（如某些模拟摄像机），您只需通过复合视频连接方法进行连接。

要将投影机连接到 S- 视频 / 视频信号源设备：

1. 将 S- 视频线 / 视频线的一端连接到视频源设备的 S- 视频 / 视频输出插口。
2. 将 S- 视频线 / 视频线的另一端连接到投影机上的 S-VIDEO/VIDEO 插口。

最终的连接路径应如下图所示：

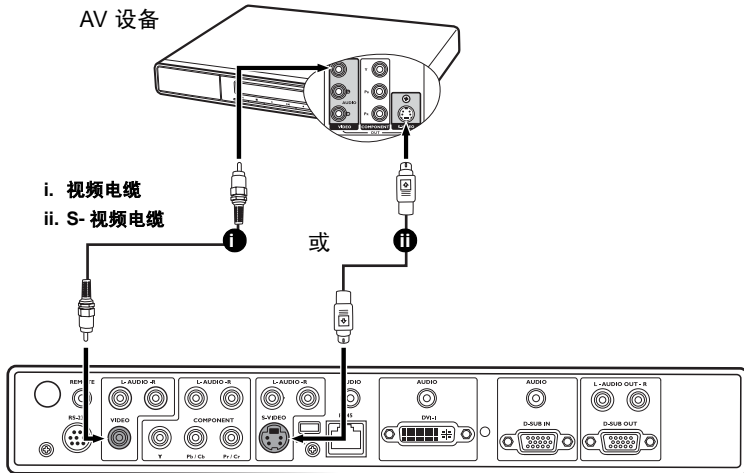

在投影机打开并选择正确的视频源后，如果所选的视频图像未显示，请检查视频源是否已打开且正确运行。还需检查信号电缆是否已正确连接。

连接音频设备

本投影机配有内置式扬声器，用于在商务场合的数据演示中提供基本音频功能。但此扬声器并非为家庭影院或家庭电影的音频效果而设计。

如需要，可在演示过程中使用投影机的扬声器，同时也将其它单独的扩音扬声器连接到投影机的 **AUDIO OUT (L/R)** 插口。

如果您有独立的音响系统，您应该将视频信号源设备的音频输出端连接到该音响系统，而不是连接到投影机。

下图中显示的音频连接仅用于提供信息目的。如果有其它音响系统可用，或根本不需要声音，您无需将音频连接到投影机。

1. 如果您要在演示过程中使用投影机的扬声器，请使用合适的音频电缆，将音频电缆的一端连接到电脑或视频设备的音频输出插口，另一端连接到与投影机的相连信号插口对应的音频插口。
应根据设备类型选用音频电缆。
如果是连接了 **D-SUB IN**、**DVI-I** 或 **RJ-45** 插口的电脑或 **DVI** 设备，请使用立体声小型插孔线。
如果是连接了 **COMPONENT**、**VIDEO** 或 **S-VIDEO** 插口的视频设备，请使用 **RCA** 电缆。
2. 如果要连接单独的扩音扬声器，您也可使用另一条合适的音频电缆，通过两个 **RCA** 接头将音频线的一端连接到投影机的 **AUDIO OUT (L/R)** 插口，另一端连接到外置扬声器（不提供）。将插头的颜色与插口的颜色相匹配；白对白，红对红。

 当投影机有音频输入时，**AUDIO OUT (L/R)** 输出才会工作。

连接完成后，可用遥控器 (**MUTE**、**AUDIO**) 或投影机的屏显 (**OSD**) 菜单来控制音频。有关详情，请参阅第 55 页“调节声音”

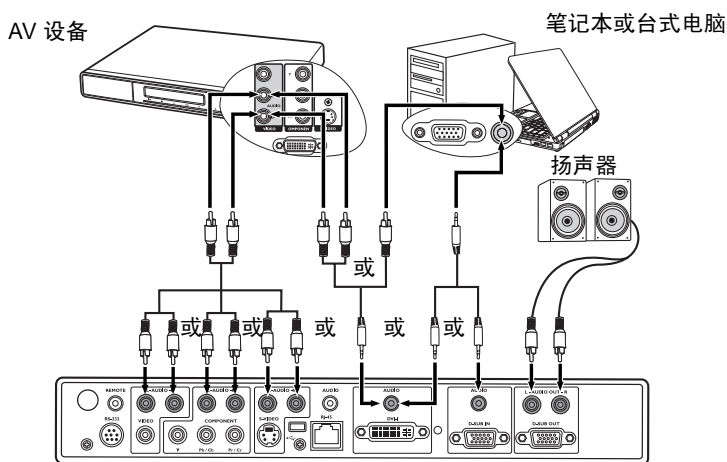

5. 操作

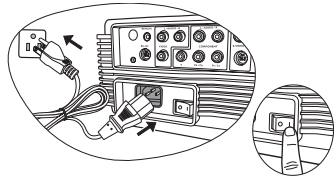

启动投影机

1. 将电源线插入投影机和壁上插座。打开壁上插座开关（若有的话）。
2. 将主电源开关按到 I 位置。
上电后检查投影机上的**电源指示灯**是否亮橙色。

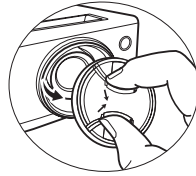

3. 取下镜头盖。
如果镜头盖未取下，它可能会因为投影灯泡产生的热量而导致变形。



4. 长按 (2 秒) 投影机或遥控器上的  启动投影机。
当投影机打开时，**电源指示灯**会先闪绿灯，然后保持绿色。
按下  后，启动程序约需 30 秒钟。在启动的后面阶段，将显示 BenQ 徽标。
旋转调焦圈调整图像清晰度（如有必要）。

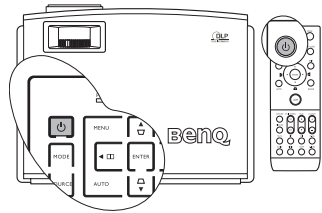

 如果投影机因之前的操作而未完全散热的话，投影机将在点亮灯泡前运转冷却风扇约 90 秒钟。

5. 如果出现输入密码提示，请按箭头按钮输入六位数密码。
6. 接通所有连接的设备。
然后，投影机开始搜索输入信号。在屏幕的右下角显示当前扫描的输入信号源的信息。如果投影机未检测到有效信号，此搜索信息将在屏幕上保持，直至检测到输入源信号。
您也可按投影机或遥控器上的 **SOURCE** 键显示信号选择条并在不同的信号间进行切换。有关详情，请参阅第 35 页“切换输入信号源”。

 有关详情，请参阅第 32 页“使用密码功能”。

 如果输入信号源的频率 / 分辨率超出投影机的工作范围，空白屏幕上将显示“超出范围”的信息。请更改为与投影机分辨率兼容的输入信号源或将输入信号源改为较低的设置。有关详情，请参阅第 77 页“时序表”。

使用菜单

本投影机配备多语种屏显 (OSD) 菜单功能，用于进行各种调节和设置。

以下是屏显菜单的概述。



要使用屏显菜单，请先将屏显菜单设置为您熟悉的语言。

1. 按投影机或遥控器上的 **MENU** 键打开屏显菜单。
3. 按 **▼** 选中语言，再按选择 **◀/▶** 首选语言。

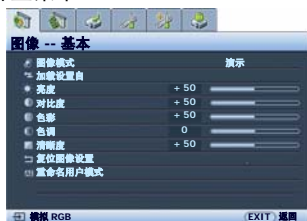

2. 用 **◀/▶** 选中系统设置菜单。
4. 按投影机或遥控器上的 **MENU** 一次或 **EXIT** 两次 * 以离开并保存设置。



* 第一次按将返回主菜单，第二次按可关闭屏显 (OSD) 菜单。

投影机安全

使用安全锁

投影机应安装在安全的地方以防被盗。否则，请购买 Kensington 等此类防盗锁，以保证投影机的安全。投影机背面有一个 Kensington 锁孔。有关详情，请参阅第 11 页的 26。

Kensington 安全锁通常为锁匙配套。有关使用方法，请参阅安全锁文件。

使用密码功能

出于安全目的和保护授权使用，本投影机包括了一个设置密码安全的选项。密码可通过屏显(OSD)菜单设置。一旦设置密码并选择此功能，投影机即受密码保护。不知道正确密码的用户无法使用投影机。

! 如果激活密码功能之后，又时常忘记密码会很不方便。您可以在此手册中写下使用的密码，将手册置于安全的地方以供日后参考。

设置密码

📖 一旦设置并激活密码，每次启动投影机时均需输入正确密码，否则投影机将无法使用。

1. 按下投影机或遥控器上的 MENU，然后按 **◀/▶** 直到选中高级设置菜单。
2. 按 **▼** 选中密码，然后按 ENTER。将显示密码页面。
3. 选中密码，然后按 **◀/▶** 选择打开。将显示输入密码页面。
4. 如右图所示，四个箭头按钮 (**▲**、**▶**、**▼**、**◀**) 分别代表 4 个数字 (1、2、3、4)。根据您希望设置的密码，按遥控器或投影机上的箭头按钮输入六位数密码。

密码设置完毕后，屏显菜单将返回密码页面。

重要事项： 输入的数字将在屏幕中显示为星号。预先或在密码输入后即在此写下该密码以备日后忘记时查看。

密码： _____
请将此手册妥善保管。

5. 要退出屏显菜单，按 MENU。

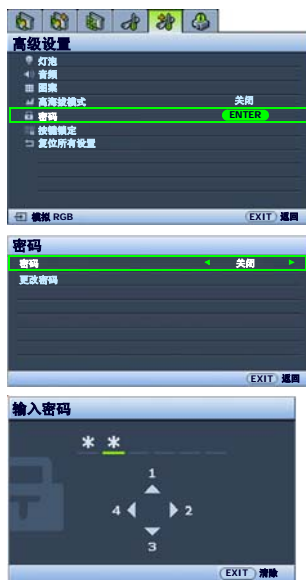

如果您忘记密码

如果密码功能被激活，您在每次打开投影机时都需要输入六位数字密码。如果密码输入错误，密码错误信息将显示三秒钟，如右图所示，然后显示**输入密码**页面。您可重试输入另一个六位数字密码，或者如果您未在此手册中记录密码，且完全忘了密码，可使用密码恢复程序。有关详情，请参阅第 33 页“**进入密码恢复程序**”。

如果您连续输入 5 次错误密码，投影机将立即自动关闭。



进入密码恢复程序

1. 长按投影机或遥控器上的 **AUTO** 3 秒钟。投影机将在屏幕上显示编码数字。
2. 写下该数字然后关闭投影机。
3. 请向本地的 BenQ 服务中心获取帮助以对该数字进行解码。可能要求您提供购买文件的证据以证明您是投影机的授权用户。

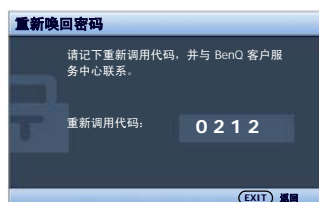

更改密码

1. 按下投影机或遥控器上的 **MENU**，然后按 **◀/▶** 直到选中 **高级设置** 菜单。
2. 按 **▲/▼** 选中 **密码**，然后按 **ENTER**。将显示 **密码** 页面。
3. 选中 **更改密码**，然后按 **ENTER**。将显示 **输入当前密码** 页面。
4. 输入旧密码。
 - 如果密码正确，将显示 **输入新密码** 信息。
 - 如果密码不正确，将会显示密码错误的信息约三秒钟，然后显示 **输入当前密码** 要求您重试。您可以按 **MENU** 取消修改或尝试其它密码。
5. 输入新密码。

重要事项： 输入的数字将在屏幕中显示为星号。预先或在密码输入后即在此写下该密码以备日后忘记时查看。

密码：_____
请将此手册妥善保存。
6. 再次输入密码以确认新密码。
7. 您已经为投影机成功指定了新密码。下次开启投影机时请记得输入新密码。
8. 要退出屏显菜单，按 **MENU**。



禁用密码功能

要禁用密码保护功能，请返回**高级设置 > 密码 > 密码**菜单。选中**密码**，然后按◀/▶选择**关闭**。将显示**输入密码**信息。输入当前密码。

- 如果密码正确，屏显菜单将返回到**密码**页面，并在**密码**一列中显示**关闭**。您在下次开启投影机时就不必输入密码了。
- 如果密码不正确，将会显示密码错误的信息约三秒钟，然后显示**输入密码**要求您重试。您可以按**MENU**取消修改或尝试其它密码。

注意，尽管密码功能被禁用，但您仍应保存好旧密码，以备需要重新激活密码功能时输入旧密码。

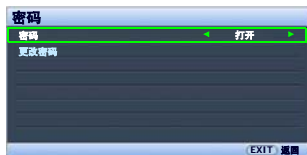

切换输入信号源

投影机可同时连接到多个设备。启动时，投影机将自动搜索可用信号。

如果您要让投影机自动搜索信号，请确认**系统设置**菜单中的**自动搜索信号源**功能为**打开**（这是本投影机的默认设置）。

您也可手动浏览选择可用的输入信号源。

1. 按投影机或遥控器上的 **SOURCE**。显示信号源选择栏。（按**系统设置** > **输入信号源**菜单中的 **ENTER** 可执行相同功能）
2. 重复按▲/▼直到选中所需信号，然后按 **ENTER**。
一旦检测到有用信号，选中信号源信息将在屏幕角上显示 3 秒钟。如果投影机连接了多个设备，您可以再次按该按键搜索其他信号。

本投影机具有 **Split Screen** 和 **PIP** 功能，可同时显示两个不同的信号。有关详情，请参阅第 51 页“**同时显示多个图像信号源**”。

在不同输入信号源之间切换时，投影图像的亮度会进行相应变化。使用多数为静态图像的数据（图形）“PC”演示一般要亮于使用多数为运动图像（电影）的“视频”。

输入信号源类型将影响到**图像模式**的可用选项。详情请参阅第 42 页“**选择图像模式**”。

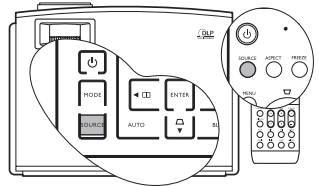

只有当可选的 **Signal Shuttle** 模块连接到投影机的 **RJ-45** 输入插口时才选择 **RJ-45**。

调节投影图像

调节投影角度

本投影机配有两个快速装拆调节支脚。这些调节支脚可以调节图像高度和投影角度。

要调节投影机，请将投影机的前部稍稍抬起，按住两端靠近底部的快速装拆按钮，直到图像调节到您所需的位置。

要收回支脚，抬起投影机前部并按住快速装拆按钮，然后慢慢放低投影机。

如果投影机放置于不平坦的物体表面或者屏幕与投影机之间未处于垂直方向，则会导致投影图像变成梯形。要校正此问题，详情请参阅第 37 页“校正图像变形”。

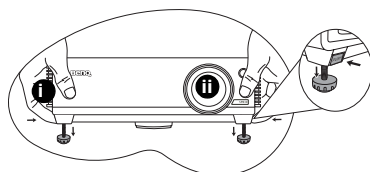

- i. 请注意排出热空气的通风孔。
- ii. 切勿在灯泡亮起时注视镜头。灯泡的强光可能会损坏您的眼睛。

自动调整图像

在某些情况下，您可能需要优化图像质量。

要达到此目的，按投影机或遥控器上的 **AUTO**。在 3 秒钟内，内置的“智能自动调整”功能将重新调整频率和时钟值以提供最佳图像质量。

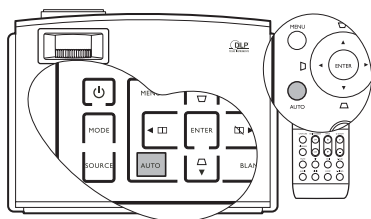

微调图像大小和清晰度

1. 使用镜头缩放圈将投影图像调节为需要的尺寸。

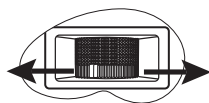

2. 然后转动调焦圈使图像聚焦。

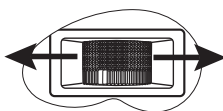

校正图像变形

校正两维梯形失真

当投影机与屏幕不垂直时，会造成梯形失真，投影图像显示为以下两种形式的梯形：

- 两个平行面（左和右，或上和和下）但稍宽一边比较明显。
- 两边不平行。

要纠正图像形状，可执行以下步骤。

1. 调整投影角度。将投影机移动到屏幕中心位置的正前方，镜头底座应与屏幕顶部或底部边缘保持水平。
2. 如果图像仍失真，或者无法将投影机放置在上述位置，则需要对图像进行手动校正。

• 使用遥控器或投影机

- i. 按下一个梯形失真校正 / 箭头按钮（遥控器上的 ◻ / ▲, ◻ / ◀, ▲ / ▼, ◻ / ▶ 或投影机上的 ◻ / ▲, ▲ / ▼ 显示梯形失真校正 页面。
- ii. 进一步操作见下面的第 iv 步骤。

• 使用屏显菜单

- i. 按 MENU，然后按 ◀ / ▶ 直到选中显示菜单。
- ii. 按 ▼ 选中梯形失真校正，然后按 ENTER。将显示梯形失真校正页面。
- iii. 选中 2D 梯形失真校正，然后按 ENTER。显示梯形失真校正页面。
- iv. 按下其梯形失真校正图标类似于投影图像形状的按钮。继续按该按钮或按其它按钮直到您对图像形状满意为止。
按该按钮时页面下方的值会随之改变。当重复按该按钮使值达到最大或最小时，图像形状将停止改变。您将无法再朝此方向改变图像。

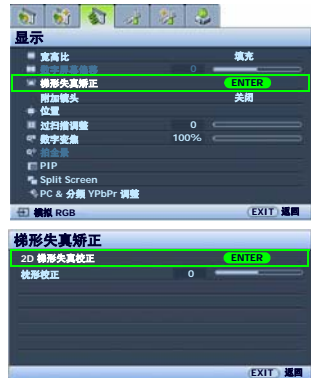
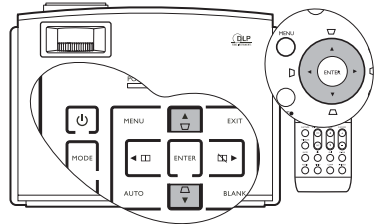

校正枕形 / 桶形失真

由于投影表面有曲度，投影图像可能会出现枕形或桶形失真。

- **枕形失真**

不穿过图像中心的水平和垂直线向图像中心内部弯曲。图像边缘的失真最为明显。

- **桶形失真**

不穿过图像中心的水平和垂直线向图像中心外部弯曲。图像边缘的失真最为明显。

要纠正图像形状，可执行以下步骤。

1. 按 **MENU**，然后按 **◀/▶** 直到选中 **显示** 菜单。
2. 按 **▼** 选中 **梯形失真校正**，然后按 **ENTER**。将显示 **梯形失真校正** 页面。
3. 按 **▼** 选中 **枕形校正**，然后重复按 **◀/▶** 对图像进行调整，直到对图像形状满意为止。

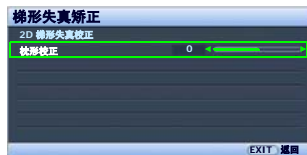

两个平行面



按下 **◻/▲**。

按下 **◻/▼**。

两边不平行



1. 按下 **◻/▶**。
2. 按下 **◻/▲**。

枕形 / 桶形失真校正



按下 **显示 > 梯形失真校正 > 枕形校正** 菜单中的 **▶**。

按下 **显示 > 梯形失真校正 > 枕形校正** 菜单中的 **◀**。

选择宽高比

宽高比是图像宽度与高度之比。多数模拟电视和电脑的宽高比为 4:3，数码电视和 DVD 的宽高比通常为 16:9。

随着数码信号处理的诞生，数码显示设备如本投影机，可以各种不同的比例不断延伸及缩放输出的图像，其变化比例比图像输入来源还要多样。

更改投影图像宽高比（针对任何信号源）：

• 使用遥控器

1. 按 **ASPECT** 显示当前设置。
2. 重复按 **ASPECT** 选择一个与视频信号格式相匹配且符合您的显示需求的宽高比。

• 使用屏显菜单

1. 按 **MENU**，然后按 **◀/▶** 直到选中**显示**菜单。
2. 按 **▼** 选中**宽高比**。
3. 按 **◀/▶** 选择一个与视频信号格式相匹配且符合您的显示需求的宽高比。

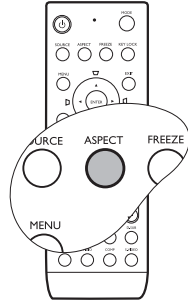

在黑色区域周围平移图像

如果顶部和底部有未使用的分辨率，您可垂直平移图像，直到其达到顶部或底部未使用的区域。

平移图像：

1. 在**显示**菜单中，按 **▲** 或 **▼** 选中**数字屏幕偏移**。
2. 按 **◀** 或 **▶** 调节投影区域的垂直位置。



关于宽高比

1. **4:3**: 确定图像比例，以 4:3 宽高比显示在屏幕中央。这最适合 4:3 的图像，例如电脑显示器、标清电视及 4:3 宽高比的 DVD 电影等，因为显示时不用再改变宽高比。

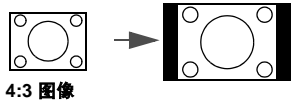

2. **变形**: 确定图像比例, 以 1280 x 720 像素显示在屏幕中央。依照来源图像的原始宽高比不同, 投影的宽高比也会改变。宽景最适合原来就是 16:9 的图像, 例如高画质电视等, 因为不用再改变宽高比。
3. **填充**: 调整图像大小, 使其充满整个投影区域。使用 1280 x 768 像素, 无需对原宽高比进行调节。这最适合宽高比为 15:9 的图像。
4. **信箱**: 调整图像比例, 使其水平宽度适合投影机的自然分辨率, 再将图像的高度调整为投影宽度的 3/4。此投影使用 1280 x 960 像素的分辨率。这样会让图像高度超过可以显示的范围, 因此在投影的顶端及底部会流失部分影像 (无法显示)。这适合显示以信箱口放大格式播出的电影 (顶端和底部会有黑边)。
5. **宽**: 以非线式的方式水平延伸图像, 也就是图像的边缘比中心延伸更多, 以避免图像的中心部份变形。这适合在您想将 4:3 图像宽度延伸成为 16:9 图像宽度时使用。它的高度不会改变。有一些宽银幕电影被制作成将宽度压缩到 4:3, 这样的电影最好使用此设置将它延伸成为原始的宽度。
6. **实际**: 对于分辨率低于 1280 x 768 的输入信号源, 与调整到全屏相比将显示较小的投影图像。如果输入信号源的分辨率高于 1280 x 768, 将会按比例重新调整图像尺寸, 直到适合投影的宽度或高度。

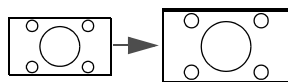

16:9 图像

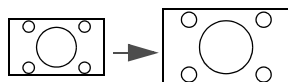

15:9 图像

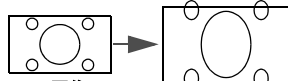

16:9 图像

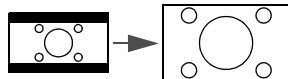

信箱格式图像

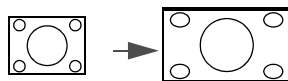

4:3 图像

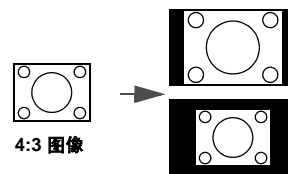

4:3 图像

☞ 屏显菜单可在那些未使用的黑色区域中显示。

放大并搜索投影图像中的细部

如果您要显示投影图像的细部，则放大图像。图像可放大为原始尺寸的 300%，按 50% 的间隔递增。使用方向箭头按钮移动图像。

• 使用遥控器

1. 按 **D. ZOOM +** 显示缩放栏。再次按此键时，图像中心将会放大。重复按此键，直到图像尺寸符合您的需要。
2. 使用投影机或遥控器上的方向箭头按钮 (**▲, ▼, ◀, ▶**) 移动图像。

 图像只能在放大后才能移动。搜索细部时可以进一步放大图像。

3. 要缩小图像尺寸，请按 **D. ZOOM -**。再按该键时，图像会进一步缩小直至恢复到原尺寸。

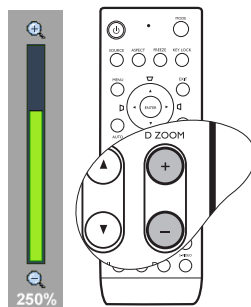

• 使用屏显菜单

1. 按 **MENU**，然后按 **◀/▶** 直到选中 **显示** 菜单。
2. 按 **▼** 选中 **数字变焦**。
3. 按 **▶** 将图像放大至所需尺寸。
4. 按 **▼** 选中 **拍全景**，然后按 **ENTER** 显示 **拍全景** 页面。

 拍全景子菜单只有在图像放大时才能使用。

5. 使用投影机或遥控器上的方向箭头按钮 (**▲, ▼, ◀, ▶**) 移动图像。
6. 要缩小图像，按 **EXIT** 或按 **MENU** 返回 **显示** 菜单，选中 **数字变焦**，然后重复按 **◀** 直到图像恢复原尺寸。



选择图像模式

本投影机预设了数个图像模式，因此您可以选择一个适合您的操作环境和输入信号源图像类型的模式。

对不同信号类型的可用图片模式列示如下。

1. **动态模式**：最大化投影图像的亮度。此模式适用于需超强亮度的环境，如在照明较强的室内使用投影机。
2. **影院模式**：适用于在较暗（微光）的家庭影院或休闲室环境下，获得欣赏 DVD 电影的最佳效果。
3. **黑板模式**：适用于教学用途。图像投放在黑色背景上，如黑板而非普通屏幕。最适合在灯光明亮并配有黑色投影背景的环境中使用。
4. **用户 1/ 用户 2/ 用户 3 模式**：恢复基于当前可用图像模式而定制的设置。有关详情，请参阅第 43 页“设置用户 1/ 用户 2/ 用户 3 模式”。
5. **演示模式**（只能用于图形输入信号源*）：专门为演示而设计的。此模式中强调亮度以匹配 PC 和笔记本电脑的色彩。
6. **sRGB 模式**（只能用于图形输入信号源*）：不管亮度的设置为何，将 RGB 色彩纯度最大化以提供逼真的图像。它最适用于观看与 sRGB 兼容和适当校准的相机所拍摄的照片，以及观看电脑图形和制图应用程序，如 AutoCAD。
7. **标准模式**（只能用于视频输入信号源**）：适用于观看彩色影片、用数码相机或 DV 拍摄的视频片段。

* 图形输入信号源：模拟 RGB, DVI-A, DVI-D, RJ-45

** 视频输入信号源：分频, S-Video, 视频

选择适合您需要的图像模式：

• 使用遥控器

1. 重复按遥控器或投影机上的 **MODE**，直到选中所需模式。

• 使用屏显菜单

1. 按 **MENU**，然后按 **◀/▶** 直到选中 **图像 -- 基本** 菜单。
2. 按 **▼** 选中 **图像模式**。
3. 按 **◀/▶** 直到选中所需模式。

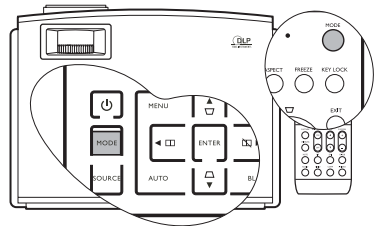

对选中图像模式进行微调

可通过**图像 -- 基本**和**图像 -- 高级**菜单中的可用项目对预定义图像模式设置进行修改。

对图像模式进行微调：

1. 按 **MENU**，然后按 **◀/▶** 直到选中 **图像 -- 基本** 或 **图像 -- 高级** 菜单。
2. 按 **▼** 从 (**亮度、对比度、色彩、色调、清晰度、色温、清晰度控制、灰度系数选择、色彩管理**) 中选中要调整的项目，然后按 **◀/▶** 设置为所需值。您的选择将自动保存在投影机中，并与该输入信号源相关联。

详情请参阅第 45 页“**微调图像质量**”和第 46 页“**高级画质控制**”。

每次修改图像模式时，投影机也会修改对该输入所对应的该图像模式上次进行的设置。如果更改了输入信号源，将会恢复该输入和分辨率对应的最近一次使用的图像模式和设置。

设置用户 1/ 用户 2/ 用户 3 模式

如果当前可用图像模式并不适合您的需求，还有三种用户自定义的模式可用。您可以使用其中一种图像模式（选中的用户模式除外）作为起始点并自定义该设置。

1. 在 **图像 -- 基本** 菜单中，选中 **图像模式**，然后按 **◀/▶** 选择 **用户 1**、**用户 2** 或 **用户 3** 模式。
2. 按 **▼** 选中 **加载设置自**。

 只有当选择了图像模式子菜单项中的**用户 1**、**用户 2** 或 **用户 3** 模式时才能使用此功能。

3. 按 **ENTER** 显示 **加载设置自** 页面。
4. 按 **▼** 选中最接近您需要的图像模式，然后按 **ENTER** 和 **EXIT**。
5. 按 **▼** 选择要进行更改的子菜单项，并使用 **◀/▶** 来调整数值。有关详情，请参阅第 45 页“**微调图像质量**”。
6. 所有设置完成后，按 **MENU** 保存并退出设置。



重命名用户模式

您可以将**用户 1**、**用户 2**和**用户 3**修改为本投影机用户容易识别或理解的名称。新名称最多可由 12 个字符组成，可包含英文字母 (A-Z, a-z)、数字 (0-9) 和空格 ()。

重命名用户模式：

1. 在**图像 -- 基本**菜单中，选中**重命名用户模式**，然后按 **ENTER** 显示**重命名用户模式**页面。
2. 按▲/▼选中要重命名的项目，然后按 **ENTER**。第一个字母将以白框高亮显示。
3. 按▲/▼选择第一个字符。
4. 按▶移动，直到新名称设置完成，按 **ENTER** 确认。
5. 如果要修改其它名称，请重复步骤 2-4。

恢复图像模式

您在**图像 -- 基本**和**图像 -- 高级**菜单中进行的所有调整均可通过按下高亮显示的**复位**恢复为默认出厂设置

将图像模式恢复为出厂预设值：

1. 在**图像 -- 基本**菜单中，选中**图像模式**，然后按 ◀/▶ 选择要恢复的图像模式（包括**用户 1**、**用户 2**或**用户 3**）。
2. 按▼选中**复位图像设置**，然后按 **ENTER**。接着显示确认信息。
3. 按◀/▶选中**复位**，然后按 **ENTER**。图像模式将恢复为出厂预设值。
4. 如果要恢复其它图像模式，请重复步骤 1-3。

 请勿将此处的复位图像设置功能与高级设置菜单中的复位所有设置相混淆。复位所有设置功能可将整个系统的大多数设置恢复为出厂预设值。有关详情，请参阅第 65 页“复位所有设置”。

微调图像质量

无论您选择了何种图像模式，均可对设置进行微调，以适应各种演示的需要。退出屏显菜单时，这些调整将保存到您当时所在的预设模式中。

调整亮度

选中**图像 -- 基本**菜单中的**亮度**，按投影机或遥控器上的◀/▶调整其值。

设置值越高，图像越明亮。设置值越低，图像越暗。调节此控制器可使图像的黑色区域显示为黑色，从而可以看到暗区的细节。



调整对比度

选中**图像 -- 基本**菜单中的**对比度**，按投影机或遥控器上的◀/▶调整其值。

设置值越高，对比度就越大。在之前调整**亮度**设置后，使用此功能来设置峰值白色水平以匹配您选择的输入信号和观看环境。



调整色彩

选中**图像 -- 基本**菜单中的**色彩**，按投影机或遥控器上的◀/▶调整其值。

较低的设置产生饱和度较少的色彩；设置到最低值将产生黑白图像。如果设置过高，图像上的色彩将太强，会使图像不真实。

调整色调

选中**色调**，按投影机或遥控器上的◀/▶调整其值。

设置值越高，图像越趋于红色调。设置值越低，图像越趋于绿色调。

调整清晰度

选中**清晰度**，按投影机或遥控器上的◀/▶调整其值。

设置值越高，图像越清晰。设置值越低，图像越柔和。



高级画质控制

图像 -- 高级菜单中有更多高级功能，您可以根据需要进行调节。要保存设置，只需按下 **MENU** 退出屏显菜单即可。

设置黑电平

选中**黑电平**，然后按下投影机或遥控器上的 **◀/▶** 选择 **0 IRE** 或 **7.5 IRE**。

灰度级视频信号是以 IRE 为单位进行测量的。在某些使用 NTSC TV 标准的地区，灰度级是从 7.5 IRE (黑色) 到 100 IRE (白色) 进行测量的；然而，在某些使用 PAL 设备或日本 NTSC 标准的地区，灰度级是从 0 IRE (黑色) 到 100 IRE (白色) 进行测量的。我们建议您检查输入信号源是 0 IRE 还是 7.5 IRE，然后再作相应的选择。



控制图像清晰度

投影图像既有静态的，也有可能噪音较大。

要获得较好的图像清晰度：

1. 选中**清晰度控制**，然后按下投影机或遥控器上的 **ENTER** 显示**清晰度控制**页面。
2. 按**▲/▼**选择要调整的项目，然后按**◀/▶**设置为所需值。
 - **降噪**：降低不同媒体播放器产生的电气设置图像噪音。设置越高，图像杂讯就越低。
 - **细部增强**：图像锐化。设置越高，图像细节越清晰。
 - **LTI (亮度传输改善)**：增强图像亮度。设置越高，效果越明显。
 - **CTI (色度传输改善)**：减少色彩模糊。设置越高，效果越明显。



选择色温*

选中色温，按投影机或遥控器上的 ◀/▶ 选择所需设置。

有多种色温设置可用。

1. **灯泡 (自然)**: 灯泡的原始色温下亮度最高。
此设置适用于需要高亮度的环境，如在照明充足的室内投影图像。
2. **暖色**: 让图像呈现微红的白色调。
3. **正常**: 保持正常的白色调。
4. **冷色**: 让图像呈现泛蓝的白色调。
5. **用户 1/ 用户 2/ 用户 3**: 在色温用户微调菜单中恢复自定义设置。有关详情，请参阅第 47 页“设置首选色温”。



* 关于色温:

为实现不同的用途，许多不同的阴影被视为“白色”。显现白色的一个常见方法是“色温”。具有低色温的白色呈红白色。具有高色温的白色看上去含有更多的蓝色。

设置首选色温

设置首选色温:

1. 选中色温，然后按下投影机或遥控器上的 ◀/▶ 选择用户 1、用户 2 或用户 3。
2. 按 ▼ 选中色温用户微调，然后按 ENTER。将显示色温用户微调页面。
 菜单名“User_”与色温中选择的设置相对应。
3. 按 ▲/▼ 选中要修改的项目，按 ◀/▶ 调整其值。
 - **红色增益/绿色增益/蓝色增益**: 调节红、绿和蓝色的对比度水平。
 - **红色偏移/绿色偏移/蓝色偏移**: 调节红、绿和蓝色的亮度水平。
4. 要保存并退出设置，按一次 MENU 或按两次 EXIT。

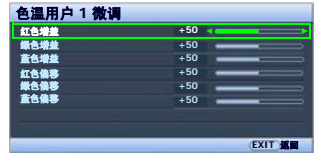

色彩管理

色彩管理有六种 (RGBCMY) 色彩可调节为您喜爱的色彩。选择了一种色彩时, 您可根据喜好对其颜色范围和饱和度单独进行调节。

调整并保存设置:

1. 在**图像 -- 高级**菜单中, 选中**色彩管理**, 然后按 **ENTER**。将显示**色彩管理**页面。
2. 选中**原色**, 然后按 **◀/▶** 从**红色、黄色、绿色、青色、蓝色和紫红色**中选择一种色彩。
3. 按 **▼** 选中**范围**, 然后按 **◀/▶** 选择要调整的色彩范围。范围越大, 该色彩中包含的两种相近颜色的比例就越大。

有关色彩之间的关系, 请参看右边的图示。

例如, 如果您选择了**红色**并将其范围设置为 0, 则只有纯红色会被选择。如果增大范围, 将包含与黄色相近的红色和与洋红相近的红色。

4. 按 **▼** 选中**饱和度**, 然后按 **◀/▶** 调节色彩饱和度。

如果选择**红色**并将其范围设置为 0, 则只会影响纯红的饱和度。

 **饱和度**是视频图像中该种颜色的量。设置越低, 色彩饱和度就越低, 若设置为 0 则将该颜色从图像中完全去除。如果饱和度过高, 该色彩就会太强, 显得不真实。

5. 要退出并保存设置, 按一次 **MENU** 或按两次 **EXIT**。

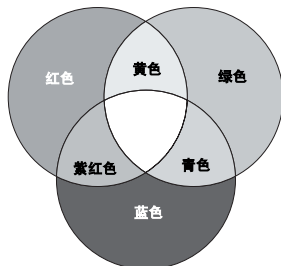
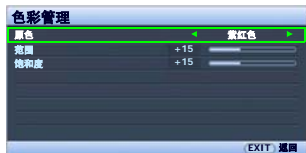

选择灰度系数设置

选中**灰度系数选择**，按投影机或遥控器上的
◀/▶ 选择所需设置。

灰度系数是指输入信号源与图像亮度之间的关系。
数值越低，黑色细部就越明显。

- 灰度系数 1 和 6
增强图像的平均亮度。
最适合有照明的环境、会议室或家庭室
- 灰度系数 2
模拟 PC 显示标准。
- 灰度系数 3
最适合使用黑板（粉笔板）作投影屏幕。
- 灰度系数 4：灰度系数曲线 2.2 sRGB 标准
最适合观看 sRGB 照片。
- 灰度系数 5 和 7
最适合在较暗的环境中欣赏电影
- 灰度系数 8
突出黑色细部
欣赏黑色细部和阴影众多的电影的最佳设置。

色彩空间转换

如果您通过投影机的电脑（数据）输入（如**模拟 RGB、DVI-A 或 RJ-45**）将投影机连接到电视机顶盒（这种情况极少），投影图像显示的**色彩错误**，请将色彩空间修改为 YUV。



在高海拔环境下工作

当环境海拔高度超过 1500 米 (约 4920 英尺)，或投影机将连续长时间使用 (>10 小时)，建议您启用**高海拔模式**。

启用**高海拔模式**：

1. 按 **MENU**，然后按 **◀/▶** 直到选中**高级设置**菜单。
2. 按 **▼** 选中**高海拔模式**。
3. 按 **◀/▶** 选择**打开**。接着显示一则确认信息。
4. 选中**是**并按 **ENTER**。

在**高海拔模式**下操作可能会产生较高分贝的使用噪音，因为需要提高风扇速度来改善整个系统的冷却和性能。

如果您在超出上述范围的极端环境下使用本投影机，投影机可能会出现自动关闭现象，这是为防止投影机过热而设计的。在这种情况下，您应该切换到**高海拔模式**来解决这些问题。但是，这并不表明本投影机可在任何和所有的恶劣或极端环境下工作。



隐藏图像

为了在演示中将观众的注意力吸引到演示者身上，您可用**BLANK**来隐藏屏幕图像。当图像隐藏后，在屏幕的右下角将显示“BLANK”字样。当此功能被连接的音频输入信号激活时，仍可听到声音。

您可在**系统设置 > 空白计时器**菜单中设置时间长度，若该段时间后对投影机或遥控器无操作，则恢复图像。时间长度范围从 5 至 30 分钟，以 5 分钟为增幅。

如果预设时间长度不适用于您的演示，选择**禁用**。

无论**空白计时器**被激活还是禁用，您均可随时按任意键 (**LASER** 除外) 恢复图像。

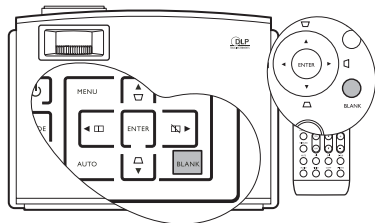

! 切勿堵住投影镜头，因为这样会引起堵塞的物体受热和变形，甚至酿成火灾。

同时显示多个图像信号源

您的投影机能够同时显示两个输入信号源的图像，以有趣的方式增强演示效果。确保要显示的信号已正确连接到投影机。

分割屏幕

投影机屏幕可平均分成左右两部分，用于显示两个输入信号源。即每个信号源最多使用投影的 640 x 768 像素。显示分割屏幕：



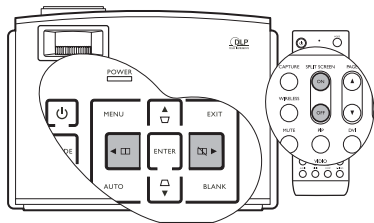

• 使用投影机或遥控器

按投影机上的  或遥控器上的 **SPLIT SCREEN/ON** 分割投影屏幕，再按直到选中所需的显示方式。

要将投影恢复为一个大屏幕，按  或 **SPLIT SCREEN/OFF**。









• 使用屏显菜单

1. 按 **MENU**，然后按  /  直到选中 **显示** 菜单。
2. 按  选中 **Split Screen**，然后按 **ENTER**。将显示 **Split Screen** 页面。
3. 选中 **Split Screen**，然后按  /  选择 **打开**。

投影机将会选择两个当前活动的信号进行显示，最后一次观看的图片将作为主信号源显示在右边。

 有关冲突信号源组合的信息，请参阅第 53 页“**Split Screen 和 PIP 信号源冲突列表**”。

4. 要修改左信号源或右信号源，按  选中 **左信号源** 或 **右信号源**，然后按 **ENTER**。显示信号源选择页面。
5. 用  /  选中要在左边或右边窗口显示的信号源，然后按 **ENTER** 保存设置，返回 **Split Screen** 页面。
6. 要对其中一个信号源（左或右）进行 OSD 设置，请选中 **活动窗口**，然后按  /  选择要进行调整的信号源。

 在屏显菜单上进行的设置只对活动窗口生效。有关例外情况请参阅第 53 页“**活动窗口禁用的功能**”。

7. 要修改图像显示方式，请选中 **Split Screen 布局**，然后按  /  选择所需方式。有关详情，请参阅第 53 页“**Split Screen 显示方式**”。



PIP (画中画) 操作

显示 PIP (画中画) 窗口：

• 使用遥控器

按 PIP 显示 PIP 页面，然后按照下文“使用屏显菜单”一节中从第 3 步开始的步骤进行调整。

• 使用屏显菜单

1. 按 MENU，然后按 ◀/▶ 直到选中显示菜单。
2. 按 ▼ 选中 PIP，然后按 ENTER。将显示 PIP 页面。
3. 选中 PIP，然后按 ◀/▶ 选择打开。

投影机将会选择两个当前活动的信号进行显示，最后一次观看的图片将作为主信号源显示在大屏幕上。

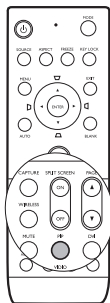

 有关冲突信号源组合的信息，请参阅第 53 页“Split Screen 和 PIP 信号源冲突列表”。

4. 要修改主信号源或第二信号源，按 ▼ 选中主信号源或第二信号源，然后按 ENTER。显示信号源选择栏。
5. 用 ▲/▼ 选中要在主 (大) 或次 (小) 窗口中显示的信号源，然后按 ENTER 保存设置，返回 PIP 页面。
6. 要对其中一个信号源 (主或次) 进行 OSD 设置，请选中活动窗口，然后按 ◀/▶ 选择要进行调整的信号源。

 在屏显菜单上进行的设置只对活动窗口生效。有关例外情况请参阅第 53 页“活动窗口禁用的功能”。

7. 要更改较小图像的位置，请选中位置，重复按 ◀/▶ 直至选中合适的位置。
8. 要调整小图像的尺寸，选中大小，然后按 ◀/▶ 在小或大中设置 PIP 尺寸。
9. 要保存设置并退出屏显菜单，按一次 MENU 或重复按 EXIT 直到菜单消失。

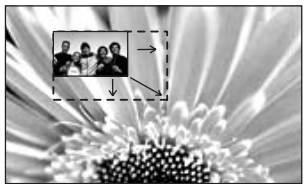
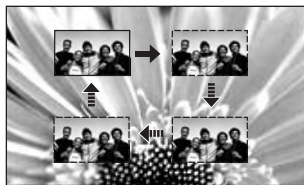

Split Screen 和 PIP 信号源冲突列表

Split Screen 和 PIP 功能不能同时显示下列信号源组合。DVI-A+DVI-D、分频 + 视频、分频 + S-Video、RJ-45+ 视频、RJ-45+S-Video 和视频 + S-Video。

活动窗口禁用的功能

下列屏显菜单功能在 Split Screen 的活动窗口中无法使用：数字屏幕偏移，数字变焦，拍全景，PIP, MyScreen, 自动搜索信号源，宽高比。

下列屏显菜单功能在 PIP 的活动窗口中无法使用：数字屏幕偏移，数字变焦，拍全景，Split Screen, MyScreen, 自动搜索信号源。

Split Screen 显示方式

- 平均分割



- 按比例

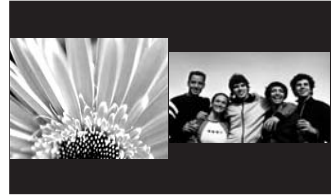

- 左侧大

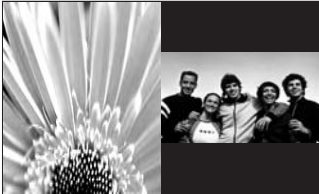

- 右侧大



创建您自己的启动屏幕

除从 BenQ 徽标或蓝屏之间选择投影机预设启动画面外，您可用来自电脑或视频源的投影图像制作自己的启动画面。

要创建自己的启动画面，可从电脑或视频源投影要用作启动画面的图像。其它步骤如下：

• 使用遥控器

1. 按下遥控器上的 **CAPTURE**。
2. 接着显示一则确认讯息。再次按下 **CAPTURE** 或 **ENTER**。
3. 当投影机在处理图像时将显示“**屏幕捕获中...**”信息。请稍候。
4. 如果操作成功，您将在屏幕上看到“**捕获成功**”信息。捕获的图像保存为 **MyScreen**。
5. 要观看显示为启动画面的捕获图像，在**系统设置 > 闪屏**菜单中设置 **MyScreen**，然后重新启动投影机。

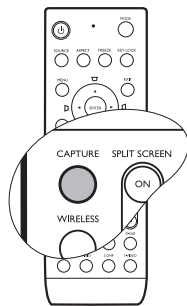

• 使用屏显菜单

1. 按 **MENU**，然后按 **◀/▶** 直到选中 **系统设置** 菜单。
2. 按 **▼** 选中 **MyScreen**，然后按 **ENTER**。
3. 重复“使用遥控器”中的步骤 2-5 捕获并查看图像。

捕获操作偶尔会失败，这时请更换目标图像。



个性化投影机菜单显示

OSD (屏显) 菜单可根据您个人偏好进行设置。以下设置不会影响投影设置、操作或性能。

- **重命名用户模式**：有关详情，请参阅第 44 页“重命名用户模式”。
- **系统设置 > 菜单设置** 菜单中的 **菜单显示时间** 可设置最后一次按键后 OSD 保持有效的时间。时间长度范围从 5 至 30 秒，以 5 秒为增幅。用 **◀/▶** 选择适用时间。
- **系统设置 > 菜单设置** 菜单中的 **菜单位置** 可将 OSD 设置在五个不同的位置上。用 **◀/▶** 选择首选位置。
- **系统设置** 菜单中的 **语言** 可将屏显 (OSD) 菜单设置为您熟悉的语言。有关详情，请参阅第 31 页“使用菜单”。
- **系统设置** 菜单中的 **闪屏** 可设置要在投影启动时显示的首选徽标。有关详情，请参阅第 54 页“创建您自己的启动屏幕”。

调节声音

下面进行的声音调节会对投影机扬声器产生影响，如果使用的是外接扬声器，则对音频输出信号产生影响。

请确认您已正确连接了投影机音频输入，如果使用的是外接扬声器，确认已正确连接了投影机音频输出。有关详情，请参阅第 29 页“连接音频设备”。

静音

按遥控器上的 MUTE 可暂时关闭声音。声音关闭时，屏幕右上角将显示 。

要恢复声音，再次按下 MUTE。

您也可在高级设置 > 音频菜单中进行音频开关切换。详情请参阅本页中的 OSD 图像。

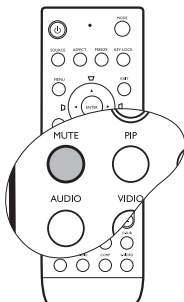

其它声音调节

1. 按下遥控器上的 AUDIO 显示音频页面。（进入音频菜单的另一种方法是按 MENU 打开屏显菜单，选中高级设置菜单中的音频，然后按 ENTER。）
2. 要调节音量，按 ▼ 选中音量，然后按 ◀/▶ 调节音量大小。
3. 要调节高音，按 ▼ 选中高音，然后按 ◀/▶ 调节高音大小。
4. 要调节低音，按 ▼ 选中低音，然后按 ◀/▶ 调节低音大小。



选择	◀ 按下	▶
音量	更小	更大
高音	更弱	更强
低音	更弱	更强

遥控页面操作

在使用页面调度功能之前，先用 USB 电缆将投影机连接到 PC 或笔记本电脑。详情请参阅第 23 页“连接电脑”。

您可按遥控器上的 PAGE ▲/▼ 来操作可响应上一页和下一页命令（如 Microsoft PowerPoint）的显示软件程序（于连接的电脑）。

如果遥控页面功能不工作，请检查 USB 连接是否正确以及电脑上鼠标的驱动程序是否更新到最新版本。

 Microsoft® Windows® 98 操作系统不能使用遥控页面功能。建议使用 Windows® XP 或更高版本的操作系统。

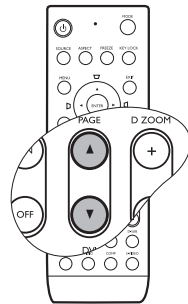

冻结图像

按下遥控器上的 FREEZE 可冻结图像。屏幕右上角将显示“FREEZE”。要解除该功能，按投影机或遥控器上的任意键（LASER 除外）。

即使屏幕上的图像被冻结，这些画面仍在视频或其它设备中播放。如果连接的设备有活动音频输出信号，即使屏幕上的图像被冻结，您仍可听到音频。

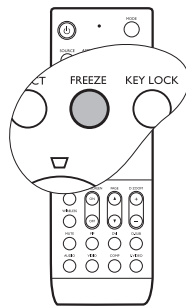

锁定控制键

遥控器和投影机上的控制键锁定后，可防止投影机的设备被意外（如小孩）修改。按键锁定开启后，除 LASER 和 EXIT 外，遥控器和投影机上的其它控制键均不能使用。

锁定按键：

- 使用遥控器

按下遥控器上的 KEY LOCK。控制键即锁定。



- 使用屏显菜单

1. 按 MENU，然后按 ◀/▶ 直到选中高级设置菜单。
2. 按 ▼ 选中 **按键锁定**，然后按 ENTER。控制键即锁定。

要解除按键锁定，按住投影机上的 EXIT 5 秒钟或按下遥控器上的 EXIT。



关闭投影机

1. 按下遥控器或投影机上的  电源，将显示确认提示信息。
如果您未在数秒钟内响应，该信息会消失。
2. 再按一次  电源。电源指示灯闪橙色，然后灯泡熄灭，风扇则会继续运转大约 90 秒钟以冷却投影机。

 为保护灯泡，在冷却过程中，投影机不会响应任何命令。

3. 在冷却过程完成且风扇停止后，电源指示灯将保持为稳定的橙色。
4. 请从电源插座上拔掉电源线。

 为节省时间，您可在投影机关闭后立即拔下电源线，而无需等待冷却时间。投影机在拔下电源线后，仍将继续冷却，因此您可对投影机进行打包。在投影机脱机冷却过程中，您无法重启投影机。

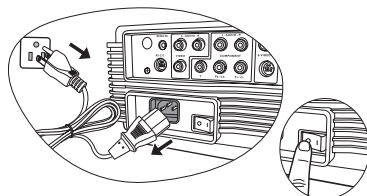
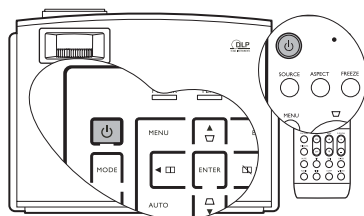

菜单操作

菜单系统

请注意，OSD 屏显菜单会根据选取的信号类型而有所不同。

主菜单	子菜单	选项
图像 -- 基本	图像模式	(PC) 动态 / 演示 / sRGB / 影院 / 黑板 / 用户 1 / 用户 2 / 用户 3 (视频) 动态 / 标准 / 影院 / 用户 1 / 用户 2 / 用户 3
	加载设置自	
	亮度	0-100
	对比度	0-100
	色彩	0-100
	色调	-20-+20
	清晰度	0-8
	复位图像设置	
	重命名用户模式	
	黑电平	0 IRE/7.5 IRE
图像 -- 高级	降噪	0/1/2/3
	细部增强	0-10
	LTI	0/1/2
	CTI	0/1/2
	色温	灯泡 (自然) / 暖色 / 正常 / 冷色 / 用户 1 / 用户 2 / 用户 3
	红色增益	0-100
	绿色增益	0-100
	蓝色增益	0-100
	色温用户微调	红色偏移 0-100 绿色偏移 0-100 蓝色偏移 0-100
	灰度系数选择	灰度系数 1-8
色彩管理	原色	红色 / 黄色 / 绿色 / 青色 / 蓝色 / 紫红色
	范围	0-100
	饱和度	0-100
色彩空间转换	默认值 / RGB/YUV	
Signal Shuttle	(详情请参阅 Signal Shuttle 用户手册。)	

显示	宽高比	4:3/ 变形 / 填充 / 信箱 / 宽 / 实际	
	数字屏幕偏移	-24→+24	
	梯形失真校正	2D 梯形失真校正	
		枕形校正	-20→+20
	附加镜头	打开 / 关闭	
	位置		
	过扫描调整	0/1/2/3	
	数字变焦	100%–300%	
	拍全景		
	PIP	PIP	打开 / 关闭
		主信号源	模拟 RGB/DVI-A/DVI-D/RJ-45/
		第二信号源	S-Video/ 分频 / 视频
		活动窗口	主 / 次
		位置	右上角 / 左上角 / 右下角 / 左下角
		大小	大 / 小
	Split Screen	Split Screen	打开 / 关闭
		Split Screen 布局	平均分割 / 按比例 / 左侧大 / 右侧大
		左信号源	模拟 RGB/DVI-A/DVI-D/RJ-45/
		右信号源	S-Video/ 分频 / 视频
		活动窗口	左侧 / 右侧
PC & 分频 YPbPr 调整	水平尺寸	-15→+15	
	相位	-15→+15	
	自动		
系统设置	语言	ENGLISH/繁體中文/FRANÇAIS/ ESPAÑOL/DEUTSCH/ITALIANO/ 简体中文/한국어/日本語/ PYCCKИЙ/Nederlands/Português/ Svenska/Čeština/Polski/	
	闪屏	BenQ/ 蓝色 / MyScreen	
	MyScreen		
	投影机位置	桌上正投安装 / 倒挂正投安装 / 桌上背 投安装 / 倒挂背投	
	空白计时器	禁用 / 5 分钟 / 10 分钟 / 15 分钟 / 20 分 钟 / 25 分钟 / 30 分钟	
	自动关闭	禁用 / 5 分钟 / 10 分钟 / 15 分钟 / 20 分 钟 / 25 分钟 / 30 分钟	
	休眠计时器	禁用 / 30 分钟 / 60 分钟 / 90 分钟 / 120 分钟 / 150 分钟 / 180 分钟 / 240 分钟 / 300 分钟 / 360 分钟	
	背景色	紫色 / 黑色 / 蓝色	
	菜单设置	菜单显示时间	5 秒 / 10 秒 / 15 秒 / 20 秒 / 25 秒 / 30 秒
		菜单位置	居中 / 左上角 / 右上角 / 右下角 / 左下 角
	输入信号源	模拟 RGB/DVI-A/DVI-D/RJ-45/ S-Video/ 分频 / 视频	
	自动搜索信号源	打开 / 关闭	

高级设置	灯泡	灯泡功率	正常 / 节能
		灯泡小时数	(显示灯泡小时数信息)
		复位灯泡计时器	
	音频	静音	打开 / 关闭
		音量	0-10
		高音	0-10
		低音	0-10
	图案	网格	
		色彩条	
	高海拔模式		打开 / 关闭
	密码	密码	打开 / 关闭
		更改密码	(输入当前密码)
	按键锁定		
	复位所有设置		
信息	信号源		
	图像模式		
	分辨率		
	系统		
	灯泡小时数	正常	
		节能	

请注意，在投影机检测到至少一个有效信号时菜单项才可用。如果没有设备连接到投影机或未检测到信号，可访问的菜单项是有限的。

图像 -- 基本菜单

功能 (默认值设置 / 值)	说明 (默认设置 / 值)
图像模式 (模拟 RGB/DVI-A/ DVI-D/RJ-45: 演示; S-Video/分频 / 视频: 标准)	所提供的预定义图像模式可帮助您优化投影机的图像设置以适应您的程序类型。有关详情, 请参阅第 42 页 “选择图像模式”。
加载设置自	选择最适合您所需图像质量的图像模式, 并根据如面列出的选项对图像作进一步微调。有关详情, 请参阅第 43 页 “设置用户 1/ 用户 2/ 用户 3 模式”。
亮度 (视所选输入信号源而定)	调节图像的亮度。有关详情, 请参阅第 45 页 “调整亮度”。
对比度 (视所选输入信号源而定)	调节图像暗和亮之间差异的程度。有关详情, 请参阅第 45 页 “调整对比度”。
色彩 (视所选输入信号源而定)	调节色彩饱和度 -- 视频图像中每种色彩的量。有关详情, 请参阅第 45 页 “调整色彩”。
色调 (视所选输入信号源而定)	调节图像的红色和绿色色调。有关详情, 请参阅第 45 页 “调整色调”。
清晰度 (2)	调节图像, 使其看上去更加清晰或柔和。有关详情, 请参阅第 45 页 “调整清晰度”。
复位图像设置	将 图像 -- 基本 和 图像 -- 高级 菜单中的所有设置恢复为出厂预设值。有关详情, 请参阅第 44 页 “恢复图像模式”。
重命名用户模式	重命名 用户 1 、 用户 2 或 用户 3 。有关详情, 请参阅第 44 页 “重命名用户模式”。

图像 -- 高级菜单

功能 (默认值设置 / 值)	说明
黑电平 (0 IRE)	将图像灰度级设置为 0 IRE 或 7.5 IRE。有关详情，请参阅第 46 页“设置黑电平”。
清晰度控制	调节图像清晰度。有关详情，请参阅第 46 页“控制图像清晰度”。
色温 (视所选图像模式而定)	有多种色温设置可用。有关详情，请参阅第 47 页“选择色温*”。
色温用户微调	有关详情，请参阅第 47 页“设置首选色温”。
灰度系数选择 (视所选图像模式而定)	有关详情，请参阅第 49 页“选择灰度系数设置”。
色彩管理	有关详情，请参阅第 48 页“色彩管理”。
色彩空间转换 (默认值)	有关详情，请参阅第 49 页“色彩空间转换”。
Signal Shuttle	调节通过 RJ-45 信号所投影图像的质量。 当连接了可选附件 – Signal Shuttle 且检测到 RJ-45 信号时可使用此菜单。您可通过 BenQ 经销商购买 Signal Shuttle。

显示菜单

功能 (默认值设置 / 值)	说明
宽高比 (填充)	根据输入信号源，有多个选项可用来设置图像的宽高比。有关详情，请参阅第 39 页“选择宽高比”。
数字屏幕偏移 (0)	调整投影图像的垂直位置。有关详情，请参阅第 39 页“在黑色区域周围平移图像”。
梯形失真矫正 (0)	校正图像的梯形失真。有关详情，请参阅第 37 页“校正图像变形”。
位置 (0)	显示位置调整页面。要移动投影图像，使用方向箭头按钮。显示在页面下半区的值将随每次所按的按钮而变化，直至到达其最大值或最小值。
过扫描调整 (S-Video/ 视频：1；其它：0)	将较差的图像质量隐藏在四边内。您也可手动按◀/▶决定要隐藏的范围大小。设置为 0 表示图像 100% 显示。值越大，隐藏的图像比例就越高，同时屏幕仍被图像填满，并保证几何准确度。
数字变焦 (100%)	放大投影图像。有关详情，请参阅第 41 页“放大并搜索投影图像中的细部”。
拍全景 (居中)	图像放大后，显示搜索投影图像细部的“Pan”页面。有关详情，请参阅第 41 页“放大并搜索投影图像中的细部”。
PIP	打开或关闭 PIP 窗口并进行相应调整。有关详情，请参阅第 52 页“PIP (画中画) 操作”。
Split Screen	将投影屏幕平均分成两部分，并进行相应调整。有关详情，请参阅第 51 页“分割屏幕”。
PC & 分频 YPbPr 调整	<p>水平尺寸 (0) 调整图像水平宽度。</p> <p>相位 (0) 调整时钟相位以降低图像变形。</p> <p>自动 自动调节相位和频率</p> 

系统设置菜单

功能 (默认值设置 / 值)	说明
语言 (English)	设置屏显 (OSD) 菜单的语言。有关详情, 请参阅第 31 页 “使用菜单”。
闪屏 (BenQ 徽标)	让您选择投影机启动时屏幕上显示的徽标。有三种选项可供选择: BenQ 徽标页面、 蓝色 屏幕或 MyScreen 。
MyScreen	捕获并将投影图像保存为 My Screen。有关详情, 请参阅第 54 页 “创建您自己的启动屏幕”。
投影机位置 (桌上正投安装)	本投影机可以倒挂或以背投方式安装, 也可以使用一个或多个镜像进行安装。有关详情, 请参阅第 17 页 “选择位置”。
空白计时器 (禁用)	设置当空白屏幕功能被激活时图像的空白时间, 一旦超过该时间, 投影机将恢复图像。有关详情, 请参阅第 50 页 “隐藏图像”。
自动关闭 (禁用)	防止长时间未检测到信号时的不必要投影。有关详情, 请参阅第 68 页 “设置自动关闭”。
休眠计时器 (禁用)	设置自动关机的计时器。计时器的设置值可以在 30 分钟到 3 小时之间。
背景色 (蓝色)	让您选择背景屏幕的颜色, 该颜色将在未检测到输入信号时显示。
菜单设置	菜单显示时间 (15 秒) 设置最后一次按键后 OSD 保持活动的时间。时间范围从 5 至 30 秒, 以 5 秒为增幅。 菜单位置 (居中) 设置屏显 (OSD) 菜单位置。
输入信号源	选择要投影的输入信号源。有关详情, 请参阅第 35 页 “切换输入信号源”。
自动搜索信号源 (打开)	设置投影机是否自动搜索输入信号源。如果信号源扫描功能为 打开 状态, 则投影机将扫描输入信号直至获得信号为止。如果未激活该功能, 则投影机将选择最后一次使用的输入信号源。默认值为 “ 模拟 RGB ”。

高级设置菜单

功能 (默认值设置 / 值)	说明
灯泡	<p>灯泡功率 (正常) 在正常和节能(节能)模式之间选择投影机灯泡。</p> <p>灯泡小时数 显示灯泡小时数信息。 有关详情, 请参阅第 68 页“计算灯泡使用时间”。</p> <p>复位灯泡计时器 更换灯泡后, 选择复位将灯泡计时器归零。 有关详情, 请参阅第 72 页“复位灯泡的计时器”。</p>
音频	<p>静音 (关闭) 在投影机音频打开和关闭之间切换。</p> <p>音量 (5) 调节音频音量。</p> <p>高音 (5) 调节高音音量。</p> <p>低音 (5) 调节低音音量。 有关详情, 请参阅第 55 页“调节声音”。</p>
图案	<p>网格 按 ENTER 显示网格测试图案。它能帮助您调节图像尺寸和焦距, 确保投影图像不会变形失真。</p> <p>色彩条 按 ENTER 显示色彩条测试图案。您可显示此测试图案, 检查色彩是否符合您的要求。</p>
高海拔模式 (关闭)	<p>在诸如高海拔和高温地区工作的模式。有关详情, 请参阅第 50 页“在高海拔环境下工作”。</p>
密码	<p>密码 (关闭) 限制仅让知道正确密码的人才能使用此投影机。有关详情, 请参阅第 32 页“使用密码功能”。</p> <p>更改密码 更改密码前, 您会被要求先输入当前密码。有关详情, 请参阅第 32 页“使用密码功能”。</p>
按键锁定	<p>除 LASER 和 EXIT 外, 投影机和遥控器上的按键均被锁定。详情请参阅第 56 页“锁定控制键”。</p>
复位所有设置	<p>将图像 -- 基本菜单中的所有设置恢复为出厂预设值。</p> <p> 以下设置仍将保留: 用户模式名称、梯形失真矫正、位置、水平尺寸、相位、语言、投影机位置、高海拔模式、灯泡和密码。</p>

信息菜单

此菜单显示投影机当前的操作状态。

 某些图像调节仅在使用特定输入信号源时可用。无法实施的调节不会显示在屏幕上。

功能	说明
信号源	显示当前的信号源。
图像模式	显示在 图像 -- 基本 > 图像模式 菜单中选择的模式。
分辨率	显示输入信号源的自然分辨率。
系统	显示当前系统：NTSC、PAL 或 SECAM
灯泡小时数	显示 正常 和 节能 模式下的灯泡使用时间。

6. 维护

维护投影机

投影机需要维护。您需要做的定期保养就是保持镜头清洁。有关详情，请参阅“[清洁镜头](#)”。

切勿卸下投影机的任何零件。如果需要更换灯泡等零部件，请联系 BenQ 服务中心。

清洁镜头

您可在发觉镜头表面有污点或灰尘时清洁镜头。

- 使用压缩空气罐来清除灰尘。
- 如果有灰尘或污点，用拭镜纸或湿软布沾些清洁剂轻轻擦拭镜头表面。

 切勿用研磨材料磨擦镜头。

清洁投影机外壳

清洁外壳之前，请依照第 57 页“[关闭投影机](#)”所述的正确关闭程序关闭投影机并拔下电源线。

- 要除去污垢或灰尘，请使用柔软、干燥、不起毛的布料擦拭外壳。
- 要去除牢固的污垢或斑点，可用水和中性 PH 值的清洁剂沾湿软布。然后擦拭外壳。

 切勿使用蜡、酒精、苯、稀释剂或其它化学清洁剂。这些物质会损坏外壳。

存储投影机

如果您需要长期贮藏投影机，请按以下说明操作：

- 确保存储区域的温度和湿度在适合投影机的建议范围内。请参阅第 76 页“[规格](#)”或咨询经销商有关范围的内容。
- 缩回调节器支脚。
- 取出遥控器中的电池。
- 使用投影机原有的包装或同等物质包装投影机。

运输投影机

建议您使用投影机的原有包装或同等物质装运投影机。

灯泡信息

计算灯泡使用时间

当投影机在工作时，将由内置的计时器自动计算灯泡使用的持续时间（以小时为单位）。等效灯泡使用时间的计算方法如下：

等效灯泡使用时间

= 1 (在节能模式下使用的小时数) + 4/3 (在普通模式下使用的小时数)

 有关节能模式的详细信息请参阅下文中的“设置灯泡功率为节能”。

获取灯泡使用时间信息：

1. 按 **MENU**，然后按 **◀/▶** 直到选中 **高级设置** 菜单。
2. 按 **▼** 选中 **灯泡**，然后按 **ENTER**。将显示灯泡页面。
3. 选中 **灯泡小时数**，按 **ENTER** 显示灯泡小时数信息页面。
4. 要退出菜单，按 **MENU**。

关于灯泡剩余率：

灯泡剩余率显示灯泡剩余寿命的百分比。该百分比的计算方法如下：

剩余百分比 = $[1 - (\text{灯泡总小时数} / 4000)] \times 100\%$

延长灯泡使用寿命

投影机灯泡属于易耗品，正常使用的情况下可用 3000 至 4000 小时。要延长灯泡的使用寿命，您可以在屏显菜单中进行下列设置。

• 设置灯泡功率为节能

使用**节能模式**可将系统噪音和功耗降低 20%。如果选择**节能模式**，灯光强度会降低，投影图像则会更暗。

将投影机设置为**节能模式**还可延长灯泡计时器自动关闭的功能。要设置**节能模式**，进入**高级设置 > 灯泡 > 灯泡功率**菜单，按 **◀/▶**。

• 设置自动关闭

此功能让投影机在设定时间后没有检测到任何输入信号源时自动关机。

要设置**自动关闭模式**，进入**系统设置 > 自动关闭**菜单，按 **◀/▶**。时间长度可从 5 到 30 分钟，以 5 分钟为增幅。如果预设时间长度不应用于您的演示，选择**禁用**。投影机在一定时间过后不会自动关闭。



更换灯泡的时间

当**灯泡指示灯**亮起红灯时或显示需更换灯泡的信息时，请安装新灯泡或咨询经销商。旧灯泡可能会引起投影机的工作不正常，在某些情况下，灯泡可能会爆裂。

如果灯泡过热，灯泡指示灯和温度警告灯将亮起。关闭电源并让投影机冷却 45 分钟。如果重新打开电源后，灯泡指示灯或温度警告灯仍亮起，请咨询经销商。有关详情，请参阅第 73 页“指示灯”。

以下灯泡警告信息将提醒您更换灯泡。

状态	信息
<p>灯泡已工作 3000 小时。安装新灯泡以获得理想性能。如果投影机在节能模式下正常运行（请参阅第 68 页“计算灯泡使用时间”），您可继续操作投影机，直至出现 3950 小时灯泡警告。</p> <p>按下 ENTER 可退出该信息。</p>	 <p>警告</p> <p>注意：请订购替换灯泡</p> <p>灯泡 > 3000 小时 投影机将在运行到 4000 小时时停机。</p> <p>确定</p>
<p>灯泡已工作 3950 小时。强烈建议您在这个时候更换灯泡。灯泡为消耗品。随时使用时间的增加，灯泡亮度会变暗。这是灯泡的正常现象。一旦您发现亮度大幅下降，可随时更换灯泡。如果灯泡未事先更换，则在使用 3950 小时后应更换。</p> <p>按下 ENTER 可退出该信息。</p>	 <p>警告</p> <p>注意：请订购替换灯泡</p> <p>灯泡 > 3950 小时 投影机将在运行到 4000 小时时停机。</p> <p>确定</p>
<p>灯泡已工作 4000 小时。必须更换灯泡，投影机才能正常工作。</p> <p>按下 ENTER 可退出该信息。</p>	 <p>警告</p> <p>注意：请马上更换灯泡</p> <p>灯泡 > 4000 小时 超过灯泡使用时间 更换灯泡（请参阅用户手册）</p> <p>确定</p>

更换灯泡

- ⚠️ 为降低电击风险，务必在更换灯泡前关闭投影机并拔掉电源线。
 - 为降低严重灼伤的风险，在更换灯泡前至少让投影机冷却 45 分钟。
 - 为降低手指受伤和内部组件损坏的风险，请小心取下尖锐的灯泡玻璃碎片。
 - 为降低因触摸镜头而导致手指受伤的风险和 / 或影响图像质量，切勿在取下灯泡后触及空的灯泡舱。
 - 此灯泡含有水银。请参阅当地的危险废弃物条例，并按正确的方式处理此灯泡。
1. 关闭电源，然后从墙壁插座拔下投影机电源线。如果灯泡是热的，等待约 45 分钟直至灯泡冷却，以免灼伤。
 2. 关闭投影机。然后松开灯泡罩上的螺丝。

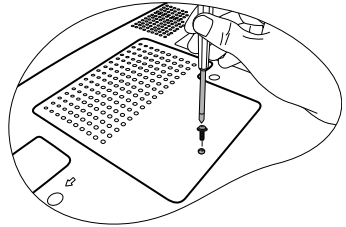

3. 从投影机上取下灯泡罩。

⚠️ 切勿在未装上灯泡罩的情况下打开电源。

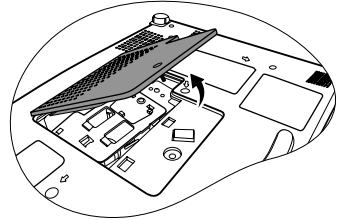

4. 松开紧固灯泡的螺丝。

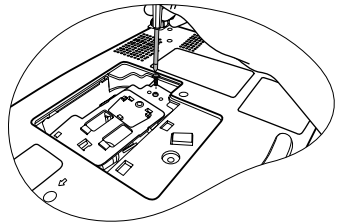

5. 拉起把手，以便其立起来。使用把手慢慢地将灯泡拉出投影机。

- 👉 太快拔出灯泡可能会使灯泡破裂，并且破碎的玻璃会掉进投影机内。
- 切勿将灯泡放置在可能会溅到水、小孩可以触摸到或接近易燃材料的位置。
- 取下灯泡后，切勿将手插入投影机中。如果触摸到内部的光学组件，可能会导致颜色不均匀或投影的图像失真。

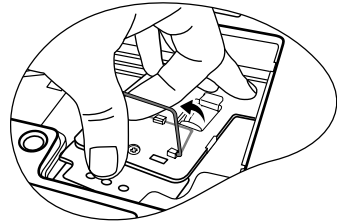

6. 如图所示，握住新灯泡并将灯泡上的两个定位器对准投影机上的孔，然后将灯泡推入投影机。

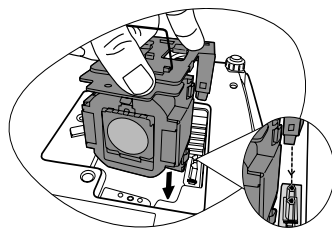

7. 紧固锁紧灯泡的螺丝。
- 松动的螺丝可能导致接触不良，使投影机工作不正常。
 - 切勿将螺丝拧得过紧。
8. 确认把手完全放平并锁到位。

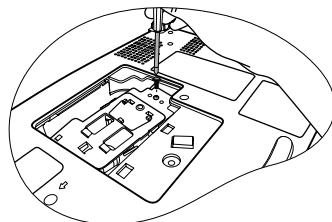

9. 将灯泡罩放回到投影机上。

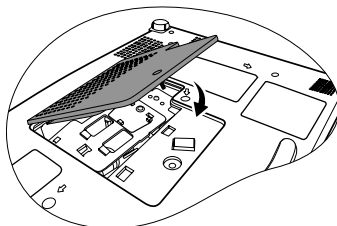

10. 紧固锁紧灯泡罩的螺丝。
- 松动的螺丝可能导致接触不良，使投影机工作不正常。
 - 切勿将螺丝拧得过紧。

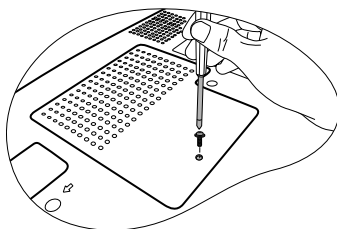

11. 重启投影机。

- 切勿在未装上灯泡罩的情况下打开电源。

复位灯泡的计时器。

12. 出现启动徽标后，按 MENU，然后按◀/▶直到选中高级设置菜单。
13. 按▼选中灯泡，然后按 ENTER。将显示灯泡页面。
14. 选中**复位灯泡计时器**，然后按 ENTER。将显示一则警告信息，询问您是否要复位灯泡计时器。选中**复位**并按 ENTER。灯泡时间将归零。

 如果未更换新灯泡，请勿复位，否则可能会损坏投影机。



指示灯

灯光			状态和说明
电源	温度	灯泡	
橙色	橙色	橙色	投影机已连接到电源插座。
橙色	红色	红色	主电源打开
橙色	关闭	关闭	待机模式
绿色 闪烁	关闭	关闭	打开电源
绿色	关闭	关闭	正常工作
橙色 闪烁	关闭	关闭	<ul style="list-style-type: none"> 由于投影机非正常关闭而无正常的冷却过程，因此它需要 90 秒钟进行冷却。 电源关闭后，投影机需要 90 秒钟进行冷却。
关闭	关闭	红色	<ul style="list-style-type: none"> 灯泡已损坏。请联系您当地的 BenQ 客户服务中心，购买新灯泡。
橙色	关闭	红色	<ul style="list-style-type: none"> 灯泡未正确安装。 灯泡已损坏。请联系您当地的 BenQ 客户服务中心，购买新灯泡。
关闭	红色	关闭	投影机已自动关闭。如果您尝试重新启动投影机，它将再次关闭。请与您的经销商联系以获取帮助。
关闭	红色	红色	
关闭	红色	绿色	
关闭	红色	橙色	
红色	红色	红色	
红色	红色	绿色	
红色	红色	橙色	
绿色	红色	红色	
绿色	红色	绿色	
绿色	红色	橙色	
橙色	红色	红色	
橙色	红色	绿色	
橙色	红色	橙色	
关闭	绿色	红色	
关闭	绿色	橙色	
关闭	橙色	红色	

7. 故障排除

⑦ 投影机打不开。

原因	纠正措施
电源线未通电。	将电源线插入投影机上的交流电插口，将另一端插入电源插座。如果电源插座有开关，确保开关已开启。
试图在冷却过程中再次打开投影机。	请等待，直至冷却过程结束。

⑦ 无图像

原因	纠正措施
视频信号源未打开或连接错误。	打开视频信号源并检查信号电缆是否连接正确。
投影机未与输入信号源设备正确连接。	检查连接。
未正确选择输入信号源。	通过投影机或遥控器上的“SOURCE”键选择正确的输入信号源。
镜头盖仍然连在镜头上。	取下镜头盖。

⑦ 图像模糊

原因	纠正措施
投影镜头未准确聚焦。	使用调焦圈调节镜头的焦距。
投影机未准确对准屏幕。	调节投影角度和方向，必要时调节投影机高度。
镜头盖仍然连在镜头上。	取下镜头盖。

⑦ 遥控器失效

原因	纠正措施
电池电量不足。	更换新电池。
遥控器和投影机之间有障碍物。	移开障碍物。
您离投影机太远。	距离投影机不超过 6 米 (19.5 英尺)。

⑦ 温度警告灯闪红色。

原因	纠正措施
内部温度过高或风扇未工作。	关闭投影机并联系明基授权的专业技术人员以获取进一步的帮助。有关详情，请参阅第 73 页“指示灯”。

② 电脑投影的图像对屏幕来说太大，或画面被裁剪了一部分。

原因	纠正措施
电脑的分辨率与投影机的分辨率不匹配。	<ol style="list-style-type: none"> 1. 确认在显示 > 位置菜单中正确设置了水平位置和垂直位置。 2. 将电脑的外接显示器分辨率配置为投影机的自然分辨率 (1280 x 768 适用于 SP830/SP831)。如果此选项无法使用，请参阅第 77 页“支持 PC (包括 DVI-I) 输入信号计时”，选取其中的兼容选项。 3. 检查您的演示文件是否由其它分辨率所创建的。
电脑的外接显示设置被锁定为 640 x 480 分辨率。	

② Window Media Player 程序在电脑上工作正常，且工具显示正确，但投影机上的电视窗口是黑的。

原因	纠正措施
电脑的外接显示器设置为第二显示器。	更改显示设置。依序点击开始 > “控制面板” > “显示” > “设置” > “高级” > “显示”。如果您按上述说明未找到显示设置，请参阅电脑文件以获取帮助。将监视器设置为主要的，面板设置为第二个。您将在投影图像上看到电影窗口，而面板的电影窗口将变黑。

② 遥控鼠标功能不工作。

原因	纠正措施
USB 电缆未正确连接到投影机或电脑。	检查连接。有关详情，请参阅第 23 页“ 连接电脑 ”。如果它仍不工作，检查鼠标驱动程序。详情请参阅鼠标文件以获取帮助。

② 图像包含静态或噪音。

原因	纠正措施
使用了长度超过 6 英尺 (2 米) 的电脑连接线或使用了延长线。	将信号线更换为普通长度，不要使用延长线。
电脑和视频电缆相互干扰。	将电脑和视频线尽量远离电源线，避免干扰。

8. 规格

投影机规格

 所有规格如有更改，恕不另行通知。

光学

分辨率

1280 x 768 WXGA

显示系统

1-CHIP DMD

镜头焦点 / 编号

F=2.4 至 2.58, f= 22.32 至 26.06 毫米

灯泡

300 W 灯泡

电气

电源

AC100-240V, 4.5A, 50-60 Hz (自动)

功耗

450 W (最大) ; 1.5 W (待机)

机械

重量

10 磅 (4.5 千克)

输出端子

RGB 输出

D-sub 15- 针 (母) x 1

音频输出

RCA 音频插口 (左 / 右)

扬声器

(立体声) 2 瓦 x 2

控制

USB 串口控制器

迷你 B 型

RS-232 串口控制器

Mini DIN 8- 针端口 x 1

输入终端

电脑输入

RGB 输入

D-sub 15- 针 (母) x 1

DVI-I 输入

RJ-45 x 1

视频信号输入

S- 视频

Mini DIN 4 针端口 x 1

视频

RCA 插孔 x 1

SD/HDTV 信号输入

模拟 - 分量 RCA 插口 x 3

信号 - DVI (支持 HDCP)

音频信号输入

音频输入

PC 音频插孔

用于 D-Sub, DVI (HDCP) 信号

RCA 音频插口 (左 / 右)

用于视频、S- 视频和分量信号

环境要求

操作温度

在海平面时 0°C-40°C

工作相对湿度

10% - 90% (无冷凝)

操作高度

0°C-35°C 时 0-1499 米

0°C-30°C 下 1500 - 3000 米

(高海拔模式开启)

时序表

支持 PC (包括 DVI-I) 输入信号计时

分辨率	水平频率 (kHz)	垂直频率 (Hz)	像素频率 (MHz)	模式
720 x 400	31.469	70.087	28.3221	720 x 400_70
640 x 480	31.469	59.940	25.175	VGA_60
	37.861	72.809	31.500	VGA_72
	37.500	75.000	31.500	VGA_75
	43.269	85.008	36.000	VGA_85
800 x 600	37.879	60.317	40.000	SVGA_60
	48.077	72.188	50.000	SVGA_72
	46.875	75.000	49.500	SVGA_75
	53.674	85.061	56.250	SVGA_85
1024 x 768	48.363	60.004	65.000	XGA_60
	56.476	70.069	75.000	XGA_70
	60.023	75.029	78.750	XGA_75
	68.667	84.997	94.500	XGA_85
1280 x 768	47.776	59.87	79.5	WXGA_60
1280 x 1024	63.981	60.020	108.000	SXGA_60
	79.976	75.025	135.000	SXGA_75
	*91.146	*85.024	*157.500	*SXGA_85
1280 x 960	60.000	60.000	108	1280 x 960_60
	85.938	85.002	148.500	1280 x 960_85
1440 x 900	55.935	59.887	106.500	WXGA+_60
	70.635	74.984	136.750	WXGA+_75
	*80.430	*84.842	*157.000	*WXGA+_85
1400 x 1050	65.317	59.978	121.750	SXGA+_60
	*82.278	*74.867	*156.000	*SXGA+_75
1680 x 1050	65.290	59.954	146.250	Vista
**1600 x 1200	75.000	60.000	162.000	UXGA
视频 (HDCP) (只用于 DVI-D 输入)	15.75	60	13.51	480i
	31.47	60	27	480p
	15.63	50	13.5000	576i
	31.25	50	27.000	576p
	45.00	60	74.25	720p_60
	37.50	50	74.25	720p_50
	33.75	60	74.25	1035i
	67.5	60	148.5	1035p
	33.75	60	74.25	1080i_60
	28.13	50	74.25	1080i_50
67.5	60	148.5	1080p	

 * 指该频率可能不支持使用所选的 DVI-A 或 DVI-D 输入信号。

** 指该频率可能不支持使用所选的 DVI-D 输入信号或分割屏幕。

分量视频输入支持的频率

信号格式	水平频率 (kHz)	垂直频率 (Hz)
480i(525i)@60Hz	15.73	59.94
480p(525p)@60Hz	31.47	59.94
576i(625i)@50Hz	15.63	50.00
576p(625p)@50Hz	31.25	50.00
720p(750p)@60Hz	45.00	60.00
720p(750p)@50Hz	37.50	50.00
1080i(1125i)@60Hz	33.75	60.00
1080i(1125i)@50Hz	28.13	50.00
1080p@60Hz	67.5	60.00

支持视频和 S- 视频输入信号计时

视频模式	水平频率 (kHz)	垂直频率 (Hz)	彩色副载波频率 (MHz)
NTSC	15.73	60	3.58
PAL	15.63	50	4.43
SECAM	15.63	50	4.25 或 4.41
PAL-M	15.73	60	3.58
PAL-N	15.63	50	3.58
PAL-60	15.73	60	4.43
NTSC4.43	15.73	60	4.43

外形尺寸

277 mm (宽) × 115 mm (高) × 375 mm (深)

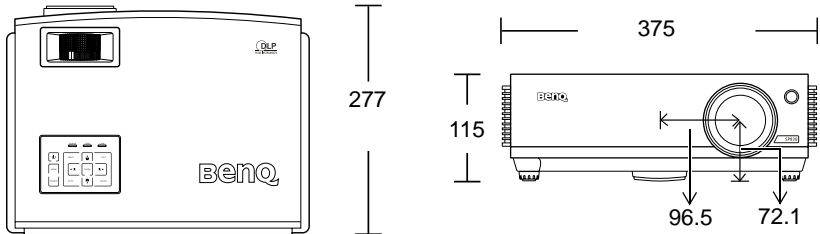

单位：毫米

9. 保修及版权信息

保修

在正常使用和存放情况下，明基电通信息技术有限公司对本产品的任何材料和工艺缺陷提供保修。

要求保修时必须提供有效三包卡和有效发票。如果在保修期内发现本产品有缺陷，本公司唯一的义务和针对您的独家补救办法是更换任何有缺陷的部件（包括劳务费）。当您购买的产品有任何缺陷时应立即通知经销商，以获得保修服务。

重要事项：如果客户未按照 BenQ 的书面使用说明使用本产品，将不适用上述保修。尤其是环境湿度必须介于 10% 和 90% 之间、温度介于 0°C 和 40°C 之间、海拔高度低于 3000 米，以及避免在多灰尘的环境下操作本投影机。

有关其它信息，请参阅本使用手册和《明基投影机三包卡》。

版权

明基电通信息技术有限公司 (BenQ) 版权所有 2007。保留所有权利。未经明基电通信息技术有限公司事先书面许可，本文的任何部分皆不得以任何形式或任何方法，包括电子、机械、磁性、光学、化学、手写或任何方式予以重制、传输、转译、储存于检索系统或翻译成任何文字或计算机语言。

*DLP、Digital Micromirror Device 和 DMD 为 Texas Instruments 之商标。其他则归属其各自公司或组织版权所有。

免责声明

对于本文之任何明示或默示内容，明基仓储（上海外高桥保税区）有限公司不做任何保证，亦拒绝对任何特殊目的之商用性或适用性目的予以保证。此外，明基有限公司保留修订本出版物和随时修改本文档内容而无需通知任何人的权利。

10. 规则声明

FCC 声明

B 类: 本设备会产生、使用、和发出辐射无线电波。如果不按照指示进行安装和使用，可能会对无线通信产生有害干扰。但是，本公司不担保在特定安装情况下不产生干扰。如果本设备对无线电或电视接收造成有害干扰（关闭后再打开设备可以确定），建议用户尝试采取以下一项或多项措施来排除此干扰：

- 调整接收天线的方向或位置。
- 增大设备和接收器之间的间距。
- 将设备和接收器分别连接到不同的电路插座上。
- 咨询经销商或经验丰富的专业无线电 / 电视技术人员以获取帮助。

EEC 声明

本机器已通过 89/336/EEC（欧洲经济共同体）的 EMC（电磁兼容性）测试并符合这些要求。

MIC 声明

B 类设备（家用信息 / 电信设备）

本设备已经 EMC 注册为家用，可在包括住宅区在内的任何地区使用。

废弃电机电子设备的处理

（适用于欧盟各国以及欧洲其他设有回收指令的国家）

在产品或其包装上的此图案，说明勿将该产品视为一般家用废弃物处理，该产品于报废时，请将该电机电子设备回收至当地的回收机构，以确保正确处理该产品，由于您的协助，将可以预防潜在的环境及人体健康危害！！否则，不适当的废弃物处理，可能对环保以及人体健康造成负面影响，物质的回收将有利于保护自然资源，有关产品回收的详细资讯，请联络 BenQ 当地分公司。

