

JVC



LYT1738-002A

中文



使用说明书

高清数码硬盘摄像机 GZ-HD7AG/AH

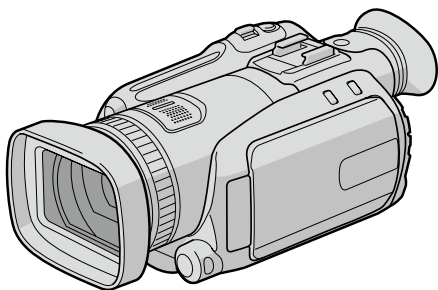

尊敬的顾客

感谢您购买此款硬盘摄像机。在使用之前，请仔细阅读说明书第4页和第5页上的使用安全注意事项，以保证安全使用本产品。

HD



HDMI

高清记录!

全高清记录 (FHD 模式)

长时间高清记录 (SP 模式)

通过 i.LINK 输出复制和编辑高清图像 (1440 CBR 模式)

8 更改设定

请参阅第 68 页。

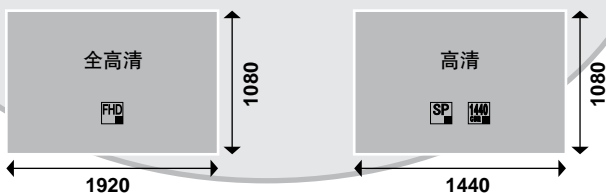

高清观赏!

只需使用选购的 HDMI 电缆将摄像机连接到高清电视机, 即可欣赏高清画质的图像。(☞ 第 36 页)

8 如果电视机没有配备 HDMI 接口

使用组件电缆 (附带) 和 AV 电缆 (附带) 连接到电视机。

8 在传统或宽屏电视机上观赏

使用 AV 电缆 (附带)。可以使用标准画质观赏图像。

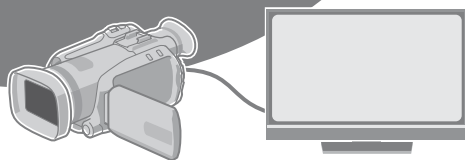

在 DVD 光盘上备份高清图像！

通过连接到外挂的 DVD 刻录机 (CU-VD40/CU-VD20)，即可轻松备份到 DVD 光盘。(☞ 第 47 页)

- 此 DVD 光盘随即可以在摄像机或电脑上播放，但无法在 DVD 播放机上播放。
- 如果使用 CU-VD40，则 DVD 刻录机可以直接连接到电视机，无需使用摄像机即可播放光盘。

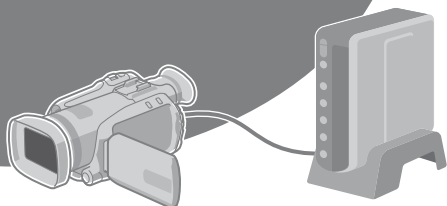

在电脑上编辑高清图像！

通过装入到电脑，对高清图像执行高级编辑。

8 有关可连接的电脑机型

请参阅第 53 页或第 64 页。

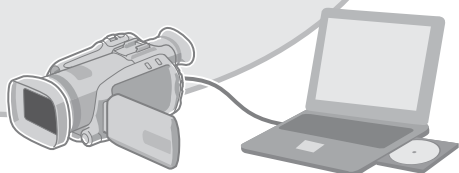

安全注意事项

小心：为预防火灾或电击，切勿使本机淋雨或受潮。

警告：

- 若发现摄像机或交流电源适配器发出烟雾或异味，应立即关闭电源，或者拔下电源插头。如果此时继续使用本摄像机或交流电源适配器，将会导致火灾或电击。请与 JVC 经销商联系。切勿尝试自行修复。
- 为预防电击，请勿擅自打开机壳。机内无用户可修的零件。检修时请找特约技术人员。
- 在您长时间不用交流电源适配器时，建议您从交流电源插座上拔下电源电线。
- 在某些地区，请根据交流电源墙壁插座的类型使用转换插头。

注意：

- 额定值牌（系列号码牌）和安全警告位于主机的底部和/或背面上。
- 序列号码牌在电池箱座上。
- 交流电源适配器的额定信息和安全警告位于其上部和下部。

小心：

请勿将电池暴露在直射阳光、火焰或类似高温环境下。

警告：

请将电源插头置于方便插拔的地方。

更换锂电池之警告

本机所用的电池如果处理不当，则有引起火灾或化学燃烧的危险。

请勿进行再充电、分解、加热到 100℃ 以上或丢入火中焚烧。

更换电池时，请使用松下、三洋、索尼或万胜的 CR2025 型电池。

电池更换错误，有可能引起爆炸及火灾。

- 用完的电池应及时处理。
- 严禁小孩玩弄。
- 请勿分解电池，也不可丢入火中。

将本机安装在橱柜或架子上时，为了空气流通，使机器四周保留充分的间隙（两侧、上部及后面各 10 cm 以上）。

请勿堵塞透气孔。

（如果透气孔被报纸或布等堵塞，将影响散热。）

请将本机远离明火，如点燃的蜡烛等。

处理蓄电池时，应充分考虑环境问题。请务必严格遵守当地有关蓄电池处理的规则及法律。

请勿将本机置于高湿度的环境下或溅上水滴。

请勿在浴室或多水的地方使用本机。

而且，请勿将充满水或液体的物品（化妆品及药剂、鲜花瓶、盆栽植物、杯子等），放在本机的上面。

（如果水或液体侵入本机，可能引起火灾或触电。）

不要将镜头直接对向太阳。否则会损伤眼睛并导致内部电路出现故障。还可能引起火灾或电击的危险。

警告!

下列注意事项关系到对摄像机及用户的可能损害。抓着液晶监视器携带或拿持摄像机可能会摔落本机，或引起故障。

不要在不平稳的平面上使用三脚架。否则可能翻倒而使摄像机严重受损。

警告!

最好不要把摄像机接在电缆（音频/视频、S 视频等）上然后将本机放在电视机顶面上，否则不小心勾到电缆则会使摄像机摔落而受损。

警告:

为防电击或损坏本机，先将电源电线的小头紧紧插入交流电源适配器直到不再松动，然后将电源电线的大头插入交流电源插座。

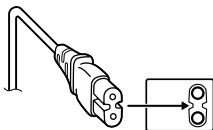

记住，本摄像机仅供用户个人使用。

任何未经许可的商业使用都是受禁止的。（即使是摄录个人欣赏用的影片、表演或展览，您最好事先获得准许。）

商标

- i.LINK 是索尼公司的商标。
- HDMI 是 HDMI 授权有限责任公司的商标。
- Windows® 是微软公司在美国和（或）其他国家的注册商标或商标。
- Macintosh 是苹果电脑公司的注册商标。
- 本使用说明书中的其他产品和公司名称是各所有者的商标和（或）注册商标。



JVC 软件许可权合约

JVC 软件许可权合约

重要通告

致所有顾客：在您的 PC 上安装或使用名为“DIGITAL PHOTO NAVIGATOR”的软件程序（“程序”）之前，请务必仔细阅读。

只有在您同意如下条款的前提下，日本 Victor 有限公司（“JVC”）才可以将本程序的使用权授予您。

如果您不同意此处的条款，则不可以安装或使用此程序。但是，安装或使用此程序即表示您接受这些条款和条件。

1 版权；所有权

您承认此程序的所有版权和其他知识产权均由 JVC 及其供应商所拥有，并且仍由 JVC 和此类供应商授予。此程序受日本和其他国家的版权法及相关条例保护。

2 许可权的授予

- (1) 根据此协议的条件，JVC 授予您使用此程序的非专有权利。您可以在 HDD 或其他集成于您 PC 的其他存储设备上安装和使用此程序。
- (2) 您只可以复制一（1）份此程序，用于个人备份或存档。

3 程序的限制

- (1) 您不可以反向设计、反编译、分解、修正或修改此程序，除非是在适用的法规明确允许的范围内。
- (2) 除本协议明确说明的情况之外，您不可以全部或部分复制或使用了此程序。
- (3) 你没有授予使用此程序许可的权利，并且不可以散发、出借、租借或转让此程序给任何第三方，或者以其他方式允许他们使用此程序。

4 有限担保

JVC 保证自您购买任何附此程序的我公司产品之日起三十（30）天内，此程序所收录的任何媒体在材料和工艺方面不会有任何缺陷。JVC 的全部责任以及您与此程序相关的唯一赔偿将是替换有缺陷的媒体。除在此明确规定的保证以及适用的法律允许的范围以外，JVC 及其供应商不承认任何其他不管是明确的还是隐含的保证，包括但不限于与此程序及所附印刷品有关的特殊目的的商业及保健的隐含担保。如果有因此程序而发生或引起的任何问题，您应当自费解决此类问题。

5 有限责任

根据适用的法律所允许的范围，JVC 及其供应商对于不管是以合约、侵权或以其他方式出现，还是与使用或无法使用此程序有关的行为，在任何情况下对任何间接的、特殊的、偶然的或必然的损害不负任何责任，即使 JVC 已被告知此类损害的可能性。对于与使用此程序相关的以任何方式与第三方要求相关而引发的任何损失、责任或代价，您将负责赔偿，并不会损害 JVC 的利益。

6 条款

自您在您的机器上安装并使用此程序之日起，本协议生效，并且按照以下规定有效至终止。如果您违反本协议中的任何规定，JVC 可能在不通知您的情况下终止本协议。在这种情况下，JVC 可能对于因您的违约而造成的损害提出索赔。如果本协议被终止，那么您必须销毁保存在您机器上的程序（包括从您 PC 的任何存储器删除），并且不再拥有此程序。

7 出口控制

您同意您不会发货、转让或出口此程序或基本信息和技术至任何日本和其他相关国家发起禁运此类货物的任何国家。

8 美国政府用户

如果您来自美国的政府机构（“政府”），您承认 JVC 所说明的此程序是由未发表的“商业用 PC 软件”组成的联邦采购规则（Federal Acquisition Regulation (FAR)）2.101 (g) 部分中所定义的与 FAR 12.212 部分所使用条目相同的“商业项目”，并且仅授予您与 JVC 授予所有遵循本协议条款的商业最终用户相同的使用权利。

9 一般信息

- (1) 除非有 JVC 授权代表的书面文件和签名，对于本协议的任何修改、改变、补充、删除或其他变更均无效。
- (2) 如果本协议的任何部分与任何限制本协议的任何法规有冲突而无效，则剩下的规定仍然具有全部效力。
- (3) 本协议依据日本的法律规定并予以解释。东京地方法院具有对于因制定、解释和执行本协议而引发的所有争议进行判决的权利。

Victor Company of Japan, Limited

注意

如果您在德国获得此程序，则如上第四部分（有限担保）和第五部分（有限责任）中的规定由本协议的德文版本取代。

警告：

- 请按照使用说明书中所记述的操作程序来操作本设备。
- 请勿使用随机附带的 CD-ROM。请勿使用任何其他 CD-ROM 来启动此软件。
- 请勿试图更改本软件。
- 未经 JVC 批准的改变或修改可以使用户操作设备的授权无效。

CD-ROM 的使用方法

- 切勿弄脏或划伤光滑面（印刷面的背面）。无论在正反两面都不要书写任何文字，也不要贴标签。如果 CD-ROM 变脏，就使用一块软布，从中心的孔洞向外轻轻擦拭。
- 切勿使用常规磁盘清洗剂或清洁喷雾剂。
- 切勿弯曲 CD-ROM，也不要触摸其光滑面。
- 切勿将 CD-ROM 存放于多尘、高温或潮湿的环境中。并应使其避开直射阳光。

可从我们的万维网服务器上找到有关所提供软件的最新信息（英语）。<http://www.jvc-victor.co.jp/english/global-e.html>

目录

准备工作

附件	10
安装 / 卸下镜头罩	10
装接背带	11
准备遥控器	11
索引	12
液晶监视器上的指示	14
使用之前所需的设定	16
对电池充电	16
语言设定	17
日期 / 时间设定	17
其他设定	18
手握调整	18
镜头盖	18
检查剩余电池电量	18
安装三角架	18
使用 SD 插卡时	19

记录

记录文件	20
视频记录	20
静像记录	21
变焦	22
使用取景器记录	22
将文件登记到事件	23
检查记录媒体上的剩余空间	23
手动记录	24
切换到手动记录模式	24
程序 AE	24
光圈优先设定	25
更改快门速度	25
调节亮度	26
手动聚焦	26
夜眼	27
背光补偿	27
点曝光控制	27
功能菜单中的手动设定	28

播放

播放文件	30
视频播放	30
静像播放	31
文件搜索功能	32
播放演示文件	33
使用特殊效果播放	34
在电视机上观看图像	36
连接电视机	36
播放操作	37

编辑 / 打印

管理文件	38
删除 / 保护文件	38
查看文件信息	40
记录后改变视频文件的事件登记	41
从视频文件提取静像文件	42
DPOF 打印设定	42
播放列表	44
制作播放列表	44
播放播放列表	45
播放列表的其他操作	46

复制

复制文件	47
使用 DVD 刻录机从摄像机复制文件	47
使用磁带录像机/DVD 录像机从摄像机复制文件	50
复制 / 移动静像文件	52

电脑操作

在电脑上备份文件 - Windows.....	53
系统要求.....	53
软件安装.....	54
连接摄像机到电脑.....	56
在电脑上备份文件.....	57
不使用本软件在电脑上备份文件.....	58
其他电脑操作 - Windows.....	59
在电脑上播放文件.....	59
制作光盘 / 编辑文件.....	60
获得软件使用的更多信息.....	62
在电脑上备份文件 - Macintosh.....	64
系统要求.....	64
软件安装.....	64
连接摄像机到电脑.....	65
在电脑上备份文件.....	66

附加信息

更改菜单设定.....	67
文件夹结构和扩展名.....	73
故障排除.....	74
警告指示.....	78
清洁.....	79
规格.....	80
注意事项.....	82
术语.....	84

请首先阅读本节!

8 备份重要的记录数据

JVC 对任何数据丢失概不负责。建议将重要的记录数据复制到 DVD 或其他记录媒体以保存。(☞ 第 47 页)

8 进行试录

在进行重要数据的实际记录之前, 请进行试录并播放记录的数据, 从而检查视频和声音是否已经正确记录。

8 在摄像机工作异常的情况下将其重置

本摄像机采用微电脑设计。背景噪声和干扰等因素可能导致其无法正常工作。如果摄像机工作异常, 请将其重置。(☞ 第 74 页)

8 有关使用电池的注意事项

- 请务必使用 JVC BN-VF815U/VF823U/V840U/V856U 电池。
- 如果摄像机受到静电影响, 请先关闭其电源再使用。

8 如果发生故障, 立即停止使用摄像机, 并咨询本地的 JVC 经销商

- 如果使用 SD 插卡时发生问题, 请将插卡和摄像机一同送修。如果有一件没带, 则无法诊断故障原因, 无法正确维修摄像机。
- 维修或检查摄像机时, 记录数据可能会被删除。在送修或检查之前, 请备份好所有数据。

8 由于摄像机可能会用于在商店进行演示, 因此默认状态下演示模式设为开启要取消演示模式, 请将[演示模式]设为[关]。(☞ 第 70 页)

附件

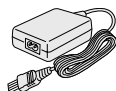

交流电源适配器
AP-V14E



电源线

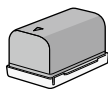

电池
BN-VF815U



组件电缆
(☞ 第 36 页)

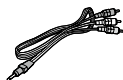

音频 / 视频电缆
(☞ 第 37, 51 页)



USB 电缆
(☞ 第 47, 56, 65 页)



镜头罩
已经安装到摄像机。
(☞ 参下)

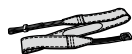

背带
(☞ 第 11 页)



CD-ROM
(☞ 第 54, 64 页)



遥控器
RM-V750U
(☞ 第 11 页)



锂电池
CR2025
预安装于遥控器中。

注意事项

请务必使用附带的电缆来连接。切勿使用任何其他电缆。

安装 / 卸下镜头罩

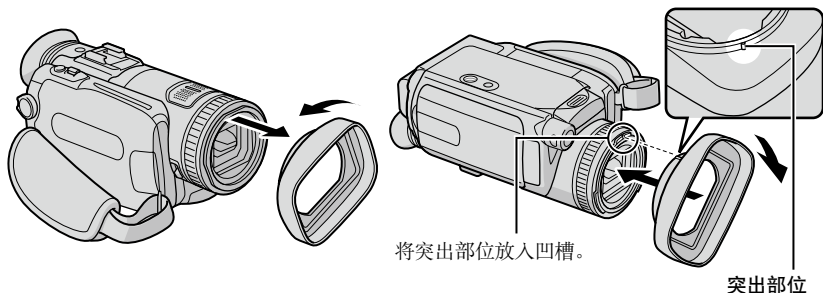

装接背带

剥落软垫，将背带端头穿过眼孔。

将背带穿过带扣，调整背带的长度，然后使用背带导圈将其固定到位。

将带扣固定到眼孔附近，然后重新放下软垫。

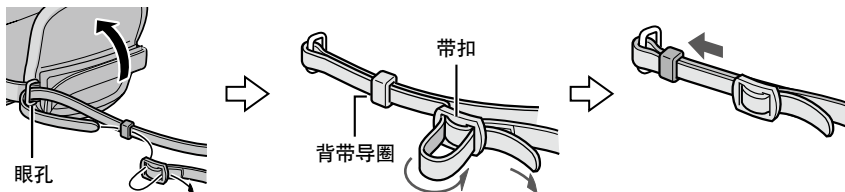

准备遥控器

购买时，遥控器内附电池。
使用之前，请取出绝缘片。

光束有效区

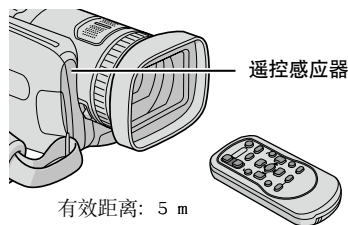

重新插入电池

按下锁定块，拉出电池支架。

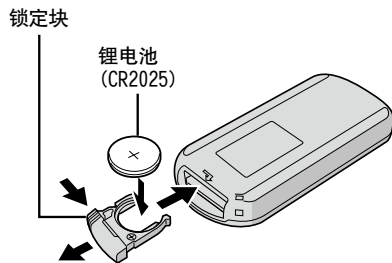

注意事项

当传感器直接暴露于阳光或强光下时，发射光束可能无效或者可能导致不正常操作。

索引

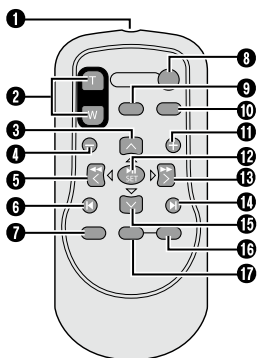
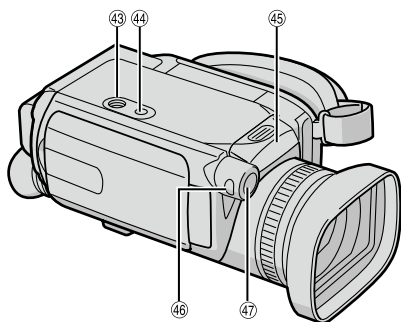
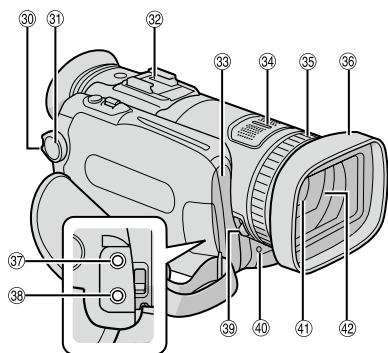
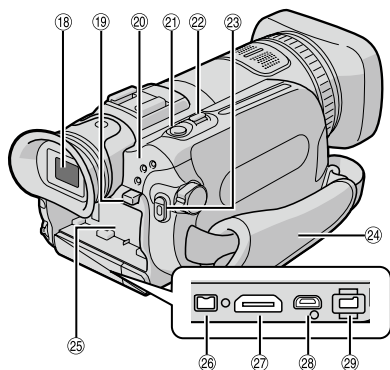
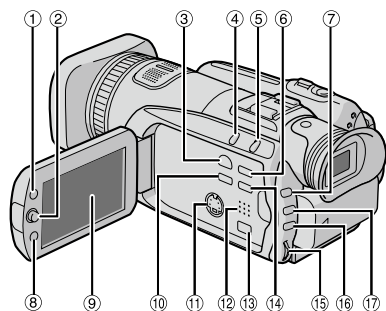

注

- 液晶监视器可以旋转 270°。

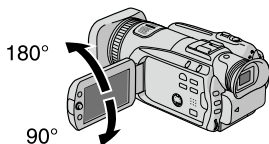

● 电源关联操作

- 在记录模式下，您还可以通过打开 / 关闭液晶监视器来开启 / 关闭摄像机。
- 拍摄时，注意勿挡住 C、D 和 K。

摄像机

- ! 索引键 [INDEX] (☞ 第 32 页) / 剩余空间键 / 数据电池键 [0 / 1] (☞ 第 18, 23 页)
- # 设定杆
 - 移动到 i :
 - 向后跳过 (☞ 第 30 页) / 向上
 - 移动到 c :
 - 向前跳过 (☞ 第 30 页) / 向下
 - 移动到 f :
 - 向后搜索 (☞ 第 30 页) / 向左 / 夜眼 [NIGHT] (☞ 第 27 页)
 - 移动到 o :
 - 向前搜索 (☞ 第 30 页) / 向右 / 程序自动曝光 [PROGRAM AE] (☞ 第 24 页)
- 按下:
 - 播放 / 暂停 (☞ 第 30 页)
- \$ 播放 / 记录模式切换键 [SELECT PLAY/REC] (☞ 第 20 页)
- % 自动 / 手动模式键 [AUTO/MANUAL] (☞ 第 24 页)
- & 背光补偿键 / 点曝光控制键 [BACK LIGHT] (☞ 第 27 页)
 - (信息键 [INFO] (☞ 第 40 页)
 -) 光圈优先设定键 [A] (☞ 第 25 页)
 - * 功能键 [FUNCTION] (☞ 第 28 页)
- + 液晶监视器
 - , 直接备份键 [DIRECT BACK UP] (☞ 第 57 页) / 事件键 [EVENT] (☞ 第 23 页)
 - S 接口 [S] (☞ 第 37, 51 页)
 - . 扬声器 (☞ 第 30 页)
 - / 组件接口 [COMPONENT] (☞ 第 36 页)
 - 0 菜单键 [MENU] (☞ 第 17 页)
 - 1 数值调整杆 [M-MENU] (☞ 第 25 页)
 - 2 亮度键 [BRIGHT] (☞ 第 26 页)
 - 3 快门速度键 [S] (☞ 第 25 页)
 - 4 取景器 (☞ 第 22 页)
 - 5 电池释放键 [BATT.] (☞ 第 16 页)
 - 6 存取 / 充电指示灯 [ACCESS/CHARGE] (☞ 第 16 页)
 - (存取文件或对电池充电时闪烁。此时, 请勿关闭电源或取出电池 / 按下交流电源适配器。) 视频 / 静像模式指示灯 [! , #] (☞ 第 20, 21 页)
 - 7 静像拍摄键 [SNAPSHOT] (☞ 第 21 页)
 - 8 变焦杆 [W 7 , T ,] (☞ 第 22 页)
 - 扬声器音量控制 [-VOL+] (☞ 第 30 页)
 - 9 视频记录开始 / 停止键 [REC] (☞ 第 20 页)
 - : 手带 (☞ 第 18 页)
 - ; 电池支架 (☞ 第 16 页)
 - < i.LINK 接口 [i] (☞ 第 50 页)
 - = HDMI 接口 [HDMI] (☞ 第 36 页)
 - > USB (通用串行总线) 接口 [2] (☞ 第 47, 56, 65 页)
 - ? 直流电源输入接口 [DC] (☞ 第 16 页)

- @ 锁定键 (☞ 第 16 页)
- A 电源 / 模式开关 [OFF (CHARGE), STANDBY/ON, MODE] (☞ 第 16 页)
- B 卡座
- C 摄像机感应器
 - 遥控感应器 (☞ 第 11 页)
- D 立体声麦克风
- E 聚焦环 (☞ 第 26 页)
- F 镜头罩 (☞ 第 10 页)
- G 麦克风输入接口 [MIC]
- H 音频 / 视频接口 [AV] (☞ 第 37, 51 页)
- I 镜头盖开关 [= , >] (☞ 第 18 页)
- J 计数信号灯 (☞ 第 70 页)
- K 镜头
 - L 镜头盖 (☞ 第 18 页)
- M 销孔 (☞ 第 18 页)
- N 三脚架固定槽 (☞ 第 18 页)
- O SD 卡槽 (☞ 第 19 页)
 - [手动聚焦键 [FOCUS] (☞ 第 26 页) / 聚焦辅助键 [FOCUS ASSIST] (☞ 第 26 页)

遥控器

- Q 红外线光束发射窗
- R ZOOM (T/W) 键
 - 拉近 / 推远
- S 调高键
 - 旋转键 (逆时针) (☞ 第 31 页)
- T 后跳键
- U 左按键
- V 后退键
- W PLAYLIST 键 (☞ 第 44 页)
- X START/STOP 键
- Y SNAPSHOT 键 (☞ 第 21 页)
- Z INFO 键 (☞ 第 40 页)
- a 前跳键
- b PLAY/PAUSE 键
- c 右按键
- d 下一步键
- e 调低键
 - 旋转键 (顺时针) (☞ 第 31 页)
- f INDEX 键
- g DATE 键

液晶监视器上的指示

记录视频和静像时

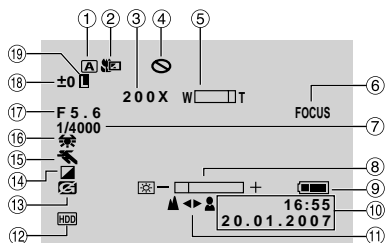

- ! 选定的记录模式指示 (☞ 第 24 页)
- # 近拍模式指示 (☞ 第 29 页)
- \$ 近似变焦比 (☞ 第 22 页)
- % 抑制指示
- & 变焦指示 (☞ 第 22 页)
- (聚焦辅助指示 (☞ 第 26 页)
-) 快门速度 (☞ 第 25 页)
- * 亮度/锐度控制指示 (☞ 第 29, 70 页)
- + 电池指示 (☞ 第 78 页)
- , 日期/时间 (☞ 第 17 页)
- 手动聚焦调整指示 (☞ 第 26 页)
- . 选定的记录媒体指示 (☞ 第 68, 69 页)
- / 防摔保护指示 ([防摔保护]设为[关]时出现。) (☞ 第 70 页)
- 0 效果模式指示 (☞ 第 29 页)
- 1 程序 AE 模式指示 (☞ 第 24 页) / 5 : 夜眼指示 (☞ 第 27 页)
- 2 白平衡指示 (☞ 第 28 页)
- 3 光圈值 (F 值) (☞ 第 25 页)
- 4 ±0: 曝光调节指示 (☞ 第 26 页)
- : 背光补偿指示 (☞ 第 27 页)
. : 点曝光控制指示 (☞ 第 27 页)
- 5 光圈锁定指示 (☞ 第 27 页)

仅在记录视频时

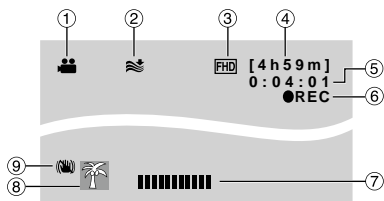

- ! 模式指示 (☞ 第 20 页)
- # 风声消除指示 (☞ 第 68 页)
- \$ 图像质量 (☞ 第 68 页)
- % 剩余时间 (☞ 第 20, 81 页)
- & 计数器 (☞ 第 68 页)
- (7REC: (在记录时出现。) (☞ 第 20 页)
-) 79: (在记录待机模式时出现。)
-) 外部麦克风输入音量指示 (☞ 第 68 页)
- * 事件指示 (☞ 第 23 页)
- + 光学图像稳定器指示 ([光学图像稳定器]设为[关]时出现。) (☞ 第 68 页)

仅在记录静像时

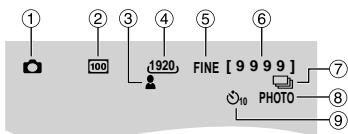

- ! 模式指示 (☞ 第 21 页)
- # ISO 感光度 (增益): 设为 [自动] 时无指示。(☞ 第 69 页)
- \$ 聚焦指示 (☞ 第 21 页)
- % 图像像素 (☞ 第 69 页)
- & 图像质量 (☞ 第 69 页)
- (剩余拍摄张数 (☞ 第 81 页)
-) { : 连拍模式指示 (☞ 第 69 页)
-) J : 包围拍摄模式指示 (☞ 第 69 页)
- * 拍摄指示 (☞ 第 21 页)
- + 自拍定时指示 (☞ 第 69 页)

仅在视频播放时

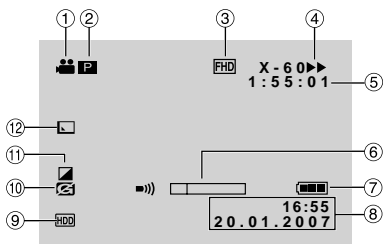

- ! 模式指示 (☞ 第 30 页)
- # 6 : 播放列表播放指示 (仅在播放播放列表时出现。) (☞ 第 45 页)
- \$: 事件搜索播放指示 (仅在通过事件搜索播放视频文件时出现。) (☞ 第 33 页)
- % : 日期搜索播放指示 (仅在通过日期搜索播放视频文件时出现。) (☞ 第 32 页)
- \$ 图像质量 (☞ 第 68 页)
- % 播放模式 (☞ 第 30 页)
- U : 播放
- 9 : 暂停
- 5 : 向前搜索
- 3 : 向后搜索
- 9U : 前向慢放
- Y9 : 后向慢放
(左边的数字显示速度。)
- & 计数器 (☞ 第 68 页)
- (音量指示
- * 电池指示 (☞ 第 78 页)
- * 日期/时间 (☞ 第 70 页)
- + 选择媒体指示 (☞ 第 68, 69 页)
- , 防摔保护指示 ([防摔保护]设为[关]时出现。) (☞ 第 70 页)
- 效果模式指示 (☞ 第 34 页)
- . 画面切换效果指示 (☞ 第 35 页)

在播放静像时

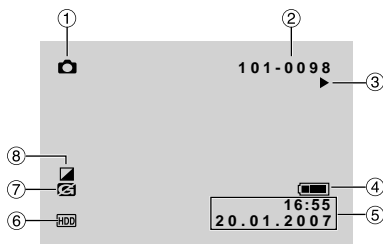

- ! 模式指示 (☞ 第 31 页)
- # 文件夹/文件号码
- \$ 幻灯片放映指示 (☞ 第 31 页)
- % 电池指示 (☞ 第 78 页)
- & 日期/时间 (☞ 第 70 页)
- (选择媒体指示 (☞ 第 68, 69 页)
-) 防摔保护指示 ([防摔保护]设为[关]时出现。) (☞ 第 70 页)
- * 效果模式指示 (☞ 第 34 页)

操作指南显示

显示菜单等时，操作指南会显示在画面底部。



使用之前所需的设定

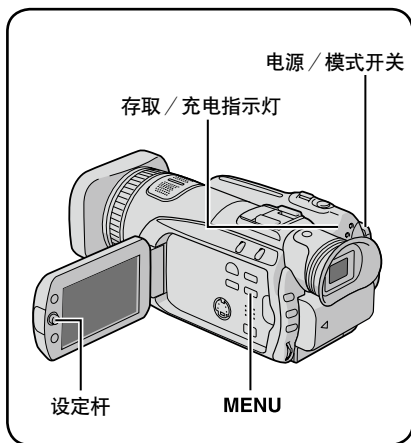

使用之前，请务必配置下列三项设定。

对电池充电

- 1 将电源 / 模式开关设为 OFF。
按下锁定键的同时进行滑动。

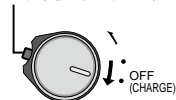

- 2 安装电池。
滑下电池直到锁定到位。

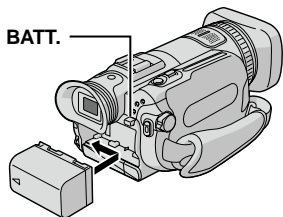

- 3 连接交流电源适配器。

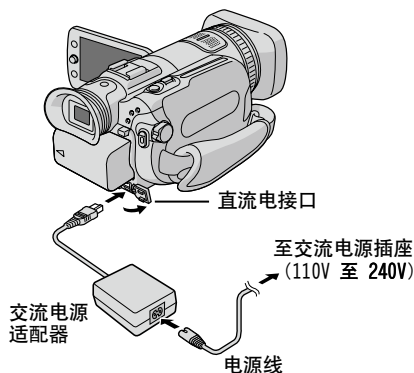

- 存取 / 充电指示灯闪烁，指示开始充电。
- 指示灯熄灭时，充电完成。从交流电源插座上拔下电源线，然后从摄像机断开交流电源适配器。

所需充电 / 记录时间 (近似值)

电池	充电时间	记录时间
BN-VF815U (附带)	2 小时 40 分钟	1 小时 20 分钟 (1 小时 25 分钟*)
BN-VF823U	3 小时 50 分钟	2 小时 00 分钟 (2 小时 10 分钟*)
BN-V840U	—	3 小时 45 分钟 (4 小时 00 分钟*)
BN-V856U	—	5 小时 25 分钟 (5 小时 40 分钟*)

* 使用取景器时。

- 8 卸下电池
滑开并抓住 BATT. (☞ 步骤 2)，然后取出电池。
- 8 检查剩余电池电量
请参阅第 18 页。

注

- 您还可以仅通过交流电源适配器使用摄像机。
- 请勿拉扯或弯曲交流电源适配器的插头和电缆。否则可能会损坏交流电源适配器。

语言设定

屏幕语言可以改变。

- 1 将电源/模式开关设为 STANDBY/ON。**
按下锁定键的同时进行滑动。

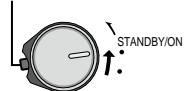
**2****3**

- 4 选择 [共通]。**



- 5 选择 [LANGUAGE]。**



- 6 选择所需的语言。**



- 8 返回前一个画面**
将设定杆移动到 £。
- 8 退出画面**
按 MENU。

日期/时间设定

执行步骤 1-4 (☞ 左列) 后

- 5 选择 [时钟设定]。**



- 6 设定日期和时间。**



重复此步骤，输入月、日、年、小时和分钟。

- 8 返回前一个画面**
将设定杆移动到 £。
- 8 退出画面**
按 MENU。

至此所需设定的配置完成。

- 8 立即使用摄像机**
请参阅第 20 页。
- 8 配置其他设定**
请参阅第 18 页。

其他设定

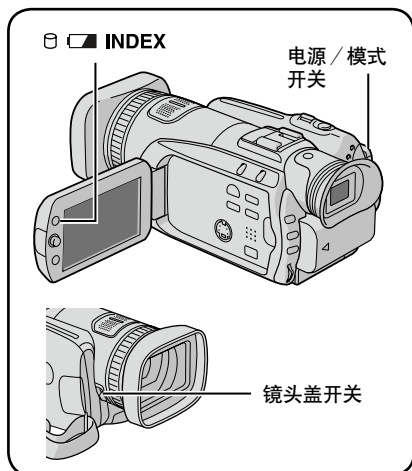

手握调整

打开软垫，然后进行手握调整。

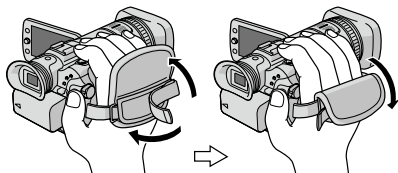

镜头盖

不使用摄像机时，请关闭镜头盖保护镜头。



打开镜头盖。

关闭镜头盖。

注意事项

请勿用力推镜头盖。否则可能会造成镜头损坏。

检查剩余电池电量

准备事项：

- 将电源 / 模式开关设为 OFF。
- 安装电池。

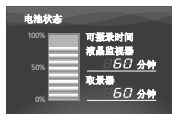

如果按下按钮后迅速松开，电池信息将显示约 3 秒钟，如果持续按住按钮几秒钟，则会显示约 15 秒钟。

注

- 如果出现“信息读取错误”，则电池可能出现问题。在这种情况下，请就近向 JVC 经销商咨询。
- 可记录时间显示仅用于参考。显示以 10 分钟为单位。

安装三角架

对准摄像机销孔和三角架方位销，以及固定槽和螺丝，然后顺时针旋转摄像机，将其安装到三角架上。

摄像机底部

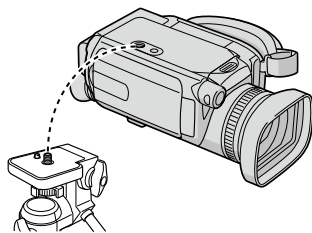

注意事项

请勿在不平稳的平面上使用三脚架。否则可能翻倒而使摄像机严重受损。

使用 SD 插卡时

如果想要记录到 SD 插卡上，则需要执行下列三项操作。

- 下列 SD 插卡上的操作能够获得保证。
视频记录: Class 6 兼容 SDHC 插卡
静像记录: Panasonic、TOSHIBA、SanDisk、ATP (128MB 到 4 GB) 或 SDHC 插卡(4GB)
- 如果使用其他媒体，则可能无法正确记录数据，或可能丢失已经记录的数据。
- 不支持多媒体卡。
- 全高清图质量的文件无法记录到 SD 插卡上。
- 用于在本摄像机上记录视频的插卡无法在其他设备上播放。

Q 插入 SD 插卡

准备事项:

将电源 / 模式开关设为 OFF。

1 打开 SD 插卡舱盖。

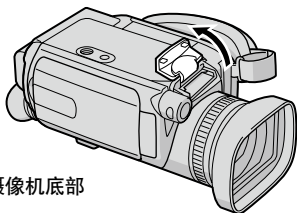

摄像机底部

2 将插卡斜角边向下将其插入。

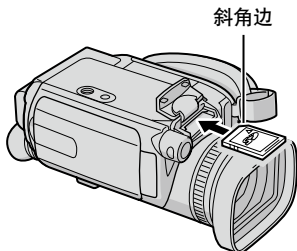

斜角边

3 关闭 SD 插卡舱盖。

8 取出 SD 插卡

压下 SD 插卡一次。
插卡稍稍露出后，将其拉出。

注

- 仅在电源关闭的情况下才能插入和取出 SD 插卡。否则，卡上的数据可能会受损。
- 请勿触摸标签背面的端子。

R 改变记录媒体

本摄像机出厂预设为在内置硬盘上进行记录。您可以将记录媒体改为 SD 插卡。

将 [视频记录媒体] 和 [图像记录媒体] 设为 [SD]。(☞ 第 68, 69 页)

注意事项

视频图像质量 (☞ 第 68 页) 将自动设为 [SP]。

S 首次使用 SD 插卡之前，请将其格式化

这还将确保在存取 SD 插卡时有稳定的速度工作。

在 [格式化 SD 卡] 中选择 [执行] 来格式化插卡。(☞ 第 72 页)

记录文件

视频记录

准备事项：将电源 / 模式开关设为 STANDBY/ON。

1 将电源 / 模式开关滑到 MODE，选择 ! (视频) 模式。

松开开关即可返回原始位置。

摄像机上的 ! 指示灯亮起。

2 按 PLAY/REC 键选择记录模式。

按 REC 键开始记录。

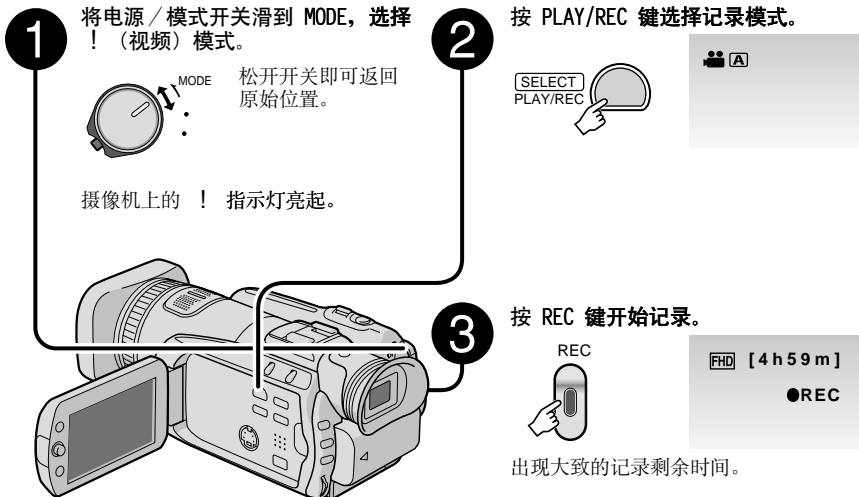

出现大致的记录剩余时间。

8 停止记录

再次按 REC 键。

8 改变图像质量

在 [画质] 中改变设定。(☞ 第 68 页)

8 将文件登记到事件

请参阅第 23 页。

注

- 关闭摄像机电源并再次开启时，会自动选择视频记录模式。
- 电源开启时，如果摄像机在 5 分钟内没有进行任何操作，则摄像机将自动关闭以省电。要在使用电池的情况下再次开启摄像机，将电源 / 模式开关设为 OFF，然后设为 STANDBY/ON。使用交流电源适配器时，执行变焦等任意操作即可。
- 按照记录的顺序，视频文件将命名为 MOV001.TOD 到 MOV009.TOD、MOV00A.TOD 到 MOV00F.TOD 和 MOV010.TOD。
- 连续拍摄每 4 GB 或 19 分钟左右就会创建一个新文件。
- 本摄像机用兼容于 SD-VIDEO 格式的 MPEG2 格式记录视频。
- 请勿在记录时突然移动或摇动摄像机。否则，可能会记录硬盘的声音。

静像记录

准备事项：将电源 / 模式开关设为 STANDBY/ON。

- 1** 将电源 / 模式开关滑到 MODE，选择 #（静像）模式。

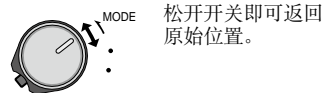

摄像机上的 # 指示灯亮起。

- 2** 按 PLAY/REC 键选择记录模式。



- 3** 半按 SNAPSHOT 键并保持按住。



? 指示出现，并在聚焦拍摄的图像时变为绿色。

- 8 改变图像质量
在 [画质] 中改变设定。（☞ 第 69 页）

- 8 连续记录静像
将 [连拍] 设为 [开]。（☞ 第 69 页）

- 8 改变图像大小
在 [图像像素] 中改变设定。（☞ 第 69 页）

- 4** 按 SNAPSHOT 键开始记录。



20, FINE [9999]



注

- 电源开启时，如果摄像机在 5 分钟内没有进行任何操作，则摄像机将自动关闭以省电。要在使用电池的情况下再次开启摄像机，将电源 / 模式开关设为 OFF，然后设为 STANDBY/ON。使用交流电源适配器时，执行变焦等任意操作即可。
- 进行打印时，以 16:9 尺寸记录的静像的边缘可能会被裁剪。请在当地打印商店确认是否可以进行 16:9 尺寸的打印。

记录文件（续）

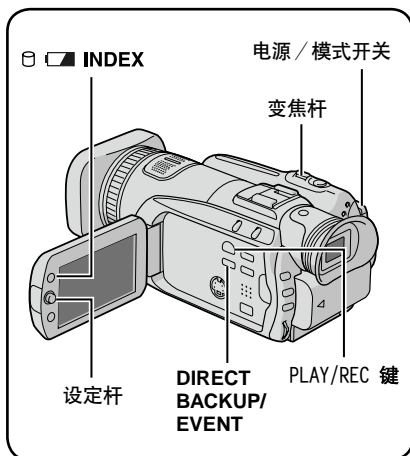

变焦

准备事项:

- 将电源/模式开关滑到 MODE，选择 **!** 或 **#** 模式。
- 按 PLAY/REC 键选择记录模式。

推远



W: 广角拍摄

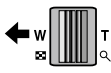

拉近



T: 远距拍摄

最大变焦比为 10 倍（出厂预设）。

- 8 改变最大变焦比（仅限 **!** 模式）
在 [变焦] 中改变设定。（☞ 第 68 页）

注意事项

将变焦杆完全设到 W 时，可以在距离被摄对象约 5 cm 处近拍。

使用取景器记录

液晶监视器难以辨认的明亮环境下或为了延长电池记录时间，建议使用取景器进行记录。

准备事项:

- 将电源/模式开关滑到 MODE，选择 **!** 或 **#** 模式。
- 按 PLAY/REC 键选择记录模式。

- 1 关闭液晶监视器。

- 2 拉出取景器。

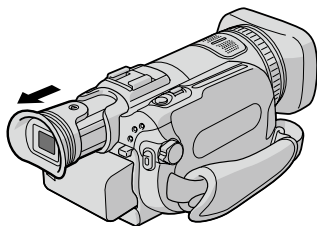

- 3 使用控制杆调整角度。

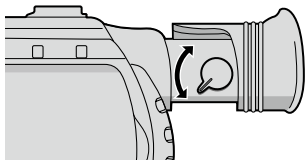

注意事项

使用取景器时，如果打开液晶监视器，则图像将转移到液晶监视器上并且将不再显示到取景器中。要将取景器设为记录时优先，请将 [优先设定] 设为 [取景器]。（☞ 第 71 页）

将文件登记到事件 - 仅限 ! 模式

开始记录之前, 如果您选择了要登记文件的事件, 则文件将被登记到所选事件中, 从而方便播放时进行搜索。每项事件中最多存在 3 个不同的目标地址 (例如: 婴儿 1、婴儿 2、婴儿 3)。

准备事项:

- 将电源 / 模式开关滑到 MODE, 选择 ! 模式。
- 按 PLAY/REC 键选择记录模式。

1

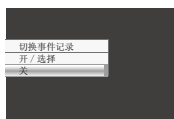

2 选择 [开/选择]。



3 选择您想要登记文件的事件。

- 要选择其他目标地址, 请选择 [下一页]。
- 要取消事件登记, 请选择 [无选择]。



画面上显示所选事件。按 REC 键开始记录。

8 退出画面

按 EVENT。

8 通过事件搜索播放文件

请参阅第 32 页。

检查记录媒体上的剩余空间 - 仅限 ! 模式

准备事项:

- 将电源 / 模式开关滑到 MODE, 选择 ! 模式。
- 按 PLAY/REC 键选择记录模式。

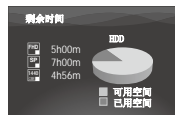

显示各个图像质量模式的最长记录时间。

8 返回正常画面

再次按 0 键。

注意事项

将文件登记到某项事件后, 即使关闭电源, 设定仍然予以保留。只有更改设定, 您才能将文件登记到先前所选的同一事件。

手动记录

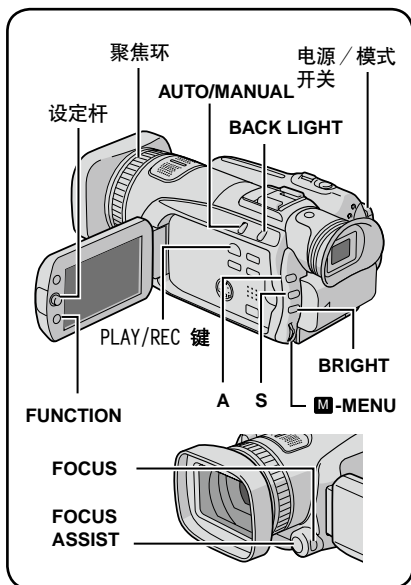

手动记录模式用于手动设定聚焦和画面亮度等。由于默认状态下选择为自动记录模式（自动调整设定），因此您需要自行切换到此模式。

切换到手动记录模式

准备事项:

- 将电源 / 模式开关滑到 MODE，选择 **!** 或 **#** 模式。
- 按 PLAY/REC 键选择记录模式。

按两次。



8 返回自动记录模式

按 AUTO/MANUAL 键，使 **4** 指示出现。

程序 AE

通过调整适合环境或被摄对象的曝光和快门速度，您即可以最佳亮度来记录视频和静像。

执行“切换到手动记录模式”（**!** 左列）后

1



2 选择所需设定。

有关各种设定的详情，请参阅下列说明。



选择
确定



8 取消程序 AE

在步骤 2 中选择 [关]。

8 程序 AE 设定项目

- **6 肖像模式:**
通过使背景模糊而强调出前景的被摄对象。
- **H 运动:**
清楚地记录快速移动的被摄对象。
- **G 雪景:**
在极其明亮环境中（例如在雪中）拍摄时，补偿可能显得太暗的被摄对象。
- **/ 点光源:**
点光源造成被摄对象过亮时，选择此项设定。
- **| 夜景:**
使傍晚景色看起来更加自然。

光圈优先设定

通过设定光圈值 (F 值)，您可以将模糊效果添加到背景。

执行“切换到手动记录模式” (☞ 第 24 页) 后

1



2 选择所需设定。(F1.8 至 F8.0)

F 值越小 (光圈值较大)，背景会变得更加模糊。F 值越大 (光圈值较小)，近景和远景都会更加清晰地聚焦。

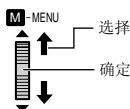

8 取消光圈优先设定

按 A 键，使数值指示消失。

注意事项

如果图像过亮，设定较大的 F 值。如果图像过暗，设定较小的 F 值。

更改快门速度

快的快门速度可以冻结快速移动的被摄对象，慢的快门速度可以使被摄对象模糊，使人产生运动的印象。

执行“切换到手动记录模式” (☞ 第 24 页) 后

1



2 选择所需设定 (! 模式为 1/2 至 1/4000, # 模式为 1/2 至 1/500)。

数值越小，快门速度越快。

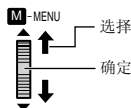

8 取消快门速度设定

按 S 键，使数值指示消失。

注意事项

使用慢快门速度记录时，建议您使用三脚架 (☞ 第 18 页)。

手动记录（续）

调节亮度

执行“切换到手动记录模式”（☞ 第 24 页）后



2 选择所需设定。（! 模式为 -6 至 +6，# 模式为 -2.0EV 至 +2.0EV）

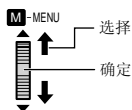

8 锁定曝光

完成设定的配置后，按住设定杆 2 秒以上。C 指示出现。

8 取消亮度设定

按 BRIGHT 键，使数值指示消失。

手动聚焦

执行“切换到手动记录模式”（☞ 第 24 页）后



2 滑动聚焦环调节聚焦。

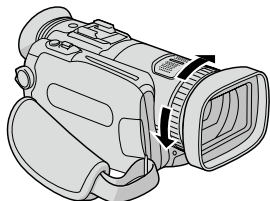

8 取消手动聚焦设定

按 FOCUS 键，使 @/A 指示消失。

聚焦辅助

已聚焦图像的框线以蓝色显示。请以此作为精确调节聚焦的参照。



8 取消聚焦辅助模式

再次按 FOCUS ASSIST 键。

8 更改框线颜色

在 [聚焦辅助] 中改变设定。（☞ 第 70 页）

注意事项

如果在黑暗处使用聚焦辅助，则颗粒部分增益颜色和框线颜色将变得难以辨认。

夜眼

快门速度可以在 1/2 至 1/250 秒之间自动调整。这样可以在光线很暗的地方进行记录。

执行“切换到手动记录模式”（☞ 第 24 页）后



8 取消夜眼

将设定杆移动到 £ (NIGHT)，使 5 指示消失。

注意事项

使用慢快门速度记录时，建议您使用三脚架（☞ 第 18 页）。

背光补偿

通过增加曝光，背光补偿可以使被摄对象变亮。

执行“切换到手动记录模式”（☞ 第 24 页）后



8 取消背光补偿

按 BACK LIGHT 键，使 - 指示消失。

点曝光控制

此功能用于背光补偿作用不佳时，或用于调整所需点的亮度。

执行“切换到手动记录模式”（☞ 第 24 页）后

1 按两次。



2 选择所需的点测光区框。

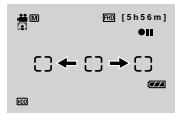

8 锁定曝光

完成设定的配置后，按住设定杆 2 秒以上。C 指示出现。

8 取消点曝光控制

按 BACK LIGHT 键，使 - 指示消失。

手动记录 (续)

功能菜单中的手动设定

您可以通过在功能菜单中选择项目来方便地使用手动记录功能。

下列显示画面的说明以 [效果] 设为 [褐色调] 为例。

执行“切换到手动记录模式” (☞ 第 24 页) 后



2 选择所需菜单。
有关各种菜单的详情，请参阅下列说明。



3 选择所需设定。

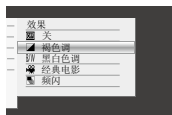

4



菜单消失，然后设定功能的指示出现。

8 返回前一个画面
将设定杆移动到 £。

8 退出画面
按 FUNCTION。

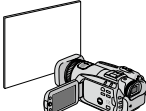
菜单	设定: [] = 出厂预设
WB 调整白平衡可以获得记录期间周围环境光线强度的最佳色彩。	<p>@ [自动]: 自动调整白平衡。 B 手动: 根据光源手动调节白平衡。</p> <ol style="list-style-type: none">1) 在被摄对象之前安置一张平滑白纸，使白纸填满画面。2) 按住设定杆，直到 B 指示开始闪烁并随后停止为止。  <p>D 晴天: 晴天在室外拍摄时。 E 阴天: 阴天在室外拍摄时。 F 灯光: 使用视频光源或类似光源时。</p>

菜单	设定: [] = 出厂预设
效果 让您用特殊效果记录视频或静像。	1 [关]: 不使用效果。 J 褐色调: 图像带点棕色调, 好像旧照片。 K 黑白色调: 图像变成黑白的, 好像旧电影。 L 经典电影*: 此效果会跳帧, 图像呈现旧电影氛围。 M 频闪*: 图像看上去像一系列的连续快照。
近拍 让您在 40 cm 左右的距离拍摄尽可能大的被摄对象。	1 [关]: 禁用此功能。 t 开: 激活此功能。
斑马线* 由于明亮导致被反射为白色的被摄对象部分以条纹样式显示。请以此作为调节亮度的参照。	[关]: 取消此功能。 70%: 接近于被反射为白色 (明亮) 的部分以条纹样式显示。 100%: 完全被反射为白色 (过亮) 的部分以条纹样式显示。
自定义设定*	按下设定杆, 然后选择子菜单。
锐度 调节记录图像的外框增强级别。	将设定杆移动到 $\text{£} / \text{□}$ 调节锐度, 然后按下。 注 ● 设定了锐度时, 将无法访问某些功能。 ● 增强锐度会造成记录的图像呈现颗粒感。
彩条 将显示彩条。通过记录此显示可以确认摄像机的色彩特性。	[关]: 取消此功能。 开: 激活此功能。

* # 模式下无法使用。

播放文件

视频播放

- 1** 将电源 / 模式开关滑到 MODE，选择 ! (视频) 模式。



松开开关即可返回原始位置。

摄像机上的 ! 指示灯亮起。

- 2** 按 PLAY/REC 键选择播放模式。



视频索引画面出现。

- 3** 将设定杆移动到 i / ϕ / ϵ / \square 选择所需文件，然后按下。



- 8 返回索引画面
按 INDEX。
- 8 在电视机上观看
请参阅第 36 页。
- 8 打开 / 关闭日期显示
在 [日期/时间显示] 中改变设定。(☞ 第 70 页)
- 8 检查文件信息
在暂停播放时按 INFO。(☞ 第 40 页)

播放期间的操作

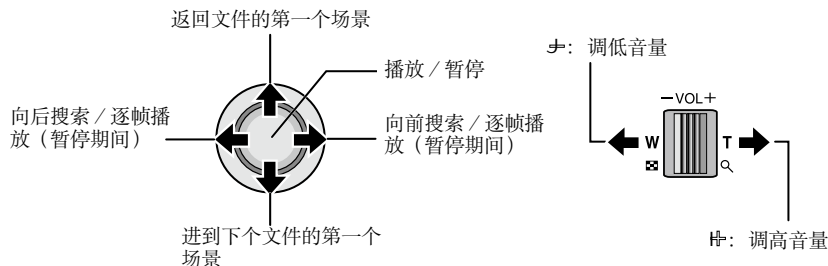

向前或向后搜索期间，将设定杆移动到 ϵ / \square 会改变搜索速度 (最大 60 倍)。

静像播放

- 1** 将电源/模式开关滑到 MODE，选择 #（静像）模式。



松开开关即可返回原始位置。

摄像机上的 # 指示灯亮起。

- 2** 按 PLAY/REC 键选择播放模式。



静像索引画面出现。

- 3** 将设定杆移动到 \uparrow / \downarrow / \leftarrow / \rightarrow 选择所需文件，然后按下。



- 8 返回索引画面
按 INDEX。
- 8 在电视机上观看
请参阅第 36 页。
- 8 打开/关闭日期显示
在 [日期/时间显示] 中改变设定。（☞ 第 70 页）
- 8 检查文件信息
按 INFO。（☞ 第 40 页）

播放期间的操作

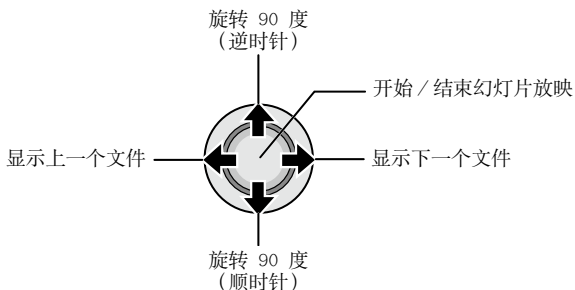

幻灯片放映期间，将设定杆移动到 \uparrow / \downarrow 改变播放顺序。

播放文件 (续)

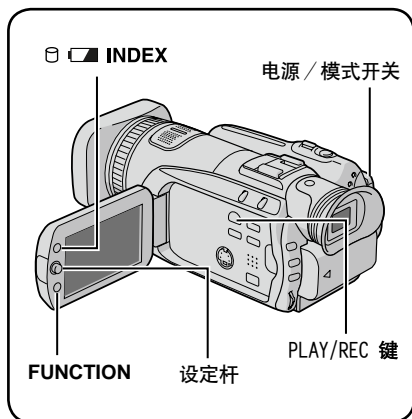

文件搜索功能

您可以将索引画面切换到日期索引画面或事件画面，便于文件搜索。

事件画面可以用于 **!** 模式。无法用于 **#** 模式。

日期索引画面

您可以通过记录日期搜索所需的文件。

准备事项:

- 将电源 / 模式开关滑到 MODE，选择 **!** 或 **#** 模式。
- 按 PLAY/REC 键选择播放模式。

1



2 选择记录日期。



3 选择想要播放的文件。



8 返回索引画面
按 INDEX 键。

事件画面 - 仅限 **!** 模式

您可以通过记录期间登记文件的事件搜索所需的文件。(☞ 第 23 页) 通过事件搜索后，您可以再次通过记录日期缩小搜索范围，然后再次进行搜索。

准备事项:

- 将电源 / 模式开关滑到 MODE，选择 **!** 模式。
- 按 PLAY/REC 键选择播放模式。

1 按两次。



2 选择事件。

要移动到下一页，选择 [下一页]。



3 选择记录日期。

要显示所有文件，选择 [所有场景]。



4 选择想要播放的文件。



8 返回索引画面
按 INDEX 键。

8 改变文件的事件登记
请参阅第 41 页。

播放演示文件 - 仅限 ! 模式

您购买的相机可能记录着用于在商店进行演示的视频文件。此类文件保存在 [EXTMOV] 文件夹下，可以通过下列操作进行播放。

准备事项：

- 将电源 / 模式开关滑到 MODE，选择 ! 模式。
- 按 PLAY/REC 键选择播放模式。

1

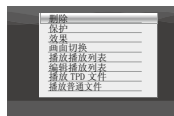

2 选择 [播放 TPD 文件]。



3 选择想要播放的文件。



8 退出画面
按 FUNCTION。

8 返回普通文件播放模式
在步骤 2 中选择 [播放普通文件]。

注意事项

播放 TPD 文件期间无法使用某些功能。

播放文件（续）

使用特殊效果播放

播放效果

例如，添加改变图像色调的效果。

准备事项：

- 将电源 / 模式开关滑到 MODE，选择 **!** 或 **#** 模式。
- 按 **PLAY/REC** 键选择播放模式。

1

FUNCTION

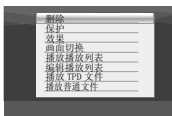

2 选择 [效果]。



3 选择所需效果。

有关各种效果的详情，请参阅右列。



4 选择想要播放的文件。



8 退出画面

按 **FUNCTION**。

8 关闭效果

在步骤 **3** 中选择 [关]。

8 效果设定项目

● **J 褐色调：**

图像带点棕色调，好像旧照片。

● **K 黑白色调：**

图像变成黑白的，好像旧电影。

● **L 经典电影*：**

图像具有跳帧效果，产生旧电影的氛围。

● **M 频闪*：**

图像看上去像一系列的连续快照。

* # 模式下无法使用。

划变或渐变效果 - 仅限！模式

在视频的开始和结束添加效果。此类效果不适用于静像。

准备事项:

- 将电源/模式开关滑到 MODE, 选择！模式。
- 按 PLAY/REC 键选择播放模式。

1

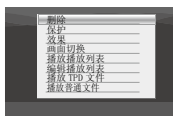

2 选择 [画面切换].



3 选择所需效果。

有关各种效果的详情, 请参阅右列。



4 选择想要播放的文件。



8 退出画面

按 FUNCTION。

8 关闭效果

在步骤 3 中选择 [关]。

8 画面切换设定项目

- **O 渐白:**
使用白屏渐现或渐隐。
- **P 渐黑:**
使用黑屏渐现或渐隐。
- **Q 渐黑白:**
从黑白画面渐现彩色画面, 或以相反的方式渐隐。
- **R 斜拉幕:**
从右上角到左下角划入黑屏, 或以相反的方式划出。
- **S 窗口拉幕:**
画面从黑屏中央开始划入到各角, 或以相反的方式划出。
- **T 横拉幕:**
从右到左划入, 或以相反的方式划出。
- **U 左右拉幕:**
黑屏的两半部向左右打开划入并显露出场景, 或以相反的方式划出并覆盖。
- **V 纵拉幕:**
场景从黑屏的底部向顶部划入, 或以相反的方式划出。
- **W 上下拉幕:**
从黑屏的中央向顶部和底部划入, 或以相反的方式划出。

注意事项

播放时间短于 7 秒钟的文件没有效果。

在电视机上观看图像

本摄像机适用于高清或 PAL 制式的彩色电视信号。它不能用于其他标准的电视机。

连接电视机

可以从 HDMI 接口、COMPONENT 接口或 AV/S 接口输出视频。请选择最适合电视机的接口。

准备事项: 关闭所有设备。

8 使用 HDMI 接口

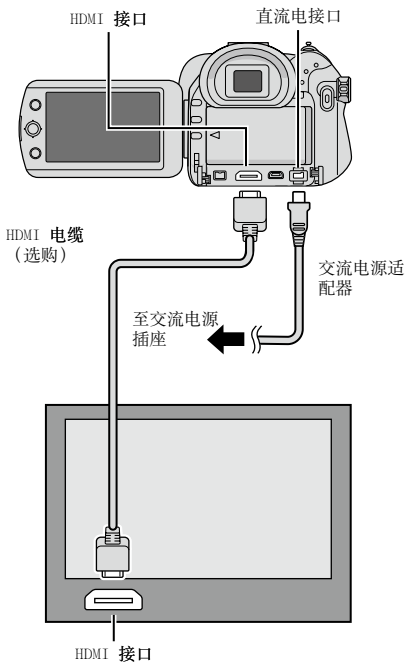

注意事项

按照您的需要更改 [HDMI 输出]、[HDMI 色彩设定] 或 [HDMI 增强设定] 中的设定。
(☞ 第 71 页)

8 使用 COMPONENT 接口

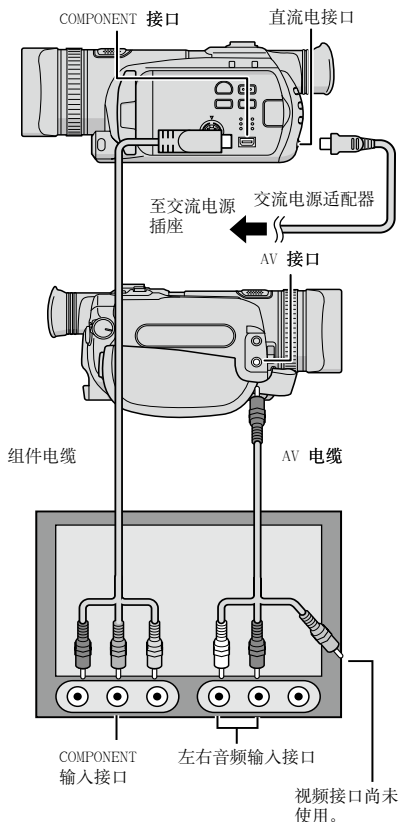

注意事项

按照您的需要更改 [组件输出] 中的设定。
(☞ 第 71 页)

8 使用 AV/S 接口

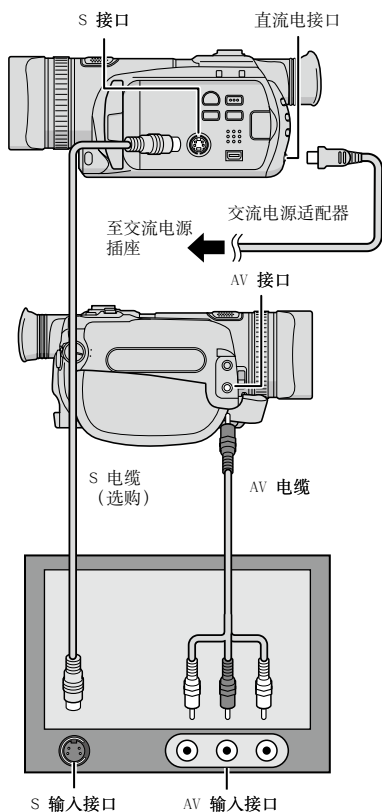

播放操作

完成电视机连接之后

- 1 开启摄像机和电视机。
 - 2 将电视机设为视频模式。
 - 3 (仅限于将摄像机连接到磁带录像机/DVD 录像机时)
开启磁带录像机/DVD 录像机，然后将其设为辅助输入模式。
 - 4 在摄像机上启动播放。(☞ 第 30, 31 页)
-
- 8 在电视机上显示摄像机的屏幕显示
将 [在电视机上显示] 设为 [开]。
(☞ 第 71 页)

注意事项

更改 [视频/S 输出] 中的设定，使其符合电视机屏幕尺寸。(☞ 第 71 页)

管理文件

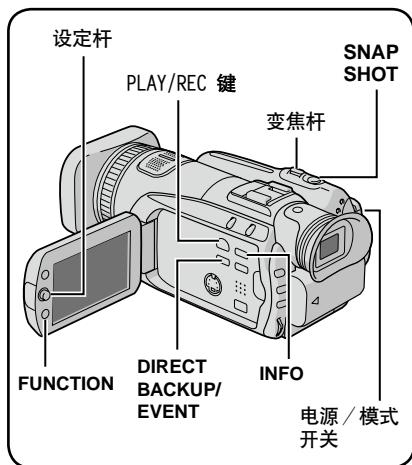

小心

存取文件时，请勿取出记录媒体或执行任何其他操作（例如关闭电源）。并且务必使用附带的交流电源适配器，因为如果在操作时电池耗尽，记录媒体上的数据可能受损。如果记录媒体上的数据受损，则请格式化记录媒体。

(☞ 第 72 页)

删除 / 保护文件

- 保护的文件无法删除。要删除这些文件，请先取消保护。
- 文件一旦删除便无法恢复。删除之前请先检查文件。
- 对于 SD 插卡，您可以使用擦写保护开关设定保护。要保护所有文件，请将此开关滑到“LOCK”位置。

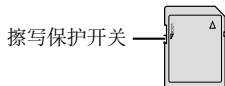

准备事项:

- 将电源 / 模式开关滑到 MODE，选择 ! 或 # 模式。
- 按 PLAY/REC 键选择播放模式。

下列显示画面的说明以执行 [删除] 为例。

1

FUNCTION

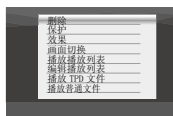

2

选择 [删除] 或 [保护]。

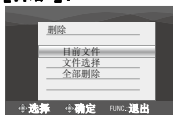

删除 / 保护当前显示的文件

执行步骤 1-2 后

3 选择 [目前文件]。



通过将设定杆移动到 L / R ，您可以选择一个或下一个文件。

4 选择 [执行]。



8 退出画面

按 FUNCTION。

选择并删除 / 保护文件

执行步骤 1-2 (☞ 第 38 页) 后

3 选择 [文件选择]。



4 选择所需文件。



- 文件上出现 \$ 或 X 标记。要选择其他文件，请重复此步骤。
- 如果将变焦杆滑向 T，预览画面即会显示。将变焦杆滑向 W 会返回至索引画面。

5 FUNCTION



6 选择 [执行并退出] (执行 [删除] 时) 或 [退出] (执行 [保护] 时)。



8 退出画面 按 FUNCTION。

删除 / 保护全部文件

执行步骤 1-2 (☞ 第 38 页) 后

3 选择 [全部删除] 或 [保护全部内容]。



4 选择 [执行]。



8 退出画面 按 FUNCTION。

8 取消保护

在步骤 4 (“选择并删除 / 保护文件”
☞ 左列) 中选择保护的的文件。

8 取消保护所有文件

- 1) 在步骤 3 中选择 [取消保护]，然后按下设定杆。
- 2) 将设定杆移动到 i / c 选择 [执行]，然后按下。

管理文件（续）

查看文件信息

准备事项:

- 对于 **!** 模式: 暂停播放。或者, 在索引画面中选择文件。
- 对于 **#** 模式: 播放静像。或者, 在索引画面中选择文件。



- **文件:**
文件名称
- **文件夹:**
文件夹名称
- **日期/时间:**
记录日期和时间
- **播放时间**（限于视频文件）:
播放时间（文件长度）
- **大小**（限于静像）:
图像像素（☞ 第 69 页）
- **画质:**
图像质量（☞ 第 68, 69 页）
- **保护:**
文件保护状态（☞ 第 38 页）

-
- 8 关闭文件信息显示
再次按 INFO。

直方图 - 仅限 # 模式

直方图指示图像的亮度。

通过检查图像及其直方图, 您就可以了解曝光级别样式和整体色调再现。

准备事项:

播放静像。

按两次。

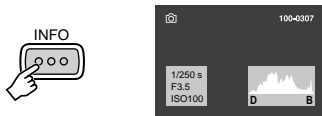

- 中央位置的像素数越多指示曝光正确且亮度均衡。

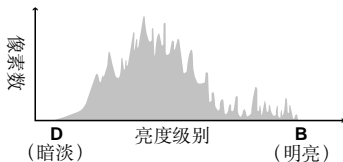

- 还会显示记录时的快门速度、F 值和 ISO 感光度（增益）。

-
- 8 关闭文件信息显示
按 INFO 数次。

注意事项

在自动模式下拍摄时显示的快门速度是近似值。此值可能与随直方图显示的值不相符。

记录后改变视频文件的事件登记 - 仅限 ! 模式

准备事项:

- 将电源 / 模式开关滑到 MODE, 选择 ! 模式。
- 按 PLAY/REC 键选择播放模式。

1



2 选择要登记文件的新事件。

要移动到下一页, 选择 [下一页]。
要取消事件登记, 请选择 [无选择]。



3 选择想要登记的文件。



- 要选择其他文件, 请重复此步骤。
- 如果将变焦杆滑向 T, 预览画面即会显示。将变焦杆滑向 W 会返回至索引画面。

4



5 选择 [保存并退出]。



8 退出画面

按 FUNCTION。

管理文件（续）

从视频文件提取静像文件 - 仅限 ! 模式

您可以从记录的视频文件提取所需场景，然后将其记录为静像文件。

准备事项：

- 将电源 / 模式开关滑到 MODE，选择 ! 模式。
- 按 PLAY/REC 键选择播放模式。

1 选择所需视频文件。



播放开始。搜索所需场景。

2



注

- 提取的静像以 1920 × 1080 的分辨率进行存储。根据视频源文件图像质量的不同，图像可能会被水平或垂直拉伸。
- 搜索或慢速播放视频文件时，无法提取图像。请在正常播放或暂停视频时提取图像。
- 连拍功能（☞ 第 69 页）无法用于提取图像。

DPOF 打印设定 - 仅限 # 模式

可以设定 SD 插卡上记录静像的打印数。此功能对于将 SD 插卡交付照相馆打印很有用。

准备事项：

- 将电源 / 模式开关滑到 MODE，选择 # 模式。
- 按 PLAY/REC 键选择播放模式。
- 将 [图像记录媒体] 设为 [SD]。（☞ 第 69 页）

1

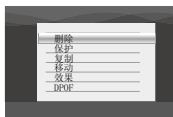

2 选择 [DPOF].



逐个设定文件

执行步骤 1-2 后

3 选择 [选择图像].



4 选择所需文件。



如果将变焦杆滑到 T，则显示静像预览画面。

5 选择打印数。（最大 15 张）



要设定其他图像的打印信息，请重复步骤 4 和 5。（您最多可以设为 999 个文件。）

6 FUNCTION



8 退出画面

按 FUNCTION。

8 取消选择

在步骤 5 中将打印数设为“00”。

8 确认 DPOF 设定

在步骤 3 中将设定杆移动到 i / c，选择 [检查设定]，然后按下。

- 如有必要，请按照步骤 4 和 5 更改文件打印数。

8 重设 DPOF 设定

- 1) 在步骤 3 中将设定杆移动到 i / c，选择 [重新设置]，然后按下。
- 2) 将设定杆移动到 i / c 选择 [执行]，然后按下。

同时设定所有文件（每张一份）

执行步骤 1-2 后

3 选择 [全部为 1]。



4 选择 [执行]。



8 退出画面

按 FUNCTION。

8 取消选择

在步骤 5 中将打印数设为“00”。

8 确认 DPOF 设定

在步骤 3 中将设定杆移动到 i / c，选择 [检查设定]，然后按下。

- 如有必要，请按照步骤 4 和 5 更改文件打印数。

8 重设 DPOF 设定

- 1) 在步骤 3 中将设定杆移动到 i / c，选择 [重新设置]，然后按下。
- 2) 将设定杆移动到 i / c 选择 [执行]，然后按下。

播放列表 – 仅限 ! 模式

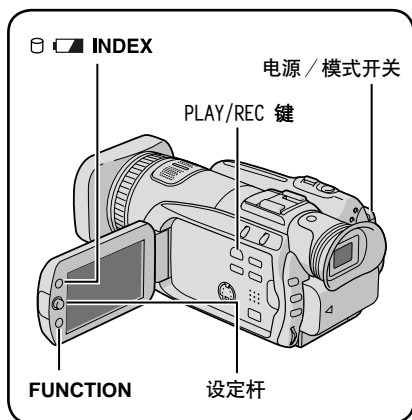

播放列表是根据喜好顺序组织记录的视频的列表。

准备事项:

- 将电源 / 模式开关滑到 MODE, 选择 ! 模式。
- 按 PLAY/REC 键选择播放模式。

制作播放列表



2 选择 [编辑播放列表]。



3 选择 [新列表]。



4 选择某个项目并显示文件。



• [导入事件]:

搜索某个事件并根据记录日期列出相关文件。

将设定杆移动到 i / c / e / r 选择事件, 然后按下。

• [导入日期]:

根据记录日期列出媒体中的所有文件。

• [所有场景]:

这个显示所有文件。

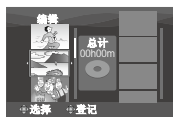

5 选择要添加到播放列表的文件。



• 显示以 1440 CBR 视频图像质量记录的文件时会带有 1440 CBR 图标。

• 要预览场景, 将设定杆移动到 i / c 选择文件, 然后按 INDEX 键。单个场景的索引画面出现时, 将设定杆移动到 i / c / e / r 选择文件, 然后按下。要返回上一个画面, 按 INDEX。

6 选择插入点。



- 要添加其他文件，请重复步骤 5 和 6。
- 要删除登记的场景，将设定杆移动到 i / ϕ 选择登记的文件，然后按下。

7

FUNCTION



8 选择 [保存并退出]。



8 退出画面 按 FUNCTION。

注

- 最多可以制作 99 个播放列表。
- 每个播放列表可以最多包含 99 个场景。
- 如果删除原始文件，则播放列表中的相关文件也会被删除。

播放播放列表

1

FUNCTION

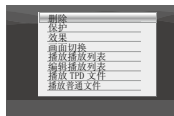

2 选择 [播放播放列表]。



3 选择想要播放的播放列表。



8 退出画面 按 FUNCTION。

8 停止播放 按下设定杆。

8 返回普通文件播放模式 在步骤 2 中选择 [播放普通文件]。

- ### 8 从所需场景进行播放
- 1) 在步骤 2 中按 INDEX 键。(播放列表索引画面出现。)
 - 2) 将设定杆移动到 $i / \phi / \text{£} / \text{□}$ 选择所需场景，然后按下。

播放列表 – 仅限！模式（续）

播放列表的其他操作

您可以在已制作的播放列表中进行补充编辑和删除文件。

准备事项：

执行步骤 1-2。（☞ 第 44 页）

在播放列表中添加 / 删除文件

- 3 将设定杆移动到 **i / c** 选择 **[编辑]**，然后按下。
- 4 将设定杆移动到 **i / c** 选择想要编辑的播放列表，然后按下。
要添加或删除文件，请按照“制作播放列表”中的步骤 5 到 8 进行。（☞ 第 44 页）

改变播放列表名称

播放列表的缺省名称是其制作日期和时间。

- 3 将设定杆移动到 **i / c** 选择 **[重命名]**，然后按下。
- 4 将设定杆移动到 **i / c** 选择所需播放列表，然后按下。
- 5 将设定杆移动到 **i / c / £ / □** 选择所需字母，然后按下。
 - 重复此过程以填完名称。
 - 您可以通过选择 **[A/a/®]** 来改变字符类型（大小写字母或标记）。
 - 要改正字母，选择 **[]]** 或 **[]]** 并按下设定杆将光标移到该字母，然后选择 **[CLEAR]** 并按下设定杆。
- 6 将设定杆移动到 **i / c / £ / □** 选择 **[^]**，然后按下。

删除播放列表

即使您删除播放列表，也不会删除原始文件。

- 3 将设定杆移动到 **i / c** 选择 **[删除]**，然后按下。
- 4 将设定杆移动到 **i / c** 选择想要删除的播放列表。
要一次删除所有播放列表，选择 **[全部删除]**。
- 5 按下设定杆。
- 6 将设定杆移动到 **i / c** 选择 **[执行]**，然后按下。

复制文件

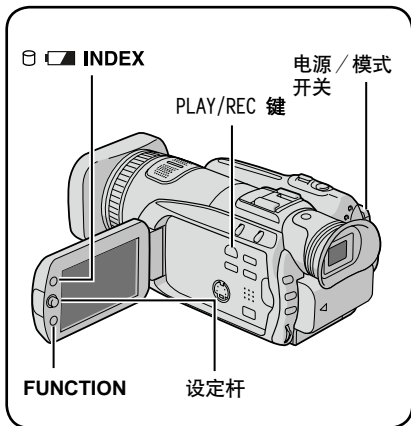

复制和可连接设备种类

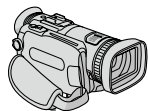

摄像机

您可以单独使用本摄像机相互复制硬盘和 SD 插卡的静像。(☞ 第 52 页)



DVD 刻录机

(CU-VD40/CU-VD20)
您可以将本摄像机上记录的视频/静像文件复制到 DVD 光盘上。(☞ 右列)



磁带录像机/DVD 录像机

您可以将本摄像机上记录的视频文件复录到 DVD 光盘上。(☞ 第 50 页)



电脑

您可以将本摄像机上的视频/静像文件复制到电脑上。有关详情, 请参阅电脑操作部分。(☞ 第 53 至 66 页)

使用 DVD 刻录机从摄像机复制文件

可以使用 DVD 刻录机(另购的CU-VD40/CU-VD20)将摄像机中的文件备份到 DVD 光盘上。

- 支持的媒体: DVD-R、DVD-RW、DVD-R DL
(根据待复制文件大小不同, 可能需要使用多张光盘。此时, 请使用新(未使用)光盘。)
 - 此光盘无法在普通的 DVD 播放机上播放。请使用下列某种方法观看光盘。
 - 使用摄像机播放光盘。(“使用摄像机播放制作的光盘”☞ 第 48, 50 页)
 - 使用 DVD 刻录机播放光盘。*(仅限使用 CU-VD40。)
 - 在电脑上播放。*
- * 光盘必须首先在摄像机上进行终结。

连接 DVD 刻录机

准备事项:

将电源/模式开关设为 OFF。

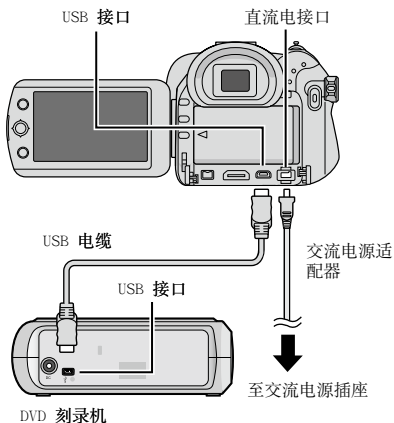

注意事项

请使用 DVD 刻录机附带的 USB 电缆。

下一页继续

复制文件（续）

备份全部文件

准备事项:

- 将摄像机连接到 DVD 刻录机。（☞ 第 47 页）
- 将电源 / 模式开关滑到 MODE，选择 **!** 或 **#** 模式。

下列显示画面的说明以备份视频文件为例。

1 选择 [标准备份]。



2 选择所需菜单。

- **[全部]:**
复制记录媒体中的全部文件。
- **[未保存场景/文件未备份]:**
自动选择并复制尚未复制到 DVD 光盘的文件。



3 选择所需菜单。

- **[格式化]:**
格式化光盘之后（光盘上记录的全部数据均被删除），将文件复制到光盘。
- **[后续复制]:**
将文件添加到光盘的剩余空间。仅插入可记录光盘时显示。



- ### 4 选择 [执行] 或 [执行并定格]。
- 选择 [执行并定格] 时，光盘会在复制文件之后进行终结。



- 开始制作光盘。出现 [完成] 时，按下设定杆完成操作。
- 出现 [完成。更换磁盘] 时，更换光盘。开始制作第二张光盘。
- 要取消光盘制作，请选择 [取消]。

8 返回主画面

按 MENU，然后将设定杆移动到 **i / c** 选择 [是] 并按下。

8 完成复制之后终结光盘

- 1) 将摄像机连接到 DVD 刻录机。（☞ 第 47 页）
- 2) 打开摄像机电源。
- 3) 选择 [定格]。
- 4) 选择 [执行]。
- 5) 出现 [完成] 时，选择 [确定]。

8 使用摄像机播放制作的光盘

- 1) 将摄像机连接到 DVD 刻录机。（☞ 第 47 页）
- 2) 在电视机上观看时，将摄像机连接到电视机。（☞ 第 36 页）
- 3) 打开摄像机电源。
- 4) 选择 [播放]。
- 5) 选择所需文件夹。
- 6) 选择光盘的制作日期。
- 7) 选择所需文件。要返回上一个画面，按 INDEX。

选择待备份文件

准备事项:

- 将摄像机连接到 DVD 刻录机。(☞ 第 47 页)
- 将电源 / 模式开关滑到 MODE, 选择 ! 或 # 模式。

下列显示画面的说明以备份视频文件为例。

1 选择 [选择备份]。



2 选择所需菜单。



● [从场景选择/从图像选择]:

逐个登记备份文件。

- 1) 将设定杆移动到 i / Ⓞ / £ / □ 选择所需文件, 然后按下。要选择其他文件, 请重复此过程。
- 2) 按 INDEX 键, 然后转至步骤 4。

● [选择事件*]:

文件按照事件排序。相关文件以列表显示。

将设定杆移动到 i / Ⓞ / £ / □ 选择事件, 然后按下。

● [选择播放列表*]:

从播放列表的列表选择所需播放列表。所选播放列表以列表显示。

- 1) 将设定杆移动到 i / Ⓞ / £ / □ 选择所需列表, 然后按下。要选择其他列表, 请重复此过程。
- 2) 将设定杆移动到 □ 两次。

● [选择日期]:

文件按照其记录的日期排序。相关文件以列表显示。将设定杆移动到 i / Ⓞ 选择记录日期, 然后按下。

* # 模式下无法使用。

要预览场景, 按 INDEX 键。(单个场景的索引画面出现。) 将设定杆移动到 i / Ⓞ / £ / □ 选择文件, 然后按下。

要返回上一个画面, 按 INDEX。

3 选择 [全部]。



4 选择所需菜单。

● [格式化]:

格式化光盘之后 (光盘上记录的全部数据均被删除), 将文件复制到光盘。

● [后续复制]:

将文件添加到光盘的剩余空间。仅插入可记录光盘时显示。



下一页继续

复制文件 (续)

5 选择 [执行] 或 [执行并定格]。

选择 [执行并定格] 时, 光盘会在复制文件之后进行终结。



- 开始制作光盘。出现 [完成] 时, 按下设定杆完成操作。
- 出现 [完成。更换磁盘] 时, 更换光盘。开始制作第二张光盘。
- 要取消光盘制作, 请选择 [取消]。

8 返回主画面

按 MENU, 然后将设定杆移动到 i / C 选择 [是] 并按下。

8 完成复制之后终结光盘

- 1) 将摄像机连接到 DVD 刻录机。(☞ 第 47 页)
- 2) 打开摄像机电源。
- 3) 选择 [定格]。
- 4) 选择 [执行]。
- 5) 出现 [完成] 时, 选择 [确定]。

8 使用摄像机播放制作的光盘

- 1) 将摄像机连接到 DVD 刻录机。(☞ 第 47 页)
- 2) 在电视机上观看时, 将摄像机连接到电视机。(☞ 第 36 页)
- 3) 打开摄像机电源。
- 4) 选择 [播放]。
- 5) 选择所需文件夹。
- 6) 选择光盘的制作日期。
- 7) 选择所需文件。要返回上一个画面, 按 INDEX。

使用磁带录像机/DVD 录像机从摄像机复制文件

您可以将摄像机连接到磁带录像机或 DVD 录像机, 然后将摄像机的文件直接复录到相应设备上。

连接磁带录像机/DVD 录像机

您可以使用 i.LINK 接口或 AV/S 接口进行连接。请选择最适合磁带录像机/DVD 录像机的接口。

准备事项: 关闭所有设备。

8 使用 i.LINK 接口

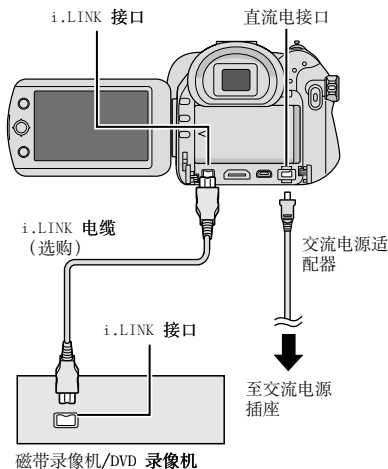

注

- 请务必使用 VC-VDV204U 或 VC-VDV206U i.LINK 电缆。无法保证所有设备均能使用 i.LINK 电缆进行操作。
- 使用 i.LINK 接口复录时, 仅可以复录用于复录播放的播放列表。(☞ 第 51 页) 无法复录普通视频文件和普通播放的播放列表。
- 使用 i.LINK 接口复制时, 仅可以复录以 1440 CBR 视频图像质量记录的文件。如果连接了 DV 输入兼容设备, 则也可以复录以其他图像质量记录的文件。将 [i.LINK 输出 (复制)] 设为 [DV]。(☞ 第 71 页)

8 使用 AV/S 接口

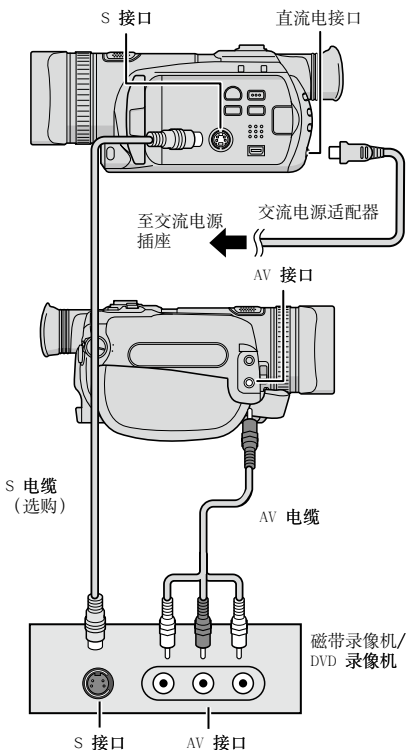

复录操作

1 将磁带录像机/DVD 录像机设为辅助输入模式。

检查来自摄像机的图像已经直接输入磁带录像机/DVD 录像机。

2 在摄像机上启动播放。

- 播放视频 (☞ 第 30 页)
- 播放播放列表

- 1) 按 FUNCTION 键。
- 2) 将设定杆移动到 i / C 选择 [播放播放列表], 然后按下。
- 3) 将设定杆移动到 \square 。*1
- 4) 将设定杆移动到 i / C 选择 [开始播放], 然后按下。(在第一个和最后一个场景显示黑屏五秒钟。*2)

*1 使用 i.LINK 连接且 [i.LINK 输出 (复制)] 设为 [1440 CBR] 时, 操作之后显示确认画面。选择 [确定], 然后转至步骤 4。

*2 使用 i.LINK 连接且 [i.LINK 输出 (复制)] 设为 [1440 CBR] 时, 摄像机屏幕上不会显示要复录的图像。请在磁带录像机/DVD 录像机端检查图像。

3 在您要开始复录的点上, 在磁带录像机/DVD 录像机上开始记录。

请参阅磁带录像机/DVD 录像机的使用说明书。

8 停止复录

在磁带录像机/DVD 录像机上停止记录, 然后再次按 REC 键。

注

- 使用 i.LINK 连接无法复录日期显示。
- 播放使用磁带录像机/DVD 录像机上的 i.LINK 复录的图像时, 场景的接合处影像可能短暂停顿。

复制文件（续）

复制 / 移动静像文件

您可以使用画面显示，在硬盘和 SD 插卡之间复制或移动静像文件。

准备事项：

- 将电源 / 模式开关滑到 MODE，选择 # 模式。
- 按 PLAY/REC 键选择播放模式。
- 确保将 SD 插卡插入 SD 插槽中。
- 确保在复制 / 移动的目的媒体中留有足够剩余空间。

1

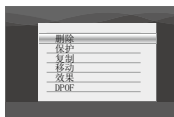

2 选择 [复制] 或 [移动]。

● [复制]：

复制文件到目的媒体，同时在源媒体中保留原始文件。

● [移动]：

移动文件到目的媒体，同时删除源媒体中的原始文件（只读文件除外）。



3 设定复制 / 移动的方向。（HDD] SD 或 SD] HDD）



4



5 设定要复制 / 移动的文件单位（[全部] 或 [文件]）。



● [文件]：

选择想要传送所选文件时间。

1) 将设定杆移动到 i / ϕ / ϵ / \square 选择所需文件，然后按下。

- 文件上出现 s 标记。要选择其他文件，请重复此步骤。

2) 按 FUNCTION。

● [全部]：

选择想要将所有文件传送到记录媒体的时间。

6 选择 [执行]。



开始文件传送。出现 [复制完成/移动完成] 时，按下设定杆。

8 退出画面

按 MENU，然后将设定杆移动到 i / ϕ 选择 [执行] 并按下。

8 停止文件传送

1) 按下设定杆。

2) 选择 [执行]，然后按下设定杆。

在电脑上备份文件 - Windows®

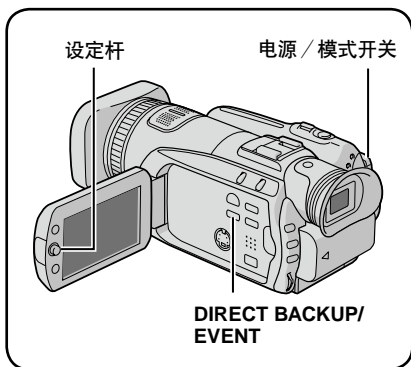

将摄像机附带的软件安装到电脑。
您可以使用单键操作在电脑上备份文件、在电脑上编辑文件，并且制作光盘。
如果无法安装软件，您仍然可以在电脑上备份文件。（☞ 第 58 页）



- Q 您可以详细设定各项目。
- R 在右边选择一个功能即显示说明。
- S 显示各功能的操作过程。
- T 在电脑上播放视频文件（☞ 第 59 页）
- U 在电脑上播放静像文件（☞ 第 59 页）
- V 制作光盘 / 编辑文件（☞ 第 60 页）
- W 将摄像机文件备份到电脑（☞ 第 57 页）

可从 CyberLink 万维网服务器 (<http://www2.c1i.co.jp/products/ne/>) 上找到有关所提供软件的最新信息。

系统要求

操作系统:

Windows® XP 家庭版 [XP] (预装),
或 Windows® XP 专业版 [XP] (预装)

CPU:

Intel® Pentium® 4, 至少 2.4 GHz
(建议至少 3.0 GHz)

Intel® Pentium® M, 至少 1.6 GHz

内存:

至少 512 MB (建议至少 1 GB)

可用硬盘空间:

至少 750 MB 用于安装

至少 30 GB 用于制作蓝光光盘 (建议至少 60 GB)

接口:

USB 2.0 接口

声卡:

Direct Sound 兼容声卡

显示器:

必须能够显示 16 位增强色, 1024 × 768 (XGA)
或更高

(建议 1280 × 1024 (SXGA) 或更高)

Intel/nVidia/ATI MPEG-2 HD DxDVA 兼容显卡

其它:

Internet Explorer 5.5 或以上版本

DirectX 9.0 或以上版本

安装时自动安装 DirectX。

支持的媒体:

BD-RE、BD-R、DVD-R/-RW、DVD+R/+RW、
CD-R/RW

有关兼容的驱动器:

http://www.cyberlink.com/english/products/powerproducer/3/comp_dvd_drives.jsp

有关兼容的 BD 驱动器:

http://software.transdigital.co.jp/products/cbs_ev/eng/support.htm

注意事项

即使系统符合上述推荐要求，仍可能在播放高清视频时出现丢帧，或发现编辑操作需要较长时间。为更加顺利地这些功能，建议使用性能更高的电脑（CPU: Intel® Core™ 2 Duo, 内存: 2GB 或更大）。

在电脑上备份文件 - Windows® (续)

软件安装

随摄像机附带的 CD-ROM 中包括以下软件。

● CyberLink BD Solution

是集成以下 3 个软件的综合应用软件。

PowerCinema NE for Everio

主要的编排软件。您可以从该软件的顶层菜单执行各种操作，例如文件备份、播放和编辑。

PowerProducer 3 NE

允许您制作光盘。从 PowerCinema NE for Everio 中操作将自动启动软件。

PowerDirector 5 NE Express

允许您在电脑上编辑文件。从 PowerCinema NE for Everio 中操作将自动启动软件。

● Digital Photo Navigator 1.5

允许您变更电脑上备份静像文件的格式。

准备事项:

退出您正在使用的其他软件。(检查状态栏中已没有其他应用程序图标。)

1 将附带的 CD-ROM 装入电脑。

片刻之后，出现 [SETUP] 屏幕。如果 [SETUP] 屏幕不出现，请双击 [我的电脑] 中的 CD-ROM 图标。

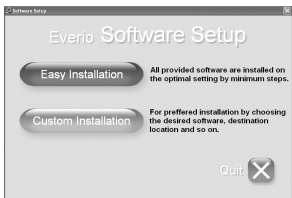

2 单击 [Easy Installation]。

如果想要指定安装软件类型或安装目标文件夹等，请选择 [Custom Installation]。按照屏幕指示安装软件。

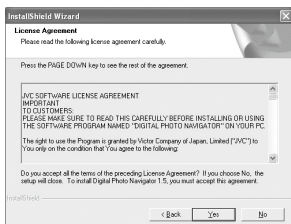

3 单击 [Yes]。

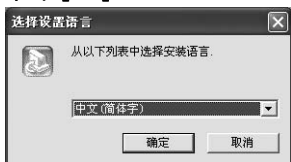

4 选择所需语言，然后单击 [确定]。



- 5 单击 [是]。
软件开始安装。



- 6 单击 [完成]。

- 8 完成安装时

安装的软件显示于 [所有程序] 中。

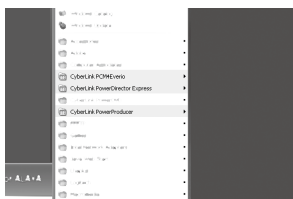

在剩余空间最多的硬盘上将创建文件备份目标文件夹 [MyWorks]。

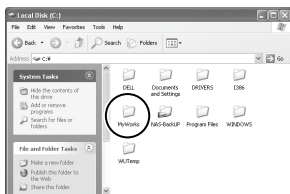

在电脑上备份文件 - Windows® (续)

连接摄像机到电脑

准备事项:

将摄像机的电源 / 模式开关设为 OFF。

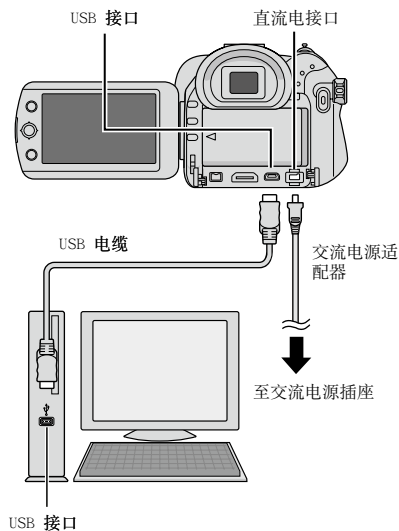

8 完成操作时

请务必按照以下步骤断开摄像机连接或关闭摄像机 / 电脑电源。

否则可能导致摄像机和电脑损坏。

- 1) 确认摄像机上的存取 / 充电指示灯不亮或闪烁。(如果存取 / 充电指示灯点亮或闪烁, 则等待其熄灭后再进行操作。)
- 2) 双击状态栏中的 [安全卸除硬件] 或 [拔下或弹出硬件] 图标。
- 3) 选择 [USB Mass Storage Device] 或 [USB Disk], 然后单击 [停止]。
- 4) 单击 [OK]。
- 5) 断开 USB 电缆。
- 6) 关闭摄像机和电脑的电源。

注

- 当 USB 电缆已连接时, 开关摄像机会引起电脑功能失常。
- 将摄像机直接与电脑连接, 而不要通过集线器连接。
- 不要使用 USB 延长电缆。
- 在记录媒体中保存错误类型的文件, 或从记录媒体中删除文件或文件夹, 都会引起摄像机工作故障。必须从记录媒体中删除文件时, 应通过摄像机将其删除。另外, 不要在电脑上移动或重命名媒体中的文件夹和文件。
- 当摄像机上的存取 / 充电指示灯点亮或闪烁时, 切勿断开 USB 电缆。

在电脑上备份文件

此方式使用附带的软件将文件备份到电脑。
从未备份到连接电脑的视频文件将被自动从备份历史选定并备份。

如果您不能安装软件，请转到第 58 页查看如何不使用本软件备份文件的详细信息。

准备事项:

- 从附带的 CD-ROM 安装软件。（☞ 第 54 页）
- 使用 USB 电缆将摄像机与电脑连接。（☞ 第 56 页）

1 将摄像机的电源 / 模式开关设为 STANDBY/ON。

2 按摄像机上的 DIRECT BACK UP 键。

在电脑屏幕上将显示对话框。但您无需使用此对话框。文件自动开始复制。



进度条消失时，操作完成。

从指定媒体备份文件

准备事项:

- 从附带的 CD-ROM 安装软件。（☞ 第 54 页）
- 使用 USB 电缆将摄像机与电脑连接。（☞ 第 56 页）

1 将摄像机的电源 / 模式开关设为 STANDBY/ON。



2 将摄像机的设定杆移动到 i / c 选择 [备份]，然后按下。



3 单击 [EVERIO_HDD] 或 [EVERIO_SD]。

进度条消失时，操作完成。

注意事项

执行备份时，将在 [MyWorks] 文件夹（☞ 第 55 页）中为每个媒体（HDD 或 SD）创建文件夹，文件就备份在这些文件夹中。（如果从多个摄像机 HDD 执行备份，将创建多个 HDD 文件夹。）

在电脑上备份文件 - Windows® (续)

不使用本软件在电脑上备份文件

准备事项:

使用 USB 电缆将摄像机与电脑连接。(第 56 页)

1 创建用于备份文件的文件夹。

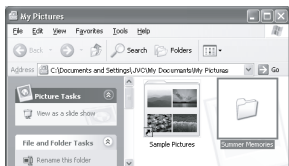

2 将摄像机的电源 / 模式开关设为 STANDBY/ON。



3 将摄像机的设定杆移动到 i / c 选择 [在电脑上播放]，然后按下。

4 双击 [EVERIO_HDD] 或 [EVERIO_SD]。

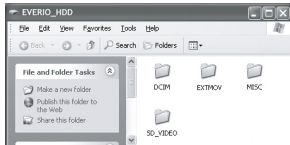

5 选择备份文件夹，将其拖放到您在步骤 1 中创建的文件夹。

• SD_VIDEO:

包含视频文件的文件夹。如果要个别地备份文件，请打开此文件夹并逐个拖放文件夹，例如 [PRG001]。

• DCIM:

包含静像文件的文件夹。如果要个别地备份文件，请打开此文件夹并逐个拖放文件，例如 [PIC_0001.JPG]。

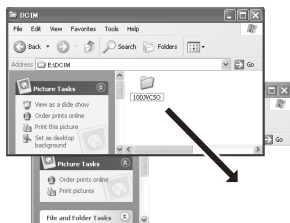

注意事项

关于使用文件夹的更多信息，请参阅第 73 页。

在电脑上播放文件

准备事项:

- 从附带的 CD-ROM 安装软件。(☞ 第 54 页)
- 使用 USB 电缆将摄像机与电脑连接。(☞ 第 56 页)

1 将摄像机的电源 / 模式开关设为 STANDBY/ON。



2 将摄像机的设定杆移动到 \downarrow / \leftarrow 选择 [在电脑上播放]，然后按下。

在电脑屏幕上将显示对话框。但您无需使用此对话框。PowerCinema 自动开始运行。

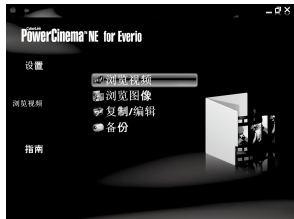

3 单击 [浏览视频] (对于视频播放) 或 [浏览图像] (对于静像播放)。



4 单击包含所需文件的媒体。



5 单击所需文件。

您可以使用简便的文件搜索功能。

- **排序方式:**
根据您选择的项目重新排列文件顺序。
- **过滤方式:**
根据您选择的项目过滤文件。

其他电脑操作 – Windows® (续)

制作光盘 / 编辑文件

准备事项:

- 从附带的 CD-ROM 安装软件。(☞ 第 54 页)
- 使用 USB 电缆将摄像机与电脑连接。(☞ 第 56 页)

1 将摄像机的电源 / 模式开关设为 STANDBY/ON。



2 将摄像机的设定杆移动到 i / c 选择 [在电脑上播放], 然后按下。

在电脑屏幕上将显示对话框。但您无需使用此对话框。PowerCinema 自动开始运行。



3 单击 [复制/编辑]。



4 单击包含所需文件的媒体。



5 单击所需文件的复选框。

复选框中出现 s 标记。要选择其他文件时，请重复此步骤。



6 单击 [复制/高级功能]。



7 单击 [创建光盘] 进行光盘制作，或单击 [高级编辑] 进行编辑。

PowerProducer (用于制作光盘) 或 PowerDirector (用于编辑) 开始运行。有关详细操作这些软件的详情，请参阅各自的自述文件 (☞ 第 62 页) 或 CyberLink 网站。(☞ 第 53 页)

注

- 支持的媒体为 BD-RE、BD-R、DVD-R/-RW、DVD+R/+RW、CD-R/RW。
- 不能使用 DVD-RAM 光盘。对于 DVD-R/DVD+R 光盘，仅可使用未用过的 DVD-R/DVD+R 光盘。对于 DVD-RW/DVD+RW 光盘，也可以使用用过的 DVD-RW/DVD+RW 光盘，但在刻录之前需先将其格式化。格式化光盘将删除光盘上之前刻录的全部内容。
- 取决于设备的性能，有可能无法播放制作的光盘。另外，在场景的接合处影像可能短暂停留。
- 电脑必须配备兼容的驱动器和播放软件才能播放制作的光盘。
- 必须使用 PowerDirector 读取和播放编辑的软件。

其他电脑操作 – Windows® (续)

获得软件使用的更多信息

关于软件详细操作的更多信息，请参阅各软件指南或用户指南。

PowerCinema NE for Everio

- 1 从 [所有程序] 中选择 [PowerCinema NE for Everio]。
- 2 单击 [指南]。

PowerProducer 3 NE

- 1 从 [所有程序] 中选择 [PowerProducer 3 NE]。
- 2 单击 [自述文件]。

PowerDirector 5 NE Express

- 1 从 [所有程序] 中选择 [PowerDirector 5 NE Express]。
- 2 单击 [用户指南] 或 [自述文件]。

Digital Photo Navigator 1.5

光盘内含 PDF 格式的用户指南。

- 1 将附带的 CD-ROM 装入电脑。
- 2 用鼠标右键单击 [我的电脑] 中的 CD-ROM 图标，然后单击 [打开]。
- 3 双击 [DOCS] 文件夹。
- 4 打开 “Start.pdf” 文件，单击所需语言的按钮。

注

- 您必须连接互联网才能查看指南。
- 必须安装 Adobe® Acrobat® Reader™ 或 Adobe® Reader® 才能阅读 PDF 文件。Adobe® Reader® 可以从 Adobe 网站下载：
<http://www.adobe.com/>

关于附带软件的信息，请联系我们

根据软件许可条款规定，使用本软件须获得授权。

JVC

当您就本软件的有关事宜与贵国所在地离您最近的 JVC 事务所或代理商联系时（请访问 <http://www.jvc-victor.co.jp/english/worldmap/index-e.html> 获取 JVC 全球服务网络信息），请您事先填写好下表以便提供有用的信息。

- 产品名称
- 机型
- 出现的问题
- 错误提示信息
- 电脑
制造商
机型（台式机 / 笔记本）
CPU
操作系统
内存（MB）
可用硬盘空间（MB）

请注意，视其工作安排的情况，可能会花费一些时间才能回答您的询问。

JVC 公司恕不解答有关电脑的基本操作、操作系统的规格或性能、其他应用程序或驱动程序的问题。

CyberLink

电话 / 传真支持

地点	语言	办公时间 (星期一至星期五)	电话号码	传真号码
德国	英语 / 德语 / 法语 / 西班牙语 / 意大利语 / 荷兰语	9:00 至 17:00	+49-700-462-92375	+49-241-70525-25
台湾	汉语	9:00 至 18:00	+886-2-8667-1298 分机号 333	+886-2-8667-1300
日本	日语	10:00 至 17:00	+81-3-3516-9555	+81-3-3516-9559

付费语音支持

地点	语言	线路开放时间 (星期一至星期五)	网址
美国	英语	中部标准时间 13:00 至 22:00	http://www.cyberlink.com/english/cs/support/new_site/voice_support.jsp

支持网站 / 电子邮件

语言	网址 / 电邮地址
英语	http://www.cyberlink.com/english/cs/support/new_site/support_index.html
德语 / 法语 / 西班牙语 / 意大利语	goCyberlink@aixtema.de
日语	http://jp.cyberlink.com/support/

在电脑上备份文件 – Macintosh

您可以将摄像机文件备份到电脑。
此外，如果安装了附带 CD-ROM 上的软件，
则可以在 Quick Time Player 中观看备份文件，
或者在 iMovie HD 或 Final Cut Pro 中
编辑备份文件。（将无法访问某些功能。）

可从我们的万维网服务器 (<http://www2.cli.co.jp/products/ne/>) 上找到有关所提供软件的最新信息。

系统要求

硬件:

Macintosh 1.25 GHz 或更快的 Power PC G4/
G5, Intel® 处理器（建议至少 Intel® Core™
Duo。）

需要使用 USB 2.0 接口。

操作系统:

Mac OS X (10.4.4 至 10.4.8)

内存:

至少 512MB (建议至少 1GB)

软件安装

准备事项:

退出您正在使用的其他软件。

- 1 将附带的 CD-ROM 装入电脑。
- 2 双击 CD-ROM 图标。



- 3 双击 QuickTime Component for Everio 图标。



- 4 单击 [继续]。



5 单击 [继续]。

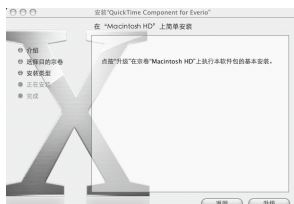

6 单击 [升级]。 软件开始安装。



7 单击 [关闭]。

连接摄像机到电脑

准备事项:
将摄像机的电源 / 模式开关设为 OFF。

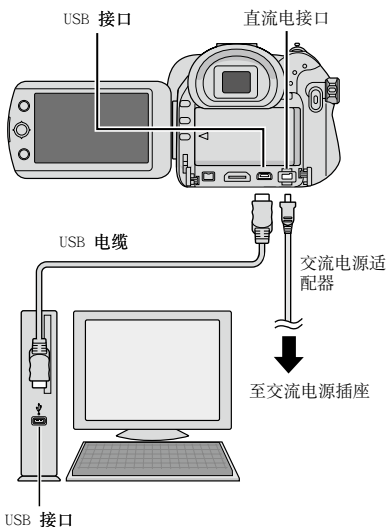

注

- 当 USB 电缆已连接时，开关摄像机会引起电脑功能失常。
- 将摄像机直接与电脑连接，而不要通过集线器连接。
- 不要使用 USB 延长电缆。
- 在记录媒体中保存错误类型的文件，或从记录媒体中删除文件或文件夹，都会引起摄像机工作故障。必须从记录媒体中删除文件时，应通过摄像机将其删除。另外，不要在电脑上移动或重命名媒体中的文件夹和文件。
- 当摄像机上的存取 / 充电指示灯点亮或闪烁时，切勿断开 USB 电缆。

下页继续

在电脑上备份文件 – Macintosh (续)

8 完成操作时

请务必按照以下步骤断开摄像机连接或关闭摄像机 / 电脑电源。

否则可能导致摄像机和电脑损坏。

- 1) 将桌面上的记录媒体图标拖放到 [Trash] 图标。如果出现确认信息，单击 [OK]。
- 2) 确认摄像机上的存取 / 充电指示灯不亮或闪烁。如果存取 / 充电指示灯点亮或闪烁，则等待其熄灭后再进行操作。
- 3) 断开 USB 电缆。
- 4) 关闭摄像机和电脑的电源。

在电脑上备份文件

准备事项:

使用 USB 电缆将摄像机与电脑连接。(第 65 页)

1 创建用于备份文件的文件夹。

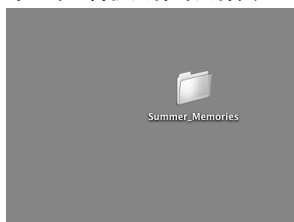

2 将摄像机的电源 / 模式开关设为 STANDBY/ON。



3 将摄像机的设定杆移动到 i / Ⓞ 选择 [在电脑上播放]，然后按下。



4 双击 [EVERIO_HDD] 或 [EVERIO_SD]。

5 选择备份文件夹，将其拖放到您在步骤 1 中创建的文件夹。

• SD_VIDEO:

包含视频文件的文件夹。如果要个别地备份文件，请打开此文件夹并逐个拖放文件夹，例如 [PRG001]。

• DCIM:

包含静像文件的文件夹。如果要个别地备份文件，请打开此文件夹并逐个拖放文件，例如 [PIC_0001.JPG]。

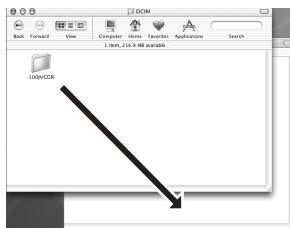

注意事项

关于使用文件夹的更多信息，请参阅第 73 页。

更改菜单设定

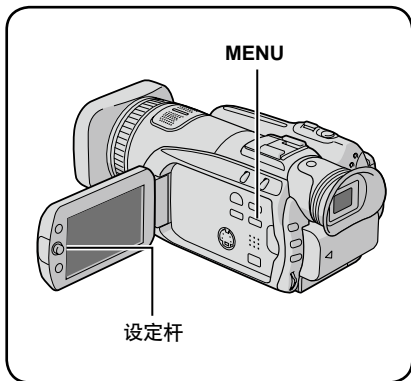

下列显示画面的说明以 [演示模式] 设为 [关] 为例。

1



2



3 从第一个菜单项选择所需菜单。

- [视频]: 显示 ! 模式相关的菜单。
- [图像]: 显示 # 模式相关的菜单。
- [共通]: 显示 ! 和 # 模式的通用菜单。
- [输出设定]: 显示连接到其他设备时图像输出相关的菜单。
- [媒体]: 显示记录媒体 (硬盘和 SD 插卡) 相关的菜单。



4 从第二个菜单项选择所需菜单。

有关各项菜单的详情, 请参阅第 68 页至第 72 页。



5 从第三个菜单项选择所需设定。



8 返回前一个画面

将设定杆移动到 £。

8 退出画面

按 MENU。

更改菜单设定 (续)

菜单		设定: [] = 出厂预设
视频	n 画质 用于设定视频的图像质量。	[FHD]: 以 1920 × 1080i (全高清)、VBR (可变比特率) 记录。以最高图像质量记录时, 选择此项设定。 SP: 以 1440 × 1080i (高清)、VBR (可变比特率) 记录。长时间记录时, 选择此项设定。 1440 CBR: 以 1440 × 1080i (高清)、CBR (固定比特率) 记录。使用 i.LINK 接口复制记录的视频时, 选择此项设定。 注意事项 如果切换画质设定, 则硬盘或 SD 插卡上会建立新的文件管理文件夹。如果经常更改设定, 则可能由于文件夹数量限制而导致无法记录。此时, 请执行第 79 页所示的操作。
	@ 变焦 用于设定最大变焦比。	[10倍] / 40 倍 / 200 倍 注意事项 设为最小值时, 使用光学变焦。设为某个较大值时, 使用数码变焦。
	g 光学图像稳定器 手抖动补偿。	关: 禁用此功能。 [开]: 激活此功能。 注 <ul style="list-style-type: none"> ● 如果手抖动得厉害, 或取决于拍摄条件, 可能无法获得精确稳定。 ● 将摄像机安装在三脚架上进行记录时, 请关闭此模式。
	p 增亮 在黑暗处记录时, 自动增加被摄对象的亮度。但是, 总体色调略显灰色。	关: 禁用此功能。 [开]: 激活此功能。
	o 风声消除 降低由风产生的噪声。	[关]: 禁用此功能。 开: 激活此功能。
	/ 视频记录媒体 用于设定视频的记录媒体。	[HDD] / SD 注意事项 设为 [SD] 时, 视频图像质量将自动设为 [SP]。
	h 场景计数器 用于设定是否显示场景计数器。	[关]: 禁用此功能。 开: 激活此功能。
	! 外部麦克风级别 用于设定连接了外部麦克风 (选购) 时是否显示输入级别。	关: 禁用此功能。 [开]: 激活此功能。

菜单		设定: [] = 出厂预设
# 图像	n 画质 用于设定静像的图像质量。	[精细] / 标准
	y 图像像素 用于选择静像的图像尺寸。	[1920 × 1080] / 1440 × 1080 / 1024 × 768 / 640 × 480
	2 增益 通过 ISO 设定可以在黑暗环境条件下增加感光度。	[自动] / 100 / 200 / 400
	{ 连拍 按 SNAPSHOT 键后连续记录静像。	[关]: 禁用此功能。 [开]: 激活此功能。 包围: 激活包围拍摄功能。除用设定的曝光记录一帧图像外, 摄像机还各偏移曝光值 + 0.3 EV 和 - 0.3 EV 来另外记录两帧图像。拍摄后, 您可以选择适当曝光的图像。 注 • 记录静像的间隔约为 0.5 秒钟。 • 连拍效果取决于记录媒体, 有时可能不太好。 • 如果重复使用此功能, 则连拍速度将会下降。
	z 自拍 在按 SNAPSHOT 键后的设定时间期满开始记录。	[关] / 2 秒 / 10 秒 注 • 定时器操作可以通过计数信号灯进行确认。 • 此功能还可以用于防止手振。
	3 图像记录媒体 用于设定静像的记录媒体。	[HDD] / SD
人 共通	9 LANGUAGE 用于设定显示语言。 (☞ 第 17 页)	[ENGLISH] / FRANÇAIS / DEUTSCH / ESPAÑOL / ITALIANO / NEDERLANDS / PORTUGUÊS / РУССКИЙ / فارسی / عربي / B.MELAYU / BHS.INDO / ภาษาไทย / ភាសាខ្មែរ / POLSKI / ČEŠTINA / TÜRKÇE / 日本語 / 한국어 / 中文 / 汉语 /
	: 时钟设定 用于设定时间。(☞ 第 17 页)	日期 / 时间
	: 日期显示样式 用于设定日期和时间显示格式。	日期样式: year.month.day / month.day.year / [day.month.year] 时间: [24h] / 12h

更改菜单设定 (续)

菜单	设定: [] = 出厂预设
<p>< 日期/时间显示 用于设定是否在液晶监视器上显示当前时间。</p>	<p>关: 不显示日期/时间。 [自动]: 在下列情况时, 显示日期/时间约 5 秒钟。 ● 电源/模式开关从 OFF 设为 STANDBY/ON ● 开始播放时 开: 始终显示日期/时间。</p>
<p>Z 重置 将所有摄像机设定返回默认值。</p>	<p>执行: 执行此功能。 [取消]: 不执行重置返回菜单画面。</p>
<p>G 亮度 用于设定液晶监视器或取景器的亮度。</p>	<p>将设定杆移动到 £ / □ 调节显示亮度, 然后按下。</p>
<p>^ 防摔保护 摄像机检测到自身摔落时自动关闭电源, 防止硬盘损坏。</p>	<p>关: 禁用此功能。 [开]: 激活此功能。 要在防摔保护起作用时开启摄像机, 请将电源/模式开关设为 OFF, 然后重新设为 STANDBY/ON。 小心 将此功能设为关闭时, 如果摄像机意外摔下, 会增加损坏内置硬盘的几率。</p>
<p>N 聚焦辅助 使用聚焦辅助功能时, 聚焦的被摄对象的框线以所选颜色显示。</p>	<p>[蓝] / 红 / 绿</p>
<p>] 遥控 打开/关闭遥控器操作信号的接收。</p>	<p>关: 摄像机不接收来自遥控器的信号。 [开]: 启用遥控器操作。</p>
<p>[演示模式 介绍记录模式下 3 分钟内没有进行任何操作时摄像机的特殊功能。</p>	<p>关: 禁用此功能。 [开]: 激活此功能。 注 ● 演示仅限于连接了交流电源适配器时, 使用电池时无效。 ● 如果摄像机中有 SD 插卡, 则即使此模式设为 [开] 也无法启动演示。</p>
<p>/ 操作声音 用于设定操作声音或打开/关闭操作声音。</p>	<p>关: 关闭操作声音。 [乐曲]: 执行任何操作时均发出乐曲声音。</p>
<p>O 记录灯 设定拍摄时计数信号灯是否亮起。</p>	<p>关: 不亮。 [开]: 亮起。</p>

菜单		设定: [] = 出厂预设
Y 共通	P 优先设定 设定液晶监视器和取景器均打开时将图像投射到前者还是后者。	[液晶监视器]: 将图像投射到液晶监视器上。 取景器: 将图像投射到取景器上。
	I 显示 用于设定是否显示屏幕显示。	关: 关闭屏幕显示。 [开]: 打开屏幕显示。
	% 在电视机上显示 用于在电视机上显示摄像机的屏幕显示。	[关]: 不在电视机上显示。 开: 在电视机上显示。 注意事项 使用 i.LINK 电缆连接到电视机时, 即使此项设定为 [开], 电视机上也不会显示摄像机的屏幕显示。
Q 输出设定	R 视频/S 输出 设定从 AV/S 接口输出时所连电视机的屏幕尺寸 (16:9/4:3)。	4:3 / [16:9]
	S 组件输出 设定从 COMPONENT 接口输出的视频清晰度。	[480i]: 以 480i 输出。 1080i: 以 1080i 输出。
	T HDMI 输出 设定从 HDMI 接口输出的视频清晰度。	[自动]: 最适合所连设备的清晰度按照下列顺序自动选择: 1080i、480p。 480p: 以 480p 输出。没有正确投射视频时, 选择此项设定。
	U HDMI 色彩设定 设定从 HDMI 接口输出的视频的视频格式。	[自动]: 通常情况下, 选择此项设定。 RGB: 没有正确投射视频时, 选择此项设定。
	V HDMI 增强设定 设定连接到电视机的 DVI 接口时是否自动调节视频输出的图像质量 (色深、暗色抑制等)。	[关]: 不自动调节图像质量。 开: 自动调节图像质量。
	W i.LINK 输出 (复制) 使用 i.LINK 接口复制文件时, 根据所连设备的类型或文件图像质量进行设定。	DV: 使用支持 DV 输入的设备复制时, 选择此项设定。 [1440 CBR]: 复制以 [画质] 设为 [1440 CBR] 记录的视频时, 选择此项设定。

更改菜单设定 (续)

菜单		设定: [] = 出厂预设
媒体) 清理硬盘 在长久重复使用之后, 写入硬盘的速度会趋慢。定期执行清理可以恢复写入速度。	连接交流电源适配器。 执行: 执行此功能。完成时选择 [确定]。 [取消]: 取消此功能。 注意事项 取决于硬盘的状况, 清理过程可能要花几分钟才能完成。
	* 格式化硬盘 这将确保在存取硬盘时有稳定的速度工作。	执行: 执行此功能。完成时选择 [确定]。 [取消]: 取消此功能。 注 <ul style="list-style-type: none"> ● 请注意, 如果进行格式化操作, 则包括保护文件在内的所有文件和数据都将被删除。 ● 请勿在电脑上格式化记录媒体。
	+ 删除硬盘数据 这将导致难以恢复删除的硬盘数据。处理摄像机时, 建议采用此操作来防止非法数据恢复 (使用市售软件)。	连接交流电源适配器。 执行: 执行此功能。完成时选择 [确定]。 [取消]: 取消此功能。
	格式化 SD 卡 在使用新购买的 SD 插卡之前, 您必须用本摄像机对其格式化。这还将确保在存取 SD 插卡时有稳定的速度工作。	执行: 执行此功能。完成时选择 [确定]。 [取消]: 取消此功能。 注 <ul style="list-style-type: none"> ● 请注意, 如果进行格式化操作, 则包括保护文件在内的所有文件和数据都将被删除。 ● 请勿在电脑上格式化记录媒体。
	- 视频号码重设 · 图像号码重设 通过重设文件号码 (名称), 将产生新的文件夹。产生的新文件将保存在新的文件夹中。将新文件与先前记录的文件分开会有好处。	执行: 执行此功能。完成时选择 [确定]。 [取消]: 取消此功能。

文件夹结构和扩展名

记录媒体

X = 号码

中文

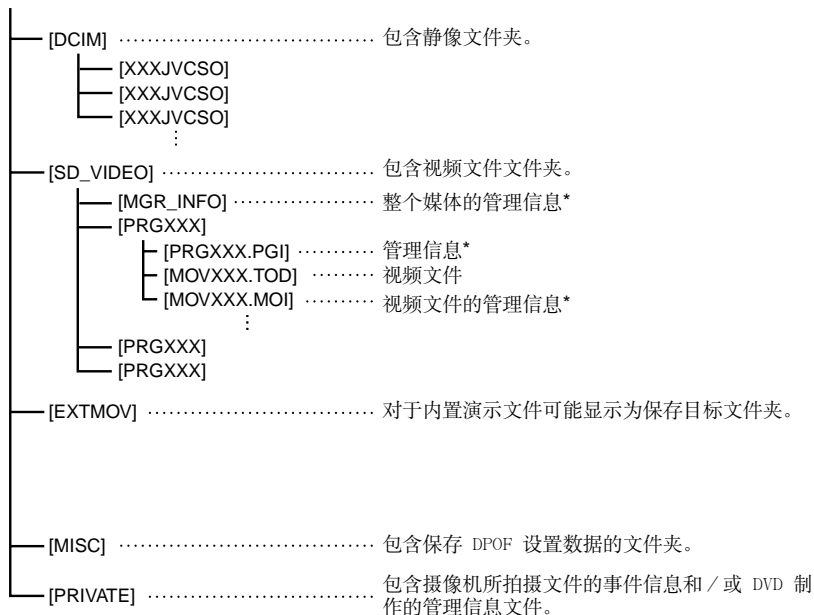

* 随视频文件记录的信息，例如记录的日期和时间。

扩展名

视频文件 : “.TOD”

静像文件 : “.jpg”

取决于 Windows® 的 [FOLDER] 选项设定，文件扩展名可能不显示。

故障排除

摄像机是微电脑控制的设备。外部噪声和干扰（来自电视机、收音机等）可能影响其正常工作。

下列现象并非故障。

- 长时间使用摄像机时，摄像机变热。
- 充电期间电池变热。
- 播放视频文件时，在场景之间的交接处图像短暂停止或声音中断。

- 要解决这个问题，请先按以下指示进行操作。
- 如果问题未得到解决，请重设摄像机。
(☞ 下面)

● 如果问题依然存在，请就近向 JVC 经销商咨询。

8 重设摄像机

- 1) 将电源 / 模式开关设为 OFF，并切断摄像机电源（电池或交流电源适配器），然后重新接通。
- 2) 从菜单上执行 [重设]。(☞ 第 70 页)

故障		措施	☞
电源	没有供电。	● 牢固连接交流电源适配器。	16
		● 卸下电池，然后重新安装牢固。	16
		● 使用充满电的电池更换已耗尽的电池。	-
	没有显示。	● 电源开启时，如果摄像机在 5 分钟内没有进行任何操作，则摄像机将自动关闭以省电。要在使用电池的情况下再次开启摄像机，将电源 / 模式开关设为 OFF，然后设为 STANDBY/ON。使用交流电源适配器时，执行变焦等任意操作即可。	-
		● 调整液晶监视器或取景器的亮度。	70
		● 使用取景器时，液晶监视器打开。关闭液晶监视器，或将 [优先设定] 设为 [取景器]。	71
	电源意外关闭。	● 移动到没有振动或过度噪声的地方。 ● 防摔保护功能发挥作用。将电源 / 模式开关设为 OFF，然后重新设为 STANDBY/ON。要关闭此功能，将 [防摔保护] 设为 [关]。	- 70
显示的剩余电池电量不同于实际的操作时间。	● 对电池进行完全充电，然后将其用完。如果问题仍然存在，则电池寿命已近结束，需要进行更换。请购买新的电池。	16	
电源无法开启或即使电池完全充电其操作时间仍然过短。	● 确保在合适的工作温度下使用摄像机。 ● 电池寿命已近结束，需要进行更换。请购买新的电池。	80 -	
在充电时摄像机上的存取 / 充电指示灯不亮。	● 由于温度过高 / 过低，充电难以进行。为保护电池，建议在温度介于 10°C 至 35°C 的环境中充电。 ● 电池充满电后，指示灯将熄灭。检查剩余电池电量。	- 18	

	故障	措施	P. 7
显示	液晶监视器上的图像变暗或发白。	<ul style="list-style-type: none"> ● 调整液晶监视器的亮度和角度。 ● 液晶监视器的 LED 灯使用寿命快结束时，液晶监视器上的图像变暗。请就近咨询 JVC 经销商。 	70 -
	液晶监视器上出现色彩的亮点。	<ul style="list-style-type: none"> ● 液晶监视器使用高精密技术制造。但是，黑点或光（红、绿或蓝）的亮点可能持续出现在液晶监视器上。这些点不会记录在图像上。这不是因为设备的任何缺陷。（有效点：超过 99.99 %） 	-
记录	不能进行记录。	<ul style="list-style-type: none"> ● 记录媒体已满。删除不需要的文件或更换 SD 插卡。 ● 正确选择记录媒体。 	38 68, 69
	记录的图像上出现竖线。	<ul style="list-style-type: none"> ● 拍摄由强光照明的被摄对象时会出现此类现象。这不是故障。 	-
	液晶监视器瞬间变红或变黑。	<ul style="list-style-type: none"> ● 在阳光直射下拍摄时会出现此类现象。这不是故障。 	-
	记录时不显示日期/时间。	<ul style="list-style-type: none"> ● 将 [日期/时间显示] 设为 [开]。 	70
	视频记录时 7REC 指示闪烁。	<ul style="list-style-type: none"> ● 摄像机温度正在升高。如果摄像机继续变热，可能停止记录以保护记录媒体。这时，请关闭电源，然后等待摄像机冷却下来。 	-
	液晶监视器指示闪烁。	<ul style="list-style-type: none"> ● 程序自动曝光、效果、手振补偿和其他功能的某些模式被同时选择，但这些模式无法一起使用。 	-
	数码变焦不起作用。	<ul style="list-style-type: none"> ● 在 [变焦] 中改变设定。 ● 在静像记录模式下无法使用数码变焦。 	68 -
	没有自动调整聚焦。	<ul style="list-style-type: none"> ● 将聚焦设为自动模式。 ● 清洁镜头，并再次检查聚焦。 	26 79
	图像色彩看起来很奇怪。	<ul style="list-style-type: none"> ● 等待变为自然色彩。摄像机将自动调整白平衡，但需要一些时间。 ● 使用手动白平衡调整。 ● 不建议在明亮处设定“夜眼”或慢速度。 ● 记录的图像过暗时，使用背光补偿或调整亮度。 ● 记录的图像过亮时，调整亮度。 	- 28 - 26, 27 26
	无法启用白平衡设定。	<ul style="list-style-type: none"> ● 请勿在设定白平衡之前选择褐色调或黑白色调模式。 	29
	连拍速度缓慢。	<ul style="list-style-type: none"> ● 反复进行连拍、使用某种记录媒体，或在特定记录条件下，连拍速度将下降。 	-

故障排除 (续)

故障	措施	
不能进行播放。	<ul style="list-style-type: none"> ● 正确选择记录媒体。 ● 要在电视机上观看图像, 请设为适合视频播放的电视机输入模式或频道。 	68, 69 37
黑白渐变不起作用。	<ul style="list-style-type: none"> ● 请勿在设定白平衡之前选择褐色调或黑白色调模式。 	34
播放期间存在噪声。	<ul style="list-style-type: none"> ● 如果记录期间突然移动摄像机, 则可能记录了硬盘的声音。请勿在记录时突然移动或摇动摄像机。 	-
视频播放时 U 指示闪烁。	<ul style="list-style-type: none"> ● 摄像机温度正在升高。如果摄像机继续变热, 可能会停止播放以保护记录媒体。这时, 请关闭电源, 然后等待摄像机冷却下来。 	-
在电视机上观看图像时图像宽高比异常。 	<ul style="list-style-type: none"> ● 在 [视频/S 输出] 中改变设定, 使其符合所连电视机的画面尺寸。 	71
从 HDMI 接口输出时, 电视机屏幕局部出现抖动。	<ul style="list-style-type: none"> ● 将 [HDMI 输出] 设为 [自动]。 	71
用摄像机播放 DVD 刻录机制作的光盘时, 无法使用某些功能。	<ul style="list-style-type: none"> ● 播放 DVD 刻录机制作的光盘时, 无法使用某些功能。(例如: 慢速播放、逐帧播放、播放效果等。) 	-
文件无法删除。	<ul style="list-style-type: none"> ● 去除文件保护并删除文件。 	38
开启电源后数据处理太慢或模式改变。	<ul style="list-style-type: none"> ● 在记录媒体中存储了大量静像 (约 1,000 或更多)。将存储的文件复制到其他设备, 并从记录媒体删除它们。 	47, 53
无法从摄像机取出 SD 插卡。	<ul style="list-style-type: none"> ● 多推几次 SD 插卡。 	19

	故障	措施	P. 7
其他问题	使用 i.LINK 电缆连接时，即使从电脑等设备试图进行控制，摄像机也不起作用。	<ul style="list-style-type: none"> 不支持来自 i.LINK 连接的关联操作。 	-
	无法进行高清复录。	<ul style="list-style-type: none"> 通过 i.LINK 连接输出以 [1440 CBR] 画质记录的文件来进行复录。 <ul style="list-style-type: none"> 复录时，将 [i.LINK 输出 (复制)] 设定改为 [1440 CBR]。 通过 i.LINK 仅可以输出用于复录播放的播放列表。 	50
	使用 i.LINK 输出复录播放列表时，无法播放某些视频。	<ul style="list-style-type: none"> 为了进行高清复录，本摄像机的 [i.LINK 输出 (复制)] 设定出厂预设为 [1440 CBR]。因此不会输出非 1440 CBR 画质记录的文件。如果想要以高清画质执行复录，则请勿将非 1440 CBR 画质记录的文件包括在播放列表中。 连接到支持 DV 输入的设备时，可以输出以其他画质设定记录的文件。将 [i.LINK 输出 (复制)] 设为 [DV]。但是，复录图像的画质将为标准画质。 使用 AV/S 电缆连接时，可以输出文件而不用考虑画质因素。但是，复录图像的画质将为标准画质。 	44 71 51

警告指示

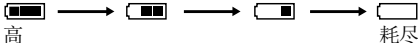
指示	含义 / 措施	
 (电池指示)	<ul style="list-style-type: none"> 显示剩余电池电量。  <p>高 → → → 耗尽</p> 电池电量接近于零时，电池指示闪烁。电池电量耗尽时，电源自动关闭。 	-
请设定日期/时间!	<ul style="list-style-type: none"> 未设定日期/时间时出现。 内置时钟的可充电式锂电池用完电，因而先前设定的日期/时间被清除。使用交流电源适配器将摄像机连接交流电源插座，对时钟的锂电池充电 24 小时以上。然后设定日期/时间。 	17 16
镜头盖	<ul style="list-style-type: none"> 在记录模式下，如果镜头盖关闭或太暗，则电源开启后出现 5 秒钟。 	-
硬盘错误! 存储卡出错!	<ul style="list-style-type: none"> 取出一次插卡再插入。此时，请在插入 SD 插卡之后开启摄像机电源。如果错误依旧，请用能保证正确工作的插卡替换。 执行清理以恢复记录媒体的容量。 	19 72
请检查存储卡的写保护开关	<ul style="list-style-type: none"> SD 插卡上的擦写保护开关设在“LOCK”位置而试图记录时出现。 	38
视频管理文件损坏 要记录/播放视频，需先修复文件 要修复吗?	<ul style="list-style-type: none"> 视频管理文件损坏。需要进行恢复才能记录或播放视频文件。将设定杆移动到 i / c 选择 [是]，然后按下恢复视频管理文件。 	-
不能读取事件信息	<ul style="list-style-type: none"> 无法读取事件信息时出现。 	-
记录失败	<ul style="list-style-type: none"> 记录媒体的写入速度缓慢，或者记录媒体损坏。使用能够确保操作的 SD 插卡。 记录媒体受到振动或冲击。请小心勿让记录媒体受到振动或冲击。 记录媒体存满不可以再记录时出现。删除不需要的文件或更换 SD 插卡。 	19 - 38
不兼容 USB 设备	<ul style="list-style-type: none"> 将不兼容 USB 设备连接到摄像机时出现。 连接的 DVD 刻录机关闭时出现。如果想要使用 DVD 刻录机，则请开启电源。 	- -

指示	含义 / 措施	
在存储卡上的记录可能不正确	<ul style="list-style-type: none"> ● 数据可能没有正确记录在记录媒体上。再记录一次。 ● 否则更换 SD 插卡。 	- 19
防摔保护正常工作并且电源关闭	<ul style="list-style-type: none"> ● 要重新开启设备，将电源 / 模式开关设为 OFF，然后重新设为 STANDBY/ON。 	-
文件夹数目溢出	<ul style="list-style-type: none"> ● 由于硬盘或 SD 插卡上的文件管理文件夹数目达到最大而导致无法记录。将文件备份到其他媒体，然后执行下列操作重设文件夹数目。 <ol style="list-style-type: none"> 1) 选择并设定 [格式化硬盘] (重设硬盘文件夹数目) 或 [格式化 SD 卡] (重设 SD 插卡文件夹数目)。 2) 选择 [执行]，然后按住 DIRECT BACK UP 键并按下设定杆。 3) 显示 [确定] 时，按下设定杆完成操作。 	-

清洁

在清洁之前，关闭摄像机电源并移除电池和交流电适配器。

8 清洁外壳

使用软布轻轻擦拭。如果摄像机局部脏了，请将布浸入温性肥皂水中并在擦拭之前将其拧干。然后再用干布擦拭。

8 清洁液晶监视器

使用软布轻轻擦拭。注意不要损伤监视器。

8 清洁镜头

使用镜头清洁纸轻轻擦拭。

注

- 避免使用强效清洁剂，例如汽油或酒精。
- 镜头脏了会造成霉变。
- 在使用清洁剂或化学处理布时，请参阅各产品的注意事项。

规格

摄像机

8 一般规格

电源

DC 11 V (使用交流电源适配器)

DC 7.2 V (使用电池)

电源消耗

大约 7.1 W (使用液晶监视器时)

大约 6.7 W (使用取景器时)

大约 7.7 W (最大; 记录时)

尺寸 (宽 × 高 × 深)

91 mm × 77 mm × 186 mm

重量

大约 665 g

(包括手带)

大约 750 g

(包括电池和手带)

工作温度

0°C 至 40°C

工作湿度

35% 至 80%

存放温度

-20°C 至 50°C

摄取元件

1/5" (570,000 像素) 逐行扫描 CCD

镜头

F 1.8 至 1.9, f = 3.3 mm 至 33.0 mm, 10:1

电动变焦镜头

滤镜直径

ø46.0 mm

液晶监视器

对角测量 2.8", 液晶显示屏 / TFT 有源矩阵

系统

取景器

0.57" 彩色液晶电子取景器

扬声器

单声道

语言

英语 / 法语 / 德语 / 西班牙语 / 意大利语 /
荷兰语 / 葡萄牙语 / 俄语 / 波斯语 / 阿拉伯语 /
马来西亚语 / 印尼语 / 泰语 / 北印度语 /
波兰语 / 捷克语 / 土耳其语 / 日语 / 韩语 /
繁体中文 / 简体中文

8 视频 / 音频规格

制式

SD-VIDEO

记录 / 播放制式

视频: MPEG-2 TS

音频: MPEG-1 Layer 2

信号制式

1080 / 60i

记录模式 (视频)

FHD: VBR, 平均 26.6 Mbps

SP: VBR, 平均 19 Mbps

1440 CBR: CBR, 27 Mbps

记录模式 (音频)

48 kHz, 384 kbps

8 静像规格

制式

JPEG

图像大小

4 种模式 (1920 × 1080 / 1440 × 1080 /
1024 × 768 / 640 × 480)

图像质量

2 种模式 (精细 / 标准)

8 接口规格

HDMI

HDMI 1.2a 版输出

组件输出

Y、Pb、Pr 组件输出

i.LINK 输出

4 针 (兼容 I.LINK / IEEE1394)

S 输出

Y: 1.0 V (p-p), 75 Ω

C: 0.29 V (p-p), 75 Ω

AV 输出

视频输出: 1.0 V (p-p), 75 Ω

音频输出: 300 mV (rms), 1 kΩ

USB

Mini USB A 型和 B 型, 兼容 USB 2.0

麦克风

ø3.5mm 立体声 mini 插孔

交流电源适配器

电源要求

AC 110 V 至 240 Vcl, 50 Hz/60 Hz

输出

DC 11 V §, 1 A

遥控器

电源

DC 3 V

电池使用寿命

大约 1 年（取决于使用频率）

工作距离

5 m 以内

工作温度

0°C 至 40°C

尺寸（宽 × 高 × 深）

42 mm x 14.5 mm x 91 mm

重量

大约 30 g

（包括电池）

设计和规格如有变更，恕不另行通知。

近似记录时间（分钟）（适用于视频）

画质	记录媒体	硬盘	SDHC 插卡
		60 GB	4 GB
FHD		300	-
SP		420	25
1440 CBR		300	-

近似可存储图像数（适用静像）

图像大小 / 画质	记录媒体	SD 插卡				
		60 GB	512 MB	1 GB	2 GB	4 GB
4:3	1440 x 1080 / 精细	9999	740	1440	2880	5760
	1440 x 1080 / 标准	9999	1160	2270	4540	9080
	1024 x 768 / 精细	9999	1460	2850	5700	9999
	1024 x 768 / 标准	9999	2320	4540	9080	9999
	640 x 480 / 精细	9999	3650	7140	9999	9999
	640 x 480 / 标准	9999	6400	9999	9999	9999
16:9	1920 x 1080 / 精细	9999	550	1080	2160	4320
	1920 x 1080 / 标准	9999	880	1720	3440	6880

注意事项

电池

所提供的电池是锂电池。在使用所提供的电池或选购的电池前，请一定阅读以下注意事项：

● 为避免危险

- ... 请勿燃烧。
- ... 请勿短路端子。不使用时远离金属物体。运输时，请确定所提供的电池帽与电池装置正确。如果电池帽装置的位置不对，请使用塑料袋携带电池。
- ... 请勿修改或拆解。
- ... 请勿将电池暴露在温度超过 60°C 的环境中，否则可能引起电池过热、爆炸或着火。
- ... 只可使用所提供的充电器。

● 为避免损坏并延长使用寿命

- ... 避免不必要的震动。
- ... 请在 10°C 至 35°C 的温度范围内进行充电。这是化学反应型的电池—低温会阻止化学反应的发生，而高温会影响完全充电。
- ... 在凉爽干燥的地方保存。长时间暴露在高温下会引起自然放电，并缩短使用寿命。
- ... 电池长期放置不用时，每六个月进行一次完全充电然后完全放电。
- ... 从充电器或未使用的加电设备中取出，因为某些设备即使是在关机的状态下也会有电流。

端子

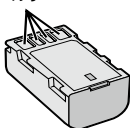

记录媒体

- 请务必遵循以下指南，以免损坏记录的数据。
 - 请勿弯折或掉落记录媒体，或让其经受强烈压力、冲击或振动。
 - 请勿将水洒到记录媒体上。
 - 请勿在有强烈静电或电气噪声的地方使用、更换或贮存记录媒体。
 - 在拍摄、播放或在其他访问记录媒体时，请勿关闭摄像机电源、取出电池或断开交流电源适配器。
 - 请勿将记录媒体放在有强烈磁场或释放强烈电磁波的物体附近。
 - 请勿将记录媒体存放在高温或高湿的地方。
 - 请勿触摸金属部件。
- 当使用摄像机格式化或删除数据时，仅对文件管理信息作了更改。硬盘数据并未完全删除。如果您要完全删除所有数据，我们建议您使用专门为该用途设计的市售软件，或用锤子等物理销毁摄像机。

液晶监视器

- 为防止液晶监视器损坏，请勿
 - ... 用强力推入或振动。
 - ... 放置摄像机时将液晶监视器置于底部。
- 为了延长使用寿命
 - ... 避免使用粗布擦拭。

主机

- **为保证安全，请勿**
 - ... 打开摄像机底盘。
 - ... 拆解或修改设备。
 - ... 让易燃物、水或金属物体进入设备。
 - ... 在开机时取出电池或断开供电。
 - ... 摄像机不使用时仍保持电池连接。
 - ... 将本机靠近明火，如点燃的蜡烛等。
 - ... 靠近滴水或溅水。
- **避免在以下地方使用设备**
 - ... 过潮或多尘的地方。
 - ... 有烟灰或蒸汽的地方，例如靠近厨灶的地方。
 - ... 振动或抖动过大的地方。
 - ... 靠近电视机。
 - ... 靠近产生强磁场或强电场的地方（扬声器、广播天线等）。
 - ... 温度过高（超过 40℃）或过低（低于 0℃）的地方。
 - ... 气压较低的地方（海拔 3000 m 以上）。
- **请勿将设备放在**
 - ... 超过 50℃ 的地方。
 - ... 湿度过低（35% 以下）或过高（80% 以上）的地方。
 - ... 阳光直射下。
 - ... 夏季时封闭汽车内。
 - ... 靠近加热器的地方。
 - ... 电视机等高处。在连接了电缆的情况下将设备放置于高处时，如果绊到电缆且主机跌落到地面，则可能导致故障。
- **为保护设备，请勿**
 - ... 弄湿设备。
 - ... 摔落设备或将其撞击硬物。
 - ... 在运输过程中振动或过度抖动。
 - ... 长时间使镜头直接对着过亮的物体。
 - ... 将镜头暴露于直射阳光。
 - ... 使用手带时猛烈摇晃。
 - ... 过度摇晃装有摄像机的摄像机包。

如何使用 CD-ROM

- 当心不要弄脏或刮伤镜面（印刷面的反面）。请勿在正反面书写或者粘贴任何东西。如果 CD-ROM 变脏，可用软布从中心孔洞向外轻轻擦拭。
- 请勿使用传统的磁盘清洁剂或清洁喷雾剂。
- 请勿弯曲 CD-ROM 或触摸其镜面。
- 请勿在多尘、炎热或潮湿的环境中储存 CD-ROM。将其远离阳光直射。

术语

A	AV/S 连接	37, 51, 71
	安装三角架	18
B	白平衡	28
	斑马线	29
	保护文件	38
	背光补偿	27
	变焦	22, 68
	播放列表	44
C	菜单设定	67
	彩条	29
	操作声音	70
	场景计数器	68
	程序 AE	24
	重设	70
	重设摄像机	74
	重设文件号码	72
	磁带录像机	50
D	DPOF	42
	DVD 刻录机	47
	DVD 录像机	50
	电池	16, 18, 82
	电脑	53, 64
	点曝光控制	27
	电视机	36
	电源关联操作	12
F	防摔保护	70
	风声去除	68
	复制视频文件	47, 50, 53, 64
	复制 (移动) 静像	47, 50, 52, 53, 64
G	格式化记录媒体	72
	光圈优先	25
	光学图像稳定器	68
H	HDMI 连接	36, 71
	画面切换效果	35
	幻灯片放映	31
I	i.LINK 连接	50, 71
J	交流电源适配器	16
	记录媒体	23, 68, 69, 82
	记录时间/图像数	81
	镜头盖	18
	静像	21, 31
	近拍	29
	计数信号灯	13, 70
	聚焦	26
	聚焦辅助	26, 70
K	快门速度	25
L	亮度控制 (液晶显示器/取景器)	70
	连拍	69
P	屏幕显示	71
Q	清理硬盘	72
	取景器	22, 71
R	日期/时间	70
	日期索引画面	32
	日期显示样式	69
	锐度	29
S	SD 插卡	19
	删除播放列表	46
	删除文件	38, 72
	事件登记	23, 41
	事件画面	32
	视频	20, 30
	时钟设定	17, 69
	手动记录	24
T	调节亮度	26
	图像大小	69
	图像旋转	31
	图像质量	68, 69
W	外部麦克风	13, 68
	文件信息	40
X	效果	29, 34
Y	扬声器音量	30
	演示模式	70
	遥控器	11, 13, 70
	液晶监视器	12, 14, 82
	夜眼	27
	硬盘	82
	语言设定	17, 69
Z	在电视机上显示	71
	增亮	68
	增益	69
	自拍	69
	组件连接	36, 71

JVC