

使用产品前请仔细阅读本使用说明书

方正科技服务器用户使用手册

——方正圆明 MR200 3200 系列机型(V1.0)

敬告

尊敬的用户：

感谢您购买和使用方正科技产品。为了您的安全和利益，在使用产品前请您仔细阅读本产品用户使用手册及随机附带的全部资料。如果您未按照用户使用手册操作和使用产品，而导致任何的人身伤害、财产或其他损失，方正科技将不承担责任。

关于本产品用户使用手册（以下简称“手册”）

- ◆ 手册版权属于方正科技所有；
- ◆ 手册提及的商标、字号属于它们各自的权利所有者；
- ◆ 手册内容如同实际产品不一致，以实际产品为准。

如果您对手册的任何内容或条款存在不明或异议，请在购机后七日内向方正科技提出书面异议，否则视为您已经同意、理解并接受本手册全部内容。

产品使用过程中，如果您遇到问题，欢迎致电咨询：
方正科技全程服务热线 4006-000-666 寻求相关的帮助。

方正科技保留对用户使用手册解释和修改的权利，对手册的任何修正、更新、解释将在方正科技网站（www.foundertech.com）予以公布，请您留意。

致谢！

方正科技集团股份有限公司

二〇〇九年

目次

概述	1
1 注意事项	2
1.1 特别提示	2
1.2 注意事项	2
2 产品概述	10
2.1 简介	10
2.2 圆明 MR200 3200 服务器系统特性说明	12
2.3 开箱和检查	14
3 基本使用常识	15
3.1 开机前的准备	15
3.2 安全启动计算机	15
3.3 安全关闭计算机	16
3.4 POST 热键说明及设置 BIOS	16
3.5 对服务器工作环境的一些要求	26
3.6 创建 S-ATA RAID 阵列	27
4 硬件安装说明	47
4.1 圆明 MR200 3200 服务器安装所需工具与安全措施	47
4.2 圆明 MR200 3200 服务器前后面板功能说明	48
4.3 圆明 MR200 3200 服务器内部结构	错误！未定义书签。
4.4 圆明 MR200 3200 服务器前面板信号线缆说明	50
4.5 拆卸圆明 MR200 3200 服务器上盖	51
4.6 圆明 MR200 3200 服务器 CPU 的安装	52
4.7 圆明 MR200 3200 服务器内存的安装	53
4.8 圆明 MR200 3200 服务器热插拔硬盘的安装	55
4.9 圆明 MR200 3200 服务器 PCI 卡的安装	55
4.10 主板锂电池的拆卸、安装	56
4.11 圆明 MR200 3200 服务器跳线说明	56
5 IKVM 远程管理使用说明	61
5.1 安装初始	61
5.2 功能简介	62

5.3 疑难解答	68
6 保养和维护	69
6.1 预防性维护	69
6.2 硬件方面的维护常识.....	69
6.3 软件方面的维护常识	72
7 常见问题解答	75
7.1 系统第一次启动.....	75
7.2 运行新的应用软件.....	75
7.3 系统已正确运行之后	76
7.4 其他问题及解决方案.....	76
附录 A 圆明 MR200 3200 服务器主板结构说明.....	79
附录 B 方正科技服务器、工作站系列产品服务承诺（K 版）	80
附录 C 有毒有害物质或元素名称及含量标识表	87

概述

本手册主要介绍了该服务器系统特性与硬件安装指导、使用与维护方法，以及常见系统故障的解决方法。

如果您在所选购服务器上配置了一些扩展卡，对于扩展卡设备的操作系统安装说明，请参考对应该扩展卡的附件手册。

如果您想了解您所购买服务器机型在安装操作系统之前的准备工作、如何安装一些主流操作系统以及如何使用随机资料光盘，请参考该服务器所附带的安装手册。

1 注意事项

1.1 特别提示

为了便于理解和引起您的注意，当涉及产品安全或需关注的信息时我们将在本章节或在后面的章节中按下列等级和特别的警示用语向您提示，这些特别的警示用语表示方法如下：

- ◆ **【危险】** --表示对高度危险要警惕
- ◆ **【警告】** --表示对中度危险要警惕
- ◆ **【注意】** --表示对轻度危险要关注
- ◆ **【禁止】** --表示危险的操作需禁止
- ◆ **【提醒】** --表示安全或其他内容需关注

本章节中为您提供的安全信息并不是全部的，为了您的安全和利益，我们会根据需要将部分产品安全信息编排到使用手册的后面章节中，不论这些安全信息置于何处，您均应仔细阅读。

同样，除了以特别的警示用语提出的注意事项外，对于使用手册中的其他内容和介绍，您亦应予以同样的重视。

1.2 注意事项

请阅读并遵守以下所有注意事项。如果随服务器提供的补充说明与这些说明不一致，请与供货商技术服务人员联系以确定如何才能保证操作的正确性。

【注意】

电源开关并不能完全切断交流电源。要切断交流电源，必须从交流电插座中拔出与服务器相连的所有电源线的插头。

由于服务器的部件对静电放电（ESD）极其敏感，请在静电放电工作台执行以下各节中的操作。如果没有这样的工作台，请通过以下方法降低 ESD 所造成的危害：

- 1、戴上一条防静电腕带并与服务器的金属部分相连。
- 2、在触摸服务器部件前先触摸服务器机箱上的金属壳。
- 3、在插拔部件时将身体一部分与服务器的金属机箱保持接触，以释放静电。
- 4、避免不必要的移动。
- 5、插拔服务器部件（尤其是板卡）时仅拿住边缘。
- 6、将服务器部件置于一个接地的无静电的操作平台上。如果可能的话，使用一块导电泡沫垫（非部件的包装材料）。
- 7、避免让部件在操作平台上滑动。

8、为保证系统良好的散热与通风，在正常使用服务器之前必须安装上机箱盖。

适用群体

【注意】

使用电脑，应具有一定的电脑基本常识。同时，电脑不适用于儿童单独操作。如果有需要，必须有成人看护。

工作环境

【危险】

为避免出现意外故障，电脑应在下述限定环境范围内工作：

内 容	适 应 范 围	备 注
贮存运输温度	-40℃ 至55℃	
贮存运输相对湿度	20% - 93%(40℃)	
大气压	86 kPa - 106 kPa	
电源适应能力	220V(±10%), 50Hz(±1Hz); 部分服务器机型同时支持 110V(±10%),50Hz(±1Hz),您购买的机型 是否支持, 请参考该系统特性说明	
工作湿度	35% - 80%	
工作温度	10℃ - 35℃	

【警告】

为避免电脑受到环境（潮湿、灰尘、食品、液体、直接暴露于阳光下等）的侵害，应放置在通风、干燥的地方。

为避免磁场干扰和损坏，请远离其他家电（如电视、空调等）。

请不要将液体或其他杂物溅入电脑，否则有可能会引起机箱内部元件的短路进而引起触电或火灾。

【注意】

电脑在低温条件未恢复的情况下通电开机，可能会给电脑造成无法修复的故障，所以使用前请先保证电脑在室温条件下恢复 2 小时以上的时间。

使用前

【警告】

电脑在低于10℃的环境储运后，使用前请在室温10℃ - 35℃条件下放置2小时以上的时间，避免电脑温度过低而发生加电损坏。在此期间不要拆除包装，让电脑自然恢复温度，避免升温过快而发生加电损坏。

【注意】

使用前，还需确认电脑的连接、电源使用及其他事项均符合使用手册的要求。

移动、运输、贮存

【注意】

移动电脑时，需将所有电源断开，禁止带电插拔。

运输时应放在原包装箱内，遵照包装储运图示标志指示堆放，并使用封闭式货箱搬运。

贮存时包装材料应安全地存放于儿童拿不到的地方，以避免不安全情况发生。

依照国家标准(GB/T9813-2000)，微型计算机通用规范中的相关解释，电脑温度在低于**10℃(时)环境储运**后，使用前请在室温(10℃ - 35℃)条件下放置2小时以上的时间，避免因电脑温度过低加电产生损坏。在此期间请不要拆除包装，让电脑自然恢复温度，避免因升温过快导致电脑产生结霜和凝露带来的加电损坏的发生。

电池

【注意】

不正确的更换主板上的锂电池可能会引起爆炸危险，请务必在专业维修人员指导下进行锂电池的安装和更换；只允许使用制造厂推荐的同类或等效类型的替换电池产品；电池的不当丢弃会引起环境的严重污染，请您务必妥善处理用完的电池或者将废弃电池交还方正科技售后维修部门处理，避免环境污染。

电源

【危险】

您需使用合格的三芯带接地保护的接地电源插头和插座，电源插头最终应插在接地良好的电源上，良好的接地是您的电脑正常工作的重要保证。如果您擅自更换标准电源线，可能会带来严重后果，同时电源线最大长度不应超过 4.5 米。

在您使用电源前应按电源插头和插座的说明确认电源符合电脑使用要求，合格的电源和良好的接地是电脑正常工作的重要保证。否则，可能会带来严重后果。

【危险】

雷雨期间，使用产品可能会对电脑甚至您的人身及其它财产安全造成损害。故在雷雨天气，不要使用电脑，并断开电话线、网络线、电源线等可能会与外界连接的导体。打雷时，不要插拔这些线缆。

【警告】

方正圆明服务器部分型号可支持 110V/220V 输入电压自适应功能，请您参照所选购服务器的电源适应能力选择适用的供电环境；不要试图把 110V 的电源线插在仅支持 220V 的电源上，也不要改动机器电源的电压选择开关。任何改动都可能会造成人身伤害或引起设备损坏。

【注意】

仔细检查随机提供的交流电源线。如果出现问题，请与相关销售商联系。

用于微机的电源线必须符合以下安全规范：

符合 CCC 认证□

电源插头最终应插在接地良好的电源上

电源插头必须符合 GB 1002—1996、GB2099.1-1996

电源线最大长度为 4.5 米

辐射

【注意】

显示器辐射会有害健康。

【声明】

圆明 MR200 3200 服务器通过国家 3C 产品认证，电磁兼容达到国家 B 级标准。

人机工程学

【提醒】

当在电脑上工作或游戏时，请调整您的环境并安排好您的电脑设备，使身体处于舒适、灵活的状态。下面的建议可以帮助您获得一个更舒适的环境。

保持正确的工作姿势：

无论是在工作还是在娱乐时，使身体处于舒适、灵活的状态非常重要。这不仅会提高您的总体工作效率，而且会帮助您避免患上肌肉骨骼失调症。请记住，长时间工作时改变一下身体的姿势，也可以帮助您避免不适和疲劳。

在计算机上工作或游戏时，请调整您的环境并安排好您的计算机设备，以便使身体处于舒适和放松的姿势。根据个人的体形和工作环境，安排您的工作空间以避免身体不适。下面的建议可以帮助您获得一个更舒适的环境。

1. 保持正确的背部姿态：



- 使用一把能支撑后背腰部的椅子（详见图 1）。
- 调整工作台面和椅子的高度，以呈现一个舒适自然的身体姿势（详见图 2）。

2. 提高腿部舒适性:

- 清除桌子下面的物品，确保腿部放置和移动的舒适性。
- 如果您的脚无法舒适地着地，请使用脚凳。

3. 保障肩部和臂部的正确姿态:

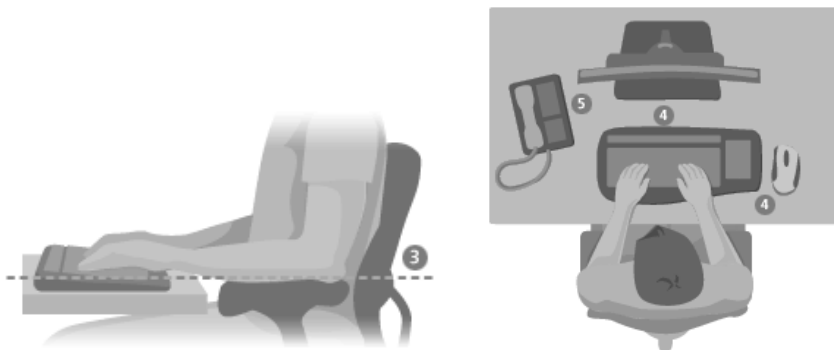

- 在同一高度放置键盘和鼠标或轨迹球;它们应该放置在与肘部相同的高度。您的上臂应该在体侧下垂放松（详见图 3）。
- 打字时，请将键盘放在您的正前方，并将鼠标或轨迹球靠近键盘放置（详见图 4）。
- 将常用物品放置在手臂可触及的范围之内（详见图 5）。

4.保持正确的手腕和手指姿势:

- 在打字和使用鼠标或轨迹球时，请保持手腕平直。避免向上、向下或向两边弯曲手腕。如果键盘支脚能帮助您保持舒适和平直的手腕位置，请展开键盘支脚。
- 打字时，请将手和手腕悬于键盘之上，以便可以使用整个手臂而不是伸展手指来触及到远处的键。

5.减少颈部弯曲和扭转:



- 使屏幕顶端与眼睛保持水平（详见图 6）。散光患者可能需要把屏幕放低一点，或向合格的健康专家咨询，以配戴适合于计算机工作的眼镜。
- 将监视器放置在您的正前方。如果您查看文档要比监视器更频繁，可以考虑将文档直接放在您前方，而将监视器稍微靠边一点放置。
- 考虑使用文档架，将文档放在接近眼睛的水平位置。

6.减少视觉疲劳:

- 当您舒适地坐在监视器前时，监视器应放在大约距您一个手臂长的距离。
- 监视器的放置应远离会产生眩光的光源，或使用窗帘控制光线强度，从而避免眩光。
- 请记住要清洁屏幕。如果您戴眼镜也要清洁眼镜。
- 调节监视器的亮度和对比度。
- 如果计算机程序具有调节字体的功能，请调节屏幕上的字体大小以便于查看。

放松身体:

动态力：执行动作过程中（例如打字中按键或单击鼠标按钮时）施加的力。

静态力：持续一段时间的力，例如按住鼠标或握住电话。

接触力：依靠在边缘或坚硬的表面上时所产生的压力，如手腕放在桌子边缘上所受的力。

要减少轻度作用力对身体的影响，请尝试下列建议：



- 轻轻触键，保持手和手指放松，因为只需用很小的力便可激活键盘上的键（详见图 7）。
- 单击鼠标键或使用游戏杆或其他游戏控制器时，也要用很小的力来触键。
- 握鼠标时手要放松。不要紧紧地抓住鼠标。
- 打字时避免将手掌或手腕放在任何物体的表面上。如果具有手托，只应在打字间歇时使用它。
- 不打字或使用鼠标时，放松手臂和手。不要将手臂和手放在物体的边缘（如桌子边缘）上。
- 调整您的椅子，不要让座位挤压膝盖的后面（详见图 8）。

注意休息

适时地休息可以大大帮助您的身体从任何活动中得到恢复，并能帮助您预防肌肉骨骼失调症。适于您的休息时间的长度和频率取决于您所从事的工作类型。停止工作和放松是一种休息的方法，但是也有其他的方法。例如，变换工作任务（您可以从坐着打字变换为站着打电话）就能帮助身体的一部分肌肉放松，而另外一部分则继续工作。

请尝试下列建议：

- 针对工作和娱乐制定计划，以便不在过长的时间内进行同一件事（如从事一项活动或使用身体的同一部分）。
- 使用不同的输入设备，如鼠标和键盘，来完成相同的任务。例如，要执行滚动任务，您可以使用鼠标上的滚动轮或键盘上的方向键。
- 充分利用软件和硬件的特性可降低劳动强度并提高生产效率，使工作更加高效。例如，可以按 **Windows** 徽标键打开 **Windows**“开始”菜单。
- 阅读产品随附的信息，以了解软件和硬件的特性。例如，若您经常突出显示文本，可以分配一个鼠标按钮来执行单击锁定任务。

保持健康

健康的生活方式可以帮助您有效地工作，并使您的日常工作成为一种乐趣，如使用计算机。而且，学习更多关于健康的知识也是使用计算机时保持舒适和高效的重要步骤。

请尝试下列建议：

- 平衡的膳食和充足的休息。
- 全面加强锻炼以强壮身体并提高身体的适应能力。请记住，您应该向合格的健康专家咨询以帮助您选择适合您的锻炼强度和锻炼方法。
- 学会控制压力。一种减少工作压力的方法是计划您的工作范围和时间，以使噪音和分心的事保持到最小限度。
- 如果您有关于医疗和生理状况与肌肉骨骼失调症之间关系的问题，可以向合格的健康专家咨询。虽然研究人员还不能回答很多有关肌肉骨骼失调症的问题，但是普遍认为很多因素可能导致此病症的发生，其中包括：以前的损伤、糖尿病、荷尔蒙的改变（如怀孕）和风湿性关节炎。

2 产品概述

2.1 简介

- 产品名称：方正科技圆明服务器
- 系列及型号：圆明 MR200 3200
- 产品特点



产品外观图

圆明 MR200 3200 服务器采用业界最先进的技术，支持 Intel 新一代的 Nehalem 架构的 CPU，支持最新的 DDR3 内存，采用 3 通道的内存设计支持 6 个 DIMM 槽，为用户同时带来高带宽和高容量的双重体验。成熟的远程 KVM 技术，让用户体验到了更加高效快捷的管理功能，支持新一代的 I/O 设备以及大容量的存储，其最大可支持 10 块热插拔的硬盘，这些灵活的配置让您的企业有了更多的选择。

圆明 MR200 3200 服务器适用于企业和行业用户的中小网络应用，可担当文件打印服务器、Web、电子邮件、远程访问、群件服务器（如 Lotus、Exchange）、智能信息管理、小型数据库服务器、视频点播服务器、网络视频会议等应用平台，服务于企业的网络建设、业务管理、网络安全以及网络管理的信息化建设需求。

■ MR200 3200 技术特性简表

主机特性	
中央处理器	最多支持 2 颗四核英特尔®至强®55XX 系列处理器
芯片组	Intel 5500
内存	ECC Registered DDR3 1333MHz

	6 个内存插槽/最大容量 48GB
	采用三通道内存存取技术，支持内存镜像
存储控制器	集成 6 通道 SATA 控制器，支持 RAID 0/1/5/10
可选存储控制器	可选扩展 SAS 卡，支持 RAID0/1/1E
	外插 SAS RAID 卡，支持 RAID0/1/10/5/6
显示控制器	集成 8MB 显存
网卡控制器	2 个 Intel 千兆网卡；
扩展特性	
前置 I/O	1 个 USB 2.0 接口
后置 I/O	2 个 USB 2.0 接口
	2 个网卡接口
	1 个 VGA 接口
	1 个串口
	2 个 PS/2 键盘，鼠标接口
扩展槽	1 个 PCI-E×8 (×4 信号)
	1 个 PCI-E×16 (×16 信号)
	1 个 32bit/33MHz PCI 插槽
存储位	最多 6 个 3.5 寸 SATA/SAS 热插拔硬盘位
整机特性	
支持操作系统	Windows Server [®] 2003 Standard Edition
	Windows Server [®] 2003 Enterprise Edition
	Windows Server [®] 2008 Standard Edition
	Windows Server [®] 2008 Enterprise Edition
	Redhat [®] Enterprise Linux AS 5.0 Update2
	Suse [®] Linux Enterprise 10 SP2
管理系统	可选 iKVM 远程管理方案
光驱	DVD-ROM
软驱	可选 USB 软驱
电源	标配 600W 服务器专用电源；可选 600W 1+1 热插拔冗余电源
机箱特性	
外形	2U 机架式
机箱尺寸	长×宽×高：648×437×88 (mm)
环境和规范	
环境温度	运行时 5°C 至 35°C
	非运行时 -35°C 至 +70°C

相对湿度	非运行时 95%，于 25℃至 30℃温度下不凝结
安规及认证	中国 CCC，绿色认证，WHQL 认证
服务	全国联保 三年有限保修

2.2 圆明 MR200 3200 服务器系统特性说明

本章内容向您介绍圆明 MR200 3200 服务器系统特征，它将使您更加了解圆明 MR200 3200 服务器，以便充分的发挥其效能。

2.2.1 圆明 MR200 3200 服务器 CPU 子系统说明

圆明 MR200 3200 服务器支持 Intel® Nehalem 55XX 系列处理器,CPU 频率可最高支持到 2.93GHz。

注：不支持 Intel® Nehalem W5580（130W）处理器。

2.2.2 圆明 MR200 3200 服务器内存子系统说明

圆明 MR200 3200 服务器主板上共有 6 个内存插槽，最大可支持 48G R-DIMM DDR3 1333 内存，支持单条内存的最大容量为 8GB；
内存配置的具体方法见 4.7。

【注意】

请使用同型号内存以保证圆明 MR200 3200 服务器的稳定性。

2.2.3 圆明 MR200 3200 服务器存储子系统说明

圆明 MR200 3200 服务器共有如下架位可安装存储设备：
最多支持 6 块 SAS/SATA 热插拔硬盘。

1 个前置 5.25 英寸设备架位，用于安装光驱设备。

圆明 MR200 3200 提供了以下存储设备接口：

1 个 IDE 接口，用来安装光驱等 IDE 设备；

6 个 S-ATA 接口，支持 RAID0/1/5；

8 个 SAS 接口（外插 SAS 升级卡时方可用），支持 RAID0/1/1E；

【注意】

做 RAID 时，请使用同型号硬盘以保证服务器的稳定性。

2.2.4 圆明 MR200 3200 服务器 PCI、PCI-E 子系统说明

圆明 MR200 3200 服务器提供

2 个×8 PCI-E 插槽（×4 信号）

1 个×16 PCI-E 插槽（×16 信号）

1 个 32bit/33MHz PCI 插槽

1 个声卡插槽

1 个专用 RAID 卡插槽

2.2.5 圆明 MR200 3200 服务器网络子系统说明

圆明 MR200 3200 服务器提供 2 个千兆网卡,.

此两网卡可以绑定, 实现网卡的冗余和负载均衡, 支持远程唤醒。

2.2.6 圆明 MR200 3200 服务器显示子系统说明

圆明 MR200 3200 服务器集成显示控制器, 8MB 显存

2.2.7 圆明 MR200 3200 服务器电源子系统说明

圆明 MR200 3200 服务器提供了 1 个 600W 110V/220V 自适应服务器专用电源。

可以选配 600W 1+1 热插拔冗余电源

【注意】

通过机箱前面板上的电源键并不能使服务器完全断电, 只有拔下连接服务器电源的电源线才能使服务器完全断电。

2.2.8 圆明 MR200 3200 服务器散热子系统说明

圆明 MR200 3200 服务器提供了 3 个 80mm*80mm 热插拔系统风扇, 1 个 60mm*60mm 热插拔系统风扇

圆明 MR200 3200 服务器提供了 2 个 CPU 主动散热风扇, 对 CPU 及其周围的 VRM 进行散热。

2.2.9 圆明 MR200 3200 服务器系统安全说明

圆明 MR200 3200 机箱通过 BIOS 用户权限、密码设定, 机箱入侵报警等措施保证了服务器系统硬件、软件的安全。

BIOS 用户权限、密码设定: 可能过权限和密码的设定, 防止其他用户对 BIOS 的选项设置进行变更;

2.2.10 圆明 MR200 3200 服务器管理系统说明

圆明 MR200 3200 提供 RME Pro 管理软件, 可实现本地、远程的管理、监控、预警, 方便用户对服务器系统的管理。

圆明 MR200 3200 服务器拥有独立的 BMC+IKVM 远程管理模块, 基于 IPMI 2.0, 支持 KVM-over-IP。通过这块远程管理卡, 管理员可以远程连接服务器, 通过浏览器就可以实现对服务器的监控, 察看处理器、电源、风扇等关键部件的健康状况, 如电压、风扇转速、温度等等, 及时了解服务器工作状况, 对风险进行预估。

BMC+IKVM 远程管理模块将管理员从环境恶劣的机房中解放出来, 无论身处何地, 都可以方便的对服务器进行监控管理, 管理更加灵活, 具体使用方法请参考本手册第五章内容。

2.3 开箱和检查

在组装、使用电脑前，请首先打开全部产品的包装，核对实际配置同**产品装箱单**（见产品包装箱内随机资料《方正科技产品装箱单》）的内容是否一致，如有疑问请在开箱和检查的当日与您的经销商联系。

【提醒】

如果您已经使用了本产品，则视为本产品同产品装箱单内容一致。

如您的计算机使用的是光电鼠标，因光电鼠标的传感器(sensor)采用的多是传统的漫反射光标定位，所以须要您计算机鼠标的接触平面能够满足较好的漫反射条件。请勿在过于光滑和类似镜面的平面使用您的光电鼠标，建议您使用专用鼠标垫并经常保持鼠标垫的平整和清洁。

3 基本使用常识

3.1 开机前的准备

在电脑开机运行之前，请您做好下面的准备工作：

1. 读懂用户手册和其他的随机的相关文件。
2. 请把电脑放置在靠近电源插座的地方，此位置须远离热源及强电磁干扰的设备：如空调、电扇、电机及打开的手机等。
3. 保存好所有的包装以便搬移计算机。

【注意】

在计算机没有正常运行之前，不要安装附加的硬件和应用软件。您的计算机已预装了操作系统及应用软件。

3.2 安全启动计算机

圆明服务器外围设备的连接

在给圆明服务器加电前，请您确认已经连接好以下外围设备。

鼠标：它是您安装大部分操作系统，及应用此操作系统所必需的，圆明服务器已为您提供了一个标准鼠标。

键盘：它是您安装大部分操作系统，及应用此操作系统所必需的，圆明服务器已为您提供了一个标准键盘。

显示器：它是您安装大部分操作系统，及应用此操作系统所必需的，圆明服务器出货时显示器需要单独购买，如您未选购圆明服务器所配备的显示器，则请您自备一台。

其它：请您连接打印机、扫描仪、外置磁带机等设备。

圆明服务器加电启动

请您按照以下步骤给圆明服务器加电启动。

1. 确认所有的外围设备，诸如显示器、键盘、鼠标已经连接上；
2. 将显示器电源线缆插入供电插座中，打开显示器；
3. 将 AC 电源线的一头接到圆明服务器背板的电源接口，将另一头接到供电插座中。

注意：

请您使用圆明服务器自带的 AC 电源线，圆明服务器所带的 AC 电源线符合国家电气标准，可避免您的服务器发生灾难性损害。

4. 按下前面板电源键，此时系统启动，电源灯呈现蓝色，几秒钟后，显示器出现

方正标志并在后台检测、初始化各硬件设备；

5. 系统自检完成后会自动按照 BIOS 中设置的设备启动顺序搜索可启动的设备，由于您未安装操作系统，搜索完成后会提示未找到可启动的设备。

【注意】

1. 显示器和其他外部设备的启动电流比较大，为防止影响到主机的正常工作，请先打开显示器和其他外部设备的电源开关，然后再打开电脑主机的电源。如果在启动过程中遇到问题，请参阅本用户手册的“故障分析与排除”部分或致电方正科技的售后服务部门进行咨询。

2. 不同型号的电脑的主机和显示器的按钮的形状、颜色等可能不同，应视用户具体购买到的机型为准。

3.3 安全关闭计算机

【警告】

在电脑运行状态下，请您不要随意按下开关或复位键，以防止丢失数据或造成计算机软硬件的损坏。

【警告】

您在操作完毕您的计算机后，不可以直接关闭计算机的电源，而是要先保存您的工作并关闭所有应用程序后，退出操作系统，计算机将自动切断电源。否则可能导致您的工作丢失甚至破坏计算机的软件系统

【注意】

在关闭计算机的时候，请您先关闭电脑主机电源，然后再关闭显示器和其他外部设备的电源。

3.4 POST 热键说明及设置 BIOS

在按下电源开关键后，当屏幕上出现“方正科技”的画面时，按一下键盘上的“DEL”键，就可以打开 BIOS 设置界面，对系统的参数进行设置。开机界面如下。



热键	执行操作
[DEL]	自检后进入 BIOS Setup 程序
[Esc]	显示启动选择菜单
[Pause]	暂停自检进程
[Enter]	继续自检进程

【注意】

1、不建议用户自行对出厂的 BIOS 设置进行修改，因为这可能导致系统不能正常启动或硬件发生冲突、软件不能正常使用等现象。

2、每个测试项目的设置值应有多种，其中 BIOS 设置值为**黑色粗体**的是出厂默认设置值；BIOS 的设置选项可能会因为 BIOS 版本的升级而引起变更。

如用户在设置 BIOS 时发生问题，请致电方正科技全程服务热线 4006-000-666 咨询解决。

详细 BIOS 设置如下，分别是 MAIN、Advanced、Server、Boot、Exit 共 5 项。

MAIN 主菜单

项目	设置值	功能说明
System Time	不可设置	显示系统时间
System Date	不可设置	显示系统日期
Legacy Diskette A	Disabled/360K,5.25in/ 1.2M,5.25in/720K,3.5in/ 1.44M,3.5in/2.88M,3.5in	软驱信息设置
SATA1~6	不可设置	显示每个 SATA 接口连接的设备

Primary IDE Slave	Type	Not Installed/ Auto /CDROM/ARMD	选择 IDE 设备类型
	LBA/ Large Mode	Auto /Disabled	开启或关闭 LBA 模式
	Block(Multi-Sector Transfer) M	Auto /Disabled	开启或关闭数据同时 传送多个磁区功能
	PIO Mode	Auto /0/1/2/3/4	PIO 模式设置
	DMA Mode	Auto	DMA 模式设置
	SMART Monitoring	Auto /Disabled/Enabled	开启或关闭自动侦 测,分析,报告技术
	32Bit Data Transfer	Enable /Disable	开启或关闭 32 位数据 传输功能
	Type	Not Installed/ Auto / CDROM/ARMD	选择 IDE 设备类型
	LBA/Large Mode	Auto /Disabled	开启或关闭 LBA 模式
	Block(Multi-Sector Transfer) M	Auto /Disabled	开启或关闭数据同时 传送多个磁区功能
	PIO Mode	Auto /0/1/2/3/4	PIO 模式设置
	DMA Mode	Auto	DMA 模式设置
	SMART Monitoring	Auto /Disabled/Enabled	开启或关闭自动侦 测,分析,报告技术
	32Bit Data Transfer	Enable /Disable	开启或关闭 32 位数据 传输功能
IDE Configuration	SATA Configuration	Disabled/Compatible/ Enhanced	根据相应操作系统 变更 IDE 设备设置
	Configure SATA as	IDE /RAID/AHCI	SATA 接口设置
	Hard Disk Write Protect	Enable / Disable	开启或关闭写入保 护功能
	IDE Detect time Out (Sec)	0/5/10/15/20/25/30/ 35	开启或关闭写入保 护功能
AHCI Configuration	AHCI CD/DVD Boot Time out[35]	0/5/10/15/20/25/30/ 35	根据相应操作系统 变更 IDE 设备设置

	Configure SATA as		IDE/RAID/AHCI	SATA 接口设置
	Hard Disk Write Protect		Enable/Disable	开启或关闭写入保护功能
	IDE Detect time Out (Sec)		0/5/10/15/20/25/30/35	开启或关闭写入保护功能
	SATA 1~6	SATA Port0	Auto/Not Installed	显示 SATA 1 所接设备
SMART Monitoring		Enabled/Disabled		
System Information	AMIBIOS		不可设置	显示 BIOS 版本
	Processor		不可设置	显示 CPU 相关信息
	System Memory		不可设置	显示内存相关信息
	System Memory information	CPU1 Memory information	不可设置	显示 CPU1 安装的 内存信息
		CPU2 Memory information	不可设置	显示 CPU2 安装的 内存信息

Advanced 主菜单

项目		设置值	功能说明
CPU Configuration	Ratio CMOS Setting	Auto /12.0/13.0/14.0/15.0/ 16.0/17.0/18.0/19.0/20.0	CPU 倍频设置
	C1E Support	Enabled/ Disabled	C1E 功能设置
	Hardware Prefetcher	Enabled/ Disabled	Hardware Prefetcher 功能设置
	Adjacent Cache Line Prefetch	Enabled/ Disabled	Adjacent Cache Line Prefetch 功能设置
	Intel® Virtualization Tech.	Enabled/ Disabled	CPU 虚拟化技术 功能设置
	CPU TM Function	Enabled/ Disabled	CPU 过热保护功 能设置
	Execute Disable Bit Capability	Enabled/ Disabled	XD 功能值设置
	Intel® HT Technology. Active	Enabled/ Disabled ALL /1/2	超线程功能设置 处理器核心数量

	Processor Cores			设置
	A20M		Enabled/ Disabled	开启/关闭此项功能
	DCU Mode		32KB 8-way without ECC/16KB 4-way with ECC	数据缓存模式设置
	DCA Prefetch Delay		8/16/24/ 32 /40-/104/112/120	总线时钟延迟设置
	Intel Speedstep Tech		Enabled/ Disabled	Intel 加速技术设置
	Intel TurboMode Tech		Enabled/ Disabled	智能超频技术设置
	Intel C-State Tech		Enabled/ Disabled	动态节能技术设置
	C3 State		Disabled/ ACPI C2/ ACPI C3	Nehalem 核心状态设置
	C6 State		Enabled/ Disabled	开启/关闭 6 核心功能
	C7 State		Enabled/ Disabled	开启/关闭 7 核心功能
	C State package limit setting		Auto/C1/C3/C6/C7	核心状态限制设置
	C1 Auto Demotion		Enabled/ Disabled	开启/关闭此项功能
	C3 Auto Demotion		Enabled/ Disabled	开启/关闭此项功能
	Chipset configuration	CPU Bridge Configuration	CPU Revision	不可设置
Current CSI Frequency			不可设置	显示 CPU 主频
Current Memory Frequency			不可设置	显示内存频率
CSI Links Speed			Slow -Mode/ Full-Speed	CSI 连接速率设置
CSI			Auto/4.800GT/	CSI 频率设置

		Frequency	5.866GT/6.400GT	
		CSI Isochronous	Enabled/ Disabled	开启/关闭此项功能
		CSI L0s	Enabled/ Disabled	开启/关闭此项功能
		CSI L1	Enabled/ Disabled	开启/关闭此项功能
		Memory Frequency	Auto /Force DDR-800/Force DDR-1066	内存频率设置
		Memory Mode	Independent /Channel Mirroring/Lockstep/Sparing	内存模式设置
		Page Policy	Disabled /Enabled	页面设置
		Adaptive Page	Disabled /Enabled	自适应页面设置
		Data Scramble	Disabled /Enabled	数据干扰设置
		Split Below 4GB	Disabled /Auto	开启/关闭此项功能
		Channel Interleaving	1:1/2:1/4:1/ 6:1	内存通道交错存取比例设置
	Rank Interleaving	1:1/2:1/ 4:1	内存 Rank 交错存取比例设置	
	North Bridge Configuration	Crystal Beach/DMA	Disabled /Auto	开启/关闭此项功能
South Bridge Configuration	USB Function	Disabled/2 USB Ports/4 USB Ports/6 USB Ports/8 USB Ports/10 USB Ports/ 12 USB Ports	USB 接口数量设置	
	USB Port Configure	6+6USB Pots/ 8+4 USB Ports	USB 接口配置设置	
	USB 2.0 Controller	Enabled / Disabled	开启/关闭 USB2.0 控制器	
	HDA	Enabled / Disabled		

		Controller		
		SLP_S4# Min.Assertion Width	1 to 2 seconds/ 4 to 5 seconds/ 3 to 4 seconds/ 2 to 3 seconds	slp_s4# 引脚信号 有效时宽设置
	Intel VT-d Configurat ion	Intel VT-d	Enabled/Disabled	开启/关闭 VT-d 功能
Legacy Device Configuration	Onboard Floppy Controller		Enabled/ Disabled	
	Serial Port1 Address		Disabled/ 3F8/IRQ4/3E8/I RQ4/2E8/IRQ3	串口 1 地址选择
	Serial Port1 Address		Disabled/3F8/IRQ4/3E8/I RQ4/ 2E8/IRQ3	串口 2 地址选择
USB Configuration	Legacy USB Support		Enabled/ Disabled/Auto	老版本 USB 设备 支持设置
	USB2.0 Controller Mode		FullSpeed/ HiSpeed	USB2.0 速率模式 设置
	BIOS EHCI Hand-Off		Enabled/ Disabled	BIOS EHCI 切换 功能设置
	Hotplug USB FDD Support		Enabled/ Disabled/ Auto	支持热插拔的 USB 软驱设置
PCIPnP	Plug And Play O/S		Yes/No	即插即用功能设 置
	PCI Option Scan Order		Bus 0 First/ BUS N First	PCI ROM 扫描顺 序设置
	Onborad Option ROM Priority		Normal/High	板载ROM 优先级 设置
	Onborad LAN1/2 Boot		Disabled/ PXE/iSCSI	网卡 1/2 启动模式 设置
Power On Configuration	Restore on AC Power Loss		Last State/Power on/Power off	断电系统模式设 置
	Resume On PCIE Wake#		Disabled/Enabled	开启/关闭此项功 能
	Resume on Ring		Enabled/ Disabled	开启/关闭此项功

			能	
	System Time	回车设置	设置系统时间	
Event Log Configuration	View Event Log	回车设置	查看日志	
	Mark all events as read	回车设置	标记事件	
	Clear Event Log	回车设置	清除日志	
Hardware Monitor	CPU1/2 Temperature	XXXX°C/XXX °F	显示 CPU1/2 温度	
	TR/2 Temperature	XXXX°C/XXX °F	显示主板元件温度	
	CPU FAN1/2; Front Fan1-4 Speed	XXXXRPM/Ignored/N/A	显示 CPU 风扇转速	
	Rear Fan1/2 Speed	XXXXRPM/Ignored/N/A	显示机箱后置风扇转速	
	Smart Fan Control	Full Speed/Whisper Mode/ Generic Mode/High Density Mode	Smart 风扇控制器模式设置	
	VCORE1/2 Voltage,+1.5V_P1/2DDR3 Voltage,+1.5V_ICH Voltage,P1/2VTT Voltage +1.1V_IOH Voltage,+12V Voltage,+5V Voltage,+3.3V Voltage,+5VSB Voltage,+3VSB Voltage VBAT Voltage	XXXX V/Ignore	显示输出电压	
PCI Express Configuration	Active State Power-Management	Enabled/Disabled	开启/关闭 PCIE L0 和 L1 的电源状态	
ACPI Settings	General ACPI Configuration	Suspend Mode	S1(POS) only/S3 only/Auto	设置 ACPI 状态模式
	Advanced ACPI Configuration	ACPI 2.0 Support	Enabled/ Disabled	开启/关闭 ACPI2.0 版本支持
		ACPI	Enabled/ Disabled	开启/关闭 APIC

		APIC Support		(高级程序中断控制器) 支持
		BIOS-->AML ACPI table	Enabled/ Disabled	开启/关闭将 BIOS 里 AML 增加到 (X) RSDT 列表中
		Headless Mode	Enabled/ Disabled	开启/关闭此项功能
	Chipset ACPI Configuration	Energy Lake Feature	Enabled/ Disabled	开启/关闭此项功能
		APIC ACPI SCI IRQ	Enabled/ Disabled	开启/关闭此项功能
		USB Device Wakeup From S3/S4	Enabled/ Disabled	开启/关闭此项功能
		High Performance Event Timer	Enabled/ Disabled	开启/关闭此项功能
		HPET Memory Address	FED0000h/FED01000h/FED02000h/FED03000h	HPET 内存地址设置
		General WHEA Configuration	WHEA Support	Enabled/ Disabled

Server 主菜单

项目	设置值		功能说明
Remote Access Configuration	Remote Access	Enabled/ Disabled	远程访问功能设置
	Serial port number	COM1/COM2	串口号设置

	Serial Port Mode	115200 8, n, 1/ 57600 8,n,1 /38400 8,n,1 /19200 8,n,1/ 09600 8,n,1	设置串口模式
	Flow Control	None/ Hardware /Software	流控制模式设置
	Redirection After BIOS POST	Disabled /Boot Loader/Always	开机自检后重定向设置
	Terminal Type	ANSI/VT100/ VT-UTF8	终端类型设置

Boot 主菜单

项目		设置值	功能说明
Boot Device Priority		回车设置	设置启动顺序
Removable Drives		1st Floppy DRIVE /Disable	设置可启动的移动设备
Boot Setting Configuration	Quick Boot	Enabled / Disabled	快速启动设置
	Full Screen Logo	Enabled / Disabled	开机画面设置
	AddOn ROM Display Mode	Force BIOS /Keep Current	选购固件程序的显示模式设置
	Bootup Num-Lock	On /Off	开机时 Num-Lock 键自动启动设置
	PS/2 Mouse Support	Auto /Enabled/ Disabled	PS/2 鼠标开启功能设置
	Wait For 'F1' If Error	Enabled / Disabled	PS/2 鼠标开启功能设置
	Hit 'DEL' Message Display	Enabled / Disabled	进入 BIOS 快捷键设置
	Interrupt 19Capture	Enabled / Disabled	Interrupt 19 功能设置
Security	Change Supervisor Password	回车设置	变更系统管理员密码
	Change User Password	回车设置	变更用户密码

Exit 主菜单

项目	设置值	功能说明
Exit & Save Changes	回车选择	退出并保存设置
Exit & Discard Changes	回车选择	退出但不保存设置

Discard Changes	回车选择	取消对 BIOS 的更改
Load Setup Defaults	回车选择	恢复出厂设置

3.5 对服务器工作环境的一些要求

电源是电脑产生故障的主要因素。必须确保您使用的电源的功率符合要求。电源的电压一般为 220V / 50Hz，如果电源电压总是偏高或偏低，那么建议用户购买一台稳压电源。如果用户使用电脑的环境经常发生停电或不规则断电，建议用户购买一个不间断电源 UPS，这样可以保护您的硬件和软件受到的损失降到最小的程度。

影响电源质量的因素包括电压瞬变、停电、电压不足或电压过高等，因此在附近有大功率电器设备正在使用或有强的磁场干扰时最好不要使用电脑。

另外，电脑最好使用单独的电源插座，尤其应该注意避免与强电器或电热器具等大功率的电器使用同一条供电线路共用一个插座，因为这些电器设备使用时可能会改变电流和电压的大小，这会对电脑的电路造成损害。有条件的用户，应配备稳压电源和不间断电源 UPS。在拔插电脑各部分的配件时，都应先断电，以免烧坏接口。

电脑工作的环境温度应在 10℃~35℃ 之间。温度过高或过低将使电脑受到损害并加速其老化，从而影响电脑的使用寿命。因此，电脑应放在易于通风或空气流动的地方，这样便于温度的调节，放置电脑的房间最好有空调。另外，不要把电脑放置在阳光能直接照射到的地方，这类地方温度容易升高，而且显示器上的荧光物质如果长期受到照射也会加速老化并影响使用寿命。

电脑工作的环境相对湿度应保持在 35%-80% 之间。空气如果过分潮湿，会使机器表面结露，引起电路板上的元件、触点及引线发霉或生锈，进而引起断路或短路；而空气过分干燥则容易产生静电，诱发错误信息，甚至造成元器件的损坏。因此在干燥的秋冬季节最好能设法保护房间中的湿度达到电脑需求。所以，电脑的工作环境要尽可能保持干燥，要避开水和其他液体的侵蚀。在较为潮湿的环境中，请您将电脑每周至少要开机 2 小时，以保持电脑内部元件的干燥。

现在静电已经成为了电脑等电器的重要故障原因之一。一般比较干燥的地方或没有安装良好地线的地方，容易产生静电。根据科学实验表明，静电如果达到 1000V 以上就会毁坏芯片。如果人可以感觉到静电的存在，这时静电至少在 2000V 以上。在气候干燥时，若拔插电脑的板卡，应先除去身上的静电，否则容易损坏器件。在拔插电脑的板卡前，最好先触摸一下与地线相连接的物体，放掉身上的静电或在接触时带上专门防静电的手套，这些都是比较有效的去除静电危害的方法。

3.6 创建 S-ATA RAID 阵列

如果您选用了方正圆明 MR200 3200 服务器，您就可以创建一个 RAID 阵列来安装操作系统，方正圆明服务器的板载 S-ATA RAID 支持 Raid0/1/5/10 多种 Raid 方式，请根据您的购买的 MR200 3200 服务器的配置和您的应用，选择创建相应的 Raid 阵列。

MR200 3200 主板集成 6 个 S-ATA 接口, 2 块 S-ATA 硬盘可以实现 RAID0 或 RAID1, 3 块 S-ATA 硬盘可以实现 RAID0/5, 4 块 S-ATA 硬盘可以实现 RAID0 或 RAID10。

说明：如果您的硬盘是连接在其他外插的 SATA RAID 卡上，则请您参看相应的 SATA RAID 卡附件手册创建 SATA RAID 阵列。

3.6.1 激活 S-ATA HostRAID 功能

步骤1：启动服务器，按〈DEL〉键进入BIOS设置界面

MAIN主菜单→IDE Configuration→Configure SATA as→IDE/RAID/AHCI→RAID

说明：圆明MR200 3200可提供两种SATA RAID，LSI Mega RAID

（RAID0/1/10）和Intel Matrix RAID（RAID0/1/10/5），可通过跳线选择（具体可参考本手册4.14跳线说明），一般出厂默认为LSI Mega RAID。

3.6.2 配置 LSI Mega RAID

在系统 POST 期间按 Ctrl+M 键进入 LSI Mega RAID 配置界面后，会看到管理配置菜单。

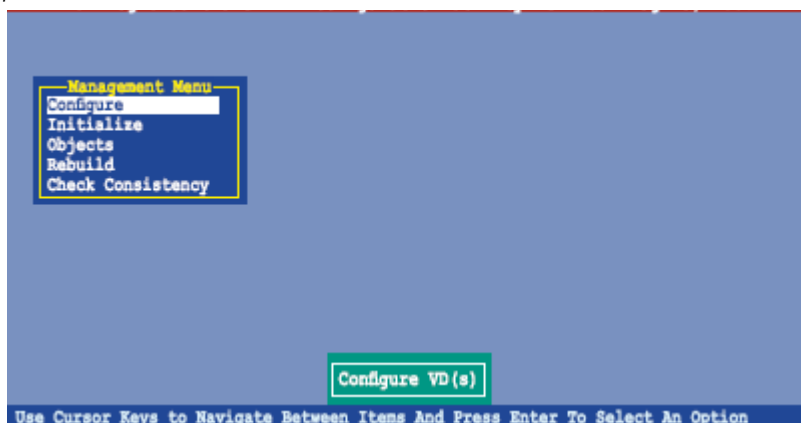

说明：图中所示画面仅用于配置指导，此处并不代表出厂的版本，可能因为主板版本不同，与你所看到的操作界面有所不同。

其中各选项功能说明如下表：

选项	功能说明	备注
Configure	进入阵列操作界面	设置磁盘阵列
Initialize	进入初始化硬盘界面	可对每个磁盘进行格式化和磁道扫描的操作
Objects	进入目标对象界面	高级设置，建议用户最好不要改动
Rebuild	进入恢复界面	恢复镜像磁盘数据
Check Consistency	进入查看界面	查看磁盘阵列

3.6.2.1 Configure 菜单

在进入阵列操作界面后，会看到以下菜单：

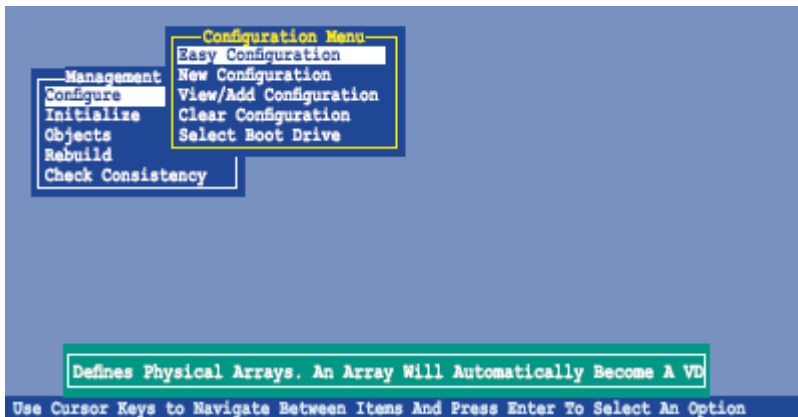

其各选项功能说明如下表：

选项	功能说明
Easy Configuration	简单创建阵列
New Configuration	创建新的阵列。
View/Add Configuration	查看/添加阵列。
Clear Configuration	清除阵列
Select Boot Drive	选择启动设备

1. Easy Configuration 菜单

- 1) 在 Configure 菜单中选择 Easy Configuration 选项并按回车键，进入硬盘选择界面；

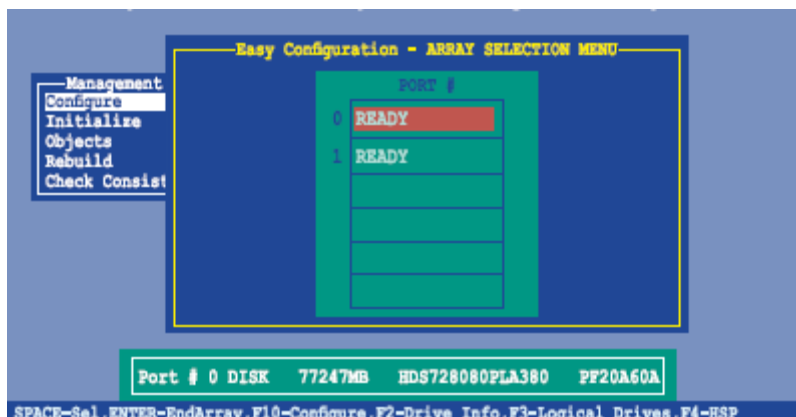

- 2) 在硬盘选择界面按上下键选择硬盘，并按空格键选择硬盘；

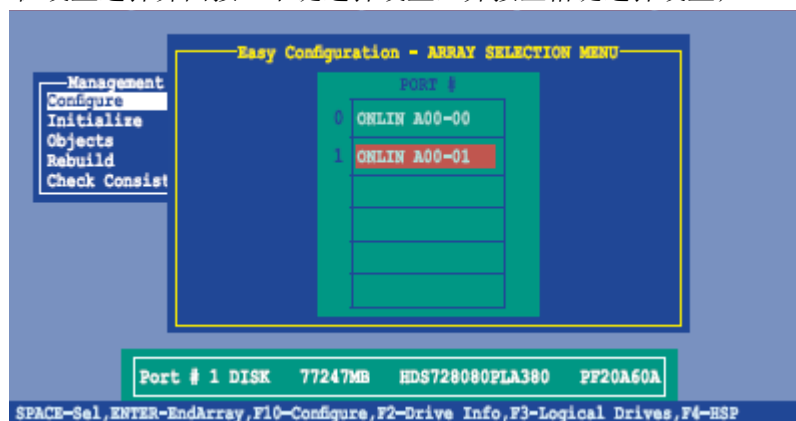

- 3) 选择完用于创建阵列的硬盘后，按 F10 键进入 Select Configurable Arrays 界面，按空格键选择创建阵列的类型。

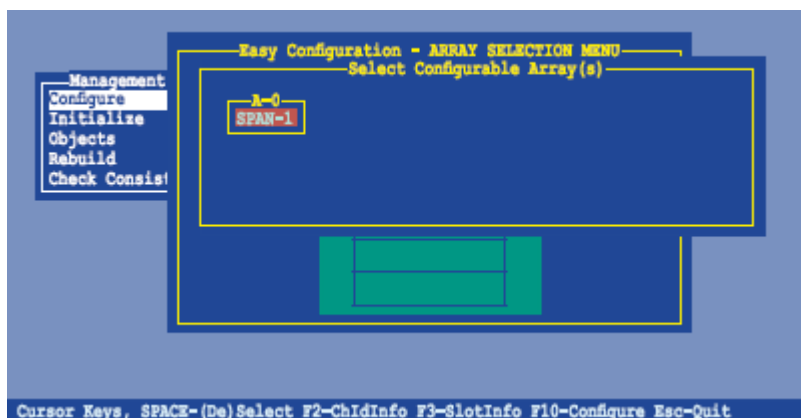

- 4) 选择完阵列类型后按 F10 后系统会要求设置 RAID，选择阵列的类型、模块大小等；

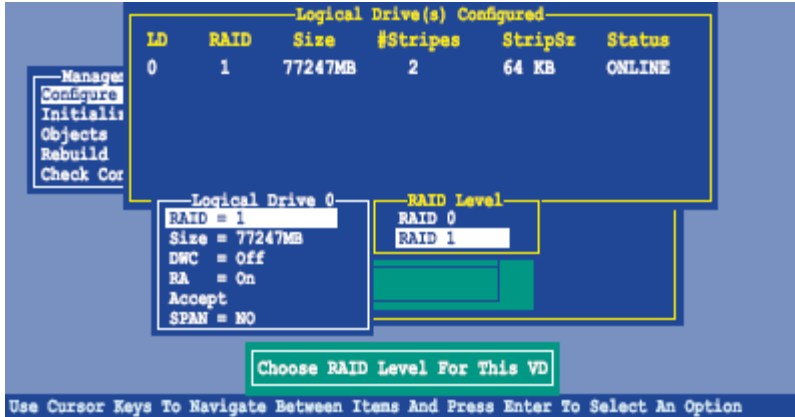

- 5) 选择完后在 Accept 选项上回车，RAID 设置完成；

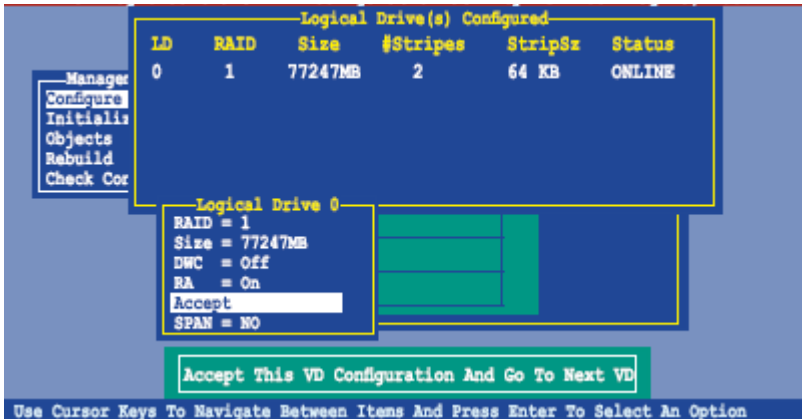

- 6) 完成 RAID 设置后，会出现提示是否保存设置，选择 Yes 回车；

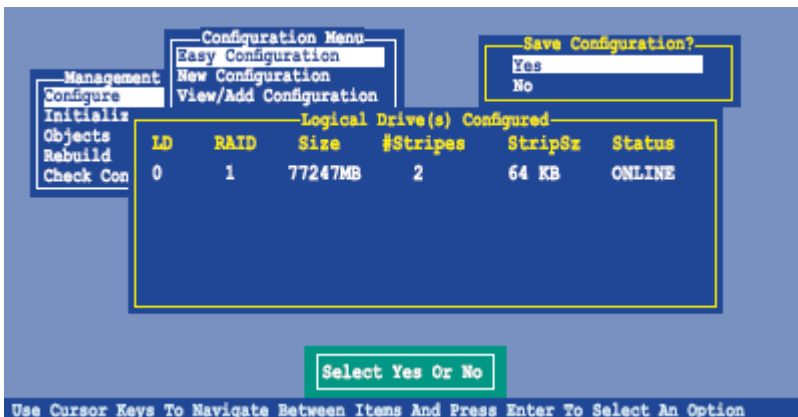

- 7) 最后按 Esc 退出阵列操作界面，并按 Ctrl+Alt+Del 重启；

2. New Configuration 菜单

此项菜单与 Easy Configuration 菜单实现的功能、操作步骤基本一致，可参考上面方法实现 RAID。

3. View/Add Configuration 菜单

进入此菜单后可以查看现有阵列,也可以继续添加阵列。

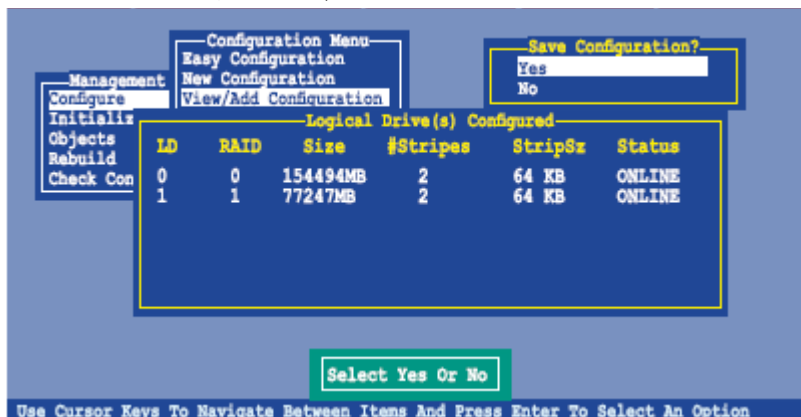

4. Clear Configuration 菜单

进入此菜单后，选择是否清除磁盘阵列；

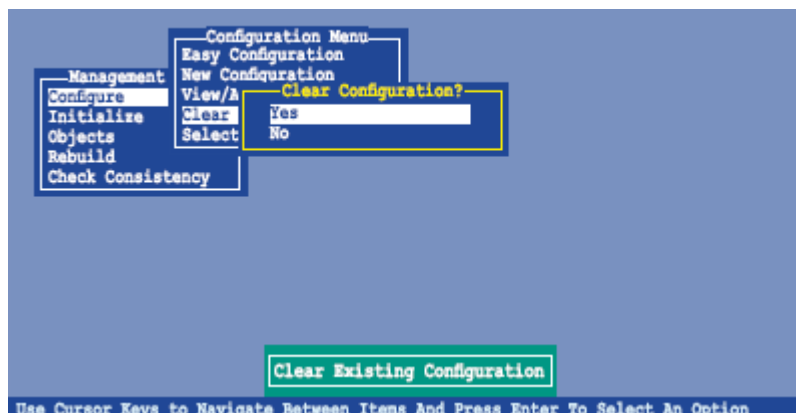

5. Select Boot Drive 菜单

此菜单为设置启动设备，在完成 RAID 设置后，此项不必动，系统默认。

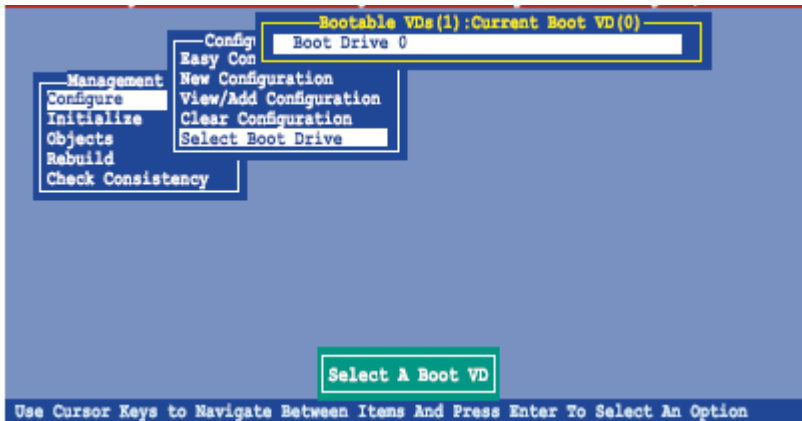

3.6.2.2 Initialize 菜单

进入后显示所做好的磁盘阵列，按空格键选择逻辑驱动设备，再按 F10 选择是否初始化：

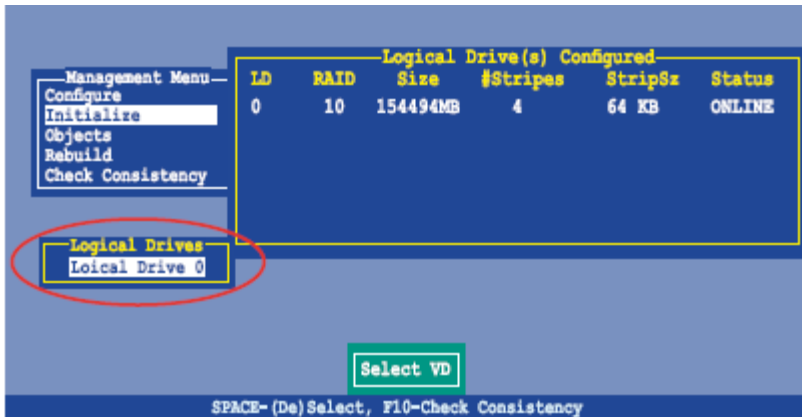

3.6.2.3 Objects 菜单

【注意】：此菜单针对 RAID 做高级设置，建议用户不要改动。

1. Adapter 菜单

此选项是对 LSI Software RAID 进行设置，如调节 Rebuild 速率、BIOS 状态、错误停止、新盘设置等；

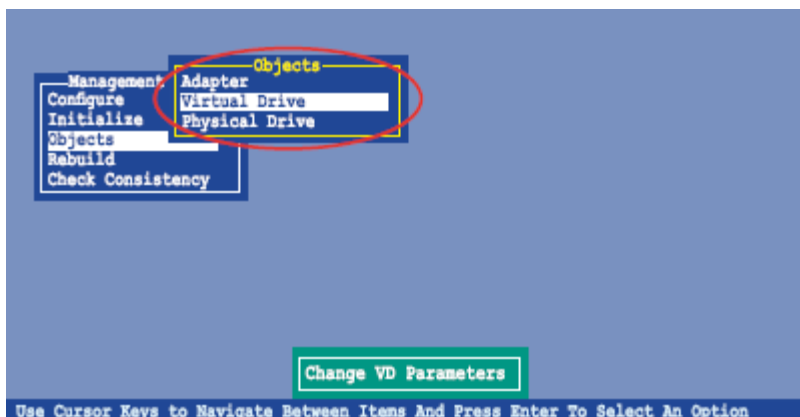

当您使用 RAID1 或 RAID10 时，建议开启 WriteCache 功能，在 Object→Adapter→Disk WC 按下<Enter>键选择 On。

- ✚ 注：当您开启 WriteCache 功能时，可能会在当一个电源间歇发生在硬盘间传输或交换过程中，遗失文件。

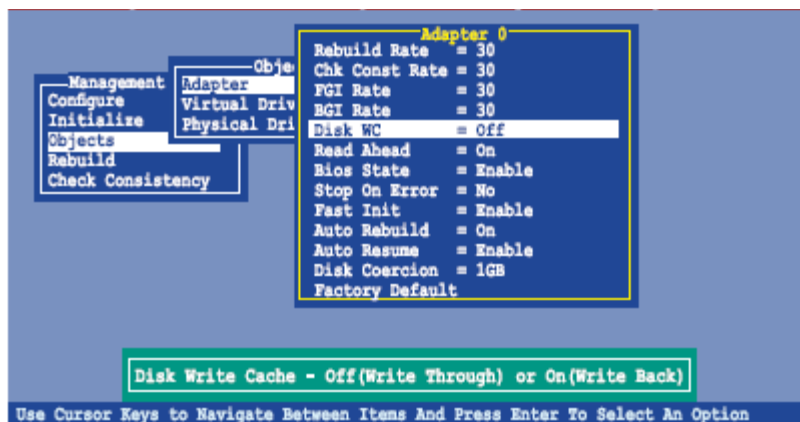

2. Virtual Drive 菜单

此菜单为设置逻辑设备，包括初始化、检查、升级；

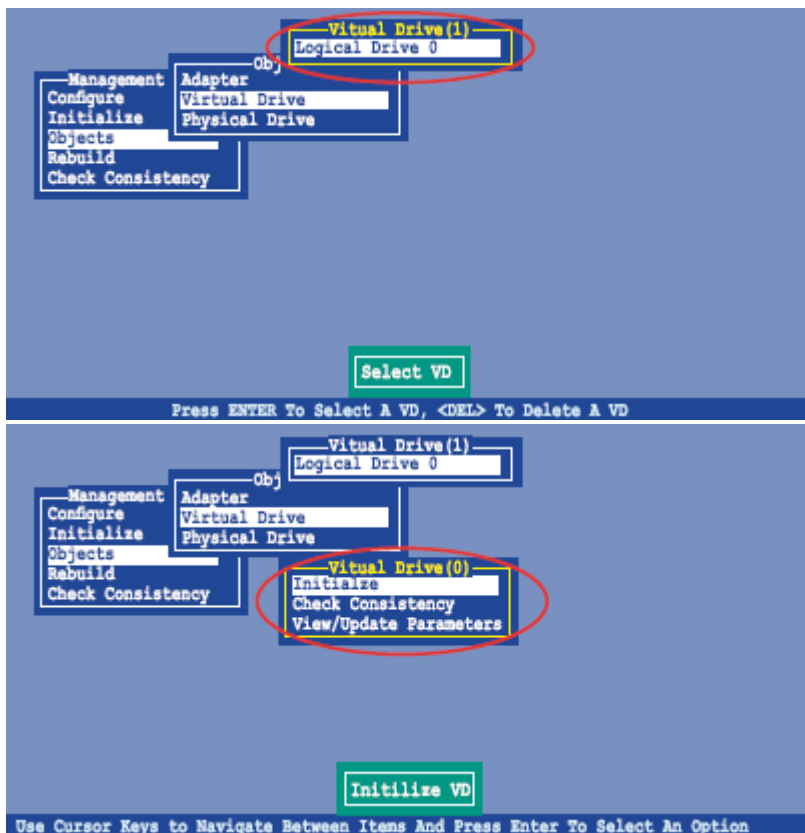

3. Physical Drive 菜单

此菜单为物理驱动设备，设置 HOST RAID 底层基本选项；

3.6.2.4 Rebuild 菜单

当做的磁盘阵列为 RAID1，并有一块损坏时，可以做硬盘恢复。

1. 进入此选项后会显示其坏硬盘为 FAIL，按空格选中坏的硬盘；

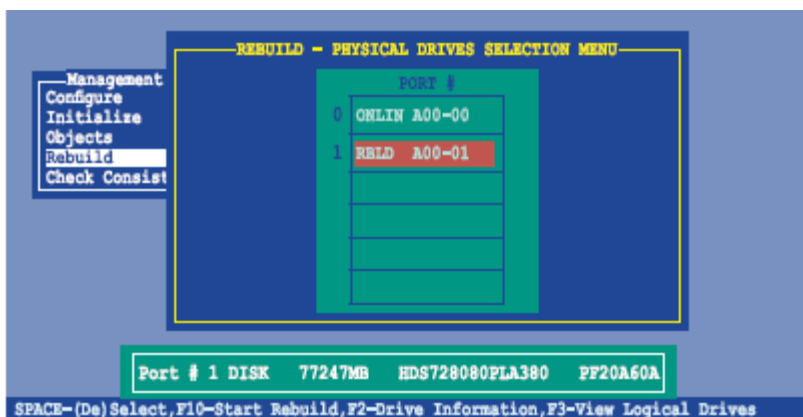
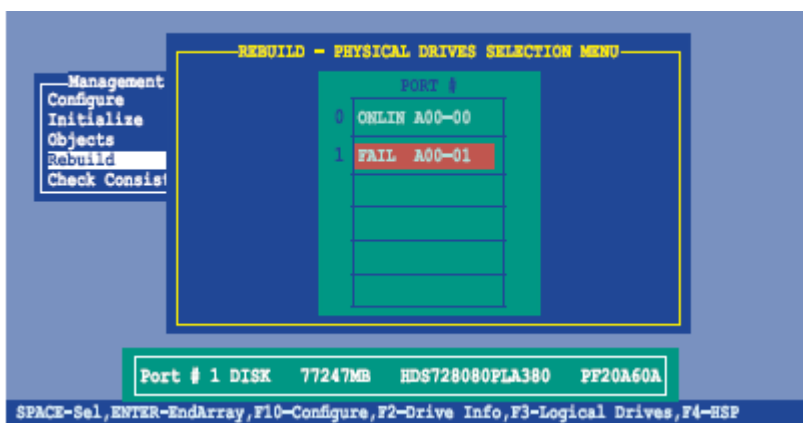
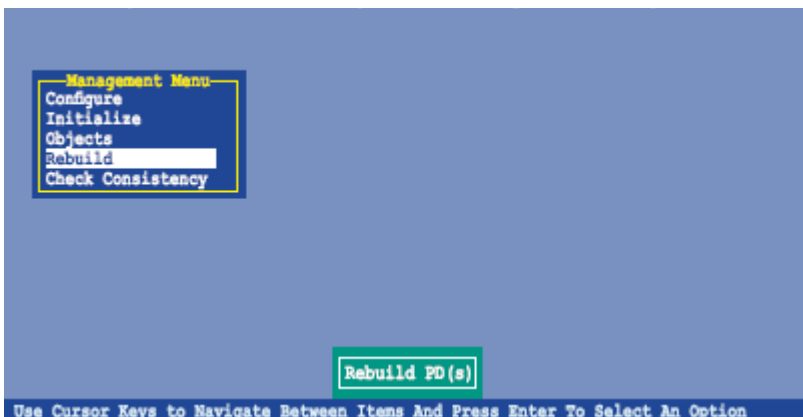

2. 选中后再按 F10，提示是否恢复，选 Y 为恢复磁盘阵列；



3.6.2.5 Check Consistency 菜单

进入此菜单后，会检测磁盘阵列连接和磁盘阵列的基本信息，按空格键选中硬盘，按 F10 即可；



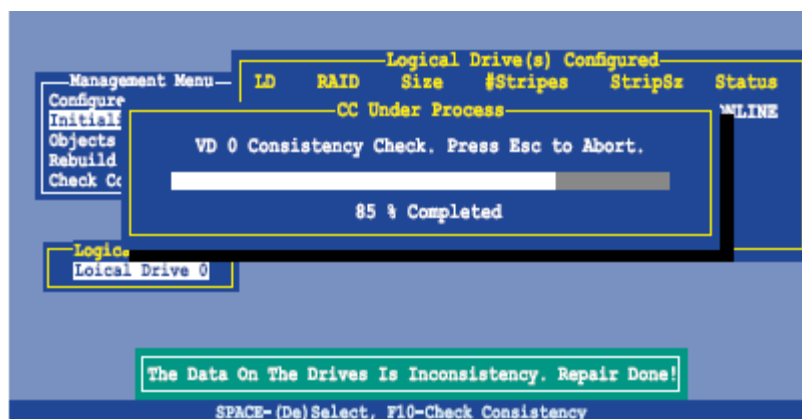
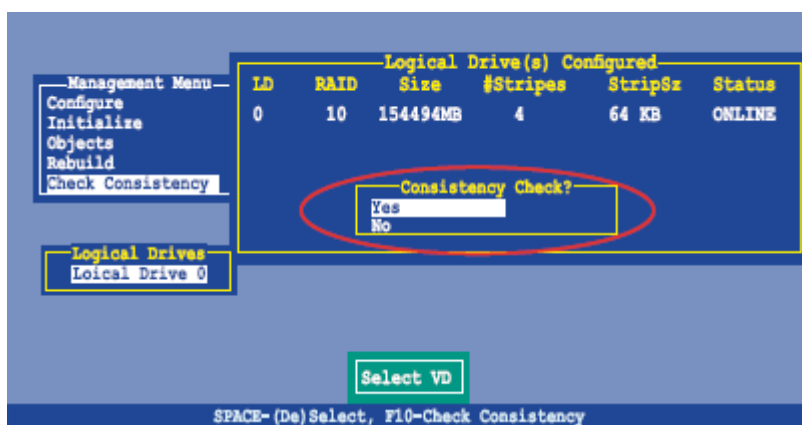
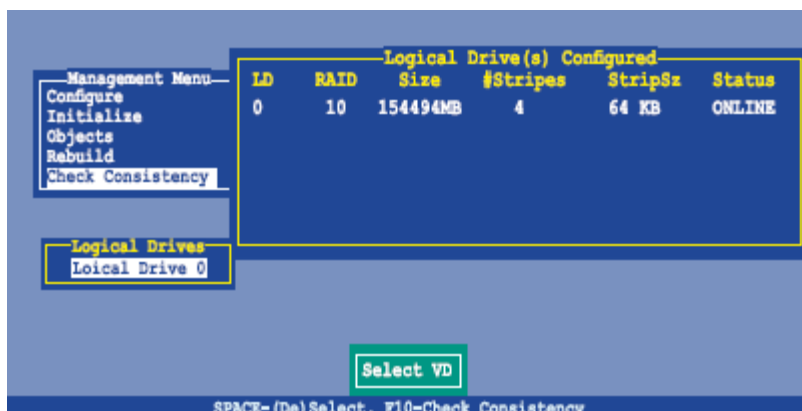

3.6.3 Intel Matrix RAID

首先激活 Intel Matrix RAID，找到主板的板载 RAID 跳线，将其跳到 2-3 连接的状态，如下图所示。

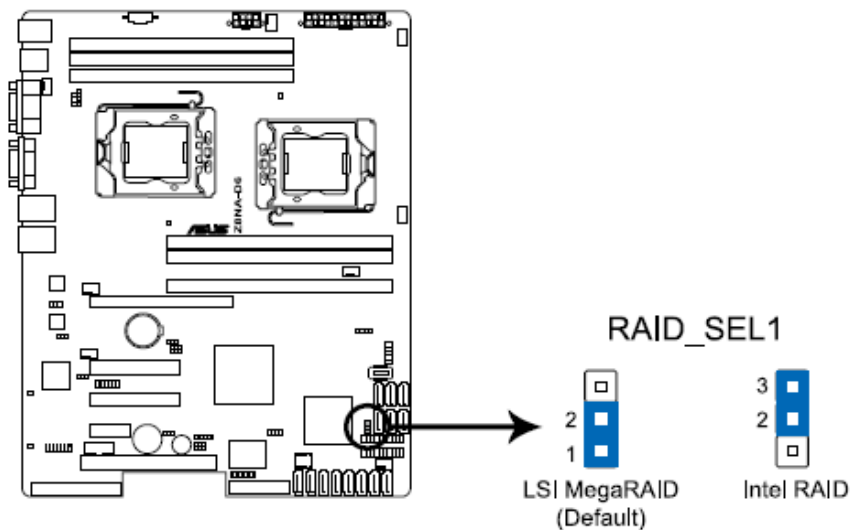

3.6.3.1 创建 Intel Matrix RAID

1. 在系统 POST 期间，按〈Ctrl+I〉键进入 S-ATA HostRAID 配置界面。

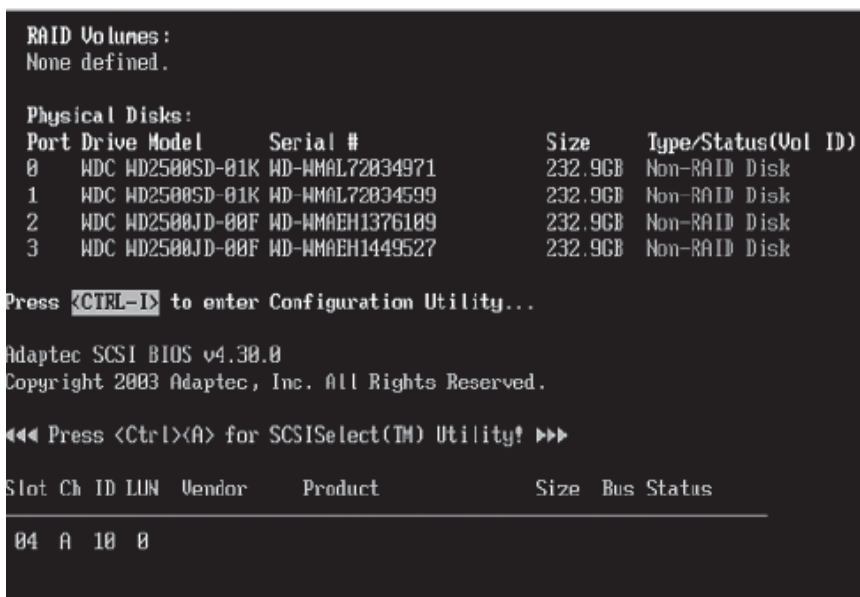

2. 创建 SATA RAID 0/1/10/5

1) 光标选中 1.Create RAID Volume，然后按〈Enter〉键，如下图所示。

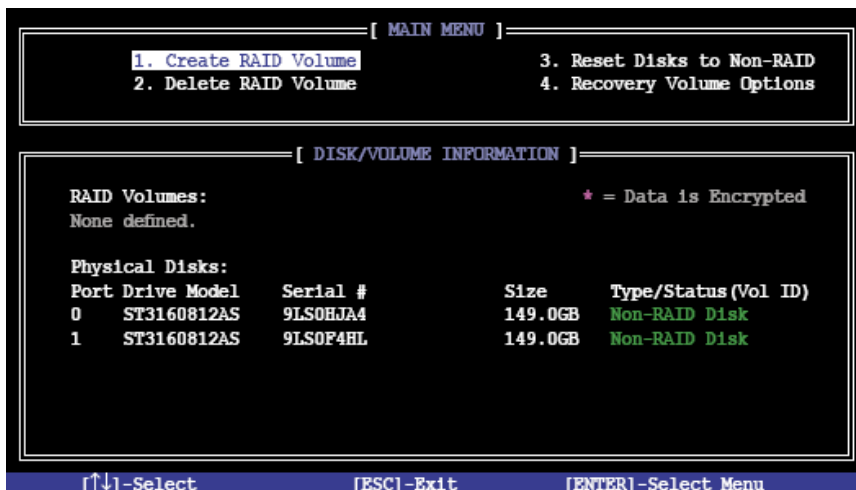

2) 进入下图所示操作界面后，创建 RAID，设置 RAID 容量

3) 在 Name 处输入 RAID 名称（例如 RAID 0/1/10），然后按〈Enter〉键。

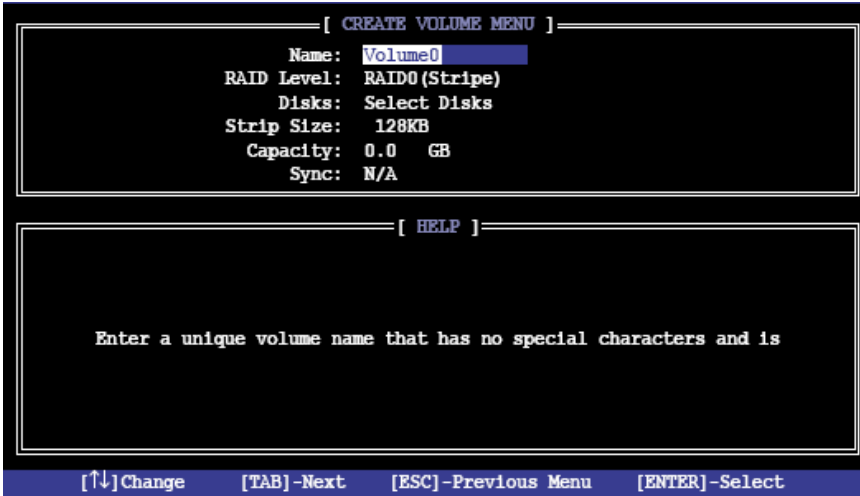

- 4) 在 RAID Level 出用上/下键选择 RAID 0/1/10，然后按〈Enter〉键。
- 5) 在菜单中选择 Disks 这一项，然后按〈Enter〉键，屏幕中将显示 SELECT DISKS。

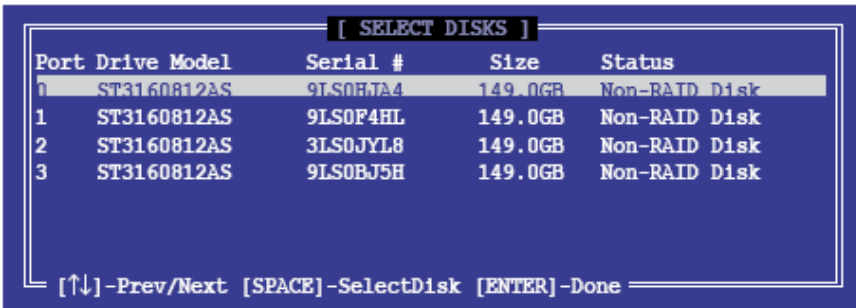

- 6) 利用上/下键将光条移到驱动处，并按〈Space〉进行选择，一个小三角在被选驱动前标记，完成选择后按〈Enter〉键。
- 7) 利用上/下键在众多选项中选择 RAID 0/1/10/5，并按〈Enter〉键，可利用的大小从 4KB 到 128KB，默认的选项大小是 128KB。
- 8) 将光条选到 Capacity 项，输入想得到的 RAID 值容量大小，并按〈Enter〉键，默认值是容量的最大值。
- 9) 当 Create Volume 选项突出，按〈Enter〉键，一条警告信息将显示。



- 10) 2.按〈Y〉创建 RAID 大小并返回主菜单，选择〈N〉返回 Create Array 菜单

3.6.3.2 创建修复磁盘

1. 从程序主菜单中，选在 1.Create RAID Volume 然后按下<Enter>。此时将先以下画面。

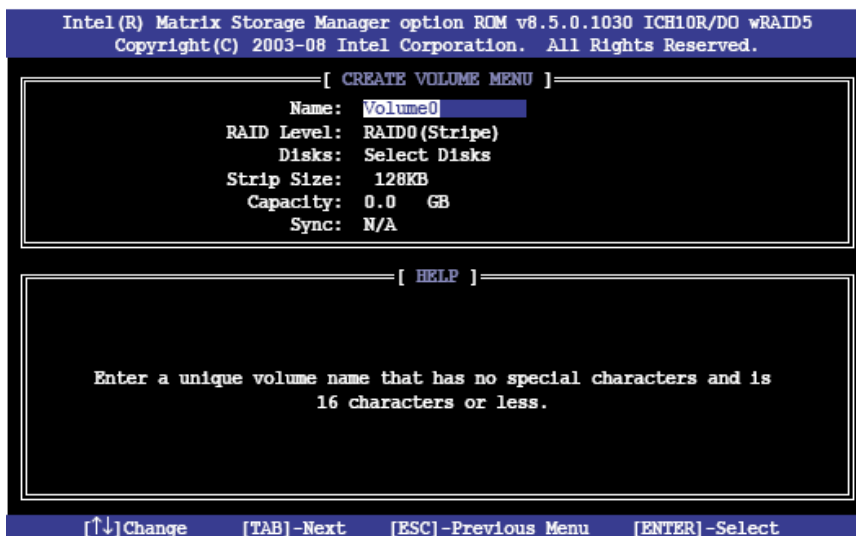

2. 为您的修复辞去键入一个名称，然后按下<Enter>按键。
3. 当 RAID Level 项目高亮时，按上下键头选择 Recovery，然后按下<Enter>。
4. 当 Disk 选项高亮时，请按下<Enter>键以选择要包含在修复设置中的硬盘设备，将出现下图所示的画面。



5. 请使用上下方向键来选择磁盘设备，确认后按下<Tab>键来选择 Master 硬盘设备，再按下空格键来选择 Recovery 硬盘设备，当所有选择完毕后，请按下<Enter>键。
6. 选择 Sync 项目后，使用上下方向键选择需要的同步选项，然后按下<Enter>。
7. 选择 Create Volume 项目后，按下<Enter>键，将出现下图所示的画面。



- 8. 按下<Y>键来建立修复设置并回到主菜单，或是按下<N>返回 Create Volume 菜单。
 - 注：创建了修复设置后，即使您系统中还有未设置 RAID 的硬盘，也无法进行新的 RAID 设置。

3.6.3.3 删除 SATA RAID 阵列

- 1. 在RAID BIOS控制界面的主菜单中，选择第二项“Delete RAID Volume”按下回车键，如下图所示。

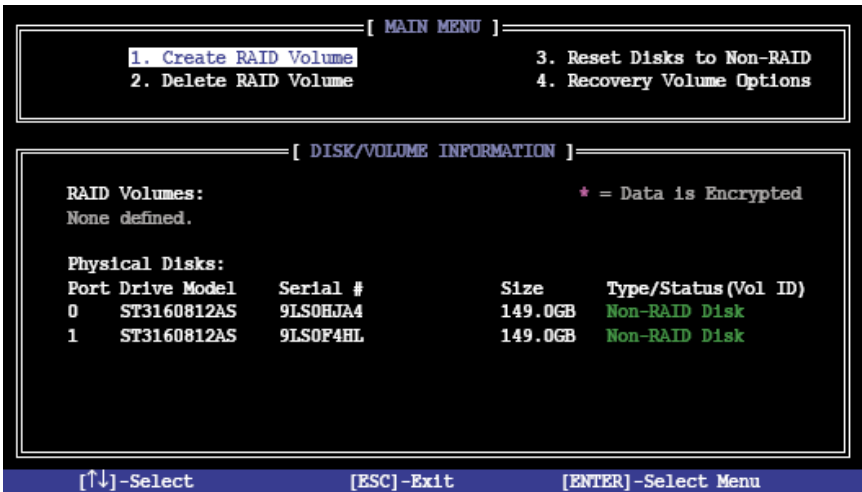

- 2. 使用上下箭头选择要删除的RAID阵列，按下。

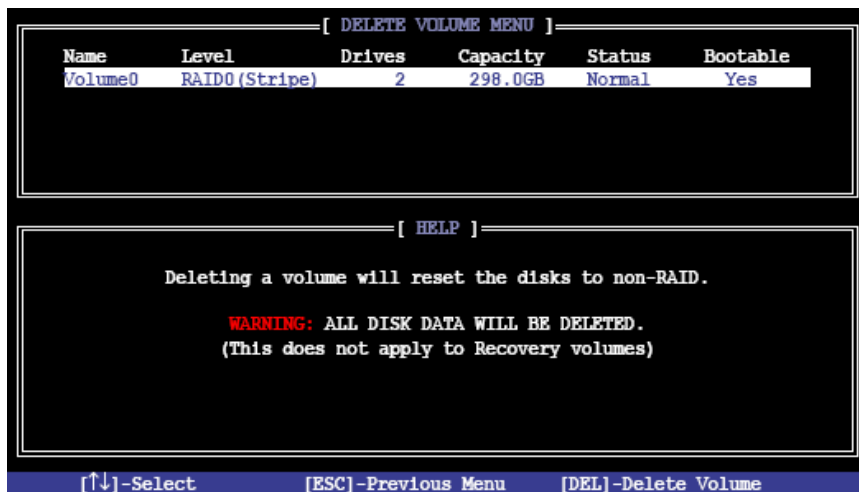

3. 此时系统提示: "Are you sure you want to delete this volume (Y/N)", 按下<Y>键删除, 按下<N>键取消操作。

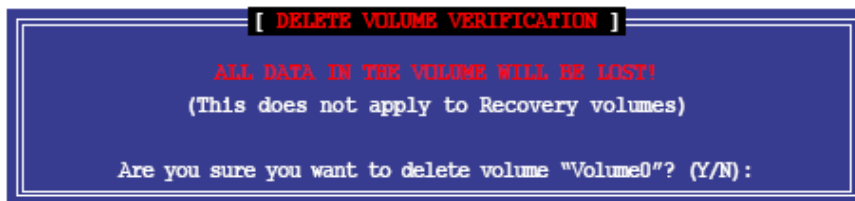

3.6.3.4 重新设置硬盘为非阵列硬盘

注意: 当您将 RAID 阵列硬盘设置为无 RAID 阵列状态时, 多有磁盘阵列中的数据与阵列本身的结构数据将被去除。

1. 从程序主菜单中, 选择 3.Reset Disks to Non-RAID, 然后按下<Enter>。出现下图所示的画面。

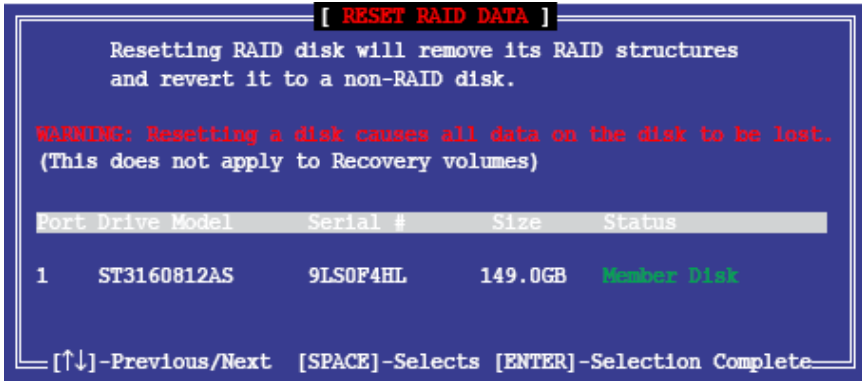

2. 使用上下方向键选择您要重新设置的硬盘，接着按下空格键。
3. 按下<Enter>键重新设置硬盘，或是按下<N>回到主菜单。
4. 按下<Y>键重新设置硬盘，或是按下<N>键回到主菜单。

Recovery Volume 选项

若您创建了修复辞去，您可以进行更多的修复。

1. 从程序主菜单中，选择 4.Recovery Volume Options 然后按下<Enter>，此时出现下图所示的画面。

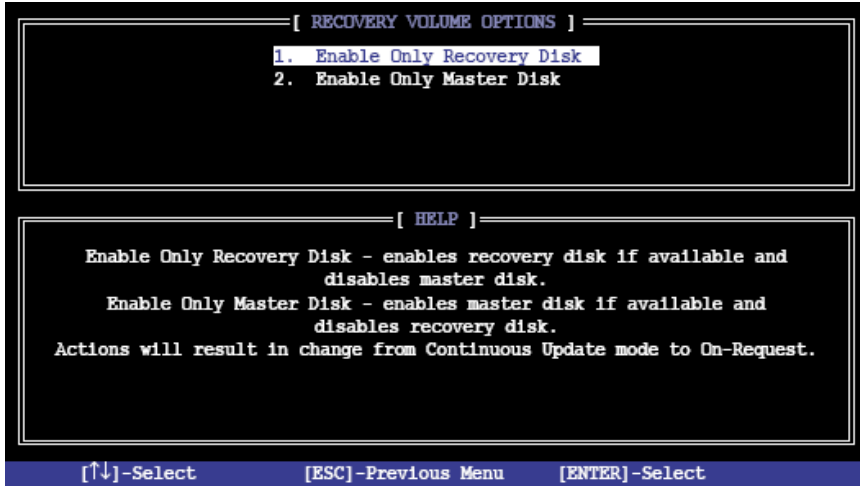

2. 使用上下方向键根据所需选择选项，按下<Enter>键，出现下图所示的画面。
3. 使用上下方向键选择硬盘，然后按下空格键选择，被选定的硬盘设备便会会出现一个小三角形图标，当选择完毕后，按下<Enter>键，回到主程序画面。

3.6.3.5 退出 Intel® Matrix Storage Manager

1. 从程序主菜单中，选择 5.Exit，按下<Enter>。此时出现以下画面。



2. 按下<Y>键退出，或按下<N>回到程序主菜单。

3.6.3.6 重建 RAID

5. 根据系统提示，按下<Ctrl+I>进入 Intel Matrix Storage Manager Option ROM 工具程序。
6. 若发现未设置 RAID 的 SATA 硬盘，程序会进入重建 RAID，按下<Enter>，使用上下方向键选择目的硬盘或按下<ESC>退出。

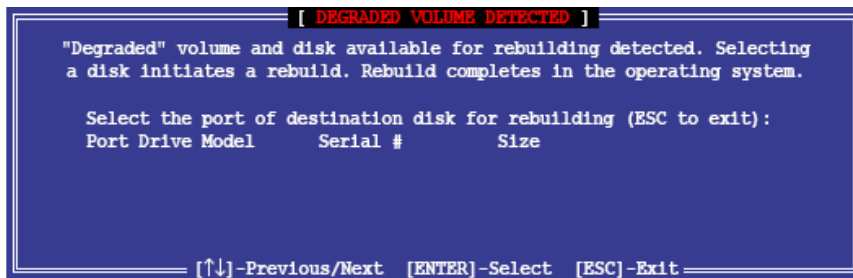

7. 选择硬盘后自动开始重建，RAID volume 的状态会变为“Rebuild”，如下图所示。

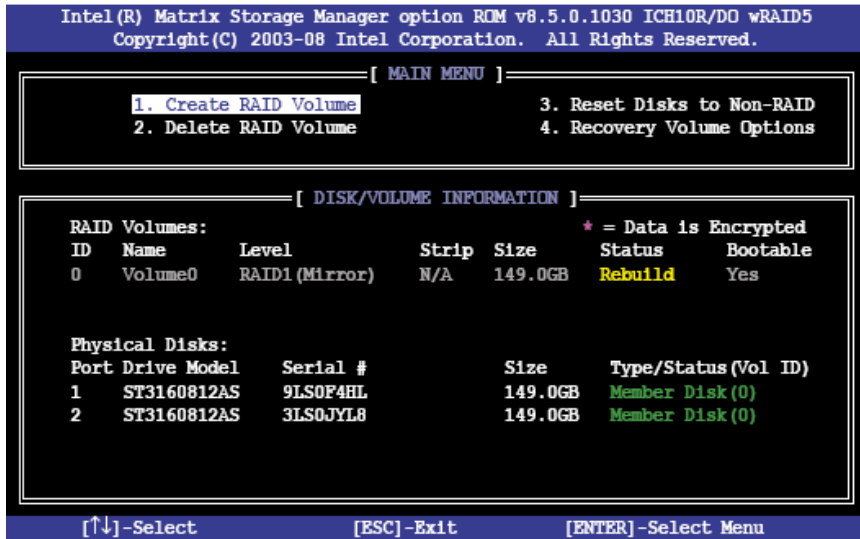

8. 退出 Intel Matrix RAID Storage Manager 并重启系统。
9. 选择开始→所有程序→Intel Matrix Storage→Intel Matrix Storage Console 或点击 Intel Matrix Storage Manager 图标开启 Intel Matrix Storage Manager 程序。
10. 在 View 菜单中,选择 Advanced Mode 显示 Intel Marix Storage Console 的信息。
11. 在 Volume view 项目中, 选择 RAID volume 查看重建状态, 完成后, 状态会变为“Normal”。

3.6.3.7 使用新硬盘重建 RAID 阵列:

若任何包含 RAID1 阵列的 SATA 硬盘失败, 系统在 POST 过程中会先 RAID volume 的状态为“Degraded”。此时可安装新的硬盘重建 RAID 阵列。

1. 移除旧的 SATA 硬盘, 在 SATA 接口上安装一块同样规格的新 SATA 硬盘, 请使用与原硬盘同样容量的目的硬盘。
2. 重启系统, 根据 3.6.3.6 节的方法使用为设置 RAID 的硬盘重建 RAID 阵列部分的步骤进行。

4 硬件安装说明

此章将指导您对圆明 MR200 3200 服务器硬件系统进行拆卸、更换、升级。

【注意】

在您对服务器硬件进行拆卸、更换、升级之前请与方正授权的经销商联系以确认您所更换、升级的部件与方正圆明 MR200 3200 服务器系统的兼容性良好，并在经销商、当地方正维修站或客服中心的指导下参照以下内容对 MR200 3200 服务器进行操作。

4.1 圆明 MR200 3200 服务器安装所需工具与安全措施

4.1.1 所需工具

1. 十字改锥
2. 小的一字改锥
3. 移跳线的工具或尖嘴钳
4. 防静电手腕套
5. 钢笔或铅笔
6. 设备更新登记：建议当你在系统中安装新的部件时，在设备注册表中登记。记下型号和序列号，安装条件和与系统相关的信息，以便日后查阅。如下表所示：

部件	制造厂商及设备型号	序列号	安装日期
CPU			
内存			
硬盘			
...板卡			
.....			

4.1.2 安全措施

当您移去系统盖板调整系统内部硬件设备前，请注意这些安全措施。

1. 关闭所有与服务器连接的外围设备；

2. 关掉系统前面板的电源开关，拔掉电源线；
3. 将背板所有连线都去掉；
4. 当手拿主板或元件时，应提供静电保护措施，如戴上防静电手腕套并连在机箱未刷漆的金属表面。

【注意】

电源开关并不能完全切断交流电源。要切断交流电源，必须从交流电插座中拔出与服务器相连的所有电源线的插头。

由于服务器的部件对静电放电（ESD）极其敏感，请在静电放电工作台执行以下各节中的操作。如果没有这样的工作台，请通过以下方法降低 ESD 所造成的危害：

- 1、戴上一条防静电腕带并与服务器的金属部分相连。
- 2、在触摸服务器部件前先触摸服务器机箱上的金属壳。
- 3、在插拔部件时将身体一部分与服务器的金属机箱保持接触，以释放静电。
- 4、避免不必要的移动。
- 5、插拔服务器部件（尤其是板卡）时仅拿住边缘。
- 6、将服务器部件置于一个接地的无静电的操作平台上。如果可能的话，使用一块导电泡沫垫（非部件的包装材料）。
- 7、避免让部件在操作平台上滑动。
- 8、为保证系统良好的散热与通风，在正常使用服务器之前必须安装上机箱盖。

4.2 圆明 MR200 3200 服务器前后面板功能说明

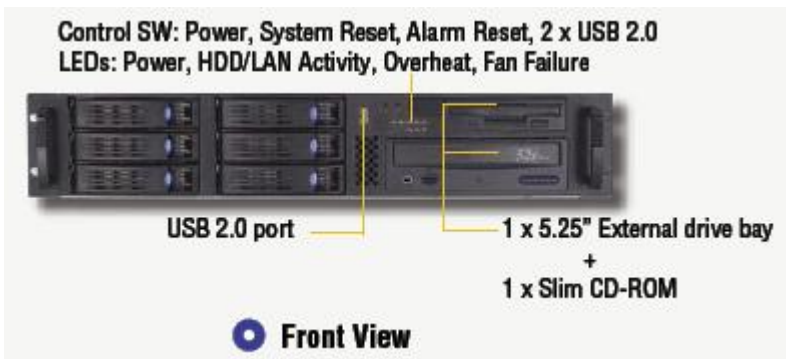



圆明 MR200 3200 服务器前面板

说明：从左到右依次为电源灯，硬盘指示灯，网卡 1 指示灯，网卡 2 指示灯，系统风扇报警灯。

系统风扇报警指示灯在系统风扇状态没有问题的时候是不亮的，当系统风扇出现问题就会不停地红灯闪烁，以提示用户更换系统风扇。

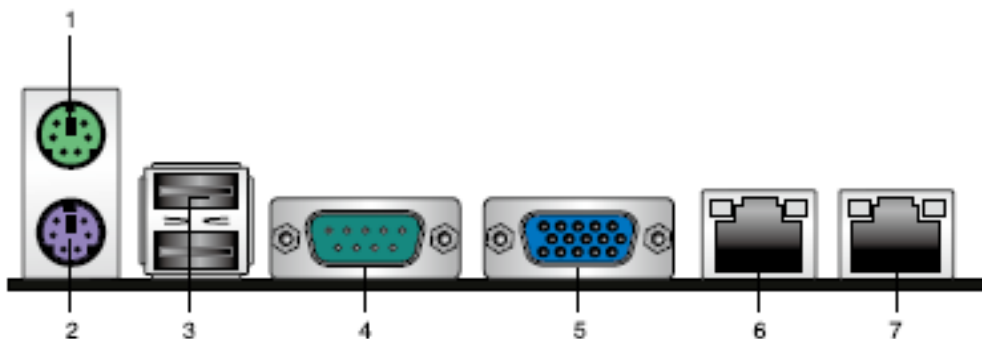

编号	说明
1	PS/2 鼠标接口
2	PS/2 键盘接口
3	2 个 USB 接口
4	串口
5	VGA
6	千兆网口
7	千兆网口

圆明 MR200 3200 服务器 I/O 接口

4.3 圆明 MR200 3200 服务器前面板信号线缆说明

前面板信号线

功能：用来连接 POWER 键、RESET 键、POWER LED、HDD LED 等。

规格：POWER 键、RESET 键、HDD LED 的接头为标准的 2pin 接头；POWER LED 为两个单针的接头。线长为 90cm。



机箱入侵接头

功能：用来连接主板上的机箱入侵报警开关，在机箱被打开时报警。

规格：为标准的 2pin 接头。线长 90cm。



机箱入侵报警按钮



机箱入侵接口

除此之外，其它线缆都接于圆明 MR200 3200 服务器主板的前面板接口，前面板接口管脚定义如下：

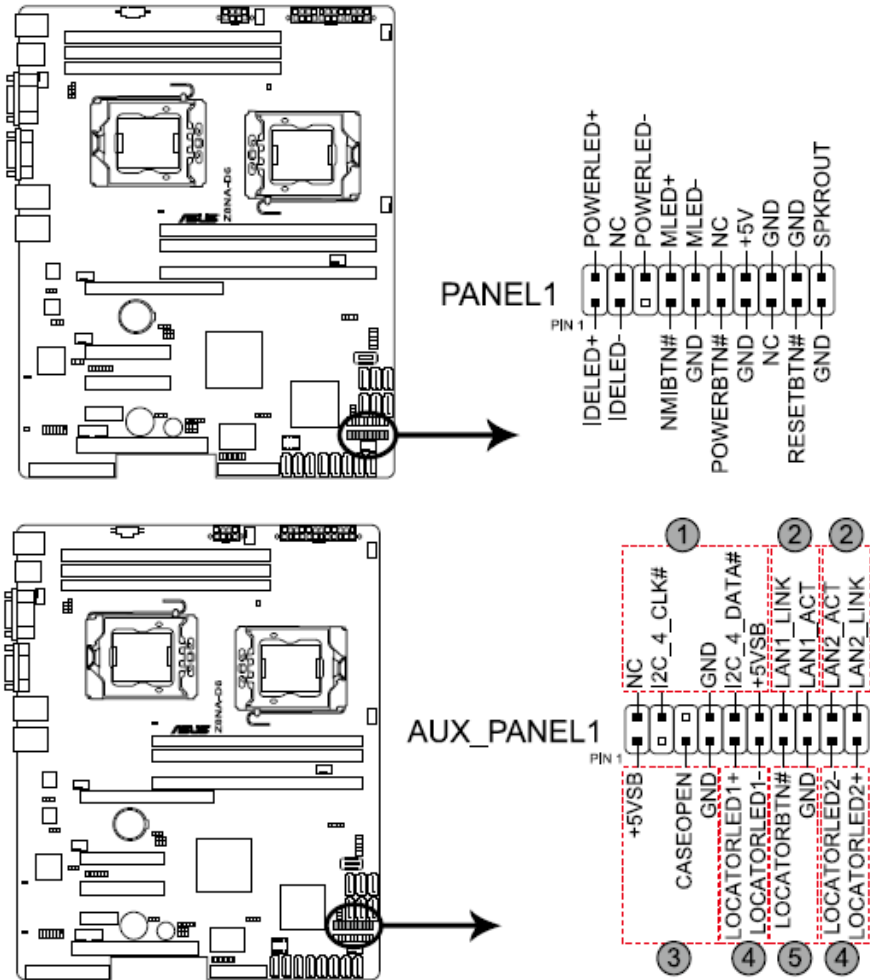

前面板接口位置示意图（箭头所指）

4.4 拆卸圆明 MR200 3200 服务器上盖

1. 用螺丝刀将位于机箱后部的 2 个螺丝拧下后,向机箱后部推。
2. 此时可以将机箱上盖卸下。

注意：用力不要过大。

4.5 圆明 MR200 3200 服务器 CPU 的安装

1. 用手指压下固定扳手并稍向左侧推，使扳手脱离固定扣并松开CPU辅助安装盒；

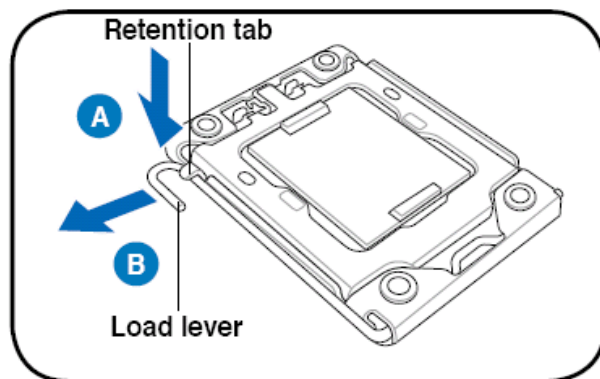

2. 顺着下图所示方向将固定扳手松开；

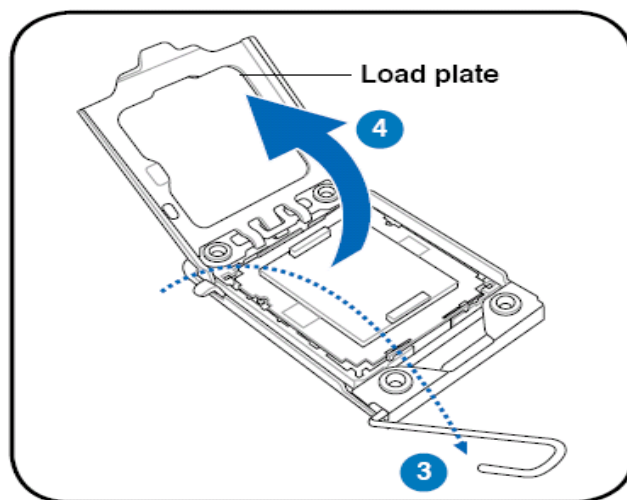

3. 将CPU安装盒的上盖掀起，并将保护盖由内侧向外推加以去除；

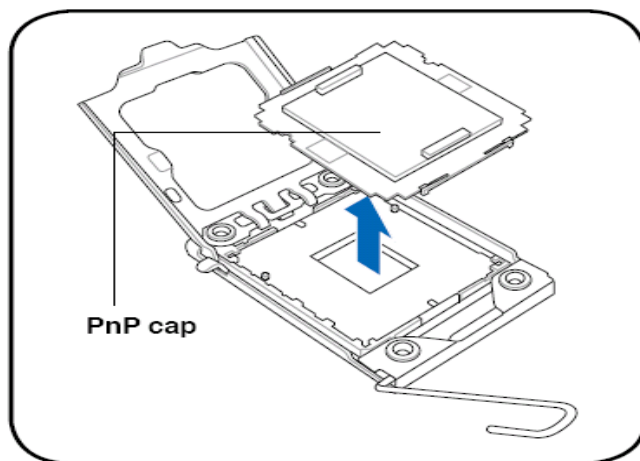

4. 确认CPU的金色三角形标识是在左下角的位置，接着把CPU顺着这个方向安装到CPU插座上，并确认CPU的左上方的缺口与CPU插座上对应的校准点是吻合的；

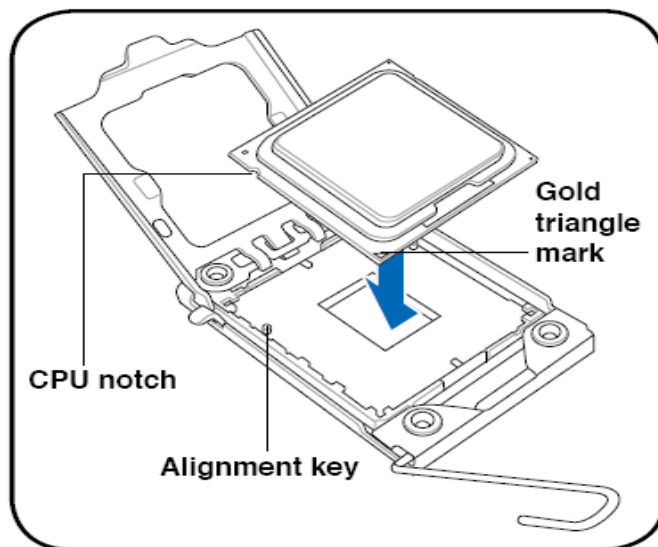

5. 将上盖重新盖上，并将固定扳手朝原方向扳回，并扣于固定扣上；
6. 将散热器的风扇接口插在主板CPU的风扇接口上。

4.6 圆明 MR200 3200 服务器内存的安装

【注意】

内存的安装须视CPU而定，若您仅配置1可CPU时，则只能在DIMM_A1、DIMM_B1和DIMM_C1上安装，否则内存将不会被完全识别。

若插单条内存时，安装在DIMM_A1插槽，此时为单通道内存读取。

若安装两条内存时，安装在DIMM_A1和DIMM_B1插槽，此时为双通道内存读取。

若安装三条内存时，安装在DIMM_A1、DIMM_B1和DIMM_C1插槽，此时为三通道内存读取。

注：各通道之间内存容量保持一致，才能发挥最好的性能。

若您配置了两颗CPU时，CPU1对应的内存为DIMM_A1、DIMM_B1和DIMM_C1，CPU2对应的内存为DIMM_D1、DIMM_E1和DIMM_F1。

安装方法同上。

具体可参考下表。

CPU1 设置			
	DIMM_A1	DIMM_B1	DIMM_C1
1 DIMM	√		
2 DIMM	√	√	
3DIMM	√	√	√
CPU2 设置			
	DIMM_D1	DIMM_E1	DIMM_F1
1 DIMM	√		
2 DIMM	√	√	
3DIMM	√	√	√

1. 打开DIMM插槽两端的锁固夹；
2. 将内存条上的缺口与DIMM插槽的突起对齐，将内存条插入DIMM插槽，保证内存安插到位，锁固夹会自动闭合；

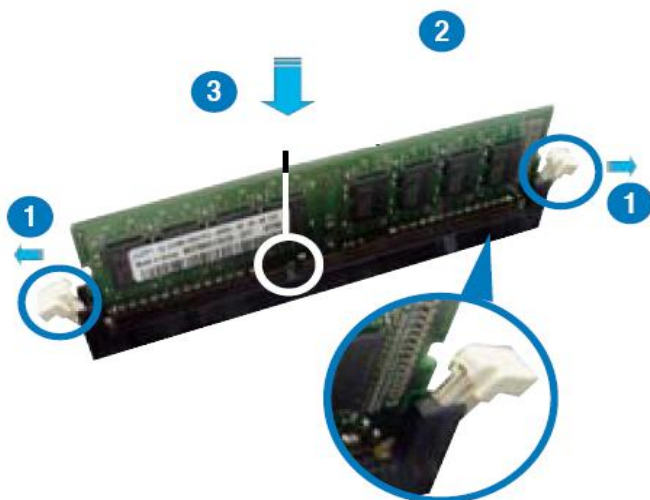

4.7 圆明 MR200 3200 服务器热插拔硬盘的安装

- 1.将热插拔硬盘用四个螺丝固定在硬盘盒的托架上。
- 2.再将托架插回硬盘盒中，扣紧。

4.8 圆明 MR200 3200 服务器 PCI 卡的安装

1. 从机箱内部向外推 PCI 档片，将其卸下；
2. 对将要安装的 PCI 卡进行必要的条线设置；
3. 将 PCI 卡插入 PCI 插槽中，保证完整的竖直插入。若 PCI 卡为全长板卡则要保证卡的另一端同全长 PCI 卡固定卡扣对齐；
4. 用螺丝固定 PCI 卡

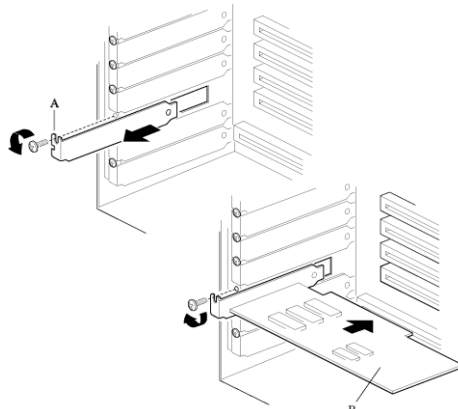

A: PCI 卡固定螺丝 B: PCI 卡

4.9 主板锂电池的拆卸、安装

主板上的锂电池可以在大约十年左右的时间里向系统的 RTC 供电，RTC 有 256 个字节的通用 RAM 用来保存系统 BIOS 的配置信息，时钟寄存器和通用扩展寄存器。

【注意】

如果电池没有正确安装，将会给系统带来损害，而且必须安装同样或与推荐的兼容电池。对用完的电池请按厂家的要求处理。

更换电池：

- 参见本章前面所写安全事项和静电放电的防护；
- 拆下服务器侧面板；
- 用一把小螺丝刀或类似的物品，将电池上的盖子打开；
- 按要求将废电池销毁；
- 将新电池从包装中取出，将其放入电池座中；
- 将电池的盖子安好；
- 装好服务器侧面板；
- 卸下的旧电池请交于经销商、当地方正维修站或客服中心。

4.10 圆明 MR200 3200 服务器跳线说明

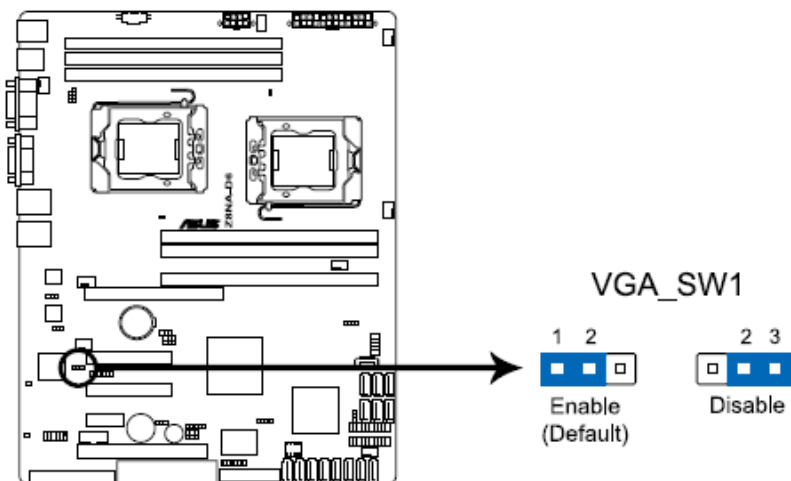

板载显卡屏蔽跳线：VGA_SW1 针

功能	跳线状态	说明
打开状态（默认）	1→2	使用板载显卡
屏蔽状态	2→3	屏蔽板载显卡

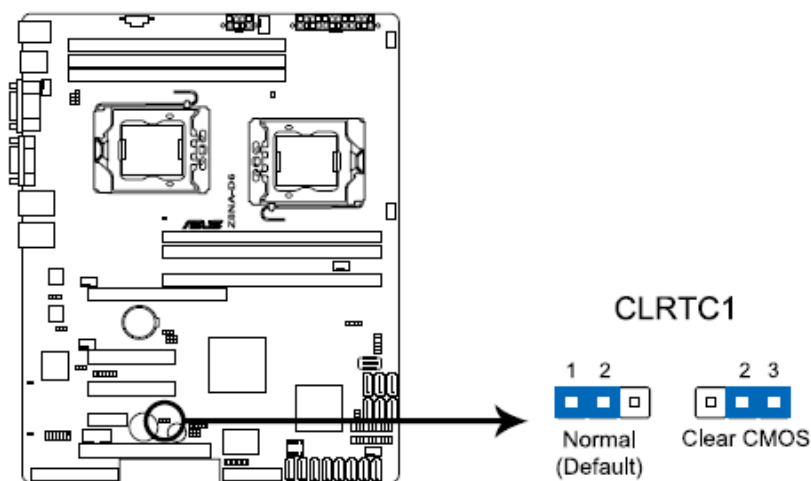

CMOS 清除跳线：CLRTC1 针

功能	跳线状态	说明
普通状态（默认）	1→2	默认方式
恢复模式	2→3	强制清除 CMOS。主板断电状态下将跳线跳至 2-3 位置后，系统会自动强制清除 COMS

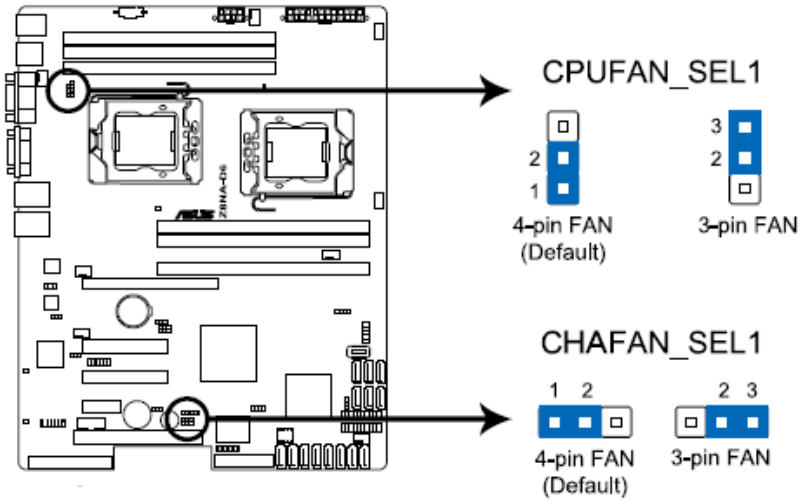

风扇插座跳线：CHAFAN_SEL1 针和 CPUFAN_SEL1

功能	跳线状态	说明
普通状态（默认）	1→2	默认方式：支持 4pin 风扇
设置风扇插座为 3pin	2→3	支持 3pin 风扇

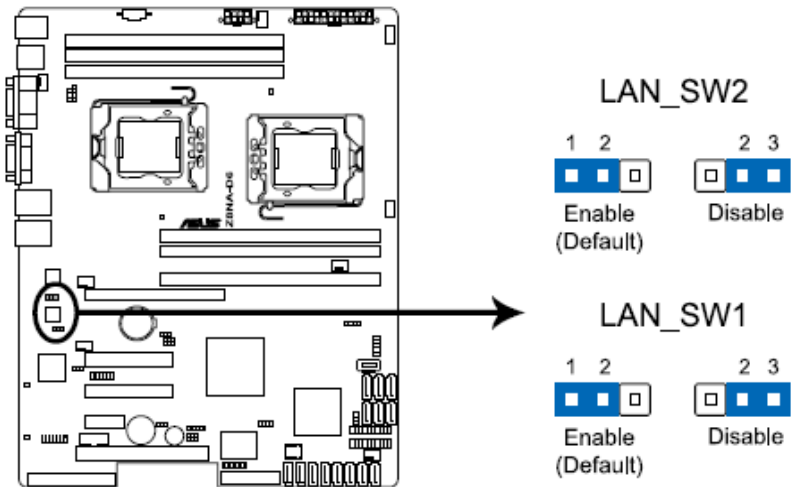

网卡设置跳线：LAN_SW1 针和 LAN_SW2 针

功能	跳线状态	说明
普通状态（默认）	1→2	默认方式：激活千兆网卡功能
网卡设置	2→3	关闭千兆网卡功能

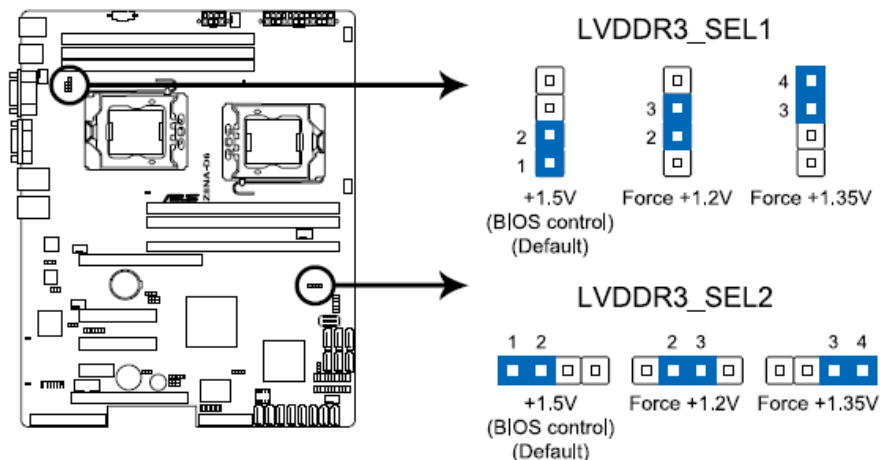

内存电压设置跳线：4pin LVDDR3_SEL1,4pin LVDDR3_SEL2 针

功能	跳线状态	说明
普通状态（默认）	1--2	默认方式：内存电压默认为 1.5V
内存电压强制为 1.2V	2--3	将内存电压强制为 1.2V
内存电压强制为 1.35V	1--2	将内存电压强制为 1.35V

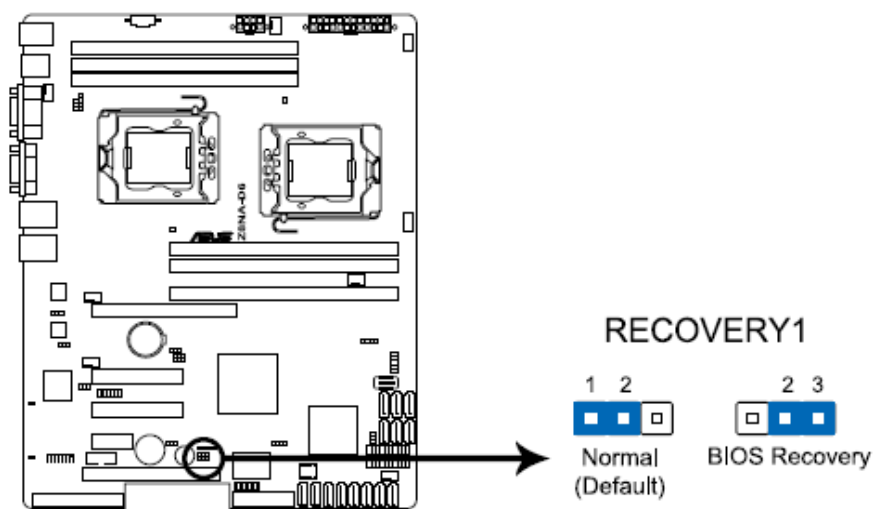

BIOS 恢复跳线：RECOVERY1 针

功能	跳线状态	说明
普通状态（默认）	1→2	默认状态
恢复 BIOS	2→3	强制恢复 BIOS 到初始状态

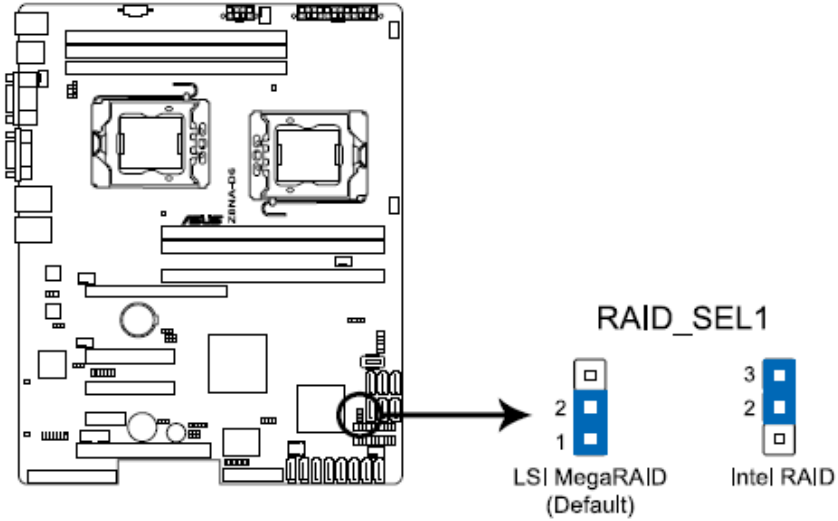



板载 RAID 设置跳线：RAID_SEL1 针

功能	跳线状态	说明
普通状态（默认）	1→2	默认方式：南桥集成 LSI RAID 打开
恢复 BIOS	2→3	南桥集成 Intel Matrix RAID 打开

5 iKVM 远程管理使用说明

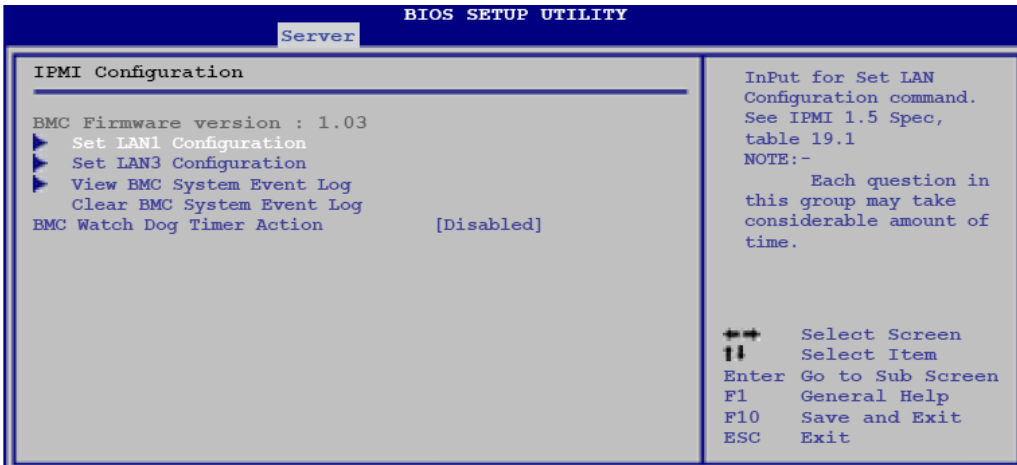
5.1 安装初始

1. 首先确认您使用的服务器配备了方正圆明 MR200 3200 iKVM 管理卡,并确保您的服务器和控制端网络连接畅通。
2. 在通电后等待约 30 秒后,开启服务器,在开机自检过程中按照系统提示按键进入 BIOS,在 Server->IPMI Configuration 菜单下选择对应的网口,如下图所示。
A screenshot of the BIOS Setup Utility interface. The title bar reads "BIOS SETUP UTILITY" and "Server". The main window is titled "IPMI Configuration" and lists several options: "BMC Firmware version : 1.03", "Set LAN1 Configuration", "Set LAN3 Configuration", "View BMC System Event Log", "Clear BMC System Event Log", and "BMC Watch Dog Timer Action [Disabled]". On the right side, there is a text box with instructions: "InPut for Set LAN Configuration command. See IPMI 1.5 Spec, table 19.1" and a "NOTE:-" section stating "Each question in this group may take considerable amount of time." Below this, a legend lists keyboard shortcuts: "++ Select Screen", "!! Select Item", "Enter Go to Sub Screen", "F1 General Help", "F10 Save and Exit", and "ESC Exit".

 注:圆明 MR200 3200 管理卡使用共享网口 1,在此选择 Set LAN1 Configuration。

根据提示设置 IP,选择“Static Mode”,则需要设置的有 IP 地址、子网掩码和网关地址。

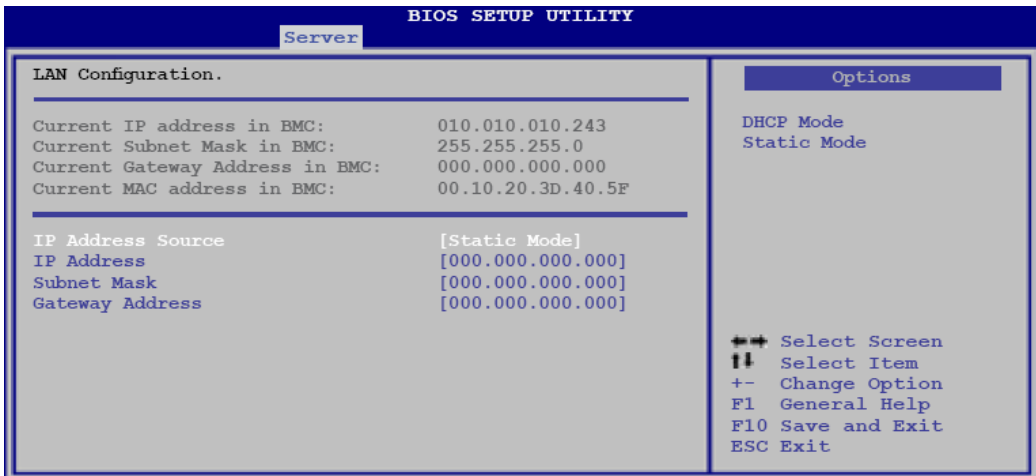

设置完成后，请记录服务器端的 IP 地址，以做备用。

3. 使用方正圆明服务器资源光盘，根据控制端的操作系统选择对应的 Java 程序包在控制端安装 Java 程序运行环境。

5.2 功能简介

5.2.1 登录管理系统

在控制端打开一个 IE 浏览器，在地址栏输入服务器端的 IP 地址，打开管理的登录界面，输入服务器端的用户名和密码，系统默认为 admin/admin：如下图所示：

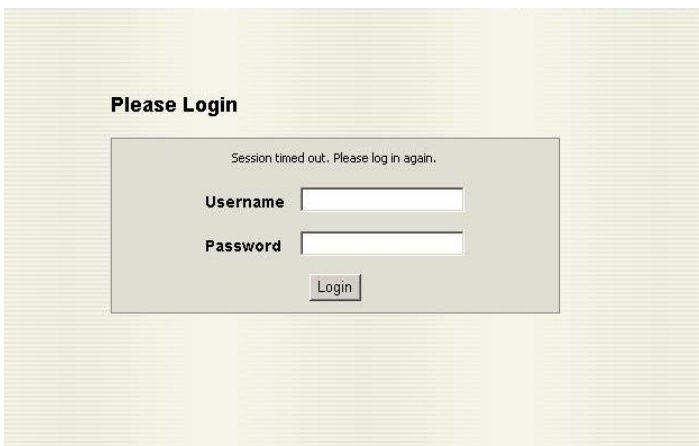

5.2.2 System Information

登录管理系统后，System information 菜单里显示 Firmware 版本和日期，如下图所示。



5.2.3 Server Health

此项可以查看服务器当前的监控信息以及系统事件日志，分别通过 Sensor Readings, Sensor Reading with Thresholds 和 Event Log 三项查看，如下图所示：



5.2.4 Configuration

此项可对当前服务器进行设置，如下图所示。

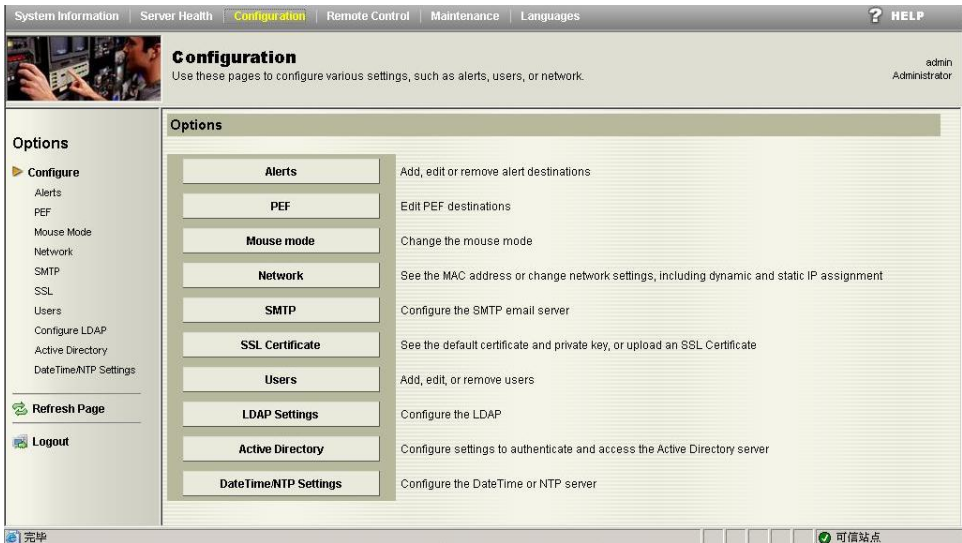

- 1) <Alert>: 针对 Alert 进行相关设置，可删除<Delete>、修改<Modify>或发送一个测试警告(Send a Test Alert)。
- 2) <PEF>: 选择您要修改的 PEF 项，点击<Modify>进行修改。
- 3) <Mouse Mode>: 选择您需要的鼠标模式，点击<Save>保存。
- 4) <Network>: 网络设置，<Mac Address>选择自动获取或者手动设置 IP，<IP

Address/Subnet Mask/Default Gateway>设置静态 IP 的 IP 地址、子网掩码及网关。通过<Save>保存。

注：此步功能同本手册 5.1 中服务器 BIOS 里的静态 IP 设置。

- 5) **<SMTP>**: 用于设置 SMTP 邮件服务器的 IP 地址，通过<Save>保存。
- 6) **<SSL Certificate>**: 通过<Browse>浏览可用的授权信息，通过<Upload>上传新的 SSL 授权信息。
- 7) **<Users Settings>**: 进行用户及权限的设置，可<Add User>添加新用户，<Modify Use>修改用户，<Delete User>删除用户。
- 8) **<LDAP Settings>**: 辨别并访问 LDAP 服务器，通过<Save>保存设置。
- 9) **<Date/Time/NTP Settings>**: 可设置日期/时间，或与 NTP 服务器日期保持一致。

5.2.5 Remote Control

通过此项可进行对服务器的远程操控，点击每个选项进行相应的设置。

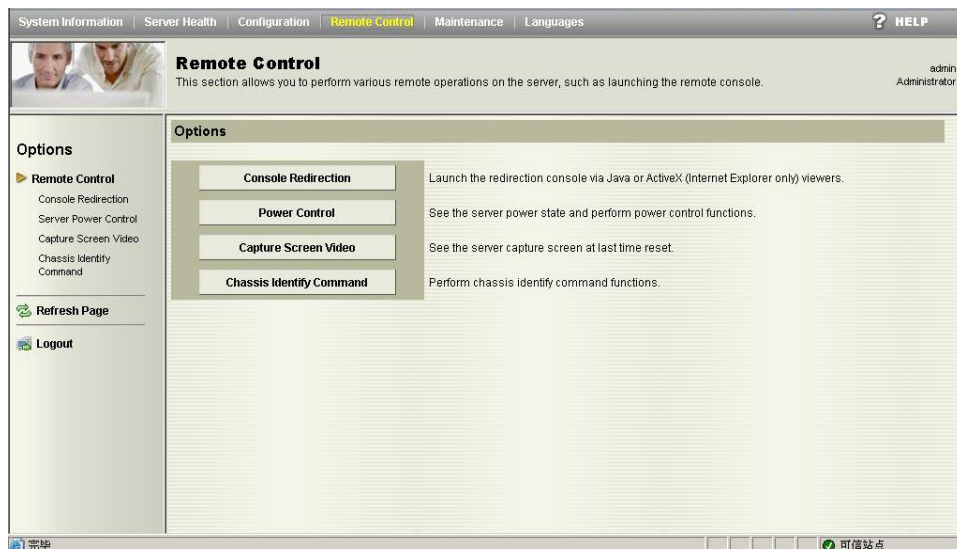

- 1) **<Console Redirection>控制重定向**: 此页面用于开启重定向控制，并远程管理服务器，单击<Java Console>。
- 2) **<Server Power Control>服务器电源管理**: 显示服务器当前电源状态，并进行设置，选择需要的项目，单击<Perform Action>执行选择的操作，如下图所示。

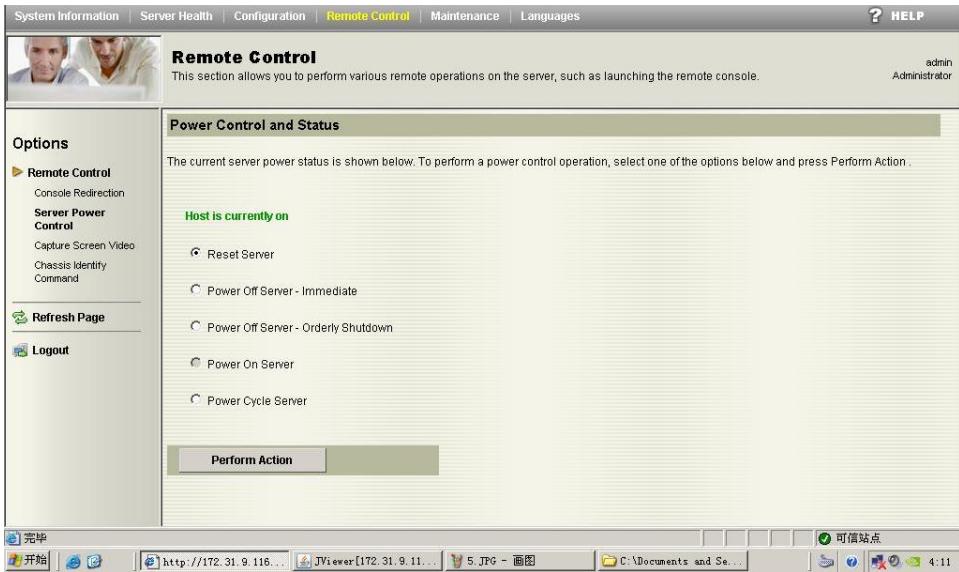

3) <Capture Screen video>截取屏幕：用于查看最新重定向画面截图，点击 <Capture Screen>查看截图数据。

在 Keyboard 下拉菜单中进行键盘的相关设置, Full Keyboard 选中后可通过控制端电脑的键盘对远端服务器进行操控，如下图所示：

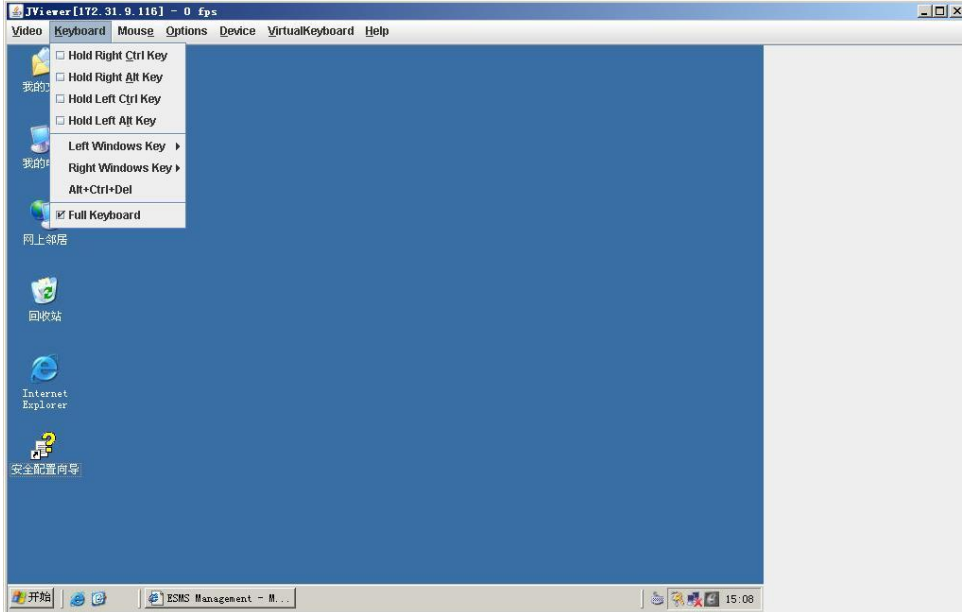

在 Mouse 项选中 Sync Cursor，则表示同步鼠标，可通过控制端电脑的鼠标对远端服务器进行操控，如下图所示：

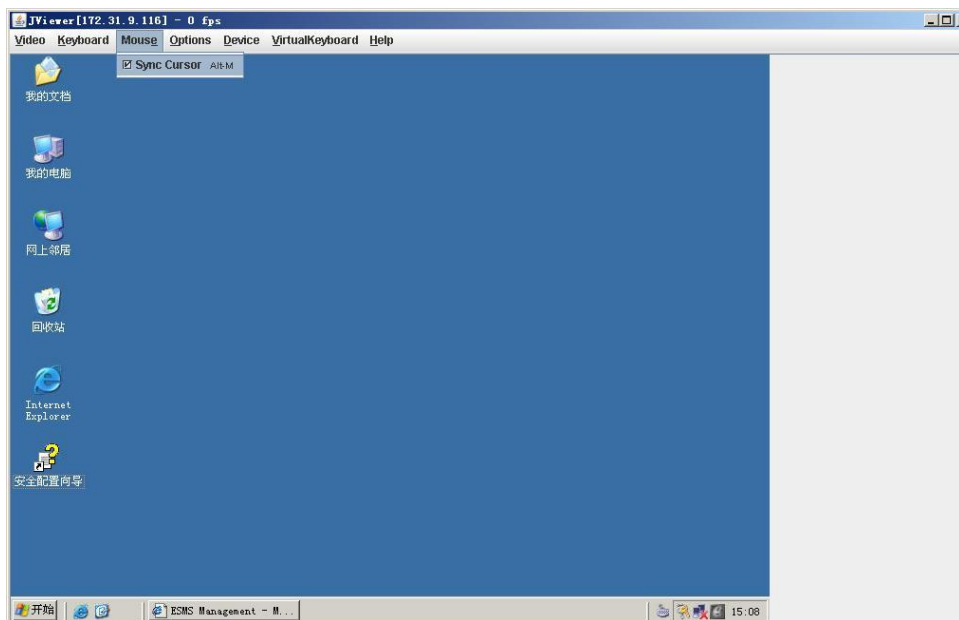

在 Device 下拉菜单中可对控制端的一些软驱、光驱进行共享设置，例如选中 Redirect CDROM，则可以通过控制端的光驱对远端服务器进行操作系统的安装、驱动的安装等操作，如下图所示：

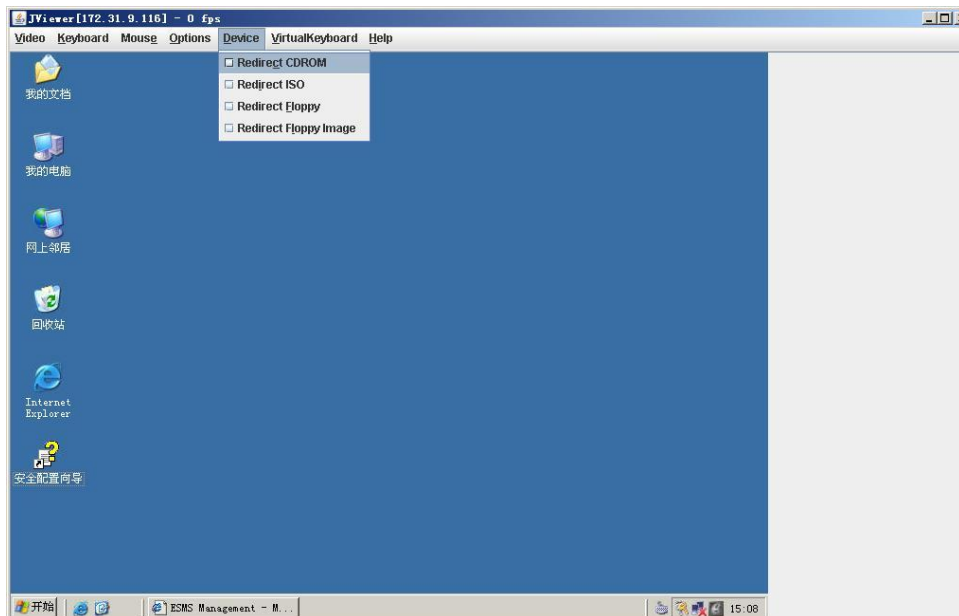

- 4) **<Chassis Identify Command>机型识别指令**：执行控制机型识别指令，点击<Perform Action>执行命令。

5.2.6 Maintenance

此项为远程服务器升级固件，点击<Enter Update Mode>打开固件升级窗口。

 注：在没有最新固件的情况下，做此操作可能会导致管理卡不可用，建议非专业人士不要轻易操作。

5.2.7 Language

此项为语言选择，系统默认为英语。

5.3 疑难解答

1. 控制端无法连接到远端服务器远程管理卡。

答：请检查网线是否正确插入管理网口（圆明 MR200 3200 共享网口 1 ）。
请确认远端服务器与控制端的 IP 地址在同一个子网内。

2. 所有 SEL（系统事件日志）无法显示。

答：最大 SEL 数为 900 个事件。

3. SEL（系统事件日志）中显示的日期/时间不正确。

答：请参考 5.2.4 第 9 说明，检查时区设置是否错误。

4. 远程服务器管理卡在防火墙下无法连接网络。

答：请在防火墙中添加以下接口数：

5124（虚拟软驱）（TCP）

5120（虚拟 CDROM）（TCP）

623（IPMI）（TCP&UDP）

80（HTTP）（TCP）

7578（iKVM）（TCP）

443（HTTPs）（TCP）

161（SNMP）（UDP）

5. Java 重定向画面无法正常显示。

答：单击<Refresh Page>键刷新重定向屏幕。

6 保养和维护

6.1 预防性维护

做好文件的收集和备份

保留电脑系统的原始资料和对重要文件进行备份，是对电脑进行预防性维护的重要保证，主要有以下几点：

- 保管好和电脑一起买来的各种资料、软盘、光盘等，如用户手册、说明书、保修卡、板卡、显示器、光驱等的资料和说明书，对出现故障后的排除有很大的帮助。
- 按照用户手册介绍的内容做好系统急救盘，以备在发生故障时用户可以很方便快捷的对系统进行引导和快速恢复一些重要数据。
- 对自己建立的文档、处理的文件在每次关机前都要做好备份，做到有备无患。
- 平时经常升级安装的杀毒软件，保证您所使用的杀毒软件的版本是最近更新的。
- 使用软件时，请您用正版软件，不要使用盗版软件，也尽量不要使用一些测试版的软件，因为这些盗版的或测试版的软件有可能存在一些错误，会造成软件系统的破坏。
- 不要随意复制不明来源的软盘、光盘。
- 不要使用一些可能有病毒的软盘、光盘。

保持一个好的电脑工作环境

在日常使用中，电脑的运行环境因素对其能否正常运行、使用性能的高低以及使用寿命长短起着举足轻重的作用。对于电脑工作环境的具体要求，请参阅前面的部分。

6.2 硬件方面的维护常识

移动电脑的注意事项

电脑中的许多部件属于精密仪器，如硬盘、光驱等。因此移动电脑时要轻拿轻放，特别注意不要在开机状态搬动电脑，这种操作极易损坏硬盘磁头以及光驱。即使在关机以后也不要马上搬动电脑，应等待至少一分钟，等硬盘等部件完全停止工

作后再移动。

清洁微机时的注意事项

您可能需要时常擦去机箱和显示器屏幕上的灰尘和污渍

- 在清洁之前,应先关掉电源并拔去电源线。
- 清洁显示器屏幕时不能用有机溶剂,如酒精、汽油、洗洁净等,因为有机溶剂会将显示器上的清晰层溶解掉。推荐使用镜头纸等柔软的介质进行清洁,可以用水和非洗涤型清洁液将布稍微湿润一下(不要用喷雾液或将布块湿透),然后轻轻擦拭。
- 当电脑清洁完毕并彻底晾干后,再打开电源开关。
- 不要自行清洁软盘。

开机和关机

电脑首次开机时,为确保电脑可以正常使用,请确保电脑处于出厂时的状态,开机正常后,再根据您的需要按正确步骤安装本机可兼容的应用软件;尽量不要频繁的开机、关机,这样会对机内部件的使用寿命造成影响,开机与关机要有 30 秒以上的间隔,请在确定暂时不使用电脑时再把它关掉,应当养成正常退出系统关机的良好习惯。

硬盘的维护

硬盘工作指示灯未熄时不能关机。硬盘工作指示灯亮时,说明正在读写数据,此时如果突然断电很容易损伤磁盘面,造成数据丢失或硬盘损坏,所以应在指示灯熄灭后再关机。如果系统死机,而硬盘灯常亮没有熄灭,用户可以用热启动的方式(Ctrl、Alt、Del 三个键同时按下)或按一下主机前面板上的复位键(Reset)重新启动电脑,待机器正常且硬盘指示灯熄灭后再关机。

注意:千万不要拆卸硬盘!当发现硬盘有故障时,千万不要随意打开硬盘,空气中的灰尘进入硬盘内后会导致盘片或磁头损坏,并且无法还原,从而使硬盘报废,您此时应当联系就近的方正科技授权维修机构,由授权的工程师为您解决问题。

光驱及光盘的维护

- 对光驱的操作要轻缓。请您尽量按光驱面板上的按钮来进、出托盘,不宜用手强行推动托盘进行开关。
- 当光驱进行读取操作时,不要按弹出钮强制弹出光盘。因为光驱进行读取时光盘正在高速旋转,若强制弹出,在出盒过程中光盘会与托盘发生磨擦,很容易使光盘产生划痕。
- 光盘盘片不宜长时间放置在光驱中。当不使用光盘时,应及时将光盘取出,以减少磨损。
- 灰尘会遮盖光驱的激光头,造成读盘能力下降,因此应保持光盘清洁,尽量不

要使用脏的、有灰尘的光盘；每次打开光驱后要尽快关上，不要让托盘长时间露在外面，以免灰尘进入光驱内部。

- 不要使用劣质的光盘或已变形、刮痕严重的光盘，使用这些光盘极易降低光驱的寿命
- 光驱托架上不要放其它杂物以免损坏机械传动装置。

【注意】

方正公司确保随机附送的光盘在方正电脑上可正常读取。如果消费者自行购买第三方出品的光盘，请选择正版光盘。如果光驱不读盘请判断此现象是光盘的原因或光驱的原因。如果所有的光盘在方正电脑上均不能读出，请用户与方正科技的授权维修人员联系，如果只有个别盘片无法读出，请判断盘片是否存在缺陷。有些盘片由于质量太差或盘片的数据源有问题可能会导致光驱无法正常读取光盘数据。如果用户使用盗版光盘导致光驱无法读取光盘数据，请用户自行解决，方正电脑不承担三包责任。

使用刻录机的注意事项

刻录机在刻录盘片时，成功与否不仅取决于刻录机的质量，还取决于所使用的刻录盘片的质量，由于市场上所出售的有些刻录盘片的质量比较差，有可能导致所刻录的数据产生错误，甚至导致刻录失败。下述为已经通过测试的 CD-R&CD-RW 的列表，推荐使用下列厂商生产的盘片进行刻录：

HP, RICOH, Ritek, Kodak, Acer, Yamaha, MITSUBISHI, LEAD DATA,
Digital Storage Technology, Sony, LG

另外，光盘刻录时请选择与光盘所支持的刻录速度相符的刻录速度。

软盘驱动器及软盘的维护

- 要选用质量好的软盘，不要使用来历不明的软盘，以免感染病毒，坏盘一定要丢弃。
- 软盘不使用时，请将软盘取出，不要将软盘长时间放在软驱中。
- 如用户购买了软驱清洗盘使用，在清洗软驱磁头过程中应特别小心，千万不要移动磁头。

【提醒】

软盘的可靠性较差，请用户千万不要把重要数据只存放在一张软盘中，存有重要数据的软盘一定要做好备份，并且要将它写保护，以防错误操作而造成数据的丢失。推荐使用刻录光盘或移动存储器（如优盘等）进行数据的备份。

键盘的维护

- 键盘使用过程中，请您轻轻的敲击各个键，不要用力的猛敲猛按键盘，以避免键盘发生故障。
- 要防止异物掉到键盘里去，应防止把茶水、饮料等洒到键盘上，否则可能使键

盘报废。

鼠标的维护

- 使用鼠标要注意桌面的光滑、平整与清洁，最好使用鼠标垫。
- 机械式鼠标使用一段时间后，鼠标里面的球会沾染很多污物，要经常把球取出用水清洗干净后放回去以保持滚动球的洁净。
- 在按动鼠标按键时不能过分用力，按某个键的时间最好不要太长。
- 在 Windows 控制面板中打开 Mouse 图标，可根据需要设置鼠标的双击速度、追踪速度和左右按钮交换。

显示器的维护

显示器是电脑的主要输出设备；容易受到温度、湿度、电磁干扰、静电等环境因素的影响。在日常使用中，应充分注意以下几点：

- 显示器使用时，请您检查并确保显示器与显卡及电源连接牢固，正确，且显示卡驱动安装正确。
- 防止显像管磁化，远离电视机、手机、音箱等带有较强磁性的物品。
- 防止潮湿，千万不能将水或其他液体倒到正在工作的显示器上，在潮湿的季节里应定期打开显示器的电源，这样可以通过元器件加热来驱散潮气。
- 保持显示器周围空气的通畅、散热良好。不要使阳光直射显示器。
- 保护好显示屏的表面。彩显的表面往往都有防眩光、高清晰度涂层，这些东西是一层极薄的化学物质涂层，极易被擦掉。所以在清洁屏幕表面时要小心，最好用镜头纸或脱脂棉等柔软的东西从屏幕内圈向外呈放射状擦拭。

6.3 软件方面的维护常识

软件故障可能是软件本身有问题，也可能是操作方法不当引起的，也可能是系统出错造成的，因此，电脑的软件同样需要维护。对于计算机来讲，软件可以分成两大类：操作系统和应用软件。相应的，对于软件的维护也可以分成两类，它们之间既有不同的地方，也有互相重复的地方。软件维护的常见基本方法有：

- 当遇到故障时，先停下来进行观察，根据一些异常现象，如听到的异常声音，以及电脑给出的错误提示，先进行简单的判断，到底问题出在哪里。
- 对于软件故障，应先判断故障是属于系统故障，还是正在运行的应用程序的故障，或者是不是被病毒侵入了。一般情况下，系统程序比较稳定，出现故障的机率比较小。大部分故障是出于应用程序本身设计上的问题或操作的问题，如没有按规定打开、关闭应用程序，同时打开多个应用程序等。不要随意删除系统程序，打开一个应用程序时，最好把其他应用程序先关闭，这样不会引起系统冲突。

- 出现故障时，一般可以重新启动电脑试一试。
- 应用程序经常出错时，最好重新安装一下程序。

对操作系统的维护

操作系统是软件系统的核心，它控制着电脑各个设备和其他的软件资源。一个安全、稳定、完整的操作系统有利于系统的稳定工作和使用寿命。

- 硬盘上的主引导记录、分区表和根目录表等内容是文件系统的核心，请您利用软件对这些内容进行备份，并把备份的内容用软盘或刻录光盘等单独保存起来，不要放到硬盘上面。
- 经常对系统进行病毒检查并且定期升级您安装的防病毒软件，确保电脑在没有病毒的干净环境下工作。特别是使用来历不明的外来盘时，一定要先查毒一次，安装或使用后再查毒一遍，以免那些隐藏在压缩程序或文件里的病毒有机可乘。
- 定期打开“控制面板”，查看“系统”的“设备管理器”中有没有带黄色圆圈的惊叹号或红色的“X”标记的设备选项。如果发现有此种情况，说明电脑的硬件设备有冲突，在操作系统中已经被停用或在 BIOS 设置中未被激活，这样很容易使系统出现故障，用户应该及时按“删除”按钮删掉该设备，然后选择“新硬件检测”重新安装该设备的驱动程序或进行驱动程序的升级工作。
- 定期利用“附件”里面的“磁盘清理程序”对磁盘进行清理、维护和碎片整理，彻底删除一些无效文件、垃圾文件和临时文件。这样使得磁盘空间及时释放，磁盘空间越大，系统操作性能越稳定，特别是 C 盘的空间尤为重要。
- 使用工具软件对 Windows XP 系统进行扫描清理，及时删除多余无用的动态链接库 DLL 文件，及时清理注册表文件中的垃圾信息。

对应用软件的维护

- 合理的选择要安装的软件，对于功能重复的软件，应尽量避免重复安装到电脑中，这样可以避免系统的数据容量迅速增加，带来维护的麻烦。
- 在软件的安装之前，应考虑的配置环境能否支持安装。每种软件的安装说明中都会注明要求的基本硬件配置、支持的操作系统等，安装之前请仔细核对。
- 尽量使用软件开发厂商发布的正式版本软件，不要使用一些测试版软件，更不要使用经过非法破解的软件。
- 对于系统的临时文件夹应及时清理，避免造成软件在使用的时候出现混乱。
- 请注意软件的正确卸载方法。软件在重新安装或者不在使用的时候需要把原软件从计算机中删除，正确的删除文件对于操作系统和其他软件的稳定性具有非常重要的作用。正确的卸载方法是：在控制面板使用添加删除命令或是在开始——程序——使用对应软件的卸载快捷方式。
- 在软件使用过程中，用户可能会设置一些参数并保存，或者生成了一些个人数

据（例如使用中文输入法的时候建立的用户词库、保存下来的电子邮件和通讯簿、为方便浏览而收藏的网址等），应当及时将这些数据进行备份保存。

7 常见问题解答

本章帮助您检查并解决在使用圆明 MR200 3200 服务器系统的过程中可能遇到的问题。如果您在使用过程中遇到未在手册中出现的新问题，请及时拨打 4006-000-666 免费咨询热线求助或者与当地授权的服务机构联系。

7.1 系统第一次启动

服务器第一次启动产生的问题通常是由于运输环境恶劣导致硬件连接松脱或损坏部分硬件引起的。如果出现问题，建议用户按以下步骤检查：

- 1、服务器的硬件配置是否与装箱单一致？
- 2、所有的电缆是否都连接正确并接牢？
- 3、处理器是否完全插入主板的插槽中？
- 4、CPU散热片是否正常工作？
- 5、所有的PCI插卡是否完全插入主板的插槽中并牢固？
- 6、为确保用户自己添加的插卡可以应用，应检查是否存在资源冲突，例如：两块插卡是否共享同一中断？
- 7、所有的外部设备如光驱、软驱是否可以正常使用？
- 8、如果系统有一个硬盘，它是否已进行格式化或配置？
- 9、所有的设备驱动是否安装正确？
- 10、用户是否自己更改BIOS设置导致系统不能正常运行？
- 11、操作系统装入是否正确？可参阅操作系统相关文档。
- 12、是否已按前面板上的系统电源按钮开启服务器（通电灯指示应该亮）？
- 13、系统电源线是否与系统正确连接并插入插座？
- 14、如果这些项目都正确但问题仍然发生，参见后面的介绍或与购机经销商或方正科技授权维修机构联系。

7.2 运行新的应用软件

在运行一个新的应用软件时产生的问题通常与软件有关。尤其是在其它软件运行正确的情况下，由设备硬件引起的故障可能性比较小。如果出现问题，建议用户按以下步骤检查：

- 1、系统是否满足软件对硬件的最低要求？请参阅软件的随机文件。
- 2、软件是否为合法软件？如果不是，请更换正版软件；未授权的复制软件有可能运行不正常。
- 3、如果从一张软盘上运行软件，它是否是一个完好的拷贝？
- 4、如果从光盘上运行软件，光盘是否有污损？

- 5、如果从一个硬盘驱动器上运行软件，软件的安装是否正确？是否遵循所有的操作并安装了所有的文件？
- 6、设备驱动程序安装是否正确？
- 7、软件的配置是否正确？
- 8、是否正确地使用软件？
- 9、如果这些项目都正确但问题依然存在，请与软件供应商的客户服务代表联系。

7.3 系统已正确运行之后

在系统的硬件、软件能够正确地运行后，产生的问题经常是由设备失效引起的。然而，许多故障可能很容易解决，但可能又会引起其他的问题；有时问题是来自对系统所作的更改，如已添加或删除的硬件或软件。

- 1、如果从软盘运行软件，换一份拷贝试试。
- 2、如果从CD-ROM运行软件，换一张光盘，看看是否所有的光盘都会产生同样的问题。
- 3、如果从硬盘驱动器运行软件，试试从软盘运行。如果软件运行正确，那么硬盘驱动器上的拷贝可能有问题。在硬盘上重新安装软件，再试运行一次。确保所有必需的文件都已安装。
- 4、如果问题是断断续续的，可能是电缆线松、键盘落入灰尘（如果键盘输入不正确）、电源供电处于极限状态或共它随机部件故障。
- 5、如果怀疑存在电源浪涌信号、断电或电压过低的情况，重装软件并试运行。（电压的症状包括视频显示闪烁不定，意外系统重启以及系统对用户命令没有反应等。）如果是这种情况，建议在电源插座与系统电源线之间安装一个电涌抑制器。
- 6、如果这些项目都正确但问题依然存在，请与当地的方正科技授权维修站联系或拨打方正科技全程服务热线：4006-000-666热线电话咨询。

7.4 其他问题及解决方案

问：我的服务器怎么加电后按电源键后系统无任何反应，屏幕一片漆黑？

答：请您按以下步骤尝试解决问题：

说明：以下步骤并不需要全部完成，您每执行一步都可确认是否已解决了问题。

1. 请您察看电源灯是否亮起，如亮起请跳过 2~4 步；
2. 请确认您的电源插板是否供电正常；
3. 请确认你的电源线完好，您可更换一根电源线尝试解决问题；
4. 方正服务器所采用的某些电源有单独开关，请您确认电源处于开的状态；
5. 请确认您的显示器是否良好、是否已经打开、亮度和对比显示度是否调节到适当级别，如果你使用的不是方正提供的显示器则请您更换一台尝试解决问题；

6. 请您打开机箱重将 CPU 卸下并安装一次，确保安装到位；

7. 请您将内存卸下并安装一次，确保安装到位。

若所有项目到正确但问题依然存在，则请您与方正授权的经销商、当地方正维修站或客服中心联系以获取帮助。

问：我的服务器怎么没按电源键就自己启动了？

答：这是由于在 BIOS 中可设置系统来电自启，意思是如果您上次未正常关机，比如停电、电源线脱落，则在下次通电正常时系统会自动启动，不用您人为干预。

问：我的服务器在正常运行了一段时间后怎么就开始有报警声，但是系统还能正常运行？

答：请您按以下步骤尝试解决问题：

1. 请您确认是何种设备报警，方正圆明服务器可能装有热插拔硬盘盒(选件)、RAID 卡(选件)、，这些部件包括主板都可以报警，因此请您首先确认是何种设备报警；
2. 如果是热插拔硬盘盒(选件)报警则是由于硬盘盒温度过高，请您检查硬盘盒的风扇是否运转正常；
3. 如果是 RAID 卡(选件)报警，则是磁盘阵列异常，请您参看相应的 RAID 卡用户手册解决问题；
4. 如果是主板报警，则是 CPU 温度过高，请您确认 CPU 散热风扇是否正常安装，风扇与 CPU 间是否有异物，CPU 风扇是否由于尘土过多而转速减弱。

若所有项目到正确但问题依然存在，则请您与方正授权的经销商、当地方正维修站或客服中心联系以获取帮助。

问：我的服务器系统冷却风扇转动不正常？

答：如果是系统冷却风扇转动不正常，那么可能是风扇受损。

如果系统电源指示灯亮着但风扇转动不正常，风扇配电板到基板的电缆是否连接正确。

若所有项目到正确但问题依然存在，则请您与方正授权的经销商联系以获取帮助。

问：如何清除系统配置？

答：以下操作引起的故障请按照第四章里“跳线清除CMOS”的操作步骤，清除系统当前配置，恢复到缺省状态。

1. 如果你改变系统出厂时的硬件配置，添加或移去网卡、内存后，系统出现的故障。
2. 系统启动自检时出现CPU Fail 或其它报错信息。
3. 您更改过BIOS设置后引起的系统故障（如无法启动服务器）。
4. 服务器因突然断电，造成系统配置混乱。

问：关于更换主板电池？

答：如果您的服务器系统配置经常丢失，或启动过程不稳，在开机自检时CMOS报错“CMOS Battery Fails”等情况时，请使用同型号电池来更换旧电池。

更换电池操作步骤：

1. 关闭主机电源，断开电源线，按照“机箱的拆装”来打开机箱。
2. 卸下旧电池，将新电池完全插入槽中并固定好。
3. 重新安装好机箱，接入电源线。
4. 启动系统，如需要请重新进入系统 BIOS，运行 Load Optimal Defaults（加载缺省设置）。

附录 A 圆明 MR200 3200 服务器主板结构说明

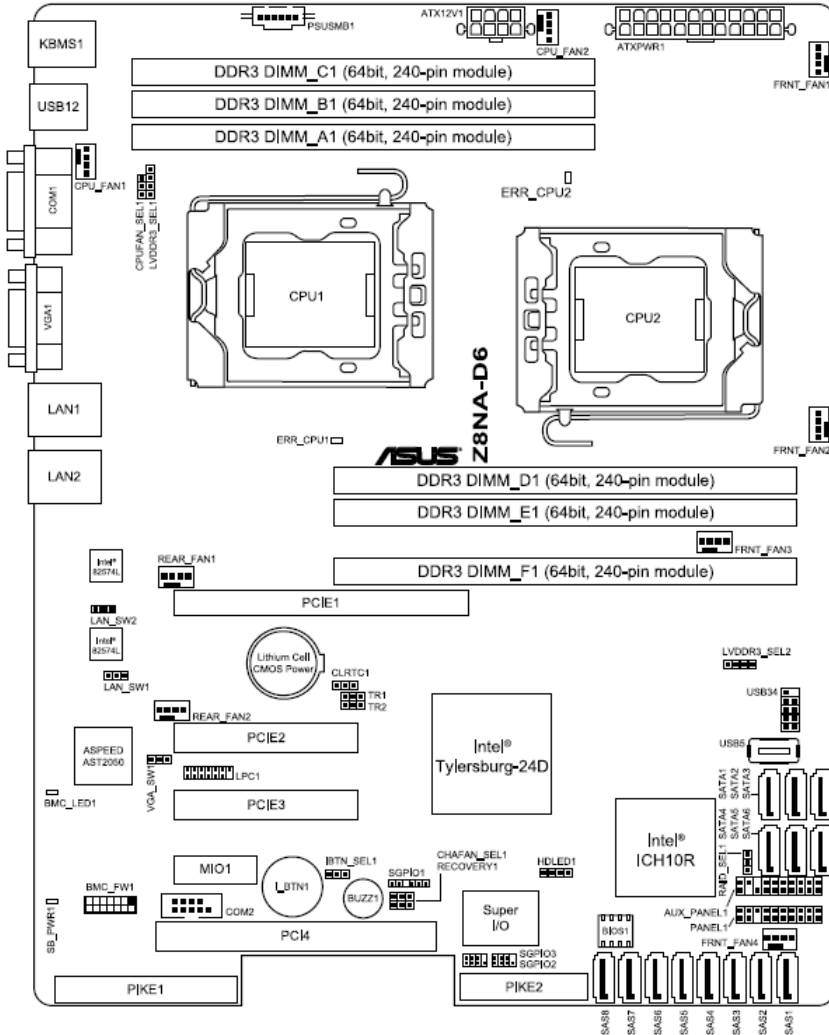

附录 B 方正科技服务器、工作站系列产品服务承诺（K 版）

前言

尊敬的用户：

您好！

感谢您选购方正科技产品，谨致谢意！为了保护您的合法权益，免除您的后顾之忧，方正科技集团股份有限公司（以下简称“方正科技”）依托“全程服务”品牌，秉承“关爱无限 完美体验”的服务理念，将以优质、规范、专业、快捷的服务感谢您对方正科技产品的信任！

服务器、工作站不在国家有关部门颁布的《微型计算机商品修理更换退货责任规定》范围内，为保障您的使用安全，方正科技将向您提供贴心的全程服务。

方正科技向您作出下述服务器、工作站系列产品的保修服务承诺（包含标准服务承诺和特别提醒二部分），并在您需要时依此为您提供服务。为了确保您及时获得方正科技提供的服务，请您在购买产品后立即阅读此服务承诺，详细了解方正科技为您提供的服务内容及获取方式。

一、方正科技服务器、工作站系列产品标准服务承诺

1.全国联保 统一报修

方正科技实行全国联保，统一报修。在产品免费保修期内，无论您在中华人民共和国境内(不包括港、澳、台地区)何处购买并使用的方正科技服务器、工作站产品出现保修范围内的硬件故障时，请您拨打方正科技全程服务热线 4006-000-666 寻求帮助。

自您购买方正科技服务器、工作站系列产品之日(以正式购机发票日期为准，以下称“购机日”)起，方正科技将为您购买的产品出厂时配置的主要部件硬件故障提供三年有限保修，详情请见附表。

附表：方正科技服务器、工作站系列产品保修期限列表

保修部件		保修时间	服务方式
工作站系列	主要部件	CRT 显示器、主板、内存、CPU、硬盘、电源、显示卡	自购机之日起保修三年 购机之日起三年内提供免费上门服务
	辅助部件	液晶显示器、鼠标、键盘、光驱、CPU 风扇、除显卡外的其它插卡式部件(如网卡、硬盘保护卡)、软驱	自购机之日起保修一年 购机之日起一年内提供免费上门服务
服务器系列	主要部件	CRT 显示器、主板、内存、CPU、硬盘、电源、服务器网卡、RAID 卡、SCSI 卡、SCSI 硬盘仓	自购机之日起保修三年 购机之日起三年内提供免费上门服务
	辅助部件	液晶显示器，共享器、机柜，1U 机架式液晶共享器、鼠标、键盘、光驱、CPU 风扇、软驱、磁带机	自购机之日起保修一年 购机之日起一年内提供免费上门服务
不属保修范围的部件及资料		机箱、随机资料及光盘、软盘、电源线、主板电池(及其它易耗品)、包装材料等	不属于保修范围
其它未列出部件		本表中未列出的其它部件	请直接向方正科技咨询
维修更换的部件		经方正科技在各地授权服务机构维修后的机器(部件)保修期限随同原整机(部件)保修期，如距保修期结束已不足三个月，则所更换部件自更换之日起保修三个月	

注：

- 1.您购买的方正科技产品的具体配置请以您的产品装箱单上所列各项为准。
- 2.与方正科技服务器、工作站产品一起捆绑销售的其他产品或促销品，具体服务承诺请参照各自单独的保修证书。

3.方正科技单独销售的服务器、工作站产品部件，具体服务承诺请详见其单独配套的保修凭证。

2.保修期的确认

保修凭证：您的购物发票及有效联保卡为保修凭证，请您务必妥善保管。（若您无法提供以上证明，我们将按照您所购买方正科技产品的出厂日期计算保修日期。出厂日期根据主机序列号（S/N）判断。）

保修期的确定：产品保修期自您购买产品开具有效购物发票之日起计算，保修期最后一天为法定节假日的，以节假日的次日为保修期的最后一天（修理及待修期间，保修期的计算不中断）。但方正科技产品标准服务承诺保修期内，经方正科技授权服务机构维修后的部件如自修复之日起距方正科技承诺的服务期限结束不足三个月的，该部件的服务期限将延长至自修复之日起三个月止，服务方式为送修。届时，请您出具有效的维修记录。

维修更换的整机或部件的所有权：方正科技授权服务机构为您更换整机或故障部件后，原机器或故障部件将由方正科技或方正科技授权服务机构收回并享有所有权。

3.硬件故障免费上门服务

方正科技对圆明服务器、美仑工作站系列产品主要部件硬件故障提供自购机之日起三年免费上门服务，对辅助部件硬件故障提供自购机之日起一年免费上门服务。方正科技的授权服务人员将到用户处进行现场服务并将产品修复；如当时不能修复，服务人员取机回服务机构维修，并将修复后的产品再送回用户处。

4.响应周期

当您需要提供上门服务时，接到您的请求后，如果您需要维修的机器位于方正科技分公司所在城市市区内，服务人员一般将在一个工作日内到达现场；其他地区，服务人员一般将在两个工作日内到达现场；如遇特殊情况，服务人员会主动与您商议确定。

5.维修周期

如果您需要维修的机器位于方正科技分公司所在城市的市区内，维修周期一般为三个工作日；其它地区，一般为七个工作日；特殊情况，方正科技服务人员会与您协商修复时间。（故障修复时间不包括故障机在途时间和无零配件待修延误的时间）

在免费上门服务期内，服务人员会到达现场为您修复机器；如确实因个别复杂情况不能当场修复故障机，服务人员将与您协商，得到您认可后将故障机带走维修并在修复后送还。

当您在免费上门服务期内主动送修故障机器时，服务人员会当场修复，让您取回机器。如确实因个别复杂情况不能当场修复故障机，服务人员将与您协商，得到

您认可后将故障机留下维修并无偿将您的机器送回。

除免费上门服务外，方正科技还承诺送修服务，即维修时用户自己将产品送到授权服务机构，修复后由用户自行取回，但用户在可享受以上免费上门服务的时期内，选择送修服务的，因送修发生的费用（包括但不限于运输费）由用户自行承担，用户与授权服务机构另有协议的从其约定。

6.电话咨询服务

如果您在产品使用过程中遇到硬件以及预装软件方面的问题，或者想查询方正科技最新的销售、服务和产品信息，您可以拨打方正科技全程服务热线4006-000-666，我们的工程师将为您提供电话支持。

7.网上服务

现在，您只需上网连接到公司主页 www.foundertech.com，就可以在网上下载驱动程序、查询方正科技最新的销售、服务和产品信息等。进入“专家答疑”栏目还可以查找疑难问题的解决方案。

如果您已经购买了方正科技的产品，可以直接在网上注册成为方正科技用户俱乐部的会员。这样，您就可以进入专为方正科技用户开办的网上论坛、聊天室或学习园地等栏目。您也可以通过网络向我们的服务工程师寻求技术支持。

8.不能享受“方正科技标准服务承诺”的情况

对于下列原因导致的产品故障，方正科技恕不提供本承诺中的标准服务：

- 非方正科技产品及部件
- 超过保修期的
- 使用了未经方正科技认可（以随机附赠的《用户使用手册》装箱单为准）的扩展部件或外围设备导致方正科技标准部件损坏或产生故障的
- 非正常原因（包括不良的电源环境、异物进入设备、运输、移动、磕碰等）造成的设备不能正常工作或部件损坏及故障
- 不可抗力：所有地震、火灾等自然灾害或意外事故(被盗、丢失等)等不可抗力因素引起的设备不能正常工作或部件损坏及故障
- 因使用自编或第三方软件导致产品不能正常工作
- 计算机病毒感染导致产品不能正常工作
- 下述违章操作造成的产品故障：
 - 带电插拔主机电源或其它附属设备
 - 自行拆卸、修理、安装
 - 自行性能升级
 - 使用指定之外的零件、附属品、消耗品

二、特别提醒

为了保障您能享受到方正科技为您提供的本承诺中的服务，请您务必遵守以下说明与要求，否则您将无法享受本承诺中的服务，且其后果由您自行承担。

1. 请您在购机时向销售商索要有效购机或购附件发票并妥善保管。
2. 有效的《用户联保卡》及购物发票是您享受本承诺中服务的必备条件，请您在报修时向服务人员出示。
3. 核对资料：为保证您所购商品与装箱单一致，请您在购机时，逐一核对装箱单（装箱单在随机资料中）中所列各项与所购实物是否一致，随机资料、联保卡是否齐全。如果不一致或有其它异议，请您当场、当面向销售商提出并协商解决，否则，您所购实物将视为与装箱单一致。
4. 请您妥善保管所有随机物品及资料，如出现退换货时，请您将其全套退返。
5. 方正科技系列产品只能由方正科技授权服务人员进行拆卸，请您保证封条完整，方正授权服务人员以外的任何人造成封条破裂的，将导致产品不能再享受本承诺中的服务。

6. 方正科技否认的承诺

除非本标准服务承诺中明确表示，方正科技不做任何其它明示或暗示的承诺和保证，包括对产品的可销性和对某一特定用途的适用性的暗示保证。除非方正科技另外作出明确承诺，否则：

（1）本保修服务承诺仅适用于方正科技出厂时配置的主机和部件（参见装箱单）。任何机构或人员（如销售商）给您安装的一切非方正科技部件和软件，由该机构或人员或该部件生产厂家自行保修。

（2）任何机构和人员（如销售商）在本服务承诺之外就您购买的产品及其附属软硬件设备向您做出的任何额外承诺，方正科技将不承担责任；您应向作出该承诺的机构或人员索要书面证明，以保证这些额外承诺能够兑现。

7. 您的责任

机密信息：用户应对其机密信息的安全自行负责。

数据备份：用户应自行负责对机器上数据或程序进行机外备份，以防止因丢失或改动文件、数据或程序而使机器上的数据丢失后无法恢复。方正科技不负责保持机器上数据的完整、安全性，因任何原因导致用户数据丢失，而用户又未进行数据备份的，由用户自行承担数据丢失的后果。

本承诺适用范围

1. 本承诺仅适用于在中华人民共和国境内（港、澳、台地区除外）销售和购买的方正科技服务器、工作站系列产品。
2. 本承诺仅适用于自 2008 年 1 月 1 日(含)起购买的方正科技服务器、工作站系列产品，在此日期之前销售的产品，请参照方正科技同期发布的同系列产品的服务承诺。
3. 与方正科技服务器、工作站系列产品一起捆绑销售的其他产品或促销品如果属于方正科技产品系列的，按照该商品所属方正科技系列产品的服务承诺执行。
4. 如果方正科技或方正科技经销商与您签定的方正科技服务器、工作站系列产品销售合同或其他依法有效的协议对您购买的产品或其任何软硬件设备的售后服务有其他约定的，应按相应约定执行。
5. 方正科技及方正科技认证服务机构仅承诺在本标准保修服务范围内为您提供规定的服务，如果在上述服务范围之外您有其他的需求，请选择方正科技认证服务机构的有偿服务或根据您的需要购买方正科技个性化的服务产品。

注：本承诺内容解释权属于方正科技集团股份有限公司，如其间有任何更改，恕不另行通知。如您想了解最新的方正科技服务信息可以登录 www.foundertech.com 查询相关内容，或请拨打方正科技全程服务热线 4006-000-666 咨询。

说明

1. 本承诺中所涉及的“**有效联保卡和购物发票**”是指：卡与发票中填写的内容全面、真实和正确，无涂改痕迹；有效购物发票还应当注明商品商标及型号、销售日期、销售者印章、金额等内容。
2. 方正科技服务提供时间
服务机构营业时间：7*8 小时工作制
方正科技授权服务机构的正常营业时间一般为：每周一至周日，每天 8 小时，节假日照常。
3. 热线咨询服务：
如果您在产品使用过程中，有相关问题需要咨询，欢迎您拨打服务咨询热线，有专业人员为您提供解答。
方正科技全程服务热线：4006-000-666
语音导航时间：24 小时

注：拨打方正科技全程服务热线 4006-000-666，需要承担相应的市话费用（未开通 4 0 0 地区请您拨打 010-82612299，此时您需要支付相应的通话费用）

使用须知

1. **系统软件的初次使用：**针对方正科技产品出厂时已经预装了操作系统或软件的服务器，用户无须重新安装便可使用。如随机附有操作系统协议书及序列号，请妥善保管，以备重装系统时使用。
2. **阅读随机资料：**请认真阅读随机资料，并妥善保管随机资料。如随机附有光盘和软盘，注意不要打开随机软盘的写保护，以免染上病毒。

请您监督

为了向您提供更周到、更令您满意的服务，方正科技欢迎您的监督和批评。我们会主动回访以及时了解您的意见，迅速改变服务的不足之处。同时我们还设立了由专人负责的服务监督电话及信箱。您有三种方式与我们联系：全程服务热线电话**4006-000-666**；电子信箱 service@foundertech.com；或公司网站 www.foundertech.com。

附录 C 有毒有害物质或元素名称及含量标识表

部件名称	有毒有害物质或元素					
	铅 (Pb)	汞 (Hg)	镉 (Cd)	六价铬 (Cr(VI))	多溴联苯 (PBB)	多溴二苯醚 (PBDE)
CPU	○	○	○	○	○	○
板卡	×	○	○	○	○	○
内存	○	○	○	○	○	○
硬盘	×	○	○	○	○	○
软驱	×	○	○	○	○	○
光驱	×	○	○	○	○	○
电源	×	○	○	○	○	○
风扇	×	○	○	○	○	○
机箱	×	○	○	○	○	○
键盘	×	○	○	○	○	○
鼠标	×	○	○	○	○	○
○：表示该有毒有害物质在该部件所有均质材料中的含量均在 SJ/T 11363—2006 规定的限量要求以下。						
×：表示该有毒有害物质至少在该部件的某一均质材料中的含量超出 SJ/T 11363—2006 规定的限量要求；上表中打“×”的部件，由于技术原因目前无法实现替代，后续会逐渐改善。						