

声明：

本手册为富士康公司的智慧财产。本手册中的所有信息如有改变，恕不另行通知。所有与使用本手册有关的任何直接或间接事故，富士康公司均不承担责任。

商标：

本手册所有提及之商标与名称皆属于该商标的持有者所有。

版本：

915G/P7AD 系列主板中文使用手册 V1.1

P/N: 91-181-915-A4-1C

符号说明：



备注：表示可以帮助您更好地使用主板的重要信息。



注意：表示可能会损坏硬件或导致数据丢失，并告诉您如何避免此类问题。



警告：表示存在导致财产损失，人身伤害等潜在危险。

更多信息：

如果您想了解更多的产品信息，请访问如下网站：

<http://www.foxconnchannel.com.cn>

物件清单:

感谢您购买富士康公司 915G/P7AD 系列主板。请检查您的包装，若发现有物件缺少或损坏，请尽快与您的分销商联系。

- ❖ 915G/P7AD 系列主板 (x1)
- ❖ 主板驱动程序光盘 (x1)
- ❖ 915G/P7AD 说明书 (x1)
- ❖ RAID 使用手册 (x1) (选配)
- ❖ IDE 设备排线 (x3)
- ❖ 软驱排线 (x1)
- ❖ I/O 挡板 (x1)
- ❖ S-ATA 信号线 (x2)
- ❖ S-ATA 电源线 (x1)
- ❖ SPDIF 转接线 (x1) (选配)
- ❖ USB 2.0 转接线 (x1) (选配)
- ❖ RAID 软盘 (x2) (选配)

Declaration of conformity



HON HAI PRECISION INDUSTRY COMPANY LTD
66 , CHUNG SHAN RD., TU-CHENG INDUSTRIAL DISTRICT,
TAIPEI HSIEN, TAIWAN, R.O.C.

declares that the product

Motherboard

915P7AD&915G7AD 系列

is in conformity with

(reference to the specification under which conformity is declared in
accordance with 89/336 EEC-EMC Directive)

- EN 55022/A1: 2000 Limits and methods of measurements of radio disturbance characteristics of information technology equipment
- EN 61000-3-2/A14:2000 Electromagnetic compatibility (EMC)
Part 3: Limits
Section 2: Limits for harmonic current emissions
(equipment input current $\leq 16A$ per phase)
- EN 61000-3-3/A1:2001 Electromagnetic compatibility (EMC)
Part 3: Limits
Section 2: Limits of voltage fluctuations and flicker in low-voltage supply systems for equipment with rated current $\leq 16A$
- EN 55024/A1:2001 Information technology equipment-Immunity characteristics limits and methods of measurement

Signature : James Liang

Place / Date : TAIPEI/2004

Printed Name : James Liang

Position/ Title : Assistant President

Declaration of conformity



Trade Name: FOXCONN
Model Name: **915P7AD&915G7AD**
Responsible Party: PCE Industry Inc.
Address: 458 E. Lambert Rd.
Fullerton, CA 92835
Telephone: 714-738-8868
Facsimile: 714-738-8838

Equipment Classification: FCC Class B Subassembly
Type of Product: Motherboard
**Manufacturer: HON HAI PRECISION INDUSTRY
COMPANY LTD**
Address: 66 , CHUNG SHAN RD., TU-CHENG
INDUSTRIAL DISTRICT, TAIPEI HSIEN,
TAIWAN, R.O.C.

Supplementary Information:

This device complies with Part 15 of the FCC Rules. Operation is subject to the following two conditions : (1) this device may not cause harmful interference, and (2) this device must accept any interference received, including interference that may cause undesired operation.

Tested to comply with FCC standards.

Signature :

A handwritten signature in black ink that reads "James Liang". The signature is written in a cursive style with a large, looped 'L' at the end.

Date : 2004

目 录

第 1 章 产品简介

主要性能	2
主板布局图 ..	5

第 2 章 安装说明

CPU	7
内存.....	11
电源.....	15
背板.....	16
接口.....	19
插槽.....	29
跳线.....	34

第 3 章 BIOS 设置

进入BIOS程序.....	38
BIOS设置主菜单	38
基本CMOS参数设置.....	40
BIOS 功能设置.....	43
高级BIOS功能设置.....	46
高级芯片组功能设置.....	50
外围设备设置	53
电源管理设置	58
PnP/PCI参数设置.....	61
系统监测.....	62
加载BIOS设定的缺省值	64
加载最佳缺省值设置.....	64
设定超级用户/用户密码	64
保存后退出	65
不保存退出	65

目 录

第 4 章 驱动程序的安装

主板驱动程序光盘内容简介.....	67
安装芯片组驱动.....	68
安装 Intel RAID 驱动(选配).....	69
安装 DirectX 9.0b 驱动.....	69
安装显卡驱动(选配).....	70
安装声卡驱动(选配).....	70
安装网卡驱动(选配).....	71
安装 USB2.0 驱动(选配).....	71
安装 ITE RAID(选配).....	72
安装 SuperUtility.....	72
安装 Adobe 阅读器.....	73
安装诺顿网络安全.....	73
安装 Word Perfect Office 12.....	74

第 5 章 附赠软件使用说明

SuperStep.....	76
SuperLogo.....	79
SuperUpdate.....	81

第 6 章 BIOS 新功能介绍

SuperBoot.....	87
SuperBIOS-Protect.....	88
SuperRecovery.....	89
SuperSpeed.....	98

附录：

使用 8 声道音效功能(选配).....	99
----------------------	----

 警告：

1. 请用硅胶粘固 CPU 与散热片，保证两者充分接触。
2. 建议选用经认证的优质风扇，避免因 CPU 过热引起主板和 CPU 的损坏。
3. 在未安装好 CPU 风扇的情况下，请勿开机运行。
4. 请确保在插拔扩展卡或其它系统外围设备前已将交流电源切断，尤其是在插拔内存条时，否则您的主板或系统内存将遭到严重破坏。

 警告：

我们不能保证您的系统在超频状态下都可以正常工作，这主要取决于您所使用的设备自身的超频能力。

 注意：

由于 BIOS 程式的版本在不定时更新，所以本手册中有关 BIOS 的描述仅供参考。我们不保证本说明书的相关内容与您所看到的实际画面一致。

 注意：

本手册中所使用的实物图片，仅供参考，请以实物为准。

本使用手册适用于 915P7AD/915G7AD 系列主板。按照电脑用户对电脑的性能需求，本公司为用户精心设计了具有不同特性的主板。

- L 带有板载 100M/10M LAN
- K 带有板载 1G LAN
- 6 带有 6- 声道音效功能
- 8 带有 8- 声道音效功能
- E 带有 1394 接口
- S 带有 SATA 功能
- R 带有 RAID 功能

在主板上你能看到 PPID 标签，它指明了该主板所具有的功能。

例如：



蓝色标出的 PPID 标签标识部分表明该主板支持 6 声道音频(-6)，带有 1394 接口(-E)，板载 100M/10M 网卡(-L)，SATA 功能(-S)。

第 1 章

感谢您购买富士康公司的 915P7AD/915G7AD 系列主板。该系列主板是一款性能卓越，质量可靠，价格合理的新产品。该主板采用先进的 Intel®915G/P+ ICH6/ICH6R 芯片组，为用户提供了一个集成度高，兼容性强，性价比优的电脑平台。

本章提供以下信息：

- ❖ 主要性能
- ❖ 主板布局图

主要性能

尺寸(**Size**)

- ATX 结构, 尺寸 304mm x 244mm

微处理器(**Microprocessor**)

- 支持 LGA775 封装的 Intel® Prescott-T 处理器
- 支持 FSB 为 533MHz/800MHz CPU
- 支持超线程(Hyper-Threading) 技术
- 支持 FSB 动态总线转换 (DBI)

芯片组(**Chipset**)

- Intel® 915G/P (北桥) + ICH6/6R (南桥)

系统存储器(**System Memory**)

- 提供 2 个 184 针(DDR)和 2 个 240-pin(DDR2) DIMM 插槽
- 支持双通道 DDR 400/333&DDR2 533/400 存储器
- 支持采用 256 Mb/512 Mb/1 Gb 芯片的 x8 或 x16 非 ECC 设备

USB 端口功能(**USB 2.0 Ports**)

- 支持热插拔
- 提供 8 个 USB 2.0 端口
- 可将系统由 S1,S3 的睡眠状态唤醒
- 支持 USB 2.0 协议, 480 Mbps 传输速率

板载 **Serial ATA** (选配)

- 150 MBps 传输速率
- 可同时接四个独立的 SATA 设备
- 支持 RAID 0, RAID 1, RAID 0+1, Matrix RAID 功能(仅在 ICH6R 芯片上支持)

板载 **LAN(-L/-K)** (选配)

- 支持 10/100/1000 (-K 选配) Mbps 以太网
- 板上自带 LAN 接口

板载 1394 (-E) (选配)

- 支持热插拔
- 400 Mbps 传输速率
- 最多可同时接两个独立的 1394 设备

板载音频功能(-6) (Onboard Audio) (选配)

- 符合 Intel® AC' 97 2.3 标准
- 支持 S/PDIF 输出
- 板上具有音频输入插孔, 音频输出插孔, 麦克风插孔
- 支持 -6 声道音效系统 (可通过软件设置)

板载音频功能(-8) (Onboard Audio) (选配)

- 支持 -8 声道音效系统
- 支持 S/PDIF 输出
- 支持 Intel 高清晰度音效
- 支持高质量 CD 输入

板载显卡(Onboard Graphics) (适用于 915G)

- 支持内建 VGA 显示功能(Graphics Media Accelerator 900)

PCI Express x16 功能

- 支持 4 GB/ 秒(双向带宽: 8 GB/ 秒) 带宽
- 低功率消耗, 支持电源管理特性

节电性能(Green Function)

- 支持 ACPI
- 支持五种系统状态 S0(Normal), S1(Power on suspend), S3(Suspend to RAM), S4(Suspend to Disk)(本功能需要操作系统支持), 和 S5(Soft-off)

扩展槽 (Expansion Slots)

- 2 个 PCI 插槽
- 2 个 PCI Express x 1 插槽
- 1 个 PCI Express x16 插槽
- 1 个 F.G.E. 插槽(支持双屏显示功能)

高级特性 (Advanced Features)

- 符合 PCI 2.3 标准
- 支持 Windows 2000/XP 软件关机功能
- 支持网络唤醒功能
- 支持系统监测功能(可监测系统电压, CPU 温度, 系统温度及风扇转速)

主板布局图

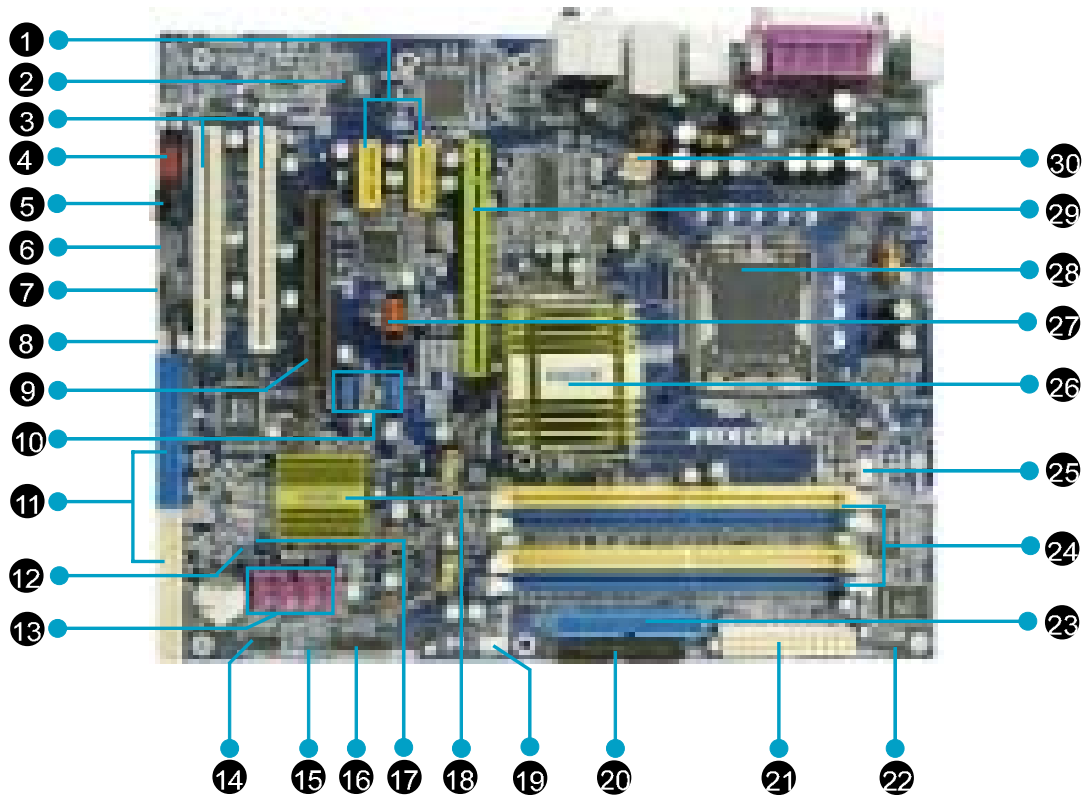

- | | |
|----------------------------|-------------------------|
| 1. PCI Express x1 插槽 | 16. TPM 接头 |
| 2. SPDIF OUT 接头 | 17. 机箱开启侦测接头 |
| 3. PCI 插槽 | 18. 南桥: ICH6/6R 芯片 |
| 4. 前置音频接头 | 19. 系统风扇接头 |
| 5. CD IN 音频接头 | 20. 软驱接口 |
| 6. AUX IN 音频接头 (选配) | 21. 24-pin ATX 电源接口 |
| 7. Speaker 接头 | 22. IrDA 红外线通讯接头 |
| 8. WOM 接头 | 23. ATA 100/66/33 硬盘接口 |
| 9. F.G.E. 插槽 | 24. 内存插槽 |
| 10. 前面板 USB 接头 | 25. CPU 风扇接头 |
| 11. ATA 133/100/66/33 硬盘接口 | 26. 北桥: 915G/P 芯片 |
| 12. 清除 CMOS 跳线 | 27. 1394 接头 (选配) |
| 13. SATA 接头 | 28. LGA775 CPU 插座 |
| 14. 前端面板接头 | 29. PCI Express x 16 插槽 |
| 15. BIOS TBL 保护跳线 | 30. 4-pin 12V ATX 电源接口 |

 备注: 此主板布局图仅供参考, 请以实物为准。

第 2 章

本章将介绍主板的硬件安装过程，包括 CPU、内存、电源、插槽、背板、连接器的安装及跳线的设置几大部分。在安装组件时必须十分小心，安装前请对照主板布局图，仔细阅读本章内容。

本章提供以下信息：

- ❖ CPU
- ❖ 内存
- ❖ 电源
- ❖ 背板
- ❖ 接口
- ❖ 插槽
- ❖ 跳线

CPU

本主板支持 LGA775 封装的 Intel® Prescott-T 处理器及 Hyper-Threading 技术(超线程技术)。

CPU 安装

下图为 CPU 插座的零件示意图, 请按照下列步骤进行 CPU 的安装。

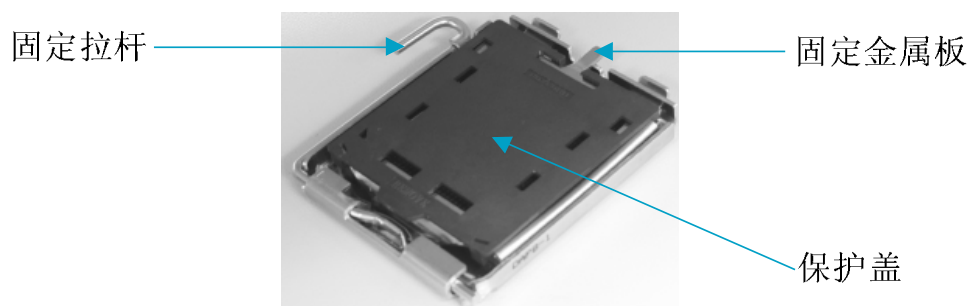

1. 用拇指或食指握住保护盖上短小突出的舌状物 (如下图所示)。

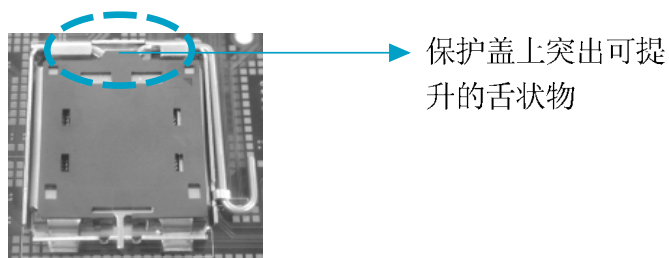

2. 将保护盖慢慢朝上拨, 然后将其从插座上完整取下。

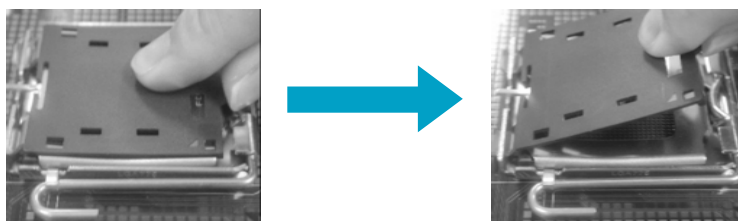

3. 用拇指和食指握住固定拉杆的钩状端，将其轻轻往下按，然后将其往旁侧拉以解锁拉杆。

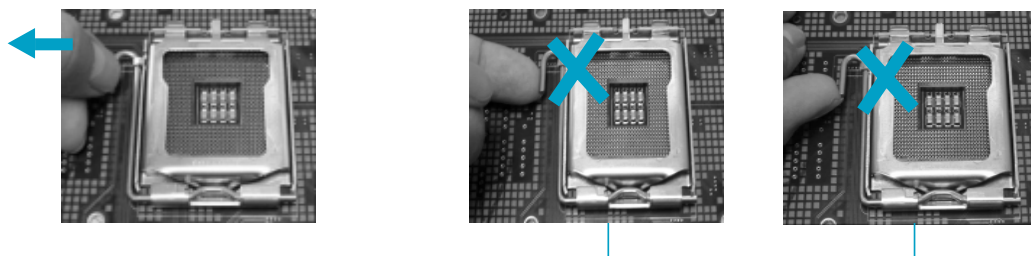

正确

错误

 警告：

切勿用手指将固定拉杆的钩状端往上提。操作不当会造成手指受伤。

4. 提起固定拉杆，用拇指翻开固定金属板，翻开时应注意不要触碰到触点。

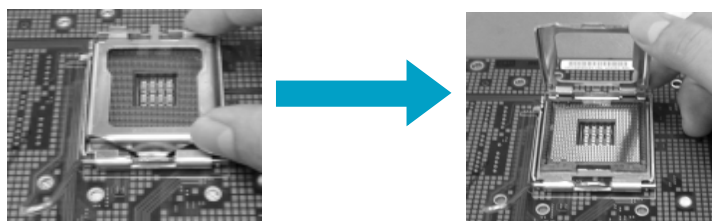

5. 由于底座触点设计为钩形，所以在安装 CPU 时，应将 CPU 倾斜至一定角度，然后将 CPU 上的三角标记与 CPU 的底座缺角（如下图中 Pin1 位置所示）对齐。最后将 CPU 轻轻地安装在插座中。

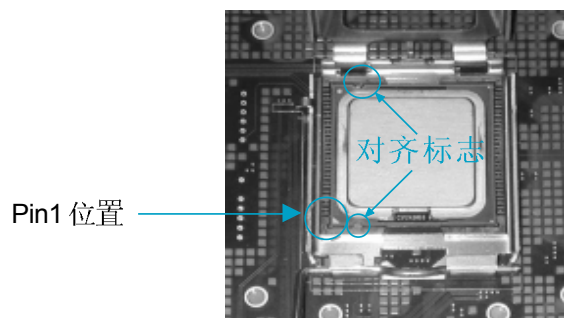

6. 闭合固定金属板, 然后将金属板舌端部分往下压。

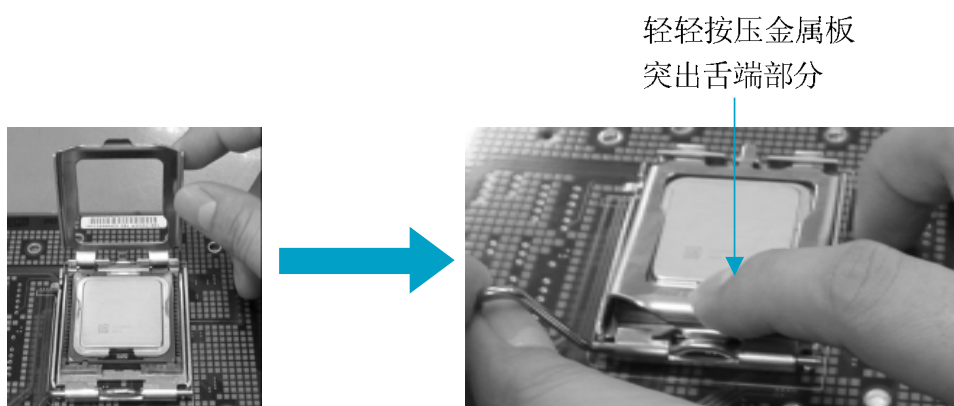

7. 将固定拉杆放低归位以锁定 CPU。



警告:

温度过高会严重损坏 CPU 和系统, 请务必确定所使用的降温风扇始终能够正常工作, 保护 CPU 以免过热烧毁。

合格 CPU 供应商列表

此表列出所有经测试合格可与本主板配套使用的 CPU。

厂商	类型	FSB (MHz)	频率
Intel	Prescott	800	2.8G
Intel	Prescott	800	3.0G
Intel	Prescott	800	3.2G
Intel	Prescott	800	3.4G
Intel	Prescott	800	64 bit 3.2G
Intel	Prescott	800	3.8G
Intel	Prescott	800	3.6G(2M)
Intel	Prescott	800	3.2G(2M)
Intel	Prescott	800	3.4G(2M)
Intel	Prescott	533	2.8G
Intel	Gallatin	800	P4EE 3.4G
Intel	Celeron D	533	2.93G
Intel	Celeron D	533	3.06G

内存

本主板提供了两条 184 针 DDR DIMM 插槽和两条 240 针 DDR2 DIMM 插槽。

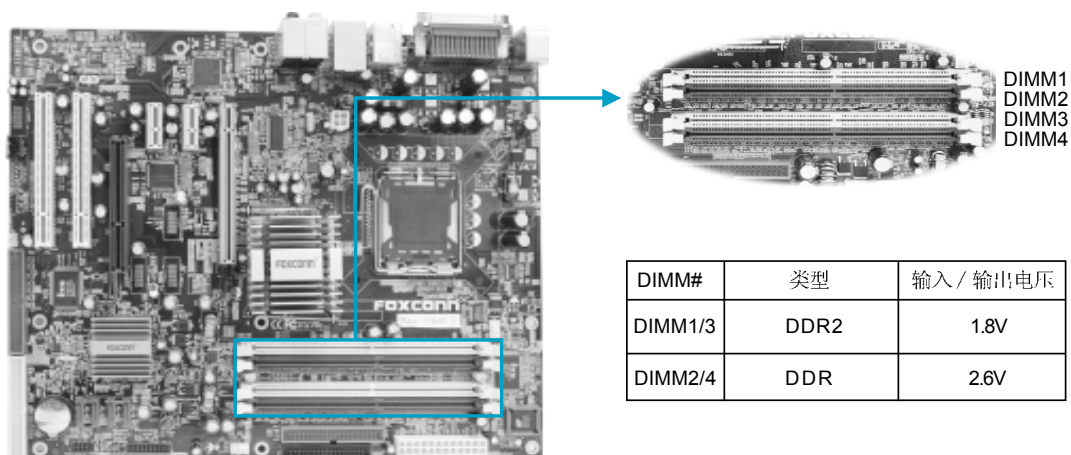

DIMM#	类型	输入 / 输出电压
DIMM1/3	DDR2	1.8V
DIMM2/4	DDR	2.6V

内存配置列表 (使用下表中推荐的配置方法)

通道模式	DDR 类型	DIMM			
		DIMM1	DIMM2	DIMM3	DIMM4
单通道	DDR	x	安装	x	x
		x	x	x	安装
	DDR2	安装	x	x	x
		x	x	安装	x
双通道	DDR	x	安装	x	安装
	DDR2	安装	x	安装	x

i 警告:

1. 安装内存条前，请确保待安装的内存条属于同一类型（例如：所有 DDR 类型或者所有 DDR2 类型，不得混插）。
2. 如果同时安装 DDR 和 DDR2 内存条，或所有四根插槽同时安装内存条，蜂鸣器将会发出内存错误警告，系统将无法开机。在这种情形下，用户不用担心，它不会对主板和内存条造成损坏，因为主板上专门设计了一条保护电路。

安装 DDR/DDR2 内存

1. DIMM 插槽的中央仅有一个缺口，内存条仅能以一个方向进行安装。
2. 将内存条垂直插入 DIMM 插槽。请确定缺口的方向正确。

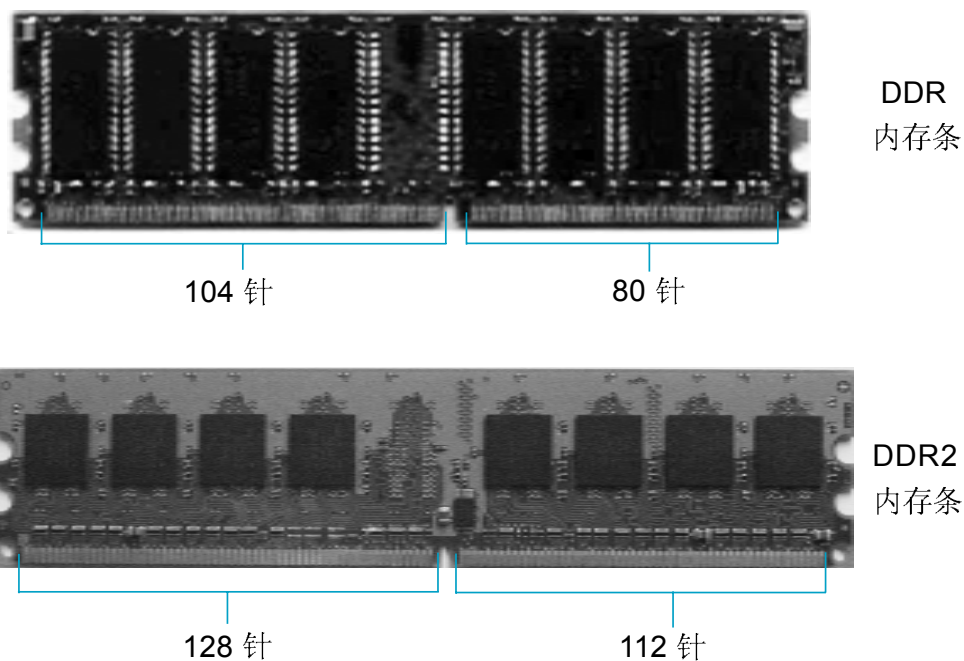

3. DIMM 插槽两边的塑料卡口会自动卡上。

 警告：

请确保在插拔扩展卡或其它系统外围设备之前已将交流电源切断，尤其是在插拔内存条时，否则您的主板或系统内存将遭到严重破坏。

合格内存条列表

下表列出所有经测试适合于本主板使用的内存条类型。

合格 **DDR** 内存条列表

厂商	型号	内存大小
CORSAIR	DDR500	256MB
CORSAIR	DDR466	256MB
CORSAIR	DDR400	512MB
LPT	DDR500	256MB
CRL	DDR333	512MB
NANYA	DDR333	1GB
NANYA	DDR333	512MB
GEIL	DDR400	512MB
TWINMOS	DDR400	1GB
K-DATA	DDR400	512MB
SAMSUNG	DDR400	256MB
SAMSUNG	DDR400	128MB
SAMSUNG	DDR333	512MB
SAMSUNG	DDR333	256MB
SAMSUNG	DDR333	128MB
INFINEON	DDR400	256MB
INFINEON	DDR400	128MB
INFINEON	DDR333	128MB
INFINEON	DDR333	1GB
MT	DDR333	256MB
MT	DDR333	512MB
MT	DDR333	128MB
HYNIX	DDR333	128MB
HYNIX	DDR400	128MB
COTALUS	DDR400	512MB
KINGSTON	DDR400	256MB
APACER	DDR333	256MB
APACER	DDR400	256MB
KINGSTEK	DDR400	512MB
KINGSTEK	DDR333	512MB

合格 DDR2 内存条列表

厂商	型号	内存大小
CORSAIR	DDR2 675	512MB
CORSAIR	DDR2 675	256MB
CORSAIR	DDR2 533	256MB
INFINEON	DDR2 533	256MB
INFINEON	DDR2 533	512MB

 注意：

请确认使用以上列出的，经过测试合格的内存条。其他厂家生产的内存条可能不适用于此主板。

电源

本主板使用 ATX 结构的电源供应器给主板供电。在连接电源供应器之前，请务必确认所有的组件都已正确安装，并且不会造成损坏。

4-pin ATX_12V 电源接口：PWR2

此 12V 电源接口与 ATX 电源供应器相连，为 CPU 提供电力。

24-pin ATX 电源接口：PWR1

此接口可连接 ATX 电源供应器。在与 ATX 电源供应器相连时，请务必确认电源供应器的接头安装方向正确，针脚对应顺序也准确无误。将电源接头插入，并使其与主板电源接口稳固连接。

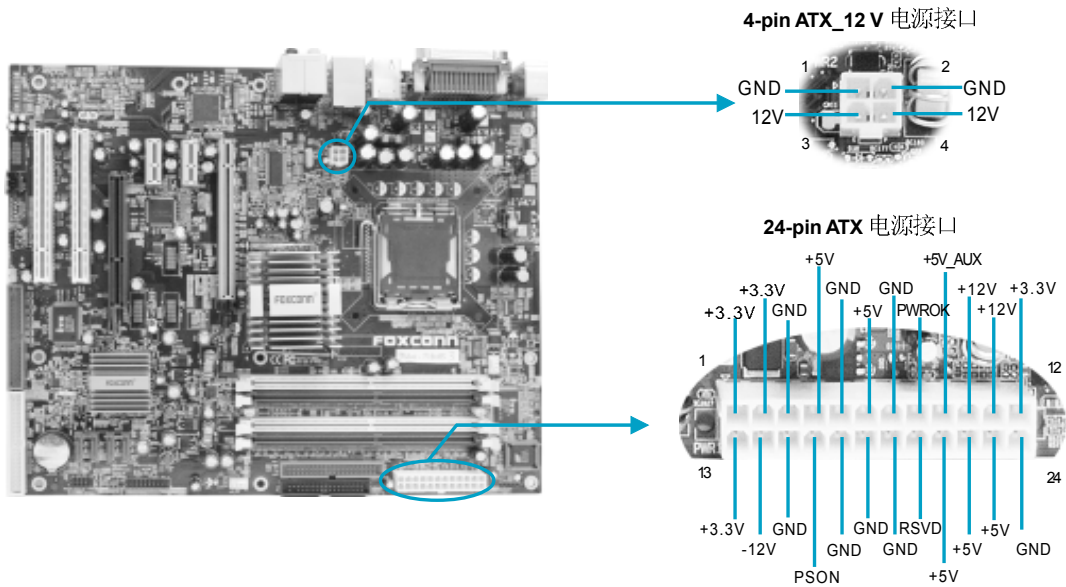

按照下图所示方法进行连接

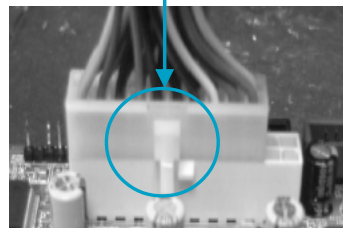

注意：强烈推荐您使用 24-pin 的电源线。如果您要使用 20-pin 的电源线，请按照右图所示方法连接 ATX 电源接口。

背板

本主板提供以下端口：

For 915G (-6 声道)

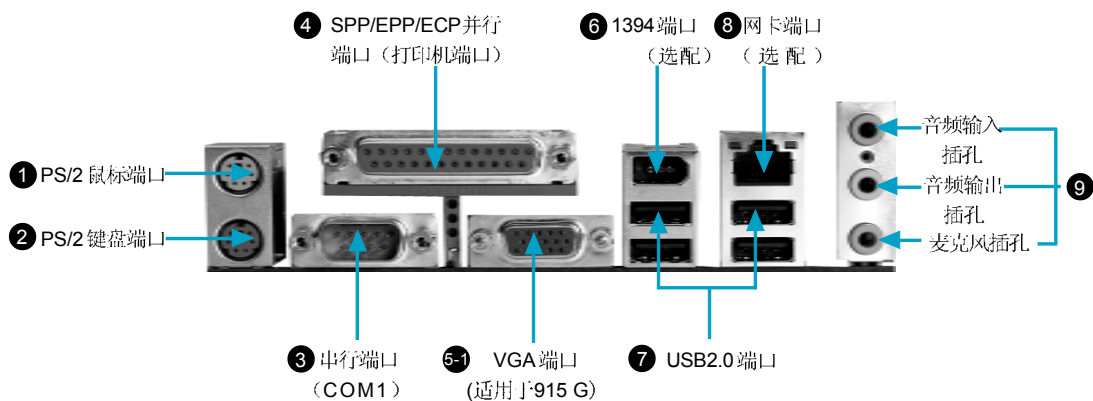

For 915G (-8 声道)

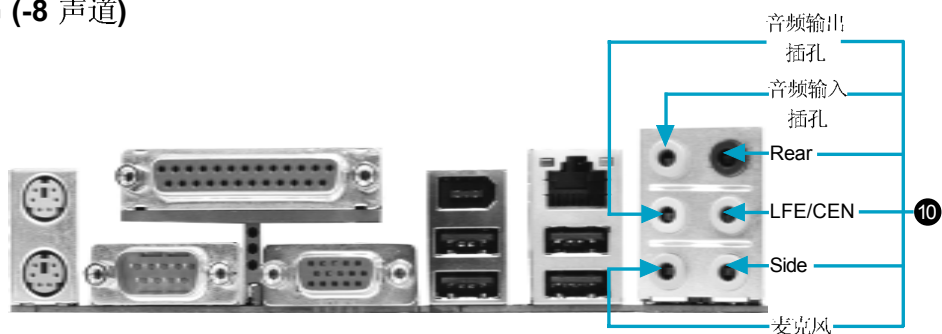

For 915P (-6 声道)

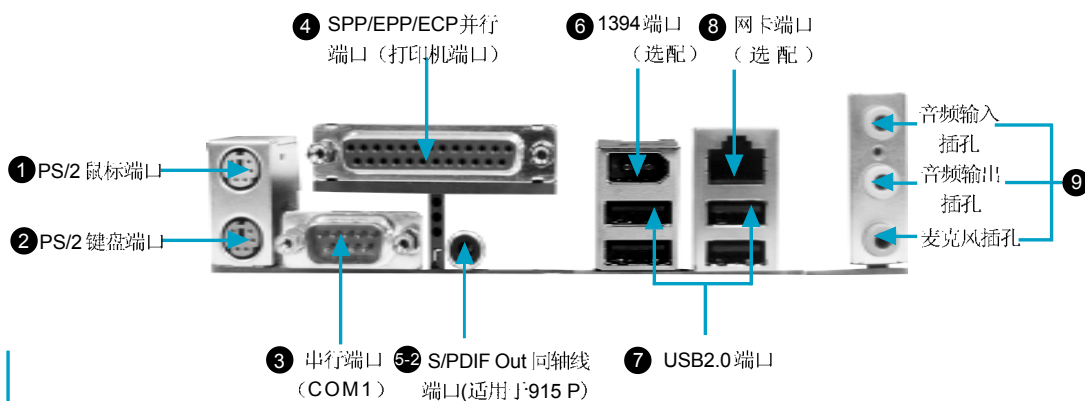

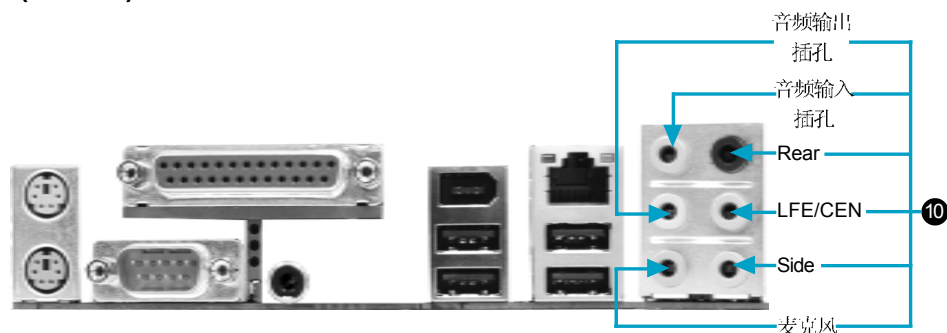
For 915P (-8 声道)**❶ PS/2 鼠标端口**

此接口可用于连接 PS/2 鼠标。

❷ PS/2 键盘端口

此接口可用于连接 PS/2 键盘。

❸ 串行端口: (COM1)

本主板提供有一个 9-Pin 的串行端口 COM1。您可将串口鼠标或是其它串口设备与此接口相连。

❹ SPP/EPP/ECP 并行端口 (打印机端口)

本主板提供有一个 25-Pin 的并行端口, 用于连接打印机。并行端口是标准的打印机端口, 可支持增强型并行端口 (EPP) 及延伸功能端口 (ECP) 等模式。

❺ VGA 端口(适用于 915 G)

您可以直接将显示器接口接在 VGA 端口上, 而不需插显卡来转接显示器。

❻ S/PDIF Out 同轴线端口(适用于 915 P)

此端口可通过同轴电缆连接到外部音频出口。

❼ 1394 端口 (选配)

本背面板提供了一个 1394 接口, 您可以将 1394 设备直接与此端口相连。

❼ USB2.0 端口

本背面板提供了四个 USB2.0 端口用来连接 USB 2.0/1.1 设备。

❽ 网卡端口 (-L/-K) (选配)

您可以将网线连接到 LAN 接口上。

⑨ 音频端口 (-6 声道)

当用于两声道的音源设备时：音频输出插孔可用于连接扬声器或耳机；音频输入插孔与外接 CD 播放器、磁带播放器或其它音频设备相连。麦克风插孔用来与话筒相连。

当用于六声道的音源设备时：将前方喇叭接至绿色音源输出孔；将环绕喇叭接至蓝色音源输出孔；将中置喇叭 / 重音喇叭接至红色麦克风输出孔。

⑩ 音频端口 (-8 声道)

当用于八声道的音源设备时：将前方喇叭接至绿色音源输出孔；将后方 (Rear) 环绕喇叭接至黑色音源输出孔；将中置喇叭 / 重音 (LFE/CEN) 喇叭接至橙色音源输出孔；将侧面 (Side) 环绕喇叭接至灰色音源输出孔。

接口

本主板提供 FDD（软盘驱动器）、IDE 硬盘、SATA 设备、USB 设备、1394 设备、IR 模块、CPU 风扇、系统风扇等接口。

软驱接口：FDD

本系列主板提供了一个标准的软盘驱动器接口 FDD，可支持 360K，720K，1.2M，1.44M 和 2.88M 的软盘驱动器。

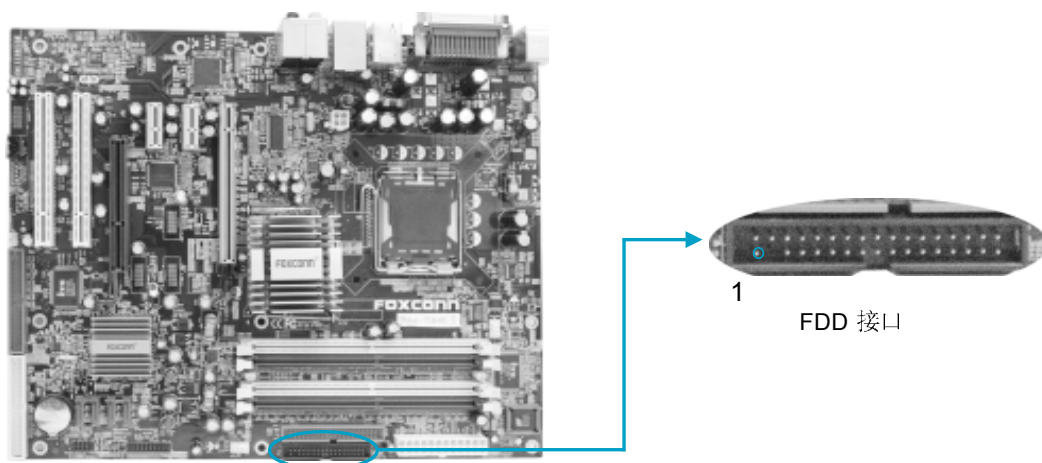

硬盘接口: PIDE, SIDE1, SIDE2

此主板包括一条 Ultra DMA 100/66/33 IDE 接口(PIDE) 和两条 Ultra DMA 133/100/66/33 IDE 接口(SIDE1, SIDE2)。它们都支持随主板提供的 Ultra DMA 100/66/33 IDE 带状线缆, 连接线缆的蓝色接头到 IDE 接口, 然后连接灰色的接头到从驱动器接口, 黑色的接头到主驱动器接口。这两条 Ultra DMA 133/100/66/33 IDE 接口支持 IDE RAID 功能 (至于如何安装 IDE RAID, 用户可以参考 RAID 说明书)。

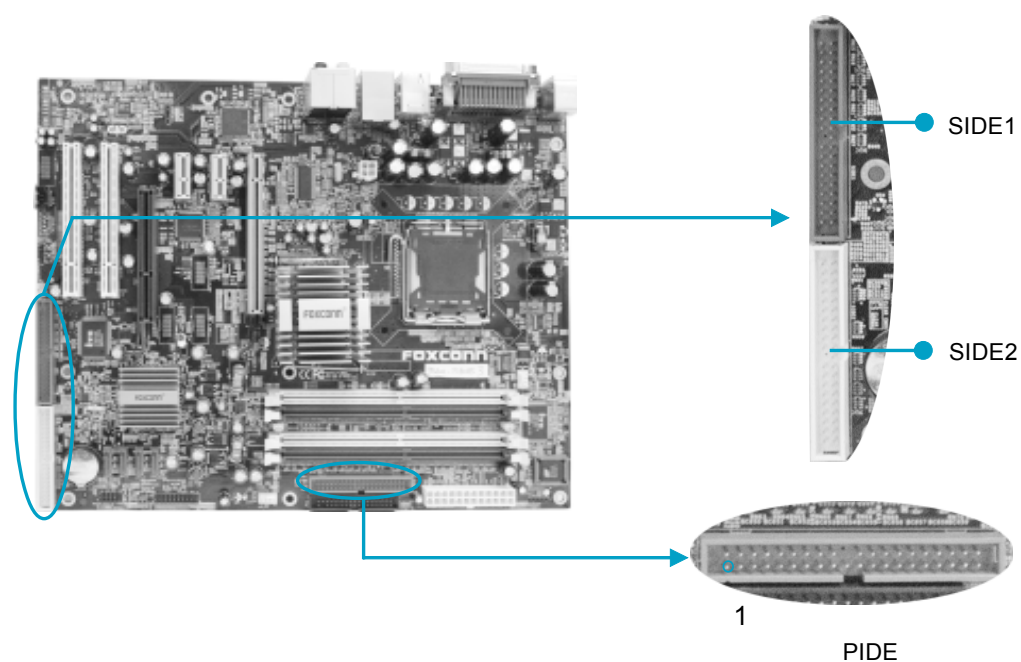

前端面板接头: FP1

主板提供一个面板连接器连接到面板开关及 LED 指示灯。

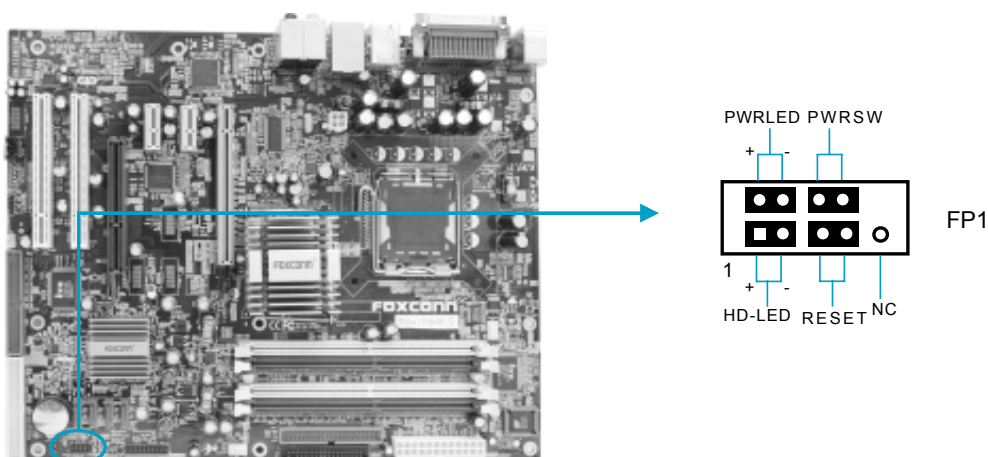

硬盘指示灯接头 (HD-LED)

请将此接头与机箱面板上的硬盘指示灯相连，当硬盘工作时，指示灯闪烁。

复位开关 (RESET)

请将此接头连接到机箱面板上的复位开关上，当按一下开关，系统重新启动。

电源指示灯接头 (PWRLED)

此接头与机箱面板上的电源指示灯相连，用于指示电源状态，当系统处于 S0 状态时，指示灯亮；当系统处于 S1 状态时，指示灯闪烁；当系统处于 S3, S4, S5 状态时，指示灯灭。

电源开关 (PWRSW)

请将此接头与机箱面板上的电源开关相连。按一下此开关，系统将被开启或关闭。

音频接头: **CD_IN, AUX_IN (选配)**

CD-IN, AUX_IN 音频接头可通过 CD 音频线与 CD-ROM 上音频接头相连, 来接收 CD-ROM 的音频输入。

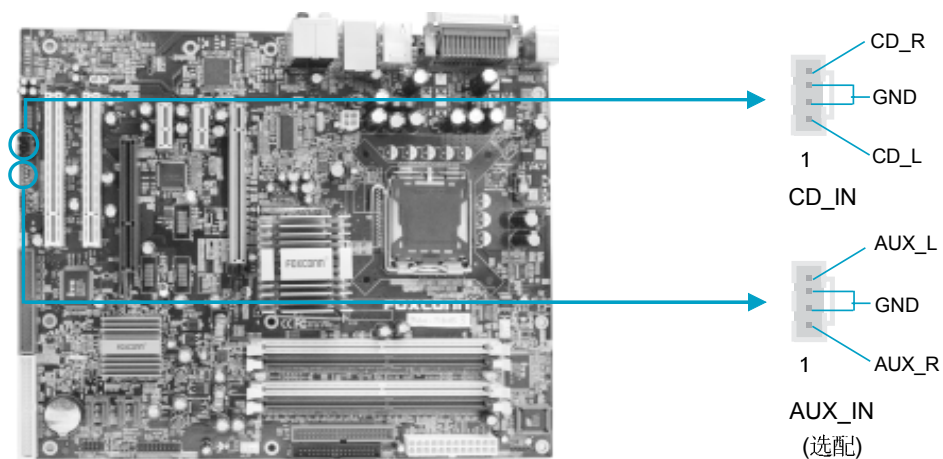

风扇接头: **CPU_FAN, SYS_FAN**

将 CPU 风扇和系统风扇电线分别连接到主板的 CPU_FAN 接头和 SYS_FAN 接头上。当系统进入节能状态时, 他们将自动停转, 在 BIOS 的系统监测 (PC Health Status) 选项中, 您可获知所监测到的风扇转速。

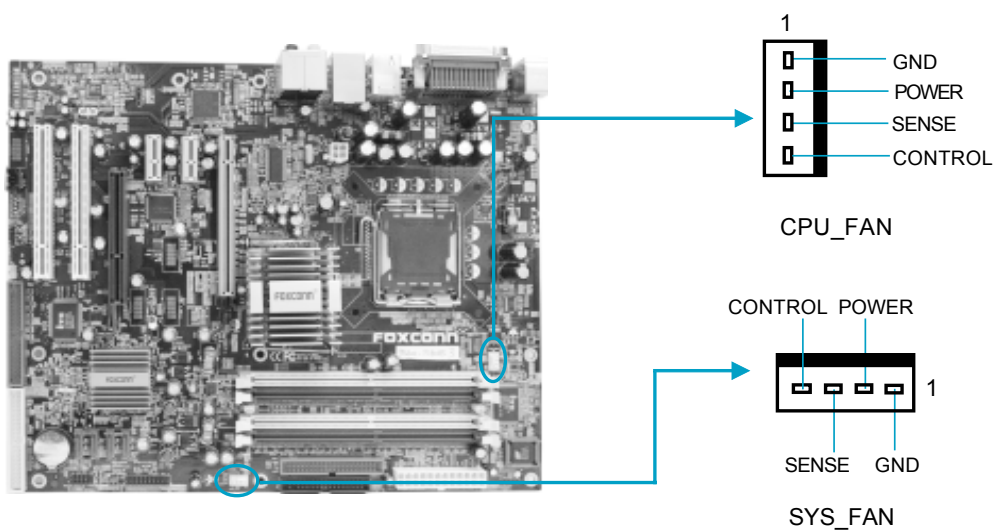

前面板 USB 接头: F_USB1, F_USB2

除后面板上的四个 USB 端口外, 本主板还为用户提供了两个 USB 接头。使用时需要先使用转接线将其引到机箱前面板或后面板上, 再连接 USB 设备。

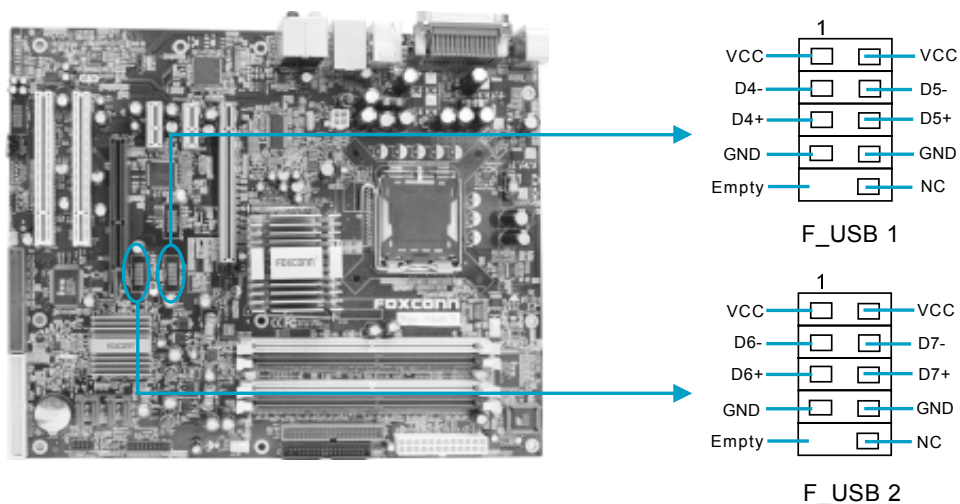

IrDA 红外线通讯接头: IR

IrDA 红外线传输可以让您的电脑通过红外线进行发送和接收数据。在使用前请先对 BIOS 外围设备参数设置 (Integrated Peripherals) 中的相关参数进行配置。

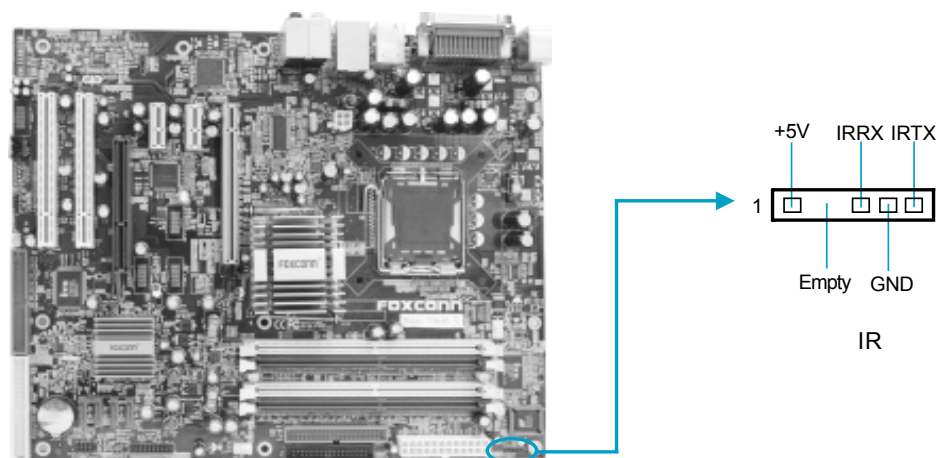

1394 接头: F_1394 (选配)

本主板为用户提供了一个 1394 接头, 需要先使用转接线将其引到机箱前面板或后面板上, 再连接 1394 设备。

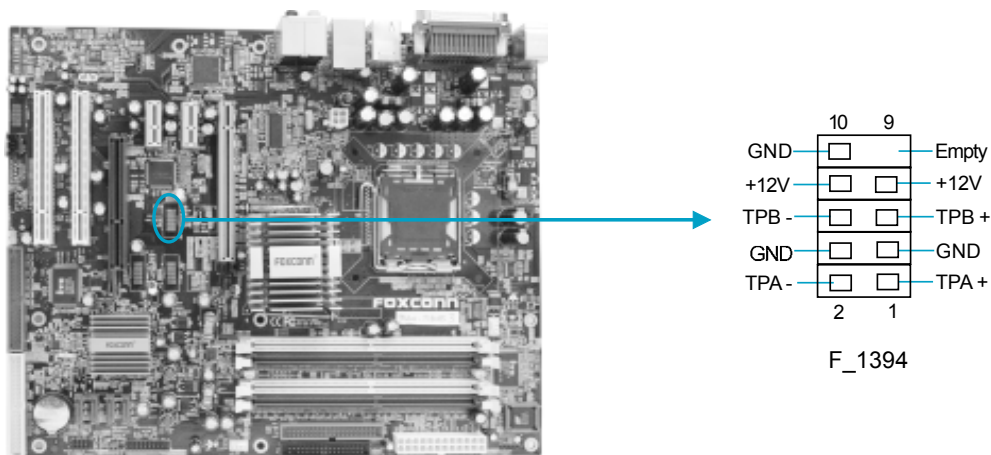

网络唤醒接头: WOM

请将此接头连接到内置 Modem 卡上相应的唤醒接头, 当系统处于睡眠状态时, 调制解调器接收到的振铃信息能够唤醒系统以执行正常工作。

注意:

1. 这个功能必须与支持此功能的内置 Modem 卡配合才能正常运行。
2. 在 BIOS 的“Power Management Setup”设置里, 将“Power On by Ring”一项设置为“Enabled”。保存 BIOS 的设置并退出后, 以确保此项功能生效。

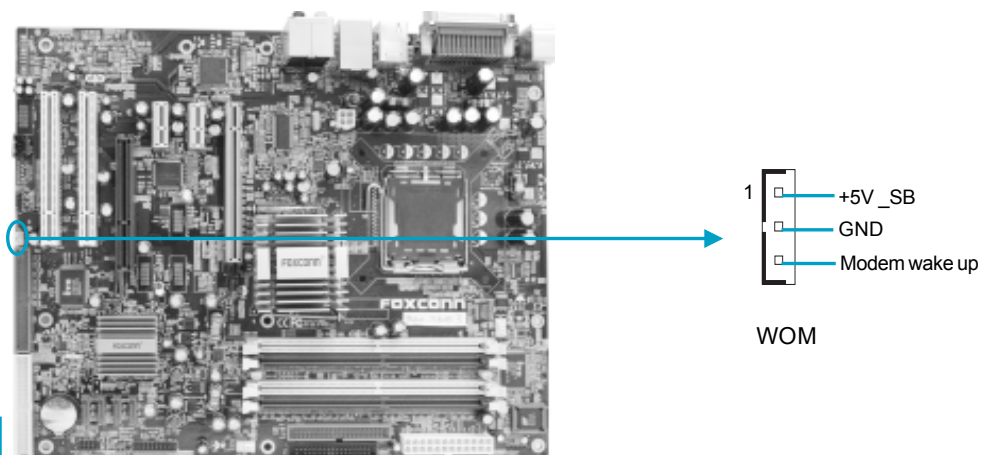

TPM Connector: TPM

可信平台模块(Trusted Platform Module) 为加密和数字签名密钥提供基于硬件的保护，可确保重要数据的机密性。使用此功能前，用户应先购买相关的设备及安装相应的驱动。

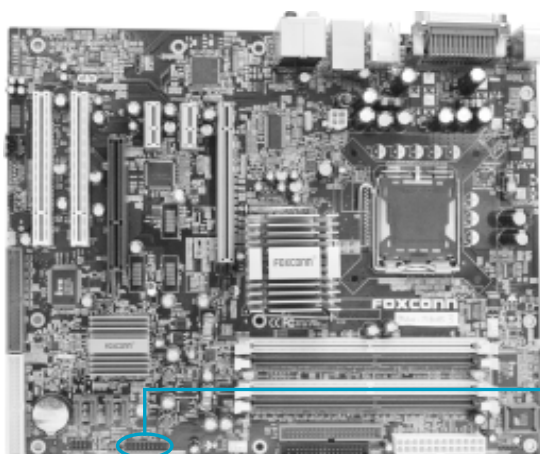

针脚	针脚定义	针脚	针脚定义
1	CK_33M_TPM	11	L_AD0
2	GND	12	GND
3	L_FRAMEJ	13	NC
4	Empty	14	NC
5	ICH_P_PCIRSTJ	15	NC
6	NC	16	SERIRQ
7	L_AD3	17	GND
8	L_AD2	18	GND
9	3D3V_SYS	19	LPCPDJ
10	L_AD1	20	NC

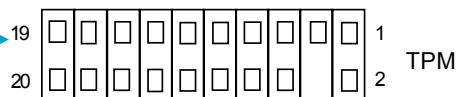

SATA接头: SATA_1, SATA_2, SATA_3, SATA_4

本主板提供了四个 Serial ATA 接头，用来连接 SATA 设备。现行的 Serial ATA 接口数据传输率可达每秒 150MB。

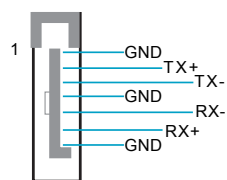
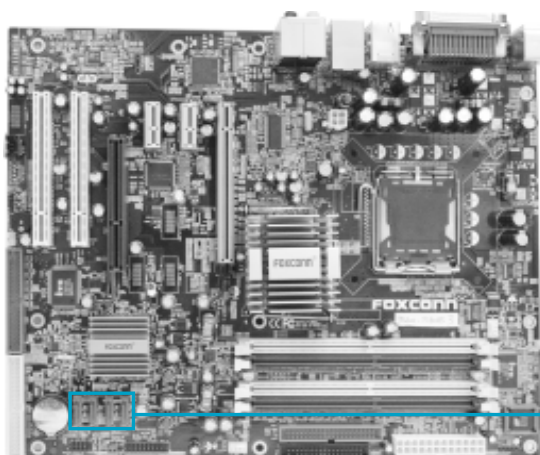

SATA_1/SATA_2/
SATA_3/SATA_4

前置音频接头: F_AUDIO (适用于 -6 声道)

该音频接头包含两个部分, 一个是前置音频(Front Audio); 一个是后置音频(Rear Audio)。它们的优先级按照从高到低的顺序排列, 依次是: 前置音频, 后置音频。当您在机箱面板上插入耳机(使用前置音频时), 机箱后面板上插外部音箱的Line-Out插孔(后置音频)不能工作。当您不想使用前置音频时, 针脚 5 和针脚 6, 针脚 9 和针脚 10 必须短接, 这样就把信号输出到后面的音频接口上。

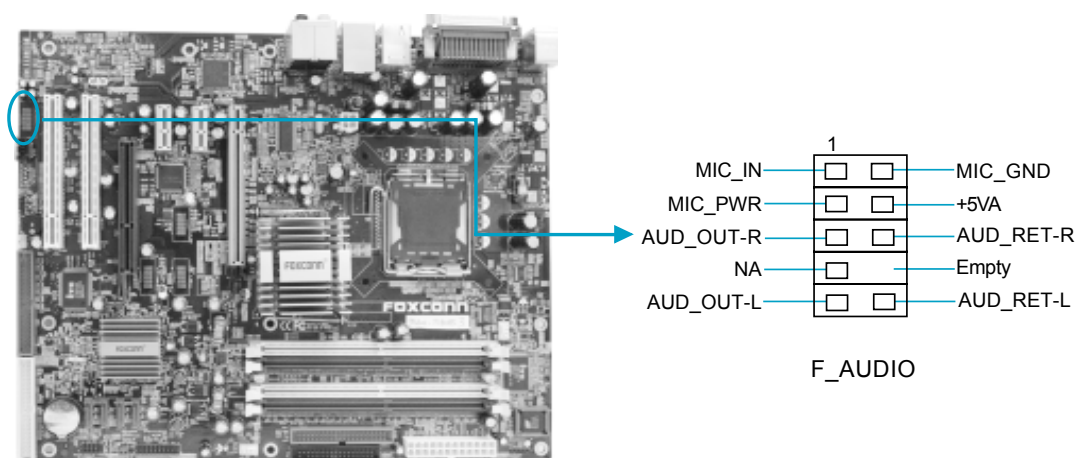

前置音频接头: F_AUDIO (适用于 -8 声道)

该音频接头提供两种音频输出选择: 前置音频 (Front Audio), 后置音频 (Rear Audio)。它们的优先级相同。

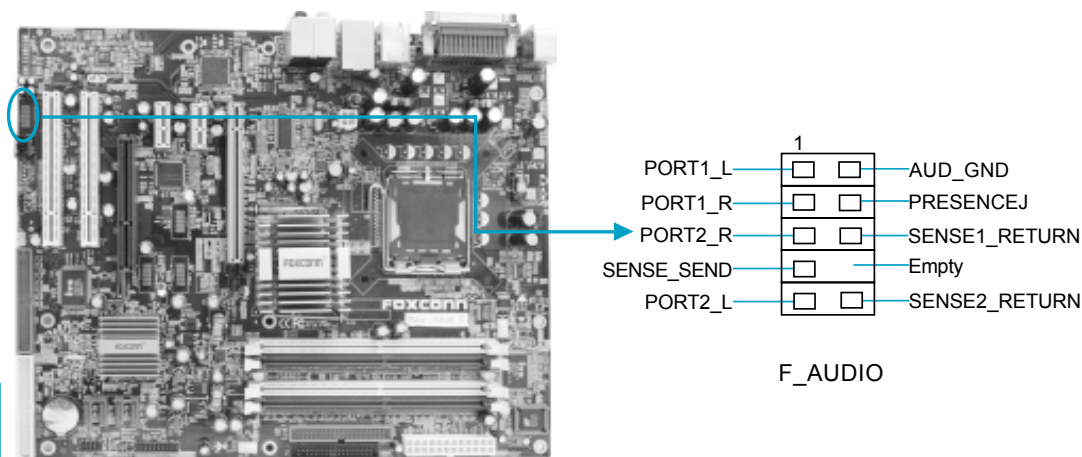

SPDIF Out 接头: : SPDIF OUT

SPDIF OUT 输出能够提供数字音频到外部扬声器或压缩 AC3 数据到外部的 Dolby 数字解码器。

注意: SPDIF 连接线的空针脚应对应 SPDIF OUT 接头上的空针脚。

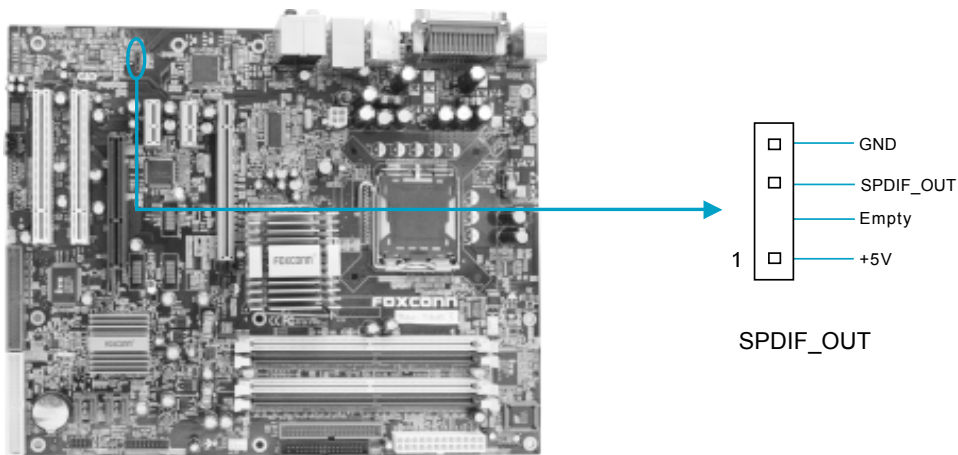

机箱开启侦测接头: INTR

该接头连接于机箱的安全开关上时, 系统可通过该接头状态检测到机箱是否曾被侵入。使用此功能前, 在 CMOS Setup 的“PC Health Status”设置中, 将“Case Open Warning”选项设定为“Enabled”。保存 BIOS 的设置并退出, 以确保此功能生效。

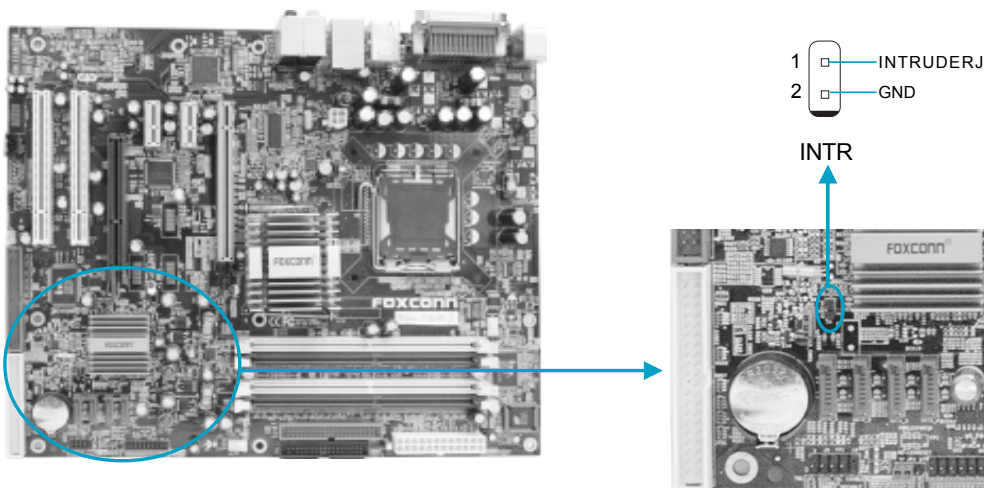

Speaker 接头: SPEAKER

SPEAKER 接头用来连接机箱内的扬声器。

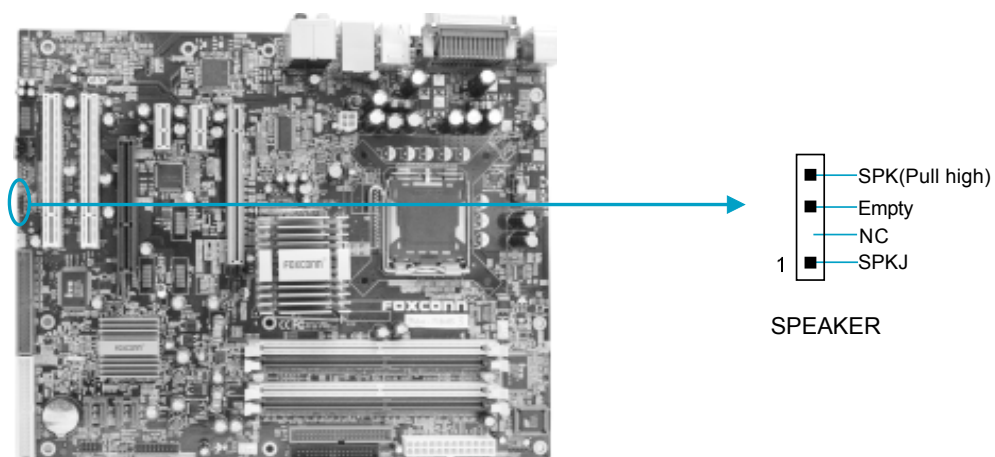

插槽

本系列主板提供了两条 32-bit Master PCI 总线插槽、一条 PCI Express x 16 插槽、两条 PCI Express x 1 插槽和一条 F.G.E.(Foxconn Graphics Extension, Foxconn 图像扩展插槽)插槽。

PCI 插槽

两条 PCI 插槽可安装您所需要的扩展卡。当您在安装或拆卸扩展卡的时候，请务必确认已将电源插头拔除。同时，请仔细阅读扩展卡的说明文件，安装和设置此扩展卡必需的硬件和软件，比如跳线或 BIOS 设置。

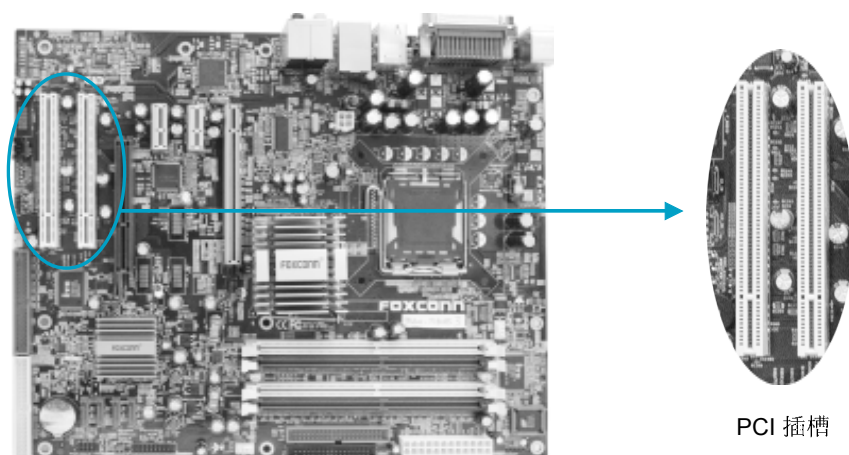

F.G.E. Slot

F.G.E.(Foxconn Graphics Extension,Foxconn 图像扩展插槽)插槽是为 AGP8X/4X 显卡提供扩展图形接口而特别设计的。

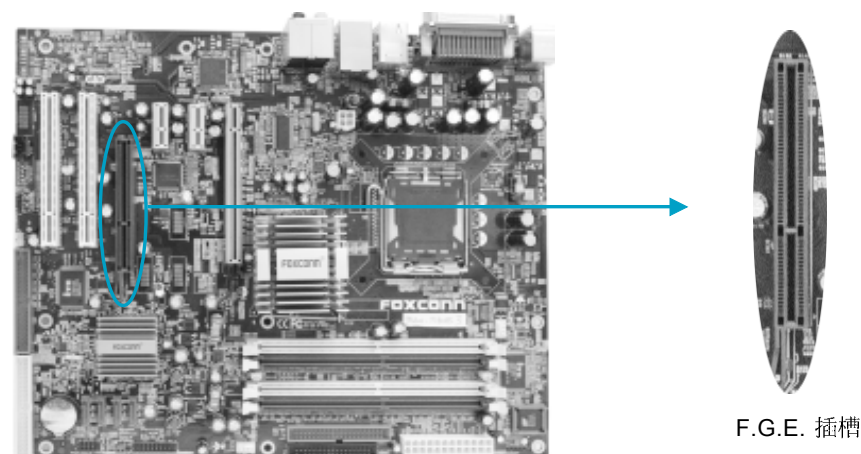

合格 **AGP** 卡供应商列表

AGP 卡供应商列表列出所有经测试适合于本主板使用的显卡类型。

厂商	型号	内存大小	AGP8X/4X
MSI	GEFORCE FX 5950	256MB	8X
MSI	GEFORCE Ti4200	128MB	8X
LEADTEK	WINFAST A400	256MB	8X
LEADTEK	Seforce FX5200	128MB	8X
ATI	REDEON 9200 SE	64MB	8X
ATI	REDION 9800SE	256MB	8X
GIGABYTE	REDEON 9200	128MB	8X
NVIDIA	GEFORCE 2 MX/MX400	32MB	4X
NVIDIA	GEFORCE 6800LE	128MB	8X
NVIDIA	GEFORCE FX5200	128MB	8X
NVIDIA	MVGA-NVG34AM	128MB	8X
NVIDIA	GEFORCE FX5200LE	128MB	8X
NVIDIA	GEFORCE FX5800	128MB	8X
ASL	GEFORCE4 MX4000	64MB	8X
ASL	Seforce4 MX440	128MB	8X
UNIKA	GEFORCE 4X440	128MB	8X
UNIKA	GEFORCE 4 MX4000	64MB	8X
Tai yang	RADEON9700 PRO	128MB	8X

注意:1).ATI9600 系列-9600, 9600SE, 9600XT 系列VGA 卡与F.G.E.8X 不兼容;

2). 欲获取详细的最新 AGP 卡列表, 请浏览下列富士康网站:

<http://www.foxconnchannel.com.cn>

915P7AD/915G7AD 系列主板由于采用 F.G.E.8X 技术，所以用户可以轻松地享用双屏显示功能。

简易双屏显示功能配置表

矩阵	配置
1	PCI Express X16 + F.G.E.8X
2	Onboard VGA (适用于915G) + F.G.E.8X

注意：由于芯片限制因素，**PCI Express X16** 显卡无法与板载 **VGA** 实现双屏显示功能。

PCI Express 插槽

同 PCI 和 AGP 接口相比, PCI Express 接口在设计方面具有下列优势:

- 与现有的 PCI 驱动程序, 软件和操作系统兼容
- 高带宽, 存取时间快
- 其数据针脚的位速率为 2.5Gb/s, 因此每对针脚的实际带宽为 250MB/s
- 点对点连接, 让每个设备拥有一个专用接头, 无需共享带宽
- 具有理解不同数据结构的能力
- 功率消耗低, 具有电源管理特性

PCI Express 插槽有两种形式: x16 PCI Express 插槽和 x1 PCI Express 插槽。x16 PCI Express 插槽适用于显卡 / 视频卡, 而 x1 PCI Express 插槽则可以安装调制解调器或网卡。

x16 PCI Express 插槽和 x1 PCI Express 插槽的带宽差别很明显, x16 PCI Express 插槽带宽为 4GB/秒 (8GB/秒 双向带宽), 而 x1 PCI Express 插槽带宽为 250MB/秒。

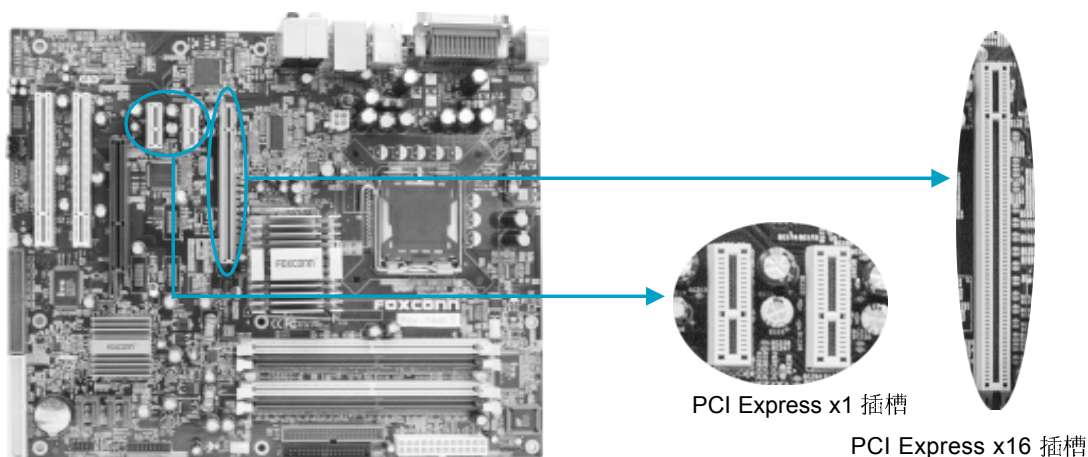

注意:

如果 x16 PCI Express 插槽上安装有高档性能的显卡, 我们强烈推荐您使用 2 x 12 pin 电源, 因为此卡可能需要消耗 75W 功率。

安装扩展槽插卡

1. 安装插卡前, 仔细阅读此卡附带的相关文件, 并对此卡进行相应的硬件设置。
2. 在安装或拆卸此卡前, 应先拔掉电源线。
3. 移走与插槽相对的挡板。
4. 将扩展卡与扩展槽对齐, 然后慢慢往下按, 直到扩展卡完全固定在扩展槽中。
5. 最后用螺丝将此卡固定在机箱上。

合格 PCI Express x16 显卡供应商列表

PCI Express x16 显卡供应商列表列出所有经测试适合于本主板使用的显卡类型。







厂商	型号	显存大小
ATI	REDION X300	128MB
ATI	REDION X800	128MB
ATI	RADEON X800XT	256MB
ASUS	EN5900	128MB
ASUS	REDION X600	128MB
NVIDA	GEFORCE PCX5750	128MB
WINFAST	PX6200TD	128MB
WINFAST	NVIDA GEFORCE X6600	128MB
WINFAST	GEFORCE X5750	256MB

跳线

本主板提供以下的跳线，可用来设定计算机的特定功能。此部分描述了通过改变跳线，来实现主板的功能。请用户在设置跳线前仔细阅读下面内容。

跳线说明

1. 主板上用针脚旁的丝印“△”来表示1脚，本手册会在跳线旁标识“1”。
2. 下表列举了一些跳线图示，请用户参照图示来设置跳线。

跳线	图示	定义	代表意义
1 		1-2	用跳线帽将针脚1和2短接
		2-3	用跳线帽将针脚2和3短接
1 		关闭	用跳线帽将针脚短接
		开启	两针脚处于开启状态

清除 CMOS 跳线: CLS_CMOS

主板使用 CMOS RAM 来储存各种设定参数,您可以通过清除 CMOS 跳线来清除 CMOS。首先,将交流电源断开,再用跳线帽将跳线的针脚 1 和针脚 2 短接,然后把跳线恢复到正常状态即针脚 2 和针脚 3 短接,最后通电启动系统。

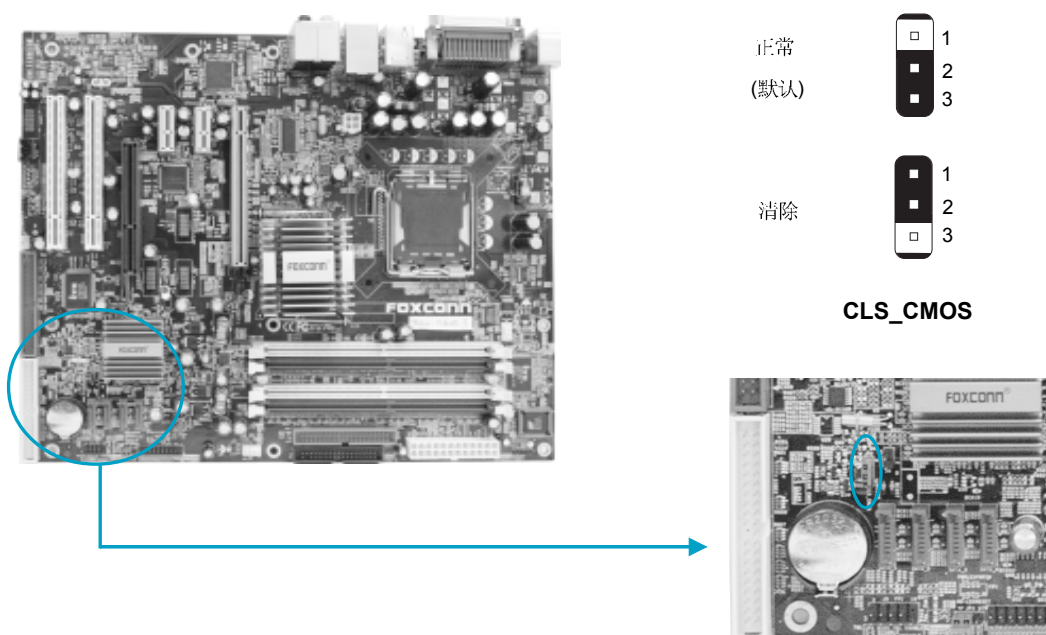

警告:

1. 在进行此动作前,请将电源从插座上拔掉。
2. 切勿在系统开启状态下清除 CMOS。

BIOS TBL 保护跳线: JP3

在传统的 BIOS 刷新过程中，如果 BIOS 刷新失败，则系统就无法启动。但用户在使用此功能时不必担心。此跳线用于保护 BIOS 启动模块(Top Boot Block)部分。因此即使 BIOS 刷新失败，系统仍可使用此功能来启动。用户若要使用此项功能，只需将针脚 2 和针脚 3 短接。

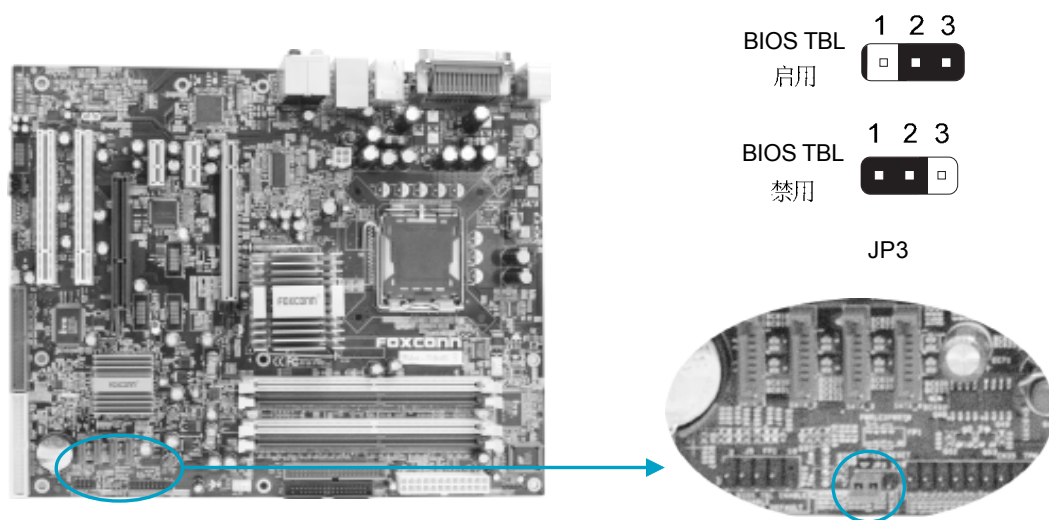

第 3 章

本章将介绍主板 BIOS Setup 程序的信息，让用户可以自己配置优化系统设置。

当您遇到如下情形时，您需要运行 Setup 程序：

1. 系统自检时屏幕上出现错误信息并要求进入 Setup 程序。
2. 您想更改出厂时的默认设置。

本章提供以下信息：

- ❖ 进入 BIOS 程序
- ❖ BIOS 设置主菜单
- ❖ 基本 CMOS 参数设置
- ❖ BIOS 功能设置
- ❖ 高级 BIOS 功能设置
- ❖ 高级芯片组参数设置
- ❖ 外围设备设置
- ❖ 电源管理设置
- ❖ PnP/PCI 参数设置
- ❖ 系统监测
- ❖ 加载 BIOS 设定的缺省值
- ❖ 加载最佳缺省值设置
- ❖ 设定超级用户 / 用户密码
- ❖ 保存后退出
- ❖ 不保存退出

进入 BIOS 程序

计算机加电后，BIOS 会首先对主板上的基本硬件进行自我诊断，设定硬件时序参数，侦测硬件设备等，最后才将系统控制权交给下一阶段程序，即操作系统。因 BIOS 是硬件和软件沟通的桥梁，如何妥善地设置 BIOS 参数对系统能否处在最佳状态是至关重要的。一般情况下，电脑开机，BIOS 在自我诊断过程中，会在屏幕的左下方显示以下信息：

Press TAB to show POST screen, DEL to enter SETUP.

在此信息出现后的 3 到 5 秒钟之内，如果您及时按下键，您就可以进入 BIOS 设置主菜单。

备注：

我们建议您不要修改 BIOS SETUP 中的参数设置，如果因您的不正确设置而导致的损毁，本公司不承担任何责任。

BIOS 设置主菜单

主菜单显示了 BIOS 所提供的设定项目类别。您可使用方向键选择不同的项目，相应选项的提示信息显示在屏幕的底部，再按<Enter>键即可进入子菜单。



主菜单

以下为 BIOS 设置主菜单的项目解释：

Standard CMOS Features (基本 CMOS 参数设置)
使用此菜单可对基本的系统配置进行设置。

BIOS Features (BIOS 功能设置)

使用此菜单可对系统的特性进行设置。

Advanced BIOS Features (高级 BIOS 功能设置)

使用此菜单可对系统的高级特性进行设置。

Advanced Chipset Features (高级芯片组参数设置)

使用此菜单可以修改芯片组寄存器的值，优化系统的性能表现。

Integrated Peripherals (外围设备设置)

使用此菜单可对外围设备进行特别的设置。

Power Management Setup (电源管理设置)

使用此菜单可对系统电源管理进行特别的设置。

PnP/PCI Configurations (PnP/PCI 参数设置)

使用此菜单可以对 PnP/PCI 各项参数进行特别的设置。

PC Health Status (系统监测)

此项显示了您 PC 的当前状态。

Load Fail-Safe Defaults (加载 BIOS 设定的缺省值)

使用此菜单可以载入 BIOS 设定的缺省值。

Load Optimized Defaults (加载最佳缺省值设置)

使用此菜单可以载入最好的性能，但有可能影响稳定的默认值。

Set Supervisor/User Password (设定超级用户 / 用户密码)

使用此菜单可以设置超级用户 / 用户密码。

Save & Exit Setup (保存后退出)

保存对 CMOS 的修改，然后退出 Setup 程序。

Exit Without Saving (不保存退出)

放弃对 CMOS 的修改，然后退出 Setup 程序。

基本 CMOS 参数设置 (Standard CMOS Features)

本子菜单用以进行基本 CMOS 参数设置，如日期，时间，硬盘类型等，使用方向键来选择需设定的项目，然后用<PgUp>或<PgDn>选择您所需要的设定值。



Standard CMOS Features 设置菜单

Date (日期)

此选项允许您设定希望的系统日期 (通常是目前的日期)。格式为<day><month><date><year>。

- day 星期，从 Sun. (星期日) 到 Sat. (星期六)，由 BIOS 定义 (只读)。
- month 月份，从 Jan. (一月) 到 Dec. (十二月)。
- date 日期，从 1 到 31 可用数字键修改。
- year 年，用户设定年份。

Time (时间)

此项允许你设定希望的系统时间 (通常是目前的时间)。格式是<hour><minute><second>。

IDE Channel 0/1/2 Master/Slave

选择此项按<Enter>键，BIOS 进入下一级子菜单。在下一级子菜单的 IDE Channel 选项中，用户可按<PgUp>/<+>或<PgDn>/<->选取设定硬盘的方式。“None”表示此排线接头并未装置硬盘；“Auto”表示系统开机时 BIOS 会自动侦测并且设定硬盘的类型；选择“Manual”并将 Access Mode 设为“CHS”时，系统会要求您键入以下各项硬盘参数：

Cylinder	磁柱数	Head	磁头数
Precomp	写预补偿	Landing Zone	装载区域
Sector	扇区数		

Award(Phoenix) BIOS 可支持 3 种硬盘模式：CHS，LBA 和 Large 或开机自动侦测 (Auto) 模式。

CHS	小于 528MB 硬盘选择此模式
LBA	大于 528MB 且支持 LBA (Logical Block Addressing)选择此模式
Large	大于 528MB 且不支持 LBA (Logical Block Addressing)选择此模式
Auto	建议选择此模式

Drive A/B (软驱 A/B)

此项允许你选择安装的软盘驱动器类型。可选项有：[None] (未安装)，[360K, 5.25in.]，[1.2M, 5.25in.]，[720K, 3.5in.]，[1.44M, 3.5in.]，[2.88M, 3.5in.]。

Video (显示卡)

参照下表设置您系统的显示模式。

EGAVGA	增强图形适配器 / 视频图形阵列。用于 EGA, VGA, SEGA, SVGA 或 PGA 显示器所用的适配器
CGA 40	彩色图形适配器, 40 列显示
CGA 80	彩色图形适配器, 80 列显示
MONO	单色适配器, 包括高分辨率单色适配器

出错暂停 (Halt On)

利用此项可以设定当电脑开机后出现错误时是否停止运行。

All Errors	无论检测到任何错误, 系统停止运行并出现提示
No Errors	无论检测到任何错误, 系统照常开机启动
All, But Keyboard	出现键盘错误以外的任何错误, 系统停止
All, But Diskette	出现磁盘错误以外的任何错误, 系统停止
All, But Disk/Key	出现键盘或磁盘错误以外的任何错误, 系统停止

存储器 (Memory)

该项显示了 BIOS 开机自我检测到的系统存储信息。

Base Memory	BIOS 开机自我检测 (POST) 过程中确定的系统装载的基本存储器容量。
Extended Memory	在 POST 过程中 BIOS 确定检测到的扩展存储器容量。
Total Memory	所有存储器容量的总和。

BIOS 功能设置 (BIOS Features)



BIOS Features 设置菜单

- ❖ [SuperBoot] SuperBoot (默认值: Disabled)
SuperBoot 技术在计算机第一次正常开机时能够储存系统相关信息，以后每次开机时，会恢复相关参数而使系统正常快速启动。设定值有: Disabled 和 Enabled。
注: Disabled (禁用); Enabled (启用) 以下同。
- ❖ [SuperBIOS-Protect] SuperBIOS-Protect (默认值: Disabled)
SuperBIOS-Protect 可以阻止软体对 BIOS 硬件的非法写入，防止病毒对计算机和软体的侵袭。设定值有: Disabled 和 Enabled。
- ❖ [SuperRecovery] SuperRecovery Hotkey (默认值: LSHIFT+F12)
SuperRecovery 给用户带来超凡的数据保护和硬盘保护功能。其设定值为 12 个可选热键，用户可自行选择设置。其出厂缺省设定值为 LSHIFT+F12。
- ❖ [SuperSpeed] SuperSpeed
按 <Enter> 键进入设置 SuperSpeed 各选项。详情请参考第 44 页。

警告:

请慎重设置中央处理器的工作频率，我们建议不要随意将 CPU 的频率调至高于其正常的工作范围，本公司将不会负责由此产生的任何损毁。

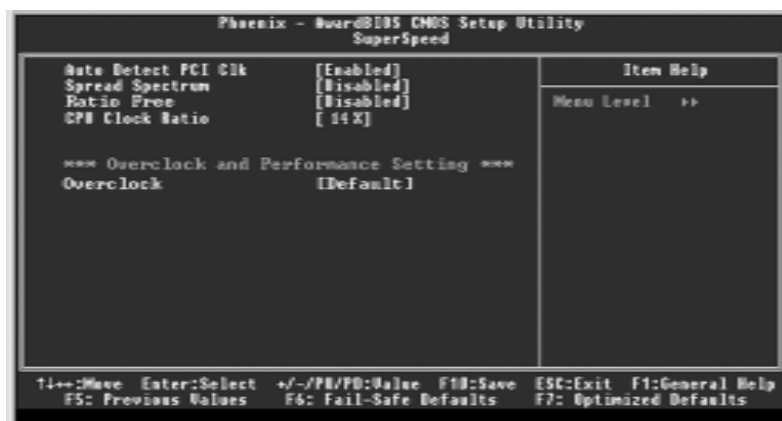

SuperSpeed 设置菜单

- ❖ Auto Detect PCI Clk (默认值: Enabled)
此选项用于设置是否关闭空的 PCI 时钟以减少电磁干扰。设定值有 Disabled 和 Enabled。
- ❖ Spread Spectrum (默认值: Disabled)
设置此项为 Enabled 可以大大地减少由系统产生的电磁干扰。
- ❖ Ratio Free (默认值: Disabled)
使用此项可将 CPU 倍频设置为最小, 从而用户可以超频外频以提高系统性能。
- ❖ CPU Clock Ratio (默认值: 依 CPU 规格而定)
此选项用于设定非锁频 CPU 的倍频。
- ❖ Overclock (默认值: Default)
此选项用于设置超频和系统性能设定。设定值有 Default, Manual 和 Optimal Reference。
 - 1) “Default” 表示无超频。
 - 2) 选择 “Manual” 时, 下列选项会被激活, 用户可以自己进行设置。
- ❖ System Memory Frequency (默认值: Auto)
此选项用于设置系统内存的频率。
- ❖ CPU Clock (默认值: 依 CPU 规格而定)
此选项用于设定 CPU 频率。
- ❖ PCI Express Clock (默认值: 100)
此选项用于设定 PCI Express 频率。
- ❖ PCI Bus Clock (默认值: 33.33Mhz)
此选项用于设定 PCI Bus 频率。

❖ CPU Voltage Regulator (默认值: Default)

此选项用于调节 CPU 电压值。

❖ Memory Voltage (默认值: Default)

此选项用于调整内存电压值。

❖ System Core Voltage (默认值: Default)

此选项用于调整系统电压值。

3) 设置为“Optimal Reference”时，Super Level 选项会被激活。

❖ Super Level (默认值: L1)

此选项用于设置超频级别。频率随级别的变化而不同。级别设得越高，频率增得越高。

高级 BIOS 功能设置 (Advanced BIOS Features)



Advanced BIOS Features 设置菜单

❖ CPU Feature

按<Enter>键设定 CPU Feature 各项参数。详见第 49 页。

❖ Hard Disk Boot Priority

此选项用于选择硬盘启动优先顺序。按下<Enter>后，使用<PageUp>/<PageDn>或上下箭头键来选择硬盘，然后按<+>或<->键改变硬盘的优先顺序；按<Esc>键退出。

❖ Virus Warning (默认值: Disabled)

此选项用来设定 IDE 硬盘引导扇区病毒入侵警告功能。此项设为开启后，如果有程序企图在此区中写入信息，BIOS 会在屏幕上显示警告信息，并发出蜂鸣警报声。设定值为 Disabled 和 Enabled。

注：此功能仅保护开机扇区，无法保护整个硬盘。

❖ CPU L1 & L2 Cache (默认值: Enabled)

此选项用来关闭或开启 CPU 内部一级及二级高速缓存。设定值有 Disabled 和 Enabled。

❖ CPU L3 Cache (默认值: Enabled) (可选)

此选项用来关闭或开启 CPU 内部三级高速缓存。设定值有 Disabled 和 Enabled。

❖ Hyper-Threading Technology (默认值: Enabled)

此选项用来关闭或开启 CPU 的超线程功能。设定值有 Disabled 和 Enabled。

注：只有安装了支持超线程功能的 CPU 后，此项才会显示。

- ❖ **First/Second/Third Boot Device (默认值: Floppy/Hard Disk/CDROM)**
此选项可让您设定 BIOS 要加载磁盘操作系统的开机引导设备的顺序。设定值有 Floppy, LS120, Hard Disk, CDROM, ZIP100, USB-FDD, USB-ZIP, USB-CDROM, LAN 和 Disabled。
- ❖ **Boot Other Device (默认值: Enabled)**
此选项设定为 **Enabled** 时, 可让系统在由第一 / 第二 / 第三开机设备失败时, 试着从其它设备开机。
- ❖ **Swap Floppy Drive (默认值: Disabled)**
如果您系统中安装有两个软盘驱动器, 则设定此项为 “**Enabled**” 可交换软盘驱动器 A 和 B 的盘符。设定值有 Disabled 和 Enabled。
- ❖ **Boot Up Floppy Seek (默认值: Disabled)**
设定为 **Enabled** 时, 则在系统引导中, BIOS 会激活软驱。如果系统无法检测到软驱 (由于配置不正确或本身就没有软驱), 系统则会弹出相应的错误信息。设定值有 Disabled 和 Enabled。
- ❖ **Boot Up NumLock Status (默认值: On)**
此选项用来设置开机后 NumLock 的状态。设定为 On 将会使 NumLock 随系统开机而激活。设定为 Off, 用户可将数字键当方向键使用。设定值有 On 和 Off。
- ❖ **Gate A20 Option (默认值: Fast)**
本选项用以设定存取 1MB 上内存所需使用的 A20 信号控制选项。设定 Normal 和 Fast。
- ❖ **Typematic Rate Setting (默认值: Disabled)**
设定为 **Enabled** 则可激活后续两选项。设定为 **Disabled** 则关闭后续两选项。
- ❖ **Typematic Rate (Chars/Sec) (默认值: 6)**
设定持续按键不放时, 重复输入同一字符的速率。
- ❖ **Typematic Delay (Msec) (默认值: 250)**
设定按键不放持续至开始自动重复输入同一字符所需的时间。
- ❖ **Security Option (默认值: Setup)**
设定为 “**Setup**” 时, 则进入 CMOS SETUP 画面时, 要求输入密码; 设定为 “**System**” 时, 无论是开机还是进入 CMOS SETUP 画面时, 都要求输入密码。
- ❖ **APIC Mode (默认值: Enabled)**
本选项用来开启或关闭芯片组内建的 APIC 模式。设定值有 Disabled 和 Enabled。

- ❖ **MPS Version Control For OS** (默认值: 1.4)
此选项用以设定 NT4.0S 中所使用的 MPS table 的版本。
- ❖ **OS Select For DRAM > 64MB** (默认值: Non-OS2)
设定为 “Non-OS/2”, 您便无法在内存大于 64MB 的系统上执行 OS/2。选择 “OS2” 时, 则容许您在大于 64MB 内存的系统上执行 OS/2。
- ❖ **Report No FDD For WIN 95** (默认值: No)
设定 BIOS 是否报告 Windows95 操作系统未装置软驱。设定值有 No 和 Yes。
- ❖ **Full Screen LOGO Show** (默认值: Enabled)
此选项用于设定系统开机时是否以全屏形式显示 Logo。设定值有 Disabled 和 Enabled。
- ❖ **Small Logo (EPA) Show** (默认值: Disabled)
此选项用于设定系统开机时是否显示 EPA 图标。设定值有 Disabled 和 Enabled。



CPU Feature 设置菜单

- ❖ Delay Prior to Thermal (默认值: 16Min)
此选项用于设置 CPU 自动进入节能模式的时间。设定值有 4 Min, 8 Min, 16 Min 和 32 Min。
- ❖ Thermal Management (默认值: Thermal Monitor 1) (选配)
此选项用来设置管理 Prescott CPU 的热量。
- ❖ TM2 Bus Ratio (默认值: 依 CPU 规格而定) (选配)
该项的设定值应 CPU 规格的不同而显示不同。
- ❖ TM2 Bus VID (默认值: 依 CPU 规格而定) (选配)
该项的设定值应 CPU 规格的不同而显示不同。
- ❖ Limit CPUID MaxVal (默认值: Disabled)
此选项用来设置是否限制 CPUID MaxVal 值。
- ❖ NX BIOS Control (默认值: 依 CPU 规格而定)
将此项设置为 “Disabled” 时, 系统会将 NX 特性图标归位为 “0”。

高级芯片组功能设置 (Advanced Chipset Features)



Advanced Chipset Features 设置菜单

- ❖ DRAM Timing Selectable(默认值: By SPD)
本选项用于设定 DRAM 的读写速度。选择“By SPD”, DRAM 速度由 DRAM 数据寄存器控制。选择“Manual”, 则 DRAM 速度由用户自行设定。
- ❖ CAS Latency Time(默认值: 依内存而定)
设置 DRAM CAS 信号的延迟时间。设定值有 3, 2.5, 2 和 Auto。
- ❖ DRAM RAS# to CAS# Delay(默认值: 依内存而定)
此项用于设置 RAS(行地址选通信号)与 CAS(列地址选通信号)之间的延迟时间。设定值有 2, 3, 4, 5 和 Auto。
- ❖ DRAM RAS# Precharge(默认值: 依内存而定)
此项用于设置 DRAM RAS(行地址选通信号)预充电时间。设定值有 2, 3, 4, 5 和 Auto。
- ❖ Precharge delay (tRAS)(默认值: 依内存而定)
此项用于设置 DRAM 的预充电延迟时间。
- ❖ SLP_S4# Assertion Width(默认值: 4 to 5 Sec.)
设定值有 1 to 2 sec., 2 to 3 sec., 3 to 4 sec., 4 to 5 sec.。
- ❖ System BIOS Cacheable(默认值: Enabled)
此选项用于设置系统 BIOS 是否被读入缓存。设定值有 Disabled 和 Enabled。
- ❖ Video BIOS Cacheable(默认值: Disabled)
此选项用于设置视频 BIOS 是否被读入缓存。设定值有 Disabled 和 Enabled。

- ❖ Memory Hole At 15M-16M(默认值: Disabled)
此选项用于设置是否将 15M-16M 的内存地址段保留给 ISA 扩展卡。设定值有 Disabled 和 Enabled。
- ❖ PCI Express Root Port Func
按<Enter>键进入设置 PCI Express root port 功能选项。详情请参照第 52 页。
- ❖ PEG/Onchip VGA Control(默认值: Auto)
如果您想使用板载 VGA, 请将此项设定为“Onchip VGA”; 如果您想使用 PCI Express x16 显卡, 则需将此项设定为“PEG Port”; 若设置此项“Auto”, 则 BIOS 会自动检测并激活您所使用的设备。
- ❖ PEG Force X1(默认值: Disabled)
此项可用于将 PCI Express x16 插槽设置为 PCI Express x1 插槽。
注: 使用 PCI Express x16 设备时, 此项才会显示。
- ❖ On-Chip Video Memory Size(默认值: Press Enter)(选配)
此项用于控制以下三项。按<Enter>键进入手动进行设置。设定值有 1MB-127MB。
- ❖ On-Chip Frame Buffer Size (选配)
此项用于显示 frame buffer 的大小值。
- ❖ FIXED Memory Size (选配)
此项显示为用户为其所用的板载 VGA 设置的固定存储大小。
- ❖ DVMT Memory Size (选配)
此项显示为用户在 On-Chip Video Memory Size 中所设置的 DVMT(Dynamic Video Memory Technology)内存大小。使用 DVMT(动态显存技术)技术可确保系统内存资源得到充分有效的利用。
- ❖ Boot Display(默认值: Auto)
此项用于设置启动显示设备。设定值有 Auto, CRT, TV 和 EEP。

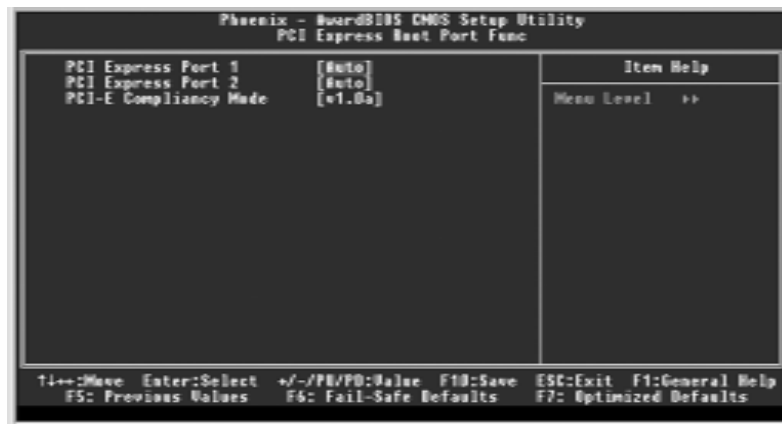

PCI Express Root Port Func 设置菜单

- ❖ PCI Express Port 1/2/3/4 (默认值: Auto) (选配)
此项用于设置是否启用 PCI Express 端口 1/2/3/4。设定值有 Auto, Enabled 和 Disabled。
- ❖ PCI-E Compliancy Mode (默认值: v1.0a)
此项用于选择 PCI Express 适应模式的版本号。版本设定值包括 v1.0a 和 v1.0。

外围设备设置 (Integrated Peripherals)



外围设备设置菜单

用箭头键选择，按<Enter>键进入设置。以下是各种选项的说明及设置方法：



Onchip IDE 设备设置菜单

- ❖ IDE HDD Block Mode (默认值: Enabled)
此选项用于设置是否允许 IDE HDD 块操作模式。设定值有 Enabled 和 Disabled。
- ❖ IDE DMA transfer access (默认值: Enabled)
此选项用于设置 IDE 传输方式。设定为“Enabled”时, IDE 传输方式使用 DMA 模式; 设定为“Disabled”时, IDE 传输方式使用 PIO 模式。
- ❖ On-Chip Primary PCI IDE (默认值: Enabled)
此选项用于设定是否启用板上集成的主 PCI IDE 界面。设定值有 Enabled 和 Disabled。

- ❖ IDE Primary Master/Slave PIO (默认值: Auto)
此两项用于设置第一组 IDE 主/从控制器下的 PIO 传输模式。建议设定为 Auto 由 BIOS 自动侦测。
- ❖ IDE Primary Master/Slave UDMA (默认值: Auto)
此两项用于设置第一组主/从设备是否支持 Ultra DMA。设定为“Auto”，BIOS 将自动侦测 IDE 硬盘是否支持 Ultra DMA；设定为“Disabled”将关闭 Ultra DMA 功能。
- ❖ SATA Mode (默认值: IDE)
此选项用于设置 Serial ATA 模式。默认值为“IDE”，当您使用 RAID 功能时，需将此选项设为“RAID”，并将 On-Chip Serial ATA 选项设为“Enhanced Mode”。设定值有 IDE，RAID 和 AHCI。
- ❖ On-Chip Serial ATA (默认值: Enhanced Mode)
此选项用于设置板载 Serial ATA 功能。设定为“Disabled”，关闭芯片上的 Serial ATA 功能；设定为“Auto”，BIOS 会自动激活 Serial ATA 功能；设定为“Combined Mode”，最多可支持 2 个 HDD；设定为“Enhanced Mode”，最多可支持 6 个 HDD (仅适用于 Windows 2000 和 Windows XP)；设定为“SATA Only”，此时仅能使用 SATA HDD。
- ❖ PATA IDE Mode (默认值: Primary)
On-Chip Serial ATA 选项设定为 Combined Mode 时，用户可对此项进行设置。此项用于设定 PATA IDE 模式。设定值有 Primary 和 Secondary。
- ❖ SATA Port (默认值: P2, P4 is Secondary)
此项用于设定 SATA 端口。
- ❖ IT8212F Controller (默认值: IDE Mode)
此项用于设定 IT8212F 控制器。

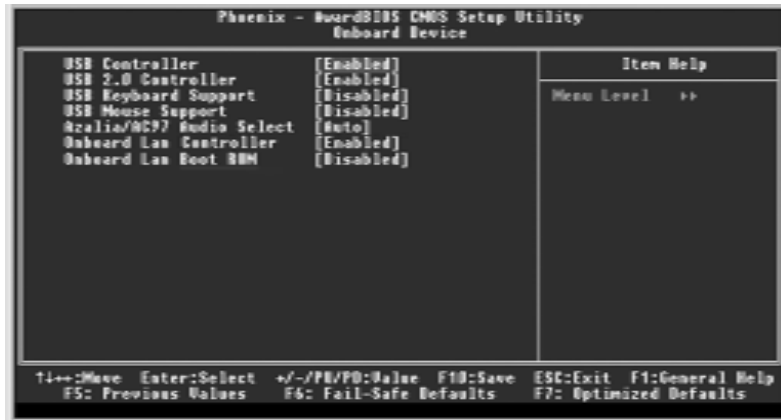

Onboard Device 设置菜单

- ❖ USB Controller (默认值: Enabled)
此选项用于设置是否启用 USB 控制器。设定值有 Disabled 和 Enabled。
- ❖ USB 2.0 Controller (默认值: Enabled)
此选项用于设置是否启用 USB 2.0 控制器。设定值有 Disabled 和 Enabled。
- ❖ USB Keyboard Support (默认值: Disabled)
此选项用于设置在传统操作系统(如 DOS)下是否启用 USB 键盘控制器。设定值有 Disabled 和 Enabled。
- ❖ USB Mouse Support (默认值: Disabled)
此选项用于设置在传统操作系统(如 DOS)下是否启用 USB 鼠标控制器。设定值有 Disabled 和 Enabled。
- ❖ Azalia/AC97 Audio (默认值: Auto)
此选项用于设置是否启用板载 Azalia/AC97 Audio 功效。设定值有 Disabled 和 Auto。
- ❖ Onboard LAN Controller (默认值: Enabled)
此选项用于设置是否启用板载网卡控制器。设定值有 Disabled 和 Enabled。
- ❖ Onboard Lan Boot ROM (默认值: Disabled)
此选项用于设置是否加载网卡启动芯片。设定值有 Disabled 和 Enabled。



SuperIO Device 设置菜单

- ❖ Power On By Mouse (默认值: Disabled)
 此项用于设置是否通过鼠标操作来启动计算机。设定值有: Disabled, Mouse Move(移动鼠标), Mouse Click(点击鼠标)。
- ❖ Power On By Keyboard(默认值: Disabled)
 此项用于设置是否通过键盘操作来启动计算机。 设定值有: Disabled, Password(密码), Hot KEY(热键), Any KEY(任意键)和 Keyboard98。
- ❖ KB Power On Password(默认值: Enter)
 当 Power On By Keyboard 一项设定为 Password 时, 用户可使用此项来设置启动计算机的键盘开机密码。
- ❖ Hot Key Power On(默认值: Ctrl-F1)
 当 Power On By Keyboard 一项设定为 Hot KEY(热键)时, 用户可使用此项来设置唤醒系统的热键组合。设定值有: Ctrl+F1-F12。
- ❖ Onboard Serial Port 1/2(默认值: 3F8/IRQ4 /2F8/IRQ3)
 此选项用于设置板上串口 1/2 的 I/O 地址及中断请求信号。
- ❖ UART Mode Select(默认值: IrDA)
 此选项用于红外线功能设定。设定值有 Normal, IrDA 和 ASKIR。该 UART 模式的设定值由板上安装的红外模块决定。
- ❖ UR2 Duplex Mode (默认值: Half)
 当 UART 2 模式设定为 ASKIR 或 IrDA 时此项才会激活。此项用于设置 UART 工作方式。设定值有 Full(全双工)和 Half(半双工)。全双工意味着您可以同时传送和接收数据, 而半双工则只能在一段时间内传送或者接收数据, 无法同时进行。

- ❖ Onboard Parallel Port (默认值: 378/IRQ7)
此选项用于定义板上并行口控制器的 I/O 地址及 IRQ 中断信号。设定值有 Disabled, 378/IRQ7, 278/IRQ5 和 3BC/IRQ7。
- ❖ Parallel Port Mode (默认值: SPP)
此选项用于指定并行端口的数据传输协议, 有 4 项可供选择: SPP (标准型并行端口), EPP (增强型并行端口), ECP (扩展性能端口), ECP+EPP。
- ❖ ECP Mode Use DMA (默认值: 3)
此项用于选择使用 ECP 模式时并行端口的 DMA 通道。只有当 Parallel Port Mode 设定为“ECP”时, 此项才可进行设置。设定值为 3 和 1。
- ❖ PWRON After PWR-Fail (默认值: Off)
此项用于设定电源突然断电后, 重新恢复供电时, 电脑电源该如何处理, 可选项有: Off (保持关机状态), On (重新开机), Former-Sts (回复到断电前状态)。

电源管理设置 (Power Management Setup)



Power Management Setup 设置菜单

❖ ACPI Function (默认值: Enabled)

本选项用于设定启用或关闭 ACPI (高级配置和电源管理接口) 功能。

ACPI 表示高级配置和电源管理接口 (Advanced Configuration and Power Management Interface)。ACPI 定义了操作系统 (支持 ACPI 的操作, 如 Windows 2000, WindowsXP)、BIOS 和系统硬件之间的新型工作接口。这些新接口包括允许这些操作系统控制电源管理和设备配置的机制。

❖ ACPI Suspend Type (默认值: S1 (POS))

此选项用于设定 ACPI 功能的节电模式。

选择 “S1(POS)” 模式时, 系统在暂停后电源不会被切断, 仍然保持供电状态, 可随时唤醒。选择 “S3(STR)” 模式时, 系统在暂停后电源会被切断, 但进入 STR 之前的状态可以保存到内存, STR 功能唤醒时可以快速回到以前的状态。选择 “S1&S3” 模式时, 系统自动选择暂停模式。

❖ Run VGABIOS if S3 Resume (默认值: Auto)

此选项用于设置从 S3 模式唤醒时是否初始化 VGA BIOS。可设定值有: Auto (自动重新初始化显示卡), Yes (重新初始化显卡), No (该功能无效)。

❖ Power Management (默认值: User Define)

此选项用于设置电源管理方式。可设置为: User Define (由用户自定义), Min Saving (最小的省电模式), Max Saving (最大的省电模式)。

❖ Video Off Method (默认值: DPMS)

此选项用于设定屏幕关闭方式。

选择 “Blank Screen” 模式时, 当电脑进入省电模式后, 只关闭屏幕显示, 屏幕的垂直和水平扫描动作仍持续进行。选择 “V/H SYNC + Blank” 模式时,

当电脑进入省电模式后，屏幕的垂直和水平扫描动作停止。DPMS 模式是一种新的屏幕电源管理系统，需要所使用的显示器支持。

- ❖ Video Off In Suspend(默认值: Yes)
此选项用于设定系统进入睡眠状态时，是否关闭视频。设定值有 No (不关闭) 和 Yes (关闭)。
- ❖ Suspend Type(默认值: Stop Grant)
此选项用于设置沉睡模式。设定值有 Stop Grant (保存整个系统的状态，然后关掉电源) 和 PwrOn Suspend (CPU 和核心系统在低量电源模式，保持电源供给)。
- ❖ MODEM Use IRQ(默认值: 3)
此选项用于设置 Modem 的中断号。如果您希望 Modem 接收到来电时会自动唤醒系统，请通过本项设置 Modem 的中断号。
- ❖ Suspend Mode(默认值: Disabled)
此选项用于设置系统进入睡眠状态前的闲置时间。设定值有 Disabled 和 1Min-1hour。
- ❖ HDD Power Down(默认值: Disabled)
此选项用于设置一段时间内不使用硬盘时是否关闭硬盘电源。设定值有 Disabled 和 1Min- 15Min。
- ❖ Soft-Off by PWR-BTTN(默认值: Instant-Off)
此选项用于设置关闭电源的方式。此功能仅对使用 ATX 的电源接头才有效。选择 “Instant-Off” 时，当按下电源开关时，立即将电源关闭。选择 “Delay 4 Sec” 时，按住电源开关不放，直到 4 秒钟过后，电源才会关闭。
- ❖ CPU THRM-Throttling(默认值: 50.0%)
此项用于设置当 CPU 温度达到预定的过热温度时，CPU 以何种速率(百分比)开始降温。此项设置得越高，CPU 温度下降的越快。设定值有 75.0%，50.0% 和 25.0%。
- ❖ Wake up by PCI card(默认值: Enabled)
此选项用于设置系统是否可由 PCI 卡唤醒。设定值有 Disabled 和 Enabled。
- ❖ Wake up by Ring(默认值: Enabled)
此选项设为 Enabled 时，任何时候有信号传到 Modem 时，系统可从软关机或节能模式中启动。打开此项功能后，能够用远程软件打开计算机。但需要有相应硬件和软件的支持。设定值有 Disabled 和 Enabled。

- ❖ **Wake up On LAN (默认值: Enabled)**
此项用于设置系统是否可通过网卡唤醒。设定值有 **Disabled** 和 **Enabled**。
- ❖ **USB KB WakeUp From S3 (默认值: Disabled)**
此项用于设定是否通过 **USB** 键盘 / 鼠标操作将系统从 **S3** (挂起到 RAM) 的睡眠状态唤醒。设定值为 **Disabled** 和 **Enabled**。
- ❖ **Resume by Alarm (默认值: Disabled)**
此选项用于设置定时开机功能。要实现此功能，必须取消开机密码功能，同时要接通主机电源。设定值有 **Disabled** 和 **Enabled**。
- ❖ **Date (of Month) Alarm**
当 “**Resume by Alarm**” 选项设定为 “**Enabled**” 时，此项可进行设置。此选项用于设置定时开机的日期。设定值有 **0-31**。
- ❖ **Time (hh:mm:ss) Alarm**
当 “**Resume by Alarm**” 选项设定为 “**Enabled**” 时，此项可进行设置。此选项用于设置定时开机的时间。设定值有 **hh:0-23; mm:0-59; ss:0-59**。
- ❖ **Primary/Secondary IDE 0/1 (默认值: Disabled)**
这两项用于设置主 / 从 **IDE 0/1** 设备有存取动作要求时，是否取消目前 **PC** 及该 **IDE** 的睡眠状态。设定值有 **Disabled** 和 **Enabled**。
- ❖ **FDD, C O M, LPT Port (默认值: Disabled)**
此选项用于设置软驱，串口，并口设备有存取动作要求时，是否取消目前 **PC** 及该 **IDE** 的睡眠状态。设定值有 **Disabled** 和 **Enabled**。
- ❖ **PCI PIRQ[A-D]# (默认值: Disabled)**
此选项用于设置主 **PCI** 设备是否能唤醒系统。设定值有 **Disabled** 和 **Enabled**。

PnP/PCI 参数设置(PnP/PCI Configurations)



PnP/PCI Configurations 设置菜单

- ❖ Init Display First (默认值: PCI Slot)
此选项用于设置启动计算机时最先使用的显示设备。
- ❖ Reset Configuration Data (默认值: Disabled)
该选项用于重新复位配置数据。由于系统 BIOS 支持 PnP 特性, 因此系统需要记录资源的分配情况, 并使资源不产生冲突。每一个外围设备都有一个 ESCD (Extended System Configuration Data, 可扩展系统配置数据), 它用于存储该设备的 IRQ, DMA, I/O 和内存的配置。如果选择了 Disabled, 系统只在硬件配置改变时才更新 ESCD; 如果选择了 Enabled, 系统将强制修改 ESCD, 然后再把它设成 Disabled。
- ❖ Resources Controlled By (默认值: Auto (ESCD))
此选项用于设置系统资源控制方式。
如果将其设置为 Auto, BIOS 将自动检测系统资源, 并为所有的外部设备分配中断 IRQ 和 DMA 通道。如果遇到无法解决的冲突问题时, 可设成 Manual, 这时可人工设置 ISA 或 PCI 设备所占有的资源。人工设置时必须保证没有 IRQ/DMA 和 I/O 冲突。
- ❖ IRQ Resources
如果 Resources Controlled By 选项设定为 “Manual”, 则可对此项进行修改。按下 <Enter> 键后, 用户可手动设置 IRQ 资源。
- ❖ PCI/VGA Palette Snoop (默认值: Disabled)
如果您使用的是非标准的 VGA 卡, 如图形加速卡或是 MPEG 视频卡, 在显示色彩方面不够准确, 设置该项可解决这一问题。设定值有 Enabled 和 Disabled。

- ❖ INT Pin 1-8 Assignment (默认值: Auto)
此项用于分配各个 PCI 设备的中断请求。
- ❖ Maximum Payload Size (默认值: 4096)
此选项用于设定 PCI Express 设备的最大 TLP 负荷值。负荷单位为 byte (字节)。设定值有 128, 256, 512, 1024, 2048 和 4096。

系统监测(PC Health Status)



PC Health Status 设置菜单

- ❖ Case Open Warning (默认值: Disabled)
此选项用于设置是否启用机箱开启警告功能。
- ❖ Shutdown Temperature (默认值: Disabled)
此选项用于设定系统温度的上限。当 CPU 温度高于设定值之后主板将会自动切断计算机电源。设定值有 70°C/158°F, 75°C/167°F 和 Disabled。
- ❖ Warning Temperature (默认值: Disabled)
本选项用于设定系统的报警温度。设定值有 Disabled, 50°C/122°F, 53°C/127°F, 56°C/133°F, 60°C/140°F, 63°C/145°F, 66°C/151°F 和 70°C/158°F。
- ❖ CPU Vcore/Vddr/+3.3 V/+5.0 V/+12 V (选配)
系统自动侦测出的当前的各项电压值。
- ❖ Voltage Battery (选配)
此选项用于显示电池电压值。

- ❖ CPU Temperature
系统自动侦测出的当前 CPU 温度值。
- ❖ System Temperature
系统自动侦测出的当前系统温度值。
- ❖ CPU Fan Speed
系统自动侦测出的当前 CPU 风扇的转速。
- ❖ System Fan Speed
系统自动侦测出的当前系统风扇的转速。

加载 BIOS 设定的缺省值 (Load Fail-Safe Defaults)

选择本项按<Enter>键，将弹出一个对话框让您装载 BIOS 设定的缺省值。选择<Y>然后按<Enter>键将装载缺省值。选择<N>并按回车键将不装载。BIOS 设定的缺省值设置了系统最基本的功能以保证系统的稳定性。如果您的电脑不能正常工作，试着先装载此默认值以使系统能回复正常，然后再进行下一步的故障检测。如果您只是想让其中的某一项装载缺省值，您可以选中该项后，按下<F6>键。

加载最佳缺省值设置 (Load Optimized Defaults)

选择本项按下<Enter>键，将弹出一个对话框让您装载 BIOS 设定的最佳缺省值。选择<Y>然后<Enter>键将装载最佳缺省值。选择<N>并按回车键将不装载。BIOS 设定的最佳缺省值设置了系统最优性能参数以提高系统部件的性能。但如果设置的最优性能参数是您的硬件设备不支持的，将会导致系统出错或不稳定。如果您只是想让其中的某一项装载最佳缺省值，您可以选中该项，并按下<F7>键。

设置超级用户 / 用户密码 (Set Supervisor/User Password)

超级用户密码优先级高于用户密码。您可用超级用户密码启动到系统或者进入到 CMOS 设置程序中修改设置。您亦可用用户密码启动到系统，或者进入到 CMOS 设置画面查看，但如果设置了超级用户密码便不能修改设置。

当您选择超级用户 / 用户密码此项功能时，在屏幕的正中将出现下面的信息，它将帮助您设置密码。

Enter Password:

输入您的密码，最多不能超过 8 个字符，然后按<Enter>键，您现在所输入的密码将取代您从前所设置的密码，当系统要求您确认此密码时，再次输入此密码并按<Enter>键。

若您不需要此项设置，那么当屏幕上提示您输入密码时，按下<Enter>键即可，屏幕上将会出现以下信息，表明此项功能无效。在这种情况下，您可以自由进入系统和 CMOS 设置程序。

PASSWORD DISABLED!!!

Press any key to continue...

在“Advanced BIOS Features”菜单下，如果您选择了 Security Option 中的“System”选项，那么在系统每一次启动时或是您要进入 CMOS 设置程序时，屏幕上都将提示您输入密码，若密码有误，则拒绝继续进行。

在“Advanced BIOS Features”菜单下，如果您选择了 Security Option 中的“Setup”选项，那么只有在您进入 CMOS 设置程序时，屏幕上才提示您输入密码。

保存后退出(Save & Exit Setup)

选择本项按下回车键，在屏幕的正中将出现下面的信息：

SAVE to CMOS and EXIT (Y/N)? Y

此时按下<Y>键即可保存您在 CMOS 中所做的改动，并退出该程序；按下<N>/<ESC>键即可回到主菜单。

不保存退出(Exit Without Saving)

选择本项按下回车键，在屏幕的正中将出现下面的信息：

Quit Without Saving (Y/N)? N

此时按下<Y>键即可退出 CMOS 但不保存您在 CMOS 中所做的改动；按下<N>/<ESC>键即可回到主菜单。

第 4 章

本章将介绍如何安装主板的驱动和应用工具软件，让您的主板发挥最大的效能。

本章提供以下信息：

- ❖ 主板驱动程序光盘内容简介
- ❖ 开始安装驱动程序及软件
 - 安装芯片组驱动
 - 安装 Intel RAID 驱动 (选配)
 - 安装 DirectX 9.0b 驱动
 - 安装显卡驱动 (选配)
 - 安装声卡驱动 (选配)
 - 安装网卡驱动 (选配)
 - 安装 USB2.0 驱动
 - 安装 ITE RAID (选配)
- ❖ 安装 SuperUtility
- ❖ 安装 Adobe 阅读器
- ❖ 安装诺顿网络安全
- ❖ 安装 Word Perfect Office 12

主板驱动程序光盘内容简介

该主板配有一片主板驱动程序光盘, 将驱动程序光盘放入光驱中, 光驱将自动运行, 并出现如下画面:



1. 驱动程序安装

本选项使您能够快速安装主板所必须的全部驱动程序, 根据所安装的操作系统的不同, 按照如下顺序安装这些设备的驱动程序。

- | | |
|-----------------|----------------------|
| A. 芯片组驱动 | B. Intel RAID 驱动(选配) |
| C. DirectX 9.0b | D. 板载显卡驱动(选配) |
| E. 板载声卡驱动(选配) | F. 板载网卡驱动(选配) |
| G. USB2.0 | H. ITE RAID (选配) |

2. 附带软件

- | | |
|-----------------|---------------------------|
| A. SuperUtility | B. Adobe 阅读器 |
| C. 诺顿网络安全 | D. Word Perfect Office 12 |

3. 浏览 CD

单击此处浏览 CD 内容。

4. 主页

单击此处链接到 FOXCONN 网站。

 备注：

1. 如果您使用的是 Windows XP 或 Windows 2000，请先安装操作系统的补丁。
2. 依屏幕顺序安装所需驱动程序。

开始安装驱动程序及软件

选择并单击<驱动程序安装>，进入驱动程序安装画面。按屏幕所示顺序安装驱动程序。

 备注：

以下安装说明的步骤是基于 Windows XP 环境下的图示。如果您在不同的操作系统下会有些不同。

安装芯片组驱动

在主菜单中选择<驱动程序安装>(如下图所示)。在此画面中单击<芯片组驱动>即可启动安装向导开始安装步骤。

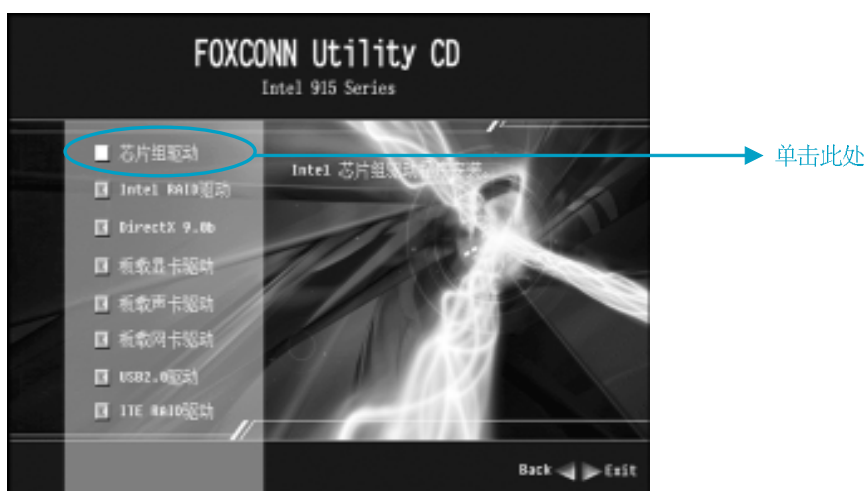

安装 Intel RAID 驱动(选配)

在主菜单中选择<驱动程序安装>(如下图所示)。在此画面中单击<Intel RAID 驱动>即出现安装信息，仔细阅读安装指南并以此安装 RAID 驱动。

注：Intel RAID 驱动仅适用于 ICH6R 芯片的系列主板。

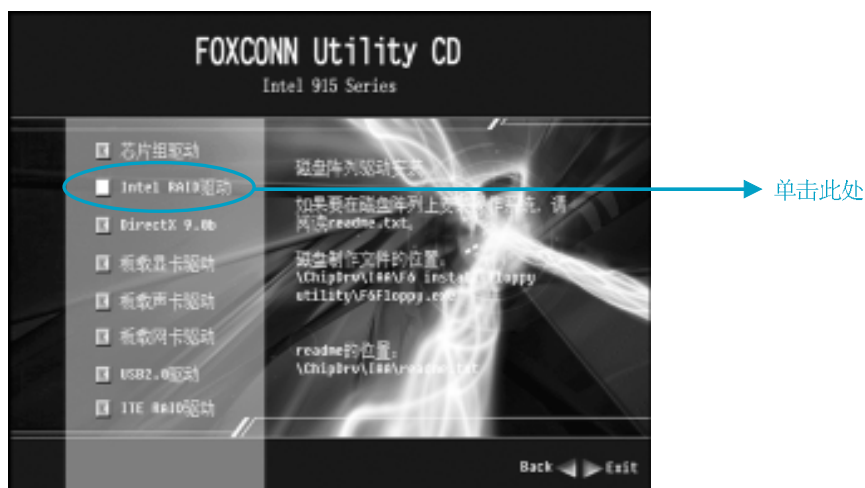

安装 DirectX 9.0b

在主菜单中选择<驱动程序安装>(如下图所示)。在此画面中单击<DirectX 9.0b>，即可启动安装向导开始安装步骤。



安装显卡驱动（选配）

在主菜单中选择<驱动程序安装>（如下图所示）。在此画面中单击<板载显卡驱动>即可启动安装向导开始安装步骤。

注：板载显卡驱动仅适用于 915G 主板。

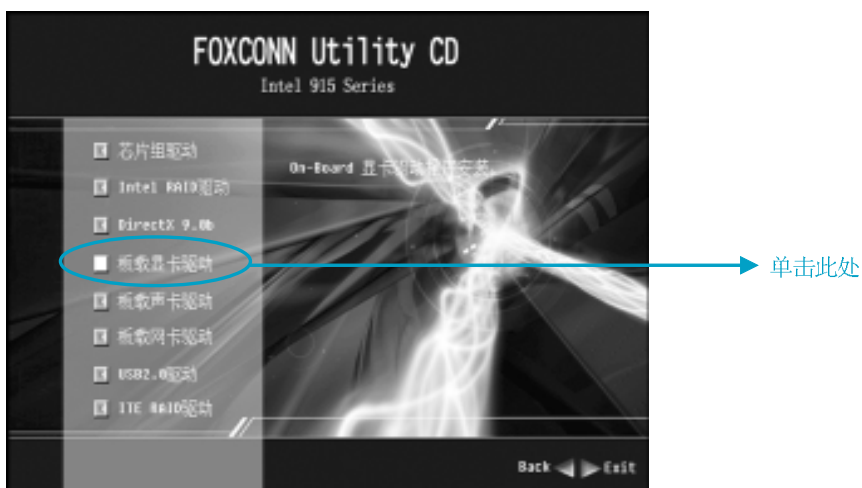

安装声卡驱动（选配）

在主菜单中选择<驱动程序安装>（如下图所示）。在此画面中单击<板载声卡驱动>即可启动安装向导开始安装步骤。

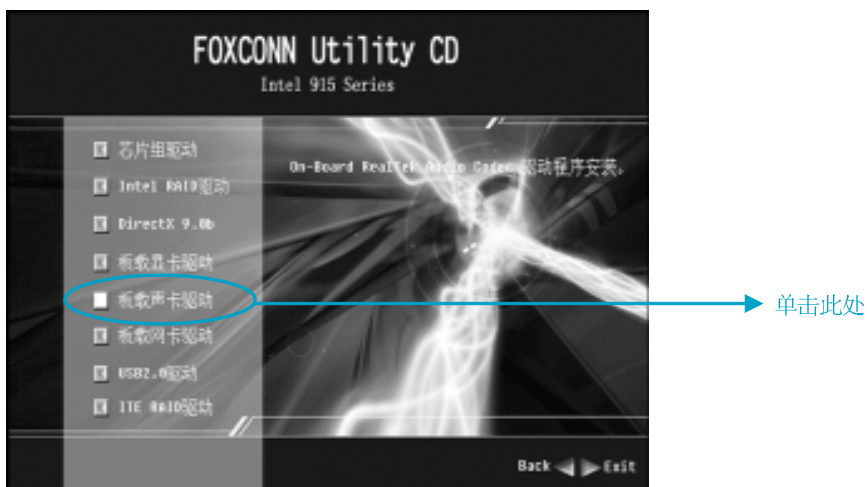

安装网卡驱动 (选配)

在主菜单中选择<驱动程序安装>(如下图所示)。在此画面中单击<板载网卡驱动>即可启动安装向导开始安装步骤。



安装USB2.0驱动 (选配)

在主菜单中选择<驱动程序安装>(如下图所示)。在此画面中单击<USB2.0驱动>即可启动安装向导开始安装步骤。

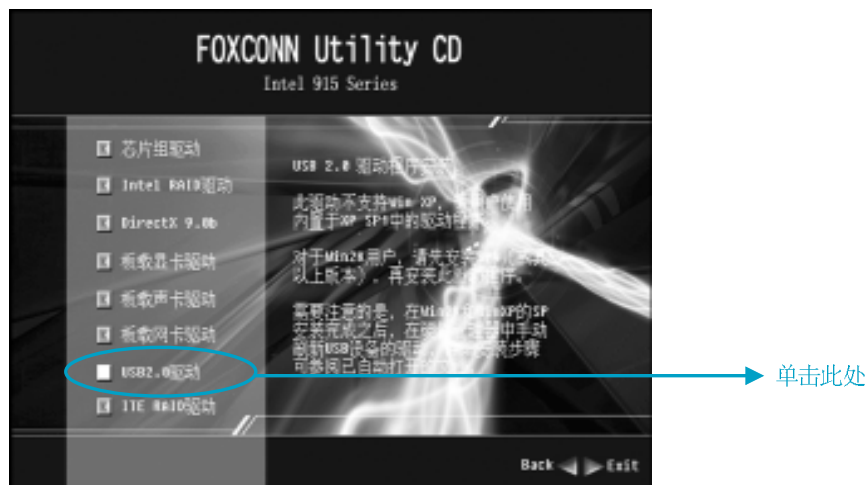

安装 ITE RAID (选配)

在主菜单中选择<驱动程序安装>(如下图所示)。在此画面中单击<ITE RAID>即出现安装信息,仔细阅读安装指南并以此安装 RAID 驱动。

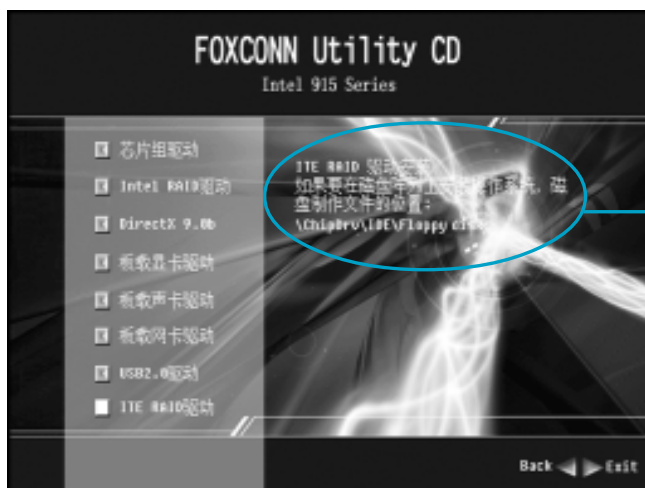

仔细阅读此
安装指南

安装 SuperUtility

在主菜单中选择<附带软件>(如下图所示)。在此画面中单击<SuperUtility>即可启动安装向导开始安装步骤。



单击此处

安装 Adobe 阅读器

在主菜单中选择<附带软件>(如下图所示)。在此画面中单击<Adobe 阅读器>即可启动安装向导开始安装步骤。

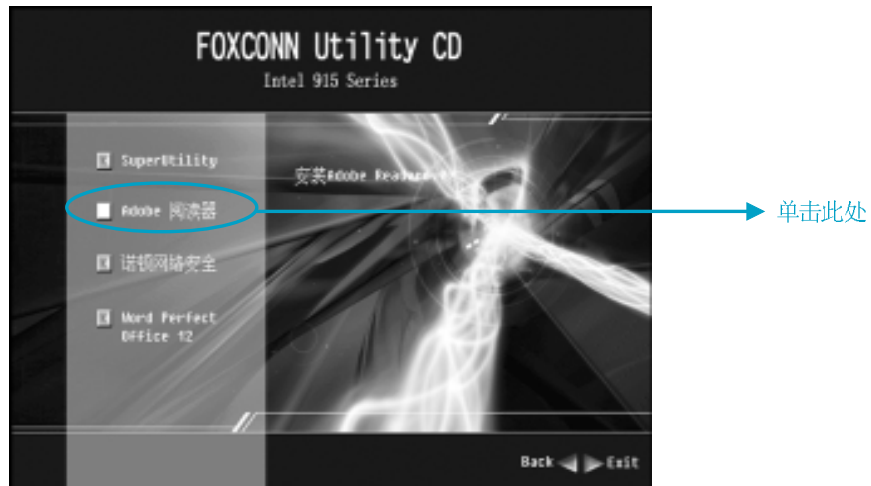

安装诺顿网络安全

在主菜单中选择<附带软件>(如下图所示)。在此画面中单击<诺顿网络安全>即可启动安装向导开始安装步骤。

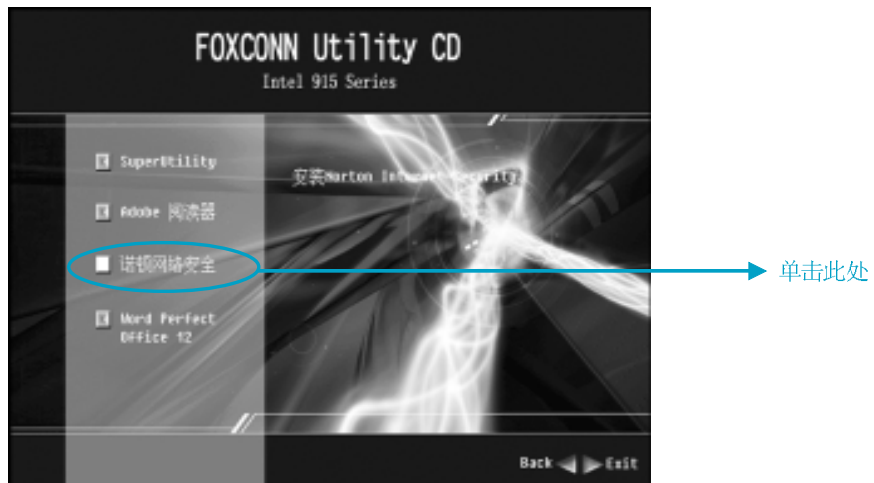

安装 Word Perfect Office 12

在主菜单中选择<附带软件>(如下图所示)。在此画面中单击<Word Perfect Office 12>即可启动安装向导开始安装步骤。

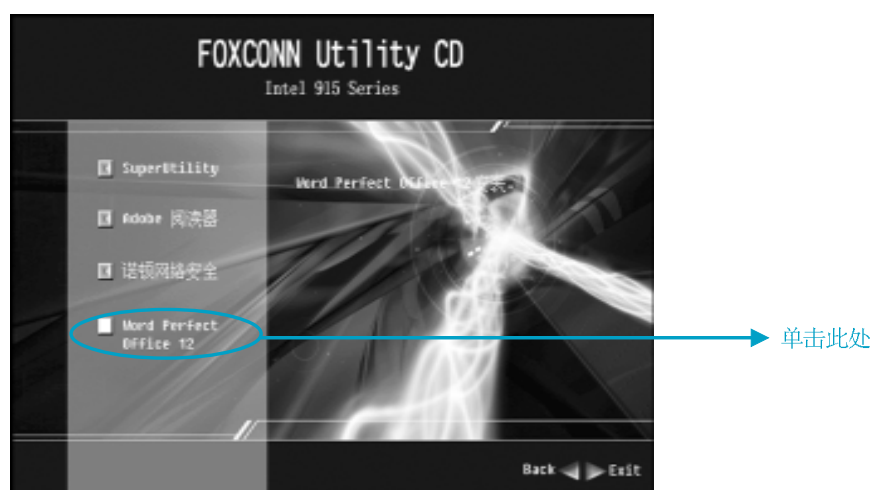

第 5 章

本章将介绍主板 附赠软件的使用方法：

本章提供以下信息：

- ❖ SuperStep
- ❖ SuperLogo
- ❖ SuperUpdate

SuperStep

SuperStep 是一款用于改变 CPU 的时钟频率的实用工具软件。它也可以监控电脑正常运行的一些主要参考数据，如 CPU 温度、CPU 电压、PCI 时钟频率等重要数。

主要性能：

1. 支持 Windows 2000 和 Windows XP。
2. 当系统运行不正常时，系统会自动报警。
3. 调节 CPU 的工作频率，提高 CPU 的工作性能。
4. 拥有友好的人机界面，简单易于操作。

使用方法：

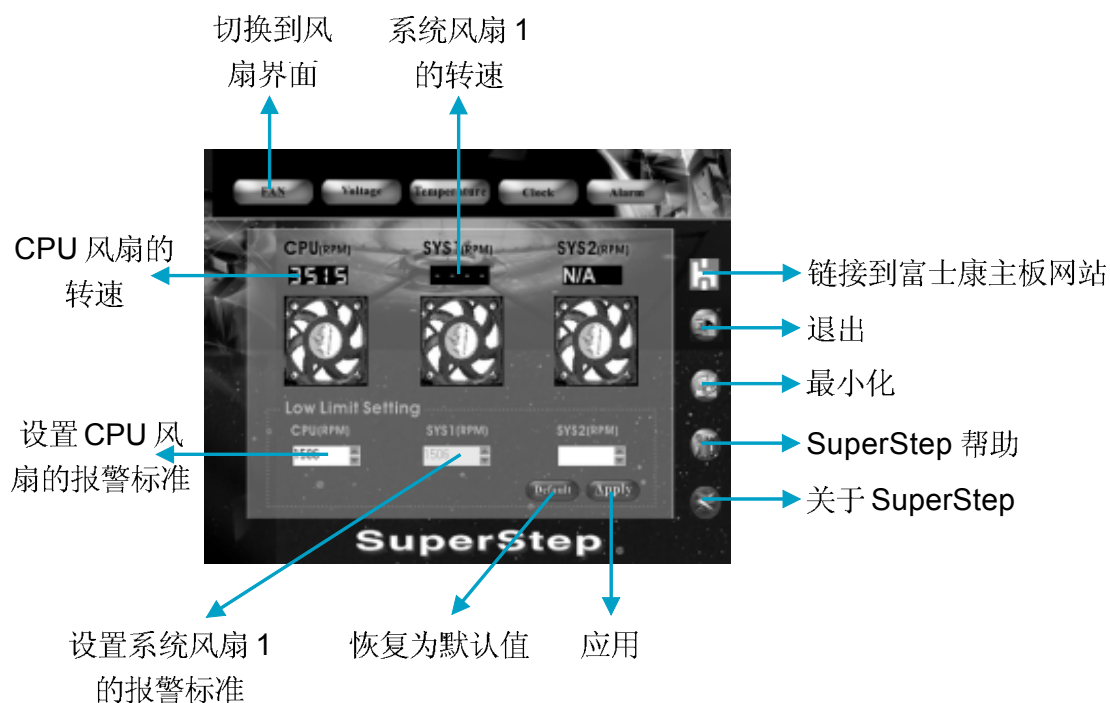

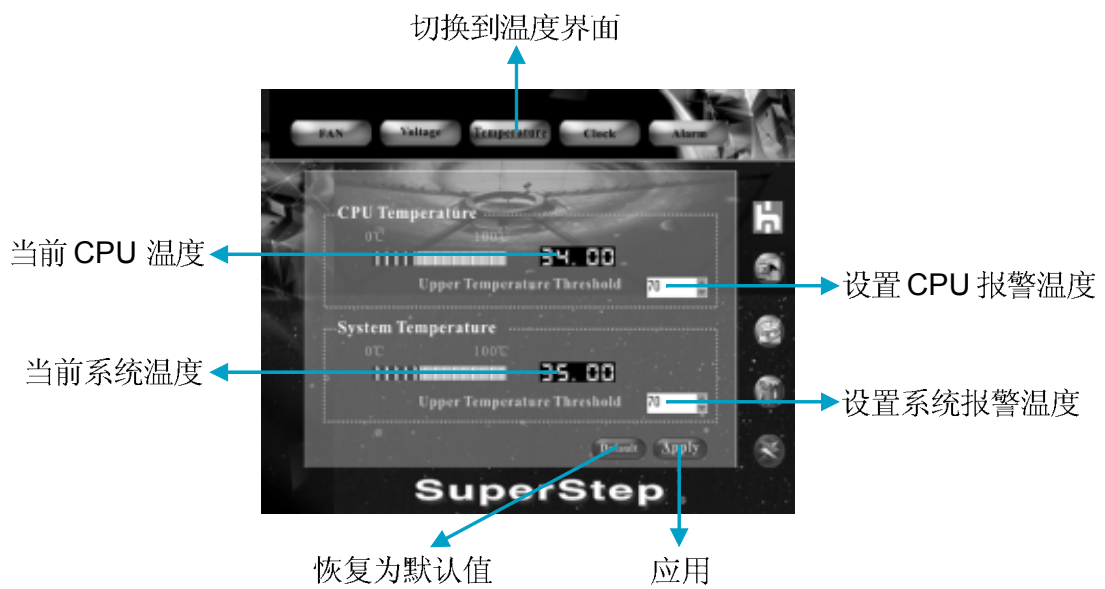
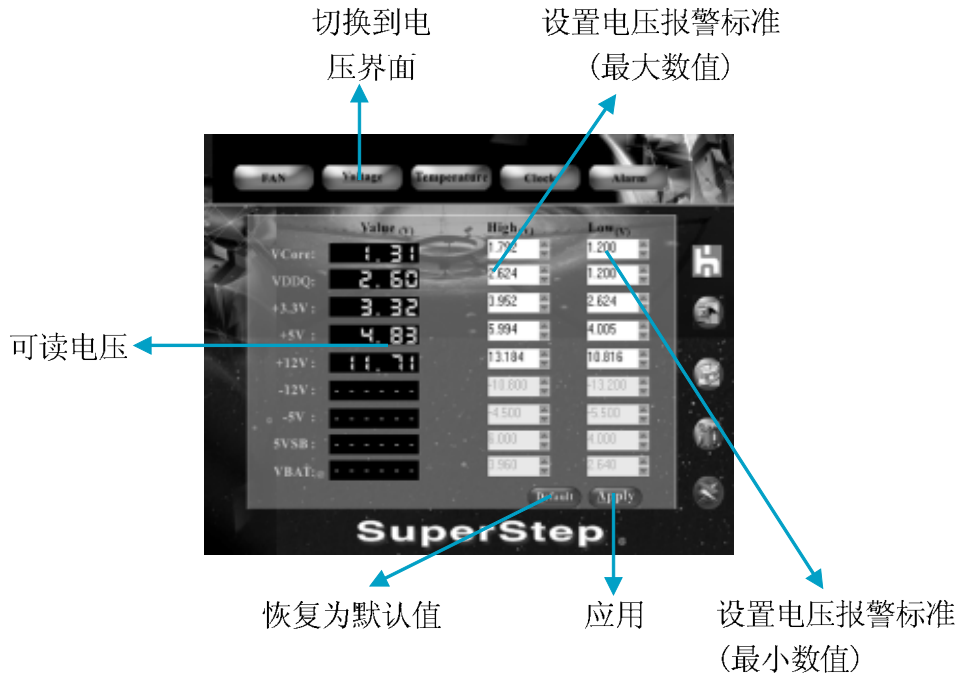

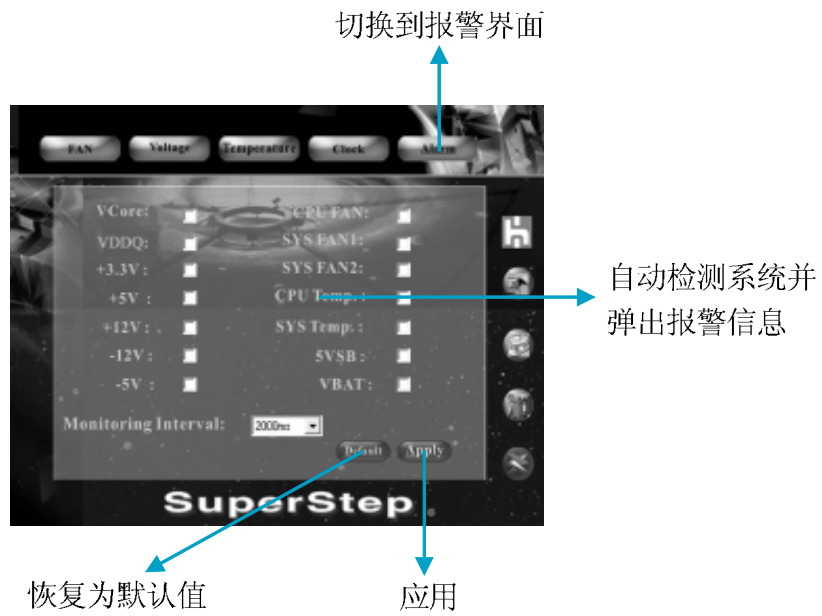
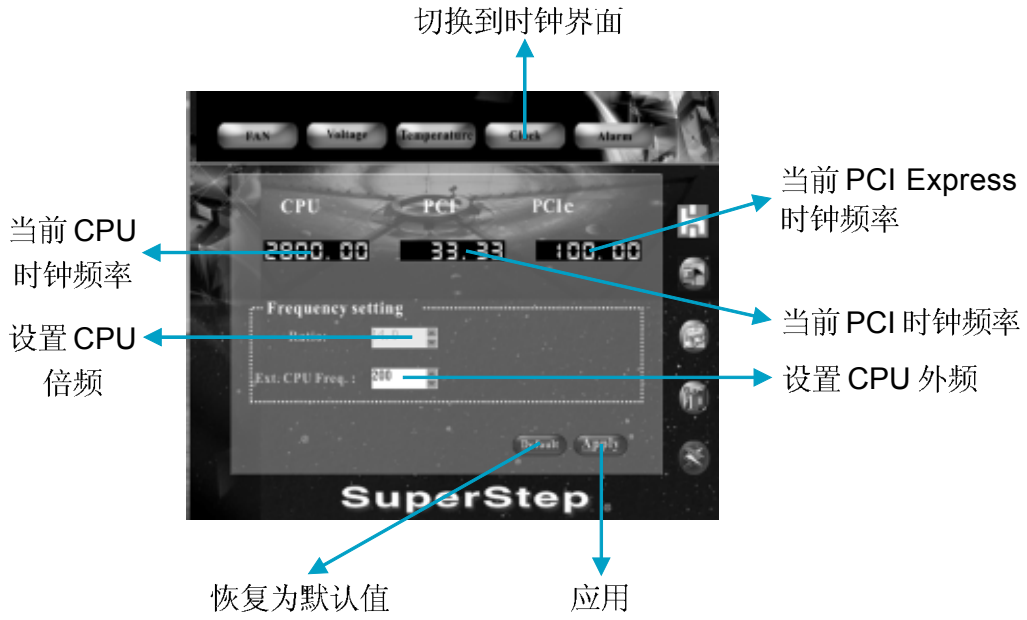

SuperLogo

SuperLogo 是一款可以让用户任意改变 BIOS 启动画面的可视化的实用工具软件。它可以在 Windows 操作系统下任意替换 BIOS 启动画面，备份和更新 BIOS 文件。

主要性能：

1. 支持 Windows 2000 和 Windows XP。
2. 支持 4Mb 的 flash 存储空间，flash 写入方式不受 flash 类型限制。
3. 拥有友好的人机界面，简单易于操作。
4. 支持 16 色 / 256 色 BMP，JPEG 图像文件格式，分辨率最高可达 136x84 (右上角模式)；640x480 或 800x600 (全屏模式)。

使用方法：



切换到 Change Logo 界面

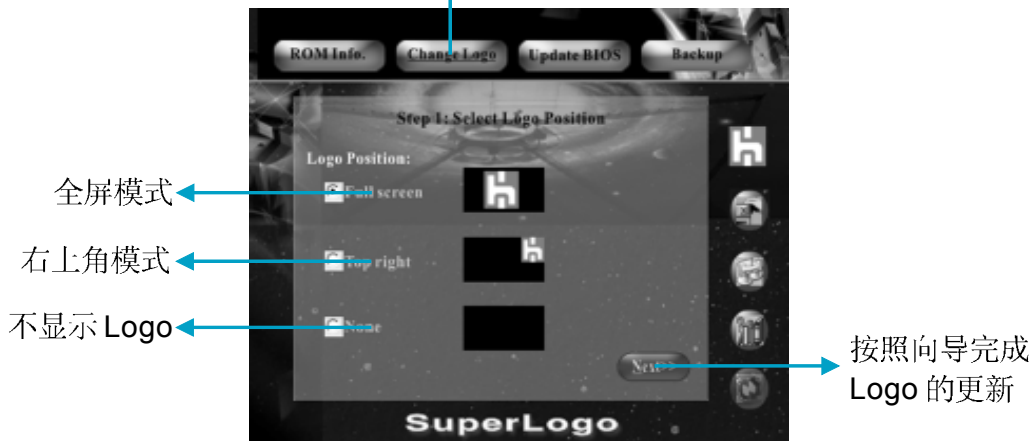

切换到 Update BIOS 界面



切换到备份界面



SuperUpdate

SuperUpdate 是一款可视化的实用工具软件。它可以让用户从本地或 Internet 备份、升级系统 BIOS。

主要性能：

1. 支持 Windows 2000 和 Windows XP。
2. 支持 4Mb 的 flash 存储空间，flash 写入方式不受 flash 类型限制。
3. 程序会自动检测主板 BIOS ID，并从网上下载相应的 BIOS 来升级。
4. 拥有友好的人机界面，简单易于操作。

使用方法：

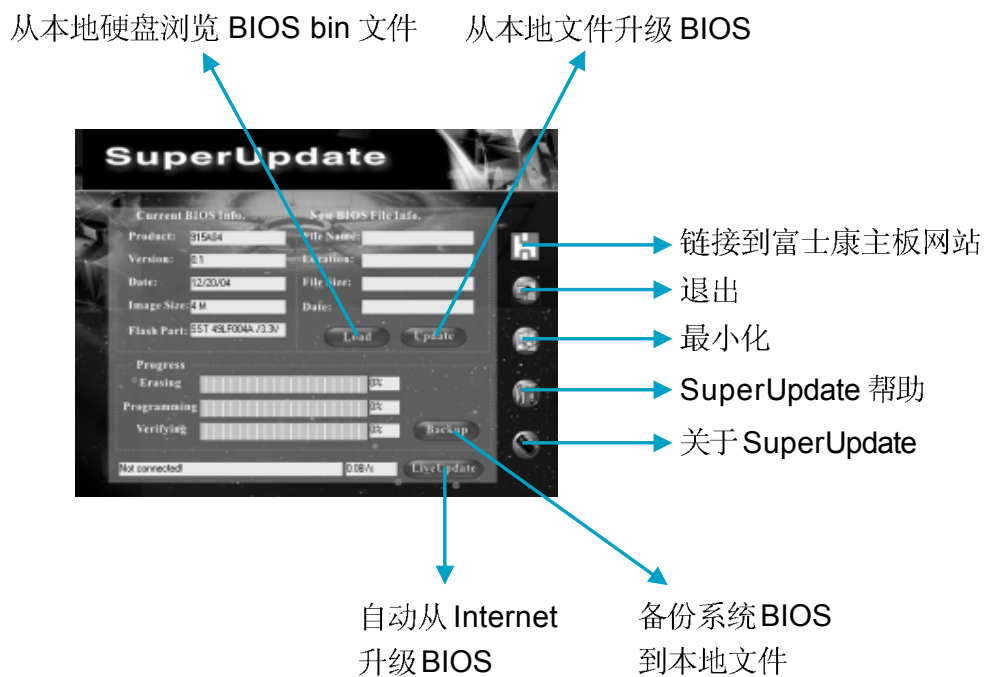

备份 BIOS 到本地文件：

1. 点击<Backup>开始备份当前 BIOS 文件。

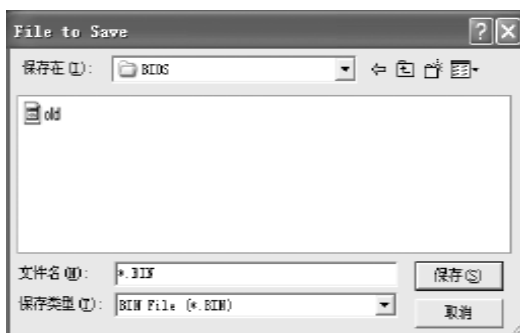

2. 成功完成备份后，点击<确定>确定。

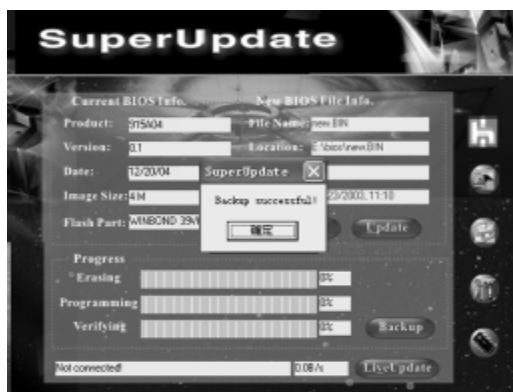

从本地文件升级 BIOS：

1. 点击<Load>载入一份新的 BIOS 文件。



2. 然后点击<Update>，此时屏幕上会弹出一道对话框让您确认。

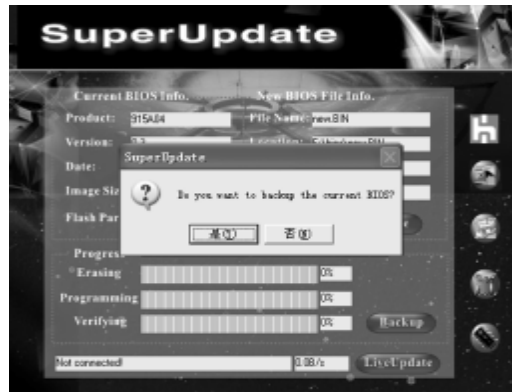

3. 点击<是(Y)>开始备份当前BIOS，备份完成后弹出如下对话框：

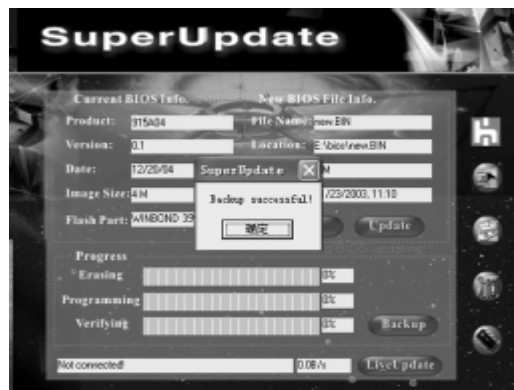

4. 点击<确定>，再点击<Update>。



5. 系统正在升级 BIOS。

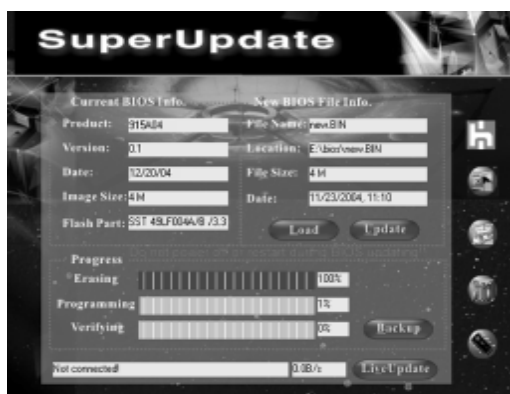

6. BIOS 升级成功完成后，点击<重启(R)>重新启动系统，并载入最佳缺省值设置。



在线升级 BIOS：

1. 点击<LiveUpdate>自动从 Internet 升级 BIOS。

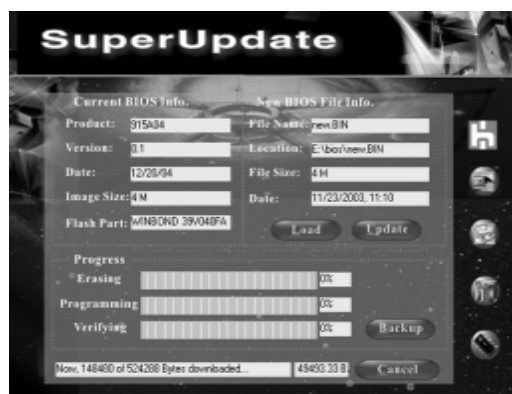

2. 以下操作方法与“从本地文件升级 BIOS”操作方法相同。