

DENON

STEREO CD PLAYER

DCD-485/685

OPERATING INSTRUCTIONS

BEDIENUNGSANLEITUNG

MODE D'EMPLOI

ISTRUZIONI PER L'USO

INSTRUCCIONES DE OPERACION

GEBRUIKSAANWIJZING

BRUKSANVISNING

INSTRUÇÕES DE OPERAÇÃO

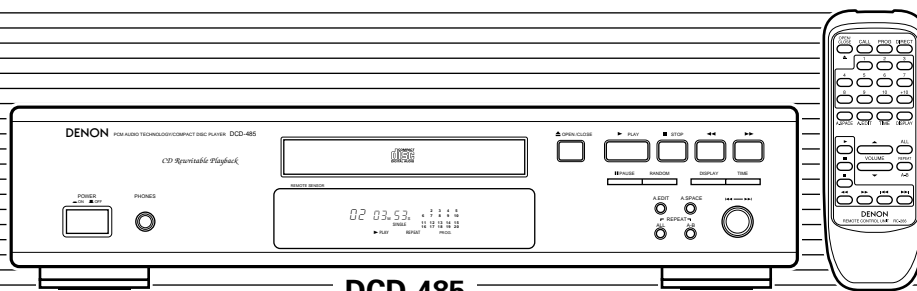

DCD-485

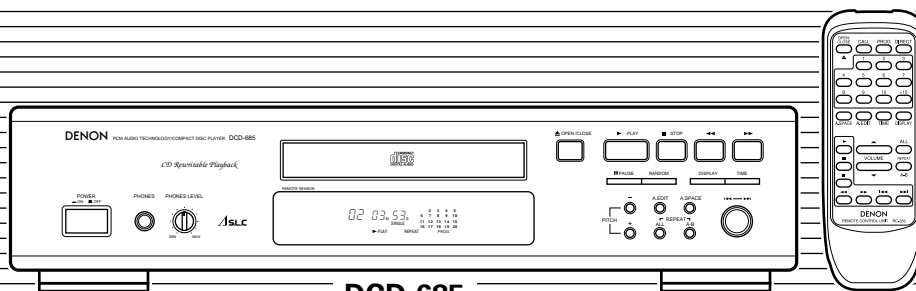

DCD-685

FOR ENGLISH READERS
FÜR DEUTSCHE LESER
POUR LES LECTEURS FRANCAIS
PER IL LETTORE ITALIANO

PAGE 5 ~ PAGE 15
SEITE 16 ~ SEITE 26
PAGE 27 ~ PAGE 37
PAGINA 38 ~ PAGINA 48

PARA LECTORES DE ESPAÑOL
VOOR NEDERLANDSTALIGE LEZERS
FÖR SVENSKA LÄSARE
PARA LEITORES PORTUGUESES

PAGINA 49 ~ PAGINA 59
PAGINA 60 ~ PAGINA 70
SIDA 71 ~ SIDA 81
PÁGINA 82 ~ PÁGINA 92

CLASS 1 LASER PRODUCT
LUOKAN 1 LASERLAITE
KLASS 1 LASERAPPARAT

ADVARSEL: USYNLIG LASERSTRÅLING VED ÅBNING, NÅR SIKKERHEDSAFBRYDERE ER UDE AF FUNKTION. UNDGÅ UDSAETTELSE FOR STRÅLING.

VAROITUS! LAITTEEN KÄYTTÄMINEN MUULLA KUIN TÄSSÄ KÄYTTÖOHJEESSA MAINITULLA TAVALLA SAATTAA ALTISTAA KÄYTTÄJÄN TURVALLISUUSLUOKAN 1 YLITTÄVÄLLE NÄKYMÄMTTÖMÄLLE LASERSÄTEILYLLE.

WARNING- OM APPARATEN ANVÄNDS PÅ ANNAT SÄTT ÄN I DENNA BRUKSANVISNING SPECIFICERATS, KAN ANVÄNDAREN UTSÄTTAS FÖR OSYNLIG LASERSTRÅLNING SOM ÖVERSKRIDER GRÄNSEN FÖR LASERKLASS 1.

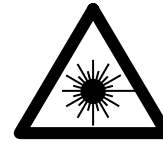

Use compact discs that include the  mark.

CD's with special shapes (heart-shaped CDs, octagonal CDs etc.) cannot be played on this set. Attempting to do so may damage the set. Do not use such CDs.



Benutzen Sie Compact Discs, die das  Zeichen tragen.

Speziell geformte CD's (herzförmige CDs, achteckige CDs, usw.) können auf dieser Anlage nicht abgespielt werden. Der Versuch derartige CDs abzuspielen kann die Anlage beschädigen. Verzichten Sie auf die Benutzung solcher CDs.



Utiliser des disques compacts portant le logo .

Des CD avec des formes spéciales (CD en forme de cœur, des CD octogonaux, etc.) ne peuvent pas être lus sur cet appareil.

Le fait de l'essayer, risque d'endommager le lecteur. Ne pas utiliser de tels CD.



Usare compact disc che includono il marchio .

I CD con forme particolari (CD a forma di cuore, CD ottagonali ecc.) non possono essere riprodotti su questo apparecchio.

L'apparecchio si potrebbe danneggiare se si cerca di farlo. Non utilizzare questi CD.



Use discos compactos con la marca .

En este equipo no es posible reproducir CDs con formas especiales (CDs con forma de corazón, CDs octogonales, etc.).

Si intenta hacerlo, el equipo podrá resultar dañado. No use este tipo de CDs.



Gebruik compact discs voorzien van het logo .

CD's met speciale vormen (bijv. CD's in de vorm van een hart, achthoekige CD's, enz.) kunnen met dit toestel niet worden afgespeeld.

Wanneer u dit toch probeert, zal u het toestel beschadigen. Speel dergelijke CD's dus niet af.



Använd CD-skivor med -märket.

Specialformade CD-skivor (hjärtformade, åttkantiga m m) går inte att spela på den här apparaten.

Utrustningen kan skadas om du försöker göra detta. Använd inte CD-skivor av denna typ.



Use discos compactos que tenham a marca .

Os CDs com formas especiais (em feito de coração, octogonais, etc.) não podem ser reproduzidos neste equipamento.

Pode danificar o equipamento se tentar reproduzi-los. Não os utilize.



• DECLARATION OF CONFORMITY

We declare under our sole responsibility that this product, to which this declaration relates, is in conformity with the following standards: EN60065, EN55013, EN55020, EN61000-3-2 and EN61000-3-3. Following the provisions of 73/23/EEC, 89/336/EEC and 93/68/EEC Directive.

• ÜBEREINSTIMMUNGSERKLÄRUNG

Wir erklären unter unserer Verantwortung, daß dieses Produkt, auf das sich diese Erklärung bezieht, den folgenden Standards entspricht: EN60065, EN55013, EN55020, EN61000-3-2 und EN61000-3-3. Entspricht den Verordnungen der Direktive 73/23/EEC, 89/336/EEC und 93/68/EEC.

• DECLARATION DE CONFORMITE

Nous déclarons sous notre seule responsabilité que l'appareil, auquel se réfère cette déclaration, est conforme aux standards suivants: EN60065, EN55013, EN55020, EN61000-3-2 et EN61000-3-3. D'après les dispositions de la Directive 73/23/EEC, 89/336/EEC et 93/68/EEC.

• DICHIARAZIONE DI CONFORMITÀ

Dichiariamo con piena responsabilità che questo prodotto, al quale la nostra dichiarazione si riferisce, è conforme alle seguenti normative: EN60065, EN55013, EN55020, EN61000-3-2 e EN61000-3-3. In conformità con le condizioni delle direttive 73/23/EEC, 89/336/EEC e 93/68/EEC. QUESTO PRODOTTO E' CONFORME AL D.M. 28/08/95 N. 548

• DECLARACIÓN DE CONFORMIDAD

Declaramos bajo nuestra exclusiva responsabilidad que este producto al que hace referencia esta declaración, está conforme con los siguientes estándares: EN60065, EN55013, EN55020, EN61000-3-2 y EN61000-3-3. Siguiendo las provisiones de las Directivas 73/23/EEC, 89/336/EEC y 93/68/EEC.

• EENVORMIGHEIDSVERKLARING

Wij verklaren uitsluitend op onze verantwoordelijkheid dat dit product, waarop deze verklaring betrekking heeft, in overeenstemming is met de volgende normen: EN60065, EN55013, EN55020, EN61000-3-2 en EN61000-3-3. Volgens de bepalingen van de Richtlijnen 73/23/EEC, 89/336/EEC en 93/68/EEC.

• ÖVERENSSTÄMMELSESINTYG

Härmed intygas helt på eget ansvar att denna produkt, vilken detta intyg avser, uppfyller följande standarder: EN60065, EN55013, EN55020, EN61000-3-2 och EN61000-3-3. Enligt stadgarna i direktiv 73/23/EEC, 89/336/EEC och 93/68/EEC.

• DECLARAÇÃO DE CONFORMIDADE

Declaramos sob nossa exclusiva responsabilidade que este produto, ao qual esta declaração corresponde, está em conformidade com as seguintes normas: EN60065, EN55013, EN55020, EN61000-3-2 e EN61000-3-3. De acordo com o estabelecido nas Directivas 73/23/EEC, 89/336/EEC e 93/68/EEC.

ATTENZIONE: QUESTO APPARECCHIO E' DOTATO DI DISPOSITIVO OTTICO CON RAGGIO LASER. L'USO IMPROPRIO DELL'APPARECCHIO PUO' CAUSARE PERICOLOSE ESPOSIZIONI A RADIAZIONI!

FRONT PANEL
FRONTPLATTE
PANNEAU AVANT
IL PANNELLO ANTERIORE

PANEL DELANTERO
VOORPANEEL
FRAMPANELEN
PAINEL FRONTAL

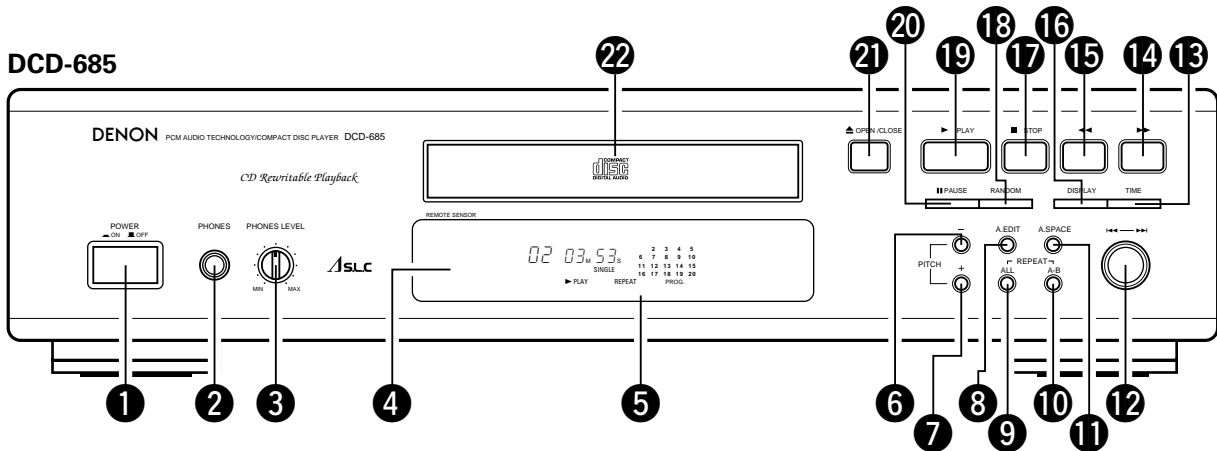
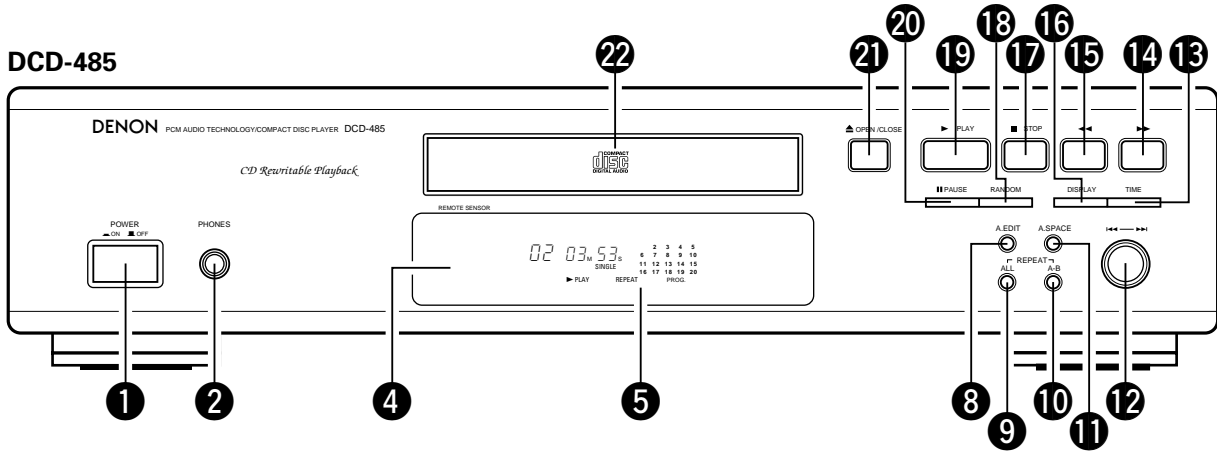

REAR PANEL
RÜCKWAND
PANNEAU ARRIERE
IL PANNELLO POSTERIORE

PANEL TRASERO
ACHTERPANEEL
BAKSIDAN
PAINEL TRAZEIRO

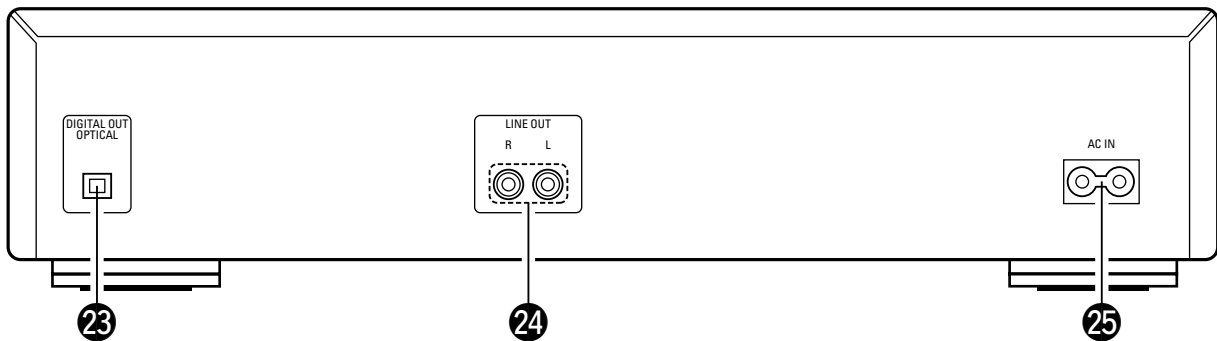

**NOTE ON USE / HINWEISE ZUM GEBRAUCH / OBSERVATIONS RELATIVES A L'UTILISATION
NOTE SULL'USO / NOTAS SOBRE EL USO / ALVORENS TE GEBRUIKEN / OBSERVERA
OBSERVAÇÕES QUANTO AO USO**

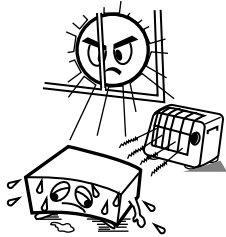

- Avoid high temperatures. Allow for sufficient heat dispersion when installed on a rack.
- Vermeiden Sie hohe Temperaturen. Beachten Sie, daß eine ausreichend Luftzirkulation gewährleistet wird, wenn das Gerät auf ein Regal gestellt wird.
- Eviter des températures élevées. Tenir compte d'une dispersion de chaleur suffisante lors de l'installation sur une étagère.
- Evitate di esporre l'unità a temperature alte. Assicuratevi che ci sia un'adeguata dispersione del calore quando installate l'unità in un mobile per componenti audio.
- Evite altas temperaturas. Permite la suficiente dispersión del calor cuando está instalado en la consola.
- Vermijd hoge temperaturen. Zorg voor een degelijk hitteafvoer indien het apparaat op een rek wordt geplaatst.
- Undvik höga temperaturer. Se till att det finns möjlighet till god värmeavledning vid monterning i ett rack.
- Evite temperaturas altas. Conceda suficiente dispersão de calor quando o equipamento for instalado numa prateleira.

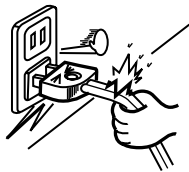

- Handle the power cord carefully. Hold the plug when unplugging the cord.
- Gehen Sie vorsichtig mit dem Netzkabel um. Halten Sie das Kabel am Stecker, wenn Sie den Stecker herausziehen.
- Manipuler le cordon d'alimentation avec précaution. Tenir la prise lors du débranchement du cordon.
- Manneggiare il filo di alimentazione con cura. Agite per la spina quando scollegate il cavo dalla presa.
- Maneje el cordón de energía con cuidado. Sostenga el enchufe cuando desconecte el cordón de energía.
- Hanteer het netsnoer voorzichtig. Houd het snoer bij de stekker vast wanneer deze moet worden aan- of losgekoppeld.
- Hantera nätkabeln varsamt. Håll i kabeln när den kopplas från el-uttaget.
- Manuseie com cuidado o fio condutor de energia. Segure a tomada ao desconectar o fio.

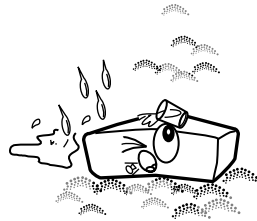

- Keep the set free from moisture, water, and dust.
- Halten Sie das Gerät von Feuchtigkeit, Wasser und Staub fern.
- Protéger l'appareil contre l'humidité, l'eau et la poussière.
- Tenete l'unità lontana dall'umidità, dall'acqua e dalla polvere.
- Mantenga el equipo libre de humedad, agua y polvo.
- Laat geen vochtigheid, water of stof in het apparaat binnendringen.
- Utsätt inte apparaten för fukt, vatten och damm.
- Mantenha o aparelho livre de qualquer umidade, água ou poeira.

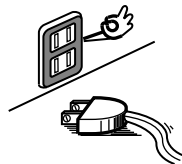

- Unplug the power cord when not using the set for long periods of time.
- Wenn das Gerät eine längere Zeit nicht verwendet werden soll, trennen Sie das Netzkabel vom Netzstecker.
- Débrancher le cordon d'alimentation lorsque l'appareil n'est pas utilisé pendant de longues périodes.
- Disinnestate il filo di alimentazione quando avete l'intenzione di non usare il filo di alimentazione per un lungo periodo di tempo.
- Desconecte el cordón de energía cuando no utilice el equipo por mucho tiempo.
- Neem altijd het netsnoer uit het stopcontact wanneer het apparaat gedurende een lange periode niet wordt gebruikt.
- Koppla ur nätkabeln om apparaten inte kommer att användas i lång tid.
- Desligue o fio condutor de força quando o aparelho não tiver que ser usado por um longo período.

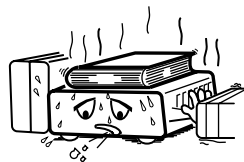

* (For sets with ventilation holes)

- Do not obstruct the ventilation holes.
- Die Belüftungsöffnungen dürfen nicht verdeckt werden.
- Ne pas obstruer les trous d'aération.
- Non coprite i fori di ventilazione.
- No obstruya los orificios de ventilación.
- De ventilatieopeningen mogen niet worden beblokkeerd.
- Täpp inte till ventilationsöppningarna.
- Não obstrua os orifícios de ventilação.

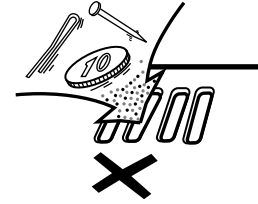

- Do not let foreign objects in the set.
- Keine fremden Gegenstände in das Gerät kommen lassen.
- Ne pas laisser des objets étrangers dans l'appareil.
- E' importante che nessun oggetto è inserito all'interno dell'unità.
- No deje objetos extraños dentro del equipo.
- Laat geen vreemde voorwerpen in dit apparaat vallen.
- Se till att främmande föremål inte tränger in i apparaten.
- Não deixe objetos estranhos no aparelho.

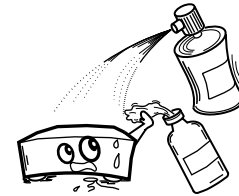

- Do not let insecticides, benzene, and thinner come in contact with the set.
- Lassen Sie das Gerät nicht mit Insektiziden, Benzin oder Verdünnungsmitteln in Berührung kommen.
- Ne pas mettre en contact des insecticides, du benzène et un diluant avec l'appareil.
- Assicuratevi che l'unità non venga in contatto con insetticidi, benzolo o solventi.
- No permita el contacto de insecticidas, gasolina y diluyentes con el equipo.
- Laat geen insectenverdelgende middelen, benzine of ververdunner met dit apparaat in contact komen.
- Se till att inte insektsmedel på spraybruk, bensen och thinner kommer i kontakt med apparatens hölje.
- Não permita que inseticidas, benzina e dissolvente entrem em contacto com o aparelho.

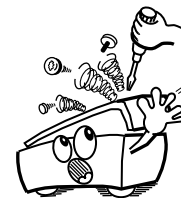

- Never disassemble or modify the set in any way.
- Versuchen Sie niemals das Gerät auseinander zu nehmen oder auf jegliche Art zu verändern.
- Ne jamais démonter ou modifier l'appareil d'une manière ou d'une autre.
- Non smontate mai, nè modificate l'unità in nessun modo.
- Nunca desarme o modifique el equipo de ninguna manera.
- Nooit dit apparaat demonteren of op andere wijze modiëren.
- Ta inte isär apparaten och försök inte bygga om den.
- Nunca desmonte ou modifique o aparelho de alguma forma.

IMPORTANT TO SAFETY

WARNING:

TO PREVENT FIRE OR SHOCK HAZARD, DO NOT EXPOSE THIS APPLIANCE TO RAIN OR MOISTURE.

CAUTION:

1. Handle the power supply cord carefully

Do not damage or deform the power supply cord. If it is damaged or deformed, it may cause electric shock or malfunction when used. When removing from wall outlet, be sure to remove by holding the plug attachment and not by pulling the cord.

2. Do not open the top cover

In order to prevent electric shock, do not open the top cover. If problems occur, contact your DENON DEALER.

3. Do not place anything inside

Do not place metal objects or spill liquid inside the CD player. Electric shock or malfunction may result.

Please, record and retain the Model name and serial number of your set shown on the rating label.

Model No. DCD-485/685 Serial No. _____

Thank you for purchasing this DENON Compact Disc Player. Please read the operating instructions thoroughly in order to acquaint yourself with the CD player and achieve maximum satisfaction from it. Be sure to keep this manual for future reference, should any questions or problems arise.

— TABLE OF CONTENTS —

FEATURES5
 CAUTIONS DURING USE5
 NAMES AND FUNCTIONS OF PARTS6, 7
 CONNECTION7
 OPENING AND CLOSING THE DISC HOLDER AND LOADING A DISC8
 NORMAL CD PLAYBACK8
 ADVANCED CD PLAYBACK9 ~ 12
 TIMER-CONTROLLED PLAYBACK12
 THE COMPACT DISC.....12
 PLAYBACK USING THE REMOTE CONTROL UNIT13 , 14
 INSTALLATION PRECAUTIONS15
 TROUBLESHOOTING15
 SPECIFICATIONS15

CAUTIONS DURING USE

- This CD player is capable of playing discs which have the mark at right.
- During track selection, during search and when the player sustains a strong impact, the disc's rotational speed changes greatly, causing a small noise to be emitted. This is not a malfunction of the player.
- If the CD player is operated while an FM or AM broadcast is being received, there may be noise in the FM or AM reception. Please switch the power to the CD player off at such times.
- The DCD-485/685 has a broad dynamic range. Please exercise caution when turning up the volume on the amplifier in cases when the playback volume is low. If the volume is turned up too high, it could damage the speakers.



Please check to make sure the following items are included with the main unit in the carton:

- (1) Operating Instructions1
- (2) Connection Cord1
- (3) Remote Control Unit RC-2661
- (4) R6P/AA Dry Cell Battery2
- (5) AC Cord1
- (6) Service Station List1

NOTE:

This CD player uses the semiconductor laser. To allow you to enjoy music at a stable operation, it is recommended to use this in a room of 10°C (50°F) ~ 35°C (95°F).

FEATURES

The DCD-485 is CD Player equipped with Enhanced Multilevel Δ - Σ D/A converter and DCD-685 is CD Player equipped with DENON's unique λ SLC (super linear converter) for eliminating sound quality deterioration in the PCM playback system in order to faithfully recreate the sound field of live halls or studios where compact discs are recorded. These models use carefully selected parts to provide high performance and sound field recreation with rich musical expression.

(1) Enhanced Multilevel Δ - Σ D/A converter (DCD-485 only)

Enhanced Multilevel noise shaping/ Δ - Σ D/A converters with superior resolution offers reproduction of the original sound field with rich musical expression.

(2) High precision D/A converter (DCD-685 only)

The DCD-685 uses an λ SLC (lambda super linear converter) that theoretically eliminates all zero-cross distortion, the main cause of reduced sound quality. This in combination with the multi-bit high precision 20-bit D/A converter in-creases sound reproduction performance, particularly at low volumes.

(3) Pitch control function (DCD-685 only)

During playback of CDs, the play speed can be adjusted between -12% and +12%.

(4) Digital Output (OPTICAL)

The data on the compact disc is output in digital format, so the music can be reproduced on an external digital processor or CD recorder.

(5) CD-R/RW playback

This set can play finalized CD-R/RW discs. Note however that depending on the recording quality, it may not be able to play certain CD-R/RW discs.

- Do not use any discs but exclusive audio discs with this CD player.
- Placing this player or its connection cords near a TV or other audio device could cause a humming sound to be emitted. If this occurs, relocate the player or reroute the connection cords.
- Be sure to remove the disc from the player before moving it. The disc could be damaged if left in the player while it is being moved.
- Do not place any object in the tray in the position where the disc is loaded or open and close the tray with anything inside. Foreign objects in the tray could damage the play mechanism.
- Do not move the player from a cold place to a warm place suddenly. If the player is cold when brought into a warm room, condensation could form, preventing proper operation of the player. If condensation does form on the player when it is brought into a warm room, wait at least 30 minutes before use.

NAMES AND FUNCTIONS OF PARTS

- 1 Power Switch (POWER)**
- When the power is turned on, "00" appears on the TRACK No. display and if no disc is loaded, "00 00M00S" appears on the digital display.
 - If the power is turned on with a disc already loaded, the total number of tracks on the disc is displayed on the TRACK No. display, the total time is displayed on the TIME display, the numbers on the music calendar light up to the number of tracks on the disc and playback begins.

- 2 Headphones Jack (PHONES)**
- For private listening, you can connect your headphones to this jack. (Headphones are sold separately.) Do not raise the volume level too much when listening through headphones.

- 3 Volume Control (PHONES LEVEL) (DCD-685 only)**
- Use this to adjust the output level of the headphones.

- 4 Remote Control Sensor (REMOTE SENSOR)**
- This sensor receives the infrared light transmitted from the wireless remote control unit.
 - For remote control, point the supplied remote control unit RC-266 towards this sensor.

- 5 Display**
- The digital display is divided into sections, such as displays for track number, playback time and calendar, as shown below.

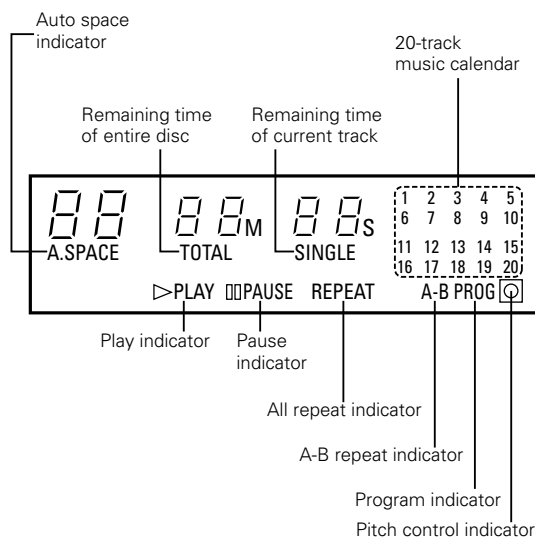

- 6 Pitch - Button (PITCH -) (DCD-685 only)**
- Push this button to slow down the playing speed. (Refer to page 12.)

- 7 Pitch + Button (PITCH +) (DCD-685 only)**
- Push this button to make the playing speed faster. (Refer to page 12.)

- 8 Auto Edit Button (A. EDIT)**
- The tracks on a CD are automatically split into two halves, Side A and Side B, like an analog disc, with the division at the place between tracks which is closest to 1/2 the total playing time and with the tracks remaining in the same order. (Refer to page 11.)

- 9 Repeat All Button (ALL)**
- Push this button to repeat playback of all tracks. When this button is pushed, [REPEAT] lights on the display and all tracks on the disc or in a program will be repeatedly played back.
 - Push this button once more to disengage the repeat function. (Refer to page 10.)

- 10 A-B Repeat Button (A-B)**
- Push this button for repeat playback between a designated starting point (A) and at ending point (B). (Refer to page 10.)

- 11 Auto Space Button (A. SPACE)**
- Pushing this button will cause the [A. SPACE] indicator to light and a blank space of approximately 4 seconds is inserted between tracks during CD playback. Pushing the button once more, the [A. SPACE] indicator goes out and the Auto Space feature is cancelled.
 - When one of the automatic search buttons (◀◀ or ▶▶) or jog dial is pushed, the Auto Space function will not operate.
 - The Auto Space function will work during normal playback as well as programmed playback or random playback.
 - Although 4-second blanks are inserted between tracks, this additional time is not reflected by the indication on the time remaining display or time display when the Auto Edit function is engaged. (Refer to page 11.)

- 12 Jog Dial (◀◀ - ▶▶)**
- Turn this to move to the beginning of the desired track. (Refer to page 9.)

- 13 Time Mode Button (TIME)**
- This button is used to select the desired indication on the TIME display. The indication on this display will change each time the button is pushed. Normally, the elapsed playback time of the current track is displayed. Pushing the button once, [SINGLE] is displayed and the remaining time of the current track is displayed. Pushing once more, [TOTAL] is displayed and total playing time of remaining tracks is displayed. However, when programmed play is in progress, the total remaining time of the program is displayed. Push the button once again to return to the normal display of the elapsed playback time of the current track.
 - For discs containing more than 20 tracks, the remaining time is not displayed for tracks 21 and on.

- 14 Manual Search Forward Button (▶▶)**
- Push this button during playback for fast forward search. As long as the button is kept pushed, music signals are played back faster than normal.
 - Pushing this button when the pause mode is engaged, you can quickly forward the pickup to a desired position, three times faster compared to manual forward search during playback. During this time, no sound is heard. (Refer to page 10.)

- 15 Manual Search Reverse Button (◀◀)**
- Push this button during playback for fast reverse search. As long as the button is kept pushed, music signals are played back faster than normal.
 - Pushing this button when the pause mode is engaged, you can quickly reverse the pickup to a desired position, three times faster compared to manual reverse search during playback. During this time, no sound is heard. (Refer to page 10.)

16 Dimmer Button (DISPLAY)

- Push this button to change the brightness of the display.
- Push once to make the display 2/3 as bright as normal.
- Push again to make the display 1/3 as bright as normal.
- Push once again to turn the entire display off during playback and all except the track number off in any other mode.

17 Stop Button (■ STOP)

- Push this button to stop playback or pause mode. The disc will stop rotating.

18 Random Button (RANDOM)

- Push this button to play the track in random order. (Refer to page 11.)

19 Play Button (▶ PLAY)

- Push this button to start playback of a disc during stop or pause mode.
- When this button is pushed, [▶ PLAY] is displayed and the track number being played is displayed.
- Tracks are shown on the calendar display. Once a track has been played, the corresponding track number goes out on the calendar display.

20 Pause Button (|| PAUSE)

- Push this button to stop playback temporarily during playback.
- When this button is pushed during playback, playback is stopped temporarily, the [▶ PLAY] indicator goes out and the [|| PAUSE] indicator lights.
- Push this button or the ▶ PLAY button again to continue playback.

21 Open/Close Button (▲ OPEN/CLOSE)

- The disc holder is opened and closed by pushing this button.
- Push this button once to open the disc holder and once again to close it.
- When the disc holder is closed with a disc loaded, the disc will rotate for a few seconds while the disc contents are read. The number of tracks and total playback time on the disc are then displayed on the digital display 5.

22 Disc Holder

- Place the disc on the disc holder with the label facing up.
- Use the ▲ OPEN/CLOSE button 21 to open and close the disc holder.
- The disc holder may also be closed by pressing the ▶ PLAY button 19 or || PAUSE button 20.

23 Digital Output Jack (OPTICAL)

- Digital data is output in optical form from this jack. (Refer to page 7 for connections.)

24 Output Terminal (LINE OUT)

- Connect these jacks to the input jacks on your amplifier. (Refer to page 7 for details on the connections.)

25 AC INLET

- Connect the included AC cord here.

CONNECTION**(1) Connecting the Output Terminal (LINE OUT)**

Use the included pin cords to connect the left (L) and right (R) output terminal (LINE OUT) of the DCD-485/685 to the CD, AUX or TAPE PLAY left (L) and right (R) input jacks of the amplifier.

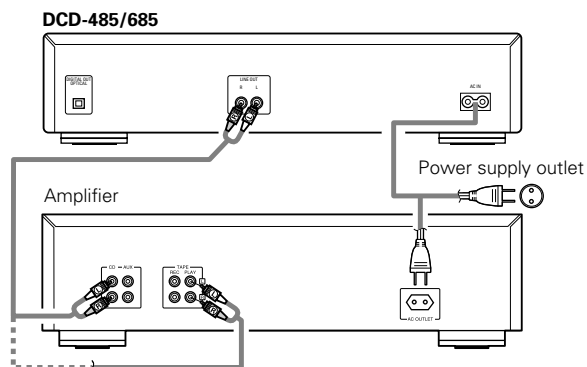
**Connection Precautions**

- Before proceeding with connections or disconnections of cables and power cords, be sure to turn all system components off.
- Ensure that all cables are connected properly to the L (left) and R (right) jacks.
- Insert plugs fully into the terminals.
- Connect the output jacks to the amplifier CD, AUX or TAPE PLAY input jacks.

(2) Connecting the Digital Output Jack (OPTICAL)

Use an optical link cable to connect the digital output jack (OPTICAL) of the DCD-485/685 to the digital input jack (OPTICAL) on a digital processor or CD recorder, available in stores.

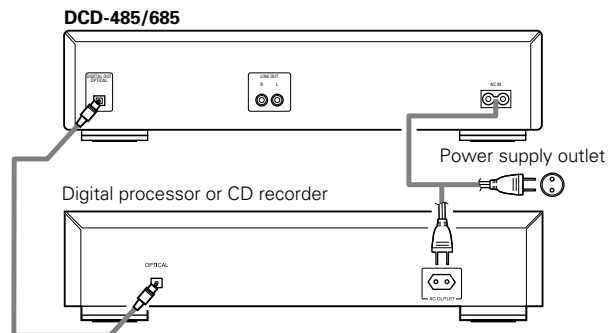

OPENING AND CLOSING THE DISC HOLDER AND LOADING A DISC

Opening and closing the disc holder (This operation only works while the power is on.)

1. Push the POWER switch to turn on the power.
2. Push the **▲** OPEN/CLOSE button.

How to load a disc

- Make sure the disc holder is completely open.
- Hold the disc by the edges and place it on the disc tray. (Do not touch the signal surface, i.e., the glossy side.)
- When using 12 cm. diameter discs, make sure the outer edge matches the tray guide circumference (Fig. 1) and when using CD singles (8 cm. diameter) match the outer edge with the inner tray guide circumference. (Fig. 2)
- Push the **▲** OPEN/CLOSE button to close the disc holder.
- When the disc holder is closed, the disc is read and after a few seconds the number of tracks and total playing time are displayed on the TRACK No. and TIME displays, respectively.
- When the disc holder is open and a disc is loaded, you may also push the **▶** PLAY or **⏸** PAUSE button to close the disc holder. (If the **▶** PLAY button is pushed, playback will start immediately upon the disc contents having been read.)

Fig. 1

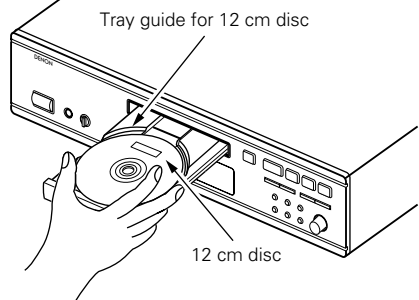
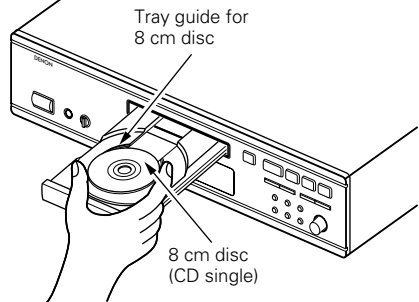

Fig. 2



Caution:

- If your finger should get caught in the disc holder when it closes, push the **▲** OPEN/CLOSE button.
- Do not place any foreign objects on the disc tray and do not place more than one disc on the tray at a time. Otherwise malfunction may occur.
- Do not push in the disc tray manually when the power is off as this may cause malfunction and damage the CD player.
- This player can play CD-R/RW discs, but only if they are finalized. Note however that depending on the recording quality, the player may not be able to play some finalized CD-R/RW discs. If a problem occurs with such discs (for example if the disc cannot be read when it is loaded or when the play mode is set), "Err" appears on the time display section when the disc is unloaded.

NORMAL CD PLAYBACK

(1) Starting Playback

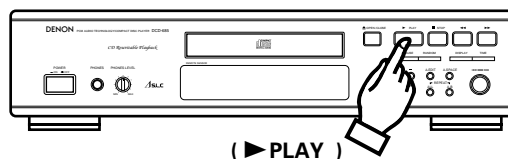

1. Push the POWER switch to turn on the power.
2. Load the disc you want to play.
 - When the disc holder is closed, the disc is read and the number of tracks and total playing time of the disc are displayed.
3. Push the **▶** PLAY button.
 - The number of the track currently playing and the elapsed time, etc. displayed.
 - Playback can also be started by pushing the jog dial.

(2) Stopping Playback

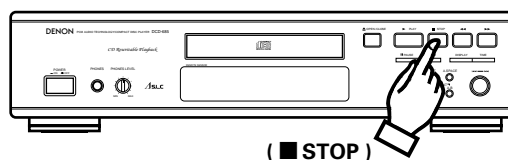

1. Push the **■** STOP button.
 - When all tracks have been played on a disc, playback will stop by itself.

Precautions:

- If no disc has been loaded or the disc has been placed upside down, the track number and time display will all read zero and the entire calendar will light.
- When the information on the disc cannot be read correctly, for example due to dust or dirt on the disc, the track number and time display will all read Zero and the entire calendar will light. And the number of tracks, remaining time per track will not be displayed. Also, the search operation may take longer than usual.

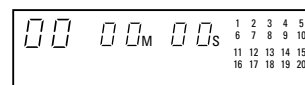

No disc or Improper display

ADVANCED CD PLAYBACK

(1) Playing a specific track **Direct Search** (Remote control unit only)

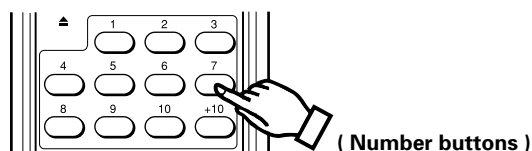

- Use the number buttons and the +10 button to input the number of the desired track.
For example, to play track number 4, push [4] and to play track number 12, push [+10] and [2]. Playback will begin from that track.

(2) Advancing to the next track during playback **Automatic Search**

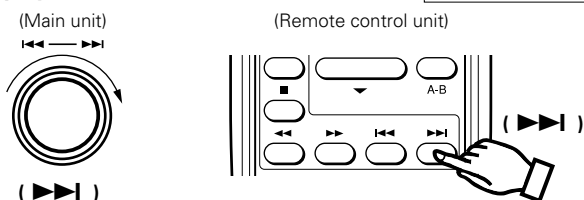

Either turn the jog dial on the main unit clockwise (↻) or push the automatic search forward button (▶▶▶) on the remote control unit during playback.

- The pickup will advance to the beginning of the next track and playback will continue. Turning the jog dial or pushing the button several times will forward the pickup the corresponding number tracks.

(3) Returning to the beginning of the current track during playback **Automatic Search**

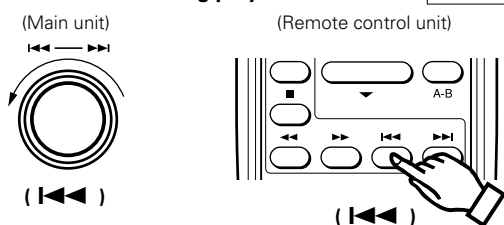

Either turn the jog dial on the main unit counterclockwise (↺) or push the automatic search reverse button (◀◀◀) on the remote control unit during playback.

- The pickup will return to the beginning of the current track and playback will continue. Turning the jog dial or pushing the button several times will return the pickup the corresponding number tracks.

(4) Playing specific tracks in a specific order **Programmed Play**

- With this function, you can choose any of the tracks on the disc and program them to play in any order.
- Programming is possible also with the disc holder open.
- Up to 20 tracks can be programmed.
- The programmed tracks are shown on the calendar.

① Programming (Remote control unit only)

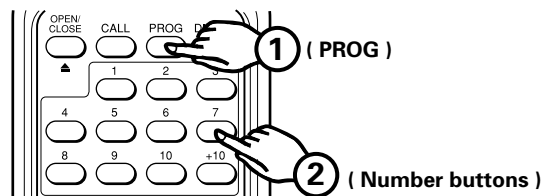

- Push the PROG button so that the [PROG] indicator lights, then use the number buttons and the +10 button of the remote control unit to program the tracks.

For example, to program tracks 3, 12 and 7, push [PROG], [3], [+10], [2] and [7].

The corresponding track number lights on the calendar each time a track is programmed, the track number is displayed on the TRACK No. display and the total playing time of the programmed tracks is displayed on the TIME display. A few seconds after the last track has been programmed, the total number of programmed tracks is displayed on the TRACK No. display.

② Checking the programmed tracks (Remote control unit only)

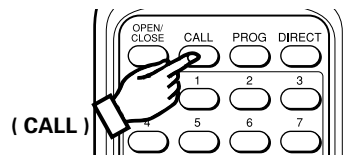

- Push the CALL button.
The programmed tracks are displayed in order on the TRACK No. display each time the CALL button is pushed.

③ Playing the programmed tracks

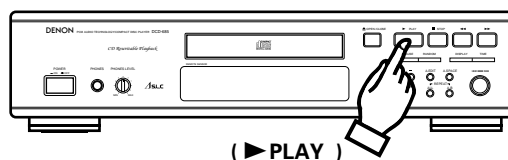

- Push the ▶ PLAY button to play the tracks in the programmed order.

④ Clearing the program

- The entire program is cleared when the DIRECT button on the remote control unit is pushed. The program is also cleared when the ▲ OPEN/CLOSE button is pushed.

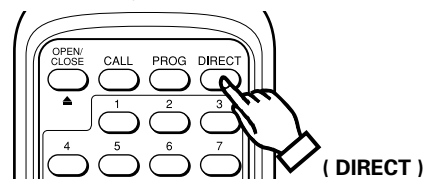

NOTES:

- If programming is done in the play or pause mode, the track currently playing is programmed at the first position. Other tracks can be added to the program, but the number of programmed tracks and the playing time will not be displayed.
- Direct search is not possible during programmed play. If the number buttons are pushed, that track is added to the end of the program.
- Programming is possible also with the disc holder open. Track numbers greater than the number of tracks recorded on the disc can be programmed, but will be automatically cleared before playback begins.
- The remaining time per track will only be displayed for track numbers 1 through 20.
- The total program time and remaining program time are not displayed if tracks greater than track number 20 are programmed.

(5) Repeating playback of all track..... Repeat

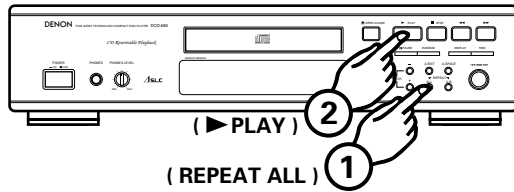

1. Push the REPEAT ALL button.
2. Push the ▶ PLAY button.
 - Pushing the REPEAT ALL button, [REPEAT] is displayed.
 - Steps 1 and 2 above may be reversed.
 - To cancel the repeat playback mode, push the REPEAT ALL button once more.
 - Pushing the REPEAT ALL button during programmed playback, playback of the tracks entered into the memory will be repeated.
3. In the program mode, only programmed tracks are played repeatedly. If you want to play a single track repeatedly, for example, do so by programming that track.

(6) Repeating playback of a desired interval A-B Repeat

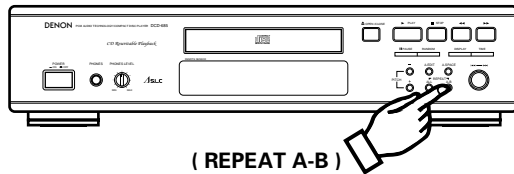

1. Start playback and push the REPEAT A-B button when you reach the starting point of the interval. The [A-B] indicator starts blinking.
2. Continue playback or advance the pickup using the automatic search forward button (▶▶) or manual search forward button (▶▶) until the ending point is reached. Then push REPEAT A-B button once more. The [A-B] indicator will light.
 - The pickup will now return to the starting point and repeat playback of the selected interval.
 - This interval will be repeated until the A-B repeat mode is cancelled by pushing the REPEAT A-B button once more. The [A-B] indicator goes out.
 - A-B repeat playback is not possible during programmed playback.

(7) Pausing playback at any point Pause

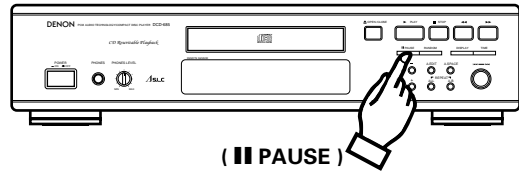

- Playback can be temporarily halted and then continued from the same point in the track.
 1. Push the || PAUSE button during playback.
 2. To continue playback, push the ▶ PLAY or || PAUSE button once more.

(8) Audible quick search Manual Search

- Using this function, you can cue to a desired point within a track, either in the forward or reverse direction.
- Release the manual search button (◀◀ or ▶▶) when the desired point has been reached. Normal playback then continues.

1 Manual search forward

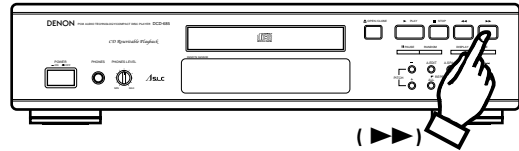

1. Push the manual search forward button (▶▶) during playback. Playback of the track is sped up.
 - As a reference, the current track number and elapsed playback time within the track are displayed.
 - Manual search forward is approximately three times faster when engaged during the pause state compared to playback. In this case, no sound is heard however.
 - If the manual search forward button (▶▶) is kept pushed after the end of the final track on the disc is reached, "]]" is displayed and manual search stops. To return to another point, push the manual search reverse button (◀◀) until "]]" disappears.

2 Manual search in reverse

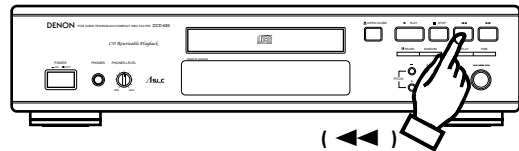

1. Push the manual search reverse button (◀◀) during playback. Reverse playback of the track is sped up.
 - As a reference, the current track number and elapsed playback time within the track are displayed.
 - Manual search in reverse is approximately three times faster when engaged during the pause state compared to playback. In this case, no sound is heard however.
 - If the manual search reverse button (◀◀) is kept pushed after the beginning of the first track on the disc is reached, "[[" is displayed and manual search stops. To return to another point, push the manual search forward button (▶▶) until "[[" disappears.

(9) Inserting blanks between tracks Auto Space

- This is convenient feature that will insert 4-second blanks between tracks, which can be used when recording compact discs on tape.

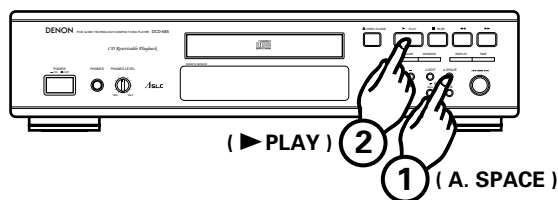

1. Pushing the A. SPACE button will cause the [A. SPACE] indicator to lights.
2. Push the ▶ PLAY button to start playback.
When a track has been played to its end, a 4-second silence is made before the next track starts playing.
3. Push the A. SPACE button again to cancel the function.

NOTE:

4-second blank section is not created when the A-B repeat function is used within a single track.

(10) Searching and pausing at the beginning of the track Pause

1 With direct search (Remote control unit only)

- In this case, the set pauses at the beginning of the track found with the direct search operation.

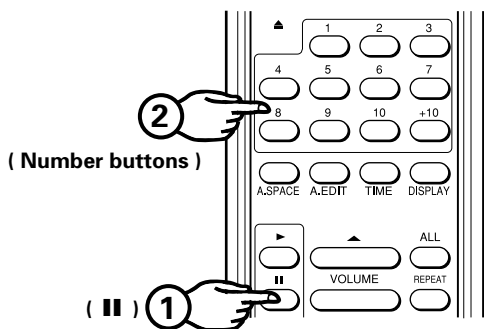

1. Push the ||| PAUSE button.
2. Push the number button(s) for the desired track.
 - To start playback, push the ▶ PLAY or ||| PAUSE button.
 - This operation is not valid in the program mode.

2 With automatic search

- In this case, the set pause at beginning of the track found with the automatic search operation.

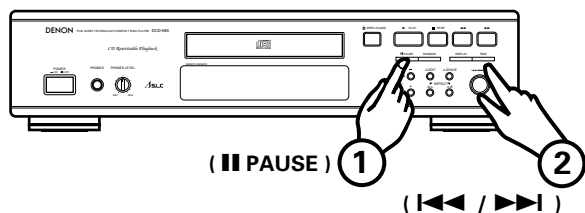

1. Push the ||| PAUSE button during playback.
2. Either turn the jog dial on the main unit or push the automatic search button(s) (|◀◀, ▶▶|) on the remote control unit to select the desired track.
 - To start playback, push the ▶ PLAY or ||| PAUSE button.
 - This operation is also effective in the program mode.

3 With program search

- Push the ||| PAUSE button on remote control unit after the programming operation is completed. The set will pause at the beginning of the first programmed track.

(11) Edit recording on sides A and B of the tape Auto Edit

- The auto edit function automatically divides the tracks on the compact disc into sides A and B, with the division at the beginning of a track in such as way that the disc's total playing time is divided as close as possible by one half.

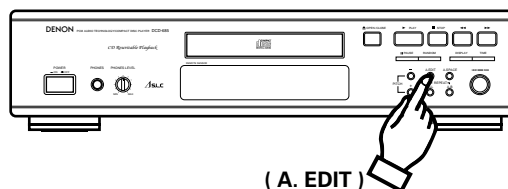

1. When the A. EDIT button is pushed in the stop condition, the total play time of side A (the first half) and the track numbers (on the calendar) are displayed for about 2 seconds. Next, the side B (last half) information is similarly displayed after which the player automatically pauses at the beginning of the first track of side A. [PROG] will be lit on the display at this time.
2. Pushing the ▶ PLAY button will start playback.
When side A has finished playing, the player will pause at the beginning of the first track on side B.
3. Pushing the ▶ PLAY button again will start the play mode. When side B has finished playing, the player automatically stop.

NOTES:

- The auto edit function will not work for discs containing 21 tracks or more.
- Pushing ■ STOP or ▲ OPEN/CLOSE button during auto editing will cancel auto editing.

(12) Playing Tracks in Random Order Random Playback

- All of the tracks recorded on the disc can be played once in random order.

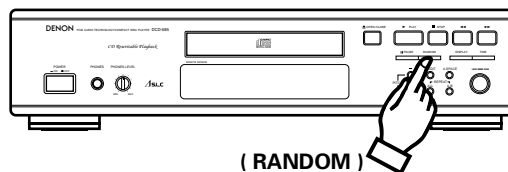

- When the RANDOM button is pushed, the ▶ PLAY indicator blinks and random playback starts automatically.
- If the RANDOM button is pushed when tracks are programmed, only the programmed tracks are played at random.
- If the RANDOM button is pushed when the repeat function is set, all tracks will be played through once in random order, after which all tracks will be played through again in different order and so on.
- During the search operation, the track numbers from the first to the last track on the disc are displayed in rapid succession on the track number display, so you cannot tell what track is going to be played next until playback begins.

NOTES:

- The total remaining time is not displayed during the random mode.
- The random mode is cancelled if the RANDOM button is pushed during the random mode.

**(13) Changing the Speed of Playback
(DCD-685 only)**

Pitch Control

- Playback can be speeded up or slowed down.

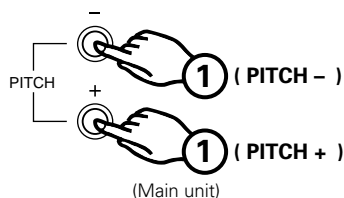

- ① Push the PITCH + or PITCH - button during the play or pause mode to change the speed of playback.
- ② When one of the PITCH buttons is pushed, the amount of the speed change appears on the TIME display for approximately 2 seconds. "●" blinks when the speed is slower than normal, "●" lights when the speed is faster than normal. The speed can be changed in steps of 0.1% from -12.0% to +12.0%.

Shown as example : -8.0%



- ③ Push the ► PLAY button during playback with a different speed to return to normal speed playback. Also, the speed setting is cancelled if the stop mode is set during playback at a different speed.

NOTES:

- No data is output from the digital output jack (OPTICAL) during playback with a different speed (when "●" is lit or blinking). If you want to output data, push the ► PLAY button to return to normal speed playback.
- The pitch also changes when the speed is changed.
- If the speed is changed during the time edit operation, the total playing time changes, so the time of the blank space is not calculated accurately.
- The time display (elapsed playback time, remaining time per track or total remaining time) will not be accurate during playback with a different speed.
- A maximum of 2 second is required to return to the normal speed when the ► PLAY button is pushed during playback with a different speed. During this time, only the ▲ OPEN/CLOSE and ■ STOP buttons will function.

TIMER-CONTROLLED PLAYBACK

■ Operation

1. Turn on the power of all system components.
2. Set the input selector on the amplifier to correspond to the inputs the CD player is connected to.
3. Make sure a disc has been loaded in the disc holder.
4. Check the time on the timer and then set the desired turn-on time.
5. Turn the audio timer ON.
Power is turned off automatically in all components connected to the timer.
6. When the preset turn-on time is reached, power is turned on in the system components and CD playback starts from the first track.

■ Connection

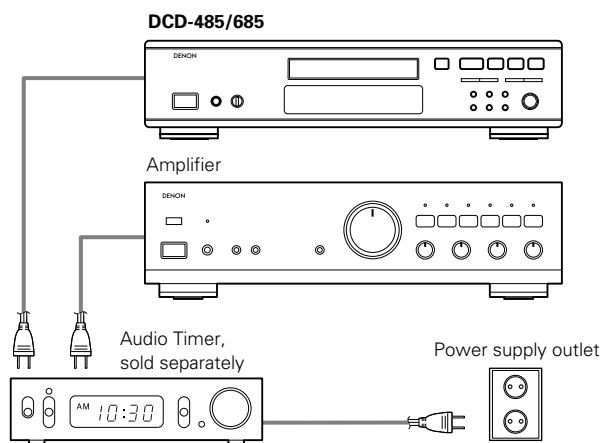

THE COMPACT DISC

1. Precautions on handling compact discs

- Do not allow fingerprints, oil or dust on the surface of the compact disc. If the signal surface is dirty, wipe it off with a soft, dry cloth. Wipe in circular motions from the center and out.
- Do not use water, benzene, thinner, record sprays, electrostatic proof chemicals or silicone-treated cloth to clean discs.
- Always use care when handling discs to prevent damaging the surface, in particular when removing a disc from the case and returning it.
- Do not bend compact discs.
- Do not apply heat to compact discs.
- Do not enlarge the hole in the center of the disc.
- Do not write on the disc and do not attach any labels.
- Condensation will form on the disc surface if it is brought into a warm room from a cold area, such as outdoors during winter. Wait until the condensation disappears. Never dry discs with hair dryers, etc.

2. Precautions on storage

- After playing a disc, always return it to its case.
- Keep discs in the cases when they are not to be played. This will protect them from dust and dirt and prolong their service life.
- Do not store discs in the following places:
 - 1) Places exposed to direct sunlight for a considerable time.
 - 2) Places subject to accumulation of dust or high humidity.
 - 3) Places exposed to high temperatures, such as close to heater outlets.

PLAYBACK USING THE REMOTE CONTROL UNIT

Remote control unit can be used to control the CD player from a convenient distance.

(1) Inserting the dry cell batteries

1. Remove the battery cover on the back of the remote control unit.

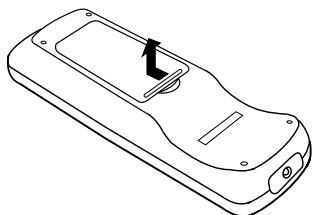

2. Insert two R6P (standard size AA) dry cell batteries with correct polarity as indicated inside the battery compartment.

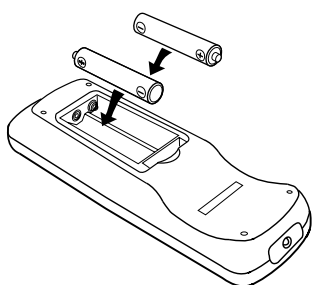

3. Replace the battery cover.

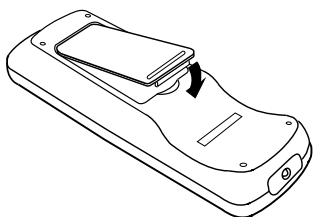

Notes on the Batteries

- The remote control unit uses standard size AA dry cell batteries.
- The batteries will need to be replaced approximately once a year. Replacement may be necessary earlier depending on how much the remote control unit is used.
- If, in less than a year from the time new batteries were inserted, the remote control fails to operate the CD player from a near-by position, it is time to replace the batteries.
- The included battery is only for verifying operation. Replace it with a new battery as soon as possible.
- Insert the batteries properly, following the polarity diagram inside the battery compartment, in other words make sure (+) and (-) terminals are properly aligned.
- Batteries are prone to damage and leakage. Therefore:
 - Do not combine new batteries with used ones.
 - Do not combine different types of batteries.
 - Do not jumper opposite poles of the batteries, expose them to heat, break them open nor expose of them in open fire.
- If the remote control unit is not to be used for a long period of time, remove the batteries from the unit.
- If the batteries have leaked, remove any traces of battery fluid from the battery compartment, wiping thoroughly with a dry cloth. Then insert new batteries.

(2) Directions for Use

- Operate the remote control unit while pointing it towards the remote control sensor on the CD player (see below). When a remote control signal is received, the remote control indicator on front of the CD player lights briefly.
- The remote control unit can be used at a distance up to 8 meters in a straight line from the CD player. This distance decreases if there are obstructions blocking the signal path or when the remote control unit is operated at an angle from the remote control sensor.
- The buttons on the remote control unit have identical functions with those on the CD player. However, the following functions cannot be remote controlled: Power ON/OFF.

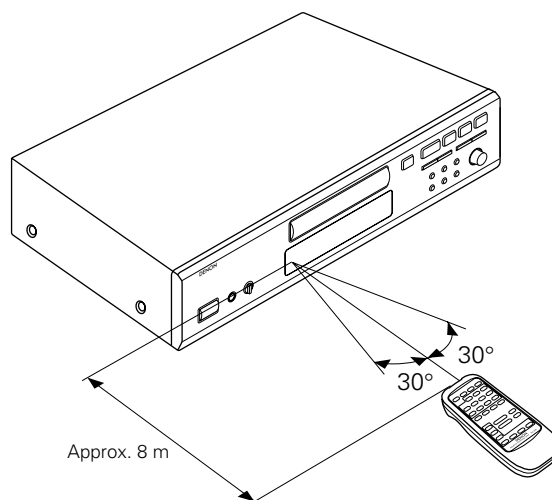

REMOTE CONTROL UNIT RC-266

Track Selection

Use the number buttons (1~10 and +10) while programming and to access a desired track almost instantly. The automatic search buttons (◀◀ and ▶▶) are best used to advance or return from the current track to the next track.

Setting to the Program Mode

- For programming operation, push the PROG button then the number buttons (1 ~ 10 and +10).
- The remote control unit is normally set to the direct mode.

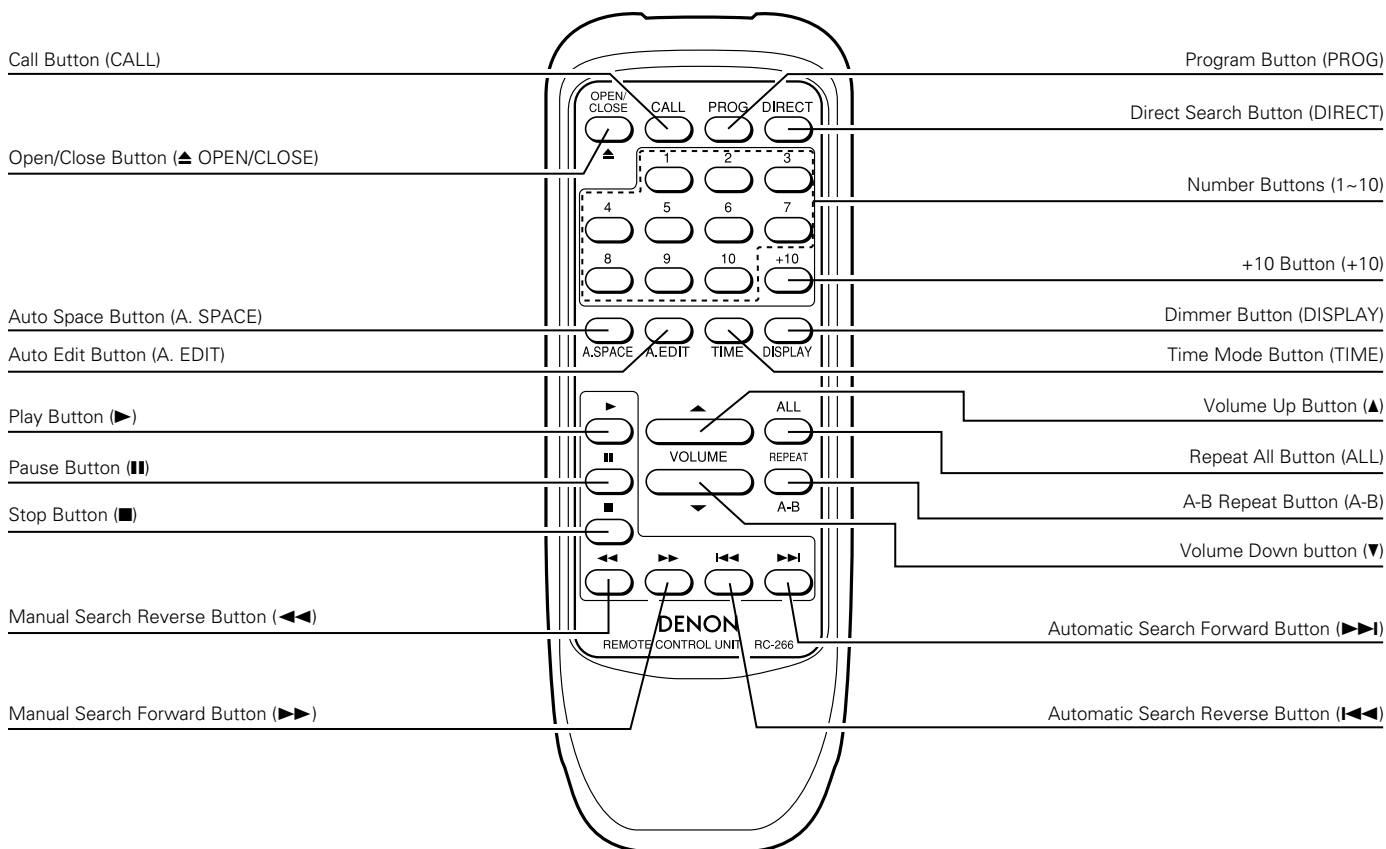

Checking Programmed Contents

By pushing the CALL button on the remote control unit, programmed contents will be displayed. Tracks entered into the memory, will be displayed starting from the first track entered and will advance one step at a time each time the CALL button is pushed.

Notes on Operation

- Do not push identical buttons on the CD player and remote control unit simultaneously as this may cause malfunction.
- The remote control unit may be difficult to operate if the remote control sensor is exposed to strong light, such as direct sunlight or light from fluorescent lamps or if there are obstacles between the remote control unit and the sensor.
- **Direct track selection**
Using the number buttons (1~10 and +10), tracks can be directly assigned for playback.

Track selection while programming

Push the PROG button and then the track numbers you wish to enter into the memory.

Example: PROG → 3 → +10 & 1 → 5...

(Tracks 3, 11, 5 and so on are entered into the memory.)

Memorized tracks are erased by pushing DIRECT button in any time.

Correct use of the number buttons

Direct selection of single-digit tracks is easy by just pushing the desired number button. For tracks with numbers from 11 and on, first push the +10 button and then a single-digit button. E.g., to select track 22, push the +10 button twice and then push the 2 button.

Output Level Adjustment

The output level of the Line Out jacks and the Headphone output jack can be changed.

The output level of the Digital Out jack cannot be changed.

Pushing the Volume Up (▲) button during play will increase the output level.

Pushing the Volume Down (▼) button will decrease the output level.

INSTALLATION PRECAUTIONS

The CD player uses a microcomputer for controlling internal electronic circuits. In the event that the player is used while a near-by tuner or TV is turned on, although unlikely, interference could occur either in the sound from the tuner or the picture of the TV. To avoid this, please take the following precautions.

- Keep the CD player as far away from the tuner or TV set as possible.
- Keep the power cable and connecting cable of the CD player separate from the antenna wires of the tuner and TV.
- Interference is particular likely to occur when an indoor antenna or a 300 Ω/ohms feeder cable is used. Thus, use of an outdoor antenna and 75 Ω/ohms coaxial cable is strongly recommended.

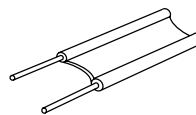

300 Ω/ohms feeder cable

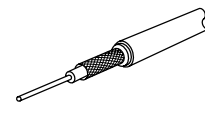

75 Ω/ohms coaxial cable

TROUBLESHOOTING

If the CD player does not seem to be functioning properly, check the following:

Disc holder does not open or close.

- Is the power on ?

When a disc is loaded, 00 00M00s is displayed.

- Is the disc loaded properly ?See page 8
- For CD-R/RW discs, has the disc been finalized ?

When the ► PLAY button is pushed, playback does not start.

- Is the disc dirty or scratched ?See page 12

There is no sound or it is distorted.

- Is the output cord properly connected to the amplifier ?See page 7
- Have the amplifier controls been set correctly ?

A specific section of the disc will not play.

- Is the disc dirty or scratched ?See page 12

Programmed playback does not work.

- Have programming been properly done ?See pages 9, 10 and 14

Incorrect operation when buttons on the remote control are pressed.

- Is the remote control unit being operated too far from the CD player ?See page 13, 14
- Are there obstacles blocking the ray ?
- Is the remote control sensor exposed to strong light ?
- Are the batteries exhausted ?

SPECIFICATIONS

	DCD-485	DCD-685
AUDIO		
Number of Channels:	2 channels	←
Frequency Response:	2 ~ 20,000 Hz	←
Dynamic Range:	98 dB	100 dB
Signal-to-noise Ratio:	105 dB	110 dB
Harmonic Distortion:	0.003 % (1 kHz)	0.003 % (1 kHz)
Separation:	102 dB (1 kHz)	103 dB (1 kHz)
Wow and Flutter:	Below measurable limit: (±0.001 % W. peak)	←
Output Voltage:	0.2 ~ 2.0 V	←
DISCS	Compact Disc format	←
GENERAL CHARACTERISTICS		
Power Supply:	AC 230 V, 50 Hz	←
Power Consumption:	11 W	12W
Dimensions:	434 (W) x 100 (H) x 285 (D) mm	←
Mass:	3.4 kg	3.6kg

FUNCTIONS AND DISPLAY

Functions:	Automatic search, programmed playback, repeat playback, manual search, auto space, time mode, auto edit, dimmer, random playback, pitch control (DCD-685 only)
Display:	Track number, time, music calendar and engaged modes
Others:	Headphones jack

REMOTE CONTROL UNIT

	RC-266
Remote Control System:	Infrared pulse system
Power Supply:	3 V DC; two R6P (standard size AA) dry cell batteries
External Dimensions:	54.5 (W) x 140 (H) x 24.8 (D) mm
Mass:	85 g including batteries

* Design and specifications are subject to change without notice in the course of product improvement.

WICHTIG FÜR DIE SICHERHEIT

WARNUNG:
UM FEUER ODER GEFAHR DURCH ELEKTRISCHEN SCHLAG ZU VERMEIDEN, DIESES GERÄT WEDER REGEN NOCH FEUCHTIGKEIT AUSSETZEN.

ACHTUNG:

1. Netzkabel vorsichtig behandeln

Das Netzkabel nicht beschädigen oder verformen. Wenn es beschädigt oder verformt ist, kann es bei Benutzung einen elektrischen Schlag oder eine Fehlfunktion verursachen. Wenn es aus der Steckdose gezogen wird, halten Sie es am Stecker und ziehen Sie nicht an der Schnur.

2. Nicht die obere Abdeckung öffnen

Um einen elektrischen Schlag zu verhindern, nicht die obere Abdeckung öffnen.

Wenn Probleme auftreten, setzen Sie sich mit Ihrem DENON HÄNDLER in Verbindung.

3. Nichts in das Innere plazieren

Keine Metallgegenstände in den CD-Spieler plazieren oder Flüssigkeiten verschütten.

Die Folge kann eine elektrischer Schlag oder eine Fehlfunktion sein.

Bitte die Modellbezeichnung und die Seriennummer Ihres Sets, die auf dem Leistungsschild gezeigt wird, aufschreiben und behalten.

Modell Nr. DCD-485/685 Seriennummer: _____

Vielen Dank, daß sich für diesen DENON CD-Spieler entschieden haben. Lesen Sie sich die folgende Bedienungsanleitung bitte vollständig durch, so daß Sie sich mit den verschiedenen Funktionen des Gerätes vertraut machen und diese optimal ausnutzen können. Bewahren Sie dieses Handbuch gut auf, um bei Fragen oder Problemen darauf zurückgreifen zu können.

— INHALTSVERZEICHNIS —

MERKMALE 16
 VORSICHTSMASSNAHMEN WÄHREND DER BENUTZUNG 16
 NAMEN UND FUNKTION DER BEDIENELEMENTE 17, 18
 ANSCHLIESSEN DER KABEL 18
 ÖFFNEN UND SCHLIESSEN DER
 PLATTENLADE UND EINLEGEN EINER CD..... 19
 ABSPIELEN EINER CD 19
 ZUSÄTZLICHE FUNKTIONEN 20 ~ 23
 TIMERGESTEUERTE WIEDERGABE 23
 DIE COMPACT DISK (CD) 23
 WIEDERGABE MITTELS EINER FERNBEDIENUNG 24 , 25
 HINWEISE ZUR INSTALLATION 26
 PROBLEMANALYSE 26
 TECHNISCHE DATEN..... 26

VORSICHTSMASSNAHMEN WÄHREND DER BENUTZUNG

- Mit diesem CD-Spieler können CD-Platten zur Anwendung gebracht werden, die auf der rechten Seite abgebildete Markierung tragen.
- Während der Spurenauswahl, während des Suchlaufes oder wenn der CD-Spieler einen starken Stoß erhält, ändert sich die Drehgeschwindigkeit der Platte erheblich. Dies verursacht das Auftreten eines kleinen äsches, was jedoch auf keine Fehlfunktion des CD-Spielers hinweist.
- Wird der CD-Spieler während des Empfanges eines UKW- oder MW-Senders betrieben, kann es zu Geräuschen im UKW- oder MW-Empfang kommen. Schalten Sie in so einem Fall den CD-Spieler aus.
- Der DCD-485/685 hat einen breiten Dynamikbereich. Seien Sie daher bitte vorsichtig, wenn Sie die Lautstärke des Verstärkers aufgrund von zu niedriger Wiedergabelautstärke höher drehen. Wird die Lautstärke zu hoch eingestellt kann es zu Beschädigungen der Lautsprecher kommen.
- Verwenden Sie mit diesem CD-Spieler nur audio Platten.



Vergewissern Sie sich, daß außer dem CD-Spieler folgende Artikel im Lieferumfang enthalten sind:

- (1) Bedienungsanleitung 1
- (2) Anschlußkabel 1
- (3) Fernbedienung RC-266 1
- (4) Trockenbatterie R6P/AA 2
- (5) Wechselstromkabel 1
- (6) Liste Servicestationen 1

HINWEIS:

Der CD Transport verwendet einen Halbleiterlaser. Um einen gleichbleibend guten Betrieb zu gewährleisten, empfehlen wir Ihnen, den CD-Spieler ausschließlich in Räumen mit einer Temperatur von 10°C (50°F) ~ 35°C (95°F) zu betreiben.

MERKMALE

Der CD-Spieler DCD-485 ist mit einem Enhanced Multilevel $\Delta-\Sigma$ D/A-Konverter ausgestattet. In den CD-Spieler DCD-685 wurde zur Eliminierung von Klagverlusten im PCM-Wiedergabesystem der einzigartige $\Delta-\Sigma$ (Super-Linear-Konverter) von DENON integriert, um das Klangfeld einer Konzerthalle oder eines Studios, in dem CDs aufgenommen werden, naturgetreu zu reproduzieren. Diese Modelle beinhalten sorgfältig ausgewählte Bauteile und bieten hohe Leistung und eine Klangfeldwiedergabe mit reichem musikalischen Ausdruck.

(1) Verstärkter Multilevel $\Delta-\Sigma$ D/A-Wandler (nur DCD-485)

Verstärkte Multilevel Geräuschformungs/ $\Delta-\Sigma$ D/A-Wandler mit höherer Auflösung bieten eine Originalklangfeldreproduktion mit reichem musikalischen Ausdruck.

(2) Hochpräzisions-D/A-Wandler (nur DCD-685)

Der DCD-685 benutzt ein $\Delta-\Sigma$ (Lambda-Superliniar-Konverter), welcher theoretisch alle Nullkreuz-Verzerrungen eliminiert, die der Hauptgrund für verminderte Klangqualität sind. Dies erhöht zusammen mit dem Multi-Bit-Hoch-präzisions-20 Bit-D/A-Wandler die Klangerzeugungsleistung, besonders bei nie-driger Lautstärke.

(3) Tonhöhe-Steuerfunktion (nur DCD-685)

Während der CD-Wiedergabe kann die Wiedergabegeschwindigkeit zwischen -12% und +12% eingestellt werden.

(4) Digitaler Ausgang (OPTICAL)

Über diesen Ausgang wird das von der CD-Platte kommende digitale Signal an den digitalen Prozessor oder an den CD-Rekorder zur Wiedergabe weitergeleitet.

(5) CD-R/RW-Wiedergabe

Dieses Gerät kann finalisierte CD-R/RW-Discs wiedergeben. Beachten Sie jedoch, dass abhängig von der Aufnahmequalität, die Wiedergabe bestimmter CD-R/RW-Discs unter Umständen nicht möglich ist.

- Wird dieses Gerät oder werden die Verbindungskabel dieses Gerätes in der Nähe eines Fernsehgerätes oder anderer audio Geräte placiert, so kann dies das Auftreten von Brummgeräuschen verursachen. Verändern Sie in diesem Fall den Standort des Gerätes oder verlegen Sie die Anschlußkabel neu.
- Achten Sie darauf, daß Sie die CD-Platte aus dem Gerät entfernen, bevor Sie das Gerät bewegen, da die CD-Platte durch die Bewegung Schaden nehmen könnte.
- Legen Sie keinen Gegenstand in der Position in die Plattenlade, in der die Platte eingelegt wird, bzw. öffnen oder schließen Sie die Plattenlade nicht mit einem Gegenstand in der Plattenlade. Gegenstände in der Plattenlade können zu Beschädigungen des Abspielmechanismus führen.
- Bringen Sie den CD-Spieler nicht plötzlich von einem warmen Platz an einen kalten. Wird der kalte CD-Spieler in einen warmen Raum gebracht, kann sich Feuchtigkeitsniederschlag bilden, wodurch der richtige Betrieb des CD-Spielers verhindert wird. Bildet sich beim Aufstellen des CD-Spielers in einem warmen Raum Feuchtigkeitsniederschlag, so warten Sie mindestens eine halbe Stunde, bevor Sie den Betrieb des CD-Spielers aufnehmen.

NAMEN UND FUNKTION DER BEDIENELEMENTE

1 Netzschalter (POWER)

- Wenn Sie das Gerät einschalten, erscheint die Anzeige "00" im Anzeigefeld TRACK No. und sofern keine CD eingelegt wurde, erscheint die Anzeige "00 00m00s".
- Wenn Sie das Gerät einschalten und bereits eine CD eingelegt wurde, wird die Gesamtanzahl der Musiktitel im Feld TRACK No. sowie die Gesamtspieldauer im Feld TIME der Anzeige angezeigt. Ferner leuchten die Zahlen des Musikkalenders entsprechend der Anzahl der Musiktitel der CD auf und die Wiedergabe beginnt.

2 Kopfhörerbuchse (PHONES)

- An diese Buchse können Sie ein Paar Kopfhörer anschließen (Die Kopfhörer gehören nicht zum Lieferumfang) Erhöhen Sie den Lautstärkepegel nicht zu viel, wenn Sie Kopfhörer verwenden.

3 Lautstärkeregler (PHONES LEVEL) (nur DCD-685)

- Stellen Sie mit diesem Regler den Ausgangspegel (Lautstärke) der Kopfhörer ein.

4 Fernbedienungsensor (REMOTE SENSOR)

- Dieser Sensor empfängt das Infrarotlicht, welches von der Fernbedienungseinheit ausgestrahlt wird.
- Richten Sie für die Fernbedienung das mitgelieferte Fernbedienungsgerät RC-266 auf diesen Sensor.

5 Anzeigefeld

- Das Anzeigefeld ist, wie in der folgenden Abbildung aufgeführt, in verschiedene Sektionen unterteilt (wie beispielsweise solche für die Nummer des Musiktitels, Spielzeit und Musikkalender).

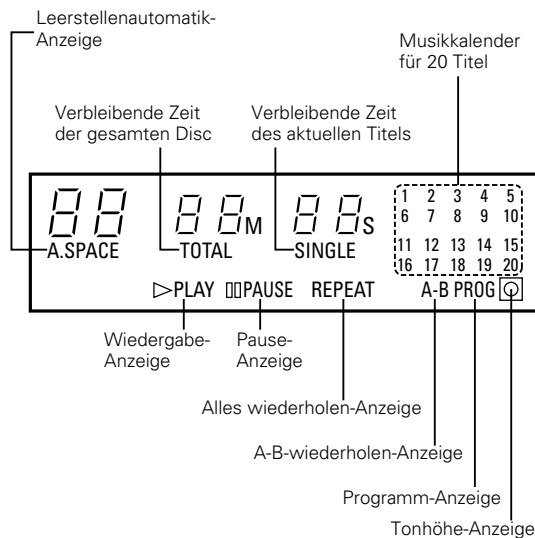

6 Tonhöhen – Taste (PITCH –) (nur DCD-685)

- Drücken Sie diese Taste, um die Wiedergabe-Geschwindigkeit zu senken. (Siehe Seite 23.)

7 Tonhöhen + Taste (PITCH +) (nur DCD-685)

- Drücken Sie diese Taste, um die Wiedergabe-Geschwindigkeit zu erhöhen. (Siehe Seite 23.)

8 Automatische Bearbeitungs-Taste (A. EDIT)

- Der Inhalt einer CD ist in zwei Hälften unterteilt: Seite A und Seite B, ähnlich wie Sie es von einer analogen Schallplatte her kennen, jedoch mit der Unterteilung der "Seiten" nahe der Hälfte der Spielzeit der CD (also auf der selben physikalischen Seite). Die Numerierung der einzelnen Musiktitel ist außerdem fortlaufend. (Siehe Seite 22.)

9 Taste für die wiederholung aller titel (ALL)

- Diese Taste drücken, um die Wiedergabe aller Titel zu wiederholen. Wenn diese Taste gedrückt wird, leuchtet [REPEAT] im Display und jeder Titel auf der Disc oder in einem Programm wird wiederholt wiedergegeben.
- Diese Taste nochmals drücken, um die Wiederholungsfunktion zu deaktivieren. (Siehe Seite 21.)

10 A-B-Wiederholungstaste (A-B)

- Drücken Sie diese Taste für die Wiedergabe zwischen einem bestimmten Startpunkt (A) und Endpunkt (B). (Siehe Seite 21.)

11 Taste für automatischen abstand (A. SPACE)

- Wenn diese Taste gedrückt wird, leuchtet die [A. SPACE]-Anzeige und ein Abstand von ca. 4 Sekunden wird zwischen den Titeln während der CD-Wiedergabe eingefügt. Wird die Taste noch einmal gedrückt, erlischt die [A. SPACE]-Anzeige und die automatische Abstandfunktion wird aufgehoben.
- Wenn eine der Automatische-Suchttaste (I◀◀ oder ▶▶I) oder die Jog-Scheibe gedrückt werden, kann die automatische Abstandfunktion nicht aktiviert werden.
- Die automatische Abstandfunktion für leeren Abschnitt arbeitet während der normalen Wiedergabe, der programmierten Wiedergabe und der Zufallswiedergabe.
- Obwohl ein 4-Minuten-Abstand zwischen den Titeln eingefügt wird, wird diese Zusatzzeit nicht auf der Anzeige im Display für die verbleibende Zeit oder im Zeitdisplay wiedergegeben, wenn die automatische Bearbeitungsfunktion aktiviert ist. (Siehe Seite 22.)

12 Jog-Scheibe (I◀◀ – ▶▶I)

- Drehen Sie diese, um an den Anfang des gewünschten Titels zu gelangen. (Siehe Seite 20.)

13 Zeitmodus-Taste (TIME)

- Diese Taste dient der Anwahl der gewünschten Anzeige auf der Zeitanzeige (TIME). Die Angaben auf dieser Anzeige ändern sich mit jedem Tastendruck. Normalerweise wird die bereits ausgeführte Wiedergabezeit angezeigt. Drücken Sie diese Taste einmal, so wird [SINGLE] angezeigt. Darüber-hinaus erscheint die noch zu verbleibende Wiedergabezeit des gerade wiedergegebenen Titels auf der Anzeige. Drücken Sie diese Taste noch einmal, so wird [TOTAL] angezeigt. Darüberhinaus erscheint die gesamte Wiedergabezeit aller Titel auf der Anzeige. Während der programmierten Wiedergabe wird jedoch die gesamte noch zu verbleibende Wiedergabezeit des Programmes angezeigt. Drücken Sie diese Taste noch einmal, um die normale Anzeige der bereits ausgeführten Wiedergabezeit der gerade spielenden Spur wiederzuerlangen.
- Bei Discs, die mehr als 20 Titel beinhalten, wird die noch verbleibende Wiedergabezeit für die Titel ab 21 nicht angezeigt.

14 Manuelle Suche vorwärts-Taste (▶▶)

- Drücken Sie diese Taste, um innerhalb einer CD vorzuspulen. Während diese Taste niedergehalten wird, wird die Musik schneller als gewöhnlich abgespielt.
- Wird diese Taste im Pausenmodus betätigt, können Sie die Wiedergabe zu einer gewünschten Position vorspulen. Dies geschieht in diesem Fall dreimal schneller als bei der gewöhnlichen Wiedergabe. In diesem Fall wird kein Klang wiedergegeben. (Siehe Seite 21.)

15 Manuelle Suche Rückwärts-Taste (◀◀)

- Drücken Sie diese Taste, um innerhalb einer CD zurückzuspulen. Während diese Taste niedergehalten wird, wird die Musik schneller als gewöhnlich abgespielt.
- Wird diese Taste im Pausenmodus betätigt, können Sie die Wiedergabe zu einer gewünschten Position zurückspulen. Dies geschieht in diesem Fall dreimal schneller als bei der gewöhnlichen Wiedergabe. In diesem Fall wird kein Klang wiedergegeben. (Siehe Seite 21.)

16 Dimmer-Taste (DISPLAY)

- Diese Taste drücken, um die Helligkeit des Displays zu ändern.
- Nach einer Betätigung der Taste wird die Helligkeit des Displays auf 2/3 der normalen Helligkeit reduziert.
- Bei einer weiteren Betätigung der Taste wird die Helligkeit auf 1/3 der normalen Helligkeit reduziert.
- Die Taste noch einmal drücken, um das gesamte Display während der Wiedergabe und das Display in jedem anderen Modus, außer die Anzeige der Titelnummer, auszuschalten.

17 Stopptaste (■ STOP)

- Diese Taste drücken, um die Wiedergabe zu stoppen oder den Pausenmodus zu beenden. Die Disc dreht sich nicht mehr.

18 Zufallstaste (RANDOM)

- Drücken Sie diese Taste, damit die Titel in zufälliger Reihenfolge wiedergegeben werden. (Siehe Seite 22.)

19 Wiedergabe-Taste (▶ PLAY)

- Diese Taste drücken, um die Disc-Wiedergabe im Stopp- oder Pausenmodus zu beginnen.
- Wenn diese Taste gedrückt wird, erscheint ▶ PLAY und die Titelnummer, die wiedergegeben wird, wird angezeigt.
- Die Musiktitel erscheinen in der Anzeige des Musikkalenders. Nachdem ein Musiktitel gespielt ist, erlischt seine Nummer auf dem Musikkalender.

20 Pause-Taste (⏸ PAUSE)

- Diese Taste während der Wiedergabe drücken, um die Wiedergabe vorübergehend zu stoppen.
- Wenn diese Taste während der Wiedergabe gedrückt wird, stoppt die Wiedergabe vorübergehend, die ▶ PLAY-Anzeige erlischt und die ⏸ PAUSE-Anzeige leuchtet.
- Drücken Sie noch einmal diese Taste oder die ▶ PLAY-Taste, um die Wiedergabe fortzusetzen.

21 Öffnen/Schließen-Taste (⏏ OPEN/CLOSE)

- Durch Betätigen dieser Taste wird die Plattenlade geöffnet oder geschlossen.
- Drücken Sie diese Taste einmal, um die Plattenlade zu Öffnen und ein weiteres Mal, um diese wieder zu schließen.
- Wenn der Disc-Halter mit eingelegter Disc geschlossen wird, dreht sich die Disc für einige Sekunden, während der Disc-Inhalt gelesen wird. Die Titelanzahl und die gesamte Wiedergabezeit der Disc werden dann auf dem Digitaldisplay 5 angezeigt.

22 Plattenlade

- Legen Sie die CD mit dem Etikett nach oben ein.
- Drücken Sie die ⏏ OPEN/CLOSE-Taste 21, um die Plattenlade zu öffnen oder zu schließen.
- Der Disc-Halter kann auch durch Drücken der ▶ PLAY-Taste 19 oder ⏸ PAUSE-Taste 20 geschlossen werden.

23 Digitale Ausgangsbuchse (OPTICAL)

- Digitatdaten werden in optischer Form von dieser Buchse ausgegeben. (Siehe für Anschlüsse Seite 18.)

24 Ausgangsbuchsen (LINE OUT)

- Verbinden Sie diese Buchsen mit dem Eingang Ihres Verstärkers (auf Seite 18 finden Sie weitere Hinweise zum Anschließen der Kabel).

25 WS-Einführung

- Das beiliegende Netzkabel hier anschließen.

ANSCHLIESSEN DER KABEL

(1) Verbinden des Signalausgangs (LINE OUT)

Verwenden Sie das mitgelieferte koaxiale Signalkabel mit den runden Steckern, um den Ausgang für den linken (L) und rechten (R) Kanal (LINE OUT) des DCD-485/685 mit einem der Eingänge CD, AUX oder TAPE entsprechend der Kanaleingänge (L und R) Ihres Verstärkers zu verbinden.

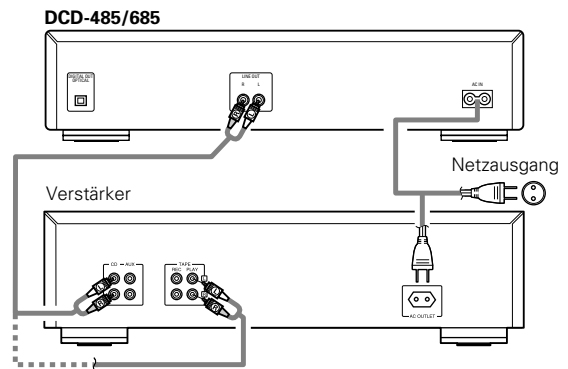

Vorsichtsmaßnahmen beim Anschließen

- Schalten Sie grundsätzlich sämtliche Systemkomponenten aus, bevor Sie Kabelverbindungen herstellen oder lösen.
- Vergewissern Sie sich, daß alle Signalkabel korrekt an die entsprechenden Kanäle (L und R) angeschlossen sind.
- Führen Sie die Stecker vollständig in die dafür vorgesehenen Buchsen ein.
- Verbinden Sie die Signalausgänge mit einem der Eingänge CD, AUX oder TAPE des Verstärkers.

(2) Anschluß der digitalen Ausgangsbuchse (OPTICAL)

Mit einem optischen Verbindungskabel die digitale Ausgangsbuchse (OPTICAL) des DCD-485/685 an die digitale Eingangsbuchse (OPTICAL) eines Digital-Prozessors oder CD-Rekorders, im Handel erhältlich, anschließen.

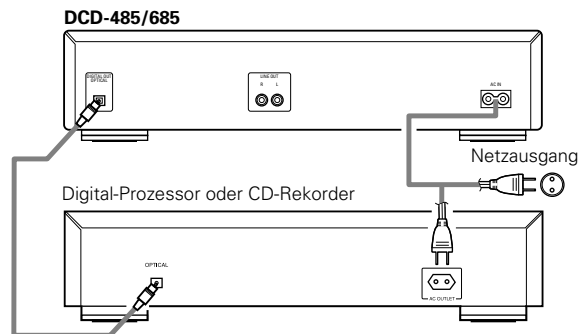

ÖFFNEN UND SCHLIESSEN DER PLATTENLADE UND EINLEGEN EINER CD

Öffnen und Schließen der Plattenlade (Diese Funktion arbeitet nur, während das Gerät eingeschaltet ist)

1. Drücken Sie den POWER-Schalter , um das Gerät einzuschalten.
2. Drücken Sie die ▲ OPEN/CLOSE-Taste.

Einlegen einer CD

- Vergewissern Sie sich, daß die Plattenlade vollständig geöffnet ist.
- Greifen Sie die CD am Rand und legen Sie diese in das Plattenfach (berühren Sie dabei nicht die blanke Seite der CD).
- Wenn Sie eine CD mit einem Durchmesser von 12 cm einlegen, stellen Sie sicher, daß ihr Rand in die kreisförmige Aussparung des Plattenfachs paßt (siehe Abbildung 1). Falls Sie eine CD mit einem Durchmesser von 8 cm einlegen möchten, legen Sie diese so ein, daß Sie innerhalb der inneren kreisförmigen Aussparung zu liegen kommt (siehe Abbildung 2).
- Drücken Sie die ▲ OPEN/CLOSE-Taste, um die Plattenlade zu schließen.
- Nach dem Schließen der Plattenlade wird der Inhalt der CD gelesen und nach einigen Sekunden die Anzahl der vorhandenen Titel sowie die Gesamtspieldauer in den Feldern TRACK No. und TIME angezeigt.
- Ist die Plattenlade geöffnet und haben Sie eine CD in das Plattenfach eingelegt, so können Sie auch eine der ► PLAY- oder || PAUSE-Taste drücken, um die Plattenlade zu schließen. (Wenn Sie die ► PLAY-Taste drücken, wird die CD sofort abgespielt, nachdem ihr Inhalt gelesen wurde.)

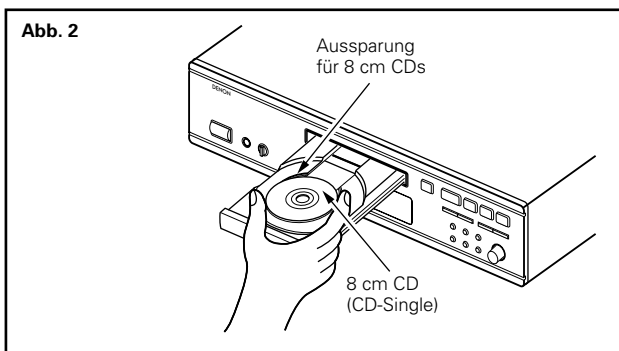
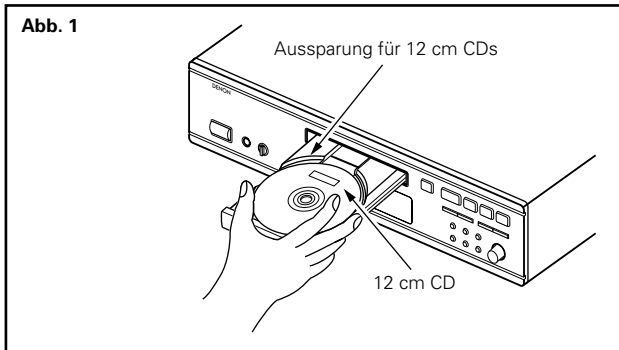

Vorsicht:

- Sollte Ihr Finger beim Schließen der Plattenlade eingeklemmt werden, drücken Sie die ▲ OPEN/CLOSE-Taste.
- Legen Sie keine fremdartigen Gegenstände auf das Plattenfach und legen Sie auch niemals mehr als eine CD gleichzeitig ein. Andernfalls wird das Gerät nicht richtig funktionieren oder beschädigt.
- Bewegen Sie die Plattenlade nicht manuell auf oder zu wenn sich das Gerät im ausgeschalteten Zustand befindet, da dies Fehlfunktionen oder Beschädigung zufolge haben kann.
- Auf diesem Player können CD-R/RW-Discs abgespielt werden; aber nur, wenn diese finalisiert sind. Beachten Sie jedoch, dass abhängig von der Aufnahmequalität, die Wiedergabe einiger finalisierter CD-R/RW-Discs unter Umständen nicht möglich ist. Wenn mit derartigen Discs Probleme auftreten (z.B. wenn die Disc nach dem Einlegen oder Einstellen des Wiedergabemodus nicht gelesen werden kann), erscheint beim Auswerfen der Disc "Err" im Zeitdisplay-Bereich.

ABSPIELEN EINER CD

(1) Wiedergabe starten

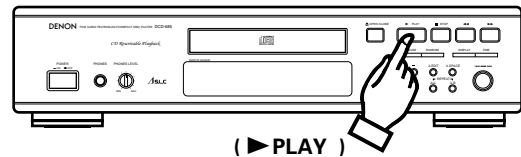

1. Betätigen Sie den POWER-Schalter , um das Gerät einzuschalten.
2. Legen Sie die CD ein, die Sie abspielen möchten.
 - Wenn die Plattenlade geschlossen ist, werden die Anzahl der Titel sowie die gesamte Abspieldauer der CD gelesen und angezeigt.
3. Drücken Sie die ► PLAY-Taste.
 - Die Nummer des gegenwärtig wiedergegebenen Titels und die verstrichene Zeit, usw. werden angezeigt.
 - Die Wiedergabe kann auch durch Drücken der Jog-Scheibe gestartet werden.

(2) Wiedergabe beenden

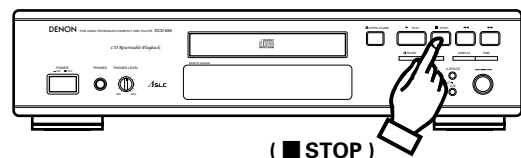

1. Drücken Sie die ■ STOP-Taste.
 - Wenn bereits alle Titel der eingelegten CD gespielt wurden, endet die Wiedergabe automatisch.

Hinweise:

- Wenn keine Disc eingelegt wurde oder wenn die Disc verkehrt herum eingelegt wurde, zeigt das Titelnummern- und Zeitdisplay Null an und der gesamte Kalender leuchtet.
- Wenn die Information auf der Disc nicht korrekt gelesen werden kann, da sich beispielsweise Staub oder Schmutz auf der Disc befindet, zeigt das Titelnummern- und Zeitdisplay Null an und der gesamte Kalender leuchtet und die Titelanzahl, die verbleibende Zeit pro Titel werden nicht angezeigt. Der Suchbetrieb kann ebenso mehr Zeit als gewöhnlich in Anspruch nehmen.

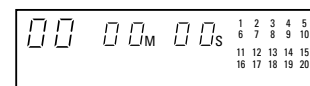

Keine Disc oder falsches Display

ZUSÄTZLICHE FUNKTIONEN

(1) Abspielen eines bestimmten **Direkter Suchlauf**
(nur Fernbedienung)

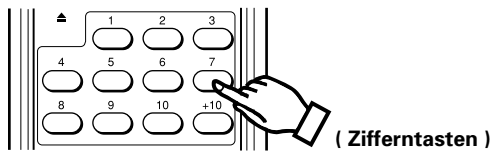

- Benutzen Sie die Zifferntasten und die +10-Taste, um die gewünschte Titelnummer einzugeben. Um beispielsweise die Titelnummer 4 abzuspielen, drücken Sie auf [4] und um die Titelnummer 12 abzuspielen, drücken Sie [+10] und [2]. Die Wiedergabe beginnt nun mit dem gewünschten Titel.

(2) Während des Abspielens einen Titel weiter springen **Automatischer Suchlauf**

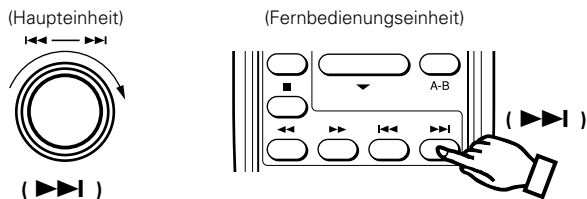

Drehen Sie entweder den Jog-Scheibe am Hauptgerät im Uhrzeigersinn (Q) oder drücken Sie während der Wiedergabe die ►►-Taste auf der Fernbedienung.

- Die Musikwiedergabe wird nun am Anfang des nachfolgendes Titels fortgesetzt. Wenn der Jog-Scheibe mehrmals gedreht oder die Taste mehrmals gedrückt wird, wird der Tonabnehmer zu den entsprechenden Nummertiteln vorwärts bewegt.

(3) Während des Abspielens einen Titel zurück springen **Automatischer Suchlauf**

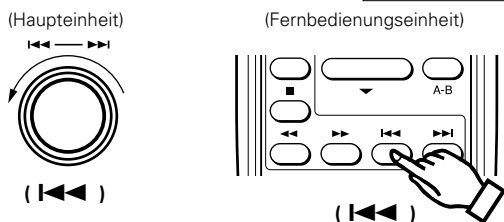

Drehen Sie entweder den Jog-Scheibe am Hauptgerät entgegen dem Uhrzeigersinn (Q) oder drücken Sie während der Wiedergabe die ◀◀-Taste auf der Fernbedienung.

- Die Musikwiedergabe wird nun am Anfang des gerade gespielten Titels fortgesetzt. Wenn der Jog-Scheibe mehrmals gedreht oder die Taste mehrmals gedrückt wird, wird der Tonabnehmer zu den entsprechenden Nummertiteln zurück bewegt.

(4) Wiedergabe bestimmter Titel in bestimmter Reihenfolge..... **Programmierte Wiedergabe**

- Diese Funktion dient zum Auswählen beliebiger Titel einer CD und zum Abspielen derselben in einer beliebigen Reihenfolge.
- Die Programmierung kann auch bei geöffnetem Disc-Halter ausgeführt werden.
- Sie können bis zu 20 Musiktitel einprogrammieren.
- Die einprogrammierten Titelnummern werden im Musikkalender angezeigt.

① Programmierung (nur Fernbedienung)

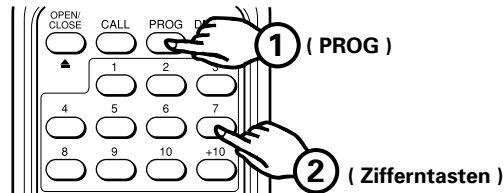

- Drücken Sie die PROG-Taste, so daß die [PROG]-Anzeige leuchtet. Verwenden Sie dann die Zifferntasten und die +10-Taste auf dem Fernbedienungsgerät, um die Titel zu programmieren. Um zum Beispiel die Titel 3, 12 und 7 zu programmieren, drücken Sie [PROG], [3], [+10], [2] und [7]. Die entsprechende Titelnummer leuchtet jedesmal auf dem Kalender, wenn ein Titel programmiert ist, die Titelnummer wird auf dem TRACK No.-Display und die gesamte Wiedergabezeit der programmierten Titel wird auf dem TIME-Display angezeigt. Einige Sekunden nachdem der letzte Titel programmiert worden ist, erscheint die Gesamtanzahl der programmierten Titel im TRACK No.-Display.

② Überprüfen der einprogrammierten Titel (nur Fernbedienung)

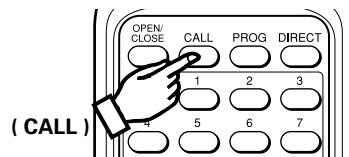

- Drücken Sie die CALL-Taste. Die programmierten Titel werden bei jeder Betätigung der CALL-Taste nacheinander im TRACK No.-Display angezeigt.

③ Abspielen einprogrammierter Titel

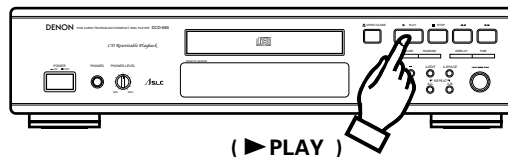

- Drücken Sie die ► PLAY-Taste, um die Titel in programmierter Reihenfolge wiederzugeben.

④ Löschen des Programmes

- Das gesamte Programm wird gelöscht, wenn die DIRECT-Taste auf der Fernbedienungseinheit gedrückt wird. Das Programm wird auch dann gelöscht, wenn die ▲ OPEN/CLOSE-Taste gedrückt wird.

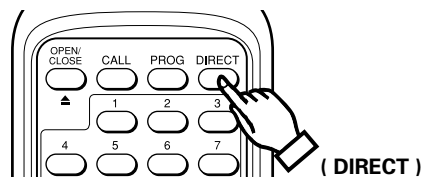

HINWEISE:

- Wenn das Programmieren im Wiedergabe- oder Pausenmodus durchgeführt wird, wird der aktuell wiedergegebene Titel an erster Position programmiert. Andere Titel können dem Programm zugefügt werden, aber die Anzahl der programmierten Titel und die Wiedergabezeit werden nicht angezeigt.
- Die direkte Suche ist während der programmierten Wiedergabe nicht möglich. Wenn die Zifferntasten gedrückt werden, wird der Titel dem Programmende hinzugefügt.
- Die Programmierung kann auch bei geöffnetem Disc-Halter ausgeführt werden. Höhere Titelnummern als die Anzahl der aufgenommenen Titel auf der Disc können programmiert werden, werden aber automatisch vor Wiedergabebeginn gelöscht.
- Die verbleibende Zeit jedes Titels wird nur für die Titelnummern 1 bis 20 angezeigt.
- Die Gesamtprogrammzeit und die verbleibende Zeit werden nicht angezeigt, wenn höhere Titelnummern als 20 programmiert sind.

(5) Die Wiedergabe aller Titel wiederholen Wiederholen

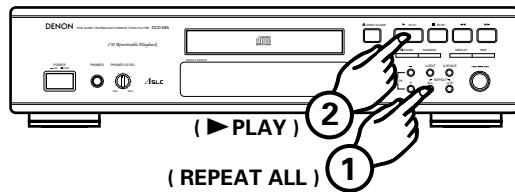

1. Die REPEAT ALL-Taste drücken.
2. Drücken Sie die ► PLAY-Taste.
 - Wenn die REPEAT ALL-Taste gedrückt wird, erscheint **REPEAT**.
 - Die obigen Schritte 1 und 2 können in umgekehrter Reihenfolge durchgeführt werden.
 - Um den Wiederhol-Wiedergabemodus aufzuheben, noch einmal die REPEAT ALL-Taste drücken.
 - Wenn die REPEAT ALL-Taste während der programmierten Wiedergabe gedrückt wird, werden die im Speicher eingeben Titel wiederholt.
3. Im Programmmodus können nur programmierte Titel wiederholt werden.
Wenn sie z.B. nur einen einzelnen Titel wiederholen möchten, ist dies durch das Programmieren des entsprechenden Titels möglich.

(6) Wiedergabewiederholung für einen gewünschten Intervall A-B Wiederholen

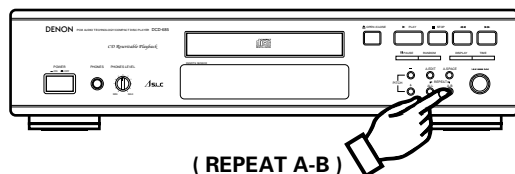

1. Die Wiedergabe starten und die REPEAT A-B-Taste drücken, wenn Sie den Startpunkt des Intervalls erreichen. Die **[A-B]**-Anzeige beginnt zu blinken.
2. Setzen Sie die Wiedergabe fort oder verschieben Sie den Abtaster mit der ►►- oder ►►-Taste, bis der Endpunkt erreicht ist. Dann die REPEAT A-B-Taste noch einmal drücken. Die **[A-B]**-Anzeige wird leuchten.
 - Der Abtaster kehrt jetzt zum Startpunkt zurück und wiederholt die Wiedergabe des ausgewählten Intervalls.
 - Dieses Intervall wird wiederholt, bis der A-B Wiederholmodus durch das nochmalige Drücken der REPEAT A-B-Taste aufgehoben wird. Die Dann die REPEAT A-B-Taste noch einmal drücken. Die **[A-B]**-Anzeige wird leuchten.
 - Die A-B Wiederhol-Wiedergabe ist während der programmierten Wiedergabe nicht möglich.

(7) Unterbrechen der Wiedergabe an einem Pause

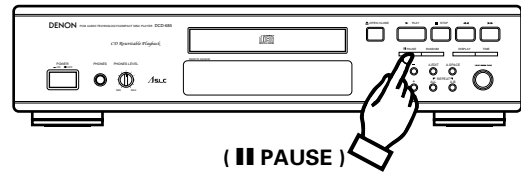

- Die Wiedergabe kann vorübergehend angehalten und dann vom gleichen Punkt im Titel fortgesetzt werden.
 1. Drücken Sie während der Wiedergabe die || PAUSE-Taste.
 2. Drücken Sie einmal oder mehrere Male die ► PLAY- oder || PAUSE-Taste, um die Wiedergabe fortzusetzen.

(8) Schnelle Suche bei gleichzeitigem Abspielen Manueller Suchlauf

- Mit dieser Funktion gelangen Sie an eine bestimmte Stelle innerhalb eines Musiktitels (sowohl vorwärts als auch rückwärts).
- Lassen Sie die ◀◀- oder ▶▶-Taste los, sobald Sie die gewünschte Stelle gefunden haben. Die Wiedergabe wird mit der gewohnte Geschwindigkeit fortgesetzt.

1 Manuelle Suche vorwärts

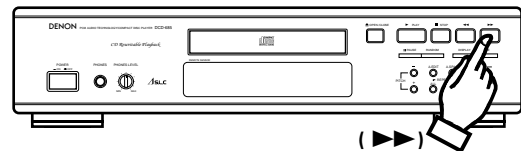

1. Drücken Sie während der Wiedergabe die ▶▶-Taste und halten Sie sie gedrückt, so wird die Wiedergabe beschleunigt.
 - Damit Sie sich orientieren können, wo Sie sich gerade befinden, werden die Nummer des Musiktitels und die verstrichene Zeit dieses Titels angezeigt.
 - Die manuelle Suche vorwärts geschieht etwa dreimal schneller als die gewöhnliche Wiedergabe, wenn diese im Pause-Zustand aktiviert wird. In diesem Fall wird kein Ton wiedergegeben.
 - Wird die ▶▶-Taste niedergehalten obwohl bereits das Ende der CD erreicht ist, erscheint das Zeichen "]] " und die Suche wird unterbrochen. Um zu einer anderen Position zu gelangen, drücken Sie die ◀◀-Taste, bis das Zeichen "]] " verschwindet.

2 Manuelle Suche rückwärts

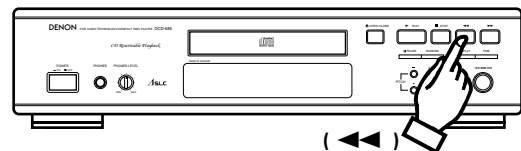

1. Drücken Sie während der Wiedergabe die ◀◀-Taste und halten Sie sie gedrückt, so wird die CD zurückgespult.
 - Damit Sie sich orientieren können, wo Sie sich gerade befinden, werden die Nummer des Musiktitels und die verstrichene Zeit dieses Titels angezeigt.
 - Die manuelle Suche rückwärts geschieht etwa dreimal schneller als die gewöhnliche Wiedergabe, wenn diese im Pause-Zustand aktiviert wird. In diesem Fall wird kein Ton wiedergegeben.
 - Wird die ◀◀-Taste niedergehalten obwohl bereits der Anfang der CD erreicht ist, erscheint das Zeichen " [[" und die Suche wird unterbrochen. Um zu einer anderen Position zu gelangen, drücken Sie die ▶▶-Taste, bis das Zeichen " [[" verschwindet.

(9) Einfügen von Leerstellen zwischen Musiktiteln Leerstellen-automatik

- Diese Funktion dient dazu, beim Abspielen Pausen von vier Sekunden Länge zwischen die Musiktitel einzufügen. Dies ist besonders hilfreich, wenn Sie den Inhalt einer CD auf Kassette überspielen möchten.

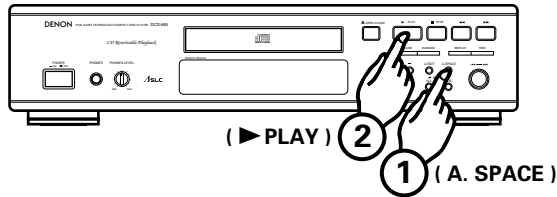

1. Drücken Sie die A. SPACE-Taste. Daraufhin leuchtet die A. SPACE-Anzeige auf.
2. Drücken Sie die ► PLAY-Taste, um die Wiedergabe zu starten. Sobald ein Musiktitel der CD endet, wird eine Leerstelle von 4 Sekunden eingefügt, bevor der nächste Titel angespielt wird.
3. Drücken Sie die A. SPACE-Taste noch einmal, um diese Funktion wieder zu deaktivieren.

HINWEIS:

Es wird keine 4-Sekunden lange Pause erstellt, wenn die A-B-Wiederholungsfunktion innerhalb eines einzelnen Titels angewendet wird.

(10) Suchen und Anhalten am Anfang eines Titels Pause

1 Mit dem direktem Suchverfahren (nur Fernbedienung)

- In diesem Fall hält das Gerät am Anfang eines Titels an, der über die direkte Suche gewählt wurde.

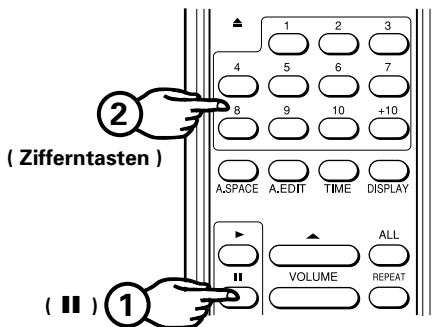

1. Die || PAUSE-Taste drücken.
 2. Die Zifferntaste(n) des gewünschten Titels drücken.
- Die ► PLAY- oder || PAUSE-Taste drücken, um die Wiedergabe zu starten.
 - Diese Funktion ist nicht im Programmmodus aktivierbar.

2 Mit automatischer Suche

- In diesem Fall wird die eingestellte Pause am Titelanfang mit der automatischen Suchfunktion gefunden.

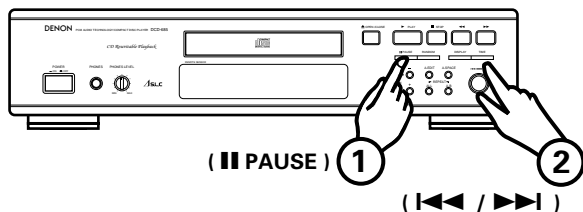

1. Drücken Sie während der Wiedergabe die || PAUSE-Taste.
 2. Drehen Sie entweder den Jog-Scheibe am Hauptgerät oder drücken Sie die ◀◀-oder ▶▶-Taste auf der Fernbedienung, um den gewünschten Titel auszuwählen.
- Drücken Sie die ► PLAY- oder || PAUSE-Taste, um die Wiedergabe zu starten.
 - Diese Funktion ist auch im Programmmodus anwendbar.

3 Mit Programmsuche

- Drücken Sie nach der Programmierung die || PAUSE-Taste auf dem Fernbedienungsgerät. Das Gerät pausiert am Anfang des ersten programmierten Titels.

(11) Bearbeitungsaufnahme auf der A- und B-Seite des Bandes Automatisches Bearbeiten

- Die automatische Bearbeitungsfunktion teilt automatisch die Titel auf der Kompaktdisc in die Seiten A und B, so daß die Gesamtspielzeit der Disc fast zur Hälfte geteilt wird. Die Teilung erfolgt am Anfang eines Titels.

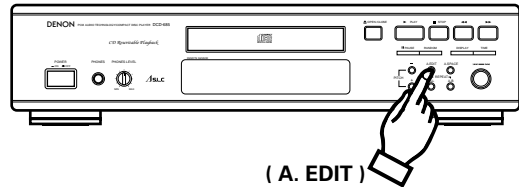

1. Wenn die A. EDIT-Taste im Stoppzustand gedrückt wird, wird die Gesamtspielzeit von Seite A (die erste Hälfte) und die Titelanzahl (im Kalender) für ca. 2 Sekunden angezeigt. Als nächstes wird die Information der Seite B (letzte Hälfte) entsprechend angezeigt. Danach pausiert der Spieler automatisch am Anfang des ersten Titels auf Seite A. [PROG] leuchtet zu diesem Zeitpunkt auf dem Display.
2. Bei Betätigung der ► PLAY-Taste beginnt die Wiedergabe. Wenn die Wiedergabe auf Seite A beendet ist, pausiert der Spieler am Anfang des ersten Titels auf Seite B.
3. Wird die ► PLAY-Taste noch einmal gedrückt, beginnt der Wiedergabemodus. Wenn die Wiedergabe auf Seite B beendet ist, stoppt der Spieler automatisch.

HINWEISE:

- Die automatische Bearbeitungsfunktion ist nicht bei Discs mit 21 oder mehr Titeln aktivierbar.
- Wird die ■ STOP- oder ▲ OPEN/CLOSE-Taste während der automatischen Bearbeitung gedrückt, wird die automatische Bearbeitung beendet.

(12) Abspielen von Titeln in zufällige Reihenfolge Zufallswiedergabe

- Sämtliche sich auf der CD-Platte befindliche Titel können auch in zufälliger Reihenfolge abgespielt werden.

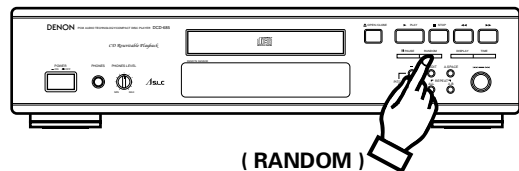

- Wenn die RANDOM-Taste gedrückt wird, leuchtet die ► PLAY-Anzeige auf und die Zufallswiedergabe startet automatisch.
- Wenn bei programmierten Titeln die RANDOM-Taste gedrückt wird, werden nur die programmierten Titel in zufälliger Reihenfolge wiedergegeben.
- Wenn die bei eingestellter Wiederholungsfunktion die RANDOM-Taste gedrückt wird, werden alle Titel einmal in zufälliger Reihenfolge wiedergegeben, wonach alle Titel wieder einmal in zufälliger Reihenfolge wiedergegeben werden, usw.
- Während des Suchbetriebs werden alle Titelnummern vom ersten bis zum letzten Titel auf der Disc in schneller Folge auf der Titelnummer-Anzeige angezeigt, damit Sie nicht sagen können welcher Titel als nächstes wiedergegeben wird, bis die Wiedergabe beginnt.

HINWEISE:

- Die gesamte verbleibende Zeit wird nicht im Zufallsmodus angezeigt.
- Der Zufallsmodus wird aufgehoben, wenn die RANDOM-Taste im Zufallsmodus gedrückt wird.

(13) Wiedergabe-Geschwindigkeit umstellen(nur DCD-685) **Tonhöhen-Regler**

- Die Wiedergabe kann entweder beschleunigt oder verlangsamt werden.

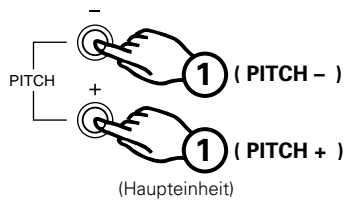

- Drücken Sie im Wiedergabe- oder Pausenmodus die Taste für PITCH + oder PITCH -, um die Wiedergabegeschwindigkeit zu ändern.
- Wenn eine der PITCH-Tasten gedrückt wird, wird der Wert der Geschwindigkeitsänderung auf dem TIME-Display für ca. 2 Sekunden angezeigt. "●" blinkt, wenn die Geschwindigkeit langsamer ist als normal; "●" leuchtet bei einer schnelleren als der normalen Geschwindigkeit. Die Geschwindigkeit kann in 0,1%-Schritten von -12,0% auf +12,0% geändert werden.

Beispielsweise : -8.0%



- Drücken Sie während der Wiedergabe mit einer anderen Geschwindigkeit die ► PLAY-Taste, um zur Wiedergabe mit normaler Geschwindigkeit zurückzukehren. Die Geschwindigkeitseinstellung wird auch dann aufgehoben, wenn der Stoppmodus während der Wiedergabe mit einer anderen Geschwindigkeit eingestellt wird.

HINWEISE:

- Keine Daten werden während der Wiedergabe mit einer anderen Geschwindigkeit von der Digitalausgangsbuchse (OPTICAL) ausgegeben (wenn "●" leuchtet oder blinkt). Wenn Sie Daten ausgeben wollen, drücken Sie die ► PLAY-Taste, um zur Wiedergabe mit normaler Geschwindigkeit zurückzukehren.
- Die Tonhöhe wird auch geändert, wenn die Geschwindigkeit geändert wird.
- Wenn die Geschwindigkeit während des Zeit-Editier-Betriebs geändert wird, ändert sich die Gesamtwiedergabezeit, so daß die Zeit des leeren Abschnitts nicht genau kalkuliert wird.
- Die Zeitanzeige (verstrichene Zeit, verbleibende Zeit pro Titel oder gesamte verbleibende Zeit) ist während der Wiedergabe mit einer anderen Geschwindigkeit nicht genau.
- Maximal 2 Sekunden werden benötigt, um zur normalen Geschwindigkeit zurückzukehren, wenn die ► PLAY-Taste während der Wiedergabe mit einer anderen Geschwindigkeit gedrückt wird. Während dieser Zeit funktionieren nur die ▲ OPEN/CLOSE- und ■ STOP-Tasten.

TIMERGESTEUERTE WIEDERGABE**■ Betrieb**

- Schalten Sie alle Systemkomponenten ein.
- Stellen Sie den Eingangswahlschalter des Verstärkers so ein, daß der CD-Spieler als Eingabegerät gewählt ist.
- Vergewissern Sie sich, daß Sie eine CD in das Plattenfachdes CD-Spielers eingelegt haben.
- Überprüfen Sie die angezeigte Uhrzeit des Timers und wählen Sie die gewünschte Einschaltzeit.
- Schalten Sie den Timer EIN. Die Stromversorgung zu allen an den Timer angeschlossenen Komponenten wird hierdurch unterbrochen.
- Wenn die Uhrzeit mit der gewählten Einschaltzeit übereinstimmt, schaltet der Timer alle Systemkomponenten ein und die Wiedergabe der CD beginnt mit dem ersten Musiktitel.

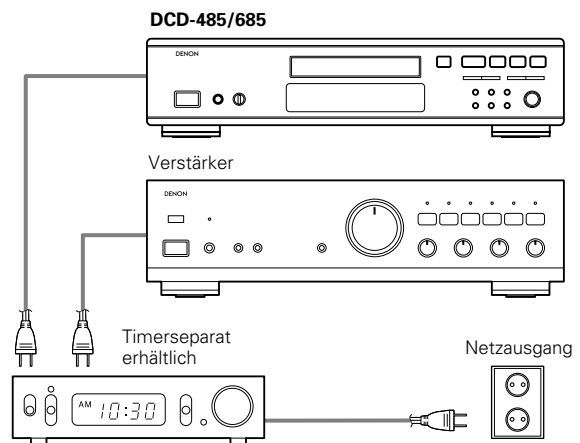
■ Anschluß**DIE COMPACT DISK (CD)****1. Hinweise zum Handhaben von CDs**

- Achten Sie darauf, daß sich auf der CD-Oberfläche keinerlei Fingerabdrücke, Öl oder Verschmutzungen befinden. Falls die Oberfläche der CD verschmutzt oder verstaubt ist, wischen Sie diese mit einem trockenen, weichen Tuch sauber. Wischen Sie kreisförmig vom Mittelpunkt der Scheibe nach außen.
- Benutzen Sie keine mit Flüssigkeit (Wasser, Benzin, Verdüner, Schallplattenspray, elektrostatische Mittel, Silikon usw.) getränkten Tücher zum Reinigen der CD.
- Handhaben Sie die CD immer mit Sorgfalt, so daß die Oberfläche nicht verkratzt wird. Dies gilt insbesondere beim Entnehmen und Zurücklegen in die Hülle.
- Biegen Sie die CD nicht.
- Setzen Sie die CD keinerlei Wärmeeinflüssen oder Hitze aus.
- Vergrößern Sie auf keinen Fall das Loch in der Mitte der CD.
- Schreiben Sie nicht auf die CD und bekleben Sie diese auch nicht mit Etiketten.
- Wird die CD aus einer kalten in eine warme Umgebung gebracht, kondensiert Feuchtigkeit auf ihrer Oberfläche. Warten Sie, bis das Kondenswasser wieder verschwunden ist. Trocknen Sie die CD niemals mit einem Haartrockner oder Fön.

2. Hinweise zum Lagern von CDs

- Legen Sie die CD nach dem Abspielen grundsätzlich in ihre Hülle zurück.
- Wenn Sie eine CD nicht abspielen, belassen Sie diese in ihrer Hülle. Dadurch wird sie gegen Verschmutzung geschützt und ihre Lebensdauer verlängert.
- Lagern Sie Ihre CDs unter keinen Umständen wie folgt:
 - An Orten, wo wie direkter Sonneneinstrahlung ausgesetzt sind.
 - An Orten, wo besonders viel Staub, Schmutz oder hohe Luftfeuchtigkeit zu erwarten ist.
 - An Orten, wo sie hohen Temperaturen ausgesetzt sind, wie beispielsweise über Heizkörpern.

WIEDERGABE MITTELS EINER FERNBEDIENUNG

Mit der Fernbedienung kann der CD-Spieler von einer bequemen Entfernung aus gesteuert werden.

(1) Einlegen der Trockenzell-Batterien

- Öffnen Sie die Abdeckung auf der Rückseite der Fernbedienung.

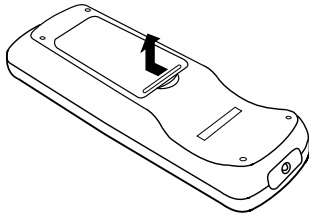

- Legen Sie zwei Trockenzell-Batterien der Standardgröße AA, wie in der nachfolgenden Abbildung aufgezeigt, in das Batteriefach ein (beachten Sie die Polarität der Batterien).

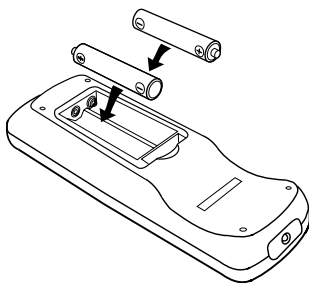

- Setzen Sie die Abdeckung wieder ein.

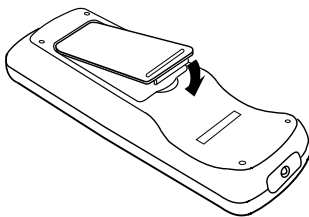

Hinweise zum Gebrauch der Batterien

- Die Fernbedienung benötigt Trockenzell-Batterien der Größe "AA" (R6P).
- Die Batterien müssen etwa einmal pro Jahr ausgetauscht werden. Ihre tatsächliche Lebensdauer ist jedoch von der Häufigkeit der Benutzung der Fernbedienung abhängig.
- Sollte innerhalb eines kürzeren Zeitraumes als ein Jahr der CD-Spieler die Befehle der Fernbedienung auch nicht mehr aus kürzerer Entfernung erkennen, müssen die Batterien ausgetauscht werden.
- Die beiliegende Batterie ist ausschließlich für den Testbetrieb vorgesehen. Tauschen Sie diese so bald wie möglich gegen eine neue Batterie aus.
- Legen Sie die Batterien gemäß der Abbildung in das Batteriefach ein und vergewissern Sie sich, daß Sie diese nicht verpolt haben.
- Batterien können leicht beschädigt werden und auslaufen. Deshalb:
 - verwenden Sie keine alten und neue Batterien zusammen.
 - verwenden Sie keine verschiedenartigen Batterien.
 - Schließen Sie die gegenüberliegenden Pole einer Batterie niemals kurz, setzen Sie sie keiner übermäßigen Hitze aus, öffnen Sie sie nicht und werfen Sie sie niemals ins offene Feuer.
- Wenn Sie die Fernbedienung über einen längeren Zeitraum hinweg nicht benutzen, entnehmen Sie die Batterien.
- Falls die Batterien ausgelaufen sind, entfernen Sie die ausge-laufene Flüssigkeit aus dem Batteriefach, indem Sie es trocken-reiben und legen Sie neue Batterien ein.

(2) Hinweise zum Gebrauch

- Sie verwenden die Fernbedienung, indem Sie diese auf den Fernbedienungssensor des CD-Spielers gemäß der unten-stehenden Abbildung ausrichten. Wenn das Gerät ein Signal der Fernbedienung empfängt, leuchtet die entsprechende Anzeige auf der Vorderseite auf.
- Die Fernbedienung kann bis zu einer Entfernung von 8 Metern in einer geraden Linie vom CD-Spieler benutzt werden. Die Reichweite verringert sich, wenn sich Hindernisse im Ausbreitungspfad des Infrarotlichts befinden oder die Fernbedienung unter einem gewissen Winkel vor dem CD-Spieler benutzt wird.
- Die Tasten auf der Fernbedienung haben die selbe Funktion wie die Bedienelemente auf dem CD-Spieler selbst. Jedoch können Sie das Gerät nicht mit der Fernbedienung ein-oder ausschalten.

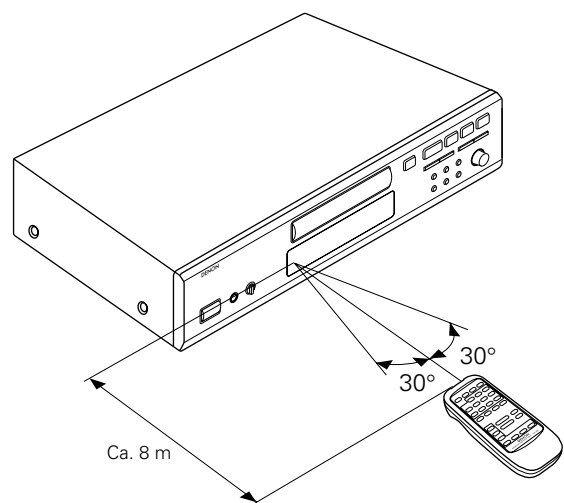

FERNBEDIENUNG RC-266

Direkte Auswahl eines Musiktitels

Verwenden Sie die Zifferntasten (1~10 und +10) während des Programmierens und um einen gewünschten Musiktitel direkt anzuspielden.
Drücken Sie die ◀◀- und ▶▶-Tasten, um vom aktuellen zum nächsten oder vorigen Titel zu springen.

Aktivieren des Programmiermodus

- Für die Programmfunktion die PROG-Taste und dann die Zifferntasten (1~10 und +10) drücken.
- Üblicherweise arbeitet die Fernbedienung im Betriebsmodus für die direkte Suche.

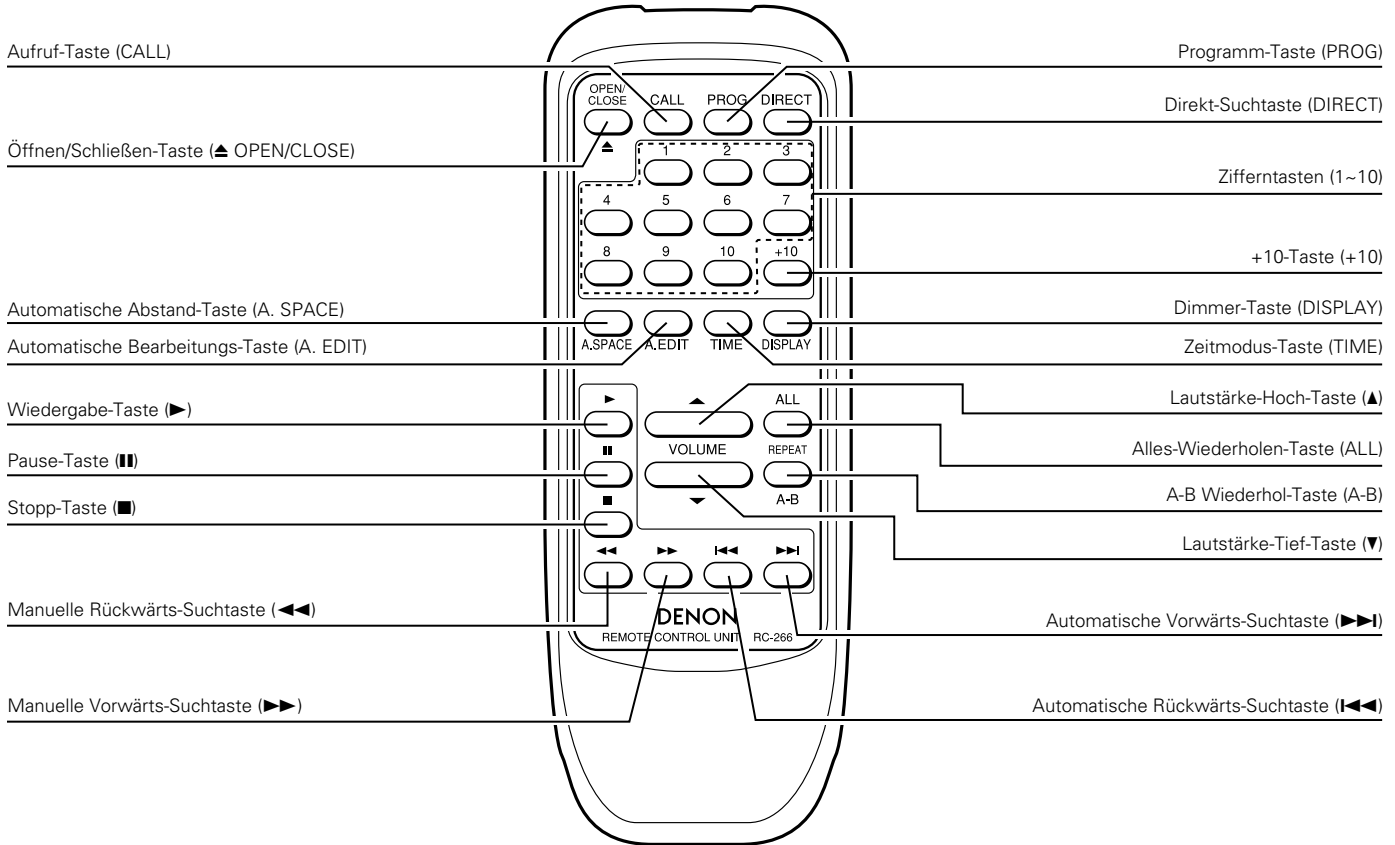

Überprüfen der einprogrammierten Titel

Drücken Sie die CALL-Taste der Fernbedienung, um sich die einprogrammierten Musiktitel anzeigen zu lassen. In den Speicher eingegebene Titel werden beginnend mit dem zuerst programmierten Titel angezeigt. Bei jedem Druck der CALL-Taste erscheint der jeweils nächste Titel im Display.

Hinweise zum Gebrauch

- Drücken Sie niemals identische Tasten am CD-Spieler und auf dem Fernbedienungsgerät gleichzeitig, da dies Fehlfunktionen verursachen könnte.
- Die Steuerung des Empfängers über die Fernbedienung kann durch starke Lichtquellen beeinflusst werden, wenn der Fernbedienungs-sensor des Empfängers diesen direkt ausgesetzt ist oder wenn sich Hindernisse im Ausbreitungspfad zwischen der Fernbedienungs-einheit und dem Empfänger befinden.
- **Direkte Anwahl von Musiktiteln**
Über die Zifferntasten (1~10 und +10) können Sie die gewünschten Musiktitel direkt anwählen.

Titelauswahl während der Programmierung

Drücken Sie zunächst die PROG-Taste und dann die Titelnnummern, die Sie in den Speicher eingeben möchten.
Beispiel: PROG → 3 → + 10 & 1 → 5...
(Die Titel 3, 11, 5 und so weiter werden in den Speicher eingegeben.)

Gespeicherte Titel werden gelöscht, wenn immer die DIRECT-Taste gedrückt wird.

Korrekte Benutzung der Zifferntasten

Einstellige Titel können einfach durch Betätigung der gewünschten Zifferntasten direkt angewählt werden. Bei Titelnnummern ab 11 müssen Sie zunächst die +10-Taste und dann eine Taste mit einer einstelligen Zahl drücken. Betätigen Sie z.B. zum Anwählen von Titel 22 zweimal die +10-Taste und anschließend die 2-Taste.

Ausgangspegel-einstellung

Der Ausgangspegel der Leitungsausgangsbuchsen und der Kopfhörer-Ausgangsbuchse kann geändert werden.

Der Ausgangspegel der digitalen Ausgangsbuchse kann nicht geändert werden.

Durch Drücken der ▲-Taste während der Wiedergabe, wird der Ausgangspegel erhöht.

Durch Drücken der ▼-Taste während der Wiedergabe, wird der Ausgangspegel verringert.

HINWEISE ZUR INSTALLATION

Die internen Schaltkreise des CD-Spielers werden durch einen Mikrocomputer gesteuert. Falls das Gerät in der Nähe eines eingeschalteten Fernsehers oder Rundfunkempfängers aufgestellt wurde, können (wenn auch selten) Störungen im ausgesendeten Ton des Empfängers oder auf dem Bildschirm des Fernsehers entstehen. Um dies zu vermeiden, gehen Sie folgendermaßen vor:

- Stellen Sie den CD-Spieler so weit entfernt wie möglich von den anderen Geräten auf.
- Entfernen Sie Netz- und Signalkabel des CD-Spielers von den Antennenzuleitungen des Empfängers oder des Fernsehers.
- Die Empfindlichkeit gegenüber Störungen ist bei der Verwendung von Zimmerantennen und 300 Ω/Ohm Speiseleitungen besonders hoch. Benutzen Sie daher möglichst eine Außenantenne, die über ein 75 Ω/Ohm Koaxialkabel gespeist wird.

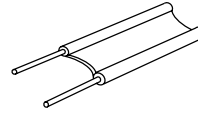

300 Ω/Ohm Speiseleitung

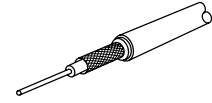

75 Ω/Ohm Koaxialkabel

PROBLEMANALYSE

Falls der CD-Spieler nicht richtig funktioniert, überprüfen Sie die folgenden Punkte:

Die Plattenlade läßt sich nicht öffnen oder schließen.

- Ist das Gerät eingeschaltet ?

Nach dem Einlegen einer CD wird 00 00m00s angezeigt.

- Ist die CD richtig eingelegt ?Siehe Seite 19
- Bei CD-R/RW-Discs: Wurde die Disc finalisiert ?

Wenn die ► PLAY-Taste gedrückt wird, beginnt die Wiedergabe nicht.

- Ist die CD verschmutzt oder verkratzt ?Siehe Seite 23

Es ist nichts zu hören oder der Ton ist verzerrt.

- Ist das Signalkabel zum Verstärker richtig angeschlossen ?Siehe Seite 18
- Sind die Regler und Eingangswahlschalter am Verstärker richtig eingestellt ?

Ein bestimmter Teil der CD kann nicht abgespielt werden.

- Ist die CD verschmutzt oder verkratzt ?Siehe Seite 23

Die programmierte Wiedergabe funktioniert nicht.

- Haben Sie das Gerät richtig programmiert ?Siehe Seiten 20, 21 und 25

Das Gerät reagiert falsch, wenn die Fernbedienung betätigt wird.

- Betreiben Sie die Fernbedienungseinheit aus zu großer Entfernung ?Siehe Seite 24, 25
- Gibt es Hindernisse zwischen der Fernbedienung und dem CD-Spieler ?
- Ist der Fernbedienungssensor des CD-Spielers starkem Lichteinfall ausgesetzt ?
- Sind die Batterien der Fernbedienung verbraucht ?

TECHNISCHE DATEN

	DCD-485	DCD-685
AUDIO		
Anzahl Kanäle:	2 Kanäle	←
Frequenzgang:	2 ~ 20.000 Hz	←
Dynamikbereich:	98 dB	100 dB
Signal/Rauschverhältnis:	105 dB	110 dB
Klirrfaktor:	0,003% (1 kHz)	0,003 % (1 kHz)
Trennschärfe:	102 dB (1 kHz)	103 dB (1 kHz)
Gleichlaufschwankungen:	Unterhalb meßbarer Grenzen (±0,001 % bewertete Spitze)	←
Ausgangsspannung:	0,2 ~ 2,0 V	←
DISCS	Compact-Disc-Format	←
ALLGEMEINE EIGENSCHAFTEN		
Stromversorgung:	230 V Wechselstrom, 50 Hz	←
Leistungsaufnahme:	11 W	12 W
Abmessungen:	434 (B) × 100 (H) × 285 (T) mm	←
Gewicht:	3,4 kg	3,6kg

FUNKTIONEN UND ANZEIGE

Funktionen:	Automatische Suche, Programmierte Wiedergabe, Wiederhol-Wiedergabe, Manuelle Suche, Automatischer Abstand, Zeitmodus, Automatische Bearbeitung und Dimmer, Zufallswiedergabe, PITCH-Steuerung (nur DCD-685)
Anzeige:	Titelnummer, Zeit, Musikkalender und aktivierte Modi
Sonstiges:	Kopfhörerbuchse

FERNBEDIENUNGSEINHEIT

Fernbedienungs-system:	RC-266 Infrarot-Impulssystem
Stromversorgung:	3 V DC; zwei R6P-Trockenzell-Batterien (Standardgröße AA)
Abmessungen:	54,5 (B) × 140 (H) × 24,8 (T) mm
Gewicht:	85 g (mit Batterien)

* Technische Änderungen ohne vorherige Ankündigung vorbehalten.

IMPORTANTES REMARQUES CONCERNANT LA SECURITE

MISE EN GARDE:

AFIN DE REDUIRE LES RISQUES D'INCENDIE OU DE DECHARGE ELECTRIQUE, NE PAS EXPOSER CET APPAREIL A LA PLUIE OU A L'HUMIDITE.

ATTENTION:

1. Manier soigneusement le cordon d'alimentation

Ne pas endommager ou déformer le cordon d'alimentation. S'il est endommagé ou déformé, une décharge électrique ou un mauvais fonctionnement risque de se produire en cas d'utilisation d'un tel cordon. Lors du retrait de la prise murale, retirer le cordon en le tenant par la fiche, mais ne pas tirer sur le cordon lui-même.

2. Ne pas ouvrir le couvercle supérieur

Afin d'éviter une décharge électrique, ne pas ouvrir le couvercle supérieur.

En cas de problème, prendre contact avec votre REVENDEUR DENON.

3. Ne rien placer à l'intérieur de l'appareil

Ne pas placer d'objets métalliques ou renverser du liquide à l'intérieur de lecteur de CD.

Une décharge électrique ou un mauvais fonctionnement risque de se produire.

Noter et conserver le nom du modèle et le numéro de série inscrits sur la plaque signalétique.

No. de modèle: DCD-485/685 No. de série: _____

Merci d'avoir acheté ce lecteur de CD DENON.

Veuillez lire ce mode d'emploi de façon à bien connaître le lecteur de CD et d'en profiter au maximum.

Toujours conserver ce mode d'emploi pour s'y référer ultérieurement en cas de question ou de problème.

— TABLE DES MATIERES —

CARACTERISTIQUES	27
PRECAUTIONS A PRENDRE PENDANT L'UTILISATION	27
NOMENCLATURE	28, 29
CONNEXION	29
OUVERTURE ET FERMETURE DU RECEPTACLE DE DISQUE	
COMPACT ET CHARGEMENT D'UN DISQUE	30
REPRODUCTION NORMALE D'UN DISQUE COMPACT	30
REPRODUCTION AVANCEE D'UN DISQUE COMPACT	31~34
REPRODUCTION SUR MINUTERIE	34
LE DISQUE COMPACT	34
REPRODUCTION A L'AIDE DE LA TELECOMMANDE	35, 36
PRECAUTIONS D'INSTALLATION	37
DEPANNAGE	37
SPECIFICATIONS	37

PRECAUTIONS A PRENDRE PENDANT L'UTILISATION

- Ce lecteur de compact disc peut reproduire les discs qui portent la marque indiquée à droite.
- Pendant la sélection de piste, pendant la recherche et lorsque le lecteur subit un choc violent, la vitesse de rotation du disc change de manière importante, provoquant l'émission d'un petit bruit. Cela n'est pas un fonctionnement défectueux du lecteur.
- Si le lecteur de CD est utilisé pendant qu'une émission FM ou AM est reçue, celle-ci peut être parasitée. Couper l'alimentation du lecteur de CD dans ce cas.
- La gamme dynamique du DCD-485/685 est large. Prendre des précautions lorsque le volume de l'amplificateur est augmenté pendant que le volume de reproduction est bas. Si le volume est réglé trop haut, les haut-parleurs pourraient être endommagés.
- Ne pas utiliser de discs autres que des discs audio exclusifs avec ce lecteur de CD.



Veillez contrôler que les articles suivants sont bien joints à l'appareil principal dans le carton:

- | | |
|---|---|
| (1) Mode d'emploi | 1 |
| (2) Cordon de connexion | 1 |
| (3) Télécommande RC-266 | 1 |
| (4) Pile sèche R6P/AA | 2 |
| (5) Cordon secteur | 1 |
| (6) Liste des stations techniques agréées | 1 |

REMARQUE:

Ce lecteur de CD utilise un laser semi-conducteur. Il est recommandé de l'utiliser dans une pièce où la température est de 10°C (50°F) à 35°C (95°F) pour obtenir un fonctionnement stable et apprécier au maximum la musique.

CARACTERISTIQUES

Le DCD-485 est un lecteur de CDs disposant d'un convertisseur N/A amélioré à niveaux multiples $\Delta-\Sigma$ et le DCD-685 est un lecteur de CDs disposant de l'unique λ SLC (convertisseur super linéaire) de DENON pour éliminer la détérioration de la qualité du son dans le système de lecture PCM pour recréer fidèlement le champ des salles de concert ou des studios où sont enregistrés les disques compacts. Ces modèles sont composés de pièces sélectionnées avec soin afin d'atteindre des performances élevées et de recréer le champs sonore avec une expression musicale riche.

(1) Convertisseur N/A $\Delta-\Sigma$ multi-niveaux amplifié (DCD-485 uniquement)

Les convertisseurs N/A $\Delta-\Sigma$ à modulateur de bruit multi-niveaux amplifiés à résolution supérieure procurent une reproduction du champs sonore original avec une expression musicale riche.

(2) Convertisseur N/A de haute précision (DCD-685 uniquement)

Le DCD-685 utilise un convertisseur λ SLC (convertisseur superlinéaire lambda) qui élimine théoriquement toute distorsion de croisement zéro totale, la cause principale de la réduction de la qualité sonore, qui combiné au convertisseur N/A 20 bits de haute précision multi-bits augmente la performance de reproduction sonore en particulier aux niveaux de volume bas.

(3) Fonction de la commande Pitch (réglage de la vitesse) (DCD-685 uniquement)

En cours de lecture de CD, la vitesse de lecture peut être réglée entre -12% et +12%.

(4) Sortie numérique (OPTICAL)

Cette prise permet d'envoyer les données sur le disque compact sous sa forme numérique à un processeur numérique ou une enregistreur de CD pour la lecture.

(5) Lecture CD-R/RW

Cet appareil peut lire des disques CD-R/RW finalisés. Veuillez cependant remarquer que selon la qualité d'enregistrement, il peut ne pas lire certains CD-R/RW.

- L'installation du lecteur ou de ses cordons de connexion près d'un téléviseur ou autre dispositif audio pourrait provoquer un clignement. Dans ce cas, changer l'emplacement du lecteur ou des cordons de connexion.
- Toujours retirer le disc du lecteur avant de déplacer celui-ci. Le disc pourrait être endommagé s'il est laissé dans le lecteur pendant qu'il est déplacé.
- Ne pas placer d'objet dans le tiroir dans la position de chargement de disque ou ne pas ouvrir et refermer le tiroir avec quelque chose à l'intérieur. Des objets étrangers dans le tiroir pourraient endommager le mécanisme.
- Ne pas déplacer brusquement le lecteur d'un endroit froid à un endroit chaud. Si le lecteur est froid lorsqu'il est apporté dans une pièce chaude, de la condensation pourrait se former, empêchant un fonctionnement correct du lecteur. Si de la condensation se forme dans le lecteur lorsqu'il est apporté dans une pièce chaude, attendre au moins 30 minutes avant de l'utiliser.

NOMENCLATURE

1 Interrupteur d'alimentation (POWER)

- Lorsque l'appareil est mis sous tension, "00" apparaît sur l'affichage de numéro de plage (TRACK No.) et si aucun disque n'est chargé, "00 00M00s" apparaît sur l'affichage numérique.
- Si à la mise sous tension, un disque est déjà chargé, le nombre total de pistes du disque apparaît sur l'affichage de numéro de piste (TRACK No.), la durée totale apparaît sur l'affichage de temps (TIME), les numéros du calendrier musical s'illuminent pour indiquer le nombre de pistes du disque et la lecture commence.

2 Prise casque (PHONES)

- Pour une écoute particulière, vous pouvez connecter votre casque à cette prise (le casque est vendu séparément). Ne pas régler le volume à un niveau trop élevé lors d'une écoute par casque.

3 Commande de volume (PHONES LEVEL) (DCD-685 uniquement)

- Utiliser cette touche pour ajuster le niveau de sortie du casque.

4 Détecteur de la télécommande (REMOTE SENSOR)

- Ce détecteur reçoit la lumière infrarouge transmise par la télécommande sans fil.
- Pour utiliser la télécommande, pointez la télécommande RC-266 fournie en direction de ce capteur.

5 Affichage

- L'affichage numérique est divisé en sections: numéro de piste, durée de lecture et calendrier comme indiqué ci-dessous.

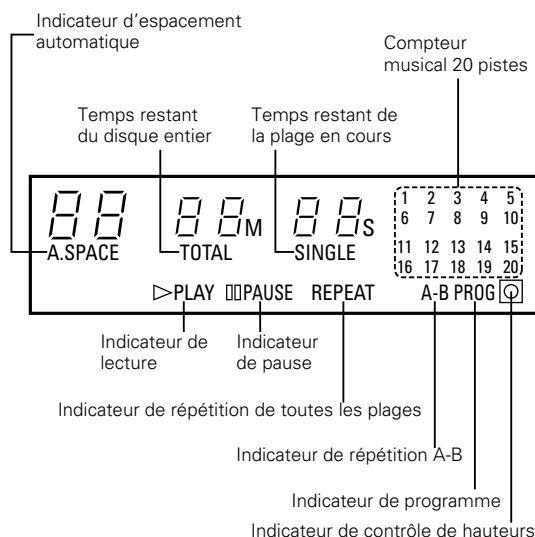
**6 Touche de hauteurs - (PITCH -) (DCD-685 uniquement)**

- Appuyer sur cette touche pour ralentir la vitesse de lecture. (Se reporter à la page 34.)

7 Touche de hauteurs + (PITCH +) (DCD-685 uniquement)

- Appuyer sur cette touche pour accélérer la vitesse de lecture. (Se reporter à la page 34.)

8 Touche de édition automatique (A. EDIT)

- Les pistes d'un CD sont automatiquement séparées en deux moitiés, face A et face B, comme sur un disque analogique. La division se trouve le plus près possible de la moitié de la durée de lecture totale et l'ordre des pistes reste le même. (Se reporter à la page 33.)

9 Touche de répétition totale (ALL)

- Appuyer sur cette touche pour répéter la lecture de toutes les plages. Lorsque cette touche est enfoncée, [REPEAT] s'allume sur l'affichage et toutes les plages du disque ou du programme sont lues de façon répétitive.
- Appuyer à nouveau sur cette touche pour désactiver la fonction de répétition. (Se reporter à la page 32.)

10 Touche de répétition A-B (A-B)

- Appuyer sur cette touche pour répéter la lecture entre un point de départ désigné (A) et un point final (B). (Se reporter à la page 32.)

11 Touche d'espacement automatique (A. SPACE)

- Lorsque cette touche est enfoncée, le voyant [A.SPACE] s'allume et un espace blanc d'environ 4 secondes est introduit entre les plages pendant la lecture du CD. Lorsque cette touche est à nouveau enfoncée, le voyant [A.SPACE] s'éteint et la fonction d'espacement automatique est annulée.
- Lorsqu'une des touches de recherche automatique (◀◀ ou ▶▶) ou molette jog est enfoncée, la fonction d'espacement automatique ne fonctionne pas.
- La fonction d'espacement automatique est effective en lecture normale, programmée ou aléatoire.
- Bien que 4 secondes de blanc soient introduites entre les plages, ce temps supplémentaire n'est pas pris en compte par l'indication de l'affichage de temps restant ou l'affichage de temps lorsque la fonction d'édition automatique est activée. (Se reporter à la page 33.)

12 Molette Jog (◀◀ - ▶▶)

- Tourner celle-ci pour aller au début de la plage désirée. (Se reporter à la page 31.)

13 Touche mode de d'horloge (TIME)

- Cette touche est utilisée pour sélectionner l'indication désirée sur l'affichage de temps (TIME). L'indication sur cet affichage change chaque fois que la touche est enfoncée. Normalement, le temps écoulé de la reproduction en cours de reproduction est affiché. Si vous appuyez sur cette touche une fois, l'affichage indique [SINGLE] et le temps restant de la plage en cours de reproduction est affiché. Si vous appuyez à nouveau, l'affichage indique [TOTAL] et le temps total de reproduction des plages restantes est affiché. Néanmoins, lorsque la reproduction programmée est en cours, le temps restant total du programme est affiché. Appuyez encore une fois sur la touche pour revenir à l'affichage normal de la durée de lecture écoulée de la piste en cours.
- Sur les disques contenant plus de 20 plages, le temps restant n'est pas affiché pour les pages 21 et plus.

14 Touche de recherche manuelle en sens avant (▶▶)

- Appuyez sur cette touche pendant la reproduction pour obtenir une recherche en avant. Tant que la touche est maintenue enfoncée, les signaux musicaux sont reproduits plus rapidement que normalement.
- Si vous appuyez sur cette touche dans le mode de pause, vous pouvez faire avancer endroit de reproduction en une position désirée trois fois plus vite qu'en recherche manuelle en sens avant. Pendant ce temps, vous n'entendrez aucun son. (Se reporter à la pages 32.)

15 Touche de recherche manuelle en sens arrière (◀◀)

- Appuyez sur cette touche pendant la reproduction pour obtenir une recherche en arrière. Tant que la touche est maintenue enfoncée, les signaux musicaux sont reproduits plus rapidement que normalement.
- Si vous appuyez sur cette touche dans le mode de pause, vous pouvez faire reculer l'endroit de reproduction en une position désirée trois fois plus vite qu'en recherche manuelle en sens arrière. Pendant ce temps, vous n'entendrez aucun son. (Se reporter à la pages 32.)

- 16 Touche de luminosité d'affichage (DISPLAY)**
- Appuyer sur cette touche pour changer la luminosité de l'affichage.
 - Appuyer une fois pour régler la luminosité aux 2/3 de la luminosité normale.
 - Appuyer à nouveau pour régler la luminosité au 1/3 de la luminosité normale.
 - Appuyer à nouveau pour éteindre entièrement l'affichage pendant la lecture et pour éteindre entièrement l'affichage sauf le numéro de page dans les autres modes.
- 17 Touche d'arrêt (■ STOP)**
- Appuyer sur cette touche pour arrêter la lecture ou passer en mode de pause.
Le disque s'arrêtera de tourner.
- 18 Touche de lecture aléatoire (RANDOM)**
- Appuyer sur cette touche pour lire les pistes en ordre aléatoire. (Se reporter à la page 33.)
- 19 Touche de lecture (▶ PLAY)**
- Appuyer sur cette touche pour commencer la lecture d'un disque en mode d'arrêt ou de pause.
 - Lorsque l'on appuie sur cette touche, ▶ PLAY s'affiche et le numéro de la piste en cours de lecture s'affiche.
 - Les plages sont indiquées sur l'affichage du calendrier. Une fois qu'une plage a été reproduite, le numéro de plage correspondant sera indiqué sur l'affichage du calendrier.
- 20 Touche de pause (|| PAUSE)**
- Appuyer sur cette touche pour interrompre momentanément la lecture.
 - Lorsque cette touche est enfoncée pendant la lecture, la lecture est interrompue momentanément et le voyant ▶ PLAY s'éteint et le voyant || PAUSE s'allume.
 - Appuyer sur cette touche ou sur la touche ▶ PLAY pour continuer la lecture.
- 21 Touche d'ouverture/fermeture (▲ OPEN/CLOSE)**
- Lorsque vous appuyez sur cette touche, le réceptacle de disque s'ouvre ou se ferme.
 - Appuyez sur cette touche une fois pour fermer le réceptacle de disque et encore une fois pour le fermer.
 - Lorsque le tiroir est refermé avec un disque chargé, celui-ci se met à tourner pendant quelques secondes pour que l'appareil puisse en lire le contenu. Le nombre de pistes et le temps total de lecture sont indiqués sur l'affichage 5.
- 22 Réceptacle de disque**
- Placez le disque sur le réceptacle de disque, le côté de l'étiquette tourné vers le haut.
 - Utilisez la touche ▲ OPEN/CLOSE 21 pour ouvrir et fermer le réceptacle de disque.
 - Le plateau de disque peut également être fermé en appuyant sur la touche ▶ PLAY 19 ou || PAUSE 20.
- 23 Prise de sortie numérique (OPTICAL)**
- Les données numériques sont émises sous forme optique par cette prise.
(Se reporter à la page 29 pour les connexions.)
- 24 Borne de sortie (LINE OUT)**
- Connecter ces prises aux prises d'entrée sur l'amplificateur
(Se reporter à la page 29 pour les détails sur les connexions.)
- 25 ENTREE CA (AC INLET)**
- Connecter le cordon d'alimentation fourni ici.

CONNEXION

(1) Connexion des sorties (LINE OUT)

Utilisez les cordons fournis avec l'appareil pour connecter les sorties gauche (L) et droite (R) (LINE OUT) du DCD-485/685 aux entrées CD, AUX ou aux entrées de l'amplificateur du lecteur de cassette (TAPE PLAY) gauche (L) et droite (R).

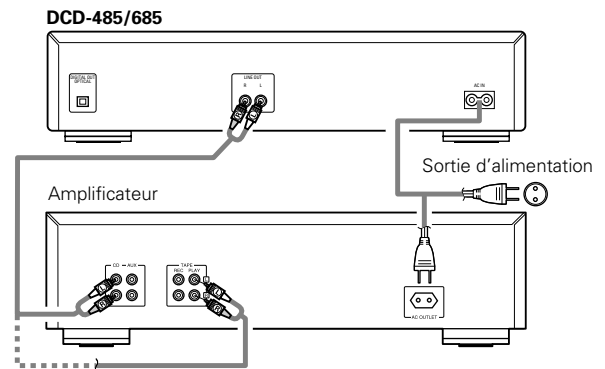

Précautions de connexion

- Avant d'effectuer les connexions ou déconnexions de câbles et de cordon secteur, assurez-vous de mettre tous les éléments du système hors tension.
- Assurez-vous que tous les éléments soient bien connectés correctement aux prises de gauche (L) et de droite (R).
- Introduisez les fiches complètement dans les bornes.
- Connectez les prises de sortie aux prises d'entrée CD, AUX ou TAPE PLAY de l'amplificateur.

(2) Connexion de la prise de sortie numérique (OPTICAL)

Utiliser un câble de raccordement optique pour connecter la prise de sortie numérique (OPTICAL) du DCD-485/685 à la prise d'entrée numérique (OPTICAL) sur un processeur numérique ou enregistreur de CD, disponible dans le commerce.

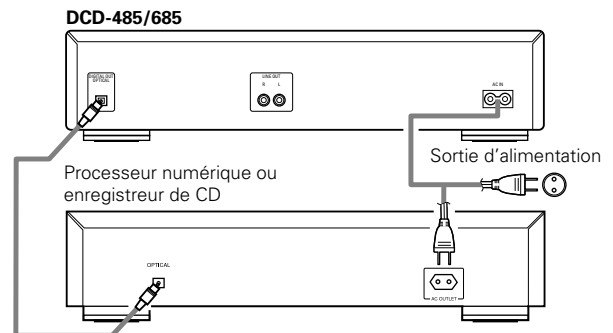

OUVERTURE ET FERMETURE DU RECEPTACLE DE DISQUE COMPACT ET CHARGEMENT D'UN DISQUE

Ouverture et fermeture du tiroir de disque compact (Cette fonction ne fonctionne que lorsque l'alimentation est branchée)

1. Appuyez sur la interrupteur POWER pour mettre l'appareil sous tension.
2. Appuyez sur la touche ▲ OPEN/CLOSE.

Comment charger un disque

- Assurez-vous que le réceptacle soit complètement ouvert.
- Tenez le disque par les bords et placez-le sur le plateau de disque (ne touchez pas la surface à signaux, c. à. d. le côté luisant).
- En utilisant des disques de 12 cm de diamètre assurez-vous que les bords du disque correspondent à la circonférence extérieure du guide de plateau (Fig. 1) et en utilisant des logiciels CD de 8 cm de diamètre, que les dimensions du disque correspondent à la circonférence intérieure du plateau de disque (Fig. 2).
- Appuyez sur la touche ▲ OPEN/CLOSE pour fermer le réceptacle de disque.
- Lorsque le réceptacle de disque est fermé, le disque est lu et au bout de quelques secondes, le nombre de plages et le temps total de reproduction sont affichés sur les affichages de numéro de plage (TRACK No.) et de temps (TIME), respectivement.
- Lorsque le réceptacle de disque est ouvert, vous pouvez également appuyer sur la touche ► PLAY ou || PAUSE pour fermer le réceptacle de disque (si la touche ► PLAY est enfoncée, la reproduction commence immédiatement à la suite du contenu ayant été lu).

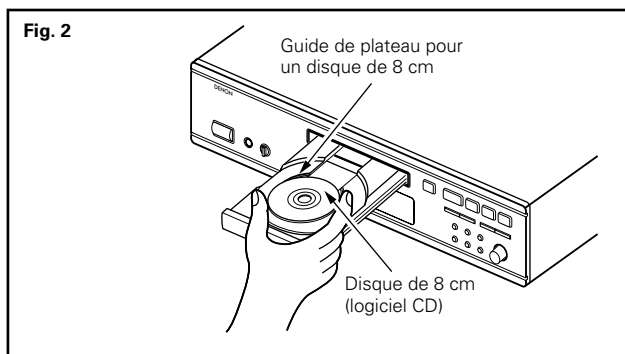
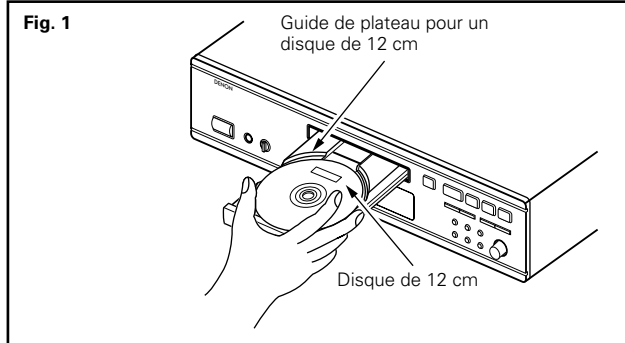

Attention:

- Si votre digit reste coincé dans le réceptacle de disque celui-ci se ferme, appuyez sur la touche ▲ OPEN/CLOSE.
- Ne placez pas des objets sur le plateau de disque ni n'y placez plus d'un disque à la fois sans quoi vous risquez d'obtenir un fonctionnement défectueux.
- Ne poussez pas sur le disque à la main pour l'introduire lorsque l'alimentation n'est pas branchée étant donné que ceci pourrait entraîner un fonctionnement défectueux et endommager votre lecteur de CD.
- Ce lecteur peut lire les CD-R/RW, mais uniquement ceux ayant été finalisés.

Veuillez cependant remarquer que selon la qualité d'enregistrement, le lecteur peut ne pas lire certains CD-R/RW finalisés. En cas de problèmes avec ces disques, (comme par exemple lorsque le disque ne peut être lu après avoir été chargé ou lorsque le mode lecture est réglé), "E r r" s'affiche sur la section d'affichage de temps lorsque le disque est éjecté.

REPRODUCTION NORMALE D'UN DISQUE COMPACT

(1) Démarrage de la reproduction

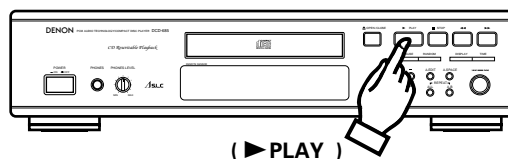

1. Appuyez sur la interrupteur POWER pour mettre l'appareil sous tension.
2. Chargez le disque que vous voulez reproduire.
 - Lorsque le réceptacle de disque est fermé, le disque est lu et le nombre de plages et le temps de reproduction total du disque sont affichés.
3. Appuyez sur la touche ► PLAY.
 - Le numéro de la piste en cours de lecture, le temps de lecture, etc. sont affichés.
 - La lecture peut également être débutée en appuyant sur la molette jog.

(2) Arrêt de la reproduction

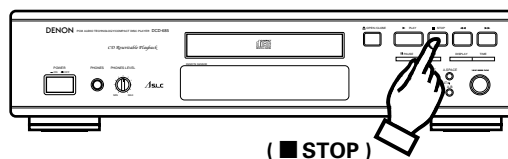

1. Appuyez sur la touche ■ STOP.
 - Lorsque toutes les plages ont été reproduites sur un disque, la reproduction s'arrête d'elle-même.

Précautions:

- Si aucun disque n'est chargé dans l'appareil ou si le disque est à l'envers, les indicateurs de numéro de piste et de temps de lecture affichent tous zéro et toute la façade s'illumine.
- Lorsque les informations du disque ne peuvent être lues correctement à cause de poussière ou de salissure sur le disque, les indicateurs de numéro de piste et de temps de lecture affichent tous zéro, toute la façade s'illumine, le nombre de piste, le temps restant par piste ne s'affichent pas. La fonction de recherche peut aussi prendre plus de temps que d'habitude.

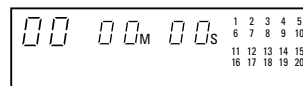

Pas de disque ou affichage incorrect

REPRODUCTION AVANCEE D'UN DISQUE COMPACT

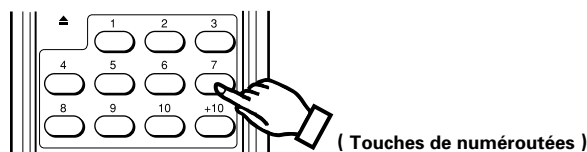
(1) Lecture d'une piste déterminée Recherche directe
(Télécommande uniquement)

- Utilisez les touches de numérotées et la touche +10 pour entrer le numéro de la piste désirée.
Par exemple, pour écouter la piste numéro 4, enfoncez [4] et pour écouter la piste numéro 12, enfoncez [+10] et [2]. La lecture commencera à partir de cette piste.

(2) Avance jusqu'à la plage suivante pendant la reproduction Recherche automatique en sens avant

(Unité principale)

(Télécommande)

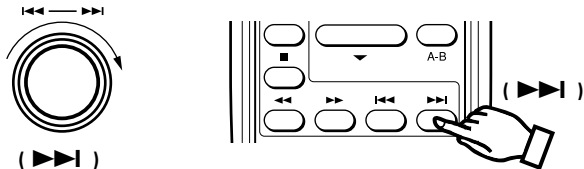

Tournez soit le molette jog de l'unité principale dans le sens horaire (Ω) ou appuyez sur la touche ▶▶ sur la télécommande pendant la lecture.

- L'endroit de reproduction sera avancé jusqu'au commencement de la plage suivante et la reproduction continuera. Le fait de tourner le touche de recherche ou d'appuyer sur la touche plusieurs fois de suite avance la tête de lecture au numéro de piste correspondant.

(3) Retour au commencement de la plage en cours de reproduction pendant la reproduction Recherche automatique en sens arrière

(Unité principale)

(Télécommande)

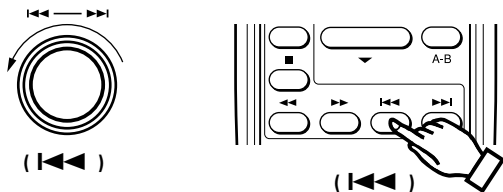

Tournez soit le molette jog de l'unité principale dans le sens anti-horaire (Ω) ou appuyez sur la touche ◀◀ sur la télécommande pendant la lecture.

- L'endroit de reproduction sera reculé jusqu'au commencement de la plage en cours de reproduction et la reproduction continuera. Le fait de tourner le touche de recherche ou d'appuyer sur la touche plusieurs fois de suite ramène la tête de lecture au numéro de piste correspondant.

(4) Lecture de pistes spécifiques dans un ordre spécifique Lecture programmée

- La programmation est aussi possible lorsque le support du disque est ouvert.
- Vous pouvez programmer même lorsque le plateau de disque est ouvert.
- Vous pouvez programmer jusqu'à 20 pistes.
- Les pistes programmées sont indiquées sur le calendrier.

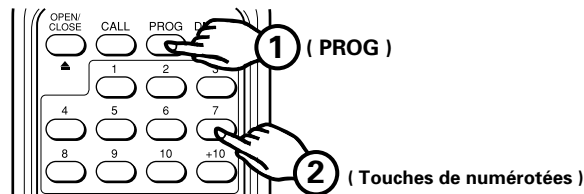
1 Programmation (Télécommande uniquement)

- Appuyer sur la touche PROG de façon à ce que l'indicateur PROG s'allume, puis utiliser les touches de numérotées et la touche +10 de la télécommande pour programmer les plages. Par exemple, pour programmer les plages 3, 12 et 7, appuyer sur [PROG], [3], [+10], [2] et [7].

Le numéro de plage correspondant s'allume sur la façade chaque fois qu'une piste est programmée, il s'affiche sur l'indicateur TRACK No. et le temps total de lecture des pistes programmées est affiché par l'indicateur TIME. Quelques secondes après que la dernière plage ait été programmée, le nombre total de plages programmées est affiché sur l'affichage TRACK No.

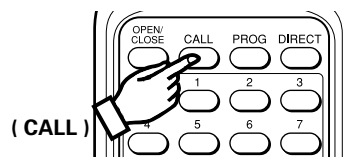
2 Vérification des pistes programmées (Télécommande uniquement)

- Appuyez sur la touche CALL.
Les plages programmées sont affichées dans l'ordre sur l'affichage TRACK No. chaque fois que la touche CALL est enfoncée.

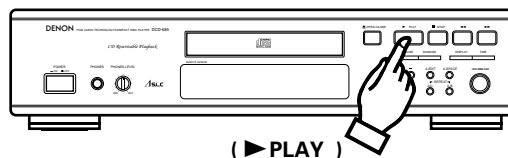
3 Lecture des pistes programmées

- Appuyez sur la touche ▶PLAY pour faire la lecture des pistes dans l'ordre programmé.

4 Effacement du programme

- La programmation est effacée lorsque l'on appuie sur la touche DIRECT de la télécommande. La programmation s'efface aussi en appuyant sur la touche ▲ OPEN/CLOSE.

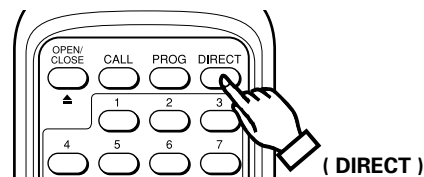

REMARQUES:

- Si la programmation est effectuée en mode de lecture ou de pause, la plage en cours de lecture est programmée en première position. D'autres plages peuvent être ajoutées au programme, mais le nombre de plages programmées et le temps de lecture ne seront pas affichés.
- La recherche directe n'est pas possible pendant la lecture programmée. Si les touches numérotées sont enfoncées, cette plage est ajoutée à la fin du programme.
- La programmation est aussi possible lorsque le support de disque est ouvert. Des numéros de plages supérieurs au nombre de plages enregistrées sur le disque peuvent être programmés, mais ceux-ci seront automatiquement supprimés avant de commencement de la lecture.
- Le temps restant par plage n'est affiché que pour les numéros de plages de 1 à 20.
- Le temps total du programme et le temps restant du programme ne sont pas affichés si des plages dont le numéro est supérieur à 20 sont affichées.

(5) Répétition de la lecture de toutes les lages Répétition

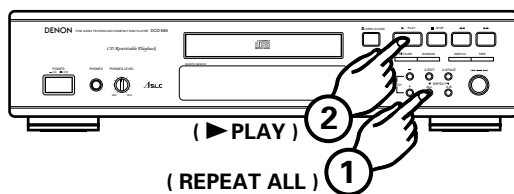

1. Appuyer sur la touche REPEAT ALL.
2. Appuyer sur la touche ► PLAY.
 - Lorsque la touche REPEAT ALL est enfoncée, **REPEAT** est affiché.
 - Les étapes 1 et 2 ci-dessus peuvent être inversées.
 - Pour annuler le mode de lecture répétée, appuyer à nouveau sur la touche REPEAT ALL.
 - Lorsque la touche REPEAT ALL est enfoncée pendant la lecture programmée, la lecture des plages mémorisées est répétée.
3. En mode de programmation, seuls les plages programmées sont lues en mode de répétition continue. Si vous désirez lire une plage en mode de répétition continue, faites-le en programmant cette plage par exemple.

(6) Répétition de la reproduction d'un intervalle désiré Répétition A-B

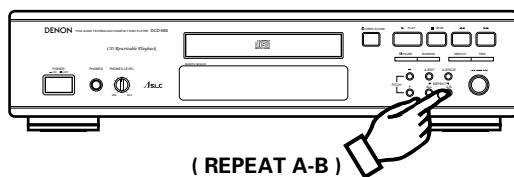

1. Commencer la lecture et appuyer sur la touche REPEAT A-B lorsque le point de départ de l'intervalle est atteint. L'indicateur **[A-B]** commence à clignoter.
2. Continuez la reproduction ou faites avancer l'endroit de reproduction à l'aide de la touche ►► ou ►► jusqu'à ce que le point final soit atteint. Ensuite, appuyer à nouveau sur la touche REPEAT A-B. L'indicateur **[A-B]** s'allume alors.
 - L'endroit de reproduction sera maintenant reculé jusqu'au point de départ et la reproduction de l'intervalle sélectionné sera répétée.
 - Cet intervalle est répété jusqu'à ce que le mode de répétition A-B soit annulé en appuyant à nouveau sur la touche REPEAT A-B. Le voyant **[A-B]** s'éteint.
 - La lecture répétée A-B n'est pas possible pendant la lecture programmée.

(7) Mise en pause d'une reproduction à n'importe quel point Pause

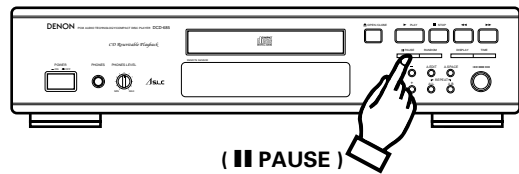

- La reproduction peut être interrompue temporairement puis continuée à partir du même point de la plage.
 1. Appuyez sur la touche **|| PAUSE** pendant la lecture.
 2. Pour continuer la lecture, appuyez sur la touche ► PLAY ou **|| PAUSE** une nouvelle fois.

(8) Recherche rapide audible Recherche manuelle

- A l'aide de cette fonction, vous pouvez repérer un endroit désiré dans une plage, en avant ou en arrière.
- Libérez la touche ◀◀ ou ▶▶ lorsque le point cherche a été atteint. La reproduction normale continue.

1 Recherche manuelle sens avant

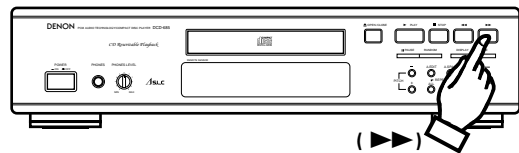

1. Appuyez sur la touche ▶▶ pendant la reproduction. La reproduction de la plage est accélérée.
 - Comme référence, le numéro de la plage en cours de reproduction et le temps écoulé de la plage sont affichés.
 - La recherche manuelle en avant est approximativement trois fois plus rapide lorsqu'elle est engagée à partir du mode de pause par rapport à ce qui est le cas si elle est engagée à partir du mode de reproduction. Dans le cas d'une telle recherche, cependant, aucun son n'est entendu.
 - Si la touche ▶▶ est maintenue enfoncée après que la fin de la plage finale sur le disque soit atteinte, "]]" est indiqué et la recherche manuelle s'arrête. Pour revenir en un autre point, appuyez sur la touche ◀◀ jusqu'à ce que "]]" disparaisse.

2 Recherche manuelle en arrière

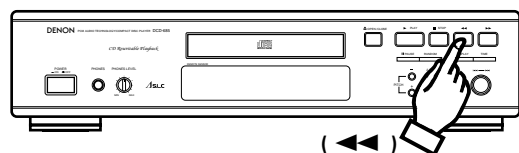

1. Appuyez sur la touche ◀◀ pendant la reproduction. La reproduction de la plage est accélérée.
 - Comme référence, le numéro de la plage en cours de reproduction et le temps écoulé de la plage sont affichés.
 - La recherche manuelle en arrière est approximativement trois fois plus rapide lorsqu'elle est engagée à partir du mode de pause par rapport à ce qui est le cas si elle est engagée à partir du mode de reproduction. Dans le cas d'une recherche pareille, cependant, aucun son n'est entendu.
 - Si la touche ◀◀ est maintenue enfoncée après que la fin de la plage finale sur le disque soit atteinte, "[[" est indiqué et la recherche manuelle s'arrête. Pour revenir en un autre point, appuyez sur la touche ▶▶ jusqu'à ce que "[[" disparaisse.

(9) Insertion d'espaces vierges entre les pages Espace automatique

- Voici une caractéristique commode qui fait qu'un espace vierge de 4 secondes est créé entre les pages. Cette caractéristique est très utile lorsque vous enregistrez des disques compacts sur des bandes.

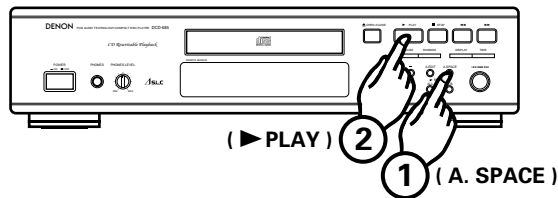

- Si vous appuyez sur la touche A. SPACE, l'indicateur [A. SPACE] s'allume.
- Appuyez sur la touche ► PLAY pour commencer la lecture. Lorsqu'une page a été reproduite jusqu'à sa fin, un espace vierge de 4 secondes est inséré avant que la page suivante est reproduite.
- Appuyez sur la touche A. SPACE encore une fois pour annuler la fonction.

REMARQUE:

La section vide de 4 secondes n'est pas créée lorsque la fonction de répétition A-B est employée sur une seule page.

(10) Recherche et pause en début de pause d'une piste Pause

1 En recherche directe (Télécommande uniquement)

- Dans ce cas, l'appareil se règle en mode de pause au début des la piste retrouvée en recherche directe.

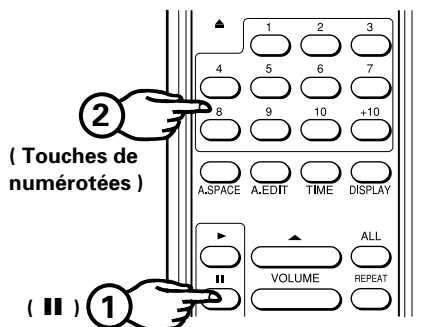

- Appuyer sur la touche || PAUSE.
 - Appuyer sur les touches de numérotées correspondant à la page désirée.
- Pour commencer la lecture, appuyer sur la touche ► PLAY ou || PAUSE.
 - Cette opération ne fonctionne pas en mode de programme.

2 Avec la recherche automatique

- Dans ce cas, la pause est effectuée au début de la page trouvée avec la fonction de recherche automatique.

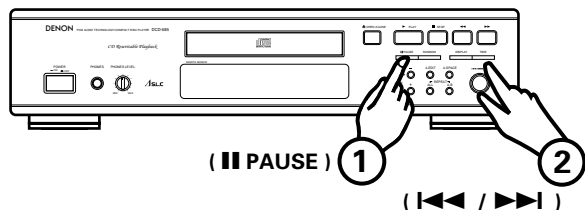

- Appuyez sur la touche || PAUSE pendant la lecture.
 - Tourner le molette jog sur l'appareil principal ou les touche ◀◀ ou ▶▶ de la télécommande pour sélectionner la piste souhaitée.
- Pour commencer la lecture, appuyez sur la touche ► PLAY ou || PAUSE.
 - Cette opération fonctionne aussi en mode de programme.

3 Avec la recherche de programme

- Appuyer sur la touche || PAUSE sur la télécommande une fois que l'opération de programmation est terminée. L'appareil se mettra en mode de pause au début de la première page programmée.

(11) Enregistrement par édition sur les faces A et B de la cassette Edition automatique

- La fonction d'édition automatique répartit automatiquement les pages du disque compact sur les deux faces de la bande, avec la division au début d'une page de sorte que le temps de lecture total du disque soit divisé en deux parties les plus égales possibles.

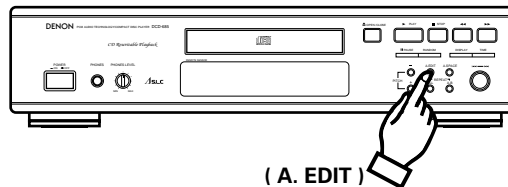

- Lorsque la touche A. EDIT est enfoncée en mode d'arrêt, le temps de lecture total de la face A (la première moitié) et les numéros de pages (sur le calendrier) sont affichés pendant environ 2 secondes. Ensuite, les informations de la face B (seconde moitié) sont affichées de façon similaire, après quoi le lecteur passe automatiquement en mode de pause au début de la première page de la face A. [PROG] est allumé sur l'affichage à ce moment.
- Une pression sur la touche ► PLAY commence la lecture. Lorsque la face A est entièrement lue, le lecteur se met en mode de pause au début de la première page de la face B.
- Lorsque la touche ► PLAY est à nouveau enfoncée, la lecture commence. Lorsque la lecture de la face B est terminée, le lecteur s'arrête automatiquement.

REMARQUES:

- La fonction d'édition automatique ne fonctionne pas avec des disque contenant 21 pages ou plus.
- Lorsque la touche ■ STOP ou ▲ OPEN/CLOSE est enfoncée pendant l'édition automatique, l'édition automatique est annulée.

(12) Lecture de pages en ordre aléatoire Lecture Aléatoire

- Toutes les pages enregistrés sur le disque peuvent être lues en ordre aléatoire.

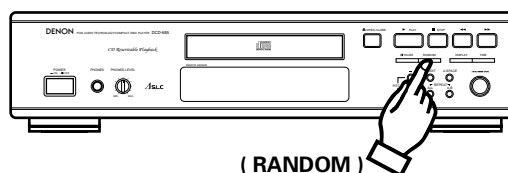

- En cas de pression sur la touche RANDOM, le témoin ►PLAY clignote et le mode de lecture au hasard débute automatiquement.
- Si on appuie sur la touche RANDOM alors que les pistes sont programmées, seules les pistes programmées sont lues de façon aléatoire.
- Si on appuie sur la touche RANDOM lorsque la fonction de répétition est mise, toutes les pistes seront lues une fois dans un ordre aléatoire, après quoi toutes les pistes seront relues dans un autre ordre et ainsi de suite.
- Lors d'opérations de recherche, les numéros des pistes de la première à la dernière piste sur le disque sont affichés dans une succession rapide sur l'affichage des numéros de piste, ainsi vous ne pouvez pas savoir quelle sera la prochaine piste à être lue avant que la lecture ne commence.

REMARQUES:

- Le temps total restant n'est pas affiché en mode de lecture aléatoire.
- Le mode de lecture aléatoire est annulé si l'on appuie sur la touche RANDOM en mode de lecture aléatoire.

(13) Changement de la vitesse de lecture (DCD-685 uniquement) Réglage fin de tonalité

- La lecture peut être accélérée ou ralentie.

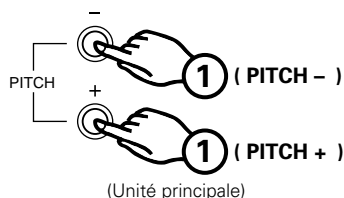

- Appuyez sur la touche PITCH + ou PITCH - pendant le mode de lecture ou de pause pour changer la vitesse de la lecture.
- Lorsqu'une des touches PITCH est enfoncée, le pourcentage du réglage de vitesse est affiché sur l'affichage de temps (TIME) pendant environ 2 secondes. "●" clignote si la vitesse est plus lente que la normale, "●" s'allume si la vitesse est plus rapide que la normale. La vitesse peut être changée par pas de 0,1% à partir de -12,0% jusqu'à +12,0%.

Sert d'exemple : -8.0%



- Appuyez sur la touche ► PLAY pendant la lecture avec une vitesse différente pour retourner à une vitesse de lecture normale. De même, Le réglage de la vitesse est annulé si le mode d'arrêt est réglé pendant la lecture à une vitesse différente.

REMARQUES :

- Aucune donnée ne sort du jack de sortie numérique (OPTICAL) pendant une lecture à vitesse différente (lorsque "●" est allumé ou clignote). Si vous voulez sortir les données, appuyez sur la touche ► PLAY pour retourner à la vitesse de lecture normale.
- La hauteur change aussi lorsque la vitesse est changée.
- Si la vitesse est changée pendant l'opération d'édition de la durée, le temps de lecture total change, ainsi le temps dans l'espace vierge n'est pas calculé correctement.
- L'affichage de la durée (le temps de lecture passé, le temps restant par piste ou le temps restant total) ne sera pas correct pendant une lecture à vitesse différente.
- Un maximum de 2 secondes est nécessaire pour retourner à la vitesse normale lorsqu'on appuie sur la touche ► PLAY pendant une lecture à vitesse différente. Pendant ce temps, seules les touches ▲ OPEN/CLOSE et ■ STOP fonctionneront.

REPRODUCTION SUR MINUTERIE

■ Fonctionnement

- Mettez tous les éléments du système sous tension.
- Réglez le sélecteur d'entrée de l'amplificateur sur le mode de lecteur de CD.
- Assurez-vous qu'un disque soit chargé dans le réceptacle de disque.
- Vérifiez l'heure sur la minuterie puis réglez l'heure de mise sous tension désirée.
- Mettez la minuterie audio sous tension (ON).
L'alimentation est mise hors tension automatiquement dans tous les éléments connectés à la minuterie.
- Lorsque le temps de mise sous tension pré-réglé est atteint, l'alimentation est mise sous tension dans les éléments du système et la reproduction du disque compact commence à partir de la première plage.

■ Connexion

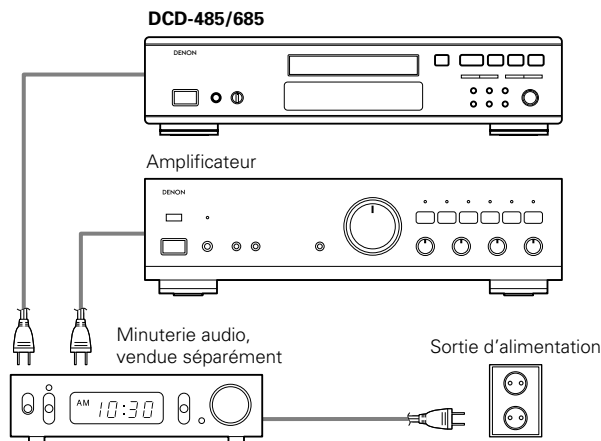

LE DISQUE COMPACT

1. Précautions à prendre lors de la manipulation de disques compacts

- Ne laissez pas des empreintes digitales, de l'huile ou de la poussière sur la surface du disque compact. Si la surface à signal est sale, essuyez-la avec un linge doux et sec. Essuyez en décrivant des cercles du centre vers l'extérieur.
- N'utilisez pas d'eau, de benzène, de diluant, de bombes à disque, de produits chimiques anti-électrostatiques ou de tissus en silicone pour nettoyer les disques.
- Faites toujours attention en manipulant les disques de façon à éviter d'endommager la surface, surtout en enlevant un disque du boîtier et en l'y rangeant.
- Ne courbez pas le disque compact.
- Ne rapprochez pas le disque compact de sources de chaleur.
- N'élargissez pas le trou du centre du disque.
- N'inscrivez rien sur le disque ni n'y attachez des étiquettes.
- Il y aura condensation sur le disque s'il est transporté d'un endroit frais en un endroit plus chaud, par exemple de l'extérieur en hiver. Attendez que la condensation disparaisse. N'essayez jamais de sécher des disques à l'aide de sèche-cheveux, etc.

2. Précautions à prendre lors du rangement

- Après la reproduction d'un disque, remettez-le toujours dans son boîtier.
- Gardez les disques dans leurs boîtiers lorsque vous ne les reproduisez pas pour les protéger contre la poussière et la saleté et pour prolonger leur durabilité.
- Ne rangez pas des disques dans les endroits suivants:
 - Endroits exposés à la lumière solaire directe pendant des périodes de temps prolongées.
 - Endroits où la poussière ou l'humidité est importante.
 - Endroits chauds, par exemple près d'un chauffage, etc.

REPRODUCTION A L'AIDE DE LA TELECOMMANDE

La télécommande peut être utilisée pour commander le lecteur de CD à une distance raisonnable.

(1) Insertion de piles sèches

1. Enlevez le couvercle du compartiment à piles sur l'arrière de la télécommande.

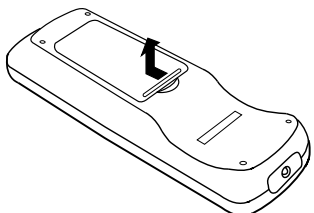

2. Insérez deux piles sèches R6P (dimensions standard AA) en respectant les polarités indiquées à l'intérieur du compartiment à piles.

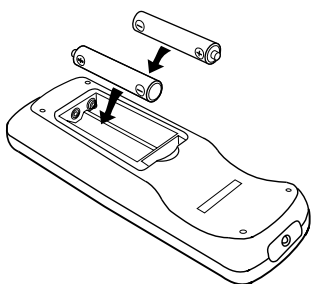

3. Remettez le couvercle du compartiment à piles.

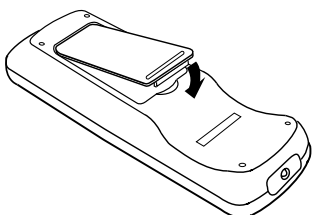

Remarques au sujet des piles

- La télécommande fonctionne sur des piles de dimensions standard AA.
- Les piles doivent être remplacées au bout d'approximativement un an. Le remplacement peut être nécessaire plus tôt si la télécommande a été utilisée très souvent.
- Si la télécommande commence à ne pas bien fonctionner à une distance proche du lecteur de CD moins d'un an après que des piles nouvelles aient été insérées, il est temps de remplacer les piles.
- La pile fournie ne sert que pour la vérification du fonctionnement. La remplacer par une neuve le plus tôt possible.
- Insérez les piles correctement, en suivant le diagramme de polarité à l'intérieur du compartiment à piles. En d'autres termes, assurez-vous que les bornes (+) et (-) soient bien alignées.
- Les piles ont tendance à s'endommager et à fuir. Il est donc nécessaire:
 - de ne pas combiner des piles nouvelles avec des piles plus anciennes.
 - de ne pas combiner des piles de type différent.
 - de ne pas connecter des pôles opposés de piles, exposer les piles à la chaleur, les casser ou les mettre au feu.
- Si la télécommande n'est pas utilisée pendant une période de temps prolongée, enlevez-en les piles.
- Si les piles ont fuit, enlevez toute trace de liquide du compartiment à piles, en faisant attention de bien essuyer avec un linge doux, puis insérez des piles nouvelles.

(2) Directives concernant l'usage

- Utilisez la télécommande en la dirigeant vers le détecteur de la télécommande du lecteur de CD (voir ci-dessous). Lorsqu'un signal de télécommande est reçu, l'indicateur de télécommande sur l'avant du lecteur de CD s'allume un instant.
- La télécommande peut s'utiliser jusqu'à une distance de 8 mètres en ligne droite à partir du lecteur de CD. Cette distance sera diminuée s'il y a des obstacles entre les deux ou si l'axe lumineux de la télécommande n'est pas dirigé directement vers le lecteur de CD.
- Les touches de la télécommande ont des fonctions identiques à celles du lecteur de CD. Toutefois, les fonctions suivantes ne peuvent pas être contrôlées par télécommande: ON/OFF de l'alimentation, la rédaction automatique, la création d'espaces automatique et la lecture aléatoire.

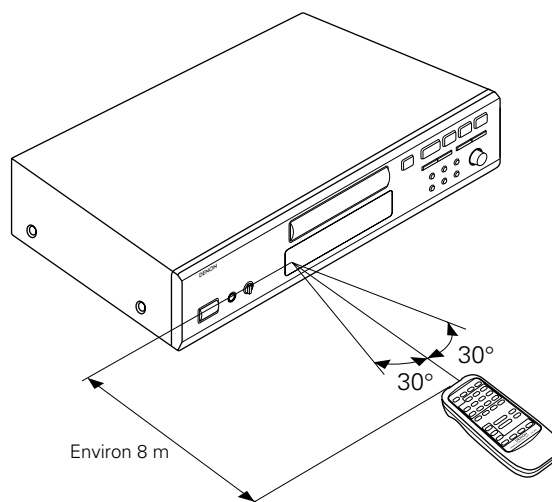

TELECOMMANDE RC-266

Sélection de piste

Utiliser les touches de numérotées (1~10 et +10) pendant la programmation et pour accéder instantanément à la piste sélectionnée.

Les touches ◀◀ et ▶▶ servent à avancer sur la piste suivante ou revenir sur la piste en cours.

Réglage en mode de programme

- Pour l'opération de programmation, appuyer sur la touche PROG, puis sur les touches de numérotées (1~10 et +10).
- La télécommande est normalement réglée en mode de direct.

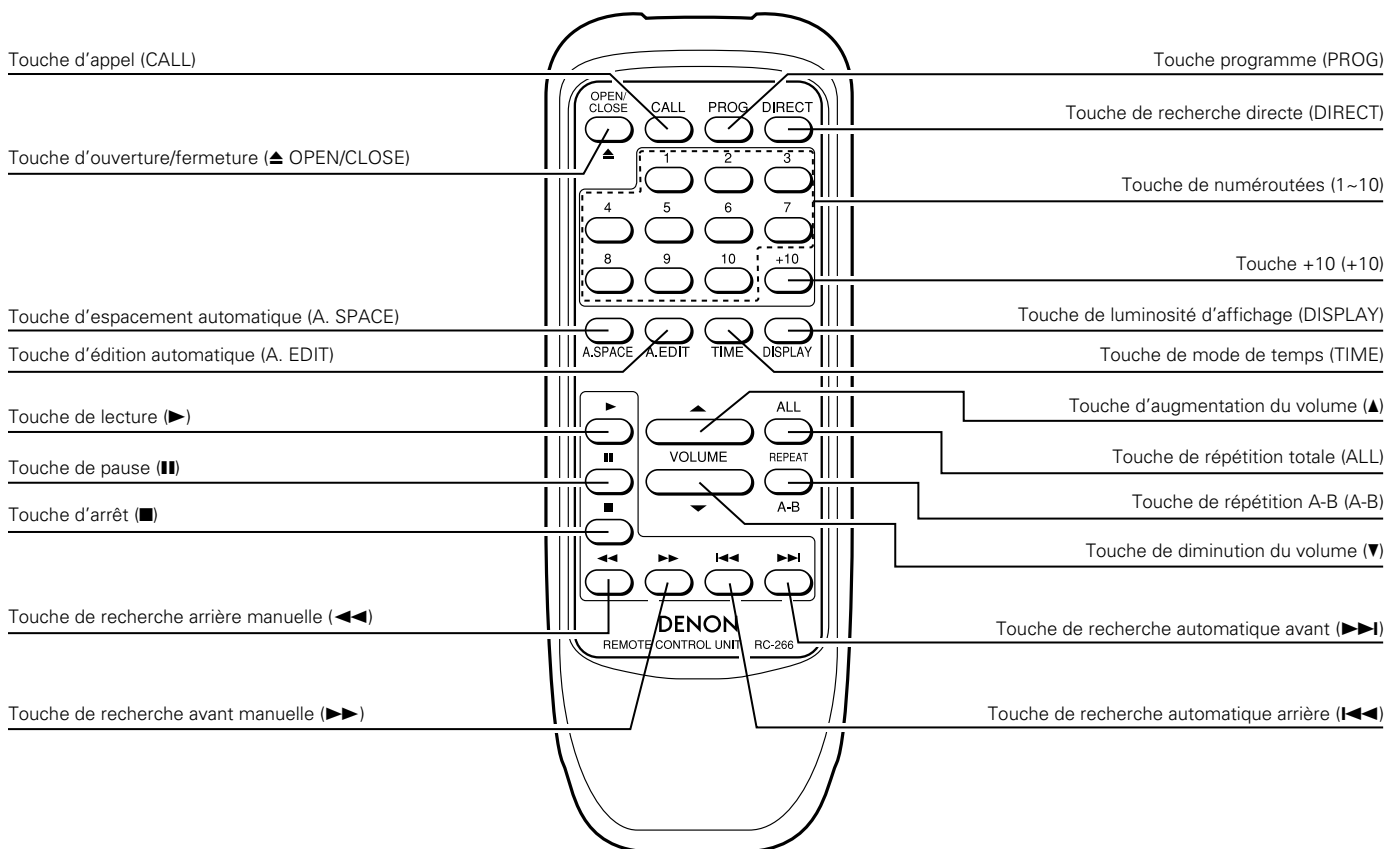
**Contrôle du contenu programmé**

En appuyant sur la touche CALL de la télécommande, le contenu programmé est affiché. Les plages entrées dans la mémoire sont affichées en commençant par la première plage entrée et avancent une par une à chaque fois que la touche CALL est enfoncée.

Remarques concernant le fonctionnement

- Ne pas appuyer sur des touches identiques sur le lecteur de CD et sur la télécommande en même temps, car cela pourrait entraîner un mauvais fonctionnement.
- Le fonctionnement de la télécommande sera moins efficace si le détecteur de la télécommande est exposé à une lumière puissante, telle que la lumière directe du soleil ou la lumière de lampes fluorescentes ou s'il y a des obstacles entre la télécommande et le détecteur.
- **Sélection de plage directe**
A l'aide de touches de numérotées (1~10 et +10), les plages peuvent être sélectionnées directement pour la reproduction.

Sélection de plage lors de la programmation

Appuyer sur la touche PROG, puis sur les numéros des plages que l'on souhaite mémoriser.

Exemple: PROG → 3 → +10 & 1 → 5...

(les plages 3, 11, 5 et ainsi de suite sont saisies dans la mémoire)

Les pistes mémorisées sont effacées dès que l'on appuie sur la touche DIRECT.

Utilisation correcte des touches de numérotées

La sélection directe de plages à un chiffre est facile et se fait par simple pression sur la touches de numérotées. Pour les plages avec un numéro à partir de 11, d'abord appuyer sur la touche +10, puis sur une touche à un chiffre. Par ex. : pour sélectionner la plage 22, appuyer deux fois sur la touche +10, puis appuyer sur la touche 2.

Réglage du niveau de sortie

Le niveau de sortie des prises de sortie de ligne et de la prise de sortie casque peut être modifié.

Le niveau de sortie de la prise de sortie numérique ne peut pas être changé.

Lorsque l'on appuie sur la touche ▲ pendant la lecture, le niveau de sortie augmente.

Lorsque l'on appuie sur la touche ▼ pendant la lecture, le niveau de sortie diminue.

PRECAUTIONS D'INSTALLATION

Le lecteur de CD contient un micro-ordinateur pour la commande de circuits intérieurs. Au cas où le lecteur est utilisé près d'un syntoniseur ou d'un téléviseur sous tension, des parasites peuvent, bien que ceci soit peu probable, déranger le son du syntoniseur ou l'image du téléviseur. Pour éviter ce risque, veuillez prendre les précautions suivantes.

- Gardez le lecteur de CD à une distance aussi grande que possible du syntoniseur ou du téléviseur.
- Gardez le câble d'alimentation et celui de connexion du lecteur de CD à l'écart des câbles d'antenne du syntoniseur et du téléviseur.
- Des interférences apparaissent facilement quand une antenne intérieure ou une ligne d'apport de 300 Ω/ohms est employée; ainsi, l'utilisation d'une antenne extérieure et d'un câble coaxial de 75 Ω/ohms est-elle recommandée pour l'antenne.

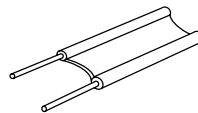

Ligne d'apport de 300 Ω/ohms



Câble coaxial de 75 Ω/ohms

DEPANNAGE

Au cas où le lecteur de CD ne semble pas fonctionner correctement, veuillez vérifier les points suivants:

Le réceptacle de disque ne s'ouvre pas ou ne se ferme pas.

- L'alimentation est-elle branchée?

Lorsqu'un disque est chargé, 00 00:00 s est affiché.

- Le disque est-il correctement chargé?Voir la page 30
- En ce qui concerne les disques CD-R/RW, le disque a-t-il été finalisé ?

Lorsqu'on appuie sur la touche ► PLAY, la lecture ne commence pas.

- Le disque est-il sale ou rayé?Voir la page 34

Le son ne sort pas ou est déformé.

- Le cordon de sortie est-il connecté correctement à l'amplificateur?Voir la page 29
- Les commandes de l'amplificateur ont-elles été réglées de façon correcte?

La reproduction n'est pas possible sur une partie particulière du disque.

- Le disque est-il rayé ou sale?Voir la page 34

La reproduction programmée ne fonctionne pas.

- La programmation a-t-elle été effectuée de façon correcte?Voir les pages 31, 32 et 36

Fonctionnement incorrect lorsque les touches de la télécommande sont enfoncées.

- La télécommande est-elle utilisée trop loin du lecteur?Voir la pages 35, 36
- Y a-t-il des obstacles au rayon?
- Le détecteur de la télécommande est-il exposé à une lumière forte?
- Les piles sont-elles épuisées?

SPECIFICATIONS

	DCD-485	DCD-685
AUDIO		
Nombre de canaux:	2 channels	←
Réponse en fréquence:	2 ~ 20.000 Hz	←
Gamme dynamique:	98 dB	100 dB
Rapport signal-bruit:	105 dB	110 dB
Distorsion harmonique:	0,003% (1 kHz)	0,003% (1 kHz)
Séparation:	102 dB (1 kHz)	103 dB (1 kHz)
Pleurage et scintillement:	Inférieur au limites meurables: (±0,001% W crête)	←
Tension de sortie:	0,2 ~ 2,0 V	←
DISQUES	Format de disque compact	←
CARACTERISTIQUES GENERALES		
Alimentation:	230 V CA, 50 Hz	←
Consommation en courant:	11 W	12 W
Dimensions:	434 (L) x 100 (H) x 285 (P) mm	←
Poids:	3,4 kg	3,6kg

FONCTIONS ET AFFICHAGE

Fonctions:	Recherche automatique, lecture programmée, lecture répétée, recherche manuelle, espacement automatique, mode de temps, édition automatique et luminosité, lecture aléatoire, commande pitch (DCD-685 uniquement)
Affichage:	Numéro de page, temps, calendrier musical et modes activés
Autres fonctions:	Prise casque
TELECOMMANDE	RC-266
Système de télécommande:	Système à pulsations infra-rouges
Alimentation:	CC 3 V; deux piles sèches (dimensions standard AA) R6P
Dimensions externes:	54,5 (W) x 140 (H) x 24,8 (D) mm
Poids:	85 g avec les piles

* La conception et les spécifications sont susceptibles de modifications sans avertissement aux fins d'améliorations

IMPORTANTE PER LA SICUREZZA

AVVERTIMENTO:

EVITARE DI ESPORRE QUESTO APPARECCHIO ALLA PIOGGIA O ALL'UMIDITÀ ONDE PREVENIRE IL RISCHIO DI INCENDIO E SCOSSE ELETTRICHE.

PRECAUZIONI:

1. Maneggiare con cura il cavo d'alimentazione

Fare attenzione a non danneggiare o deformare il cavo d'alimentazione. In caso contrario si creano pericoli di scosse o di guasti. Staccando il cavo dalla presa di rete, prenderlo sempre per la spina e non tirare mai il cavo stesso.

2. Non aprire il coperchio superiore

Per evitare pericoli di scosse non aprire il coperchio superiore. Nel caso di un qualche problema rivolgersi al rivenditore DENON.

3. Non inserire alcun oggetto all'interno

Non inserire oggetti metallici nell'apparecchio e fare attenzione a non revesciarvi sopra liquidi. In caso contrario si creano pericoli di scosse o di guasti.

Scrivere e conservare il nome del modello e il numero di serie dell'apparecchio visualizzati sull'etichetta dei valori nominali.

Modello Nr. DCD-485/685 Numero di serie: _____

Controllare che le parti seguenti si trovino imballate con l'apparecchio nella scatola di spedizione.

- | | |
|---|---|
| (1) Manuale di istruzioni | 1 |
| (2) Cavi di segnale | 1 |
| (3) Telecomando a distanza RC-266 | 1 |
| (4) Batterie R6P/AA | 2 |
| (5) Cavo CA | 1 |
| (6) Elenco dei centri di assistenza | 1 |

NOTA:

Questo lettore di CD impiega un laser a semiconduttore. Per ottenere le prestazioni migliori dell'apparecchio si raccomanda di usarlo ad una temperatura ambiente compresa entro la gamma dai 10°C (50°F) ai 35°C (95°F).

NAMI E FUNZIONI DELLE PARTI

1 Interruttore di accensione (POWER)

- Quando l'unità è accesa (ON), sull'indicatore TRACK No. viene visualizzato "00" e non è inserito alcun disco, sul display digitale viene visualizzato "00 00M00s".
- Se si accende l'unità con un disco inserito, sull'indicatore TRACK No. viene visualizzato il numero totale di tracce del disco, il tempo totale viene visualizzato sul pannello TIME, i numeri sul calendario musicale si accendono fino al numero di tracce sul disco ed inizia la riproduzione.

2 Presa per le cuffie (PHONES)

- Per un ascolto in privato, è possibile collegare le cuffie a questa presa. (le cuffie vengono vendute separatamente). Non aumentate eccessivamente il volume durante l'ascolto con le cuffie.

3 Controllo del volume (PHONES LEVEL) (Solo DCD-685)

- Usate questo controllo per regolare il livello di uscita delle cuffie.

4 Sensore per il telecomando (REMOTE SENSOR)

- Questo sensore riceve i raggi infrarossi trasmessi dal telecomando.
- Per il controllo a distanza, puntate il telecomando RC-266, in dotazione, verso questo sensore.

5 Display

- Il display digitale è suddiviso in sezioni: per il numero traccia, per il tempo di riproduzione e per il calendario, come illustrato di seguito.

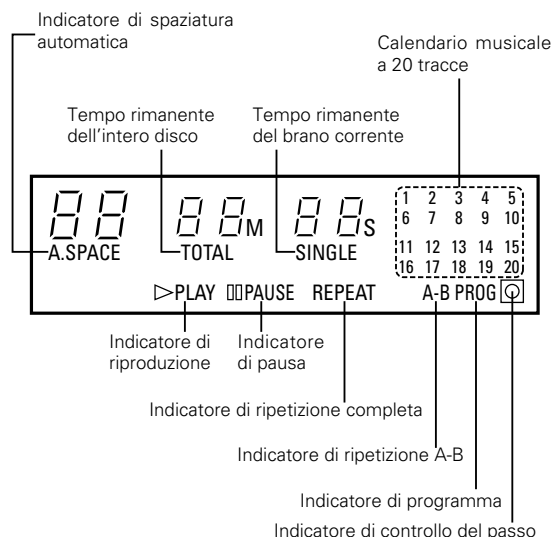

6 Tasto del passo - (PITCH -) (Solo DCD-685)

- Premete questo tasto per rallentare la velocità di riproduzione. (Fate riferimento alla pagina 44.)

7 Tasto del passo + (PITCH +) (Solo DCD-685)

- Premete questo tasto per aumentare la velocità di riproduzione. (Fate riferimento alla pagina 44.)

8 Tasto di editazione automatica (A. EDIT)

- Il contenuto di un CD viene diviso automaticamente in due metà, lato A e lato B, come su un disco in vinile, con la divisione inserita tra le tracce più vicine alla metà del tempo totale di riproduzione e con le tracce lasciate nell'ordine originario. (Fate riferimento alla pagina 44.)

9 Tasto di ripeti tutto (ALL)

- Premete questo tasto per ripetere la riproduzione di tutti i brani. Quando si preme questo tasto, [REPEAT] si illumina sul display e tutti i brani sul disco o nel programma verranno riprodotti ripetutamente.
- Premete questo tasto nuovamente per disattivare la funzione di ripetizione. (Fate riferimento alla pagina 42.)

10 Tasto di ripetizione A-B (A-B)

- Premete questo tasto per una riproduzione ripetuta tra un punto di inizio (A) e un punto finale designato (B). (Fate riferimento alla pagina 42.)

11 Tasto di spaziamento automatico (A. SPACE)

- Premete questo tasto per illuminare l'indicatore [A. SPACE] ed inserire uno spazio vuoto di circa 4 secondi tra i brani durante la riproduzione del CD. Premete questo tasto nuovamente per spegnere l'indicatore [A. SPACE] e cancellare la funzione di spaziamento automatico.
- Premendo uno dei tasti di ricerca automatica (◀◀◀ o ▶▶▶) o il manopola jog, la funzione di spaziamento automatico viene disattivata.
- La funzione di spaziamento automatico è attiva durante la riproduzione normale, la riproduzione programmata oppure la riproduzione casuale.
- Nonostante vengano inseriti spazi vuoti di 4 secondi, questo tempo ulteriore non verrà indicato dall'indicazione del tempo rimanente o dal display del tempo quando è attivata la funzione di editazione automatica. (Fate riferimento alla pagina 43.)

12 Manopola Jog (◀◀◀ - ▶▶▶)

- Girarla per arrivare all'inizio del brano desiderato. (Fate riferimento alla pagina 41.)

13 Tasto del modo del tempo (TIME)

- Questo tasto viene usato per selezionare l'indicazione desiderata sul display del tempo (TIME). L'indicazione di questo display cambierà ad ogni pressione di questo tasto. Normalmente, il tempo trascorso del brano in fase di riproduzione viene visualizzato. Se premete questo tasto una volta, viene visualizzato [SINGLE] e il tempo rimanente del brano in fase di riproduzione. Alla seconda pressione del tasto, viene visualizzato [TOTAL] e il tempo totale di riproduzione dei brani rimanenti. Comunque, quando la riproduzione programmata è in fase di esecuzione, il tempo totale rimanente del programma viene visualizzato. Premete il tasto nuovamente per ritornare al display del tempo di riproduzione trascorso del brano in fase di riproduzione.
- Per i dischi contenenti più di 20 brani, il tempo restante non appare sul display per i brani da 21 in poi.

14 Tasto di ricerca manuale in avanti (▶▶▶)

- Premete questo tasto durante la riproduzione per la ricerca veloce in avanti. I segnali musicali vengono riprodotti più velocemente del solito per tutto il tempo che si tiene premuto il tasto.
- Se si preme questo tasto mentre è attivato il modo di pausa, potete far avanzare il pickup rapidamente ad una posizione desiderata, tre volte più rapidamente rispetto ad una ricerca manuale in avanti durante la riproduzione. Durante questa operazione non si sentirà alcun suono. (Fate riferimento alla pagina 43.)

15 Tasto di ricerca manuale all'indietro (◀◀◀)

- Premete questo tasto durante la riproduzione per la ricerca veloce all'indietro. I segnali musicali vengono riprodotti più velocemente del solito per tutto il tempo che si tiene premuto il tasto.
- Se si preme questo tasto mentre è attivato il modo di pausa, potete far tornare indietro il pickup rapidamente ad una posizione desiderata, tre volte più rapidamente rispetto ad una ricerca manuale all'indietro durante la riproduzione. Durante questa operazione non si sentirà alcun suono. (Fate riferimento alla pagina 43.)

16 Tasto dell'oscuratore (DISPLAY)

- Premete questo tasto per cambiare la luminosità del display.
- Premete questo tasto una volta per rendere il display 2/3 più luminoso del normale.
- Premete questo tasto nuovamente per rendere il display 1/3 più luminoso del normale.
- Premete questo tasto nuovamente per spegnere l'intero display durante la riproduzione e per spegnere tutto eccetto il numero del brano in qualsiasi altro modo.

17 Tasto di arresto (■ STOP)

- Premere questo tasto per interrompere la riproduzione. Il CD smette di ruotare.

18 Tasto di riproduzione casuale (RANDOM)

- Premete questo tasto per riprodurre i brani in ordine casuale. (Fate riferimento alla pagina 44.)

19 Tasto di riproduzione (▶ PLAY)

- Premete questo tasto per iniziare la riproduzione di un disco durante il modo di arresto o pausa.
- Premendo questo pulsante appare [▶ PLAY] e viene visualizzato il numero del brano in riproduzione.
- Le tracce vengono visualizzate sul calendario. Non appena una traccia è stata riprodotta, il numero corrispondente scompare dal calendario.

20 Tasto di pausa (■ PAUSE)

- Premete questo tasto per arrestare temporaneamente la riproduzione.
- Quando si preme questo tasto durante la riproduzione, la riproduzione si arresta temporaneamente, l'indicatore [▶ PLAY] si spegne e l'indicatore [■ PAUSE] si accende.
- Premete questo tasto oppure il tasto ▶ PLAY nuovamente per continuare la riproduzione.

21 Tasto di apertura/chiusura (▲ OPEN/CLOSE)

- Il portadischi si apre e si chiude premendo questo tasto.
- Premete questo tasto una volta per aprire il piatto portadischi, un'altra volta per chiuderlo.
- Chiudendo il lettore con un CD all'interno, il disco ruota per qualche secondo durante la lettura del contenuto del CD. Sul display digitale 5 appaiono quindi il numero di brani ed il tempo di riproduzione totale.

22 Piatto portadischi

- Posizionare il disco sul piatto portadischi con l'etichetta rivolta verso l'alto.
- Utilizzare il tasto ▲ OPEN/CLOSE 21 per aprire e chiudere il piatto portadischi.
- Il piatto portadischi si può anche chiudere premendo il tasto ▶ PLAY 19 o ■ PAUSE 20.

23 Presa di uscita digitale (OPTICAL)

- I dati digitali vengono emessi in forma ottica da questa presa. (Vedere pagina 40 per i collegamenti.)

24 Connettori di uscita (LINE OUT)

- Collegare questi spinotti ai connettori d'ingresso dell'amplificatore (per ulteriori dettagli sulle connessioni fare riferimento alla pagina 40).

25 ENTRATA CA

- Collegare qui il cavo d'alimentazione in dotazione.

CONNESSIONI**(1) Collegamento dei connettori di uscita (LINE OUT)**

Utilizzare l'accluso cavo di connessione per collegare i connettori sinistro (L) e destro (R) dell'uscita (LINE OUT) del DCD-485/685 all'ingresso sinistro (L) e destro (R), rispettivamente, dell'ingresso CD, AUX o TAPE PLAY dell'amplificatore.

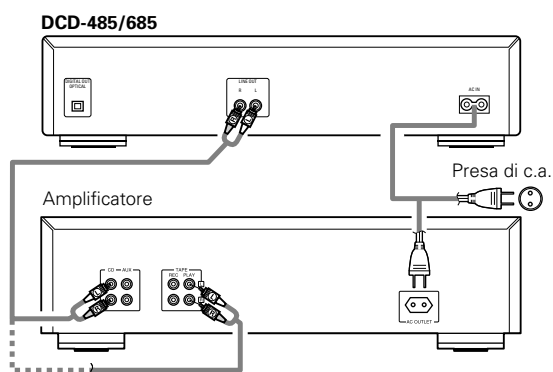
**Avvertenza per il collegamento**

- Accertarsi che tutte le unità siano spente prima di procedere al collegamento o allo scollegamento dei cavetti e del cavo d'alimentazione.
- Accertarsi che tutti i cavetti siano stati collegati correttamente agli spinotti sinistro (L) e destro (R).
- Inserire a fondo gli spinotti nei connettori.
- Collegare le uscite agli ingressi CD, AUX o TAPE PLAY dell'amplificatore.

(2) Collegamento della presa di uscita digitale (OPTICAL)

Usate un cavo ottico, venduto separatamente, per collegare la presa di uscita digitale (OPTICAL) del DCD-485/685 alla presa di entrata digitale (OPTICAL) su un processore digitale o registratore di CD.

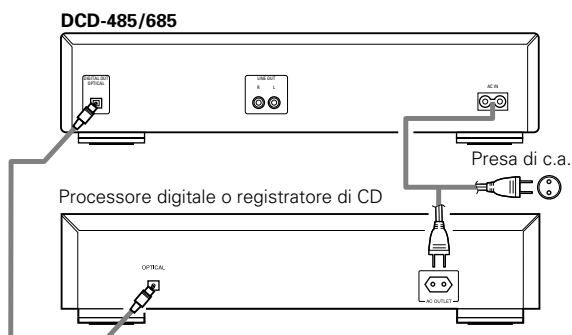
**APERTURA E CHIUSURA DEL PIATTO PORTADISCO E CARICAMENTO DEI DISCHI**

Apertura e chiusura del piatto portadisco (questa funzione è operativa solo ad unità accesa.)

1. Premete l'interruttore POWER per accendere l'unità.
2. Premete il tasto ▲ OPEN/CLOSE.

Come caricare un disco

- Accertarsi che il piatto portadisco sia completamente aperto.
- Tenere il disco per i bordi esterni e posizionarlo nel portadisco (non toccare la superficie incisa, cioè quella lucida).
- Quando si utilizzano dischi da 12 cm di diametro, accertarsi che i bordi esterni coincidano con le guide esterne del portadisco (Fig. 1) e quando si utilizzano i CD single (da 8 cm di diametro), far coincidere il bordo esterno con le guide interne del piatto portadisco (Fig. 2).
- Premete il tasto ▲ OPEN/CLOSE per chiudere il piatto portadisco.
- Quando il piatto portadisco è chiuso, il disco viene letto e dopo alcuni secondi il numero di tracce ed il tempo totale di riproduzione vengono visualizzati, rispettivamente, sul display TRACK No. e TIME.
- Quando il portadisco è aperto e il disco è caricato, potete anche premere il tasto ► PLAY o || PAUSE per chiudere il portadisco. (Se viene premuto il tasto ► PLAY, la riproduzione comincerà immediatamente subito dopo che i contenuti del disco sono stati letti).

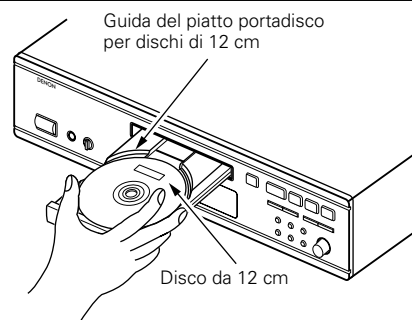
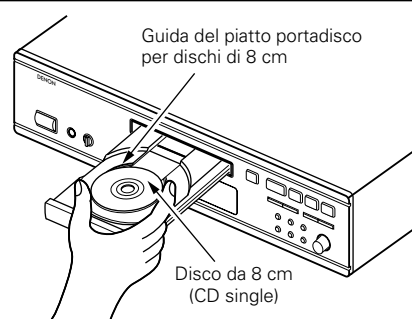
Fig. 1**Fig. 2**

Avvertenze:

- Se il vostro dito rimanesse incastrato nel portadischi mentre si chiude, premete il tasto ▲ OPEN/CLOSE.
 - Non inserire alcun oggetto estraneo nel piatto portadischi. Non caricare più di un disco alla volta, altrimenti potrebbe verificarsi un malfunzionamento.
 - Non spingere il piatto portadischi manualmente quando l'unità è spenta poiché ciò può causare un malfunzionamento e danni al lettore di CD.
 - Questo riproduttore può riprodurre dischi CD-R/RW, ma solamente se essi sono finalizzati.
- Notate comunque che a seconda della qualità di registrazione, il riproduttore potrebbe non essere in grado di riprodurre alcuni dischi CD-R/RW. Se dovesse presentarsi un problema con questo tipo di dischi (Per esempio se il disco non potesse venire letto quando viene caricato o quando il modo di riproduzione viene impostato), "Err" appare sulla sezione del display temporale, nella quale il disco è disinserito.

RIPRODUZIONE NORMALE DEI CD

(1) Inizio della riproduzione

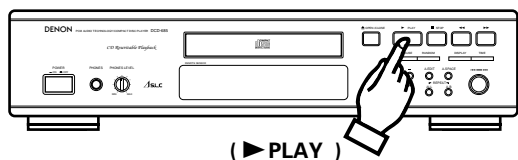

1. Premete l'interruttore POWER per accendere l'unità.
2. Caricare il disco nel piatto portadischi.
 - Quando il piatto portadischi è chiuso, il disco viene letto e viene visualizzato il numero delle tracce ed il tempo totale di riproduzione.
3. Premete il tasto ► PLAY.
 - Vengono visualizzati il numero del brano in riproduzione, il tempo trascorso, ecc.
 - La riproduzione può essere anche iniziata premendo la manopola jog.

(2) Arresto della riproduzione

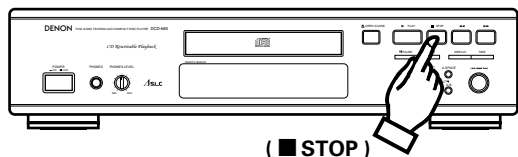

1. Premete il tasto ■ STOP.
 - Quando tutte le tracce del disco sono state riprodotte, la riproduzione si ferma automaticamente.

Precauzioni:

- Qualora non sia stato inserito alcun CD oppure il CD sia stato inserito capovolto, il numero del brano ed il tempo vengono azzerati e lampeggia tutto il calendario.
- Qualora l'unità non sia in grado di leggere correttamente le informazioni sul CD, ad es. a causa di polvere o sporcizia sul CD, il numero del brano ed il tempo vengono azzerati, il calendario lampeggia ed il numero di brani, il tempo rimanente per brano non vengono visualizzati.

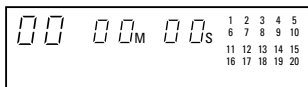

Disco non inserito o visualizzazione errata

RIPRODUZIONE AVANZATA DEI CD

(1) Riproduzione di una traccia specifica Accesso diretto
(Solo con il telecomando)

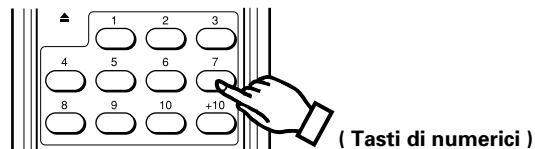

- Utilizzate i tasti de numerici e i tasto +10 per immettere il numero del brano desiderato. Per esempio, per riprodurre il brano numero 4, premete [4] e per riprodurre il brano numero 12, premete [+10] e [2]. La riproduzione comincerà da quel brano.

(2) Avanzamento alla traccia successiva durante la riproduzione Ricerca automatica

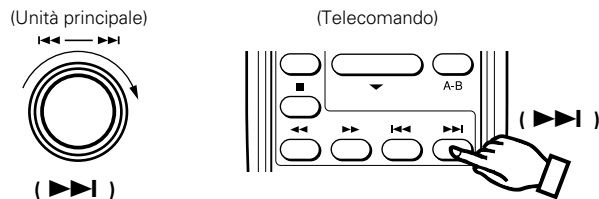

- Durante la riproduzione, girate in senso orario (Q) il manopola jog dell'unità principale oppure premete il tasto ►► sul telecomando.
- Il pickup avanzerà all'inizio del brano successivo e la riproduzione continuerà. Girando la manopola jog o premendo diverse volte il pulsante, la testina avanza al numero di brano corrispondente.

(3) Ritorno all'inizio della traccia corrente durante la riproduzione Ricerca automatica

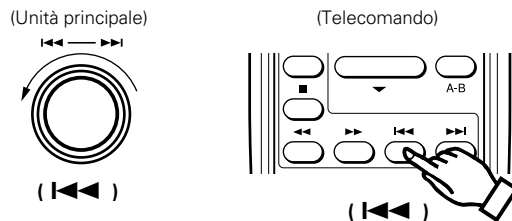

- Durante la riproduzione, girate in senso antiorario (Q) il manopola jog dell'unità principale oppure premete il tasto ◀◀ sul telecomando.
- La testina ritorna all'inizio della traccia corrente e la riproduzione ricomincia. Girando la manopola jog o premendo diverse volte il pulsante, la testina ritorna al numero di brano corrispondente.

(4) Riproduzione di tracce specifiche in un ordine specifico Riproduzione programmata

- Con questa funzione è possibile scegliere tutte le tracce su disco che si desiderano e programmare la loro riproduzione in un qualunque ordine.
- La programmazione è possibile anche quando il piatto portadisco è aperto.
- Possono essere programmate fino a 20 tracce.
- Le tracce programmate vengono visualizzate sul calendario.

1 Programmazione (Solo con il telecomando)

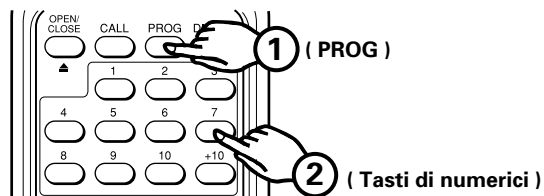

- Premete il tasto PROG in modo tale che l'indicatore **PROG** si accenda, poi usate i tasti di numerici e il tasto +10 dell'unità del telecomando per programmare i brani. Per esempio, per programmare i brani 3, 12 e 7 premete **PROG**, **3**, **+10**, **2** e **7**.

Ogni qualvolta viene programmato un brano, il numero di brano corrispondente lampeggia sul calendario, sul display TRACK No. appare il numero di brano e sul display TIME appare il tempo di riproduzione totale. Alcuni secondi dopo aver programmato l'ultimo brano, il numero totale dei brani programmati viene visualizzato sul display TRACK No.

2 Verifica delle tracce programmate (Solo con il telecomando)

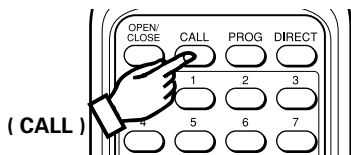

- Premete il tasto CALL. Ad ogni pressione del tasto CALL, i brani programmati appaiono in ordine sul display TRACK No.

3 Riproduzione delle tracce programmate

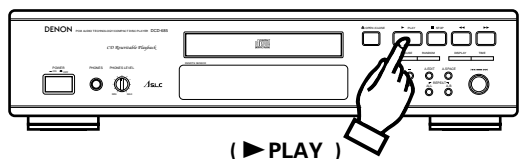

- Premete il tasto ► PLAY per riprodurre i brani nell'ordine programmato.

4 Annullamento del programma

- Premendo il tasto DIRECT sul telecomando viene cancellato l'intero programma. Il programma viene cancellato anche premendo il tasto ▲ OPEN/CLOSE.

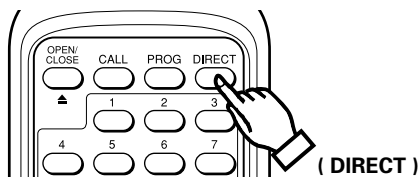

NOTE:

- Se la programmazione viene effettuata nel modo di riproduzione o pausa, il brano che viene riprodotto viene programmato alla prima posizione. Si possono aggiungere altri brani al programma, ma il numero di brani programmati e il tempo di riproduzione non verrà visualizzato.
- La ricerca diretta non è possibile durante la riproduzione programmata. Se i tasti di numerici vengono premuti, quel brano verrà aggiunto alla fine del programma.
- La programmazione è possibile anche con il piatto portadisco aperto. I numeri dei brani superiori ai numeri dei brani registrati sul disco possono essere programmati, ma verranno cancellati automaticamente prima che la riproduzione inizi.
- Il tempo rimanente per ciascun brano verrà visualizzato per i brani dall'1 al 20.
- Il tempo di programmazione totale e il tempo di programmazione rimanente non verranno visualizzati se vengono programmati brani oltre al brano numero 20.

(5) Riproduzione ripetuta di tutti i brani Ripetizione

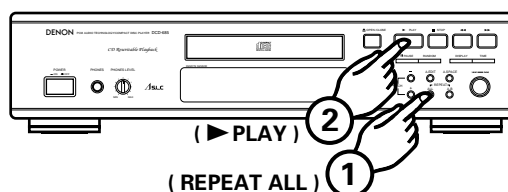

1. Premete il tasto REPEAT ALL.
2. Premete il tasto ► PLAY.
 - Premendo il tasto REPEAT ALL, **REPEAT** verrà visualizzato.
 - I passi 1 e 2 sopra possono essere invertiti.
 - Per cancellare il modo di riproduzione ripetuta, premete il tasto REPEAT ALL nuovamente.
3. Nel modo di programmato, solamente i brani programmati sono riprodotti ripetutamente. Se volete riprodurre ripetutamente un brano singolo, per esempio, programmatelo.

(6) Riproduzione ripetuta di una sezione desiderata Ripetizione A-B

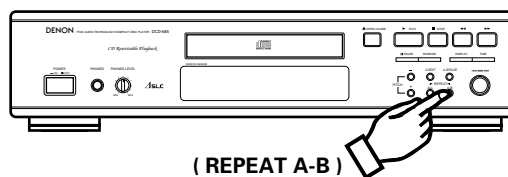

1. Iniziate la riproduzione e premete il tasto REPEAT A-B quando raggiungete il punto di inizio dell'intervallo. L'indicatore **A-B** inizia a lampeggiare.
2. Continuate la riproduzione oppure avanzate il pick-up usando il tasto ►► o ►► finché non sarà raggiunto il punto di fine sezione. Poi premete il tasto REPEAT A-B nuovamente. L'indicatore **A-B** si illuminerà.
 - Il pick-up ritornerà al punto di inizio sezione e ripeterà la riproduzione della sezione selezionata.
 - Questo intervallo verrà ripetuto finché il modo di ripetizione A-B non viene cancellato premendo nuovamente il tasto REPEAT A-B. L'indicatore **A-B** si spegnerà.
 - La ripetizione ripetuta A-B non è possibile durante la riproduzione programmata.

(7) Pausa della riproduzione in qualunque momento Pausa

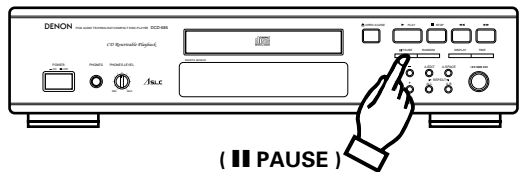

- Potete arrestare la riproduzione temporaneamente e poi continuare la stessa dallo stesso punto nel brano.
1. Premete il tasto **|| PAUSE** durante la riproduzione.
 2. Per continuare la riproduzione, premete il tasto **▶ PLAY** o **|| PAUSE** nuovamente.

(8) Ricerca rapida udibile Ricerca manuale

- Con questa funzione è possibile individuare un punto desiderato di una traccia, sia in avanti che indietro.
- Quando si raggiunge il punto desiderato, rilasciare il tasto **◀◀** o **▶▶**. La riproduzione normale continua.

1 Ricerca manuale in avanti

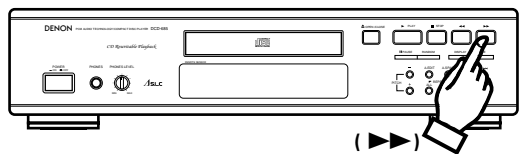

1. Premete il tasto **▶▶** durante la riproduzione. La riproduzione del brano sarà più veloce.
- Come riferimento viene visualizzata la traccia corrente ed il tempo trascorso della traccia stessa.
- La ricerca manuale in avanti iniziata durante una pausa è circa tre volte più veloce della riproduzione normale. In questo caso non si sente alcun suono.
- Se il tasto **▶▶** viene tenuto premuto una volta raggiunta la fine dell'ultimo brano sul disco, verrà visualizzato " } } " e la ricerca manuale si arresta. Per tornare ad un altro punto, premete il tasto **◀◀** finché " } } " non scompare.

2 Ricerca manuale all'indietro

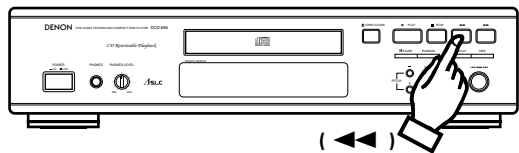

1. Premete il tasto **◀◀** durante la riproduzione. La riproduzione inversa del brano sarà più veloce.
- Come riferimento, viene visualizzato il numero della traccia corrente ed il tempo trascorso della traccia stessa.
- La ricerca manuale all'indietro iniziata durante una pausa è circa tre volte più veloce della riproduzione normale. In questo caso non si sente alcun suono.
- Se il tasto **◀◀** viene tenuto premuto una volta raggiunta l'inizio del primo brano sul disco, verrà visualizzato " [[" e la ricerca manuale si arresta. Per tornare ad un altro punto, premete il tasto **▶▶** finché " [[" non scompare.

(9) Inserimento di spazi muti tra le tracce Spaziatura automatica

- Questa è una conveniente funzione che inserisce spazi vuoti di 4 secondi fra le tracce, utile quando si registrano i compact disc su cassetta.

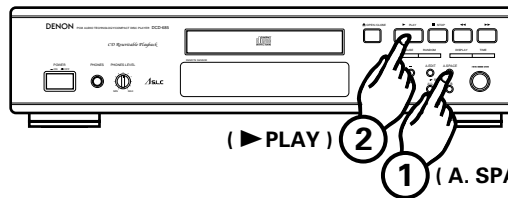

1. Se si preme il tasto A. SPACE, l'indicatore **A. SPACE** si illuminerà.
2. Premete il tasto **▶ PLAY** per avviare la riproduzione. Quando si raggiunge la fine di un brano, si crea uno spazio vuoto di 4 secondi prima che cominci la riproduzione di un brano successivo.
3. Premete il tasto A. SPACE per cancellare la funzione.

NOTA:

La sezione bianca di 4 secondi non viene creata quando la funzione di ripetizione A-B viene utilizzata per un singolo brano.

(10) Ricerca e pausa all'inizio della traccia Pausa

1 Con accesso diretto (Solo con il telecomando)

- In questo caso, l'unità va in pausa all'inizio della traccia trovata tramite un'operazione ad accesso diretto.

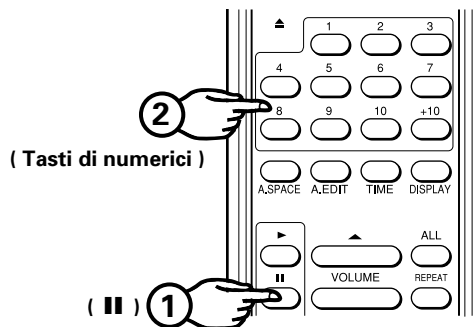

1. Premete il tasto **|| PAUSE**.
2. Premete i tasti di numerici per il brano desiderato.
- Premete il tasto **▶ PLAY** o **|| PAUSE** per iniziare la riproduzione.
- Questa operazione non è valida nel modo di programma.

2 Con la ricerca automatica

- In questo caso, la pausa impostata all'inizio del brano trovato con l'operazione di ricerca manuale.

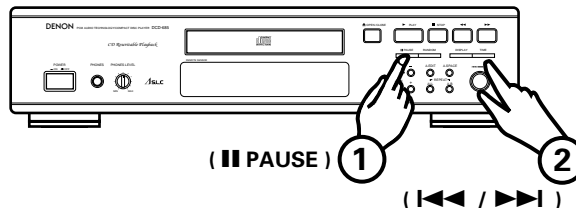

1. Premete il tasto **|| PAUSE** durante la riproduzione.
2. Girate la manopola jog sull'unità principale oppure premete il tasto **◀◀** o **▶▶** sul telecomando per selezionare il brano desiderato.
- Per avviare la riproduzione, premete il tasto **▶ PLAY** o **|| PAUSE**.
- Questa operazione funziona anche nel modo di programma.

3 Con la ricerca programmata

- Al termine della programmazione, premete il tasto **II PAUSE** sul telecomando. L'unità entrerà in pausa all'inizio del primo brano programmato.

(11) Registrazione con editing sul lato A e B del nastro

..... **Editing automatico**

- La funzione di editing automatico divide automaticamente i brani sul compact disc in lato A e B, in modo tale che il tempo totale di riproduzione del disco sia diviso il più possibile in parti uguali.

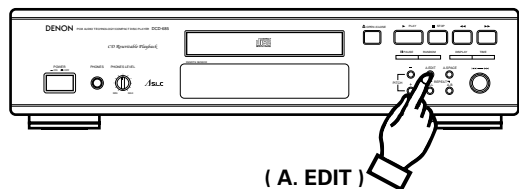

- Quando si preme il tasto A. EDIT nella condizione di arresto, il tempo totale di riproduzione del lato A (la prima metà) e i numeri del brano (sul calendario) vengono visualizzati per circa 2 secondi. Poi, le informazioni del lato B (seconda metà) vengono visualizzate, dopo di che il lettore entra automaticamente in pausa all'inizio del primo brano del lato A. L'indicatore **PROG** si illumina sul display.
- Premete il tasto **▶ PLAY** per iniziare la riproduzione. Quando la riproduzione del lato A finisce, il lettore entrerà in pausa all'inizio del primo brano sul lato B.
- Premete il tasto **▶ PLAY** nuovamente per iniziare la riproduzione. Quando la riproduzione del lato B finisce, il lettore si arresta automaticamente.

NOTE:

- La funzione di editing automatico non funzionerà per dischi contenenti 21 brani o più.
- Premete il tasto **■ STOP** o **▲ OPEN/CLOSE** durante l'editing automatico per cancellare l'editing automatico.

(12) Riproduzione dei brani in ordine casuale

..... **Riproduzione casuale**

- Tutti i brani registrati sul disco possono essere riprodotti una volta in ordine casuale.

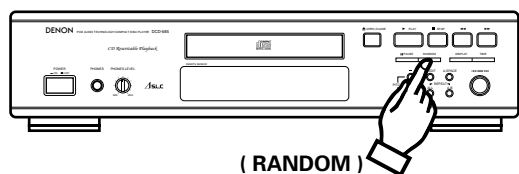

- Quando il tasto RANDOM viene premuto, l'indicatore **▶ PLAY** si illumina e la riproduzione casuale ha inizio automaticamente.
- Se premete il tasto RANDOM quando i brani sono stati programmati, solo i brani programmati verranno riprodotti in ordine casuale.
- Se premete il tasto RANDOM quando è stata impostata la funzione di ripetizione, tutti i brani vengono riprodotti una volta in ordine casuale, dopodiché tutti i brani vengono riprodotti nuovamente in un altro ordine eccetera.
- Durante l'operazione di ricerca, i numeri dal primo all'ultimo brano sul disco appaiono rapidamente sul display del numero del brano, in modo che non è possibile sapere quale brano verrà riprodotto fino a quando ha inizio la riproduzione.

NOTE:

- Il tempo rimanente totale non appare nel modo di riproduzione casuale.
- Il modo di riproduzione casuale viene cancellato se premete il tasto RANDOM nel modo di riproduzione casuale.

(13) Cambiamento della velocità di

riproduzione (Solo DCD-685) **Controllo di distanza**

- Potete accelerare o far diminuire la velocità della riproduzione.

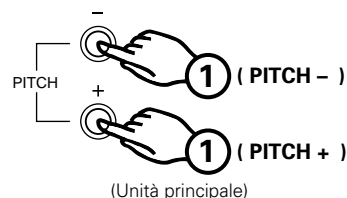

- Premete il tasto PITCH + o PITCH - nel modo di riproduzione o pausa per cambiare la velocità della riproduzione.
- Premendo uno dei tasti PITCH, sul display TIME appare il valore di variazione della velocità per 2 secondi circa. "●" lampeggia quando la velocità è inferiore alla norma, "●" si accende quando la velocità è maggiore del normale. La velocità può essere cambiata in passi da 0,1% da -12,0% a +12,0%.

Mostrato come esempio : -8.0%



- Premete il tasto **▶ PLAY** durante la riproduzione con una velocità diversa per ritornare alla riproduzione a velocità normale. Inoltre, l'impostazione della velocità viene cancellata se impostate il modo di arresto durante la riproduzione con una velocità diversa.

NOTE:

- I dati non vengono emessi dalla presa di uscita digitale (OPTICAL) durante la riproduzione con una velocità diversa (quando "●" è illuminato o lampeggia). Se desiderate emettere i dati, premete il tasto **▶ PLAY** per ritornare alla riproduzione a velocità normale.
- Anche il passo cambia quando si cambia la velocità.
- Se cambiate la velocità durante l'editing del tempo, il tempo di riproduzione totale cambia. In tal caso la durata degli spazi vuoti non verrà calcolata in modo esatto.
- La visualizzazione del tempo (il tempo di riproduzione trascorso, il tempo rimanente di ciascun brano o il tempo rimanente totale) non sarà esatta durante la riproduzione ad una velocità diversa dal normale.
- Sono richiesti non più di 2 secondi per ritornare alla velocità normale quando premete il tasto **▶ PLAY** durante la riproduzione ad una velocità diversa dal normale. Durante questo tempo, solo i tasti **▲ OPEN/CLOSE** e **■ STOP** funzioneranno.

RIPRODUZIONE CONTROLLATA DAL TIMER

■ Operazione

1. Accendere tutti i componenti.
2. Impostare il selettore d'ingresso sull'amplificatore in corrispondenza dell'ingresso a cui è collegato il lettore di CD.
3. Accertarsi che sia stato caricato un disco.
4. Controllare l'orario sul timer e poi impostare il tempo di accensione desiderato.
5. Impostare il timer audio su ON.
L'alimentazione viene automaticamente tolta a tutti componenti collegati al timer.
6. Quando viene raggiunto l'orario prestabilito, si accendono i componenti del sistema ed il CD inizia la riproduzione dalla prima traccia.

■ Collegamenti

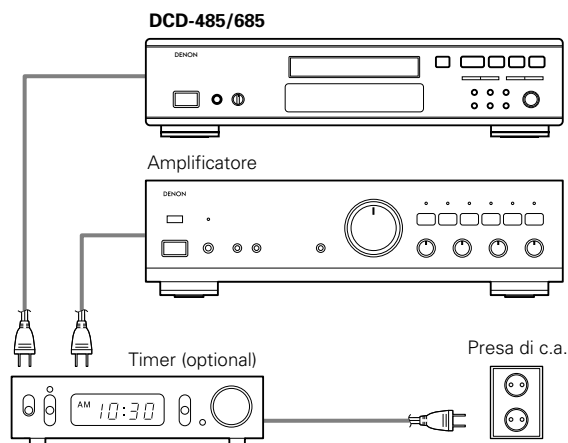

IL COMPACT DISC

1. Precauzioni nel maneggiare i compact disc

- Non lasciare impronte, residui oleosi o grassi o polvere sulla superficie del compact disc. Se la superficie dove è inciso il segnale è sporca, pulirla con un panno soffice ed asciutto. Asciugare con un movimento circolare dal centro verso l'esterno.
- Per pulire i dischi non usare acqua, benzene, diluenti, spray per dischi, liquidi anti-elettrostatici o panni con trattamento al silicone.
- Maneggiare sempre con molta cura i dischi per prevenire danni alla superficie, in particolare quando si estrae il CD dalla custodia e quando lo si reinserisce.
- Non piegare i compact disc.
- Non esporre i compact disc al caldo.
- Non ingrandire il foro centrale del disco.
- Non scrivere sul disco e non applicarvi alcuna etichetta.
- Portando un disco da un'area calda ad una fredda, come l'ambiente esterno durante l'inverno, si produrrà della condensa. Aspettare che la condensa scompaia prima di utilizzare il disco. Non asciugare mai i dischi con un asciugacapelli o con apparecchi simili.

2. Indicazioni su come conservare i dischi

- Riporre il disco nella sua custodia dopo l'utilizzo.
- Tenere i dischi nelle custodie quando non sono in uso. Questo li proteggerà dalla polvere e dalla sporcizia e prolungherà la loro vita utile.
- Non conservare i dischi in:
 - 1) Luoghi esposti per un considerevole periodo di tempo alla luce solare diretta.
 - 2) Luoghi soggetti all'accumulo di polvere o molto umidi.
 - 3) Luoghi esposti ad alte temperature come, ad esempio, vicino ai termosifoni.

RIPRODUZIONE CON IL TELECOMANDO

L'unità del telecomando può essere usata per controllare il lettore di CD da una certa distanza.

(1) Inserimento delle pile

1. Rimuovere le pile sul retro del telecomando.

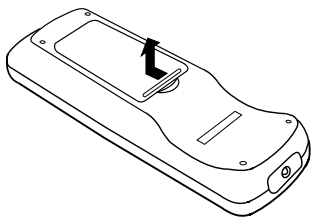

2. Inserire due pile R6P (dimensione standard AA) con la corretta polarità, come indicato nella figura, all'interno dell'alloggiamento.

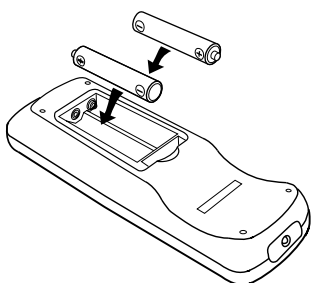

3. Reinserire il coperchio dell'alloggiamento.

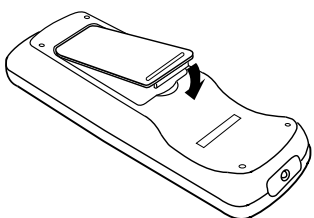

Note sulle pile

- Il telecomando utilizza pile a secco "AA".
- Le pile devono essere sostituite circa una volta all'anno (in base all'utilizzo fatto del telecomando).
- Se, dopo meno di un anno dall'inserimento di nuove pile, il telecomando non riesce a far operare il lettore di CD da vicino, è tempo di cambiare le pile.
- La batteria inclusa è solo per verificare il funzionamento. Sostituirla con una nuova batteria prima possibile.
- Inserire le pile in modo appropriato, come illustrato nella figura all'interno dell'alloggiamento delle pile ed assicurarsi di allineare correttamente i poli positivi e negativi di ciascuna pila.
- È possibile che le pile si danneggino o subiscano delle perdite liquide. Quindi:
 - Non mischiare pile nuove con pile usate.
 - Non mischiare tipi diversi di pile.
 - Non mettere in corto circuito i poli delle pile, non esporre le pile al calore, non aprirle o gettarle nel fuoco.
- Quando il telecomando non deve essere usato per un lungo periodo di tempo, estrarre le pile dall'alloggiamento.
- Se le pile hanno subito delle perdite liquide, ripulire bene l'alloggiamento dal liquido asciugandolo accuratamente ed inserire delle pile nuove.

(2) Istruzioni per l'uso

- Usare il telecomando puntandolo verso il sensore che si trova sul lettore di CD come illustrato nella seguente figura. Quando riceve un segnale da un telecomando, l'indicatore sul pannello del lettore di CD lampeggia brevemente.
 - Il telecomando può essere usato fino a 8 metri di distanza in linea diretta dal lettore di CD. Questa distanza diminuisce se vi sono ostacoli che bloccano la trasmissione del segnale o se il telecomando non è puntato direttamente verso il lettore di CD.
 - I tasti del telecomando presentano funzioni identiche a quelle del lettore di CD.
- Il ogni caso, le seguenti funzioni non possono essere controllate dal telecomando: accensione ON/OFF.

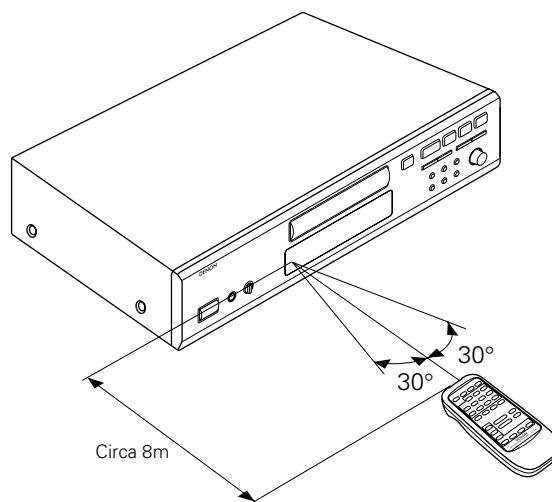

TELECOMANDO RC-266

Selezione traccia

Utilizzare i tasti di numerici (1~10 e +10) durante la programmazione e per accedere alla traccia desiderata quasi istantaneamente. I tasti ◀◀◀ e ▶▶▶ vengono utilizzati per avanzare alla traccia successiva o ritornare alla traccia precedente.

Impostazione della modalità programma

- Per l'operazione di programmazione, premete il tasto PROG e poi i tasti di numerici (1~10 e +10).
- Il telecomando è impostato normalmente in modo di diretto.

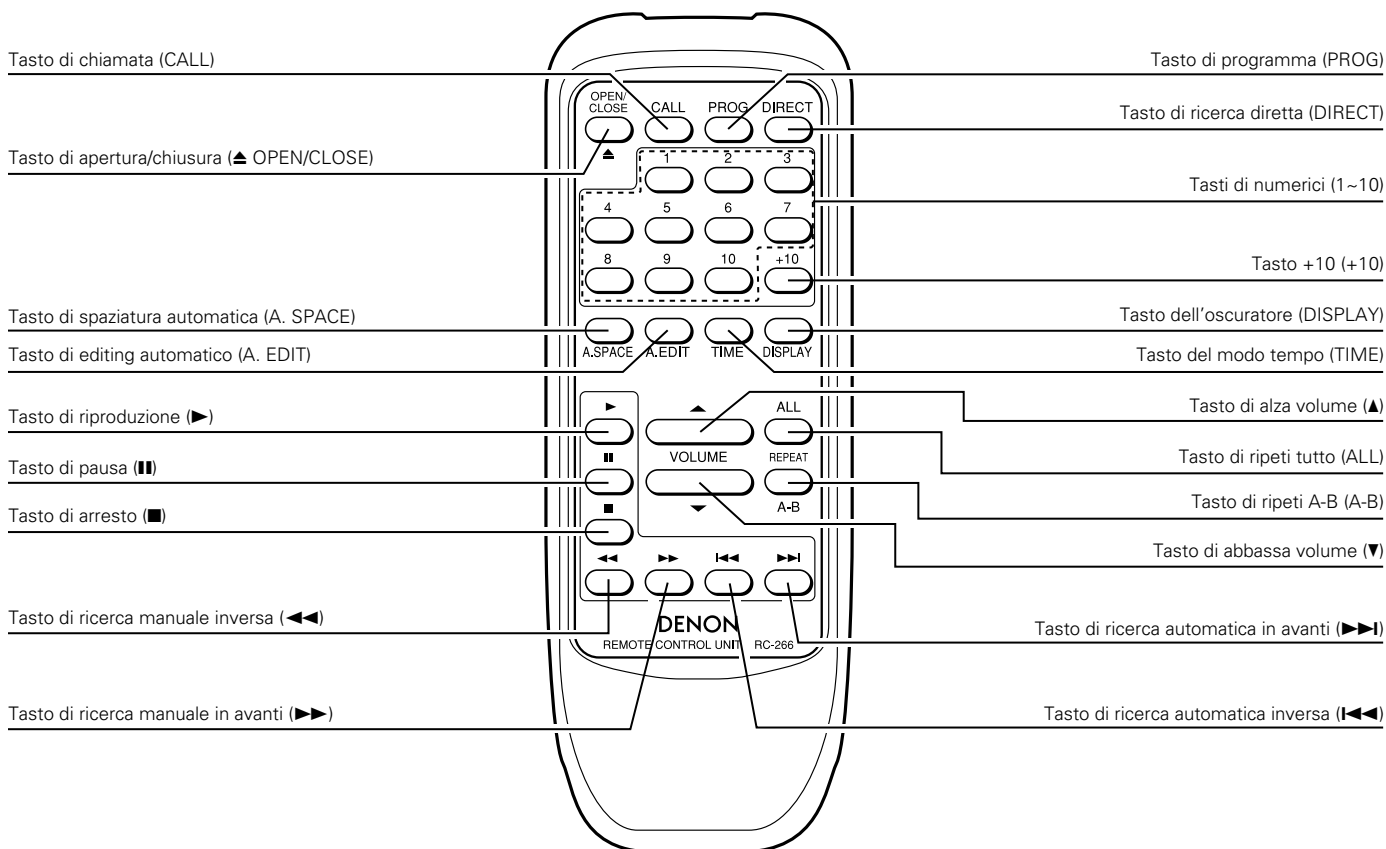
**Verifica del programma**

Premendo il tasto CALL sull'unità del telecomando visualizzerà i contenuti programmati. I brani memorizzati appaiono sul display cominciando dal primo brano immesso e la visualizzazione avanza di un passo ad ogni pressione del tasto CALL.

Note sull'operatività

- Non premete gli stessi tasti contemporaneamente sul lettore di CD e sul telecomando, altrimenti si possono verificare dei malfunzionamenti.
- La capacità del telecomando è meno efficace se il sensore del telecomando viene esposto ad una forte luce come la luce solare diretta o le lampade fluorescenti o se vi sono ostacoli tra il telecomando ed il sensore.
- **Selezione diretta della traccia**
Utilizzando i tasti numerici (1~10 e +10), è possibile selezionare direttamente le tracce per la riproduzione.

Selezione del brano durante la programmazione

Premete il tasto PROG e poi i numeri dei brani da memorizzare.

Esempio: PROG → 3 → +10 & 1 → 5.....

(I brani 3, 11, 5 ecc. vengono memorizzati.)

I brani memorizzati possono essere cancellati in qualsiasi momento premendo il tasto DIRECT.

Uso corretto dei tasti di numerici

La selezione diretta di brani ad un tasto una cifra è molto facile: basta premere il tasto corrispondente al numero del brano desiderato. Per quanto riguarda i brani dal numero 11 in poi, premete prima il tasto +10 e poi il tasto ad una cifra. Ad esempio, per selezionare il brano 22, premete il tasto +10 due volte e poi il tasto 2.

Regolazione del livello di uscita

Il livello d'uscita delle prese d'uscita di linea e le prese d'uscita delle cuffie possono essere cambiate.

Se si preme il tasto ▲ durante la riproduzione, il livello di uscita aumenterà.

Se si preme il tasto ▼ durante la riproduzione, il livello di uscita diminuirà.

AVVERTENZE PER L'INSTALLAZIONE

Il lettore di CD utilizza un microcomputer per il controllo dei circuiti interni. Qualora il lettore venga utilizzato nelle vicinanze di una televisione, è possibile, benché improbabile, che vi siano delle interferenze. Per evitare tali inconvenienti è bene prendere le seguenti precauzioni:

- Tenere il lettore di CD il più lontano possibile dal sintonizzatore o dalla TV.
- Tenere il cavo di alimentazione ed il cavo di collegamento del lettore di CD separati dai fili dell'antenna del sintonizzatore e della TV.
- Le interferenze si manifestano soprattutto quando si utilizza un'antenna per interni o una piattina a 300-Ω/ohms. Quindi, si raccomanda vivamente di utilizzare un cavo coassiale a 75-Ω/ohms ed un'antenna per esterni.

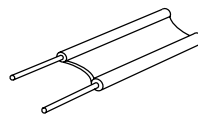

300-Ω/ohms feeder cable

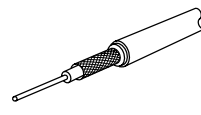

75-Ω/ohms coaxial cable

INDIVIDUAZIONE E CORREZIONE DEI MALFUNZIONAMENTI

Se il lettore di CD non funziona correttamente, controllare quanto riportato di seguito:

Il piatto portadisco non si apre o non si chiude.

- Il lettore è acceso?

Quando si carica un disco, viene visualizzato

00 00:00s.

- Il disco è caricato correttamente?Consultare pagina 40
- E' stato finalizzato il disco per i dischi CD-R/RW?

La riproduzione non ha inizio alla pressione del tasto ► PLAY.

- Il disco è sporco o graffiato?Consultare pagina 45

Non si sente alcun suono o il suono è distorto.

- Il cavo di uscita è collegato in modo corretto all'amplificatore?Consultare pagina 40
- I controlli dell'amplificatore sono stati impostati correttamente?

Una sezione specifica del disco non si sente.

- Il disco è sporco o graffiato?Consultare pagina 45

La riproduzione programmata non funziona.

- La programmazione è stata eseguita in modo corretto?Consultare pagine 42 e 47

Operazione non corretta quando vengono premuti i tasti del telecomando.

- Il telecomando è troppo lontano dal lettore di CD?Consultare pagina 46, 47
- Vi sono degli ostacoli che bloccano il raggio?
- Il sensore del telecomando è esposto ad una forte luce?
- Le pile sono scariche?

SPECIFICHE TECNICHE

	DCD-485	DCD-685
AUDIO		
No. di canali:	2 canali	←
Risposta in frequenza:	2 ~ 20.000 Hz	←
Gamma dinamica:	98 dB	100 dB
Rapporto segnale/rumore:	105 dB	110 dB
Distorsione armonica:	0,003% (1 kHz)	0,003% (1 kHz)
Separazione:	102 dB (1 kHz)	103 dB (1 kHz)
Wow & Flutter:	Al di sotto del limite misurabile: (±0,001% W. di picco)	←
Voltaggio di uscita:	0,2 ~ 2,0 V	←
DISCHI	Formato Compact Disc	←
CARATTERISTICHE GENERALI		
Alimentazione:	CA 230V, 50 Hz	←
Consumo:	11 W	12 W
Dimensioni:	434 (L) x 100 (A) x 285 (P) mm	←
Peso:	3,4 kg	3,6kg

FUNZIONI E DISPLAY

Funzioni:

Ricerca automatica, riproduzione programmata, riproduzione ripetuta, ricerca manuale, spaziamiento automatico, modo di temporizzazione, editing automatico e dimmer, riproduzione casuale, comando PITCH (solamente DCD-685)

Display:

Numero del brano, tempo, calendario musicale e modi attivati

Altri:

Presa per cuffie

TELECOMANDO

Sistema di comando a distanza:

RC-266

Alimentazione:

Sistema ad impulsi infrarossi
3 V CC; due pile R6P
(dimensioni standard AA)
54,5 (L) x 140 (A) x 24,8 (P) mm
85 g (pile incluse)

Dimensioni esterne:

Peso:

* Al fine di migliorare il prodotto, disegno e specifiche sono soggette a variazioni senza preavviso.

MEDIDAS IMPORTANTES PARA LA SEGURIDAD

ADVERTENCIA:

A LOS EFECTOS DE EVITAR RIESGOS DE INCENDIO Y DESCARGA ELÉCTRICA, ROGAMOS NO EXPONER ESTE APARATO A LA LLUVIA O LA HUMEDAD.

PRECAUCIONES:

- 1. Maneje con cuidado el cable de fuente de alimentación.**
No dañe o deforme el cable de fuente de alimentación. Si es dañado o deformado, podrá causar choque eléctrico o mal funcionamiento cuando se use. Cuando lo retire del enchufe de la pared, asegúrese de retirarlo tomándolo del cuerpo de la clavija y no lo jale del cordón.
- 2. No abra la cubierta superior**
A fin de prevenir choques eléctricos, no abra la cubierta superior. Si ocurren problemas, comuníquese a su distribuidor DENON.
- 3. No coloque ningún objeto en el interior**
No coloque objetos metálicos o derrame líquido dentro del aparato CD. Puede resultar en choques eléctricos o mal funcionamiento.

Le rogamos que anote y guarde el nombre de Modelo y el número de serie del equipo que aparece en la etiqueta de prestaciones de funcionamiento.
Modelo N° DCD-485/685 Serie N°. _____

Por favor verifique asegurándose de que los siguientes artículos son empacados en la caja pero separados de la unidad principal.

- (1) Instrucciones de operación1
- (2) Cable de conexión1
- (3) Unidad de control remoto RC-2661
- (4) Pilas secas R6P/AA2
- (5) Cable de alimentación1
- (6) Lista de estaciones de servicio1

NOTA:

Este aparato CD usa un semiconductor laser. Para permitir disfrutar una operación estable se recomienda usar este en un cuarto a temperaturas de 10°C (50°F) ~ 35°C (95°F).

NOMBRE Y FUNCIÓN DE LAS PARTES

- 1 Interruptor de alimentación (POWER)**
 - Cuando la alimentación a la unidad sea conectada, la indicación "00" aparecerá en el indicador de número de pista (TRACK No.) y si no hubiera un disco cargado en la unidad, el indicador digital indicará "00 00M00s".
 - Si se conecta la alimentación con un disco ya cargado, se visualiza el número total de pistas en el disco en la visualización de número de pista (TRACK No.), el tiempo total se visualiza en la visualización de tiempo (TIME), los números en el calendario musical se iluminan de acuerdo al número de pistas en el disco y comienza la reproducción.
- 2 Toma para audífonos (PHONES)**
 - Para escuchar en privado, conecte sus audífonos a esta toma. (Los audífonos son vendidos separadamente.) Cuando haga uso de los auriculares no aumente demasiado el nivel del volumen.
- 3 Control de volumen (PHONES LEVEL) (Sólo DCD-685)**
 - Use este control para ajustar el nivel de salida de los audífonos.
- 4 Sensor de control remoto (REMOTE SENSOR)**
 - Este sensor recibe las señales infrarrojas transmitidas desde la unidad de control remoto inalámbrica.
 - Para mando a distancia, apuntar la proporcionada unidad de mando a distancia RC-266 hacia este sensor.
- 5 Visualizador**
 - El visualizador digital ha sido dividido en distintas secciones de indicación. Por ejemplo, indicación de número de pista, indicación de tiempo de reproducción y calendario musical, como se muestra a continuación.

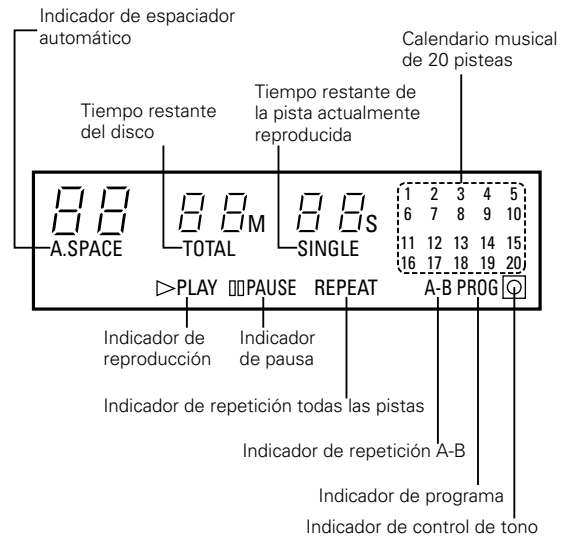

- 6 Botón de tono - (PITCH -) (Sólo DCD-685)**
 - Presione este botón para disminuir la velocidad de reproducción. (Remítase a la página 55.)
- 7 Botón de tono + (PITCH +) (Sólo DCD-685)**
 - Presione este botón para aumentar la velocidad de reproducción. (Remítase a la página 55.)

8 Botón de edición automática (A. EDIT)

- La función de edición automática le permite dividir las pistas de un disco compacto en dos mitades; lado A y lado B. Esto facilitará eventuales grabaciones en los dos lados de un cassette: el reproductor de discos compactos distribuirá las pistas de modo que no se produzcan grabaciones incompletas de las pistas cuando se llegue al final de la cinta. (Remítase a la página 55.)

9 Botón de repetir todo (ALL)

- Pulse este botón para repetir la reproducción de todas las pistas. Cuando se pulsa este botón la indicación [REPEAT] se enciende en la pantalla y todas las pistas del disco o de la programación serán reproducidas nuevamente.
- Pulse este botón una vez más para cancelar esta función. (Remítase a la página 53.)

10 Botón de repetición A-B (A-B)

- Pulse este botón para repetir la reproducción de las pistas demarcadas entre los puntos A y B. (Remítase a la página 53.)

11 Botón de autoespacio (A. SPACE)

- Al pulsar este botón la indicación [A. SPACE] se encenderá y se introducirá un espacio en blanco de aproximadamente 4 segundos entre las pistas durante la reproducción del CD. Pulsando este botón una vez más, se cancelará la función autoespacio y la indicación [A. SPACE] desaparecerá.
- Cuando se presiona uno de los botones de búsqueda automática (I◀◀ o ▶▶I) o el disco, la función de espacio automático no funcionará.
- La función de espacio automático funcionará durante la reproducción normal así como durante la reproducción programada o reproducción arbitraria.
- Aunque se introduzcan los 4 segundos entre cada pista en la reproducción del CD este tiempo adicional no aparecerá reflejado en la indicación del tiempo restante ni en la visualización del tiempo cuando se active la función de edición automática. (Remítase a la página 54.)

12 Disco (I◀◀ – ▶▶I)

- Gírelo para desplazarse al comienzo de la pista deseada. (Remítase a la página 52.)

13 Botón de modo tiempo (TIME)

- Este botón es usado para seleccionar el modo deseado de indicación para el visualizador de tiempo (TIME). Cada vez que el botón sea presionado, el indicador cambiará de modo de indicación. Normalmente, el indicador muestra el tiempo de reproducción transcurrido de la pista que está siendo reproducida. Al presionar el botón una vez, la indicación [SINGLE] aparecerá en el visualizador y el tiempo restante de la pista que esté siendo reproducida, será mostrado. Al presionar el botón una vez más, la indicación [TOTAL] aparecerá en el visualizador y el tiempo total de reproducción de las pistas restantes, será indicado. Durante el modo de reproducción programada, el tiempo total restante de las pistas programadas, será mostrado. Presione nuevamente el botón para retornar al modo de indicación normal- el tiempo de reproducción transcurrido de la pista que esté siendo reproducida, será indicado.
- Para discos que contienen más de 20 pistas, el tiempo restante no se visualiza para 21 pistas o más.

14 Botón de búsqueda manual en avance (▶▶)

- Presione este botón durante la reproducción para realizar una búsqueda rápida en avance. Mientras se mantenga pulsado este botón, la señal de sonido será reproducida en avance a una velocidad más rápida de lo normal.
- Si se pulsa este botón estando en el modo de pausa, puede moverse rápidamente en avance a la posición que desea, tres veces más rápido que en la búsqueda manual en avance durante la reproducción. Durante este tiempo, no se escucha ningún sonido. (Remítase a la página 54.)

15 Botón de búsqueda manual en retroceso (◀◀)

- Presione este botón durante la reproducción para realizar una búsqueda rápida en reversa. Mientras se mantenga pulsado este botón, la señal de sonido será reproducida en reversa a una velocidad más rápida de lo normal.
- Si se pulsa este botón estando en el modo de pausa, puede moverse rápidamente en reversa a la posición que desea, tres veces más rápido que en la búsqueda manual en reversa durante la reproducción. Durante este tiempo, no se escucha ningún sonido. (Remítase a la página 54.)

16 Botón del desvanecedor (DISPLAY)

- Pulse este botón para cambiar el brillo de la pantalla.
- Pulse una vez para hacer que la pantalla 2/3 brille normalmente.
- Pulse nuevamente para hacer que la pantalla 1/3 brille normalmente.
- Pulse una vez más durante la reproducción para desactivar la pantalla y estando en cualquier otro modo para desactivar todo menos el número de pista.

17 Botón de parada (■ STOP)

- Pulse este botón para detener la reproducción o ajustar al modo de pausa. El disco dejará de girar.

18 Botón de reproducción arbitraria (RANDOM)

- Pulsar este botón para reproducir la pista en orden arbitrario. (Remítase a la página 55.)

19 Botón de reproducción (▶ PLAY)

- Pulse este botón para iniciar la reproducción del disco mientras se encuentra en modo de detención o de pausa.
- Cuando se pulsa este botón, se visualiza [▶ PLAY] y se visualiza el número de la pista que está siendo reproducida.
- Todas las pistas contenidas en el disco se iluminarán en el calendario musical. Luego, a medida que las pistas sean reproducidas, los números correspondientes a las mismas se irán apagando en orden.

20 Botón de pausa (|| PAUSE)

- Pulse este botón para detener la reproducción temporalmente durante la reproducción.
- Cuando se pulsa este botón la reproducción se detiene temporalmente, desaparece la indicación [▶ PLAY] y la indicación [|| PAUSE] se enciende.
- Pulsar de nuevo este botón o el botón ▶ PLAY para continuar la reproducción.

21 Botón de apertura/cierre (▲ OPEN/CLOSE)

- La bandeja del disco se abre y se cierra pulsando este botón.
- Pulse este botón una vez para abrir la bandeja del disco y u otra vez para cerrarlo.
- Cuando se cierra el portador de discos con un disco dentro, el disco girará durante unos segundos mientras que se lee la información que contiene. A continuación se visualizarán el número de pistas y el tiempo total de reproducción en el visualizador digital 5.

22 Portadisco

- Coloque el disco en el portadisco de modo que el lado con la etiqueta quede de cara hacia arriba.
- Use el botón ▲ OPEN/CLOSE 21 para abrir y cerrar el portadisco.
- Se puede también cerrar el portador de discos pulsando el botón ▶ PLAY 19 o botón || PAUSE 20.

23 Toma de salida digital (OPTICAL)

- Los datos digitales son emitidos en forma óptica desde esta toma. (Para conexiones remítase a la página 51).

24 Terminal de salida de línea (LINE OUT)

- Conecte estos conectores a los conectores de entrada de su amplificador. (Para mayores detalles acerca de la conexiones, consulte la página 51.)

25 Entrada de la corriente alterna CA

- Conecte el cable de fuente de alimentación aquí.

CONEXIÓN

(1) Conexión de los conectores de salida (LINE OUT)

Use los cables con clavijas de espiga proporcionados para conectar los conectores de salida (LINE OUT) izquierdo (L) y derecho (R) del DCD-485/685 a los conectores de entrada CD, AUX o TAPE PLAY izquierdo (L) y derecho (R) del amplificador.

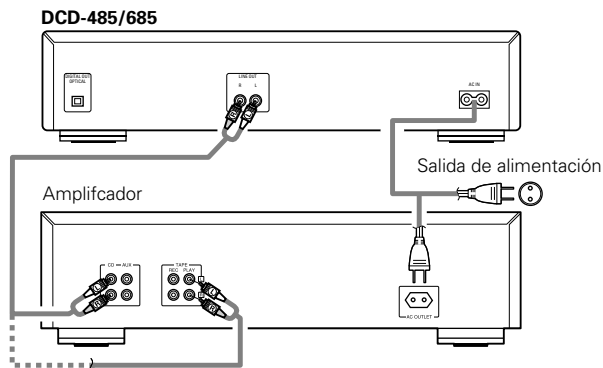

Precauciones para la conexión

- Antes de proceder con la conexión o desconexión de cables de interconexión o cables de alimentación, asegúrese de que todos los componentes estén desactivados.
- Asegúrese de conectar correctamente todos los cables a las tomas izquierda (L) y derecha (R).
- Asegúrese de que las clavijas queden totalmente insertadas en los terminales.
- Conecte las tomas de salida a las tomas de entrada (CD, AUX o TAPE PLAY) del amplificador.

(2) Conexión de la toma de salida digital (OPTICAL)

Utilice un cable de unión óptica para conectar la toma de salida digital (OPTICAL) del DCD-485/685 a la toma de entrada digital (OPTICAL) del procesador digital o del grabador de CD, disponibles en las tiendas.

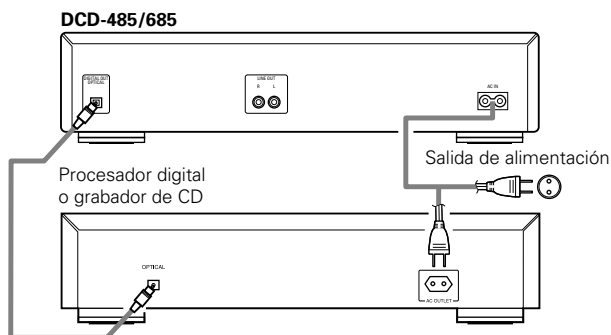

APERTURA Y CIERRE DEL PORTADISCO Y CARGA DE UN DISCO

Apertura y cierre del portadisco (esta operación sólo podrá ser efectuada mientras la unidad esté activada)

1. Pulse el interruptor POWER para encender la unidad.
2. Pulse el botón ▲ OPEN/CLOSE.

Cómo cargar un disco

- Asegúrese de que el portadisco esté totalmente abierto.
- Tome el disco por los bordes y colóquelo sobre la bandeja portadisco. (No toque la superficie que contiene las señales grabadas-el labo brillante.)
- Al usar discos de 12 cm de diámetro, asegúrese de que el borde exterior del disco coincida con la circunferencia de guía de la bandeja. (Fig. 1) Cuando use discos compactos singles (8 cm de diámetro), el borde exterior del disco deberá coincidir con la circunferencia interior de la bandeja portadisco. (Fig. 2)
- Pulse el botón ▲ OPEN/CLOSE para cerrar la bandeja del disco.
- Cuando el portadisco se cierre, el contenido del disco será leído. Luego de unos pocos segundos, el número total de pistas contenidas en el disco y el tiempo total de reproducción del mismo, serán indicados en los indicadores de número de pista (TRACK No.) y de tiempo (TIME), respectivamente.
- Después de haber abierto la bandeja y cargar un disco también puede pulsar el botón ► PLAY o || PAUSE para cerrar la bandeja. (Si se pulsa el botón ► PLAY para cerrar la bandeja, la reproducción se iniciará inmediatamente una vez cerrada la bandeja de acuerdo a la información leída).

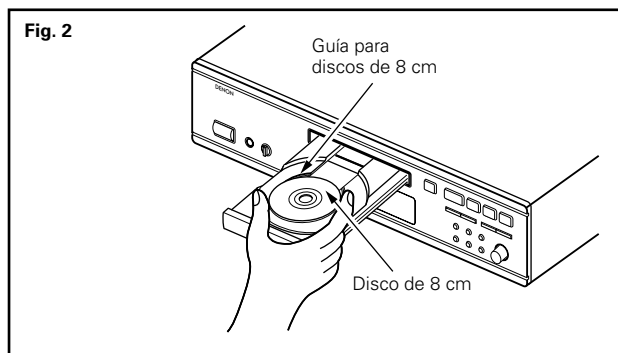
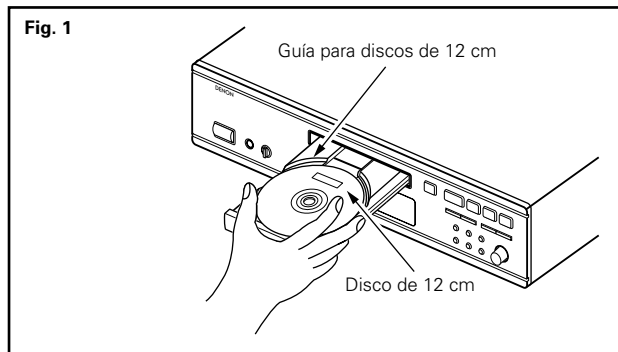

Precaución:

- Si se atrapase los dedos en la bandeja mientras esta se cierra, pulse el botón ▲ OPEN/CLOSE.
- No coloque objetos extraños en la bandeja portadisco ni cargue más de un disco a la vez, pues de lo contrario podrá producirse mal funcionamiento.
- No empuje con la mano la bandeja portadisco cuando la unidad esté desactivada, ya que esto podrá causar mal funcionamiento y daños al reproductor de discos compactos.
- Este reproductor puede reproducir discos CD-R/RW, pero solo si estos se han finalizado
 Note sin embargo que dependiendo de la calidad de grabación, el reproductor puede no ser capaz de reproducir algunos discos CD-R/RW finalizados. Si ocurre algún problema con tales discos (por ejemplo sino se puede leer el disco cuando se carga o cuando se ajusta el modo reproducción). Aparece "Err" en la sección de visualización de tiempo cuando se extrae el disco.

REPRODUCCIÓN NORMAL

(1) Para iniciar la reproducción

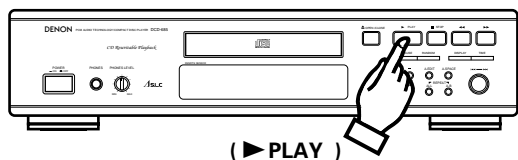

1. Pulse el interruptor POWER para encender la unidad.
2. Cargue el disco compacto que desea reproducir.
 - Al cerrarse el portadisco, el contenido del disco será leído. Luego, el número de pistas contenidas en el disco y el tiempo total de reproducción del mismo, será indicados.
3. Pulsar el botón ▶ PLAY.
 - Se visualizan el número de la pista que está siendo actualmente reproducida y el tiempo transcurrido de reproducción, etc.
 - La reproducción puede también iniciarse pulsando el disco.

(2) Para detener la reproducción

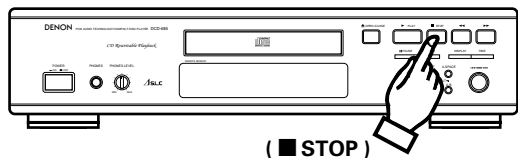

1. Pulse el botón ■ STOP.
 - Cuando todas las pistas del disco hayan sido reproducidas, la reproducción se detendrá automáticamente.

Precauciones:

- Si no se ha introducido ningún disco o el disco ha sido introducido boca abajo, el número de la pista y el tiempo de reproducción aparecerán como cero y se iluminará el calendario.
- Cuando no se puede leer correctamente la información del disco, por ejemplo debido a polvo o suciedad, el número de la pista y el tiempo de reproducción aparecerán como cero y se iluminará el calendario. El número de pistas, tiempo restante por pista no se visualizarán. La operación de búsqueda podría tardar más tiempo de lo normal.

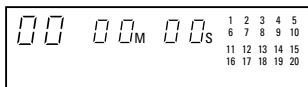

FUNCIONES ESPECIALES DE REPRODUCCIÓN

(1) Reproducción de una pista específica Búsqueda directa (Sólo unidad principal)

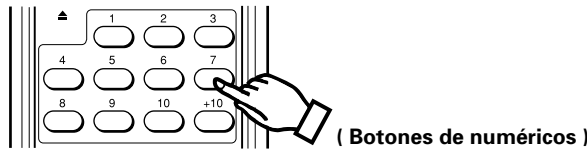

- Use los botones de numéricos junto con el botón +10 para registrar el número de la pista deseada. Por ejemplo, para reproducir la pista número 4, pulse [4] y para reproducir la número 12, pulse [+10] y [2]. La reproducción comenzará desde esta pista.

(2) Para avanzar a la siguiente pista durante la reproducción Búsqueda automática en avance

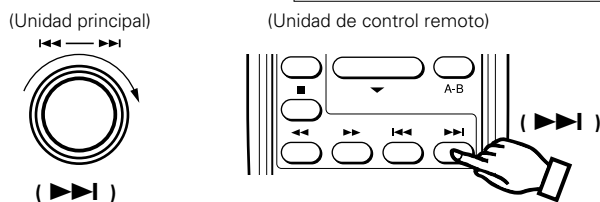

- Girar el disco en la unidad principal en el sentido de las agujas del reloj (Q) o pulsar el botón ▶▶ en la unidad de control remoto durante la reproducción.
- Se localizará al principio de la siguiente pista y la reproducción continuará. El girar el disco o pulsar el botón varias veces hará avanzar el número de las pistas.

(3) Para retroceder al principio de la pista que está siendo reproducida Búsqueda automática en retroceso

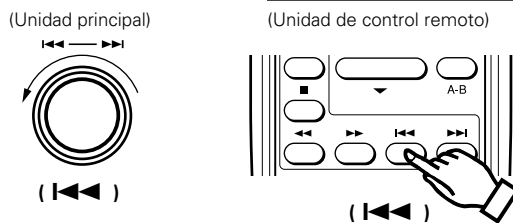

- Girar el disco en la unidad principal en el sentido contrario al de las agujas del reloj (Q) o pulsar el botón ◀◀ en la unidad de control remoto durante la reproducción.
- El fonocaptor retrocederá hasta el principio de la pista que está siendo reproducida y la reproducción continuará. El girar el disco o pulsar el botón varias veces hará retroceder el número de las pistas.

(4) Reproducción de pistas específicas en un orden determinado **Reproducción programada**

- Mediante esta función, usted podrá seleccionar y programar las pistas que usted desee para que sean reproducidas en cualquier orden deseado.
- La programación también es posible realizarla con la bandeja portadiscos abierta.
- Se podrá programar hasta un máximo de 20 pistas.
- Las pistas que sean programadas serán indicadas en el calendario musical.

1 Programación (Sólo unidad principal)

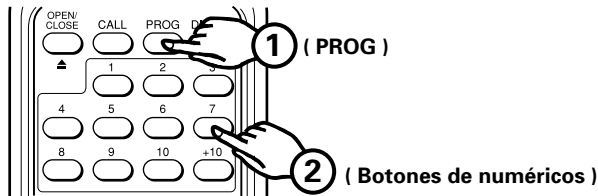

- Pulse el botón PROG, espere hasta que la indicación **PROG** aparezca y luego use los botones de numéricos y el botón +10 de la unidad de control remoto para programar las pistas. Por ejemplo, para programar las pistas 3, 12 y 7 pulse: **PROG**, **3**, **+10**, **2** y **7**.

Se enciende el número de la pista correspondiente en el calendario cada vez que se programa una pista, se visualiza el número de la pista en el visualizador TRACK No. y se visualiza el tiempo total de reproducción de las pistas programadas en el visualizador TIME. Unos segundos después de que se programe la última pista, el número total de pistas programadas aparecerá en la pantalla TRACK No.

2 Para verificar las pistas programadas (Sólo unidad principal)

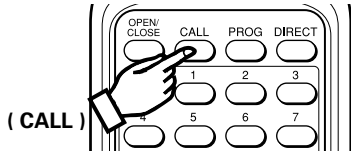

- Pulsar el botón CALL. Las pistas programadas se visualizan por orden en la pantalla TRACK No. cada vez que se pulse el botón CALL.

3 Para reproducir las pistas programadas

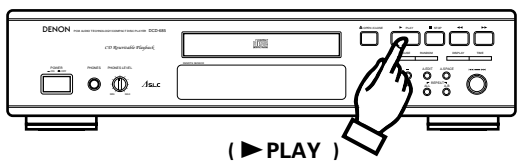

- Pulsar el botón **▶ PLAY** para reproducir las pistas en el orden programado.

4 Borrado del programa

- Cuando se pulsa el botón DIRECT en el unidad de control remoto se borra el programa entero. También se borra el programa cuando se pulsa el botón **▲ OPEN/CLOSE**.

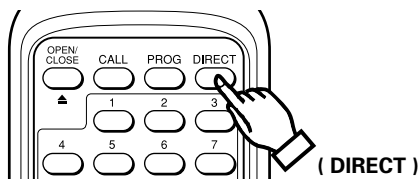

NOTAS:

- Si se realiza la programación en el modo de reproducción o de pausa, la pista que esté siendo reproducida en ese momento será programada como pista número uno de la programación. Se pueden añadir otras pistas al programa, pero el número de pistas programadas y el tiempo de reproducción no será visualizado.
- Durante la reproducción programada no es posible la búsqueda directa. Si se pulsan los botones de numéricos esta pista es añadida al final del programa.
- La programación también es posible realizarla con la bandeja portadiscos abierta. Se pueden programar números de pista mayores al número de pista registrados en el disco, pero estos serán borrados automáticamente antes de que la reproducción comience.
- La visualización del tiempo restante de cada pista sólo será visualizada desde la pista número 1 a la 20.
- Si se programan más de 20 pistas en el programa el tiempo total y restante del programa no se visualizará.

(5) Repetición de la reproducción de todas las pistas **Repetición**

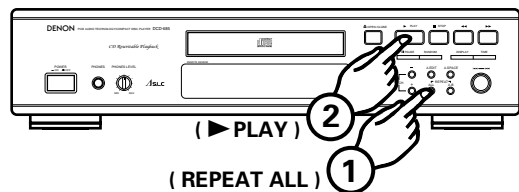

1. Pulse el botón REPEAT ALL.
2. Pulsar el botón **▶ PLAY**.
 - Al pulsar el botón REPEAT ALL, aparece la indicación **REPEAT**.
 - Los pasos 1 y 2 anteriormente indicador pueden ser invertidos en su orden de ejecución.
 - Para cancelar el modo de repetición de la reproducción, pulse el botón REPEAT ALL una vez más.
 - Al pulsar el botón REPEAT ALL durante la reproducción programada, se repetirá la reproducción de las pistas introducidas en la memoria.
3. En el modo de programa, solo las pistas programadas son reproducidas repetidamente. Si usted quiere reproducir una pista sencilla repetidamente, por ejemplo, hágalo programando esa pista.

(6) Repetición de la reproducción de un intervalo deseado **Repetición A-B**

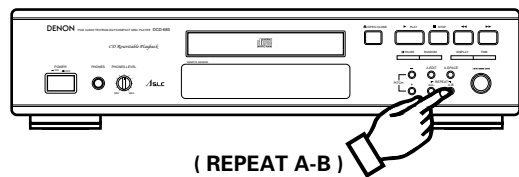

1. Una vez alcanzado el punto de inicio del intervalo, comience la reproducción y pulse el botón REPEAT A-B. El indicador **A-B** empieza a destellar.
2. Continúe la reproducción o avance el captor utilizando el botón **▶▶** o **▶▶▶** hasta alcanzar el punto final. Luego pulse el botón REPEAT A-B una vez más. La indicación **A-B** se iluminará.
 - El captor volverá al punto de partida y repetirá la reproducción del intervalo seleccionado.
 - Este intervalo se repetirá hasta que se cancele el modo de repetición A-B pulsando el botón REPEAT A-B otra vez. La indicación **A-B** desaparecerá.
 - Durante la reproducción programada no es posible la reproducción repetida A-B.

(7) Para interrumpir la reproducción en cualquier punto Pausa

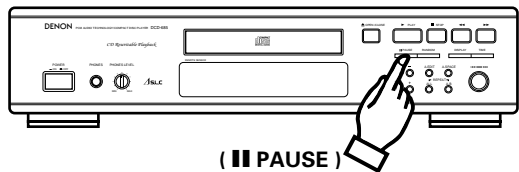

- Se podrá interrumpir temporalmente la reproducción y continuarla luego desde el mismo punto de la pista.
1. Pulsar el botón || PAUSE durante la reproducción.
 2. Para continuar la reproducción, pulsar una vez más el botón ► PLAY o || PAUSE.

(8) Búsqueda rápida audible Búsqueda manual

- Usando esta función, usted podrá desplazarse a un punto deseado de una pista, ya sea en la dirección de avance o en la de retroceso.
- Cuando haya localizado el punto deseado, libere el botón ◀◀ o ▶▶ que haya presionado. La reproducción normal continuará.

1 Búsqueda manual en avance

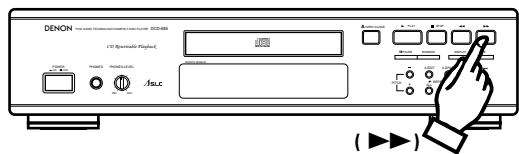

1. Pulse el botón ▶▶ durante la reproducción. La reproducción de la pista se acelera.
- Como referencia, el número de la pista y el tiempo de reproducción transcurrido de la misma, serán indicados.
- Al activar la función de búsqueda manual en avance cuando la unidad se encuentre en modo de pausa, la búsqueda será realizada a una velocidad tres veces superior a cuando es activada desde el modo de reproducción. Sin embargo, no se escuchará ningún sonido en este caso.
- Si el se mantiene pulsado el botón ▶▶ después de alcanzar el final de la última pista, aparecerá la indicación "]] " y la búsqueda manual se detendrá. Para volver a otro punto, pulse el botón ◀◀ hasta que desaparezca la indicación "]] ".

2 Búsqueda manual en retroceso

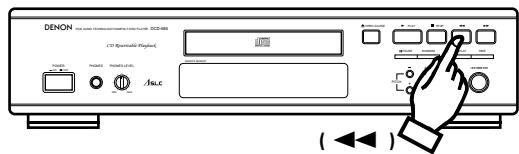

1. Pulse el botón ◀◀ durante la reproducción. La reproducción en retroceso de la pista se acelera.
- Como referencia, el número de la pista y el tiempo de reproducción transcurrido de la misma, serán indicados.
- Al activar la función de búsqueda manual en retroceso cuando la unidad se encuentre en modo de pausa, la búsqueda será realizada a una velocidad tres veces superior a cuando es activada desde el modo de reproducción. Sin embargo, no se escuchará ningún sonido en este caso.
- Si se mantiene pulsado el botón ◀◀ después de haber alcanzado el principio de la primera pista del disco, aparecerá la indicación " [[" y la búsqueda manual se detendrá. Para volver a otro punto, pulse el botón ▶▶ hasta que desaparezca la indicación " [[".

(9) Para insertar espacios en entre blanco las pistas Espaciamiento automático

- Esta conveniente función le permite insertar espacios en blanco de 4 segundos de duración entre las pistas, lo que es de gran utilidad para la grabación de discos compactos en cassettes.

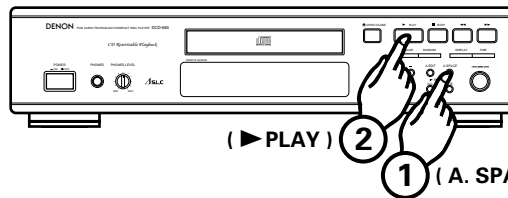

1. Al pulsar el botón A.SPACE se encenderá.
2. Pulsar el botón ► PLAY para iniciar la reproducción. Cuando una pista ha sido reproducida hasta el final, se crea un silencio de 4 segundos antes de la siguiente reproducción de pista.
3. Para cancelar esta función pulse nuevamente el botón A.SPACE.

NOTA:

No se crea una sección en blanco de 4 segundos cuando la función de repetición A-B es utilizada dentro de una pista sencilla.

(10) Búsqueda y pausa al principio de una pista Pausa

1 Con búsqueda directa

(Sólo unidad principal)

- En este caso, la unidad hará una pausa al principio de la pista que se haya localizado mediante la operación de búsqueda directa.

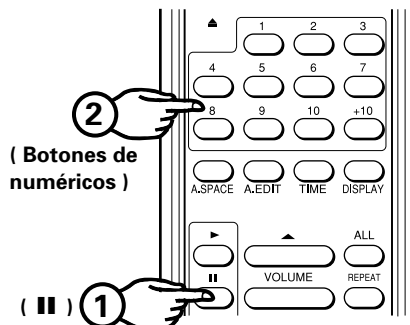

1. Pulse el botón || PAUSE.
2. Pulse el botón(es) de numérico para seleccionar la pista deseada.
 - Para comenzar la reproducción pulse el botón ► PLAY o || PAUSE.
 - Esta función no es válida en el modo de programación.

2 Con búsqueda automática

- En este caso, la pausa se ajusta al comienzo de la pista encontrada con la operación de búsqueda automática.

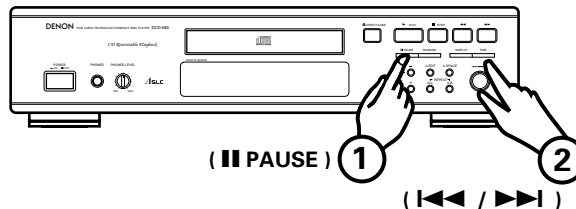

1. Pulsar el botón || PAUSE durante la reproducción.
2. Girar el disco en la unidad principal o pulsar el (los) botón ◀◀ o ▶▶ en la unidad de control remoto para seleccionar la pista deseada.
 - Para iniciar la reproducción, pulsar el botón ► PLAY o || PAUSE.
 - Esta función también es efectiva en el modo de programación.

3 Con la búsqueda de programa

- Pulse el botón **II PAUSE** de la unidad de control remoto después de haber concluido la operación de programación. Este se ajustará al modo de pausa al principio de la primera pista programada.

(11) Edición de grabación en el lado A y B de la cinta **Edición automática**

- La función de edición automática divide automáticamente las pistas de los discos compactos en lado A y B, realizando una división al principio de la pista de manera que el tiempo total de reproducción del disco sea dividida lo más exactamente posible en medio del disco.

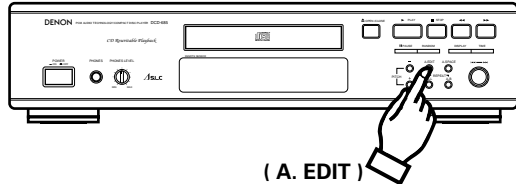

1. Cuando estando en el modo de detención se pulsa el botón A. EDIT, se visualizarán por un espacio de 2 segundos el tiempo total de reproducción del lado A (primera mitad) y el número de pistas (del calendario). La información del lado B (segunda mitad) aparece de forma similar después de lo cual el reproductor se ajustará automáticamente al modo de pausa al principio de la primera pista del lado A. En este momento se iluminará **[PROG]** en la pantalla de visualización.
2. La pulsación del botón **▶ PLAY** dará comienzo a la reproducción. Una vez que se termine la reproducción del lado A el reproductor se ajustará al modo de pausa al principio de la primera pista del lado B.
3. Al pulsar nuevamente el botón **▶ PLAY** el modo de reproducción comenzará. Una vez que se termine la reproducción del lado B el reproductor se detendrá automáticamente.

NOTAS:

- La función de edición automática no funcionará con discos que contengan 21 o más pistas.
- Al pulsar el botón **■ STOP** o **▲ OPEN/CLOSE** durante la edición automática se cancelará la edición automática.

(12) Reproducción en orden arbitrario..... **Reproducción arbitraria**

- Todas las pistas grabadas en el disco podrán ser reproducidas en orden arbitrario.

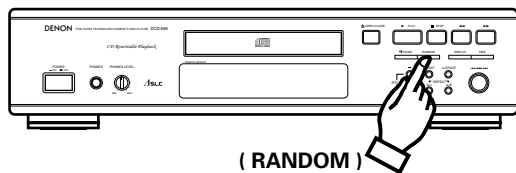

- Cuando se pulsa el botón **RANDOM**, el indicador **▶ PLAY** relampaguea y la reproducción aleatoria comienza automáticamente.
- Si se pulsa el botón **RANDOM** cuando las pistas están programadas, se reproducirán arbitrariamente sólo las pistas programadas.
- Si se pulsa el botón **RANDOM** cuando la función de repetición ha sido ajustada, todas las pistas serán reproducidas una vez arbitrariamente y después todas las pistas serán reproducidas de nuevo pero en diferente orden y así sucesivamente.
- Durante la operación de búsqueda, los números de las pistas desde la primera hasta la última pista del disco son visualizados rápida y sucesivamente en el visualizador del número de pista, de tal forma que no puede usted elegir la siguiente pista que desee escuchar hasta que comience la reproducción.

NOTAS:

- No se visualizará el tiempo total restante durante el modo de reproducción arbitraria.
- El modo de reproducción arbitraria se cancela si se pulsa el botón **RANDOM** durante el modo de reproducción arbitraria.

(13) Para cambiar la velocidad de reproducción (sólo DCD-685) **Control de tono**

- La velocidad de reproducción puede aumentarse o disminuirse.

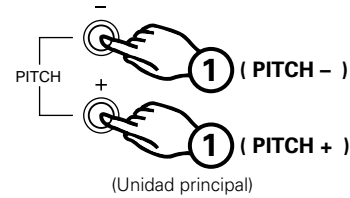

- ① Pulsar el botón **PITCH +** o **PITCH -** durante el modo de reproducción o pausa para cambiar la velocidad de reproducción.
- ② Cuando se pulsa uno de los botones **PITCH**, aparece la cantidad del cambio de velocidad en el visualizador **TIME** durante aproximadamente 2 segundos. "●" parpadea cuando la velocidad es más baja que la normal, "●" se enciende cuando la velocidad es más rápida de lo normal. Se puede cambiar la velocidad en cantidades de 0,1% desde -12,0% a +12,0%.

Mostrado como ejemplo : -8.0%



- ③ Pulsar el botón **▶ PLAY** durante la reproducción con velocidad diferente para volver a la reproducción con velocidad normal. El ajuste de la velocidad es también cancelado si se ajusta el modo de parada durante la reproducción a velocidad diferente.

NOTAS:

- Ningún dato sale del jack de salida digital (OPTICAL) durante la reproducción a velocidad diferente (cuando "●" está iluminado o relampagueando). Si desea usted obtener datos, pulsar el botón **▶ PLAY** para volver a la reproducción a velocidad normal.
- El "pitch" cambia cuando se cambia la velocidad
- Si se cambia la velocidad durante la operación de editar el tiempo, el tiempo total de reproducción cambia, por lo tanto la cantidad de tiempo del espacio en blanco no es calculado muy exactamente.
- La visualización del tiempo (tiempo transcurrido de reproducción, tiempo restante por pista o el tiempo total restante) no será exacto durante la reproducción a velocidad diferente.
- Se necesita un máximo de 2 segundos para volver a la velocidad normal cuando se pulsa el botón **▶ PLAY** durante la reproducción a velocidad diferente. Durante este tiempo, funcionarán sólo los botones **▲ OPEN/CLOSE** y **■ STOP**.

REPRODUCCIÓN CONTROLADA POR TEMPORIZADOR

■ Funcionamiento

1. Active todos los componentes del sistema.
2. Ponga el selector de entrada del amplificador en la posición que corresponda a las tomas a la que el reproductor de discos compactos esté conectado.
3. Asegúrese de haber cargado un disco en el portadisco.
4. Controle la hora en el temporizador. Luego, ajuste la hora de activación deseada.
5. Active el temporizador de audio. (ON)
Todos los componentes conectados al temporizador serán desactivados automáticamente.
6. Los componentes del sistema serán activados automáticamente a la hora prefijada y la reproducción del disco compactos comenzará desde la primera pista.

■ Conexión

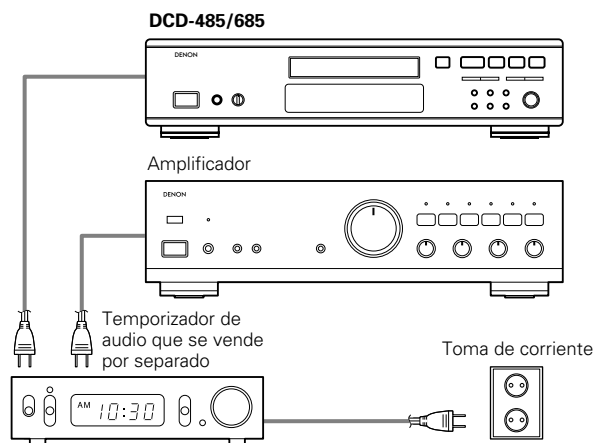

EL DISCO COMPACTO

1. Precauciones al manipular discos compactos

- Evite la presencia de grasa, polvo o huellas en la superficie del disco compacto. Si la superficie de señal (la parte brillante) está sucia, límpiela con un paño suave y seco. Pase el paño en sentido circular desde el centro hacia fuera.
- Para limpiar los discos no utilice ni agua, ni bencol, ni disolventes, ni pulverizadores para discos de vinilo, ni productos químicos contra la electricidad estática ni paños tratados con silicona.
- Trate los discos con cuidado para evitar daños en la superficie, especialmente al sacar el disco de la caja y devolverlo a la misma.
- No doble los discos compactos.
- No exponga los discos al calor.
- No agrande el agujero del centro del disco.
- No escriba en el disco ni le adhiera etiqueta alguna.
- Puede formarse condensación en la superficie del disco si éste se introduce desde un área fría, como por ejemplo los lugares al aire libre en invierno, en un espacio cerrado donde la temperatura sea más elevada. En este caso, espere a que desaparezca la condensación. No seque nunca los discos con secadores de pelo, etc.

2. Precauciones en el almacenamiento

- Después de reproducir un disco, devuélvalo siempre a su caja.
- Mantenga los discos en sus cajas cuando no vaya a reproducirlos. Así se protegerán del polvo y la suciedad y se prolongará su vida útil.
- No guarde los discos en los siguientes lugares:
 - 1) Lugares expuestos a la luz solar directa durante un tiempo considerable.
 - 2) Lugares en donde se acumule polvo o haya mucha humedad.
 - 3) Lugares expuestos a altas temperaturas, por ejemplo cerca de salidas de calefacción.

REPRODUCCIÓN USANDO LA UNIDAD DE CONTROL REMOTO

La unidad de control remoto sólo puede ser utilizada para controlar el reproductor de CD desde una distancia adecuada.

(1) Inserción de las pilas

1. Quite la tapa del compartimiento de las pilas, ubicada en la parte posterior de la unidad de control remoto.

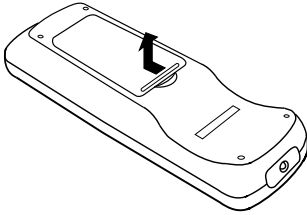

2. Inserte dos pilas R6P (tamaño standard AA), siguiendo las indicaciones de polaridad del interior del compartimiento de las pilas.

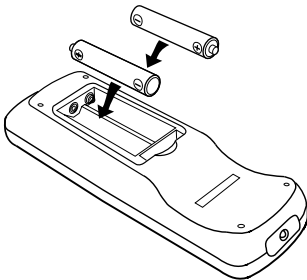

3. Coloque la tapa.

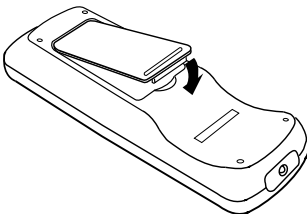

Notas acerca de las pilas

- La unidad de control remoto utiliza pilas secas de tamaño standard AA.
- Las pilas deberán ser reemplazadas aproximadamente una vez al año. Dependiendo de la frecuencia con que la unidad de control remoto sea usada, algunas veces podrá ser necesario reemplazar las pilas antes de que transcurra un año.
- Si no fuese posible controlar el reproductor de discos compactos mediante la unidad de control remoto desde una posición cercana, habiendo transcurrido menos de un año desde que las pilas fueron insertadas, significará que éstas están gastadas y que deben ser reemplazadas por pilas nuevas.
- La pila incluida es sólo para verificar el funcionamiento. Cámbiela por otra nueva lo antes posible.
- Inserte las pilas correctamente, siguiendo el diagrama de polaridad ilustrado en el interior del compartimiento de las pilas. En otras palabras, asegúrese de que los polos (+) y (-) queden correctamente alineados.
- Las pilas son propensas a sufrir pérdidas y daños. Por lo tanto:
 - No use simultáneamente pilas nuevas y usadas.
 - No use simultáneamente pilas de distintos tipos.
 - No efectúe una conexión en puente entre los polos opuestos de las pilas. Asegúrese también de no exponerlas al calor, abrirlas ni exponerlas al fuego.
- Cuando la unidad de control remoto no vaya a ser usada por un período prolongado de tiempo, extraiga las pilas.
- Si las pilas han sufrido pérdidas, elimine toda huella de líquido de pila en el compartimiento de las pilas, limpiando cuidadosamente con un paño seco. Luego, inserte pilas nuevas.

(2) Instrucciones de uso

- Al usar la unidad de control remoto, apúntela hacia el sensor de control remoto del reproductor de discos compactos (vea abajo). Cuando una señal de control remoto sea recibida, el indicador de control remoto, ubicado en la parte delantera del reproductor, se iluminará brevemente.
- La unidad puede ser usada a una distancia de hasta 8 metros, en línea recta con respecto al reproductor de discos compactos. Esta distancia disminuirá cuando haya obstáculos que interfieran con el recorrido de la señal o cuando la unidad de control remoto sea operada en una diagonal con respecto al sensor de control remoto.
- La función de los botones de la unidad de control remoto es idéntica a la de los botones equivalentes del reproductor de discos compactos. Sin embargo, las siguientes funciones no podrán ser controladas mediante la unidad de control remoto: activación/desactivación.

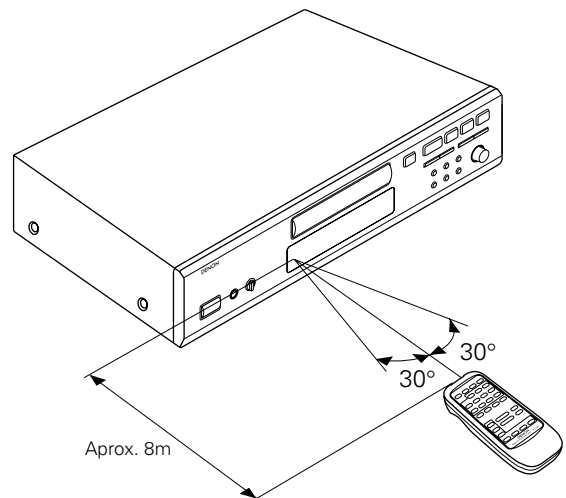

UNIDAD DE CONTROL REMOTO RC-266

Selección de pista

Use los botones de numéricos (1~10 y +10) mientras se programa y para acceder a la pista deseada en forma casi instantánea. Los botones **◀◀** y **▶▶** se usan preferentemente para avanzar o regresar desde la pista que se está reproduciendo a la pista siguiente.

Ajuste al modo de programa

- Para la función de programación, pulse el botón PROG y luego los botones de numéricos (1~10 y +10).
- La unidad de control remoto está normalmente ajustada en el modo de directo.

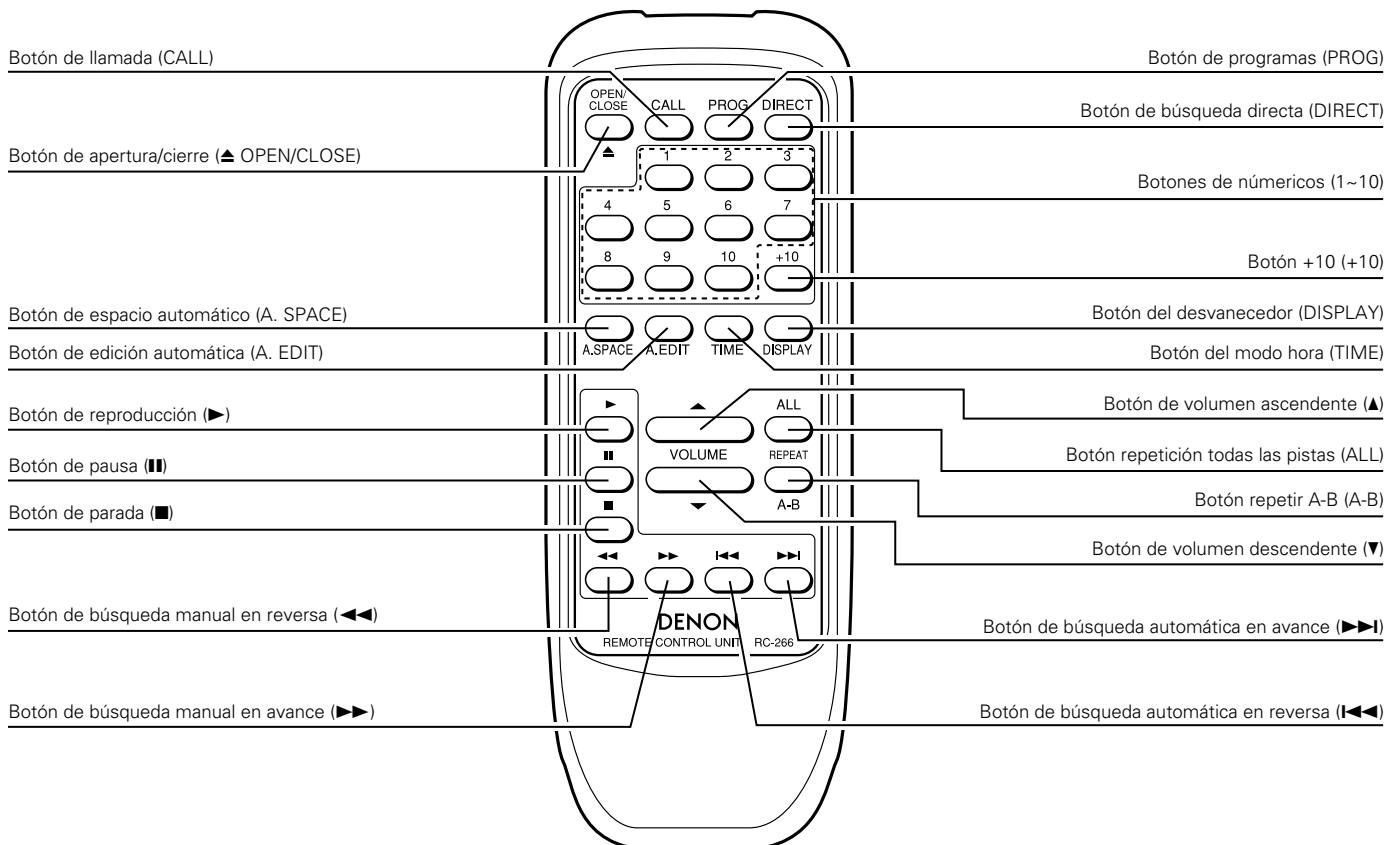

Verificación del contenido programado

Pulsando el botón CALL de la unidad de control remoto usted visualizará el contenido de la programación. Las pistas introducidas en la memoria se visualizarán en pantalla, comenzando desde la primera pista introducida y avanzarán paso por paso cada vez que se pulse el botón CALL.

Notas acerca de la operación

- No pulse botones idénticos en el reproductor de discos compactos y en la unidad de control remoto simultáneamente, ya que ello podría dar lugar a un funcionamiento erróneo.
- Si el sensor de control remoto fuese expuesto a luz intensa, como por ejemplo a la luz directa del sol o a luz de lámparas fluorescentes o si hubiese obstáculos entre la unidad de control remoto y el sensor, es probable que la operación a control remoto se torne difícil.
- **Selección directa de pistas**
Usando los botones de numéricos (1~10 y +10), usted podrá seleccionar pistas directamente para su reproducción.

Selección de pista durante la programación

Pulse el botón PROG y luego los números de pista que desee introducir en la memoria.

Ejemplo: PROG → 3 → +10 y 1 → 5 ...

(Las pistas 3, 11, 5 — y así sucesivamente — son registradas en la memoria.)

Se borran las pistas memorizadas pulsando el botón DIRECT en cualquier momento.

Uso correcto de los botones de numéricos

La selección directa de pistas de un sólo dígito es sencilla y se consigue con sólo pulsar el número de pista deseada. Para las pistas con números que vayan del 11 en adelante, primero debe pulsar el botón +10 y luego un botón de un sólo dígito. Por ejemplo, para seleccionar la pista 22, debe pulsar el botón +10 dos veces y luego el botón 2.

Ajuste del nivel de salida

Se pueden modificar los niveles de salida de las tomas de línea y de audífonos.

El nivel de salida de la toma digital no puede modificarse.

Pulsando el botón ▲ durante la reproducción incrementará el nivel de salida.

Pulsando el botón ▼ durante la reproducción decrecerá el nivel de salida.

PRECAUCIONES PARA LA INSTALACIÓN

El reproductor de discos compactos utiliza un microcomputador para controlar los circuitos electrónicos internos. Cuando el reproductor sea usado cerca de un sintonizador o televisor que esté activado, existirá una pequeña posibilidad de que se produzcan interferencias en el sonido emitido por el sintonizador o en la imagen de televisión. Para evitar que esto suceda, tome las siguientes precauciones.

- Mantenga el reproductor de discos compactos lo más lejos posible del sintonizador o televisor.
- Asegúrese de que los cables de fuente de alimentación y conexión del reproductor de discos compactos, no queden en contacto con los cables de antena del sintonizador o televisor.
- Al usar una antena interior o un cable alimentador de 300 Ω/ohmios, habrá mayores probabilidades de que se produzcan interferencias. Por esta razón, le recomendamos usar una antena exterior y un cable coaxil de 75 Ω/ohmios.

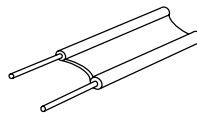

Cable alimentador de 300 Ω/ohmios



Cable coaxil de 75 Ω/ohmios

LOCALIZACIÓN DE PROBLEMAS

En caso de que el reproductor de CD no funcione correctamente, revise los puntos expuestos a continuación:

El portadiscos no se abre o no se cierra.

- Compruebe que el equipo esté encendido ?

Cuando se carga un disco, aparece 00 00M00s.

- Compruebe que el disco esté cargado correctamente ?Ver página 51
- Para discos CD-R/RW, ¿se ha finalizado el disco ?

Cuando se pulsa el botón ► PLAY, la reproducción no comienza.

- Examine si el disco se encuentra rayado o sucio ?Ver página 56

No hay sonido o está distorsionado.

- Compruebe que el cable de salida esté correctamente conectado al amplificador ?Ver página 51
- Compruebe que los controles del amplificador estén en orden ?

Una sección concreta del disco no puede reproducirse.

- Examine si el disco se encuentra sucio o rayado ?Ver página 56

No funciona la reproducción programada.

- Compruebe que el equipo esté bien programado ?Ver página 53 y 58

Se activa una función distinta de la deseada cuando se pulsan los botones del control remoto.

- Compruebe que no esté utilizando el control remoto a excesiva distancia del reproductor de CD ?Ver página 57, 58
- Compruebe que no haya obstáculos bloqueando el rayo ?
- Compruebe que el sensor de control remoto no esté expuesto a una luz intensa ?
- Compruebe que las pilas no estén gastadas ?

ESPECIFICACIONES

	DCD-485	DCD-685
AUDIO		
Número de canales:	2 canales	←
Respuesta de frecuencia:	2 ~ 20.000 Hz	←
Intervalo dinámico:	98 dB	100 dB
Relación señal a ruido:	105 dB	110 dB
Distorsión armónica:	0,003% (1kHz)	0,003% (1 kHz)
Separación:	102 dB (1 kHz)	103 dB (1 kHz)
Lloro y tremolación:	Inferior a los límites medibles:(±0,001% valor de cresta ponderado)	←
Voltaje de salida:	0,2 ~ 2,0 V	←
DISCOS	Formato de disco compacto	←
CARACTERÍSTICAS GENERALES		
Fuente de alimentación:	CA 230 V, 50 Hz	←
Consumo:	11 W	12 W
Dimensiones:	434 (ahcho) x 100 (alto) x 285 (prof.) mm	←
Peso:	3,4 kg	3,6kg

FUNCIONES E INDICACIÓN

Funciones:	Búsqueda automática, reproducción programada, reproducción de repetición, búsqueda manual, autoespacio, modo indicación de tiempo, edición automática y atenuador, reproducción arbitraria, control PITCH (sólo DCD-685).
Indicación:	Número de pista, tiempo, calendario musical y modos ajustados.
Otros:	Toma para audífonos
UNIDAD DE CONTROL REMOTO	RC-266
Sistema de control remoto:	Sistema de rayos infrarrojos
Fuente de alimentación:	3 V DC; dos pilas secas R6P (tamaño standard AA)
Dimensiones:	54,5 (ahcho) x 140 (alto) x 24,8 (prof.) mm
Peso:	85 g incluyendo las pilas

* Con el propósito de introducir mejoras, el diseño y las especificaciones del producto están sujetos a cambios sin previo aviso.

BELANGRIJK MET HET OOG OP DE VEILIGHEID

WAARSCHUWING:
OM HET RISICO OP BRAND OF ELEKTRISCHE SCHOKKEN TE VERMIJDEN, MAG U DIT TOESTEL NIET BLOOTSTELLEN AAN REGEN OF VOCHT.

WAARSCHUWING:

- 1. Hanteer het netsnoer met de grootste zorg**
 Beschadig of vervorm het netsnoer niet. Als het beschadigd of vervormd wordt, kunnen elektrische schokken of slechte werking door gebruik van het snoer worden veroorzaakt. Trek het snoer altijd aan de stekker uit het stopcontact en nooit aan het snoer zelf.
- 2. Maak de bovenafdekking niet open**
 Ter voorkoming van elektrische schokken, de bovenafdekking niet openen. Mocht zich een probleem voordoen, neem dan contact op met uw DENON dealer.
- 3. Stop niets in het apparaat**
 Steek geen metalen voorwerpen in de compact diskspeler en laat er ook geen vloeistof in vallen. Elektrische schokken of slechte werking kunnen hiervan het gevolg zijn.

Noteer en bewaar de modelnaam en het serienummer van uw toestel. U vindt ze op het kenplaatje.
 Modelnr. DCD-485/685 Serienr. _____

Kontroleer of, naast de compact diskspeler zelf, de volgende zaken in de verpakking zitten.

- | | |
|-------------------------------------|---|
| (1) Gebruiksaanwijzing | 1 |
| (2) Aansluitsnoer | 1 |
| (3) Afstandsbediening RC-266 | 1 |
| (4) R6P/AA droge cel batterij | 2 |
| (5) Netkabel | 1 |
| (6) Lijst van service-centra | 1 |

OPMERKING:

Deze compact diskspeler gebruikt halfgeleider-laser. Om van een konstante goede kwaliteit muziek te kunnen genieten, wordt aanbevolen het apparaat in een kamer met een temperatuur van 10°C (50°F) ~ 35°C (95°F) te gebruiken.

NAMEN EN FUNCTIES VAN DE ONDERDELEN

- 1 Aan-/uitschakelaar (POWER)**
 - Indien de spanning ingeschakeld is, verschijnt er "00" op het TRACK No.-display en als er geen CD geladen is verschijnt er "00 00M00s" op de digitale display.
 - Indien de spanning wordt ingeschakeld terwijl er een CD geladen is, wordt het totale aantal tracks op de CD weergegeven op de TRACK No.-display, de totale afspeeltijd wordt weergegeven op de TIME-display, de nummers op de muziek-kalender beginnen te branden in overeenstemming met het aantal tracks op de CD en het afspelen begint.
- 2 Koptelefoonaansluiting (PHONES)**
 - Wilt u een CD in uw eentje beluisteren, dan kunt u uw koptelefoon met deze aansluiting verbinden. (Koptelefoons worden afzonderlijk verkocht.) Stel het volume niet te hoog in wanneer u door een hoofdtelefoon naar muziek luistert.
- 3 Volumeregelaar (PHONES LEVEL) (Enkel DCD-685)**
 - Voor bijregelen van het uitgangsniveau van de koptelefoon.
- 4 Infrarood-sensor (REMOTE SENSOR)**
 - Deze sensor ontvangt het infrarode licht dat wordt uitgezonden door de draadloze afstandsbediening.
 - Om het toestel op afstand te bedienen richt u de bijgeleverde afstandsbediening RC-266 op deze sensor.
- 5 Display**
 - De digitale display is opgedeeld in secties, namelijk een display voorhettracknummer, de afspeeltijd en de kalender, zoals hieronder wordt weergegeven.

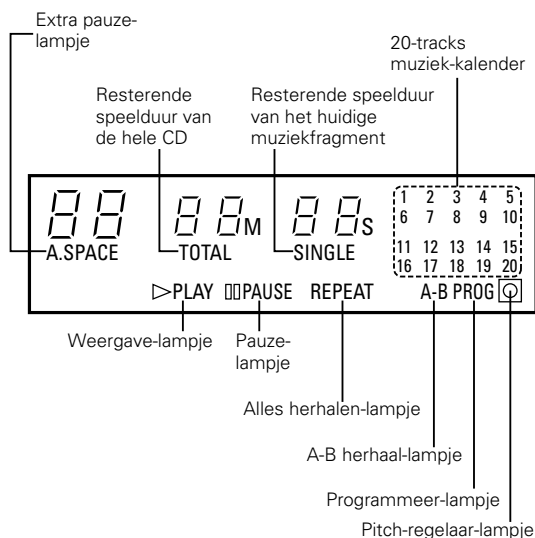

- 6 Pitch - toets (PITCH -) (Enkel DCD-685)**
 - Deze toets indrukken om de weergavesnelheid te vertragen. (Zie pagina 66.)
- 7 Pitch + toets (PITCH +) (Enkel DCD-685)**
 - Deze toets indrukken om de weergavesnelheid te versnellen. (Zie pagina 66.)
- 8 Automatische montage-toets (A. EDIT)**
 - De inhoud van een CD wordt in twee delen gesplitst, kant A en kant B, zoals bij een grammofoonplaat. De scheiding ligt op de plaats tussen tracks die het dichtst ligt bij de helft van de totale speelduur, de volgorde van de tracks blijft ongewijzigd. (Zie pagina 66.)

9 Alles herhalentoets (ALL)

- Druk op deze toets om alle muziekfragmenten te herhalen. Wanneer op de toets wordt gedrukt, dan verschijnt **[REPEAT]** op de display en worden alle muziekfragmenten op de CD of alle muziekfragmenten van een programma herhaaldelijk weergegeven.
- Druk nogmaals op deze toets om de herhaalfunctie uit te schakelen. (Zie pagina 64.)

10 A-B Herhaaltoets (A-B)

- Druk op deze toets voor herhaalde weergave van het gedeelte tussen een aangeduid beginpunt (A) en eindpunt (B). (Zie pagina 64.)

11 Automatische intervaltoets (A. SPACE)

- Als tijdens het afspelen van een CD op deze toets wordt gedrukt, dan licht de **[A. SPACE]** indicator op en wordt tussen 2 muziekfragmenten automatisch een interval van ongeveer 4 seconden ingelast. Als nogmaals op deze toets wordt gedrukt, dan gaat de **[A. SPACE]** indicator uit en wordt de automatische interval uitgeschakeld.
- Wanneer één van de automatische opsporingstoetsen (**[I◀◀]** of **[▶▶I]**) of de jog dial wordt ingedrukt functioneert de automatische spatiëring functioneert niet.
- De automatische spatiëring functioneert zowel tijdens normale weergave als tijdens weergave in geprogrammeerde of willekeurige volgorde.
- Hoewel er tussen muziekfragmenten een interval van 4 seconden wordt ingelast, wordt met de tijd geen rekening gehouden als de resterende speelduur of de tijd van de automatische montagefunctie wordt getoond. (Zie pagina 65.)

12 Jog dial (I◀◀ - ▶▶I)

- Draai hieraan om naar het begin van de gewenste passage te gaan. (Zie pagina 63.)

13 Tijdfunctietoets (TIME)

- Deze toets wordt gebruikt om de gewenste aanduiding op de TIME-display in te stellen. De aanduiding op deze display verandert bij iedere druk op de toets. Gewoonlijk wordt de verstreken tijd van de huidige passage aangegeven. Bij eenmaal indrukken van de toets verschijnt de aanduiding **[SINGLE]** en wordt de resterende tijd van de huidige passage aangegeven. Bij nogmaals indrukken van de toets verschijnt de aanduiding **[TOTAL]** en wordt de totale weergavetijd van de resterende passages op de disk aangegeven. Wanneer echter geprogrammeerde weergave aan de gang is, wordt de totale resterende tijd van het programma aangegeven. Druk de toets voor een derde maal in om de normale display voor de verstreken weergavetijd van de huidige passage terug te krijgen.
- Bij disks met meer dan 20 tracks wordt vanaf track 21 de resterende speelduur niet getoond.

14 Handmatig voorwaarts zoektoets (▶▶)

- Druk op deze toets tijdens het afspelen wanneer u snel vooruit wilt zoeken. Zolang u deze toets ingedrukt houdt, worden de muzieksignalen sneller dan normaal afgespeeld.
- Drukt u op deze toets terwijl de pauzestand actief is, dan kunt u de CD-speler snel naar een gewenste positie vooruit zetten, drie keer sneller dan wanneer u deze toets indrukt tijdens het afspelen. Gedurende deze tijd is er geen geluid hoorbaar. (Zie pagina 65.)

15 Handmatig achterwaarts zoektoets (◀◀)

- Druk tijdens het afspelen op deze toets om snel achteruit te zoeken. Zolang u deze toets ingedrukt houdt, worden de muzieksignalen sneller dan normaal afgespeeld.
- Drukt u op deze toets terwijl de pauzestand actief is, dan kunt u de CD-speler snel naar een gewenste positie terugzetten, drie keer sneller dan wanneer u deze toets indrukt tijdens het afspelen. Gedurende deze tijd is er geen geluid hoorbaar. (Zie pagina 65.)

16 Dimtoets (DISPLAY)

- Druk op deze toets om de helderheid van de display te veranderen.
- Druk eenmaal om de display 2/3 zo helder als normaal in te stellen.
- Druk nogmaals om de display 1/3 zo helder als normaal in te stellen.
- Druk nogmaals om de volledige display uit te schakelen tijdens de weergave en om de volledige display behalve het passagenummer uit te schakelen in alle andere standen.

17 Stoptoets (■ STOP)

- Druk op deze toets om de weergave- of pauzefunctie te stoppen. De CD wordt tot stilstand gebracht.

18 Willekeurige weergavetoets (RANDOM)

- Druk deze toets in om de nummers CD in willekeurige volgorde weer te geven. (Zie pagina 66.)

19 Weergavetoets (▶ PLAY)

- Druk op deze toets om de weergave van een CD vanuit stop of pauze te starten.
- Wanneer deze toets wordt ingedrukt, verschijnt **[▶ PLAY]** op de display en wordt het volgnummer van het gespeelde nummer getoond.
- Tracks worden weergegeven op de kalender. Zodra een track afgespeeld is, verdwijnt het bijbehorende nummer uit de kalender.

20 Pauzetoets (■ PAUSE)

- Druk op deze toets om de weergave tijdelijk te onderbreken.
- Wanneer tijdens weergave op deze toets wordt gedrukt, wordt de weergave tijdelijk onderbroken, gaat de **[▶ PLAY]** indicator uit en gaat de **[■ PAUSE]** indicator branden.
- Druk deze toets of de **[▶ PLAY]**-toets nogmaals in om de weergave te hervatten.

21 Openen-/sluitentoets (▲ OPEN/CLOSE)

- De CD-lade wordt geopend en gesloten door het indrukken van deze toets.
- Druk deze toets (één) keer in om de CD-lade te openen en nog eens om deze weer te sluiten.
- Wanneer de CD-lade wordt gesloten terwijl een CD is geplaatst, wordt de CD enkele seconden rondgedraaid zodat de inhoud van de CD kan worden gelezen. Het aantal nummers op de CD en de totale speelduur van de CD verschijnen op de digitale display **5**.

22 CD-lade

- Plaats de CD in de lade met het etiket naar boven.
- Druk op de **▲ OPEN/CLOSE**-toets **21** om de CD-lade te openen en te sluiten.
- De CD-lade kan ook worden gesloten door op de **[▶ PLAY]**-toets **19** of **[■ PAUSE]**-toets **20** te drukken.

23 Digitale uitgangsaansluiting (OPTICAL)

- Digitale data wordt in optische vorm via deze aansluiting uitgevoerd. (Zie pagina 62 voor de aansluitingen.)

24 Uitgangsaansluitingen (LINE OUT)

- Sluit deze aan op de ingangsaansluitingen van uw versterker. (Zie pagina 62 voor details m.b.t. de aansluitingen.)

25 Netaansluiting

- Sluit het bijgeleverde netsnoer op deze aansluiting aan.

AANSLUITING

(1) Het aansluiten van de uitgangen (LINE OUT)

Gebruik de bijgeleverde coax-kabels om de linker (L) en de rechter (R) uitgang (LINE OUT) van de DCD-485/685 aan te sluiten op de CD- of AUX- of TAPE PLAY-linker (L) en rechter (R) ingangen van de versterker.

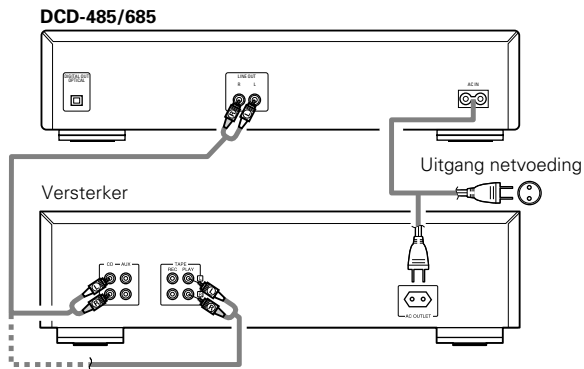

Voorzorgsmaatregelen bij het aansluiten

- Controleer voordat u begint met aansluiten of loskoppelen van aansluitsnoeren en netsnoeren of alle onderdelen van het systeem uitgezet zijn.
- Zorg ervoor dat de aansluitsnoeren correct zijn aangesloten op de L (linker) en R (rechter) aansluitingen.
- Schuif stekkers volledig in de contacten.
- Sluit de uitgangstekkers aan op de contacten CD, AUX of TAPE PLAY van de versterker.

(2) Gebruik van de digitale uitgangsaansluiting (OPTICAL)

Gebruik een optische vezelkabel om de digitale uitgangsaansluiting (OPTICAL) van de DCD-485/685 aan te sluiten op de digitale ingangsaansluiting (OPTICAL) van een los verkrijgbare digitale processor of CD-recorder.

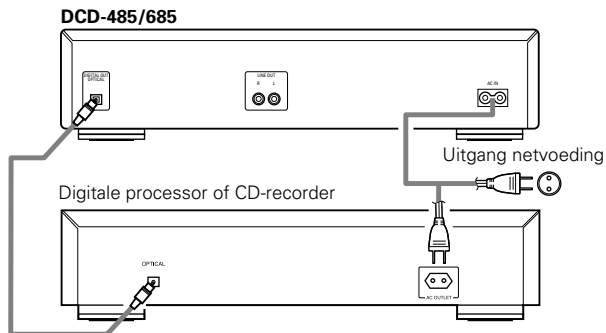

HET OPENEN EN SLUITEN VAN DE CD-LADE EN HET INLEGGEN VAN EEN CD

Openen en sluiten van de CD-lade (Dit kan alleen als de CD-speler aan staat.)

1. Druk op de POWER-toets om de CD-speler aan te zetten.
2. Druk op de ▲ OPEN/CLOSE-toets.

Het inleggen van een CD

- Zorg ervoor dat de lade volledig is geopend.
- Houd de CD bij de buitenrand vast en plaats hem in de houder. (Raak de informatiezijde- de glimmende zijde- niet aan)
- Bij gebruik van CD's met een diameter van 12 cm moet de buitenzijde van de CD in de buitenste rand komen te liggen (Afb. 1) en bij gebruik van CD-singles (8 cm diameter) moet de CD in de binnenste rand komen te liggen. (Afb. 2)
- Druk de ▲ OPEN/CLOSE-toets in om de lade te sluiten.
- Wanneer de lade gesloten is, wordt de CD gelezen en na enkele seconden worden het aantal tracks en de totale speelduur getoond op respectievelijk de TRACK No.- en TIME-displays.
- Als de lade open is en er een CD in ligt kunt u ook op de ► PLAY- of ■ PAUSE-toets drukken om de lade te sluiten. (Als de ► PLAY-toets wordt ingedrukt, begint het afspelen zodra de inhoud van de CD is ingelezen.)

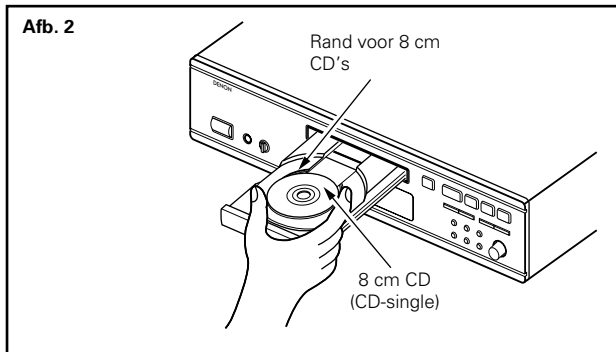
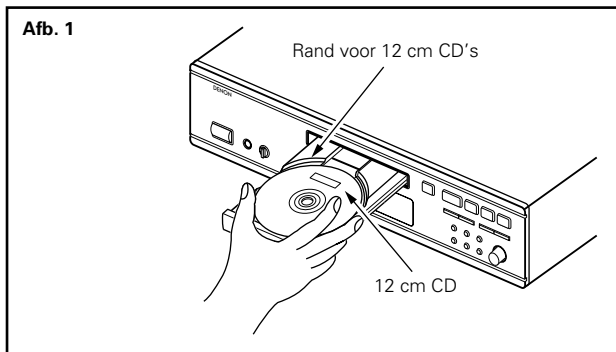

Waarschuwing:

- Als uw vinger tussen de lade komt te zitten wanneer deze sluit, druk dan op de ▲ OPEN/CLOSE-toets.
- Stop geen vreemde voorwerpen in de CD-lade en stop er niet meer dan één CD tegelijk in. Anders is het mogelijk dat de CD-speler niet goed functioneert.
- Druk de CD-lade niet met de hand dicht als de CD-speler uit staat; hierdoor kan de CD-speler slecht gaan functioneren of beschadigd raken.
- Deze CD-speler kan opneembare/herschrijfbaar CD's weergeven, maar alleen wanneer ze afgewerkt zijn. Merk echter op dat het van de kwaliteit van de opname afhangt of afgewerkte opneembare/herschrijfbaar CD's weergegeven kunnen worden. Wanneer er bij dergelijke CD's een probleem optreedt (b.v. wanneer een disk niet gelezen kan worden na het laden of nadat de weergavefunctie is ingeschakeld) verschijnt de melding "Err" op de display voor de tijdsaanduiding op het moment dat de disk wordt uitgeworpen.

NORMAAL AF SPELEN VAN EEN CD

(1) Beginnen met afspelen

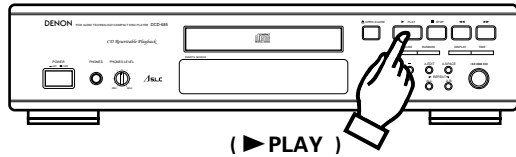

1. Druk op de POWER-toets om de CD-speler aan te zetten.
2. Leg de CD die u wilt afspelen in de lade.
- Als de lade is gesloten, wordt de inhoud van de CD gelezen en het aantal tracks en de totale speeltijd worden in het display getoond.
3. Druk de ▶ PLAY-toets in.
- Het volgnummer van het huidige nummer de verstreken speeltijd, enz. verschijnen.
- De weergave kan ook worden gestart door op de jog dial te drukken.

(2) Stoppen met afspelen

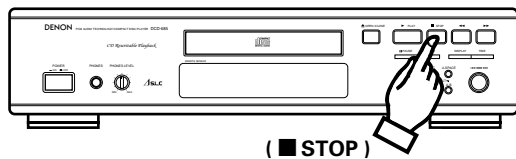

1. Druk op de ■ STOP-toets.
- Als alle tracks op een CD zijn afgespeeld, stopt het afspelen vanzelf.

Voorzorgsmaatregelen:

- Als er geen CD is geplaatst of als de CD ondersteboven is neergelegd, dan zijn het volgnummer en de speeltijd allen nul en licht de gehele kalender op.
- Wanneer de informatie op de CD niet goed gelezen kan worden, bijvoorbeeld omdat er stof of vuil op de CD zit, dan zijn het volgnummer en de speeltijd allen nul, licht de gehele kalender op en worden het aantal nummers op de CD, de resterende speeltijd per nummer niet getoond. Bovendien duurt het zoeken langer dan normaal.

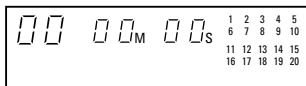

Geen CD of verkeerd geplaatste CD

GEAVANCEERD AF SPELEN VAN EEN CD

(1) Het afspelen van een specifieke track **Direct zoeken**

(Alleen de afstandsbediening)

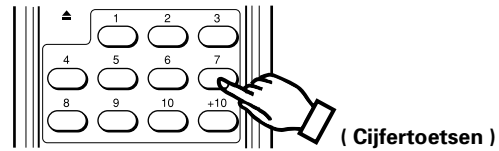

- Gebruik de cijfertoetsen en de +10-toets om het nummer van de gewenste track in te toetsen.
Om bijvoorbeeld track 4 af te spelen, drukt u [4] in en om track 12 af te spelen drukt u [+10] en [2]. Het afspelen begint bij deze track.

(2) Kiezen van de volgende track tijdens het afspelen **Automatisch zoeken**

(Hoofdtoestel)



(Afstandsbediening)

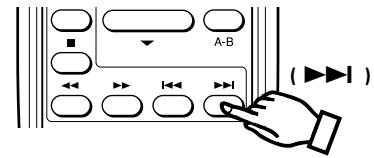

Draai tijdens weergave de jog dial van het toestel naar rechts (Ω) of druk de ▶▶-toets van de afstandsbediening in.

- De laser gaat naar het begin van de volgende track en het afspelen gaat verder. Door het verdraaien van de jog dial of het herhaaldelijk indrukken van de toets springt het opneemelement het corresponderende aantal nummers vooruit.

(3) Het teruggaan naar het begin van de huidige track tijdens het afspelen **Automatisch zoeken**

(Hoofdtoestel)

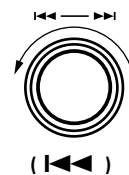

(Afstandsbediening)

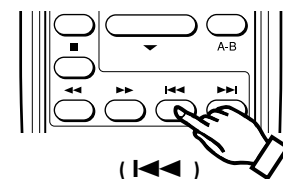

Draai tijdens weergave de jog dial van het toestel naar links (Ω) of druk de ◀◀-toets van de afstandsbediening in.

- De laser gaat terug naar het begin van de huidige track en het afspelen wordt daar vervolgd. Door het verdraaien van de jog dial of het herhaaldelijk indrukken van de toets springt het opneemelement het corresponderende aantal nummers achteruit.

(4) Het afspelen van specifieke tracks in een bepaalde volgorde..... Geprogrammeerd afspelen

- Met deze functie kunt u alle tracks op de CD selecteren en ze programmeren om in elke gewenste volgorde af te spelen.
- Programmeren is ook mogelijk met de dischouder open.
- Er kunnen 20 tracks worden geprogrammeerd.
- De geprogrammeerde tracks zijn zichtbaar op de kalender.

1 Programmeren (Alleen de afstandsbediening)

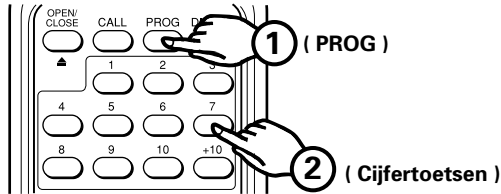

- Druk op de PROG-toets, zodat de [PROG]-indicator oplicht en programmeer daarna de passages met de cijfertoetsen en de +10-toets van de afstandsbediening.

Om bijvoorbeeld passages 3, 12 en 7 te programmeren, drukt u op [PROG], [3], [+10], [2] en [7].

Van elk geprogrammeerd nummer licht het corresponderende volgnummer op de kalender op, het volgnummer verschijnt op de TRACK No.-display en de totale speelduur van de geprogrammeerde nummers verschijnt op de TIME-display. Een paar seconden nadat het laatste fragment geprogrammeerd is verschijnt het totale aantal fragmenten dat geprogrammeerd is op de TRACK No.-display.

2 Het controleren van de geprogrammeerde tracks (Alleen de afstandsbediening)

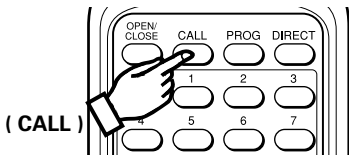

- Druk de CALL-toets in. De geprogrammeerde passages worden in volgorde getoond op de TRACK No.-display telkens wanneer de CALL-toets wordt ingedrukt.

3 Het afspelen van geprogrammeerde tracks

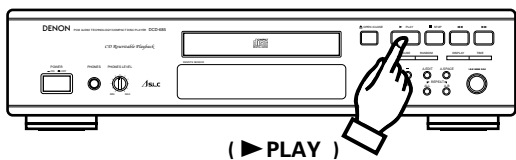

- Druk de ► PLAY-toets in om de nummers in de geprogrammeerde volgorde weer te geven.

4 Het programma wissen

- Het hele programma wordt gewist wanneer de DIRECT-toets van de afstandsbediening wordt ingedrukt. Het programma wordt ook gewist wanneer de ▲ OPEN/CLOSE-toets wordt ingedrukt.

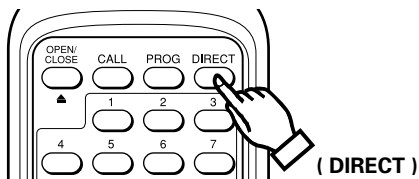

OPMERKINGEN:

- Als het programmeren gebeurt tijdens weergave of pauze, dan wordt het huidige muziekfragment op de eerste plaats geprogrammeerd. Andere fragmenten kunnen aan het programma worden toegevoegd, maar het aantal geprogrammeerde fragmenten en de speelduur kunnen niet op de display getoond worden.
- Direct zoeken is tijdens geprogrammeerde weergave niet mogelijk. Als de cijfertoetsen worden ingedrukt, wordt dat fragment toegevoegd aan het einde van het programma.
- Programmeren is ook mogelijk met de dischouder open. Er kunnen hogere fragmentnummers worden ingevoerd dan op de CD staan, maar die worden automatisch gewist wanneer de weergave begint.
- De resterende speelduur per muziekfragment kan alleen op de display worden getoond voor de fragmentnummers 1 t/m 20.
- De totale programmatijd en de resterende programmatijd kunnen niet op de display worden getoond als er fragmenten met een hoger nummer dan 20 wordt geprogrammeerd.

(5) De weergave van de hele CD herhalen Herhaal

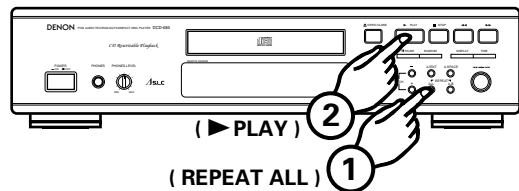

1. Druk op de REPEAT ALL-toets.
2. Druk de ► PLAY-toets in.
 - Als op de REPEAT ALL-toets wordt gedrukt, verschijnt [REPEAT] op de display.
 - De stappen 1 en 2 mogen in willekeurige volgorde worden uitgevoerd.
 - Druk de REPEAT ALL-toets opnieuw in om de herhalingsfunctie uit te schakelen.
 - Als de REPEAT ALL-toets tijdens geprogrammeerde weergave wordt ingedrukt, worden alle in het geheugen geprogrammeerde muziekfragmenten herhaald.
3. Bij geprogrammeerde weergave worden alleen de geprogrammeerde tracks herhaald. Wanneer u alleen een bepaalde track wilt herhalen, programmeert u alleen de betreffende track.

(6) Herhaalde weergave van een bepaalde interval A-B herhaal

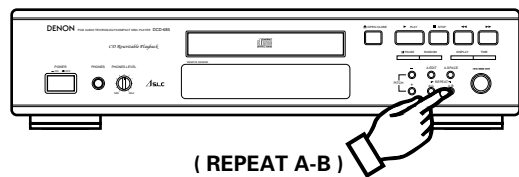

1. Start de weergave en druk op de REPEAT A-B-toets als het begin van de interval bereikt wordt. De [A-B] indicator begint te knipperen.
2. Ga verder met de weergave of zet de toonopnemer vooruit met de ►►- of ►►-toets tot het eindpunt is bereikt. Druk vervolgens nogmaals op REPEAT A-B-toets. De [A-B] indicator licht op.
 - De toonopnemer keert terug naar het beginpunt en de weergave van het gekozen gedeelte wordt herhaald.
 - Deze interval wordt herhaald totdat de A-B herhaalfunctie wordt uitgeschakeld door nog een druk op de REPEAT A-B-toets. De [A-B] indicator gaat uit.
 - De A-B herhaalfunctie is tijdens geprogrammeerde weergave niet beschikbaar.

(7) De weergave om het even wanneer onderbreken Pausa

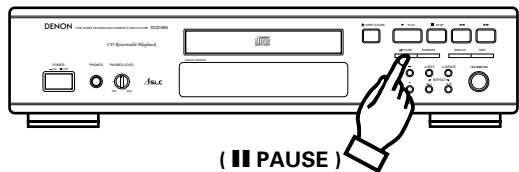

- De weergave kan tijdelijk worden onderbroken en daarna hervat vanaf hetzelfde punt in de passage.
1. Druk tijdens weergave de || PAUSE-toets in.
 2. Druk de ► PLAY- of || PAUSE-toets nogmaals in om de weergave te hervatten.

(8) Hoorbaar versneld zoeken Handmatig zoeken

- Met deze functie kunt u een bepaalde passage binnen een track opzoeken in voorwaartse maar ook in achterwaartse richting.
- Laat de ◀◀- of ▶▶-toets weer los wanneer de gewenste passage is bereikt. Op deze plaats gaat het normale afspelen verder.

1 Handmatig voorwaarts zoeken

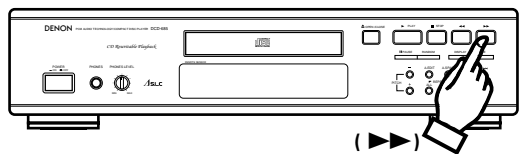

1. Druk de ▶▶-toets tijdens. Het afspelen van de track wordt versneld.
- Als referentie worden het huidige tracknummer en de verstreken speeltijd van die track getoond.
- Handmatig voorwaarts zoeken gaat ongeveer 3 keer sneller dan normaal afspelen indien de toets werd ingedrukt in de pauzestand in plaats van in de afspelstand. In dit geval is echter geen geluid te horen.
- Als de ▶▶-toets ingedrukt wordt gehouden nadat het einde van de laatste track op de CD is bereikt, wordt "]] " getoond en stopt het handmatig zoeken. Om naar een ander punt terug te keren kunt u op de ◀◀-toets drukken tot "]] " verdwijnt.

2 Handmatig achterwaarts zoeken

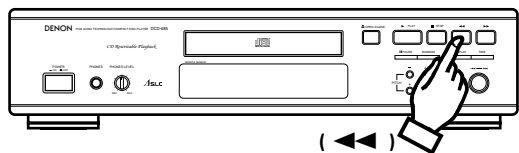

1. Druk de ◀◀-toets tijdens. Het achterwaarts spelen van de track gebeurt versneld.
- Als referentie worden het huidige tracknummer en de verstreken speeltijd van die track getoond.
- Handmatig achterwaarts zoeken gaat ongeveer 3 keer sneller dan normaal afspelen indien de toets werd ingedrukt in de pauzestand in plaats van in de afspelstand. In dit geval is echter geen geluid te horen.
- Als de ◀◀-toets ingedrukt wordt gehouden nadat het begin van de eerste track op de CD is bereikt, wordt " [[" getoond en stopt het handmatig zoeken. Om naar een ander punt terug te keren kunt u op de ▶▶-toets drukken tot " [[" verdwijnt.

(9) Het invoegen van extra pauzes tussen tracks Extra pauze

- Dit is een nuttige optie waarmee u 4 seconden extra pauze tussen tracks kunt zetten die kunnen worden gebruikt bij het opnemen van een CD op tape.

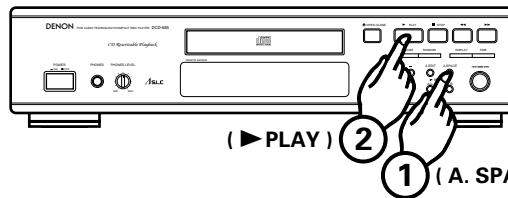

1. Druk op de A. SPACE-toets en het lampje [A. SPACE] gaat branden.
2. Druk de ► PLAY-toets in om de weergave te starten. Wanneer een track tot het eind is afgespeeld, volgt gedurende 4 seconden een stilte voordat het afspelen van de volgende track begint.
3. Druk nogmaals op de A. SPACE-toets om deze functie uit te zetten.

OPMERKING:

Er wordt geen 4 seconden durende stilte ingelast wanneer de A-B herhaling binnen één track wordt gebruikt.

(10) Zoeken en pauzeren bij het begin van een track Pauze

1 Met 'direct zoeken' (Alleen de afstandsbediening)

- In dit geval stopt de CD-speler bij het begin van de track die bij het direct zoeken is gevonden.

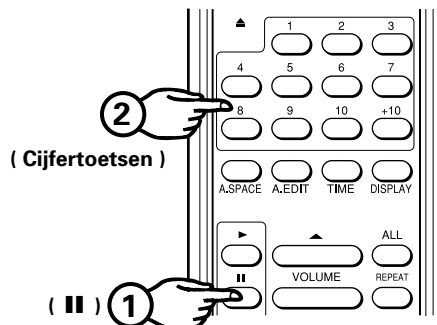

1. Druk op de || PAUSE-toets .
2. Druk op de cijfertoets(en) van het gewenste muziekfragment.
 - Druk op de ► PLAY- of || PAUSE-toets om de weergave te starten.
 - Deze bewerking functioneert niet bij het programmeren.

2 Met automatisch zoeken

- In dit geval wordt de pauzefunctie ingeschakeld bij het begin van het fragment dat automatisch is opgezocht.

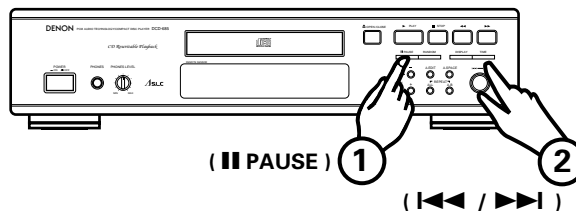

1. Druk tijdens weergave de || PAUSE-toets in.
2. Draai aan de jog dial van het toestel of druk de ◀◀- of ▶▶-toets van de afstandsbediening in om het gewenste nummer te kiezen.
 - Druk de ► PLAY- of || PAUSE-toets in om de weergave te starten.
 - Deze bewerking functioneert ook bij het programmeren.

3 Met programma zoeken

- Druk op de **II PAUSE**-toets op de afstandsbediening nadat het programmeren is voltooid. De pauzefunctie wordt ingeschakeld bij het begin van het fragment dat als eerste is geprogrammeerd.

(11) Montage bij opname aan kant

A en B van de band Automatisch monteren

- De functie voor automatisch monteren verdeelt de muziekfragmenten van de CD automatisch over kant A en B van de cassetteband op een zodanig manier, dat de speelduur aan beide kanten ongeveer even groot is.

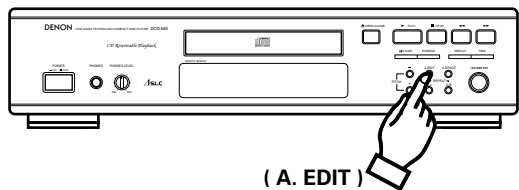

1. Wanneer vanuit de stopstand op de A. EDIT-toets wordt gedrukt, verschijnen gedurende 2 seconden de totale speelduur van kant A (de eerste helft) en de fragmentnummers (op de kalender) op de display. Vervolgens verschijnt dezelfde informatie voor kant B (de tweede helft), waarna de pauzestand wordt ingeschakeld bij het begin van het eerste fragment voor kant A. Op dat moment brandt **[PROG]** op de display.
2. Wanneer de **▶ PLAY**-toets wordt ingedrukt, gaat de weergave van start. Nadat de fragmenten voor kant A zijn weergegeven, wordt de pauzestand ingeschakeld bij het begin van het eerste fragment voor kant B.
3. De weergave begint wanneer op de **▶ PLAY**-toets wordt gedrukt. Nadat de fragmenten voor kant B zijn weergegeven, stopt de CD-speler automatisch.

OPMERKINGEN:

- De automatisch montagefunctie werkt niet bij CD's met meer dan 21 fragmenten.
- De automatische montagefunctie wordt uitgeschakeld als op de **■ STOP**- of **▲ OPEN/CLOSE**-toets wordt gedrukt.

(12) Weergeven van passages in willekeurige volgorde Randomweergave

- Alle passages die zijn opgenomen op de disk kunnen eenmaal worden weergegeven in willekeurige volgorde.

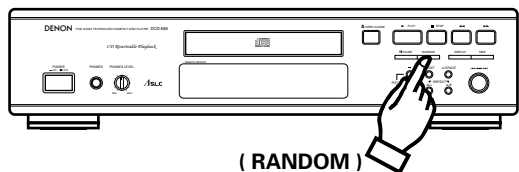

- Als u op de **RANDOM**-toets drukt, knippert de aanduiding **▶ PLAY** en wordt willekeurig afspelen automatisch gestart.
- Als de **RANDOM**-toets wordt ingedrukt terwijl er nummer geprogrammeerd zijn, worden alleen de geprogrammeerde nummers in willekeurige volgorde weergegeven.
- Als de **RANDOM**-toets wordt ingedrukt terwijl de herhaalfunctie is ingeschakeld, worden alle nummers van de CD eenmaal in willekeurige volgorde weergegeven. Daarna worden alle nummers nogmaals in een andere volgorde weergegeven, enz.
- Tijdens het zoeken worden de volgnummers van het eerste t/m het laatste nummer op de CD kort achter elkaar op de display getoond, zodat u niet weet welk nummer zal worden weergegeven.

OPMERKINGEN:

- De totale resterende speelduur wordt tijdens weergave in willekeurige volgorde niet getoond.
- De weergave in willekeurige volgorde wordt geannuleerd wanneer de **RANDOM**-toets tijdens weergave in willekeurige volgorde wordt ingedrukt.

(13) Veranderen van de weergavesnelheid

(Enkel DCD-685) Pitch-regelaar

- De weergave kan worden versneld of vertraagd.

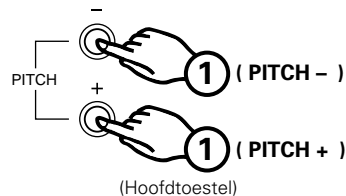

1. Druk de **PITCH +** of **PITCH -** toets in tijdens de weergave- of pauzestand in om de weergavesnelheid te veranderen.
2. Wanneer één van de **PITCH**-toetsen wordt ingedrukt, verschijnt de mate van de snelheidsverandering gedurende 2 seconden op de **TIME**-display. "●" knippert wanneer de snelheid lager is dan normaal, en "●" licht op wanneer de snelheid hoger is dan normaal. De snelheid kan in stappen van 0,1% worden ingesteld van -12,0% t/m +12,0%.

Getoond als voorbeeld : -8.0%



3. Druk tijdens weergave met een aangepaste weergavesnelheid de **▶ PLAY**-toets in om de normale weergavesnelheid te herstellen. De snelheidsverandering wordt tevens opgeheven als na weergave met een aangepaste weergavesnelheid de stopstand wordt ingeschakeld.

OPMERKINGEN:

- Er wordt tijdens weergave met een aangepaste weergavesnelheid geen data uitgevoerd via de digitale uitgangsaansluiting (**OPTICAL**) (als "●" brandt of knippert). Druk de **▶ PLAY**-toets in om de normale weergavesnelheid te herstellen wanneer u data wilt uitvoeren.
- De toonhoogte verandert met de snelheid.
- Als de snelheid wordt verandert tijdens een tijdsbewerking, verandert ook de totale speelduur zodat de lege ruimtes niet goed berekend kunnen worden.
- De tijdsaanduidingen (verstreken speelduur, resterende speelduur per nummer en de totale resterende speelduur) zijn tijdens weergave van met aangepaste snelheid niet betrouwbaar.
- Het duurt maximaal 2 seconden om terug te keren naar de normale weergavesnelheid wanneer de **▶ PLAY**-toets tijdens weergave met aangepaste snelheid wordt ingedrukt. Gedurende deze tijd functioneren alleen de **▲ OPEN/CLOSE**- en **■ STOP**-toetsen.

AFSPELEN MET BEHULP VAN DE INGESTELDE TIMER

■ Werkwijze

1. Zet alle onderdelen van het systeem aan.
2. Stel de ingangskeuzetoets op de versterker zo in dat deze overeenkomt met de ingangen waarop de CD-speler is aangesloten.
3. Zorg dat er een CD ligt in de CD-lade.
4. Controleer de tijd op de timer en stel hem in op de gewenste inschakeltijd.
5. Zet de audio timer aan (ON). Alle componenten aangesloten op de timer worden automatisch uitgezet.
6. Bij het bereiken van de vooraf ingestelde inschakeltijd wordt het systeem aangezet en het afspelen van de CD begint bij de eerste track.

■ Aansluiten

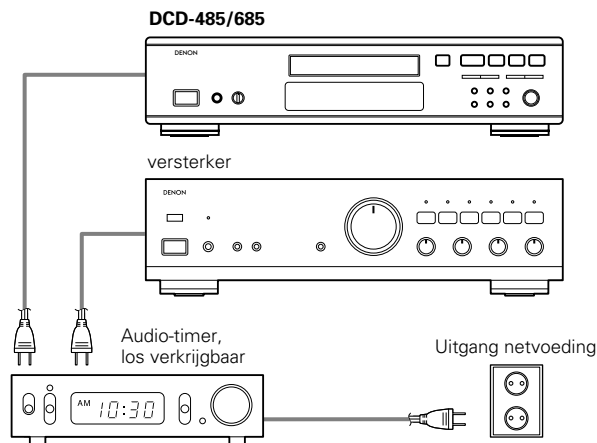

DE CD

1. Het behandelen van CD's

- Zorg ervoor dat geen vingerafdrukken, vet of vuil op het oppervlak van de CD komt. Als het oppervlak vuil is, kunt u dit schoonmaken met een zachte droge doek. Wrijf in cirkelvormige beweging vanaf het middengat naar buiten.
- Gebruik geen water, wasbenzine, oplosmiddelen, reinigings-sprays, antistatische middelen of een met siliconen behandelde doek om de CD's schoon te maken.
- Wees altijd voorzichtig wanneer u CD's hanteert om te voorkomen dat het oppervlak beschadigt, vooral wanneer u een CD uit het doosje haalt of er weer in legt.
- Buig een CD niet.
- Houd de CD weg van hitte.
- Maak het middengat van de CD niet groter.
- Schrijf niet op de CD en plak er geen labels op.
- Als een CD vanuit een koude omgeving in een warme ruimte komt, vormt er zich condens op het oppervlak van de CD; dit kan bijvoorbeeld gebeuren als de CD in de winter van buiten naar binnen gebracht wordt. Wacht tot de condens verdwijnt. Droog CD's nooit met een haardroger o.i.d.

2. Het bewaren van een CD

- Stop een CD na het afspelen altijd terug in het plastic doosje.
- Bewaar CD's in het plastic doosje als ze niet worden afgespeeld. Dit beschermt ze tegen stof en vuil en verlengt de levensduur.
- Bewaar CD's niet op:
 - 1) Plaatsen die gedurende langere tijd zijn blootgesteld aan direct zonlicht.
 - 2) Stoffige plaatsen of plaatsen waar een hoge vochtigheid heerst.
 - 3) Plaatsen met een hoge omgevingstemperatuur, zoals dicht bij een verwarming.

AFSPELEN MET BEHULP VAN DE AFSTANDSBEDIENING

De afstandsbediening kan worden gebruikt om de CD-spelers van afstand te kunnen bedienen.

(1) Het inleggen van de batterijen

1. Verwijder het deksel van de batterijhouder aan de achterzijde van de afstandsbediening.

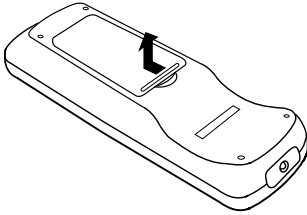

2. Plaats twee R6P (standaard formaat AA) droge cel-batterijen met de polen in de juiste richting zoals is aangegeven aan de binnenkant van de batterijhouder.)

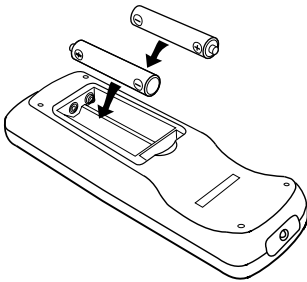

3. Breng het deksel weer aan.

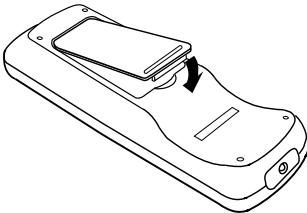

Opmerkingen over de batterijen

- Voor de afstandsbediening moeten standaard droge cel batterijen worden gebruikt.
- De batterijen moeten ongeveer eens per jaar worden vervangen. Bij intensief gebruik kan het voorkomen dat de batterijen eerder moeten worden vernieuwd.
- Indien, minder dan een jaar na het vernieuwen van de batterijen, de CD-speler van dichtbij niet meer kan worden bediend met behulp van de afstandsbediening, is het tijd om de batterijen te vernieuwen.
- De meegeleverde batterij dient enkel om de werking te controleren. Vervang ze zo snel mogelijk door een nieuwe batterij.
- Leg de batterijen op de juiste manier in de houder, volgens het schema aan de binnenzijde van de batterijhouder. Zorg er dus voor dat de plussen minpolen liggen zoals is aangegeven.
- Batterijen kunnen lekken en beschadigd raken. Daarom:
 - Gebruik geen nieuwe en oude batterijen door elkaar.
 - Gebruik geen verschillende merken batterijen door elkaar.
 - Sluit de tegenovergestelde polen van een batterij niet kort, stel ze niet bloot aan hitte, breek ze niet open en werp ze niet in open vuur.
- Als de afstandsbediening gedurende een langere periode niet wordt gebruikt, haal dan de batterijen er uit.
- Als de batterijen hebben gelekt, verwijder dan de resten van de batterijvloeistof uit de batterijhouder en maak deze zorgvuldig schoon met een droge doek. Leg er daarna nieuwe batterijen in.

(2) Gebruiksaanwijzing

- Gebruik de afstandsbediening door hem op de infrarood-sensor van de CD-speler te richten (zie hieronder). Als er een infrarood signaal wordt ontvangen, licht de indicator voor de afstandsbediening aan de voorzijde van de CD-speler kort op.
- De afstandsbediening kan worden gebruikt tot afstanden van ongeveer 8 meter in een rechte lijn vanaf de CD-speler. De afstand wordt minder als er zich objecten bevinden tussen de CD-speler en het uitgezonden infrarode licht of als de afstandsbediening niet recht op de CD-speler is gericht.
- De knoppen op de afstandsbediening hebben dezelfde functies als die op de CD-speler. De volgende functie kan echter niet worden bediend met de afstandsbediening: Spanning AAN/UIT.

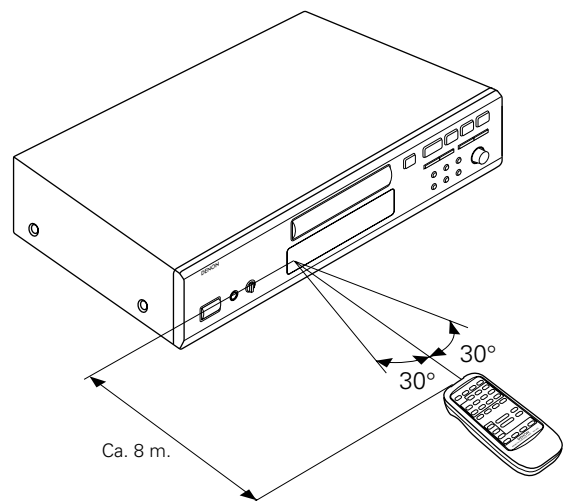

AFSTANDSBEDIENING RC-266

Track-selectie

Gebruik de cijfertoetsen (1~10 en +10) tijdens het programmeren en om een gewenste track vrijwel meteen te starten. De **◀◀**- en **▶▶**-toetsen worden gebruikt om van de huidige track naar de volgende te gaan en vice versa.

Programmeerstand

- Druk voor het programmeren op de PROG-toets, gevolgd door de cijfertoetsen (1~10 en +10).
- De afstandsbediening is normaalgesproken ingesteld in de directstand.

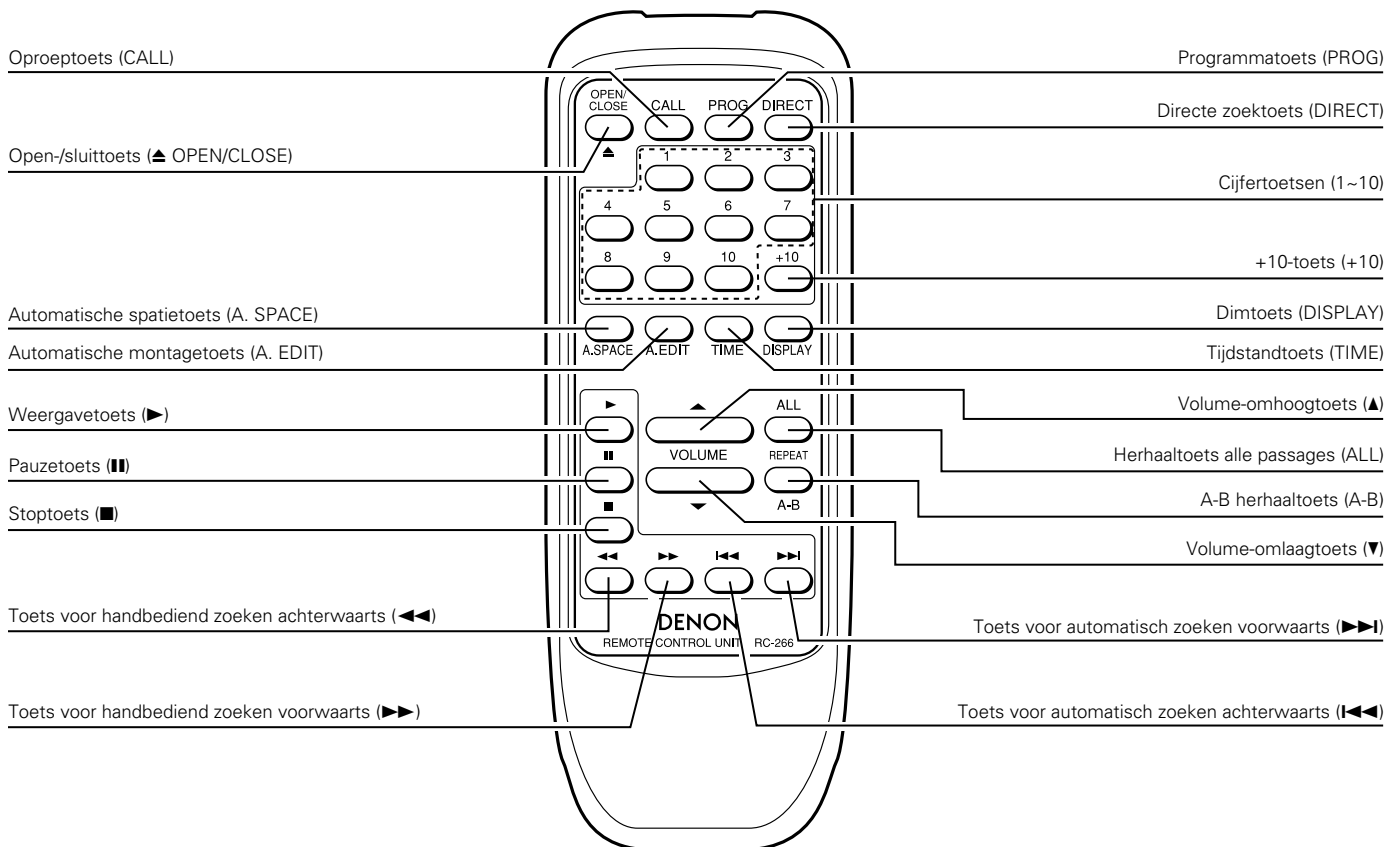

Het controleren van de inhoud van een programma

Wanneer u op de CALL-toets drukt op de afstandsbediening wordt de geprogrammeerde inhoud weergegeven. De passages die in het geheugen zijn ingevoerd, worden getoond vanaf de eerst ingevoerde passage en daarna telkens één stap verder wanneer de CALL-toets wordt ingedrukt.

Opmerkingen bij het gebruik

- Druk niet tegelijk op identieke toetsen van de CD-speler en de afstandsbediening, want dit kan leiden tot een verkeerde werking.
- Het werken met de afstandsbediening wordt minder effectief of onregelmatig als de infrarood-sensor is blootgesteld aan sterk licht zoals zonlicht en licht van TL-lampen of als er zich objecten bevinden tussen de afstandsbediening en de infrarood-sensor op de CD-speler.
- **Directe selectie van een track**
Door het gebruik van de cijfertoetsen (1~10 en +10), kunnen tracks direct worden uitgekozen om af te spelen.

Keuze van passages tijdens het programmeren

Druk op de PROG-toets en daarna op de passagenummers die u in het geheugen wil invoeren.

Bijvoorbeeld: PROG → 3 → +10 & 1 → 5.....

(Passages 3, 11, 5 enzovoort worden in het geheugen ingevoerd.)

Geprogrammeerde nummers kunnen op ieder gewenst moment worden gewist door op de DIRECT-toets te drukken.

Dorrect gebruik van de cijfertoetsen

Passagenummers van één cijfer kunnen op eenvoudige wijze direct worden gekozen door op de cijfertoetsen te drukken. Voor passages met nummer 11 en hoger, drukt u eerst op de +10-toets en daarna op het eencijferige passagenummer. Bijvoorbeeld, om passage 22 te kiezen, drukt u tweemaal op de +10-toets en daarna op de 2-toets.

Aanpassen van het uitgangsniveau

Het uitgangsniveau van de lijnuitgangsaansluitingen en de hoofdtelefoonuitgangsaansluiting kan worden veranderd.

Het uitgangsniveau van de digitale uitgangsaansluiting kan niet worden veranderd.

Druk op de ▲-toets (▶) tijdens de weergave om het uitgangsniveau te verhogen.

Druk op de ▼-toets om het uitgangsniveau te verlagen.

VOORZORGSMAATREGELEN BIJ HET INSTALLEREN

De inwendige elektronische schakelingen van de CD-speler worden bestuurd door een micro-processor. Indien de CD-speler wordt gebruikt terwijl in de nabije omgeving een tuner of TV aanstaat kan, hoewel dit onwaarschijnlijk is, interferentie ontstaan in het geluid van de tuner of in het beeld van de TV. Om dit te voorkomen dient u de volgende voorzorgsmaatregelen te treffen:

- Plaats de CD-speler zo ver mogelijk van de tuner of de TV.
- Leg het netsnoer en het aansluitsnoer van de CD-speler gescheiden van de antennesnoeren van de tuner en TV.
- Interferentie kan vooral voorkomen bij het gebruik van een binnenantenne of een 300-Ω/ohms antennekabel. Het gebruik van een buitenantenne en een 75-Ω/ohms coax-kabel wordt daarom sterk aanbevolen.

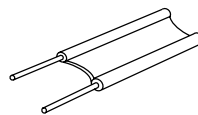

300 Ω/ohms antennekabel



75 Ω/ohms coax-kabel

HET OPLOSSEN VAN PROBLEMEN

Indien de CD-speler niet goed functioneert, controleer dan het volgende:

CD-lade gaat niet open of dicht.

- Staat de CD-speler aan ?

Als een CD geladen is, wordt op de display

00 00M00s **getoond.**

- Is de CD er juist ingelegd ?Zie pagina 62
- Voor CD-R/RW-schijfjes: werd de schijf volledig afgewerkt?

De weergave start niet wanneer de ► PLAY-toets wordt ingedrukt.

- Is de CD vuil of bekrast ?Zie pagina 67

Er klinkt geen geluid of het is vervormd.

- Is de uitgangskabel goed aangesloten op de versterker ?Zie pagina 62
- Staan de knoppen van de versterker in de juiste stand ?

Een bepaald deel van de CD kan niet worden afgespeeld.

- Is de CD vuil of bekrast ?Zie pagina 67

Het geprogrammeerd afspelen functioneert niet.

- Is het programmeren op de goede manier gedaan ?Zie pagina 64 en 69

Onjuiste werking bij het indrukken van de toetsen op de afstandsbediening.

- Wordt de afstandsbediening op te grote afstand van de CD-speler gebruikt ?Zie pagina 68, 69
- Wordt de infrarode straal geblokkeerd ?
- Wordt de infrarood-sensor aan te sterk licht blootgesteld ?
- Zijn de batterijen leeg ?

TECHNISCHE GEGEVENS

	DCD-485	DCD-685
AUDIO		
Aantal kanalen:	2 kanalen	←
Frequentie karakteristiek:	2 ~ 20.000 Hz	←
Dynamisch gebied:	98 dB	100 dB
Signaal/Ruisverhouding:	105 dB	110 dB
Harmonische vervorming:	0,003% (1 kHz)	0,003 % (1 kHz)
Kanaalscheiding:	102 dB (1 kHz)	103 dB (1 kHz)
Wow & Flutter:	Onder de meetbare grens: (±0,001% W. piek)	←
Uitgangsspanning:	0,2 ~ 2,0 V	←
DISCS	Compact Disc formaat	←
ALGEMENE GEGEVENS		
Netspanning:	230 V wisselstroom, 50 Hz	←
Opgenomen vermogen:	11 W	12 W
Afmetingen:	434 (B) x 100 (H) x 285 (D) mm	←
Gewicht:	3,4 kg	3,6kg

FUNCTIES EN DISPLAY

Funcities:	Automatisch zoeken, geprogrammeerde weergave, herhaalde weergave, handmatig zoeken, automatische interval, automatisch monitoren en dimmer, weergave in willekeurige volgorde, snelheidsregeling (Enkel DCD-685)
Display:	Fragmentnummer, tijd, muziekkalender en ingeschakelde functies
Overige:	Koptelefoonaansluiting

AFSTANDSBEDIENING

Afstandsbediening-Systeem:	RC-266
Stroomvoeding:	Infrarood pulssysteem 3 V DC; twee R6P (standaard formaat AA) droge cel-batterijen
Externe afmetingen:	54,5 (B) x 140 (H) x 24,8 (D) mm
Gewicht:	85 g (inclusief batterijen)

* Wijzigingen in ontwerp en technische gegevens voorbehouden.

VIKTIGA SÄKERHETSFÖRESKRIFTER

VARNING:

**APPARATUREN FÅR INTE UTSÄTTAS FÖR FUKT
ELLER VÄTA, EFTERSOM DET DÅ FINNS RISK
FÖR BRAND OCH ELEKTRISKA STÖTAR.**

OBSERVERA:**1. Behandla nätsladden varsamt**

Nätsladden får varken skadas eller deformeras. Om den skadats eller deformerats, kan den orsaka elchock eller felfunktion vid användning. Dra alltid i själva stickkontakten vid urkoppling från vägguttaget och aldrig i sladden.

2. Öppna inte apparathöljet

Risk för elchock föreligger om apparatens hölje öppnas. Kontakta en återförsäljare för DENON om några problem med apparaten skulle uppstå.

3. Inga främmande föremål får komma in i apparaten

Skjut aldrig in metallföremål och spill ingen vätska på CD-skivspelaren. Det kan medföra elchock och fel.

Skriv ner modellbeteckningen och serienumret (anges på typskylten) i utrymmet nedan och spara dem för framtida behov.

Modellbeteckning: DCD-485/685 Serienummer: _____

Kontrollera att följande, förutom huvudapparaten, finns med i kartongen.

- | | |
|--|---|
| (1) Bruksanvisning | 1 |
| (2) Anslutningskabel | 1 |
| (3) Fjärrkontrollenhet RC-266 | 1 |
| (4) Batterier torrcell typ R6P/AA | 2 |
| (5) Nätsladd | 1 |
| (6) Förteckning över service ställen | 1 |

OBS:

Denna CD-skivspelare har en halvlederlaser. För bästa möjliga ljudåtergivning bör apparaten användas i en omgivningstemperatur mellan 10°C (50°F) och 35°C (95°F).

DE OLIKA DELARNAS NAMN OCH FUNKTIONER

1 Strömbrytare (POWER)

- När strömmen slås, visas "00" på displayen TRACK No. Om ingen skiva är inladdad, visas "00 00M00s" på digitaldisplayen.
- Om strömmen slås på när det redan sitter en skiva i, visas det totala antalet melodier på skivan i TRACK No.-displayen. Total tid visas i TIME-displayen och lika många nummer i musikkalendern lyser upp som det finns melodier på skivan, varefter avspelningsen börjar.

2 Uttag för hörlurar (PHONES)

- Om man vill lyssna för sig själv kan man ansluta hörlurarna hit. (Hörlurar kan köpas separat.) Höj inte ljudstyrkenivån alltför mycket när du lyssnar via hörlurar.

3 Ljudstyrkek kontroll (PHONES LEVEL) (Endast DCD-685)

- Med denna kontroll kan du reglera ljudstyrkan till hörlurarna.

4 Fjärrkontrollsensor (REMOTE SENSOR)

- Denna sensor tar emot de infraröda ljusstrålar som sänds från den trådlösa fjärrkontrollen.
- Rikta den medlevererade fjärrkontrollen RC-266 mot enheten för att fjärrstyra den.

5 Displayen

- Den digitala displayen är indelad i två sektioner, t.ex. display för melodinumner, avspelningsstid och kalender, enligt nedan.

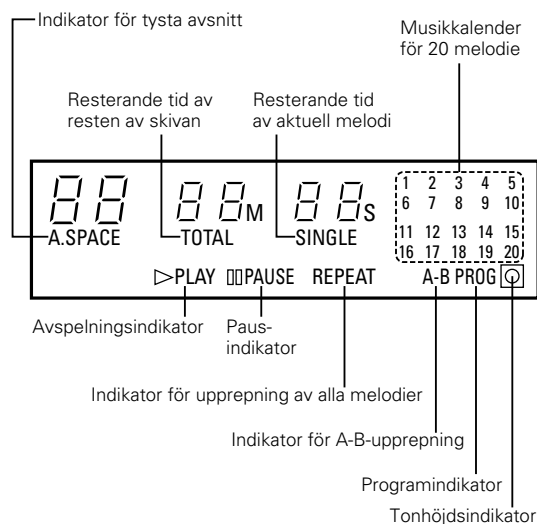
**6 Tonhöjdstangent – (PITCH –) (Endast DCD-685)**

- Tryck på denna tangent för att minska avspelningshastigheten. (Se sid. 77.)

7 Tonhöjdstangent + (PITCH +) (Endast DCD-685)

- Tryck på denna tangent för att öka avspelningshastigheten. (Se sid. 77.)

8 Automatisk redigeringstangent (A. EDIT)

- Med funktionen för automatisk redigering kan CD-spelaren själv dela upp melodierna på en CD-skiva i två delar, sid. A och sid. B. Uppdelningen sker mellan de två melodier som befinner sig närmast halva totala speltiden och melodierna behåller samma ordning sinsemellan. (Se sid. 77.)

- 9 Repetera allatangent (ALL)**
- Tryck på denna tangent för att upprepa avspelnigen av alla melodier.
[REPEAT] tänds på displayen när du trycker på denna tangent och alla melodier på skivan eller i programmet spelas upprepade gånger.
 - Tryck en gång till på denna tangent när du vill koppla upp repeteringsfunktionen. (Se sid. 75.)
- 10 A-B repertangent (A-B)**
- Tryck på denna tangent för upprepad avspelnig av ett stycke mellan en startpunkt (A) och en slutpunkt (B). (Se sid. 75.)
- 11 Tangent för automatiskt tyst avsnitt (A. SPACE)**
- [A. SPACE]-indikatorn tänds när du trycker på denna tangent och ett tyst avsnitt på ca. 4 sekunders längd skapas mellan CD-melodierna under avspelnig. Tryck en gång till på tangenten så att [A. SPACE]-indikatorn släcks när du vill koppla ur funktionen.
 - Funktionen för automatiskt mellanrum fungerar inte om du trycker på jog-kontrollen eller en av tangenterna för automatisk sökning (I◀◀ eller ▶▶I).
 - Funktionen för automatiskt mellanrum fungerar under normal avspelnig, programmerad avspelnig och slumpvalsavspelnig.
 - Fast ett 4 sekunder långt tyst avsnitt skapas mellan de olika melodierna återspeglas inte denna extra tid vid visning av resterande tid av spår eller skiva då funktionen för automatiskt tyst avsnitt är aktiv. (Se sid. 76.)
- 12 Jog-kontroll (I◀◀ - ▶▶I)**
- Vrid på denna för att gå till början av önskad melodi. (Se sid. 74.)
- 13 Tidsvisningsväljare (TIME)**
- Med denna tangent väljer du visningen på tidsdisplayen (TIME). Visningen på displayen växlar med varje tryck på tangenten.
Vanligtvis visas spelad tid av aktuell melodi. Trycker du en gång på tangenten visas [SINGLE] på displayen och den tid som är kvar av den aktuella melodi visas. Tryck en gång till så att [TOTAL] visas på displayen för att kontrollera den totala tid som är kvar att spela av skivan. Under programmerad avspelnig visas i detta fall den tid som är kvar att spela av inprogrammerade melodier. Tryck ytterligare en gång på tangenten för att gå till den ursprungliga displayen med visning av spelad tid av aktuell melodi.
 - Om en skiva innehåller mer än 20 spår, visas inte spår 21 och framåt på displayen.
- 14 Manuell sökning framåt (▶▶)**
- Tryck på den här tangenten under avspelnig för snabb-sökning framåt. Så länge man håller in tangenten, kommer musikalerna att avspelas fortare än normalt.
 - Om man trycker på tangenten under pausläge, går det att snabbt förflytta pick-upen framåt till önskat position, tre gånger fortare jämfört med manuell sökning framåt under avspelnig. Den här gången hörs inga ljud. (Se sid. 76.)
- 15 Manuell söktangent bakåt (◀◀)**
- Tryck på den här tangenten under avspelnig för snabb-sökning bakåt. Så länge man håller in tangenten, kommer musikalerna att spelas fortare än normalt.
 - Om man trycker på tangenten under pausläge, går det att snabbt förflytta pick-upen bakåt till önskad position, tre gånger fortare jämfört med manuell sökning bakåt under avspelnig. Den här gången hörs inga ljud. (Se sid. 76.)
- 16 Nedbländningstangent (DISPLAY)**
- Tryck på denna tangent om du vill ändra displayens ljusstyrka.
 - Tryck en gång för att sänka ljusstyrkan till 2/3 av det normala.
 - Tryck en gång till för att sänka ljusstyrkan till 1/3 av det normala.
 - Tryck en tredje gång för att hålla displayen släckt under avspelnig samt för att hålla den släckt med undantag av visningen av melodinumret i alla andra lägen.
- 17 Stopptangent (■ STOP)**
- Tryck på denna tangent när du vill stoppa avspelnigen eller koppla ur pausläget.
Skivan stannar.
- 18 Slumpvalstangent (RANDOM)**
- Tryck på denna tangent för att spela melodierna på skivan i slumpvis ordning. (Se sid. 77.)
- 19 Avspelnigtangent (▶ PLAY)**
- Tryck på denna tangent för att starta avspelnig av en skiva från stopp- eller pausläget.
 - [▶ PLAY] visas när du trycker på denna tangent och melodinumret som spelas visas på displayen.
 - Melodierna visas i musikkalendern. När en melodi har spelats klar, slocknar motsvarande melodinumret på musikkalender.
- 20 Paustangent (|| PAUSE)**
- Tryck på denna tangent för att temporärt stanna avspelnigen.
 - När du trycker på tangenten under avspelnig, stannar avspelnigen temporärt och [▶ PLAY]-indikatorn släcks medan [|| PAUSE]-indikatorn tänds.
 - Tryck på denna tangent eller på ▶ PLAY-tangenten en gång till när du vill fortsätta avspelnigen.
- 21 Öppnings/stängningstangent (▲ OPEN/CLOSE)**
- Skivsläden öppnas och stängs med denna tangent.
 - Tryck på tangenten för att öppna skivsläden och en gång till för att stänga den.
 - När du stänger skivsläden med en skiva ilagd roterar skivan några sekunder, under vilken tid skivans innehållsförteckning läses av. Därefter visas antalet melodier och den totala speltiden på displayen 5.
- 22 Skivsläden**
- Placera skivan i skivsläden med etiketten uppåt.
 - Använd ▲ OPEN/CLOSE-tangenten 21 för att öppna och stänga skivsläden.
 - Skivhållaren kan också stängas genom att trycka på ▶ PLAY-tangenten 19 eller || PAUSE-tangenten 20.
- 23 Digital optisk utgång (OPTICAL)**
- Digitaldata sänds från denna utgång som optiska signaler. (Se sid. 73 angående anslutningarna.)
- 24 Utgångar (LINE OUT)**
- Anslut utgångarna till ingångarna på din förstärkare. (Se sid. 73 för närmare information om anslutning.)
- 25 Växelströmsingång (AC INLET)**
- Anslut den medföljande nätsladden här.

ANSLUTNINGAR

(1) Anslutning av utgångarna (LINE OUT)

Använd de medföljande kablarna med stiftkontakter till att ansluta vänster (L) och höger (R) utgång (LINE OUT) på DCD-485/685 till vänster (L) och höger (R) på förstärkarens CD-ingång, videoingång (AUX) eller kassettdäckning (TAPE PLAY).

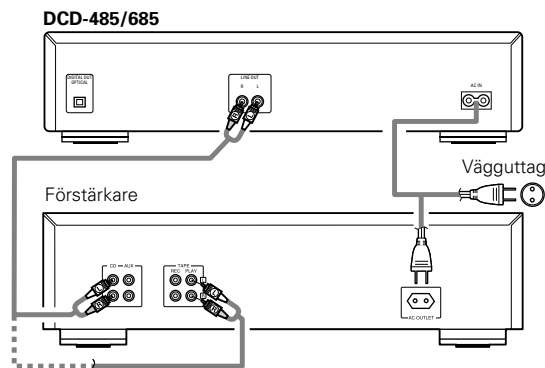

Observera angående anslutningar

- Kontrollera att alla delar av anläggningen är avstängda före anslutning eller urkoppling av anslutningskablar och nätkablar.
- Kontrollera att alla kablar är korrekt anslutna till vänster (L) och höger (R) ingång och utgång.
- Tryck in kontakten så långt det går i ingången och utgången.
- Anslut utgångarna till förstärkarens CD-ingång, videoingång (AUX) eller kassettdäckning (TAPE PLAY).

(2) Anslutning till den digitala optiska utgång (OPTICAL)

Använd en optisk kabel för att ansluta den digitala optiska utgången (OPTICAL) på DCD-485/685 till digitalingången (OPTICAL) på en digitalprocessor eller CD-spelare (säljs separat).

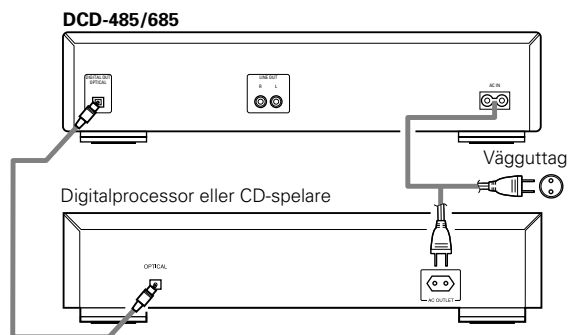

HUR MAN ÖPPNAR OCH STÄNGER SKIVSLÄDEN OCH LÄGGER I EN SKIVA

Att öppna och stänga skivsläden (Detta kommando fungerar endast när strömmen är påslagen.)

1. Tryck in strömbrytaren (POWER) för att slå på strömmen.
2. Tryck på ▲ OPEN/ CLOSE-tangenten av släden.

Att lägga i en skiva

- Försäkra dig om att skivsläden är helt öppen.
- Håll skivan i kanterna och lägg den på släden. (Undvik att vidröra avspelningsytan, dvs den blanka sidan.)
- Kontrollera, för skivor med 12 cm diameter, att ytterkanten överensstämmer med referenscirkeln på släden och för skivor med 8 cm diameter att ytterkanten stämmer med den inre referenscirkeln. (Fig. 2)
- Tryck på ▲ OPEN/CLOSE-tangenten för att stänga skivsläden.
- När släden är stängd läses skivan av och antal melodier och total speltid visas efter några sekunder på TRACK No.-respektive TIME-displayerna.
- När släden är öppen och en skiva ilagd är det även möjligt att stänga släden genom att trycka in ► PLAY- eller || PAUSE-tangenten. (Trycks ► PLAY-tangenten in kommer avspelnning att starta när skivans innehåll har lästs in.)

Fig. 1

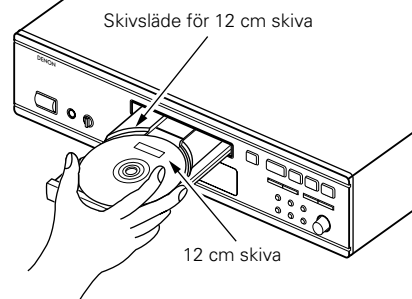
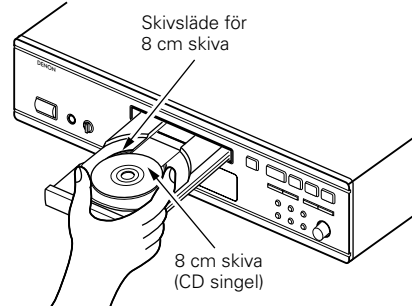

Fig. 2



VARNING:

- Om ett finger skulle fastna i skivsläden när den stängs, tryck på ▲ OPEN/CLOSE-tangenten.
- Lägg inga främmande föremål på skivsläden och lägg inte i mer än en skiva åt gången. I annat fall kan CD-spelaren skadas.
- Försök inte trycka in släden manuellt när strömmen är avslagen, eftersom detta kan orsaka skador eller felfunktion på CD-spelaren.
- Denna spelare kan endast spela finaliserade CD-R/RW skivor. Notera dock att beroende på inspelningskvaliteten kanske vissa finaliserade CD-R/RW skivor inte går att spela. Om problem uppstår med sådana skivor visas "Err" på displayen när skivan inte är laddad.

NORMAL CD-SPELNING

(1) Starta avspelning

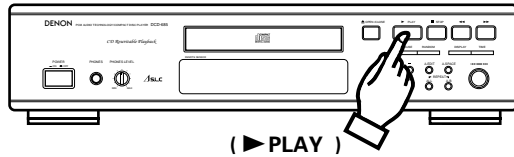

1. Tryck in strömbrytaren (POWER) för att slå på strömmen.
2. Lägg den skiva du vill spela på skivsläden.
 - När skivsläden stängts avläses skivan och efter några sekunder visas antal melodier och skivans totala speltid på displayen.
3. Tryck på ▶ PLAY-tangenten.
 - Den aktuella melodins nummer och spelad tid m m visas på displayen.
 - Uppspelning kan också startas genom att trycka på jog-kontrollen.

(2) Stoppa avspelning

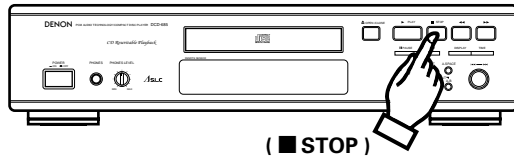

1. Tryck på ■ STOP-tangenten.
 - Avspelningen avbryts automatiskt efter det att alla melodier på skivan har spelats.

Försiktighetsåtgärder:

- Om det inte finns någon skiva i spelaren eller om skivan har lagts i upp-och-ner, visas melodinumret och tiden som noll samtidigt som alla nummer på melodikalendern tänds.
- Om informationen på skivan inte kan läsas rätt, t ex till följd av damm eller smuts på skivan, visas melodinumret och tiden som noll samtidigt som alla nummer på melodikalendern tänds. I detta fall visas inte antalet melodier, resterande tid av melodin. Dessutom kan sökfunktionen fungera långsammare.

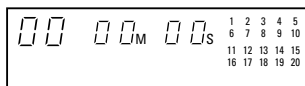

Ingen skiva eller fel displayvisning

AVANCERAD CD-SPELNING

(1) Avspelning av önskad melodi **Direktsökning** (Endast fjärrkontrollen)

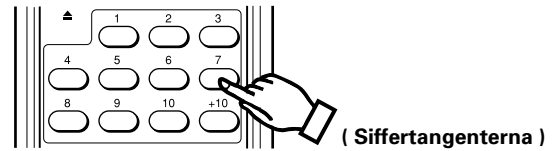

- Använd sifvertangenterna och +10-tangenten för att välja önskad melodi.
Tryck t.ex. på [4] för att välja melodi nummer 4 och på [+10] och sedan [2] för att välja melodi nummer 12. Avspelningen börjar vid den melodi du har valt.

(2) Flytta fram till nästa melodi **Automatisk melodisökning**

(På apparaten)

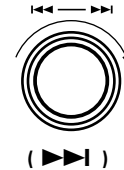

(På fjärrkontrollen)

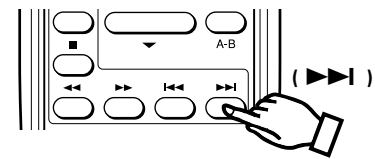

Vrid antingen jog-kontrollen på huvudenheten medsols (↻) eller tryck på ▶▶▶-tangenten på fjärrkontrollen under avspelning.

- Pickupen går då fram till början av nästa melodi och avspelningen fortsätter. Om du vrider på jog-kontrollen eller trycker flera gånger på tangenten går pickupen framåt motsvarande antal melodier.

(3) Återgång till början av melodin som spelas **Automatisk melodisökning**

(På apparaten)

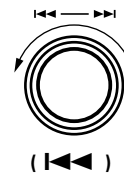

(På fjärrkontrollen)

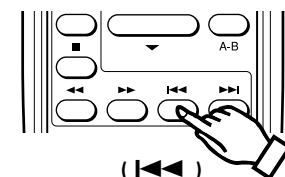

Vrid antingen jog-kontrollen på huvudenheten motsols (↻) eller tryck på ◀◀◀-tangenten på fjärrkontrollen under avspelning.

- Pickupen går då tillbaka till början av melodin som just spelas och avspelningen fortsätter. Om du vrider på jog-kontrollen eller trycker flera gånger på tangenten går pickupen bakåt motsvarande antal melodier.

(4) Hur man spelar melodier i en viss ordning Programmerad avspelning

- Med hjälp av programmerad avspelning kan du välja vilka melodier som helst på CD-skivan och spela dem i den ordning du vill.
- Programmering kan även göras när skivhållaren är öppen.
- Du kan programmera upp till 20 melodier.
- De inprogrammerade melodierna visas på displayen.

1 Programmering (Endast fjärrkontrollen)

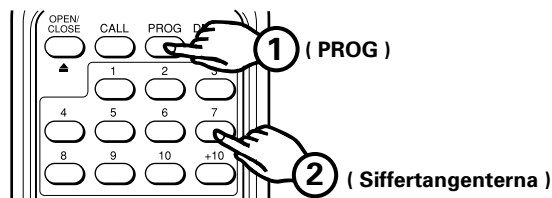

- Tryck på PROG-tangenten så att [PROG]-indikatorn tänds och använd sedan fjärrkontrollens siffer- och +10-tangenten för att inprogrammera melodierna.

För att exempelvis inprogrammera melodierna 3, 12 och 7, skall du trycka på [PROG], [3], [+10], [2] och [7].

Motsvarande melodinummer tänds på melodikalendern varje gång du lägger in en ny melodi i programmet. Samtidigt visas melodinumret på TRACK No.-displayen och den total inprogrammerade speltiden visas på TIME-displayen. Ett par sekunder senare efter det att den sista melodin inprogrammerats visas det totala antalet melodier på TRACK No.-displayen.

2 Kontroll av programmerade melodier (Endast fjärrkontrollen)

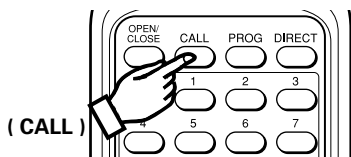

- Tryck på CALL-tangenten. De inprogrammerade melodinumren visas ett åt gången på TRACK No.-displayen varje gång du trycker på CALL-tangenten.

3 Hur man spelar de inprogrammerade melodierna

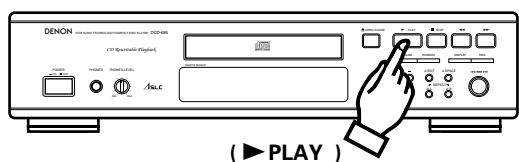

- Tryck på ► PLAY-tangenten för att spela melodierna i den inprogrammerade ordningen.

4 Nollställning av ett program

- Hela programmet raderas om du trycker på fjärrkontrollens DIRECT-tangenten. Programmet raderas också om du trycker på ▲ OPEN/CLOSE-tangenten.

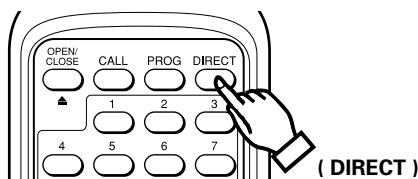

OBSERVERA:

- Om programmering görs i avspelnings- eller pausläget, inprogrammeras melodin som spelas för tillfället på första plats. Du kan lägga till fler melodier i programmet, men antalet inprogrammerade melodier samt speltiden visas inte.
- Direktsökning kan inte användas under programmerad avspelning. Om du trycker på någon av siffertangenterna läggs istället motsvarande melodinummer till i slutet av programmet.
- Programmering kan även göras när skivhållaren är öppen. Om du anger melodinumret, som överstiger det högsta melodinumret på skivan, i programmet raderas dessa innan avspelningsbörjan.
- Resterande tid per melodi visas endast för melodinummer från 1 till 20.
- Programmets totala speltid eller resterande tid visas inte om melodinummer högre än 20 programmeras in.

(5) Repetering av alla melodier Upprepning

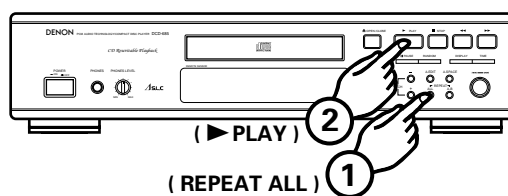

1. Tryck på REPEAT ALL-tangenten.
2. Tryck på ► PLAY-tangenten.
 - [REPEAT] visas på displayen när du trycker på REPEAT ALL-tangenten.
 - Du kan även utföra steg 1 och 2 ovan i omvänd ordning.
 - Tryck en gång till på REPEAT ALL-tangenten när du vill avbryta repeterad avspelning.
 - Om du trycker på REPEAT ALL-tangenten under programmerad avspelning upprepas avspelnings av alla de inprogrammerade melodierna.
3. I programläget spelas endast de programmerade spåren upprepade gånger. Om du t.ex. vill spela ett spår upprepade gånger, programmera endast det spåret.

(6) Upprepad avspelning av ett önskat intervall A-B upprepning

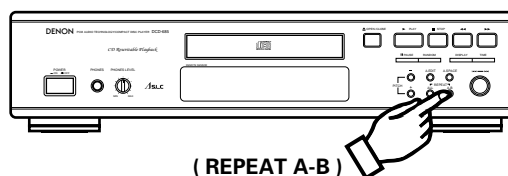

1. Starta avspelnings och tryck på REPEAT A-B-tangenten när du når intervalllets startpunkt. [A-B]-indikatorn börjar blinka.
2. Förstätt avspelnings eller gå framåt med den ►►- eller ►►- tangenten tills du når intervalllets slutpunkt. Tryck sedan en gång till på REPEAT A-B-tangenten. [A-B]-indikatorn tänds.
 - Spelaren återvänder nu till startpunkten och börjar upprepa avspelnings av det valda intervall.
 - Intervalllet upprepas ända tills du kopplar ur A-B repeterings-funktionen genom att trycka en gång till på REPEAT ALL-tangenten. Samtidigt släcks [A-B]-indikatorn.
 - A-B-repetering kan inte användas under programmerad avspelning.

(7) Paus under avspelning **Paus**

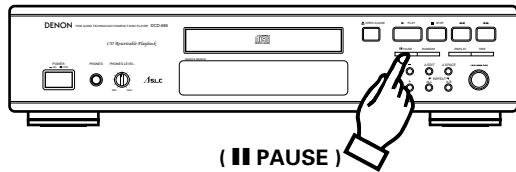

- Du kan temporärt stoppa avspelingen och senare fortsätta från samma punkt i melodin.
- 1. Tryck på || PAUSE-tangenten under avspelning.
- 2. Tryck på ► PLAY- eller || PAUSE-tangenten när du vill fortsätta avspelingen.

(8) Hörbar snabbsökning **Manuell sökning**

- Med hjälp av denna funktion kan du gå till en önskad punkt inom en melodi, både framåt och bakåt.
- Släpp ◀◀- eller ▶▶-tangenten när den önskade punkten har nåtts. Avspelingen fortsätter.

1 Manuell sökning framåt

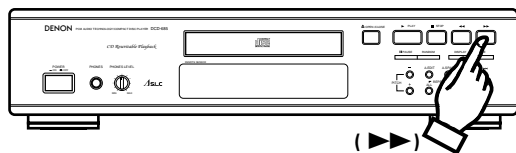

1. Tryck på ▶▶-tangenten. Musiken spelas upp i snabb takt.
- Displayen visar då melodinummer och aktuell speltid för melodin.
- Om du trycker på tangenten under pausläge kan pickupen flyttas framåt till en önskad punkt, tre gånger snabbare än vanlig framåt-sökning. Inget ljud hörs dock om du trycker på tangenten från pausläge.
- Om ▶▶-tangenten hålls intryckt efter slutet på skivans sista melodi visar displayen " } } " och sökningen stoppar. För att gå tillbaka till en annan punkt, tryck på ◀◀-tangenten tills " } } " försvinner.

2 Manuell sökning bakåt

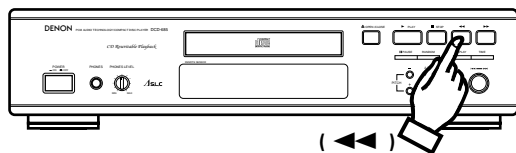

1. Tryck på ◀◀-tangenten. Musiken spelas upp baklänges i snabb takt.
- Displayen visar då melodinummer och aktuell speltid för melodin.
- Om du trycker på tangenten när pausfunktionen är inkopplad kan pickupen flyttas bakåt till en önskad punkt, tre gånger snabbare än vanlig bakåtsökning. Inget ljud hörs dock om du trycker på tangenten från pausfunktionen.
- Om ◀◀-tangenten hålls intryckt efter början på skivans första melodi visar displayen " [[" och sökningen stoppar. För att gå framåt till en annan punkt, tryck på ▶▶-tangenten tills " [[" försvinner.

(9) Hur man skapar tysta avsnitt mellan melodierna **Tyst avsnitt**

- Detta är en praktisk funktion som automatiskt skapar 4 sekunders tysta avsnitt mellan melodierna som spelas. Funktionen kan användas när man spelar in kassetband från en CD-skiva.

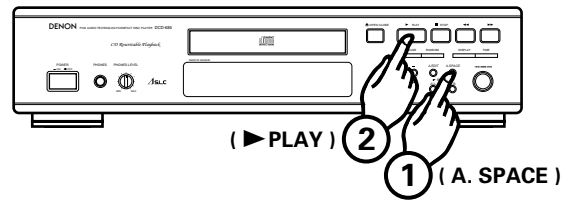

1. Om man trycker på A. SPACE-tangenten kommer [A. SPACE]-indikatorn att tändas.
2. Tryck på ► PLAY-tangenten för att starta avspelingen. När en melodi har spelats till slut läggs en paus på 4 sekunder in före nästa melodi.
3. Tryck på A. SPACE-tangenten så annulleras funktionen.

OBSERVERA:

Om A-B upprepningsfunktionen används på ett spår skapas inte sektionen med 4 sekunders paus.

(10) Sökning och paus i början av en melodi **Paus**

1 Med direktsökning (Endast fjärrkontrollen)

- I detta fall ställs CD-spelaren i pausläge vid början av den melodi som söks med hjälp av direktsökningen.

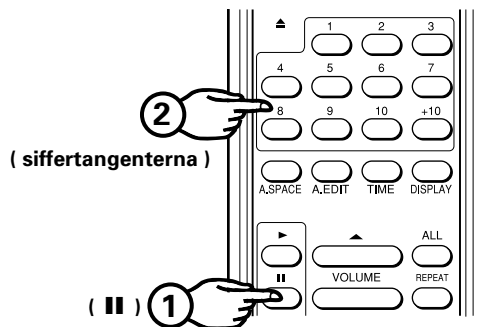

1. Tryck på || PAUSE-tangenten.
2. Välj önskad melodi med sifvertangenterna.
- Tryck på ► PLAY- eller || PAUSE-tangenten för att starta avspelingen.
- Detta framgångssätt kan inte användas för programmerad avspelning.

2 Med melodisökning

- I detta fall kopplas pausläget in vid början av den melodi som söks upp med melodisökningsfunktionen.

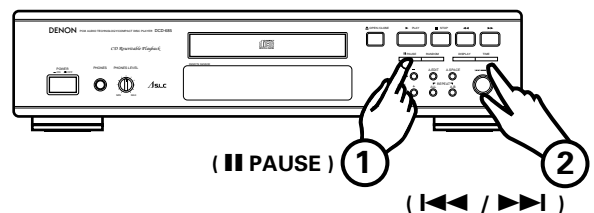

1. Tryck på || PAUSE-tangenten under avspelning.
2. Vrid antingen på jog-kontrollen på huvudenheten eller tryck på ◀◀- eller ▶▶-tangenten på fjärrkontrollen för att välja en melodi.
- Tryck på ► PLAY- eller || PAUSE-tangenten för att starta avspelingen.
- Denna funktion är också effektiv i programläget.

3 Med sökning under programmerad avspelnig

- Tryck på **II PAUSE**-tangentsen på fjärrkontrollen när programmeringen är klar. Därmed kopplas pausläget in vid början av den första melodin i programmet.

(11) Redigerad inspelning på sid A och B på ett kassetband **Automatisk redigering**

- Automatisk redigering delar melodierna på en CD-skiva i två delar, en för sid A och en för sid B på ett kassetband, som så nära som möjligt delar melodierna i två lika långa stycken för respektive bandsida.

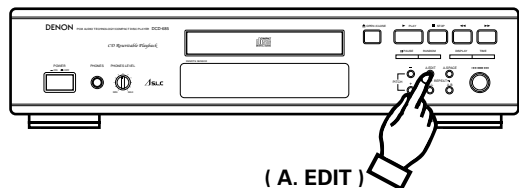

1. När du trycker på A. EDIT-tangenten från stoppläget visas den totala speltiden för sid A (första halvan) och motsvarande melodi-nummer (på musikkalendern) i ca. 2 sekunder. Därefter visas informationen och melodierna för sid B (andra halvan) på samma sätt. Spelaren kopplar därefter in pausläget vid första melodin för sid A **[PROG]** tänds på displayen.
2. Tryck på **▶ PLAY**-tangenten för att starta avspelnigen. När melodierna för sid A har spelats klart, kopplas pausläget in vid första melodin för sid B.
3. Tryck på **▶ PLAY**-tangenten en gång till när du vill starta avspelnigen. Stoppläget kopplas automatiskt in när sista melodin för sid B har spelats klart.

OBSERVERA:

- Automatisk redigering kan inte användas tillsammans med CD-skivor som har 21 melodier eller fler på sig.
- Automatisk redigering avbryts om du trycker på **■ STOP**- eller **▲ OPEN/CLOSE**-tangenten.

(12) Avspelnig av melodierna i slumpvis ordning **Slumpvis avspelnig**

- Alla melodier på skivan kan spelas en gång i slumpvis ordning.

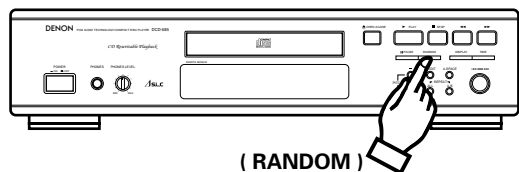

- Slumpvalsavspelnig startar automatiskt och **▶ PLAY**-indikatorn blinkar när du trycker på RANDOM-tangenten.
- Om du trycker på RANDOM-tangenten när det finns inprogrammerade melodier i minnet, spelas endast de inprogrammerade melodierna i slumpvis ordning.
- Om du trycker på RANDOM-tangenten när repeteringsläget är inkopplat, spelas alla inprogrammerade melodier i slumpvis ordning, varefter melodierna spelas i en ny slumpvis ordning osv.
- Under sökning visas melodinumren från den första till den sista melodin på skivan snabbt på melodinummersdisplayen. Det går därför inte att förutse vilken melodi som kommer att spelas därefter, förrän avspelnigen börjar.

OBSERVERA:

- Total resterande tid visas inte under slumpvalsavspelnig.
- Slumpvals-läget kopplas ur om du trycker på RANDOM-tangenten under slumpvalsavspelnig.

(13) Ändring av avspelningshastigheten (Endast DCD-685) **Tonhöjds kontroll**

- Avspelningshastigheten kan ökas eller minskas.

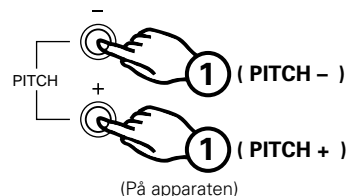

1. Tryck på PITCH + eller PITCH - -tangenten under avspelnig eller i pausläget för att ändra avspelnigens hastighet.
2. Om du trycker på en av PITCH-tangenterna, visas hastighetsändringen i procent i cirka 2 sekunder på TIME-displayen. "●" blinkar när hastigheten är lägre än normal och "●" blinkar när hastigheten är högre än normal. Hastigheten kan ändras i steg på 0,1% från -12,0% till +12,0%.

Visas som exempel : -8.0%



3. Tryck på **▶ PLAY**-tangenten under avspelnig med en annan hastighet för att återgå till normal avspelningshastighet. Hastighetsändringen cancelleras också om du kopplar in stoppläget under avspelnig med en annan hastighet.

OBSERVERA:

- Det sänds inga data från digitalutgången (OPTICAL) under avspelnig med en annan hastighet (när "●" lyser eller blinkar). Om du vill ha digital data måste du trycka på **▶ PLAY**-tangenten för att återgå till normal avspelningshastighet.
- Tonhöjden ändras samtidigt som avspelnigens hastighet ändras.
- Om du ändrar hastigheten då tidsredigering används, kommer den totala avspelnigstiden att ändras, vilket betyder att tiden för de tomma avsnitten mellan melodierna inte kan beräknas exakt.
- Vid avspelnig med en annan hastighet kommer inte tidsdisplayen (spelad tid, återstående tid för aktuell melodi samt total återstående tid) att vara exakt.
- Det tar högst 2 sekunder att återställa normal hastighet när du trycker på **▶ PLAY**-tangenten under avspelnig med en annan hastighet. Under denna tidsperiod fungerar endast **▲ OPEN/CLOSE**- och **■ STOP**-tangenterna.

TIMER-KONTROLLERAD AVSPELNING

■ Gör så här

1. Slå på strömmen till systemets alla apparater.
2. Ställ ingångsväljaren på förstärkaren till de ingångar CD-spelaren är ansluten till.
3. Kontrollera att en skiva har lagts på skivsläden.
4. Kontrollera att rätt tid har ställts in på din timer och ställ in den på önskad starttid.
5. Slå på strömmen till din timer.
Strömmen slås automatiskt av till alla apparater som är kopplade till din timer.
6. Vid tidpunkten för den förinställda starttiden slås strömmen till alla anslutna apparater på och avspelningen startar från den första melodin.

■ Anslutningar

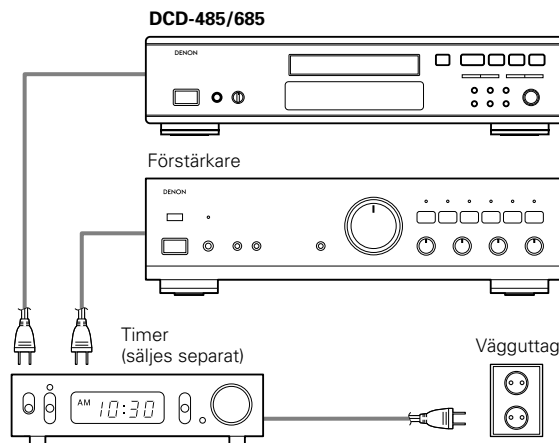

CD-SKIVAN

1. Observera angående hanteringen av CD-skivor

- Undvik fingeravtryck, olja och damm på CD-skivans yta. Om signalytan blir smutsig, torka av den med en mjuk, torr trasa. Torka i cirkel från centrum och utåt.
- Använd inte vatten, bensen, thinner, skiv rengöringsspray, antistat rengöringsmedel eller silikonbehandlade trasor för att rengöra skivan.
- Var alltid försiktig när du handskas med CD-skivor för att undvika att skada ytan, särskilt när du tar ut eller lägger tillbaka en skiva i asken.
- Böj inte CD-skivan.
- Utsätt inte CD-skivan för hetta.
- Förstora inte hålet i centrum av CD-skivan.
- Skriv inte på CD-skivan och fäst inga etiketter på den.
- Kondens kan uppstå på ytan om CD-skivan flyttas från en kall omgivning, t.ex. utomhus under vintern, till ett varmt rum. Vänta tills kondensen försvinner. Torka aldrig CD-skivor med hårtork eller dylikt.

2. Observera angående förvaringen

- Lägg alltid tillbaka CD-skivan i asken när du har spelat den.
- Förvara CD-skivorna i asken när de inte spelas. Detta skyddar dem från damm och smuts och förlänger deras livstid.
- Undvik att förvara CD-skivorna på följande platser:
 - 1) Platser som är exponerade för direkt solljus en längre tid.
 - 2) Platser som är mycket fuktiga eller dammiga.
 - 3) Platser med hög temperatur, t.ex. nära element.

AVSPELNING MED HJÄLP AV FJÄRRKONTROLLEN

Fjärrkontrollen kan användas för att styra CD-spelaren på bekvämt avstånd.

(1) lläggning av batterier

1. Tag av locket till batterifacket på fjärrkontrollens baksida.

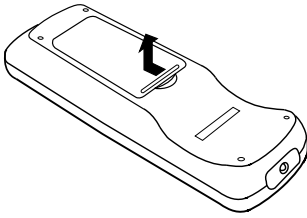

2. Sätt i två R6P torrcellbatterier (standardstorlek AA) med polerna på det sätt som visas inuti batterifacket.

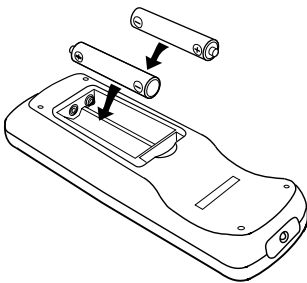

3. Sätt på locket till batterifacket.

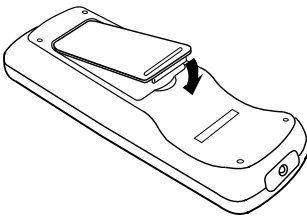

Observera angående batterier

- Fjärrkontrollen drivs med två batterier av standardstorleken AA.
- Batterierna bör bytas en gång om året. Detta beror dock på hur mycket fjärrkontrollen används.
- Batterierna bör dock bytas ut mot nya om ingenting händer på CD-spelaren när du använder fjärrkontrollen på nära håll och det var mindre än ett år sedan batterierna byttes senast.
- Batteriet som medföljer används endast för kontrollfunktioner. Byt ut det mot ett nytt batteri så fort som möjligt.
- Lägg i batterierna rätt. Se anvisningarna i fjärrkontrollens batterifack och kontrollera att plus och minus vänds rätt.
- Kom ihåg att batterierna kan skadas och börja läcka. Sålunda bör du inte:
 - blanda nya och gamla batterier med varandra,
 - blanda olika batterityper,
 - koppla motsatta poler till varandra, utsätta batterierna för stark hetta, ta isär dem eller slänga dem i öppen eld.
- Batterierna måste tas ur fjärrkontrollen om den inte ska användas på en längre tid.
- Om batterierna börjar läcka ska du genast avlägsna läckaget och torka rent ordentligt. Lägg därefter i nya batterier.

(2) Hur man använder fjärrkontrollen

- Rikta fjärrkontrollen mot fjärrkontrollsensorn på CD-spelaren när den används. (Se figuren nedan.) När en signal från fjärrkontrollen tas emot, tänds fjärrkontrollindikatorn på framsidan av CD-spelaren en kort stund.
 - Fjärrkontrollen fungerar på ett avstånd av upp till 8 meter från CD-spelaren rakt framifrån. Detta avstånd minskar om det finns hinder mellan fjärrkontrollen och CD-spelaren eller om fjärrkontrollen inte riktas rakt mot CD-spelaren.
 - tangenterna på fjärrkontrollen har samma funktioner som de på CD-spelaren.
- Strömbrytare (Power ON/OFF) finns dock inte på fjärrkontrollen.

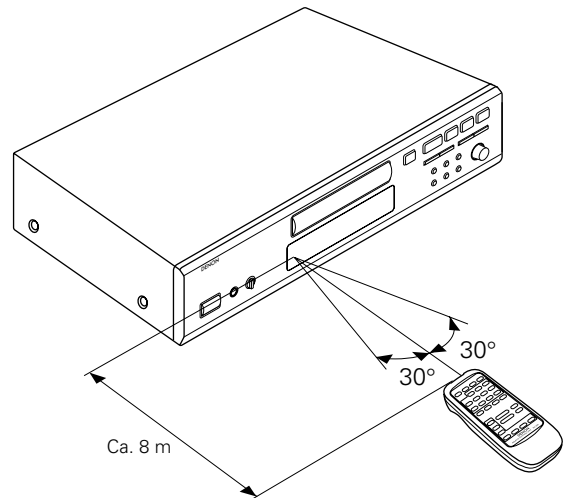

FJÄRRKONTROLL RC-266

Melodisökning

Använd siffertangenterna (1~10 och +10) under programmeringen och för att omedelbart komma till önskad melodi.

◀◀ och ▶▶-tangenterna används för att stega framåt eller bakåt från aktuell melodi.

Inställning av programläge

- Programmering görs genom att först trycka på PROG-tangenten och sedan på siffertangenterna (1~10 och +10).
- Fjärrkontrollen står normalt inställd på direktläge.

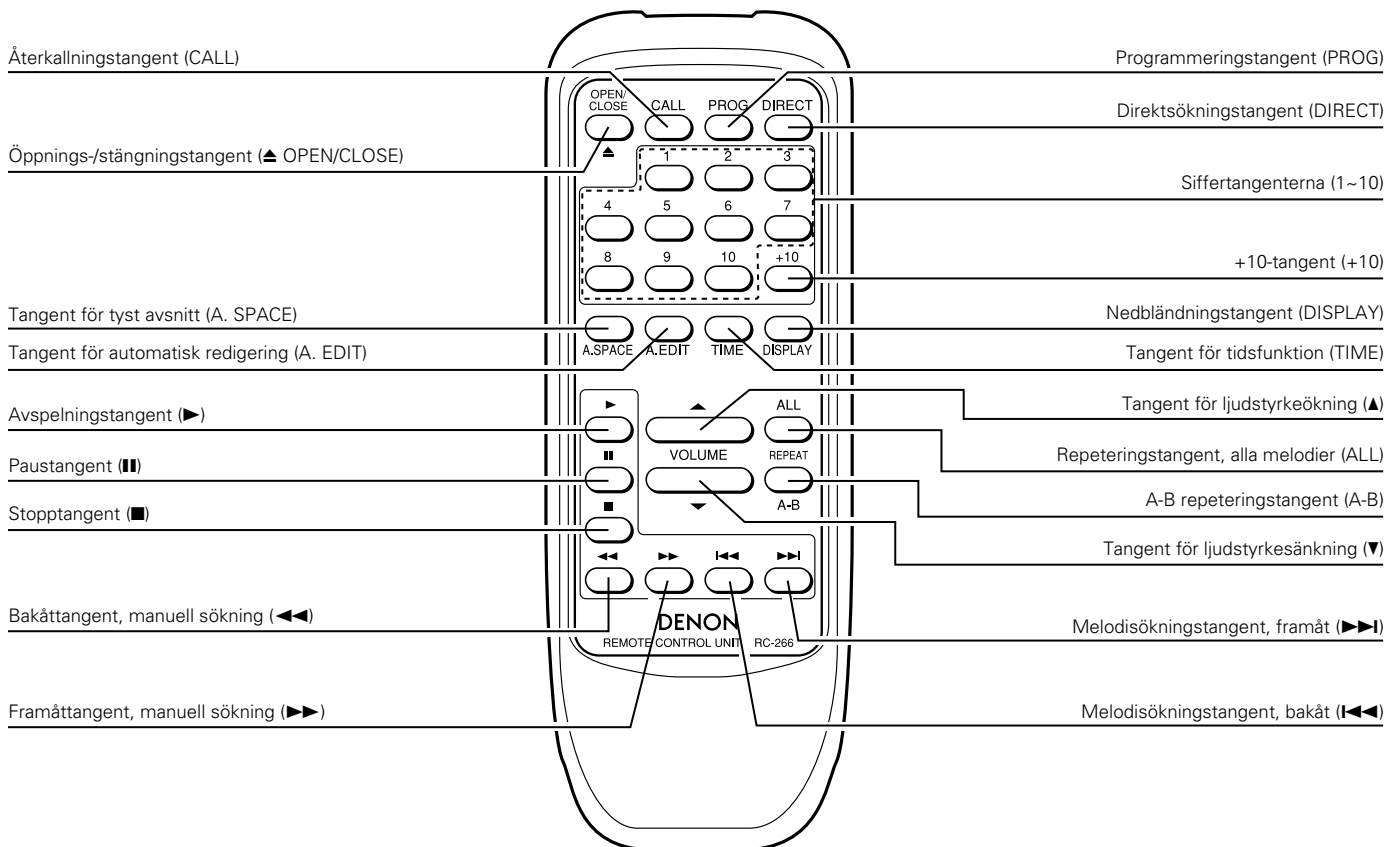

Kontrollera programminnehåll

Tryck på CALL-tangenten på fjärrkontrollen så visas det programmerade innehållet. De melodier som inprogrammerats i minnet visas en åt gången med början från den första melodin i minnet. Melodierna bläddras framåt genom att trycka på CALL-tangenten.

Anmärkningar angående användning

- Tryck inte på likadana tangenter på CD-spelarens frontpanel och fjärrkontrollen samtidigt, eftersom felfunktion kan uppstå.
- Det kan inträffa att fjärrkontrollen inte fungerar om fjärrkontrollsensorn på CD-spelaren utsätts för starkt solljus eller lysrörsbelysning eller om det finns hinder mellan fjärrkontrollen och CD-spelarens sensor.
- **Direkt melodival**
Med hjälp av siffertangenterna (1~10 och +10) kan du direkt ange önskade melodier.

Val av melodier under programmering (Programmering måste göras när stoppet är inkopplat.)

Tryck på PROG-tangenten och ange sedan det melodinummer du vill lagra i minnet.

Exempel: PROG → 3 → +10 & 1 → 5....

(Melodierna 3, 11, 5 osv. inprogrammeras i minnet.)

Inprogrammerade melodier raderas om du trycker på DIRECT-tangenten.

Rätt bruk av siffertangenterna för melodier

Melodier som består av ett ental är enkla att programmera genom att helt enkelt trycka på siffertangenterna. För melodinummer fr o m 11 trycker du först på +10-tangenten och sedan på en siffertangent. För att exempelvis välja melodi nr. 22 trycker du två gånger på +10-tangenten och därefter på siffertangent 2.

Justering av utnivån

Utnivån på linjeutgångarna och hörlursutgången kan regleras.

Det går inte att reglera utnivån på den digitala utgången.

Utnivån ökar om du trycker på ▲-tangenten under avspelingen.

Utnivån minskar om du trycker på ▼-tangenten under avspelingen.

FÖRSIKTIGHETSÅTGÄRDER VID PLACERING

CD-spelaren har en mikro dator för att kontrollera interna elektroniska kretsar. I sällsynta fall kan det inträffa att ljudet från en radio eller TV som står nära CD-spelaren störs av CD-spelarens mikro dator. Följ anvisningarna nedan för att undvika detta.

- Placera CD-spelaren så långt borta från radion och TV-apparaten som möjligt.
- Håll CD-spelarens nätkabel och anslutningskablar isär från antennkablar från radion och TV-apparaten.
- Det finns stor risk att störningar uppstår om en inomhusantenn eller 300 Ω/ohms matarkabel används. Vi rekommenderar därför en 75 Ω/ohms koaxialkabel.

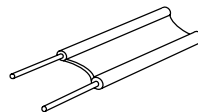

300 Ω/ohms matarkabel



75 Ω/ohms koaxialkabel

FELSÖKNINGSSCHEMA

Om CD-spelaren inte fungerar som den ska, kontrollera följande:

Skivsläden öppnas eller stängs inte.

- Är strömmen på ?

När en skiva lagts i visar displayen $\square\square \square\square M \square\square s$.

- Har skivan lagts i på rätt sätt ?Se sid. 73
- För CD-R/RW-skivor, har skivan slutbehandlats ?

Avspelningsstartar inte när du trycker på

▶ PLAY-tangenten.

- Är skivan smutsig eller repig ?Se sid. 78

Det kommer inget ljud eller förvrängt ljud.

- Är utgångskabeln från CD-spelaren korrekt ansluten ?Se sid. 73
- Har förstärkarens ingångsväljare ställts korrekt ?

Ett visst musikavsnitt återges inte korrekt.

- Är skivan smutsig eller repig ?Se sid. 78

Programmerad avspelningsfunktion fungerar inte.

- Har programmeringen utförts korrekt ?Se sid. 75 och 80

Fjärrkontrollen fungerar inte som den ska.

- Är fjärrkontrollen för långt ifrån CD-spelaren ?Se sid. 79, 80
- Finns det hinder mellan fjärrkontroll och CD-spelare ?
- Är fjärrkontrollens belyst av starkt ljus?
- Har fjärrkontrollens batterier tagit slut?

SPECIFIKATIONER

	DCD-485	DCD-685
AUDIO		
Antal kanaler:	2 kanaler	←
Frekvensåtergivning:	2 ~ 20.000 Hz	←
Dynamiskt omfång:	98 dB	100 dB
Signalbrusförhållande:	105 dB	110 dB
Harmonisk distorsion:	0,003 % (1 kHz)	0,003 % (1 kHz)
Kanalseparation:	102 dB (1 kHz)	103 dB (1 kHz)
Svaj:	Under mätgränsen (±0,001% vägt toppvärde)	←
Utgångsspänning:	0,2 ~ 2,0 V	←
SKIVOR	Compact Disc-format	←
ALLMÄNT		
Strömförsörjning:	230 V växelström, 50 Hz	←
Strömförbrukning:	11 W	12 W
Ytermått:	434 (B) x 100 (H) x 285 (D) mm	←
Vikt:	3,4 kg	3,6 kg

FUNKTIONER OCH DISPLAYER

Funktioner:	Melodisökning, programmerad avspelningsfunktion, repeterad avspelningsfunktion, manuell sökning, automatiskt tyst avsnitt, time-läge, automatisk redigering och belysningsdämpning, slumppvalsavspelningsfunktion, tonhöjds kontroll (PITCH) (endast DCD-685)
Display:	Melodinumner, tid, musikkalender och inkopplad funktion
Övrigt:	Uttag för hörlurar
FJÄRRKONTROLL	RC-266
Fjärrkontrollsystem:	Infraröda pulser
Strömförsörjning:	3 V DC; två torr cellbatterier R6P (standardstorlek AA)
Ytermått:	54,5 (B) x 140 (H) x 24,8 (D) mm
Vikt:	85 g (inklusive batterier)

* Utförande och specifikationer kan i förbättringssyfte ändras utan föregående meddelande.

IMPORTANTE PARA SEGURANÇA

AVISO:

PARA PREVENIR O RISCO DE FOGO OU DE CHOQUE ELÉCTRICO, NÃO EXPONHA ESTE APARELHO À CHUVA OU HUMIDADE.

CUIDADO:

1. Manuseie cuidadosamente o fio condutor de força

Não deixe que o fio condutor de força sofra avaria ou deformidade. Se este for avariado ou deformado, poderá causar choque elétrico ou mau funcionamento, quando usado. Quando removê-lo da tomada da parede, certifique-se de que o faz segurando a conexão da tomada e não puxando o fio.

2. Não abra a cobertura de cima

A fim de evitar choque elétrico, não abra a cobertura de cima. Se ocorrerem problemas, entre em contacto com o seu revendedor DENON.

3. Não coloque nada no seu interior

Não coloque objetos de metal ou não derrame líquido dentro da tocadora de disco compacto. Isto pode provocar choque elétrico ou mau funcionamento.

Anote e conserve o nome do Modelo e número de série do seu sistema apresentado na etiqueta de dados.

Modelo No DCD-485/685 No. de Série. _____

Para além do leitor verifique que os seguintes itens tenham sido incluídos:

- (1) Manual de instruções1
- (2) Cabo de alimentação1
- (3) Unidade de controlo remoto RC-2661
- (4) Pilhas R6P (tipo AA, secas)2
- (5) Cabo de corrente1
- (6) Lista das estações de reparação1

NOTA:

Denna CD-skivspelare har en halvledarlaser. För bästa möjliga ljudåtergivning bör apparaten användas i en omgivningstemperatur mellan 10°C (50°F) och 35°C (95°F).

NOMES E FUNÇÕES DOS DIFERENTES COMPONENTES

1 Interruptor de corrente (POWER)

- Quando se liga a corrente, aparece "00" no mostrador TRACK No. Se não introduzir nenhum disco, o mostrador afixar, "00 00M00s".
- Se ligar a corrente com um disco na gaveta, o número total de faixas do disco é afixado no mostrador TRACK No., o tempo total de reprodução é afixado no mostrador TIME, no calendário musical acende-se o número correspondente ao número de faixas do disco e a reprodução é iniciada.

2 Tomada de auscultadores (PHONES)

- Se pretender uma audição privada poderá ligar os seus auscultadores a esta tomada. (Os auscultadores são vendidos separadamente.) Não eleve demasiadamente o volume quando ouvir com os auscultadores.

3 Controlo do volume (PHONES LEVEL) (Apenas DCD-685)

- Utilize este para ajustar o nível de saída dos auscultadores.

4 Sensor de telecomando (REMOTE SENSOR)

- Este sensor capta os raios infravermelhos transmitidos pela unidade de telecomando sem fios.
- Para controlo remoto, aponte o controlo remoto RC-266 fornecido para este sensor.

5 Mostrador

- O mostrador digital está dividido em secções, como é o caso dos mostradores para o número de faixas, o tempo de reprodução e calendário, com se refere a seguir.

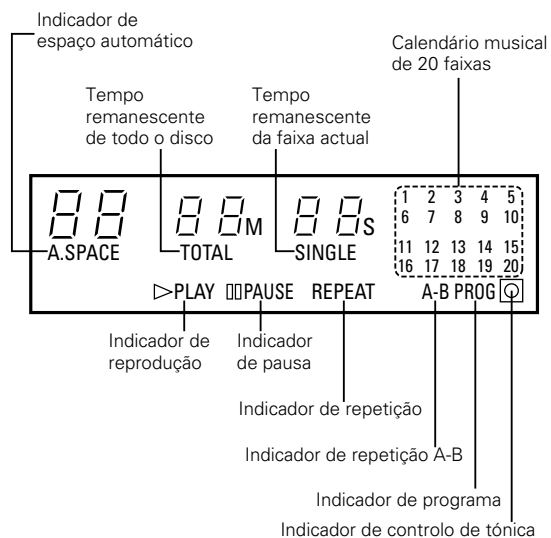

6 Botão de tónica - (PITCH -) (Apenas DCD-685)

- Carregue neste botão para abrandar a velocidade de reprodução. (Refira-se à página 88.)

7 Botão de tónica + (PITCH +) (Apenas DCD-685)

- Carregue neste botão para tornar a velocidade de reprodução mais rápida. (Refira-se à página 88.)

8 Botão de Auto Edição (A. EDIT)

- Num CD, as faixas são automaticamente divididas em dois grupos, o lado A e o lado B, como acontece num disco analógico, recaindo a divisão e entre as faixas mais próximas da metade da duração total do disco, ficando as faixas na mesma ordem. (Refira-se à página 88.)

9 Botão de repetir tudo (ALL)

- Carregue neste botão para repetir a reprodução de todas as faixas.
Quando este botão for pressionado, aparece **REPEAT** no mostrador e todas as faixas do disco ou do programa serão reproduzidas repetidamente.
- Pressione este botão mais uma vez para desactivar a função repetição. (Refira-se à página 86.)

10 Botão de repetir A-B (A-B)

- Pressione este botão para repetir a reprodução entre um ponto de início determinado (A) até ao final do ponto (B). (Refira-se à página 86.)

11 Botão de espaço automático (A. SPACE)

- Carregando neste botão fará que a indicação **A. SPACE** acenda e que um espaço em branco de cerca de 4 segundos seja inserido entre as faixas durante a reprodução dum CD. Carregando uma vez mais no botão, a indicação **A. SPACE** apaga-se e a função de auto espaço é cancelada.
- O função de auto espaço não funcionará quando for premido um dos botões de busca de faixa (**I◀◀** ou **▶▶I**) ou o jog-dial.
- A função de Auto Espaço funcionará em reprodução normal bem como em reprodução programada ou reprodução aleatória.
- Ainda que sejam inseridos espaços em branco entre as faixas, este tempo adicional não é reflectido na indicação no mostrador de tempo remanescente ou tempo transcorrido quando a função Edição Automática é activada. (Refira-se à página 87.)

12 Jog-dial (I◀◀ – ▶▶I)

- Rodar este para deslocar para o início da pista desejada. (Refira-se à página 85.)

13 Botão modo de tempo (TIME)

- Este botão é utilizado para seleccionar a indicação procurada no apresenta-dor do Tempo (TIME). A indicação neste mostrador mudará de cada vez que for pressionado o botão. Normalmente, o tempo de reprodução decorrido da pista corrente é mostra-do. Pressionando uma vez o botão, é mostrado Único **SINGLE** e o tempo restante da pista corrente é mostrado. Pressionando uma vez mais, é mostrado Total **TOTAL** e o tempo total daspistas restantes é mostrado. Contudo, quando estiver a executar a reprodução programada, o tempo restante total do programa é mostrado. Pressione ainda uma vez mais o botão para regressar ao mostrador normal do tempo de reprodução decorrido da pista corrente.
- Para discos que contenham mais de 20 faixas, o tempo remanescente não é apresentado para as faixas 21 e seguintes.

14 Botão de busca manual em avanço (▶▶)

- Carregue nesta botão durante a reprodução para efectuar uma busca em avanço rápido. Enquanto carregar na botão, os sinais musicais são reproduzidos mais rápido do que o habitual.
- Carregando nesta botão quando o modo de pausa está activado a cabeça de leitura avança rapidamente para um dado ponto, a uma velocidade três vezes superior à da busca manual em avanço durante a reprodução. Durante este período não é produzido qualquer som. (Refira-se à página 87.)

15 Botão de busca manual em retrocesso (◀◀)

- Carregue nesta botão durante a reprodução para efectuar uma busca em retrocesso rápido. Enquanto carregar na botão, os sinais musicais são reproduzidos mais rápido do que o habitual.
- Carregando nesta botão quando o modo de pausa está activado a cabeça de leitura recua rapidamente para um dado ponto, a uma velocidade três vezes superior à da busca manual em retrocesso durante a reprodução. Durante este período não é produzido qualquer som. (Refira-se à página 87.)

16 Botão de atenuador (DISPLAY)

- Pressione este botão para alterar a luminosidade do mostrador.
- Pressione uma vez para reduzir para 2/3 da luminosidade normal.
- Pressione de novo para reduzir para 1/3 da luminosidade normal.
- Pressione ainda mais uma vez para desligar o mostrador durante a reprodução e para desligar tudo excepto o número de pista em qualquer dos outros modos.

17 Botão de paragem (■ STOP)

- Pressione este botão para interromper a reprodução ou o modo pausa.
O disco pára de rodar.

18 Botão de aleatório (RANDOM)

- Prima este botão para reproduzir as faixas em ordem aleatória. (Consulte a página 88.)

19 Botão de reprodução (▶ PLAY)

- Pressione este botão para iniciar a reprodução de um disco em modo paragem ou pausa.
- Quando este botão é premido, aparece **▶ PLAY** e o número de faixa a ser reproduzido é apresentado.
- Após a reprodução de uma faixa, apaga-se o número que lhe corresponde no mostrador do calendário.

20 Botão de pausa (|| PAUSE)

- Pressione este botão durante a reprodução para interromper temporariamente a reprodução.
- Quando este botão é pressionado durante a reprodução, a reprodução é interrompida temporariamente, a indicação **▶ PLAY** apaga-se e a indicação **|| PAUSE** acende-se.
- Prima este botão ou novamente o botão **▶ PLAY** para continuar a reprodução.

21 Botão de abrir/fechar (▲ OPEN/CLOSE)

- Esta botão permite abrir e fechar a gaveta.
- Carregue na botão uma vez para abrir a gaveta. Carregue novamente para fechar.
- Quando o suporte do disco com um disco carregado é fechado, o disco rodará durante alguns segundos enquanto o conteúdo do disco é lido. O número de faixas e o tempo total de reprodução do disco são então apresentados no mostrador digital **5**.

22 Gaveta de discos

- Coloque o disco na gaveta de discos com a etiqueta voltada para cima.
- Utilize a botão **▲ OPEN/CLOSE 21** para abrir e fechar a gaveta de discos.
- O tabuleiro do disco também pode ser fechado premindo o botão **▶ PLAY 19** ou o botão **|| PAUSE 20**.

23 Ficha de saída digital (OPTICAL)

- A informação digital é debitada por esta ficha em forma óptica. (Consulte a página 84 sobre conexões.)

24 Terminal de saída (LINE OUT)

- Ligue estas tomadas aos terminals de entrada no seu amplificador. (Consulte a página 84 para informações sobre as ligações.)

25 ENTRADA DE CA

- Ligue o cabo de corrente incluído aqui.

LIGAÇÃO

(1) Ligação do terminal de saída (LINE OUT)

Utilize os cabos de ligação incluídos para ligar os terminals de saída (LINE OUT) esquerdo (L) e direito (R) do DCD-485/685 aos terminais de entrada CD, AUX ou TAPE PLAY esquerdo (L) e direito (R) do amplificador.

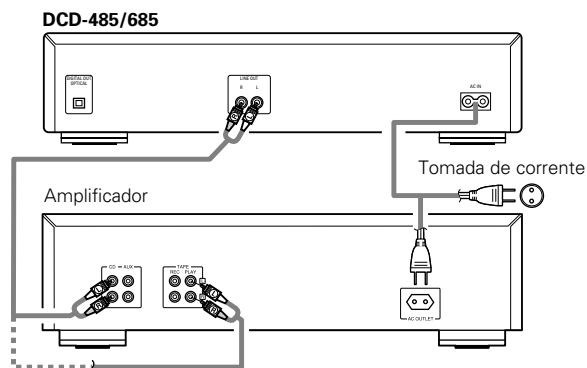

Cuidados a ter durante a ligação

- Antes de ligar ou desligar cabos de ligação e cabos de alimentação, certifique-se de que todos os componentes do sistema estão desligados.
- Verifique se todos os cabos estão devidamente ligados aos terminais de entrada L (esquerdo) e R (direito).
- Faça as fichas penetrar totalmente nas tomadas dos terminais.
- Ligue as fichas do cabo de ligação às tomadas dos terminais de entrada CD, AUX ou TAPE PLAY do amplificador.

(2) Ligação da Ficha de Saída Digital (OPTICAL)

Use um cabo de ligação óptico para ligar a ficha de saída digital (OPTICAL) do DCD-485/685 à ficha de entrada digital (OPTICAL) de um processador digital ou gravador de CD, à venda no comércio.

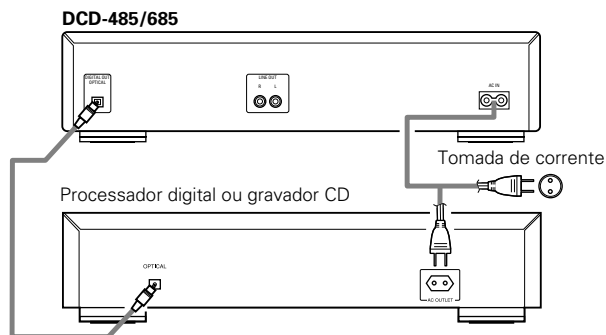

ABRIR E FECHAR A GAVETA DE DISCOS E COLOCAÇÃO DE UM DISCO

Abrir e fechar a gaveta de discos (Esta operação só é possível quando o interruptor de corrente está ligado.)

1. Carregue no interruptor POWER para ligar a corrente.
2. Carregue na botão ▲ OPEN/CLOSE.

Colocação de um disco

- Verifique se a gaveta de discos está totalmente aberta.
- Segure o disco pelas bordas e coloque-o na gaveta. (Não toque na superfície gravada, isto é, no lado brilhante.)
- Quando usar discos de 12 cm de diâmetro, verifique se as bordas exteriores do disco coincidem com a circunferência guia da gaveta (Fig. 1) e ao utilizar CDs singles (8 cm de diâmetro), faça coincidir as bordas exteriores do disco com a circunferência guia interior da gaveta (Fig. 2).
- Carregue na botão ▲ OPEN/CLOSE, para fechar a gaveta de discos.
- Quando se fecha a gaveta de discos a unidade efectua uma leitura do conteúdo do disco e após alguns segundos, o número de pistas e o tempo total de reprodução são afixados no mostrador TRACK No. e TIME, respectivamente.
- Quando se abre a gaveta de discos e se coloca um disco, também se pode carregar na botão ► PLAY ou || PAUSE para fechar a gaveta de discos. (Se carregar na botão ► PLAY, a reprodução inicia-se imediatamente após a leitura do conteúdo do disco.)

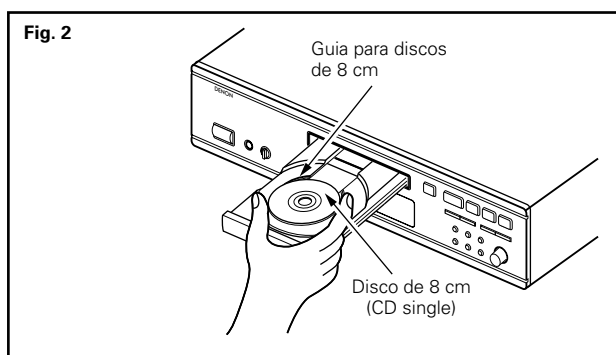
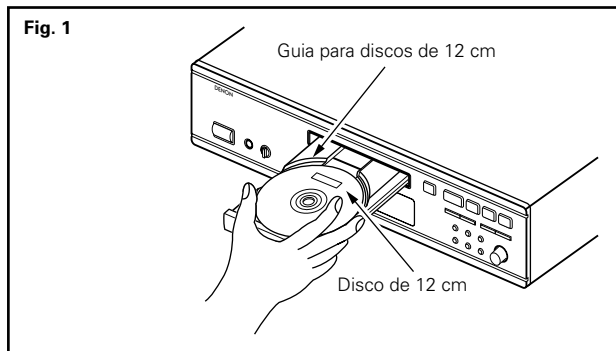

Atenção:

- Se os seus dedos ficarem presos na gaveta quando esta fechar, carregue na botão ▲ OPEN/CLOSE.
- Não coloque quaisquer objetos estranhos na gaveta de discos e não coloque mais de um disco na gaveta de cada vez. Se o fizer, pode originar mau funcionamento.
- Não feche manualmente a gaveta de discos quando a corrente está desligada, pois poderá causar mau funcionamento e danificar o leitor de CDs.
- Este leitor pode reproduzir discos CD-R/RW, mas apenas se estes estiverem finalizados.

Note contudo que, dependendo da qualidade de gravação, o leitor poderá não conseguir reproduzir alguns discos CD-R/RW finalizados. Se ocorrer um problema com tais discos, (por exemplo, se o disco não puder ser lido quando for carregado, ou quando o modo reprodução for activado), aparecerá " E R R " na secção do mostrador de tempo, quando o disco for descarregado.

REPRODUÇÃO NORMAL DE CDS

(1) Início da reprodução

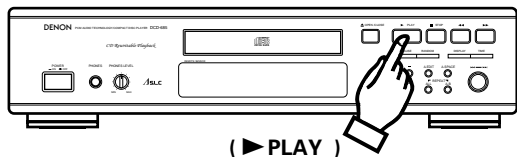

1. Carregue no interruptor POWER para ligar a corrente.
2. Coloque o disco que pretende tocar.
- Quando a gaveta estiver fechada, a unidade efectua a leitura do conteúdo do disco, afixando no mostrador o número de faixas e o tempo total de reprodução.
3. Prima o botão ▶ PLAY.
- O número da faixa a ser reproduzida no momento e o tempo transcorrido, etc., são apresentados.
- A reprodução também pode ser iniciada premindo o jog-dial.

(2) Interrupção da reprodução

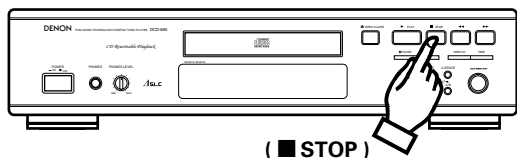

1. Carregue na botão ■ STOP.
- Depois de terem sido tocadas todas as faixas de um disco, a reprodução pára por si só.

Cuidados a ter:

- Se não houver nenhum disco carregado ou se o disco estiver colocado virado para baixo, o mostrador do número da faixa e do tempo apresentarão todos zero e todo o calendário acenderá.
- Quando a informação sobre o disco não puder ser lida correctamente, por exemplo devido a poeira ou sujidade no disco, o mostrador do número da faixa e do tempo apresentarão todos zero, todo o calendário acenderá e o número de faixas, tempo remanescente por faixa não serão apresentados. Além disso, a operação de busca poderá tomar mais tempo que o habitual.

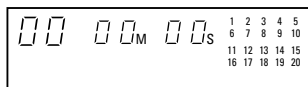

Mostrador de disco inexistente ou impróprio

FUNÇÕES AVANÇADAS NA REPRODUÇÃO DE CDS

(1) Reprodução de uma faixa à escolha Busca Directa (Apenas controlo remoto)

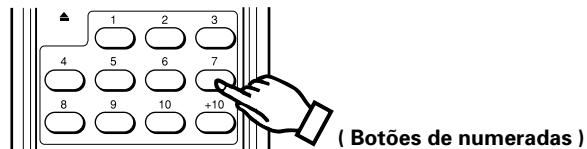

- Utilize as botões de numeradas e a botão +10 para introduzir o número da faixa pretendida. Para reproduzir, por exemplo, a faixa número 4, carregue em [4] e para reproduzir a faixa número 12 carregue em [+10] e [2]. Inicia-se a reprodução da faixa.

(2) Avanço para a faixa seguinte durante a reprodução..... Busca Automática

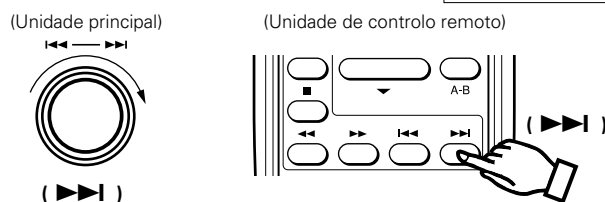

Rode o jog-dial da unidade principal no sentido dos ponteiros do relógio (↻) ou prima o botão ▶▶ no controlo remoto, durante a reprodução.

- A cabeça de leitura avança para o início da faixa seguinte e a reprodução continua. Rodando o jog-dial ou premindo várias vezes o botão, fará avançar o captor o número correspondente de faixas.

(3) Voltar ao início da faixa durante a reprodução Busca Automática

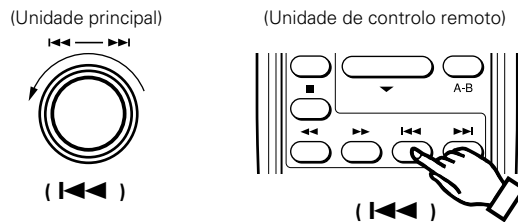

Rode o jog-dial da unidade principal no sentido contrário dos ponteiros do relógio (↻) ou prima o botão ◀◀ no controlo remoto, durante a reprodução.

- A cabeça de leitura volta ao início da faixa que está a tocar e a reprodução continua. Rodando o jog-dial ou premindo várias vezes o botão, fará recuar o captor o número correspondente de faixas.

(4) Reprodução de faixas numa dada

ordem..... **Reprodução Programada**

- Através desta função pode escolher qualquer uma das faixas do disco e programar a sua reprodução numa dada ordem.
- É possível programar também com a prateleira do disco aberta.
- Pode programar até um máximo de 20 faixas.
- As faixas programadas são assinaladas no calendário musical.

1 Programar

(Apenas controlo remoto)

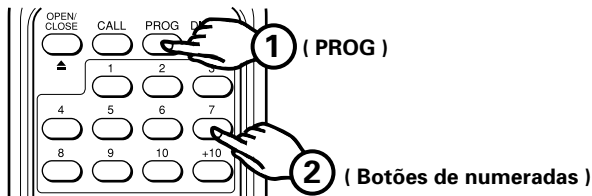

- Carregue na botão PROG para acender o indicador [PROG] e utilize as botões de numeradas e a botão +10 para programar as faixas. Para programar, por exemplo, as faixas 3, 12 e 7, carregue em [PROG], [3], [+10], [2] e [7].

O número da faixa correspondente acende no calendário de cada vez que uma faixa é programada, o número da faixa é apresentado no mostrador TRACK No. e o tempo total de reprodução das faixas programadas é apresentado no mostrador TIME. Após alguns segundos de ter sido programada a última faixa, o número total de faixas programadas aparece no mostrador TRACK No.

2 Verificação das faixas programadas

(Apenas controlo remoto)

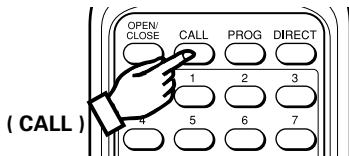

- Prima o botão CALL. As pistas programadas aparecem pela ordem na indicação de TRACK No. de cada vez que o botão CALL é pressionado.

3 Reprodução das faixas programadas

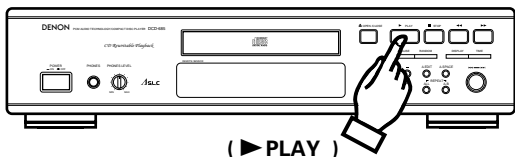

- Prima o botão ► PLAY para reproduzir as faixas na ordem programada.

4 Eliminar o programa

- Todo o programa é apagado quando o botão DIRECT do controlo remoto é premido. O programa também é apagado quando é premido o botão ▲ OPEN/CLOSE.

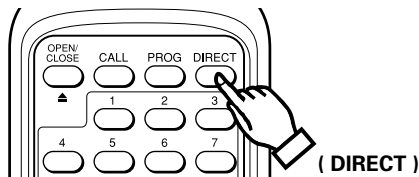

NOTAS:

- Se a programação for feita no modo reprodução ou pausa, a faixa a ser reproduzida no momento é programada na primeira posição. Podem ser adicionadas outras faixas ao programa, mas o número de faixas programadas e o tempo de reprodução não será afixado.
- A busca directa não é possível durante a reprodução programada. Se os botões numerados forem pressionados, essa faixa é adicionada ao fim do programa.
- É possível programar mesmo com a prateleira do disco aberta. Números de faixas superiores ao número de faixas gravadas no disco poderão ser programadas mas serão automaticamente apagadas antes de se iniciar a reprodução.
- O tempo remanescente por faixa será apresentado apenas para faixas de 1 a 20.
- O tempo total de programação e tempo remanescente não são apresentados caso faixas superiores à faixa 20 sejam programadas.

(5) Repetição da reprodução de todas as faixas

..... **Repetir**

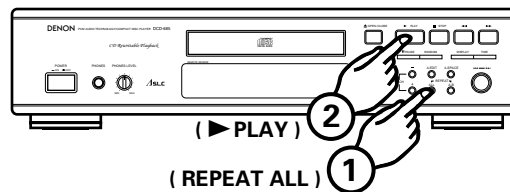

1. Carregue no botão REPEAT ALL.
2. Prima o botão ► PLAY.
 - Ao carregar no botão REPEAT ALL, é apresentado [REPEAT].
 - Os passos 1 e 2 acima podem ser invertidos.
 - Para cancelar o modo de repetição de reprodução, carregue no botão REPEAT ALL mais uma vez.
 - Se carregar no botão REPEAT ALL durante a reprodução programada, a reprodução das faixas introduzidas em memória será repetida.
3. Em modo de programa, apenas as faixas programadas são reproduzidas repetidamente. Se quiser reproduzir uma única faixa repetidamente, por exemplo, faça-o programando essa faixa.

(6) Repetir a reprodução de um determinado intervalo

..... **Repetir A-B**

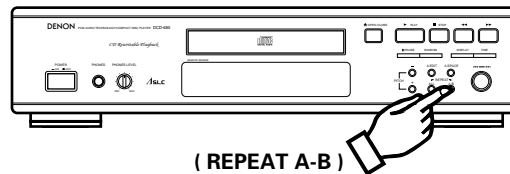

1. Inicie a reprodução e carregue no botão REPEAT A-B quando chegar ao ponto inicial do intervalo. A indicação [A-B] começa a piscar.
2. Continue a reprodução ou avance usando os botões ►► ou ►►► até chegar ao ponto onde pretende terminar. Depois carregue mais uma vez no botão REPEAT A-B. A indicação [A-B] acenderá.
 - O leitor retorna ao ponto de início e repete a reprodução do intervalo seleccionado. O captor voltará então ao ponto de início e repetirá a reprodução do intervalo seleccionado.
 - Este intervalo será repetido até que o modo de repetição A-B seja cancelado carregando mais uma vez no botão REPEAT A-B. A indicação [A-B] apaga-se.
 - A reprodução repetitiva A-B não é possível durante a reprodução programada.

(7) Fazer pausa na reprodução num determinado ponto Pausa

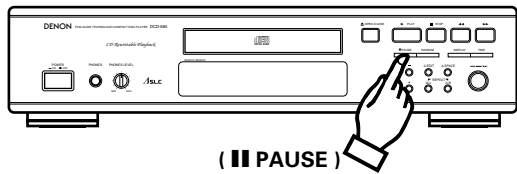

- Pode parar-se temporariamente a reprodução e depois continuar a reprodução a partir do mesmo ponto da pista.
1. Prima o botão **|| PAUSE** durante a reprodução.
 2. Para continuar a reprodução, prima novamente o botão **▶ PLAY** ou **|| PAUSE**.

(8) Busca rápida com som Busca Manual

- Utilizando esta função, pode passar para qualquer ponto numa faixa, tanto avançando como retrocedendo.
- Liberte a botão **◀◀** ou **▶▶** quando chegar ao ponto pretendido. A reprodução continua normalmente.

1 Busca manual em avanço

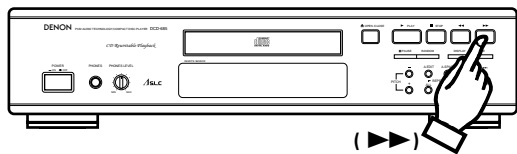

1. Quando estiver a tocar um disco, carregue na botão **▶▶**. Acelera-se a reprodução da faixa.
- Para referência, são afixados no mostrador o número da faixa que está a tocar e o tempo decorrido da faixa.
- A busca manual em avanço é cerca de três vezes mais rápida que a reprodução, quando iniciada durante o modo pausa. No entanto, neste caso não se ouve qualquer som.
- Se continuar a carregar na botão **▶▶** após o fim da última faixa do disco, afixa-se "]] " no mostrador e a busca manual termina. Para voltar a outro ponto, carregue na botão **◀◀** até que o mostrador deixe de afixar "]] ".

2 Busca manual em retrocesso

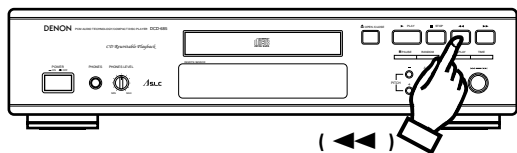

1. Quando estiver a tocar um disco, carregue na botão **◀◀**. Acelera-se a reprodução da faixa em retrocesso.
- Para referência, são afixados no mostrador o número da faixa que está a tocar e o tempo de reprodução já decorrido.
- A busca manual em retrocesso é cerca de três vezes mais rápida que a reprodução quando iniciada durante o modo pausa. No entanto, neste caso não se ouve qualquer som.
- Se continuar a carregar na botão **◀◀** depois de chegar ao início da primeira faixa, afixa-se " [[" no mostrador e a busca manual termina. Para voltar a outro ponto, carregue na botão **▶▶** até que o mostrador deixe de afixar " [[".

(9) Inserção de pausas entre as faixas Espaço automático

- Trata-se de uma característica conveniente, que insere pausas de 4 segundos entre as faixas e que pode ser utilizada quando se gravam CDs em fita magnética.

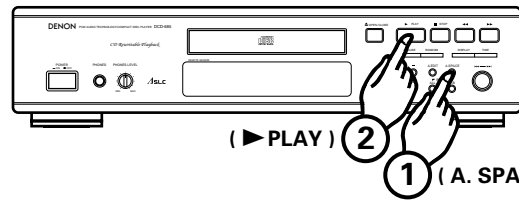

1. Quando se carrega na botão A. SPACE o indicador **A.SPACE** acende-se.
2. Prima o botão **▶ PLAY** para iniciar a reprodução. Após a reprodução de uma faixa, verifica-se um silêncio de 4 segundos antes do início da faixa seguinte.
3. Carregue novamente na botão A. SPACE para cancelar a função.

NOTA:

O espaço em branco de 4 segundos não será criado quando a função de repetição A-B for usada dentro de uma única faixa.

(10) Busca e pausa no início da faixa Pausa

1 Com busca directa

(Apenas controlo remoto)

- Neste caso, o aparelho pára no início da faixa encontrada com a operação de busca directa.

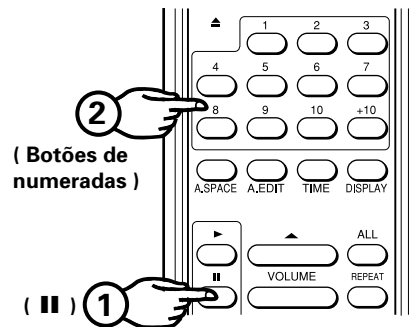

1. Carregue no botão **|| PAUSE**.
2. Carregue nos botões numerados para obter a faixa pretendida.
- Para iniciar a reprodução, carregue no botão **▶ PLAY** ou **|| PAUSE**.
- Esta operação não é válida no modo programa.

2 Com busca automática

- Neste caso, o aparelho pára no início da faixa encontrada na operação de busca automática.

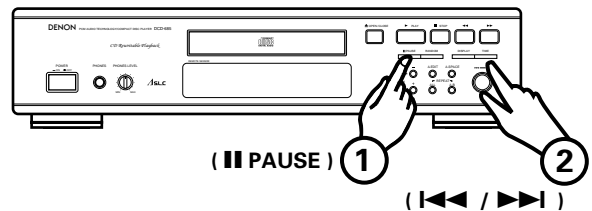

1. Prima o botão **|| PAUSE** durante a reprodução.
2. Rode o jog dial da unidade principal ou Prima os botão **◀◀** ou **▶▶** da unidade de controlo remoto para seleccionar a faixa desejada.
- Para iniciar a reprodução, prima o botão **▶ PLAY** ou **|| PAUSE**.
- Esta operação também funciona no modo programação.

3 Com busca de programa

- Pressione o botão **II PAUSE** na unidade do controlo remoto depois de ter completado a operação de programação. O aparelho pára no início da primeira faixa programada.

(11) Gravação com edição nos lados A e B da fita **Editar automático**

- A função auto edição divide automaticamente as faixas do disco compacto em lados A e B, com a divisão no início de uma faixa, de forma que o tempo total de reprodução do disco seja dividido, tanto quanto possível, ao meio.

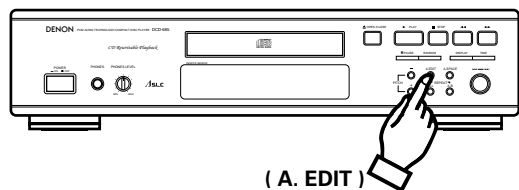

1. Quando o botão A. EDIT é pressionado para a posição parar, o tempo de reprodução total do lado A (a primeira metade) e os números de faixa (no calendário) são apresentados durante cerca de 2 segundos. A seguir, a informação sobre o lado B (última metade) é de mesma forma apresentada e depois o leitor entra automaticamente em pausa no início da primeira faixa do lado A. Nesta altura a indicação **PROG** aparece no mostrador.
2. Se pressionar o botão **▶ PLAY** iniciará a reprodução. Quando o lado A tiver terminado a reprodução, o leitor entrará em pausa no início da primeira faixa do lado B.
3. Carregando novamente no botão **▶ PLAY** iniciará o modo reprodução. Quando o lado B terminar, o leitor pára automaticamente.

NOTAS:

- A função auto edição não funciona para discos que contenham 21 faixas ou mais.
- Carregando no botão **■ STOP** ou **▲ OPEN/CLOSE** durante a auto edição cancela a auto edição.

(12) Reprodução de pistas por ordem aleatória **Reprodução aleatória**

- Todas as pistas gravadas no disco podem ser reproduzidas uma vez por ordem aleatória.

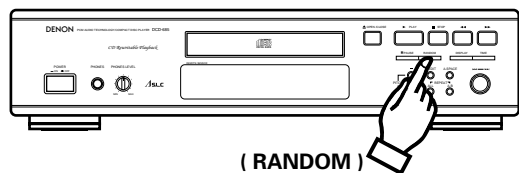

- Quando o botão **RANDOM** for premido, o indicador **▶ PLAY** pisca e a reprodução aleatória começa automaticamente.
- Se o botão **RANDOM** for premido quando as faixas estão programadas, apenas serão reproduzidas aleatoriamente as faixas programadas.
- Se o botão **RANDOM** for premido quando a função repetir estiver activada, todas as faixas serão reproduzidas uma vez em ordem aleatória e a seguir, todas as faixas serão novamente reproduzidas numa ordem diferente e assim por diante.
- Durante a operação de busca, os números de faixas da primeira à última faixa do disco, serão apresentadas em rápida sucessão no visor de número de faixa, de forma que não se consegue saber que faixa vai ser reproduzida a seguir, até que a reprodução se inicie.

NOTAS:

- O tempo total remanescente não é apresentado durante o modo aleatório.
- O modo aleatório é cancelado se o botão **RANDOM** for premido durante o modo aleatório.

(13) Mudança da velocidade da reprodução (apenas DCD-685) **Controlo de tónica**

- A reprodução pode ser acelerada ou abrandada.

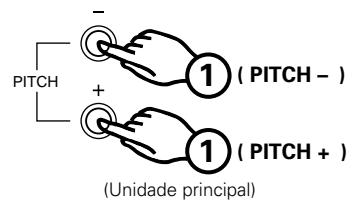

- ① Prima o botão **PITCH +** ou **PITCH -** durante o modo reprodução ou pausa, para alterar a velocidade da reprodução.
- ② Quando um dos botões **PITCH** é premido, o incremento da velocidade aparece no mostrador **TIME** durante cerca de 2 segundos. “●” pisca quando a velocidade for inferior à normal, “●” acende quando a velocidade for superior à normal. A velocidade pode ser alterada em passos de 0,1% de -12,0% a +12,0%.

Apresentado como exemplo : -8.0%

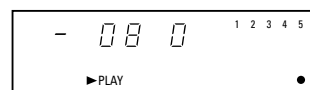

- ③ Prima o botão **▶ PLAY** durante a reprodução com uma velocidade diferente, para voltar à velocidade de reprodução normal. Além disso, a regulação da velocidade é cancelada se o modo paragem for regulado durante a reprodução a velocidade diferente.

NOTAS:

- Não serão debitados dados pela ficha de saída digital (OPTICAL) durante a reprodução com velocidade diferente (quando “●” está aceso ou a piscar). Se quiser debitar dados, prima o botão **▶ PLAY** para voltar à velocidade de reprodução normal.
- A agudeza do som também se altera quando a velocidade é alterada.
- Se a velocidade é alterada durante a operação de edição de tempo, o tempo total de reprodução muda e portanto o tempo do espaço em branco não é calculado com precisão.
- A apresentação do tempo (tempo de reprodução transcorrido, tempo remanescente por faixa ou tempo total remanescente) não será exacta, durante a reprodução com uma velocidade diferente.
- É necessário um máximo de 2 segundos para voltar à velocidade normal quando o botão **▶ PLAY** é premido, durante a reprodução com uma velocidade diferente. Durante este tempo, funcionam apenas os botões **▲ OPEN/CLOSE** e **■ STOP**.

REPRODUÇÃO CONTROLADA POR RELÓGIO (TIMER)

■ Funcionamento

1. Ligue a corrente em todos os componentes do sistema.
2. Regule o selector de entrada de fonte Do amplificador de modo a receber o sinal do leitor de CDs.
3. Verifique se colocou um disco na gaveta de discos.
4. Verifique se o relógio está certo e marque a hora a que pretende que a unidade se ligue.
5. Ligue o relógio audio (Timer).
A corrente é automaticamente desligada em todos os componentes ligados ao relógio.
6. À hora pré-programada a corrente é ligada nos componentes do sistema e inicia-se a reprodução a partir da primeira faixa.

■ Ligação

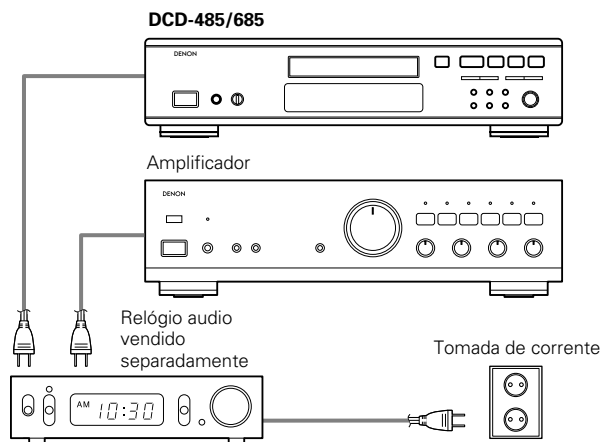

O DISCO COMPACTO

1. Precauções a ter no manuseamento de CDs

- Evite dedadas, óleo ou pó na superfície dos CDs. Se a superfície gravada estiver suja, limpe-a com um pano macio e seco. Limpe efectuando movimentos circulares do centro para a periferia.
- Não utilize água, benzina, diluente, spray para discos, produtos antiestáticos ou toalhetes tratados com silicone para limpar discos.
- Manuseie os discos com cuidado para evitar danificar a sua superfície, especialmente quando retirar ou guardar um disco na respectiva caixa.
- Não dobre os CDs.
- Não exponha os CDs ao calor.
- Não aumente o orifício no centro dos CDs.
- Não escreva nem coloque quaisquer etiquetas nos CDs.
- Se transportar um CD de uma sala quente para uma área fria, como por exemplo a rua, de Inverno, forma-se uma condensação na superfície do disco. Espere até a condensação desaparecer. Nunca seque discos com secadores de cabelo, etc.

2. Precauções ao guardar CDs

- Depois de ouvir um disco guarde-o sempre na respectiva caixa.
- Mantenha os discos nas caixas quando estes não vão ser utilizados. Isto protege os discos do pó e da sujidade e prolonga a sua vida útil.
- Não guarde discos nos seguintes locais:
 - 1) Locais expostos à luz solar directa durante um período de tempo considerável.
 - 2) Locais sujeitos a acumulações de pó ou a humidade elevada.
 - 3) Locais expostos a temperaturas elevadas, como por exemplo junto a aquecedores.

REPRODUÇÃO UTILIZANDO O TELECOMANDO

A unidade de controlo remoto pode ser usada para controlar o leitor de CD de uma distância conveniente.

(1) Colocação das pilhas secas

1. Retire a tampa situada na parte de trás da unidade de telecomando.

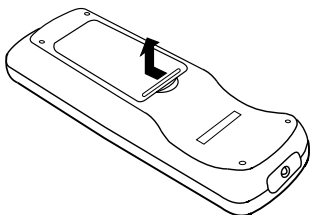

2. Coloque duas pilhas secas R6P (tipo AA), verificando a polaridade de acordo com o indicado no compartimento das pilhas.

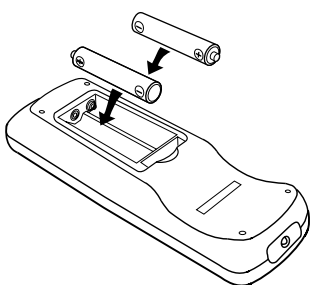

3. Volte a colocar a tampa do compartimento das pilhas.

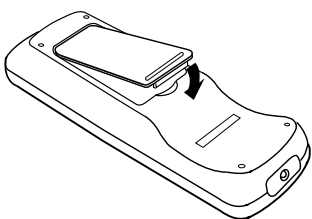

Notas sobre as pilhas

- A unidade de telecomando utiliza pilhas secas de tipo AA.
- As pilhas necessitam de ser substituídas aproximadamente uma vez por ano. Pode ser necessário substituir as pilhas antes deste período, dependendo da frequência de utilização do telecomando.
- Se menos de um ano após a colocação das pilhas, não conseguir comandar o leitor de CDs através do telecomando quando este estiver numa posição próxima, deve substituir as pilhas.
- A pilha inclusa é apenas para a operação de verificação. Substitua-a por uma pilha nova logo que possível.
- Coloque as pilhas correctamente, seguindo o diagrama de polaridade no interior do compartimento das pilhas, por outras palavras, verifique se os terminals (+) e (-) estão devidamente colocados.
- As pilhas têm tendência para se danificar ou derramar electrólito. Por isso:
 - Não utilize pilhas novas com pilhas usadas.
 - Não utilize tipos diferentes de pilhas.
 - Não ligue os pólos opostos numa pilha, não exponha pilhas ao calor, não as parta para abrir nem deite no lume.
- Se a unidade de telecomando não for utilizada durante um longo período de tempo, retire as pilhas do compartimento.
- Em caso de derrame do electrólito, retire qualquer fluido da pilha do interior do compartimento, limpe-o minuciosamente e coloque pilhas novas.

(2) Instruções para utilização

- Utilize a unidade de telecomando apontando-a em direcção ao sensor de telecomando no Leitor de CDs (ver abaixo). Quando é recebido um sinal do telecomando, o indicador de telecomando do painel da frente do leitor de CDs acende-se momentaneamente.
- A unidade de telecomando pode ser utilizada a distâncias até cerca de 8 metros em linha recta a partir do leitor de CDs. Esta distância diminui se existirem obstáculos que bloqueiem a transmissão dos raios infravermelhos ou se a unidade de telecomando for apontada obliquamente em relação ao sensor de telecomando.
- As botões da unidade de telecomando têm funções idênticas às do leitor de CDs.
No entanto, não controlam a ligação do interruptor de corrente: Power ON/OFF.

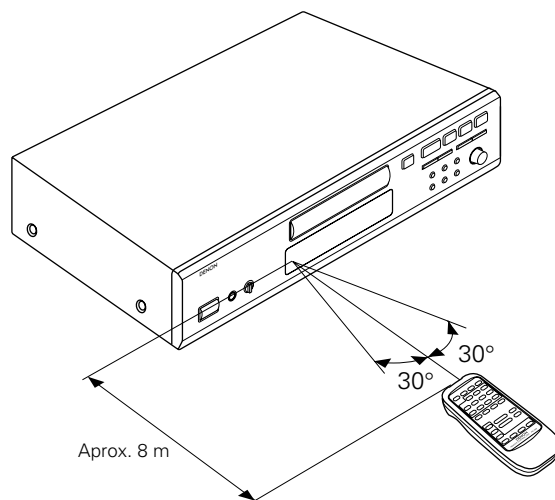

UNIDADE DE TELECOMANDO RC-266

Seleção de faixas

Utilize as botões de numeradas (1~10 e +10) durante a programação e para aceder a uma dada faixa quase instantaneamente.

As botões ◀◀ e ▶▶ são utilizadas para recuar na presente faixa ou para avançar para a faixa seguinte.

Activar o modo de programa

- Para operação programada, carregue no botão PROG. E depois nos botões de numeradas. (1~10 e +10).
- A unidade de telecomando está normalmente activada para o modo directo.

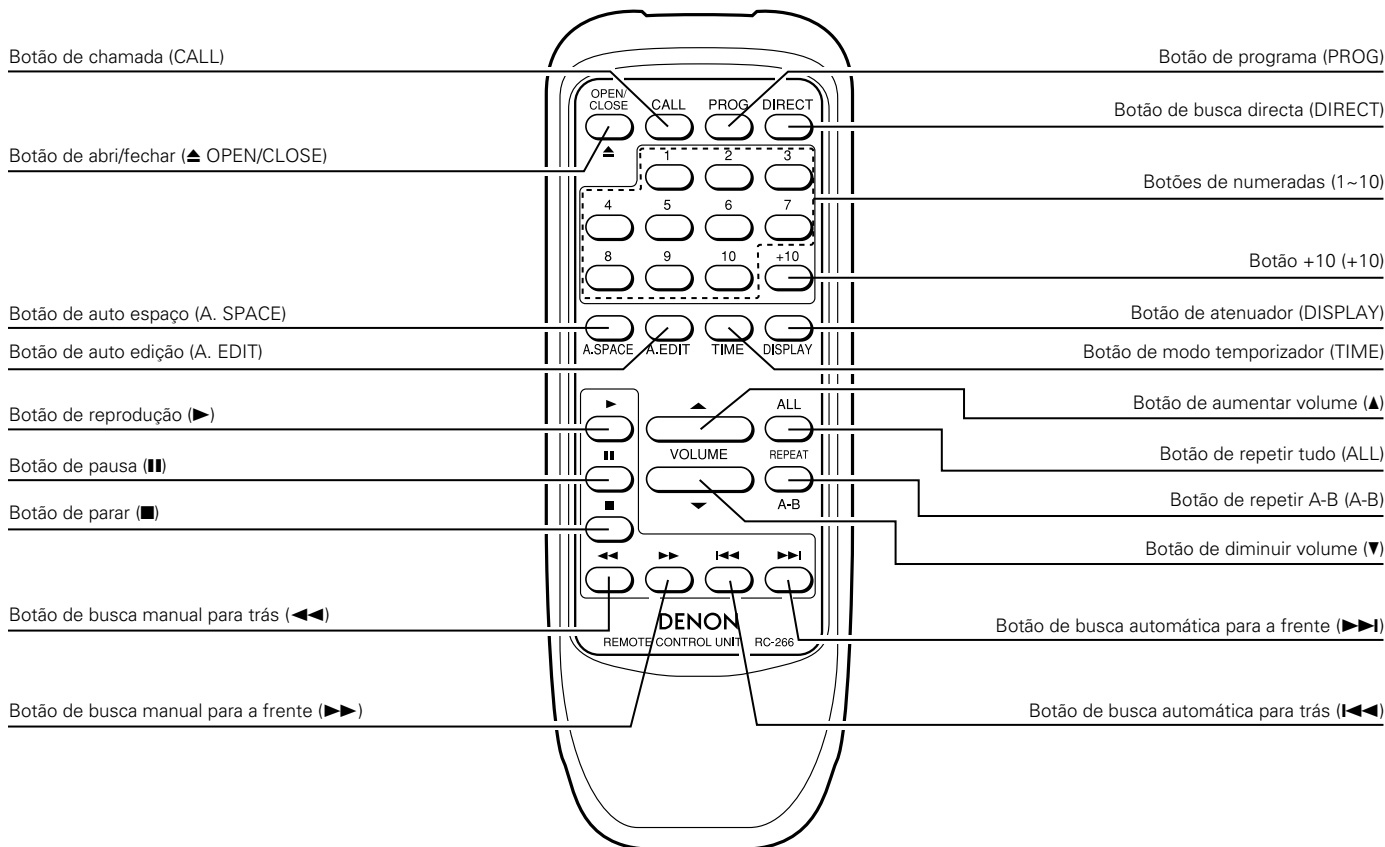

Verificação do conteúdo do programa

Carregando na botão CALL da unidade de telecomando, é afixado o conteúdo do programa. As pistas memorizadas serão mostradas começando pela primeira pista introduzida e avançarão um passo de cada vez que o botão CALL for pressionado.

Notas sobre o funcionamento

- Não pressione simultaneamente botões idênticos no leitor de CD e na unidade de controlo remoto pois pode causar mau funcionamento.
- O funcionamento da unidade de telecomando poderá ser dificultado se o sensor do telecomando estiver exposto a fontes de luz intensa, como a luz solar directa ou a luz fluorescente ou no caso de existirem obstáculos entre a unidade de telecomando e o sensor.
- **Seleção directa de faixas**
Utilizando as botões de numeradas (1~10 e +10), poderá escolher directamente as faixas que pretende reproduzir.

Seleção de pista enquanto está a programar (A programação deverá ser feita enquanto o leitor estiver parado).

Pressione o botão PROG e depois os números de pista que pretende introduzir na memória.

Exemplo: PROG → 3 → +10 & 1 → 5.....

(São memorizadas as pistas 3, 11, 5 etc.)

Faixas memorizadas são apagadas premindo o botão DIRECT em qualquer momento.

Uso correcto dos botões de numeradas

A selecção directa de pistas de um só dígito é fácil, tendo apenas de pressionar o botão de número de pista pretendido. Para pistas com números a partir de 11, primeiro pressione o botão + 10 e depois um botão de dígito simples. Por exemplo, para seleccionar a pista número 22, pressione duas vezes o botão + 10 e depois o número 2.

Ajuste de Nível de Saída

O nível de saída das fichas Linha de Saída e da ficha de saída dos Auscultadores pode ser alterado.

O nível de saída da ficha Saída Digital não pode ser alterado.

Carregando no botão ▲ durante a reprodução aumenta o nível de saída.

Carregando no botão ▼ durante a reprodução diminui o nível de saída.

PRECAUÇÕES DURANTE A INSTALAÇÃO

O leitor de CDs utiliza um microcomputador para controlar circuitos electrónicos internos. Caso utilize o leitor nas proximidades de um sintonizador ou de um TV, apesar de pouco prováveis, podem verificarse interferências tanto no som do sintonizador como na imagem da TV. Para evitar estas interferências tome as seguintes precauções:

- Mantenha o leitor de CDs o mais afastado possível do sintonizador ou da TV.
- Mantenha o cabo de alimentação e o cabo de ligação do leitor de CDs separados dos fios de antena do sintonizador e da TV.
- É muito provável que se verifiquem interferências quando se utiliza uma antena interior ou um cabo de antena de 300 Ω/ohms. Deste modo, recomenda-se vivamente o uso de uma antena exterior e de um cabo coaxial de 75 Ω/ohms.

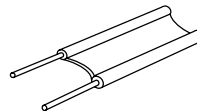

Cabo de antena de 300 Ω/ohms



Cabo coaxial de 75 Ω/ohms

RESOLUÇÃO DE PROBLEMAS

Se o leitor de CDs não parece estar a funcionar devidamente, verifique o seguinte:

A gaveta do disco não abre nem fecha.

- A corrente está ligada ?

Quando se coloca um disco na gaveta, é afixado no mostrador 00 00M00s.

- O disco está devidamente colocado ?Ver página 84
- Para discos CD-R/RW, foi o disco finalizado?

Quando é premido o botão ► PLAY, a reprodução não começa.

- O disco está sujo ou riscado ?Ver página 89

Não é emitido qualquer som ou o som está distorcido.

- O cabo de saída está devidamente ligado ao amplificador ?Ver página 84
- Os controlos do amplificador estão devidamente regulados ?

Não é reproduzida uma determinada parte do disco.

- O disco está sujo ou riscado ?Ver página 89

A reprodução programada não funciona.

- A programação foi feita devidamente ?Ver páginas 86 e 91

Funcionamento incorrecto quando se carrega nas botões do telecomando.

- A unidade de telecomando está a ser utilizada muito longe do leitor de CDs ?Ver página 90, 91
- Existem obstáculos a bloquear os raios infravermelhos ?
- O sensor do telecomando está exposto a luz intensa ?
- As pilhas estão gastas ?

CARACTERÍSTICAS TÉCNICAS

	DCD-485	DCD-685
AUDIO		
Número de Canais:	2 canais	←
Resposta em Frequência:	2~20.000 Hz	←
Alcance Dinâmico:	98 dB	100 dB
Relação Sinal/ruído:	105 dB	110 dB
Distorção harmónica:	0,003% (1 kHz)	0,003% (1 kHz)
Separação:	102 dB (1 kHz)	103 dB
Wow & Flutter:	Abaixo dos limites mensuráveis: (±0,001% W. pico)	←
Tensão de saída:	0,2 ~ 2,0 V	←
DISCOS	Formato Compact Disc	←
CARACTERÍSTICAS GERAIS		
Alimentação:	CA 230 V, 50 Hz	←
Consumo de potência:	11 W	12 W
Dimensões:	434 (L) x 100 (A) x 285 (P) mm	←
Peso:	3,4 kg	3,6kg

FUNÇÕES E MOSTRADOR

Funções:

Busca automática, reprodução programada, repetição de reprodução, busca manual, espaço automático, modo hora, reprodução aleatória, controlo PITCH (apenas DCD-685)

Mostrador:

Número de faixa, hora

Outros:

Tomada de auscultadores

TELECOMANDO

Sistema de telecomando:

RC-266

Alimentação:

Sistema por impulsos infravermelhos 3 V DC; duas pilhas secas R6P (tipo AA)

Dimensões externas:

54,5 (L) x 140 (A) x 24,8 (P) mm

Peso:

85 g (incluído as pilhas)

* O design e as características técnicas podem ser alteradas sem aviso prévio para melhoria do produto.

NIPPON COLUMBIA CO., LTD.

14-14, AKASAKA 4-CHOME, MINATO-KU, TOKYO 107-8011, JAPAN
Telephone: (03) 3584-8111