

Canon

电子投影机 SX7 Mark II/SX60

使用说明书



目录 / 安全说明

使用之前

设置投影机

从计算机投影影像

从 AV 设备投影影像

在演示期间使用的有效功能

使用菜单设置功能

维护

故障排除

附录

索引



在使用本产品之前，请务必先仔细阅读本使用说明书。
请务必妥善保管好本书，以便日后能随时查阅。
请在充分理解内容的基础上，正确使用。

CHI

快速参考 - 如何开始投影

计算机

1. 安装投影机。 30-31 页
 - 在离屏幕理想的距离处安装投影机。

2. 连接投影机。 34-37 页
 - 使用电缆连接投影机和计算机。

3. 打开投影机。 38-39 页
 - 连接电源线并打开投影机。
 - 调整投影影像的高度 (41 页)。
 - 当首次打开投影机时, 请选择显示语言 (39 页)。

4. 按  按钮两次。 44-45 页
 - 调整屏幕的焦距。

5. 设置计算机。 42-43 页
 - 打开计算机并设置分辨率。

6. 按  按钮选择输入信号。 46-48 页
 - 按照来自计算机的信号, 选择适当的输入信号。

7. 再次按  按钮两次。 44-45 页
 - 使用自动设置功能, 自动调整输入信号、对焦、梯形失真等。

8. 按  按钮。 52 页
 - 使用自动 PC 功能, 优化输入信号 (如果投影机正常投影影像, 请跳过此步骤)。

9. 使用  按钮选择影像模式。 53-54 页
 - 选择适当的投影影像模式。
 - 在 [高宽比] 菜单中, 根据需要指定高宽比或显示区域 (55、86 页)。

10. 开始演示。 74-79 页
 - 在演示期间使用遥控器设置相关实用功能。

- 结束投影 ...
- 关闭投影机。 58-59 页
 - 关闭投影机并拔出电源线。



AV 设备

1. 安装投影机。 30-31 页
 - 在离屏幕理想的距离处安装投影机。
 - 在遥控器中安装电池 (27 页)。

2. 连接投影机。 62-65 页
 - 使用电缆连接投影机和 AV 设备 * (有关连接音频电缆的说明, 请参阅 36、37 页)。

3. 打开投影机。 38-39 页
 - 连接电源线并打开投影机。
 - 调整投影影像的高度 (41 页)。
 - 当首次打开投影机时, 请选择显示语言 (39 页)。

4. 按  按钮两次。 44-45 页
 - 调整屏幕的焦距。

5. 设置 AV 设备。
 - 打开 AV 设备并播放视频影像。

6. 按  按钮选择输入信号。 67-68 页
 - 数码视频影像, 选择“数码视频”作为输入信号。 *
其它视频影像, 请转至步骤 7。

7. 再次按  按钮两次。 67 页
 - 使用自动设置功能, 自动调整输入信号、对焦、梯形失真等。

8. 使用  按钮选择影像模式。 53-54 页
 - 选择适当的投影影像模式。
 - 在 [高宽比] 菜单中, 根据需要指定高宽比或显示区域 (69、86、87 页)。

- 结束投影 ...
- 关闭投影机。 58-59 页
 - 关闭投影机并拔出电源线。

* 使用 HDMI/DVI 电缆连接投影机和 AV 设备以投影数码视频影像 (63 页)。

目录

快速参考 - 如何开始投影	2
目录	4
安全说明	7
安全注意事项	8
有关处理遥控器电池的注意事项	11
使用投影灯注意事项	11
携带 / 运输投影机	12
安装注意事项	12
电子投影机 SX7 Mark II/SX60 的功能	14
随附说明书及本说明书中使用的符号	15
随附说明书	15
使用之前	18
随附配件	18
部件名称	20
遥控器准备工作	27
设置投影机	30
确定到屏幕的距离	30
确定安装位置	31
从计算机投影影像	34
将投影机连接到计算机	34
开始投影	38
调整影像	40
计算机准备工作	42
执行自动设置	44
调整对焦	49
调整梯形失真	50
自动设置计算机屏幕 (AUTO PC)	52
选择影像模式 (IMAGE)	53
选择屏幕模式 (高宽比)	55
选择投影影像的高宽比 (屏幕高宽比)	57
关闭投影机	58
从 AV 设备投影影像	62
将投影机连接到 AV 设备	62
从 AV 设备投影视频影像	66
执行自动设置	67
选择屏幕模式 (高宽比)	69
选择投影影像的高宽比 (屏幕高宽比)	70
在演示期间使用的有效功能	74
暂时关闭影像	74
定格画面	74
消除声音	75
调整音量	75

显示经过的时间.....	76
向上翻页或向下翻页.....	76
影像变焦.....	77
通过遥控器操作鼠标.....	78
使用聚光灯指点.....	79
使用菜单设置功能.....	82
如何使用菜单.....	82
设置显示状态.....	86
选择屏幕模式 (1).....	86
选择屏幕模式 (2).....	86
选择屏幕模式 (3).....	87
选择输入信号类型 (1).....	87
选择输入信号类型 (2).....	88
选择输入信号类型 (3).....	88
调整总点数.....	89
调整跟踪.....	89
调整水平位置.....	90
调整垂直位置.....	90
调整水平像素数量.....	91
调整垂直像素数量.....	91
执行逐行处理.....	92
选择菜单位置.....	92
执行悬吊安装 / 背面投影.....	93
校正屏幕色彩.....	94
捕获投影标识 (SX60).....	94
选择标识显示位置 (SX60).....	95
显示标识 (无信号屏幕).....	95
显示标识 (NO SHOW).....	96
选择启动时显示的标识.....	96
选择屏幕高宽比.....	97
设置影像质量.....	98
选择影像模式.....	98
调整亮度.....	99
调整对比度.....	99
调整清晰度.....	100
进行伽玛校正.....	100
进行色彩调整 (1) (SX7 II).....	101
进行色彩调整 (2).....	101
进行色彩调整 (3).....	102
进行高级色彩调整 (1).....	102
进行高级色彩调整 (2).....	103
进行高级色彩调整 (3).....	103
根据环境光校正影像 (SX7 II).....	104
降低投影灯亮度.....	105
重设影像设置.....	106

设置各种功能	107
设置自动设置功能.....	107
选择电源管理模式.....	107
跳过电源按钮操作.....	108
启用 / 禁用哔音.....	108
选择显示语言.....	109
禁止投影机操作.....	110
启用 / 禁用引导消息.....	110
打开 / 关闭 LED 照明.....	111
设置遥控器.....	111
设置数码视频输入信号.....	112
设置密码.....	112
注册密码.....	113
重设为默认设置.....	113
重设投影灯计时器.....	114
维护	116
清洁投影机.....	116
清洁和更换空气过滤器.....	117
更换投影灯.....	118
故障排除	122
WARNING 指示灯闪烁模式.....	122
故障和解决方法.....	123
附录	128
支持的计算机信号类型.....	128
屏幕尺寸与投影距离之间的关系.....	129
术语表.....	130
规格.....	133
索引	135
菜单配置	138

安全说明

在操作投影机之前，请完整阅读本说明书，以便正确操作投影机。

此款投影机提供许多便利的特性和功能。正确操作投影机使您能够充分利用这些功能，并且让投影机长期保持良好状况。

不正确的操作不仅会降低产品寿命，而且会导致故障、火灾或其它事故。

如果投影机不能正确工作，请重新阅读本说明书、检查操作和电缆连接，并尝试本说明书末尾“故障排除”部分所示的解决方法。如果问题仍然存在，请与服务中心或购买投影机处的经销商联系。

	<p style="text-align: center;">注意</p> <p style="text-align: center;">电击危险 请勿打开</p>	
注意：	<p>为避免电击危险，请不要拆下机盖（或后盖）。除投影灯之外，投影机内没有用户可自行维修的部件。有关维修事宜，请咨询有资质的服务人员。</p>	
	<p>此符号表示本机中存在造成电击危险的危险电压。</p>	
	<p>此符号表示使用说明书中针对本机的重要操作和维护说明。</p>	

注意

按照《电子计算机 / 数据处理设备保护标准》(ANSI/NFPA 75) 中的规定，不能在计算机房中使用。



安全注意事项

为避免火灾或电击危险，请不要让本机暴露在雨中或潮气中。

- 本投影机从投影镜头中投射强光。尽量不要直接注视镜头，否则可能使眼睛受到伤害。尤其注意不要让儿童直接注视光束。
- 请将投影机安装在适当的位置。投影机安装位置不当可能引发火灾。
- 在投影机机箱的上方、旁边和后面留出适当空间，以便空气流通和投影机冷却。必须保留最低限度的间隙。如果将投影机安装在包间或类似空间中，必须保持最低限度的距离。请不要盖住投影机的通风槽。热量聚积会降低投影机的使用寿命并且会引发危险。

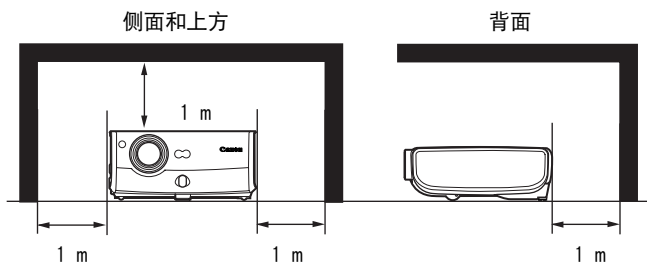

- 请不要将任何易燃物品或喷雾器放置在投影机附近，因为从通风孔排出的热空气可能引发爆炸。
- 如果长时间不使用投影机，请从电源插座中拔出电源线。

阅读并保留此使用说明书供日后使用。

在开始操作本机之前，应该阅读所有的安全和操作说明。

请阅读此处的所有说明并保留供日后使用。在清洁之前，从交流电源插座拔下投影机电源线。不要对投影机使用液体或气雾清洁剂。使用湿抹布进行清洁。

请遵循投影机上标示的所有警告和说明。

为在雷雨天气中进一步保护投影机，或者在无人看管或长期不使用的情况下，请从墙体插座中拔下电源线。这将防止因雷电和电涌而造成损坏。

请不要使本机遭受雨淋或在近水的地方使用，例如，潮湿的地下室、游泳池附近等。

请不要使用制造商未推荐的配件，这些配件可能导致危险。

请不要将本投影机放置在不稳固的推车、架子或桌子上。投影机可能会跌落，对儿童或成人造成严重伤害，并对投影机造成严重损坏。只能使用制造商推荐或者随投影机销售的推车或架子。安装在墙上或层架上时，应按照制造商的指示进行，并且应使用制造商认可的安装套件。

应注意一起移动本机和推车。

突然停止、过度用力和不平坦的表面可能使本机和推车翻倒。

机箱背面和底部的狭槽和开口用于通风，从而确保本机可靠运转并防止过热。

切勿用布或其它材料盖住开口，当将投影机放在床、沙发、地毯或其它类似表面上时，不得堵塞底部开口。不得将投影机放置在散热器或热记录器的附近或上方。



不得对投影机采取内置式安装（例如书橱里面），除非能够正常通风。

不要将任何物体通过机箱狭槽塞入投影机内，这些物体可能触及危险的电压点或造成部件短路，从而导致火灾或电击。不要将任何液体喷洒到投影机上。

不要将投影机安装在空调设备的通风道附近。

只能对本投影机使用标示牌上列明的电源类型。如果不能确定所供电源的类型，请咨询授权经销商或当地的电力公司。

不要使墙体插座或延长电线超出负荷，这会导致火灾或电击。不要将任何物体压在电源线上。不要将投影机放置在可能因行人踩踏而造成电线损坏的地方。

不要尝试自己维修投影机，打开或卸下机盖可能会使你暴露于危险电压或其它危险之下。有关所有维修事宜，请咨询有资质的服务人员。

在以下情况下，请从墙体插座拔下投影机电源线并向有资质的服务人员咨询维修事宜：

- a. 当电源线或插头损坏或磨损时。
- b. 当液体洒到投影机内时。
- c. 当投影机遭受雨淋或进水时。
- d. 当按照操作说明操作之后，投影机仍无法正常工作时。只能调整操作说明中所描述的那些控制部件，错误地调整其它控制部件可能导致投影机损坏，并且往往需要由有资质的技术人员进行额外的维修工作，才能将投影机恢复到正常运转状态。
- e. 当投影机跌落或机箱受到损坏时。
- f. 当投影机性能发生明显改变时，通常表明需要维修。

当需要更换部件时，请确保技术服务人员使用由制造商指定、与原部件相同特性的替换部件。未经认可的替代品可能造成火灾、电击或人身伤害。

对投影机完成任何维修或修理工作之后，请要求技术服务人员进行例行安全检查，以确定投影机处于安全运转状态。

部件名称	有毒有害物质或元素					
	铅 (Pb)	汞 (Hg)	镉 (Cd)	六价铬 (Cr(VI))	多溴联苯 (PBB)	多溴二苯醚 (PBDE)
电气实装部分	×	○	○	○	○	○
金属部件	×	○	○	○	○	○
光学部件	×	○	×	○	○	○
水银灯	○	×	○	○	○	○
○：表示该有毒有害物质在该部件所有均质材料中的含量均在SJ/T11363-2006标准规定的限量要求以下。 ×：表示该有毒有害物质至少在该部件的某一均质材料中的含量超出SJ/T11363-2006标准规定的限量要求。						
 FOR P. R. C. ONLY 本标志适用于在中华人民共和国销售的电子信息产品、标志中央的数字代表产品的环保使用期限。						

有关处理遥控器电池的注意事项



注意

当处理电池时，请遵守以下注意事项。否则可能导致爆炸、产热、火灾或电池液体泄漏。

- 不要加热或拆开电池，或者将电池投入火中。
- 不要尝试给电池充电。



警告

当处理电池时，请遵守以下注意事项。否则可能导致爆炸、产热、火灾或电池液体泄漏。

- 当电池耗尽或长时间不使用时，请取出电池。
- 确保同时更换两节电池。不要混用不同类型的电池。
- 按照 "+" 和 "-" 标记正确装入电池。
- 如果电池液体泄漏并接触皮肤，请尽快彻底清洗受影响的皮肤。



注意

使用投影机注意事项

本投影机使用高压汞灯，必须按下述要求正确加以处理。

投影机汞灯具有以下特点。

- 由于撞击、刮擦或者超过使用期，投影机可能爆裂并伴有巨大响声，或者烧坏。
- 每个投影机灯的使用寿命可能不同，并且与使用环境有关。不能保证所有的投影机都能使用相同时间。某些投影机会比类似投影机在更短的时间内失效。
- 经过一段时间，投影机会变得黯淡。



警告

如果投影机爆裂

- 如果投影机爆裂，气体和粉尘可能从排气口排出。请打开门窗进行通风。
- 气体中含有有毒的汞。当投影机工作时，始终让脸部远离排气口，避免吸入汞蒸汽或者进入眼睛或嘴里。
- 如果吸入气体或者有碎渣进入眼睛或嘴里，请立即咨询医生。
- 如果投影机爆裂，碎渣可能散落在投影机内。请让 Canon 维修代表清洁和检查投影机内部并更换投影机灯。



注意

如果投影机显示应更换投影机灯（即，LAMP REPLACE 指示灯亮起两次），

- 则投影机爆裂的可能性增加。如果出现此类情况，请立即更换新投影机灯。

废投影机灯的处理

- 请根据当地法规处理投影机汞灯（和荧光灯一样）。

携带 / 运输投影机



- 本投影机属于精密仪器。请不要让投影机受到猛烈撞击或震动，或者将其倒置。
- 当您携带投影机时，请装上镜头盖以保护镜头，并将投影机放在携带包里，避免表面沾染灰尘或受到刮擦。有关详细信息，请参阅 19 页。
- 等到冷却扇停止运转后，才将投影机放入携带包内。请不要在冷却扇停止运转前将投影机放入携带包内。投影机可能由于受热而损坏。
- 在将投影机放入携带包内之前装回可调支脚。如果不装回可调支脚即将投影机放入包内，可能会损坏投影机。
- 携带包并非设计用于保护投影机免受外部撞击。当将投影机放入携带包内携带时，请不要撞击、跌落投影机，或者在上面放置任何物品。投影机可能会损坏或者出现功能故障。
- 请不要将投影机装入携带包通过快递或运输服务部门进行运输。如果需要运输投影机，请将投影机放入防撞击的运输箱中。

安装注意事项



当投影机工作时，排气口周围区域和排气口上方的机箱会变热。

- 请不要触摸这些区域，否则可能被灼烧。尤其注意让儿童远离这些区域。不要在投影机上放置因受热而变形或褪色的任何物品。

排气口中排放热空气。遵守以下事项：

- 不要在投影机上放置任何金属物品。金属物品可能会变热，导致事故或人身伤害。
- 排气口附近请不要坐人。否则，您可能被灼伤。

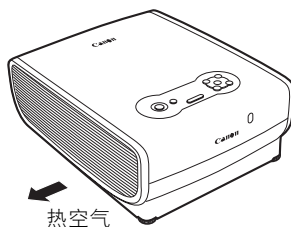

当将投影机放置在带脚轮的架子或桌子上时，请务必锁住脚轮。

- 否则投影机可能移动或倾倒，导致人身伤害。

请将投影机放置在水平位置。不正确的安装可能导致问题和事故。

- 投影机在水平面的上方和下方不得倾斜超过 20 度。
- 当您想将投影机朝向上方或下方时，务必沿垂直方向将投影机上下放置。

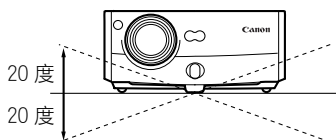



不要在下列环境中使用投影机

- 不要将投影机放置在不稳定或倾斜的表面上。投影机可能跌落，造成人员受伤。
- 不要将投影机放置在油腻、有烟雾或潮湿的地方（例如，烹饪台或加湿器附近）。这可能导致火灾或电击。
- 在放置投影机时，左侧、右侧、背面和上方面板与相邻物体（例如墙）保持 1m 的最小距离。否则，可能由于排气通风不畅而损坏投影机。
- 不要在排气口附近放置可能因受热而变形或受损的任何物品。
- 不要将投影机安装在潮湿或多灰尘的地方，或者有大量油烟或香烟烟雾的地方。光学部件（例如镜头和镜子）可能脏污，导致画面质量变差。
- 不要将投影机放置在空调设备的排风口附近。否则，可能损坏投影机。

如果将投影机从寒冷的地方搬到温暖的地方，或者房间温度快速上升，由于大气中的潮气，镜头和镜子上可能形成冷凝水，导致画面模糊不清。请等待片刻，直到冷凝水蒸发并正常显示画面。

不要在温度过高或过低的地方使用投影机。这样可能导致功能故障。工作和存储温度范围如下所示：

工作温度：+5°C 到 +35°C（湿度：85% 或以下）

贮存温度：-10°C 到 +60°C（湿度：90% 或以下）

在海拔 2300 米或更高的地方使用投影机

- 如果在海拔 2300 米或更高的地方使用投影机，则需要特殊配置以使投影机正确冷却。请与经销商联系。

电子投影机 SX7 Mark II/SX60 的功能

感谢您购买佳能投影机。

电子投影机 SX7 Mark II/SX60 是高性能的投影机，能够将来自计算机的数据以及来自 DVD 播放器的活动画面投影到大型屏幕上。

主要特性

平滑、优美的成像能力

结合佳能独特的光学引擎 AISYS 和 LCOS（硅基液晶），实现高亮度、高对比率以及平滑、优美的无格影像。

27 dB 贝的超静音运转 * (SX60)

本投影机实现了低至 27 dB 贝的超静音运转，营造舒适安静的环境，让您能够集中注意力观看影片。

* 在 [静音] 投影灯模式下。

SXGA+ 原始分辨率 (SX7 II/SX60)

SXGA+ 原始分辨率（1400 x 1050 点）确保将高质量影像以高分辨率投影到宽幅投影区域。

1.7X 高能变焦镜头

当将 1.7X 非球面变焦镜头置于 3 m 至 4.9 m 远时，它可以投影 100 英寸的影像。

简化安装的“自动设置功能”

通过自动调整对焦和梯形失真，“自动设置功能”简化了投影机的安装过程。

Adobe® RGB 色彩空间兼容性 (SX7 II)

AdobeRGB 色彩空间兼容性实现了可靠的色彩重现。

“家庭影院”模式重现影院氛围 (SX60)

通过从影像模式中选择“家庭影院”，您可以在家中完全重现影院氛围。

“即关即移”功能让您能够在使用之后即刻移走投影机

您可以在使用之后即刻移走投影机，因为在从插座拔出电源线之后冷却扇仍保持运转。

* 切勿在冷却扇转动时将投影机放置在携带包中。

针对投影机特定用途的各种影像模式 (SX7 II)

当投影数码静态图片影像或在 sRGB 兼容监视器上处理过的影像时，通过运用针对特定照明环境的适当影像校正功能，您能够在屏幕上以更高的色调投影影像。

当在摄影棚、画像工作室、婚礼接待厅、艺术博物馆、画廊等投影影像时，此功能非常有用。

随附说明书及本说明书中使用的符号

随附说明书

使用说明书（本文档）

本说明书是 SX7 Mark II/SX60 投影机的通用说明书，其中提供有关如何使用投影机的详细信息。请完整阅读本说明书，从而最充分地利用投影机的功能并确保安全。

重要信息和快速入门指南

首先阅读文档。其中提供了有关投影机安全性、注意事项、快速入门指南*、清洁和更换空气过滤器以及更换投影灯的信息。

* 本指南介绍了启动和停止投影机的概要流程步骤，以及用于投影影像的功能。

按钮操作符号

可以使用遥控器或主机机顶控制板上的按钮操作本投影机。通过遥控器可以操作投影机的所有功能。

在本说明书中，按钮操作如下所示。

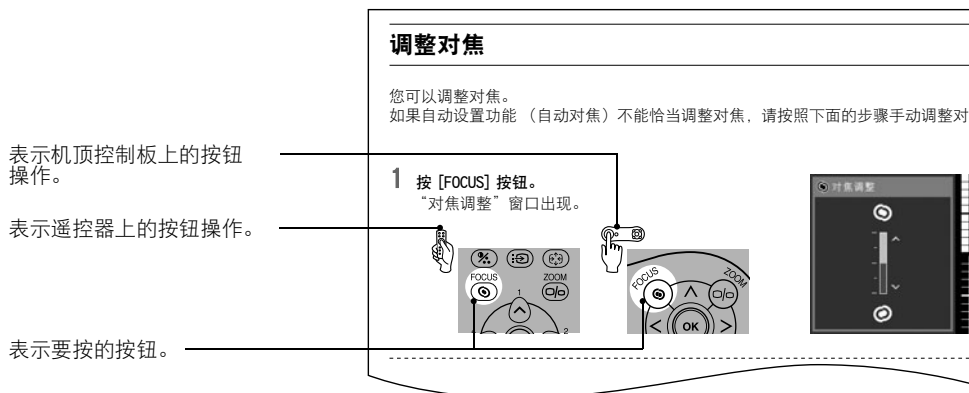

本说明书中使用的符号

本说明书中使用下列符号，含义如下：

(SX7 II) 功能或说明只适用于 SX7 Mark II。



此处表示关于操作或限制方面的注意事项。



此处表示在操作之前您应了解的重要事项或实用提示。

版权声明

请注意，放大或缩小影像用于商业用途或公共展示可能对受法律保护的版权或原材料版权所有造成侵犯。

关于商标

- Microsoft、Windows、Windows XP、Windows Vista 和 Windows 7 是 Microsoft Corporation 在美国和（或）其它国家的注册商标或商标。
- Macintosh 和 Mac 是 Apple Computer, Inc. 在美国和（或）其它国家注册的注册商标。
- Adobe 是 Adobe Systems Incorporated 在美国以及其它国家的注册商标或商标。
- “HD ready” 标识是 EICTA 的商标。
- HDMI 是 HDMI Licensing, LLC. 的注册商标或商标。

使用之前

目录 / 安全说明

使用之前

设置投影机

从计算机投影影像

从 AV 设备投影影像

在演示期间使用的有效功能

使用菜单设置功能

维护

故障排除

附录

索引

使用之前

随附配件

请检查是否随投影机提供了下列配件。

- 遥控器

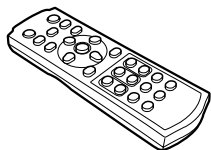

- 遥控器电池
(AAA 类型, 两节)

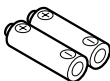

- 计算机连接电缆
(DVI/Mini D-sub, 15 针)
(1.8m) YH7-2052

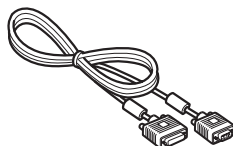

- 电源线 (1.8m)

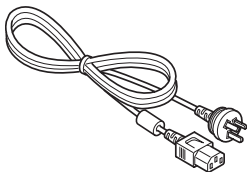

- USB 电缆
(1.8m) YH7-2054

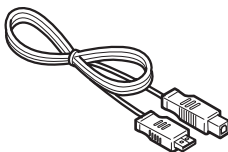

- 分量线
(RCA/Mini D-sub, 15 针)
(0.4m) YH7-2084

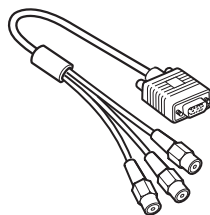

- 携带包

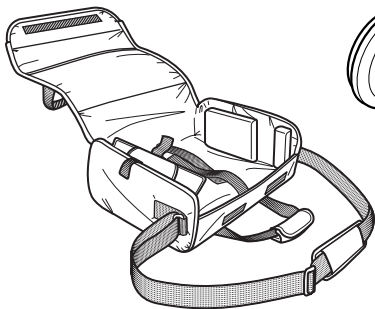

- 镜头盖



- 镜头盖系带



- 用户手册 (CD-ROM)
- 保修卡
- 重要信息和快速入门指南

安装镜头盖

如右侧的插图所示，将镜头盖系带穿过镜头盖上的小孔，然后穿过镜头盖系带插入孔。

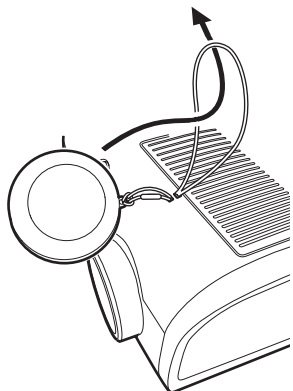

- 当不使用投影机时，请盖上镜头盖以保护镜头，避免沾染灰尘和被其它异物损坏。

将投影机放入携带包内

如下面的插图所示，将投影机和配件存放在携带包中。

携带包用来保护投影机表面，避免沾染灰尘或受到刮擦，而并非设计用于保护投影机免受外部撞击。

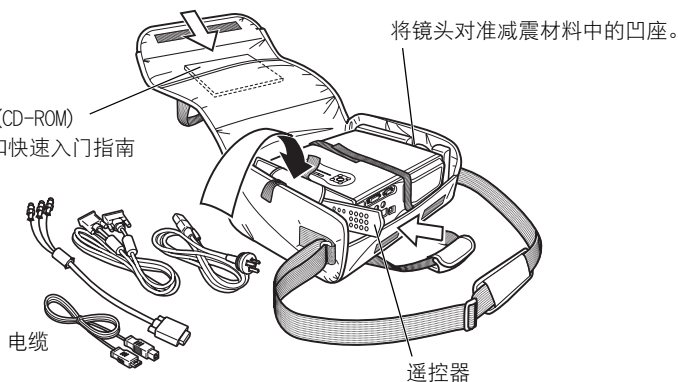

- 等到冷却扇停止运转后，才将投影机放入携带包内。请不要在冷却扇停止运转前将投影机放入携带包内。投影机可能由于受热而损坏。
- 在镜头上盖上镜头盖以保护镜头，并将投影机放入携带包内。装回可调支脚以防止损坏投影机。
- 当将投影机放入携带包内携带时，请不要撞击、跌落投影机，或者在上面放置任何物品。投影机可能会损坏或者出现功能故障。

部件名称

投影机主机（以下插图中使用的是 SX7 Mark II）

正面

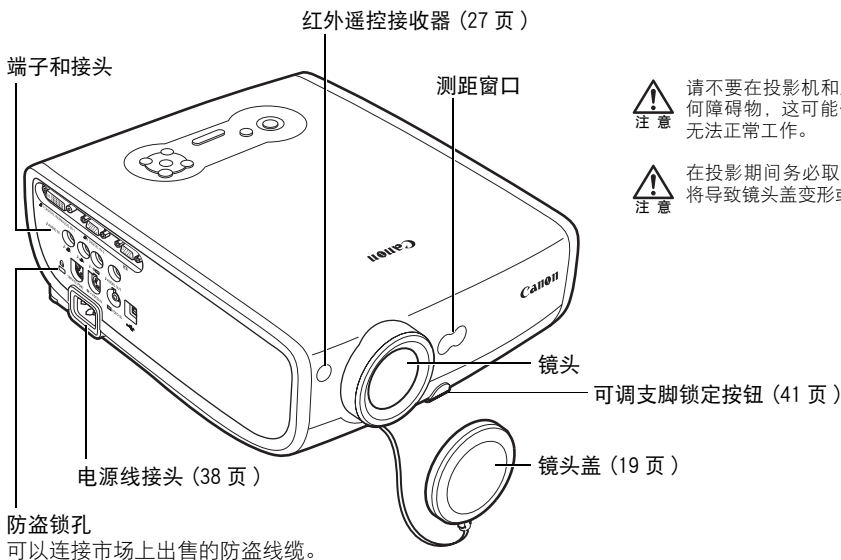

背面

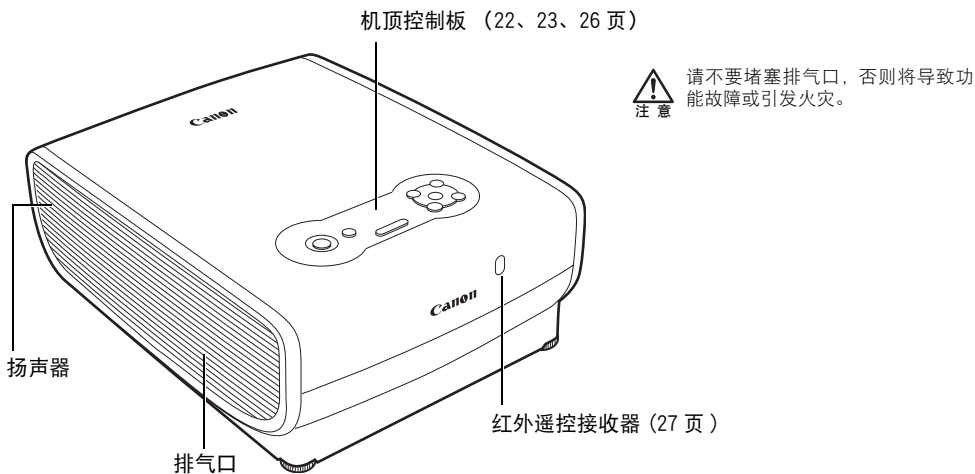

底部

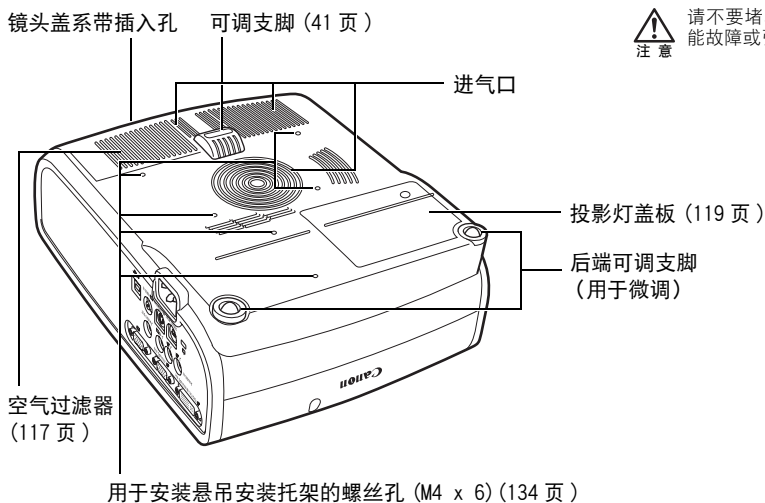

在天花板上安装投影机

可以将投影机安装在天花板上。

需要使用可选购的悬吊安装架（部件号：RS-CL07），并根据情况使用可选购的悬吊安装管（部件号：RS-CL08 或 RS-CL09）。

有关更详细的信息，请与您购买投影机处的经销商联系。

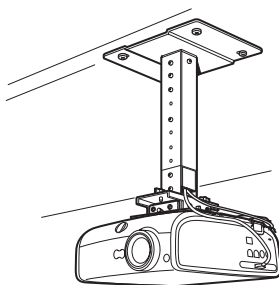

- 务必使用可选购的悬吊安装托架。
- 切勿自行安装悬吊安装托架。



- 如果在天花板上安装投影机，您必须从菜单中选择 [影像翻转 H/V]，将投影的影像翻转 (93 页)。

遥控器和机顶控制板上的按钮

遥控器

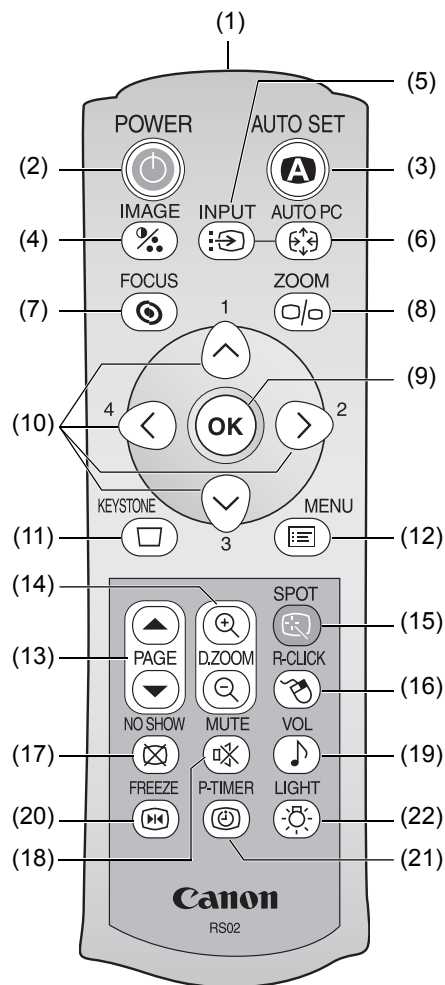

可以使用遥控器或主机机顶控制板上的按钮操作投影机。

通过遥控器可以操作投影机的所有功能。

- (1) 红外遥控发射器
向主机上的红外遥控接收器发送信号。
- (2) POWER 按钮 (38、58 页)
打开或关闭投影机。
- (3) AUTO SET 按钮 (44、67 页)
对对焦、梯形失真、屏幕颜色校正等执行自动调整 (自动设置功能)。
- (4) IMAGE 按钮 (53 页)
切换影像模式 (影像质量)。
- (5) INPUT 按钮 (46、48、67 页)
切换输入信号。
- (6) AUTO PC 按钮 (52 页)
当选择模拟 PC-1 或模拟 PC-2 时, 根据来自计算机的信号自动调整跟踪等功能。
- (7) FOCUS 按钮 (49 页)
调整对焦。
- (8) ZOOM 按钮 (40 页)
调整影像大小。
- (9) OK 按钮 (85 页)
确定从菜单选择的项目。在 USB 连接下, 还可以用作鼠标左键 (78 页)。

机顶控制板

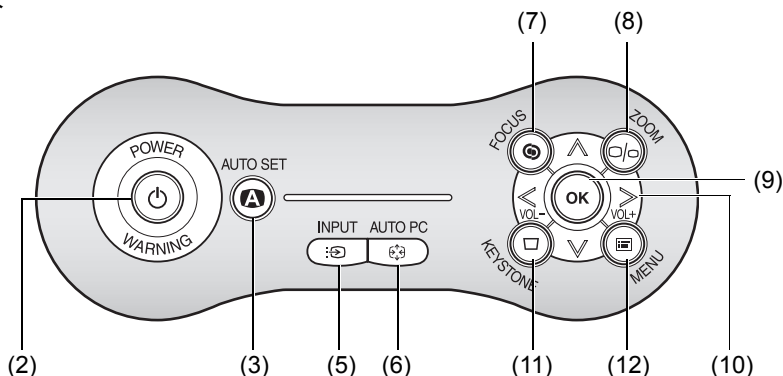
**(10) 方向按钮 (83 页)**

在菜单中选择上、下、左、右方的项目。在 USB 连接下，还可以移动鼠标光标。

在机顶控制板上，[<] 和 [>] 按钮还可以分别调高和调低音量 (75 页)。

(11) KEYSTONE 按钮 (50、57 页)

校正梯形失真。如果 [屏幕高宽比] 选择了 [16:9 数码影像移位]，将会显示 [数码影像移位调整] 屏幕。

(12) MENU 按钮 (83 页)

在屏幕上显示菜单。

(13) PAGE 按钮 (76 页)

在 USB 连接下，用作计算机键盘上的向上翻页和向下翻页键。

按 ▲ 滚动至上一页，按 ▼ 滚动至下一页。

(14) D. ZOOM 按钮 (77 页)

以数码方式放大或缩小影像。按 @ 放大影像，按 @ 缩小影像。

(15) SPOT 按钮 (79 页)

执行聚光灯功能。

(16) R-CLICK 按钮 (78 页)

在 USB 连接下，用作鼠标右键。

(17) NO SHOW 按钮 (74 页)

切换显示 / 不显示影像。

(18) MUTE 按钮 (75 页)

消除声音。

(19) VOL 按钮 (75 页)

调整音量。

(20) FREEZE 按钮 (74 页)

定格投影影像。

(21) P-TIMER 按钮 (76 页)

显示自从按下此按钮后经过的时间。

(22) LIGHT 按钮 (27 页)

打开或关闭遥控器按钮的背光。

主机上的输入端子

SX7 Mark II

使用之前

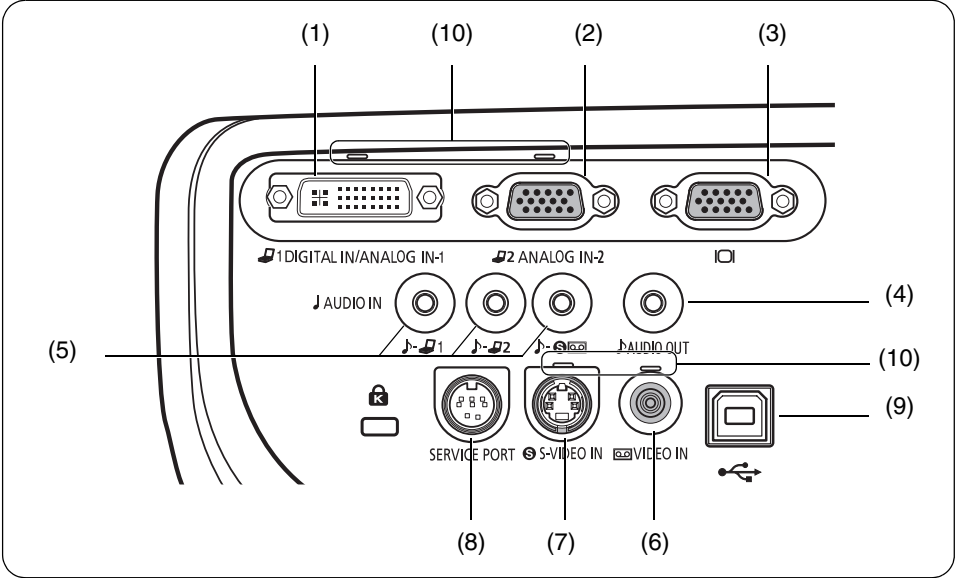

SX60

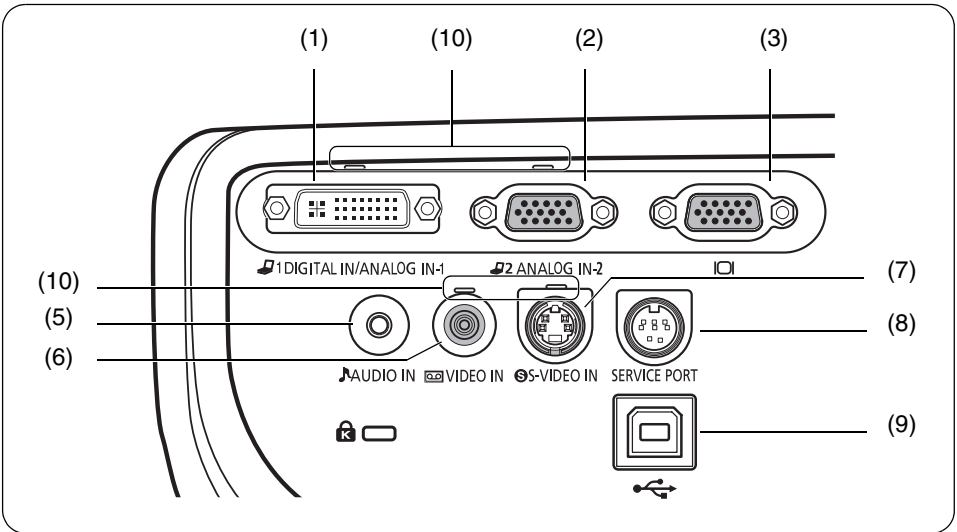

(1) 输入端子 -1 (DIGITAL IN/ANALOG IN-1) (34、35、63 页)

接收数码 (DIGITAL PC) 和模拟 PC 信号 (ANALOG PC-1)。

接收数码内容影像信号 (DIGITAL VIDEO)。

(2) 输入端子 -2 (ANALOG IN-2) (34、35、62 页)

接收模拟 PC 信号 (ANALOG PC-2)。

接收分量信号 (COMPONENT)。

(3) 监视器输出端子 (I/O) (36 页)

输出模拟 PC 信号，在外部显示器上显示影像。

(4) AUDIO OUT 端子 (SX7 11) (64 页)

向外部音频设备输出音频的音频输出端子。

它输出与投影的影像信号对应的音频信号。

(5) AUDIO IN 端子 (36、37 页)

SX7 Mark 11: 与 3 个影像输入制式对应的音频输入端子。

每个端子接收与左侧 "DIGITAL PC/ANALOG PC-1"、"ANALOG PC-2" 和 "S-VIDEO 或 VIDEO" 对应的音频信号。

内部扬声器输出与所选影像信号对应的音频信号。

SX60: 音频信号的输入端子。

无论输入何种影像信号，内部扬声器都会输出音频信号。

(6) VIDEO IN 端子 (64 页)

接收来自 AV 设备的复合视频信号。

(7) S-VIDEO IN 端子 (63 页)

接收来自 AV 设备的 S 视频信号。

(8) SERVICE PORT 插孔

维修人员专用 (正常情况下不使用)。

(9) USB 端子 (78 页)

当遥控器用作计算机鼠标时，将投影机通过 USB 电缆连接至计算机。(不能使用此端子接收任何视频影像)

(10) 输入端子指示灯 (46、67 页)

指示输入信号状态。

绿灯 : 已确认输入信号并投影影像。

绿灯闪烁 : 已确认输入信号但未投影影像。

熄灭 : 未确认输入信号 (电缆未连接)。

机顶控制板上的指示灯

机顶控制板

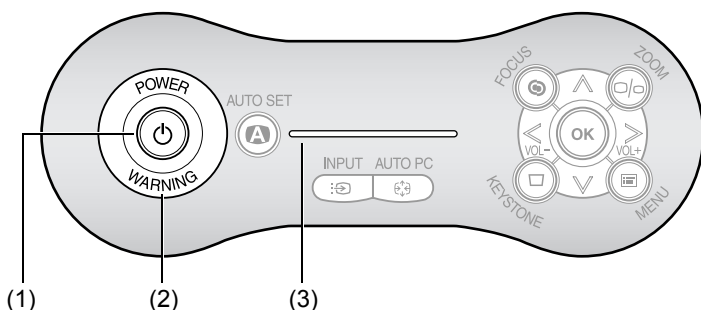

(1) POWER 指示灯 (38、58、107 页)

指示投影机状态。

- | | |
|------------|-------------------|
| 红灯： | 可以打开投影机。 |
| 红灯闪烁： | 正在关闭投影机（投影灯正在冷却）。 |
| 绿灯： | 投影机已经打开。 |
| 绿灯闪烁： | 正在打开投影机。 |
| 红灯和绿灯交替闪烁： | 投影机处于电源管理模式。 |

(2) WARNING 指示灯 (122 页)

当检测到投影机有问题时红灯闪烁。

(3) LED 照明灯 (111 页)

通过三个蓝色 LED 指示投影机状态。

- | | |
|-----------------|-----------------|
| 从左至右闪烁： | 正在打开投影机。 |
| 从右至左闪烁： | 正在关闭投影机。 |
| 中间的 LED 缓慢闪烁： | 影像关闭 (NO SHOW)。 |
| 左侧和右侧 LED 缓慢闪烁： | 影像停止 (FREEZE)。 |

遥控器准备工作

安装遥控器电池

1 打开电池盒盖。

向下按电池盒盖并滑出。

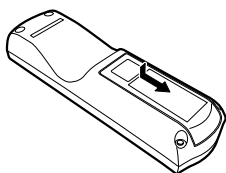

2 装入电池。

在电池盒中装入两节新的 AAA 规格电池，注意正确放置电池正负极。

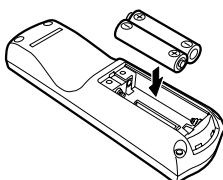

3 装回电池盒盖。

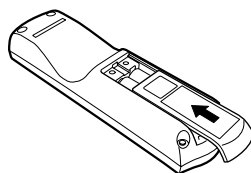

- 您可以通过按 [LIGHT] 按钮来检查遥控器电池。
如果当按 [LIGHT] 按钮时，遥控器上的所有按钮均未亮起，或者当您试图操作投影机时，按钮不起作用，请更换新电池。
- 建议在演示之前检查电池。

遥控器操作范围

每当按任何按钮时，请将遥控器指向投影机正面或背面的红外遥控接收器。

- 请在离投影机大约 5 m 的距离内使用遥控器。
- 请在红外遥控接收器前方的任何方向上 30 度的角度范围内使用遥控器。

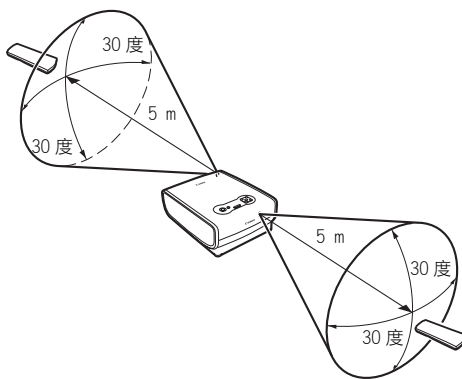

如果出现下列情况，遥控器可能不起作用：

- 遥控器和主机之间有障碍物。
- 主机上的红外遥控接收器暴露于直射太阳光或照明设备的强光下。



- 遥控器使用红外线。
- 当同时使用两台投影机时，您可以更改频道设置以防两个遥控器相互干扰（111 页）。

设置投影机

目录 / 安全说明

使用之前

设置投影机

从计算机投影影像

从 AV 设备投影影像

在演示期间使用的有效功能

使用菜单设置功能

维护

故障排除

附录

索引

设置投影机

确定到屏幕的距离

投影影像的大小由投影机镜头和屏幕之间的距离确定。请根据下面所示的插图，选择获得理想影像大小的位置。

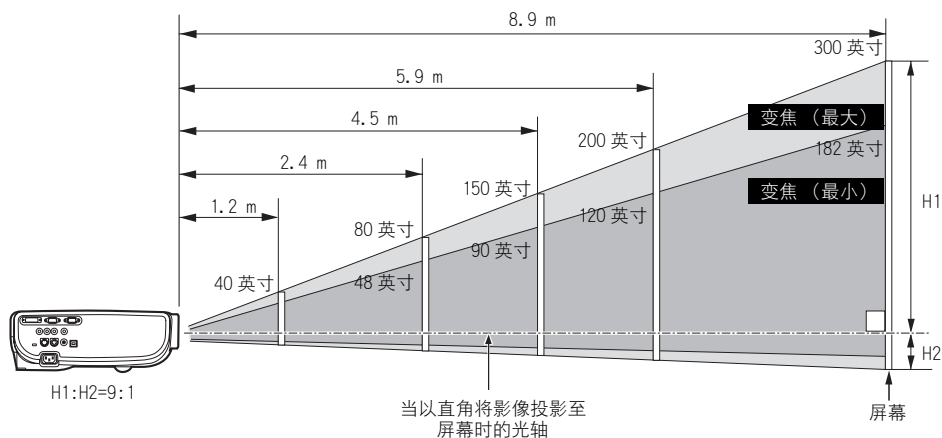

屏幕尺寸 (W x H) cm	40 英寸 81 x 61	60 英寸 122 x 91	80 英寸 163 x 122	100 英寸 203 x 152	150 英寸 305 x 229	182 英寸 370 x 277	200 英寸 406 x 305	250 英寸 508 x 381	300 英寸 610 x 457	
投影距离	变焦 (最大)	1.2 m	1.8 m	2.4 m	3.0 m	4.5 m	5.4 m	5.9 m	7.4 m	8.9 m
	变焦 (最小)	2.0 m	2.9 m	3.9 m	4.9 m	7.4 m	9.0 m	-	-	-
H1	55 cm	82 cm	110 cm	137 cm	206 cm	250 cm	274 cm	343 cm	411 cm	
H2	6 cm	9 cm	12 cm	15 cm	23 cm	28 cm	30 cm	38 cm	46 cm	

H1 和 H2: 当以直角将影像投影到屏幕上时, 从光轴与屏幕表面交叉点开始计的屏幕高度。

- 请将投影机安装在投影距离约为 1.2 m 至 9 m 之间的位置。如果安装位置太近或太远, 则分别会使影像脱焦或者屏幕变暗。
- 上表尺寸是在假定屏幕高宽比为 4:3 的基础上获得的。根据投影影像的类型, 实际尺寸可能有所不同。
- 请根据您的屏幕为 [屏幕高宽比] 选择适当的设置 (4:3 或 16:9)。
有关 [屏幕高宽比] 的更详细信息, 请参阅第 57、70 和 97 页。



- 有关屏幕尺寸和投影距离的关系, 请参阅第 129 页中的表格。
- 还可以通过变焦功能调整影像大小 (40 页)。

确定安装位置

放置在屏幕前方

尽可能与屏幕垂直地放置投影机。



- 您可以使用 [KEYSTONE] 按钮校正细微的投影角度错误 (50 页)。

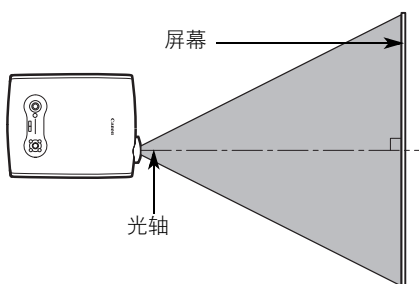

放置在水平位置

将投影机放置在尽可能水平的位置。



- 您可以使用后端的可调支脚校正细微的倾斜。(41 页)
- 确保安装位置处没有可能堵塞投影机右侧排气口 (风扇) 和底部进气口的障碍物。
- 屏幕不能暴露于直射太阳光或照明设备的光线下。在明亮的房间内, 建议限制环境照明以提高影像质量。

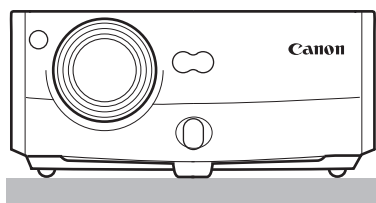

悬吊安装或背面投影

您可以将投影机倒转过来安装在天花板上 (悬吊安装), 或者如果使用的是透明屏幕, 可以将投影机放置在屏幕后面 (背面投影)。对于悬吊安装或背面投影, 您必须翻转投影影像。(93 页)

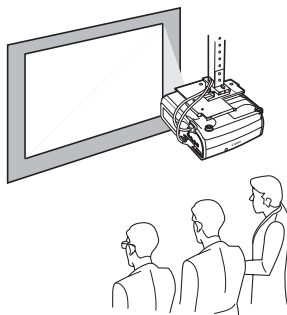

悬吊安装

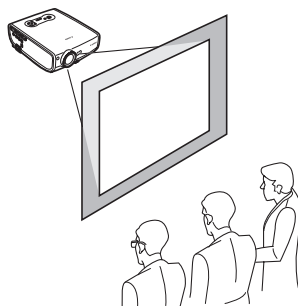

背面投影

从计算机 投影影像

目录 / 安全说明

使用之前

设置投影机

从计算机投影影像

从 AV 设备投影影像

在演示期间使用的有效功能

使用菜单设置功能

维护

故障排除

附录

索引

从计算机投影影像

将投影机连接到计算机

将投影机连接到计算机。

连接到视频端子

随附的计算机连接电缆

到监视器输出端子
(mini D-sub 15 针 端子)



计算机

随附的计算机连接电缆

输入端子 -1
(ANALOG IN-1)

投影机

输入信号：选择 [模拟 PC1] (46 页)

VGA 电缆

到监视器输出端子
(mini D-sub 15 针 端子)

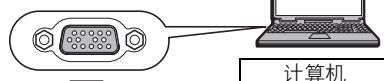

计算机

商用 VGA 电缆

输入端子 -2
(ANALOG IN-2)

投影机

输入信号：选择 [模拟 PC2] (48 页)



- 为确保高分辨率、高质量的投影影像，建议使用高性能电缆。
- 视计算机接头形状而定，可能需要适配器。
有关更详细的信息，请参阅计算机使用说明书。



- 在连接电缆之前，请关闭投影机和计算机。
- 视计算机或DVI电缆类型而定，当以1280 x 1024或1400 x 1050投影数码PC信号时，投影机可能无法恰当投影影像（SX7 11/SX60）。
- USB端子用于将遥控器作为计算机鼠标来使用。仅仅连接USB电缆无法投影影像。

DVI 电缆

到监视器输出端子
(DVI 端子)

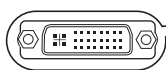

计算机

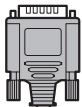

商用 DVI 电缆

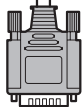

输入端子-1
(DIGITAL IN)

投影机

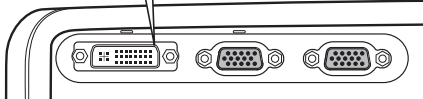

输入信号：选择 [数码 PC] (46 页)

5-BNC 电缆

到监视器输出端子
(5-BNC 输出端子)

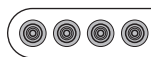

计算机

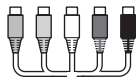

商用 5-BNC 电缆
(用于 5-BNC/mini
D-Sub 15 针)

延长电缆

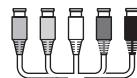

商用 5-BNC 延长电缆

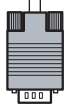
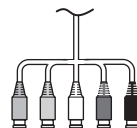

输入端子-2
(ANALOG IN-2)

投影机

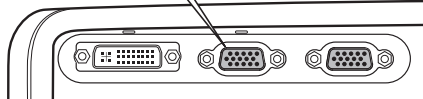

输入信号：选择 [模拟 PC2] (48 页)

连接到外部监视器

可以将影像从投影机显示到外部监视器上。

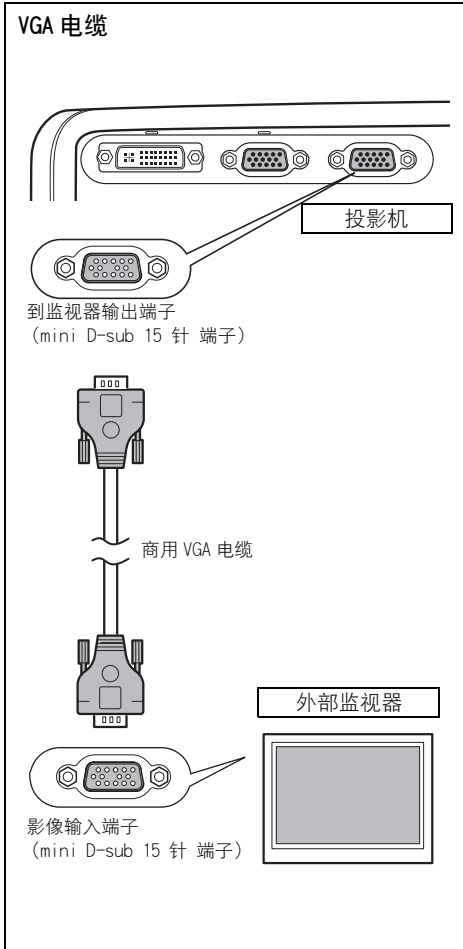

连接到 AUDIO IN 端子 (SX7 II)

如果想使用投影机的扬声器，请将音频电缆连接到与输入影像信号对应的 AUDIO IN 端子。

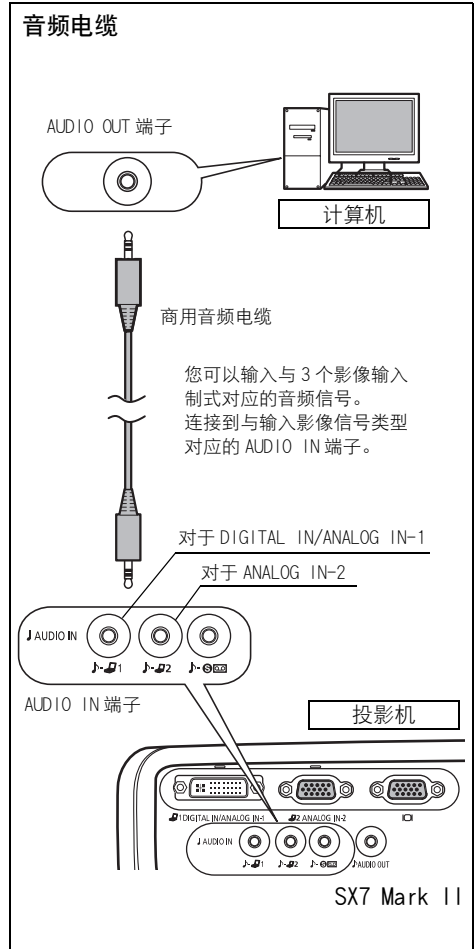

- 可以连接一台外部监视器。不支持多监视器显示。
- 投影的影像显示在外部监视器上。
- 如果输入信号是“数码 PC”，则不能输出到外部监视器。



- 扬声器输出与所选影像信号对应的音频信号。
- 请使用无内置电阻器的音频电缆。使用带内置电阻器的音频电缆将减弱声音。
- 如果想将音频信号输出到视听设备，请在 AUDIO OUT 端子和外部视听设备之间连接音频电缆 (64 页)。
- 内置扬声器为单声道。

连接到 AUDIO IN 端子 (SX60)

如果要使用投影机扬声器，请将音频电缆连接到 AUDIO IN 端子。

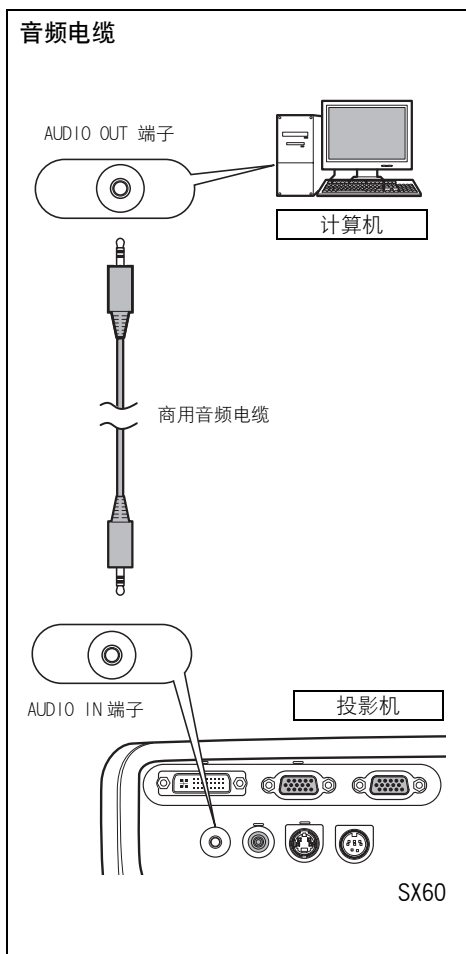

- 请使用无内置电阻器的音频电缆。使用带内置电阻器的音频电缆将减弱声音。
- 内置扬声器为单声道。
- 扬声器播放音频电缆所连接的设备的声音，与影像输入信号无关。

开始投影

连接电源线并打开投影机开始投影。

- 一旦关闭投影机，则不能立即打开。请等待片刻，直到投影灯冷却并且 [POWER] 指示灯亮起呈红色。



注意

连接接地端子

请将电源插头上的接地端子接地。否则，运行中的计算机可能受电磁辐射问题的影响，并且电视和收音机接收效果变差。

不使用投影机时，请拔出电源线

投影机恒定消耗大约 7W 的功率，在关闭的情况下也是如此。为确保安全、防止故障并节约电力，当长时间不使用投影机时，请从交流电源插座拔出电源插头。

1 连接电源线。

将电源线插头完全插入插座。

[POWER] 指示灯闪烁红色。

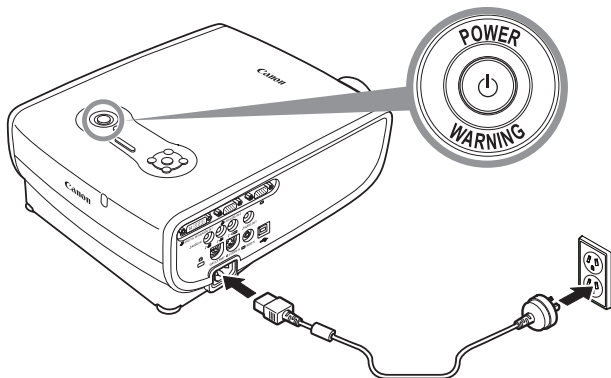

2 取下镜头盖并按 [POWER] 按钮。

[POWER] 指示灯闪烁绿色，然后亮起呈绿色。

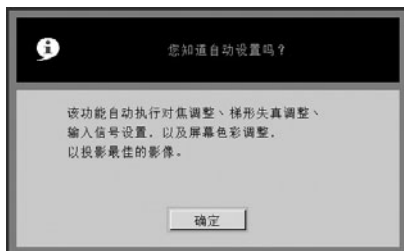
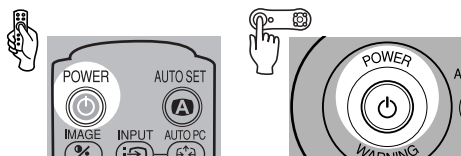

倒计时窗口显示大约 20 秒，然后自动设置功能的引导消息出现。

如果由于脱焦无法阅读该消息，请通过执行自动设置或对焦调整来调整对焦（44、49 页）。

LED 照明灯闪烁蓝色，直到投影开始。

要立即投影影像，请按 [OK] 按钮。



- 如果“输入密码”屏幕出现，请输入密码（112、113 页）。
- 您可以通过连接电源线来直接打开投影机，而无需按 [POWER] 按钮（直接开机）（108 页）。
- 可以在倒计时屏幕上显示指定的标识（96 页）。
- 可以指定是否启用或禁用 LED 照明灯（111 页）。
- 可以跳过倒计时窗口（96 页）。

选择语言

当首次打开投影机时会出现一个窗口。在该窗口中，您可以选择投影机用于显示菜单和其它内容的语言。请按如下所示选择语言。

按方向按钮选择语言，然后按 [OK] 按钮。

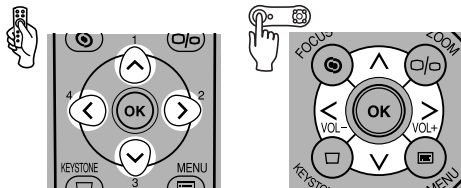

即选中以橙色突出显示的项目。

- 如果脱焦，请通过执行对焦调整来调整对焦（49 页）。
- 可以稍后通过菜单更改语言（109 页）。

调整影像

调整影像大小（ZOOM）。

根据屏幕相应调整影像大小。

1 按 [ZOOM] 按钮。

“变焦调整”窗口出现。

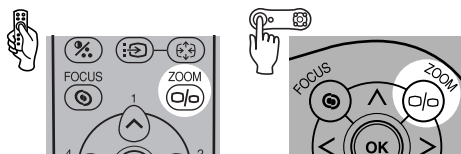

2 调整影像大小。

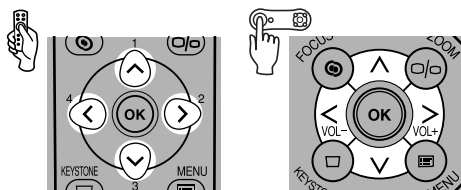

放大：

按 [^] 进行粗调。

按 [>] 进行微调。

缩小：

按 [v] 进行粗调。

按 [<] 进行微调。

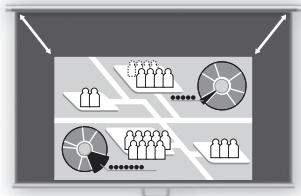

3 按 [OK] 按钮。

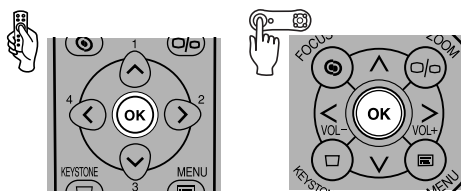

- 如果想要的影像过大或过小，无法通过变焦功能调整，请变动投影机的安装位置（30页）。

调整投影角度

可以通过可调支脚调整投影角度。

- 1 抬起投影机前端，向下按可调支脚锁定按钮。
可调支脚即伸出。
- 2 在按下可调支脚锁定按钮的同时调整投影角度，
然后松开锁定按钮。
可调支脚即固定。

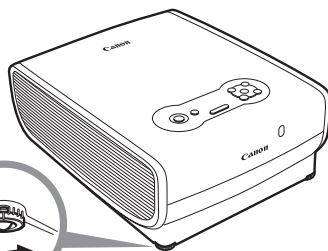
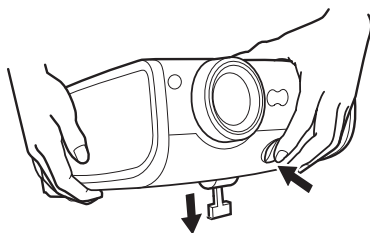

- 通过可调支脚，最多可以将投影角度调整 10 度。
- 如果投影机向一侧倾斜，请使用两侧后方的可调支脚调整角度。一个支脚最多可以调整 10 mm。

如果梯形失真过大

可调支脚伸出过长会导致梯形失真。如果失真过大，请使用支撑物调整投影机高度。您可以通过“自动梯形”功能或按 [KEYSTONE] 按钮来校正梯形失真。（44、50、67 页）

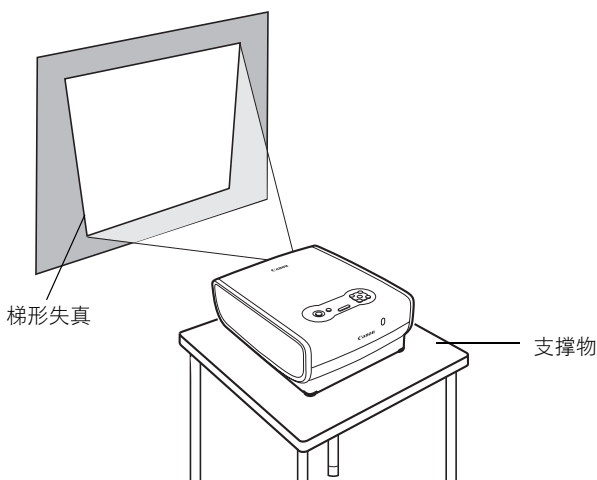

计算机准备工作

确定计算机的输出分辨率

为了充分利用本投影机的显示性能，请将计算机的输出信号分辨率设置为最佳值。

Windows 7

1. 从开始菜单打开 [控制面板]，然后在 [控制面板主页] 中选择 [外观和个性化] - [调整屏幕分辨率]。
2. 单击 [分辨率] 下拉菜单并移动滑块以选择 “1400 x 1050”。如果此分辨率不可用，请选择 1400 x 1050 以下的最高分辨率。
3. 单击 [确定] 按钮。



Windows Vista

1. 从开始菜单打开 [控制面板]，然后在 [控制面板主页] 中选择 [外观和个性化] - [调整屏幕分辨率]。
2. 选择 “1400 x 1050 像素” 或最接近计算机输出信号分辨率的分辨率。
3. 单击 [确定] 按钮。



Windows XP

1. 右键单击桌面背景，然后选择 [属性] 打开 [显示属性]。
2. 单击 [设置] 选项卡，在 [屏幕分辨率] 下，选择 “1400 x 1050 像素” 或最接近计算机输出信号分辨率的分辨率。
3. 单击 [确定] 按钮。



Macintosh OS X

1. 打开苹果菜单并选择 [系统环境设置]。
2. 在“系统环境设置”窗口中，单击 [显示] 图标显示“显示”窗口。
3. 选择 [显示] 选项卡，从 [分辨率] 列表中选择“1400 x 1050”或最接近计算机输出信号分辨率的分辨率。
4. 关闭 [系统环境设置] 窗口。



- 如果计算机的显示分辨率设置为 SXGA (1280 x 1024 点) 或 WXGA (1280 x 768 点)，建议选择 [原尺寸] 作为屏幕模式 (86 页)。

从笔记本电脑投影影像

您可以通过键盘操作打开外部监视器输出。

要打开外部监视器输出，请在按住 [Fn] 键的同时，按带有外部监视器图标的按键或者某个功能键 ([F1] 至 [F12])。

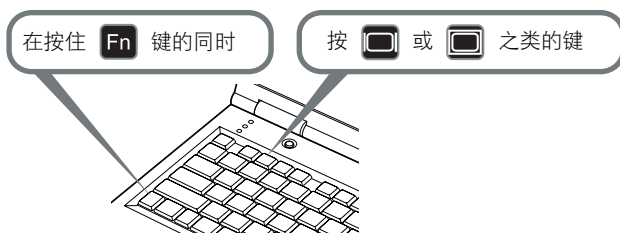

- 根据笔记本电脑型号而定，用于打开外部监视器输出的功能键和方法有所不同。有关详细信息，请参阅笔记本电脑的说明。

执行自动设置

当从计算机投影影像时，可以利用自动设置功能自动执行下列一组调整。只有当已经选择了适当的输入信号时，才能通过此操作开始投影。

自动对焦

自动调整对焦。

自动梯形

自动校正梯形失真（垂直方向）。

自动输入

自动设置影像输入信号。

自动屏幕颜色 *

自动执行屏幕颜色校正（白平衡调整）。

*：出厂时未启用。



- 对于以上四项功能，在自动设置过程中将执行已在菜单中启用的功能。“自动对焦”、“自动梯形”和“自动输入”在出厂时已启用。
- 您可以手动设置或调整每项功能。如果在手动调整期间按[AUTO SET]按钮，则可以独立设置或调整某项功能。
- 当使用绿板（深绿色）作为屏幕颜色时，请从[屏幕色彩]中选择[绿板]（94页）。
- 视房间亮度或屏幕状况而定，可能无法正确执行自动对焦和屏幕颜色校正。如果出现这种情况，请手动调整影像。
- 如果为[屏幕高宽比]选择了[16:9]，[自动屏幕颜色]可能无法正确校正屏幕颜色。如果出现这种情况，请手动校正。
- 如果为[屏幕高宽比]选择了[16:9 数码影像移位]，自动设置功能将禁用。
- 如果向上或向下投影影像，[自动对焦]和[自动梯形]将禁用。

1 选择输入信号。

如果由于更改了计算机连接等原因更改了输入信号，请按照第 46 页“选择输入信号”部分的步骤选择适当的输入信号。

如果自上次投影以来未更改输入信号，请跳过此步骤。

2 按[AUTO SET]按钮。

“自动设置”窗口出现。

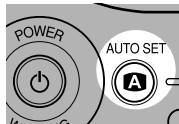
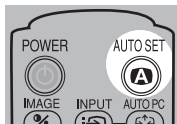

3 再次按 [AUTO SET] 按钮。

投影机自动执行以黑色突出显示的一项或多项功能。

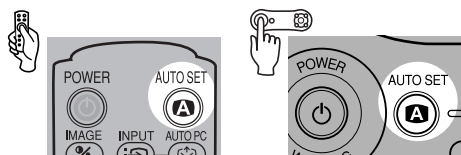

- 您可以通过 [<] 按钮选择 [确定], 然后按 [OK] 按钮来执行此步骤。

选择输入信号

可以选择一种输入信号类型。

选择以下一种输入信号：

模拟 PC1：模拟信号 通过 DVI/Mini D-sub 15 针电缆连接（随附的电缆）

数码 PC：数码信号 通过 DVI 数码电缆连接

模拟 PC2：模拟信号 通过 VGA 电缆或 5-BNC 电缆连接

如果由于更改了计算机连接等原因而更改了输入信号，请在开始自动设置功能之前，按照下列步骤选择适当的输入信号。



- 如果已连接电缆并且确认输入信号，端子的 LED 指示灯闪烁绿色。如果已通过端子获取投影的影像，该端子的 LED 指示灯亮起（24、25 页）。
- 在 DVI 电缆连接到输入端子-1 的情况下，根据计算机设置，使用 [INPUT] 按钮选择适当的输入信号（数码信号 / 模拟信号）。

■ 选择 [模拟 PC1] 或 [数码 PC]

1 按 [INPUT] 按钮。

[输入] 窗口出现。

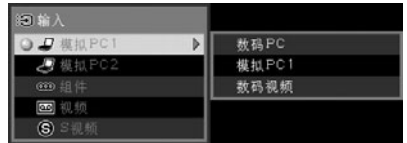
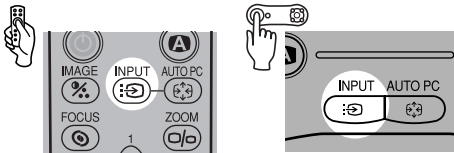

2 使用 [INPUT] 按钮选择 [模拟 PC1] 或 [数码 PC]。

所选项在可用的输入信号类型之间切换。

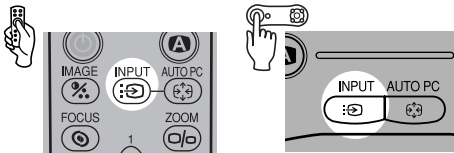

- 通过 [v]/[^] 按钮，您可以从所有选项中选择任何输入信号类型。

- 3 如果左侧列表的目标输入信号不可用，请按 [>] 按钮，然后按 [v]/[^] 按钮，从右侧列表选择目标输入信号。

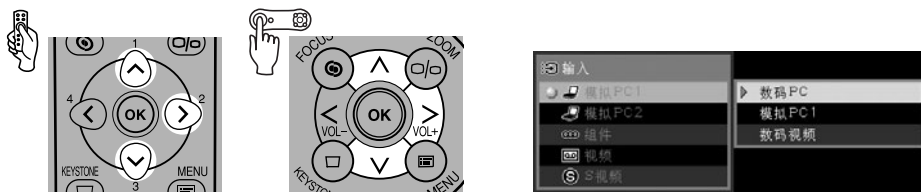

- 4 按 [OK] 按钮。

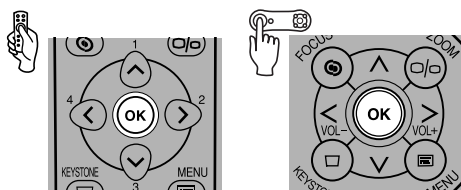

■ 选择模拟 PC2

- 为输入端子 -2 选择 [模拟 PC2]。

- 1 按 [INPUT] 按钮。
[输入] 窗口出现。

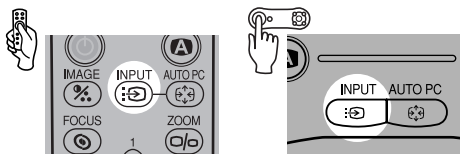

- 2 使用 [INPUT] 按钮选择菜单中的第二个项目。
所选项在可用的输入信号之间切换。

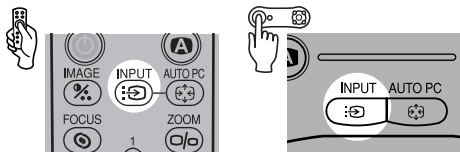

- 通过 [v]/[^] 按钮，您可以从所有选项中选择任何输入信号类型。

- 3 如果左侧列表中“模拟 PC2”不可用，请按 [>]，然后按 [v]/[^]，从右侧列表中选择“模拟 PC2”。

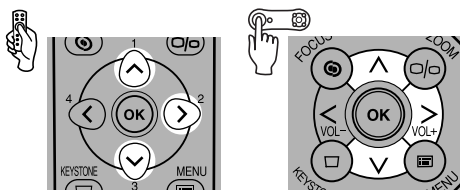

- 4 按 [OK] 按钮。

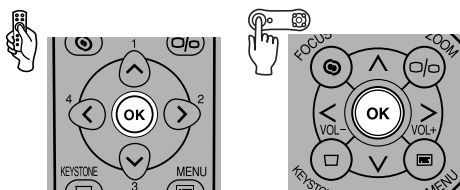

调整对焦

您可以调整对焦。

如果自动设置功能（自动对焦）不能恰当调整对焦，请按照下面的步骤手动调整对焦。

1 按 [FOCUS] 按钮。

“对焦调整”窗口出现。

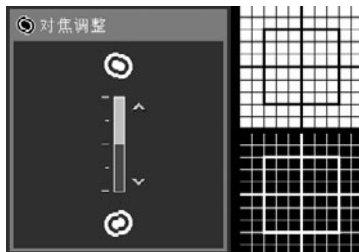
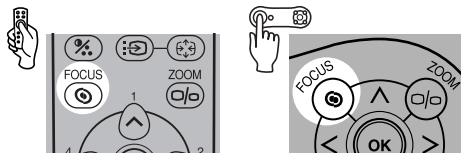

2 按方向按钮调整对焦。

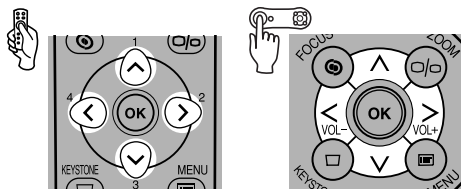

粗调：[v] [^]

微调：[<] [>]



- 如果现在按 [AUTO SET] 按钮，则可以激活自动对焦功能。但是，如果为 [屏幕高宽比] 选择了 [16:9 数码影像移位]，自动对焦功能将禁用。

3 按 [OK] 按钮。

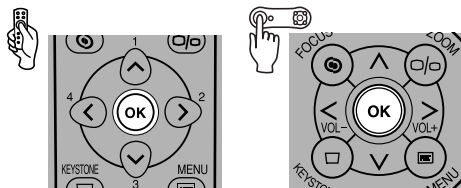

- 如果投影距离超出 1.2 m 至 9 m 的范围，投影影像可能会脱焦。如果出现这种情况，请移动投影机安装位置 (30 页)。

调整梯形失真

自动设置功能（自动梯形）在纵向方向上自动调整梯形失真。如果此功能无法恰当调整梯形失真，或者想在水平方向上调整梯形失真，请按照以下步骤操作。

1 按 [KEYSTONE] 按钮。

[梯形失真调整] 窗口出现。

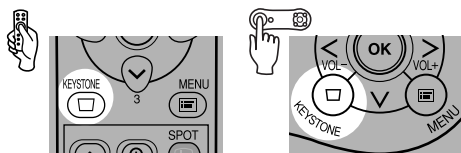

2 按方向按钮调整对焦。

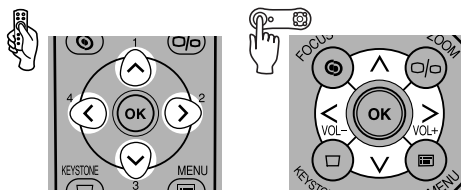

要减少上边缘长度，按 [^]。

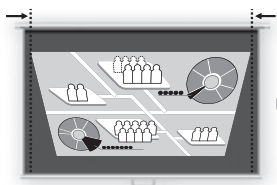

要减少下边缘长度，按 [v]。

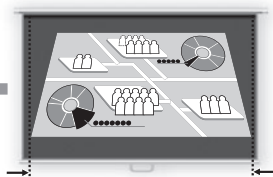

要减少左边缘长度，按 [<]。

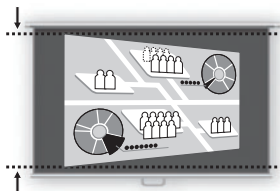

要减少右边缘长度，按 [>]。

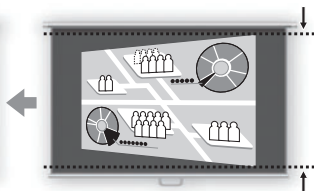

- 如果现在按 [AUTO SET] 按钮，则可以激活“自动梯形”功能。

3 按 [OK] 按钮。

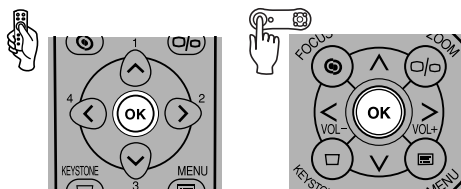

- 投影机记忆梯形失真调整的结果。如果将投影机放在同一位置，则不需要进行梯形失真调整。
- 当选择“梯形失真调整”时，投影机以数码方式处理信号。影像可能看起来与原影像有所不同。
- 梯形失真调整之后，影像的高宽比可能会改变。
- 您可以在 ± 20 度的范围内垂直或水平调整梯形失真。视光学变焦、输入信号类型和调整方向（垂直或水平）而定，调整量可能小于 ± 20 度。
- 如果梯形失真过大而无法调整，请移动投影机安装位置（30 页）。
- 要将梯形失真调整重设为 0，再次按 [KEYSTONE] 显示 [重设梯形失真] 窗口。在该窗口中，通过 [<] 按钮选择 [确定]，然后按 [OK] 按钮。
- 如果为 [屏幕高宽比] 选择了 [16:9 数码影像移位]，梯形失真调整功能将禁用。以直角将影像投影到屏幕。

自动设置计算机屏幕 (AUTO PC)

视信号类型 (SXGA+、XGA 等) 而定, 本投影机自动对总点数和跟踪功能进行最佳设置。如果通过 [自动设置] 投影机可以正确投影影像, 则不需要使用自动 PC 调整功能。如果输入信号是 [模拟 PC1] 或 [模拟 PC2], 则可以使用此功能。

1 按 [AUTO PC] 按钮。

自动 PC 调整功能被激活, 投影机对投影的影像进行优化。

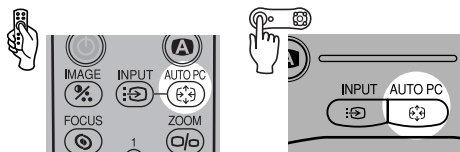

- 对于某些计算机, 自动 PC 调整功能无法优化投影的影像。如果出现这种情况, 您需要对输入信号进行设置 (输入信号选择、总点数、跟踪、水平 / 垂直位置、水平 / 垂直像素等) (87, 89-91 页)。



- 前一次的信号类型 ([模拟 PC1] 或 [模拟 PC2]) 会记录下来。如果将投影机连接到同一计算机, 您只需选择输入信号即可使用与以前相同的设置来投影影像。

选择影像模式 (IMAGE)

您可以根据投影影像选择影像模式。还可以根据个人喜好调整影像质量（清晰度、伽玛、颜色校正等）。

1 按 [IMAGE] 按钮。

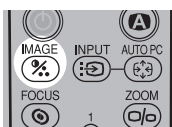

(SX7 Mark II)

“影像模式”窗口出现。通过按该按钮，可以在以下模式之间切换选择。



[标准]

选择此模式以接近原影像的质量投影影像，并且强调白色的重现。此模式还适合于在明亮的房间内投影活动画面，例如电视节目或 DVD 影片。



[演讲]

选择此模式以适合演示的质量投影影像。此模式还适合于投影强调亮度的活动画面。



[电影]*1

选择此模式投影各种类型的活动画面。其亮度适合于在光线较暗的房间中轻松享受影院气氛。



[照片]*2

如果为 [影像模式] 选择了 [照片]，请确保还在 [影像调整] 中设置 [环境光]。

您可以基于 [影像模式] 中的 [sRGB] 根据环境光校正影像，并通过设置 [环境光] 在屏幕上以更高的色调投影影像。这种方式适合于在环境光下投影装饰图片等。



[AdobeRGB]

如果要符合 AdobeRGB 色彩空间的显示模式投影影像，请选择此模式。由于此模式具有比 sRGB 更宽的色域，投影影像的颜色重现更为精确。



[sRGB]

如果要符合 Windows 标准色彩空间的显示模式投影影像，请选择此模式。此模式适合于投影使用兼容 sRGB 数码相机拍摄的影像。



[家庭影院]

选择此模式以适合于在较暗房间中投影电影，享受逼真的影院气氛。

*1 如果输入信号为 [数码视频]、[组件]、[视频] 或 [S 视频]。

*2 如果输入信号为 [模拟 PC1]、[模拟 PC2] 或 [数码 PC]。

SX7 Mark II		SX60	
标准	照片	标准	家庭影院
演讲	AdobeRGB	演讲	sRGB
电影	sRGB	电影	



- 您可以为每种影像模式作一下各项调整。有关操作过程的详细信息，请参阅“影像调整菜单”（98 至 106 页）。
 - 亮度 当影像太亮或太暗时，进行亮度调整。
 - 对比度 调整对比度以降低或增加整个影像的对比度。
 - 清晰度 调整清晰度使影像变得柔和或清晰。
 - 伽玛 当影像的亮部或暗部模糊不清时，进行伽玛调整。
 - 色彩调整 进行色彩调整以调整色彩浓度和色彩平衡。
 - 高级调整 当色调不同于原影像时，进行高级调整。
- 每种输入信号的调整结果都保存起来。一旦保存完毕，您能够以相同的设置投影影像。
- 可以从菜单中设置影像模式。请参阅菜单中的 [影像模式] 部分 (98 页)。

选择屏幕模式（高宽比）

根据计算机的高宽比或显示分辨率，您可以选择以下屏幕模式中的一种。

- 可以从菜单中指定高宽比。请参阅菜单中的 [高宽比] (86 页)。
 - 视 [屏幕高宽比] 的设置而定，可用的屏幕模式会有所不同。请参阅 [屏幕高宽比] 部分 (57 页)。
- 全屏

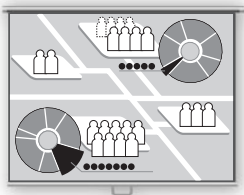

选择此模式投影高宽比为 4:3 (SXGA+[1400 x 1050 点] 或 XGA[1024 x 768 点]) 的计算机屏幕。

如果选择此模式投影高宽比为 5:4 (SXGA[1280 x 1024 点]) 的计算机屏幕，计算机屏幕将垂直或水平压缩。

在正常情况下选择此模式。

如果为 [屏幕高宽比] 选择了 [16:9] 或 [16:9 数码影像移位]，[全屏] 将不出现在菜单中。

■ 4:3

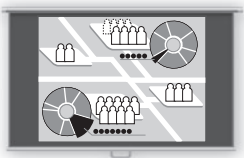

如果为 [屏幕高宽比] 选择了 [16:9 数码影像移位]，选择此模式在 16:9 屏幕上显示高宽比为 4:3 的计算机屏幕。

■ 自动

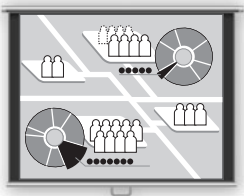

选择此模式投影高宽比为 5:4 的 (SXGA) 宽屏幕或者计算机屏幕。

由于投影的影像适合于计算机屏幕的宽度或长度，因此无法显示影像的顶部和底部或者最左侧和最右侧。

■ 宽屏

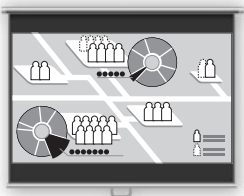

选择此模式投影高宽比为 16:9 的计算机屏幕。

由于投影的影像适合计算机屏幕的宽度，屏幕的顶部或底部会变黑。

■ 原尺寸

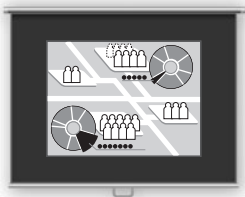

如果要按原尺寸来投影计算机屏幕，请选择此模式。
由于没有经过任何影像处理，您可以获得清晰的影像。



- 如果计算机的显示分辨率高于 1400 x 1050 点，请在开始投影之前选择较低的分辨率。
- 视“高宽比”设置而定，投影影像的上、下、左、右部分可能丢失。

选择投影影像的高宽比（屏幕高宽比）

根据投影屏幕的高宽比，您可以在三种投影影像高宽比之间进行选择。

通过设置 [屏幕高宽比]，可以将影像投影在整个屏幕上。

● 可以从菜单中设置 [屏幕高宽比]。有关详细信息，请参阅菜单中的 [屏幕高宽比] 部分 (97页)。

■ 4:3

当使用高宽比为 4:3 的屏幕时，选择此模式。

■ 16:9

当使用高宽比为 16:9 的屏幕时，选择此模式。



- 投影机自动为 [高宽比] 选择 [宽屏]。
- [自动屏幕颜色] 可能无法正确校正屏幕颜色。如果出现这种情况，请手动校正 (94 页)。

■ 16:9 数码影像移位

[^]: 向上移动影像。

[v]: 向下移动影像。



执行以下步骤移动投影的影像。

- 1 按机顶控制板或遥控器上的 [KEystone] 按钮打开 [数码影像移位调整] 屏幕。
- 2 按机顶控制板或遥控器上的 [v]/[^] 调整其垂直位置。
- 3 按 [OK] 按钮。

如果要在此模式中投影高宽比为 4:3 的视频影像，请从 [高宽比] 菜单中选择 [4:3] (55 页)。



- 梯形失真调整将禁用。以直角将影像投影到屏幕。
- 在 [自动设置] 功能中，[自动对焦]、[自动梯形] 和 [自动屏幕颜色] 将禁用。
- 不能设置 [启动投影机]、[无信号屏幕] 或 [NO SHOW] 时显示的影像。
- [SPOT] 将禁用。

关闭投影机

- 如果在打开投影机之后的短时间内关闭投影机，由于投影灯仍处于不稳定状态，可能缩短投影灯寿命。至少等待 5 分钟再关闭投影机。
- 关闭投影机之后，至少等待 5 分钟再打开投影机。如果关闭投影机之后立即打开，可能缩短投影灯寿命。
- 长时间使用投影机可能缩短投影灯和内部光学部件的寿命。

- 当关闭投影机时，投影机开始对投影灯进行冷却。在冷却期间，不能打开投影机。

1 按 [POWER] 按钮。

屏幕上显示确认消息。

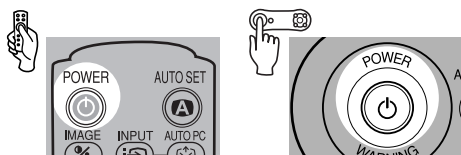

要继续投影，请等待确认消息消失（大约 4 秒）或者按除 [POWER] 按钮之外的按钮。

2 当显示确认消息时，再次按 [POWER] 按钮。

投影灯熄灭，[POWER] 指示灯开始闪烁红色，投影机开始对投影灯进行冷却。

3 从交流电源插座拔出电源线。

即使在拔出电源线之后，仍然继续对投影灯进行冷却。

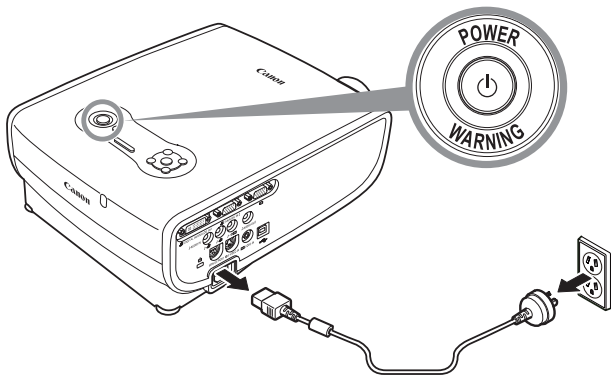



- 等到冷却扇停止运转后，再将投影机放入携带包内。请不要在冷却扇停止运转前将投影机放入携带包内。否则投影机可能由于受热而损坏。
- 将镜头盖盖在镜头上以保护镜头，并将投影机放入携带包内。装回可调支脚以防止损坏投影机。



- 可以在使用之后立即携带投影机离开（“即关即移”功能）。
- 可以通过断开电源线来直接关闭投影机，而无需按 [POWER] 按钮。
- 当连接了电源线时，LED 照明灯点亮，表明正在冷却投影灯。

设置电源管理功能

使用电源管理功能，可以在投影机短时间内没有接收到任何信号的情况下关闭投影灯。如果启用电源管理模式，在投影机 30 秒钟内没有接收到信号输入且没有任何操作的情况下，投影机显示一个倒计时计时器，在大约 5 分钟后投影灯熄灭，投影机转入电源管理模式。您可以从菜单中选择以下电源管理模式之一（107 页）。

待机模式

如果即将要开始投影，请选择此模式。

在待机模式下，投影灯熄灭并冷却。当投影灯冷却之后，[POWER] 指示灯开始交替闪烁红色和绿色，表明投影机处于待机状态。如果接收到输入信号，或者按下机顶控制板或遥控器上的按钮，投影机将开始投影。

退出模式

选择此模式以自动关闭投影机。

在退出模式下，投影灯熄灭并冷却。当投影灯冷却之后，[POWER] 指示灯停止闪烁，并稳定点亮呈红色，然后关闭电源。



- 在电源管理模式下，当投影灯冷却中，投影机不可操作。

从 AV 设备 投影影像

目录 / 安全说明

使用之前

设置投影机

从计算机投影影像

从 AV 设备投影影像

在演示期间使用的有效功能

使用菜单设置功能

维护

故障排除

附录

索引

从 AV 设备投影影像

将投影机连接到 AV 设备

连接投影机和 AV 设备。

连接到视频端子

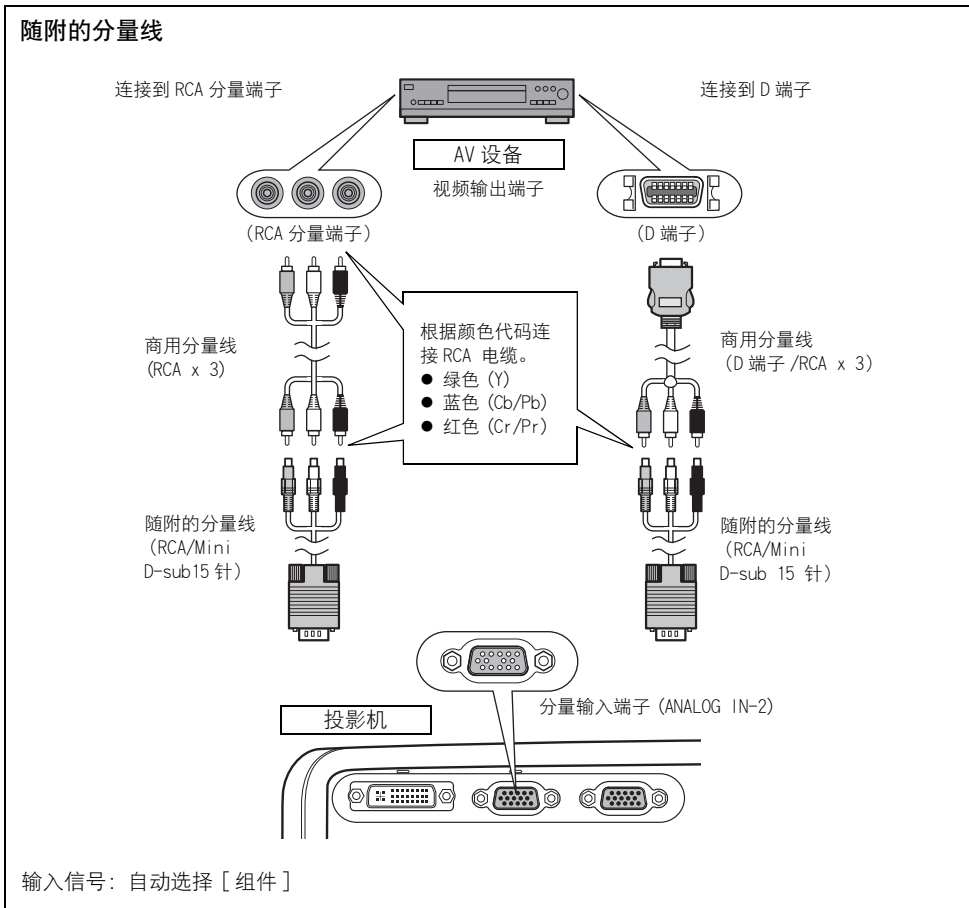

- 在连接电缆之前，请关闭投影机和 AV 设备。
- 以上插图仅是示例。有关更详细的信息，请参阅说明书中连接 AV 设备的内容。



关于分量线

投影机不能只通过随附的分量线 (RCA/Mini D-sub 15 针) 连接到 AV 设备。请根据 AV 设备的端子类型，购买以下电缆之一：

- RCA 端子：RCA x 3 / RCA x 3 电缆
- D 端子：D 端子 / RCA x 3 电缆

数码电缆

您可以通过 HDMI 或 DVI 端子投影数码内容。

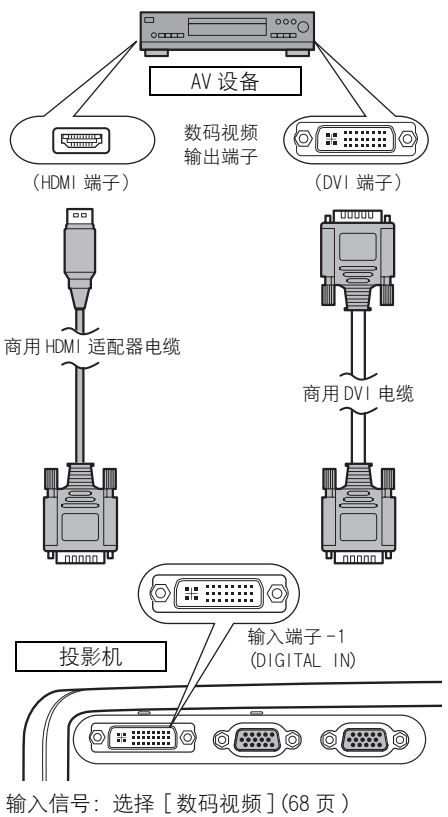

S 视频电缆

S 视频输出端子 (S-VIDEO OUT 端子)

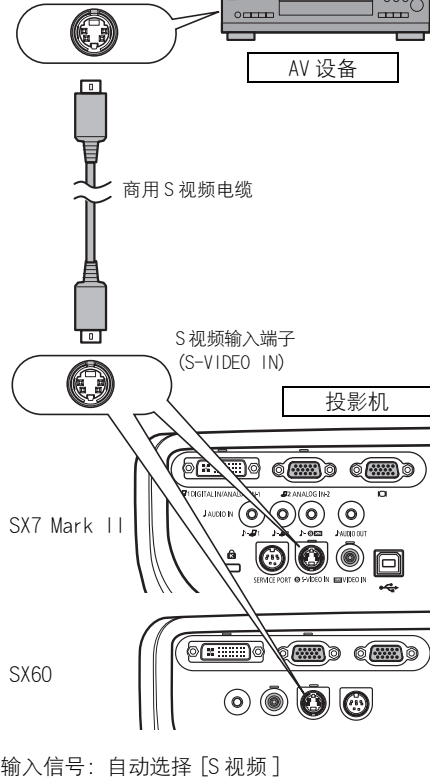

- 如果要使用投影机扬声器，请连接音频电缆。(SX7 11:65 页，SX60:37 页)
- 如果要在大厅内通过视频控制设备使用 5-BNC 延长电缆将投影机连接到 AV 设备，请参阅“从计算机投影影像”和“5-BNC 电缆”部分将输入信号设置为 [组件] (35 页)。

连接到 AUDIO OUT 端子 (SX7 11)

如果想将音频信号输出到视听设备,请在 AUDIO OUT 端子和外部视听设备之间连接音频电缆。

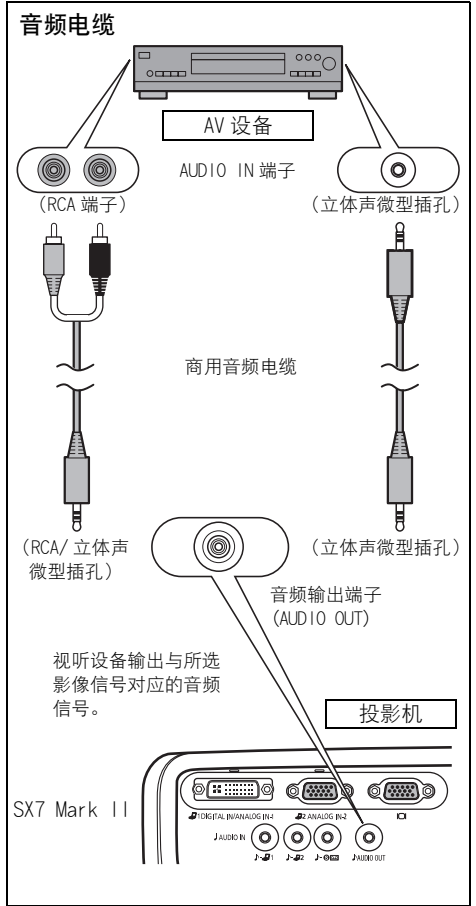
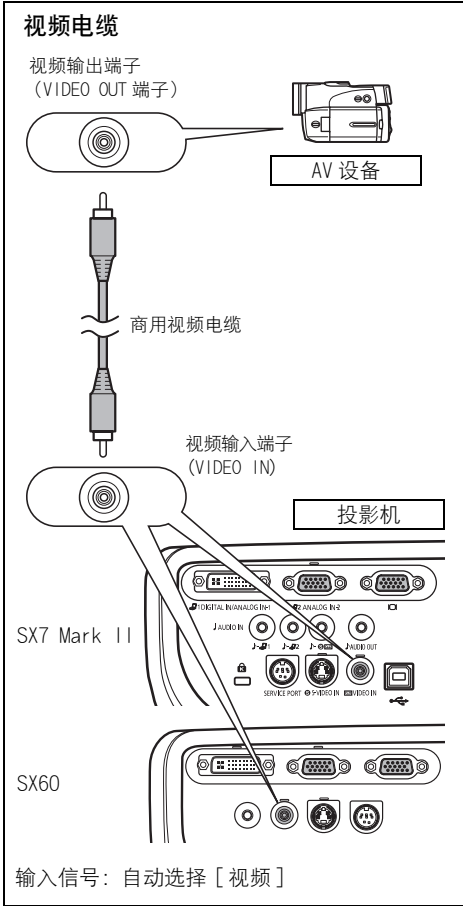

- 请使用无内置电阻器的音频电缆。使用带内置电阻器的音频电缆将减弱声音。
- 您可以通过遥控器或者投影机机顶控制板上的按钮调整视听设备的音频信号音量。
- 如果将音频电缆输入到 AUDIO OUT 端子, 内部扬声器被禁用。
- 如果将投影机直接连接到扬声器, 请确保使用扩音扬声器。

连接到 AUDIO IN 端子 (SX7 II)

如果想使用投影机的扬声器，请将音频电缆连接到与输入影像信号对应的 AUDIO IN 端子。

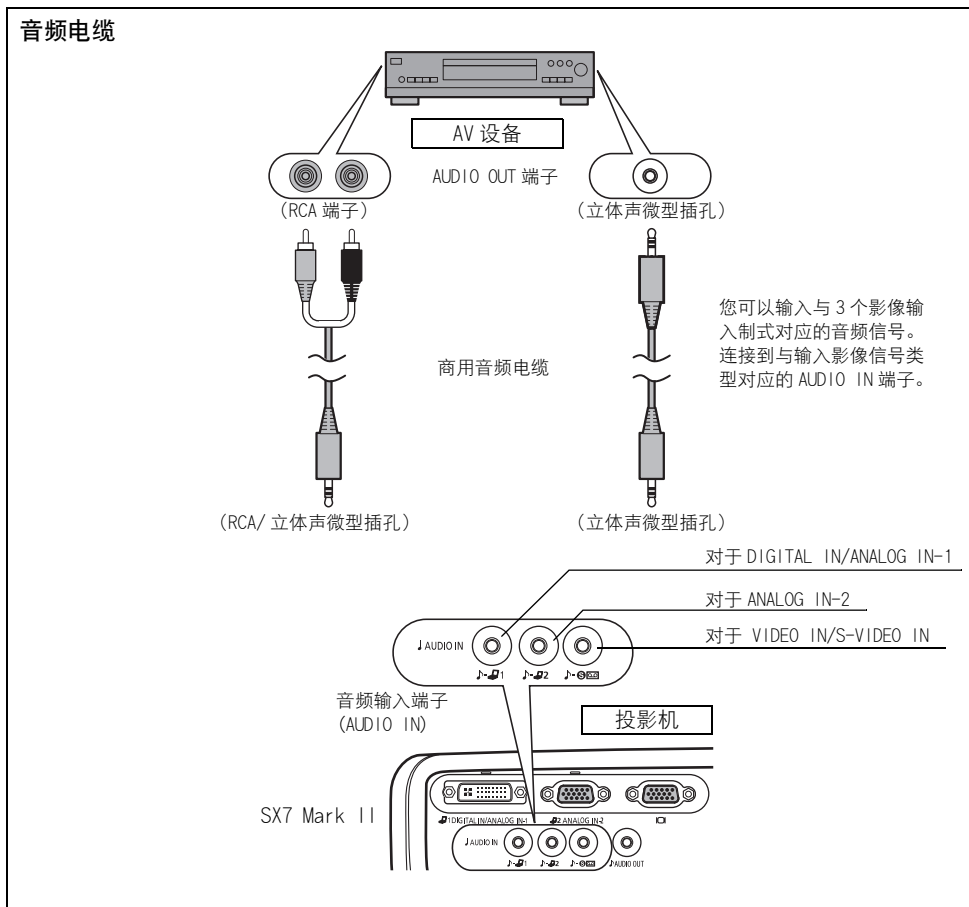

- 扬声器输出与所选影像信号对应的音频信号。
- 请使用无内置电阻器的音频电缆。使用带内置电阻器的音频电缆将减弱声音。
- 如果想将音频信号输出到视听设备，请在 AUDIO OUT 端子和外部视听设备之间连接音频电缆 (64 页)。
- 内置扬声器为单声道。





从 AV 设备投影视频影像

可以通过从计算机投影影像类似的步骤来投影视频影像。

本部分专门介绍与从 AV 设备进行投影相关的内容。

有关每个步骤的更详细信息，请参阅相应的页面。

1 打开投影机。 38 页 *

- 连接电源线并打开投影机。  38 页
- 调整投影影像的高度。  41 页
- 首次使用时请选择显示语言。  39 页
- 如果由于脱焦无法阅读该消息，请通过执行自动设置或对焦调整来调整。  44、49 页

2 准备 AV 设备。

- 打开 AV 设备并开始播放视频影像。

对于数码内容视频影像：



3 按 按钮切换输入信号。 67 页

- 选择 [数码视频] 作为输入信号。

4 按 按钮两次。 67 页

- 使用自动设置功能，自动调整输入信号、对焦、梯形失真等。

5 按 按钮。

- 根据投影影像，选择适当的影像模式。  53 页 *
- 从 [高宽比] 菜单中选择适当的屏幕模式。  69、86、87 页

停止投影 ...

关闭投影机。 58 页 *

- 关闭投影机并从交流电源插座中拔出电源线。

* 这些步骤与投影计算机屏幕的步骤相同。

执行自动设置

当从 AV 设备投影视频影像时，通过自动设置功能，可以自动执行一系列的画面调整 and 设置，例如自动对焦和自动梯形失真。只有当已经选择了适当的输入信号时，才能通过此操作开始投影。

有关通过执行自动设置调整的项目的详细信息，请参阅第 44 页。

1 选择 [数码视频]。

如果要投影数码内容视频影像，请在执行自动设置之前执行第 68 页“选择数码视频”部分所示的步骤。

如果在上次投影时已选择 [数码视频]，请跳过此步骤。

2 按 [AUTO SET] 按钮。

[自动设置] 窗口出现。

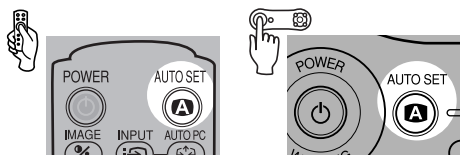

3 再次按 [AUTO SET] 按钮。

投影机自动执行以黑色突出显示的一项或多项功能。



- 您可以通过 [<] 按钮选择 [确定]，然后按 [OK] 按钮来执行此步骤。

选择输入信号

如果要投影数码内容视频影像，请按照下面“选择数码视频”部分所示的步骤，在以下输入信号中选择 [数码视频]。

- | | | |
|------|--------|----------------------------|
| 数码视频 | : 数码信号 | 通过 HDMI/DVI 电缆或 DVI 数码电缆连接 |
| 组件 | : 分量信号 | 通过随附的分量线连接 |
| 视频 | : 视频信号 | 通过视频电缆连接 |
| S 视频 | : S 视频 | 通过 S 视频电缆连接 |

如果已经连接电缆并确认输入信号，则会自动设置分量、视频和 S 视频信号。



- 当确认输入信号时，端子上的 LED 指示灯（绿色）闪烁。如果已选择并投影信号，该 LED 指示灯亮起（24、25 页）。
- 在通过 HDMI/DVI 电缆连接的情况下，由于 AV 设备的规格的原因，可能以最低分辨率（480p 或 575p）投影影像。

■ 选择数码视频

- 1 按 [INPUT] 按钮。
[输入] 窗口出现。

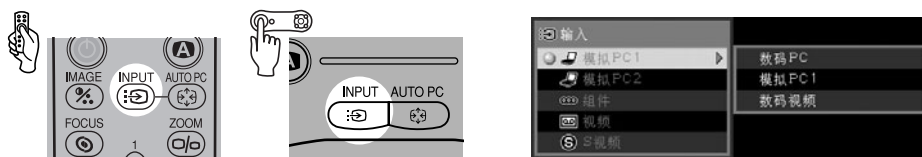

- 2 使用 [INPUT] 按钮选择菜单中最上面的项目。
所选项目在可用的输入信号类型之间切换。

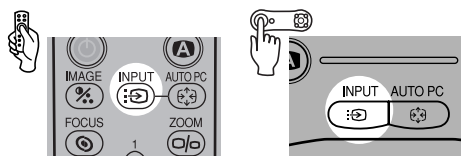

- 通过 [v]/[^] 按钮，您可以从所有选项中选择任何输入信号类型。

- 3 如果左侧列表中 [数码视频] 不可用，请按 [>]，然后按 [v]/[^] 从右侧列表中进行选择。

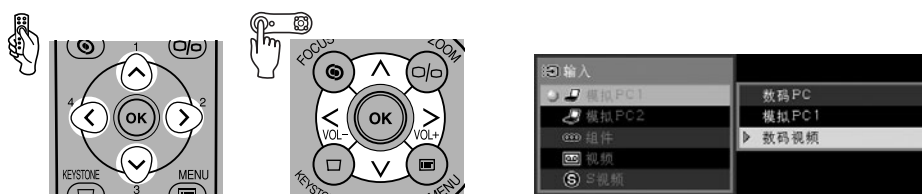

- 4 按 [OK] 按钮。

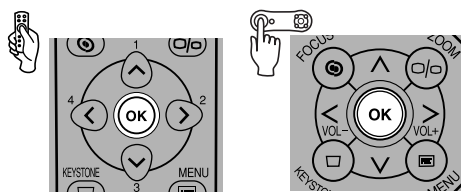

选择屏幕模式（高宽比）

根据 AV 设备或内容软件的高宽比，您可以选择以下屏幕模式中的一种。

- 可以从菜单中指定高宽比。请参阅菜单中的 [高宽比]（86、87 页）。
- 视 [屏幕高宽比] 的设置而定，可用的屏幕模式会有所不同。有关详细信息，请参阅 [屏幕高宽比] 部分（70 页）。

■ 全屏

选择此模式投影高宽比为 4:3 的视频影像。

如果为 [屏幕高宽比] 选择了 [16:9] 或 [16:9 数码影像移位]，[全屏] 将不出现在菜单中。



■ 4:3

如果为 [屏幕高宽比] 选择了 [16:9] 或 [16:9 数码影像移位]，选择此模式在 16:9 屏幕上投影高宽比为 4:3 的影像。



■ 宽屏

选择此模式投影高宽比为 16:9 的视频影像。



- 有关宽屏尺寸 of 的更详细信息，请参阅第 129 页中的表格。



■ 自动（[数码视频]/[组件]）

选择此模式根据视频影像自动在 [全屏] 和 [宽屏] 之间切换。



- 视 [高宽比] 设置而定，投影影像的上、下、左、右部分可能丢失。

选择投影影像的高宽比（屏幕高宽比）

根据投影屏幕的高宽比，您可以在三种投影影像高宽比之间进行选择。

通过设置 [屏幕高宽比]，可以将影像投影在整个屏幕上。

- 可以从菜单中设置 [屏幕高宽比]。有关详细信息，请参阅菜单中的 [屏幕高宽比] 部分 (97 页)。

■ 4:3

当使用高宽比为 4:3 的屏幕时，选择此模式。

下表给出每种输入信号可用的 [高宽比] 模式。

输入信号	可用的 [高宽比] 模式
视频 S 视频	全屏 宽屏
组件 数码视频	全屏 自动 宽屏

■ 16:9

当使用高宽比为 16:9 的屏幕时，选择此模式。

如果要在该模式中投影高宽比为 4:3 的视频影像，请从 [高宽比] 菜单中选择 [4:3] (69 页)。

下表给出每种输入信号可用的 [高宽比] 模式。

输入信号	可用的 [高宽比] 模式
视频 S 视频	4:3 宽屏
组件 (480i/575i/480p/575p) 数码视频 (480p/575p)	4:3 宽屏
组件 (720p/1035i/1080i) 数码视频 (720p/1080i)	宽屏



- [自动屏幕颜色] 可能无法正确校正屏幕颜色。如果出现这种情况，请手动校正。(94 页)

■ 16:9 数码影像移位

当使用高宽比为 16:9 的屏幕时，选择此模式。您可以垂直移动或微调未失真影像的位置，而无需进行梯形失真调整。

有关移动影像的详细信息，请参阅 57 页。

下表给出每种输入信号可用的 [高宽比] 模式。

输入信号	可用的 [高宽比] 模式
视频 S 视频	4:3 宽屏
组件 (480i/575i/480p/575p) 数码视频 (480p/575p)	4:3 宽屏
组件 (720p/1035i/1080i) 数码视频 (720p/1080i)	宽屏

如果要在此模式中投影高宽比为 4:3 的视频影像，请从 [高宽比] 菜单中选择 [4:3] (69 页)。



- 梯形失真调整将禁用。以直角将影像投影到屏幕。
- 在 [自动设置] 功能中，[自动对焦]、[自动梯形] 和 [自动屏幕颜色] 将禁用。
- 不能设置 [启动投影机] 或 [无信号屏幕] 时显示的影像。
- [SPOT] 将禁用。

在演示期间 使用的有效功能

目录 / 安全说明

使用之前

设置投影机

从计算机投影影像

从 AV 设备投影影像

在演示期间使用的有效功能

使用菜单设置功能

维护

故障排除

附录

索引

在演示期间使用的有效功能

暂时关闭影像

NO SHOW



- ▶ 使用时间：
- ▶ 完成演示时。
- ▶ 希望观众将注意力从屏幕转移开时。

暂时关闭影像。

关闭影像



屏幕变为黑色或蓝色。

再次显示影像

按  按钮再次显示影像。



- 可以捕获指定的标识 (SX60) (94 页)。
- 可以在关闭影像时显示标识，例如公司标识 (SX60) (96 页)。
- 当关闭影像时，机顶控制板上的（中间）LED 照明灯缓慢闪亮。
- 如果在“无显示”功能打开时按下了无效的按钮，将出现一则引导消息。



- 当 NO SHOW 功能打开时，指示灯保持为亮起状态。

定格画面

FREEZE



- ▶ 使用时间：
- ▶ 要执行与演示进行情况不相关的计算机操作时。
- ▶ 要停止活动影像时。

定格活动影像。

定格影像



屏幕上显示“FREEZE”消息。

取消定格功能

再次按  按钮取消定格功能。



- 可以放大或缩小定格的影像 (77 页)。
- 当停止影像时，机顶控制板上的（左侧和右侧）LED 照明灯缓慢闪亮。
- 如果在定格功能打开时按下了无效的按钮，将出现一则引导消息。



消除声音

MUTE



- ▶ **使用时间：**
- ▶ 要立即消除投影机声音时。

暂时消除声音。

消除声音

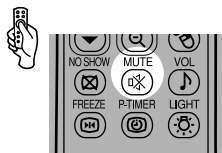

投影机在屏幕上显示 [静音] 图标。

取消静音功能

再次按  按钮取消静音功能。

按  按钮也可取消静音功能。



- 对于 SX7 Mark II，当将音频输出到外部视听设备时，您还可以通过相同操作使音频静音。

调整音量

VOL



- ▶ **使用时间：**
- ▶ 要调整投影机扬声器的音量时。

调整音量

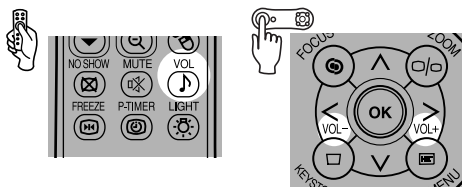

屏幕上显示音量条。

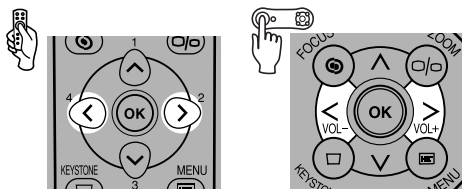

- 如果音量太低，请调整计算机的音量或静音设置。
- 对于 SX7 Mark II，当将音频输出到外部视听设备时，您还可以通过相同操作调整音量。

显示经过的时间

P-TIMER



▶ 使用时间:

▶ 要管理演示的进行情况时。

经过的时间 (00:00 至 59:59) 显示在屏幕右下角。

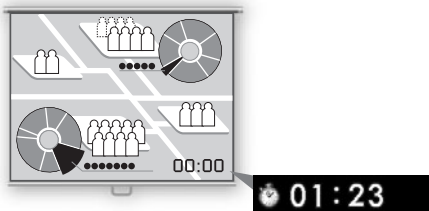

开始倒计时



按一下此按钮显示计时器并开始计时。

停止倒计时

再次按  按钮停止倒计时。

取消倒计时

再次按  按钮使计时器消失。

向上翻页或向下翻页



PAGE



▶ 使用时间:

▶ 要通过遥控器在投影的应用程序页面中向上翻页或向下翻页时。

可以使用随附的遥控器在投影的应用程序中向上翻页或向下翻页。

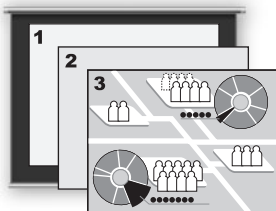

向上翻页



向下翻页



- 仅当投影机与计算机通过投影机随附的 USB 电缆连接时，此功能才可用 (78 页)。
- 此项功能可以用作计算机键盘上的向上翻页和向下翻页键。视应用程序而定，可能无法使用此项功能。

影像变焦



D.ZOOM



▶ 使用时间：

- ▶ 在演示期间放大对象（例如较小的图形）时。
- ▶ 将不必要的信息移出屏幕，集中显示当前对象。

对投影的影像进行变焦。

放大影像



重复按此按钮，直至影像达到所需的大小。

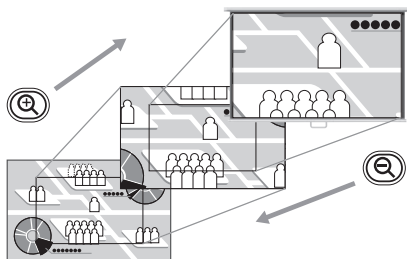

- 当按 [D. ZOOM] 按钮时，放大倍数出现在屏幕上。
- 变焦比为 1x 至 12x。
- 可以定格放大的影像。
- 按 [OK] 按钮可取消数码变焦功能。
- 如果在操作数码变焦功能期间按下了无效的按钮，将出现以下引导消息。



将影像移到所需的位置

如果要放大的影像在屏幕之外或不在屏幕中央，您可以将其移到所需的位置。

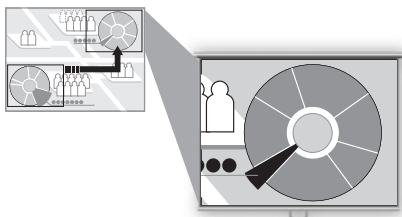
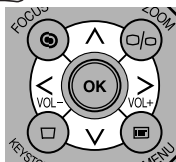
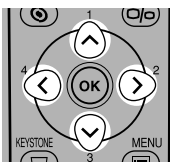

缩小影像



重复按此按钮，直至影像达到所需的大小。
通过按 [OK] 按钮，可以将影像恢复到原尺寸。

通过遥控器操作鼠标

R-CLICK



▶ 使用时间：

▶ 要通过遥控器操作鼠标时。

您可以使用随附的遥控器作为计算机的无线鼠标。

连接 USB 电缆

确保关闭计算机和投影机，然后将随附的 USB 电缆连接在计算机和投影机的 USB 端子之间。

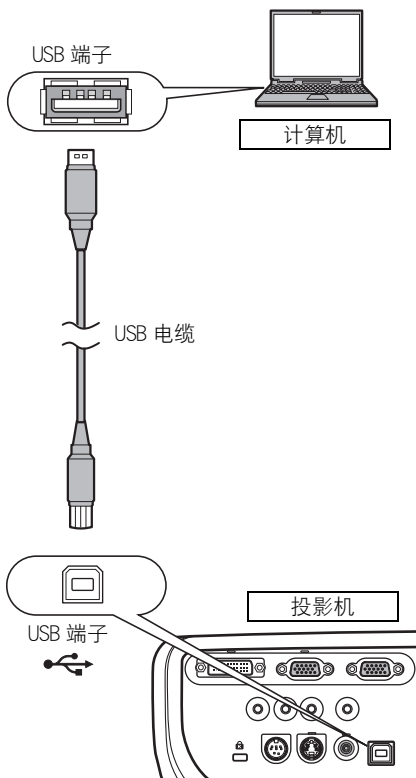

在演示期间使用的有效功能



- Windows 7、Windows Vista、Windows XP 或 Mac OS 9.2 及更高版本上均支持此功能。

移动光标

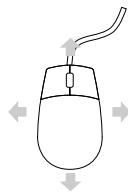
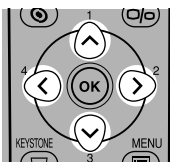

可以垂直或水平移动鼠标光标。

使用鼠标左键

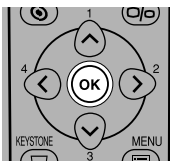

可以用此键单击、双击或拖动对象。

使用鼠标右键

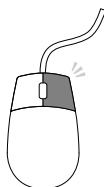

使用聚光灯指点

SPOT



▶ 使用时间:

▶ 要指向某部分影像以引起观众注意时。

使用聚光灯突出显示投影影像中所需的部分。

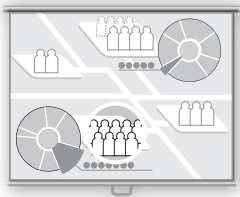

显示聚光灯



聚光灯出现在屏幕中央，聚光灯之外的影像变暗。

重复按  按钮更改聚光灯形状。

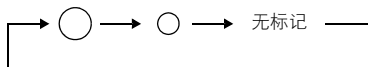

移动聚光灯

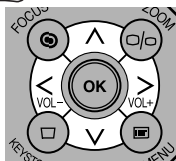
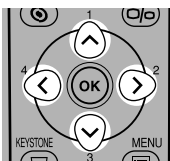

将聚光灯移至所需位置。



- 如果为 [屏幕高宽比] 选择了 [16:9数码影像移位]，聚光灯功能将禁用。
- 按 [OK] 按钮可取消聚光灯功能。

使用菜单 设置功能

目录 / 安全说明

使用之前

设置投影机

从计算机投影影像

从 AV 设备投影影像

在演示期间使用的有效功能

使用菜单设置功能

维护

故障排除

附录

索引

使用菜单设置功能

如何使用菜单

可以通过菜单屏幕使用投影机的部分功能。
共有以下三个菜单。

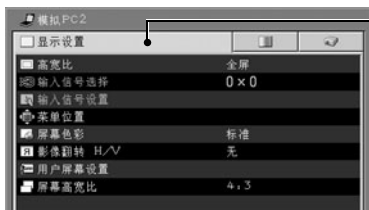

“显示设置”菜单 (86 页)
此菜单用于选择输入信号及进行与显示有关的各种设置。



“影像调整”菜单 (98 页)
此菜单用于对投影的影像进行各种调整。您可以在检查影像时根据个人喜好进行调整。



“系统设置”菜单 (107 页)
此菜单用于设置投影机的各种功能。这些功能的设置与输入信号无关。

* 视输入信号而定，菜单项目可能有所不同。
投影机存储每种输入信号（7 种）和影像模式（最多 5 种）的设置。

表示项目类别的符号

菜单项目分为两个类别，即用于从计算机投影影像的菜单项目以及用于从 AV 设备投影影像的菜单项目。



从计算机投影影像时使用的菜单项目。



从 AV 设备投影影像时使用的菜单项目。

数码 PC

数码 PC 输入

数码视频

数码视频输入

模拟 PC

模拟 PC1/ 模拟 PC2 输入

组件

分量输入

视频 /S 视频

视频输入 /S 视频输入

本部分介绍基本的菜单操作。

1 按 [MENU] 按钮。

菜单窗口出现。

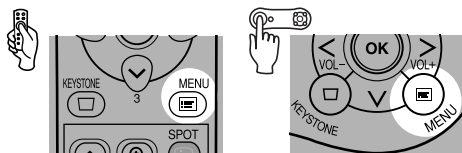

- 再次按 [MENU] 按钮可关闭菜单窗口。

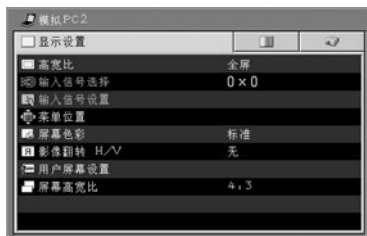

2 按 [←]/[→] 选择适当的选项卡。

如果光标不在选项卡上，按 [↑] 将光标移到选项卡上。

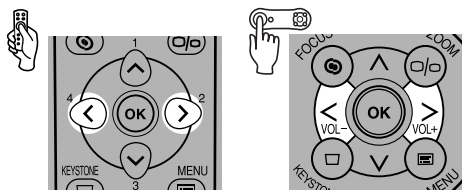

“影像调整”选项卡 (影像调整)

“显示设置”选项卡

“系统设置”选项卡



3 按 [v]/[^] 选择要设置的菜单项目。

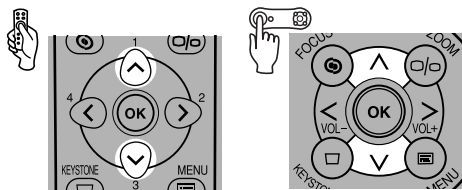

- 某些菜单项目中包括更详细的菜单项目。



菜单项目

(下一页待续。)

4 设置菜单项目。

设置菜单项目的方式有四种：

- 直接设置
- 从列表中
- 通过滑块
- 在另一屏幕中

● 直接设置

示例：跟踪

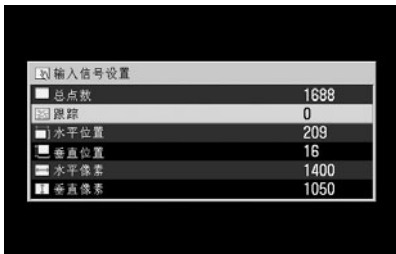

按 [\leftarrow] [\rightarrow] 增加或降低设置值。

● 从列表中

示例：高宽比



按 [OK] 按钮显示列表。
按 [\downarrow] [\uparrow] 选择所需的设置。

● 通过滑块

示例：对比度



(SX7 Mark II)

按 [\leftarrow] [\rightarrow] 移动滑块。

● 在另一屏幕中

示例：菜单位置



按 [OK] 按钮显示另一屏幕。然后按照屏幕上的说明操作。

5 按 [OK] 按钮。

在某些菜单项目中，可以通过作出选择启用设置。

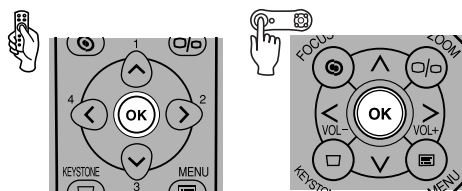

6 完成后按 [MENU] 按钮。

菜单即会消失。

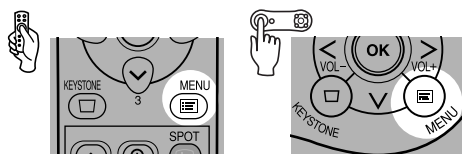

设置显示状态

选择屏幕模式 (1)

[高宽比]



数码 PC

模拟 PC

您可以调整投影在屏幕上的影像的高宽比。



显示设置

高宽比



全屏

在高宽比为 4:3 的屏幕上完全投影高宽比为 4:3 的计算机屏幕。

4:3

在高宽比为 16:9 的屏幕上投影高宽比为 4:3 的计算机屏幕。

自动

以最大尺寸投影输入信号影像且保持高宽比。

宽屏

投影高宽比为 16:9 的计算机屏幕，且其宽度与投影区域的宽度一致。

原尺寸

按原尺寸投影计算机屏幕（无放大 / 缩小）。

完成后按 [MENU] 按钮。



- 视输入信号或其它菜单项目的设置而定，每个项目都可能变得不可用。

选择屏幕模式 (2)

[高宽比]



数码视频

组件

您可以调整投影在屏幕上的影像的高宽比。



显示设置

高宽比

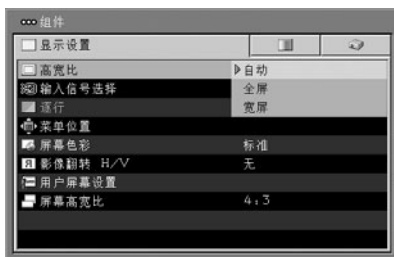

自动

根据 AV 设备的视频影像，自动在 [全屏]、[4:3] 和 [宽屏] 之间切换。

全屏

在高宽比为 4:3 的屏幕上投影高宽比为 4:3 的正常影像。

4:3

在高宽比为 16:9 的屏幕上投影高宽比为 4:3 的影像。

宽屏

投影高宽比为 16:9 的视频影像。

完成后按 [MENU] 按钮。



- 视 [屏幕高宽比] 设置而定，每个项目都可能变得不可用。

选择屏幕模式 (3)

[高宽比]

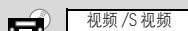

您可以调整投影在屏幕上的影像的高宽比。

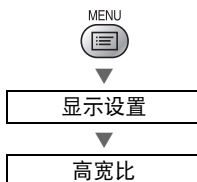

全屏

在高宽比为 4:3 的屏幕上投影高宽比为 4:3 的正常影像。

4:3

在高宽比为 16:9 的屏幕上投影高宽比为 4:3 的影像。

宽屏

投影高宽比为 16:9 的视频影像。

完成后按 [MENU] 按钮。



- 视 [屏幕高宽比] 设置而定, 每个项目都可能变得不可用。

选择输入信号类型 (1)

[输入信号选择]



如果自动 PC 调整功能检测到一个以上输入信号类型, 您可以选择想要的输入信号类型。

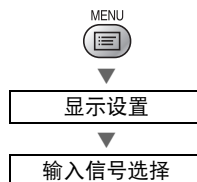

从显示的信号类型中选择与计算机相适合的输入信号类型。

完成后按 [MENU] 按钮。



- 有关本投影机支持的信号类型, 请参阅 128 页。

选择输入信号类型 (2)

[输入信号选择]



如果没有正确从 AV 设备投影视频影像（颜色不正常或无影像），您可以手动选择输入信号类型。

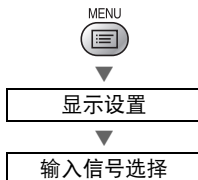

- 自动 自动选择输入信号。
- NTSC 如果在 [自动] 模式下未正确投影视频影像，请选择左侧所示的输入信号类型之一。
- PAL
- SECAM
- NTSC4.43
- PAL-M
- PAL-N

完成后按 [MENU] 按钮。



- 根据随AV设备提供的使用说明书确认输入信号类型。

选择输入信号类型 (3)

[输入信号选择]



如果没有正确从 AV 设备投影视频影像，您可以手动选择输入信号类型。

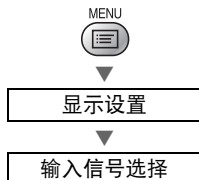

- 自动 根据输入信号自动选择分量格式。
- 1080i 如果在 [自动] 模式下未正确投影视频影像，请选择左侧所示的输入信号类型之一。
- 1035i
- 720p
- 575p
- 480p
- 575i
- 480i

完成后按 [MENU] 按钮。



- 根据随AV设备提供的使用说明书确认输入信号类型。

调整总点数

[总点数]



模拟 PC

您可以选择水平方向的总点数。当影像失真或画面两侧都显示噪点时调整点数。



显示设置

输入信号设置

总点数

输入信号设置	
总点数	1688
跟踪	0
水平位置	209
垂直位置	16
水平像素	1400
垂直像素	1050

>

增加总点数。

<

减少总点数。

完成后按 [MENU] 按钮。



- 如果自动PC调整功能无法正确调整投影影像，请执行此调整。
- 投影机分别记录[模拟PC1]和[模拟PC2]的此项设置。

调整跟踪

[跟踪]



模拟 PC

您可以微调从影像信号生成影像的时间。当影像抖动或失真时调整跟踪。



显示设置

输入信号设置

跟踪

输入信号设置	
总点数	1688
跟踪	0
水平位置	209
垂直位置	16
水平像素	1400
垂直像素	1050

>

提高设置值。

<

降低设置值。

完成后按 [MENU] 按钮。



- 如果自动PC调整功能无法正确调整投影影像，请执行此调整。
- 投影机分别记录[模拟PC1]和[模拟PC2]的此项设置。

调整水平位置

[水平位置]



模拟 PC

当投影的影像在水平方向上偏移时，您可以调整画面的水平位置。



显示设置

输入信号设置

水平位置

输入信号设置	
总点数	1688
跟踪	0
水平位置	209
垂直位置	16
水平像素	1400
垂直像素	1050

>

将画面向右移动。

<

将画面向左移动。

完成后按 [MENU] 按钮。



- 如果自动PC调整功能无法正确调整投影影像，请执行此调整。
- 投影机分别记录[模拟PC1]和[模拟PC2]的此项设置。

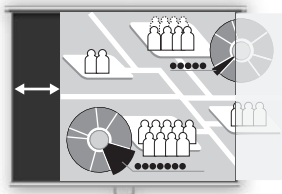

调整垂直位置

[垂直位置]



模拟 PC

当投影的影像在垂直方向上偏移时，您可以调整画面的垂直位置。



显示设置

输入信号设置

垂直位置

输入信号设置	
总点数	1688
跟踪	0
水平位置	209
垂直位置	16
水平像素	1400
垂直像素	1050

>

将画面向上移动。

<

将画面向下移动。

完成后按 [MENU] 按钮。



- 如果自动PC调整功能无法正确调整投影影像，请执行此调整。
- 投影机分别记录[模拟PC1]和[模拟PC2]的此项设置。

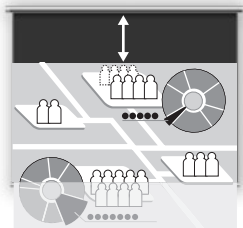

调整水平像素数量

[水平像素]



模拟 PC

如果画面在水平方向上的长度过长或过短，您可以调整水平方向的像素数量。

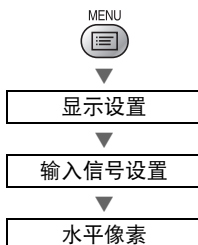

输入信号设置	
总点数	1688
跟踪	0
水平位置	209
垂直位置	16
水平像素	1400
垂直像素	1050

> 增加水平方向的像素数量。

< 减少水平方向的像素数量。

完成后按 [MENU] 按钮。



- 如果自动PC调整功能无法正确调整投影影像，请执行此调整。
- 投影机分别记录[模拟PC1]和[模拟PC2]的此项设置。

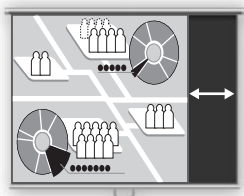

调整垂直像素数量

[垂直像素]



模拟 PC

如果画面在垂直方向上的长度过长或过短，您可以调整垂直方向的像素数量。

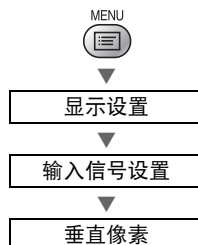

输入信号设置	
总点数	1688
跟踪	0
水平位置	209
垂直位置	16
水平像素	1400
垂直像素	1050

> 增加垂直方向的像素数量。

< 减少垂直方向的像素数量。

完成后按 [MENU] 按钮。



- 如果自动PC调整功能无法正确调整投影影像，请执行此调整。
- 投影机分别记录[模拟PC1]和[模拟PC2]的此项设置。

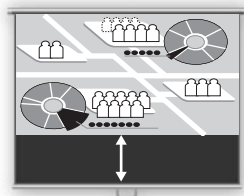

执行逐行处理

[逐行]



您可以累积和组合低分辨率影像信号的信息，将其转换为高分辨率影像。



显示设置

逐行



关 不执行逐行处理。

开 执行逐行处理。

自动 视输入信号而定，在适当的情况下执行逐行处理。

按 [OK] 按钮确认，然后按 [MENU] 按钮。



- 如果输入信号是视频 / S 视频或者分量信号是 575i 或 480i，则可以使用此功能。
如果分量信号是 1080i、1035i、720p、575p 或 480p，则不能使用此功能。
- 投影机为当前所选择的输入信号保存此设置。
- 当屏幕闪烁和快速活动画面上有明显的水平线时，请选择 [关]。
- 有关逐行处理的更详细信息，请参阅 132 页。

选择菜单位置

[菜单位置]

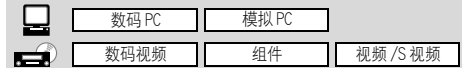

您可以选择菜单在屏幕上显示的位置。



显示设置

菜单位置

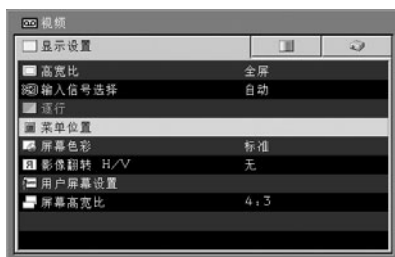

使用 [^]、[<]、[v] 和 [>] 将菜单移至所需的位置，然后按 [OK] 按钮。

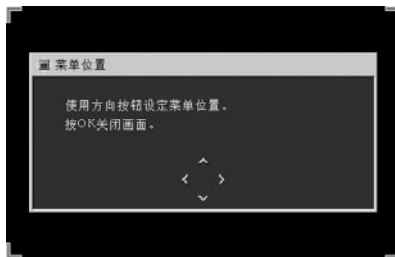

完成后按 [MENU] 按钮。

执行悬吊安装 / 背面投影

[影像翻转 H/V]

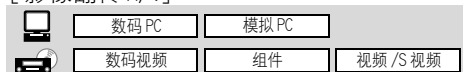

如果要从天花板上悬吊投影机，或者在透视屏幕上投影影像，您可以进行此设置。

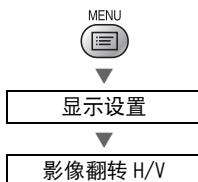

- 无 如果正常投影影像，请选择此项。
- 悬吊安装 如果使用悬吊在天花板上的投影机投影影像，请选择此项。投影的影像在垂直和水平方向上反转。
- 后投影 如果从屏幕的背后投影影像，请选择此项。投影的影像在水平方向上反转。
- 后投影悬吊安装 如果使用悬吊在天花板上的投影机从屏幕背后投影影像，请选择此项。投影的影像在垂直方向上反转。

完成后按 [MENU] 按钮。

无 (正常影像)

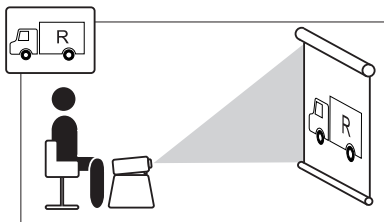

悬吊安装

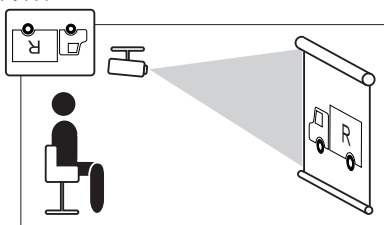

后投影

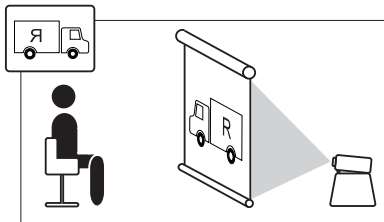

后投影悬吊安装

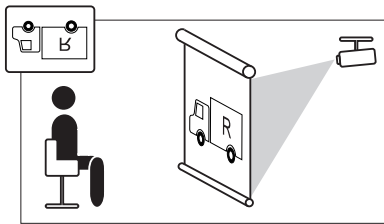

- 当从天花板上悬吊投影机时，请务必使用可选购的安装托架。请与 Canon 经销商联系。
- 梯形失真调整将重设。

校正屏幕色彩

[屏幕色彩]

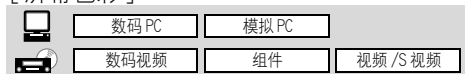

您可以调整白平衡，使影像的白色部分正确显示。

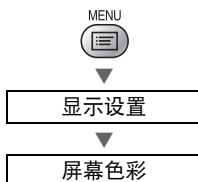

- 标准** 以类似于自然光线的色调在标准屏幕上投影影像。
- 绿板** 以接近于自然的色调在绿板（深绿色）上投影影像。
- 调整** 通过调杆调整色调。要自动调整色调，请在显示以下调杆时按 [AUTO SET] 按钮。如果 [绿板] 的设置不恰当，请使用此项功能。



如果手动进行调整，请按 [^] 或 [v] 按钮选择红色、绿色或蓝色。
[>] 增加每种颜色的色调。
[<] 减少每种颜色的色调。

按 [OK] 按钮确认，然后按 [MENU] 按钮。

- 如果为 [屏幕高宽比] 选择了 [16:9 数码影像移位]，自动屏幕色彩校正功能将禁用。

捕获投影标识 (SX60)

[捕获标识]

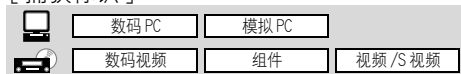

当打开投影机、无输入信号或者暂时关闭投影影像时，您可以将想要的影像（标识）投影在屏幕上。

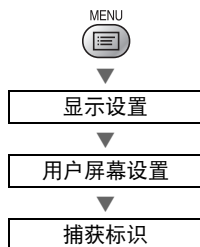

- 确定** 将要捕获的影像投影在屏幕上。用红框围住捕获区域，然后按 [确定]。红框中的影像即被捕获。

- 取消** 取消影像捕获。

按 [OK] 按钮确认，然后按 [MENU] 按钮。

- 您只能捕获一个影像。
- 要将捕获的标识投影到屏幕上，请在 [启动投影机]、[无信号屏幕] 或 [NO SHOW] 菜单项目中选择 [用户标识]。
- 视分辨率和扫描系统而定，可能无法捕获影像。
- 如果为 [屏幕高宽比] 选择了 [16:9] 或 [16:9 数码影像移位]，则不能捕获影像。

选择标识显示位置 (SX60)

[标识位置]

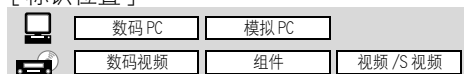

您可以选择标识显示位置。可以根据自己的喜好将标识放置在屏幕中央或一角。

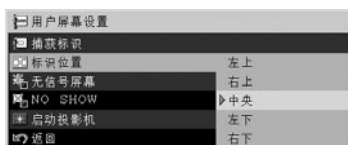
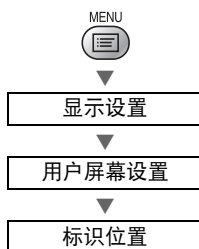

- | | |
|----|-------------------------|
| 左上 | 选择要显示标识的位置，然后按 [OK] 按钮。 |
| 右上 | |
| 中央 | |
| 左下 | |
| 右下 | |

完成后按 [MENU] 按钮。



- 如果尚未在 [捕获标识] 屏幕上捕获标识，则无法选择 [标识位置]。

显示标识 (无信号屏幕)

[无信号屏幕]

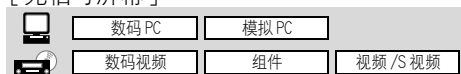

当没有输入信号时，您可以在屏幕上显示用户标识。(SX60)

对于 SX7 Mark II，您可以显示黑色或蓝色屏幕。

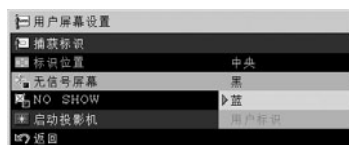
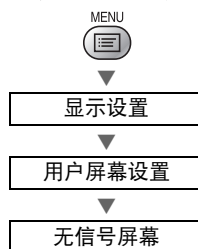

(SX60)

- | | |
|------|------------------------------|
| 黑 | 不显示标识 (黑屏)。 |
| 蓝 | 不显示标识 (蓝色背景)。 |
| 用户标识 | 显示在 [捕获标识] 屏幕上捕获的标识。(SX60) |

按 [OK] 按钮确认，然后按 [MENU] 按钮。



- 如果尚未在 [捕获标识] 屏幕上捕获标识，则无法选择 [用户标识]。(SX60)

显示标识 (NO SHOW)

[NO SHOW]

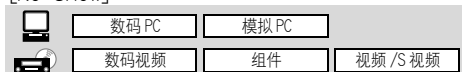

当通过遥控器上按 [NO SHOW] 按钮使投影影像暂时关闭时，您可以在屏幕上显示用户标识。(SX60)
对于 SX7 Mark II，您可以显示黑色或蓝色屏幕。

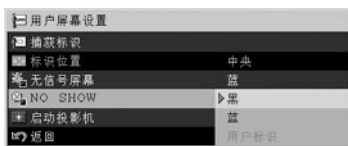
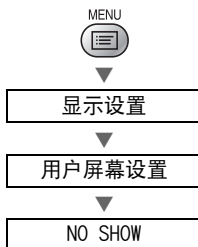

(SX60)

- 黑 不显示标识（黑屏）。
- 蓝 不显示标识（蓝色背景）。
- 用户标识 显示在 [捕获标识] 屏幕上捕获的标识。(SX60)

按 [OK] 按钮确认，然后按 [MENU] 按钮。



- 如果尚未在 [捕获标识] 屏幕上捕获标识，则无法选择 [用户标识]。(SX60)

选择启动时显示的标识

[启动投影机]

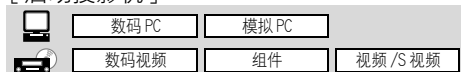

从打开投影机到准备好进行投影时，您可以在屏幕上显示指定的标识。

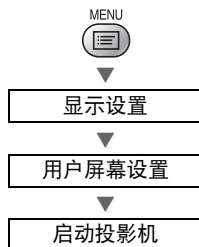

(SX60)

- 跳过 在打开投影机后立即投影影像。
- Canon 标识 显示在出厂时捕获的 Canon 标识。
- 用户标识 显示在 [捕获标识] 屏幕上捕获的标识。(SX60)

按 [OK] 按钮确认，然后按 [MENU] 按钮。



- 如果尚未在 [捕获标识] 屏幕上捕获标识，则无法选择 [用户标识]。(SX60)

选择屏幕高宽比

[屏幕高宽比]

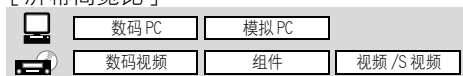

您可以选择投影屏幕的高宽比。

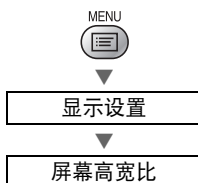

4:3

当使用高宽比为 4:3 的屏幕时，选择此模式。

16:9

当使用高宽比为 16:9 的屏幕时，选择此模式。

16:9 数码影像移位

当使用高宽比为 16:9 的屏幕并且要垂直移动投影位置时，选择此模式。

完成后按 [MENU] 按钮。



- 如果选择 [16:9] 或 [16:9 数码影像移位]，投影机将自动为 [高宽比] 选择 [宽屏]。当选择 [16:9 数码影像移位] 时，如果要投影高宽比为 4:3 的影像，请为 [高宽比] 选择 [4:3]。
- 如果选择 [16:9 数码影像移位]，梯形失真调整将重设。
- 视所选择的输入信号和屏幕高宽比而定，此设置中的项目可能变得不可用 (70 页)。

设置影像质量

选择影像模式

[影像模式]

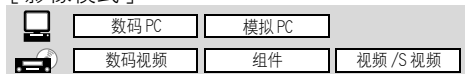

您可以选择适合于投影影像的影像模式。

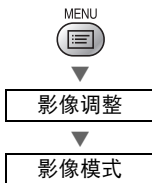

(SX7 Mark II)

- 标准** 选择此模式以接近原影像的质量投影影像，并且强调白色的重现。此模式还适合于在明亮的房间内投影活动画面，例如电视节目或DVD影片。
- 演讲** 选择此模式以适合演示的质量投影影像。此模式还适合于投影强调亮度的活动画面。
- 电影** 选择此模式投影各种类型的活动画面。其亮度适合于在光线较暗的房间中轻松享受影院气氛。
- 照片** 如果为 [影像模式] 选择了 [照片]，请确保还在 [影像调整] 中设置 [环境光]。
您可以基于 [影像模式] 中的 [sRGB] 根据环境光校正影像，并通过设置 [环境光] 在屏幕上以更高的色调投影影像。这种方式适合于在环境光下投影装饰图片等。
- 家庭影院** 选择此模式以适合于在较暗房间中逼真享受影院气氛的质量投影电影。
- AdobeRGB** 如果要符合 AdobeRGB 色彩空间的显示模式投影影像，请选择此模式。由于此模式具有比 sRGB 更宽的色域，投影影像的颜色重现更为精确。
- sRGB** 如果要符合 Windows 标准色彩空间的显示模式投影影像，请选择此模式。此模式适合于投影使用 sRGB 兼容数码相机拍摄的影像。

SX7 Mark II	SX60
标准	标准
演讲	演讲
电影 *1	电影
照片 *2	家庭影院
AdobeRGB	sRGB
sRGB	

*1 如果输入信号为 [数码视频]、[组件]、[视频] 或 [S 视频]。

*2 如果输入信号为 [模拟PC1]、[模拟PC2] 或 [数码PC]。

按 [OK] 按钮确认，然后按 [MENU] 按钮。



- 您可以根据个人喜好调整每个影像模式的影像质量（亮度、对比度等）。
- 每种输入信号的调整结果都保存起来。一旦保存完毕，您能够以相同的设置投影影像。

调整亮度

[亮度]

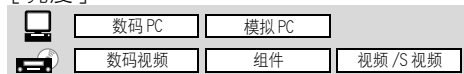

当影像太亮或太暗时，您可以调整影像的亮度。

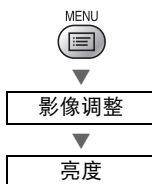

(SX7 Mark II)

- > 提高影像的亮度。
- < 降低影像的亮度。

完成后按 [MENU] 按钮。

- 投影机为当前所选择的输入信号和影像模式保存此设置。

调整对比度

[对比度]

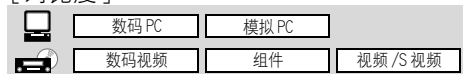

如果想要使影像更加鲜艳或平淡，您可以调整影像的对比度，即调整影像最亮和最暗部分之间的色调差别。

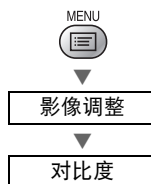

(SX7 Mark II)

- > 提高影像的对比度。影像变得更加鲜艳。
- < 降低影像的对比度。影像变得更为平淡。

完成后按 [MENU] 按钮。

- 投影机为当前所选择的输入信号和影像模式保存此设置。

调整清晰度

[清晰度]

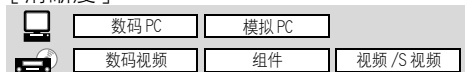

当想要让影像变得更为清晰或者更为柔和时，您可以调整清晰度。

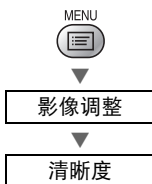

(SX7 Mark II)

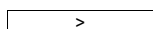
 提高影像的清晰度。

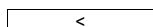
 降低影像的清晰度。

完成后按 [MENU] 按钮。



- 投影机为当前所选择的输入信号和影像模式保存此设置。

进行伽玛校正

[伽玛]

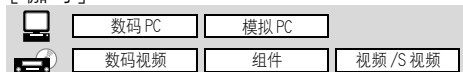

当影像的亮部或暗部模糊不清时，可以进行伽玛校正。

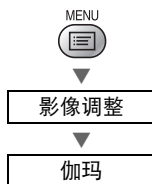

(SX7 Mark II)

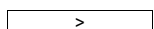
 使影像模糊的暗部更加清晰。

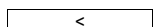
 使影像模糊的亮部更加清晰。

完成后按 [MENU] 按钮。



- 投影机为当前所选择的输入信号和影像模式保存此设置。

进行色彩调整 (1) (SX7 II)

[色彩调整]

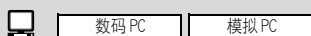

您可以调整色彩浓度和色彩平衡以及对每种颜色（红、绿和蓝）进行色彩调整。

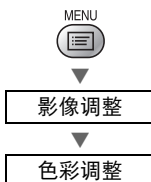

色温* 调整影像的色温。

[>] 变为蓝色（冷色）。

[<] 变为红色（暖色）。

红色/绿色/蓝色增益 调整每种颜色的强度。

[>] 提高颜色强度。

[<] 降低颜色强度。

红色/绿色/蓝色补偿 调整每种颜色暗部的颜色重现性。

[>] 提高颜色的颜色重现性。

[<] 降低颜色的颜色重现性。

* 如果为[影像模式]选择了[照片]，您可以选择此项。

完成后按 [MENU] 按钮。



- 投影机为当前所选择的输入信号和影像模式保存此设置。
- 如果在指定色温后更改“红色/绿色/蓝色增益”或“红色/绿色/蓝色补偿”，在设置值的右侧会显示“*”标记，表示已经指定色温。

进行色彩调整 (2)

[色彩调整]

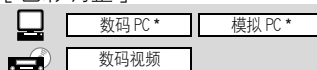

* 仅适用于 SX60

您可以对每种颜色（红、绿和蓝）进行色彩调整。

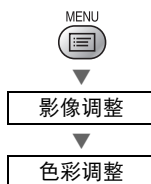

红色/绿色/蓝色增益（请参阅“进行色彩调整 (1)”）

红色/绿色/蓝色补偿（请参阅“进行色彩调整 (1)”）

完成后按 [MENU] 按钮。



- 投影机为当前所选择的输入信号和影像模式保存此设置。

进行色彩调整 (3)

[色彩调整]



您可以调整色彩浓度和色彩平衡以及对每种颜色（红、绿和蓝）进行色彩调整。

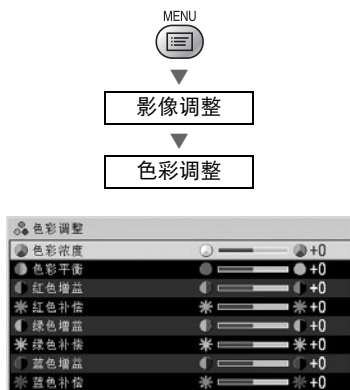

(SX60)

色彩浓度 调整每种颜色的强度。

[>] 提高颜色强度。

[<] 降低颜色强度。

色彩平衡 调整偏红或偏绿影像的色彩平衡。

[>] 校正偏红的影像。

[<] 校正偏绿的影像。

红色 / 绿色 / 蓝色增益 (请参阅“进行色彩调整 (1)”)

红色 / 绿色 / 蓝色补偿 (请参阅“进行色彩调整 (1)”)

完成后按 [MENU] 按钮。

- 如果视频格式是 PAL、PAL-M、PAL-N 或 SECAM，则不能进行色彩调整。
- 投影机为当前所选择的输入信号和影像模式保存此设置。

进行高级色彩调整 (1)

[动态伽玛]

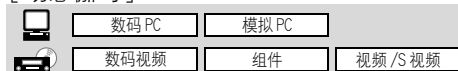

您可以自动调整影像亮部和暗部的层次。

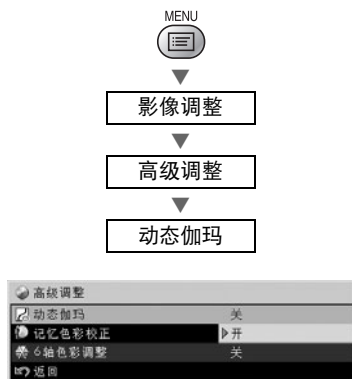

关 禁用动态伽玛。

开 启用动态伽玛。

按 [OK] 按钮确认，然后按 [MENU] 按钮。

- 动态伽玛会自动优化影像质量。
- 投影机为当前所选择的输入信号和影像模式保存此设置。

进行高级色彩调整 (2)

[记忆色彩校正]

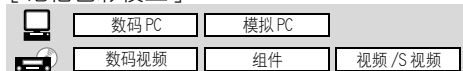

您可以按我们记忆中的颜色（例如蓝色的天空）校正颜色，使投影的颜色更加鲜艳。

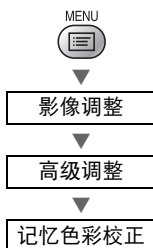

- 关 禁用记忆色彩校正功能。
- 低 分三个级别指定记忆色彩校正的强度。
- 中
- 高

完成后按 [MENU] 按钮。



- 投影机为当前所选择的输入信号和影像模式保存此设置。

进行高级色彩调整 (3)

[6 轴色彩调整]

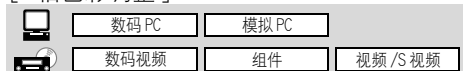

您可以通过 6 轴色彩调整框（RGB（红 / 绿 / 蓝）和 CMY（青 / 洋红 / 黄））进行精细的色彩调整。有关 6 轴色彩调整的信息，请参阅“术语表”。

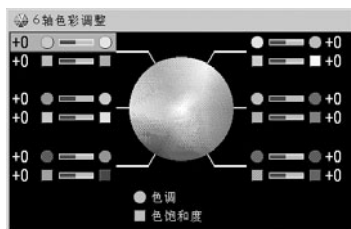
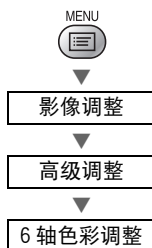

- 调整 启用 6 轴色彩调整。
- 关 禁用 6 轴色彩调整。

如果选择 [调整]，6 轴色彩调整框将出现在屏幕上。按 [^]/[v] 选择 [色调] 或 [色饱和度] 滑块，然后按 [<]/[>] 进行调整。

完成后按 [MENU] 按钮。



- 投影机为当前所选择的输入信号和影像模式保存此设置。

根据环境光校正影像 (SX7 II)

[环境光]



数码 PC

模拟 PC

如果为 [影像模式] 选择了 [照片], 您可以根据屏幕的环境光适当地校正并投影影像。

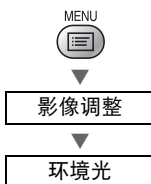

关

不进行校正投影影像。

调整

您可以指定环境光的类型和亮度。



种类

白炽灯

如果环境光源是白炽灯泡或灯泡色荧光, 请选择此项。

荧光灯

如果环境光源是昼白色荧光, 请选择此项。

荧光灯H

如果环境光源是日光色荧光, 请选择此项。



等级

弱

如果环境光较暗, 请选择此项。

中

如果环境光适中, 请选择此项。

强

如果环境光较亮, 请选择此项。



环境光设置示例

等级	地点举例
弱	放映室、酒吧
中	摄影棚、画廊
强	会议室、演讲室

按 [OK] 按钮接受设置, 然后按 [MENU] 按钮。



- [关] 为出厂默认设置。
- 如果为 [影像模式] 选择了 [照片], 您可以选择此项。

降低投影灯亮度

[投影灯模式]

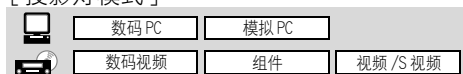

如果想使影像更暗或减弱风扇噪音，您可以降低投影灯亮度。

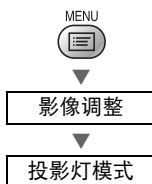

(SX7 Mark II)

标准 以标准亮度投影影像。

静音 降低投影灯亮度和风扇噪音。

按 [OK] 按钮确认，然后按 [MENU] 按钮。

- 如果选择静音模式，可以降低投影灯的功率消耗。
- 投影机为当前所选择的输入信号和影像模式保存此设置。

重设影像设置

[重设]

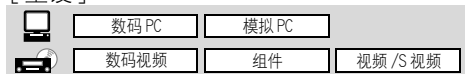

如果要重新设置所有影像设置，您可以将当前影像设置重设为默认设置。

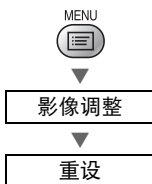

重设影像设置。

取消影像设置的重设。

按 [OK] 按钮确认，然后按 [MENU] 按钮。

- 投影机分别储存每种输入信号（7种）和影像模式（多达5种）的影像设置。如果选择 [确定]，当前所选输入信号和影像模式组合保存的设置将重设。

执行 [色彩调整] 或 [高级调整]：

如果执行 [色彩调整] 或 [高级调整]（动态伽玛、记忆色彩校正或6轴色彩调整），“影像调整”菜单上将显示复选标记 。



(SX7 Mark II)

设置各种功能

设置自动设置功能

[自动设置]

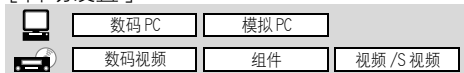

您可以在自动设置功能中选择要启用的项目。

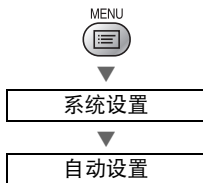

如果要在自动设置功能中启用或禁用以下项目，请分别选择 [开] 或 [关]。

- 自动对焦 启用 / 禁用自动对焦。
- 自动梯形 启用 / 禁用自动梯形校正。
- 自动输入 启用 / 禁用自动输入选择。
- 自动屏幕颜色 启用 / 禁用自动屏幕颜色校正。



- 在自动设置期间会出现一个确认屏幕，您可以检查启用/禁用了哪些功能（44、67 页）。
- 可以手动调整每个项目。
 - [自动对焦]: [FOCUS] 按钮 (49 页)
 - [自动梯形]: [KEYSTONE] 按钮 (50 页)
 - [自动输入]: [INPUT] 按钮 (46、68 页)
 - [自动屏幕颜色]: 菜单功能 (94 页)
- 如果为 [屏幕高宽比] 选择了 [16:9 数码影像移位]，则无法更改每个项目的设置。自动设置功能也将禁用。

选择电源管理模式

[电源管理模式]

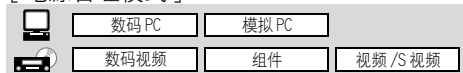

为了节约电力，您可以自动关闭投影机或投影机。

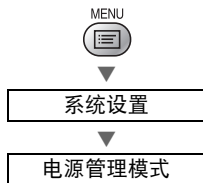

- 关 禁用电源管理模式。
- 待机 进入电源管理模式。当有信号输入或按任意操作按钮时，投影机重新开始投影。
- 退出 进入退出模式并自动关闭投影机。

按 [OK] 按钮确认，然后按 [MENU] 按钮。



- 如果选择 [关]，则无法启用 [直接开机] 功能。
- 当投影机处于 [待机] 电源管理模式时，[POWER] 指示灯闪烁红色和绿色。

跳过电源按钮操作

[直接开机]

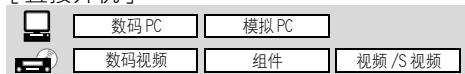

您可以将投影机设置为在连接电源线时直接开机。

MENU



系统设置

直接开机



关

禁用直接开机功能。

开

启用直接开机功能。

按 [OK] 按钮确认，然后按 [MENU] 按钮。



- 关闭投影机之后，必须至少等待5分钟，再通过直接开机功能打开投影机。如果关闭投影机之后立即打开，可能缩短投影灯寿命。
- 如果要启用直接开机功能，除此设置外，请将 [电源管理模式] 设置为 [待机] 或 [退出]。

启用 / 禁用静音

[静音]

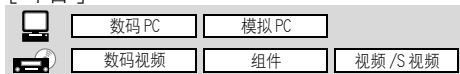

您可以启用/禁用当按机顶控制板或遥控器上的按钮时发出的静音。

MENU



系统设置

静音



关

禁用静音。

开

启用静音。

按 [OK] 按钮确认，然后按 [MENU] 按钮。



- 如果通过 [MUTE] 按钮暂时消除投影机声音，则不发出静音。

选择显示语言

[语言]

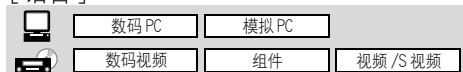

您可以从 20 种不同语言中选择在菜单中使用的语言。

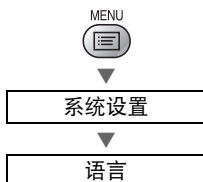

English	英语
Deutsch	德语
Français	法语
Italiano	意大利语
Español	西班牙语
Português	葡萄牙语
Svenska	瑞典语
Русский	俄语
Nederlands	荷兰语
Suomi	芬兰语
Norsk	挪威语
Türkçe	土耳其语
Polski	波兰语
Magyar	匈牙利语
Čeština	捷克语
Dansk	丹麦语

中文简体	简体中文
中文繁體	繁体中文
한국어	韩国语
日本語	日语

按 [OK] 按钮，菜单中的所有文字将以所选语言显示。完成后按 [MENU] 按钮。

禁止投影机操作

[按键锁定]

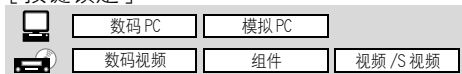

您可以禁止使用机顶控制板或遥控器上的按钮，从而防止意外按下这些按钮。

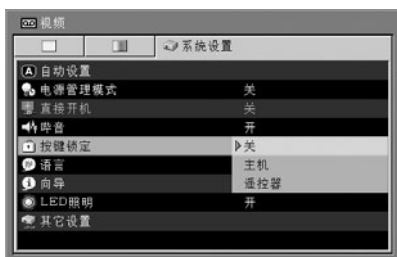
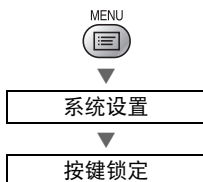

- 关 禁用按键锁定功能。
- 主机 禁止使用机顶控制板。
- 遥控器 禁止使用遥控器。

按 [OK] 按钮确认，然后按 [MENU] 按钮。



- 按键锁定功能从选择 [主机] 或 [遥控器] 后按 [OK] 按钮时开始生效。请确保在未锁定的机顶控制板或遥控器上按 [OK] 按钮。
- 要强行取消按键锁定功能，请在投影后从交流电源插座中拔出电源插头，然后在按住 [OK] 按钮的同时插入电源插头，直到投影机发出声音为止。

启用 / 禁用引导消息

[向导]

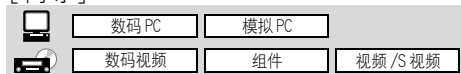

您可以启用/禁用解释如何使用投影机的引导消息。

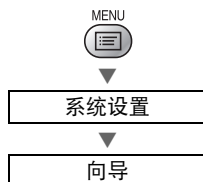

- 关 禁用引导消息。
- 开 启用引导消息。

按 [OK] 按钮确认，然后按 [MENU] 按钮。



- 在下列情形下，屏幕上显示引导消息：
 - 打开投影机时 (38 页)。
 - 关闭投影机时 (按 [POWER] 按钮) (58 页)。
 - 确认无输入信号时 (34、62 页)。
 - 在 NO SHOW、FREEZE 或 D. ZOOM 下按了无效按钮时 (74、77 页)。

打开 / 关闭 LED 照明

[LED 照明]

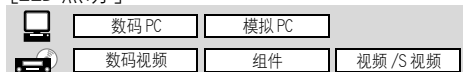

您可以打开 / 关闭 LED 照明灯和端子上的 LED 指示灯（24、25、26 页）。



关 关闭所有 LED。

开 根据需要打开 LED。

按 [OK] 按钮确认，然后按 [MENU] 按钮。

- 此设置不影响 POWER 指示灯或 WARNING 指示灯。

设置遥控器

[遥控器]

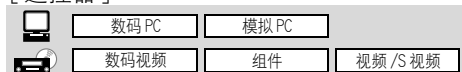

当同时使用两台投影机时，您可以更改频道设置以防两个遥控器相互干扰。

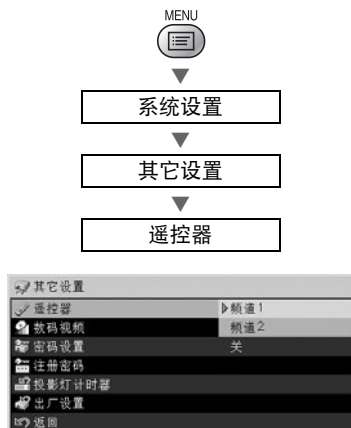

频道 1 选择在投影机上使用的频道。

频道 2

按 [OK] 按钮确认，然后按 [MENU] 按钮。

选择遥控器频道

在按住遥控器上 [OK] 按钮的同时，按 [LIGHT] 按钮 3 秒钟。

执行以上操作时，频道在“频道 1”（按钮闪烁一次）和“频道 2”（按钮闪烁两次）之间切换。

- 请确保为遥控器和投影机设置相同的频道。
- 使用遥控器执行此操作，在按 [OK] 按钮之后，您无法控制投影机。请务必同时更改遥控器的频道。

设置数码视频输入信号

[数码视频]



您可以选择数码视频输入信号的标准。

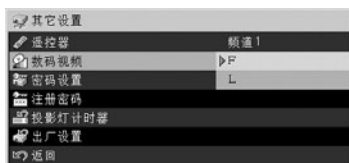
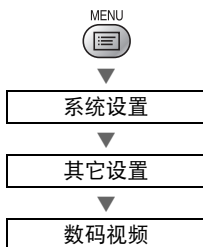

投影全范围的数码信号。

投影有限范围的数码信号。

按 [OK] 按钮确认，然后按 [MENU] 按钮。



- 有关这些设置的更详细信息，请参阅随 AV 设备提供的使用说明书。

设置密码

[密码设置]

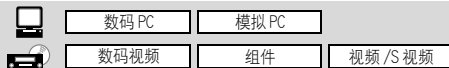

您可以设置投影机密码。

一旦设置密码，每次打开投影机将需要输入密码。

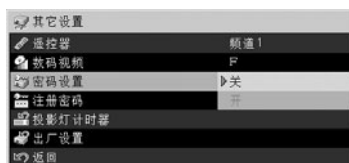
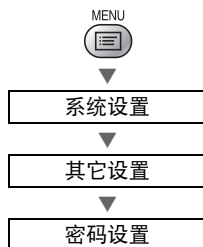

禁用密码保护。

启用密码保护。

按 [OK] 按钮确认，然后按 [MENU] 按钮。



- 一旦设置密码，在开机时将出现密码输入屏幕。使用 [^]、[v]、[<] 和 [>] 输入 4 位数密码。如果密码有效，投影机即开始工作。如果三次输入错误的密码，投影机将关闭。
- 要取消密码，请在投影后从交流电源插座中拔出电源插头，然后在按住 [MENU] 按钮的同时插入电源插头，直到投影机发出哔音为止。

注册密码

[注册密码]

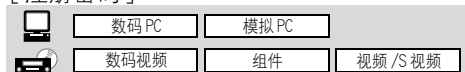

您可以在打开投影机时注册需要输入的密码。

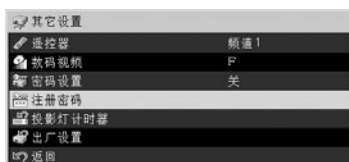
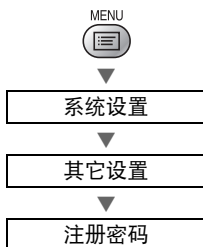

按 [OK] 按钮显示密码输入屏幕。



从左边开始输入 4 位数密码。您可以通过分别按 [A]、[v]、[<] 和 [>] 输入 1、2、3 和 4。一旦输入全部四位数字，密码即自动注册。

- 如果要取消注册密码，按 [MENU] 按钮，而不输入密码。

重设为默认设置

[出厂设置]

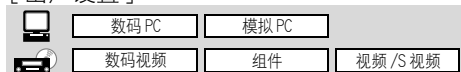

您可以重设菜单项目设置并将系统设置恢复为出厂设置。

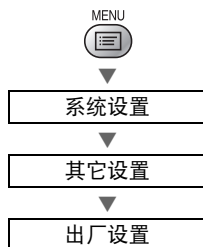

重设投影机菜单项目设置。

取消重设菜单项目设置。

按 [OK] 按钮确认，然后按 [MENU] 按钮。



- 如果执行 [出厂设置]，所有调整均重设为默认设置。
- 如果执行 [出厂设置]，当下次打开投影机时，将出现语言选择屏幕 (39 页)。
- 即使在重设为出厂设置后，也不会重设 [投影机灯计时器]、[语言] 和 [遥控器] 的设置。
- 有关出厂设置，请参阅 138、139 页。

重置投影灯计时器

[投影灯计时器]

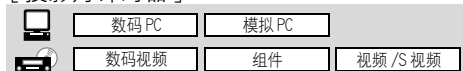

您可以重置投影灯计时器，投影灯计时器指出更换投影灯的时间。

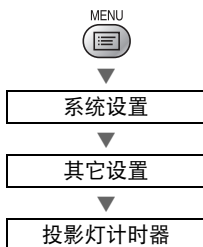

- 除了已经更换投影灯时，在其它情况下不要重置投影灯计时器。否则，投影灯计时器无法指出更换投影灯的正确时间。

投影灯计时器的显示示例

- 如果使用时间为：
SX7 Mark II：1800 小时或以下
SX60：2300 小时或以下



- 如果使用时间为：
SX7 Mark II：1800 到 2000 小时
SX60：2400 到 2500 小时

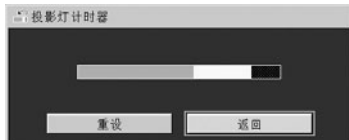

- 如果使用时间为：
SX7 Mark II：2000 小时或以上
SX60：2500 小时或以上

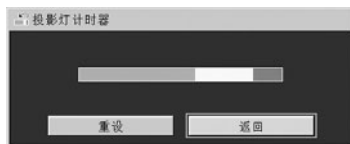

- 更换投影灯时

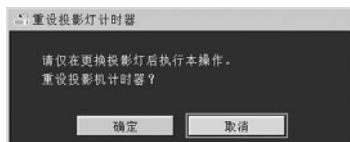

- 重置投影灯计时器。
- 取消重置投影灯计时器。

按 [OK] 按钮确认，然后按 [MENU] 按钮。



- 有关更换投影灯的更详细信息，请参阅 118 页。

维护

目录 / 安全说明

使用之前

设置投影机

从计算机投影影像

从 AV 设备投影影像

在演示期间使用的有效功能

使用菜单设置功能

维护

故障排除

附录

索引

清洁投影机

经常清洁投影机以防灰尘积聚在表面上。

脏污的镜头可能影响投影影像的质量。



注意

- 在关闭投影机后的短时间内主机很烫。等到投影机充分冷却后再清洁投影机（一小时以上）。否则，您可能被灼伤。
- 在清洁投影机前，务必从交流电源插座中拔出电源插头。否则可能导致电击或火灾。

请用一块软布轻轻擦拭投影机主机。

如果投影机非常脏，请将抹布在滴有少量清洁剂的水中浸湿，紧紧拧干抹布，然后擦拭投影机。清洁完毕之后，再用干布擦拭投影机。



注意

- 切勿使用挥发性的清洁液或汽油，这样可能损坏投影机的涂层。当使用化学除尘布时，务必仔细阅读使用说明。
- 当清洁投影机镜头时，请使用通常的吹风机或镜头清洁纸。镜头表面容易损坏，因此不要使用硬抹布或织物进行清洁。

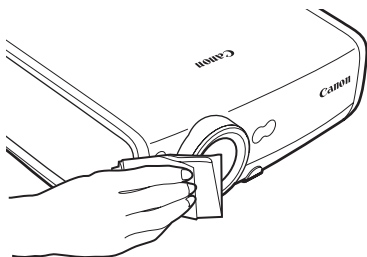

长时间不使用时

务必将镜头盖盖在镜头上并存放在随附的携带包中。

清洁和更换空气过滤器

空气过滤器安装在主机底部的进气口处，用于保护内部镜头和镜子免于沾染灰尘。如果空气过滤器被灰尘堵塞，阻碍了空气流进入投影机，投影机内部温度升高，可能使投影机受到损坏。



注意

- 在关闭投影机后的短时间内主机很烫。等到投影机充分冷却后再清洁投影机（1小时以上）。否则，您可能被灼伤。
- 在清洁或更换空气过滤器前，务必从交流电源插座中拔出电源插头。否则可能导致电击或火灾。
- 不要通过空气过滤器开口将任何物体塞入投影机中。由于高压部件或旋转部件，您可能受到电击或人身伤害。

清洁空气过滤器

将投影机上下倒转，推按开锁卸下盖板，取出空气过滤器，然后使用真空吸尘器清洁空气过滤器。

当清洁侧面排气口和底部进气口的灰尘时，请将真空吸尘器管口直接靠近这些位置。



- 经常性地清洁空气过滤器。
- 当清洁空气过滤器后，请按照与拆下时的步骤 1 到 5 相反的过程安装空气过滤器。

更换空气过滤器

- 1 关闭投影机，从交流电源插座中拔出电源插头，让投影机至少停用 1 小时。
- 2 推按箭头所示位置，卸下过滤器盖板。
- 3 取出空气过滤器。
- 4 安装新的空气过滤器。
- 5 紧密地装上过滤器盖板，不要留下任何空隙。

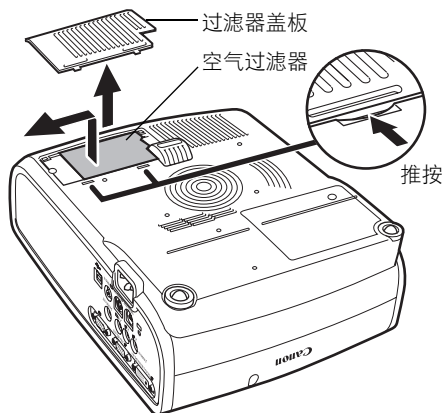

- 在更换空气过滤器后盖上镜头盖。
- 小心地处理空气过滤器。如果损坏，空气过滤器将不能正常工作。
- 每当更换投影灯时，请更换空气过滤器。
- 您可以从经销商处订购空气过滤器。

更换投影灯

当投影灯的使用时间超过一定时间量时，每次打开投影机会显示下列消息（两种类型），持续 10 秒钟。

- 如果使用时间为：
SX7 Mark II：1800 到 2000 小时
SX60：2400 到 2500 小时

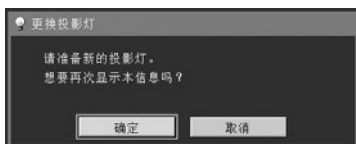

* 在此消息显示期间，[<]、[>]、[OK] 和 [POWER] 按钮可用。

- 如果使用时间为：
SX7 Mark II：2000 小时或以上
SX60：2500 小时或以上



* 在此消息显示期间，[POWER] 按钮可用。



- 如果对消息“想要再次显示本信息吗？”选择 [取消]，此消息将不会再次显示。
- 您可以在 [系统设置] 菜单的 [投影灯计时器] 中检查投影灯的使用时间（114 页）。



注意

- 当更换投影灯时，请关闭投影机，等到冷却扇停止运转，从交流电源插座中拔出电源插头，并让投影机至少停用 1 小时。否则，由于在关闭投影机后的短时间内主机很烫，您可能被灼伤。
- 当更换投影灯时，不要触摸内玻璃表面。否则，投影机的性能可能下降。
- 由于投影灯在受到刮擦或撞击时可能爆裂，请务必注意、正确地处置投影灯。
- 除非特别说明，否则请不要卸下螺丝。

更换投影灯

本投影机使用下列投影灯。

投影灯型号 SX7 Mark II: RS-LP04
 SX60 : RS-LP03



- 务必使用指定的投影灯。



- 可以从经销商处订购投影灯。

更换投影灯

1 关闭投影机，从交流电源插座插座中拔出电源插头，让投影机至少停用 1 小时。

2 使用平头螺丝刀松开螺丝，然后卸下盖板。

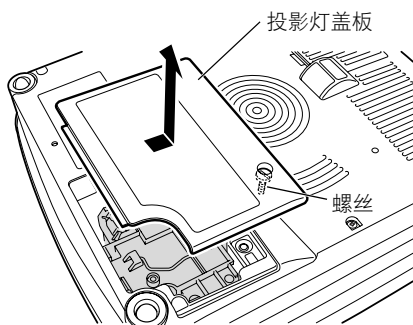

3 松开两个螺丝，拉起把手，取出投影灯。

4 将新的投影灯完全插入并用两个螺丝固定。

* 安装完毕后，请务必按下把手。

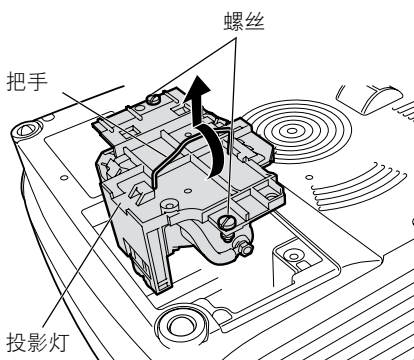

5 装回投影灯盖板并拧紧螺丝。

6 打开投影机。

7 调出菜单，然后选择 [系统设置] -> [其它设置] -> [投影灯计时器] (114 页)。

8 选择 [重设] -> [确定] 以重设投影灯计时器。

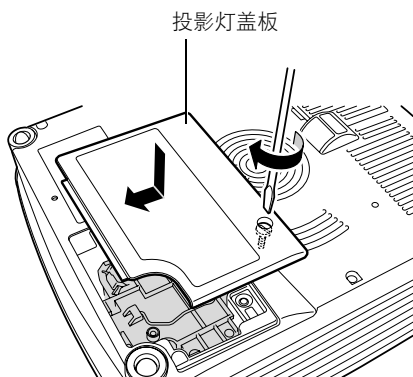

故障排除

目录 / 安全说明

使用之前

设置投影机

从计算机投影影像

从 AV 设备投影影像

在演示期间使用的有效功能

使用菜单设置功能

维护

故障排除

附录

索引

故障排除

WARNING 指示灯闪烁模式

当投影机发生故障时，在投影机关闭后，控制面板上的 WARNING 指示灯闪烁红色。



- 请等待冷却扇停止运转，从交流电源插座中拔出电源插头，然后再处理故障。

闪烁模式	含义	对策
闪烁一次	温度异常	由于某种原因，投影机内部的温度过高，或者外部空气温度高于规定的温度。如果问题出在投影机内部，请检查投影机是否安装正确并且正常工作，从电源插座中拔出投影机插头使其内部冷却，然后重新尝试进行投影。如果进气口或排气口堵塞，请去除障碍物。如果再次发生相同警告，投影机可能有缺陷。请与经销商联系。
闪烁两次	投影灯故障	投影灯已经烧坏。请更换新的投影灯。如果再次遇到相同警告，投影灯驱动电路可能有缺陷。请与经销商联系。
闪烁三次	投影灯盖板故障	投影灯盖板打开。从电源插座中拔出投影机电源线，然后装上投影灯盖板并再次打开投影机。如果投影灯盖板安装正确，则可能是投影灯盖板检测开关有问题。请与经销商联系。
闪烁四次	冷却扇故障	冷却扇或另一组件可能有缺陷。从电源插座中拔出投影机电源线，然后重新插入插座并再次打开投影机。如果仍然给出相同警告，请与经销商联系。
闪烁五次	电源故障	在电源装置中的某些部件上电压异常或者发生其它故障。从电源插座中拔出投影机电源线，然后重新插入插座并再次打开投影机。如果仍然给出相同警告，请与经销商联系。
闪烁六次	系统故障	某些功能可能失效。请关闭投影机并重新尝试进行投影。如果再次遇到相同警告，请与经销商联系。

故障和解决方法

无法打开投影机。

原因	对策
电源线未正确连接。	检查电源线是否正确连接 (38 页)。
电源线已经连接。	在连接电源插头之后,直到 [POWER] 指示灯变为红色才能打开投影机 (38 页)。
试图在关闭投影机后立即打开。	在关闭投影机后,不能立即打开。等待片刻,然后再次按 [POWER] 按钮 (58 页)。
由于在冷却扇转动时将投影机放入携带包内,安全装置被激活。	您无法解除安全装置。请与经销商联系。
由于进气口或排气口堵塞,投影机内部温度升高,安全装置被激活。	出于安全原因,您无法解除安全装置。请与经销商联系。

无法从投影机投影影像。

原因	对策
连接电缆未正确连接。	检查投影机是否正确连接到计算机或 AV 设备 (34、62 页)。
打开投影机的时间不到 20 秒。	当打开投影机时,“打开”窗口显示大约 20 秒钟。要立即投影影像,请按遥控器或机顶控制板上的 [OK] 按钮 (38 页)。
AV 设备未发送影像。	检查所连接的数码相机、视频摄像机、DVD 等是否在播放影像。
选择了错误的视频端子或信号类型。	检查是否选择了正确的视频端子和信号类型 (46、67 页)。
选择了 [NO SHOW] 功能。	按遥控器上的 [NO SHOW] 按钮 (74 页)。
由于计算机存在问题,未发送影像。	再次按顺序打开投影机和计算机。

听不到声音。

原因	对策
音频电缆未正确连接。	检查音频电缆连接 (37 页)。
启用了 [静音] 功能。	按遥控器上的 [MUTE] 按钮 (75 页)。
音量调到最低。	按遥控器或机顶控制板上的 [VOL+] 按钮调整音量 (75 页)。
使用了具有内置电阻器的音频电缆。	请使用无内置电阻器的音频电缆。

投影的影像模糊不清。

原因	对策
影像脱焦。	调整对焦 (49 页)。
未取下镜头盖。	取下镜头盖。
与屏幕的距离太近。	检查与屏幕的距离是否合适。如果距离小于大约 1.2 m, 投影机无法在屏幕上合焦 (30、129 页)。
投影机未放置在屏幕的正前方。	检查投影机是否相对于屏幕斜向放置。您可以通过梯形失真调整功能校正细微的投影角度错误 (41、50 页)。
投影机被移到温度变化过大的地方。	当将投影机从低温地方移到高温地方时, 镜头上可能形成冷凝水。冷凝水稍后会蒸发, 投影机将能够正常投影影像。
镜头脏污。	清洁镜头 (116 页)。

无法恰当投影影像。

原因	对策
投影的影像在垂直或水平方向上反转。	悬吊安装 / 背面投影设置不正确。检查 [显示设置] 菜单中的 [影像翻转 H/V] 设置 (93 页)。

无法从笔记本电脑投影影像。

原因	对策
连接电缆未正确连接。	检查连接电缆是否正确连接至计算机的视频端子 (34、35 页)。
视频信号类型不正确。	检查所选择的信号类型是否正确 (87、88、128 页)。
未正确设置笔记本电脑上的外部监视器输出设置。	打开笔记本电脑上的外部监视器输出。 要打开外部监视器输出, 请按 [LCD] 或 [VGA] 功能键, 或者在按住笔记本电脑键盘上 [Fn] 键的同时, 按带有外部监视器图标的按键 (43 页)。 用于执行此操作的按键组合视计算机制造商而有所不同。有关更详细的信息, 请参阅随计算机提供的使用说明书。
显示的影像与在笔记本电脑上显示的影像不同。	检查笔记本电脑上是否选择了双屏幕 (多显示器) 模式。如果选择了双屏幕模式, 请在笔记本电脑上更改为同步显示模式。 输出设置方法视计算机制造商而有所不同。有关更详细的信息, 请参阅随计算机提供的使用说明书。

投影机强行关机。

原因	对策
进气口或排气口堵塞。	检查进气口或排气口是否堵塞。如果进气口或排气口堵塞，投影机内部的温度升高，电源自动关闭以保护投影机。请等待片刻，直到内部温度下降，然后在不堵塞进气口和排气口的情况下，重新打开投影机（20、21、38页）。
空气过滤器变脏。	检查底部的空气过滤器是否被灰尘堵塞。如果空气过滤器堵塞，请加以清洁或更换空气过滤器（117页）。
投影机爆裂（或者失效）。	检查投影机灯是否爆裂。如果爆裂，请更换投影机灯。如果未爆裂，则投影机可能失效。使用备用投影机灯（如果有的话）更换旧灯，检查投影机灯是否失效（11、118、119页）。
工作温度不适当。	检查工作温度是否介于 5 至 35°C 之间（13 页）。
其它原因	投影机可能损坏。请与经销商联系。

无法操作遥控器。

原因	对策
电池未正确安装，或者电池已耗尽。	检查电池是否安装正确。如果电池安装正确，请更换新电池（27页）。
您在遥控器操作范围以外操作遥控器。	检查是否在遥控器操作范围以内操作遥控器。并检查投影机的红外遥控接收器和遥控器之间是否有障碍物（27页）。
在不适当的操作环境中操作遥控器。	检查投影机的红外遥控接收器是否暴露在直射太阳光或照明设备的强光下（27页）。
遥控器的频道设置与投影机的设置不匹配。	检查遥控器的频道设置是否更改。您可以检查 [系统设置] 菜单中的 [遥控器] 设置（111页）。
按键锁定功能禁止遥控器操作。	检查是否通过 [按键锁定] 功能禁用了遥控器操作。在“系统设置”菜单中，将 [按键锁定] 设置为 [关]（110页）。

无法使用无线鼠标功能。

原因	对策
USB 电缆未正确连接。	检查投影机 and 计算机之间的 USB 电缆是否正确连接（78页）。
未安装鼠标驱动程序。	检查鼠标在计算机上是否起作用。如果不起作用，请在计算机中安装鼠标驱动程序。
由于计算机存在问题，不能识别鼠标。	再次按顺序打开投影机和计算机。

附录

附录目录

支持的计算机信号类型	128 页
屏幕尺寸与投影距离之间的关系 ...	129 页
术语表	130 页
规格	133 页
索引	135 页
菜单配置	138 页

目录 / 安全说明

使用之前

设置投影机

从计算机投影影像

从 AV 设备投影影像

在演示期间使用的有效功能

使用菜单设置功能

维护

故障排除

附录

索引

支持的计算机信号类型

本投影机支持下列信号类型。

如果您的计算机或 AV 设备与其中任何一种信号类型兼容，投影机的自动 PC 功能会选择该输入信号类型以恰当投影影像。

模拟 PC

分辨率 (点)	信号类型	水平频率 (KHz)	垂直频率 (Hz)		
640 x 480	VGA	31.469	59.94		
		31.469	70.09		
		37.50	75.00		
		37.861	72.81		
		37.861	74.38		
		43.269	85.01		
720 x 400	-	31.469	70.09		
800 x 600	SVGA	34.50	55.38		
		35.156	56.25		
		37.879	60.32		
		37.898	61.03		
		38.00	60.51		
		38.60	60.31		
		46.875	75.00		
		48.077	72.19		
		53.674	85.06		
		44.028	54.63		
		46.897	58.19		
1024 x 768	XGA	47.00	58.31		
		48.363	60.00		
		48.496	60.02		
		56.476	70.07		
		58.032	72.00		
		60.023	75.03		
		60.314	74.92		
		60.994	75.77		
		62.04	77.07		
		63.478	79.35		
		68.677	85.00		
		47.986	59.83		
		1280x768	WXGA	49.702	60.03
		1280x800 (SX7 MarkII)		-	47.712
		1360x768	-	64.196	70.39
1152 x 864	-	61.17	65.28		
1152 x 900	-	61.846	66.00		
		71.399	75.64		
1280 x 960	-	60.00	60.00		
1280 x 1024	SXGA	62.50	58.63		
		63.337	59.98		
		63.364	59.95		
		63.735	60.01		
		63.791	60.18		
		63.899	60.00		
		63.981	60.02		
		71.694	67.19		
		76.97	72.00		
		79.976	75.03		
		81.135	76.11		
1400 x 1050	SXGA+	63.981	60.02		
1600 x 1200	UXGA	75.00	60.00		
640 x 480	MAC LC 13	34.967	66.60		
640 x 480	MAC 13	35.00	66.67		
832 x 624	MAC 16	49.725	74.55		
1024 x 768	MAC 19	60.248	75.08		
1152 x 870	MAC 21	68.681	75.06		
1280 x 960	MAC	75.00	75.08		
1280 x 1024	MAC	80.00	75.08		

数码 PC

分辨率 (点)	信号类型	水平频率 (KHz)	垂直频率 (Hz)
640 x 480	D-VGA	31.469	59.94
800 x 600	D-SVGA	37.879	60.32
1024 x 768	D-XGA	48.363	60.00
1280 x 1024	D-SXGA	63.981	60.02
1400 x 1050	D-SXGA+	63.981	60.02

数码视频

信号类型	水平频率 (KHz)	垂直频率 (Hz)
D-480p	31.469	59.94
D-575p	31.250	50.00
D-720p	44.955	59.94
D-1080i*	28.125	50.00
D-1080i*	33.716	59.94

* 隔行信号

分量

信号类型	水平频率 (KHz)	垂直频率 (Hz)
480p	31.469	59.94
480i*	15.734	59.94
575p	31.250	50.00
575i*	15.625	50.00
720p	44.955	59.94
1035i*	33.750	60.00
1080i*	28.125	50.00
	33.716	59.94

* 隔行信号

- 上表中的规格如有变更，恕不事先通知。
- 本投影机不支持时钟为 170MHz 或以上的计算机信号。
- 使用所有针脚均连接的全连接 VGA 电缆，否则，将无法正确投影影像。

屏幕尺寸与投影距离之间的关系

高宽比为 4:3 的 屏幕尺寸 类型 - W x D (cm)	投影距离 (m)		H1 (cm)	H2 (cm)	高宽比为 16:9 的 屏幕尺寸 类型 - W x D (cm)
	最大变焦	最小变焦			
40 英寸 81 x 61	1.2	2.0	55	6	37 英寸 81 x 46
50 英寸 102 x 76	1.5	2.5	69	8	46 英寸 102 x 57
60 英寸 122 x 91	1.8	2.9	82	9	55 英寸 122 x 69
70 英寸 142 x 107	2.1	3.4	96	11	64 英寸 142 x 80
80 英寸 163 x 122	2.4	3.9	110	12	74 英寸 163 x 91
90 英寸 183 x 137	2.7	4.4	123	14	83 英寸 183 x 103
100 英寸 203 x 152	3.0	4.9	137	15	91 英寸 203 x 114
110 英寸 224 x 168	3.3	5.4	151	17	101 英寸 224 x 126
120 英寸 244 x 183	3.6	5.9	165	18	110 英寸 244 x 137
130 英寸 264 x 198	3.9	6.4	178	20	119 英寸 264 x 149
140 英寸 284 x 213	4.2	6.9	192	21	128 英寸 284 x 160
150 英寸 305 x 229	4.5	7.4	206	23	138 英寸 305 x 171
160 英寸 325 x 244	4.8	7.9	219	24	147 英寸 325 x 183
170 英寸 345 x 259	5.1	8.4	233	26	156 英寸 345 x 194
180 英寸 366 x 274	5.4	8.9	247	27	165 英寸 366 x 206
182 英寸 370 x 277	5.4	9.0	250	28	167 英寸 370 x 208
190 英寸 386 x 290	5.6	-	261	29	174 英寸 386 x 217
200 英寸 406 x 305	5.9	-	274	30	184 英寸 406 x 229
210 英寸 427 x 320	6.2	-	288	32	193 英寸 427 x 240
220 英寸 447 x 335	6.5	-	302	34	202 英寸 447 x 251
230 英寸 467 x 351	6.8	-	315	35	211 英寸 467 x 263
240 英寸 488 x 366	7.1	-	329	37	220 英寸 488 x 274
250 英寸 508 x 381	7.4	-	343	38	233 英寸 508 x 286
260 英寸 528 x 396	7.7	-	357	40	239 英寸 528 x 297
270 英寸 549 x 411	8.0	-	370	41	248 英寸 549 x 309
280 英寸 569 x 427	8.3	-	384	43	257 英寸 569 x 320
290 英寸 589 x 442	8.6	-	398	44	266 英寸 589 x 331
300 英寸 610 x 457	8.9	-	411	46	276 英寸 610 x 343

术语表

* 仅适用于 SX7 Mark II

6 轴色彩调整 (103 页)

供高级用户使用的色彩调整功能。您可以调整投影影像的 RGB (红 / 绿 / 蓝) 和 CMY (青 / 洋红 / 黄) 六种颜色的色彩平衡和色彩浓度, 实现精细的色彩调整。可以在影像调整菜单中执行 6 轴色彩调整。

AdobeRGB (53、98 页)

Adobe systems Incorporated 建立的一种色彩空间规范, 应用于高性能数码相机、显示器和其它设备。由于此模式具有比 sRGB 更宽的色域, 投影影像的颜色重现更为精确。在 SX7 Mark II 中, 如果在 [影像模式] 设置中选择 [AdobeRGB], 则投影机可以投影符合 AdobeRGB 标准的最佳质量影像。请注意, 如果在 sRGB 模式下投影 AdobeRGB 兼容影像, 或者在 AdobeRGB 模式下投影 sRGB 兼容影像, 投影影像的颜色可能与原影像有所不同。

环境光* (104 页)

投影机周围的照明环境。如果为 [影像模式] 选择了 [照片], 您可以通过 [环境光] 设置根据屏幕的环境光适当地校正并投影影像。

模拟 PC (25、34、89 页)

一种信号制式, 用于发送 R (红)、G (绿) 和 B (蓝) 模拟信号信息。它是一种将彩色监视器连接到计算机时使用的典型制式。通过监视器电缆将计算机上的模拟 PC 输出端子和本投影机上的输入端子 -1 或输入端子 -2 相连接。在投影时, 为输入端子 -1 选择 [模拟 PC1], 为输入端子 -2 选择 [模拟 PC2]。

高宽比 (55、69、86 页)

高宽比是屏幕的水平 (长) 尺寸与垂直 (短) 尺寸之比。表示为 “长尺寸: 短尺寸”。以下是常用的高宽比:

[4:3]

在标准屏幕分辨率中普遍采用的高宽比, 例如在传统电视屏幕和 PC 中的 VGA (640 x 480) 和 XGA (1024 x 768)。本投影机的高宽比为 4:3。

[5:4]

如果在 PC 中选择 SXGA (1280x1024) 之类的分辨率, 则使用此高宽比。[5:4] 中的短尺寸比 [4:3] 中的短尺寸略长。如果 [高宽比] 选择 [自动], 高宽比为 5:4 的影像可以正确显示, 但是屏幕两侧会显示空白。

[16:9]

高清晰度或宽屏幕的高宽比。在宽屏幕 PC 监视器中, 使用 WXGA (1280 x 768 和 1360 x 768) 作为与 16:9 接近的高宽比。如果 [高宽比] 选择 [自动], 高宽比为 16:9 的影像可以正确显示, 但是屏幕顶部和底部会显示空白。

电影画面的高宽比, 使用 "vista vision size" 和 "cinema scope size" 等。

"Vista vision size"

高宽比接近于 16:9。[高宽比] 选择 [自动] 或 [宽屏]。影像顶部和底部有黑色条带。

"Cinema scope size"

高宽比为 8:3。[高宽比] 选择 [自动] 或 [宽屏]。影像顶部和底部有黑色条带。

色温* (101 页)

通常表示光源中相关颜色的值。在本投影机中, 使用色温调整投影影像的 RGB 色彩平衡以校正环境光造成的颜色影响。如果提高和降低色温, 白色相应变为蓝色和红色。如果为 [影像模式] 选择了 [照片], 您可以在 [色彩调整] 菜单中设置色温。

组件 (25、62、88 页)

一种信号制式，通过将亮度信号 (Y) 和颜色信号 (C) 划分为 B-Y 色差信号和 R-Y 色差信号来传输影像。一种信号制式，用于发送划分为 B-Y 色差信号和 R-Y 色差信号的颜色信号 (C)。与复合信号制式相比，这种制式可以投影更高质量的影像。通过色差线将 AV 设备上的色差视频端子和本投影机上的 ANALOG IN-2 端子相连接。投影时选择 [组件]。

复合 (25、64 页)

一种视频信号制式，用于一起发送亮度信号 (Y) 和颜色信号 (C)。通过视频电缆将 AV 设备上的复合输出 (RCA) 端子和本投影机上的 VIDEO IN 端子相连接。投影时选择 [视频]。

数码 PC (25、35 页)

一种信号制式，用于发送各个显示点的数码信息。由于没有模拟转换，此制式不存在影像质量下降的问题。通过 DVI 连接电缆将计算机上的 DVI 输出端子和本投影机上的输入端子 -1 相连接。投影时选择 [数码 PC]。

DVI (35、46、63、67 页)

一种用于计算机和 AV 设备的数码视频信号连接接口。此接口允许传输数码数据而无需转换为模拟数据，确保了高质量的影像，不会出现信号衰减。DVI-I (集成) 连接器可用于传输模拟视频信号和数码视频信号。

增益 (102 页)

调整影像信号内亮度信号重现范围 (从黑色到白色) 的参数，从而在屏幕上自然地重现影像。主要是改变亮色调的重现性。由于您可以调整本投影机中每种 RGB 颜色的增益，因此也可以调整颜色。通常通过补偿来调整增益。

伽玛校正 (100、102 页)

在投影影像数据期间所使用的色调调整系统。当影像的某些部分由于太亮或太暗而模糊不清时，伽玛校正功能可以有效发挥作用。

本投影机支持手动伽玛校正以及动态伽玛校正 (自动执行伽玛校正)。

HDCP

High-bandwidth Digital Content Protection (高带宽数码内容保护) 的缩写，这是一种防止复制数码影像信号的加密技术。在本投影机中，您可以通过 HDCP 技术来投影防止复制的数码内容。要投影防止复制的数码内容，请通过专用电缆将投影机上的输入端子 -1 和 AV 设备上的 HDMI 端子或 DVI 端子相连接，然后从 [输入] 菜单中选择 [数码视频]。

HDMI (63、67 页)

一种用于 AV 设备的数码视频信号连接接口。它的端子比 DVI 端子更为小巧。允许同时传输视频信号和音频信号。

记忆色彩校正 (103 页)

记忆的颜色是我们记忆中的颜色。记忆的颜色 (如天空的蓝色) 比真实的颜色更为鲜艳，因此您可能觉得投影影像的颜色有些暗淡。如果出现这种情况，请启用记忆颜色校正功能，使颜色接近于我们记忆中的颜色。您可以在影像调整菜单中启用记忆颜色校正功能。

补偿 (101 页)

将影像信号内亮度信号重现范围 (从黑色到白色) 向更高或更低的亮度级别进行偏移的参数。主要是改变色暗调的重现性。由于您可以调整本投影机中每种 RGB 颜色的补偿，因此也可以调整颜色。通常通过增益来调整补偿。

逐行（92 页）

一种用于在每次扫描时显示整个画面的影像显示制式。当输入隔行信号（视频信号）时，即通过两次扫描显示一个画面（一次扫描奇数行，一次扫描偶数行），要求进行逐行处理。当关闭逐行功能时，使用每个隔行扫描信号的影像信号显示一个画面，降低了影像的垂直分辨率。当打开逐行功能时，使用每两个隔行扫描信号的影像信号显示一个画面，改进了影像的垂直分辨率。当屏幕闪烁和快速活动画面上有明显的水平线时，请关闭逐行功能。

分辨率（42、87 页）

可以在计算机上显示的点数（水平点数 x 垂直点数）称为“显示分辨率”。分辨率表示显示区域的大小（信息量）。

分辨率	点数	
	水平	垂直
VGA	640	480
SVGA	800	600
XGA	1024	768
SXGA	1280	1024
SXGA+	1400	1050
LXGA	1600	1200

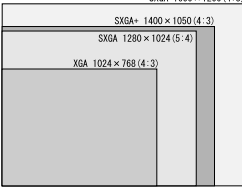

UXGA 1600 x 1200 (4:3)

每种分辨率的像素数量

如果在所连接的计算机上选择 SXGA+ (1400 点 x 1050 点) 作为显示分辨率，本投影机可以投影高分辨率的影像。如果您的计算机没有 SXGA+ 选项，请选择可选项中的最大分辨率。

sRGB（53、98 页）

一种色彩表示法（色彩空间）的国际标准，应用于普通数码相机、显示器和其它设备。在本投影机中，如果在 [影像模式] 设置中选择 [sRGB]，投影机可以投影符合 sRGB 标准的最佳质量影像。

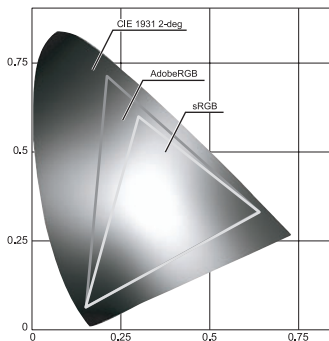

S 视频（25、63、88 页）

一种信号制式（YC 分离信号），用于分开发送亮度信号（Y）和颜色信号（C）。通过 S 视频电缆将 AV 设备上的 S 视频端子和本投影机上的 S-VIDEO IN 端子相连接。投影时选择 [S 视频]。

跟踪（89 页）

为了从模拟影像信号重现影像，通过参考影像信号内的同步信号，在适当的时间累积影像信息的过程。此过程称为跟踪。通过使用自动 PC 调整功能自动调整跟踪，即使来自模拟影像设备的同步信号中有微小偏差，投影机也可以正确显示影像。

视频（25、64、88 页）

一种在 AV 设备中广泛使用的输出端子。也称为复合输出端子（针形端子或 RCA 端子）。有关详细信息，请参阅“复合”。

规格

投影机

型号名称	SX7 Mark II (CH)/SX60 (CH)	
显示系统	RGB 液晶系统	
光学系统	由分色镜 / 偏振光束分光器进行色彩分离并由棱镜进行色彩合成	
光学系统	类型	反射液晶板
	尺寸 / 高宽比	0.7 英寸 x 3 面板 /4:3
	驱动系统	有效矩阵系统
	像素数量 / 像素总数	1,470,000 (1400 x 1050) x 3 面板 /4,410,000
变焦系统	变焦比 / 焦距 / F 数值	1.7x/f=21.7 至 35.8 mm/F1.85 至 F2.5
	变焦和对焦系统	电子操作 / 电子操作 (使用自动对焦功能)
	镜头移位	9:1 (固定)
光源	SX7 Mark II: 275W 高压灯泡, SX60: 180W 高压灯泡	
屏幕尺寸 (投影距离)	40 英寸 至 300 英寸 (1.2 至 9m)	
可重现的颜色数量	16,770,000 种颜色 (全彩色)	
亮度	SX7 Mark II: 3700 流明*1 (演讲模式), SX60: 2200 流明*1 (演讲模式)	
对比度 (全白: 全黑)	SX7 Mark II: 1000:1*1 (演讲模式), SX60: 2000:1*1 (家庭影院模式)	
均匀度	88%	
扬声器	1W 单声道 x1	
最大输入分辨率	1600 x 1200 点 (压缩)	
视频输入	模拟 PC 输入	UXGA/SXGA+/WXGA/SXGA/XGA/SVGA/VGA (扫描率: 水平 15 至 100kHz, 垂直 50 至 100Hz)
	数码 PC 输入	SXGA+/SXGA/XGA/SVGA/VGA
	分量输入	1080i, 1035i, 720p, 575i, 575p, 480i, 480p
	数码视频输入	1080i, 720p, 575p, 480p
视频输入	视频 / S 视频输入	NTSC, PAL, SECAM, NTSC4.43, PAL-M, PAL-N
	输入端子 -1	数码 PC, 模拟 PC, 数码视频 (DVI-I 接头 29 针)
	输入端子 -2	模拟 PC, 分量 (mini D-sub 15 针)
	VIDEO IN 端子	复合 (RCA)
	S-VIDEO IN 端子	S 视频 (mini DIN 4 针)
	AUDIO IN 端子	音频信号 (SX7 Mark II: 立体声微型插孔 x 3, SX60: 立体声微型插孔 x 1)
	USB 端子	用于鼠标控制 (USB 类型 B)
SERVICE PORT	RS-232C (mini DIN 8 针)	
视频输出端子	模拟 PC (mini D-sub 15 针)	
音频输出端子	音频信号 (SX7 Mark II: 立体声微型插孔)	
视频输入	数码 PC	TMDS (转换最小差分信号)
	模拟 PC	0.7Vp-p, 正极性, 阻抗 = 75Ω 水平 / 垂直同步: TTL 级, 负极性或正极性 G 信号复合同步: 0.3Vp-p, 负极性, 阻抗 = 75Ω
	视频	视频: 1Vp-p, 负同步, 阻抗 = 75Ω S 视频: 分离 YC 信号, Y: 1Vp-p, 负同步, 阻抗 = 75Ω C: 0.286Vp-p (彩色同步信号), 阻抗 = 75Ω 分量: 分离 Y/Cb/Pb Cr/Pr 信号 Y: 1Vp-p, 负同步, 阻抗 = 75Ω Cb/Pb: 0.7Vp-p, 阻抗 = 75Ω Cr/Pr: 0.7Vp-p, 阻抗 = 75Ω
	音频	142mVrms, 阻抗 = 47 KΩ 或更高
噪音 (投影灯模式: 标准 / 静音)	SX7 Mark II: 35/31 dB, SX60: 30/27 dB	
工作温度	5°C 至 35°C	
电源	交流电 100 - 240 V, 50/60 Hz	
功耗 (投影灯模式: 标准 / 静音, 待机)	SX7 Mark II: 360W/290W,7W, SX60: 250W/225W,7W	
尺寸	266 (宽) x 114 (高) x 336 (长) mm (不包括突出部分)	
重量	SX7 Mark II: 4.8 kg, SX60: 4.6 kg	
配件	遥控器、遥控器电池、电源线、计算机连接电缆、USB 电缆、分量线、携带包、镜头盖、镜头盖系绳、使用说明书和保修卡。	

- LCD 面板上 99.99% 或更多的像素是有效的。由于 LCD 面板的特性, 在投影期间, 0.01% 或更少的像素可能亮起或不亮。
- 连续长时间使用投影机可能会加速光学部件的退化。

*1 依照 ISO21118 标准: 该标称值代表量产时产品的平均值, 而产品的出厂最低值为标称值的 80%。

遥控器

电源	两节 3.0 V、AAA 规格电池
操作范围	约 5 m (到红外遥控接收器)
尺寸	42 (宽) x 22 (高) x 135 (长) mm
重量 (不包括电池)	55 g

外部视图

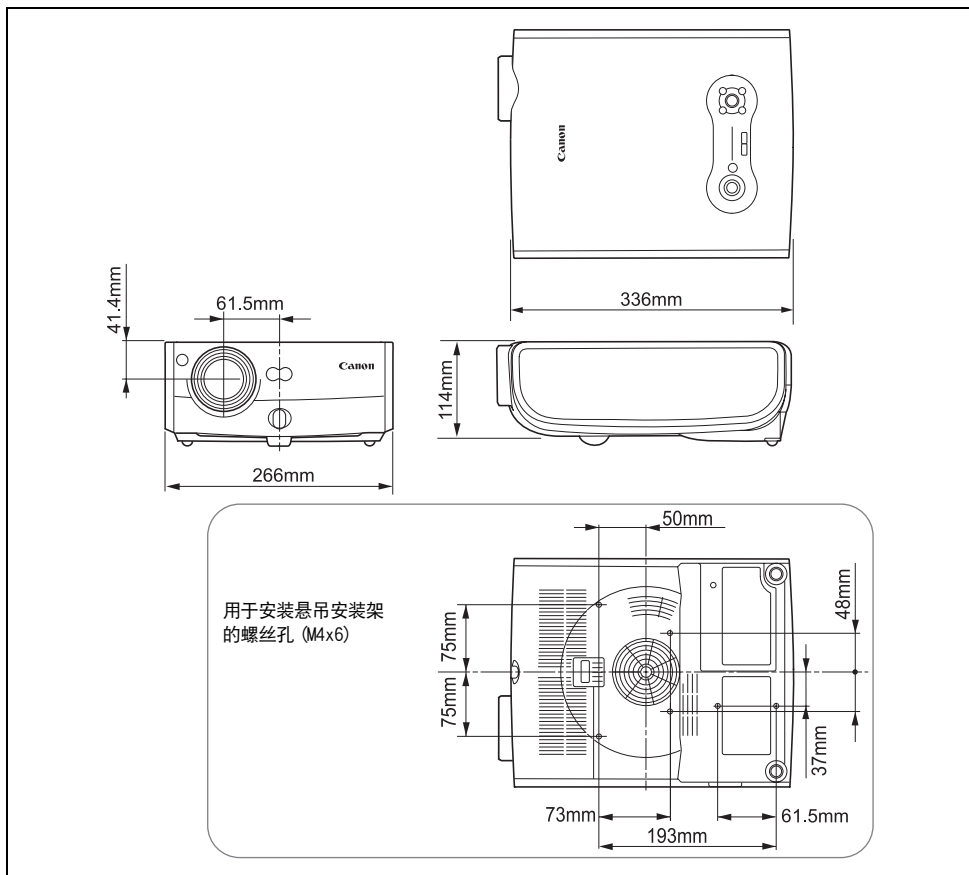

输入端子 -2 (ANALOG IN-2) (模拟 PC2 输入 / 分量输入端子)

此端子作为计算机模拟 PC 输入或分量输入端子。使用 D-sub 计算机电缆进行连接。

Mini D-sub 15 针

	1	R	9	+5 V 电源
	2	G	10	接地 (垂直同步)
	3	B	11	监视器 ID0
	4	监视器 ID2	12	DDC 数据
	5	接地 (水平同步)	13	水平同步
	6	接地 (R)	14	垂直同步
	7	接地 (G)	15	DDC 时钟
	8	接地 (B)		

- 模拟 PC2 输入和分量输入的端子规格相同。

Numerics

6 轴色彩调整 103

A

AdobeRGB 98, 130
 ANALOG IN-1 24, 34
 ANALOG IN-2 24, 34, 62
 AUDIO IN 端子 (SX60) 37
 AUDIO IN 端子 (SX7 MarkII) 36, 65
 AUDIO OUT 端子 (SX7 MarkII) 64
 AUTO PC 52
 AUTO SET 44, 67
 按键锁定 110
 安装 12

B

背面投影 31, 93
 噪音 108
 变焦 77
 变焦 (影像大宣) 40
 标识位置 (SX60) 95
 补偿 101, 131
 捕获标识 (SX60) 94

C

菜单 82
 菜单配置 138
 菜单位置 92
 出厂设置 106, 113
 垂直位置 90
 垂直像素 91

D

D. ZOOM 77
 DIGITAL IN 24, 63
 DVI 35, 63, 131
 电源管理 59
 电源管理模式 (设置) 107
 动态伽玛 102
 对比度 99
 对焦 49

F

FOCUS 49
 FREEZE 74
 分辨率 55, 132
 复合 131

G

高宽比 55, 69, 86, 130
 跟踪 89, 132
 更换投影灯 114, 118, 119

H

HDCP 131
 HDMI 63, 131
 环境光 (SX7 MarkII) 104

J

机顶控制板 23
 IMAGE 53
 INPUT 46, 68
 记忆色彩校正 103, 131
 伽玛 100
 伽玛校正 131
 镜头盖 19
 聚光灯 79

K

KEYSTONE 50
 空气过滤器 117

L

LED 照明 111
 亮度 99

M

MUTE 75
 密码设置 112
 模拟 PC 34, 46, 130

N

NO SHOW 74, 96

P

PAGE 76
 POWER 指示灯 26
 P-TIMER 76
 频道设置 111
 屏幕尺寸 129
 屏幕高宽比 57, 70, 97
 屏幕模式 (高宽比) 55, 69
 屏幕色彩 94

Q

- 启动投影机 96
- 切换到外部监视器
(笔记本电脑准备工作) 43
- 清晰度 100

S

- SP0T 79
- sRGB 98, 132
- S 视频 63, 132
- 色彩调整 101
- 色温 (SX7 MarkII) 101
- 设置投影机 12
- 鼠标操作 78
- 输出分辨率 (计算机准备工作) 42
- 数码 PC 35, 46, 131
- 数码视频 112
- 输入端子 24
- 输入端子 (用于 AV 设备) 62
- 输入端子 (用于计算机) 34
- 输入信号 (AV 设备) 67
- 输入信号 (计算机) 46
- 输入信号 (显示设置菜单) 87
- 水平位置 90
- 水平像素 91

T

- 梯形 50
- 梯形失真 50
- 投影灯计时器 114
- 投影灯模式 105
- 投影机安装 31
- 投影距离 30, 129

W

- WARNING 指示灯 26, 122
- VOL 75
- 外部监视器 36
- 无信号屏幕 95

X

- 系统设置菜单 82, 107
- 显示标识 (SX60) 95, 96
- 显示设置菜单 82, 86
- 向导 110
- 向上翻页 / 向下翻页 76
- 携带包 12, 19
- 信号类型 128
- 悬吊安装 31, 93

Y

- 遥控器 22, 27, 111
- 邀择语言 39, 109
- 音量调整 75
- 影像调整菜单 82, 98
- 影像翻转 H/V (悬吊安装 / 后投影) 93
- 影像模式 98
- 影像模式 (质量) 53, 98

Z

- ZOOM 40
- 增益 101, 131
- 直接开机 108
- 重设 106
- 注册密码 113
- 逐行 92, 132
- 自动对焦 44, 107
- 自动屏幕颜色 44, 107
- 自动设置 44, 67, 107
- 自动输入 44, 107
- 自动梯形 44, 107
- 总点数 89
- 组件 62, 131

选购部件

- 投影灯（用于更换）部件号：
SX7 Mark II: RS-LP04
SX60: RS-LP03
- 悬吊安装架 部件号：RS-CL07
- 悬吊安装管（35-55cm）部件号：RS-CL08*
- 悬吊安装管（55-95cm）部件号：RS-CL09*

* 此部件用于从天花板上悬吊投影机。

有关更详细的信息，请参阅悬吊安装架 RS-CL07 附带的说明手册。

菜单配置

“显示设置”菜单

高宽比	<table border="1"> <tr><td>数码 PC/ 模拟 PC</td><td>86 页</td></tr> <tr><td>全屏 *</td><td></td></tr> <tr><td>4:3</td><td></td></tr> <tr><td>自动</td><td></td></tr> <tr><td>宽屏</td><td></td></tr> <tr><td>原尺寸</td><td></td></tr> <tr><td>视频 /S 视频</td><td>87 页</td></tr> <tr><td>全屏 *</td><td></td></tr> <tr><td>4:3</td><td></td></tr> <tr><td>宽屏</td><td></td></tr> <tr><td>数码视频 / 组件</td><td>86 页</td></tr> <tr><td>自动 *</td><td></td></tr> <tr><td>全屏</td><td></td></tr> <tr><td>4:3</td><td></td></tr> <tr><td>宽屏</td><td></td></tr> </table>	数码 PC/ 模拟 PC	86 页	全屏 *		4:3		自动		宽屏		原尺寸		视频 /S 视频	87 页	全屏 *		4:3		宽屏		数码视频 / 组件	86 页	自动 *		全屏		4:3		宽屏		菜单位置	92 页																													
数码 PC/ 模拟 PC	86 页																																																													
全屏 *																																																														
4:3																																																														
自动																																																														
宽屏																																																														
原尺寸																																																														
视频 /S 视频	87 页																																																													
全屏 *																																																														
4:3																																																														
宽屏																																																														
数码视频 / 组件	86 页																																																													
自动 *																																																														
全屏																																																														
4:3																																																														
宽屏																																																														
输入信号选择	<table border="1"> <tr><td>模拟 PC</td><td>87 页</td></tr> <tr><td>640 x 480</td><td></td></tr> <tr><td>:</td><td></td></tr> <tr><td>1280 x 1024</td><td></td></tr> <tr><td>视频 /S 视频</td><td>88 页</td></tr> <tr><td>自动 *</td><td></td></tr> <tr><td>NTSC</td><td></td></tr> <tr><td>PAL</td><td></td></tr> <tr><td>SECAM</td><td></td></tr> <tr><td>NTSC4.43</td><td></td></tr> <tr><td>PAL-M</td><td></td></tr> <tr><td>PAL-N</td><td></td></tr> <tr><td>组件</td><td>88 页</td></tr> <tr><td>自动 *</td><td></td></tr> <tr><td>1080i</td><td></td></tr> <tr><td>1035i</td><td></td></tr> <tr><td>720p</td><td></td></tr> <tr><td>575p</td><td></td></tr> <tr><td>480p</td><td></td></tr> <tr><td>575i</td><td></td></tr> <tr><td>480i</td><td></td></tr> </table>	模拟 PC	87 页	640 x 480		:		1280 x 1024		视频 /S 视频	88 页	自动 *		NTSC		PAL		SECAM		NTSC4.43		PAL-M		PAL-N		组件	88 页	自动 *		1080i		1035i		720p		575p		480p		575i		480i		<table border="1"> <tr><td>标准 *</td><td>94 页</td></tr> <tr><td>绿板</td><td></td></tr> <tr><td>调整</td><td>红 / 绿 / 蓝</td></tr> </table>	标准 *	94 页	绿板		调整	红 / 绿 / 蓝	屏幕色彩	94 页										
	模拟 PC	87 页																																																												
640 x 480																																																														
:																																																														
1280 x 1024																																																														
视频 /S 视频	88 页																																																													
自动 *																																																														
NTSC																																																														
PAL																																																														
SECAM																																																														
NTSC4.43																																																														
PAL-M																																																														
PAL-N																																																														
组件	88 页																																																													
自动 *																																																														
1080i																																																														
1035i																																																														
720p																																																														
575p																																																														
480p																																																														
575i																																																														
480i																																																														
标准 *	94 页																																																													
绿板																																																														
调整	红 / 绿 / 蓝																																																													
输入信号设置	<table border="1"> <tr><td>模拟 PC</td><td>89 页</td></tr> <tr><td>总点数</td><td>89 页</td></tr> <tr><td>跟踪</td><td>89 页</td></tr> <tr><td>水平位置</td><td>90 页</td></tr> <tr><td>垂直位置</td><td>90 页</td></tr> <tr><td>水平像素</td><td>91 页</td></tr> <tr><td>垂直像素</td><td>91 页</td></tr> </table>	模拟 PC	89 页	总点数	89 页	跟踪	89 页	水平位置	90 页	垂直位置	90 页	水平像素	91 页	垂直像素	91 页	<table border="1"> <tr><td>无 *</td><td>93 页</td></tr> <tr><td>悬吊安装</td><td></td></tr> <tr><td>后投影</td><td></td></tr> <tr><td>后投影悬吊安装</td><td></td></tr> </table>	无 *	93 页	悬吊安装		后投影		后投影悬吊安装		影像翻转 H/V	93 页																																				
	模拟 PC	89 页																																																												
总点数	89 页																																																													
跟踪	89 页																																																													
水平位置	90 页																																																													
垂直位置	90 页																																																													
水平像素	91 页																																																													
垂直像素	91 页																																																													
无 *	93 页																																																													
悬吊安装																																																														
后投影																																																														
后投影悬吊安装																																																														
逐行	<table border="1"> <tr><td>组件 / 视频 /S 视频</td><td>92 页</td></tr> <tr><td>关</td><td></td></tr> <tr><td>开</td><td></td></tr> <tr><td>自动 *</td><td></td></tr> </table>	组件 / 视频 /S 视频	92 页	关		开		自动 *		<table border="1"> <tr><td>用户屏幕设置</td><td></td></tr> <tr><td>捕获标识 (SX60)</td><td>确定 / 取消</td><td>94 页</td></tr> <tr><td>标识位置 (SX60)</td><td>左上</td><td>95 页</td></tr> <tr><td></td><td>右上</td><td></td></tr> <tr><td></td><td>中央 *</td><td></td></tr> <tr><td></td><td>左下</td><td></td></tr> <tr><td></td><td>右下</td><td></td></tr> <tr><td>无信号屏幕</td><td>黑</td><td>95 页</td></tr> <tr><td></td><td>蓝 *</td><td></td></tr> <tr><td></td><td>用户标识 (SX60)</td><td></td></tr> <tr><td>NO SHOW</td><td>黑 *</td><td>96 页</td></tr> <tr><td></td><td>蓝</td><td></td></tr> <tr><td></td><td>用户标识 (SX60)</td><td></td></tr> <tr><td>启动投影机</td><td>跳过</td><td>96 页</td></tr> <tr><td></td><td>Canon 标识 *</td><td></td></tr> <tr><td></td><td>用户标识 (SX60)</td><td></td></tr> <tr><td>返回</td><td></td><td></td></tr> </table>	用户屏幕设置		捕获标识 (SX60)	确定 / 取消	94 页	标识位置 (SX60)	左上	95 页		右上			中央 *			左下			右下		无信号屏幕	黑	95 页		蓝 *			用户标识 (SX60)		NO SHOW	黑 *	96 页		蓝			用户标识 (SX60)		启动投影机	跳过	96 页		Canon 标识 *			用户标识 (SX60)		返回			用户屏幕设置	
	组件 / 视频 /S 视频	92 页																																																												
关																																																														
开																																																														
自动 *																																																														
用户屏幕设置																																																														
捕获标识 (SX60)	确定 / 取消	94 页																																																												
标识位置 (SX60)	左上	95 页																																																												
	右上																																																													
	中央 *																																																													
	左下																																																													
	右下																																																													
无信号屏幕	黑	95 页																																																												
	蓝 *																																																													
	用户标识 (SX60)																																																													
NO SHOW	黑 *	96 页																																																												
	蓝																																																													
	用户标识 (SX60)																																																													
启动投影机	跳过	96 页																																																												
	Canon 标识 *																																																													
	用户标识 (SX60)																																																													
返回																																																														
		<table border="1"> <tr><td>屏幕高宽比</td><td>4:3</td><td>97 页</td></tr> <tr><td></td><td>16:9</td><td></td></tr> <tr><td></td><td>16:9 数码影像移位</td><td></td></tr> </table>	屏幕高宽比	4:3	97 页		16:9			16:9 数码影像移位		屏幕高宽比	97 页																																																	
屏幕高宽比	4:3	97 页																																																												
	16:9																																																													
	16:9 数码影像移位																																																													

* 出厂设置（重设后的设置）

** 如果为 [影像模式] 选择了 [照片]，您可以选择此项。

*** SX7 II：如果输入信号为 [数码视频]、[组件]、[视频] 或 [S 视频]。

“影像调整”菜单

影像模式	数码 PC/ 模拟 PC 照片 (SX7 II) 共同 标准 * 演讲 电影 *** 家庭影院 (SX60) AdobeRGB (SX7 II) sRGB	98 页
亮度		99 页
对比度		99 页
清晰度		100 页
伽玛		100 页
色彩调整	组件 / 视频 / S 视频 色彩浓度 色彩平衡 数码 PC/ 模拟 PC 色温 ** (SX7 II) 共同 红色增益 红色补偿 绿色增益 绿色补偿 蓝色增益 蓝色补偿	102 页 101 页 101 页
高级调整		
动态伽玛	关 * 开	102 页
记忆色彩校正	关 * 低 中 高	103 页
6 轴色彩调整	关 * 调整 色调 / 色饱和度	103 页
返回		
数码 PC/ 模拟 PC 环境光 ** (SX7 II)	关 调整 种类 白炽灯 荧光灯 荧光灯H 等级 弱 中 强	104 页
投影灯模式	标准 静音	105 页
重设	确定 / 取消	106 页

“系统设置”菜单

自动设置		107 页
自动对焦	关 开 *	
自动梯形	关 开 *	
自动输入	关 开 *	
自动屏幕颜色	关 * 开	
返回		
电源管理模式	关 * 待机 退出	107 页
直接开机	关 * 开	108 页
静音	关 开 *	108 页
按键锁定	关 * 主机 遥控器	110 页
语言	英语 挪威语 德语 土耳其语 法语 波兰语 意大利语 匈牙利语 西班牙语 捷克语 葡萄牙语 丹麦语 瑞典语 中文 (简体) 俄语 中文 (繁体) 荷兰语 韩语 芬兰语 日语	109 页
向导	关 开 *	110 页
LED 照明	关 开 *	111 页
其它设置		
遥控器	频道 1 频道 2	111 页
数码视频	F * L	112 页
密码设置	关 * 开	112 页
注册密码	输入密码	113 页
投影灯计时器	返回 重设 (确定 / 取消)	114 页
出厂设置	确定 / 取消	113 页
返回		

Canon

原产地：日本

进口商：佳能（中国）有限公司

地址：100005 北京市东城区金宝街 89 号 金宝大厦 15 层