

高清晰度数字 磁带录像机

操作手册

操作本录像机之前，请先通读本手册，并妥善保存以备今后参考。

HDV
HDV 1080i

DVCAM™

DV Digital
Video
Cassette

Mini **DV** Digital
Video
Cassette

HDMI™
HIGH-DEFINITION MULTIMEDIA INTERFACE

HVR-M25C

警告

为防止火灾或受电击，请勿将录像机置于雨水或潮湿环境中。

为防止触电，请勿随便拆卸机盖，请向具有授权资格的专业人士咨询有关事宜。

设备必须接地

重要安全事项

- 阅读本操作手册。
- 保存好此操作手册。
- 留意所有的警示。
- 依据所有的指导。
- 不要在有水的附近使用该设备。
- 只能用于布进行擦拭。
- 不要堵塞任何通风口。
根据出厂指导进行安装。
- 不要在任何热源附近进行安装。如散热器、加热器、火炉或其它（包括功放）能放热的设备。
- 不要试图去掉具有安全防护目的的有极性或接地型插头。有极性的插头具有两个插片，其中一个片宽一些，而接地型插头具有两个插片和第三个插芯。宽一些的插片和第三个插芯都是为了保证您的安全。如果提供的插头不能合适地插入到您的插座里，请向相关人员咨询找替换用的插座。
- 防止电源线被踩到或拧绕在插头、方便插座或电源线在设备的出线端。
- 仅可使用出厂规定的附件。
- 仅可使用出厂规定中允许的或随同设备一起出卖的手推车、支架、三角架、托架、桌子等。
当使用手推车时，要注意防止在移动车时造成设备翻落损伤。在雷雨天气中或长时间不使用设备时，注意拔下设备电源。
- 向具有授权资格的专业人员进行咨询。
- 当设备以任何方式受到损坏，如电源线或插头损坏、液体溢出或物体砸下、设备暴露于雨水中或潮湿环境中、不能正常工作或设备摔落，都需要专业服务。



安装注意事项

- 本款机器并非是便携式设计。确认将设备安装于合适的平稳的表面。如果设备安装角度超过 30 度（如侧放设备），有可能会有故障发生。
- 不要在设备周围放置其它物品，避免堵塞通风孔。否则，内部热量积聚有可能造成故障发生。
- 将本机安装在墙壁插座附近，如果在使用本机时发生任何故障，请立即从墙壁插座上拔下电源插头。

注意

不可以对设备作任何在手册中没有明确提出的修改或修正。

注意

某些特定频率的电磁场可能会影响本机输出的图象和声音。

注意

电视节目、电影、录像带或其它素材均受版权保护。未经许可录这些资料可能违反版权法的条例。同样，使用本机记录有线电视电视节目需要取得有线电视传播机构及/或节目拥有者的许可。

产品中有毒有害物质或元素的名称及含量

部件名称	有毒有害物质或元素					
	铅 (Pb)	汞 (Hg)	镉 (Cd)	六价铬 (Cr (VI))	多溴联苯 (PBB)	多溴二苯醚 (PBDE)
内置线路板	×	○	○	○	○	○
外壳	×	○	○	○	○	○
显示板	○	○	○	○	○	○
驱动单元	×	○	○	○	○	○
附件	×	○	○	○	○	○

○：表示该有毒有害物质在该部件所有均质材料中的含量均在 SJ/T11363-2006 标准规定的限量要求以下。
 ×：表示该有毒有害物质至少在该部件的某一均质材料中的含量超出 SJ/T11363-2006 标准规定的限量要求。

第 1 章

概述

特性	5
各部件位置及功能	7
前面板	7
后面板	16
随机提供的遥控器	21
显示各种数据	23

第 2 章

播放和记录

关于电源和视频磁带的注意事项	27
准备电源	28
插入/退出磁带	28
关于播放/记录的注意事项	28
播放	30
关于播放的连接	30
关于播放的设置	32
播放步骤	32
播放功能	33
AUTO REPEAT (CUSTOM REPEAT)	36
EDGE CROP MARKER	38
MARKER BURN	39
将本机作为视频磁带录像机使用	40
用于记录的连接	40
用于记录的设置	42
记录步骤	43
记录功能	43

第 3 章

设置时码

设置时码和用户比特	45
使用内置时码发生器	45

第 4 章

**利用 i.LINK 插孔复制到
其他设备、复制、音频
复制和连接到计算机**

利用 i.LINK 插孔复制到其他设备	50
复制连接	50
复制步骤	51
复制（生成具有相同时码的工作带）	52
音频复制	56
编辑（与计算机连接）	58
连接本机和计算机	58
准备	59

第 5 章

通过菜单调整和设置

对菜单进行操作	60
菜单结构	61
菜单内容	62

第 6 章

维护

故障解决	75
警告指示和信息	82
使用注意事项	84
关于视频磁带录像机的注意事项	84
清洁视频磁头	84
关于视频磁带的注意事项	85
LCD 显示屏注意事项	86
关于湿气凝结	86
数字计时表	87
关于内置充电电池	87
关于许可注意事项	87

附录

HDV、DVCAM 和 DV 格式的兼容性	88
关于 i.LINK	93
规格	94
索引	97
子菜单索引	98

概述

特性

HVR-M25C 是一款支持 HDV 格式和 DVCAM/DV 格式的数字 HD 视频磁带录像机。通过数字处理以及将图像信号分离成色差信号和亮度信号（分量视频），本机能提供稳定、较高的图像质量。本机提供 i.LINK (i HDV/DV) 插孔、HDMI OUT 插孔、COMPONENT OUT 插孔、S VIDEO IN/OUT 插孔、组合 IN/OUT 插孔和 AUDIO IN/OUT 插孔。这些插孔允许您连接其他非线性编辑器等设备。此外，内置的 2.7 (16:9) 型彩色 LCD（液晶显示屏）液晶屏便于您查看记录的图像、菜单以及音频电平表。本机的主要特性详述如下。

HDV 格式

本机在 DVCAM 格式视频磁带或 DV 格式视频磁带上，执行 HDV（高清晰数字视频）记录和播放。

HDV 格式的压缩系统是高清晰广播和 Blu-ray 磁盘系统采用的 MPEG2 系统。

本机采用 HDV 规格的 1080 扫描线（隔行（HDV 1080/60i 和 HDV 1080/50i）/1440 × 1080 像素）格式。记录的比特率约为 25 Mbps。本机配备了 i.LINK 数字接口，并能和 HDV 兼容电视机或计算机进行数字连接。

DVCAM/DV 格式

DVCAM 是在家用 DV 格式的基础上，采用 4:1:1 分量数字格式（60i）或 4:2:0 格式（50i），并提供专业用途使用的 1/4 英寸数字记录格式。本机提供 DVCAM 格式记录/播放和 SP 模式的 DV 格式记录/播放。

详细说明，请参见第 88 页上的“HDV、DVCAM 和 DV 格式的兼容性”。

1080/60i (NTSC) 和 1080/50i (PAL) 系统兼容性

本机兼容 60i 和 50i 系统。您可以使用菜单设置来切换这些输入信号（第 74 页）。此兼容性允许您用录像机、计算机或其他设备记录（下载）或播放（上传）50i 和 60i 两种信号。但是，本机不能转换信号的彩色制式。

本机设为 60i 系统时具有 59.94 Hz 的场频。

高清晰降频转换功能

当您想播放以 HDV 格式记录的磁带时，您可以降频转换图像以输出这些图像。此功能允许您在与高清晰（HD）格式不兼容的监视器上预览记录的图像。此外，您也可以从 SQUEEZE、LETTER BOX（ HDV/DV 插孔输出除外）或 EDGE CROP 中选择一个宽高比。

16:9 内置彩色 LCD 液晶屏

本机具有 2.7 型 16:9 彩色 LCD（液晶显示屏）液晶屏，可让您当场查看图像。您可以查看设置菜单、音频电平以及系统状态。菜单和数据可以叠加到正在显示的图像上。

多种输入/输出接口

本机配有 HDMI OUT 插孔、 HDV/DV 插孔、COMPONENT OUT 插孔、S VIDEO 插孔、VIDEO 插孔和 AUDIO 插孔，并且可以和多种设备连接。

关于 HDMI（高清晰多媒体接口）

HDMI 是直接具有数字图像和数字音频信号插孔电视机连接的接口。通过使用单根 HDMI 电缆将 HDMI OUT 插孔连接到 HDMI 兼容的电视机，您可以欣赏高质量图像和数字声音。

用于录像机操作的多种按钮和开关

本机提供用于录像机操作的多种按钮，例如 INPUT SELECT 开关、AUDIO REC LEVEL、PHONE LEVEL 控制旋钮以及 STATUS CHECK 按钮。

时码和用户比特

在本机上，您可以使用时码和用户比特。使用菜单，很容易对这些项目进行设置。

JOG AUDIO 功能

如果您使用选购的遥控器 DSRM-10（选购），则处于轻推/往复模式时可以多种播放速度监听声音。

（当磁带是以 HDV 格式记录时，无法输出 Jog 音频。）

屏幕语言设置

您可以选择语言。

默认语言设置为英文。

改变屏幕语言请参见第 72 页。

简单维护功能

- **自我诊断/警告功能**：本系统自动检测无效操作、不良连接或故障，在 LCD 液晶屏上显示故障描述、原因以及恢复方法，并通过 HDMI OUT 插孔、COMPONENT OUT 插孔、S VIDEO 插孔和 VIDEO 插孔输出。
- **数字计时表**：数字计时表可以统计四种时间数据—操作时间、磁鼓运转时间、磁带运行时间以及磁带上带/退带。数字计时数据在菜单中显示。

.....
、 和  是 Sony Corporation 的商标。

HDV 是 Sony Corporation 和 Victor Company of Japan Ltd. 的商标。

HDMI、HDMI 标识和高清晰多媒体接口是 HDMI Licensing LLC. 的商标或注册商标。

此处提到的所有其他产品名称可能是它们各自公司的商标或注册商标。本手册各例子中不再标示“TM”和“®”。

各部件位置和功能

前面板

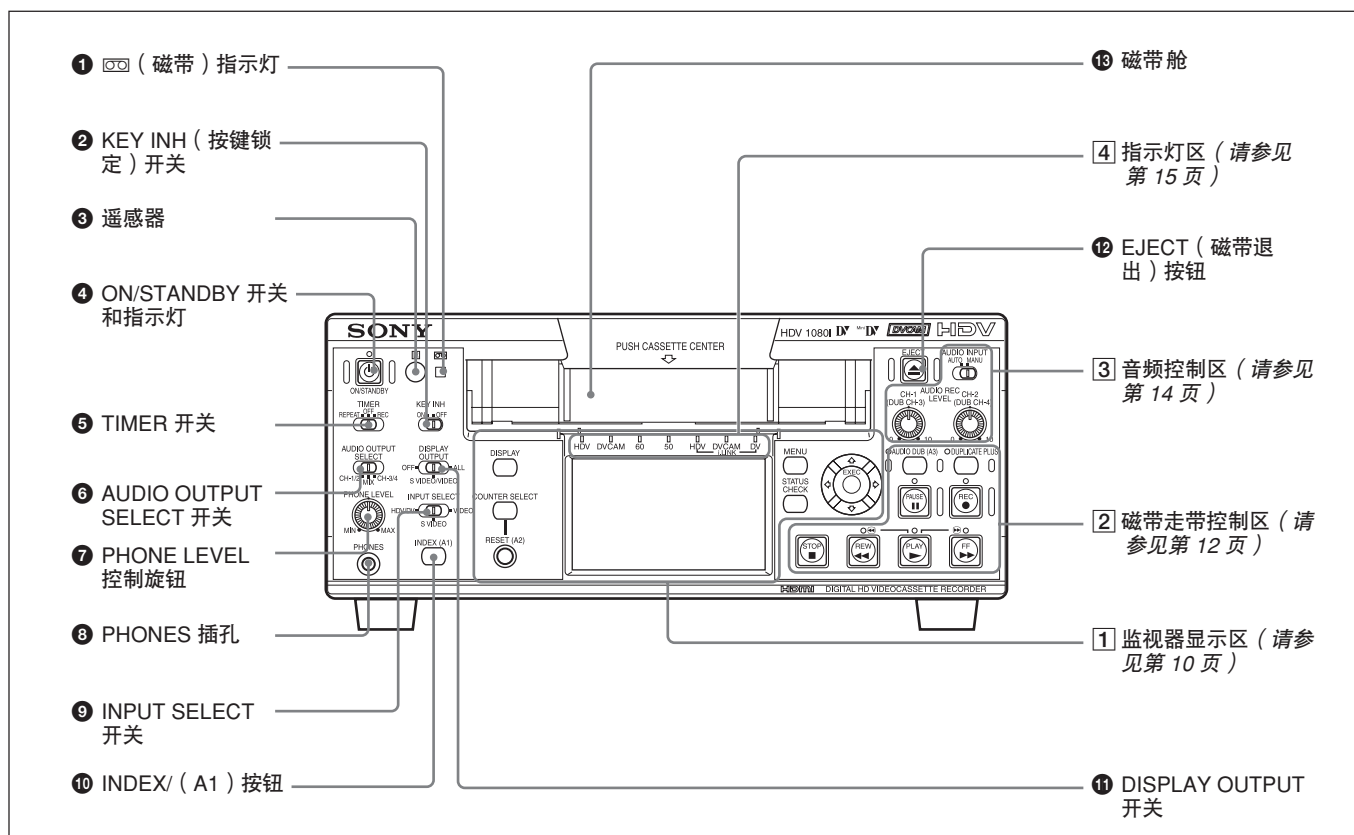

1 (磁带) 指示灯

装入数字视频磁带时亮起。
当本机未装入磁带时不会亮起。
正在退出磁带时，指示灯闪烁。
详细说明，请参见第 28 页上的“插入/退出磁带”。

2 KEY INH (按键锁定) 开关

打开此开关将禁用所有按钮以防止误操作。

注意

- 即使此开关设置为 ON，也可以控制开关 5、6、9、11 和 3-1，右侧板上的开关 4，以及旋钮 7 和 3-2。
- 即使此开关设置为 ON，您也可以通过遥控器、LANC 插孔、CONTROL S 插孔和 i HDV/DV 插孔操作本机。

3 遥控器

注意

除了随机提供的遥控器，本机还接受来自命令模式设置为 VTR4 的任何 Sony 遥控器的信号。如果您想禁用来自遥控器的控制，则将 [OTHERS] 菜单中的 [COMMANDER] 设置为 [CONTROL S]。

4 ON/STANDBY 开关和指示灯

按此开关打开本机，并且 ON/STANDBY 指示灯以绿色亮起。当您再按此开关时，本机将进入 STANDBY 模式并且指示灯以红色亮起。

注意

当 KEY INH 开关 2 设置为 ON 时，ON/STANDBY 开关无效。将 KEY INH 开关设置为 OFF 以启用 ON/STANDBY 开关。

(续)

5 TIMER 开关

用于使用外部 AC 计时器（选购）选择自动重复或记录。

REPEAT：当本机接通电源时，磁带将会自动倒到开头，并开始播放。当搜索磁带上的以下项目时，将自动开始 AUTO REPEAT 播放。

- 索引信号
- 未记录的部分
- 以非[IN/OUT REC]菜单中[HDV/DV SEL]的[AUTO]设置的格式记录的部分
- 磁带结尾

如果在播放或倒带过程中您将此开关设置到

REPEAT 位置，则自动重复仍然起作用。

关于自动重复的详细说明，请参见第 36 页上的“*AUTO REPEAT (CUSTOM REPEAT)*”和第 69 页上的“*VTR SET*”菜单中的“*CUSTOM REPEAT*”。

OFF：取消自动重复或计时记录。

REC：记录开始于本机一接通电源时。

注意

即使 KEY INH 开关 2 设置为 ON，此开关设置仍然有效。

6 AUDIO OUTPUT SELECT 开关

当音频模式为 32 kHz（4 声道）时，使用此开关选择要通过 HDMI OUT 插孔、OUTPUT 的 AUDIO 插孔以及 PHONES 插孔 8 输出的音频声道。

- CH-1/2**：仅 1/2 声道
- MIX**：1/2 声道和 3/4 声道
- CH-3/4**：仅 3/4 声道

注意

• 在音频复制过程中，如果您想听记录在磁带上的声音，则将此开关设置为 CH-1/2；如果您想听正在复制的声音，则将此开关设置为 CH-3/4。（仅 3 和 4 声道才能用于配音。）若要在配音前检查要复制的声音，则将此开关设置为 CH-3/4，然后在装置处于停止模式时按 AUDIO DUB 按钮。然后您可以马上听到用于配音的声道（3 和 4 声道）的声音。

关于音频复制的详细说明，请参见第 56 页。也可以参见第 12 页上的“*AUDIO DUB / (A3) 1*”按钮的操作说明。

- 当音频模式设置为 48 kHz（2 声道）时，无论此开关位置如何，声道 1 和 2 的声音均通过 HDMI OUT 插孔、OUTPUT 的 AUDIO 插孔以及 PHONES 插孔 8 输出。
- 当此开关设置为 MIX 时，声音以 1 和 3 声道、2 和 4 声道混音的方式输出。每个声道上音频输出电平变为原始音频电平的 50%（-6 dB）。

7 PHONE LEVEL 控制旋钮

控制连接到 PHONES 插孔 8 的耳机音量。

8 PHONES 插孔

连接立体声耳机用于在记录或播放过程中监听声音。通过 AUDIO OUTPUT SELECT 开关 6 可以选择您想监听的音频信号。通过改变[AUDIO SET]中的[AUDIO MONI]中的设置（第 68 页），您可以监听特定声道的声音。

9 INPUT SELECT 开关

在 i HDV/DV 插孔、S VIDEO 插孔和 VIDEO 插孔之间切换信号输入插孔。

HDV/DV：输入来自 i HDV/DV 插孔的信号。

S VIDEO：输入来自 S VIDEO 插孔的信号。

VIDEO：输入来自 VIDEO 插孔的信号。

注意

- 切勿在记录过程中改变此开关设置，否则，图像将会受到干扰并产生噪音。此外，应用设置改变的磁带部分将无法正确记录。时码可能被间断性地记录。
- 如果您在记录过程中改变此开关的设置，则通过 i HDV/DV 插孔的输出信号可能会中断。此外，本机可能会误检测信号，如版权信息信号。
- 当信号通过 i HDV/DV 插孔输入时，以下列出的菜单设置无效。
 - 60i/50i SEL
 - AUDIO MODE
 - AUDIO LOCK
 - AUDIO INPUT LEVEL (-10/-2/+4) 开关
 - AUDIO REC LEVEL 控制旋钮
 - AUDIO INPUT (AUTO/MANU) 开关

⑩ INDEX/ (A1) 按钮

在记录时按此按钮，写入索引标记。索引在您搜索磁带上的场景时有用。此外，此按钮可以用作 ASSIGN (A1) 按钮。

关于索引的详细说明，请参见第 43 页上的“记录功能”。

当您用 [OTHERS] 菜单中的 [ASSIGN BTN] 的 [ASSIGN (A1)] 改变 ASSIGN 按钮设置时，此按钮将执行您已经设置的功能。

关于 ASSIGN 按钮的详细说明，请参见第 72 页上的“ASSIGN BTN”。

⑪ DISPLAY OUTPUT 开关

选择要通过输出插孔叠加的文字数据输出显示。

OFF：不将文字数据叠加到输出。

S VIDEO/VIDEO：将文字数据叠加至 S VIDEO OUT 插孔和 VIDEO 插孔。

ALL：将文字数据叠加到 HDMI OUT 插孔、COMPONENT OUT 插孔、S VIDEO OUT 插孔和 VIDEO OUT 插孔。

⑫ EJECT 按钮

按此按钮退出磁带。如果当装置内部有磁带时按此按钮，磁带将被退出。

⑬ 磁带舱

插入标准尺寸或微型尺寸的磁带。

关于可使用磁带的详细说明，请参见第 27 页上的“关于电源和视频磁带的注意事项”。

1 监视器显示区

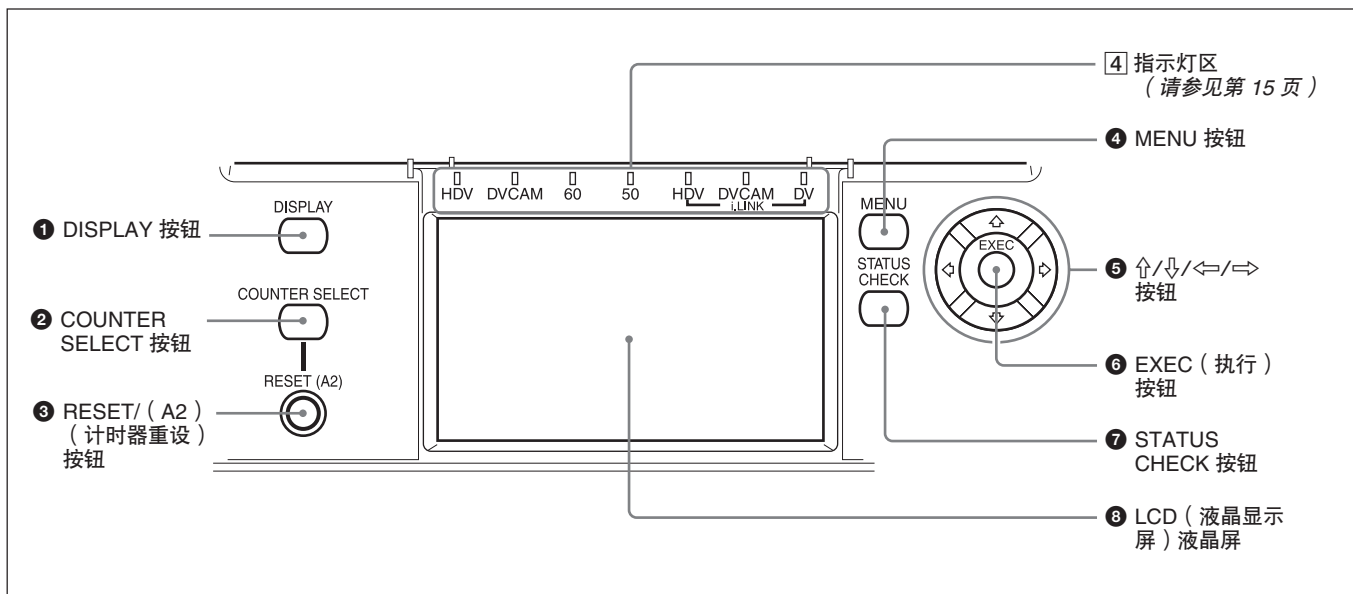

1 DISPLAY 按钮

改变 LCD 液晶屏上显示的文字数据或改变从本机后面板上视频插孔输出的文字数据。通过按此按钮，本机显示仅图像、图像和数据，或图像和计时器。

关于多种数据的详细说明，请参见第 23 页上的“显示各种数据”。

2 COUNTER SELECT 按钮

显示数据或计时器时，按此按钮，按照时码、用户比特和磁带计时器的顺序改变计时器显示。磁带计时器的计数值（7 位数字）以 ± 12 小时循环显示。

注意

本机计时器的计算值由基于时码的计算决定，即近似值。因此，以下情况时，值可能不准确。

- 您正在使用的磁带上有时码不连续的部分。
- 您正在使用的磁带上同时记录了落帧和非落帧模式的时码（仅适用于 60i）。
- 您正在使用的磁带上的各记录部分之间有空白部分。

- 当[OTHERS]菜单中的[60i/50i SEL]设置为[60i]时，本机中正在使用 50i 制式记录的磁带。
- 当[OTHERS]菜单中的[60i/50i SEL]设置为[50i]时，本机中正在使用 60i 制式记录的磁带。
- [TC/UB SET]菜单中的[TC RUN]设置为[FREE RUN]。

3 RESET（计时器重设）/（A2）按钮

当显示计时器的计数值时，按此按钮。计数值重设为 0:00:00:00。

此外，此按钮可以用作 ASSIGN (A2) 按钮。当您用[OTHERS]菜单中的[ASSIGN BTN]的[ASSIGN (A2)]改变 ASSIGN 按钮设置时，此按钮将执行您已经设置的功能。

关于 ASSIGN 按钮的详细说明，请参见第 72 页上的“ASSIGN BTN”。

注意

- 按此按钮不会重设时码或用户比特值。
- 若要重设时码或用户比特值，则使用[TC/UB SET]菜单中的[TC PRESET]或[UB PRESET]。

④ MENU 按钮

按此按钮在屏幕上显示菜单。

关于菜单的详细说明，请参见第 60 页上的“对菜单进行操作”。

⑤ 上/下/左/右 按钮

在菜单设置和其他设置中使用这些按钮。

当 LCD 屏幕上显示数据（格式，磁带运行模式）时，您可以通过按上/下按钮调整图像亮度。

亮度等级调整显示在调整完成后 1 秒钟内消失。

当显示计时器时，通过按上/下按钮计时器的位置上下移动。当显示小尺寸计时器时，计时器的位置不仅可以上下移动，而且通过按左/右按钮，还可以左右移动。

当显示 STATUS CHECK 屏幕时，通过按上/下按钮您可以切换画面。

⑥ EXEC（执行）按钮

在菜单设置中使用此按钮。

⑦ STATUS CHECK 按钮

按此按钮以查看音频电平和菜单设置。若要显示 STATUS CHECK 画面，则按 STATUS CHECK 按钮。

您每按一次上/下按钮，STATUS CHECK 画面将按照 AUDIO、OUTPUT、ASSIGN 和 CUSTOM REPEAT 顺序切换。若要隐藏 STATUS CHECK 画面，则再按 STATUS CHECK 按钮。

注意

音频电平表显示视[AUDIO SET]菜单中的[AUDIO MODE]设置、AUDIO OUTPUT SELECT 开关以及播放的磁带上的音频模式而不同。

⑧ LCD（液晶显示屏）液晶屏

显示播放或 EE¹⁾图像。此外，还显示叠加的时间数据、状态信息、菜单、音频电平表等。

1) “EE”代表“Electric-Electric”。在 EE 模式中，视频和音频信号输入到录像机的记录电路中，而不经任何磁转换电路，但是仅通过电子电路输出。此模式用于检查输入信号以及调整输入电平。以 EE 模式输出的图像被称为 EE 图像。

2 磁带走带控制区

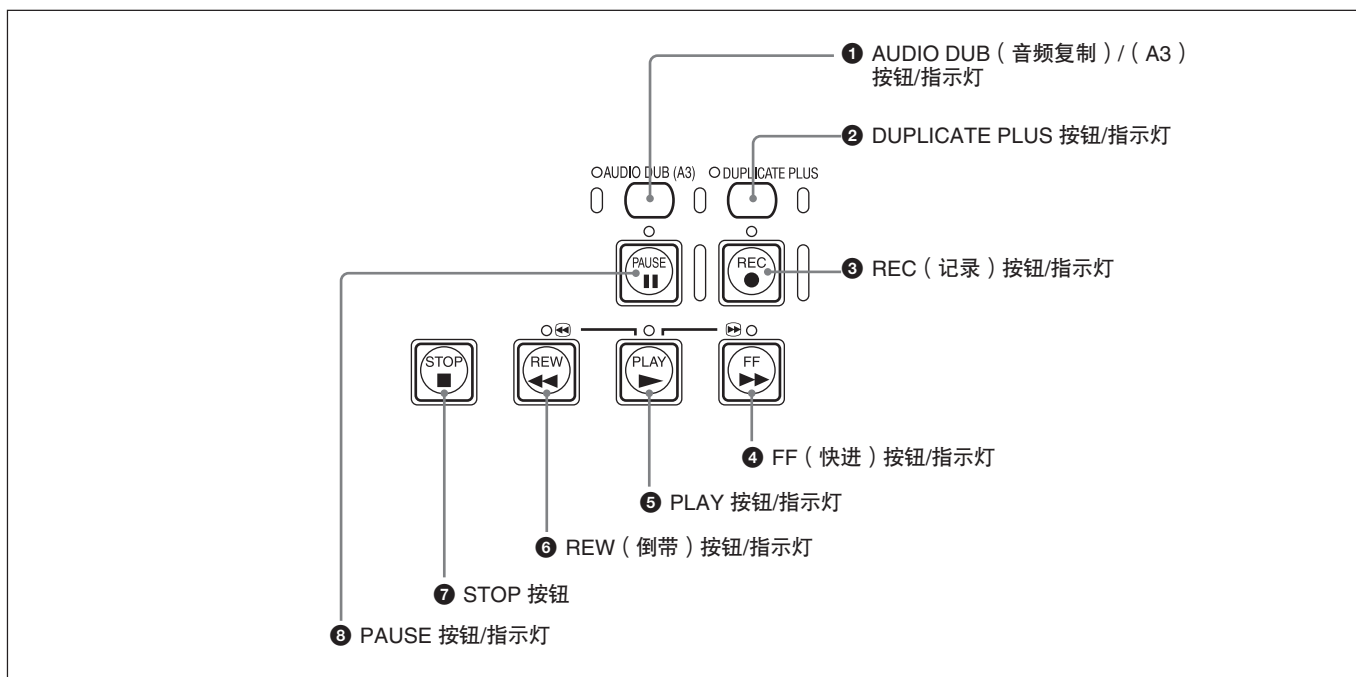

1 AUDIO DUB (音频复制) / (A3) 按钮/指示灯
使用此按钮以进行配音。正在配音时，指示灯亮起。此外，此按钮可以用作 ASSIGN (A3) 按钮。关于音频复制的详细说明，请参见第 56 页上的“音频复制”。

当本机处于停止模式且 INPUT SELECT 开关设置为非 HDV/DV 时，您可以通过按此按钮查看要配音 (3 和 4 声道) 的 EE 信号。在此操作过程中，指示灯亮起。若要停止此操作，则按 STOP 按钮。详细说明，请参见第 66 页上“IN/OUT REC”菜单中的“EE/PB SEL”。

当您用 [OTHERS] 菜单中的 [ASSIGN BTN] 的 [ASSIGN (A3)] 改变 ASSIGN 按钮设置时，此按钮将执行您已经设置的功能。关于 ASSIGN 按钮的详细说明，请参见第 72 页上的“ASSIGN BTN”。

2 DUPLICATE PLUS 按钮/指示灯
用于复制磁带，包括时码。在复制过程中，指示灯亮起。关于复制功能的详细说明，请参见第 52 页上的“复制 (生成具有相同时码的工作带)”。

当本机处于停止模式且选择了 HDV/DV 信号并输入时，您可以通过按此按钮检查图像、声音和时码的 EE 信号。当您检查 EE 信号时，指示灯亮起。若要停止此操作，则按 STOP 按钮。

详细说明，请参见第 66 页上“IN/OUT REC”菜单中的“EE/PB SEL”。关于时码的详细说明，请参见第 49 页上的“HVR-M25C 时码”。

3 REC (记录) 按钮/指示灯
当您按住此按钮不放，然后按 PLAY 按钮时，各指示灯亮起且记录开始。如果在磁带停止时按此按钮，则您可以短暂查看 EE 图像和音频信号。当选择了 HDV/DV 时，如果 [TC/UB SET] 菜单中的 [HDV/DV IN TC] 设置为 [EXTERNAL]，您也可以查看 EE 时码信号。按 STOP 按钮结束查看。详细说明，请参见第 66 页上“IN/OUT REC”菜单中的“EE/PB SEL”。关于时码的详细说明，请参见第 70 页上的“TC/UB SET”。

注意

- 本机不具有家用 DV 格式的 LP 记录模式。只能使用 SP 记录模式。
- 如要用遥控单元 DSRM-10（选购）将本机设置为记录暂停模式，则按住 PLAY 按钮不放按 PAUSE 按钮，将装置设置为播放暂停模式，然后按 DSRM-10 上的 REC 按钮。
- 当以 HDV 格式设置记录模式时，可能要花数秒钟才能开始记录。这段时间内，REC 指示灯闪烁。

4 FF（快进）按钮/指示灯

当您按此按钮时，指示灯亮起且磁带快进。快进过程中，图像不出现在监视器上。（快进过程中，您可以看见如 EE 模式中看见的图像。）若要在监看图像时找到一个场景，则在快进过程中、播放或播放暂停模式中按住此按钮（图像搜索）。

有关[VTR SET]菜单的详细说明，请参见第 69 页上的“VTR SET”。

注意

- 如果您将[IN/OUT REC]菜单中的[EE/PB SEL]设置为[PB]，则不输出 EE 图像和 EE 音频信号。
 - 如果您将[VTR SET]菜单中的[FF/REW SPEED]设置为[SHUTTLEMAX]，则在快进过程中播放图像。
- 关于通过[SHUTTLEMAX]运行速度的详细说明，请参见第 69 页上的“VTR SET”菜单中的“FF/REW SPEED”。

5 PLAY 按钮/指示灯

当您按此按钮时，指示灯亮起并且开始播放。如果在停止过程中按住 REW 按钮不放并按此按钮，磁带将倒回到开头并自动开始播放（倒带过程中，REW 指示灯亮起，且 PLAY 指示灯闪烁）。

注意

- 当本机正在播放磁带中的一部分，而此部分的记录格式已变为 HDV 格式、DVCAM 格式或 DV 格式之一，或在 60i 格式和 50i 格式之间改变时，图像和声音可能会失真。
- 本机无法播放以家用 DV 格式的 LP 记录模式记录的磁带。

6 REW（倒带）按钮/指示灯

当您按此按钮时，指示灯亮起且磁带开始倒带。倒带过程中，图像不出现在监视器上。（倒带过程中，您可以看见如 EE 模式中看见的图像。）若要在监看图像时找到一个场景，则在倒带过程中、播放或播放暂停模式中按住此按钮。

如果在停止中按住此按钮不放并按 PLAY 按钮，磁带将倒回到开头并自动开始播放（倒带过程中，REW 指示灯亮起，且 PLAY 指示灯闪烁）。

有关[VTR SET]菜单的详细说明，请参见第 69 页上的“VTR SET”。

注意

- 如果您将[IN/OUT REC]菜单中的[EE/PB SEL]设置为[PB]，则不输出 EE 图像和 EE 音频信号。
 - 如果您将[VTR SET]菜单中的[FF/REW SPEED]设置为[SHUTTLEMAX]，则在快进过程中播放图像。
- 关于通过[SHUTTLEMAX]运行速度的详细说明，请参见第 69 页上的“VTR SET”菜单中的“FF/REW SPEED”。

7 STOP 按钮

按此按钮以完全停止磁带走带操作。

8 PAUSE 按钮/指示灯

按此按钮将本机设置为暂停模式。当记录、播放或音频复制时，指示灯亮起。再按此按钮恢复操作。

3 音频控制区

正常记录过程中，声音录制到 1 和 2 声道；不能录制到 3 和 4 声道。音频复制过程中，声音录制到 3 和 4 声道。

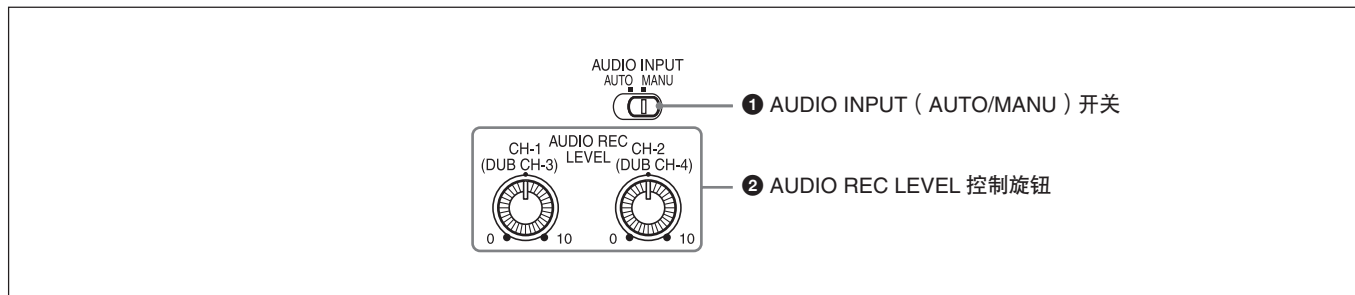

1 AUDIO INPUT (AUTO/MANU) 开关

切换音频记录电平调整模式。

AUTO: 自动调整 AUDIO REC LEVEL。

(AUDIO REC LEVEL 控制旋钮 **2** 的调整无效。)

允许的记录电平，请参见下表。

AUDIO INPUT LEVEL 开关	允许电平 (最大值)
-10	+18 dBu
-2	+24 dBu
+4	+30 dBu

MANU: 启用 AUDIO REC LEVEL 控制旋钮 **2**。

注意

- 当 i.LINK 信号输入本机时，无论此开关如何设置，记录的声音将保持信号电平输入。
- 即使此开关设置为 AUTO，此设置也不会影响超过输入放大器动态范围的音量。
- 如果您输入电平超过允许范围的声音，则记录的声音失真。

2 AUDIO REC LEVEL 控制旋钮 (CH-1 (DUB CH-3) , CH-2 (DUB CH-4))

若要使用这些旋钮执行正常记录，则调整输入本机的模拟音频信号的电平 (1 和 2 声道)。若要使用这些按钮执行音频复制，则调整 3 和 4 声道的电平。

仅当 AUDIO INPUT (AUTO/MANU) 开关 **1** 设置为 MANU 时，这些旋钮有效。

若要在 LCD 液晶屏上显示音频电平表，则按 STATUS CHECK 按钮。

关于音频电平表的详细说明，请参见第 25 页上的“STATUS CHECK 画面”。

注意

您无法在输入 i.LINK 信号时使用这些旋钮调整音频电平。

4 指示灯区

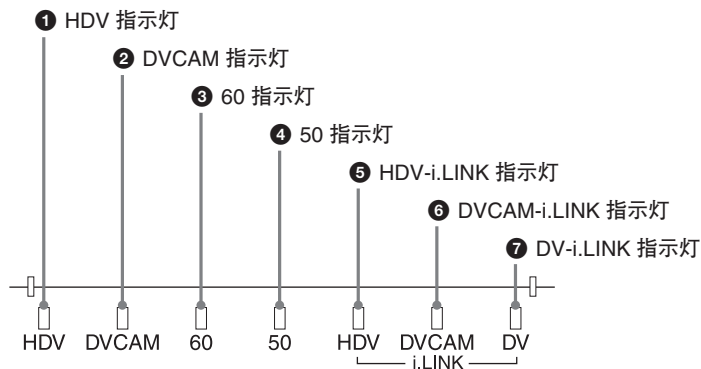

① HDV 指示灯

本机处于以下操作状态时亮起。

- 当正在播放以 HDV 格式记录的磁带时。
- 当通过 i.LINK 接口输入 HDV 信号时。
- 当[IN/OUT REC]菜单中的[HDV/DV SEL]设置为[HDV]时。*

* 即使在不输入信号的情况下[IN/OUT REC]菜单中的[HDV/DV SEL]设置为[AUTO]，而最后的信号输入为 HDV 格式或者最后播放的磁带为 HDV 格式，此指示灯也亮起。

② DVCAM 指示灯

本机处于以下操作状态时亮起。

- 当正在播放以 DVCAM 格式记录的磁带时。
- 当[IN/OUT REC]菜单中的[HDV/DV SEL]设置为[DV]，且[IN/OUT REC]菜单中的[REC MODE]设置为[DVCAM]（记录过程中或处于 EE 模式）时。*

* 在以 DV（SP）格式记录过程中或者播放以 DV（SP）格式记录的磁带时，HDV 指示灯和 DVCAM 指示灯均不亮起。

③ 60 指示灯

本机处于以下操作状态时亮起。

- 记录过程中或处于 EE 模式，当[OTHERS]菜单中的[60i/50i SEL]设置为[60i]时。
- 从 i.LINK 插孔输入 HDV1080/60i 或 NTSC 信号过程中。
- 正在播放具有 HDV1080/60i 或 NTSC 信号的磁带。

④ 50 指示灯

本机处于以下操作状态时亮起。

- 记录过程中或处于 EE 模式，当[OTHERS]菜单中的[60i/50i SEL]设置为[50i]时。
- 从 i.LINK 插孔输入 HDV1080/50i 或 PAL 信号过程中。
- 正在播放具有 HDV 1080/50i 或 PAL 信号的磁带。

⑤ HDV-i.LINK 指示灯

当通过 i.LINK 接口输入/输出 HDV 信号时亮起。

⑥ DVCAM-i.LINK 指示灯

当通过 i.LINK 接口输入/输出 DVCAM 信号时亮起。

⑦ DV-i.LINK 指示灯

当通过 i.LINK 接口输入/输出 DV 信号时亮起。

后面板

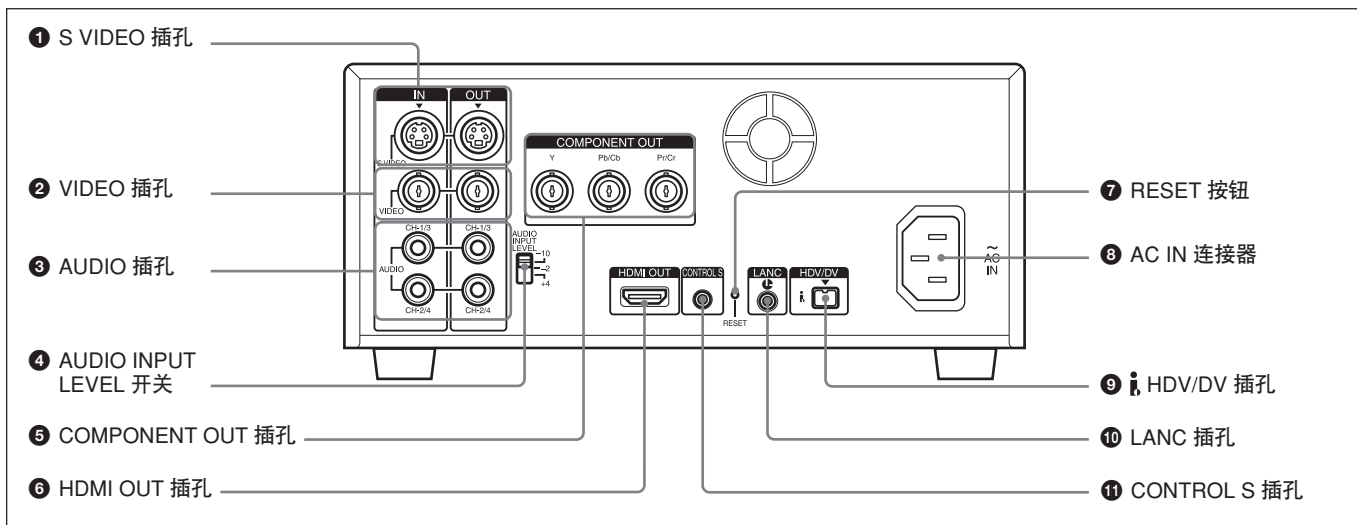

1 S VIDEO 插孔

若要连接配备了 S 视频插孔的设备，则使用本机上的 S VIDEO 插孔。

如果使用 S VIDEO 插孔，您可以输入/输出信号质量失真小于连接至标准 VIDEO 插孔的高质量视频。

当 DISPLAY OUTPUT 开关设置为 S VIDEO/VIDEO 或 ALL 时，时码、菜单和警告信息等文字数据将叠加在连接 S VIDEO 插孔的外部监视器（第 23 页）。

关于 S VIDEO 插孔输出的详细说明，请参见“所有视频输出插孔的注意事项”（第 19 页）。

2 VIDEO 插孔

用于输入和输出模拟视频信号。

用与 S VIDEO 插孔连接相同的方法将文字数据叠加在监视器上（第 23 页）。

关于 VIDEO 插孔输出的详细说明，请参见“所有视频输出插孔的注意事项”（第 19 页）。

3 AUDIO 插孔

用于输入和输出模拟音频信号。

正常记录过程中，声音录制在 1 和 2 声道上。音频复制过程中，声音录制到 3 和 4 声道。音频模式为 FS32K（4 声道）时，如果将 AUDIO OUTPUT SELECT 开关设置为 MIX，每个声道上音频输出电平变为原音频电平的 50% (-6dB)。

注意

- 在音频复制模式中，CH1/3 和 CH2/4 插孔功能分别为 3 声道和 4 声道输入插孔。

- 若要通过 AUDIO 插孔输入平衡的音频信号，请使用以下转换电缆。（COLD 侧开放。）关于转换电缆的详细说明，请参照您所使用设备的使用说明书。

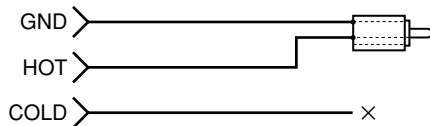

4 AUDIO INPUT LEVEL (-10/-2/+4) 开关

根据通过 AUDIO IN 插孔输入信号的音频电平，选择 -10 dB、-2 dB 或 +4 dB。

注意

如果此开关设置不当，则可能会产生削波失真或噪音。

关于此开关设置的详细信息，请参见第 81 页上的“设置 AUDIO INPUT LEVEL 开关时”。

⑤ COMPONENT OUT 插孔

用于输出分量信号。

若要连接配备了分量视频输入连接器的设备，请使用本机上的 COMPONENT OUT 插孔。如果使用 COMPONENT OUT 插孔，您可以输出信号质量失真小于 S VIDEO 插孔的高质量视频。

您可以通过 [IN/OUT REC] 菜单中 [VIDEO OUT] 的 [HDMI/CMPNT] 设置输出视频格式。

当 DISPLAY OUTPUT 开关设置为 ALL 时，时码、菜单和警告信息等文字数据将叠加在使用 COMPONENT OUT 插孔连接的监视器上（第 23 页）。

注意

- 当图像以 720p 格式输出时，监视器上的一些文字图像数据（外框：非全画面部分）可能会出现削减现象。此时，请查看本机 LCD 液晶屏或者通过 S VIDEO OUT 插孔或 VIDEO OUT 插孔连接的监视器上的文字图像数据。此外，当您的监视器有非全画面功能时，您可以在非全画面过程中查看监视器上的所有文字数据。
- 当您改变 [IN/OUT REC] 菜单 [VIDEO OUT] 中的 [HDMI/CMPNT] 的视频格式设置时，从 S VIDEO 插孔、VIDEO 插孔或 i HDV/DV 插孔输出的视频信号可能会失真片刻。
- 当您播放具有版权保护信号的 HDV 格式磁带时，或者将具有版权保护的 HDV 信号输入到 i HDV/DV 插孔时，无论 [IN/OUT REC] 菜单中 [VIDEO OUT] 的 [HDMI/CMPNT] 的设置如何，都可能会以 480i（NTSC）或 576i（PAL）格式输出图像。
- 当您在显示 NTSC/PAL 的 EE 图像时播放 DVCAM/DV 格式的磁带时，不管 [IN/OUT REC] 菜单中 [VIDEO OUT] 的 [HDMI/CMPNT] 设置如何，输出为 480i 分辨率或 576i 分辨率。
- COMPONENT OUT 插孔的输出电平如下：
480i NTSC 时输出
[IN/OUT REC] 菜单中选择了 [BETACAM]
Y: 1.0 Vp-p
（带有 0.286 Vp-p 负极同步，输出阻抗 75 Ω（欧姆），非平衡）
Pb/Cb/B-Y, Pr/Cr/R-Y: 0.7 Vp-p
（输出阻抗 75 Ω（欧姆），非平衡）
（带有 7.5 IRE 设定的 75% 彩色条）
[IN/OUT REC] 菜单中选择了 [SMPTE]
Y: 1.0 Vp-p
（带有 0.3 Vp-p 负极同步，输出阻抗 75 Ω（欧姆），非平衡）
Pb/Cb/B-Y, Pr/Cr/R-Y: 0.7 Vp-p
（输出阻抗 75 Ω（欧姆），非平衡）
（无设定的 100% 彩色条）

其他设置输出

Y: 1.0 Vp-p

（输出阻抗 75 Ω（欧姆），非平衡）

Pb/Cb/B-Y, Pr/Cr/R-Y: 0.7 Vp-p

（输出阻抗 75 Ω（欧姆），非平衡）

（无设定的 100% 彩色条）

480i/480p:

Y: 带有 0.3 Vp-p 负极同步

1080i/720p:

Y/Pb/Pr: 带有 0.6 Vp-p 3 级同步

⑥ HDMI OUT 插孔

用于输出 HDMI 信号。HDMI OUT 插孔输出图像和音频。

若要连接配备了 HDMI 输入连接器的设备，请使用本机上的 HDMI OUT 插孔。

HDMI OUT 插孔输出的高质量视频，其信号质量失真低于 COMPONENT OUT 插孔。

您可以通过 [IN/OUT REC] 菜单中 [VIDEO OUT] 的 [HDMI/CMPNT] 设置输出视频格式。

文字数据以用 COMPONENT OUT 插孔连接相同的方法叠加在监视器上（第 23 页）。

(续)

注意

使用有 HDMI 标识的 HDMI 电缆。

当本机与其他设备连接时，某些设备不显示图像或声音。此外，当您以下述方法连接本机时，本机或与本机连接的设备可能会损坏。

- 当本机的 HDMI OUT 插孔与设备的 HDMI OUT 插孔连接时。
- 当本机的 HDMI OUT 插孔与相同设备的 HDMI OUT 插孔连接时。

HDMI OUT 插孔的输出具有以下限制。

- 当您播放具有版权保护信号的 HDV 格式的磁带或者通过 **i** HDV/DV 插孔输入包含版权保护信号的 HDV 信号时，图像和音频无法从 HDMI OUT 插孔输出。（也包括数字广播等复制受保护的信号和节目。）
- 您无法输出从 VIDEO IN 插孔、S VIDEO IN 插孔输入到 HDMI OUT 插孔的模拟视频（NTSC，PAL）的 EE 图像。此时，也无法显示文字数据和菜单。当您播放以 NTSC 或 PAL 格式记录的 DVCAM 或 DV（SP）格式磁带时，图像从 HDMI OUT 插孔输出。
- 您无法输出从 **i** HDV/DV 插孔输入到 HDMI OUT 插孔的 EE 图像和 DVCAM/DV 信号（NTSC，PAL）的声音。
- 通过本机的 HDMI OUT 插孔输出的声音为 2 声道（立体声）。如果播放以 4 声道（32 kHz）记录的磁带、录音或暂停暂停录音、在记录之后输出 CH3 和 CH4 声音，请用 AUDIO OUTPUT SELECT 开关选择 CH-3/4。通过此开关选择 MIX，混音也可被输出至 HDMI OUT 插孔。
- 无论播放的磁带、菜单设置或输入 **i** HDV/DV 插孔的信号格式如何，通过 HDMI OUT 插孔输出的声音均以 48 kHz 16 比特，2 声道线性 PCM 模式输出。
- 当图像以 720p 格式输出时，监视器上的一些文字图像数据（外框：非全画面部分）可能会出现削减现象。此时，请查看本机 LCD 液晶屏或者通过 S VIDEO OUT 插孔或 VIDEO OUT 插孔连接的监视器上的文字图像数据。此外，当您的监视器有非全画面功能时，您可以在全屏非全画面过程中查看监视器上的所有文字数据。
- 当您改变 [IN/OUT REC] 菜单中 [VIDEO OUT] 的 [HDMI/CMPNT] 的视频格式设置时，从 S VIDEO 插孔、VIDEO 插孔或 **i** HDV/DV 插孔输出的视频信号可能会失真。

- 如果连接至本机的监视器或其他设备不具有 [IN/OUT REC] 中 [VIDEO OUT] 的 [HDMI/CMPNT] 选择的分辨率显示模式，则监视器的图像可能会有干扰，或者扬声器可能会输出嗡嗡声。此外，可能不显示图像或者不输出声音。必须参照监视器的使用说明书来查看监视器可显示的分辨率，并为本机选择适当的菜单。
- 视您使用的监视器而定，当您改变图像的分辨率时，监视器上的图像和声音可能会失真。这并不是故障。
- 某些监视器的规格不容许其显示本机播放的个人内容（例如录制的私有影片等）。要正确播放视频，请使用 COMPONENT OUT 插孔或 VIDEO 插孔来连接监视器和本机。

7 RESET 按钮

如果您用圆珠笔尖或类似工具按此按钮，以下设置将被初始化。

- [OTHERS] 菜单中的 [CLOCK SET]（第 73 页）和 [60i/50i SEL]（第 74 页）。
- 本机上除菜单设置以外的设置。

8 AC IN 连接器

使用提供的电源线连接至交流电源插座。

即使本机处于待机模式，也会耗电。若要完全关闭本机，请将插头从交流电源插座上拔除。

9 **i** HDV/DV 插孔（4 芯）

此插孔用于输入/输出符合 i.LINK 标准的数字信号。当与本机连接的设备具有 i.LINK 插孔时使用。如果您使用 **i** HDV/DV 插孔连接本机和其他设备，可以完全通过数字信号处理将在记录、复制或捕捉静止图像过程中的图像质量失真降到最低。详细说明，请参照外部设备的使用说明书。

注意

- 当您用 i.LINK 电缆将本机与计算机相连时，请查看插孔的方向。如果强行插入插孔，端子可能会被损坏或造成本机故障。将 i.LINK 电缆的 ▲ 标记与本机的 ▼ 标记对准，并插入 i.LINK 电缆。
- 此插孔仅兼容 HDV(1080i)/DVCAM/DV 信号。
详细说明，请参见第 93 页上的“关于 i.LINK”。
- 如果视频信号已输入到 i.HDV/DV 插孔并且您将这些视频信号输出到 S VIDEO 或 VIDEO 连接器，相应的 EE 图像的同步和脉冲不会同步。
- 如果本机连接到配备了 i.LINK 插孔的设备，当您断开或重新连接 i.LINK 电缆时，请先关闭本设备并将电源线的插头从交流电源插座上拔除。如果当设备连接到交流电源插座时连接或断开 i.LINK 电缆，高压电流（8 到 40 V）会从设备的 i.LINK 插孔输出到本机。从而可能会导致故障。
- 当将具有 6 芯 i.LINK 插孔的设备连接到本机时，请先将电缆插头连接到 6 芯 i.LINK 插孔。
关于输入 HDV/DV 信号时每个设置的详细说明，请参见“HDV/DV SEL”（第 62 页）。
- 从 i.HDV/DV 插孔输入的视频信号将直接输出至 COMPONENT OUT 插孔、S VIDEO 插孔和 VIDEO 插孔，同时伴有 i.LINK 信号抖动。此抖动可能会显示在所连接的监视器上。当您将其其他记录设备连接至这些插孔时，请注意此抖动。此抖动不会出现在本机记录的内容中。
- 当您改变 [IN/OUT REC] 菜单中 [VIDEO OUT] 的 [HDMI/CMPNT] 的视频格式设置时，从 S VIDEO OUT 插孔、VIDEO OUT 插孔或 i.HDV/DV 插孔输出的视频信号可能会失真。
关于 i.HDV/DV 插孔输出的详细说明，请参见“所有视频输出插孔的注意事项”（第 19 页）。

10 LANC 插孔

当使用具有 LANC¹⁾ 插孔的设备对本机进行磁带走带操作时需要使用本插孔。

注意

- 本机上的 LANC 插孔仅具有 LANC-S 功能。本机不具有 LANC-M 功能。设置为 LANC-S 模式的设备不能连接到本机。只要具有其中一点，本机或其他设备就可能工作不正常。
- 将本机作为播放机使用时，请将录像机上的 LANC 模式设置为 M。没有 M/S 切换功能的录像机无法控制本机。

- 当连接到本机的设备具有在 SHUTTLE A/B 之间切换的 [LANC-M] 功能时，对于 HDV 格式的磁带选择 SHUTTLE A，对于 DVCAM/DV(SP) 格式的磁带选择 SHUTTLE B。
- LANC 连接传送播放、停止、暂停播放等命令信号，以及时码、磁带计时器和本机的数据状态。
- 标注 CONTROL L 的插孔具有与 LANC 插孔相同的功能。
- 当您编辑 HDV 格式的磁带时，将受到一些限制。请参照第 58 页上的“编辑（与计算机连接）”中的“注意”。

11 CONTROL S 插孔

连接遥控单元 DSRM-10（选购）控制本机。您可以使用 DSRM-20（停产：选购）。

注意

当您使用 CONTROL S 设备时，请将 [OTHERS] 菜单中的 [COMMANDER] 设置为 [CONTROL S]。

所有视频输出插孔的注意事项

- 当您更改 [IN/OUT REC] 菜单中 [VIDEO OUT] 的 [HDMI/CMPNT] 和 [DOWN CONVERT]、[DISPLAY SET] 菜单中 [ALLSCAN MODE]，或 [i.LINK SET] 中 [HDV → DV CONV] 和 [DOWN CONVERT] 的视频格式设置时，图像可能会失真片刻。此外，以上设置可能会限制本机的视频输出。
详细说明，请参阅第 80 页上的表以及各菜单设置的说明。
- 当您改变 [IN/OUT REC] 菜单中 [VIDEO OUT] 的 [HDMI/CMPNT] 视频格式设置时，从 S VIDEO OUT 插孔、VIDEO OUT 插孔或 i.HDV/DV 插孔输出的视频信号可能会失真。
- 本机仅与标准视频信号兼容。如果您输入以下类型的视频信号，记录的图像和声音可能会失真。
 - 来自一些家用游戏机的信号
 - 来自家用录像机的蓝色背景画面或灰色背景画面
 - 在不带 TBC（时基校准器）的录像机上以快于正常速度播放的图像
 - 同步信号失真情况下的视频信号
 - 用不带 TBC 的模拟录像机播放的有缺陷磁带（磁带或记录条件差）的信号

(续)

1) LANC（本地应用控制总线系统）：
用于控制家用录像机的双向接口。

- 为了消减输入视频信号的抖动，将对非全画面部分的视频信号失真进行处理。您可能在非全画面监视器上看到这种情况，不过这不是故障。也不会影响磁带上记录的图像。
- 在记录过程中或 EE 模式中，从本机输出的彩色信号的副载波频率与水平同步信号不同步。视连接到本机的监视器类型而定，图像颜色或水平水平位置可能会失真。
- 若要将不带文字数据的视频信号输出到 VIDEO、S VIDEO 或 COMPONENT OUT 插孔，则将 DISPLAY OUTPUT 开关设置到 OFF，或按遥控器上的 DATA CODE 或 SEARCH SELECT 按钮。

随机提供的遥控器

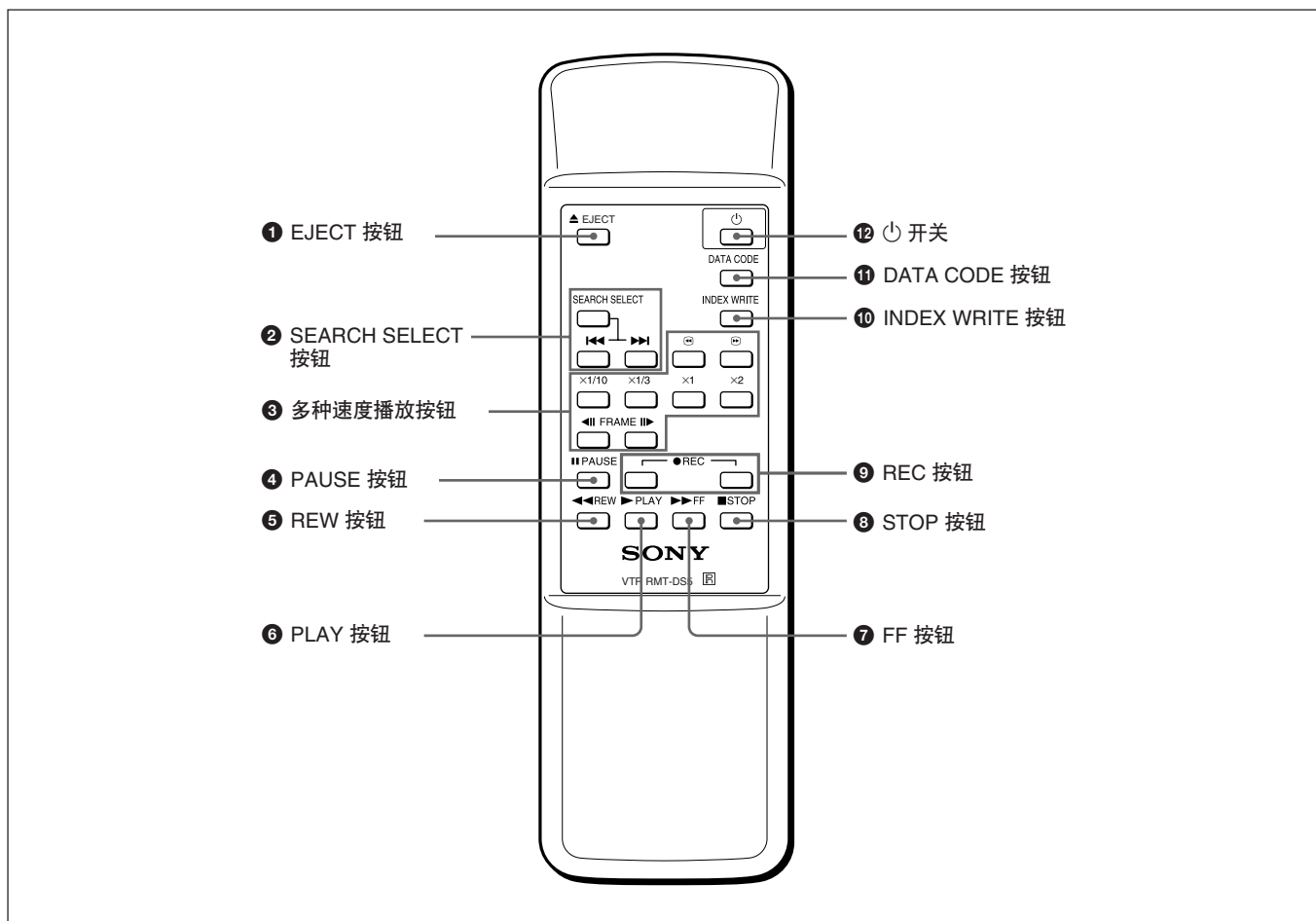
**1 EJECT 按钮****2 SEARCH SELECT 按钮**

按这些按钮以使用搜索功能搜索场景。
关于搜索功能的详细说明，请参见第 35 页上的“使用搜索功能进行搜索”。

3 多种速度播放按钮

通过这些按钮您可以以正常速度或非正常速度播放磁带。
详细说明，请参见第 34 页上的“以多种速度播放”。

4 PAUSE 按钮**5 REW (倒带) 按钮****6 PLAY 按钮****7 FF (快进) 按钮****8 STOP 按钮****9 REC (记录) 按钮**

当您同时按两个按钮时，前面板上的 REC 指示灯和 PLAY 指示灯亮起并且开始记录。

10 INDEX WRITE 按钮

在记录过程中按此按钮以标记一个索引。
关于索引的详细说明，请参见第 43 页上的“标记索引”。

11 DATA CODE 按钮

按此按钮以显示数据代码（记录日期/时间，摄像机数据）。

关于数据代码的详细说明，请参见第 33 页上的“显示记录在磁带上的信息（数据代码）”。

12 电源开关

(续)

注意

- 随机提供的遥控器的命令模式设置为 VTR4。您无法改变命令模式设置。
- 在 [OTHERS] 菜单中将 [COMMANDER] 设置为 [WIRELESS]，以使用遥控器控制本机。
- 除了随机提供的遥控器，本机还接受来自命令模式设置为 VTR4 的任何 Sony 遥控器的信号。如果您想禁用来自遥控器的控制，则将 [OTHERS] 菜单中的 [COMMANDER] 设置为 [CONTROL S]。

电池安装

- 1 推并滑动盖子将其打开。

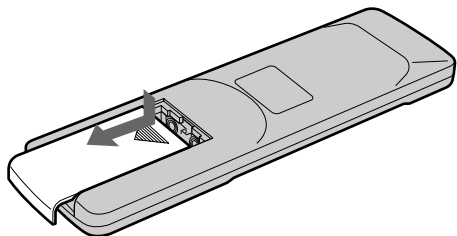

- 2 将两节 AA 尺寸 (R6) 电池 (提供) 按照正确的极性装入。

必须从 ⊖ 侧安装电池。

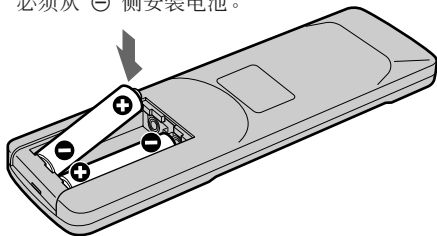

- 3 盖好盖子。

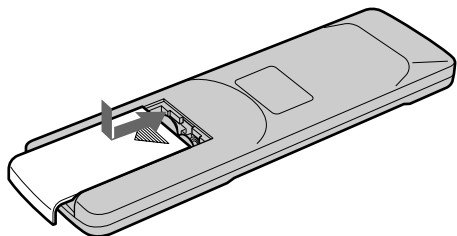

关于电池的注意事项

- 装入电池时请确保电池方向正确。
- 切勿混合使用新旧电池，或混合使用不同类型的电池。
- 如果您打算长时间不使用遥控器，则取出电池避免由于电池漏液造成损坏。如果电池已经漏液，则将它们取出，擦干电池舱并更换新电池。

取出电池

按照第 1 步所示卸下盖子并取出电池。

警告

电池如果处置不当，则可能引起电池爆炸或漏液。切勿充电，拆卸或丢弃在火中。有效期请见电池上的标注日期 (月一年)。

显示各种数据

本机可以在内置 LCD 液晶屏也可以在连接到本机的外部监视器上显示各种叠加文字数据。若要在外部监视器上显示文字数据，则将 DISPLAY OUTPUT 开关设置为 ALL 或 S VIDEO/VIDEO。您可以通过按 DISPLAY 按钮打开/关闭各种文字数据的显示。

在本使用说明书中，菜单屏幕等以英文显示。您可以使用菜单语言设置更改为想要的语言。
详细说明，请参见第 72 页。

注意

当图像以 720p 格式输出时，视监视器的可显示范围而定，一些文字图像数据（外框：非全画面部分）可能会出现削减现象。此时，请查看本机 LCD 液晶屏或者通过 S VIDEO OUT 插孔或 VIDEO OUT 插孔连接的监视器上的文字图像数据。此外，当您的监视器有非全画面功能时，您可以在非全画面过程中查看监视器上的所有文字数据。

菜单屏幕

按 MENU 按钮显示菜单屏幕。

关于菜单的详细说明，请参见第 60 页的“第五章 通过菜单调整和设置”。

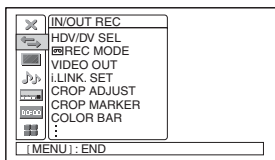

数据显示屏幕

本机开机状态下，按 DISPLAY 按钮，您可以在数据屏幕上显示图像、图像和数据，或者图像和计时器。

数据显示

您可以在屏幕上确认正常记录或播放的重要信息，比如时码或剩余磁带时间等。

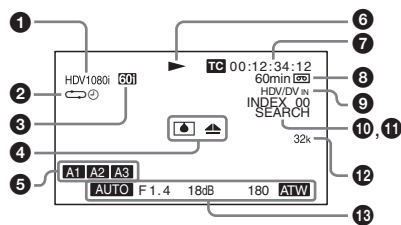

1 格式指示器

[HDV1080i]、[DVCAM] 或 [DV SP]。

2 重复指示器

显示当 TIMER 开关设置为 REPEAT 时显示重复指示。当 [VTR SET] 菜单 [CUSTOM REPEAT] 中的 [START TIME] 设置为 [ON] 时，☉ 也会显示（第 8 页）。

3 60i/50i 指示器

4 警告指示器

显示警告指示。
关于警告指示器的详细说明，请参见第 82 页上的“警告指示和信息”。

5 ASSIGN 按钮指示器

显示当各 ASSIGN 按钮设置为非默认功能时的 ASSIGN 按钮指示。
关于“ASSIGN 按钮”的详细说明，请参见第 72 页。

6 磁带走带模式指示器

显示磁带走带模式。

7 计时器（时码/用户比特/计时器的计数值）指示器

显示计时器的计数值、时码或用户比特。通过按前面板上的 COUNTER SELECT 按钮，您可以选择要显示的项目。

当显示时码时，TC 出现在它的左侧。
在落帧模式中，在分钟和秒之间显示一个句点。

（如，00:12.58:00）

当显示用户比特时，UB 出现在它的左侧。
当计时器的计数值为负时，“-”将出现在第一位（最左边一位）。当为正值时，第一位为空白。
计时器的计数值由七位组成。

如果启用自我诊断功能，则显示诊断代码号。

(续)

注意

当您播放一盘没有时码或以不同格式记录的时码的磁带时，无法正确显示时码。

8 磁带剩余时间指示器

显示磁带剩余时间。

详细说明，请参见第 67 页上的“ REMAINING”。

注意

当您插入一盘已倒到头的磁带时，此指示器不会显示磁带的剩余时间。磁带剩余时间在磁带播放一段时间后显示。

9 INPUT SELECT 指示器

根据 INPUT SELECT 开关的位置改变。（[HDV/DV IN]、[S VIDEO IN] 或 [VIDEO IN]）

10 （索引）指示器

当一个索引已被标记时显示 。

11 搜索指示器

当您使用遥控器搜索场景时，显示搜索模式。

关于搜索功能的详细说明，请参见第 35 页上的“使用搜索功能进行搜索”。

12 音频模式指示器

在记录模式中，当您在 [AUDIO SET] 菜单中为 [AUDIO MODE] 选择 [FS32K] 时显示 32k。当您选择 [FS48K] 时，显示 48k。在播放或音频复制过程中，显示记录在磁带上的音频模式。在 i.LINK 输入过程中，显示输入到  HDV/DV 插孔的信号的音频模式。

注意

- 当 [IN/OUT REC] 菜单中的 [HDV/DV SEL] 设置为 [HDV] 时，音频模式不显示。
- 在播放过程中或从  HDV/DV 插孔输入信号时，非 HDV/DVCAM 锁定模式的信号将成为非标准音频并显示 NS32k/NS48k。





13 日期/时间和摄像机数据指示器

当您按遥控器的 DATA CODE 按钮，或者将 [DISPLAY SET] 菜单中的 [DATA CODE] 设置为 [DATE] 或 [CAMERA DATA] 时，您可以在记录日期/时间和摄像机数据之间切换显示。

关于日期/时间和摄像机数据指示器的详细说明，请参见第 33 页上的“显示记录在磁带上的信息（数据代码）”。

计时器屏幕

若要在 LCD 面板上显示计时器，则按 DISPLAY 按钮。在计时器屏幕上显示时间数据（计时器的计数值/时码/用户比特）。

当显示计时器时，通过按 / 按钮计时器的位置上下移动。当显示小尺寸计时器时，计时器的位置不仅可以上下移动，而且通过按 / 按钮，还可以左右移动。

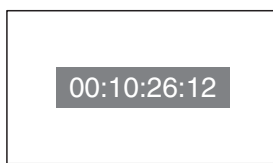

当计时器的计数值为负时，“-”将出现在第一位（最左边一位）。当为正值时，第一位为空白。当显示的时码的格式为落帧模式时，落帧指示在分钟和秒之间的以句点显示（如，00:12.58:00）。

当显示用户比特时，小时、分钟和秒之间的空格变为空白。

注意

- 在播放模式中，如果磁带具有记录信号不连续的部分：
 - 计时器从那一部分开始可能无法正确继续向前计算。
 - 显示的时码或用户比特值可能暂时不准确。
- 当本机播放磁带上记录的彩色制式已在 50i 和 60i 之间更改的那一部分时，显示的值可能会不准确。
- 当本机播放磁带上记录的格式已在 HDV、DVCAM 和 DV 之间更改的那一部分时，显示的值可能会不准确。
- 计时器以 ± 12 小时循环计数。您无法使计时器以 24 小时循环计数。
- 计时器的计数值由七位组成。“小时”值的十位数不显示。（例如，如果实际计数值为“11:22:11:22”，则显示值为“1:22:11:22”。）但是，本机识别出的小时值为“11”。

设置计时器

您可以在 [DISPLAY SET] 菜单的 [COUNTER SET] 中调整计时器显示的设置。

DISPLAY : 选择是否显示计时器。

SIZE : 选择计时器的大小。

COLOR : 选择计时器的颜色。

关于 [COUNTER SET] 的详细说明, 请参见第 66 页。

STATUS CHECK 屏幕

若要显示 STATUS CHECK 屏幕, 则按 STATUS CHECK 按钮。

您每按一次 \uparrow/\downarrow 按钮, STATUS CHECK 屏幕将按照 AUDIO、OUTPUT、ASSIGN 和 CUSTOM REPEAT 顺序切换。

若要隐藏 STATUS CHECK 屏幕, 则再按 STATUS CHECK 按钮。

音频电平表和音频设置画面

当 STATUS CHECK 画面设置为 [AUDIO] 时, 会显示音频电平表和音频设置画面。

此屏幕显示音频电平表以及 [AUDIO SET] 菜单中 [AUDIO MONI] 的设置值。

详细说明, 请参见第 68 页的“AUDIO SET”。

音频电平表

音频电平表用于确认并调整音频电平。视 [AUDIO MODE] 和 AUDIO OUTPUT 开关的设置而定, 音频电平表以不同的样式显示。

本机检测如下音频模式:

在播放模式中: 检测记录在磁带上的音频模式。

在记录/EE 模式中: 检测在 [AUDIO SET] 菜单的 [AUDIO MODE] 中选择的音频模式。

当 INPUT SELECT 开关设置为 HDV/DV 并且正在输入 HDV 或 DV 信号时: 检测正在输入的信号的音频模式。([AUDIO SET] 菜单中 [AUDIO MODE] 的设置变为无效。)

音频模式: 48 kHz (2 声道, 16 比特)

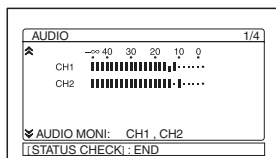

(显示两声道, 即 1 和 2 声道的电平。)

音频模式: 32 kHz (4 声道, 12 比特)

(a) 当 AUDIO OUTPUT SELECT 开关设置为 CH-1/2 或 CH-3/4 时

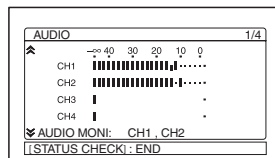

(显示四声道, 即 1 至 4 声道的电平。在播放过程中, 如果声音记录在 3 和 4 声道上, 则它们的电平表会波动。但是, 在正常记录过程中, 您无法将声音记录在 3 和 4 声道上。)

(b) 当 AUDIO OUTPUT SELECT 开关设置为 MIX 时

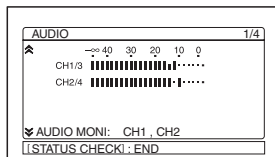

(1 和 3 声道的混合电平显示在 CH1/3; 2 和 4 声道的混合电平显示在 CH2/4。音频输出电平变为原始音频电平的 50% (-6 dB)。)

(c) 当本机处于音频复制模式并且 AUDIO OUTPUT SELECT 开关设置为 CH-1/2 或 CH-3/4 时

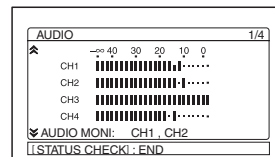

(CH1 和 CH2 显示播放声音的电平。要复制的输入声音的电平显示在 CH3 和 CH4。当 AUDIO OUTPUT SELECT 开关设置为 MIX 时, 成对显示 1 和 3 声道以及 2 和 4 声道的混合电平。每个声道上音频输出电平变为原始音频电平的 50% (-6 dB)。此时, 电平表如此页 (b) 图所示。若要在配音之前只检查要复制的声音, 则在本机处于停止模式时按 AUDIO DUB 按钮。仅当为音频复制选择了声道 (3 和 4 声道) 时, 电平表会波动。)

(续)

注意

在 EE、记录或音频复制（仅限配音的声音）模式中，如果输入电平超过 0 dB，电平表上超过 0 dB 的部分将变为红色。（但是，当音频模式设置为 32kHz（4 声道，12 比特），尽管 AUDIO OUTPUT SELECT 开关设置为 MIX，超过 0 dB 的混合音频电平也不会变为红色。）在播放过程中或输入 HDV/DV 信号时，电平表不会变为红色。

OUTPUT 屏幕

当 STATUS CHECK 设置为 [OUTPUT] 时，显示 OUTPUT 屏幕。

您可以确认 [IN/OUT REC] 菜单中 [HDV/DV SEL]、[VIDEO OUT] 的 [HDMI/CMPNT] 和 [DOWN CONVERT]，以及 [IN/OUT REC] 菜单中 [i.LINK SET] 的 [HDV → DV CONV] 和 [DOWN CONVERT] 的设置值。

关于 OUTPUT 设置的详细说明，请参见第 62 页上的“IN/OUT REC”菜单。

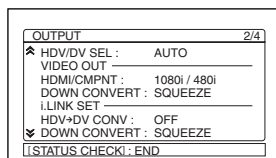

ASSIGN 屏幕

当 STATUS CHECK 设置为 ASSIGN 时，显示 ASSIGN 屏幕。

您可以确认 [OTHERS] 菜单中 [ASSIGN BTN] 的设置值。

ASSIGN 按钮的详细说明，请参见第 72 页上的“ASSIGN BTN”。

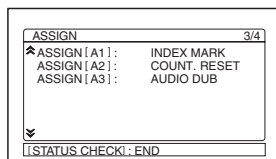

CUSTOM REPEAT 屏幕

当 STATUS CHECK 屏幕设置为 [CUSTOM REPEAT] 时，显示 CUSTOM REPEAT 屏幕。显示 [VTR SET] 菜单中 [CUSTOM REPEAT] 的设置。在 CUSTOM REPEAT 过程中，您也可以确认 CUSTOM REPEAT 的当前状态。

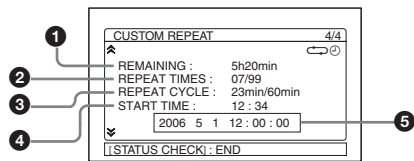

① **REMAINING** : 显示 CUSTOM REPEAT 的估计剩余时间。

② **REPEAT TIMES** : 显示磁带已播放的次数，以及您在 [REPEAT TIMES] 中设置的总重复次数。

③ **REPEAT CYCLE** : 显示播放时间以及您在 [REPEAT CYCLE] 中设置的磁带的间隔时间。

④ **START TIME** : 显示您在 [START TIME] 中设置的 CUSTOM REPEAT 开始时间。

⑤ **日期和时间** : 当 [START TIME] 设置为 [ON] 时，将显示通过 [OTHERS] 菜单中的 [CLOCK SET] 设置的日期和时间。

注意

未设置的项目显示为 [OFF]。

关于 CUSTOM REPEAT 的详细说明，请参见第 69 页上的“CUSTOM REPEAT”菜单。

播放和记录

关于电源和视频磁带的注意事项

适用的磁带

推荐您使用标准 HDV/DVCAM/DV 磁带（例如 PHDV-276DM）的 DigitalMaster™ 磁带，或小型 HDV/DVCAM/DV 磁带（PHDVM-63DM）以 HDV/DV 格式录制。
建议您使用上述标准的 DVCAM 磁带、Mini-DVCAM 磁带或 DigitalMaster™ 进行 DVCAM 格式录制。

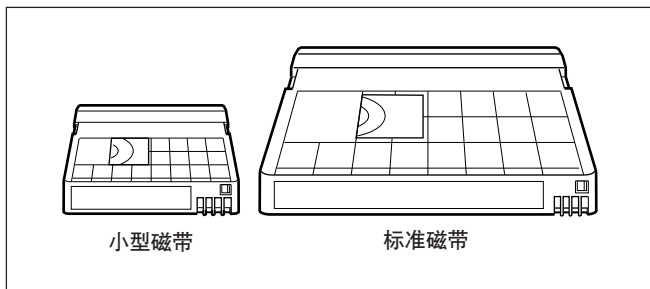

磁带记忆

一些小型磁带和标准磁带具有磁带记忆（CII 标记）。然而本机不支持磁带记忆。
但是，如果您将 DSR-25/45/50 作为录像机使用，仅当录像机被设为 [AUTO] [CII] 时，本机才对磁带记忆进行存取。

保护记录

为防止记录不慎被删除，请将磁带上的 REC/SAVE 开关设置为 SAVE。若要在磁带上记录或复制音频，则将此开关设为 REC。

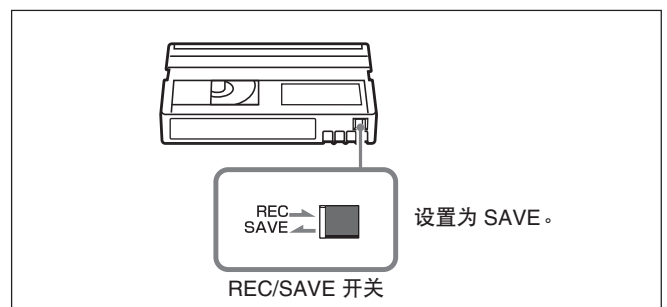

检查磁带松弛状况

使用回形针或类似物体，按箭头所示方向轻轻转动卷轴。若卷轴不再转动，则表示磁带不再松动。

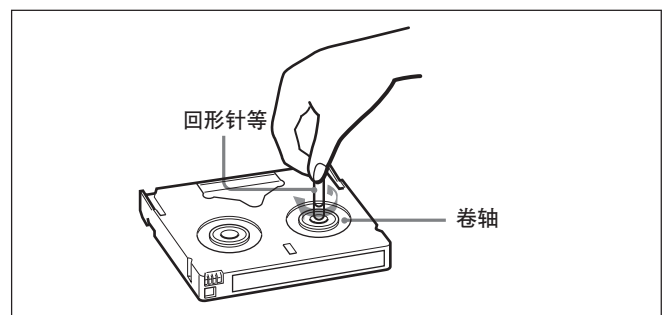

关于电源和视频磁带的注意事项

准备电源

将电源线（提供）连接到 AC IN 连接器上。然后，将电源插头接到墙壁插座上。
从墙壁插座断开连接时，必须首先从墙壁插座上拔下电源线。

当初次打开本机时，会出现 [CLOCK SET] 屏幕。
关于 [CLOCK SET] 的详细信息，请参见第 73 页。

插入/退出磁带

插入磁带

注意

- 请勿强行插入磁带。否则本机可能会损坏。
- 请勿在阳光直射的地方退出/装载磁带。如果本机受到的光照过强，则本机内部的感应器有可能不正常操作。

检查磁带的松弛状况后，手持磁带使磁带窗口朝上，然后将其插入本机。

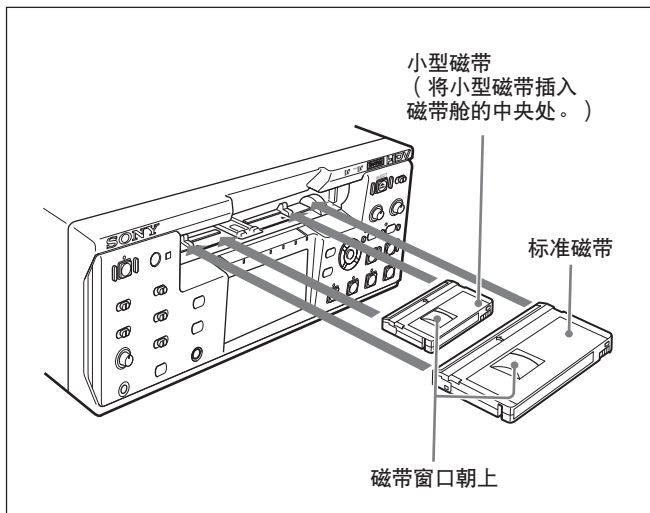

注意

- 当插入磁带时，手持磁带背侧的中央处，并将其推入，直至深深插入本机。如果您手持一端，则磁带可能无法正确装载。

- 如果磁带没有装载或只装载了一半时，将其退出一次，然后重新插入。在此情况下，如果您强行插入磁带，磁带可能无法正确装载或可能出现故障。
- 会需要几秒钟的时间使机器识别磁带并寻找正在装载的磁带上的正确位置。

退出磁带

在本机电源打开的情况下，按 EJECT 按钮。

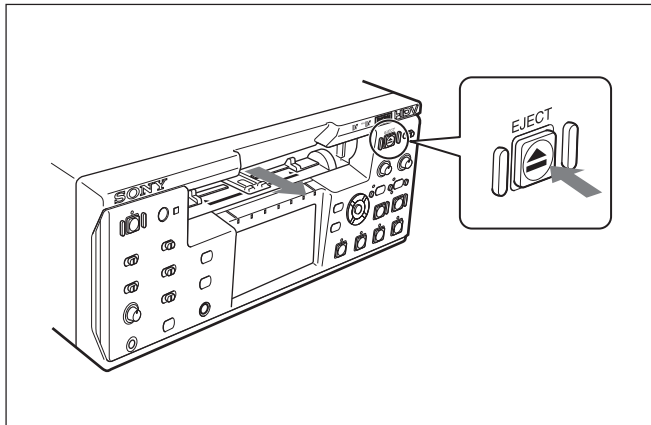

磁带卸载并退出。

关于播放/记录的注意事项

无法对记录过的内容进行补救

如果由于本机故障、视频磁带等原因而造成记录或播放不成功，则无法对记录的内容进行补救。

版权须知

电视节目、电影、视频磁带和其他材料可能是受版权保护的。未经授权录制此类材料可能违反版权法。

关于记录

无法在本机上记录或输出 EE 信号和任何有版权保护信号的软件。如果开始记录受保护的视频和音频信号，则在监视器屏幕上会出现警告，并且本机停止记录。

在记录过程中，请勿更改 INPUT SELECT 开关设置。否则，本机可能会误认为输入了版权控制信号。

关于播放

当您在本机上播放带有版权保护信号的软件时，您可能无法记录或输出至其他设备。

由格式不同引起的限制

本机可记录和播放以 HDV (1080/60i, 1080/50i) 或 DVCAM 格式记录的磁带。还可记录和播放以 DV 格式 (SP 模式) 记录的磁带。

但是，由于格式的不同，您可能无法播放或编辑一些受磁带的记录条件影响的磁带（如一盘原本以 DV 格式记录的磁带以 DVCAM 格式复制）。

本机无法输入/输出、记录或播放 1080/60i 或 1080/50i 格式以外的磁带，如 1080/30F、1080/25F、1080/24F、720/25p、720/24p 格式。

本机无法输入/输出、记录或播放 HDV 扩展格式的带 4 声道音频信号的磁带。

您可播放 HDV 720/30p 格式，但是您无法从

❶ HDV/DV 插孔输出视频信号。

详细说明，请参见第 88 页上的“HDV、DVCAM 和 DV 格式的兼容性”。

如果一盘磁带的一部分以 HDV/DVCAM 格式记录，另一部分以 DV 格式 (SP 模式) 记录，则当用本机播放该磁带时会受到以下限制：

- 在磁带上记录格式改变的位置处，图像可能会失真并出现噪音。
- 在磁带速度稳定下来前，磁带走带控制键可能不起作用。

关于在其他设备上播放的注意事项

以 HDV 格式记录的磁带不能在不兼容 HDV1080i 格式的设备上播放。在其他视频设备上播放磁带之前，建议您先在本机上播放磁带以确认磁带内容。

本部分描述了本机执行播放所需的连接和设置，以及诸如以多种速度播放或者在已记录的磁带上寻找一个特定的场景之类的功能。

关于播放的连接

将本机与不带 i.LINK 插孔的监视器连接

您可以将本机与不带有 i.LINK 插孔的视频监视器连接。按如下方法使用本机。

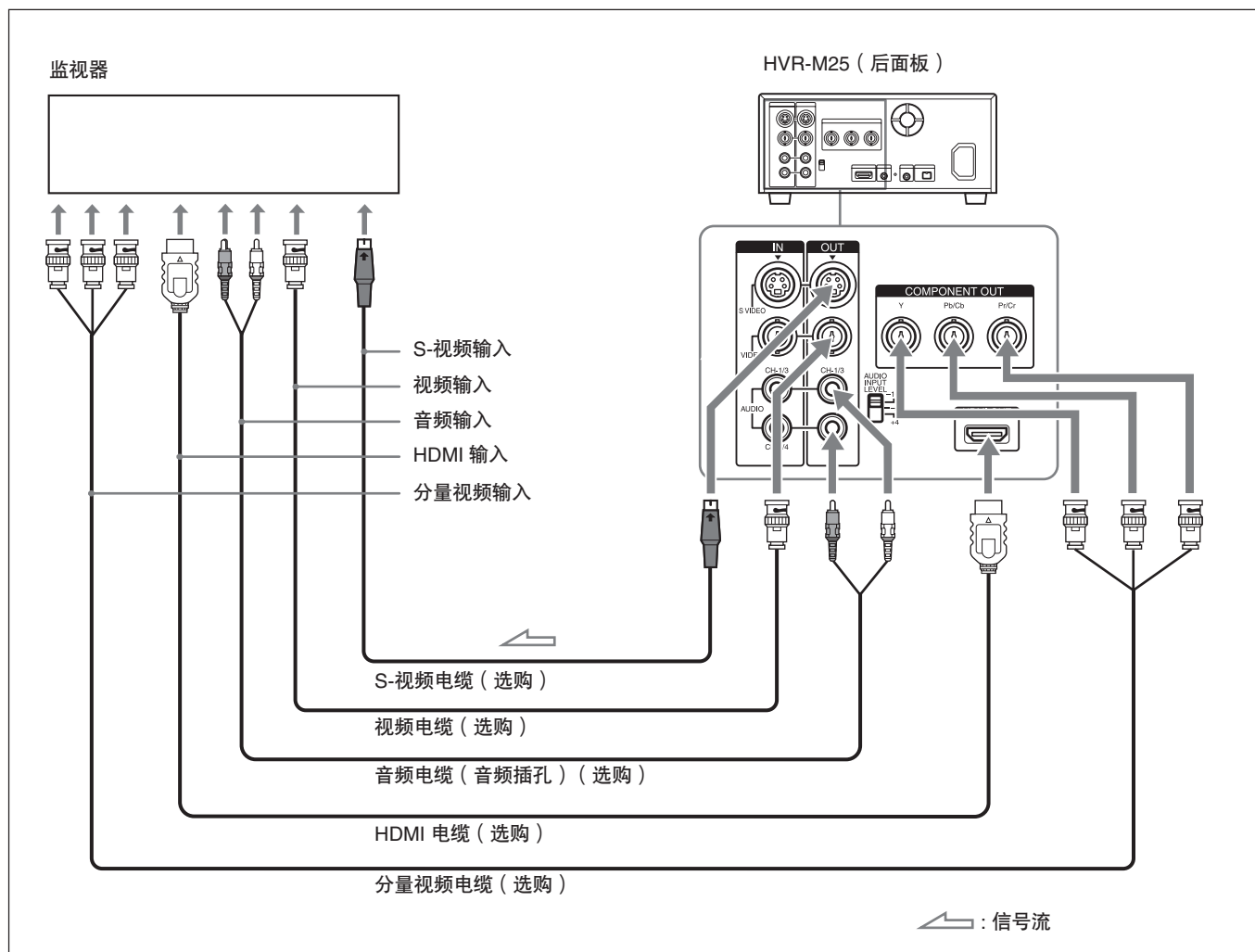

当将 HDMI 电缆用于连接时，则无需音频电缆连接。

注意

- 使用 HDMI 电缆或分量视频电缆连接监视器时，若要播放以 HDV 格式记录的图像，则根据您的监视器在 [IN/OUT REC] 菜单上设置 [VIDEO OUT] 的 [HDMI/CMPNT] (第 63 页)。在播放以 DVCAM/DV 格式记录的图像时，无论 [HDMI/CMPNT] 设置如何，只有与 480i (NTSC) 或 576i (PAL) 的 DVCAM/DV 格式具有相同质量的图像才能通过 COMPONENT OUT 插孔输出。
- 关于 HDMI OUT 插孔和 COMPONENT OUT 插孔的输出电平，请参见“规格”(第 94 页)。
- 若要改变 COMPONENT OUT 插孔的输出电平，请参见 [IN/OUT REC] 菜单中的 [480i LEVEL] (第 66 页)。
- 由本机的 HDMI OUT 插孔和 COMPONENT OUT 插孔输出的图像会有一些限制。
参考第 16 页的“各部件位置和功能”的“后面板”中的 HDMI OUT 插孔 ⑥ 和 COMPONENT OUT 插孔 ⑤。
- 如果您将本机的输入连接器连接至监视器的输出连接器，则可能会产生嘈杂声或图像可能会失真。如果出现此类现象，请使用 INPUT SELECT 开关选择未被输入的信号或断开电缆连接。
- 当您播放具有版权保护信号的磁带或将具有版权保护的 HDV 信号输入到 i HDV/DV 插孔时，图像和音频不会通过 HDMI OUT 插孔输出。
- 当您播放带有版权保护信号的 HDV 格式的磁带或将带有版权保护的 i.LINK 信号输入至 i HDV/DV 插孔时，则无论 [IN/OUT REC] 菜单上 [VIDEO OUT] 的 [HDMI/CMPNT] 设置如何，图像都可能会以 480i (NTSC) 或 576i (PAL) 格式输出。
- 本机无法在输出端将 DVCAM/DV 记录升频转换为 HDV。

将本机与具有 i.LINK 插孔的监视器连接

送出的视频和音频信号几乎没有任何损失，可使带有 i.LINK 连接器的监视器（支持 HDV、DVCAM 和 DV 格式）进行高质量的播放。

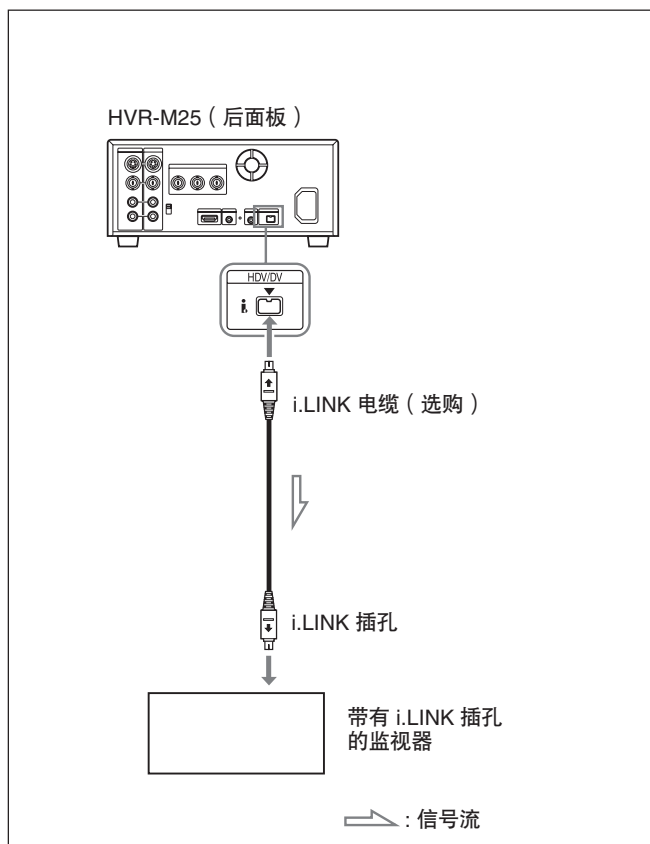
**注意**

- 使用 i.LINK 电缆将监视器连接至本机之前，必须将 [IN/OUT REC] 菜单上的 [HDV/DV SEL] 设置为 [AUTO] (默认设置)。如果在连接 i.LINK 电缆后改变设置，则监视器可能不会正确识别视频信号 (第 62 页)。
- 若要将本机连接至配有 i.LINK 插孔的监视器，则可能需要设置监视器以便其能识别本机。
详情请参考监视器的使用说明书。
- 当连接 i.LINK 时，本机无法分别输出视频和音频。

(续)

- 如果您将本机的输入连接器连接至监视器的输出连接器，则可能会产生嘈杂声或图像可能会失真。如果出现此类现象，请使用 INPUT SELECT 开关选择未被输入的信号或断开电缆连接。
- 若要在监视器和本机之间连接 i.LINK 电缆，请使用 HDV 或 DV 兼容的监视器。若要在一个 DV 兼容的监视器上播放一盘以 HDV 模式记录的磁带，在将本机和 i.LINK 电缆连接前，将 [IN/OUT REC] 菜单上 [i.LINK SET] 的 [HDV → DV CONV] 设置为 [DVCAM] 或 [DV SP]。
详情请参考监视器的使用说明书。
- 某些普通家用电视机带有控制用 i.LINK 电缆连接的设备的功能。然而，此功能也许不适用于本机。

关于播放的设置

关于本机的准备

注意

- 文本信息被叠加至 VIDEO OUT 插孔、S VIDEO OUT 插孔、COMPONENT OUT 插孔和 HDMI OUT 插孔上。如果想输出没有文本数据的视频信号，请将 DISPLAY OUTPUT 开关设置为 OFF。关于 DISPLAY OUTPUT 开关的详细说明，请参见第 9 页。
关于文本数据的详细说明，请参见第 23 页上的“显示各种数据”。
- 若要通过将本机连接至具有宽高比为 4:3 的监视器观看以 HDV 格式记录的磁带，请将 [IN/OUT REC] 菜单上 [VIDEO OUT] 的 [DOWN CONVERT] 设置为想要的模式。（第 63 页）

- 1 打开监视器，然后根据信号输入设置监视器的输入开关。
- 2 将本机打开。

播放步骤

- 1 插入磁带，确认 （磁带）指示灯亮起。
- 2 按本机上的 PLAY 按钮。
本机开始播放。

要停止播放

按本机上的 STOP 按钮。

要暂停播放

按本机上的 PAUSE 按钮。

注意

- 若本机播放的磁带部分为 HDV、DVCAM 和 DV 格式交替记录的区域时，此部分上的图像和声音会失真。
- 无法在本机上播放以 DV (LP) 模式记录的图像。
- 如果本机正在播放以 60i 制式和 50i 制式混合视频信号记录的磁带，则在磁带的记录制式改变部分处，图像和声音会失真。
- 暂停时，以 HDV 格式记录在磁带上的图像无法从 i.HDV/DV 插孔输出。

播放功能

本部分描述了在播放时有用的功能。

显示记录在磁带上的信息（数据代码）

如果使用 Sony 数字高清晰录像机或数字摄录一体机记录在磁带上，记录信息（数据代码）会被记录到磁带上。

数据代码由记录日期/时间和摄像机数据（快门速度、平稳拍摄、光圈、白平衡、程序 AE 模式、增益、日期和时间）组成。

您可在本机上播放时检查这些数据项目。

每按一次遥控器上的 DATA CODE 按钮，显示的内容将按以下顺序改变：

无数据代码 → 记录日期/时间 → 摄像机数据 → 无数据代码.....另外，通过在 [DISPLAY SET] 菜单上设置 [DATA CODE] 的 [DATE] 或 [CAMERA DATA]，您可改变显示的内容。

详情请参见第 67 页上的“DATA CODE”。

注意

- 若没有记录数据代码，则以“---”显示代替。
- 本机无法记录摄像机数据。
- 一些在本机上显示的摄像机数据项目可能与在数字摄录一体机和数字高清晰录像机上所显示的不同。

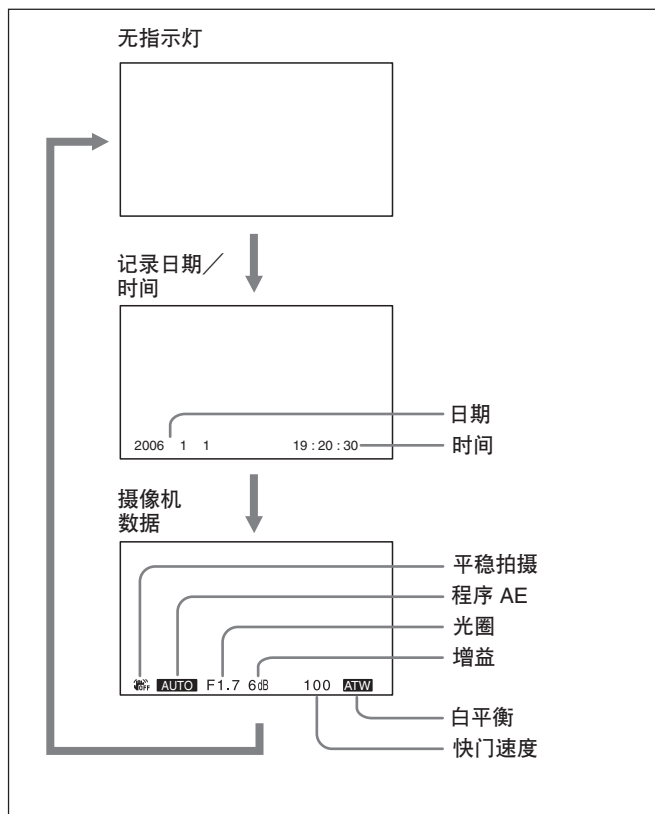

以多种速度播放

您可以使用遥控器以多种速度播放磁带。

HDV 格式的磁带

按钮	操作速度	面板/模拟输出		i.LINK 输出	
		快进方向	倒带方向	快进方向	倒带方向
× 1/10	1/10 正常速度	⊙	—*	—	—*
× 1/3	1/5 正常速度	⊙	—*	—	—*
× 1	以正常速度播放	⊙	○	⊙	○
× 2	以正常速度播放	—*	—*	—*	—*
FRAME ◀ / ▶	逐帧快进扫描	⊙	—*	—	—*
⏪/⏩	8× 速度	○	○	○	○

* 输出和 ×1 相同。

⊙：以正常速度播放。

○：输出搜索简图。（粗糙图像）

—：不播放。

DVCAM/DV 格式的磁带

播放选项	操作
以 1/10 正常速度播放	在播放过程中按 × 1/10 按钮。
以 1/3 正常速度播放	在播放过程中按 × 1/3 按钮。
以正常速度播放	在播放过程中按 × 1 按钮。
以 2 倍的正常速度播放	在播放过程中按 × 2 按钮。
逐帧播放	在暂停时按 FRAME ◀ / ▶ 按钮。 如果您按住这两个按钮中的一个，则会继续逐帧播放。
当监控图像时，快进播放磁带。	在正常播放或以多种速度播放过程中，按 ⏩ 按钮。
当监控图像时，快退播放磁带。	在正常播放或以多种速度播放过程中，按 ⏪ 按钮。

要改变播放方向

在正常播放或以多种速度播放过程中，按 FRAME ◀|||/|||▶ 按钮。若按前进方向进行播放，按 |||▶ 按钮；按后退方向播放，按 ◀||| 按钮。

注意

- 当 Sony 设备/遥控器的命令模式设置为 VTR4：
 - 当将随本机提供的遥控器对准除本机之外的一台 Sony 设备时，若您按遥控器上的 × 1/3 按钮，则播放速度可能会变为 1/5 正常速度。

- 当将遥控器对准本机时，如果您播放一盘 DVCAM/DV 格式的磁带并按了遥控器上的 × 1/5 按钮，则播放速度会变为 1/3 的正常速度。
- 若本机在保持以 1/10 正常速度快进或倒带播放超过 1 分钟，本机将开始以正常速度进行播放。

若要在以多种速度播放时收听声音

如果您想在以多种速度播放时收听声音，则将 [AUDIO SET] 菜单上的 [JOG AUDIO] 设置为 [ON]。关于 [AUDIO SET] 菜单的详细说明，请参见第 68 页上的“AUDIO SET”。

注意

当以多种速度播放一盘以 HDV 格式记录的磁带时，您无法收听声音。

使用搜索功能进行搜索

本机可直接存取记录在磁带上的下列信号。

- 搜索记录的开始部分：索引搜索
- 搜索磁带上记录日期改变处的点：日期搜索

若要搜索场景，请使用提供的遥控器。另外，您可将相同的搜索功能分配到 ASSIGN 按钮。

关于 ASSIGN 按钮的详细说明，请参见第 72 页“OTHERS”菜单上的“ASSIGN BTN”。

1 按遥控器上的 SEARCH SELECT 按钮选择搜索类型。

搜索类型按此顺序改变：索引搜索 → 日期搜索 →（没有指示）。

当选择 INDEX SEARCH 时



（搜索屏幕仅显示在数据显示屏幕上。）

2 反复按 ◀◀ / ▶▶ 按钮查找您想要的场景。

每按一次 ◀◀ / ▶▶ 按钮，本机会搜索上一个或下一个搜索点。当查找到一个搜索点时，其号码会显示在监视器屏幕上。

本机开始向后或向前搜索直至号码变为零，然后播放场景。

信号是如何记录的

共有四种不同的信号类型，每一种对应于一种搜索方法：索引、标题、日期和照片信号。本机仅可将索引信号或日期信号记录在磁带上。

注意

- 若您在搜索信号的开头又记录了另一段节目，您将无法查找到原先的节目处。

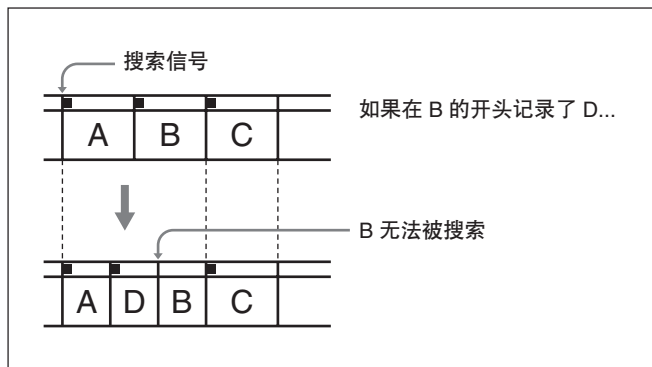

- 日期或索引的间隔必须是 2 分钟或更长。若间隔较短，搜索信号可能无法被准确检测。
- 若非记录部分包括在磁带中间，则搜索信号可能无法正确执行。
- 您不能在记录后增加搜索信号。
- 本机不支持在磁带记忆上进行数据的搜索、读或写。关于用 DSR-25/45/50 进行复制的情况，请参见第 27 页。
- 若磁带不是由 Sony 牌数字视频设备进行记录的，有可能出现搜索不正确的情况。

AUTO REPEAT (CUSTOM REPEAT)

本机可重复播放磁带的的所有或某个部分。
当搜索到磁带上的以下项目时，将自动开始 AUTO REPEAT 播放。

- 索引信号
- 未记录的部分
- 以非 [IN/OUT REC] 菜单中 [HDV/DV SEL] 的 [AUTO] 设置的格式记录的部分
- 磁带结尾

通过设置 [VTR SET] 菜单中的 [CUSTOM REPEAT]，您可自定义重复次数、重复周期和重复播放的开始时间。

若要设置 CUSTOM REPEAT

设置下列 [VTR SET] 菜单上 [CUSTOM REPEAT] 的子菜单。

REPEAT TIMES

ON/OFF：选择启用或禁用 REPEAT TIMES 设置。

TIMES：设置要重复播放的次数。

重复次数可被设成 1-99 次。

通过按本机上的 \uparrow/\downarrow 按钮设置重复的次数。

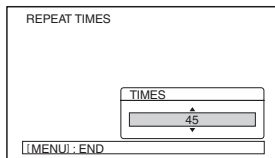

按 EXEC 按钮完成操作。

REPEAT CYCLE

ON/OFF：选择启用或禁用 REPEAT CYCLE 设置。

CYCLE：设置播放的间隔时间。

重复间隔的时间与磁带处于播放、倒带和停止状态中的总时间相同。

重复间隔可被选择从 15 分钟至 300 分钟，以 5 分钟递增。

通过按本机上的 \uparrow/\downarrow 按钮设置想要的数值。

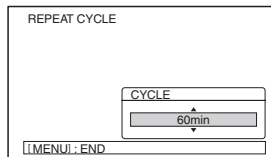

按 EXEC 按钮完成操作。

若要在 START TIME 开始播放，请提前进行倒带。如果没有倒带，本机将在所选的 START TIME 将磁带倒回开头，然后开始播放。

START TIME

ON/OFF：选择启用或禁用 [START TIME]。

TIME：设置 [CUSTOM REPEAT] 的开始时间。

您可调整 [CUSTOM REPEAT] 的开始时间。通过按本机上的 \uparrow/\downarrow 按钮设置各小时数和分钟数。设置完小时后按 EXEC 按钮，然后调整分钟。

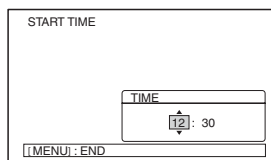

按 EXEC 按钮完成操作。

注意

当本机处于 STANDBY 模式时，则即使应用了 START TIME 设置且开始时间将至时，本机也不会自动开启。

关于“CUSTOM REPEAT”的详细说明，请参见第 69 页。

另外，请参考“TIMER 开关”（第 8 页）、“STATUS CHECK 屏幕”（第 25 页）和“CUSTOM REPEAT 屏幕”（第 26 页）。

设置 AUTO REPEAT

如果 [START TIME] 被设置成 [OFF]

1 将 TIMER 开关设置为 REPEAT。

在数据显⽰屏幕上会显示 \hookrightarrow (第 23 页)。

2 按 REW 按钮。(如果磁带已倒带, 则按 PLAY 按钮。)

本机将磁带倒带至其开头, 并自动开始播放。当搜索到磁带上的以下项目时, 将自动开始 AUTO REPEAT 播放。

- 索引信号
- 未记录的部分
- 以非 [IN/OUT REC] 菜单中 [HDV/DV SEL] 的 [AUTO] 设置的格式记录的部分
- 磁带结尾

当设置了 [REPEAT CYCLE] 时, 本机会继续播放到实际所选时间以前的几分钟, 或者是检测到磁带上的上述项目。当到达所选的 CYCLE 时间时, 磁带将倒回开头并重新开始播放。如果您设置了 [REPEAT TIMES], 本机将根据您选择的次数重复播放。

使用外部 AC 计时器自动重复

1 将本机连接至外部 AC 计时器 (选购)。

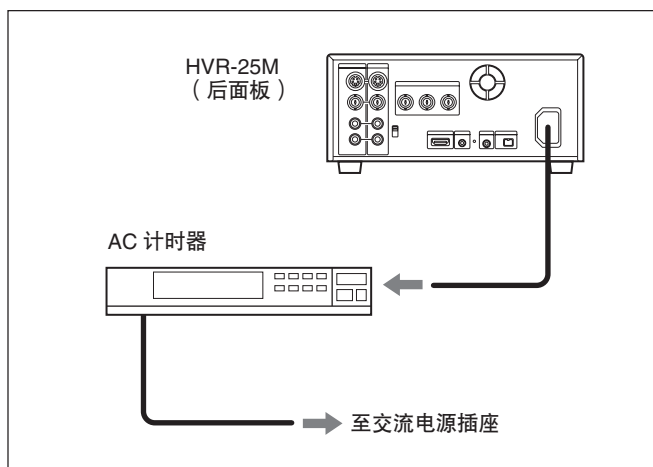

2 将本机前面板上的 TIMER 开关设置成 REPEAT。

3 在外部 AC 计时器上设置开始时间。

在预置时间时, 本机的电源打开, 几秒到几十秒钟后会自动开始 AUTO REPEAT 播放。当搜索到磁带上的以下项目时, 将自动开始 AUTO REPEAT 播放。

- 索引信号
- 未记录的部分
- 以非 [IN/OUT REC] 菜单中 [HDV/DV SEL] 的 [AUTO] 设置的格式记录的部分
- 磁带结尾

如果 [START TIME] 被设置成 [ON]

将 TIMER 开关设置为 [REPEAT]。

当本机打开时, 本机将在到达您在 [START TIME] 设置的时间前一直等待重复播放。另外, 当 TIMER 开关设置为 REPEAT 且本机打开时, 在到达开始时间前自动播放设置为待机。

注意

- 在数据显⽰屏幕上会显示 \hookrightarrow 。当本机中的磁带不处于播放模式, 如在记录过程中或未插入磁带时, 将显示 \hookrightarrow 。当在这段时间内开始时间到达选择的时间时, 将在下一个开始时间开始时执行自动播放。
- 若要自动操作 AUTO REPEAT, 磁带应在开始时间开始前停止。
- 当设置了 [CUSTOM REPEAT] 的 [START TIME] 时, 在实际的开始时间开始前将本机打开。

若要在本机工作时停止 AUTO REPEAT

按前面板上的 STOP 按钮。

当设置了 [REPEAT TIMES] 和 [START TIME] 时, 如果停止 AUTO REPEAT, 不管 REPEAT TIMES 设置如何, 本机会等待 START TIME 的到达。当开始时间到达时, REPEAT TIMES 的值被初始化为零, 并且重复播放开始。

若要取消 AUTO REPEAT

将 TIMER 开关设置为 OFF。

(续)

通过使用 **AUTO REPEAT**，您可将以下情况作为示例进行操作

以 30 分钟间隔重复播放：

- 1 将 [REPEAT CYCLE] 的 [ON/OFF] 设置为 [ON]。
- 2 将 [REPEAT CYCLE] 的 [CYCLE] 设置为 [30 min]。
- 3 按 REW 或 PLAY 按钮。

在每天上午 9 点钟重复播放 5 次，每次时间为 2 小时：

- 1 将 [REPEAT CYCLE] 的 [ON/OFF] 设置为 [ON]。
- 2 将 [REPEAT CYCLE] 的 [CYCLE] 设置为 [120 min]。
- 3 将 [REPEAT TIMES] 的 [ON/OFF] 设置为 [ON]。
- 4 将 [REPEAT TIMES] 的 [TIMES] 设置为 [5]。
- 5 将 [START TIME] 的 [ON/OFF] 设置为 [ON]。
- 6 将 [START TIME] 的 [TIME] 设置在 [9:00]。
- 7 在上午 9 点钟之前打开本机。

注意

- 本机无法检测索引信号、在 [HDV/DV SEL] 中 [AUTO] 设定以外的信号、或距离在播放开始的 20 秒之内未记录部分的信号。
- 当您想要关闭本机时，请事先按本机上的 STOP 按钮以停止磁带走带。如果在磁带走带时关闭本机，如通过使用 AC 计时器，则本机或磁带可能会被损坏。
- 用于数字非线性编辑系统的编辑软件有可能会自己在磁带上标记索引点。因此，若您使用一盘磁带，其被记录下的信号来自数字非线性编辑控制器，或者您使用的是一盘通过数字复制得来的磁带，则有可能自动重复功能不会正确执行。

EDGE CROP MARKER

当您将降频转换 HDV 16:9 宽屏图像输出为 4:3 标准电视模式图像时，本机允许您调整边缘裁剪位置。通过在监视器上显示边缘裁剪标记，您可事先在 LCD 液晶屏上检查裁剪位置。

若要设置 EDGE CROP MARKER

在将 [IN/OUT REC] 菜单中 [VIDEO OUT] 的 [DOWN CONVERT] 设置为 [EDGE CROP] 或在 [IN/OUT REC] 中将 [i.LINK SET] 的 [DOWN CONVERT] 设置为 [EDGE CROP] 后，将 [IN/OUT REC] 菜单中的 [CROP MARKER] 设置为 [ON]。

显示 EDGE CROP MARKER 屏幕；

- 4:3 宽高比屏幕的裁剪位置
- 中央标记
- 80% 安全区域

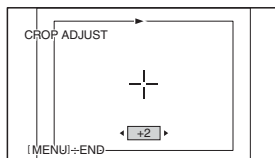

在 [IN/OUT REC] 菜单中选择 [CROP ADJUST]，然后在出现确认画面后再按 EXEC 按钮。然后，EDGE CROP MARKER 会显示在监视器上。按 ←/→ 按钮向左和向右移动标记，并调整要裁剪的位置。按 EXEC 按钮执行。

注意

- 当 LCD 液晶屏上显示 CROP MARKER 时，显示在 LCD 液晶屏上的文字数据和裁剪标记不会从本机后面板上的插孔输出。如果您想要输出 4:3 屏幕标记，请参见 [MARKER BURN]。
- 若要通过将 HDV 格式的图像降频转换为 4:3 来输出边缘裁剪图像，请参见“IN/OUT REC”菜单中的“VIDEO OUT”（第 63 页）和“i.LINK SET”（第 64 页）。

MARKER BURN

本机可输出至每个视频插孔并在 16:9 屏幕图像上显示 4:3 屏幕标记。如果要用原磁带制作一盘编辑磁带，可使用 [MARKER BURN]。

若要设置 MARKER BURN

将 [DISPLAY SET] 菜单中的 [MARKER BURN] 设置为 [ON]。

注意

- 在以下情况下 MARKER BURN 有效。
 - 当播放 HDV 格式的磁带，或通过  HDV/DV 插孔输入 HDV 信号，并且 [IN/OUT REC] 菜单 [VIDEO OUT] 中的 [DOWN CONVERT] 设置为 [SQUEEZE] 或 [LETTER BOX] 时
 - 当播放以 DVCAM 或 DV 格式记录的宽屏信号时，或宽屏 HDV/DVCAM/DV 信号被输入至每个 VIDEO 插孔时。
- 当 [IN/OUT REC] 中 [VIDEO OUT] 的 [DOWN CONVERT] 被设置为 [EDGE CROP] 时，标记无法被显示。
- 有 EDGE CROP 和 MARKER BURN 显示的标记表示要裁剪的 4:3 屏幕的水平比例范围。标准 4:3 电视监视器的可显示图像的尺寸可能显得比本机的监视器上所标记的尺寸更小。
- 当同时启用 EDGE CROP MARKER 和 MARKER BURN 时，EDGE CROP MARKER 优先显示。
- 当您同时将 [DISPLAY SET] 菜单中的 [MARKER BURN] 和 [ALLSCAN MODE] 设置为 [ON] 时，标记将不会出现在 LCD 屏的正确位置。这不是故障。标记会通过各视频插孔正确输出。

将本机作为视频磁带录像机使用

本部分描述了在本机上执行记录所必要的连接、设置以及操作。不管您是否使用本机进行复制，都会应用相同的设置及操作。

注意

- 对于编辑设备的连接，请参考编辑控制器和您所使用的编辑软件的使用说明书。
- 编辑功能由编辑软件指定。关于编辑方法的详细说明，请参考编辑软件的使用说明手册。
详情请参见第 58 页和 59 页。

用于记录的连接

连接至不带 i.LINK 插孔的视频设备

您可以将本机与不带有 i.LINK 插孔的视频设备连接。按如下方法将本机用作录像机。

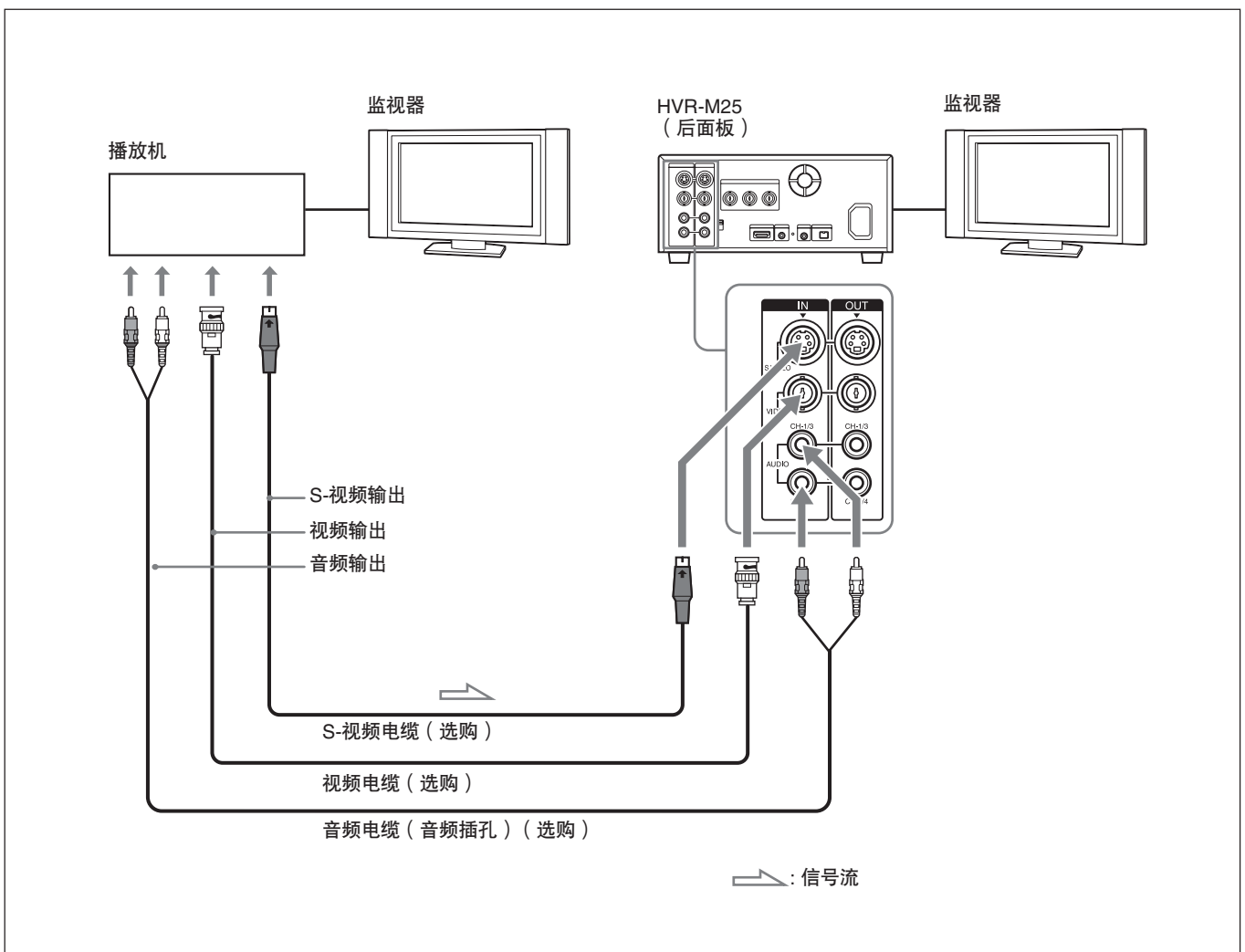

连接 S-视频电缆或视频电缆。

注意

- 如果您将本机的输出连接器连接至播放机的输入连接器，则可能会产生嘈杂声或图像可能会失真。如果出现此类现象，请将 INPUT SELECT 开关设在当前未输入信号的位置，或断开电缆连接。
- 失真信号（例如当以非正常速度播放时）可能不会被记录或可能会失真。
- 当 HDV 指示灯点亮时您只连接了 AUDIO IN 插孔，则没有音频输入。您必须同时连接 VIDEO IN 插孔或将 [IN/OUT REC] 菜单中的 [HDV/DV SEL] 设置为 [DV]。

连接至带有 i.LINK 插孔的数字视频设备

当您记录 HDV (1080/60i, 1080/50i), DVCAM 或 DV 格式的 i.LINK 信号时，视频和音频信号会在不降低质量的情况下发送，以确保高质量的记录。信号流会自动被检测，因此您不必为输入和输出进行单独的连接。

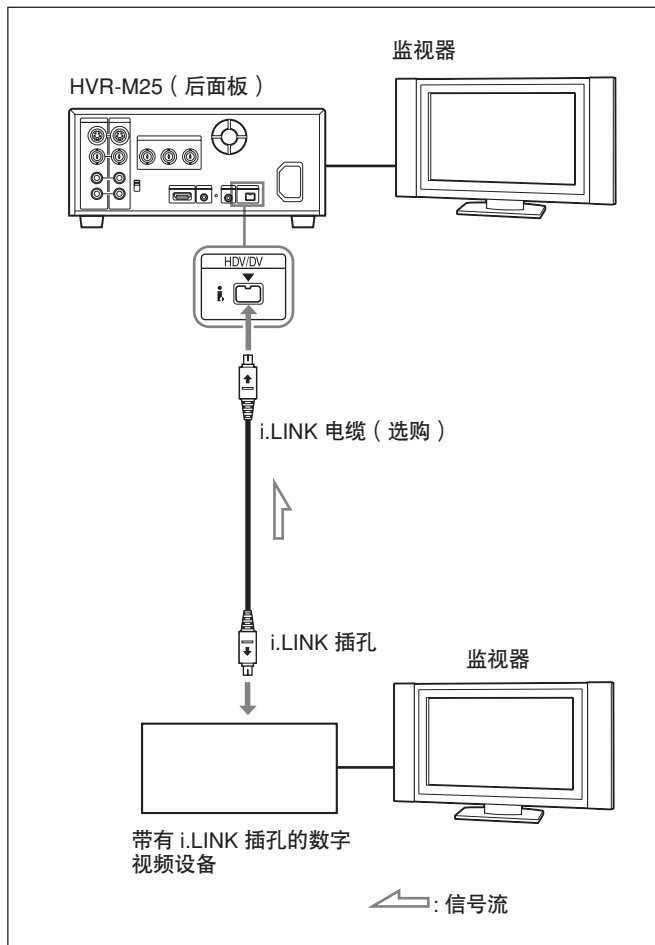
**注意**

- 当您从 HDV 兼容设备上记录视频时，请将 [IN/OUT REC] 菜单中的 [HDV/DV SEL] 设置为 [AUTO]。若要从 DVCAM/DV 设备上记录视频，在连接 i.LINK 电缆前，请将 [IN/OUT REC] 菜单中的 [HDV/DV SEL] 设置为 [AUTO] 或 [DV]（第 62 页）。
如果在连接 i.LINK 电缆后改变了设置，则视频设备可能无法正确识别视频信号。
- 复制受保护的节目（如数字广播）无法通过 i.LINK 插孔输入。
- 在 HDV/DV 连接下，声音将以与其在源磁带上相同的音频记录模式被记录下来。若要以一种不同于源磁带上的记录模式记录时，请参照第 40 页上“连接至不带 i.LINK 插孔的视频设备”进行连接。
- 在 HDV/DV 连接下，记录在源磁带上的数据代码（记录日期/时间、摄像机数据）被传送到录像机中（本机）。因此，当您在本机上播放一盘记录过的磁带并在遥控器上按一下 DATA CODE 按钮时，与源磁带上相同的数据代码将会显示在监视器屏幕上。
- 如果通过 i.LINK 插孔无图像显示，请断开 i.LINK 电缆，然后重新连接。
- 本机不能单独记录视频或音频。
- 若您在播放暂停模式下以 DVCAM/DV 记录一幅图像，则该图像可能会粗糙。当设置成 HDV 时，图像没有被记录。
- 当将有 6 芯 i.LINK 插孔的设备连接至本机时，首先请将电缆的插头连接至 6 芯 i.LINK 插孔。
- 如果本机连接至带有 i.LINK 插孔的设备，当您想要断开或重新连接 i.LINK 电缆时，请事先关闭设备并将其电源线从交流电源插座上拔下。如果在设备连接至交流电源插座时您连接或断开 i.LINK 电缆，则高压电（8 至 40 V）会从该设备的 i.LINK 插孔输出至本机，这样会引起故障。
- 如果您在暂停或停止后重新记录，则在重新开始操作前后记录的图像可能会不连续。
- 如果您将本机的输出连接器连接至播放机或监视器的输入连接器，则可能会产生嘈杂声或图像可能会失真。如果出现此类现象，请使用 INPUT SELECT 开关选择未被输入的信号或断开电缆连接。
- 本机无法记录除 HDV 1080i 信号之外的 MPEG2 信号。
- 当您记录从 i.LINK 插孔输入的 HDV 信号时，记录信号之间的连接会暂停一秒钟。

用于记录的设置

关于录像机（本机）的准备

注意

- 在记录之前，在本机上设置日期和时间以便记录时间能被写入搜索信号中。您可通过设置 [OTHERS] 菜单中的 [CLOCK SET] 设置日期和时间。（第 73 页）
- 带有版权保护的信号可能无法编辑。
- 在记录过程中，磁带走带控制按钮（除 STOP 和 PAUSE）被禁用以防止磁带走带模式因错误操作而改变。若要禁用 STOP 和 PAUSE 按钮，在本机开始记录后将 KEY INH 开关设置为 ON。在此情况下，首先将 KEY INH 开关设置为 OFF，然后停止或暂停记录。

- 1 打开监视器的电源，然后根据输入信号设置监视器的输入。
- 2 设置播放机播放磁带。
详情请参见播放机的使用说明手册。
- 3 将本机打开。
- 4 当播放机连接到本机的 IN 插孔时，请根据输入信号设置 [OTHERS] 菜单中的 [60i/50i SEL]。

当您输入 60i 制式的信号时，将 [60i/50i SEL] 设置为 [60i]。当您输入 50i 制式的信号时，将 [60i/50i SEL] 设置为 [50i]。（第 74 页）

注意

- 在记录时请勿改变 [60i/50i SEL] 设置。
- 当您用 INPUT SELECT 开关选择 S VIDEO 或 VIDEO 时，如果输入信号的场频与 [60i/50i SEL] 设置不同，则图像静音。

- 当信号通过 i.LINK 接口输入时，本机会自动检测输入信号的场频。您无需改变 [60i/50i SEL] 设置。然而当 [60i/50i SEL] 设置成 [50i] 时，本机产生的时码被固定在非落帧模式。不管 [TC/UB SET] 菜单上的 [TC FORMAT] 设置如何，即使在 60i 制式的信号被输入至 i.LINK 插孔时，由本机产生的时码也是非落帧模式。若要以非落帧模式记录，将 [60i/50i SEL] 设置为 [60i]。

- 5 通过切换本机上的 INPUT SELECT 开关选择输入信号。

HDV/DV: 记录来自  HDV/DV 插孔的输入信号

S VIDEO: 记录来自 S VIDEO IN 插孔的输入信号

VIDEO: 记录来自 VIDEO IN 插孔的输入信号

您需要将 [IN/OUT REC] 菜单中的 [HDV/DV SEL]（第 62 页）和  REC MODE]（第 62 页）调整为您想要的记录格式。

关于磁带格式的详细说明，请参见第 92 页。

注意

在记录过程中，请勿更改 INPUT SELECT 开关设置。若您在记录期间更改了此开关的设置，记录会停止数秒钟。在内部电路切换后记录会重新开始。在此期间，不记录图像。

- 6 选择音频模式。（若为  HDV/DV 连接，跳过此步。）

当用 INPUT SELECT 开关选择 S VIDEO 或 VIDEO 时，通过设置 [AUDIO SET] 菜单中的 [AUDIO MODE] 设置音频模式（第 68 页）。

FS32K: 将音频模式切换为 4 声道模式

FS48K: 将音频模式切换为 2 声道模式

当以 DV (SP) 记录磁带时，您可以在 [AUDIO SET] 菜单中设置 [AUDIO LOCK]（第 68 页）。

注意

当信号从  HDV/DV 插孔输入时，音频模式与从播放机输入的信号模式相同。

若要在记录后复制音频，请参见第 56 页。

7 根据播放机的音频电平正确设置后面板上的 AUDIO INPUT LEVEL 开关。

8 使用 AUDIO INPUT 开关选择记录电平调整模式。

注意

如果您通过  HDV/DV 插孔记录信号，则您无法调整记录电平。

9 若有必要，通过转动 AUDIO REC LEVEL 控制旋钮调整音频记录电平。

如果您已在步骤 **8** 中选择了 MANU，则您可用 AUDIO REC LEVEL 控制旋钮调整记录电平。在观察 STATUS CHECK 屏幕时，转动 AUDIO REC LEVEL 控制旋钮以调整记录电平。调整音频记录电平使得在音频信号达到最大时不会超过 0 dB。若记录电平超过了 0 dB，所记录的声音将会失真。

（当音频模式设为 FS32K（4 声道模式）时，声音会被记录在声道 1 和声道 2 上。若要在记录时聆听音频，请将 AUDIO OUTPUT SELECT 开关设置为 CH-1/2。）

注意

- 当本机以 DVCAM（DV）格式记录时，它支持两种音频模式：FS48K 时 2 声道或 FS32K 时 4 声道。无法选择其他模式（如在 FS32K 时 2 声道）。

- 在记录过程中，您不能改变音频模式。
- 若要在使用本机记录后复制音频，则在记录前将 [AUDIO SET] 菜单中的 [AUDIO MODE] 设置为 [FS32K]（4 声道模式）。

关于 [AUDIO SET] 菜单的详细说明，请参见第 68 页上的“AUDIO SET”菜单。

关于 [AUDIO SET] 菜单的详细说明，请参见第 68 页上的“AUDIO SET”。

- 本机可复制以 4 声道（FS32k）DVCAM 格式记录的磁带上的音频。

记录步骤

此部分介绍将其他 VCR 发出的信号记录到本机所需的步骤。有关当本机通过  HDV/DV 插孔连接至个人计算机时的操作，请参见“编辑（与计算机连接）”（第 58 页）。

1 插入磁带，确认 （磁带）指示灯点亮。

2 按播放机上的播放按钮。

播放机开始播放。

3 在本机上，当按住 REC 按钮的同时按 PLAY 按钮。

注意

当本机记录 HDV 格式的图像时，在开始记录前需要一段时间。但是，这样的延迟并非错误。（屏幕上的 [STANDBY] 和 REC 指示灯会闪烁，直至记录开始。）

若要停止记录

按本机上的 STOP 按钮。

若要暂停记录

按本机上的 PAUSE 按钮。

注意

您不能以 HDV 格式升频转换 NTSC 或 PAL 信号进行记录。

记录功能

标记索引

在记录过程中通过按本机上的 INDEX 按钮或遥控器上的 INDEX WRITE 按钮，您可在磁带的任意位置标记索引信号。若您在一个想要搜索的场景处标记一个索引，则您可在日后容易地找到该场景。当 [VTR SET] 菜单中的 [AUTO INDEX] 被设为 [ON] 时，如果您在磁带停止时开始记录，则本机会自动标记一个索引。当正在标记索引时，在数据显示屏上  指示灯会出现约 7 秒钟（第 23 页）。

(续)

将本机作为视频磁带录像机使用

注意

- 当正显示 **■** 时，您无法标记一个新的索引。
- 如果您在一段已标记过索引的磁带上进行记录，则索引会被删除。您无法只删掉一个索引而保留图像或声音。
- 您不能在播放或音频复制操作过程中标记一个索引。在这些操作状态下，INDEX 按钮和 INDEX WRITE 按钮无法使用。

若要在播放过程中使用索引

请参见第 35 页上“使用搜索功能进行搜索”。

通过 AC 计时器记录

通过将本机连接至外部 AC 计时器（选购），您可在预定时间开始记录。

- 1 将本机连接至外部 AC 计时器（选购）。

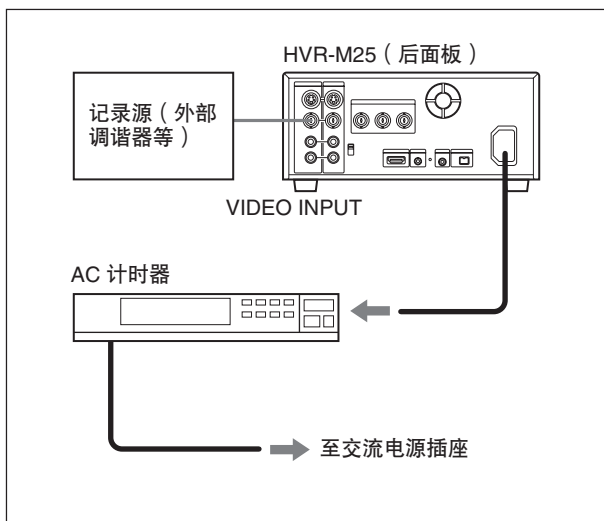

- 2 插入一盘用于记录的磁带。
- 3 设置本机的 INPUT SELECT 开关选择输入信号。

- 4 将本机前面板上的 TIMER 开关设置成 REC。
- 5 设置所连接的 AC 计时器上的计时器开启时间。

在预置时间时，本机的电源自动打开，并且几秒钟到几十秒钟后会开始记录。设置计时器，使其允许有一段用于开始记录的空白时间。您无需按 REC 按钮。

注意

若要关闭本机，请先按本机上的 STOP 按钮以停止磁带走带。

如果在磁带走带时关闭本机，如通过使用 AC 计时器，则本机或磁带可能会被损坏。

若磁带在记录源停止操作之前已到了结尾，磁带将停止。

在通过计时器记录过程中要停止记录，按本机上的 STOP 按钮。

若要取消 AC 计数器记录模式

将本机前面板上的 TIMER 开关设置成 OFF。

设置时码

设置时码和用户比特

本机可以设置、显示、记录和播放时码和用户比特。

注意

- 从本机的 **i** HDV/DV 插孔记录 HDV 信号时，将自动复制用户比特。不过，这些比特无法预设。时码是根据 [TC MAKE] 设置进行设置的。若要复制源磁带的时码，请将 [TC/UB SET] 菜单中的 [HDV/DV IN TC] 设置为 [EXTERNAL]（第 71 页）。
- 当通过 **i** HDV/DV 插孔输入以 DVCAM/DV 格式记录的图像时，您可以在本机上预设用户比特时码。若要复制源磁带的用户比特和时码，请使用 [DUPLICATE PLUS]（第 69 页）。
- 对于以 HDV 和 DVCAM/DV 两种格式记录的磁带，时码可能会在磁带上场景之间的接合点出现混乱。
- 如果播放未记录信号的 HDV 磁带，时码可能出现混乱。
- 时码和用户比特无法用具有计数器重设功能的遥控器在本机上进行重设。

使用内置时码发生器

您可以设置内置时码发生器生成的初始时码值。另外，您可以设置用户比特记录日期、时间、场景编号、卷号或其他有用信息。时间数据通过使用菜单进行设置。

关于菜单的详细说明，请参见第 60 页的“第五章 通过菜单调整和设置”。

设置初始时码值

本节说明如何设置时码的初始值。

注意

若要设置初始时码值，需要预先将 [TC/UB SET] 菜单中的 [TC MAKE] 设置为 [PRESET]。关于 [TC MAKE] 的详细说明，请参见第 71 页的“TC/UB SET”菜单。

1 按 MENU 按钮显示菜单。

关于菜单的详细说明，请参见第 60 页上的“对菜单进行操作”。

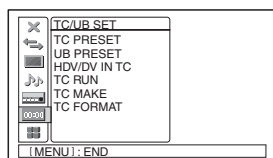

（只有当 [OTHERS] 菜单中的 [60i/50i SEL] 设置为 [60i] 时，才能设置 [TC FORMAT]。）

2 按 \leftarrow 按钮选择 [TC/UB SET]，然后按 EXEC 按钮。

显示以下菜单。

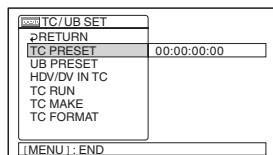

(续)

- 3** 按 \leftarrow 按钮选择 [TC PRESET]，然后按 EXEC 按钮。

显示以下菜单。

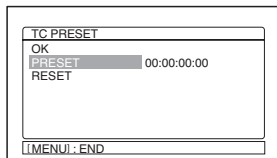

- 4** 按 \leftarrow 按钮选择 [PRESET]，然后按 EXEC 按钮。

显示以下菜单。

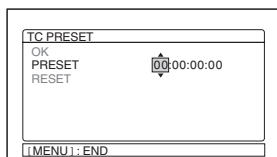

- 5** 设置前两位数字。按 \leftarrow 按钮选择数字，然后按 EXEC 按钮。

- 6** 重复步骤 5 设置其他 8 位数字。

- 7** 按 \leftarrow 按钮选择 [OK]，然后按 EXEC 按钮。

时码值得以设置。菜单显示返回到步骤 2 的显示。

- 8** 按 \leftarrow 按钮选择 [OK]，然后按 EXEC 按钮。

菜单显示返回到步骤 1 的显示。

取消时码设置

在步骤 7 中选择 [CANCEL]，然后按 EXEC 按钮。

重设时码

在步骤 4 中选择 [RESET]，然后按 EXEC 按钮。

设置用户比特值

您可以将用户比特设置为 8 位十六进制值（基于 16），将日期、时间、场景编号和其他信息插入时码轨迹。

注意

当从 i HDV/DV 插孔输入 HDV 信号时，将应用 HDV 信号的用户比特。

此时，您不必进行以下步骤。

当以 HDV 格式记录内部彩条时，用户比特依然可以设置。

- 1** 按 MENU 按钮显示菜单。

关于菜单的详细说明，请参见第 60 页上的“对菜单进行操作”。

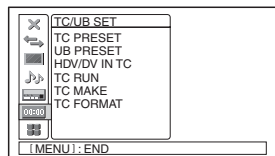

- 2** 按 \leftarrow 按钮选择 [TC/UB SET]，然后按 EXEC 按钮。

显示以下菜单。

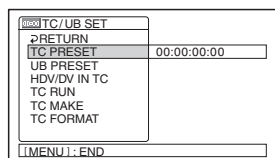

- 3** 按 \leftarrow 按钮选择 [UB PRESET]，然后按 EXEC 按钮。

显示以下菜单。

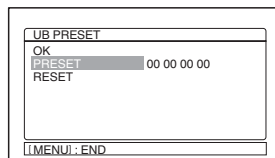

- 4** 按 \leftarrow 按钮选择 [PRESET]，然后按 EXEC 按钮。

显示以下菜单。

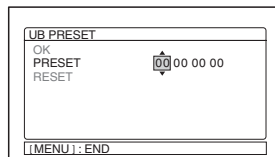

5 设置前两位数字。按 \leftarrow 按钮选择数字，然后按 EXEC 按钮。

6 重复步骤 5 设置其余数字。

7 按 \leftarrow 按钮选择 [OK]，然后按 EXEC 按钮。

用户比特值被设置。菜单显示返回到步骤 2 的显示。

8 按 \leftarrow 按钮选择 [OK]，然后按 EXEC 按钮。

菜单显示返回到步骤 1 的显示。

取消用户比特设置

在步骤 7 中选择 [CANCEL]，然后按 EXEC 按钮。

重设用户比特

在步骤 4 中选择 [RESET]，然后按 EXEC 按钮。

注意

对于以 HDV1080i 格式记录的磁带，用户比特以 3 帧为间隔记录。

当您输入信号记录为 \mathcal{H} HDV/DV 格式时选择时码

设置 [TC/UB SET] 菜单中的 [HDV/DV IN TC]，选择是记录内部时码还是外部代码。

INTERNAL: 记录内部生成的时码。

EXTERNAL: 记录通过 \mathcal{H} HDV/DV 插孔输入的视音频和音频信号所伴随的时码。

注意

- 当此项设置为 [EXTERNAL] 时，将记录通过 \mathcal{H} HDV/DV 插孔输入的时码和 [UB PRESET] 中设置的用户比特。
- 当从 \mathcal{H} HDV/DV 插孔输入 HDV 信号时，不管 [HDV/DV IN TC] 设置如何，均会记录用户比特值。

- 当此项设置为 [EXTERNAL]、前面板上的 INPUT SELECT 开关设置为 HDV/DV、并且 \mathcal{H} HDV/DV 插孔未输入信号或者编辑控制器的软件未输出时码时。如果您开始记录，时码将记录为 (---:--:--:--:--) 横条。当输入时码信号时，这些横条将会消失并记录时码信号。
- 当此项设置为 [EXTERNAL] 时，如果您输入到 \mathcal{H} HDV/DV 插孔的时码不连续或者前进不正确，记录或显示的时码值可能与输入时码的实际值有差异。如果您使用的磁带存在这种问题，根据您使用的设备，您可能无法进行搜索或编辑。

记录开始时设置时码

在 [TC/UB SET] 菜单中设置 [TC MAKE]，选择记录开始时的时码。

REGENERATE: 时码值设置为从磁带上已经记录的时码继续。如果您从磁带的空白部分开始记录，时码将从“00:00:00:00”开始。

PRESET: 时码从 [TC/UB SET] 菜单中 [TC PRESET] 的设置值开始。

设置前进模式

设置 [TC/UB SET] 菜单中的 [TC RUN] 切换前进模式（累加）。

REC RUN: 时码仅在记录时前进。

FREE RUN: 即使本机未在记录且时间指示暂停，时码也会前进。使用此设置可以将默认时码调整为当前时间等。

注意

- 如果您将前进模式设置为 [FREE RUN]，本机关机时内置时钟将对时码进行更新。当您再次开机、播放磁带或者将 INPUT SELECT 开关设置为 HDV/DV 时，时码可能已经被延迟或提前。
- 如果内置备用电池的电量耗尽，FREE RUN 设置的时码将被初始化。如果您让本机接通电源 24 小时左右，可以使内置备用电池的电量充足。电量充足的内置电池可以使用 3 个月左右。

设置帧模式（仅60i）

设置 [TC/UB SET] 菜单中的 [TC FORMAT] 切换帧模式。

AUTO: 根据装入的磁带自动设置模式。

如果磁带上未记录内容，将设置为非落帧模式。如果本机无法正确从磁带上读取帧模式，本机将使用最后一次正确读出位置处设置的模式。如果取出磁带，最后一次正确读出位置处的模式将被清除，模式将设置为非落帧模式。

如果 [TC MAKE] 设置为 [PRESET]，模式也会设置为非落帧模式。

DF: 选择落帧模式。

NDF: 选择非落帧模式。

注意

当您将 [OTHERS] 菜单中的 [60i/50i SEL] 设置为 [50i] 时，本机将应用 50i 制式的规格。因此，本机记录时生成的时码为非落帧模式的代码。当 [OTHERS] 菜单中的 [60i/50i SEL] 设置为 [50i] 时，即使 60i 制式信号输入到 i HDV/DV 插孔，不管 [TC FORMAT] 的设置如何，本机产生的时码也是非落帧模式。如果您要将本机设置为在落帧模式中生成时码，请将 [60i/50i SEL] 设置为 [60i]。

HVR-M25C 时码

本机带有  HDV/DV 插孔。当 INPUT SELECT 开关设置为 HDV/DV 以及当其设置为 HDV/DV 以外的设置时，磁带上显示和记录的时码将与以下所示有所不同。

	HDV/DV IN TC 菜单	INPUT SELECT 开关	模式	显示和记录的时码/用户比特
播放			播放 音频复制 以多种速度播放 ^{a)} DUB1 ^{b)}	磁带上的时码/用户比特
EE	INTERNAL	HDV/DV	复制 DUPLICATE PLUS1 ^{b)}	 HDV/DV 插孔所连其他设备的时码/用户比特 ^{c)}
			记录 记录暂停 REC1 ^{b)}	内部生成的时码/用户比特 ^{c)} 当输入信号为 HDV：用户比特通过 HDV/DV 输入
		S VIDEO VIDEO	记录 记录暂停 REC1 ^{b)}	内部生成的时码/用户比特 ^{c)}
	EXTERNAL	HDV/DV	复制 DUPLICATE PLUS1 ^{b)}	 HDV/DV 插孔所连其他设备的时码/用户比特 ^{c)}
			记录 记录暂停 REC1 ^{b)}	 HDV/DV 插孔所连其他设备的时码输入和内部生成的用户比特 当输入信号为 HDV 时：  HDV/DV 插孔所连其他设备的时码/用户比特。
		S VIDEO VIDEO	记录 记录暂停 REC1 ^{b)}	内部生成的时码/用户比特 ^{c)}

- a) 包括停止、快进或倒带。如果本机无法正确读取磁带上的时码，计数器显示“--:--:--:--”。
- b) 当您在停止模式中按这些按钮（AUDIO DUB、DUP 或 REC）中的一个按钮时，“DUB1”、“DUPLICATE PLUS1”和“REC1”表示本机状态。
- c) 时码也会显示在时间计数器画面上。关于时间计数器的详细说明，请参见第 24 页。

利用 i.LINK 插孔复制到其他设备、复制、音频复制和连接到计算机

利用 i.LINK 插孔复制到其他设备

本节说明将本机作为视频播放机在其他设备上复制所必需的连接与设置。

复制连接

如右所示，用 i.LINK 电缆将本机连接到录制设备。将自动检测信号流，所以无需对输入和输出分别连接。另外，通过 **i** HDV/DV 插孔将本机连接到编辑控制器，您可以对数字非线性编辑系统进行配置。关于编辑控制器和本机的连接，请参见编辑控制器的用户手册。

复制以前，必须设置输出信号的格式。执行 [IN/OUT REC] 菜单的 [HDV/DV SEL] (第 62 页) 和 [i.LINK SET] (第 64 页) 设置。

详细说明，请参见“HDV、DVCAM 和 DV 格式的兼容性” (第 88 页)。

若要在 DSR-25/45/50 等装置上用复制功能对以 HDV 格式记录的磁带进行复制，请在 [IN/OUT REC] 菜单中 [i.LINK SET] 的 [HDV → DV CONV] 中选择 [DVCAM]。

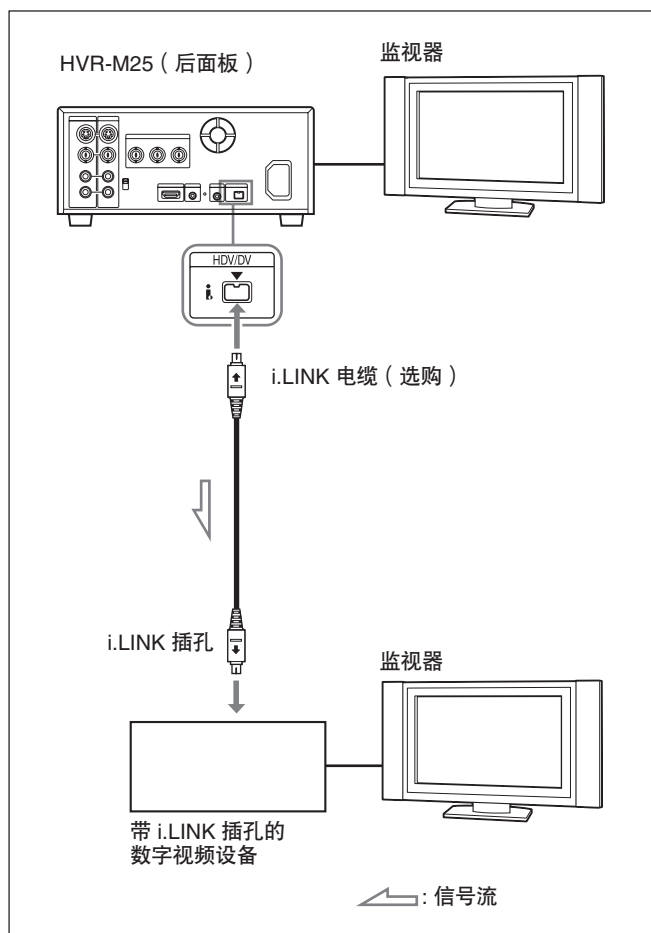

将以 HDV 格式记录的磁带降频转换为 DVCAM 格式存在一定限制。

详见第 64 页的“i.LINK SET”。

注意

- 如果用 i.LINK 电缆连接时您在播放暂停模式中输出图像，记录的图像可能会失真。
- 当以 HDV 格式记录磁带时，在以多种速度播放过程中图像以简图输出（第 34 页）。
- 当与 i.LINK 电缆连接时，您无法单独只输出图像或声音。
- 当您以 DVCAM 格式在 HDV/DV 磁带上复制从 HDV 降频转换为 DVCAM 的信号时，可记录的时间会减少至磁带所显示记录时间的 2/3 左右。然而，当以 DVCAM 格式记录 DVCAM 磁带时，可记录的时间与 DVCAM 磁带所显示的记录时间相同。

复制步骤

1 准备本机。

请参见第 42 页的“用于记录的设置”。

2 准备录制设备。

如果录制设备配有输入选择器开关，请选择一个输入。

详见录制设备的用户手册。

3 开始在本机上播放，并开始在本机设备上录制。

详见录制设备的用户手册。

4 复制完成时，停止在录制设备上录制，然后停止本机播放。

复制（生成具有相同时码的工作带）

DUPLICATE PLUS 复制功能可以通过 i.LINK 连接复制具有时码的磁带。通过使用 DUPLICATE PLUS，可以制作与源磁带所含时码完全相同的工作带。

DUPLICATE PLUS 适合于 HDV1080i、DVCAM 和 DV（SP）格式。另外，通过在磁带结束处或者对暂停中的磁带操作 STOP 按钮，您可以在复制时更换播放机和录制设备的磁带（第 54 页）。因此可以将多盘源磁带连续复制到一盘磁带。

（本机不支持磁带记忆 CII。）

注意

在进行一对一连接时使用此功能。此外，切勿在复制时断开 i.LINK 电缆的连接。

设置 DUPLICATE PLUS 模式

设置 [VTR SET] 菜单中的 [DUPLICATE PLUS] 模式。

设置复制格式

用 [DUPLICATE PLUS] 模式中的 [FORMAT SEL] 选择复制格式。如果本机检测到的格式与所选格式不同（第 54 页），本机会像检测到磁带空白部分一样工作。

ALL：复制录制设备中的原磁带。

HDV1080i：播放机自动检测 HDV1080i 格式并进行复制。

DVCAM：播放机自动检测 DVCAM 格式并进行复制。

DV SP：播放机自动检测 DV（SP）格式并进行复制。

注意

- 当您图像传送到计算机时，如果原信号混有其他类型的信号，传送过程可能会中断。当使用通过本机上的 DUPLICATE PLUS 复制的磁带将图像传送到计算机时，我们建议您以单一格式复制。
- 在 [FORMAT SEL] 设置为 [ALL] 以后，当复制过程中输入不兼容的 HDV 信号（HDV720p 等）时，HDV 信号将作为非记录部分进行记录。另外，当输入不兼容的 DV 信号（DV LP 等）时，信号将记录为 DV SP。
- 当在复制过程中磁带格式切换为不同的格式时，格式被切换的部分可能会失真。

设置自动倒带功能

设置 [DUPLICATE PLUS] 中的 [AUTO REW] 选择是否使用自动倒带功能。

ON：对播放机和录制设备均进行倒带并开始复制。

另外，当您将多盘磁带连续复制到同一源磁带上时，新的工作带将自动倒带并开始复制。

OFF：从磁带的当前部分开始复制。

注意

根据播放机的规格，可能无法在磁带的开头进行搜索。此时，请将 [AUTO REW] 设置为 [OFF]。

操作 DUPLICATE PLUS

DUPLICATE PLUS 的复制步骤因复制设置而异。

注意

如果在复制时操作播放机，复制可能会被中断，磁带可能无法正确复制。请勿在复制过程中操作播放机。

当 [DUPLICATE PLUS] 中的 [AUTO REW] 设置为 [ON] 时：

- 1 用 i.LINK 电缆（选购）连接本机和播放机。打开本机后，将本机的 INPUT SELECT 开关设置为 HDV/DV。
- 2 按本机上的 STOP 按钮停止磁带。
- 3 当按住 DUPLICATE PLUS 按钮时，按本机上的 PLAY 按钮。

本机和播放机将自动将磁带倒回开头。本机进入复制待机模式。播放机进入播放暂停模式。然后本机上的 DUPLICATE PLUS 和 PLAY 指示灯亮起，复制开始。

注意

- 开始复制以前，请确保播放机已经完成装入磁带。
- 复制在建立 i.LINK 连接后开始，这样源磁带的开头将无法记录在复制磁带上。
- 如果播放机具有自动重复等功能，请将这些功能设置为 OFF。
- 如果播放机有静止计时器功能，请将静止计时器设置为最长时间以便有足够的时间将磁带倒回开头。
- 当您用 DSR-45 用作播放机时，请将 DSR-45 的 REMOTE/LOCAL 开关设置为 [LOCAL]。
- 如果在复制时操作播放机、出现 PLAYER UNCONTROLLABLE 警告信息并且复制停止，请按本机的 EXEC 按钮终止复制并重新执行。

当 [DUPLICATE PLUS] 中的 [AUTO REW] 设置为 [OFF] 时：

- 1 用 i.LINK 电缆（选购）连接本机和播放机。打开本机和播放机后，将本机的 INPUT SELECT 开关设置为 HDV/DV。
- 2 对您要在各磁带上开始播放和记录的点进行定位。
- 3 按本机的 STOP 按钮。
- 4 当按住 DUPLICATE PLUS 按钮时，按本机上的 PLAY 按钮。

本机进入复制待机模式。播放机进入播放暂停模式。然后装置上的 DUPLICATE PLUS 和 PLAY 指示灯亮起，复制开始。

若要调整复制起始点，请在步骤 4 中按住 DUPLICATE PLUS 按钮的同时，按 PAUSE 按钮和 PLAY 按钮。当您再次按 PAUSE 按钮时本机才会开始复制。

在确认 LCD 液晶屏上的 PLAYER 显示变为 [READY]（闪烁）以后，用播放机调整复制起始点，然后按本机的 PAUSE 按钮开始复制。

注意

- 开始复制以前，请确保播放机已经完成装入磁带。
- 复制在建立 i.LINK 连接后开始，这样源磁带的开头将无法记录在复制磁带上。在您想要开始复制的部分将磁带倒回几帧。
- 如果播放机具有自动重复等功能，请将这些功能设置为 OFF。另外，当播放机具有自动倒带功能时，请将此功能设置为 ON。
- 您可能无法复制源磁带的开头。找到源磁带的记录部分，然后开始复制。
- 如果磁带上空白部分，随后记录部分的开头可能无法记录在复制磁带上。
- 当播放机的时码运行不连续或者不正确时，数字时码之间的帧值可能会有差异。

取消复制

- 1 按本机的 STOP 按钮，暂停复制。
暂停时，将出现以下确认画面。

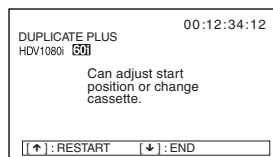

- 2 按 \downarrow 按钮。

复制模式结束。

复制（生成具有相同时码的工作带）

复制多盘磁带

当暂停复制模式时，您可以更换播放机中的磁带。因此您可以将多盘磁带复制到同一盘磁带上。

更换磁带

1 通过在播放机上将磁带播放至结束处或者通过按本机的 **STOP** 按钮，确认播放机进入播放暂停模式。

暂停时，将出现确认画面。

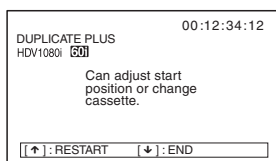

2 退出播放机中的磁带，并装入其他磁带。

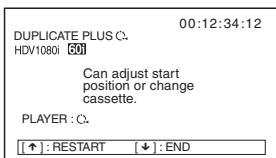

当[AUTO REW]设置为[ON]时，显示 。

此时，您可以退出录像机中的磁带，插入新的磁带。

3 按  按钮。

复制再次开始。

当[AUTO REW]设置为[ON]时，新插入的磁带将自动倒带。

注意

- 当您更换源磁带时，工作带记录内容结合点的开头可能会出现失真。
- 当您再次开始复制时，工作带记录内容的开头可能会在播放再次开始时出现失真。

复制时检测空白部分

如果本机在复制时检测到源磁带上的空白部分，将自动跳过空白部分，减少磁带记录部分的长度。播放机和录制设备（本机）在检测到空白部分时的操作如下：

源磁带上检测到的状态	播放机/录制设备（本机）操作
检测到空白部分	播放机：继续播放磁带。 录制设备：继续记录。
检测到空白部分后数秒	播放机：继续播放磁带数秒并向 前搜索。 录制设备：停止。
检测下一记录部分	播放机：在空白部分结束前，立 即以正常速度的2倍将 磁带倒回此位置。 录制设备：保持停止。
在空白部分结束前立即返回 此位置	播放机：在进入播放暂停模式以 后，开始播放磁带。 录制设备：在进入记录暂停模式 以后，开始记录。

本机将自动执行以上操作，减少复制时磁带上的空白部分。

注意

- 根据规格，跳过功能可能无法在某些播放机上使用。
- 当本机继续复制时，源磁带记录部分的开头可能无法记录在复制磁带上。
- 两个空白部分之间不到1分钟的记录部分可能无法复制。

关于复制的警告信息

如果复制时出现错误，STOP/CAUTION 编号和警告信息将会显示在 LCD 液晶屏和视频输出屏幕上。

下表列出了这些警告和信息。如果显示警告信息，请查看此表并采取相应措施。

STOP/ CAUTION 编号	警告信息	原因/解决办法
00	RECORDER: INPUT SELECT is not set to HDV/DV.	录制设备（本机）的 INPUT SELECT 开关未设置为 HDV/DV。 → 将 INPUT SELECT 开关设置为 HDV/DV。
01	i.LINK: Cable not connected.	i.LINK 电缆未正确连接。→ 正确连接 i.LINK 电缆。
02	i.LINK: Check i.LINK connection.	有多个 i.LINK 连接或者 i.LINK 连接形成回路。 → 不能连接多个设备。只能连接一个播放机到本机。
03	i.LINK: Check i.LINK connection.	i.LINK 电缆被拔出并重新插入。→ 检查 i.LINK 电缆连接。试着重新复制。
10	PLAYER: Recording.	播放机处于记录模式。
11	PLAYER: No cassette	播放机中没有磁带。
12	PLAYER: Cannot control.	无法控制播放机。
13	PLAYER: Cannot control.	播放机拒绝控制。
14	PLAYER: Cannot control.	播放机被禁用或者处于与录制设备（本机）请求的模式不同的模式。
15	PLAYER: Cannot control.	播放机状况不良。
16	PLAYER: Cannot record due to copyright protection.	播放机中的磁带上记录有受版权保护的信号。 → 无法复制受版权保护的信号。
17	PLAYER: Error detected.	播放机检测到自我诊断。
18	PLAYER: Moisture	播放机中凝结了湿气。→ 请参见播放机的用户手册。
20	RECORDER: No cassette inserted.	录制设备中没有磁带。
21	RECORDER: The tape is locked. -check the tab.	磁带上的 REC/SAVE 开关设置为 SAVE。→ 将磁带上的 REC/SAVE 开关滑到 REC。
22	RECORDER: Reinsert the cassette.	录制设备（本机）检测到自我诊断。→ 重新插入磁带。
23	RECORDER: Re-attach the power source	录制设备（本机）检测到自我诊断。→ 从录制设备上拔下电源线。
24	RECORDER: Condensation. Cannot open. Try later.	当磁带在录制设备（本机）中时，出现了湿气凝结。→ 取出磁带，打开电源并等待 1 小时以上。
25	RECORDER: Moisture condensation. Turn off for 1H.	当磁带未在录制设备中时，出现了湿气凝结。 → 打开录制设备电源并等待 1 小时以上。
26	RECORDER: Dirty video head. Use a cleaning cassette.	录制设备（本机）的视频磁头变脏。→ 用提供的清洁带（参见第 85 页）对视频磁头进行清洁。

注意

当显示以上信息以外的警告信息时，请向您的 Sony 经销商咨询。

音频复制

您可以在记录磁带上只记录声音。
(音频复制)

注意

- 您只能将声音复制到以 32 kHz 音频模式 (4 声道/12 比特) 记录的 DVCAM 格式磁带上。无法将声音复制到 48 kHz 音频模式 (2 声道/16 比特) 的磁带上。如果记录磁带的音频模式为 32 kHz, 无论 [AUDIO SET] 菜单中的 [AUDIO MODE] 设置如何, 均可复制声音。
关于“AUDIO MODE”的详细说明, 请参见第 68 页的“AUDIO SET”菜单。
- 声音只能复制到 3/4 声道。
无法将声音复制到 1/2 声道。

外接设备连接

下面是音频复制的基本连接示例。

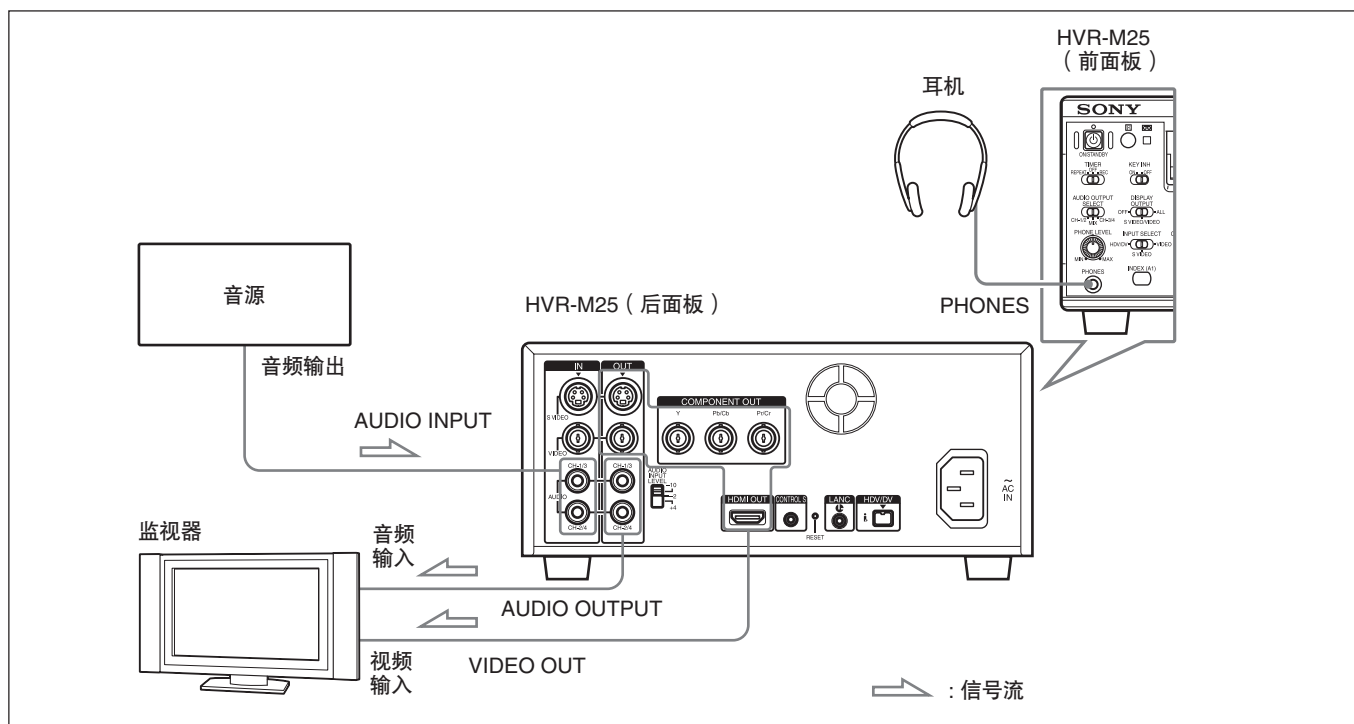

当使用 HDMI 电缆进行连接时, 无需连接音频电缆。

复制声音

- 1 用音频插孔电缆（选购）连接本机的 AUDIO INPUT 插孔和音源。
- 2 将 INPUT SELECT 开关设置为 HDV/DV 以外的设置。
- 3 切换 AUDIO INPUT LEVEL 开关选择音频输入信号电平（-10、-2 或 +4）。
- 4 播放本机中插入的磁带。
- 5 在要开始复制的点，按 PAUSE 按钮将本机切换到播放暂停模式。
- 6 按住 AUDIO DUB 按钮的同时，按 PLAY 按钮将本机切换到音频复制暂停模式。

本机的 AUDIO DUB 指示灯亮起。
- 7 设置 AUDIO INPUT 开关以设置记录电平的调整方式。
- 8 转动 AUDIO REC LEVEL 控制旋钮调整记录电平。

如果您在步骤 7 中选择了 MANU，您可以用 AUDIO REC LEVEL 控制旋钮调整记录电平。边看 STATUS CHECK 屏幕上的音频电平表，边转动 AUDIO REC LEVEL 控制旋钮调整记录电平。调整音频记录电平，以便当音频信号达到最大时记录电平不会超过 0 dB。如果记录电平超过 0 dB，声音将会失真。

- 9 按 PAUSE 按钮。

PAUSE 指示灯熄灭，音频复制开始。

暂停音频复制

按 PAUSE 按钮。

再次按 PAUSE 按钮继续音频复制。

停止音频复制

按 STOP 按钮。

监听您需要的声音

如下设置 AUDIO OUTPUT SELECT 开关：

CH-1/2: 您可以聆听磁带 1/2 声道上记录的声音。

CH-3/4: 您可以聆听 3/4 声道上复制的声音。

MIX: 您可以聆听磁带上的声音和复制的声音。

关于音频复制模式中音频电平显示的详细说明，请参见第 25 页。

注意

- 您可以在复制声音时对磁带上的声音进行监听。不过，正在记录的声音和正在播放的声音之间会有延迟。当您在音频复制后播放磁带时，您听到的复制声音可能慢于音频复制时监听的声音。
- 无法将声音复制到磁带的空白部分。

编辑（与计算机连接）

通过用本机的 **i** HDV/DV 插孔将本机与计算机（编辑设备）连接，您可以设置一个编辑系统。

- 关于与编辑设备相连的方法，请参见编辑设备提供的用户手册。
- 您可以使用的编辑功能取决于编辑软件。关于编辑方法的详细说明，请参见编辑软件的用户手册。

连接本机和计算机

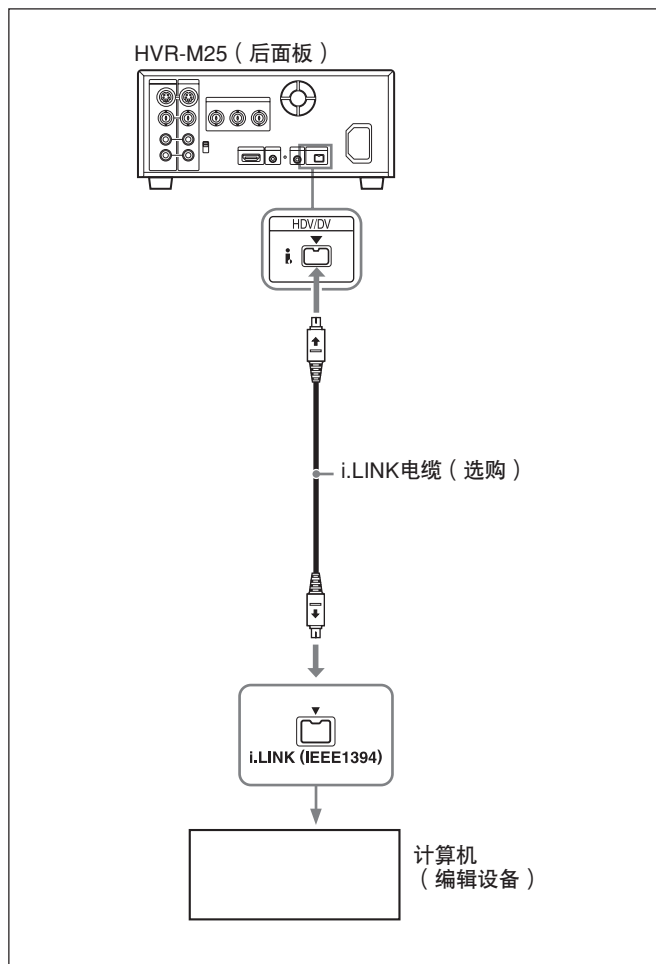

注意

- 务必先将 i.LINK 电缆连接到计算机（编辑设备），然后再连接到本机。如果先将 i.LINK 电缆连接到本机，可能会因静电而造成本机故障。
- 如果通过 **i** HDV/DV 插孔无图像显示，请断开 i.LINK 电缆，然后重新笔直插入。
- 如果本机连接到具有 i.LINK 插孔的设备，当您断开或重新连接 i.LINK 电缆时，请先关闭此设备并从墙壁插座上拔出其电源插头。如果当设备连接到交流电源插座时连接或断开 i.LINK 电缆，高压电流（8 到 40 V）会从设备的 i.LINK 插孔输出到本机，从而可能引起故障。
- 在连接 i.LINK 电缆以前，请先设置 [IN/OUT REC] 菜单中的 [HDV/DV SEL] 和 [i.LINK SET]。如果在连接电缆后执行设置，计算机（编辑设备）可能无法正确识别本机或者可能宕机。
- 如果您输入或输出格式与计算机（编辑设备）不兼容的信号，计算机可能无法正确识别本机或者可能宕机。
- 当设置为 EE 模式时，本机会将从 **i** HDV/DV 插孔输入的模拟信号输出到计算机。根据 INPUT SELECT 开关的设置，S VIDEO 或 VIDEO 信号从 **i** HDV/DV 插孔输出。若要只通过 **i** HDV/DV 插孔从本机输出播放图像，请将 INPUT SELECT 开关切换为 HDV/DV。

准备

从本机传送图像数据到计算机（编辑设备）

- 若要以 HDV 格式将磁带上记录的图像数据传送到编辑设备，请将 [IN/OUT REC] 菜单中的 [HDV/DV SEL] 设置为 [HDV]（第 62 页），然后将 [IN/OUT REC] 菜单 [i.LINK SET] 中的 [HDV→DV CONV] 设置为 [OFF]（第 64 页）。
- 若要将 DVCAM（DV）磁带上记录的图像数据传送到编辑设备，请将 [IN/OUT REC] 菜单 [i.LINK SET] 中的 [HDV→DV CONV] 设置为 [OFF]（第 64 页）。
- 若要以 DVCAM（DV）格式将 HDV 磁带上记录的图像数据传送到编辑设备，请在 [IN/OUT REC] 菜单中 [i.LINK SET] 的 [HDV→DV CONV] 中选择 [DVCAM] 或 [DV SP]，然后设置 [DOWN CONVERT]（第 64 页）。

注意

- 对于某些编辑设备软件，此操作可能无法进行。在使用软件以前，请确认此软件是否与本站兼容。
- 当传送图像数据到编辑设备时，本机无法将以 DVCAM（DV）格式记录的磁带升频转换为 HDV 格式。
- 当 [HDV/DV SEL] 设置为 [AUTO] 时，如果您使用以 HDV 和 DVCAM（DV）两种格式记录的磁带，计算机（编辑设备）可能无法识别本机或者您可能无法正确编辑磁带。
- 当您以多种速度播放以 HDV 格式记录的磁带时，对视频输出有一定限制。请参见“以多种速度播放”中“HDV 格式的磁带”的表格（第 34 页）。
- 当您使用从 HDV 降频转换为 DVCAM 或 DV 的磁带时，某些传统的 DVCAM/DV 编辑软件可能无法执行时码搜索或者此操作可能会导致错误。
- 当您记录通过 i.LINK 插孔输入的 HDV 信号时，磁带上场景之间的接合部分将显示为静止图像 1 秒左右。我们建议您进行数字非线性编辑。
- 如果您的编辑软件能够将时码以及视频和音频信号输出到本机，并且您要记录此时码，请将本机 [TC/UB SET] 菜单中的 [HDV/DV IN TC] 设置为 [EXTERNAL]。
关于 TC/UB SET 菜单的详细说明，请参见第 70 页的“TC/UB SET”菜单。

- 当 [TC/UB SET] 菜单中的 [HDV/DV IN TC] 设置为 [EXTERNAL] 时，如果您输入到 i.LINK 插孔的时码不连续或不能正确向前显示，则记录或显示的时码值可能与输入时码的实际值有差异。如果您使用这种条件下记录的磁带，根据您使用的设备，您可能无法进行搜索或编辑图像。
- 对于编辑控制器及其外围设备的连接，请参见编辑控制器和所用编辑软件的用户手册。
- 您可以使用的编辑功能取决于编辑软件。关于编辑方法的详细说明，请参见编辑软件的用户手册。
- 本机具有将 HDV 信号降频转换为 DVCAM（DV）信号从 i.LINK 插孔输出的功能。有些软件可能无法正确编辑从 HDV 信号降频转换为 DVCAM/DV 的信号。此时，请按以下步骤进行磁带复制，然后当编辑图像时使用复制的磁带。

制作 DVCAM 兼容磁带

将 [IN/OUT REC] 菜单中 [i.LINK SET] 的 [HDV→DV CONV] 设置为 [DVCAM]，然后用接受 DVCAM 格式的记录设备执行 DVCAM 记录。

制作一般家用 DV 兼容磁带

将 [IN/OUT REC] 菜单中 [i.LINK SET] 的 [HDV→DV CONV] 设置为 [DV SP]，设置 [DOWN CONVERT]，然后用接受 DV 格式的记录设备执行 DV 记录。

从计算机（编辑设备）传送图像数据到本机

- 若要以 HDV 格式将磁带上记录的图像数据传送到编辑设备，请将 [IN/OUT REC] 菜单中的 [HDV/DV SEL] 设置为 [HDV]，然后将 [IN/OUT REC] 菜单中 [i.LINK SET] 的 [HDV→DV CONV] 设置为 [OFF]（第 64 页）。
- 若要以 DVCAM（DV）格式将图像数据传送到计算机（编辑设备），则将 [HDV/DV SEL] 设置为 [DV]（第 62 页）。然后，根据所需的记录格式，请将 [REC MODE] 中的设置为 [DVCAM] 或 [DV SP]（第 62 页）。另外，根据您的编辑软件，在 [IN/OUT REC] 菜单中选择 [i.LINK SET] 的 [HDV→DV CONV] 中的 [DVCAM] 或 [DV SP]（第 64 页）。

通过菜单调整和设置

对菜单进行操作

本机允许您在菜单中设置多项参数。在您开始使用本机前，在[OTHERS]菜单的[CLOCK SET]中设置内部时钟。除了时钟设置，您可以使用其他所有的出厂默认设置参数并根据需要对它们进行改变。

注意

- 请勿在操作菜单时，拔下电源线的插头。否则，菜单中的设置可能会被意外改变。
- 如果内部备份的电池电量耗尽，在内部时钟设置的时间、60i/50i 设置和 FREE RUN 中设置的时码将被初始化。如果您将本机插电约 24 个小时，则内部备份电池就可以充满。一个完全充电的内部电池可以运行约 3 个月。

显示菜单

- 1 按 MENU 按钮。
- 2 按 \uparrow/\downarrow 按钮，选择您想要改变的菜单图标，然后按 EXEC 按钮。
- 3 按 \uparrow/\downarrow 按钮，选择您想要改变的子菜单，然后按 EXEC 按钮。
- 4 按 \uparrow/\downarrow 按钮，改变设置。
- 5 按 EXEC 按钮返回子菜单。
- 6 根据需要重复步骤 1 至 5。

若要返回上一级菜单，按 \uparrow/\downarrow 按钮并选择 [↩ RETURN]。

您可以使用 \leftarrow/\rightarrow 按钮移动菜单光标，并调整增加/减少设置。

菜单结构

本机的菜单由如下菜单和子菜单构成。

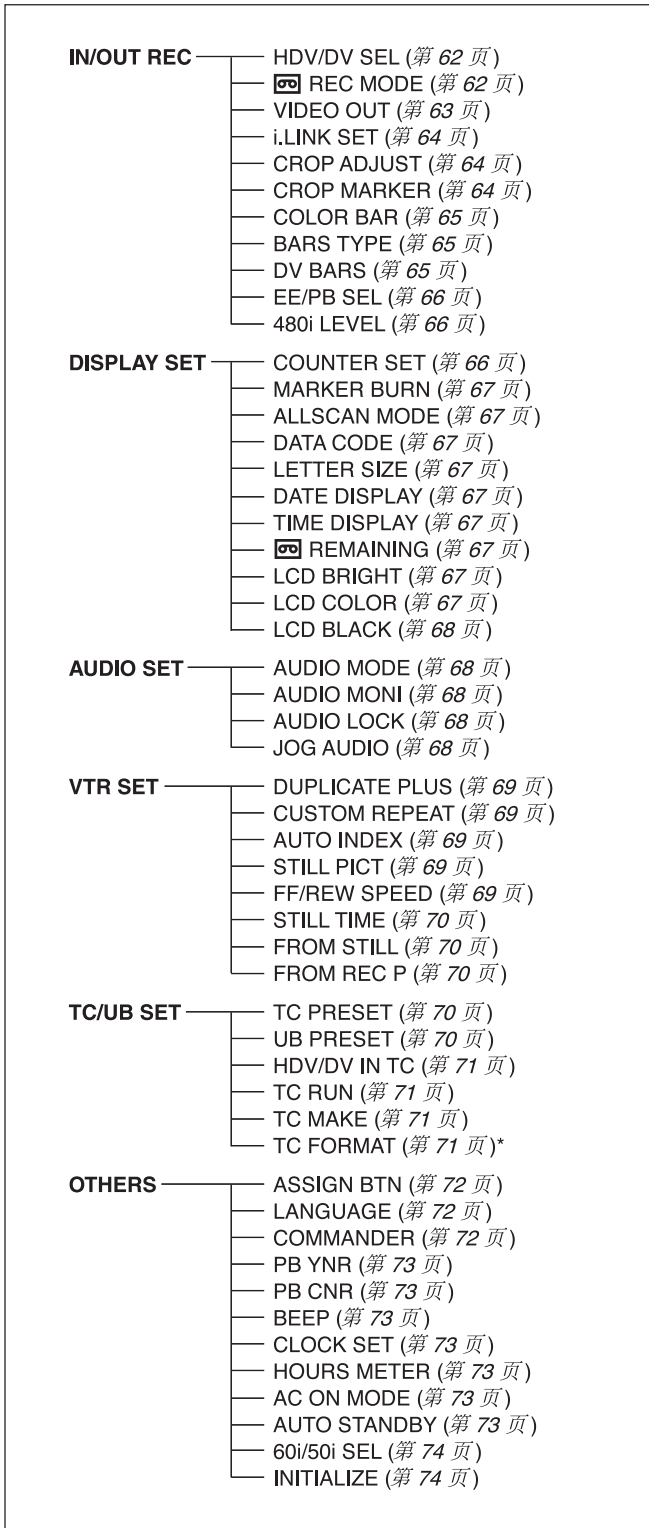







* 仅当您使用 60i 信号时有效

菜单内容

初始设置用矩形框表示。

IN/OUT REC 菜单

图标/菜单	子菜单	设置
 IN/OUT REC	HDV/DV SEL (第 31、41、50、58 页)	<p>正常情况下，将此菜单设为 [AUTO]。当您想要在播放磁带时限制输出格式，或是要限制通过  HDV/DV 插孔输入或输出的信号时，选择此菜单。此设置会影响模拟输出。</p> <p>AUTO: 在播放磁带时，将信号自动切换为 HDV 格式或 DVCAM/DV 格式。连接了 i.LINK 电缆时，会自动切换 HDV 格式或 DVCAM/DV 格式的信号，并记录/播放从  HDV/DV 插孔输入/输出的信号。</p> <p>HDV : 播放磁带时，输出以 HDV 格式记录的信号部分。连接了 i.LINK 电缆时，只记录/播放从  HDV/DV 插孔输入/输出的 HDV 格式信号。另外，当本机由 i.LINK 电缆与支持 HDV 格式的个人计算机相连接时，也请选择此设置 (请参见第 41、50 页)。</p> <p>DV : 播放磁带时，输出以 DVCAM/DV 格式记录的信号部分。连接了 i.LINK 电缆时，只记录/播放从  HDV/DV 插孔输入或输出的 DVCAM/DV 格式信号。另外，当本机由 i.LINK 电缆与支持 DV 格式的计算机相连接时，也请选择此设置 (请参见第 41、50 页)。</p> <p>注意</p> <ul style="list-style-type: none"> 改变设置之前，必须断开 i.LINK 电缆的连接，或关闭其他设备。如果您在改变设置时仍然连接着 i.LINK 电缆，视频设备可能无法正确识别信号。 如果您选择 [AUTO]，在 HDV 信号切换为 DVCAM/DV 信号时屏幕会暂时关闭 (反之亦然)。视频和音频也会同时停止。 关于 i.LINK 输出和记录磁带格式的详细说明，请参见第 91、92 页。
	 REC MODE	在 DVCAM 和 DV 格式 (仅限 SP 模式) 记录模式之间切换记录模式。

图标/菜单	子菜单	设置
 IN/OUT REC	VIDEO OUT	<p>选择视频输出插孔的模式。</p> <p>HDMI/CMPNT 选择从 HDMI OUT 插孔和 COMPONENT OUT 插孔输出的格式。 当[OTHERS]菜单中的[60i/50i SEL]设置为 60i 时，选择[480i]、[480p/480i]、[1080i/480i]或[720p/480i]。 当[OTHERS]菜单中的[60i/50i SEL]设置为 50i 时，选择[576i]、[576p/576i]、[1080i/576i]或[720p/576i]。</p> <p>DOWN CONVERT 当播放 HDV 格式或从  HDV/DV 插孔输入 HDV 信号时，选择从 HDMI OUT 插孔和模拟视频插孔输出降频转换图像的设置。</p> <p>SQUEEZE： 通过压缩水平比例，在垂直与水平方向维持图像。图像显示垂直加长。 LETTER BOX： 通过压缩垂直比例，在垂直方向维持图像。 EDGE CROP： 维持原始图像的尺寸，剪切图像左右两端。</p> <p>注意</p> <ul style="list-style-type: none"> • 播放带有版权保护信号的 HDV 格式磁带，或将带有版权保护信号的 HDV 格式输入至  HDV/DV 插孔时，COMPONENT OUT 插孔会以 480i 或 576i 格式输出图像。 • 无论播放的磁带或输入  HDV/DV 插孔的格式，此菜单上显示的可选设置值视 [60i/50i SEL] 的设置而不同。 • 当图像以 480p 或 576p 输出至 COMPONENT OUT 插孔时，不输出 WSS（宽屏幕信号）。根据从本机输出的图像降频转换格式设置监视器。 • 当您在显示 NTSC/PAL 的 EE 图像时播放 DVCAM（DV）格式的磁带时，不管 [HDMI/CMPNT] 设置如何，输出 480i 分辨率或 576i 分辨率。







(续)

对菜单进行操作

图标/菜单	子菜单	设置
↔ IN/OUT REC	i.LINK SET (第31、50页)	<p>调整降频转换格式。当 [HDV/DV SEL] 设置为 [AUTO] 或 [HDV] 时，此菜单有效。</p> <p>HDV → DV CONV</p> <p>OFF: 禁用降频转换。</p> <p>DVCAM: 降频转换为 DVCAM 格式。</p> <p>DV SP: 降频转换为 DV SP 格式。</p> <p>DOWN CONVERT</p> <p>当 [HDV → DV CONV] 设置为 [DVCAM] 或 [DV SP] 时，此设置有效。</p> <p>SQUEEZE: 播放水平屏幕压缩的图像并维持显示屏上所有的图像。图像显示垂直加长。</p> <p>EDGE CROP: 播放左右两侧被剪切的屏幕图像并维持原始图像的外观。</p> <p>注意</p> <ul style="list-style-type: none"> • 选择了 [DVCAM] 时，有如下限制。 <ul style="list-style-type: none"> - ATN (绝对轨迹编号) 只输出在以常规速度 (×1) 播放时或录制内部彩条时，以 DVCAM 格式计数的值。 - 在以除上述之外的不规则速度播放时，ATN 输出以 HDV 格式记录的磁带值。 - 当本机以常规速度 (×1) 播放时检测到磁带上的空白部分，本机将空白部分计数为 DVCAM 的 ATN 格式。 - 使用设备 (例如 DSR-25/45/50) 上配备的复制功能时，请选择 [DVCAM]。 - 请注意，复制的磁带和当选择 [DVCAM] 时以 HDV 格式记录的源磁带不共享相同的 ATN (正确显示时码值)。 • 当您改变 [IN/OUT REC] 菜单 [i.LINK SET] 中 [DOWN CONVERT] 的视频格式设置时，从 COMPONENT OUT 插孔、S VIDEO OUT 插孔或 VIDEO OUT 插孔输出的视频信号可能会短暂失真。 • 改变设置之前，必须断开 i.LINK 电缆。如果在您改变设置时仍然连接着 i.LINK，视频设备可能无法识别新的设置。 • 当您选择 [EDGE CROP] 时，会限制 S VIDEO 和 VIDEO 的输出。 详细说明，请参见第 80 页。
	CROP ADJUST (第 38 页)	<p>当 16:9 降频转换为 4:3 的宽高比时，调整边缘剪切的位置。</p> <p>要调整剪切标记的位置，可以按 ↔ 按钮向左或向右移动，然后按 EXEC 按钮完成。(您也可以使用 ⏏ 按钮。)</p>
	CROP MARKER (第 38 页)	<p>选择是否要显示 EDGE CROP MARKER。</p> <p>OFF: 不显示剪切标记。</p> <p>ON: 显示剪切标记。</p> <p>注意</p> <ul style="list-style-type: none"> • 仅当 [IN/OUT REC] 菜单中 [VIDEO OUT] 或 [i.LINK SET] 的 [DOWN CONVERT] 设置为 [EDGE CROP] 时，此设置才可用。 • 播放 HDV 格式磁带时，显示 EDGE CROP MARKER。HDV 信号输入至 i.LINK 插孔时，也会显示 EDGE CROP MARKER。





图标/菜单	子菜单	设置
↔ IN/OUT REC	COLOR BAR	<p>选择是否显示彩条。另外，您也可以选择彩条是否带有色调信号（60i 时 1 kHz 全比特 -20 dB，50i 时 1 kHz 全比特 -18 dB）。</p> <p>[OFF]: 不显示彩条，也没有色调信号。 ON: 显示不带色调信号的彩条。 ON [TONE]: 显示带色调信号的彩条。</p> <p>注意</p> <ul style="list-style-type: none"> 从 HDMI OUT 插孔、i HDV/DV 插孔和模拟输出插孔输出彩条与色调信号。 当磁带在播放模式中时，无法输出彩条和色调信号。 输出至 i.LINK 的彩条/记录在磁带上的彩条和色调信号/色调信号的格式都可以由[HDV/DV SEL]和[REC MODE]进行设置。 <ul style="list-style-type: none"> 当 [HDV/DV SEL] 设置为 [AUTO] 时，彩条和色调信号的格式会根据显示器上显示的文字数据的“① 格式指示灯”（第 23 页）中显示的视频格式来输出/记录。 当 [HDV/DV SEL] 设置为 [HDV] 时，彩条和色调信号以 HDV 格式输出/记录。 当 [HDV/DV SEL] 设置为 [DV]，并且 [IN/OUT REC] 菜单中的 [REC MODE] 设置为 [DVCAM] 时，彩条和色调信号以 DVCAM 格式输出/记录。 当 [HDV/DV SEL] 设置为 [DV]，并且 [IN/OUT REC] 菜单中的 [REC MODE] 设置为 [DV SP] 时，彩条以 DV (SP) 格式输出/记录。 当本机关机并重新打开时，[COLOR BAR] 会自动设置为 [OFF]。
	BARS TYPE	<p>选择彩条的类型。</p> <p>[TYPE 1]: 输出 TYPE 1 彩条。 TYPE 2: 输出 TYPE 2 彩条。 TYPE 3: 输出 TYPE 3 彩条。</p> <p>注意</p> <ul style="list-style-type: none"> 当彩条在本机上以 NTSC (60i) 模式输出时，输出 no-setup (0 IRE) 信号。 即使本机的屏幕宽高比显示为 4:3，也会生成 16:9 的彩条。若要输出 HDV 格式的边缘裁剪 (4:3)，则选择 [TYPE 1]。 本机上的彩条以 HDV (1080i) 分辨率产生。当输出非 HDV (1080i) 的分辨率时，彩条被降频转换并输出。彩条之间的过渡边缘将失真。 您无法在记录时改变当前设置。
	DV BARS	<p>选择在[BARS TYPE]中设置的彩条宽高比（仅DVCAM/DV (SP) 格式）。</p> <p>[16:9]: 将彩条的宽高比设置为 16:9。 4:3: 将彩条的宽高比设置为 4:3。</p> <p>注意</p> <p>您无法在记录时改变当前设置。</p>

对菜单进行操作

图标/菜单	子菜单	设置																	
↔ IN/OUT REC	EE/PB SEL (第 12 页)	<p>设置停止、快进和倒带模式。</p> <p>EE: 输入 EE 图像和 EE 声音。 PB: 隐藏图像和静音。</p> <p>注意 如果此项被设为 PB, 当您在本机处于停止状态时分别按 REC、DUPLICATE PLUS 或 AUDIO DUB 按钮, 本机输出情况如下所示 (除非磁带处于写保护状态)。</p> <table border="1"> <thead> <tr> <th></th> <th>图像</th> <th>声音</th> <th>时码</th> </tr> </thead> <tbody> <tr> <td>REC 按钮</td> <td>输入图像的 EE 图像</td> <td>输入声音的 EE 声音 (CH-1/2)^{a)}</td> <td rowspan="4">(请参见第 49 页)</td> </tr> <tr> <td>DUPLICATE PLUS 按钮^{b)}</td> <td>输入到  HDV/DV 插孔的图像</td> <td>输入到  HDV/DV 插孔的声音</td> </tr> <tr> <td>AUDIO DUB 按钮</td> <td>静音屏幕 (黑色)</td> <td>输入声音的 EE 声音 (CH-3/4)^{a)}</td> </tr> <tr> <td>没有按任何按钮</td> <td>静音屏幕 (黑色)</td> <td>静音 (无声音)</td> </tr> </tbody> </table> <p>a) 正确设置 AUDIO OUTPUT SELECT 开关。 b) 当 INPUT SELECT 开关设置为 HDV/DV 时。</p>		图像	声音	时码	REC 按钮	输入图像的 EE 图像	输入声音的 EE 声音 (CH-1/2) ^{a)}	(请参见第 49 页)	DUPLICATE PLUS 按钮 ^{b)}	输入到  HDV/DV 插孔的图像	输入到  HDV/DV 插孔的声音	AUDIO DUB 按钮	静音屏幕 (黑色)	输入声音的 EE 声音 (CH-3/4) ^{a)}	没有按任何按钮	静音屏幕 (黑色)	静音 (无声音)
	图像	声音	时码																
REC 按钮	输入图像的 EE 图像	输入声音的 EE 声音 (CH-1/2) ^{a)}	(请参见第 49 页)																
DUPLICATE PLUS 按钮 ^{b)}	输入到  HDV/DV 插孔的图像	输入到  HDV/DV 插孔的声音																	
AUDIO DUB 按钮	静音屏幕 (黑色)	输入声音的 EE 声音 (CH-3/4) ^{a)}																	
没有按任何按钮	静音屏幕 (黑色)	静音 (无声音)																	
	480i LEVEL	<p>当分量输出设为 480i 时, 选择 BETACAM 或 SMPTE 信号的亮度和色度的分量输出等级。</p> <p>BETACAM: 将 COMPONENT OUT 插孔设置为 BETACAM 等级。 SMPTE: 将 COMPONENT OUT 插孔设置为 SMPTE 等级。</p> <p>注意 关于 COMPONENT OUT 插孔规格的详细说明, 请参见第 95 页。</p>																	

DISPLAY SET 菜单

图标/菜单	子菜单	设置
 DISPLAY SET	COUNTER SET	<p>选择计时器的外观。</p> <p>DISPLAY</p> <p>ON: 启用计时器显示。 OFF: 禁用计时器显示。</p> <p>SIZE</p> <p>LARGE: 以大字母显示计时器。 SMALL: 以小字母显示计时器。</p> <p>COLOR</p> <p>TYPE 1: 以彩色类型 1 显示计时器。 TYPE 2: 以彩色类型 2 显示计时器。 TYPE 3: 以彩色类型 3 显示计时器。 TYPE 4: 以彩色类型 4 显示计时器。</p>

图标/菜单	子菜单	设置
 DISPLAY SET (第 39 页)	MARKER BURN (第 39 页)	选择是否输出 MARKER BURN。 OFF : 不输出 MARKER BURN。 ON : 输出 MARKER BURN。 注意 输出 MARKER BURN 有一些限制。详细说明, 请参见第 39 页。
	ALLSCAN MODE	缩小 LCD 面板上的图像, 以便查看监视器无法显示的图像框周围的区域。 OFF : 禁用 ALLSCAN MODE。 ON : 启用 ALLSCAN MODE。 注意 <ul style="list-style-type: none"> • ALLSCAN MODE 仅适用于 HDV 格式。播放 DVCAM 和 DV(SP) 格式磁带时, ALLSCAN 模式不启用。 • 如果磁带上混合格式, 则磁带上格式发生变化的地方会造成图像失真。 • 当选择了 [ON] 并且 COMPONENT OUT 的输出电平设置为 480i、576i、480p/480i 或 576p/576i 时, 从 S VIDEO OUT 插孔和 VIDEO OUT 插孔输出的图像将降频转换为信箱形式。详情请参见第 22 页。 • 一旦关闭本机, [ALLSCAN MODE] 的设置会自动设为 [OFF]。 • 当您同时将 [DISPLAY SET] 菜单中的 [MARKER BURN] 和 [ALLSCAN MODE] 设置为 [ON] 时, 标记将不会出现在 LCD 屏的正确位置。这不是故障。当标记从每个视频插孔输出时, 标记将正确显示。
	DATA CODE (第 33 页)	选择是否在模拟视频输出上显示数据代码。 OFF : 不显示数据代码。 DATE : 显示记录的日期和时间。 CAMERA DATA : 显示拍摄数据。
	LETTER SIZE	选择光标处菜单的字母大小。 NORMAL : 正常大小 2x : 两倍高度大小
	DATE DISPLAY	选择在搜索屏幕、数据代码显示等中的日期显示。 Y/M/D : 显示 YY/MM/DD (年/月/日)。 M/D/Y : 显示 MM/DD/YY (月/日/年)。 D/M/Y : 显示 DD/MM/YY (日/月/年)。
	TIME DISPLAY	选择在搜索屏幕、数据代码显示等中的时间显示。 12H : 显示 12 小时制时间。(60i 的默认出厂设置。) 24H : 显示 24 小时制时间。(50i 的默认出厂设置。)
	 REMAINING (第 24 页)	AUTO : 以下情况, 会显示剩余磁带时间 8 秒钟。 - 当您打开电源而本机内装有磁带时, 如果确定了剩余磁带时间。 - 当您按 PLAY 按钮时。 在以下情况下始终显示。 - 快进、倒带 - 播放中快进, 播放中倒带 ON : 始终显示剩余磁带时间。
	LCD BRIGHT	调整 LCD 液晶屏亮度。按  按钮和 EXEC 按钮调整亮度。(横条下的标记是出厂设置值。)
	LCD COLOR	调整 LCD 液晶屏的色彩浓度。按  按钮和 EXEC 按钮调整亮度。(横条下的标记是出厂设置值。)

(续)

对菜单进行操作

图标/菜单	子菜单	设置
 DISPLAY SET	LCD BLACK	隐藏 LCD 面板上的图像，只显示文字数据。 OFF : 不隐藏图像 ON : 隐藏图像 注意 选择了 [ON] 时，不隐藏从后面板输出到外部监视器的图像。

AUDIO SET 菜单

图标/菜单	子菜单	设置
 AUDIO SET	AUDIO MODE (第 25 页)	选择音频模式。 FS32K : 将音频模式切换到 4 声道模式 (12 比特模式)。 FS48K : 将音频模式切换到 2 声道模式 (16 比特模式)。(此设置在全音频范围内录音, 提供了高音质记录。) 注意 <ul style="list-style-type: none"> 当信号从  HDV/DV 插孔输入时, 要记录的信号音频模式与输入信号的音频模式相同。 在 [FS48K] 模式中以 HDV 格式自动记录。 您无法在记录时改变当前设置。 在您切换音频模式的瞬间可能会产生噪音。 当以 DVCAM 复制音源时, 请选择 [FS32K]。
	AUDIO MONI (第 25 页)	设置从 PHONES 插孔和 HDMI OUT 插孔输出的音频。 CH1,CH2 : 将 CH1 和 CH2 音频输出至各声道。 CH1 : 将 CH1 音频输出至 CH1/2。 CH2 : 将 CH2 音频输出至 CH1/2。 注意 当 AUDIO OUTPUT SELECT 开关设置到 CH3/4 时, [CH1] 和 [CH2] 会分别与 [CH3] 和 [CH4] 相符。当设置到 MIX 时, [CH1] 和 [CH2] 会分别与 CH1/3 合成声音和 CH2/4 合成声音相符。
	AUDIO LOCK	UNLOCK MODE : 独立记录音频和视频的样本时钟。此模式适用于家用 DV 磁带。 LOCK MODE : 同步记录音频和视频的样本时钟。 此设置对数字处理有效, 并在音频编辑过程中进行完好的接合。 注意 <ul style="list-style-type: none"> 您只能在以 DV 格式 (SP 模式) 记录时设置此菜单。 当以 HDV 或 DVCAM 格式记录时, 菜单设置为 [LOCK MODE]。 在 i.LINK 输入时, 无论此项如何设置, 都选择和输入信号相同的设置。
	JOG AUDIO (第 35 页)	当磁带以非正常速度播放时, 选择打开或关闭声音输出。(仅在 DVCAM/DV 格式中有效。) OFF : 当磁带以非正常速度播放时, 不输出声音。 ON : 当磁带以非正常速度播放时, 输出声音。 注意 <ul style="list-style-type: none"> 当播放以 HDV 格式记录的磁带时, 声音无法以多种速度输出。 即使此项设置为 ON, 也可能不输出声音或声音可能中断, 这要视记录格式或磁带情况而定。

VTR SET 菜单

图标/菜单	子菜单	设置
 VTR SET	DUPLICATE PLUS (第 52 页)	选择复制时的视频格式以及是否使用自动倒带。 FORMAT SEL ALL: 复制所有视频格式。 HDV1080i: 只复制 HDV1080i 格式。 DVCAM: 只复制 DVCAM 格式。 DV SP: 只复制 DV (SP) 格式。 AUTO REW ON: 对播放机和录制设备均进行倒带并开始复制。另外, 当您多个磁带连续复制到同一源磁带上时, 新的工作带将自动倒带并开始复制。 OFF: 从磁带的当前位置开始复制。 注意 您无法在复制过程中使用这些设置。
	CUSTOM REPEAT (第 36 页)	调整 CUSTOM REPEAT 的 REPEAT TIMES、REPEAT CYCLE 和 START TIME。 REPEAT TIMES ON/OFF: 选择是否应用 REPEAT TIMES 设置。 TIMES: 设置重复播放的次数。 按本机上的 \uparrow/\downarrow 按钮设置次数。 REPEAT CYCLE ON/OFF: 选择是否应用 REPEAT CYCLE 设置。 CYCLE: 设置播放的间隔时间。 按本机上的 \uparrow/\downarrow 按钮设置数字。 START TIME ON/OFF: 选择是否应用 START TIMES 设置。 TIME: 设置 CUSTOM REPEAT 的开始时间。 按本机上的 \uparrow/\downarrow 按钮设置小时和分钟数。 按 \leftarrow/\rightarrow 按钮切换小时和分钟。按 EXEC 按钮执行。
	AUTO INDEX (第 43 页)	当处于停止模式的本机要开始记录时, 选择是否自动标记索引信号。 ON: 在记录开头标记索引信号。 OFF: 在记录开头不标记索引信号。
	STILL PICT	选择静止模式中显示的图像 (仅 DVCAM/DV (SP) 格式)。 AUTO: 根据图像的运动显示优化的图像。 FRAME: 显示帧图像。 FIELD: 显示场图像。 注意 • 如果您选择 [FIELD], 则显示第 2 场的图像。 • 当磁带以 HDV 格式记录, 则无论此设置如何, 本机都将显示一个场图像。
	FF/REW SPEED (第 13 页)	选择快进和倒带时的磁带走带模式。 FF/REW: 在不显示图像的情况下以最快速度快进或倒带磁带。 SHUTTLEMAX: 在显示图像时以最快速度快进或倒带磁带。 DVCAM NTSC: 约正常速度的 14 倍 PAL: 约正常速度的 17 倍 HDV/DV (SP) 约正常速度的 24 倍

(续)

对菜单进行操作

图标/菜单	子菜单	设置
 VTR SET	STILL TIME	选择从静止模式切换到磁带保护模式的时间。 30 sec : 30 秒钟 1 min : 1 分钟 2 min : 2 分钟 3 min : 3 分钟 注意 • 如果本机长时间处于播放暂停模式，磁带或视频磁头可能会受损或视频磁头可能会被阻塞。尽可能选择最短的时间。特别是在使用长于 60 分钟的迷你 DV 磁带时，请选择 [30 SEC] 或 [1 MIN]。 • 当设置改变时，第一个磁带保护模式改变使用将改变设置之前的时间设置。从第二个磁带保护模式改变开始，使用新的时间设置。
	FROM STILL	在到达 [STILL TIME] 中设置的时间后，选择磁带保护模式以更改模式。 STOP : 停止磁带。 STEP FORWARD : 前进一帧。 注意 如果在选择了 [STEP FORWARD] 时播放以 HDV 格式记录的磁带，磁带会前进数帧。
	FROM REC P	选择在记录已暂停 3 分钟以上之后，本机改变的磁带保护模式。 STOP : 停止磁带。 REC PAUSE : 维持记录暂停模式。 注意 当您选择 [REC PAUSE] 后长时间保持记录暂停模式，磁带可能会受损或视频磁头可能会受损或阻塞。如果没有特殊原因，请选择 [STOP]。特别是在使用长于 60 分钟的迷你 DV 磁带时，请选择 [STOP]。

TC/UB SET 菜单

图标/菜单	子菜单	设置
 TC/UB SET	TC PRESET (第 46 页)	重设时码值或设置想要的时码值。 RESET : 将时码值重设为 00:00:00:00。 PRESET : 设置想要的时码值。 注意 若要设置初始的时码值，您需要先将 [TC MAKE] 设置为 [PRESET]。如果 [TC MAKE] 已设为 [REGENERATE]，或 [HDV/DV IN TC] 已设为 [EXTERNAL]，则此设置无效。
	UB PRESET (第 46 页)	重设用户比特值或设置想要的用户比特值。 RESET : 将用户比特值重设为 00 00 00 00。 PRESET : 设置用户比特值。(您可以将用户比特值设为 8 位十六进制值 (0 到 9, A 到 F) (16 进制)，从而将日期、时间、场景号和其他信息插入到用户比特中。) 注意 当 INPUT SELECT 开关设置到 HDV/DV 且 HDV 格式信号输入到本机时，此设置无效。(当正在显示或记录彩条时，此设置有效。)

图标/菜单	子菜单	设置
00:00 TC/UB SET	HDV/DV IN TC (第 45 页)	<p>选择当本机记录从  HDV/DV 插孔输入的信号时是记录内部时码还是外部时码。</p> <p>INTERNAL: 记录由内部时码发生器产生的时码。(如果 [TC MAKE] 设置为 [REGENERATE] 并且磁带上没有记录时码, 则本机从 00:00:00:00 开始记录时码。如果磁带上已记录了时码, 则本机从这个点继续记录时码。)</p> <p>EXTERNAL: 记录从  HDV/DV 插孔输入的视频和音频信号带有的时码。</p> <p>注意</p> <ul style="list-style-type: none"> • 当此项目设置为 [EXTERNAL], 前面板上的 INPUT SELECT 开关设置到 HDV/DV, 并且没有信号输入  HDV/DV 插孔时, 如果您开始记录, 短横线 (—:—:—:—) 被记录作为时码。开始有信号输入时, 会记录该信号的时码。 • 如果您将此项目设置为 [EXTERNAL], 而外部时码输入不连续或不正确前进, 可能无法在本机上正确记录或显示时码。如果磁带上记录有不连续的时码, 您可能无法正确进行编辑或搜索, 这要视用于编辑的设备而定。
	TC RUN (第 47 页)	<p>选择前进模式 (计数)。</p> <p>REC RUN: 时码值只有在记录时前进。</p> <p>FREE RUN: 时码值即使在本机没有记录时也前进。 (使用此设置将时码初始值调整为当前时间。)</p> <p>注意</p> <ul style="list-style-type: none"> • 如果您将前进模式设置为 [FREE RUN], 当电源关闭时, 内部时钟会更新时码。因此, 当您重新打开本机时, 时码可能会稍微延后或超前。 • 如果内部备用电池的电量耗尽, [FREE RUN] 设置的时码会被初始化。
	TC MAKE (第 47 页)	<p>选择您开始记录时的时码。</p> <p>REGENERATE: 时码值设置为从已记录在磁带上的时码开始的连续时码。 如果磁带上没有记录时码, 则从 00:00:00:00 开始。</p> <p>PRESET: 时码从 [TC/UB SET] 菜单内 [TC PRESET] 中设置的值开始。</p>
	TC FORMAT (第 48 页)	<p>选择使用 60i 格式时时码的记录模式。</p> <p>AUTO: 自动按照磁带上已设置的模式来设置模式。(如果磁带上没有记录内容, 则设为非落帧模式。如果本机无法正确读取磁带上的帧模式, 则本机使用其能正确读取的磁带上最后一个位置中设置的帧模式。如果取出磁带, 最后能被本机正确读取的位置上的模式将被清除, 并且当从相同位置开始记录时, 将设置为非落帧模式。如果 [TC MAKE] 设置为 [PRESET], 则设置为非落帧模式。</p> <p>DF: 选择落帧模式。</p> <p>NDF: 选择非落帧模式。</p> <p>注意</p> <p>当 [60i/50i SEL] 设置为 [50i] 时, 本机以 50i 机型模式工作。因此, 时码被设为非落帧模式。当 [60i/50i SEL] 设置为 [50i] 时, 即使 60i 制式信号输入到  HDV/DV 插孔, 无论 [TC FORMAT] 的设置为何, 本机产生的时码也是非落帧模式。如果您要在落帧模式中设置时码, 请将 [60i/50i SEL] 设为 [60i]。结果, [TC FORMAT] 设置会返回到 [60i/50i SEL] 菜单设为 [50i] 之前的状态。</p>





OTHERS菜单

图标/菜单	子菜单	设置																																										
OTHERS	ASSIGN BTN (第 9、10、12 页)	<p>为 ASSIGN 按钮 (INDEX (A1) 按钮、RESET (A2) 按钮、AUDIO DUB (A3) 按钮) 指定默认功能以外的功能。 每个 ASSIGN 按钮的可用功能如下表所示。</p> <table border="1"> <thead> <tr> <th>INDEX (A1) 按钮</th> <th>RESET (A2) 按钮</th> <th>AUDIO DUB (A3) 按钮</th> </tr> </thead> <tbody> <tr> <td>INDEX WRITE ^{a)}</td> <td>COUNTER RESET ^{a)}</td> <td>AUDIO DUB ^{a)}</td> </tr> <tr> <td colspan="3">HDV → DV CONV ^{c)}</td> </tr> <tr> <td colspan="3">HDMI/CMPNT ^{c)}</td> </tr> <tr> <td colspan="3">END SEARCH</td> </tr> <tr> <td colspan="3">DATA CODE ^{b)}</td> </tr> <tr> <td colspan="3">ALLSCAN MODE ^{c)}</td> </tr> <tr> <td colspan="3">COLOR BAR ^{c)}</td> </tr> <tr> <td colspan="3">SEARCH SELECT ^{b)}</td> </tr> <tr> <td colspan="3">SEARCH + ^{b)}</td> </tr> <tr> <td colspan="3">SEARCH - ^{b)}</td> </tr> <tr> <td colspan="3">COUNTER SIZE ^{c)}</td> </tr> <tr> <td colspan="3">COUNTER COLOR ^{c)}</td> </tr> <tr> <td colspan="3">FF/REW SPEED ^{c)}</td> </tr> </tbody> </table> <p>a) 默认设置 b) 与 REMOTE COMMANDER 上相同的功能 c) 以上设置可以在本机的菜单上进行设置。详细说明，请参见菜单项目。 END SEARCH: 播放磁带上记录的最后 5 秒钟内容，然后停止。使用 END SEARCH 以查看最后记录的图像。一旦您从本机退出磁带，您就无法使用此功能。</p> <p>注意</p> <ul style="list-style-type: none"> 无法将每个 ASSIGN 按钮的默认功能指定给其他 ASSIGN 按钮。 如果您指定其他功能，数据显示屏的左侧角落会显示 A1、A2 和 A3。 	INDEX (A1) 按钮	RESET (A2) 按钮	AUDIO DUB (A3) 按钮	INDEX WRITE ^{a)}	COUNTER RESET ^{a)}	AUDIO DUB ^{a)}	HDV → DV CONV ^{c)}			HDMI/CMPNT ^{c)}			END SEARCH			DATA CODE ^{b)}			ALLSCAN MODE ^{c)}			COLOR BAR ^{c)}			SEARCH SELECT ^{b)}			SEARCH + ^{b)}			SEARCH - ^{b)}			COUNTER SIZE ^{c)}			COUNTER COLOR ^{c)}			FF/REW SPEED ^{c)}		
	INDEX (A1) 按钮	RESET (A2) 按钮	AUDIO DUB (A3) 按钮																																									
	INDEX WRITE ^{a)}	COUNTER RESET ^{a)}	AUDIO DUB ^{a)}																																									
HDV → DV CONV ^{c)}																																												
HDMI/CMPNT ^{c)}																																												
END SEARCH																																												
DATA CODE ^{b)}																																												
ALLSCAN MODE ^{c)}																																												
COLOR BAR ^{c)}																																												
SEARCH SELECT ^{b)}																																												
SEARCH + ^{b)}																																												
SEARCH - ^{b)}																																												
COUNTER SIZE ^{c)}																																												
COUNTER COLOR ^{c)}																																												
FF/REW SPEED ^{c)}																																												
	LANGUAGE	您可以按需选择数据显示屏上的语言。如果您的母语未在选项中出现，您可以选择简体中文。																																										
	COMMANDER (第 22 页)	<p>选择控制设备。</p> <p>WIRELESS: 启用遥控器的控制。 CONTROL S: 启用连接至 CONTROL S IN 插孔的遥控单元 DSRM-10 (选购) 的控制。(禁用遥控器。)</p> <p>注意</p> <ul style="list-style-type: none"> 本机接受任何命令模式设为 VTR4 的 Sony 遥控器发出的信号，而不仅仅是提供的遥控器。如果您想要禁用从任何遥控器控制，请将此项目设为 CONTROL S。 您可以使用 DSRM-20 (停产：选购)。 																																										

图标/菜单	子菜单	设置
 OTHERS	PB YNR	选择播放磁带时亮度信号的降噪等级。 OFF : 无降噪 LOW : 低降噪 HIGH : 高降噪 注意 • 当您使用降噪时, 视图像的情况而定, 可能会有残影。 •  HDV/DV 插孔输出的图像也可以使用降噪。复制及编辑 HDV/DV 格式的图像时请务必小心。
	PB CNR	选择播放磁带时色度信号的降噪等级。 OFF : 无降噪 LOW : 低降噪 HIGH : 高降噪 注意 • 当您使用降噪时, 视图像的情况而定, 可能会有残影。 •  HDV/DV 插孔输出的图像也可以使用降噪。复制及编辑 HDV/DV 格式的图像时请务必小心。
	BEEP	选择是否使用装置提示音。 ON : 启用提示音。 OFF : 禁用提示音。
	CLOCK SET	1 按  按钮调整数字, 然后按  按钮设置月、日、小时和分钟。 2 按 EXEC 按钮使时钟生效。 注意 • 当 [TIME DISPLAY] 设置为 [12H] 时, 12:00 AM 表示午夜, 12:00 表示中午。 • 如果3个月以上没有使用本机, 内置充电电池会完全放电, 日期和时间设置可能会从内存中清除。这时, 请对内置充电电池充电, 并重新设置时钟 (第 87 页)。
	HOURS METER (第 87 页)	显示以 10 小时或 10 计数为单位的累计时间计数 (由数字计时表统计)。 OPERATION : 电源开启持续时间 DRUM RUN : 磁鼓运转持续时间 TAPE RUN : 磁带运行持续时间 THREADING : 磁带退带计数
	AC ON MODE	当本机连接到交流电源插座时, 切换本机进入的状态。 STANDBY : 使本机进入待机模式。 ON : 打开本机。
	AUTO STANDBY	如果本机已处于停止模式且超过 1 小时内没有任何按键操作, 选择是否使本机进入待机模式。 OFF : 使本机留在停止模式。 ON : 使本机进入待机模式。

(续)

对菜单进行操作

图标/菜单	子菜单	设置
OTHERS	60i/50i SEL (第 42 页)	<p>切换到 1080/60i (NTSC) 或 1080/50i (PAL)。</p> <p>1 按  按钮选择 [YES]，然后按 EXEC 按钮。</p> <div data-bbox="842 368 1118 523" style="border: 1px solid black; padding: 5px; text-align: center;"><p>60i/50i SEL</p><p>Change to 50i? Reboots after change.</p><hr/><p>YES NO</p></div> <p>2 按  按钮再次选择 [YES]，然后按 EXEC 按钮。</p>
	INITIALIZE	<p>除了 CLOCK SET，将菜单重设为预设设置。</p> <p>1 按  按钮选择 [YES]，然后按 EXEC 按钮。</p> <div data-bbox="842 676 1118 832" style="border: 1px solid black; padding: 5px; text-align: center;"><p>INITIALIZE</p><p>Reset all settings except "CLOCK SET" to defaults.</p><hr/><p>YES NO</p></div> <p>2 按  按钮再次选择 [YES]，然后按 EXEC 按钮。</p>

维护

故障解决

请在联系您的 Sony 供货商之前检查以下情况。

普通操作故障

症状	原因/措施
菜单项目无效。	<ul style="list-style-type: none"> • KEY INH 开关设定为 ON。 → 首先，将开关设定至 OFF，然后调整菜单。 • 无法使用的菜单视 [IN/OUT REC] 菜单设置而定。 → 更改 [IN/OUT REC] 菜单设置（第 62 页）。 • 一些菜单项目仅在 EE 模式或播放模式中有效。 → 请将本机设定至 EE 模式或播放模式。 • 一些菜单项目仅在磁带未激活时有效。 • 未设置时钟时您无法使用某些菜单项目。
一些菜单项目设置意外改变。	<ul style="list-style-type: none"> • 在菜单操作或 LCD 液晶屏亮度调整期间，您拔出了电源线。 → 再次调整菜单。为避免再次发生这种意外，请勿在调整菜单或 LCD 液晶屏亮度时拔下插头。
本机自行操作。	<ul style="list-style-type: none"> • [OTHERS] 菜单中的 [COMMANDER] 设定为 WIRELESS，并且命令模式设定为 VTR4 的 Sony 遥控器在本机附近操作。 → 将 [COMMANDER] 设定为 [CONTROL S]。 • 当 TIMER 开关设置为 REPEAT 且 [VTR SET] 菜单中 [CUSTOM REPEAT] 的 [START TIME] 设置为 [ON] 时，本机将在您已设置的开始时间开始重复播放。 → 将 TIMER 开关设置为 OFF，或将 [START TIME] 设置为 [OFF]。
随机提供的无线遥控器不工作。	→ 将 [OTHER] 中的 [COMMANDER] 设定为 [WIRELESS]。
即使本机上的设置正确，您也无法使用遥控单元 DSRM-10（选购）进行录制。	→ 在遥控单元 DSRM-10 上，按住 REC 按钮再按 PLAY 按钮。

(续)

维护

症状	原因/措施
即使 KEY INH 开关设定为 ON，本机仍然对使用遥控器的操作输入有反应。	<ul style="list-style-type: none">• 将 KEY INH 开关设定至 ON 无法禁用遥控器。如果您想禁用遥控器的控制，则将 [OTHERS] 菜单中的 [COMMANDER] 设置为 [CONTROL S]。
只要将本机连接至交流电源插座，本机就将自动打开。	<ul style="list-style-type: none">• [OTHERS] 菜单中的 [AC ON MODE] 设定为 [ON]。 → 将 [AC ON MODE] 设定至 [STANDBY]。• 本机中有磁带，并且 TIMER 开关设定为 REPEAT 或 REC。 → 将 TIMER 开关设定至 OFF。
LCD 液晶屏上没有图像。	<ul style="list-style-type: none">• [DISPLAY SET] 菜单中的 [LCD BLACK] 设定为 [ON]。 → 将其设定至 [OFF]。• 采用模拟连接时，[OTHERS] 菜单中 [60i/50i SEL] 的当前设置不恰当。 → 针对您正在使用的设备将其设定至适当的位置。

电源

症状	原因/措施
电源无法打开。	<ul style="list-style-type: none">• 交流电源线连接断开。 → 连接交流电源线。• KEY INH 开关设定为 ON。 → 将此开关设定至 OFF。
即使在电源打开的状况下本机也不工作。	<ul style="list-style-type: none">• KEY INH 开关设定为 ON。 → 将此开关设定至 OFF。• 发生湿气凝结现象（第 86 页）。• 磁带没有直着插入。 → 退出磁带并重新将其直着插入。→ 断开电源连接，约 1 分钟后重新连接。如果重新连接电源后本机仍然无法操作，请使用圆珠笔的尖端或类似工具按 RESET 按钮。当您按下 RESET 按钮，包括日期、时间和 60i/50i 在内的所有设置都将初始化。

磁带

症状	原因/措施
无法插入磁带。	<ul style="list-style-type: none">• 磁鼓上有湿气凝结（第 86 页）。 → 保持电源开启状态，等待一小时以上。• 磁带没有直着插入。 → 退出磁带并重新将其直着插入。• 已经装入了其它磁带。 → 取出磁带，然后插入您想要装入的磁带。
退出磁带需要一些时间。	<ul style="list-style-type: none">• 这不是故障。 → 为保护磁带，本机缓慢退出磁带。当磁带正在退出时，（磁带）指示灯闪烁。

症状	原因/措施
无法取出磁带。	→ 检查电源连接是否正确。
按 EJECT 按钮磁带未退出。	• 本机内发生湿气凝结现象 (第 86 页)。
使用具有磁带记忆功能的磁带时, 未显示磁带记忆数据和标题。	• 本机不支持磁带记忆功能, 因此不显示此类数据。
未显示剩余磁带时间。	→ 若要始终显示剩余磁带时间, 请将 [DISPLAY SET] 菜单中的 [REMAINING] 设定为 [ON]。

输出/播放

症状	原因/措施
无法播放。	→ 如果磁带已经到达终点, 请倒带。
无法实现反向变速播放。	• 本机无法反向变速播放 HDV 格式录制的磁带 (第 34 页)。
图像上显示水平线。 图像有块状干扰。 图像模糊或不显示。	<ul style="list-style-type: none"> • 视频磁头脏了。 → 请使用随机提供的清洁带清洁视频磁头。 • 装入了损坏的磁带。 → 取出此磁带, 插入其它磁带。 • 您试图让本机播放以 DV 格式的 LP 模式录制的磁带。 → 本机只能播放以 HDV、DVCAM 格式或 DV 格式的 SP 模式录制的磁带。本机无法播放以 DV 格式的 LP 模式录制的磁带。
 HDV/DV 插孔无图像输出。	<ul style="list-style-type: none"> → 重新连接 i.LINK 电缆 (选购)。 • INPUT SELECT 开关设定在 HDV/DV 以外的位置。 → 将此开关设定至 HDV/DV。
未输出 EE 图像和 EE 声音。	<ul style="list-style-type: none"> • [IN/OUT REC] 菜单中的 [EE/PB SEL] 设置为 [PB]。 → 将 [EE/PB SEL] 设定为 [EE]。 • INPUT SELECT 开关的设置与信号输入不匹配。 → 请根据信号输入设置开关。
音频中断。	<ul style="list-style-type: none"> • 装入了损坏的磁带。 → 取出此磁带, 插入其它磁带。 • 视频磁头脏了。 → 请使用随机提供的清洁带清洁视频磁头。 • 您试图让本机播放以 DV 格式的 LP 模式录制的磁带。 → 本机只能播放以 HDV、DVCAM 格式或 DV 格式的 SP 模式录制的磁带。本机无法播放以 DV 格式的 LP 模式录制的磁带。
复制功能不起作用。	• 检查 LCD 液晶屏上显示的 STOP/CAUTION 编号和警告信息。采取适当措施 (参见第 55 页)。
无法执行日期搜索和索引搜索。	• 磁带的开头或中间有没有录制内容的部分。这不是故障。

(续)

症状	原因/措施
磁带倒至录制开始位置后时码未复位至“00:00:00:00”。	<ul style="list-style-type: none"> 在录制开始位置时码显示错误。此现象不是故障。重新开始播放时，时码和图像会从开始位置正确显示。
在快进/倒带时未正确显示用户比特。	<ul style="list-style-type: none"> 当 HDV 输入至 i.LINK 时，如果录制无用户比特的输入视频信号，则用户比特将无法正确显示。在播放和快进/倒带过程中分别显示“-- -- -- --”或“00 00 00 00”。
日期显示屏上出现“-- -- --”（第 33 页）。	<ul style="list-style-type: none"> 未设定日期和时间就开始播放磁带。 <ul style="list-style-type: none"> → 请设定日期和时间。 正在播放的磁带部分没有录制内容。 如果磁带上刮痕或噪音，则无法读取数据代码。
尽管 HDMI 电缆或分量视频电缆已经正确连接至电视机或监视器并播放磁带，但没有图像或声音输出。	<ul style="list-style-type: none"> → 根据所连接的设备，请使用 [IN/OUT REC] 菜单 [VIDEO OUT] 中 [HDMI/CMPNT] 的正确设置。 COMPONENT OUT 插孔没有音频输出。 <ul style="list-style-type: none"> → 请同时连接音频电缆。
将本机连接至 4:3 电视机时，所显示的图像出现拉伸现象。	<ul style="list-style-type: none"> → 从 HDMI OUT 插孔和 COMPONENT OUT 插孔输出时，请在播放之前正确设定 [IN/OUT REC] 菜单中 [VIDEO OUT] 的 [HDMI/CMPNT] 和 [DOWN CONVERT]。 从 i.LINK 插孔输出时，请在播放之前正确设定 [IN/OUT REC] 菜单中 [i.LINK SET] 的 [HDV → DV CONV] 和 [DOWN CONVERT]。 从 S VIDEO 插孔和 VIDEO 插孔输出时，请在播放之前正确设定 [IN/OUT REC] 菜单中 [VIDEO OUT] 的 [DOWN CONVERT]。 → 未正确显示以宽银幕模式录制的 DVCAM/DV 磁带图像。请使用兼容宽银幕的监视器。
虽然 [TC/UB SET] 菜单中的 [HDV/DV IN TC] 设定为 [EXTERNAL]，但输入 i.LINK 信号的时码未被记录。	<ul style="list-style-type: none"> 从数字非线性编辑控制器输出的 i.LINK 信号不包含时码。 <ul style="list-style-type: none"> → 请确认您正在使用的编辑软件具有时码输出功能。 INPUT SELECT 开关未设定在 HDV/DV。 <ul style="list-style-type: none"> → 将此开关设定至 HDV/DV。
以正常速度的 1/10 进行正向或反向播放超过 1 分钟后，将开始正向正常播放。	<ul style="list-style-type: none"> 为了保护磁带，本机被设定为以正常速度的 1/10 进行正向或反向播放超过 1 分钟后开始正常播放。 <ul style="list-style-type: none"> → 以正常速度的 1/3 正向或反向播放磁带。
播放暂停模式解除，本机进入停止模式。	<ul style="list-style-type: none"> 为了保护磁带，本机被设定为处于播放暂停模式持续一定时间后进入停止模式。 <ul style="list-style-type: none"> → 将 [VTR SET] 菜单中的 [FROM STILL] 设定为 [STEP FORWARD]。如此设定后，磁带将在 [STILL TIME] 中设定的每个时间间隔后向前进一个帧。
播放暂停模式解除，并每个预设时间间隔后进带。	<ul style="list-style-type: none"> 为了保护磁带，本机被设定为处于播放暂停模式持续一定时间后进带。 <ul style="list-style-type: none"> → 将 [VTR SET] 菜单中的 [FROM STILL] 设定为 [STOP]。如此设定后，当处于播放暂停模式持续 [STILL TIME] 中设定的时间间隔后，本机将进入停止模式。
如果本机处于停止模式且没有进行任何按键操作超过一小时，则本机将进入待机模式（本机电源关闭）。	<ul style="list-style-type: none"> [OTHERS] 菜单中的 [AUTO STANDBY] 设定为 [ON]。 <ul style="list-style-type: none"> → 将 [AUTO STANDBY] 设定至 [OFF]。

症状	原因/措施
播放、录制或音频复制的暂停模式自动解除。	<ul style="list-style-type: none"> 为了保护磁带和视频磁头，在处于录制暂停、音频复制暂停或复制暂停模式超过 3 分钟后，本机进入停止模式。 → 若要保持暂停模式，请将 [VTR SET] 菜单中的 [FROM REC P] 设定为 [REC PAUSE]。
当磁带倒至开头时将自动开始播放。	<ul style="list-style-type: none"> TIMER 开关设定为 REPEAT。 → 将 TIMER 开关设定至 OFF。 在按住 REW 按钮时按下了 PLAY 按钮。 → 如此操作后，本机将倒带至磁带的开头并开始播放（参见第 13 页）。
在播放过程中，本机突然开始倒带。	<ul style="list-style-type: none"> TIMER 开关设定为 REPEAT。 → 当 TIMER 开关设定为 REPEAT 时，在检测到索引搜索或空白部分信号时本机将即刻开始倒带。将 TIMER 开关设定至 OFF。
磁带到达尾部时自动开始倒带。	<ul style="list-style-type: none"> TIMER 开关设定为 REPEAT。 → 当 TIMER 开关设定至 REPEAT 时，在检测到磁带结尾时本机将即刻开始倒带。将 TIMER 开关设定至 OFF。
本机不能作为数字非线性编辑系统部分使用。	<ul style="list-style-type: none"> INPUT SELECT 开关设定在 HDV/DV 以外的设置。 → 将此开关设定至 HDV/DV。 编辑控制器或编辑软件与本机不兼容。 → 请参阅控制器或软件的使用手册，并联络各自制造商。
虽然连接了 i.LINK 电缆，仍不显示外接设备的图像。	<ul style="list-style-type: none"> → 断开 i.LINK 电缆连接，然后重新正确连接。 INPUT SELECT 开关设置为非 HDV/DV 设置。 → 将此开关设置为 HDV/DV。
虽然正确连接了视频电缆，但是仍无图像显示。	<ul style="list-style-type: none"> 对于 [IN/OUT REC] 菜单中 [VIDEO OUT] 的某些 [HDMI/CMPNT] 设置有输出限制。详细说明，请参见第 63 页。 INPUT SELECT 开关设置不符合连接至本机的电缆。 → 将 INPUT SELECT 开关设置为 S VIDEO 或 VIDEO 以符合电缆连接。
在与本机连接的电视机或监视器上播放磁带时，显示的图像缺失颜色或失真。	<ul style="list-style-type: none"> → 将本机连接至与 [60i/50i SEL] 格式兼容的电视机或监视器。 → 根据信号格式，设定 [OTHERS] 菜单中的 [60i/50i SEL]（第 74 页）。
屏幕上显示 2/2-ST。	<ul style="list-style-type: none"> 当您播放在其他设备上以 4 声道麦克风记录的磁带时会显示此图标。本机不支持 4 声道麦克风记录。（当您播放以 4 声道麦克风记录的 DVCAM 或 DV (SP) 格式磁带时会显示此图标。然而，当播放以 4 声道麦克风记录的 HDV 格式磁带时不会显示。）

(续)

症状	原因/措施																												
S VIDEO OUT 插孔和 VIDEO OUT 插孔中的输出与 [IN/OUT REC] 的 [VIDEO OUT] 中的 [DOWN CONVERT] 设置不一致。	<p>S VIDEO 插孔和 VIDEO 插孔的输出设定如下。</p> <ul style="list-style-type: none"> 当播放格式设定为如下所示时，S VIDEO 插孔或 VIDEO 插孔的输出固定在 EDGE CROP。 <table border="1" style="width: 100%; border-collapse: collapse;"> <thead> <tr> <th colspan="2">菜单项目</th> <th>设置</th> </tr> </thead> <tbody> <tr> <td colspan="2">播放格式</td> <td>HDV (HDV1080i)</td> </tr> <tr> <td rowspan="2">[IN/OUT REC] 中的 [VIDEO OUT]</td> <td>[DOWN CONVERT]</td> <td>SQUEEZE 或 LETTER BOX</td> </tr> <tr> <td>[HDMI/CMPNT]</td> <td>480p/480i, 576p/576i</td> </tr> <tr> <td rowspan="2">[IN/OUT REC] 中的 [i.LINK SET]</td> <td>[HDV → DV CONV]</td> <td>DVCAM 或 DV SP</td> </tr> <tr> <td>[DOWN CONVERT]</td> <td>设定至 EDGE CROP</td> </tr> </tbody> </table> <ul style="list-style-type: none"> 当播放格式设定为如下所示时，S VIDEO 插孔或 VIDEO 插孔的输出固定在 LETTER BOX。 <table border="1" style="width: 100%; border-collapse: collapse;"> <thead> <tr> <th colspan="2">菜单项目</th> <th>设置</th> </tr> </thead> <tbody> <tr> <td colspan="2">播放格式</td> <td>HDV (HDV1080i 或 HDV 720p)</td> </tr> <tr> <td>[IN/OUT REC] 中的 [VIDEO OUT]</td> <td>[HDMI/CMPNT]</td> <td>480i, 576i, 480p/480i, 576p/576i</td> </tr> <tr> <td colspan="2">[DISPLAY SET] 中的 [ALLSCAN MODE]</td> <td>ON</td> </tr> </tbody> </table>	菜单项目		设置	播放格式		HDV (HDV1080i)	[IN/OUT REC] 中的 [VIDEO OUT]	[DOWN CONVERT]	SQUEEZE 或 LETTER BOX	[HDMI/CMPNT]	480p/480i, 576p/576i	[IN/OUT REC] 中的 [i.LINK SET]	[HDV → DV CONV]	DVCAM 或 DV SP	[DOWN CONVERT]	设定至 EDGE CROP	菜单项目		设置	播放格式		HDV (HDV1080i 或 HDV 720p)	[IN/OUT REC] 中的 [VIDEO OUT]	[HDMI/CMPNT]	480i, 576i, 480p/480i, 576p/576i	[DISPLAY SET] 中的 [ALLSCAN MODE]		ON
菜单项目		设置																											
播放格式		HDV (HDV1080i)																											
[IN/OUT REC] 中的 [VIDEO OUT]	[DOWN CONVERT]	SQUEEZE 或 LETTER BOX																											
	[HDMI/CMPNT]	480p/480i, 576p/576i																											
[IN/OUT REC] 中的 [i.LINK SET]	[HDV → DV CONV]	DVCAM 或 DV SP																											
	[DOWN CONVERT]	设定至 EDGE CROP																											
菜单项目		设置																											
播放格式		HDV (HDV1080i 或 HDV 720p)																											
[IN/OUT REC] 中的 [VIDEO OUT]	[HDMI/CMPNT]	480i, 576i, 480p/480i, 576p/576i																											
[DISPLAY SET] 中的 [ALLSCAN MODE]		ON																											



录制/复制

症状	原因/措施
只要将本机连接至交流电源插座，本机就将自动开始录制。	<ul style="list-style-type: none"> TIMER 开关设定为 REC。 → 当 TIMER 开关设定为 REC 时，只要连接电源，本机就将开始录制。将 TIMER 开关设定至 OFF。
即使 KEY INH 开关设定为 ON，本机仍将自行开始录制/播放。	<ul style="list-style-type: none"> TIMER 开关设定为 REPEAT 或 REC。 → TIMER 开关设置比 KEY INH 开关设置优先。将 TIMER 开关设定至 OFF。 当 [OTHERS] 菜单中的 [COMMANDER] 设定为 [WIRELESS] 时，即使将 KEY INH 开关设定至 ON，本机仍将对遥控器发出的信号做出反应。 → 将 [COMMANDER] 设定为 [CONTROL S]。
 HDV/DV 插孔无图像输出。	<ul style="list-style-type: none"> → 重新连接 i.LINK 电缆（选购）。 INPUT SELECT 开关设定在 HDV/DV 以外的位置。 → 将此开关设定至 HDV/DV。 → 正确设置 [IN/OUT REC] 菜单中的 [HDV/DV SEL]。

症状	原因/措施
设置 AUDIO INPUT LEVEL 开关时： <ul style="list-style-type: none"> • 您不知道如何调节输入电平。 • 录制电平太低。 • 录制的声音失真。 	请参阅播放机的使用手册，确认来自播放机的声音输出电平。根据此输出电平，设定本机后面板上的 AUDIO INPUT LEVEL 开关，以获得最佳电平。如果您不清楚播放机的输出电平，请尝试以下操作。 <ol style="list-style-type: none"> ① 按照播放机上可以使用的音频输出连接器的类型指定输出电平。 <ul style="list-style-type: none"> • 如果播放机配备音频插孔：-10。 • 如果播放机配备 XLR 连接器：+4 或 -2。 ② 将前面板上的 AUDIO INPUT 开关设定为 AUTO，并播放您打算用于播放的磁带。当播放音频电平为最高时，如果音频电平表超过 0 dB，则将 AUDIO INPUT LEVEL 开关设定为较低等级 (+4)。或者将 AUDIO INPUT 开关设定至 MANU，并转动 AUDIO REC LEVEL 控制旋钮来调节录音电平。在仪表超过 0 dB 的部位所录制的声音将会失真。
无法进行音频复制。 音频复制中断。	<ul style="list-style-type: none"> • 您正试图将声音复制在 HDV 或 DV 格式磁带上。 <ul style="list-style-type: none"> → 声音只能以 32 kHz 音频模式（4 声道）复制在 DVCAM 格式的磁带上（已经录制）。如果本机检测到以下情况，音频复制将自动中止，LCD 液晶屏和外接监视器上将叠现警告信息。 <ul style="list-style-type: none"> - 空白段 - 以非 32 kHz 音频模式（4 声道）录制的部分 - 以非 DVCAM 格式录制的部分 • 您尝试将声音复制在 1/2 声道上。 <ul style="list-style-type: none"> → 仅 3/4 声道才能用于复制。您无法将声音复制在 1/2 声道上。
OUTPUT 的 HDMI OUT 插孔、AUDIO OUT 插孔或 PHONES 插孔没有声音输出或输出异常声音。	<ul style="list-style-type: none"> • 当音频模式设定为 32 kHz（4 声道）时，您可以使用前面板上的 AUDIO OUTPUT SELECT 选择器选择输出声音的音频声道。检查 [AUDIO SET] 菜单中 [AUDIO MONI] 的设置。
无法听到 CH3 和 CH4 音频。	<ul style="list-style-type: none"> → 将 AUDIO OUTPUT SELECT 开关设定至 MIX 或 CH-3/4。
编辑复制时如果连接了 i.LINK 电缆，监视器不显示任何图像。	<ul style="list-style-type: none"> → 根据所连接的设备，请使用 [IN/OUT REC] 菜单中 [HDV/DV SEL] 的正确设置。
本机不能作为数字非线性编辑系统部分使用。 本机上的功能不起作用。	<ul style="list-style-type: none"> • INPUT SELECT 开关设置为非 HDV/DV 设置。 <ul style="list-style-type: none"> → 将此开关设置为 HDV/DV。 • 编辑控制器或编辑软件与本机不兼容。 <ul style="list-style-type: none"> → 请参见控制器或软件的使用手册，并联络各自制造商。

自我诊断显示/ 警告指示

LCD 液晶屏或外接监视器上可能会出现以下警告指示。关于每种症状和解决方法的更详细说明，请参阅括号中所指示的相关页。







信息/警告指示	原因/更正操作
C:□□:□□/E:□□:□□ (自我诊断显示)	<p>如果多次尝试更正操作后仍然出错，请联络 Sony 客户服务中心或您购买的地方。</p> <p>C:21:□□ → 发生了冷凝现象。取出磁带，约 1 小时后重新插入磁带（第 86 页）。</p> <p>C:22:□□ → 视频磁头脏了。请使用清洁带清洁磁头（第 84 页）。</p> <p>C:31:□□/C:32:□□ → 发生除上述以外的症状。重新插入磁带并再尝试操作。但如果本机内的冷凝现象很轻微，则不要进行此项操作（第 86 页）。 → 拔掉电源线插头再重新插入，然后再尝试操作。 → 更换磁带。</p>
 (湿气凝结警告) *	→ 取出磁带，拔掉电源线插头，将本机放置大约 1 小时（第 86 页）。
 (有关磁带的警告指示)	<p>图标缓慢闪烁。</p> <ul style="list-style-type: none"> • 剩余磁带时间不足 5 分钟。
 (退出磁带警告) *	<p>图标快速闪烁。</p> <ul style="list-style-type: none"> • 发生冷凝现象（第 86 页）。 • 显示自我诊断信息（第 82 页）。

* 显示警告指示或信息时会发出一声警告提示音（第 73 页）。



警告信息

以下警告信息将与警告指示一起出现。请根据所显示的信息采取更正操作。

项目	信息	原因/更正操作
湿气凝结	 ▲ Moisture condensation. Eject the cassette.	→ 详见第 86 页。
	 Moisture condensation. Turn off for 1H.	→ 详见第 86 页。
磁带	 Insert a cassette.	→ 参见第 28 页。
	▲ Reinsert the cassette.	• 检查磁带损坏或其它反常情况。
	 ▲ The tape is locked -check the tab.	→ 参见第 27 页。
	 The tape has reached the end.	—
音频复制	Cannot add audio. INPUT SELECT is set to HDV/DV	—
	Not recorded in DVCAM mode. Cannot add audio.	—
	Cannot add audio.	• 只有当记录的音频格式为 32 kHz (4 声道, 12 比特) 时才能添加音频。确保 [OTHERS] 菜单中的 [60i/50i SEL] 得到正确设置。
	Cannot add audio on the blank portion of a tape.	—
	HDV recorded tape. Cannot add audio.	—
	Cannot add audio. “HDV/DV SEL” is set to HDV.	—
其它	Cannot record due to copyright protection.	—
	Change to correct tape format.	• 这是不支持的格式, 无法播放。
	No output image in “HDV/DV SEL”. Change format.	→ 停止播放或信号输入, 或改变 [HDV/DV SEL] 设置 (第 62 页)。
	 Dirty video head. Use a cleaning cassette.	→ 参见第 84 页。
	Unplug power cable.	—
	Reinsert the cassette.	—
	Invalid input signal.	• 已输入到本机的信号无效。检查输入信号。
	Power voltage error.	—

关于视频磁带录像机的注意事项

请勿在太阳直射或热源附近使用本机

否则，其外壳、机械零件等有可能损坏。

请勿将本机放置在潮湿的环境中

请勿将本机放置在可能会受到水溅或潮湿的地方。请勿将盛满水的容器或花瓶放在本机上。否则可能引起本机故障。

请勿在非常热的地方使用本机

如果将本机留在车窗紧闭的车内（特别在夏天），本机外壳、机械零件等有可能损坏或可能工作异常。

若将本机直接从冷的环境换到热的环境中

本机内部可能产生湿气凝结并对视频磁头和磁带造成损坏。若您在能被空调冷气流直接吹到的地方使用本机，也可能在本机内部凝结湿气。

请勿在本机上放置重物

外壳、机械零件等有可能受损，或本机可能工作异常。

请勿粗暴操作本机

避免粗暴操作本机或机械冲击本机。

避免损坏外壳表面

塑料经常用于机器的表面装饰。请勿向外壳喷洒类似杀虫剂等挥发性溶剂或在外壳上长时间放置橡胶或乙烯基化合物。否则，外壳表面可能损坏或涂层脱落。

请勿用稀释剂或汽油清洁外壳

外壳可能损坏或外壳涂层可能脱落。使用化学浸渍布时，请按照其使用方法进行使用。

用柔软干布清洁外壳

当外壳非常脏时，用柔软干布蘸取中性清洁剂进行清洁，然后用干布擦干。

请勿将磁性物体靠近本机放置

磁场会损坏录制的内容。

防止由便携式电话、无线收发器等无线电通讯设备产生的电磁干扰

在本机附近使用便携式电话、无线收发器等无线电通讯设备有可能产生故障并影响音频/视频信号。必须关闭本机附近的便携式电话或无线收发器。

请勿将本机暴露于放射区域内使用

有可能产生故障。

每 1000 小时检查视频磁头

录像机是一种高精密设备，可以录制和播放磁带上记录的图像。视频磁头和其它机械部件特别容易变脏或磨损。为了能保持清晰的图像，即使根据温度、湿度、灰尘等不同条件，使用情况有可能不同，但我们还是建议您每 1000 小时进行一次维护。

关于连接其它设备

当您使用 i.LINK 电缆将本机与其它设备或电脑相连接时，请确认插孔的方向。如果强行插入插孔，则端子可能损坏或引起本机故障。

清洁视频磁头

当视频磁头堵塞时，本机无法正确进行录制。请清洁视频磁头以防止在录制的图像或音频中产生干扰。请使用随机提供的清洁带进行清洁。

在录制重要事件之前

当视频磁头堵塞时，本机无法正确进行录制。为确保正常录制并有清晰的图像和声音，请在录制重要事件之前清洁视频磁头。

每 50 小时

若您反复走带操作，视频磁头将变脏并且会覆盖上细微污垢或灰尘。每 50 小时清洁一次磁头。

当使用完可能会堵塞磁头的磁带后

如果使用磁带后产生如下症状，请清洁磁头。

当出现由于堵塞视频磁头而产生的症状时

即使定期清洁磁头，还是有可能发生磁头堵塞。

出现下列情况时请清洁磁头：

- 在播放的画面上出现马赛克干扰。
- 播放画面冻结。
- 一部分播放画面不动了。
- 播放的图像不出现。
- 播放的声音中断。
- 在录制过程中出现“⊗ 🗨 Dirty video head. Use a cleaning cassette.”。

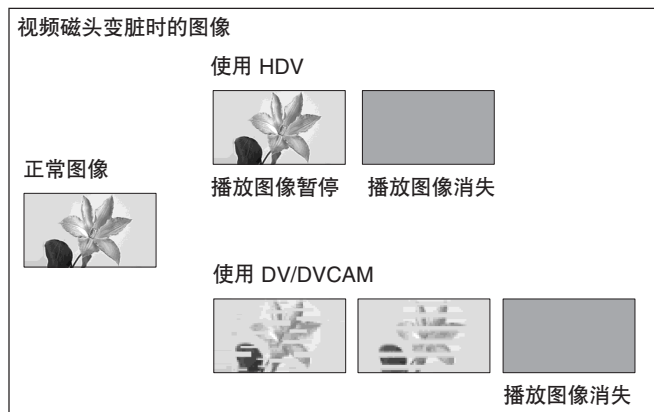

使用清洁带

播放十秒钟清洁带清洁视频磁头。

* 若即使您已经使用清洁带清洁了磁头，但所播放的图像仍保持上述状态或症状，则可能是磁带问题。请避免使用此盘磁带。

详细说明，请参阅清洁带说明书。

注意

如下使用本机将导致视频磁头变脏。

- 本机受到温度变化或潮湿影响。
 - 发生冷凝现象。参见第 86 页。

- 使用损坏的磁带。
- 长时间使用本机。
- 在很脏、有灰尘或沙尘的地方使用本机。
- 将磁带长时间留在本机中。

可以更换清洁带。随机提供的清洁带在使用了规定次数后，请购买新的清洁带予以更换。

如果继续使用，可能会磨损视频磁头。如果用清洁带清洁视频磁头后仍然无法恢复最佳图像质量，则视频磁头可能已经磨损。在此情况下，请更换新的视频磁头。请联络 Sony 经销商。

关于视频磁带的注意事项

请注意，使用类似下列磁带会损坏本机。



使用磁带

- 磁带第一次使用时，我们建议您在录制前先运转磁带五秒钟左右。
- 使用保存了很长时间的磁带时，我们建议您将磁带快进和倒带数次。这样可以修正磁带中卷带的不规则现象。
- 请勿不运转磁带反复插入和取出磁带。磁带可能变得松弛或损坏。

(续)

使用注意事项

清洁端子

如果磁带的镀金端子变脏或端子上积聚了污垢，则可能无法正确显示剩余磁带时间。
请每退出磁带十次使用棉签清洁一次端子。

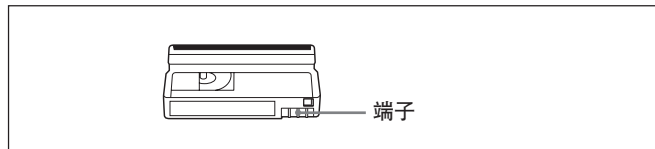

在磁带上粘贴标签时

标签只能粘贴在正确的位置，这样不会引起本机故障。

存放磁带

- 使用磁带后请进行倒带，然后将磁带装入磁带盒并竖直存放。（可防止图像和声音失真。）
- 请勿将磁带存放在以下地方：
 - 温度很高的地方（在强太阳光下，汽车内或靠近热源）
 - 湿度很高的地方
 - 强磁场中（靠近电视机或扬声器）

LCD 显示屏注意事项

LCD 显示屏是采用高精密技术制造而成。有效像素率为 99.99% 或更高。但是，可能会有些微小的黑点和/或亮点（红、蓝、绿或白）经常出现在 LCD 显示屏上。这些点在任何情况下均不会影响录制的图像。





请勿将本机 LCD 显示屏直接正对阳光。否则，有可能损坏本机。

清洁 LCD 显示屏

使用 LCD 清洁组件（选购）去除 LCD 显示屏上污渍或指印。当您使用 LCD 清洁组件时，请勿将清洁液直接倒在 LCD 显示屏上。必须用一张干净的纸张用液体浸湿，用这张纸擦拭 LCD 显示屏。

关于湿气凝结

如果将本机或磁带从寒冷的地方直接拿到温暖的环境中，在本机或磁带的内部或外部可能会产生湿气凝结。如果在此情况下使用磁带或视频磁头，磁带可能会粘在磁鼓上，并可能损坏视频磁头或磁带，或产生故障。

当发生湿气凝结时，会出现“  Moisture condensation. Eject the cassette”或“  Moisture condensation. Turn off for 1H.”警告信息。



在以下情况下很可能发生湿气凝结：

- 本机或磁带从寒冷的室外带入温暖的室内。
- 本机或磁带从空调房间内带到炎热的室外。
- 本机在被空调冷风直接吹到的地方使用。

当要将本机或磁带从寒冷的地方带到温暖的地方（反之亦然）时，请将其放入塑料袋并紧紧封住袋口。将其带入新的地方后，将塑料袋搁置一小时以上，当袋内温度达到周围环境温度后再将其取出。

若发生了湿气凝结现象

请立即取出磁带。在显示警告指示时，您无法操作本机，只能按 EJECT 按钮。

请关闭电源，直至冷凝现象消失（约 1 小时）。如果在打开本机时未出现警告信息，或者在插入磁带并按录像操作按钮时  或  未闪烁，则您可以重新使用本机。

如果本机内有轻微的冷凝现象，此冷凝现象可能不会被检测出。此时，磁带可能会在约 10 秒后退出。这不是故障。

数字计时表

数字计时表可以累计总操作时间、磁鼓旋转时间、磁带运转时间和退带操作次数。这些计数可以显示在菜单中。可以使用这些数据作为维护时间安排的参考。

通常情况下，应向 Sony 经销商咨询必要的定期维护检查。

数字计时表具有以下四种显示模式，您可以在 [OTHERS] 菜单的 [HOURS METER] 中查看（第 73 页）。

• OPERATION 模式

操作时间的累计总小时数以 10 小时递增显示。

• DRUM RUN 模式

在磁带装入情况下磁鼓旋转的累计总小时数以 10 小时递增显示。

• TAPE RUN 模式

磁带运转时间的累计总小时数以 10 小时递增显示。

• THREADING 模式

退带操作的累计次数以 10 次操作递增显示。

关于内置充电电池

本机提供充电电池，无论电源是否打开，都能保留日期/时间和各种设置。只要操作本机，就会对电池充电。如果操作本机的时间很短，电池将逐渐放电，而如果约 3 个月完全未使用本机，则电池将完全放电。在此情况下，请先进行充电，然后开始使用本机。在充电电池没有充分充电时如果您不需要记录日期和时间，您可以在此状态下使用本机。

为充电电池充电

使用电源线将本机连接至交流电源插座约 24 小时。（不需要打开本机电源。）

注意

用户不得自行更换电池，应交由合格维修人员进行。

如果电池更换不当会有爆炸危险。

只能用同样类型或等效类型的电池来更换。

关于许可注意事项

未经 MPEG LA, L.L.C., 250 STEELE STREET, SUITE 300, DENVER, COLORADO 80206 授予 MPEG-2 专利组合中的适用专利许可，除非客户个人使用，严禁以符合 MPEG-2 标准的任何方式将本产品用于套装媒体的视频信息编码。

附录

HDV、DVCAM 和 DV 格式的兼容性

HDV 格式是一种基于全球普遍家用数字录像机系统的 DV 格式的 HD VCR 格式。此格式具有最新定义的采用 MPEG2 压缩的 HD 信号的数据记录规格。它采用与 DV 格式相同的磁带、磁带速度以及磁迹间距。以下解释了 HDV1080i、DVCAM 和 DV 格式编辑上的区别、兼容性和限制。

HDV1080i、DVCAM 和 DV 格式的主要区别

(本机和用于专业用途的其他设备可能会有功能性的扩充。详细说明，请参见下表。)

规格	HDV1080i	DVCAM	DV (SP)
磁迹间距	10 μm	15 μm	10 μm
音频取样频率	16 比特: 48 kHz	12 比特: 32 kHz 16 比特: 48 kHz	12 比特: 32 kHz 16 比特: 32 kHz, 44.1 kHz, 48 kHz ²⁾
音频记录模式 ¹⁾	锁定模式	锁定模式	非锁定模式 ³⁾
时码	落帧模式 (仅 60i) ⁴⁾ 无用户比特 ⁴⁾	NTSC: SMPTE 时码 (DF/NDF, 包括用户比特) PAL: EBU 时码 (包括用户比特)	落帧模式 (仅 NTSC) ⁴⁾ 无用户比特 ⁴⁾

- 1) 音频信号记录有两种模式：锁定模式和非锁定模式。在锁定模式中，音频和视频的取样频率同步。在家用 DV 格式采用的非锁定模式中，两种取样频率是独立的。锁定模式维持具有更高格式的高兼容性，并在您编辑音频时提供比非锁定模式更佳的数字处理和平滑过渡。
- 2) 本机不能记录 16 比特: 32 kHz 或 44.1 kHz 的 DV 格式。
- 3) 本机已功能性地扩充了用于在锁定模式和非锁定模式之间切换的功能。
- 4) 本机已功能性地扩充了能够为 HDV 或 DV (SP) 格式 60i 选择 DF/NDF 和用户比特设置的功能。

播放兼容性

下表概括了播放的磁带格式和播放机之间的兼容性。

播放 磁带格式 \ 播放机	DV 格式机型	DVCAM 格式机型	HDV1080i 格式机型 (本机)
DV	可播放。 (一些设备无法播放以 LP 模式记录的磁带。)	仅可播放以 SP 模式记录的磁 带。一些设备可播放以 LP 模式 记录的磁带。	仅可播放以 SP 模式记录的磁 带。一些设备可播放以 LP 模式 记录的磁带。(本机可播放仅 SP 模式的 DV 格式的磁带。)
DVCAM	可在一些机型上播放。	可播放	可播放
HDV	不可播放。	不可播放。	可播放 *

* 本机可以播放 HDV 720/30p 格式，但是您无法从 **⏏** HDV/DV 插孔输出视频信号。
本机无法播放 HDV1080/30F、HDV1080/25F、HDV1080/24F、HDV720/25p 和 HDV720/24p 格式等非 HDV1080/60i、HDV1080/50i。本机无法输入/输出、记录或播放扩展的 HDV 信号。
在本机上，您无法输入/输出 4 声道音频信号、记录或播放 HDV 扩展格式。

磁带兼容性

DV 格式磁带可以用于 HDV。HDV1080i 系统的磁带上用于 HVR-M25C 的记录比特率和记录磁迹间距分别为约 25 Mbps 和 10 μm 。规格与家用 DV (SP) 磁带相同。同样，HDV 磁带上的记录时间与 DV (SP) 相同。

DVCAM 的磁迹间距为 15 μm ，是 HDV/DV (SP) 的 1.5 倍。因此，在同一盘磁带上使用 DVCAM 记录的记录时间是使用 HDV/DV (SP) 记录的记录时间的三分之二。

HDV、DVCAM 和 DV 格式的兼容性

通过 S VIDEO 或 VIDEO 插孔复制

当您使用 S VIDEO 插孔和 VIDEO 插孔将本机用作录像机以执行本机与其他设备间的复制时，记录格式的设置与 [IN/OUT REC] 菜单中的 [REC MODE] 设置一致。

详细说明，请参见下表。

磁带的播放和编辑对于某些复制方法可能有限制。请在复制磁带前阅读第 4 章“利用 i.LINK 插孔复制到其他设备、复制、音频复制和连接到计算机”。

一些编辑软件还可以正确编辑以 [LOCK MODE] 制作的磁带。此时，若有需要请选择 [LOCK MODE]。

本机用作录像机时使用的记录磁带

输入信号格式	菜单项目		记录磁带格式 (AUDIO MODE)
	REC MODE	AUDIO LOCK	
NTSC 或 PAL	DVCAM	—	DVCAM (LOCK MODE)
	DV SP	LOCK MODE	DV (LOCK MODE)
		UNLOCK MODE	DV (UNLOCK MODE)

—：设置不受限制

通过 i.LINK HDV/DV 插孔复制

当您将本机用作播放机，通过 i.LINK 电缆连接本机与数字视频设备进行复制时，i.LINK HDV/DV 插孔输出格式由本机的播放磁带格式和菜单设置决定。

如果您将本机用作录像机，则用于记录的磁带格式由本机的 i.LINK HDV/DV 插孔输入格式和菜单设置决定。详细说明，请查看第 92 页上的表格。

磁带的播放和编辑对于某些复制方法可能有限制。复制之前，请阅读第 4 章“利用 i.LINK 插孔复制到其他设备、

复制、音频复制和连接到计算机”。

本机用作播放机时的 i.LINK 输出

播放磁带格式	菜单项目		i.LINK 输出格式 (AUDIO MODE)
	HDV/DV SEL	i.LINK SET HDV→DV CONV	
HDV	AUTO	OFF	HDV (LOCK MODE)
		DVCAM	DVCAM (LOCK MODE)
		DV (SP)	DV (UNLOCK MODE)
	HDV	OFF	HDV (LOCK MODE)
		DVCAM	DVCAM (LOCK MODE)
		DV (SP)	DV (UNLOCK MODE)
DV	—	不输出	
DVCAM	AUTO	—	DVCAM (符合播放磁带)
	HDV	—	不输出
	DV	—	DVCAM (符合播放磁带)
DV	AUTO	—	DV (符合播放磁带)
	HDV	—	不输出
	DV	—	DV (符合播放磁带)

注意

- 当您在本机播放具有版权保护信号的磁带时，无法从本机将图像记录到其他设备。
- 您无法在本机将 DVCAM (DV) 格式升频转换为 HDV 格式。
- 以 HDV 格式播放过程中，如果从 [i.LINK SET] 中的 [HDV → DV CONV] 选择了 [DV SP]，则 AUDIO MODE 固定为 UNLOCK MODE。
- 当您播放 DVCAM 或 DV 格式的磁带时，本机无法在 DVCAM 和 DV 格式之间，或 LOCK MODE 和 UNLOCK MODE 之间转换。

HDV、DVCAM 和 DV 格式的兼容性

本机用作录像机时的记录磁带

i.LINK 输入格式	菜单项目		记录磁带格式 (AUDIO MODE) ³⁾
	HDV/DV SEL	 REC MODE ¹⁾	
HDV	AUTO	—	HDV (LOCK MODE)
	HDV	—	HDV (LOCK MODE)
	DV	—	不记录
DVCAM	AUTO	DVCAM	DVCAM (符合输入信号)
		DV SP	DV (符合输入信号)
	HDV	—	不记录
	DV	DVCAM	DVCAM (符合输入信号)
		DV SP	DV (符合输入信号)
DV	AUTO	DVCAM	DVCAM ²⁾ (符合输入信号)
		DV SP	DV (符合输入信号)
	HDV	—	不记录
	DV	DVCAM	DVCAM ²⁾ (符合输入信号)
		DV SP	DV (符合输入信号)

- 1) 当本机用作录像机时，如果输入信号格式为 DVCAM 或 DV，则记录格式由 [IN/OUT REC] 菜单上的  REC MODE] 设置决定。
- 2) 如果您在将本机设置为 DVCAM 以用作录像机时复制磁带，则复制磁带的时码格式与指定为 DVCAM 的时码格式不完全相同（但请注意，在特殊情况下不会影响编辑的准确性）。
- 3) 本机无法在 LOCK MODE 和 UNLOCK MODE 之间切换。AUDIO MODE 符合输入信号。

注意

- 在本机上，从 i.LINK 输入的 HDV 信号无法降频转换为 DVCAM (DV) 用于记录。
- 如果您将上述 2) 中的磁带用于编辑，则无论播放机和录像机格式如何，您都可能会发现功能限制。
- 一些 DV 视频设备可能会播放 DVCAM 格式的磁带，但内容无法保证。因此，即使您使用正确的 DVCAM 格式的磁带进行播放，本机可能会复制并创建 DVCAM 格式的磁带。时码与其他 DV 设备上指定为 DVCAM 的时码格式略有不同。
- 您无法使用本机记录具有版权保护信号的视频和音频。如果您试着记录这类视频或音频，则 LCD 液晶屏幕上将出现信息“Cannot record due to copyright protection.”。无论本机上已设置的菜单如到，从 COMPONENT OUT 插孔输出的图像将自动切换为 480i 或 576i。

编辑上的限制

在编辑过程中，根据使用  HDV/DV 插孔复制或编辑的磁带上格式的差异，您会遇到限制。详细说明，请参见第 4 章的“利用 i.LINK 插孔复制到其他设备、复制、音频复制和连接到计算机”。

关于 i.LINK

本机提供的 **i** HDV/DV 插孔是一个 i.LINK 兼容插孔。本部分描述了 i.LINK 标准和特征。

什么是 i.LINK？

i.LINK 是一个数字系列接口，用于在本机和其他配有 i.LINK 端子的设备之间发送和接收数字视频、数字音频和其他数据。您也能够使用 i.LINK 控制其他设备。

可以使用 i.LINK 电缆连接 i.LINK 兼容设备。可能的应用包括在各种数字 AV 设备之间操作和数据交换。

当两台或更多 i.LINK 兼容设备连接到本机时，便可以与直接连接到本机或通过其他设备连接到本机的设备进行操作和数据交换。

然而，注意到操作的方法会因所连接设备的特性和规格而异。也有这样的情况，即使进行了连接，也可能会有无法操作和不能进行数据交换的情况发生。

注意

- 正常情况下，只有一台设备可以使用 i.LINK 电缆连接到本机。当您本机连接到允许多路连接的 HDV/DVCAM (DV) 兼容设备时，请参考要连接设备的使用说明书。
- 对于由 Sony 提出的 IEEE 1394 而言，i.LINK 是一个容易记住的术语，该商标在日本和海外已经被许多公司所认可。
- IEEE 1394 是一个由电气电子工程师协会提出的一个国际标准。

关于 i.LINK 的波特率

i.LINK 的最大波特率根据设备的不同而变化。有三种类型。

S100 (约 100 Mbps*)

S200 (约 200 Mbps)

S400 (约 400 Mbps)

波特率被列在单独设备使用说明书的“规格”里。

波特率被标示在某些设备的 i.LINK 接口附近。

当本机和具有不同最大波特率的设备相连时，波特率可能和标示值不同。

*什么是 Mbps?

Mbps 代表“每秒兆”，或在 1 秒钟内可发送或接收的数据量。比如，100 Mbps 的波特率表示在 1 秒钟内可以发送 100 兆的数据。

要使用本机的 i.LINK 功能

当本机连接到其他具有 i.LINK 插孔的视频设备时，关于如何执行复制请参见第 41、50 页。

本机也可以连接到 Sony 制造的其他 i.LINK 兼容设备（比如，VAIO 系列计算机）以及视频设备。

本机可能无法由一些 i.LINK 视频设备操作，如数字电视、DVD 录像机/播放机以及 MICROMV 录像机/播放机，即使这些设备配备了 i.LINK 插孔。在连接其他设备之前，请确认该设备是否为 HDV/DVCAM (DV) 兼容。

关于连接的注意事项以及和本机兼容的软件应用程序是否可用，请参考要连接设备的使用说明书。

注意

- 当您用 i.LINK 电缆将本机与计算机相连时，请查看插孔的方向。如果强行插入插孔，端子可能会被损坏或造成本机故障。将 i.LINK 电缆的 ▲ 标记与本机的 ▼ 标记对准，并插入 i.LINK 电缆。
- 务必先将 i.LINK 电缆连接到计算机，然后再连接到本机。如果先将 i.LINK 电缆连接到本机，可能会因静电而造成本机故障。
- 当您本机连接到具有 6 芯型 i.LINK 插孔的设备上时，请首先将电缆连接到 6 芯型 i.LINK 插孔上。
- 当您用 i.LINK 电缆将本机连接到一个具有 i.LINK 插孔的设备上时，在连接（或断开）i.LINK 电缆前请关闭设备并将电源线从交流插座上拔出。如果在设备电源线与交流插座相连接时连接（或断开）i.LINK 电缆，从设备 i.LINK 插孔输出的高电压电流（8 到 40 V）会流入本机并造成损坏。

关于必要的 i.LINK 电缆

使用 Sony i.LINK 电缆。

i.LINK 和 **i** 是 Sony Corporation 的商标。

系统

视频/音频记录/播放磁头系统
 旋转式双磁头螺旋扫描

音频记录格式 (HDV)
 MPEG-1 音频 2 层
 16 比特 48 kHz (立体声)
 传输率 384 kbps

音频记录格式 (DVCAM (DV))
 12 比特 Fs32K (1/2 声道、
 3/4 声道)
 16 比特 Fs48K (1/2 声道)

视频信号
 1080/60i, NTSC 彩色, EIA 标准
 系统
 1080/50i, PAL 彩色, CCIR 标准
 系统

可用的磁带
 标记有 **DVCAM** 的标准
 DVCAM 磁带
 标记有 **DVCAM** 的迷你
 DVCAM 磁带

磁带速度 (HDV)
 约 18.812 mm/s

磁带速度 (DVCAM)
 约 28.218 mm/s

磁带速度 (DV) SP: 约 18.812 mm/s

记录/播放时间 (HDV)
 约 276 分钟
 (使用 PHDV-276DM)
 约 63 分钟
 (使用 PHDVM-63DM)

记录/播放时间 (DVCAM)
 约 184 分钟
 (使用 PHDV-276DM)
 约 41 分钟
 (使用 PHDVM-63DM)

记录/播放时间 (DV SP)
 约 276 分钟
 (使用 PHDV-276DM)
 约 63 分钟
 (使用 PHDVM-63DM)

AUDIO 插孔

IN
 管脚插孔: -10/-2/+4 dBu
 阻抗: 最小 47 k Ω (千欧姆),
 非平衡
 最大输入电平:
 -10: +18 dBu (约 6 Vrms)
 -2: +24 dBu (约 12.5 Vrms)
 +4: +30 dBu (约 25 Vrms)

OUT
 管脚插孔
 阻抗: 最大 1 k Ω (千欧姆)
 输出电平: 47 k Ω (千欧姆)
 载入, 非平衡
 -10 dBu (=全比特-20 dB)
 60i 制式
 -10 dBu (=全比特-18 dB)
 50i 制式

PHONES
 立体声迷你插孔 (ϕ 3.5),
 8 Ω (欧姆) 载入

VIDEO 插孔

IN/OUT
 BNC 型, 非平衡
 1.0 Vp-p
 (75 Ω (欧姆), 负极同步)
 同步信号:
 0.286 Vp-p (60i/NTSC)
 0.3 Vp-p (50i/PAL)
 脉冲信号:
 0.286 Vp-p (60i/NTSC)
 0.3 Vp-p (50i/PAL)

S VIDEO 插孔

IN/OUT
 迷你 DIN 4 芯, 非平衡
 亮度信号:
 1.0 Vp-p
 (75 Ω (欧姆), 负极同步)
 同步信号:
 0.286 Vp-p (60i/NTSC)
 0.3 Vp-p (50i/PAL)
 色度信号:
 0.286 Vp-p (60i/NTSC)
 (脉冲, 75 Ω (欧姆))
 0.3 Vp-p (50i/PAL)
 (脉冲, 75 Ω (欧姆))

HDMI OUT 插孔

视频
 A 型 (19 芯)
 480i, 576i, 480p, 576p, 1080i,
 720p

音频
 2 声道线性
 PCM 48 kHz/16 比特

COMPONENT OUT 插孔

OUT BNC 型

480i NTSC 时输出

[IN/OUT REC] 菜单中选择了 [BETACAM]

Y: 1.0 Vp-p

(带有负极同步 0.286 Vp-p, 输出阻抗 75 Ω (欧姆), 非平衡)

Pb/Cb/B-Y, Pr/Cr/R-Y: 0.7 Vp-p

(输出阻抗 75 Ω (欧姆), 非平衡)

(带有 7.5 IRE 设定的 75% 彩色条)

[IN/OUT REC] 菜单中选择了 [SMPTE]

Y: 1.0 Vp-p

(带有负极同步 0.3 Vp-p, 输出阻抗 75 Ω (欧姆), 非平衡)

Pb/Cb/B-Y, Pr/Cr/R-Y: 0.7 Vp-p

(输出阻抗 75 Ω (欧姆), 非平衡)

(无设定的 100% 彩色条)

其他设置输出

Y: 1.0 Vp-p

(输出阻抗 75 Ω (欧姆), 非平衡)

Pb/Cb/B-Y, Pr/Cr/R-Y: 0.7 Vp-p

(输出阻抗 75 Ω (欧姆), 非平衡)

(无设定的 100% 彩色条)

480i/480p:

Y: 带有 0.3 Vp-p 负极同步

1080i/720p:

Y/Pb/Pr: 带有 0.6 Vp-p 3 级同步

i HDV/DV 插孔

i.LINK (IEEE1394,

4 芯连接器 S100)

遥控

LANC

立体声迷你插孔 (ø 2.5)

CONTROL S IN

立体声迷你插孔 (ø 3.5)

LCD 屏幕

画面

6.8 cm (2.7 型)

总点数

211 200 点

960 (水平) × 220 (垂直)

常规

峰值突入电流

热切换突入电流, 按照欧洲标准测得
EN55103-1: 13.0 A (230 V)

电源要求

交流 220 V、50 Hz

功率消耗 (播放过程中)

12 W

工作温度

5 °C 到 40 °C

储存温度

-20 °C 到 +60 °C

(续)

规格

尺寸

约 212 × 98 × 390.3 mm
(宽/高/深, 包括突出部分和
控制器)

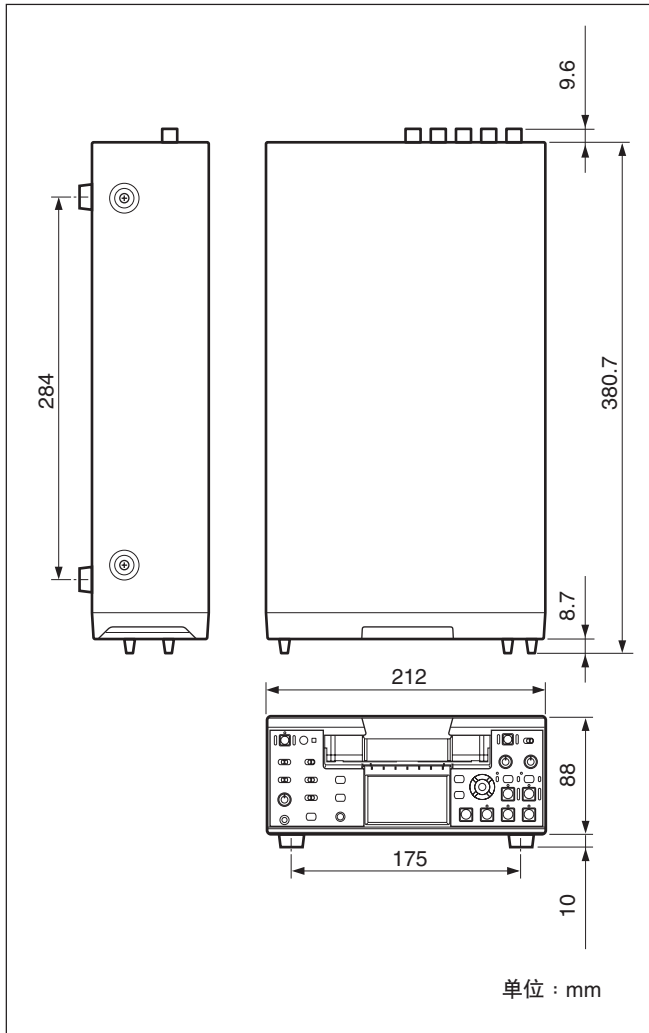

重量

约 4.3 kg

随机附件

遥控器 (1)
电源线 (1)
AA 尺寸电池 (2)
清洁带 (1)
操作手册 (1)

设计和规格如有变更, 恕不另行通知。

B

播放	
以多种速度	34
逐帧	34

C

菜单	61
菜单屏幕	23
磁带	27
磁带记忆	27
磁带剩余时间	24

D

DV 磁带	27
DV 格式	88
DVCAM 磁带	27
DVCAM 格式	89

E

EE 模式	11
-------------	----

F

FS32K	42
FS48K	42
非落帧	88
非锁定模式	88

G

故障解决	75
------------	----

H

HDMI OUT 插孔	17
HDV/DV 插孔	18, 41, 50, 58
HDV 磁带	27
HDV 格式	88

I

i.LINK	93
--------------	----

J

记录	40
警告信息	83

K

可用的磁带	27
-------------	----

L

LANC 插孔	19
LCD 液晶屏	11
落帧	88

Q

清洁带	84
-----------	----

R

日期搜索	35
------------	----

S

湿气凝结	86
时码	45
时钟	73
摄像机数据	33
数据代码	33
数据显示屏幕	23
搜索	35
锁定模式	88
索引	43
索引搜索	35

X

小型 DV 磁带	27
----------------	----

Y

遥控器	21
用户比特	45
音频复制	56
音频模式	25

Z

自我诊断	82
------------	----

数字

480i LEVEL	66
60i/50i SEL	74

A

AC ON MODE	73
ALLSCAN MODE	67
ASSIGN BTN	72
AUDIO LOCK	68
AUDIO MODE	68
AUDIO MONI	68
AUTO INDEX	69
AUTO STANDBY	73

B

BARS TYPE	65
BEEP	73

C

CLOCK SET	73
COLOR BAR	65
COMMANDER	72
CROP ADJUST	64
CROP MARKER	64
COUNTER SET	66
CUSTOM REPEAT	69

D

DATA CODE	67
DATE DISPLAY	67
DUPLICATE PLUS	69
DV BARS	65

E

EE/PB SEL	66
-----------------	----

F

FF/REW SPEED	69
FROM REC P	70
FROM STILL	70

H

HDV/DV IN TC	71
HDV/DV SEL	62
HOURS METER	73

I

i.LINK SET	64
INITIALIZE	74

L

LANGUAGE	72
LCD BLACK	68
LCD BRIGHT	67
LCD COLOR	67
LETTER SIZE	67

M

MARKER BURN	67
-------------------	----

P

PB CNR	73
PB YNR	73

R

REC MODE	62
REMAINING	67

S

STILL PICT	69
STILL TIME	70

T

TC FORMAT	71
TC MAKE	71
TC PRESET	70
TC RUN	71
TIME DISPLAY	67

U

UB PRESET	70
-----------------	----

V

VIDEO OUT	63
-----------------	----

索尼（中国）有限公司
索尼中国专业系统集团

地址：中国北京市朝阳区东三环北路
霞光里 18 号佳程大厦 A 座 25 层
邮编：100027
电话：(010) 8458-6000
传真：(010) 8458-6931

索尼（中国）有限公司
上海分公司

地址：中国上海市卢湾区湖滨路 222 号
企业天地一号 8 楼
邮编：200021
电话：(021) 6121-6121
传真：(021) 6121-7372

索尼（中国）有限公司
广州分公司

地址：中国广州市环市东路 403 号
广州国际电子大厦 3/F
邮编：510095
电话：(020) 3758-9088
传真：(020) 3758-9265

<http://pro.sony.com.cn>



使用基于不含有 VOC（挥发性有机成分）的植物油的油墨在 70% 以上再生纸上印刷。

Printed in Japan

