

SONY®

3-288-518-53(1)

數位 HD 攝影機

HANDYCAM®

Handycam 手冊

HDR-TG1

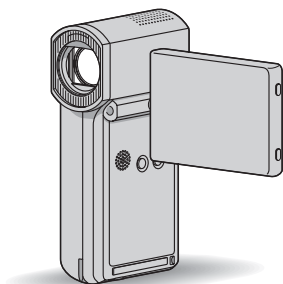

享受攝影機帶來的
樂趣

8

入門指南

14

錄製 / 播放

22

編輯

44

使用媒體

54

自訂攝影機

57

疑難排解

76

附加資訊

85

快速參考

93

AVCHD

MEMORY STICK™

InfoLITHIUM™
SERIES

HDMI

操作攝影機前請先閱讀此手冊

在操作本裝置之前，請詳細閱讀本手冊並妥善保管以備將來參考。

使用時的注意事項

關於“Handycam 手冊”（本手冊）

說明攝影機的操作和使用。請同時參閱“操作指南”（另冊）。

在電腦上處理攝影機錄製的影像

請參閱儲存在隨附 CD-ROM 上的“PMB 指南”。

此攝影機可使用的“Memory Stick”類型

- 錄製動畫時，建議使用帶有下列標誌的 1 GB 或更大的“Memory Stick PRO Duo”：
 - MEMORY STICK PRO DUO (“Memory Stick PRO Duo”)
 - MEMORY STICK PRO-HG DUO (“Memory Stick PRO-HG Duo”)
- * 您可以使用無論是否含有 Mark2 標誌的“Memory Stick PRO Duo”。
- 關於“Memory Stick PRO Duo”的可錄製時間，請參閱第 10 頁。

“Memory Stick PRO Duo”/“Memory Stick PRO-HG Duo”
(這個尺寸可用於攝影機。)



“Memory Stick”
(這個尺寸無法使用於攝影機。)



- “Memory Stick PRO Duo”和“Memory Stick PRO-HG Duo”在本手冊中統稱為“Memory Stick PRO Duo”。
- 除上述卡外，不得使用任何其他類型的記憶卡。

- “Memory Stick PRO Duo”僅可使用於“Memory Stick PRO”相容設備。
- 請勿在“Memory Stick PRO Duo”或 Memory Stick Duo 轉接器上黏貼標籤或類似物。
- 在“Memory Stick PRO”相容設備上使用“Memory Stick PRO Duo”時將“Memory Stick PRO Duo”插入 Memory Stick Duo 轉接器。

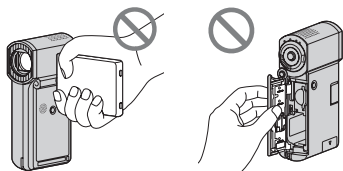

使用攝影機

- 切勿持拿攝影機的以下部分。



LCD 顯示幕

電池 / Memory Stick Duo 蓋

- 攝影機不防塵、防滴或防水。請參閱“關於攝影機的操作”（第 90 頁）。
- 當  (動畫) /  (靜像) 模式指示燈 (第 19 頁)、存取指示燈 (第 20 頁) 或 QUICK ON 指示燈 (第 15 頁) 亮起或閃爍時，切勿進行以下任何一項操作。否則，可能損壞媒體、遺失錄製影像，或是發生其他故障。
 - 從攝影機中退出“Memory Stick PRO Duo”
 - 從攝影機上取下電池組或交流電變壓器。
 - 使攝影機遭受機械衝擊或振動。
- 使用 USB 電纜將攝影機連接至其他設備時，如果關閉 LCD 螢幕，錄製的影像可能遺失。
- 當使用電纜將此攝影機與另一設備相連時，必須以正確的方式插入連接器插頭。將插頭強行插入端子會損壞端子並可能導致攝影機故障。
- 同時握住 Handycam Station 和 DC 插頭，將交流電變壓器從 Handycam Station 上斷開。

- 在 Handycam Station 上裝入攝影機或拆下攝影機時，必須關閉攝影機。

關於選單項目、LCD 螢幕與鏡頭

- 在目前的錄製或播放條件下，灰色的選單項目無法使用。
- LCD 顯示幕是利用極精密的技術來製造，因此超過 99.99% 的畫素可有效運作。然而，可能有些微小的黑點和 / 或亮點（白點、紅點、藍點或綠點）不斷出現在 LCD 顯示幕上。這些點是製造過程的正常結果，並不影響錄製。

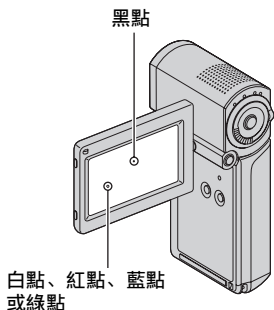

- 將 LCD 顯示幕或鏡頭直接長期曝露在陽光下可能會造成故障。
- 不要對著太陽。否則可能會導致相機故障。僅能在低照度條件下拍攝太陽，例如在黃昏時。

關於變更語言設定

- 使用每個當地語言的畫面顯示說明操作步驟。如果需要的話，在使用攝影機前先變更螢幕語言（第 20 頁）。

關於錄製

- 開始錄製前，測試錄製功能以確認影像與聲音錄製無誤。
- 即使錄製或播放失敗是由於此攝影機、存放媒體等故障導致，也不對錄製內容提供賠償。
- 電視機彩色制式因各國家 / 地區而異。若要在電視機上觀看錄製內容，您需要 NTSC 制式系統的電視機。

- 電視節目、電影、錄影帶以及其他材料可能受版權保護。對這類資料進行未經授權的錄製可能違反版權法。

如果您無法錄製 / 播放影像，則執行 [媒體格式化]

- 如果您長時間重複錄製 / 刪除影像，媒體上的資料可能會發生分裂。無法儲存或錄製影像。這時，請先將影像儲存到外部媒體，然後執行 [媒體格式化]（第 55 頁）。
分裂  術語表（第 99 頁）

關於在其他設備上播放已錄製的影像

- 您的攝影機相容於以 HD（高清晰）影像品質錄製的 MPEG-4 AVC/H.264 High Profile。因此，您無法使用以下設備播放在攝影機上以 HD（高清晰）影像品質錄製的影像。
 - 其他不相容於 High Profile 的 AVCHD 格式相容設備
 - 不相容於 AVCHD 格式的設備

儲存所有錄製的影像資料

- 若要避免影像資料遺失，請將所有錄製的影像儲存到外部媒體。建議您用電腦將影像資料儲存在 DVD-R 等光碟上（第 43 頁）。您也可以使用錄影機或 DVD / HDD 記錄器來儲存影像資料（第 50 頁）。
- 建議您定期儲存錄製的影像資料。

關於本手冊

- 本手冊中用作圖示的 LCD 顯示幕的影像由數位相機拍攝，因此外觀可能有所不同。
- 攝影機與附件的設計和規格若有變更，恕不另行通知。

關於 Carl Zeiss 鏡頭



您的攝影機安裝由德國 Carl Zeiss 和 Sony Corporation 共同研發的 Carl Zeiss 鏡頭，產生優質影像。它採用攝影機的 MTF 測量系統並提供 Carl Zeiss 的典型品質。

MTF=Modulation Transfer Function。
此數值顯示從拍攝對象進入鏡頭的光線數。

目錄

操作攝影機前請先閱讀此手冊	2
拍攝對象的範例和解決方案	7

享受攝影機帶來的樂趣

操作流程	8
“  HOME”和“  OPTION”	
- 使用兩種類型的選單	11

入門指南

步驟 1: 檢查提供的物品	14
步驟 2: 對電池組充電	15
步驟 3: 打開電源, 調整 LCD 螢幕	18
.....	18
步驟 4: 設定日期和時間	19
變更語言設定	20
步驟 5: 插入 “Memory Stick PRO Duo”	20

錄製 / 播放

輕鬆錄製和播放 (Easy Handycam 操作)	22
錄製	26
變焦	28
錄製更具現場效果的聲音 (5.1ch 環繞聲錄音)	28
快速開始拍攝 (QUICK ON)	29
在動畫錄製過程中錄製高品質靜像 (Dual Rec)	29
以鏡射模式錄製	29
將快速動作錄製成慢動作 (平穩緩慢拍攝)	29
播放	31
依照精確位置搜尋想要的場景 (電影捲動索引)	34
依照人臉搜尋想要的場景 (人臉索引)	34
依照日期搜尋需要的影像 (日期索引)	35
使用播放中放大	35
播放一系列的靜像 (幻燈片放映)	36

在電視機上播放影像	37
儲存影像	43

編輯

 (其它) 類別	44
刪除影像	44
從動畫中擷取靜像	46
分割動畫	47
建立播放列表	47
複製至其他設備	50
列印錄製的影像 (PictBridge 相容印表機)	52

使用媒體

 (管理媒體) 類別	54
設定影像品質	54
檢查 “Memory Stick PRO Duo” 資訊	55
刪除全部影像 (格式化)	55
修復影像資料庫檔案	56

自訂攝影機

 HOME MENU 的  (設定) 類別的 功能	57
使用 HOME MENU	57
 (設定) 類別項目的列表	58
攝影機動畫設定 (錄製動畫的項目)	59
攝影機照片設定 (錄製靜像的項目)	62
觀看影像設定 (自訂畫面的項目)	64
聲音 / 顯示設定 (調整聲音和螢幕的項目)	65
輸出設定 (連接其他設備時的項目)	66

時鐘 / [] 語言設定	67
(設定時鐘和語言的項目)	
常規設定	67
(其他設定項目)	
用 [] OPTION MENU 啓動功能	69
使用 OPTION MENU	69
OPTION MENU 上的錄製項目	70
OPTION MENU 上的檢視項目	70
[] OPTION MENU 內設定的功能	71

疑難排解

疑難排解	76
警告指示與訊息	82

附加資訊

海外使用本攝影機	85
“Memory Stick PRO Duo” 上的檔案 / 資料夾結構	87
保養和預防措施	88
關於 AVCHD 格式	88
關於 “Memory Stick”	88
關於 “InfoLITHIUM” 電池組	89
關於 x.v.Color	90
關於攝影機的操作	90

快速參考

辨識零部件與控制裝置	93
錄製 / 播放過程中顯示的 指示	97
術語表	99
索引	100

拍攝對象的範例和解決方案

查看高爾夫揮桿

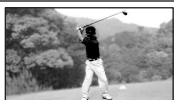

▶ 平穩緩慢拍攝 29

獲取滑雪坡或海灘的良好拍攝



▶ 海灘 73
▶ 雪景 73

在錄製動畫過程中抓拍靜像



▶ Dual Rec 29

舞臺上處於聚光燈下的兒童



▶ 聚光燈 73

花卉特寫



▶ 人像 73
▶ 對焦 71
▶ 特寫 71

絢麗的焰火



▶ 焰火 72
▶ 對焦 71

對焦於螢幕左側的狗上



▶ 對焦 71
▶ 重點對焦 71

微光下熟睡的兒童



▶ COLOR SLOW SHTR 74

操作流程

▶ 開始 (第 14 頁)。

- 關於此攝影機可使用的“Memory Stick PRO Duo”類型，請參閱第 2 頁。
- 打開 LCD 螢幕時，攝影機開啓 (第 18 頁)。

▶ 使用攝影機錄製 (第 26 頁)。

■ 以 HD (高清晰) 影像品質錄製

- 您的攝影機相容於 AVCHD 格式“1920 × 1080/60i” (第 88 頁)，提供高度精細且美麗的影像。

■ 透過打開 / 關閉 LCD 螢幕使用 QUICK ON (第 29 頁)

- 在待機 / 錄製期間關閉 LCD 螢幕時，攝影機進入睡眠模式 (省電模式)。再次打開 LCD 螢幕時，可以快速開始錄製。

⚡ 注意

- 預設設定為 [HD SP]，即 AVCHD 格式“1440 × 1080/60i” (第 59 頁)。
- 您也可以使用 SD (標準清晰) 影像品質進行錄製 (第 54 頁)。
- “AVCHD 1080i 格式”在本手冊中一律簡稱為“AVCHD”，除非必須詳加說明。



▶ 使用攝影機播放影像。

■ 在攝影機的 LCD 顯示幕上觀看 (第 31 頁)

■ 在高清晰電視機上觀看 (第 39 頁)

您可以觀賞高度精細且色彩鮮豔的 HD (高清晰) 動畫。

💡 提示

- 關於如何連接電視機和攝影機，可參閱畫面上顯示的 [電視機連接指南] (第 38 頁)。
- 您可以在 SD (標準清晰) 影像品質電視機上播放影像。



▶ 從 AVCHD 格式相容設備的 Memory Stick 插槽播放影像。

您可以在 PLAYSTATION®3*¹ 或 VAIO*² 等 AVCHD 格式相容設備的 Memory Stick 插槽中插入 “Memory Stick PRO Duo”，並播放儲存在其內的影像。

*¹ 有些國家 / 地區可能不供應 PLAYSTATION®3。

*² 經確認，該操作能夠在 2006 年 1 月以後上市且滿足隨附軟體 (Picture Motion Browser) 建議操作需求的 VAIO 上進行。

- 務必維護您的 PLAYSTATION®3，以使用最新版本的 PLAYSTATION®3 系統軟體。
- 視 AVCHD 格式相容設備而定，可能無法直接從 Memory Stick 插槽播放影像。



▶ 儲存錄製的影像。

■ 複製至其他設備 (第 50 頁)

複製影像品質 (HD (高清晰) / SD (標準清晰)) 視連接設備而異。詳細資訊，請參閱第 50 頁。

■ 在電腦上編輯 (第 43 頁)

您可以將 HD (高清晰) 影像品質的影像匯入電腦，或是將影像儲存於光碟上。請參閱 “PMB 指南”。



▶ 刪除影像。

如果 “Memory Stick PRO Duo” 已存滿，則無法錄製新影像。請從 “Memory Stick PRO Duo” 中刪除已儲存到電腦或光碟上的影像資料。刪除已儲存到別處的影像後，即可在 “Memory Stick PRO Duo” 新釋放出的空間上錄製新影像。

■ 刪除選擇的影像 (第 44 頁)

■ 刪除所有影像 ([媒體格式化], 第 55 頁)



動畫的預計錄製時間

錄製時間取決於“Memory Stick PRO Duo”的容量和錄製模式（第 59 頁）。

大概可錄製分鐘數（最小可錄製分鐘數）

“Memory Stick PRO Duo” 容量	1GB	2GB	4GB	8GB	16GB
HD（高清晰）影像品質 AVCHD 格式					
AVC HD 16M（FH） （最高品質）*	6 (6)	10 (10)	25 (25)	55 (55)	110 (110)
AVC HD 9M（HQ） （高品質）**	10 (9)	25 (20)	55 (40)	115 (80)	230 (160)
AVC HD 7M（SP） （標準品質）**	15 (10)	30 (20)	65 (45)	140 (100)	280 (200)
AVC HD 5M（LP） （長時間播放）**	20 (15)	40 (35)	85 (70)	180 (145)	355 (290)

* 動畫以 AVCHD 1920 × 1080/60i 格式錄製。

** 動畫以 AVCHD 1440 × 1080/60i 格式錄製。

“Memory Stick PRO Duo” 容量	1GB	2GB	4GB	8GB	16GB
SD（標準清晰）影像品質 MPEG2 格式					
SD 9M（HQ） （高品質）	10 (10)	25 (25)	55 (50)	115 (100)	230 (205)
SD 6M（SP） （標準品質）	20 (10)	40 (25)	80 (50)	170 (100)	340 (205)
SD 3M（LP） （長時間錄製）	35 (25)	80 (50)	160 (105)	325 (215)	655 (435)

• 使用由 Sony Corporation 製造的“Memory Stick PRO Duo”時。

🔔 提示

- 表中的 16M 等數字表示平均位元速率。M 代表 Mbps。
- 關於可錄製靜像的數量，請參閱第 63 頁。
- 使用 HD（高清晰）影像品質時，最多可錄製 3999 個場景的動畫；使用 SD（標準清晰）影像品質時，最多可錄製 9999 個場景的動畫。

本攝影機採用 VBR (Variable Bit Rate) 格式來自動調整影像品質，以適應錄製場景。這種技術會造成“Memory Stick PRO Duo”記錄時間的波動。
包含快速移動影像和複雜影像的動畫以較高的位元速率錄製，這種情況會導致總錄製時間縮短。

“HOME” 和 “OPTION”

– 使用兩種類型的選單

“HOME MENU” – 進行攝影機操作的開始位置

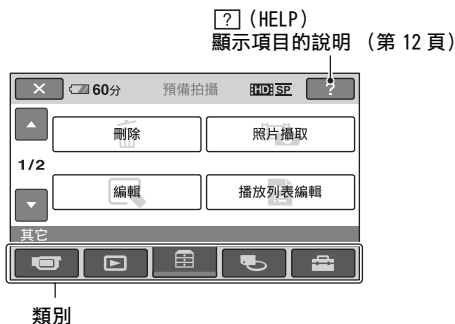



▶ HOME MENU 的類別和項目

(拍攝) 類別

項目	頁碼
動畫 *	27
照片 *	27
平穩緩慢拍攝	29

(觀看影像) 類別

項目	頁碼
VISUAL INDEX*	31
 INDEX*	34
 INDEX*	34
播放列表	48

(其它) 類別

項目	頁碼
刪除 *	44
照片擷取	46
編輯	47
播放列表編輯	47
列印	52
USB 連接	51
電視機連接指南 *	38

(管理媒體) 類別

項目	頁碼
BHD/ HSD 設定 *	54
媒體資訊	55
媒體格式化 *	55
修復影像資料庫檔案	56

(設定) 類別 *

自訂攝影機 (第 57 頁)。

* 您也可以 Easy Handycam 操作期間設定這些項目 (第 22 頁)。關於  (設定) 類別中的可使用項目, 請參閱第 58 頁。

使用 HOME MENU

1 打開 LCD 螢幕以開啓攝影機的電源。

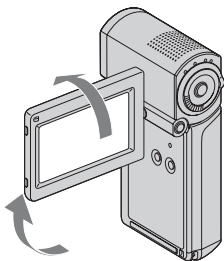

2 請觸碰  (HOME)。

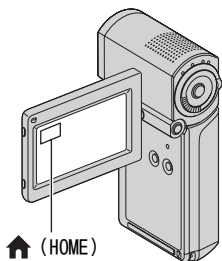

3 觸碰需要的類別。

範例:  (其它) 類別

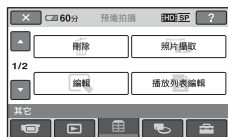

4 觸碰需要的項目。

範例: [編輯]

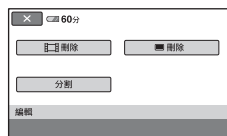

5 依照畫面上的指示繼續操作。

若要隱藏 HOME MENU 畫面

請觸碰 .

► 若您想知道 HOME MENU 上各個項目功能的相關資訊 - HELP

1 請觸碰  (HOME)。

HOME MENU 便會出現。



2 請觸碰  (HELP)。

 (HELP) 底部變成橙色。



3 觸碰想要瞭解其詳細內容的項目。

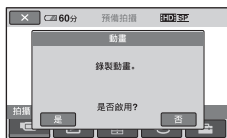

當您觸碰一個項目時，其說明會出現在螢幕上。

要套用選項，請觸碰 [是]，否則，請觸碰 [否]。

若要關閉 HELP

請在步驟 2 中再次觸碰 [?] (HELP)。

使用 OPTION MENU

只要在拍攝或播放時觸碰一下螢幕，即顯示當時可用的功能。您可以輕鬆進行各種設定。關於進一步的詳細資訊，請參閱第 69 頁。

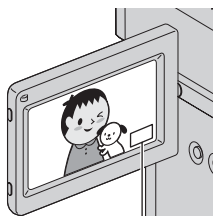

 (OPTION)

步驟 1：檢查提供的物品

請確定您的攝影機隨附下列物品。
括號中的數字表示所提供物品的數量。

“Memory Stick PRO Duo” 4 GB (1)
(第 20 頁)

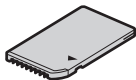

交流電變壓器 (1) (第 15 頁)

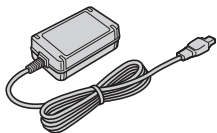

電源線 (1) (第 15 頁)



Handycam Station (1) (第 15, 96 頁)

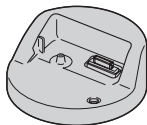

分量 A/V 電纜 (1) (第 39 頁)

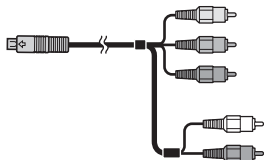

A/V 連接電纜 (1) (第 39, 50 頁)



USB 電纜 (長) (1) /
USB 電纜 (短) (1) (第 51, 52 頁)

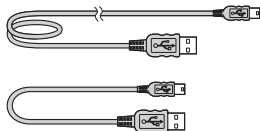

專用 USB 端子轉接器 (1) /
USB 轉接器蓋子 (1) (第 95 頁)

先將專用 USB 端子轉接器和 USB 轉接器蓋連接至 USB 電纜 (短)。



充電電池組 (1) (第 15, 89 頁)
NP-FH50

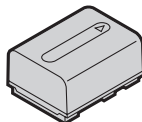

腕帶 (1) (第 95 頁)

CD-ROM “Handycam Application Software” (1)

- Picture Motion Browser (軟體)
- PMB 指南
- Handycam 手冊 (本手冊)

“操作指南” (1)

步驟 2：對電池組充電

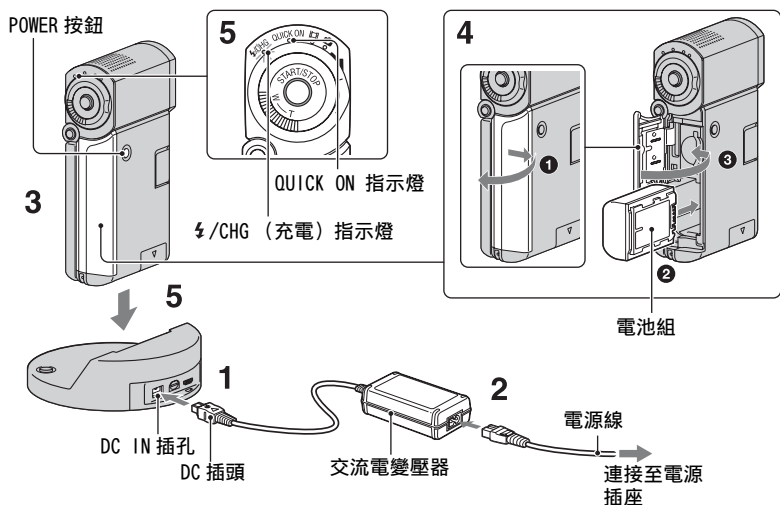

將“InfoLITHIUM”電池組 NP-FH50（第 89 頁）安裝在攝影機上後，您便能對其進行充電。

⚡ 注意

- 除 NP-FH50 電池組外，不能在攝影機上安裝任何其他“InfoLITHIUM”電池組。

1 將交流電變壓器連接至 Handycam Station 的 DC IN 插孔。

請確保 DC 插頭的 ▲ 標誌面朝上。

2 將電源線連接至交流電變壓器和電源插座。

3 確認 LCD 螢幕關閉。

4 插入電池。

- 1 打開電池 /Memory Stick Duo 蓋。
- 2 將電池組完全插入，直到定位。
- 3 關閉電池 /Memory Stick Duo 蓋。

5 如上圖所示將攝影機放置到 Handycam Station 上，並將其牢固插入 Handycam Station，一直插到底。

⚡/CHG (充電) 指示燈亮起，充電開始。當 ⚡/CHG (充電) 指示燈熄滅時，電池充滿。

⚡ 注意

- 當 QUICK ON 指示燈閃爍時，無法對電池組充電。當 QUICK ON 指示燈閃爍時，按 POWER 關閉攝影機。對電池組充電前，確認 QUICK ON 指示燈未閃爍。
- 在 Handycam Station 上裝入攝影機時，請關閉 DC IN 插孔蓋。
- 請同時握住 Handycam Station 與 DC 插頭，然後將交流電變壓器從 DC IN 插孔中拔下。

將攝影機從 Handycam Station 中取出

關閉 LCD 螢幕，然後從 Handycam Station 上取下攝影機，應同時握住您的攝影機和 Handycam Station。

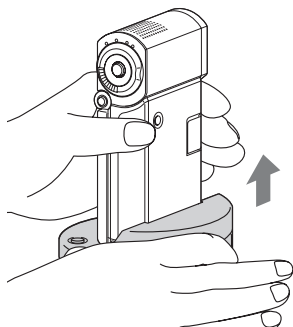

若要只使用交流電變壓器為電池組充電

在攝影機電源關閉時關閉 LCD 螢幕，然後將交流電變壓器連接至攝影機上的 DC IN 插孔。

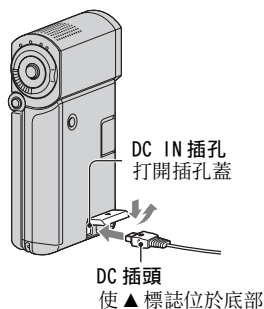

⚠ 注意

- 請同時握住攝影機與 DC 插頭，然後將交流電變壓器從 DC IN 插孔中拔下。



若要取出電池組

關閉攝影機並打開電池 /Memory Stick Duo 蓋。

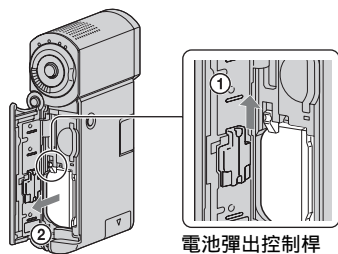
滑動電池彈出控制桿。
小心不要讓電池組掉落。



⚠ 注意

- 取出電池組或斷開交流電變壓器時，請確定  (動畫) 指示燈 /  (靜像) 指示燈 (第 19 頁) / 存取指示燈 (第 20 頁) QUICK ON 指示燈熄滅。
- 當您存放電池組時，在長期存放電池之前，請對電池完全放電 (關於存放的詳細資訊，請參閱第 90 頁)。

若要使用電源插座的電源

進行和對電池組充電一樣的連接。在此情況下，電池組電量將不會損失。

若要檢查剩餘的電池電力 (Battery Info)

打開 LCD 螢幕後，按 POWER 關閉攝影機，然後按 DISP/BATT INFO。

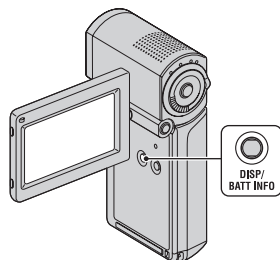

過一會兒後，大約可錄製時間與電池資訊便會出現約 7 秒鐘。您可以藉由在資訊顯示時再按一次 DISP/BATT INFO 來檢視電池資訊最長達 20 秒鐘。

剩餘的電池電力（近似值）

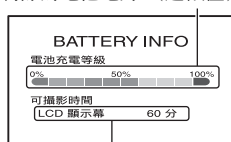

錄製容量（近似值）

電池組的可用運行時間

充電時間：

對完全耗盡的電池組完全充電所需要的近似時間（分鐘）。

錄製 / 播放時間：

使用完全充電電池組時的有效近似時間（分鐘）。

“HD”代表高清晰影像品質，“SD”代表標準清晰影像品質。

（單位：分鐘）

	HD	SD
充電時間	135	
錄製時間 *1*2		
連續錄製時間	95	120
典型錄製時間 *3	45	60
播放時間 *2	130	145

¹ [拍攝模式]：SP

² LCD 背光打開時。

³ 典型錄製時間表示在重複錄製開始 / 停止、打開 / 關閉電源和變焦時的時間。

關於電池組

- 取出電池組時，請關閉攝影機，並熄滅減速指示燈（動畫）指示燈 / 靜音指示燈（第 19 頁） / 存取指示燈（第 20 頁）QUICK ON 指示燈。
- 在下列情況下，CHG（充電）指示燈在充電過程中會閃爍，或者無法正確顯示 Battery Info（第 16 頁）：
 - 未正確插入電池組。
 - 電池組損壞。

– 電池組電力已經耗盡（僅對於 Battery Info）。

- 只要交流電變壓器連接在攝影機或 Handycam Station 的 DC IN 插孔中，即使電源線未與電源插座相連接，也不會從電池供電。

關於充電 / 錄製 / 播放時間

- 以攝影機在 25 °C 時（建議 10 °C 至 30 °C）測得的時間。
- 當在低溫下使用攝影機時，錄製和播放時間將縮短。
- 視您使用攝影機的條件而定，錄製和播放時間將縮短。

關於交流電變壓器

- 使用交流電變壓器時，請使用靠近的電源插座。在使用攝影機時如果發生故障，請立即斷開交流電變壓器與電源插座的連接。
- 切勿使用放置在狹窄空間，如牆壁和傢具之間交流電變壓器。
- 請勿讓金屬物使交流電變壓器的 DC 插頭或電池端子短路。否則可能會導致故障。
- 當攝影機透過交流電變壓器與電源插座連接時，即使攝影機電源關閉，但仍然通電。

步驟 3：打開電源，調整 LCD 螢幕

打開 LCD 螢幕時，攝影機開啓。

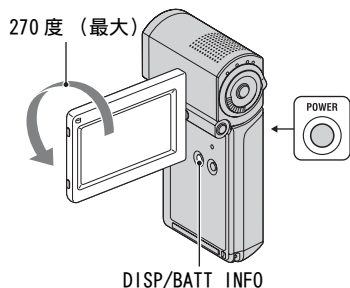
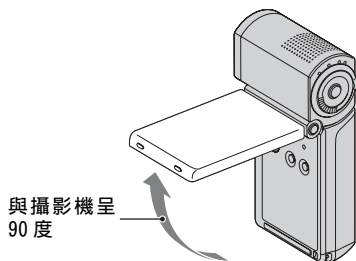

1 打開 LCD 螢幕。

攝影機開啓。

當 LCD 螢幕打開時，若要開啓攝影機，請將其關閉後再次打開，或是在 LCD 螢幕打開時按 POWER。

2 調整 LCD 螢幕。

將 LCD 螢幕旋轉到錄製或播放的最佳角度。

關閉 LCD 背光，使電池的使用時間持續更長

按住 DISP/BATT INFO 幾秒鐘直至  出現。

當您在非常明亮的條件下使用攝影機，或當您想要節約電池電量時，此項設定非常實用。記錄的影像不會受到此項設定的影響。若要打開 LCD 背光，則按住 DISP/BATT INFO 數秒鐘，直至  消失。

關閉電源



在預備拍攝 / 錄製模式中，關閉 LCD 螢幕，然後按 POWER。

否則，關閉 LCD 螢幕或按 POWER。



注意

- 如果您連續 3 個月左右不使用攝影機，則內建充電電池便會完全放電，日期和時間設定便可能會從記憶體中清除。這時，請對內建充電電池充電，然後重新設定日期和時間（第 91 頁）。
- 當電源開啓後，攝影機需要花數秒鐘以準備拍攝。您無法在這段期間操作攝影機。
- 電源開啓時，鏡頭蓋將自動打開。當選擇播放畫面或電源關閉時則會關閉。
- 購買時，電源被設定為如果攝影機無任何操作達 5 分鐘左右，電源將自動關閉以節省電池電力（[自動關機]，第 67 頁）。

提示

- 如果將 LCD 螢幕旋轉 180 度，則您可以使 LCD 顯示幕面朝外關上 LCD 螢幕。此項操作很適合播放操作。
- 觸碰  (HOME) →  (設定) → [聲音 / 顯示設定] → [LCD 亮度] (第 65 頁)，調整 LCD 顯示幕亮度。
- 每按一次 DISP/BATT INFO 可循環顯示或隱藏 (顯示 ↔ 不顯示) 資訊。

步驟 4：設定日期和時間

第一次使用此攝影機時，請設定日期和時間。如果您不設定日期和時間，則每次開啓攝影機或變更  (動畫) /  (靜像) 選擇開關位置時將出現 [日期和時鐘設定] 畫面。

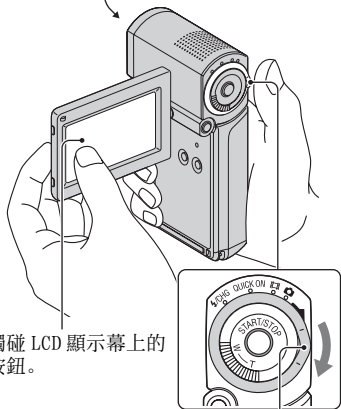

鏡頭蓋





觸碰 LCD 顯示幕上的
按鈕。

 (動畫) / 
選擇開關



1 打開 LCD 螢幕以開啓攝影機的電源。

2 按箭頭方向反覆滑動  (動畫) /  (靜像) 選擇開關，直至相應的指示燈亮起。

 (動畫)：錄製動畫



 (靜像)：錄製靜像

第一次開啓攝影機時，請移至步驟 4。

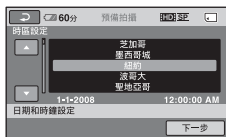

3 觸碰  (HOME) →  (設定) → [時鐘 /  語言設定] → [日期和時鐘設定]。

[日期和時鐘設定] 畫面便會出現。







4 用  /  選擇需要的地理區域，然後觸碰 [下一步]。

5 設定 [夏令時間]，然後觸碰 [下一步]。

6 用  /  設定 [年] (年份)。



7 用  /  選擇 [月]，然後用  /  設定月份。

8 用相同的方式設定 [日]、小時和分鐘，然後觸碰 [下一步]。

步驟 5: 插入 “Memory Stick PRO Duo”

關於此攝影機可使用的 “Memory Stick”，請參閱第 2 頁。

💡 提示

- 關於動畫的可錄製時間和靜像的可錄製數量，請參閱以下頁面。
 - 動畫 (第 10 頁)
 - 靜像 (第 63 頁)

9 請確定正確設定時鐘，然後觸碰 [OK]。

時鐘便會開始計時。
您可以設定年份最大至 2037。
午夜設定為 12:00 AM。
正午設定為 12:00 PM。

💡 提示

- 錄製過程中不出現日期和時間，但會被自動錄製在 “Memory Stick PRO Duo” 上，並在播放時顯示 ([資料代碼]，第 64 頁)。
- 關於 “全球時差” 的資訊，請參閱第 86 頁。
- 如果觸摸屏上的按鈕不能正確工作，則調節觸摸屏 (校準，第 91 頁)。

變更語言設定

您可以變更畫面語言顯示，以指定的語言顯示訊息。要選擇畫面語言，請觸碰 **HOME** (HOME) → **設定** (設定) → [時鐘 / **語言設定**] → [**語言設定**] (第 67 頁)。

1 插入 “Memory Stick PRO Duo”。

- 1 打開電池 /Memory Stick Duo 蓋。
- 2 將 “Memory Stick PRO Duo” 完全插入，直到定位。
- 3 關閉電池 /Memory Stick Duo 蓋。

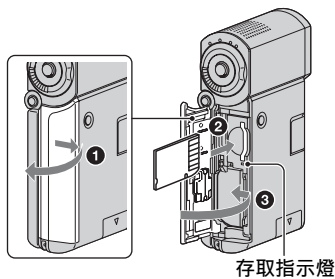

2 打開 LCD 螢幕，開啓 **時鐘** (動畫) 指示燈。

插入新的 “Memory Stick PRO Duo” 時，會出現 [創建新的影像資料庫檔案。] 畫面。

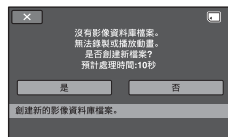



3 請觸碰 [是]。

退出 “Memory Stick PRO Duo”

打開電池 /Memory Stick Duo 蓋，然後將 “Memory Stick PRO Duo” 輕輕向內推入一次。

⚠ 注意

- 當  (動畫) /  (靜像) 模式指示燈 (第 19 頁)、存取指示燈或 QUICK ON 指示燈 (第 15 頁) 亮起或閃爍時，切勿進行以下任何一項操作。
否則，可能損壞媒體、遺失錄製影像，或是發生其他故障。
 - 從攝影機中退出 “Memory Stick PRO Duo”
 - 取下電池組或交流電變壓器
 - 晃動或碰撞攝影機
- 請勿在錄製過程中打開電池 /Memory Stick Duo 蓋。
- 如果以錯誤的方向將 “Memory Stick PRO Duo” 強行插入插槽，則可能損壞 “Memory Stick PRO Duo”、Memory Stick Duo 插槽或影像資料。
- 如果步驟 3 中出現 [未能創建新的影像資料庫檔案。可能沒有足夠的剩餘空間。]，請格式化 “Memory Stick PRO Duo” (第 55 頁)。請注意，格式化操作會刪除 “Memory Stick PRO Duo” 上記錄的所有資料。
- 插入或退出 “Memory Stick PRO Duo” 時，請注意不要使 “Memory Stick PRO Duo” 突然彈出或掉落。

💡 提示

- 可在不建立管理檔案的情況下拍攝靜像。



輕鬆錄製和播放 (Easy Handycam 操作)

Easy Handycam 操作中幾乎所有的設定均為自動化，因此您可以不需設定細節即可執行錄製或播放操作。並放大螢幕上的字體容易觀看。

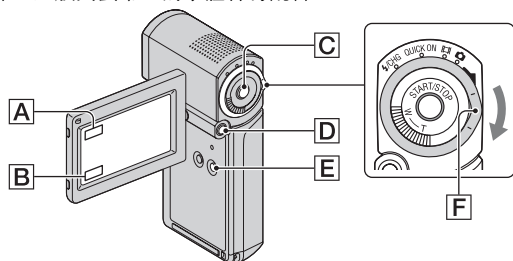

錄製動畫



- 1 打開 LCD 螢幕，以開啓  (動畫) 指示燈。

- 2 按 EASY 。

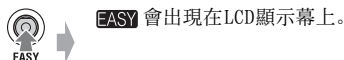

- 3 按 START/STOP  開始錄製。*

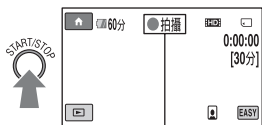





[預備拍攝] → [● 拍攝]

若要停止錄製，再按一次 START/STOP。

錄製靜像





- 1 打開 LCD 螢幕。

- 2 按箭頭方向滑動  (動畫) /  (靜像) 選擇開關  F，直至  (靜像) 指示燈亮起。

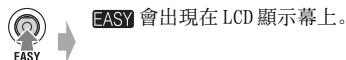
- 3 按 EASY 。



- 4 輕按 PHOTO  D 調節對焦  A (提示音響起)，然後完全按下  B (快門喀嗒聲響起)。

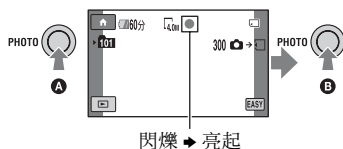

* [拍攝模式] 固定為 [HD SP] 或 [SD SP] (第 59 頁)。

注意

- 如果在錄製過程中關閉 LCD 螢幕，錄製將停止。

💡 提示

- 在 Easy Handycam 操作期間，引導框偵測到人臉（[臉部偵測]，第 62 頁）。

播放錄製的動畫 / 靜像





1 打開 LCD 螢幕以開啓攝影機的電源。

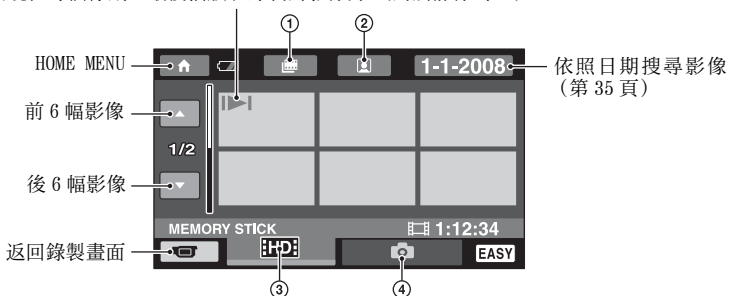

2 請觸碰 （觀看影像） 。

LCD 顯示幕上會出現 VISUAL INDEX 畫面（縮圖的顯示可能需花些時間）。

出現在每個標籤上最後播放 / 錄製的影像旁（對於靜像為 ▶）



- ① ：進入電影捲動索引畫面。
- ② ：進入人臉索引畫面。
- ③ ：顯示 HD（高清晰）影像品質的動畫。*
- ④ ：顯示靜像。

* 當您在 [ /  設定]（第 54 頁）中選擇 SD（標準清晰）影像品質的動畫時將出現 。

3 開始播放。

動畫：

觸碰 **[HDI]** 或 **[SDH]** 標籤，然後觸碰需要的動畫以播放。

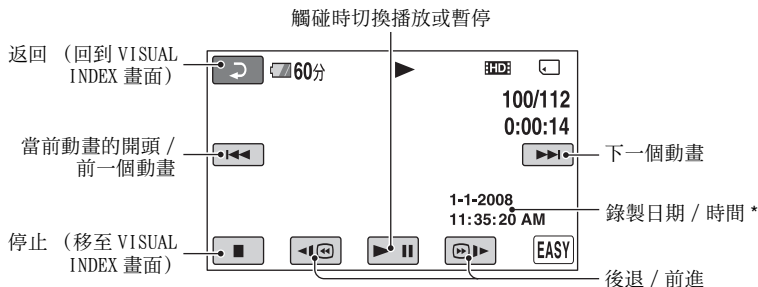

* [資料代碼] 的設定固定為 [日期 / 時間] (第 64 頁)。

💡 提示

- 當已從選擇的動畫開始播放到最後一個動畫時，則畫面會返回至 VISUAL INDEX 畫面。
- 您可以在暫停期間觸碰 **[◀⏪]** / **[⏩▶]** 放慢播放速度。
- 可以觸碰 **[HOME]** **[A]** → **[設定]** → [聲音設定] → [音量]，然後觸碰 **[−]** / **[+]** 來調節音量。
- 若要變更要播放動畫的影像品質，用 **[HDI]/[SDH]** 設定 (第 54 頁) 選擇需要的影像品質。

靜像：

觸碰 **[📷]** 標籤，然後觸碰需要的靜像以播放。

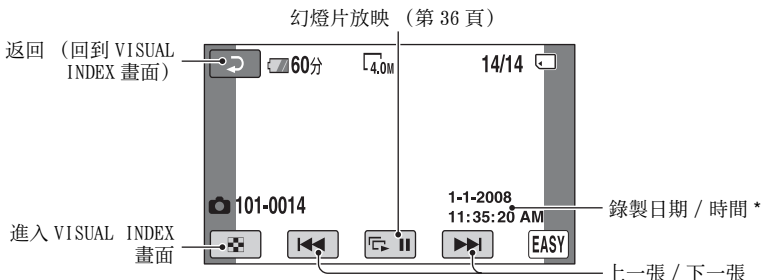

* [資料代碼] 的設定固定為 [日期 / 時間] (第 64 頁)。



⚠ 注意

- 如果在顯示索引畫面或播放影像時關閉 LCD 螢幕，則攝影機關閉。

若要取消 Easy Handycam 操作

再按一次 EASY 。EASY 會從 LCD 顯示幕上消失。

Easy Handycam 操作過程中的選單設定

觸碰  (HOME)  來顯示設定變更的可使用選單項目 (第 11, 57 頁)。

注意

- 大部分的選單項目會自動返回至預設設定。部分的選單項目設定為固定的。詳細資訊，請參閱第 76 頁。
- 您無法使用  (OPTION) MENU。
- 如果您想要新增影像的效果或變更設定，請取消 Easy Handycam 操作。

Easy Handycam 操作過程中的無效功能

您不能在 Easy Handycam 操作期間使用部分功能，因為部分功能是自動設定的 (第 76 頁)。

錄製

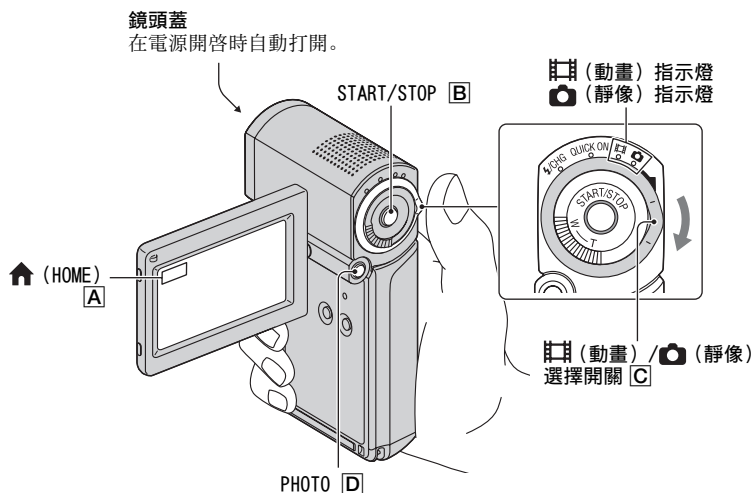

注意

- 如果錄製完成後存取指示燈亮起或閃爍，表示“Memory Stick PRO Duo”還在寫入資料。請勿撞擊或振動攝影機，而且請勿取出電池或斷開交流電變壓器的連接。
- 當動畫檔案超過 2 GB 時，會自動建立下一動畫檔案。
- 如果在錄製過程中關閉 LCD 螢幕，錄製將停止。

提示

- 關於本攝影機內可以使用的“Memory Stick”類型，請參閱第 2 頁。
- 您可以觸碰 **HOME (HOME) [A]** → **[圖標] (管理媒體)** → [媒體資訊] (第 55 頁) 以檢查可錄製時間和剩餘容量等。
- 在預設定中，動畫以 HD (高清晰) 影像品質錄製 (第 54 頁)。
- 關於可錄製影像的時間和數量，請參閱第 10 和 63 頁。
- 您可以按 **PHOTO [D]** ([Dual Rec], 第 29 頁) 在錄製動畫時錄製靜像。
- 偵測到的人臉上出現引導框，偵測到的人臉影像會自動最佳化 ([臉部偵測], 第 62 頁)。
- 當在動畫錄製期間偵測到人臉時，**[圖標]** 將閃爍，且偵測到的人臉將儲存到索引中。您可以在播放時透過人臉影像搜尋需要的場景 ([人臉索引], 第 34 頁)。
- 您可以從錄製的動畫中擷取靜像 (第 46 頁)。
- 您可以觸碰 **HOME (HOME) [A]** → **[圖標] (拍攝)** → [動畫] 或 [照片]，切換拍攝模式。

錄製動畫



1 打開 LCD 螢幕，以開啓 (動畫) 指示燈。

2 按 START/STOP 。



[預備拍攝] → [● 拍攝]

若要停止錄影，再按一次 START/STOP 。

錄製靜像



1 打開 LCD 螢幕。

2 按箭頭方向滑動 (動畫) / (靜像) 選擇開關 ，直至 (靜像) 指示燈亮起。

3 輕按 PHOTO 調節對焦 (提示音響起)，然後完全按下 (快門喀嗒聲響起)。

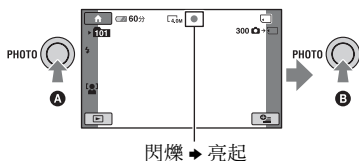

閃爍 → 亮起

旁出現 。當 消失時，便已經錄下影像了。

靜像上的“白色圓點”

這是由鏡頭附近漂浮的微粒（灰塵、花粉等）造成的。它們被相機閃光燈的光線強化時，看起來就像是白色的圓點。

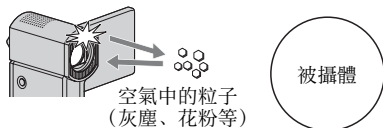

空氣中的粒子
(灰塵、花粉等)



若要減少“白色圓點”，照亮室內並關閉閃光燈拍攝對象。

變焦

使用電動變焦桿，可以將影像放大到原尺寸的 10 倍。

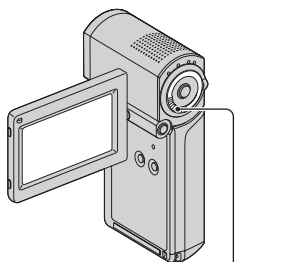

較廣的視角：（廣角）

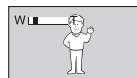

較近的視角：（攝遠）

輕輕移動電動變焦桿進行慢速縮放。大幅度移動縮放控制桿來進行快速縮放。

注意

- 請確定您的手指一直放在電動變焦桿上。如果手指離開電動變焦桿，則電動變焦桿的操作聲音也可能被錄製。
- 若要獲得清晰的對焦，在廣角情況下攝影機和拍攝對象之間的最短距離約 1 cm，在攝遠情況下則約為 80 cm。

提示

- 在錄製動畫時，若要進行 10 倍以上的變焦，可以設定 [數位變焦]（第 60 頁）。

錄製更具現場效果的聲音 （5.1ch 環繞聲錄音）

Dolby Digital 5.1ch環繞聲可用內建麥克風錄製。可在支援 5.1ch環繞聲錄音的設備上播放動畫時欣賞真實的聲音。

內建麥克風

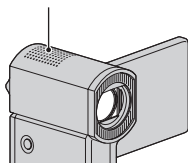

Dolby Digital 5.1 Creator, 5.1ch 環繞聲
術語表（第 99 頁）

注意

- 當使用攝影機播放時，5.1ch 環繞聲會轉換為 2ch。
- 若要欣賞以 HD（高清晰）影像品質錄製的 5.1ch 環繞聲，需使用相容於 5.1ch 環繞聲的 AVCHD 格式設備。
- 用 HDMI 電纜（選購）連接攝影機時，HD（高清晰）影像品質動畫的聲音會自動以 5.1ch 環繞聲輸出。SD（標準清晰）影像品質動畫的聲音會轉換為 2ch。

提示

- 您可以從 [5.1ch 環繞聲]（**J**5.1ch）或 [2ch 立體聲]（**J**2ch）（[聲音模式]，第 59 頁）中選擇錄製聲音。

快速開始拍攝 (QUICK ON)

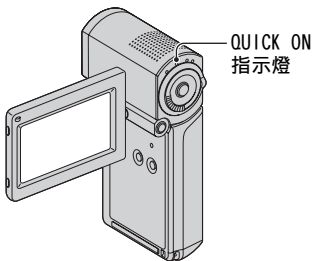

當您關閉 LCD 螢幕時，攝影機進入睡眠模式（省電模式），而不是關閉。在睡眠模式期間，QUICK ON 指示燈持續閃爍。下次開始錄製時，再次打開 LCD 螢幕。攝影機在約 1 秒鐘後返回預備拍攝。

💡 提示

- 在睡眠模式期間，消耗的電池電力約一般錄製的一半。
- 當您在睡眠模式中一段時間內未操作攝影機，電源將自動關閉。您可以設定攝影機在睡眠模式中自動關閉前維持開啓的時間 [快速開機等待]，第 68 頁。
- 如果在 [平穩緩慢拍攝] (第 29 頁) 錄製過程中關閉 LCD 螢幕，攝影機會關閉，而不執行睡眠模式。

在動畫錄製過程中錄製高品質靜像 (Dual Rec)

在錄製動畫時，您可以按 PHOTO 錄製高品質的靜像。

⚠️ 注意

- 動畫錄製完畢並且靜像已完全儲存到 “Memory Stick PRO Duo” 之前，請勿退出 “Memory Stick PRO Duo”。
- 您無法在 Dual Rec 期間使用閃光燈。
- 當 “Memory Stick PRO Duo” 的容量不足，或是連續錄製靜像時，可能出現 顯示 時，無法錄製靜像。

💡 提示

- 當 (動畫) 指示燈亮起時，靜像的尺寸變為 [2.3M] (16:9 寬螢幕) 或 [1.7M] (4:3)。
- 可以用與 (靜像) 指示燈打開時相同的方法，在預備拍攝過程中錄製靜像。您也可以使用閃光燈進行錄製。

以鏡射模式錄製

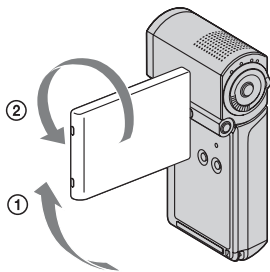

將 LCD 螢幕打開與攝影機呈 90 度 (①)，然後將其朝鏡頭一側旋轉 270 度 (②)。

💡 提示

- LCD 顯示幕上便會出現拍攝對象的鏡射影像，但在錄製後影像則是正常的。
- 以鏡射模式錄製時，不會在偵測到的人臉上顯示引導框 (第 62 頁)。

將快速動作錄製成慢動作 (平穩緩慢拍攝)

無法在一般拍攝狀態下擷取的快速移動物體與動作，可以以平穩緩慢拍攝來拍攝約 3 秒鐘。

這對拍攝打高爾夫球與網球這樣的快速動作很有用。

- ① 觸碰 (HOME) → (拍攝) → [平穩緩慢拍攝]。





② 按 START/STOP。

3 秒鐘的動畫（大概值）被錄製成 12 秒鐘的慢動作動畫。

[錄製中...] 消失後，錄製結束。

觸碰  以取消平穩緩慢拍攝。

若要變更設定

觸碰  (OPTION) →  標籤，然後選擇您要變更的設定。

• [定時]

選擇從按下 START/STOP 後的錄製開始點。預設設定為 [3 秒後]。

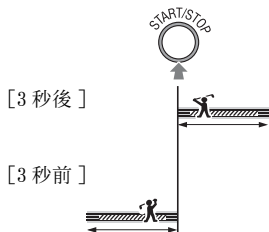

• [錄製聲音]

選擇 [開] () 將對話等聲音重疊到慢速動畫上（預設設定為 [關]）。當步驟 ② 中顯示 [錄製中...] 時，攝影機錄製 12 秒鐘左右的聲音。

注意

- 拍攝 3 秒鐘動畫（近似值）時，不錄製聲音。
- [平穩緩慢拍攝] 的影像品質不如一般錄製。
- 在 Easy Handycam 操作期間，無法使用 [平穩緩慢拍攝] 功能。取消 Easy Handycam 操作。

播放

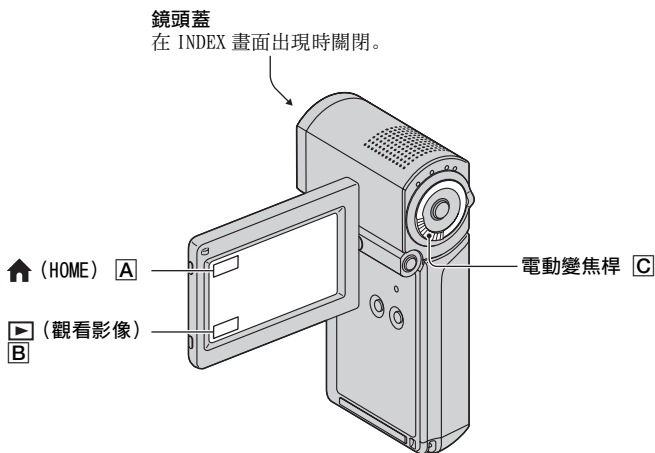

注意

- 如果在顯示索引畫面或播放影像時關閉 LCD 螢幕，則攝影機關閉。

1 打開 LCD 螢幕以開啓攝影機的電源。

2 請觸碰 [B] (觀看影像) [B]。

LCD 顯示幕上會出現 VISUAL INDEX 畫面 (縮圖的顯示可能需花些時間)。

顯示於標籤上最近播放 / 錄製的影像旁 (▶ 適用於靜像)

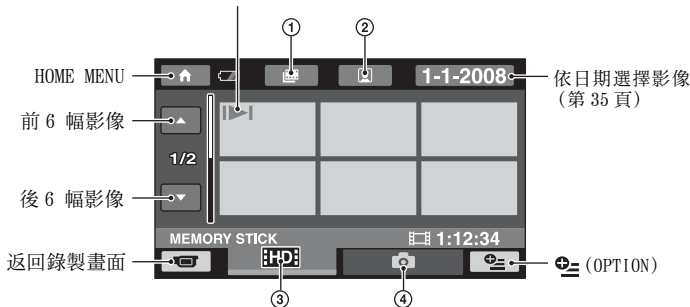

- ① ：進入電影捲動索引畫面（第 34 頁）。
- ② ：進入人臉索引畫面（第 34 頁）。
- ③ ：顯示 HD（高清晰）影像品質的動畫。^{*}
- ④ ：顯示靜像。

^{*} 當您在 [設定]（第 54 頁）中選擇 SD（標準清晰）影像品質的動畫時將出現 。

提示

- 可以通過移動電動變焦桿 ，將 VISUAL INDEX 畫面上的影像數量在 6 ↔ 12 之間轉換。若要固定此數量，觸碰 (HOME) → (設定) → [觀看影像設定] → [顯示]（第 64 頁）。

3 開始播放。

播放動畫



觸碰 或 標籤，然後選擇需要的動畫以播放。

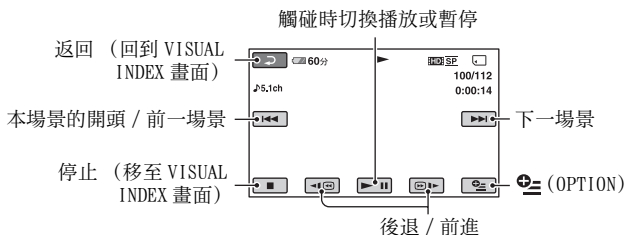

提示

- 當已從選擇的動畫開始播放到最後一個動畫時，則畫面會返回至 VISUAL INDEX 畫面。
- 在暫停過程中觸碰 / 可慢速播放動畫。
- 觸碰一次 / 可使後退 / 快進加快 5 倍左右，觸碰 2 次可使之加快 10 倍左右，觸碰 3 次可使之加快 30 倍左右，觸碰 4 次可使之加快 60 倍左右。



觸碰 標籤，然後選擇需要的靜像進行播放。

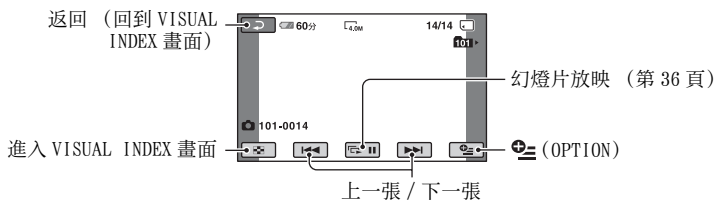

調節音量

請觸碰 (OPTION) → 標籤 → [音量]，然後用 / 調整音量。

💡 提示

• 可以觸碰 (HOME) → (觀看影像) → [VISUAL INDEX] 來切換播放模式。

依照精確位置搜尋想要的場景 (電影捲動索引)

動畫可依設定時間分割，每個分割的第一個場景顯示在索引畫面上。您可以從選擇的縮圖開始播放動畫。

- 1 打開攝影機電源，然後觸碰  (觀看影像)。

VISUAL INDEX 畫面便會出現。



- 2 請觸碰  (電影捲動索引)。

返回到 VISUAL INDEX 畫面



設定建立動畫場景縮圖的間隔。

- 3 觸碰  /  選擇需要的動畫。

- 4 觸碰  /  搜尋需要的場景，然後觸碰您要播放的場景。

從選擇的場景開始播放。

💡 提示

- 您可以觸碰  (HOME) →  (觀看影像) → [ INDEX]，顯示[電影捲動索引]畫面。

依照人臉搜尋想要的場景 (人臉索引)

在錄製動畫時偵測的人臉影像顯示在索引畫面上。可以從選定的人臉影像開始播放動畫。

- 1 打開攝影機電源，然後觸碰  (觀看影像)。



VISUAL INDEX 畫面便會出現。

- 2 請觸碰  (人臉索引)。

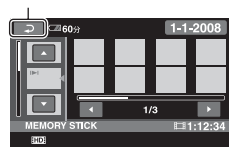
返回到 VISUAL INDEX 畫面





- 3 觸碰  /  選擇需要的動畫。

- 4 觸碰  / ，然後觸碰需要的人臉影像以觀看場景。

從選擇的人臉影像開始從頭播放場景。

⚠ 注意

- 根據錄製條件的不同，可能無法偵測人臉。
範例：戴眼鏡或帽子的人，或未面對攝影機的人。
- 錄製前將 [ INDEX 設定] 設定為 [開]，從 [ INDEX] (預設設定) 播放 (第 62 頁)。確認在錄製時  閃爍，並且偵測到的人臉影像儲存到 [人臉索引] 中。

💡 提示

- 您可以觸碰  (HOME) →  (觀看影像) → [ INDEX]，顯示[人臉索引]畫面。

依照日期搜尋需要的影像 (日期索引)

可按照日期高效搜尋所需的動畫。

注意

- 無法對靜像使用日期索引功能。

1 打開攝影機電源，然後觸碰 (觀看影像)。

VISUAL INDEX 畫面便會出現。

2 觸碰 或 標籤。

3 觸碰螢幕上的日期。

螢幕上顯示動畫的錄製日期。

返回到 VISUAL INDEX 畫面

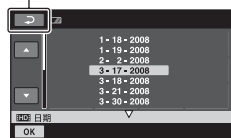

4 觸碰 / 以選擇需要動畫的日期，然後觸碰 。

VISUAL INDEX 畫面上顯示選定日期的動畫。

提示

- 在[電影捲動索引]/[人臉索引]畫面上，通過執行步驟 3 至 4，可以使用日期索引功能。

使用播放中放大

您可以將靜像放大到原大小的 1.1 至 5 倍左右。

使用電動變焦桿可調節放大倍數。

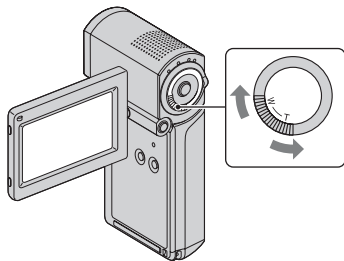

- 1 播放您要放大的靜像。
- 2 用 T (攝遠) 將靜像放大。畫面被框住。
- 3 在您想在顯示框中央位置顯示的點上觸碰一下螢幕。
- 4 用 W (廣角) / T (攝遠) 調整放大倍數。

若要取消，請觸碰 。

播放一系列的靜像 (幻燈片放映)

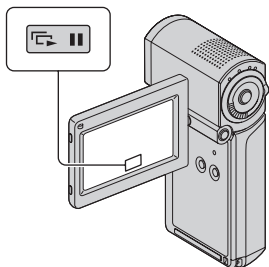

觸碰靜像播放畫面上的 。

從選擇的靜像開始進行幻燈片放映。





觸碰  以停止幻燈片放映。

若要重新開始，請再觸碰一次 。

⚠ 注意

- 您無法在幻燈片放映時操作播放變焦。

💡 提示

- 也可以透過觸碰 VISUAL INDEX 畫面上的  (OPTION) →  標籤 → [幻燈片放映] 來播放幻燈片。
- 您可透過觸碰  (OPTION) →  標籤 → [幻燈片放映設定] 設定連續幻燈片播放。預設設定為 [開] (連續播放)。

在電視機上播放影像

連接方法和電視機螢幕上看到的影像品質因所連接電視機的類型以及所用連接器而異。

請使用隨附的交流電變壓器作為電源（第 15 頁）。

也請參閱所連接的設備隨附的使用手冊。

⚠ 注意

- 要在 x.v.Color 相容電視機上播放，應在錄製時將 [X.V.COLOR] 設為 [開]（第 60 頁）。播放時，可能需要在電視機上調整某些設定。有關詳情，請參閱電視機的使用手冊。

操作流程

按照 LCD 顯示幕上顯示的說明 [電視機連接指南]，可以將攝影機輕鬆連接至電視機。

將電視機的輸入切換到所連接的插孔。

請參閱電視機的使用手冊。

↓
參閱 [電視機連接指南] 的說明連接攝影機和電視機。

↓
在攝影機上進行所需的輸出設定（第 39, 40 頁）。

打開插孔蓋。

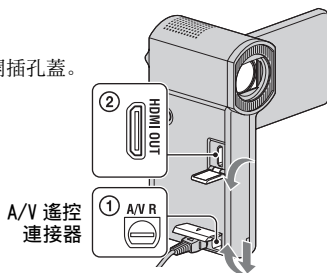

打開插孔蓋。

Handycam Station

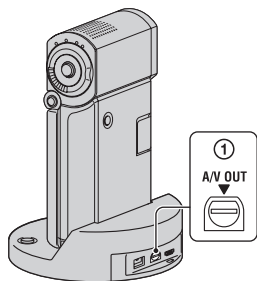





⚠ 注意

- 本攝影機和 Handycam Station 配備 A/V 遙控連接器或 A/V OUT 插孔（第 94, 96 頁）。將 A/V 連接電纜或分量 A/V 電纜連接至 Handycam Station 或攝影機。

選擇最佳連接方式 - [電視機連接指南]

本攝影機會提示您連接電視機的最佳方式。

1 開啓攝影機，然後觸碰  (HOME) →  (其它) → [電視機連接指南]。

若項目未在螢幕上，觸碰  /  變更頁面。

2 觸碰螢幕上顯示的問題答案。

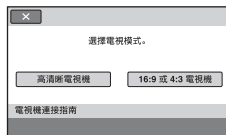

此時，您可以進行攝影機與電視機之間的相關連接。

連接高清晰電視機

用 HD（高清晰）影像品質錄製的影像以 HD（高清晰）影像品質播放。用 SD（標準清晰）影像品質錄製的影像以 SD（標準清晰）影像品質播放。

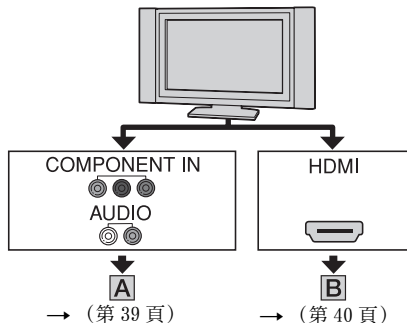

⇨：訊號流

類型	攝影機	電纜	電視機	HOME MENU 設定
----	-----	----	-----	--------------

A



分量 A/V 電纜（隨附）

COMPONENT VIDEO IN

(綠色) Y
(藍色) Pb/Cb
(紅色) Pr/Cr

(白色) AUDIO
(紅色)

⏸ (設定) → [輸出設定] → [影音輸出選擇] → [1080i/480i] (第 66 頁)

- 如果僅連接分量視頻，並不會輸出音頻訊號。連接白色與紅色插頭以輸出音頻訊號。

類型	攝影機	電纜	電視機	HOME MENU 設定
----	-----	----	-----	--------------

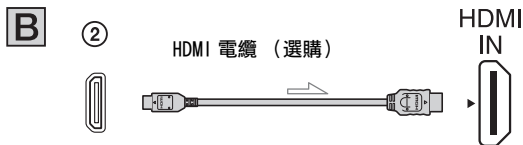

- 請使用帶 HDMI 標識的 HDMI 電纜。
- 一端使用 HDMI 迷你連接頭（攝影機），另一端使用適合連接至電視機的插頭。
- 若影像中有錄製版權保護訊號，影像便不會從攝影機的 HDMI OUT 插孔輸出。
- 透過這種連接，某些電視機可能無法正常工作（例如，無聲音或無影像）。
- 請勿使用 HDMI 電纜連接攝影機的 HDMI OUT 插孔和外接設備的 HDMI OUT 插孔。否則可能會導致故障。
- 連接的設備與 5.1ch 環繞聲相容時，以 HD（高清晰）影像品質錄製的動畫會自動以 5.1ch 環繞聲輸出。以 SD（標準清晰）影像品質錄製的動畫會轉換為 2ch 立體聲。

連接非高清晰 16:9（寬螢幕）電視機或 4:3 電視機

用 HD（高清晰）品質錄製的影像轉換為 SD（標準清晰）進行播放。用 SD（標準清晰）影像品質錄製的影像以 SD（標準清晰）影像品質播放。

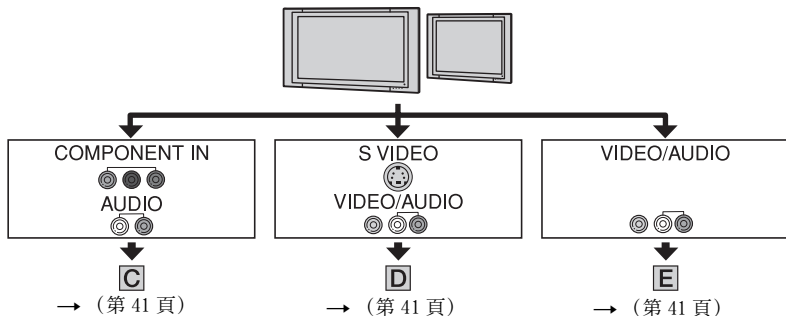

依照連接的電視機來設定水平對垂直比率（16:9/4:3）

根據您的電視機，將 [電視模式] 設為 [16:9] 或 [4:3]（第 66 頁）。

⚠ 注意

- 若要在不相容 16:9 訊號的 4:3 電視機上播放以 SD（標準清晰）影像品質錄製的動畫，在錄製影像時，請觸碰攝影機上的 (HOME) → (設定) → [攝影機動畫設定] → [寬螢幕選擇] → [4:3]（第 59 頁）。

類型	攝影機	電纜	電視機	HOME MENU 設定
----	-----	----	-----	--------------

C

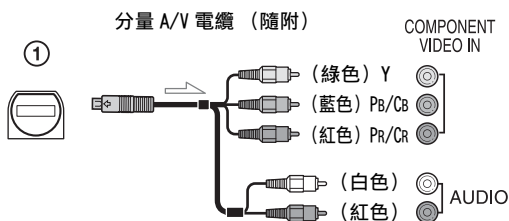

(設定) → [輸出設定] → [影音輸出選擇] → [480i]
(第 66 頁)

(設定) → [輸出設定] → [電視模式] → [16:9]/[4:3]*
(第 66 頁)

- 如果僅連接分量視頻，並不會輸出音頻訊號。連接白色與紅色插頭以輸出音頻訊號。

D

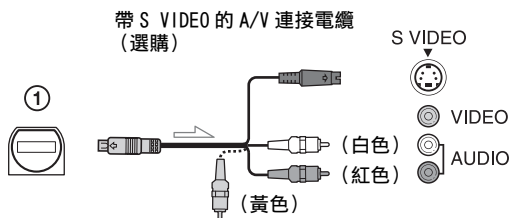

(設定) → [輸出設定] → [電視模式] → [16:9]/[4:3]*
(第 66 頁)

- 連接 S VIDEO 插頭 (S VIDEO 信道) 時，不輸出音頻信號。要輸出音頻訊號，請將白色與紅色插頭連接至電視機的音頻輸入插孔。
- 與 A/V 連接電纜 (類型 **E**) 相比，此連接可產生更高解析度的影像。

E

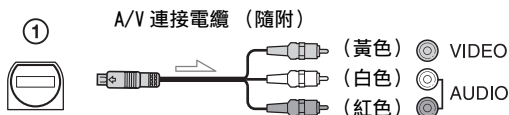

(設定) → [輸出設定] → [電視模式] → [16:9]/[4:3]*
(第 66 頁)

- * 根據電視機設定 [電視模式]。

透過錄影機連接電視機時

用 A/V 連接電纜將攝影機連接到錄影機的 LINE IN (線路輸入) 輸入。將錄影機上的輸入選擇器設為 LINE (VIDEO 1、VIDEO 2 等)。

當電視機為單聲道時（電視機只有一個音頻輸入插孔）

請將 A/V 連接電纜的黃色插頭連接至電視機或錄影機的視頻輸入插孔，將白色（左聲道）或紅色（右聲道）插頭連接至電視機或錄影機的音頻輸入插孔。

⚠ 注意

- 使用 A/V 連接電纜輸出影像時，影像以 SD（標準清晰）影像品質輸出。

💡 提示

- 若您使用一種以上的電纜將攝影機連接至電視機來輸出影像，則電視機輸入插孔的優先順序如下：
HDMI → 分量 → S VIDEO → 視頻。
- HDMI（高清晰多媒體介面）是同時傳送視訊 / 音頻信號的介面。HDMI OUT 插孔可輸出高品質影像和數位音頻。

關於“PhotoTV HD”

本攝影機與“PhotoTV HD”相容。
“PhotoTV HD”表現出如照片般高度精細的質感與色彩。透過使用 HDMI 電纜* 或分量 A/V 電纜** 連接 Sony 的 PhotoTV HD 相容設備，可以享受以最高 HD 品質呈現驚豔照片的樂趣。

* 顯示照片時，電視機會自動切換到適當的模式。

** 必須設定電視機。詳細資訊，請參閱 PhotoTV HD 相容電視機的使用手冊。

使用“BRAVIA” Sync

您可以使用 HDMI 電纜連接攝影機和“BRAVIA” Sync 相容電視機，透過電視機遙控器進行播放操作。

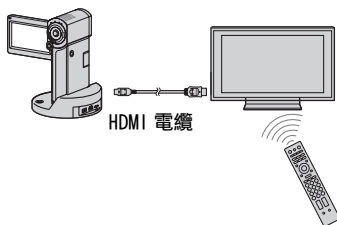



1 使用 HDMI 電纜（選購）連接攝影機和“BRAVIA” Sync 相容電視機。

2 開啓攝影機。



電視機輸入會自動切換，而攝影機的影像會顯示在電視機上。

3 操作電視機的遙控器。

您可以進行以下操作。

- 按同步操控選單 (SYNC MENU) 按鈕顯示  (HOME) 的  (觀看影像)
- 按電視機遙控器上的上/下/左/右/執行按鈕顯示 VISUAL INDEX 等 INDEX 畫面，然後播放想要的動畫或靜像

⚠ 注意

- 若要設定您的攝影機，觸碰  (HOME) →  (設定) → [常規設定] → [HDMI 控制] → [開] (預設設定)。
- 同時設定您的電視機。詳細資訊，請參閱電視機的使用手冊。

💡 提示

- 如果關閉電視機，攝影機會同時關閉。

儲存影像

記錄的影像儲存在“Memory Stick PRO Duo”上。由於“Memory Stick PRO Duo”容量有限，因此必須將影像資料儲存在某種外部媒體上，例如DVD-R或者電腦。您可以按照下列說明來儲存攝影機上錄製的影像。

使用電腦儲存影像

透過隨附 CD-ROM 上的“Picture Motion Browser”，可以儲存“Memory Stick PRO Duo”上錄製的影像。

如有必要，可以將 HD（高清晰）影像品質的動畫從電腦上重新寫入攝影機。詳細資訊，請參閱“PMB 指南”。

使用一鍵功能製作光碟（One Touch Disc Burn）

可輕鬆地將攝影機錄製的影像直接儲存在光碟上。

將影像儲存到電腦上

您可以將攝影機上錄製的影像儲存到電腦硬碟上。

製作包含選定影像的光碟

可以將複製到電腦上的影像儲存到光碟上。也可以編輯這些影像。



➡ 請參閱隨附的“操作指南”。

透過連接攝影機和其他設備儲存影像

使用 A/V 連接電纜進行連接

可以用 SD（標準清晰）影像品質複製動畫。

使用 USB 電纜進行連接

可以用 HD（高清晰）影像品質或 SD（標準清晰）影像品質複製動畫。



➡ 請參閱第 50 頁。

☰ (其它) 類別

這個類別可以讓您編輯“Memory Stick PRO Duo”上的影像。您也可以將攝影機連接到其他設備，享受攝影機的樂趣。



☰ (其它) 類別

⚠ 注意

- 當編輯影像，或是 USB 電纜與其他設備連接時，如果關閉 LCD 螢幕，攝影機將關閉。

項目列表

刪除

可以刪除“Memory Stick PRO Duo”上的影像（第 44 頁）。

照片擷取

您可以從錄製動畫中將選擇的畫面儲存為靜像（第 46 頁）。

編輯

您可以編輯影像（第 47 頁）。

播放列表編輯

您可以建立與編輯播放列表（第 47 頁）。

列印

您可以在已連接的 PictBridge 印表機上列印靜像（第 52 頁）。

USB 連接

您可以透過 USB 電纜連接攝影機至電腦等。關於如何連接至電腦，請參閱“操作指南”。

電視機連接指南

本攝影機可幫助您選擇適合設備的連接（第 38 頁）。

刪除影像

您可以使用攝影機刪除在“Memory Stick PRO Duo”上錄製的影像。

⚠ 注意

- 影像一旦刪除將無法恢復。
- 刪除影像過程中切勿從攝影機上取下電池組或交流電變壓器，或者退出“Memory Stick PRO Duo”。否則可能會損壞媒體。
- 其他設備對“Memory Stick PRO Duo”中的影像設定寫入保護時，您無法刪除影像。
- 應將重要資料儲存到外部媒體（第 43 頁）。
- 不要試圖使用電腦刪除攝影機內“Memory Stick PRO Duo”上的檔案。

💡 提示

- 一次最多可以選擇 100 個影像。
- 您可以從 (OPTION) MENU 刪除播放畫面上的影像。
- 若要刪除“Memory Stick PRO Duo”中錄製的全部影像，並恢復媒體的全部錄製空間，請格式化媒體（第 55 頁）。

刪除動畫

可透過刪除影像資料來增加“Memory Stick PRO Duo”上的可用空間。可使用 [媒體資訊] 檢查“Memory Stick PRO Duo”上的可用空間（第 55 頁）。在操作前選擇要刪除動畫的影像品質（第 54 頁）。

1 觸碰 (HOME) → (其它) → [刪除]。

2 請觸碰 [刪除]。

3 觸碰 [刪除] 或 [刪除]。

4 觸碰要刪除的動畫。



選擇的動畫含有 ✓ 標誌。
按住 LCD 顯示幕上的動畫以確認動
畫。
觸碰 [↶] 返回上一畫面。

5 請觸碰 [OK] → [是] → [OK]。

若要一次刪除全部動畫

在步驟 3 中，觸碰 [HDD: 全部刪除]/
[HSD: 全部刪除] → [是] → [是] →
[OK]。

若要一次刪除在同一天錄製的全部 動畫

① 在步驟 3 中，觸碰 [HDD: 依日期刪除]/
[HSD: 依日期刪除]。



- ② 觸碰 [▲]/[▼] 選擇需要動畫的錄製日
期，然後觸碰 [OK]。
畫面上顯示在選擇日期錄製的動
畫。觸碰 LCD 顯示幕上的動畫以確認動
畫。觸碰 [↶] 返回上一畫面。
- ③ 觸碰 [OK] → [是] → [OK]。

⚠ 注意

- 若被刪除的動畫包含在播放列表中（第 47 頁），新增到播放列表的動畫也會從播放列表中刪除。

刪除靜像

1 觸碰 [HOME] → [其它] →
[刪除]。

2 請觸碰 [■ 刪除]。

3 請觸碰 [■ 刪除]。

4 觸碰要刪除的靜像。



選擇的靜像含有 ✓ 標誌。
按住 LCD 顯示幕上的靜像以確認靜
像。觸碰 [↶] 返回上一畫面。



5 請觸碰 [OK] → [是] → [OK]。

若要一次刪除全部靜像

在步驟 3 中，觸碰 [■ 全部刪除] →
[是] → [是] → [OK]。

從動畫中擷取靜像

您可以從錄製動畫中將選擇的畫面儲存為靜像。在操作前選擇要擷取動畫的影像品質（第 54 頁）。

1 觸碰  (HOME) →  (其它) → [照片擷取]。

[照片擷取] 畫面便會出現。

2 觸碰要擷取的動畫。

選擇的動畫開始播放。

3 在您想要擷取的位置觸碰 。



動畫暫停。





4 請觸碰 。

擷取完成時，螢幕便會返回暫停模式。



繼續擷取

觸碰 ，然後按照步驟 **3** 到 **4** 操作。
若要從其他動畫擷取靜像，觸碰 ，然後按照步驟 **2** 到 **4** 操作。

完成擷取



觸碰  → 。

注意

- 視動畫的影像品質而定，影像大小固定：
 - 使用 HD（高清晰）影像品質為 [ 2.1M]
 - 在 16:9（寬螢幕）的 SD（標準清晰）影像品質中為 [ 0.2M]
 - 在 4:3 的 SD（標準清晰）影像品質中為 [ 0.3M]
- “Memory Stick PRO Duo” 必須具有充足的可用空間。
- 已擷取靜像的錄製日期和時間與動畫的錄製日期和時間相同。
- 如果您要擷取的動畫沒有資料代碼，靜像的錄製日期和時間會是您從動畫擷取的日期和時間。

分割動畫

在操作前選擇要分割動畫的影像品質（第 54 頁）。

1 觸碰  (HOME) →  (其它) → [編輯]。

2 請觸碰 [分割]。

3 觸碰要分割的動畫。

選擇的動畫開始播放。

4 在您想要將動畫分割為場景的位置觸碰 。

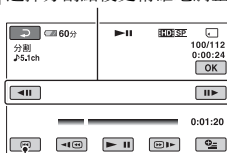

動畫暫停。

用  選擇分割點後更精確地調整分割點。



返回選擇動畫的開頭。

按  來切換播放和暫停。

5 請觸碰  → [是] → .

注意

- 動畫一旦分割將無法恢復。
- 動畫分割過程中切勿從攝影機上取下電池組或交流電變壓器，或者退出“Memory Stick PRO Duo”。否則可能會損壞“Memory Stick PRO Duo”。
- 如果分割原始動畫，新增到播放列表的動畫也會被分割。
- 觸碰  的位置和實際分割點之間可能產生輕微差距，因為您的攝影機是以半秒為遞增單位選擇分割點。

建立播放列表



播放列表是以縮圖顯示所選動畫的列表。

即使您編輯或刪除新增到播放列表的動畫，並不會變更原始動畫。

在操作前選擇您要建立、播放或編輯播放列表的動畫影像品質（第 54 頁）。

注意

- HD（高清晰）影像品質的影像和 SD（標準清晰）影像品質的影像新增到單個播放列表內。

1 觸碰  (HOME) →  (其它) → [播放列表編輯]。



2 觸碰 [ 新增] 或 [ 新增]。

3 觸碰要新增至播放列表的動畫。



選擇的動畫含有  標誌。
按住 LCD 顯示幕上的動畫以確認動畫。

觸碰  返回上一畫面。

4 請觸碰  → [是] → .

若要一次新增同一天錄製的所有動畫

- 1 在步驟 2 中，觸碰 [HD 依日期新增]/[SD 依日期新增]。
螢幕上顯示動畫的錄製日期。



- 2 觸碰 ▲/▼ 選擇需要動畫的錄製日期。
- 3 當選擇的錄製日期反白時，觸碰 [OK]。
畫面上顯示在選擇日期錄製的動畫。
觸碰 LCD 顯示幕上的影像以確認動畫。觸碰 [↶] 返回上一畫面。
- 4 請觸碰 [OK] → [是] → [OK]。

注意

- 播放列表編輯過程中切勿從攝影機上取下電池組或交流電變壓器，或者退出“Memory Stick PRO Duo”。否則可能會損壞“Memory Stick PRO Duo”。
- 您無法將靜像新增到播放列表。
- 您無法建立同時包含 HD（高清晰）影像品質和 SD（標準清晰）影像品質的播放列表。

提示

- 您可以透過觸碰 [OPTION] (在播放畫面或 INDEX 畫面上新增動畫)。
- 可使用隨附的軟體將播放列表原樣複製到光碟上。
- 在播放列表內，最多可以添加 999 個 HD（高清晰）影像品質的動畫，或者 99 個 SD（標準清晰）影像品質的動畫。

播放播放列表

在操作前選擇您要建立、播放或編輯播放列表的動畫影像品質（第 54 頁）。

- 1 觸碰 [HOME] → [觀看影像] → [播放列表]。
出現播放列表畫面。



- 2 觸碰您想播放的動畫。

播放列表從所選動畫播放到終點，然後畫面返回到播放列表畫面。

若要清除播放列表中不需要的動畫

- 1 觸碰 [HOME] → [其它] → [播放列表編輯]。
- 2 請觸碰 [HD 清除]/[SD 清除]。
要從播放列表中清除所有影像，觸碰 [HD 全部清除]/[SD 全部清除] → [是] → [是] → [OK]。
- 3 選擇要從播放列表中清除的動畫。



選擇的動畫含有 ✓ 標誌。

按住 LCD 顯示幕上的動畫以確認動畫。





觸碰 [↶] 返回上一畫面。

- 4 請觸碰 [OK] → [是] → [OK]。

💡 提示

- 即使從播放列表中清除場景，原始場景也不會改變。

改變播放列表中的順序

- ① 觸碰  (HOME) →  (其它) → [播放列表編輯]。
- ② 請觸碰 [ 移動] / [ 移動]。
- ③ 選擇要移動的動畫。



選擇的動畫含有 ✓ 標誌。



按住 LCD 顯示幕上的動畫以確認動畫。

觸碰  返回上一畫面。

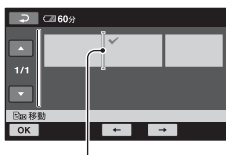
- ④ 請觸碰 。
- ⑤ 用  /  選擇目的地。



目的地條

- ⑥ 請觸碰  → [是] → 。

💡 提示

- 選擇數個動畫後，這些動畫會依照播放列表中的顯示順序進行移動。

複製至其他設備

使用 A/V 連接電纜進行連接

您可以將攝影機中播放的影像複製到其他記錄設備中，如錄影機或 DVD/HDD 記錄器。使用以下方式之一連接設備。

使用隨附的交流電變壓器將攝影機連接至電源插座來進行此項操作（第 15 頁）。請亦參閱要連接的設備隨附的使用手冊。

⚠ 注意

- 用 HD（高清晰）影像品質錄製的動畫將以 SD（標準清晰）影像品質進行複製。
- 要複製以 HD（高清晰）影像品質錄製的動畫，請在電腦上安裝應用軟體（隨附），將影像複製到電腦中的光碟上。
- 因為複製是透過類比資料傳輸執行，因此影像品質可能失真。

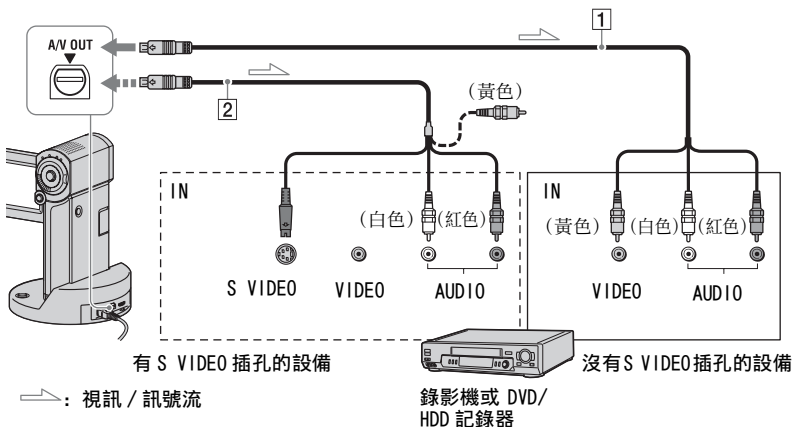

1 A/V 連接電纜（隨附）

本攝影機和 Handycam Station 配備 A/V 遙控連接器或 A/V OUT 插孔（第 94, 96 頁）。根據您的設置將 A/V 連接電纜與 Handycam Station 或者攝影機連接。

2 帶 S VIDEO 的 A/V 連接電纜（選購）

當使用具有 S VIDEO 電纜的 A/V 連接電纜（選購）透過 S VIDEO 插孔連接至另一部設備時，可以產生比使用 A/V 連接電纜更高的影像品質。連接白色和紅色插頭（左 / 右音頻）與具有 S VIDEO 電纜的 A/V 連接電纜（選購）的 S VIDEO 插頭（S VIDEO 信道）。不需要連接黃色插頭。僅連接 S VIDEO 不會輸出音頻。

⚠ 注意

- 不能複製到用 HDMI 電纜連接的記錄器。
- 若要隱藏所連接的監視器設備螢幕上的螢幕指示（例如計數器等），在 HOME MENU 上觸碰 (HOME) → (設定) → [輸出設定] → [顯示輸出] → [LCD 螢幕]（預設設定）（第 66 頁）。若要記錄日期 / 時間和拍攝設定資料，使它們顯示於螢幕上（第 64 頁）。
- 當您將攝影機連接至單聲道設備時，請將 A/V 連接電纜的黃色插頭連接至設備上的視頻輸入插孔，將紅色（右聲道）插頭或白色（左聲道）插頭連接至設備上的音頻輸入插孔。



1 開啓攝影機，選擇要複製影像的影像品質（第 54 頁）。

2 請觸碰 （觀看影像）。

根據顯示設備設定[電視模式]
（第66頁）。

3 將錄製媒體插入錄製設備中。

若錄製設備有輸入選擇器，請將選擇器設定至輸入模式。

4 用 A/V 連接電纜（隨附） 或帶 S VIDEO 的 A/V 連接電纜（選購） 將攝影機連接至錄製設備（錄影機或 DVD/HDD 記錄器）。

將攝影機連接至錄製設備的輸入插孔。

5 開始在攝影機上播放，然後在錄製設備上錄製。

詳細說明請參閱錄製設備隨附的使用手冊。

6 複製完成時，先停止錄製設備，然後再停止攝影機。

使用 USB 電纜進行連接

透過 USB 連接，將攝影機連接至與動畫複製相容的 DVD 寫入器等，以進行複製而不使影像失真。

使用隨附的交流電變壓器將攝影機連接至電源插座（第 15 頁）。也請參閱所連接的設備隨附的使用手冊。

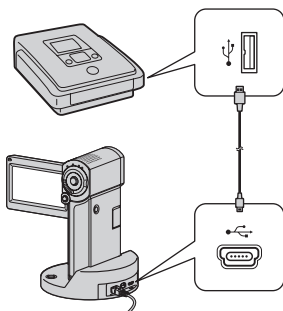

注意

• 當攝影機連接至其他設備時，切勿試圖進行以下操作：

- 關閉 LCD 螢幕
- 按 POWER

1 將攝影機安裝到 Handycam Station 上，或是將專用 USB 端子轉接器牢固地連接至攝影機，然後開啓攝影機。

2 使用隨附的 USB 電纜連接 Handycam Station 或專用 USB 端子轉接器和 DVD 寫入器等的  (USB) 插孔（第 96 頁）。

[USB 選擇] 會出現在螢幕上。

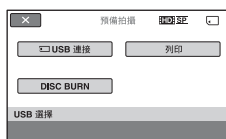

列印錄製的影像 (PictBridge 相容印表機)

您可以使用 PictBridge 相容印表機列印靜像，無需將攝影機連接至電腦。

PictBridge

將攝影機連接至交流電變壓器來從電源插座取得電源 (第 15 頁)。開啓印表機。將含有要列印靜像的“Memory Stick PRO Duo”插入攝影機。

3 請觸碰 [ USB 連接]。

4 操作要連接的設備，開始錄製。



詳細資訊，請參閱要連接設備隨附的使用手冊。

5 完成複製後，觸碰 [結束] → [是]，然後斷開 USB 電纜。

注意

本攝像機在 AVCHD 格式中捕捉高清晰連續鏡頭。通過使用隨附的 PC 軟體，高清晰連續鏡頭可以複製到 DVD 媒體上。但是，包含 AVCHD 連續鏡頭的 DVD 媒體不可在標準 DVD 播放器或記錄器上使用，因為 DVD 播放器 / 記錄器可能無法彈出媒體，並未經警告即刪除媒體內容。包含 AVCHD 連續鏡頭的 DVD 媒體可以在相容的 Blu-ray Disc™ 播放器 / 記錄器或其他相容設備上播放。

提示

- 如果不顯示 [USB 選擇] 畫面，請觸碰  (HOME) →  (其它) → [USB 連接]。

1 將攝影機安裝到 Handycam Station 上，或是將專用 USB 端子轉接器牢固地連接至攝影機，然後開啓攝影機。

2 使用 USB 電纜 (第 96 頁)，將 Handycam Station 的  (USB) 插孔或專用 USB 端子轉接器連接至印表機。

[USB 選擇] 會自動出現在螢幕上。

3 請觸碰 [列印]。

連接完成時，螢幕上便會出現  (PictBridge 連接)。

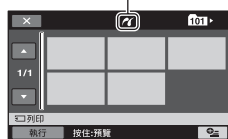

您可以選擇螢幕上的靜像。

4 請觸碰要列印的靜像。



選擇的靜像含有  標誌。

按住 LCD 顯示幕上的靜像以確認靜像。

觸碰  返回上一畫面。

5 請觸碰 (OPTION)，設定以下選項，然後觸碰 。

[列印份數]: 設定一個靜像要列印的份數。您最多可以設定 20 份。

[日期 / 時間]: 選擇 [日期]、[日 / 時間] 或 [關] (不列印日期 / 時間)。

[尺寸]: 選擇紙張尺寸。

如果不變更設定，可進入步驟 6。



6 觸碰 [執行] → [是] → 。

重新出現影像選擇畫面。

若要結束列印

在步驟 3 中，觸碰影像選擇畫面上的 。

注意

- 我們只能保證 PictBridge 相容機型可正常運作。
- 也請參閱所使用印表機的使用手冊。
- 當  出現在螢幕上時，切勿試圖進行以下操作。這些操作可能無法正確執行。
 - 關閉 LCD 螢幕
 - 按 POWER
 - 操作  (動畫) /  (靜像) 選擇開關
 - 將攝影機從 Handycam Station 或專用 USB 端子轉接器中取出
 - 從攝影機、Handycam Station、專用 USB 端子轉接器或印表機上斷開 USB 電纜連接
- 如果印表機停止運作，請斷開 USB 電纜連接，關閉印表機再開啓，然後從頭開始重新操作。
- 您只能選擇印表機可以列印的紙張尺寸。
- 使用有些印表機機型時，影像的上下左右邊可能被剪切掉。如果您列印以 16:9 (寬螢幕) 畫面比例錄製的靜像，影像的左右兩邊可能會被大幅剪切掉。
- 有些型號的印表機可能不支援日期列印功能。詳細說明，請參閱印表機使用手冊。

- 下述靜像可能無法列印：
 - 經電腦編輯後的靜像
 - 由其他設備錄製的靜像
 - 超過 4 MB 的靜像檔案
 - 畫素大於 3680 × 2760 的靜像檔案

提示

- PictBridge 是由 Camera & Imaging Products Association (CIPA) 建立的一項業界標準。您可以將印表機直接連接至數位攝影機或數位相機，而不管型號或生產廠商，不使用電腦列印靜像。
- 您可以從  (OPTION) MENU 列印靜像播放畫面上的靜像。

(管理媒體) 類別

透過此類別，可以將“Memory Stick PRO Duo”用於各種目的。



 (管理媒體) 類別

項目列表

HD/SD 設定

您可以選擇動畫的影像品質 (第 54 頁)。

媒體資訊

您可以顯示錄製時間等“Memory Stick PRO Duo”資訊 (第 55 頁)。

媒體格式化

您可以格式化“Memory Stick PRO Duo”並恢復可用的錄製空間 (第 55 頁)。

修復影像資料庫檔案

可以修復“Memory Stick PRO Duo”上的管理資訊 (第 56 頁)。





設定影像品質

您可以在攝影機上選擇錄製/播放/編輯的影像品質。



在預設設定中，影像品質設定為 HD (高清晰)。

提示

- 您可以對選擇的影像品質執行錄製/播放/編輯操作。想要變更影像品質時，再次選擇影像品質。

1 觸碰  (HOME) →  (管理媒體)
→ [ /  設定]。
顯示影像品質設定畫面。

2 觸碰需要的影像品質。

 表示 HD (高清晰) 影像品質，
 表示 SD (標準清晰) 影像品質。

3 觸碰 [是] → 。
影像品質被變更。

檢查“Memory Stick PRO Duo”資訊

您可以檢查每個 [拍攝模式] (第 59 頁) 剩餘的可錄製時間以及近似的可用和已用 “Memory Stick PRO Duo” 空間。

注意

- 您無法在 Easy Handycam 操作期間檢查 “Memory Stick PRO Duo” 資訊。取消 Easy Handycam 操作 (第 22 頁)。

1 使用 [動畫] 指示燈亮起。

2 觸碰 (HOME) → (管理媒體) → [媒體資訊]。

每個錄製模式剩餘的可錄製時間將會顯示。

提示

- 您可以觸碰畫面右下方的 ，檢查可用的錄製空間等。

關閉顯示

請觸碰 。

注意

- “Memory Stick PRO Duo” 可用空間的計算方式為 1MB = 1048576 位元組。顯示 “Memory Stick PRO Duo” 空間時，小於 1 MB 的部分會自動捨去。因此，所顯示的 “Memory Stick PRO Duo” 可用總空間的容量，不論是可用空間還是已使用空間，都會略小於 “Memory Stick PRO Duo” 的報告容量。
- 由於存在管理檔案區，即使執行 [媒體格式化] (第 55 頁)，已用空間也不會顯示為 0 MB。

刪除全部影像 (格式化)

格式化會刪除全部影像以恢復可用的錄製空間。

為了預防流失重要影像，請在格式化前先儲存它們。

使用隨附的交流電變壓器將攝影機連接至電源插座來進行此項操作 (第 15 頁)。

1 將要格式化的 “Memory Stick PRO Duo” 插入攝影機中。

2 開啓攝影機。

3 觸碰 (HOME) → (管理媒體) → [媒體格式化]。



4 觸碰 [是] → [是]。



5 當出現 [完成。] 時，觸碰 。

注意

- 當存取指示燈亮起時，請勿從攝影機中退出 “Memory Stick PRO Duo”。
- 即使是受到另一部設備保護以免不小心刪除的靜像也會被刪除。
- 當 [執行中 ...] 出現在螢幕上時，切勿試圖進行以下操作：
 - 關閉 LCD 螢幕
 - 操作 [動畫] /  (靜像) 選擇開關或按鈕
 - 退出 “Memory Stick PRO Duo”
- [媒體格式化] 啓動時，請勿斷開交流電變壓器。

修復影像資料庫檔案

本功能檢查管理資訊以及“Memory Stick PRO Duo”中動畫/靜像的一致性，並修復任何發現的不一致情況。

- 1 觸碰  (HOME) →  (管理媒體)
→ [修復影像資料庫檔案]。



- 2 請觸碰 [是]。

攝影機便會對管理檔案進行檢查。

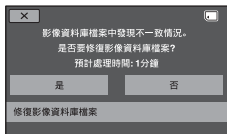

如果未發現不一致現象，請觸碰  來結束操作。

- 3 請觸碰 [是]。

- 4 出現 [完成。] 後，觸碰  。

注意

- 進行操作期間，請勿使攝影機遭受機械衝擊或振動，而且請勿斷開交流電變壓器或取出電池組，或是從攝影機中退出“Memory Stick PRO Duo”。

HOME MENU 的 (設定) 類別的功能

您可以視方便性變更錄製功能和操作設定。

使用 HOME MENU

- 1 打開 LCD 螢幕以開啓攝影機的電源，然後觸碰  (HOME)。

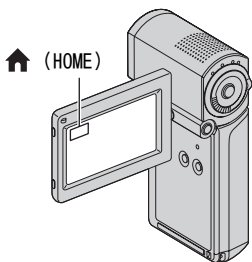

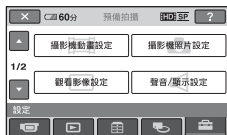

 (設定) 類別

- 2 請觸碰  (設定)。





- 3 按需要的設定項目。

若項目未在螢幕上，觸碰  /  變更頁面。



- 4 觸碰需要的項目。

若項目未在螢幕上，觸碰  /  變更頁面。

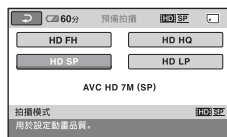

- 5 變更設定，然後觸碰 。

(設定) 類別項目的列表

攝影機動畫設定 (第 59 頁)

項目	頁碼
拍攝模式	59
聲音模式	59
寬螢幕選擇	59
數位變焦	60
STEADYSHOT	60
自動緩慢快門	60
X.V. COLOR	60
水平導引框	60
斑馬圖案	60
 剩餘量顯示設定	61
字幕日期	61
閃光燈模式 *	61
閃光等級	61
消除紅眼	61
臉部偵測	62
 INDEX 設定 *	62

攝影機照片設定 (第 62 頁)

項目	頁碼
 影像大小 *	62
檔案編號	63
水平導引框	60
斑馬圖案	60
閃光燈模式 *	61
閃光等級	61
消除紅眼	61
臉部偵測	62

觀看影像設定 (第 64 頁)

項目	頁碼
資料代碼	64
 顯示	64

聲音 / 顯示設定 ** (第 65 頁)

項目	頁碼
音量 *	65
提示音 *	65
LCD 亮度	65
LCD 背景亮度	65
LCD 色彩	65

輸出設定 (第 66 頁)

項目	頁碼
電視模式	66
顯示輸出	66
影音輸出選擇	66

時鐘 / 語言設定 (第 67 頁)

項目	頁碼
日期和時鐘設定 *	19
時區設定	67
夏令時間	67
 語言設定 *	67

常規設定 (第 67 頁)

項目	頁碼
展示模式	67
校準	91
自動關機	67
快速開機等待	68
HDMI 控制	68

* 您還可在 Easy Handycam 操作過程中設定這些項目 (第 22 頁)。

** 在 Easy Handycam 操作過程中，選單名稱變為 [聲音設定]。

攝影機動畫設定

(錄製動畫的項目)



觸碰 ①，然後觸碰 ②。

若項目未在螢幕上，觸碰 ▲/▼ 變更頁面。

設定方法

HOME MENU → 第 57 頁

OPTION MENU → 第 69 頁

預設設定用 ▶ 標誌。

拍攝模式

您可以選擇錄製動畫的錄製品質。

■ HD (高清晰) 影像品質：

HD FH ()

以最高影像品質模式進行錄製。

(AVC HD 16M (FH))

HD HQ ()

以高影像品質模式進行錄製。

(AVC HD 9M (HQ))

▶ HD SP ()

以標準影像品質模式進行錄製。

(AVC HD 7M (SP))

HD LP ()

增加錄製時間 (長時間播放)。

(AVC HD 5M (LP))

■ SD (標準清晰) 影像品質：

SD HQ ()

以高影像品質模式進行錄製。

(SD 9M (HQ))

▶ SD SP ()

以標準影像品質模式進行錄製。

(SD 6M (SP))

SD LP ()

增加錄製時間 (長時間播放)。

(SD 3M (LP))

⚠ 注意

- 若以 LP 模式進行錄製，影像品質可能降低，或是當您播放影像時，快速移動的場景可能出現大塊干擾雜訊。

💡 提示

- 關於各個錄製模式的預期拍攝時間，請參閱第 10 頁。

聲音模式

您可以變更錄製聲音的格式。

▶ 5.1ch 環繞聲 ()

以 5.1ch 環繞聲錄製聲音。

2ch 立體聲 ()

以 2ch 立體聲錄製聲音。

⚠ 注意

- 當播放以[平穩緩慢拍攝]中的[錄製聲音]設定為[關]時錄製的動畫，無論使用哪一種設定， 會暫時出現。

寬螢幕選擇

以 SD (標準清晰) 影像品質進行錄製時，您可以根據連接的電視機來選擇水平對垂直比率。請亦參閱電視機隨附的使用手冊。

▶ 16:9 寬螢幕

在 16:9 (寬螢幕) 電視機螢幕上錄製全螢幕的影像。

4:3 ()

在 4:3 電視機螢幕上錄製全螢幕的影像。

⚠ 注意

- 根據連接以播放影像的電視機來正確設定 [電視模式] (第 66 頁)。

數位變焦



進行錄製時，您可以在想變焦等級超過 10 倍的情況下，選擇最大的變焦等級。請注意，當您使用數位變焦時，影像品質將會降低。

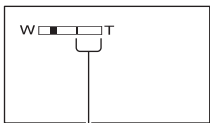

條帶的右側會顯示數位變焦係數。當您選擇變焦等級時變焦區便會出現。

▶ 關

最大進行 10 倍光學變焦。

20 ×

可使用的最大光學變焦範圍為 10 倍，然後，可使用的最大數位變焦範圍為 20 倍。

120 ×

可使用的最大光學變焦範圍為 10 倍，然後，可使用的最大數位變焦範圍為 120 倍。

STEADYSHOT



您可以補償攝影機晃動（預設設定為 [關]）。當使用三腳架（選購）時，請將 [STEADYSHOT] 設定為 [關]（），影像將變得自然。

自動緩慢快門



在暗處錄製時，快門速度可自動降低到 1/30 秒（預設設定為 [開]）。

X.V.COLOR



錄製時，設為 [開] 可捕捉更廣泛的顏色。可以更加真實地再現各種顏色，如花卉艷麗的色彩和大海的翠藍色。

⚠ 注意

- 在 x.v.Color 相容的電視機上播放錄製內容時，將 [X.V.COLOR] 設定為 [關]。
- 在非 x.v.Color 相容電視機上播放此功能設為 [開] 的情況下錄製的動畫時，可能無法正確地再現顏色。
- [X.V.COLOR] 不能設為 [開]：
 - 以 SD（標準清晰）影像品質錄製時
 - 錄製動畫時

水平導引框



您可以將 [水平導引框] 設定為 [開] 來顯示引導框並檢查拍攝對象是水平或垂直。

引導框並不會被錄製下來。按 DISP/BATT INFO 使引導框消失（預設設定為 [關]）。

💡 提示

- 以引導框的交叉點指向拍攝對象以取得平衡的構圖。

斑馬圖案



在亮度為預設等級的畫面部分，將出現對角斜條紋。

在調節亮度時，以此項作為指示非常有用。當您變更預設設定時， 便會顯示。斑馬圖案不會被錄製下來。

▶ 關

不會顯示斑馬圖案。

70

在螢幕亮度等級約 70 IRE 處，出現斑馬圖案。

100

在螢幕亮度等級約 100 IRE 或更高處，會出現斑馬圖案。

⚠ 注意

- 在亮度約為 100 IRE 或更高的畫面部分，可能出現曝光過度。

💡 提示

- IRE 代表影像亮度訊號幅度的單位。

剩餘量顯示設定



▶ 開

始終顯示剩餘 “Memory Stick PRO Duo” 容量指示。

自動

在以下所述情況中顯示動畫的剩餘錄製時間約 8 秒鐘。

- 在 [] (動畫) 指示燈亮起且當攝影機辨識出剩餘的 “Memory Stick PRO Duo” 容量時
- 在 [] (動畫) 指示燈亮起按下 DISP/BATT INFO 將指示從關切換到開時
- 當您選擇 HOME MENU 上的動畫錄製模式時。

⚡ 注意

- 當剩餘的可錄製動畫時間少於 5 分鐘時，指示停留在螢幕上。

字幕日期



如果設定為 [開] (預設設定)，在字幕顯示功能相容的設備上播放攝影機錄製的影像時，可以顯示錄製日期和時間。請亦參閱顯示設備的使用手冊。

⚡ 注意

- 以 HD (高清晰) 影像品質錄製的影像僅能在 AVCHD 格式相容的設備上播放。
- 在 SD (標準清晰) 影像品質中無法設定 [字幕日期]。

閃光燈模式



當您用內建閃光燈錄製靜像時，可以選擇閃光燈設定。

▶ 自動

當周圍光線不足時會自動閃光。

開 (⚡)

無論周圍亮度如何，始終使用閃光燈。

關 (🚫)

錄製時不使用閃光燈。

⚡ 注意

- 使用內建閃光燈時，建議到拍攝對象的距離約 0.3 至 1.5 m。
- 使用閃光燈前請清除閃光燈表面的灰塵。如果加熱變色或是灰塵遮住閃光燈，就有可能削弱閃光效果。
- 閃光燈充電過程中 ⚡/CHG (充電) 指示燈閃爍，電池充電結束時將保持點亮。
- 如果在明亮的地方使用閃光燈，如拍攝背光對象時，閃光燈可能無效。

閃光等級



使用內建閃光燈時，可以設定此功能。

高 (⚡+)

提高閃光等級。

▶ 一般 (⚡)

低 (⚡-)

降低閃光等級。

消除紅眼



使用內建閃光燈錄製靜像時，可以設定此功能。

當您將 [消除紅眼] 設定為 [開]，然後將 [閃光燈模式] 設定為 [自動] 或 [開] 時，👁️ 出現。您可以在閃光燈閃光前啟動預閃來防止紅眼。

⚡ 注意

- 由於個體差異和其他情況，防紅眼可能不會產生期望的效果。

攝影機照片設定

(錄製靜像的項目)

臉部偵測



偵測人臉，並自動調整對焦、色彩與曝光。另外，會最佳化人臉影像。

▶ 開 (👤)

偵測人臉，並在人臉上顯示引導框。偵測到的人臉影像會自動最佳化。

臉部偵測框

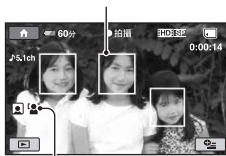

臉部偵測標記

開 [無框] (👤)

偵測人臉，且不在人臉上顯示引導框。偵測到的人臉影像會自動最佳化。

關

請勿使用 [臉部偵測] 功能。

⚠ 注意

- 根據錄製條件的不同，可能無法偵測人臉。
- 視錄製狀況而定，[臉部偵測] 可能會無法正常運作。在此情況下，將 [臉部偵測] 設定為 [關]。

INDEX 設定



預設設定為 [開]，允許您自動搜尋臉部，並顯示 [人臉索引] 畫面 (第 34 頁)。

人臉圖示及其含義

- 👤: 設定為 [開] 時會顯示此圖示。
- 👤: 當攝影機偵測到人臉時，此圖示閃爍。當人臉錄製到 [人臉索引] 中時，圖示停止閃爍。
- 👤: 人臉無法錄製到 [人臉索引] 中時，此圖示出現。*

* 可偵測的臉部數量有限。



觸碰 ①，然後觸碰 ②。

若項目未在螢幕上，觸碰 ▲/▼ 變更頁面。

設定方法

🏠 (HOME MENU) → 第 57 頁

⊕ (OPTION MENU) → 第 69 頁

預設設定用 ▶ 標誌。

影像大小



▶ 4.0M (📷_{4.0M})

錄製清晰的靜像 (2304 × 1728)。

📷 3.0M (📷_{3.0M})

以 16:9 (寬螢幕) 畫面比例錄製清晰的靜像 (2304 × 1296)。

1.9M (📷_{1.9M})

允許您以相對比較清晰的品質錄製較多的靜像 (1600 × 1200)。

VGA(0.3M) (📷_{VGA})

允許錄製最多數量的靜像 (640 × 480)。

⚠ 注意

- 在 📷 (靜像) 指示燈亮起時，設定的影像大小有效。

“Memory Stick PRO Duo”的容量和可錄製的影像數量（單位：影像數量）*。

當 （靜像）指示燈亮起時：

	4.0M 2304 × 1728 
1GB	475
2GB	970
4GB	1900
8GB	3850
16GB	7700

* 顯示的可錄製靜像數量是攝影機的最大影像大小。錄製時，實際的可錄製靜像數量顯示在 LCD 顯示幕上（第 97 頁）。

注意

- 使用由 Sony Corporation 製造的“Memory Stick PRO Duo”時。可錄製的靜像數量視錄製狀況或“Memory Stick”類型而異。
- 與所述尺寸相當的靜像解析度通過 Sony ClearVid CMOS 感測器獨有的圖元陣列和影像處理系統（BIONZ）來實現。

提示

- 您也可以使用容量小於 1GB 的“Memory Stick Duo”來錄製靜像。

檔案編號

► 系列

即使更換另一“Memory Stick PRO Duo”，也會按順序依次指定檔案編號。在建立新檔案夾或更換另一錄製檔案夾時，檔案編號將重新設定。

重新設定

根據目前錄製“Memory Stick PRO Duo”內最大的檔案編號，按順序分配檔案編號。

水平導引框

請參閱第 60 頁。

斑馬圖案

請參閱第 60 頁。

閃光燈模式

請參閱第 61 頁。

閃光等級

請參閱第 61 頁。

消除紅眼

請參閱第 61 頁。

臉部偵測

請參閱第 62 頁。

觀看影像設定

(自訂畫面的項目)



觸碰 ①，然後觸碰 ②。
若項目未在螢幕上，觸碰 ▲/▼ 變更頁面。

設定方法

🏠 (HOME MENU) → 第 57 頁

☰ (OPTION MENU) → 第 69 頁

預設設定用 ▶ 標誌。

資料代碼

播放時，會顯示錄製時自動記錄的資訊 (資料代碼)。

▶ 關

不顯示資料代碼。

日期 / 時間

顯示日期和時間。

拍攝數據 (下方)

顯示相機設定資料。

日期 / 時間

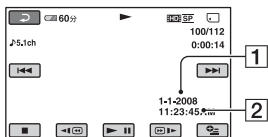

1 日期

2 時間

拍攝數據

動畫

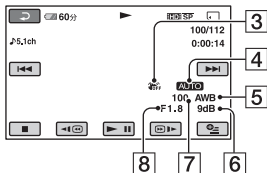

靜像

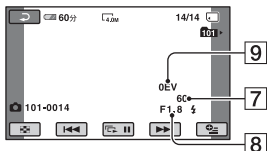

3 SteadyShot 關

4 亮度

5 白平衡

6 增益

7 快門速度

8 光圈值

9 曝光

💡 提示

- 對於使用閃光燈錄製的影像將出現 ⚡。
- 若您將攝影機連接到電視機，資料代碼會顯示在電視機螢幕中。
- 視“Memory Stick PRO Duo”的情況而定，出現 [—:—:—] 條。

顯示

您可以選擇在 VISUAL INDEX 螢幕上出現的縮圖數目。

縮圖 📄 術語表 (第 99 頁)

▶ 變焦連結

用您攝影機上的電動變焦桿變更縮圖的數目 (6 或 12)。

6 個影像

顯示 6 張影像的縮圖。

12 個影像

顯示 12 張影像的縮圖。

聲音 / 顯示設定

(調整聲音和螢幕的項目)



觸碰 ①，然後觸碰 ②。
若項目未在螢幕上，觸碰 ▲/▼ 變更頁面。

設定方法

🏠 (HOME MENU) → 第 57 頁
☰ (OPTION MENU) → 第 69 頁

預設設定用 ▶ 標誌。

音量

請觸碰 [-] / [+] 來調整音量 (第 33 頁)。

提示音

▶ 開

在您開始 / 停止錄製，或操作觸摸屏時，攝影機便會發出旋律。

關

取消旋律聲。

LCD 亮度

您可以用 [-] / [+] 調節 LCD 顯示幕亮度。

① 請使用 [-] / [+] 來調整亮度。

② 請觸碰 [OK]。

💡 提示

• 此調整不會以任何方式影響錄製的影像。

LCD 背景亮度

您可以調節 LCD 顯示幕背光的亮度。

▶ 一般

標準亮度。

亮度

提高 LCD 顯示幕亮度。

💡 注意

- 當您將攝影機連接至外部電源，則會自動選擇 [亮度] 來做為設定值。
- 當您選擇 [亮度] 時，在錄製過程中，電池使用時間將會稍微縮短。
- 如果將 LCD 螢幕面朝外 180 度打開，然後將 LCD 螢幕朝向攝影機機身關上，設定會自動變為 [一般]。

💡 提示

• 此調整不會以任何方式影響錄製的影像。

LCD 色彩

您可以使用 [-] / [+] 來調整 LCD 顯示幕的色彩。



💡 提示

• 此調整不會以任何方式影響錄製的影像。

輸出設定

(連接其他設備時的項目)

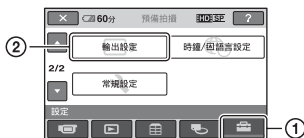

觸碰 ①，然後觸碰 ②。

若項目未在螢幕上，觸碰 ▲/▼ 變更頁面。

設定方法

⬆️ (HOME MENU) → 第 57 頁

⊕ (OPTION MENU) → 第 69 頁

預設設定用 ▶ 標誌。

電視模式



您必須在播放影像時依照所連接的電視機來轉換訊號。錄製的影像會如下圖所示的方式來播放。

▶ 16:9

在 16:9 (寬螢幕) 電視機螢幕上觀賞影像時請選擇此設定。

16:9 (寬螢幕) 4:3 影像



4:3

在 4:3 標準電視機螢幕上觀賞影像時請選擇此設定。

16:9 (寬螢幕) 4:3 影像



⚡ 注意

- 以 HD (高清晰) 影像品質錄製的影像水平對垂直比率為 16:9。

- 將攝影機連接至相容於 ID-1/ID-2 系統的電視機時，將 [電視模式] 設定為 [16:9]。電視機自動切換為全螢幕模式。請亦參閱電視機隨附的使用手冊。

顯示輸出



▶ LCD 螢幕

在 LCD 顯示幕上顯示時間代碼等資訊。

影音輸出 / 螢幕

在電視機螢幕和 LCD 顯示幕上顯示時間代碼等資訊。

⚡ 注意

- 根據 [HDMI 控制] 的設定，可能會變更 [顯示輸出] 的設定 (第 68 頁)。

影音輸出選擇



將攝影機連接到帶分量輸入插孔的電視機時，請選擇 [影音輸出選擇]。

480i

將攝影機連接到帶分量輸入插孔的電視機時，請選擇此項。

▶ 1080i/480i

將攝影機連接到帶分量輸入插孔並且能夠顯示 1080i 訊號的電視機時，請選擇此項。

時鐘 / 語言設定

(設定時鐘和語言的項目)



觸碰 ①，然後觸碰 ②。

若項目未在螢幕上，觸碰 ▲/▼ 變更頁面。

設定方法

🏠 (HOME MENU) → 第 57 頁

☰ (OPTION MENU) → 第 69 頁

日期和時鐘設定



請參閱第 19 頁。

時區設定



您可以調整時差，而不需要停止時鐘。在其他時區使用攝影機時，請以 ▲/▼ 設定當地時區。請參閱第 86 頁的世界時差。

夏令時間



您可以變更此設定，而不需要停止時鐘。設定為 [開] 將時間往前 1 小時。

語言設定



您可以選擇 LCD 顯示幕畫面上所使用的語言。

💡 提示

- 本攝影機提供了 [ENG[SIMP]] (簡化英文)，以便您在選項中無法找到您的本地語言時可使用。

常規設定

(其他設定項目)



觸碰 ①，然後觸碰 ②。

若項目未在螢幕上，觸碰 ▲/▼ 變更頁面。

設定方法

🏠 (HOME MENU) → 第 57 頁

☰ (OPTION MENU) → 第 69 頁

預設設定用 ► 標誌。

展示模式



預設設定為 [開]，允許您在將 (動畫) 指示燈亮起後，觀看約 10 分鐘的展示。

💡 提示

- 在下列情況下，展示將會暫停。
 - 按 START/STOP 或 PHOTO 時。
 - 當您在展示過程中觸碰螢幕時 (展示便會在 10 分鐘之後再度開始)。
 - 使 (靜像) 指示燈亮起時。

校準



請參閱第 91 頁。

自動關機



► 5 分鐘

當您超過約 5 分鐘未操作攝影機時，攝影機將自動關閉。

無

攝影機不會自動關閉。

⚠ 注意

- 將攝影機連接至電源插座時，[自動關機] 會自動設定為 [無]。

快速開機等待 (快速開啓待機)



您可以從 [關]、[5 分鐘] (預設設定)、[10 分鐘] 和 [15 分鐘] 中設定攝影機在睡眠模式中關閉前維持開啓的時間 (第 29 頁)。

注意

- [自動關機] 在睡眠期間無法作用。

提示

- 設定為 [關] 時，可以不使用 QUICK ON 功能來節省電池電力。

HDMI 控制



預設設定為 [開]，透過使用 HDMI 電纜將攝影機連接到 “BRAVIA” Sync 相容的電視機上，可讓您使用電視機的遙控器進行播放操作 (第 42 頁)。

用 OPTION MENU 啟動功能

 OPTION MENU 的出現就像當您在電腦上按滑鼠右鍵時彈跳式視窗一樣出現。會顯示各種可用的功能。

使用 OPTION MENU

1 使用攝影機時，觸碰螢幕上的  (OPTION)。

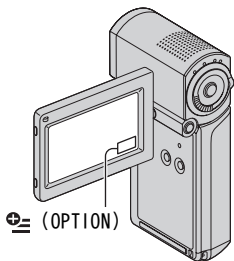

標籤

2 觸碰需要的項目。

若您無法找到需要的項目，請觸碰另一個標籤變更頁面。







如果在各處均找不到此項目，則在當前情形下此功能無效。

3 變更設定，然後觸碰 。

注意











- 螢幕上出現的標籤和項目視攝影機當時的錄製 / 播放狀態而定。
- 有些項目出現時不帶有標籤。
- 在 Easy Handycam 操作過程中  OPTION MENU 無法使用。

OPTION MENU 上的錄製項目

項目	🏠*	頁碼
 標籤		
對焦	-	71
重點對焦	-	71
特寫	-	71
曝光	-	72
重點測光	-	72
場景選擇	-	72
白平衡	-	73
COLOR SLOW SHTR	-	74
 標籤		
漸變調節	-	74
數位效果	-	74
影像效果	-	74
 標籤		
拍攝模式	○	59
內建變焦麥克風	-	74
麥克風參考電平	-	75
 影像大小	○	62
自拍	-	75
閃光燈模式	○	61
定時	-	30
錄製聲音	-	30

* 也有包含在 HOME MENU 中的項目。

OPTION MENU 上的檢視項目

項目	🏠*	頁碼
 標籤		
刪除	○	44
依日期刪除	○	45
全部刪除	○	45
 標籤		
分割	○	47
全部清除	○	48
移動	○	49
-- (取決於具體情況的標籤 / 無標籤)		
 新增 **	○	47
 新增 **	○	47
 依日期新增 **	○	48
 依日期新增 **	○	48
列印	○	52
幻燈片放映	-	36
音量	○	65
資料代碼	○	64
幻燈片放映設定	-	36
 新增	○	47
 新增	○	47
 依日期新增	○	48
 依日期新增	○	48
列印份數	-	52
日期 / 時間	-	52
尺寸	-	52
清除	○	48

* 也有包含在 HOME MENU 中的項目。

** HOME MENU 內以不同名稱包含的項目。

OPTION MENU 內設定的功能

下面將描述僅可在 **OPTION MENU** 中進行設定的項目。

預設設定用 **▶** 標誌。

對焦

您可以手動調整對焦。當您想要對焦在某個對象時也可以選擇此功能。



- 請觸碰 [手動]。
▶ 便會出現。
- 觸碰 **[對焦]** (聚焦在靠近的對象上) / **[對焦]** (聚焦在遠距離的對象上) 來使聚焦清晰。當無法將對焦調整為更近的距離時便會出現 **[對焦]**，而當無法將對焦調整為更遠的距離時則會出現 **[對焦]**。
- 請觸碰 **[OK]**。

若要自動調整對焦，請在步驟 ① 中觸碰 [自動] → **[OK]**。

注意

- 若要獲得清晰的對焦，在廣角情況下攝影機和拍攝對象之間的最短距離約 1cm，在攝遠情況下則約為 80cm。

提示

- 向 T (攝遠) 移動電動變焦桿來調節對焦，然後向 W (廣角) 移動來調整錄製變焦，便可以較容易地聚焦在拍攝對象上。當您想要拍攝近距離範圍內的對象時，請向 W (廣角) 移動電動變焦桿，然後調整對焦。
- 在以下的情況下，焦距資訊 (如果在難以調整對焦的黑暗中，拍攝物體對焦的距離) 會出現數秒鐘。
 - 對焦模式從自動切換到手動時
 - 手動設定對焦時

重點對焦

您可以選擇並調整對焦點，將此點對準沒有位於螢幕中心的拍攝對象。

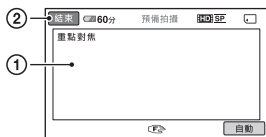

- 觸碰螢幕上的拍攝對象。
▶ 便會出現。

- 請觸碰 [結束]。

若要自動調整對焦，請在步驟 ① 中觸碰 [自動] → [結束]。

注意

- 如果您設定 [重點對焦]，則 [對焦] 會自動設至 [手動]。

特寫

這對於拍攝很小的對象非常有用，如花卉或昆蟲。您可以讓背景模糊並讓拍攝對象變得很清晰。

當您將 [特寫] 設定為 [開] (T) 時，變焦 (第 28 頁) 將自動移動至 T (攝遠) 一側的頂部，可以近距離錄製約 36cm 的對象。



若要取消，則觸碰 [關]，或變焦至廣角 (W 側)。

注意

- 錄製遠距離物體時，可能很難聚焦且會花費一些時間。
- 當自動對焦困難時，請使用手動對焦 ([對焦]，第 71 頁)。

曝光



您可以手動固定圖片的亮度。對象過亮或過暗時，請調節亮度。

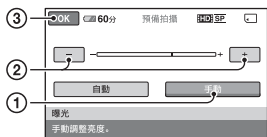

- 1 請觸碰 [手動]。
———，便會出現。
- 2 藉由觸碰 [-] / [+] 來調整曝光值。
- 3 請觸碰 [OK]。

若要让設定返回至自動曝光，請在步驟 1 中觸碰 [自動] → [OK]。

重點測光（彈性點測光）



您可以調整曝光值，並將曝光值固定在拍攝對象上，這樣一來，即使拍攝對象和背景之間有強烈的反差，例如拍攝對象在舞台聚光燈下，也可以以適合的亮度進行錄製。

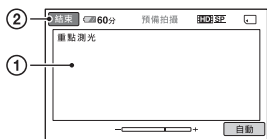

- 1 觸碰一下螢幕上您想要固定並調整曝光值的點。
———，便會出現。
- 2 請觸碰 [結束]。

若要将設定返回至自動曝光，請在步驟 1 中觸碰 [自動] → [結束]。

注意

- 如果您設定 [重點測光]，則 [曝光] 會自動設定至 [手動]。

場景選擇



可以在各種狀況下有效地錄製影像。

▶ 自動

選擇此項，可在不使用 [場景選擇] 功能的情況下，自動有效地錄製影像。

夜晚 * (🌙)

選擇此項，可保持夜晚場景中遠景的黑暗氛圍。



夜間人像 (👤)

選擇此項可拍攝夜景中的前景物體。



燭光 (💡)

選擇此項，可保持燭光照明場景中的暗淡氣氛。



日出和日落 * (🌅)

選擇此項可再現日落或者日出等場景氣氛。



焰火 * (💣)

選擇此項可拍攝壯觀的焰火照片。



風景 * (🏞️)

選擇此項來清晰地拍攝遠距離對象。此項設定也可以防止攝影機聚焦在攝影機和對象之間的窗戶玻璃或金屬網格上。



人像 (柔和人像) (👤)

選擇此項目來於建立柔和背景時突顯出人物或花卉等拍攝對象。



聚光燈 ** (💡)

選擇此項可防止人物被強光照射時臉部異常發白。



海灘 ** (🏖️)

選擇此項可拍攝海洋或湖水的鮮明藍色。



雪景 ** (❄️)

選擇此項可拍攝明亮的白色風景照。



* 經過調整，僅聚焦於更遠處的對象。

** 經過調整，不聚焦於近距離處的對象。

⚠️ 注意

- 即使在📷 (靜像) 指示燈亮起時設定為 [夜間人像]，🎞️ (動畫) 指示燈亮起時設定仍會變更為 [自動]。
- 如果設定 [場景選擇]，則會取消 [白平衡] 設定。

白平衡



您可以將色彩平衡調整至錄製環境。

▶ 自動

白平衡會自動調整。

室外 (☀️)

白平衡會調整為適合下列錄製情況的設定值：

- 室外
- 夜間觀賞、霓虹燈與焰火
- 日出或日落
- 日光燈下

室內 (💡)

白平衡會調整為適合下列錄製情況的設定值：

- 室內
- 燈光快速變化的派對場景或工作室
- 在工作室的錄影燈下，或在鈉燈或白熱色彩燈光下

單鍵結合 (🔑)

將根據周圍光線來調整白平衡。

- ① 請觸碰 [單鍵結合]。
- ② 框住一張紙等白色物體，使其在與您要拍攝對象相同的照明條件下充滿螢幕。
- ③ 請觸碰 [🔑]。

🔑 會快速閃爍。當白平衡調整結束並儲存在記憶體中時，指示便會停止閃爍。

⚠️ 注意

- 在白色或冷白色日光燈下，請將 [白平衡] 設定為 [自動] 或是在 [單鍵結合] 中調整色彩。
- 在選擇 [單鍵結合] 時，在 🔑 快速閃爍的同時保持框選白色物體。
- 如果 [單鍵結合] 無法設定，🔑 便會緩慢閃爍。
- 選擇 [單鍵結合] 時，若觸碰 [OK] 後 🔑 持續閃爍，請將 [白平衡] 設至 [自動]。
- 如果設定 [白平衡]，則 [場景選擇] 設定為 [自動]。

提示

- 如果在選擇 [自動] 時更換了電池組，或者將攝影機從室內帶到室外，或從室外帶到室內，請選擇 [自動] 並將攝影機對準附近白色物體 10 秒左右，以便更好地調節白平衡。
- 已透過 [單鍵結合] 設定白平衡後，如果變更 [場景選擇] 設定，或將攝影機從室內帶到室外或從室外帶到室內，則需要重新執行 [單鍵結合] 操作來重新調節白平衡。

COLOR SLOW SHTR (Color Slow Shutter)



當您將 [COLOR SLOW SHTR] 設定至 [開] 時，會出現 [S]，即使在黑暗的地方，您也可以錄製色彩較為明亮的影像。若要取消，請觸碰 [關]。

注意

- 當自動對焦困難時，請使用手動對焦 ([對焦]，第 71 頁)。
- 攝影機的快門速度視亮度而定，這可能導致影像移動變慢。

漸變調節



您可以錄製場景之間新增以下效果的轉場。

- ① 在 [預備拍攝] (淡入) 或 [● 拍攝] (淡出) 模式中選擇想要的效果，然後觸碰 [OK]。
- ② 按 START/STOP。
當漸變效果完成時，漸變指示便會停止閃爍並消失。

若要在開始操作之前取消漸變，請在步驟 ① 中觸碰 [關]。
若您按下 START/STOP，設定便會被取消。



白色漸變



黑色漸變



數位效果



當您選擇 [復古效果] 時，[D+] 會出現，您可以在影像上新增復古效果。若要取消 [數位效果]，請觸碰 [關]。

影像效果



您可以在錄製過程中在影像上新增特殊效果。[D+] 會出現。

▶ 關

不使用 [影像效果] 設定。

復古效果

影像會呈現深褐色。

黑白

影像會呈現黑白效果。

蠟筆畫效果



影像呈現灰白色的蠟筆畫效果。

內建變焦麥克風



當您將 [內建變焦麥克風] 設定為 [開] (🔊) 時，移動電動變焦桿可以錄製有定向聲音的動畫 (預設設定為 [關])。

麥克風參考電平



您可以選擇錄製聲音的麥克風電平。
當您想要在音樂廳等地方錄製強而有力的聲音時，選擇 [低]。

► 標準

錄製周圍的聲音，將這些聲音轉換為適當的電平。

低 (↓)

真實錄製周圍的聲音。此設定不適用於錄製對話。

自拍



在 [自拍] 設定為 [開] 時，會出現⊙。
按 PHOTO 開始倒數計時。在約 10 秒後錄製靜像。
若要取消錄製，請觸碰 [復原]。
若要取消自拍，請選擇 [關]。

疑難排解

若您在使用攝影機時遇到任何問題，請使用下表檢查並解決問題。若問題仍然存在，請斷開電源並聯絡 Sony 經銷商。

- 整體操作 / Easy Handycam 操作 76
- 電池 / 電源 77
- LCD 顯示幕 77
- “Memory Stick PRO Duo” 77
- 錄製 77
- 播放影像 79
- 在攝影機上編輯影像 79
- 在電視機上觀看 80
- 在其他設備上播放 “Memory Stick PRO Duo” 80
- 複製 / 連接至其他設備 80
- 無法同時使用的功能 80

整體操作 / Easy Handycam 操作

電源沒有打開。

- 將已經充電的電池組插入攝影機 (第 15 頁)。
- 交流電變壓器的插頭已與電源插座斷開。將交流電變壓器的插頭插入電源插座 (第 15 頁)。
- 將攝影機牢固地設置到 Handycam Station 上 (第 15 頁)。

即使將電源設定為打開，攝影機也無法運作。

- 當電源開啓後，攝影機需要花數秒鐘以準備拍攝。這並不是故障。
- 斷開交流電變壓器與電源插座的連接或取出電池組，約 1 分鐘之後重新連接。如果該功能仍無法運作，請用尖頭物體按 RESET 按鈕 (第 93 頁) (按 RESET 按鈕時，包括時鐘設定等所有設定值皆重設)。

按鈕不起作用。

- 在 Easy Handycam 操作過程中 (第 22 頁)，下列按鈕 / 功能不可使用。
 - 播放變焦 (第 35 頁)
 - 打開和關閉 LCD 背光 (按住 DISP/BATT INFO 按鈕幾秒鐘) (第 18 頁)







不顯示 (OPTION)。

- 在 Easy Handycam 操作期間無法使用 OPTION MENU。

選單設定已自動變更。

- 在 Easy Handycam 操作期間，幾乎所有選單項目會自動設定為預設設定。
- 在 Easy Handycam 操作期間，有些選單項目固定如下。
 - [拍攝模式]: [HD SP] / [SD SP]
 - [資料代碼]: [日期 / 時間]
- 當您將攝影機關閉超過 12 小時之後，以下選單項目便會恢復為預設設定。
 - [閃光燈模式]
 - [對焦]
 - [重點對焦]
 - [曝光]
 - [重點測光]
 - [場景選擇]
 - [白平衡]
 - [COLOR SLOW SHTR]
 - [內建變焦麥克風]
 - [麥克風參考電平]

即使您按 EASY，選單設定仍不會自動切換至預設設定。

- 在 Easy Handycam 操作期間，以下選單項目的設定維持 Easy Handycam 操作前的設定。
 - [ /  設定]
 - [聲音模式]
 - [寬螢幕選擇]
 - [X.V.COLOR]
 - [字幕日期]
 - [閃光燈模式]
 - [ INDEX 設定]
 - [ 影像大小]
 - [檔案編號]
 - [ 顯示]
 - [音量]
 - [提示音]
 - [電視模式]
 - [影音輸出選擇]
 - [日期和時鐘設定]
 - [時區設定]
 - [夏令時間]
 - [ 語言設定]
 - [展示模式]
 - [HDMI 控制]

您的攝影機發熱。

- 這是由於電源已經開啓較長時間。這並不是故障。

電池 / 電源

電源突然關閉。

- 當未操作攝影機約 5 分鐘，攝影機將自動關閉（自動關機）。變更 [自動關機]（第 67 頁）設定，或重新打開電源，或使用交流電變壓器。
- 在睡眠模式期間，如果已超過在 [快速開機等待] 中選擇的時間，攝影機將自動關閉（第 68 頁）。重新打開電源。
- 為電池組充電（第 15 頁）。

電池組正在充電時 ζ /CHG（充電）指示燈不亮。

- 關閉攝影機（第 15 頁）。
- 將電池組正確地插入攝影機（第 15 頁）。
- 將電源線正確連接至電源插座。
- 電池充電完成（第 15 頁）。
- 將攝影機牢固地設置到 Handycam Station 上（第 15 頁）。

電池組正在充電時 ζ /CHG（充電）指示燈閃爍。

- 將電池組正確地插入攝影機（第 15 頁）。若問題仍然存在，請斷開交流電變壓器與電源插座的連接，並聯絡 Sony 經銷商。電池組可能已經損壞。

剩餘電池使用時間未指示正確的時間。

- 環境溫度過高或過低。這並不是故障。
- 電池組未充飽電。重新對電池完全充電。如果問題仍然存在，請更換新電池組（第 15 頁）。
- 視使用環境而定，指示的時間可能不正確。

電池組放電太快。

- 環境溫度過高或過低。這並不是故障。
- 重新對電池完全充電。如果問題仍然存在，請更換新電池組（第 15 頁）。

LCD 顯示幕

選單項目呈灰色。

- 在目前的錄製 / 播放狀態下，您無法選擇灰色項目。
- 有些功能無法同時啓動（第 80 頁）。

觸摸屏上沒有出現按鈕。

- 請輕輕觸碰 LCD 顯示幕。
- 按 DISP/BATT INFO（第 18 頁）。

觸摸屏上的按鈕未正確運作或全部無效。

- 調節觸摸屏（[校準]，第 91 頁）。

“Memory Stick PRO Duo”

使用“Memory Stick PRO Duo”無法操作功能。

- 如果使用在電腦上格式化的“Memory Stick PRO Duo”，請在本攝影機上重新進行格式化（第 55 頁）。

無法刪除儲存在“Memory Stick PRO Duo”上的影像或將其格式化。

- 一次可以刪除的影像的最大數量為 100。
- 不能刪除在其他設備上被保護的影像。





資料檔案名稱未正確指示或資料檔案名稱閃爍。

- 檔案損壞。
- 本攝影機不支援此檔案格式（第 88 頁）。

錄製

也請參閱“Memory Stick PRO Duo”（第 77 頁）。

按 START/STOP 或 PHOTO 不錄製影像。

- 顯示播放畫面。滑動 （動畫） / （靜像）選擇開關使 （動畫）指示燈或 （靜像）指示燈亮起（第 27 頁）。

- 您無法在睡眠模式中錄製影像。打開 LCD 螢幕 (第 29 頁)。
- 攝影機正在將剛剛拍攝的影像記錄到 “Memory Stick PRO Duo” 上。在這段時間內無法進行新的錄製操作。
- “Memory Stick PRO Duo” 已存滿。使用新的 “Memory Stick PRO Duo” 或格式化 “Memory Stick PRO Duo” (第 55 頁)。或刪除不需要的影像 (第 44 頁)。
- 動畫場景或靜像的總數超過了攝影機的可錄製容量 (第 10 頁)。刪除不需要的影像 (第 44 頁)。
- 已經產生濕氣凝結。請關閉攝影機，並置於涼爽處約 1 小時 (第 90 頁)。

您無法錄製靜像。

- 您無法在下列情況中錄製靜像：
 - [平穩緩慢拍攝]
 - [漸變調節]
 - [數位效果]
 - [影像效果]

即使停止錄製，存取指示燈仍保持亮起或閃爍。

- 攝影機正在將剛剛拍攝的場景記錄到 “Memory Stick PRO Duo” 上。

錄製角度看起來不一樣。

- 視攝影機狀態而定，錄製角度可能看起來不相同。這並不是故障。

閃光燈不運作。

- 在拍攝動畫期間擷取靜像時，無法使用閃光燈進行錄製。
- 即使選擇了自動閃光或  (自動消除紅眼)，在以下情況也無法使用內建閃光燈：
 - [場景選擇] 的 [夜晚]、[燭光]、[日出和日落]、[焰火]、[風景]、[聚光燈]、[海灘] 或 [雪景]
 - [曝光] 的 [手動]
 - [重點測光]

“Memory Stick PRO Duo” 的實際動畫錄製時間比期望的大致錄製時間短。

- 視錄製狀況而定，例如錄製快速移動的物體等，可用的錄製時間可能縮短 (第 10, 61 頁)。

您按下 START/STOP 的時間點與動畫開始 / 停止錄製的時間點之間有時間差異。

- 在您的攝影機上，您按下 START/STOP 按鈕的時間點與動畫開始 / 停止錄製的時間點之間可能有時間差異。這並不是故障。

無法變更水平對垂直比率 (16:9 (寬螢幕) / 4:3)。

- 以 HD (高清晰) 影像品質錄製的動畫水平對垂直比率為 16:9 (寬螢幕)。

自動對焦無效。

- 將 [對焦] 設至 [自動] (第 71 頁)。
- 錄製條件不適合自動對焦。手動調整對焦 (第 71 頁)。

[STEADYSHOT] 沒有作用。

- 將 [STEADYSHOT] 設至 [開] (第 60 頁)。
- [STEADYSHOT] 可能無法補償過度振動。

飛快經過鏡頭的物體會出現扭曲。

- 此現象稱為焦點平面現象。這並不是故障。由於影像設備 (CMOS 感應器) 讀取影像訊號的方法，根據錄製狀況，物體快速經過鏡頭時可能會出現扭曲。

螢幕上出現微小的白點、紅點、藍點或綠點。

- 當使用 [COLOR SLOW SHTR] 進行錄製時，會出現這些點。這並不是故障。

螢幕上影像太暗，並且螢幕上未出現拍攝對象。

- 按住 DISP/BATT INFO 數秒鐘以開啓背光 (第 18 頁)。

影像中出現水平線條。

- 在日光燈、鈉燈或水銀燈的環境下錄製影像時便會產生此現象。這並不是故障。

錄製電視機螢幕或電腦螢幕時出現黑帶。

- 將 [STEADYSHOT] 設至 [關] (第 60 頁)。

[COLOR SLOW SHTR] 沒有正確運作。

- 在漆黑場所中, [COLOR SLOW SHTR] 可能無法正確運作。

無法調節 [LCD 背景亮度]。

- 在以下情況中, 您無法調整 [LCD 背景亮度]:
 - 攝影機的 LCD 顯示幕面朝外, LCD 螢幕關閉。
 - 以交流電變壓器供電。

播放影像

找不到要播放的影像。

- 您可以觸碰  (HOME) →  (管理媒體) → [HDD/SD] 設定] (第 54 頁), 選擇要播放動畫的影像品質。

影像無法播放。

- 如果修改了檔案或資料夾, 或在電腦上編輯了資料, 則影像無法播放。(靜像的檔案名稱閃爍。) 這並不是故障 (第 89 頁)。
- 在其他設備上錄製的影像可能無法播放。這並不是故障 (第 89 頁)。

“?” 出現在 VISUAL INDEX 畫面中的影像上。

- 這種情況可能會出現於用其他設備錄製和用電腦編輯等的靜像上。
- 錄製後, 在存取指示燈熄滅之前即取出了交流電變壓器或電池組。這樣會損壞影像資料並會顯示 [?]。

“?” 出現在 VISUAL INDEX 畫面中的影像上。

- 執行 [修復影像資料庫檔案] (第 56 頁)。如果仍出現該指示, 可刪除標有 [?] 的影像 (第 44 頁)。

播放期間沒有聲音或只能聽到很輕的聲音。

- 調高音量 (第 33 頁)。
- 將 [麥克風參考電平] (第 75 頁) 設定為 [低] 來進行錄音時, 錄下的聲音可能很難聽見。
- 使用 [平穩緩慢拍攝] 時, 將 [錄製聲音] 設為 [開] (第 29 頁)。

當在電腦或其它設備上播放時, 左右聲音聽上去會不平衡。

- 當經由電腦或其它設備 (第 28 頁) 將以 5.1ch 環繞聲錄製的聲音轉換為 2ch (普通立體聲) 時, 會出現這種情況。這並不是故障。
- 當在 2ch 立體聲設備上播放時, 請變更聲音轉換類型 (下行混音)。詳細說明請參閱播放設備隨附的使用手冊。
- 使用隨附軟體 “Picture Motion Browser” 建立光碟時, 將聲音變更為 2ch。
- 將 [聲音模式] 設定至 [2ch 立體聲] 錄製聲音 (第 59 頁)。

在攝影機上編輯影像

無法編輯。

- 因為影像條件而無法編輯。

影像無法新增到播放列表。

- “Memory Stick PRO Duo” 內沒有可用空間。
- 在播放列表內, 最多可以新增 999 個 HD (高清晰) 影像品質的影像, 或者 99 個 SD (標準清晰) 影像品質的影像。從播放列表中清除不需要的影像 (第 48 頁)。
- 您無法在播放列表中新增靜像。

動畫無法分割。

- 太短的動畫無法分割。
- 受到另一部設備保護的動畫無法分割。

無法從動畫中擷取靜像。

- “Memory Stick PRO Duo”上沒有錄製靜像的空間。

在電視機上觀看

無法在電視機上觀看影像或收聽聲音。

- 使用分量A/V電纜時，應根據所連設備的要求設定 [影音輸出選擇] (第 66 頁)。
- 當您正在使用分量視頻插頭時，請確定有連接 A/V 連接電纜的紅色和白色插頭 (第 39, 41 頁)。
- 如果影像中錄有版權保護訊號，則 HDMI OUT 插孔不輸出影像。
- 使用 S VIDEO 插頭時，確認 A/V 連接電纜的紅色和白色插頭已連接 (第 41 頁)。

4:3 電視機上的影像失真。

- 在 4:3 電視機上觀看以 16:9 (寬螢幕) 模式錄製的影像時，會發生該現象。正確設定 [電視模式] (第 66 頁) 並播放影像。

4:3 電視機螢幕的頂部和底部出現黑帶。

- 在 4:3 電視機上觀看以 16:9 (寬螢幕) 模式錄製的影像時，會發生該現象。這並不是故障。

在其他設備上播放 “Memory Stick PRO Duo”

設備不播放或讀取 “Memory Stick PRO Duo”。

- 只能在符合 AVCHD 格式的設備上播放 HD (高清晰) 影像品質的影像。

複製 / 連接至其他設備

無法正確複製。

- 不能用 HDMI 電纜複製影像。
- A/V 連接電纜未正確連接。務必連接到另一設備的輸入插孔 (第 50 頁)。

無法同時使用的功能

以下列表顯示不能同時使用的功能和選單項目組合範例。

無法使用	由以下設定所致
[場景選擇]	[COLOR SLOW SHTR], [漸變調節], [復古效果], [特寫]
[白平衡] 中的 [單鍵結合]	[平穩緩慢拍攝]
[重點對焦]	[場景選擇]
[COLOR SLOW SHTR]	[漸變調節], [數位效果], [場景選擇]
[漸變調節]	[COLOR SLOW SHTR], [數位效果], [燭光], [焰火]
[數位效果]	[COLOR SLOW SHTR], [漸變調節], [場景選擇], [影像效果]
[影像效果]	[復古效果]
[STEADYSHOT]	[平穩緩慢拍攝]
[特寫]	[場景選擇]
[自動緩慢快門]	[平穩緩慢拍攝], [數位效果], [場景選擇], [COLOR SLOW SHTR], [漸變調節]
[寬螢幕選擇]	[復古效果]

無法使用	由以下設定所致
[臉部偵測]	[平穩緩慢拍攝]、 [對焦]、 [重點對焦]、 [曝光]、 [重點測光]、[COLOR SLOW SHTR]、[數位效 果]、[影像效果]、 [白平衡]、 [數位變焦]、[場景 選擇] 中的 [夜晚]/ [夜間人像]/[燭光]/ [日出和日落]/ [焰火]/[風景]/ [聚光燈]/[海灘]/ [雪景]
[麥克風參考電 平]	[內建變焦麥克風]
[顯示輸出]	[HDMI 控制]

警告指示與訊息

自檢顯示 / 警告指示

若 LCD 顯示幕上出現指示，請檢查下列項目。

您可以自行修復某些故障。如果您已經嘗試了幾次，但問題仍然存在，請聯絡 Sony 經銷商或當地授權的 Sony 服務機構。

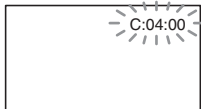

C: (或 E:) □□:□□ (自檢顯示)

C:04:□□

- 電池組不是“InfoLITHIUM”電池組 NP-FH50。請使用“InfoLITHIUM”電池組 NP-FH50 (第 89 頁)。
- 將交流電變壓器的 DC 插頭牢固連接至 Handycam Station 或攝影機的 DC IN 插孔 (第 15 頁)。

C:13:□□ / C:32:□□

- 移除電源。重新連接電源，然後再操作攝影機。

E:20:□□ / E:31:□□ /

E:61:□□ / E:62:□□ /

E:91:□□ / E:94:□□

- 發生無法由您自行處理的故障。請聯絡 Sony 經銷商或當地授權 Sony 維修機構。告知以“E”開頭的 5 位數代碼。

101-0001 (與檔案有關的警告指示)

緩慢閃爍

- 檔案損壞。
- 無法讀取檔案。

⚡ (電池電力等級警告)

緩慢閃爍

- 電池組電力將要耗盡。
- 視操作環境或電池狀況而定，即使還有 20 分鐘左右的剩餘時間，⚡ 也可能閃爍。

⚠ (高溫警告)

緩慢閃爍

- 攝影機的溫度越來越高。請關閉攝影機，並置於涼爽處一段時間。

快速閃爍 *

- 錄影機的溫度極高。請關閉攝影機，並置於涼爽處一段時間。

📄 (與“Memory Stick PRO Duo”有關的警告指示)

緩慢閃爍

- 用於錄製影像的可用空間即將用盡。關於此攝影機可使用的“Memory Stick”類型，請參閱第 2 頁。
- 沒有插入“Memory Stick PRO Duo” (第 20 頁)。

快速閃爍

- 沒有足夠的可用空間來錄製影像。刪除不需要的影像，或將影像儲存到其他媒體後格式化“Memory Stick PRO Duo” (第 43, 44, 55 頁)。
- 影像資料庫檔案損壞 (第 56 頁)。

📄 (與“Memory Stick PRO Duo”格式化有關的警告指示) *

- “Memory Stick PRO Duo”已經損壞。
- “Memory Stick PRO Duo”沒有正確格式化 (第 55, 88 頁)。

📄 (與不相容的“Memory Stick PRO Duo”有關的警告指示) *

- 插入了不相容的“Memory Stick PRO Duo” (第 88 頁)。

🔒 (與“Memory Stick PRO Duo”寫入保護有關的警告指示) *

- “Memory Stick PRO Duo”在另一部設備上的存取受到限制。

⚡ (與閃光燈有關的警告指示)

快速閃爍*

- 閃光燈損壞。

📷 (與攝影機晃動有關的警告指示)

- 光線不足，很容易發生攝影機晃動。請使用閃光燈。
- 攝影機不穩定，所以容易發生攝影機晃動。用雙手持穩攝影機錄製影像。但是請注意，攝影機晃動警告指示不會消失。

📹 (與錄製靜像有關的警告指示)

- “Memory Stick PRO Duo”已存滿。
- 處理期間無法錄製靜像。請稍候，然後錄製。

* 當螢幕上出現警告指示時，您會聽到旋律 (第 65 頁)。

警告訊息說明

若螢幕上出現訊息，請按指示操作。

■ “Memory Stick PRO Duo”

🔄 重新插入 Memory Stick 記憶卡。

- 重插幾次 “Memory Stick PRO Duo”。如果此後指示仍然閃爍，則說明 “Memory Stick PRO Duo” 可能已損壞。請使用另一個 “Memory Stick PRO Duo” 試試看。

🔄 Memory Stick 記憶卡未正確格式化。

- 檢查格式，然後根據需要用攝影機對 “Memory Stick PRO Duo” 進行格式化 (第 55, 88 頁)。

Memory Stick 記憶卡中的資料夾數已滿。

- 建立資料夾時，不能超過 999MSDCF。您無法使用本攝影機建立或刪除資料夾。

- 格式化 “Memory Stick PRO Duo” (第 55 頁)，或用電腦刪除不需要的資料夾。

此 Memory Stick 可能無法錄製或播放動畫。

- 請使用建議的 “Memory Stick” (第 2 頁)。

此 Memory Stick 可能無法正確錄製或播放影像。

- 請聯絡 Sony 經銷商或當地授權 Sony 維修機構。

寫入時切勿退出 Memory Stick 記憶卡。可能會損壞資料。

- 重新插入 “Memory Stick PRO Duo”，按照畫面上的說明操作。

影像資料庫檔案已損壞。是否創建新的檔案？

HD 動畫管理資訊已損壞。是否創建新的資訊？

- 影像管理檔案損壞。觸碰 [是] 時，新建影像管理檔案。“Memory Stick PRO Duo” 上錄製的舊影像無法播放 (影像檔案並未損壞)。如果在建立新資訊後執行 [修復影像資料庫檔案]，便有可能播放錄製的舊影像。如果不起作用，請用隨附的軟體將影像複製到電腦上。

影像資料庫檔案中發現不一致情況。是否要修復影像資料庫檔案？

影像資料庫檔案已損壞。是否要修復影像資料庫檔案？

影像資料庫檔案中發現不一致情況。無法錄製或播放 HD 動畫。是否要修復影像資料庫檔案？

- 影像資料庫檔案已損壞，無法錄製動畫。觸碰 [是] 予以修復。
- 可以在 “Memory Stick PRO Duo” 上記錄靜像。

正在恢復資料。

- 如果之前資料寫入處理並未正確執行，攝影機將自動嘗試恢復資料。

無法恢復資料。

- 由於“Memory Stick PRO Duo”上的資料寫入失敗，攝影機已嘗試恢復資料，但未能恢復。您可能無法在“Memory Stick PRO Duo”上記錄或編輯資料。

■ PictBridge 相容印表機

未連接至 PictBridge 相容印表機。

- 關閉印表機電源後再開啓，然後拔出 USB 電纜（隨附）並重新連接。

無法列印。請檢查印表機。

- 關閉印表機電源後再開啓，然後拔出 USB 電纜（隨附）並重新連接。

■ 其它

無法再進行選擇。

- 一次只能選擇 100 個影像：
 - 刪除影像
 - 編輯 HD（高清晰）動畫的播放列表
 - 列印靜像

受保護資料

- 您試圖刪除受到另一部設備保護的資料。使用保護該資料的設備取消資料保護。

海外使用本攝影機

電源

您可以使用攝影機隨附的交流電變壓器，在 AC 100V 至 240V，50/60Hz 範圍內，在任何國家 / 地區使用本攝影機。

觀看以 HD（高清晰）影像品質錄製的影像

在支援 1080/60i 的國家 / 地區，可以用與所錄影像相同的 HD（高清晰）影像品質來觀看影像。需要使用帶分量 and AUDIO/VIDEO 輸入插孔或 HDMI 輸入插孔的 NTSC 制式系統且相容於 1080/60i 的電視機（或監視器）。必須連接分量 A/V 電纜或 HDMI 電纜（選購）。

觀看以 SD（標準清晰）影像品質錄製的影像



要觀看以 SD（標準清晰）影像品質錄製的影像，需要使用帶 AUDIO/VIDEO 輸入插孔的 NTSC 制式系統電視機。必須連接 A/V 連接電纜。

關於電視機彩色系統

您的攝影機是 NTSC 制式系統的攝影機。若您要在電視機上檢視播放影像，電視機必須為 NTSC 制式系統且配備 AUDIO/VIDEO 輸入插孔。

系統	使用地
NTSC	巴哈馬群島、玻利維亞、加拿大、中美洲、智利、哥倫比亞、厄瓜多爾、圭亞那、牙買加、日本、韓國、墨西哥、秘魯、蘇里南、台灣、菲律賓、美國、委內瑞拉等等
PAL	澳洲、奧地利、比利時、中國、捷克共和國、丹麥、芬蘭、德國、荷蘭、香港、匈牙利、義大利、科威特、馬來西亞、紐西蘭、挪威、波蘭、葡萄牙、新加坡、斯洛伐克共和國、西班牙、瑞典、瑞士、泰國、英國等等
PAL - M	巴西
PAL - N	阿根廷、巴拉圭、烏拉圭
SECAM	保加利亞、法國、圭亞那地區、伊朗、伊拉克、摩納哥、俄羅斯、烏克蘭等等

設為當地時間

當您在海外使用本攝影機時，您可以很容易地藉由設定時差將時鐘設定為當地時間。觸碰  (HOME) →  (設定) → [時鐘 /  語言設定] → [時區設定] 和 [夏令時間] (第 67 頁)。

全球時差

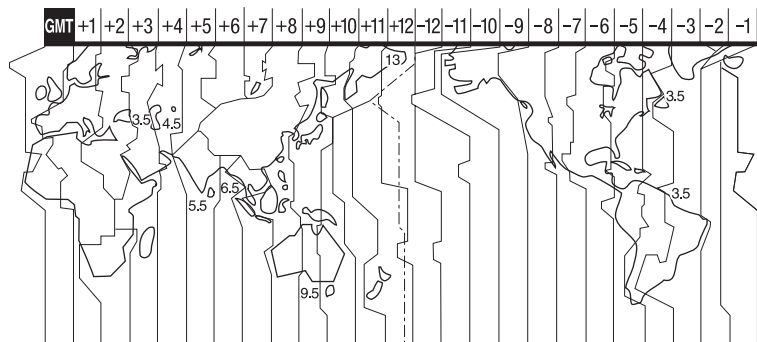

時區時差	時區設定
GMT	里斯本, 倫敦
+01:00	柏林, 巴黎
+02:00	赫爾辛基, 開羅, 伊斯坦布爾
+03:00	莫斯科, 奈洛比
+03:30	德黑蘭
+04:00	阿布達比, 巴庫
+04:30	喀布爾
+05:00	卡拉奇, 伊斯蘭馬巴德
+05:30	加爾各答, 新德里
+06:00	阿拉木圖, 達卡
+06:30	仰光
+07:00	曼谷, 雅加達
+08:00	香港, 新加坡, 北京
+09:00	首爾, 東京
+09:30	阿得雷德, 達爾文
+10:00	墨爾本, 悉尼

時區時差	時區設定
+11:00	所羅門島
+12:00	斐濟, 威靈頓
-12:00	安尼威圖克, 瓜加林島
-11:00	薩摩亞群島
-10:00	夏威夷
-09:00	阿拉斯加
-08:00	洛杉磯, 提哇納
-07:00	丹佛, 亞利桑那
-06:00	芝加哥, 墨西哥城
-05:00	紐約, 波哥大
-04:00	聖地亞哥
-03:30	聖約翰
-03:00	巴西利亞, 蒙特維的亞
-02:00	費爾南多群島
-01:00	亞速群島, 佛得角群島

“Memory Stick PRO Duo” 上的檔案 / 資料夾結構

檔案 / 資料夾結構如下所示。使用攝影機錄製 / 播放影像時，通常不需要了解檔案 / 資料夾結構。關於如何透過連接電腦欣賞靜像或動畫的資訊，請參閱隨附 CD-ROM 上的“PMB 指南”，然後使用隨附的應用程式。

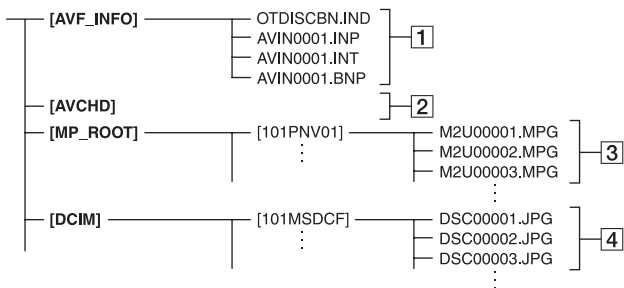

1 影像管理檔案

刪除檔案時，您無法正確錄製 / 播放影像。檔案預設為通常不顯示的隱藏檔案。

2 HD 動畫管理資訊資料夾

此資料夾包含 HD（高清晰）影像品質動畫的錄製資料。請勿嘗試打開此資料夾或從電腦上存取此資料夾中的內容。否則可能會損壞影像檔案，或妨礙影像檔案的播放。

3 SD 動畫檔案（MPEG2 檔案）

檔案副檔名為“.MPG”。檔案最大為 2 GB。如果檔案容量超過 2 GB，將會被分割。

檔案數自動增加。在檔案編號容量超過 9999 時，建立另一個資料夾以記錄新的動畫檔案。

資料夾名稱往後編排：[101PNV01]
→ [102PNV01]

4 靜像檔案（JPEG 檔案）

檔案副檔名為“.JPG”。檔案數自動增加。在檔案編號容量超過 9999 時，建立另一個資料夾以儲存新的影像檔案。

資料夾名稱往後編排：[101MSDCF]
→ [102MSDCF]

- 經由選擇 (HOME) → (其它) → [USB 連接] → [USB 連接]，您可以透過 USB 連接從電腦存取攝影機的“Memory Stick PRO Duo”。
- 請勿從電腦上修改攝影機內“Memory Stick PRO Duo”上的檔案或資料夾。否則影像檔案可能損壞或無法播放。
- 對於從電腦操作攝影機“Memory Stick PRO Duo”上的資料產生的後果，本公司（Sony）概不負責。
- 刪除影像檔案時，請按照第 44 頁上的步驟操作。請勿直接從電腦上刪除攝影機內“Memory Stick PRO Duo”上的影像檔案。
- 請勿使用電腦格式化攝影機內的“Memory Stick PRO Duo”。攝影機可能無法正確運作。
- 請勿從電腦複製攝影機內“Memory Stick PRO Duo”上的檔案。對於這種操作產生的後果，本公司（Sony）概不負責。

保養和預防措施

關於 AVCHD 格式

什麼是 AVCHD 格式？

AVCHD 格式是一種高清晰數位攝影機格式，用於錄製 1080i 規格 *1 或 720p 規格 *2 的 HD（高清晰）訊號，採用高效資料壓縮編碼技術。採用 MPEG-4 AVC/H.264 格式壓縮視頻資料，用 Dolby Digital 或 Linear PCM 系統壓縮音頻資料。

與傳統的影像壓縮格式相比，MPEG-4 AVC/H.264 格式能以更高的效率壓縮影像。MPEG-4 AVC/H.264 格式可以將數位攝影機所拍攝的高清晰視頻訊號錄製到 8 cm DVD 光碟、內部硬碟機、快閃記憶體、“Memory Stick PRO Duo”等。

在本攝影機上錄製和播放

以 AVCHD 格式為基礎，本攝影機可以用下述 HD（高清晰）影像品質進行錄製。除 HD（高清晰）影像品質外，本攝影機還能夠記錄傳統 MPEG2 格式的 SD（標準清晰）訊號。

視頻訊號 *3:

MPEG-4 AVC/H.264 1920 × 1080/60i,
1440 × 1080/60i

音頻訊號:

Dolby Digital 5.1/2 ch

錄製媒體:

“Memory Stick PRO Duo”

*1: 1080i 規格

高清晰規格，採用 1080 行有效掃描線以及隔行掃描系統。

*2: 720p 規格

高清晰規格，採用 720 行有效掃描線以及逐行掃描系統。

*3: 除上述資料外，以 AVCHD 格式記錄的其它資料無法在本攝影機上播放。

關於 “Memory Stick”

“Memory Stick”是一種小型、便攜的 IC 記錄媒體，資料儲存容量大。僅可以在攝影機上使用 “Memory Stick Duo”，其尺寸約為標準 “Memory Stick” 的一半。但是，我們並不保證可以在攝影機上操作 “Memory Stick Duo” 的所有類型。

“Memory Stick” 的類型	錄製/播放
“Memory Stick Duo” (支援 “MagicGate”)	-
“Memory Stick PRO Duo”	○
“Memory Stick PRO-HG Duo”	○*

* 本產品不支援 8 位元平行資料傳輸，但是支援與 “Memory Stick PRO Duo” 相同的 4 位元平行資料傳輸。

- 本產品不能錄製或播放採用 “MagicGate” 技術的資料。“MagicGate” 是一種版權保護技術，以加密格式錄製和傳輸內容。
- 不能保證用電腦 (Windows OS/Mac OS) 格式化的 “Memory Stick PRO Duo” 和本攝影機的相容性。
- 資料讀取 / 寫入速度可能視 “Memory Stick PRO Duo” 與所使用的 “Memory Stick PRO Duo” 相容產品組合而異。
- 在下列情況下，可能會損壞或遺失資料 (該資料不予賠償):
 - 如果當本攝影機正在 “Memory Stick PRO Duo” 上讀取或寫入影像檔案時 (存取指示燈點亮或閃爍時) 退出 “Memory Stick PRO Duo” 或關閉攝影機的電源。
 - 如果靠近磁鐵或磁場使用 “Memory Stick PRO Duo”。
- 建議將重要的資料備份在電腦的硬碟上。
- 注意，在 “Memory Stick PRO Duo” 的備忘區域書寫時，請勿用力過大。
- 請勿在 “Memory Stick PRO Duo” 或 Memory Stick Duo 轉接器上黏貼標籤或類似物。
- 攜帶或存放 “Memory Stick PRO Duo” 時，請將其裝入匣子。
- 切勿觸摸或讀金屬物品接觸到端子。
- 切勿彎曲、掉落或對 “Memory Stick PRO Duo” 用力過大。
- 切勿拆解或修改 “Memory Stick PRO Duo”。
- 請勿讓 “Memory Stick PRO Duo” 受潮。

- 請將“Memory Stick PRO Duo”媒體放置在幼兒無法拿到的地方。小孩可能會將其吞下從而產生危險。
- 切勿將“Memory Stick PRO Duo”除外的任何物體插入Memory Stick Duo插槽。否則可能引起故障。
- 切勿在下列場所使用或放置“Memory Stick PRO Duo”：
 - 極端高溫的地方，如夏天停於室外的車內 – 直射陽光下
 - 極端潮濕或受到腐蝕氣體影響的地方

■ 關於Memory Stick Duo轉接器

- 在“Memory Stick”相容設備上使用“Memory Stick PRO Duo”時，請務必將“Memory Stick PRO Duo”插入Memory Stick Duo轉接卡。
- 將“Memory Stick PRO Duo”插入Memory Stick Duo轉接器時，請確保將“Memory Stick PRO Duo”按正確的方向插入，然後一直插到底。注意，不正確的使用可能會產生故障。另外，如果以錯誤的方向強行將“Memory Stick PRO Duo”插入Memory Stick Duo轉接器，可能會將其損壞。
- 切勿將未裝有“Memory Stick PRO Duo”的Memory Stick Duo轉接器插入“Memory Stick”相容設備。否則可能導致設備故障。

■ 關於“Memory Stick PRO Duo”

- 可在本攝影機上使用的“Memory Stick PRO Duo”最大記憶容量為16 GB。

關於影像資料相容性

- 使用攝影機錄製在“Memory Stick PRO Duo”上的影像資料檔案符合由JEITA (Japan Electronics and Information Technology Industries Association) 建立的“Design rule for Camera File system”通用標準。
- 本攝影機不能播放用不符合此通用標準的其他設備 (DCR-TRV900 或 DSC-D700/D770) 所錄製的靜像。(這些機型在有些地區不銷售。)
- 如果您無法使用被另一台設備用過的“Memory Stick PRO Duo”，請用本攝影機將其格式化 (第55頁)。請注意，格式化將會刪除“Memory Stick PRO Duo”中的全部資訊。
- 您可能無法用本攝影機播放影像：
 - 播放在電腦上修改過的影像資料時。
 - 播放用其他設備錄製的影像資料時。

關於“InfoLITHIUM”電池組

本攝影機只能使用“InfoLITHIUM”電池組 NP-FH50。

“InfoLITHIUM”H系列電池組具有  標誌。

何謂“InfoLITHIUM”電池組？

“InfoLITHIUM”電池組乃是一種鋰離子電池組，具有在攝影機與選購的交流電變壓器 / 充電器之間傳送與運作狀態相關資訊的功能。

“InfoLITHIUM”電池組可依照攝影機操作狀態來計算電源消耗量，並以分鐘來顯示電池剩餘的使用時間。

HDR-TG1 隨附的電池組 NP-FH50 與“ActiFORCE”相容。“ActiFORCE”是新一代電源系統。與目前的“InfoLITHIUM”P系列電池相比，電池容量、急充電，以及計算電池剩餘使用時間的速度和精確性提升。

對電池組充電

- 請務必在開始使用攝影機之前對電池組充電。
- 我們建議在環境溫度10°C至30°C範圍內對電池組充電，直至  /CHG (充電) 指示燈熄滅。若超出該溫度範圍進行充電，則可能無法有效充電。



有效使用電池組

- 當周圍溫度為10°C或更低時，電池組性能將下降，可使用的時間將縮短。此時，採取以下措施可延長電池組的使用時間。
 - 將電池組放入口袋使其溫度上升，然後在即將開始拍攝之前插入攝影機。
- LCD顯示幕的頻繁使用，頻繁的播放、快轉或倒帶操作都將較快地消耗電池組。
- 未使用攝影機錄製或播放時，必須將攝影機關閉。當攝影機處於預備拍攝或播放暫停時也將消耗電池組。
- 在進行實際錄製之前，請準備相當於錄製時間2或3倍的備用電池組，並進行試拍。
- 請勿讓電池組接觸水。電池組並不防水。

關於剩餘電池時間指示

- 即使電池剩餘時間指示顯示仍有足夠的電量進行操作，但電源卻關閉，請再次對電池進行完全充電。剩餘的電池使用時間將可正確指示。但是請注意，如果電池組長時間在高溫下使用、不使用而處於完全充電狀態，或頻繁使用時，則電池指示可能無法恢復。請將電池剩餘使用時間指示作為近似拍攝時間的參考。
- 視操作情況或周圍溫度而定，即使仍有 5 至 10 分鐘的電池剩餘時間，顯示電池電量低的  標誌也會閃爍。

關於電池組存放

- 若長時間不使用電池組，請每年一次對電池組完全充電，並在攝影機上用盡電池組電力，以保持良好的功能。若要存放電池組，請將其從攝影機中取出，然後放在乾燥、涼爽的地方。
- 要在攝影機上完全用盡電力，請觸碰  (HOME) →  (設定) → [常規設定] → [自動關機] → [無]，然後在 LCD 顯示幕打開時將攝影機擱置在預備拍攝模式，直到電力耗盡 (第 67 頁)。

關於電池壽命

- 電池容量會隨時間過去及重複使用而漸漸降低。若充電之間的間隔時間明顯縮短，便可能是您必須更換新電池的時候了。
- 各電池的壽命視存放、操作和環境條件而變化。

關於 x.v.Color

- 對於 Sony 提出的 xvYCC 標準，x.v.Color 是一個較為常見的用語，也是 Sony 的商標。
- xvYCC 是視頻顏色空間的國際標準。與現行廣播標準相比，該標準可以表達更廣泛的顏色範圍。

關於攝影機的操作

關於使用和維護

- 切勿在下列場所使用或存放攝影機和附件：
 - 極熱、極冷或潮濕的地方。切勿將攝影機和附件放在溫度超過 60°C 的地方，例如直射陽光下，加熱器附近或停在太陽下的汽車內。攝影機和附件可能出現故障或變形。

- 靠近強磁場或機械振動。攝影機可能出現故障。
 - 靠近強烈的無線電波或輻射。攝影機可能無法正常拍攝。
 - 靠近 AM 接收機或視頻設備。可能會產生干擾。
 - 沙灘或有灰塵的地方。若沙子或灰塵進入攝影機，則可能出現故障。有時，此故障是無法修復的。
 - 窗戶旁或室外，LCD 顯示幕或鏡頭可能會暴露於直射陽光下。這樣將損壞 LCD 顯示幕的內部。
- 以 DC 6.8 V/7.2 V (電池組) 或 DC 8.4 V (交流電變壓器) 操作攝影機。
 - 對於 DC 或 AC 操作，請使用說明書中建議的附件。
 - 切勿讓攝影機被雨水或海水等弄濕。若攝影機被弄濕，則可能產生故障。有時，此故障是無法修復的。
 - 如果有任何固體物或液體進入機殼，請拔掉攝影機電源，然後請 Sony 經銷商檢查之後再繼續使用。
 - 避免粗暴操作、拆卸、改裝、物理撞擊或擊打，如敲擊、跌落或踩踏在產品上。應特別當心鏡頭。
 - 當不使用攝影機時，請將攝影機關閉。
 - 切勿用毛巾等包住攝影機進行操作。否則會產生熱氣並積聚在攝影機內部。
 - 當要斷開電源線連接時，請抓住插頭拔，不要拉電源線。
 - 切勿在電源線上放置任何重物或以其他方式損壞電源線。
 - 請將金屬接觸點保持乾淨。
 - 若電池電解液洩漏：
 - 請聯絡當地授權的 Sony 維修機構。
 - 請清洗可能已經接觸到皮膚的液體。
 - 如果有液體進入您的眼睛，請用大量的清水沖洗，並就醫。

■ 長時間不使用本攝影機時

- 請定期開啓攝影機並運行，例如播放或錄製影像等約 3 分鐘。
- 請徹底用完電池電力後再進行存放。

濕氣凝結

如果將攝影機直接從寒冷的地方帶到溫暖的地方，攝影機內部可能會產生濕氣凝結。這樣可能會導致攝影機故障。

■ 如果發生了濕氣凝結

關閉攝影機，並擱置 1 小時左右。

■ 關於濕氣凝結注意事項

若將攝影機從寒冷的地方帶到溫暖的地方（反之亦然），或者在以下潮濕的地方使用攝影機，則可能產生濕氣凝結現象：

- 將攝影機從滑雪場帶入有加熱設備的溫暖場所。
- 將攝影機從有空調的車或房間帶到炎熱的室外。
- 在暴風或暴雨後使用攝影機。
- 在炎熱和潮濕的地方使用攝影機。

■ 如何防止濕氣凝結

當要將攝影機從較冷的地方帶入溫暖的地方時，請將攝影機放在塑膠袋內並緊緊封住。當塑膠袋內的空氣溫度達到環境溫度時再打開塑膠袋（約 1 小時後）。

LCD 顯示幕



- 切勿對 LCD 顯示幕施加過度的壓力，因為這可能會造成損壞。
- 若在寒冷的地方使用攝影機，LCD 顯示幕上可能會出現殘留的影像。這並不是故障。
- 攝影機在使用過程中，LCD 顯示幕的背面可能會發熱。這並不是故障。

■ 清潔 LCD 顯示幕

若指印或灰塵弄髒 LCD 顯示幕，建議您使用柔軟的布進行清潔。當使用 LCD 清潔套件（選購）時，切勿將清潔液直接塗在 LCD 顯示幕上。請使用清潔紙沾濕液體進行清潔。

■ 關於調整觸摸屏（校準）

觸摸屏上的按鈕可能無法正確運作。若發生此現象，請按照以下步驟操作。建議在操作過程中使用隨附的交流電變壓器將攝影機連接至電源插座。

- ① 開啓攝影機。
- ② 觸碰  (HOME) →  (設定) → [常規設定] → [校準]。

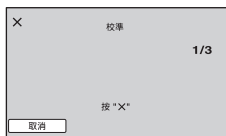

- ③ 用“Memory Stick PRO Duo”的一角或諸如此類的物體觸碰螢幕上顯示的“X” 3 次。

觸碰 [取消] 來取消。

若您沒有按正確的點，請再次嘗試校準。

⚠ 注意

- 請勿使用尖銳物體進行校準。否則可能損壞 LCD 顯示幕。
- 若您轉動了 LCD 顯示幕或使其面朝外關閉，便無法進行校準。

關於處理外殼

- 若外殼弄髒，請用軟布稍微用水沾濕來清潔攝影機機身，然後用乾的軟布擦拭。
- 請避免以下操作方式，以免損壞塗層：
 - 使用稀釋劑、汽油、酒精、化學織物、驅蟲劑、殺蟲劑與遮光劑等化學物。
 - 手上沾有以上物質操作攝影機。
 - 外殼長時間接觸橡膠或乙烯等物質。

關於鏡頭的保護和存放

- 在以下情況中，請使用軟布擦拭鏡頭的表面：
 - 鏡頭的表面有手指印。
 - 在炎熱或潮濕的場所
 - 鏡頭暴露在帶有鹽分的空氣中，如海邊。
- 存放在通風良好，沒有污垢或灰塵的場所。
- 為防止發霉，請按照以上說明定期清潔鏡頭。建議每個月操作一次攝影機，使攝影機能長時間保持在最佳狀態。

對預裝的充電電池充電

本攝影機已經預裝了充電電池，即使攝影機關閉也能保持日期、時間和其他設定。在您使用交流電變壓器將攝影機連接至電源插座或連接電池組時，便會對預裝的充電電池充電。若您完全不使用攝影機，則充電電池的電力將在約 3 個月內完全耗盡。請在對預裝的充電電池充電之後再使用攝影機。然而，即使預裝的充電電池沒有充電，只要不記錄日期，就不會影響攝影機的操作。

■ 充電方法

使用隨附的交流電變壓器將攝影機連接至電源插座，並將攝影機在電源關閉的情況下擱置 24 小時以上。

關於商標

- “Handycam”與**HANDYCAM**為 Sony Corporation 的註冊商標。
- “AVCHD”與“AVCHD”標誌為 Matsushita Electric Industrial Co., Ltd. 與 Sony Corporation 的商標。
- “Memory Stick”、“”、“Memory Stick Duo”、“**MEMORY STICK DUO**”、“Memory Stick PRO Duo”、“**MEMORY STICK PRO DUO**”、“Memory Stick PRO-HG Duo”、“**MEMORY STICK PRO-HG DUO**”、“MagicGate”、“**MAGICGATE**”、“MagicGate Memory Stick”與“MagicGate Memory Stick Duo”為 Sony Corporation 的商標或註冊商標。
- “InfoLITHIUM”為 Sony Corporation 的商標。
- “x.v.Color”為 Sony Corporation 的商標。
- “BIONZ”為 Sony Corporation 的商標。
- “BRAVIA”為 Sony Corporation 的商標。
- “VAIO”為 Sony Corporation 的商標。
- “PLAYSTATION 為 Sony Computer Entertainment Inc. 的商標。
- Dolby 與雙 D 符號為 Dolby Laboratories 的商標。
- HDMI、HDMI 標誌與 High-Definition Multimedia Interface 為 HDMI Licensing LLC 的商標或註冊商標。
- Microsoft、Windows 和 Windows Media 為美國 Microsoft Corporation 在美國和其他國家的商標或註冊商標。
- Macintosh 與 Mac OS 為 Apple Inc. 在美國和其他國家的註冊商標。
- Intel、Intel Core 與 Pentium 為 Intel Corporation 或其子公司在美國和其他國家的商標或註冊商標。
- Adobe、Adobe 標誌和 Adobe Acrobat 為 Adobe Systems Incorporated 在美國和 / 或其他國家的註冊商標或商標。

這裡所提到的所有其他產品名稱皆為其各自公司的商標或註冊商標。此外，本手冊未在各處皆註明™與“®”。

有關許可注意事項

未經 MPEG LA, L.L.C., 250 STEELE STREET, SUITE 300, DENVER, COLORADO 80206 授權 MPEG-2 專利組合中之適用專利許可，除非客戶個人使用，否則嚴禁以符合 MPEG-2 標準的任何方式將本產品用於套裝媒體的視訊資訊編碼。

根據 AVC 專利組合授權，特此授權用戶在個人及非商業使用範圍內使用本產品，用於

(i) 按照 AVC 標準 (“AVC VIDEO”) 進行視頻編碼，和 / 或

(ii) 對從事個人及非商業活動的用戶編碼的 AVC 視頻和 / 或從授權提供 AVC 視頻的視頻供應商處獲得的 AVC 視頻進行 AVC 視頻解碼。任何其他使用範圍均未獲得授權或予以默示。可以從 MPEG LA, L.L.C. 獲得更多資訊。

詳見 <[HTTP://MPEGLA.COM](http://MPEGLA.COM)>

“C Library”、“Expat”、“zlib”和“libjpeg”軟體於本攝影機內提供。我們根據版權所有者之授權條款提供本軟體。根據這些軟體應用程式版權所有者的規定，我們有義務告知顧客以下內容。請閱讀下節。請閱讀 CD-ROM 上“License”資料夾中的“license1.pdf”。便可找到“C Library”、“Expat”、“zlib”和“libjpeg”軟體的授權（英文版）。

關於適用 GNU GPL/LGPL 的軟體

攝影機中包括符合下列 GNU General Public License（以下稱為“GPL”）或 GNU Lesser General Public License（以下稱為“LGPL”）的軟體。

該資訊表示在隨附 GPL/LGPL 的條件下，您可查看、修改以及重新發佈這些軟體程式的來源碼。

來源碼由網站提供。使用以下 URL 下載。在下載來源碼時，攝影機型號選擇 DCR-DVD810。

<http://www.sony.net/Products/Linux/>

我們敬謝關於來源碼內容的諮詢。

請閱讀 CD-ROM 上“License”資料夾中的“license2.pdf”。您會看到“GPL”和“LGPL”軟體的授權（英文版）。

若要閱讀 PDF，需要 Adobe Reader。如未安裝於電腦中，您可以從 Adobe Systems 網頁上下載：<http://www.adobe.com/>

辨識零部件與控制裝置

() 中的數字便是參考頁碼。

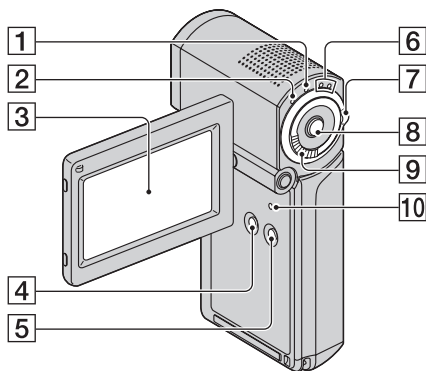

- 1 QUICK ON 指示燈 (29)
- 2  /CHG (充電) 指示燈 (15)
- 3 LCD 顯示幕 / 觸摸屏 (18)
- 4 DISP/BATT INFO 按鈕 (16, 18)
- 5 EASY 按鈕 (22)
- 6  (動畫) /  (靜像) 模式指示燈 (19)
- 7  (動畫) /  (靜像) 選擇開關 (19)
- 8 START/STOP 按鈕 (27)
- 9 電動變焦桿 (28, 35)
- 10 RESET 按鈕
將全部的設定初始化，包括日期和時間設定。

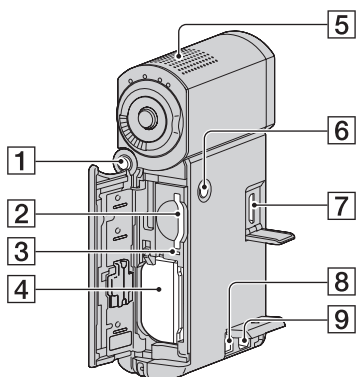

- 1 PHOTO 按鈕 (27)
- 2 Memory Stick Duo 插槽 (20)
- 3 存取指示燈 (20)
- 4 電池組 (15)
- 5 內建麥克風 (28)
- 6 POWER 按鈕 (18)
- 7 HDMI OUT 插孔 (37)
- 8 DC IN 插孔 (15)
- 9 A/V 遙控連接器 (37)

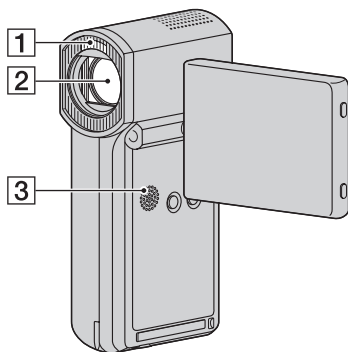

- 1 閃光燈 (61)
- 2 鏡頭 (Carl Zeiss Lens) (4)
- 3 揚聲器
播放聲音由揚聲器發出。關於如何調整音量，請參閱第 33 頁。

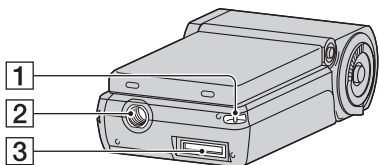

- 1 腕帶掛鉤**
安裝掛繩，讓手穿越繩圈，防止攝影機因掉落而損壞。

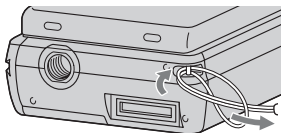

- 2 三腳架插孔**
使用三腳架螺絲（選購：螺絲的長度必須小於 5.5 mm）將三腳架（選購）安裝到三腳架插孔中。

- 3 介面連接器**
將攝影機連接至 Handycam Station 或專用 USB 端子轉接器。
透過連接專用 USB 端子轉接器，可以將 USB 電纜連接至攝影機，而不使用 Handycam Station。

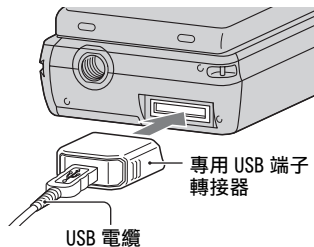

關於連接專用 USB 端子轉接器 / USB 轉接器蓋子

- 視您使用攝影機的時間或地點而定，將專用 USB 端子轉接器連接至長或短電纜。
- 將 USB 轉接器蓋裝入袋子等攜帶時，將其安裝在 USB 電纜上。
- 小心不要吊掛或強力碰撞轉接器或電纜。否則可能會損壞。

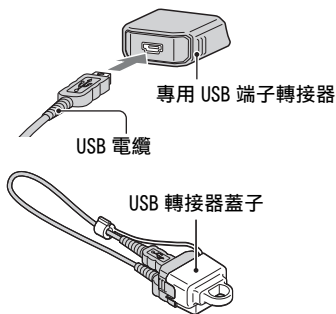

Handycam Station

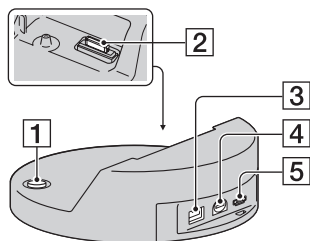

- 1 (DISC BURN) 按鈕 (43)
- 2 介面連接器
將攝影機連接至 Handycam Station
時，連接至攝影機上的介面連接器。
- 3 DC IN 插孔 (15)
- 4 A/V OUT 插孔 (37)
- 5 Ψ (USB) 插孔 (51, 52)

錄製 / 播放過程中顯示的指示

錄製動畫

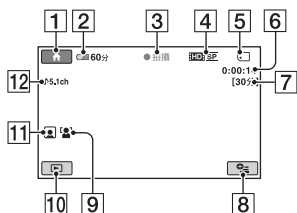

錄製靜像

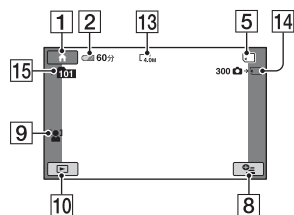

觀看動畫

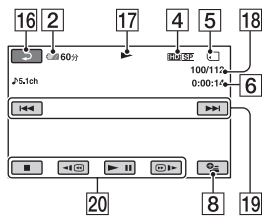

觀看靜像

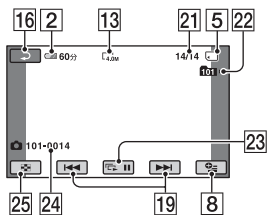

- 1 HOME 按鈕 (12)
- 2 剩餘的電池電力 (近似值) (16)
- 3 錄製狀態 ([預備拍攝] 或 [●拍攝])
- 4 錄製品質 (HD/SD) (54) 和錄製模式 (FH/HQ/SP/LP) (59)
- 5 媒體
- 6 計數器 (小時 / 分鐘 / 秒)
- 7 剩餘錄製時間
- 8 OPTION 按鈕 (13)
- 9 臉部偵測 (62)
- 10 觀看影像按鈕 (31)
- 11 人臉索引設定 (62)
- 12 5.1ch 環繞聲錄音 (28)
- 13 影像大小 (62)
- 14 大約的可錄製靜像數量和媒體 / 錄製靜像時
- 15 錄製資料夾
- 16 返回按鈕
- 17 播放模式
- 18 當前播放的動畫編號 / 錄製的動畫總數
- 19 上一個 / 下一步按鈕 (32)
- 20 錄影操作按鈕 (32)
- 21 當前播放的靜像編號 / 錄製靜像的總數
- 22 播放資料夾
- 23 幻燈片放映按鈕 (36)
- 24 資料檔案名稱
- 25 VISUAL INDEX 按鈕 (31)

當您進行變更時的指示

在錄製/播放時出現下列指示以顯示攝影機的設定。

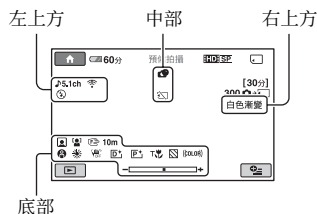

左上方

指示	含義
♫ 25.1ch 2ch	聲音模式 (59)
📷	自拍錄製 (75)
⚡ 🔆 🔆+	閃光燈 (61), 消除紅眼 (61)
🔊	麥克風參考電平低 (75)
4:3	寬螢幕選擇 (59)
📶	內建變焦麥克風 (74)

中部

指示	含義
4.0M 3.0M 2.3M	影像大小 (62)
1.9M 1.7M LVGA	
🔄	連續幻燈片播放 (36)
📷	Color Slow Shutter (74)
🔗	PictBridge 連接 (52)
🚫 📷	警告 (82)

右上方

指示	含義
🌈	漸變調節 (74)
🚫	LCD 背光關閉 (18)

底部

指示	含義
📷	影像效果 (74)
📷	數位效果 (74)
📷	手動對焦 (71)
🌙 📷 📷	場景選擇 (72)
📷	白平衡 (73)
📷	SteadyShot 關閉 (60)
📷	重點測光 (72)/ 曝光 (72)
T	特寫 (71)
📷	斑馬圖案 (60)
(COLOR)	X.V.COLOR (60)
📷	人臉索引 (62)
📷	臉部偵測 (62)

💡 提示

- 指示及其位置僅為近似情況，與實際所見不同。

錄製時的資料代碼

錄製的日期和時間會自動錄製在“Memory Stick PRO Duo”上。它們在錄製時不會顯示。不過，您可以在播放時以 [資料代碼] 檢查這些資料 (第 64 頁)。

術語表

■ 5.1ch 環繞聲

使用 6 個揚聲器播放聲音的系統，其中 3 個位於前方（前左、前右、及前中），2 個位於後方（後右及後左），以及一個頻率 120 Hz 以下的 0.1 聲道低通超低音揚聲器。

■ AVCHD 格式

一種高清晰數位攝影機格式，用於以 MPEG-4 AVC/H.264 格式記錄 HD（高清晰）訊號。

■ Dolby Digital

一種由 Dolby Laboratories Inc. 研發的音頻編碼（壓縮）系統。

■ Dolby Digital 5.1 Creator

由 Dolby Laboratories Inc. 研發的聲音壓縮技術，它能在維持高音質的情況下有效壓縮音頻。用高品質聲音對聲音進行有效壓縮，從而可以產生 5.1ch 環繞聲。

■ JPEG

JPEG 全名為 Joint Photographic Experts Group，是一種靜像資料壓縮（減少資料容量）標準。您的攝影機以 JPEG 格式錄製靜像。

■ MPEG

MPEG 全名為 Moving Picture Experts Group，是一種視頻（動畫）和音頻編碼（影像壓縮）的標準。有 MPEG1 和 MPEG2 格式。此攝影機以 MPEG2 格式使用 SD（標準清晰）影像品質錄製動畫。

■ MPEG-4 AVC/H.264

ISO-IEC 和 ITU-T 兩大國際標準化組織於 2003 年共同規範的最新圖像編碼格式。與傳統格式 MPEG2 相比，MPEG-4 AVC/H.264 的效率提高一倍以上。本攝影機採用 MPEG-4 AVC/H.264 編碼高清晰動畫。

■ VBR

VBR 全名為 Variable Bit Rate，這是一種根據錄製場景自動控制位元率（特定時間內的錄製資料容量）的錄製格式。對於快速移動的視頻，需要大量的“Memory Stick PRO Duo”空間來產生清晰影像，因此“Memory Stick PRO Duo”的錄製時間會變短。

■ 分裂

媒體內的檔案分割為數個片段的媒體狀況。您可能無法正確儲存影像。您可以透過執行 [媒體格式化]（第 55 頁）解決這個情況。

■ 縮圖

可以讓您同時觀看許多影像的縮小影像。[VISUAL INDEX]/[ INDEX]/[ INDEX] 為縮圖顯示系統。

索引

數字

1080i/480i	66
16:9	66
2ch 立體聲	59
480i	66
4:3	66
5.1ch 環繞聲	59
5.1ch 環繞聲錄音	28

A

AVCHD 格式	88, 99
A/V OUT 插孔	37
A/V 連接電纜	14, 41, 50
A/V 遙控連接器	37

B

“BRAVIA” Sync	42
白平衡	73, 80
白色漸變	74
斑馬圖案	60
保養	88
備份	請參閱儲存影像
編輯	44
變焦	28
播放	23, 31
播放列表	47
播放時間	17
播放中放大	35

C

CD-ROM	14
COLOR SLOW SHTR (Color Slow Shutter)	74, 80
操作確認提示音	請參閱提示音
常規設定	67
場景選擇	72, 80
充電時間	17
儲存影像	43

D

DC IN 插孔	15
Dolby Digital 5.1 Creator	28
Dual Rec	29
單鍵結合	73
檔案	87
檔案編號	63
電池組	15
電視機彩色系統	85
電視機連接指南	38
電視模式	66
電影捲動索引	34
電源插座	15
電源線	14
動畫	
錄製模式	59
錄製品質	10
拍攝	26
對焦	71, 78

E

Easy Handycam 操作	22
------------------	----

F

FH	59
分割	47
分量 A/V 電纜	14, 39, 41
分裂	99
風景	72
復古效果	74

G

高清晰電視機	39
觀看影像設定	64
管理媒體類別	54
廣角	28

H

Handycam Station	15
HDMI 電纜	40
HDMI 控制	68
HD/SD 設定	54
HD (高清晰) 影像品質	8
HELP	12
HOME MENU	11, 57
常規設定	67
觀看影像設定	64
設定類別	57
攝影機動畫設定	59
攝影機照片設定	62
聲音 / 顯示設定	65
時鐘 / 語言設定	67
輸出設定	66
HQ	59
海灘	73
海外使用	85
黑白	74
黑色漸變	74
幻燈片放映	36
幻燈片放映設定	36

I

INDEX 設定 (人臉索引設定)	62
“InfoLITHIUM” 電池組	89

J

JPEG	87, 99
漸變調節	74, 80
交流電變壓器	14, 15
校準	91
警告訊息	83
警告指示	82
靜像	
靜像檔案	87
拍攝	27
影像大小	62

鏡像模式	29
聚光燈	73

K

可錄製圖片數量	63
快速開機等待	68
寬螢幕電視機	40
寬螢幕選擇	59, 80

L

LCD 背景亮度	65
LCD 亮度	65
LCD 色彩	65
LCD 顯示幕	18
LCD 螢幕	18
LCD 背景亮度	65
LCD 亮度	65
LCD 色彩	65
LP	59
蠟筆畫效果	74
臉部偵測	62, 81
連接	
4:3 電視機	40
DVD/HDD 記錄器	50
高清晰電視機	39
寬螢幕電視機	40
錄影機	50
USB 設備	51
印表機	52
列印	52
錄製	22, 26
錄製格式	88
錄製品質	10
錄製時間	17

M

“Memory Stick”	2, 88
Memory Stick Duo 轉接器	2, 89
“Memory Stick PRO Duo”	2, 88

“Memory Stick PRO-HG Duo”	2, 88
MPEG	99
MPEG2	87
MPEG-4 AVC/H.264	99
麥克風參考電平	75, 81
媒體格式化	55
媒體資訊	55

N

內建變焦麥克風	74
NTSC	85

O

OPTION MENU	69
-------------	----

P

“PhotoTV HD”	42
PictBridge	52
拍攝模式	59
拍攝數據	64
平穩緩慢拍攝	29
曝光	72

Q

QUICK ON	29
其它類別	44
全球時差	86

R

RESET	93
人臉索引	34
人像 (柔和人像)	73
日出和日落	72
日期和時鐘設定	19
日期索引	35
日期 / 時間	64, 98

S

S VIDEO 電纜	41, 50
------------	--------

SD (標準清晰) 影像品質	8
SP	59
STEADYSHOT	60, 80
三腳架	95
刪除	44
靜像	45
全部刪除	45
依日期刪除	45
閃光燈	78
閃光等級	61
閃光燈模式	61
設定	57
設定類別	57
攝影機動畫設定	59
攝影機照片設定	62
攝遠	28
聲音模式	59
聲音 / 顯示設定	65
剩餘	
電池電力	16
“Memory Stick PRO Duo”	55
剩餘的電池電力	16
剩餘量顯示設定 (動畫)	61
室內	73
時區設定	67
濕氣凝結	90
室外	73
時鐘 / 語言設定	67
輸出設定	66
數位變焦	60
數位效果	74, 80
睡眠模式	29
水平導引框	60
縮圖	99
索引畫面顯示按鈕	97

T

- 特寫.....71, 80
- 提示音.....65
- 圖示.....請參閱顯示指示

U

- USB 電纜.....14
- USB 連接.....87
- USB 選擇.....51, 52
- USB 轉接器蓋子.....14, 95

V

- VBR.....10, 99
- VISUAL INDEX.....23, 31

W

- 腕帶.....95
- 完全充電.....17
- 為電池組充電.....15
- 握住攝影機.....26

X

- X.V. COLOR.....60, 90
- 夏令時間.....67
- 顯示.....64
- 顯示輸出.....66, 81
- 顯示指示.....97
- 消除紅眼.....61
- 修復影像資料庫檔案.....56
- 雪景.....73

Y

- 焰火.....72
- 夜間人像.....72
- 夜晚.....72
- 依日期新增.....48
- 音量.....65
- 音量調節.....33
- 影像大小.....62
- 影像管理檔案.....87

- 影像品質.....54
- 影像品質設定.....54
- 影像效果.....74, 80
- 影音輸出選擇.....66
- 語言設定.....67
- 預裝的充電電池.....91
- 原始.....47

Z

- 在電視機上觀看圖片.....37
- 展示模式.....67
- 照片攝取.....46
- 指示.....98
- 重點測光（彈性點測光）.....72
- 重點對焦.....71, 80
- 燭光.....72
- 專用 USB 端子轉接器.....14, 51, 95
- 自動緩慢快門.....60, 80
- 自動關機.....67
- 自檢顯示.....82
- 資料代碼.....64, 98
- 資料夾.....87
- 字幕日期.....61
- 自拍.....75

在我們的客戶支持網站可以查詢到本產品新增的訊息和日常問題的答案。

<http://www.sony.net/>