



LJ-4000N

联想激光打印机

用户手册

声明

使用联想LJ4000N激光打印机前请仔细阅读本手册, 并请妥善保管本手册。本手册随同LJ4000N打印机一起提供或出售, 与该打印机销售有关的任何有版权声明的材料均受到版权法的保护。联想(北京)有限公司保留所有权利。未经联想(北京)有限公司事先的书面同意, 不得对本手册和其它有版权声明的材料进行全部或部分的拷贝或其它任何方式的复制。由本手册或其它有版权材料的部分或全部内容所制作的拷贝必须含有与源材料相同的版权声明。

关于商标

Microsoft、Windows和Windows NT是微软公司的注册商标。PowerPC和Microdrive是IBM(美国国际商用机器公司)公司的商标。Macintosh是苹果计算机公司的注册商标。HEWLETT-Packard, PCL, PJI是惠普公司的注册商标。PostScript是Adobe Systems公司的注册商标。Centronics是Centronics数据计算机有限公司的商标。所有其它的商标和产品名称分别属于其各自的所有者。

注意事项

臭氧浓度

该打印机会产生臭氧(O₃),这些臭氧可能聚积在安装打印机的地方而产生难闻的气味。为了使臭氧的浓度小于0.1ppm,建议您不要将打印机安装在狭小且通风不畅的地方。

接口连接器

在连接或断开与打印机相连接的电缆前,务必要关闭打印机的电源,以免由于带电插拔接口连接器而产生静电。不能使用没有电源保护头的接口连接器。

注意:应使用有屏蔽保护的接口电缆。

激光声明

本打印机符合 IEC825 的规定,被定为“I类激光产品”。由于本打印机内部发出的辐射已被保护性屏罩和外部罩板挡住,因此用户正常操作的任何期间,不会产生危险性的激光辐射。

注意:如果不按本手册说明的步骤进行控制、调整或操作可能会导致严重的辐射泄露。

重要的安全保护措施

1. 请阅读所有的说明并妥善保存以备将来使用。
2. 清洁打印机之前,请将电源线从插座拔下。
3. 不要在靠近水的地方使用本产品。
4. 不要将本产品放在不稳固的车子、台子或桌子上。否则打印机可能坠落而导致严重损坏。
5. 机壳和后面的沟槽和开口用于通风以确保本产品工作可靠并不致过热,这些开口不能被堵塞或覆盖。千万不要将本产品放在床上、沙发、地毯或其它类似的表面上致使开口被堵塞。千万不要将本产品放在散热器或调温器上或附近。除非提供适当的通风,否则本产品不能置入其它装置中。
6. 本产品配有三芯接地插头,即有第三个(接地)插脚的插头。这种插头只适用于接地型的电源插座。这是一个安全措施。如果您不能将该插头插入插座,请与电气技师联系更换陈旧的插座。不要废弃接地插头的功能。
7. 不要将任何物体放在电源线上。不要将本产品安装在人们会从电源线上走过的地方。
8. 如果本产品使用加长的电源线,要确保使用该加长电源线的所有设备的总电流不要超过该电源线的额定电流量。
9. 切勿将任何种类的物体通过本产品机壳的沟槽塞入,这些物体可能碰到有危险的高压部位或使部件发生短路从而导致失火或电击。千万不要将任何种类的液体泼洒到本产品上。
10. 除了用户手册里说明的以外,不要试图自己维修本产品。取下盖子可能使您面临高电压或其它危险。应将所有部件的维修交给专业维修人员。
11. 当出现以下情况时,将本产品的插头从墙上插座拔下,并交给具备资格的专业维

修人员进行处理：

- A. 电源线损坏或磨损。
- B. 有液体进入本产品。
- C. 本产品暴露在雨中或水中。
- D. 按照操作说明进行操作而本产品不能正常工作。您只能调节本手册里指明的控制功能，如果对其它控制功能进行了不正确的调节，经常会导致损坏并使技术人员需要大量的工作才能使本产品恢复正常。
- E. 本产品坠落或机壳损坏。

墨粉处理警告

- 不要焚烧墨粉及墨粉盒。产生的火花可能引起火灾。
- 切勿打开墨粉盒或废粉收集盒。
- 确认未吸入墨粉，并确认未用沾有墨粉的手擦拭眼睛或触到嘴唇。并确信没有任何墨粉沾到您的皮肤上。
- 关于正确处理旧墨粉盒和旧废粉收集盒的详细信息，请与销售商联系。或者使用符合所在国家、市、省或当地法律法规的方法来妥善处理墨粉或墨粉盒。
- 请将墨粉盒和废粉收集盒远离儿童。

本打印机的主要特点

LJ4000N打印机具有许多极其杰出的特性。它的设计使我们拥有了一个清洁的环境，同时也标志着最新一代的打印机技术。具体介绍如下：

超长寿命模块

硒鼓、显像器和热辊的设计都具有超长寿命的特点。

非晶硅硒鼓

非晶硅硒鼓是在陶瓷技术基础上使用非晶硅开发出来的。

KIR(图像润色)

一种软件平滑技术。它运用软件来提高打印机的分辨率，产生高质量的打印效果。默认设置为**开**。

完美的打印质量

在1200快速模式下使用1200 dpi分辨率，打印输出接近于印刷质量。另外，由于使用了KIR技术，即便在300 dpi和600 dpi打印模式下也可获得高质量的打印输出。

大容量纸盒

纸盒可以容纳大约500张纸，而多用途纸盒可以容纳大约100张纸。

多样化的打印介质

打印机除了可以在标准纸张上打印外，还可以在透明胶片、标签以及其他具有特殊用途的介质上打印。

休眠模式

打印机处于空闲状态时，可以节省能量。

经济打印

通过减少页面上墨粉的覆盖量来增加墨粉的可打印量。

USB(通用串行总线)接口

本打印机支持USB 1.1标准。用USB接口将打印机连接到计算机上会比用并行接口连接的通讯速度快。

标准双向并行接口

支持同计算机的高速数据交换。

多样化的可用字体

本打印机安装有80种PCL/PS兼容字体和一种行式打印机位图字体。

PRESCRIBE命令语言

PRESCRIBE提供的特性包括高级图形功能，它使得打印机可打印出任何轮廓字以及实体形状。它还提供多种形式的特殊效果，如：图案填充、灰度底纹、用户可控制的打印图像模式、多页面打印方向以及同页面打印方向。

打印机共有五种消息显示语言

英语、法语、德语、意大利语以及西班牙语。还可以下载其他的消息语言。详细信息，请与LJ4000N打印机经销商联系。

PDF417 二维条形码

本打印机具有使用户实现二维堆积条形码符号体系PDF417(可移植数据文件417)的功能。

兼容SNMP协议

本打印机兼容简单网络管理协议(SNMP)。

SNMP用于提供并传输打印机与计算机之间的管理信息(MIB)。

目录

第一部分 安装打印机

步骤1. 拆开打印机包装	1-1-1
步骤2. 放置打印机	1-1-2
步骤3. 安装墨粉盒	1-1-3
步骤4. 安装废粉收集盒	1-1-5
步骤5. 连接打印机与计算机	1-1-7
步骤6. 连接电源线	1-1-9
步骤7. 把纸张装入纸盒和多用途纸盒	1-1-10
步骤8. 打开电源	1-1-16
步骤9. 打印测试页	1-1-18

第二部分 安装打印机驱动程序

第一章 安装打印机驱动程序..... 2-1-1

使用并行接口	2-1-1
使用USB接口	2-1-8
使用网络端口	2-1-13

第二章 添加双面打印单元..... 2-2-1

安装双面打印单元(DU-60)	2-2-1
选择打印机页面描述语言并输入用户姓名	2-2-3

第三章 从Windows应用程序中打印..... 2-3-1

基本打印任务	2-3-1
设置自定义纸张大小	2-3-3
高级介质设置	2-3-5
封面模式	2-3-5
插入页	2-3-8
透明胶片插衬纸	2-3-10
每张打印多页	2-3-12

更改文档大小	2-3-14
更改分辨率	2-3-15
调整灰度	2-3-16
TrueType字体	2-3-17
使用双面打印单元(DU-60)	2-3-18

第三部分 打印机使用、维护及故障排除

第一章 使用操作面板	3-1-1
了解操作面板	3-1-2
消息屏	3-1-2
接口指示灯	3-1-3
纸张大小指示灯	3-1-3
纸张类型指示灯	3-1-4
就绪、数据以及维护指示灯	3-1-4
按键	3-1-5
打印测试页	3-1-6
菜单结构图	3-1-6
状态页	3-1-8
维修状态页	3-1-11
网卡接口状态页	3-1-12
字体列表	3-1-14
已收数据的转储	3-1-16
纸张处理	3-1-17
设置纸张大小	3-1-17
设置纸盒中的纸张大小	3-1-17
设置多用途纸盒中的纸张大小	3-1-21
设置纸张类型	3-1-23
设置纸盒中的纸张类型	3-1-23
设置多用途纸盒中的纸张类型	3-1-24
自定义纸张类型	3-1-25
重置自定义纸张类型	3-1-29

多用途纸盒模式.....	3-1-30
选择进纸来源	3-1-31
输出位置	3-1-32
忽略A4和Letter大小的区别	3-1-33
页面控制	3-1-34
仿真模式	3-1-34
更改仿真模式	3-1-34
KPDL仿真模式的可选仿真模式	3-1-35
打印KPDL错误	3-1-36
字体	3-1-38
默认字体	3-1-38
默认字体大小	3-1-40
更改Courier/Letter Gothic字体的类型	3-1-41
设置Courier/Letter Gothic字体的字符间距	3-1-42
代码集	3-1-43
打印份数	3-1-44
打印方向	3-1-45
KIR	3-1-46
经济打印	3-1-48
分辨率	3-1-49
接口	3-1-50
并行接口模式	3-1-50
USB接口模式.....	3-1-51
配置	3-1-52
页保护模式	3-1-52
换行（LF）操作	3-1-53
回车（CR）操作	3-1-55
A4纸间距.....	3-1-56
打印浓度	3-1-57
总打印页数	3-1-58
重置墨粉计量器.....	3-1-58

消息语言	3-1-59
自动换页超时设置.....	3-1-61
休眠定时器设置.....	3-1-62
重置打印机	3-1-64
资源保护	3-1-65
告警（蜂鸣器）设置.....	3-1-66
自动继续打印设置.....	3-1-67
第二章 纸张选项.....	3-2-1
一般指南	3-2-2
纸张可用性	3-2-2
纸张规格	3-2-2
选择正确的纸张.....	3-2-3
特殊纸张	3-2-7
透明胶片（高射投影仪胶片）	3-2-7
背粘标签	3-2-8
纸张类型	3-2-11
第三章 维护.....	3-3-1
更换墨粉盒	3-3-2
墨粉盒更换间隔.....	3-3-2
更换墨粉盒	3-3-3
更换废粉收集盒.....	3-3-6
清洁	3-3-9
清洁电极线	3-3-9
清洁电栅极	3-3-10
送纸单元	3-3-12
第四章 故障排除.....	3-4-1
一般指南	3-4-2
打印质量问题	3-4-3

指示灯和消息	3-4-6
指示灯	3-4-6
维护消息	3-4-7
错误消息	3-4-10
清除卡纸	3-4-11
纸张卡在纸盒中或打印机内部.....	3-4-12
纸张卡在双面打印单元中.....	3-4-15
纸张卡在多用途纸盒中.....	3-4-18

附录A 安装双面打印单元.....	A-1
--------------------------	------------

附录B 技术规格.....	B-1
----------------------	------------



LJ-4000N

联想激光打印机

安装打印机

步骤

1

拆开打印机包装

请小心地将打印机和其它配件从包装箱中取出。请根据下面的装箱单进行检查有无遗失任何配件。

装箱单

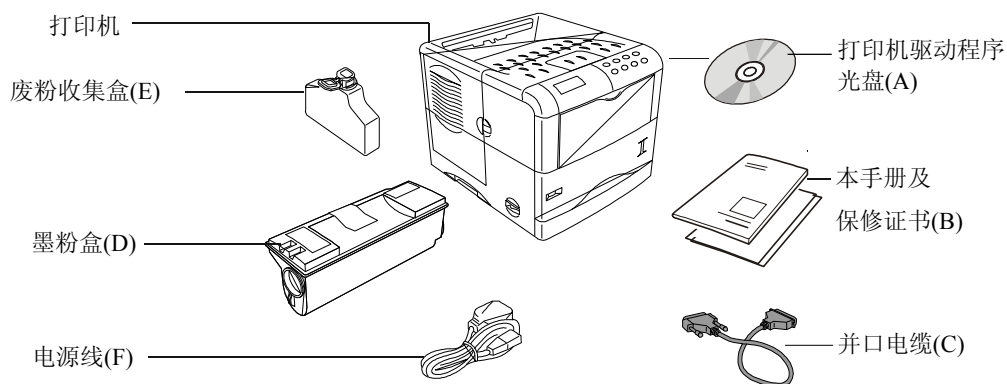
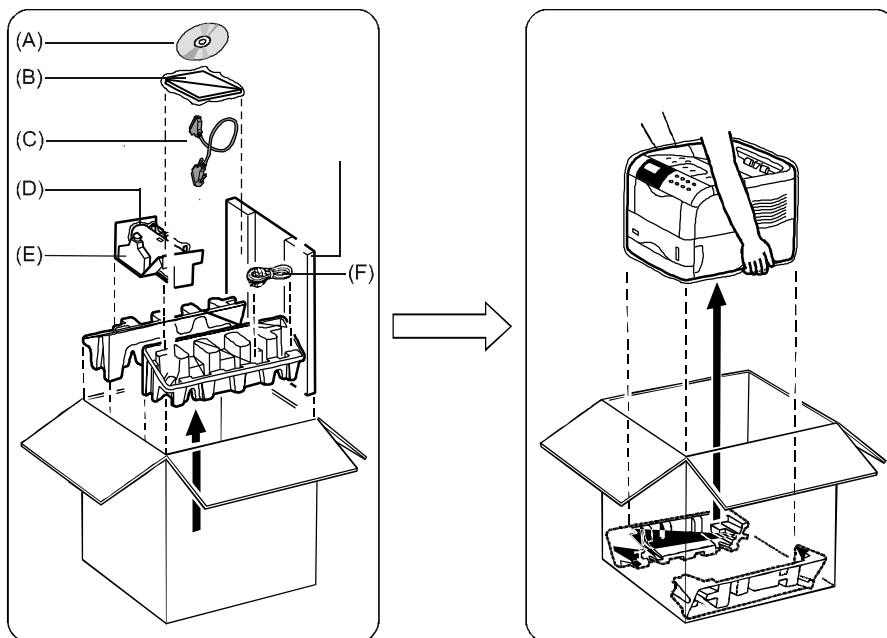

步骤

2

放置打印机

确保放置打印机的地方符合以下的要求：

空间

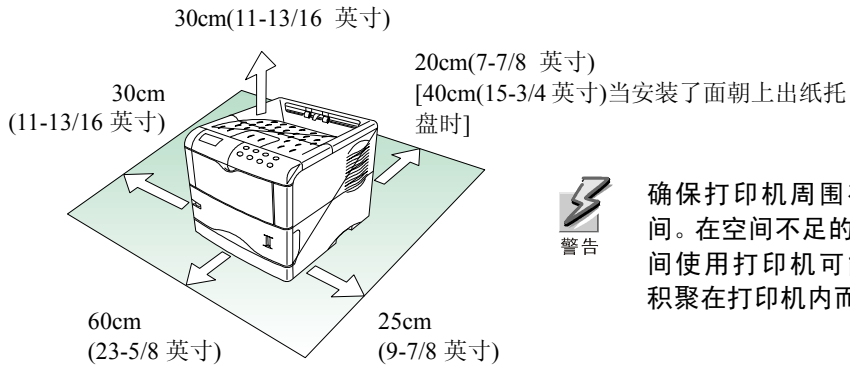

确保打印机周围有足够的空间。在空间不足的情况下长时间使用打印机可能会使热量积聚在打印机内而导致失火。

环境

温度	10 至 32.5°C (50 至 90.5°F)，理想温度为 23°C (73.4°F)
湿度	20 至 80%，理想湿度为 60%



不要将打印机放置在温度或湿度超出推荐范围的地方。否则，打印质量可能下降并使卡纸的机率增多。

应避免的地方

请不要将打印机安装在以下位置：

- 直接的冷热气流
- 直接从外部吹入的气流（避免靠近建筑物入口的地方。）
- 温度或湿度骤变的地方
- 高温热源，例如，靠近炉子或散热器
- 大量灰尘
- 震动
- 不稳固或不平的表面
- 氨或其它有害烟雾（如果您打算对房间进行烟熏，或大量使用杀虫剂，请先把打印机搬走！）
- 过强的光照或过高的湿度
- 通风不良
- 低气压，例如，海拔超过 2000 米（6500 英尺）

步骤

3

安装墨粉盒

在您第一次使用打印机之前，您必须先安装墨粉盒、废粉收集盒并设置与计算机连接的接口。

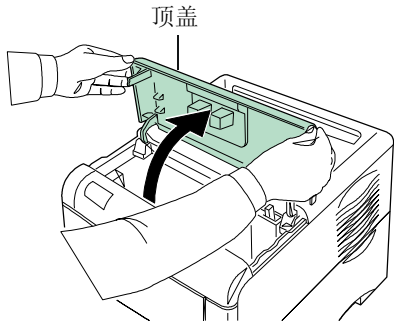

1 将打印机的顶盖完全打开。

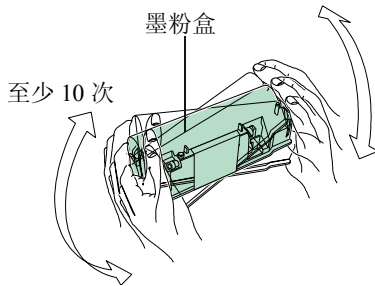

2 将墨粉盒从包装袋中取出。

3 使贴有标签的一面向下，用力摇晃墨粉盒（按箭头所示的方向）至少 10 次，以使里面的墨粉松动并混合均匀。

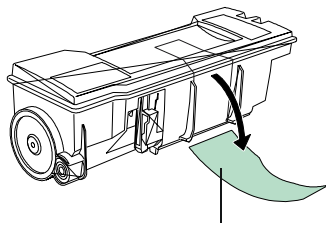

4 将保护封带小心的撕下。

保护封带

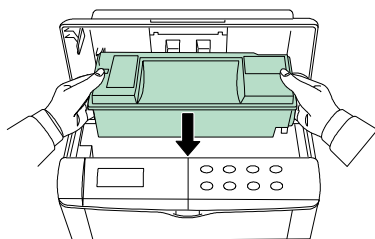

5 将墨粉盒装进打印机。

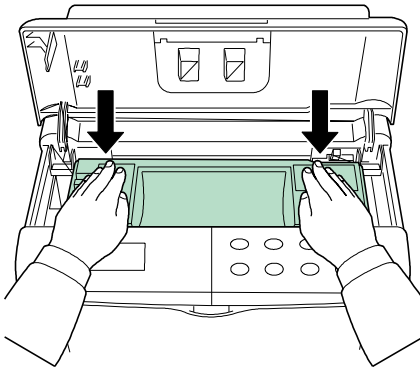

6 两侧均匀用力地按压墨粉盒顶部印有“PUSH HERE (按此处)”标记的地方。

当墨粉盒就位时，会发出“咔哒”声表明已被锁住。

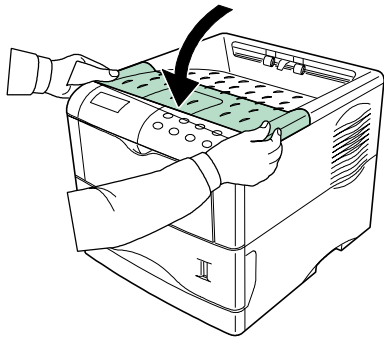

7 合上顶盖。

取出墨粉盒

将锁定杆（绿色）拉向右边，然后将墨粉盒轻轻取出。

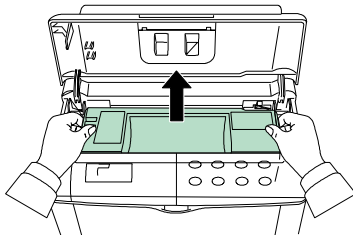
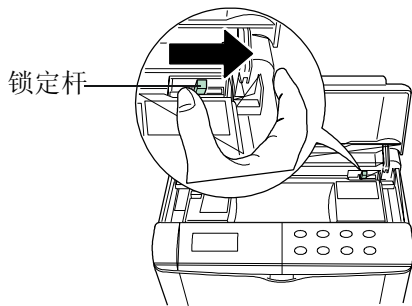

步骤

4

安装废粉收集盒

废粉收集盒随打印机一起提供。打印机内必须安装废粉收集盒。

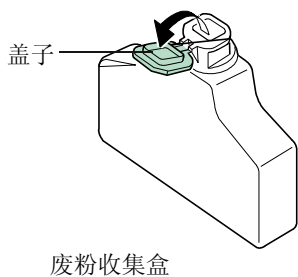

1 打开废粉收集盒的盖子。

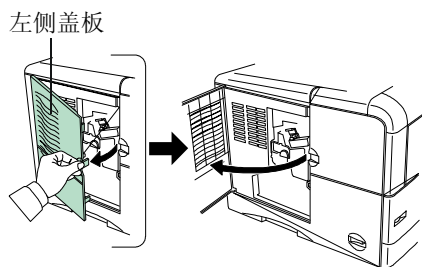

2 打开打印机左侧的盖板。

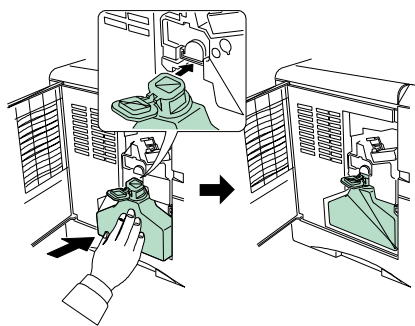

3 按左图所示装入废粉收集盒。当到达合适位置时废粉收集盒就会被锁住。

4 确保废粉收集盒已正确装入后，关上左侧盖板。

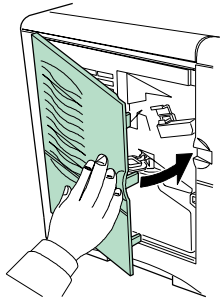

取出废粉收集盒

用手拿住废粉收集盒的同时，按压锁定杆，然后将废粉收集盒轻轻取出。

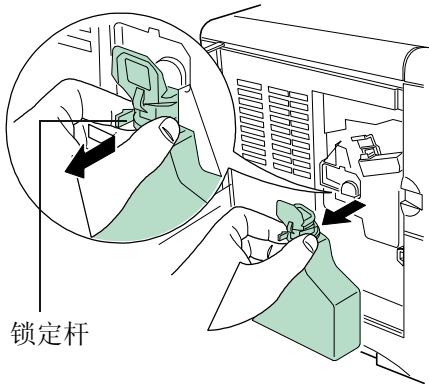

步骤

5

连接打印机和计算机

可采用多种方式连接打印机与计算机，例如通过并行端口、USB(通用串行总线)端口或网卡。

打印机的连接

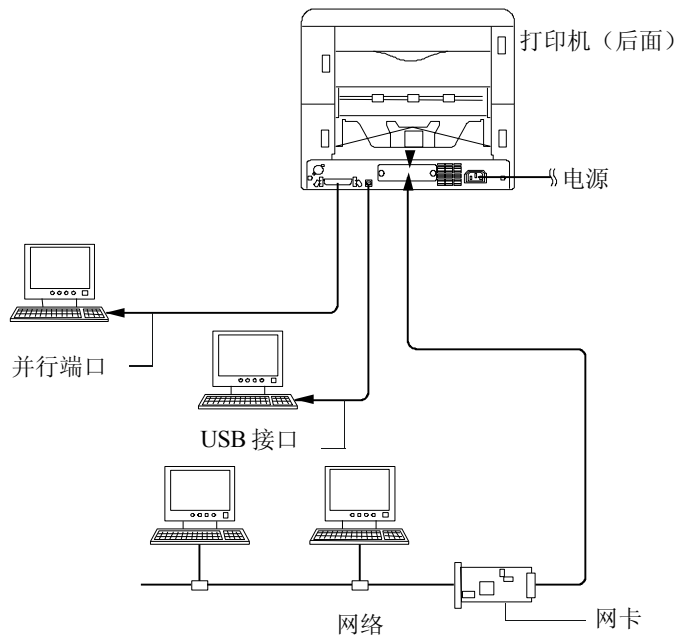

注意

执行这一步骤之前，务必将打印机和计算机的电源都关闭，并将打印机的电源线插头从插座拔下。否则可能导致电击。

标准并行端口 (☐) 和 USB 接口 (•↔) 位于打印机的后部。

并行端口的连接

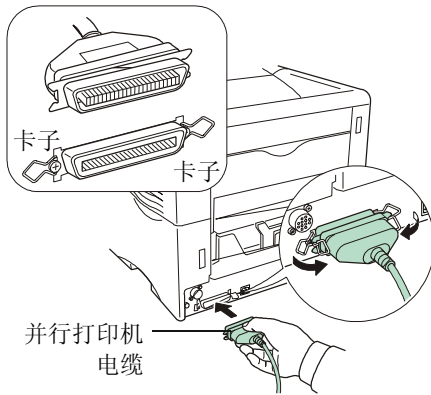

- 1 将打印电缆（随机附带）的一头插入打印机后部的并行端口。



- 应使用符合 IEEE1284 标准的并行打印机电缆。
- 如果打印机的安装位置靠近计算机，则打印机的工作性能最佳。打印电缆应有屏蔽且长度不要超过 3 米（10 英尺）。

- 2 将接头两边的卡子卡上以使接头固定。

将打印电缆的另一端插入计算机的并行端口。

USB（通用串行总线）接口的连接

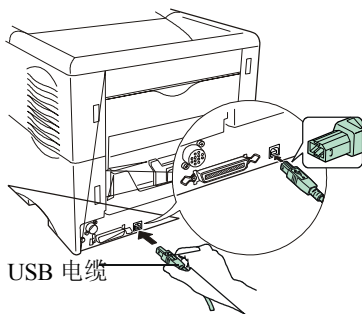

- 1 将 USB 电缆（未随机附带）的一端插入打印机后部的接口。



- 应使用符合 USB 1.1 标准的电缆（一个 A 型的矩形插头和一个 B 型的方形插头）。
- 连接电缆应有屏蔽且长度不要超过 5 米（16 英尺）。

- 2 将 USB 电缆的另一端插入计算机的 USB 接口。

步骤

6

连接电源线

本部分说明连接电源线的步骤和各种注意事项。

电源注意事项

- 将打印机安装在靠近墙上交流电源插座的地方,最好让该插座专用于打印机。
- 电源电压必须符合打印机后面板铭牌标签中所指定的电压后,才可使用该打印机。
- 如果使用加长的电源线,则电源线加上延长线不能超过 5 米(16 英尺)。

电源要求

电压	240V, 电压波动 $\pm 10\%$
频率	50/60Hz(220 至 240V) $\pm 2\%$
电流	240V 时最大为 3.6A

连接电源线



- ? 确信已关闭打印机的电源。
- ? 仅使用随打印机提供的电源线。

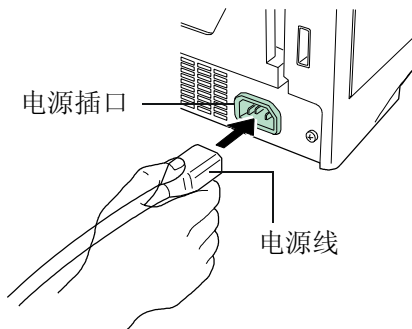

- 1 将电源线插入打印机后面的电源插口内。
- 2 将电源线另一端插入电源插座。



一定要插到三芯接地的插孔中。

步骤

7

将纸张装入纸盒和多用途纸盒

纸盒可容纳 A5 至 A4/Letter 和 Legal 尺寸的纸张约 500 张。MP(多用途)纸盒可容纳多种型号的纸张，其容量约 100 张。

非标准尺寸(自定义尺寸)但在最大尺寸之内的纸张也可装入供纸盒。将自定义尺寸纸张装入纸盒时，必须通过控制面板将纸张尺寸输入打印机。标准尺寸纸张的设置已在纸盒里的固定位置予以标明。

本打印机可使用符合以下重量标准的纸张。

纸张来源	纸张重量
纸盒	60 至 105 克/m ²
多用途纸盒	60 至 200 克/m ²



注意

纸张的边缘较锋利。装纸时注意不要被纸张划破了手。

纸盒

1 将纸盒完全抽出打印机。

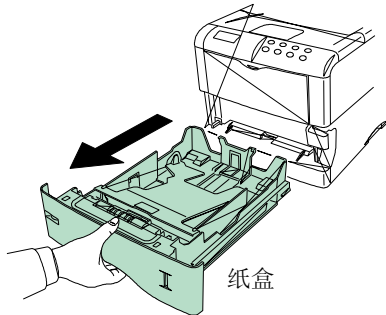

2 向下按压底板直到其被锁住。

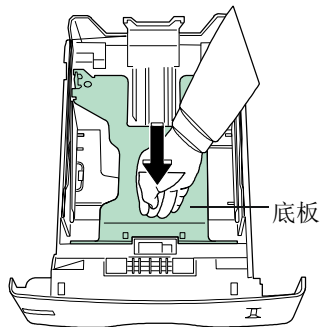

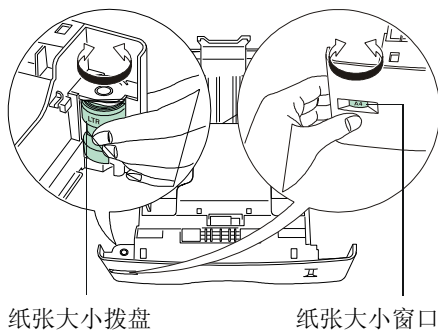
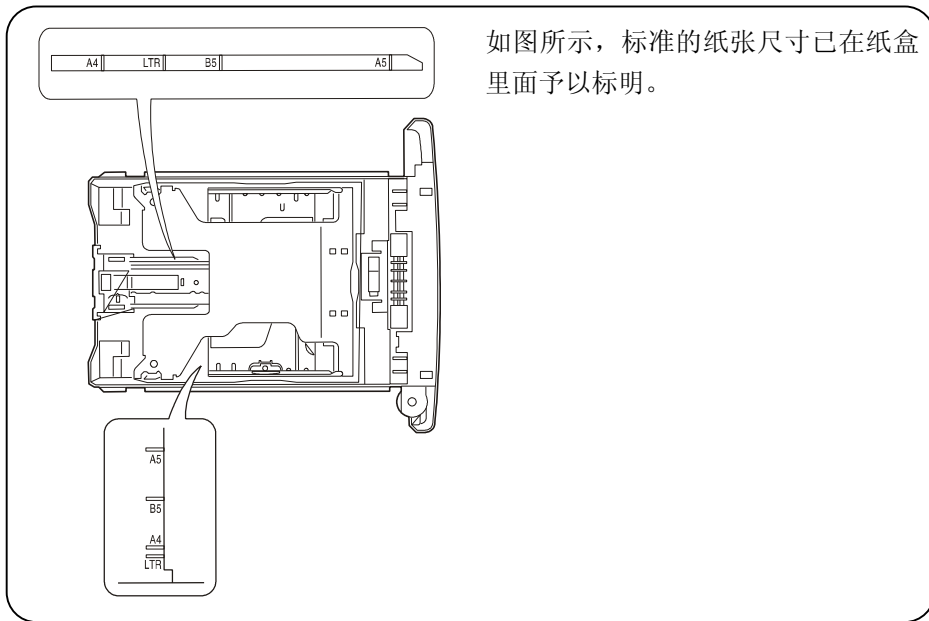

- 3** 转动纸张大小拨盘，使您要使用纸张的尺寸显示在纸张大小窗口里。



当纸张大小拨盘被设置为自定义时，必须通过操作面板将纸张大小输入打印机。请参阅第三部 打印机使用、维护及故障排除。

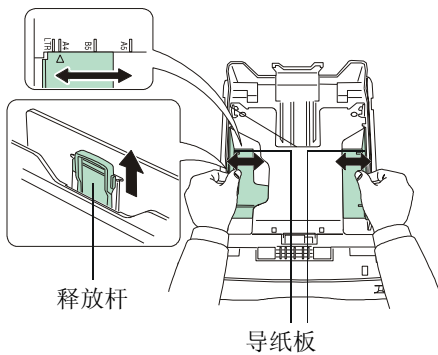

- 4** 调节位于纸盒左右两侧的导纸板位置。拉动左侧导纸板上的释放杆，将其移动到所需纸张大小位置。

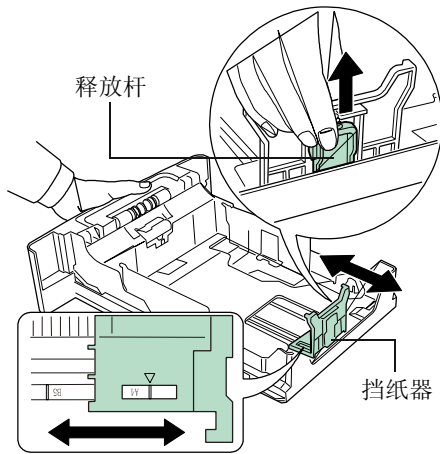

- 5 调整纸盒后部挡纸器的位置。拉动释放杆并将挡纸器移动到所需纸张大小位置。纸盒的出厂设置为 A4 尺寸。

当使用自定义尺寸纸张时，将导纸板和挡纸器移动到最大尺寸，将纸张放入纸盒，然后调整导纸板和挡纸器的位置，使它们与纸张稍微接触。

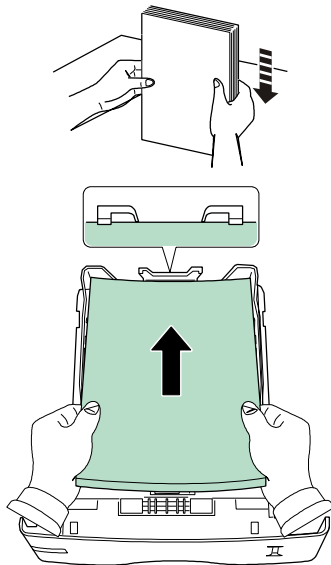

- 6 确保纸张的边缘对齐。将纸张放入纸盒。

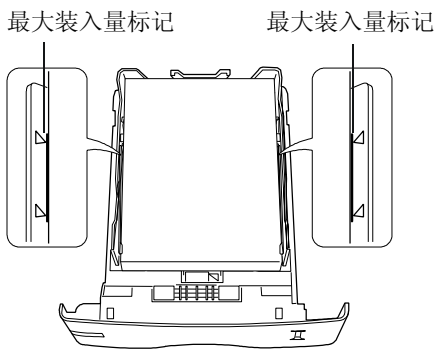

- 装入纸张的数量不要超过导纸板上的最大装入量标记。
- 纸盒可容纳重量为 80 克/平方米(21 令磅)或厚度为 0.11mm 的纸张约 500 张。

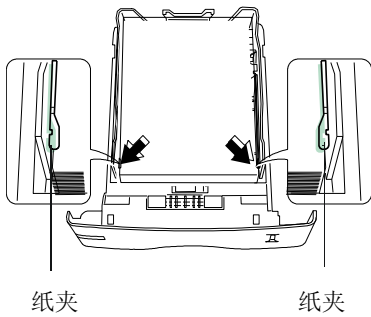

- 7 调整一下纸迭，使之处于纸夹下面，如图所示。

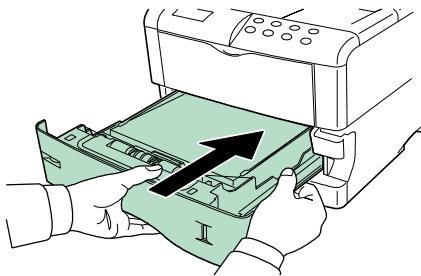

- 8 将纸盒放入打印机纸盒槽中。要将纸盒一直推到尽头。

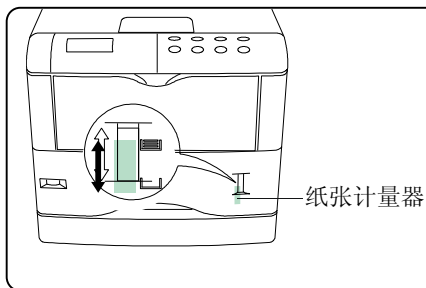

纸盒前部的右侧有一个纸张计量器，用来显示剩余的纸张数量。当纸张用尽时，指针就会向下移动到 （空）的位置。

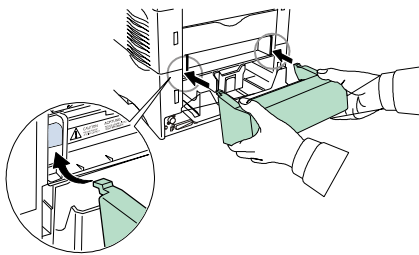

- 9 如果您的打印机安装的是可容纳 Legal 尺寸纸张的纸盒，请将打印机后部的防尘罩装上。（Legal 尺寸的纸盒和防尘罩仅用于美国。）

取下防尘罩

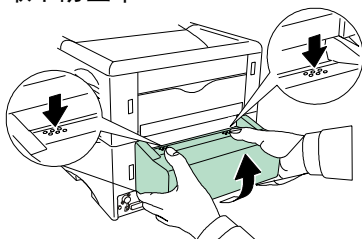

多用途纸盒

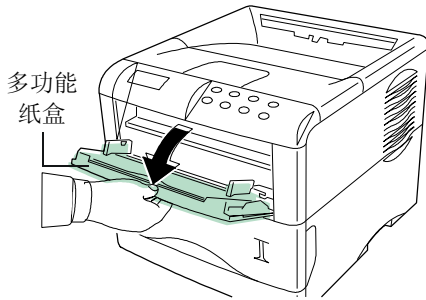

1 将多用途纸盒朝您自己的方向拉出，直到拉不动为止。

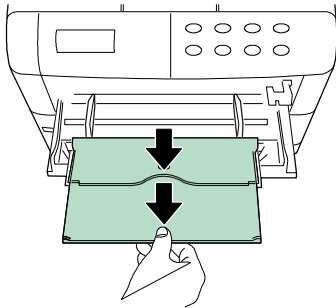

2 抽出子托盘。

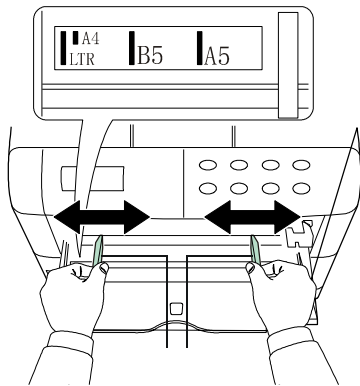

3 调节多用途纸盒上导纸板的位置。标准纸张的尺寸已在多用途纸盒里标明。如果使用的是标准尺寸的纸张，则将导纸板移到有相应标记的位置。

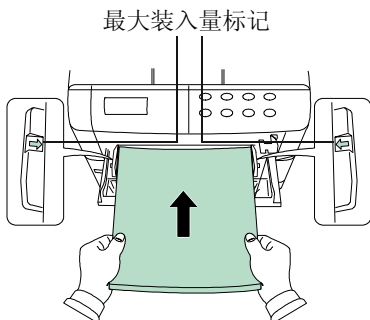

4 将纸张与导纸板对齐，并尽量向里面插入。



装入纸张时，不要超过多用途纸盒里的最大装入量标记。

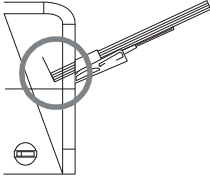
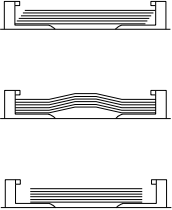
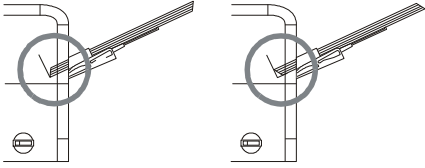

如果纸张向一个方向有较大的卷曲，例如，已经在纸张的一面打印过，可试着将纸张向另一个方向卷曲一下以抵消卷曲，然后打印出来的纸张就是平整的了。

正确		
错误		

信封

信封应面朝上送入，信封的右边先送入。



- 购买之前，先用打印机打印一个样本信封以检查打印质量是否令人满意。
- 为了避免故障，推荐使用后出纸盒以使信封的正面朝上。详细信息请参阅下一页。

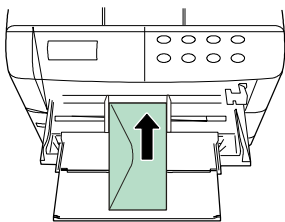

某些类型的信封不适合打印。关于哪些类型的信封适于打印的详细信息，请参阅第三部 打印机使用、维护及故障排除。

步骤

8

打开电源开关

本部分说明打开打印机电源的步骤。打印机预热过程中，液晶屏信息提示语言和打印测试页的语言可从英语、法语、德语、意大利语和西班牙语当中选择。

默认的信息提示语言是英语。关于如何将信息提示语言切换为另一种语言，请参阅**选择信息提示语言**部分。

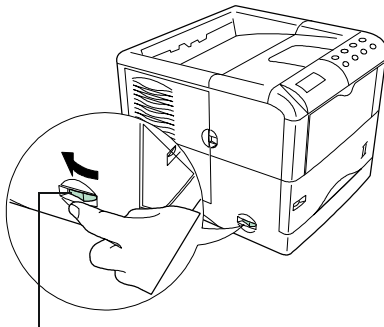

电源开关

- 1 打开打印机的电源开关。液晶屏显示 Self test(自检)。



如果指示灯不亮，请检查前面的步骤是否都正确的执行了。

打印机安装后首次打开电源时，由于显影组件需要填充墨粉，大约需要 8 分钟打印机才能开始打印。在这段时间，液晶屏会显示 Please wait (Adding toner) (请稍候，正在添加墨粉)的消息。

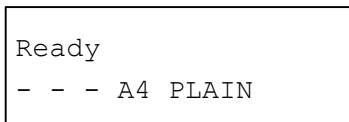

- 2 请等待，直到**就绪** (U) 指示灯变亮并且液晶屏显示 Ready(就绪)。这时打印机便可以打印了。

选择信息提示语言

默认的信息提示语言是英语。如要更改信息提示的语言，请执行以下操作步骤。经销商还可以根据要求下载除英语、法语、德语、意大利语和西班牙语以外的主要语言到您的打印机中。请与您的经销商联系。

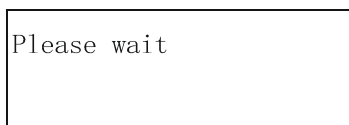
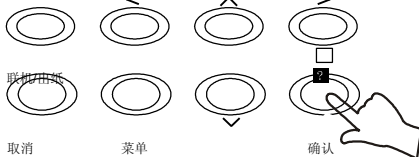

- 1 按住“确认”键，打开打印机电源开关 (I)。继续按住“确认”键直到液晶屏显示 Please wait(请稍候) (大约 1 分钟)。液晶屏应当显示 Self test (自检)的消息。
- 2 当液晶屏显示出 Please wait (请稍候) 时，松开“确认”键。

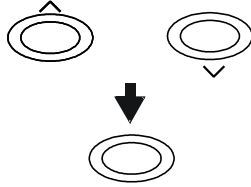
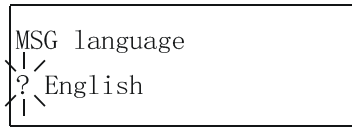

- 3 液晶屏的显示变为如左图所示，并且“？”不断闪烁。
- 4 重复按^或v键直到液晶屏显示出您需要的语言，然后按“确认”键。如果您不想改变当前设置，可以按“取消”键。
- 5 操作面板上的READY（就绪）(O)指示灯变亮，打印机准备就绪，可以开始打印。

步骤

9

打印测试页

您可以打印一张表明出厂设置的测试页来测试打印机。

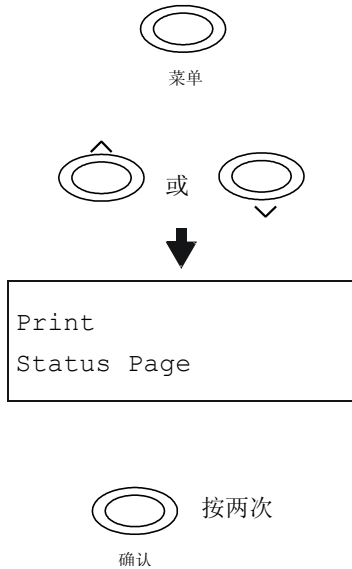

- 1 按操作面板上的“菜单”键。
- 2 重复按 \wedge 或 \vee 键直到液晶屏显示 Print Status Page(打印状态页)。

- 3 按两次确认键。打印测试页时，液晶屏显示 Processing(正处理)的消息，然后返回到 Ready(就绪)状态。

如果测试页打印正确，打印机的设置便完成了。关于使用打印机的详细说明，请参阅第三部分打印机使用、维护及故障排除。

解决卡纸故障

如果打印过程中发生卡纸，请按以下操作步骤清除被卡住的纸张。把卡住的纸张清除之后，请先打开然后再关上顶盖或送纸单元。



抽取被卡住的纸张时，要慢慢地向外拉以免将纸撕破。撕破的纸张难以清除而且容易忽略，从而阻碍清除工作。

后盖处的卡纸

- 1 拉动送纸单元的释放杆（绿色），将送纸单元取出。
- 2 打开后盖，如图所示，将被卡住的纸张取出。

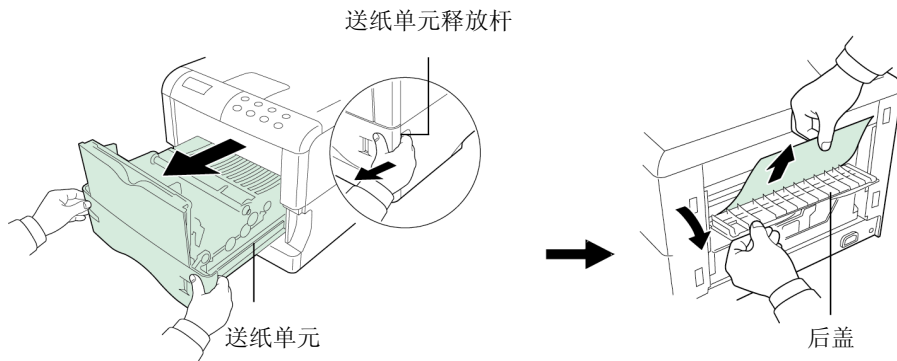

打印机内部的卡纸

- 1 拉动送纸单元的释放杆（绿色），将送纸单元抽出。
- 2 如果纸张卡在对准辊前面，按图 A 所示将纸取出。
如果纸张卡在对准辊下面，按图 B 所示将纸取出。

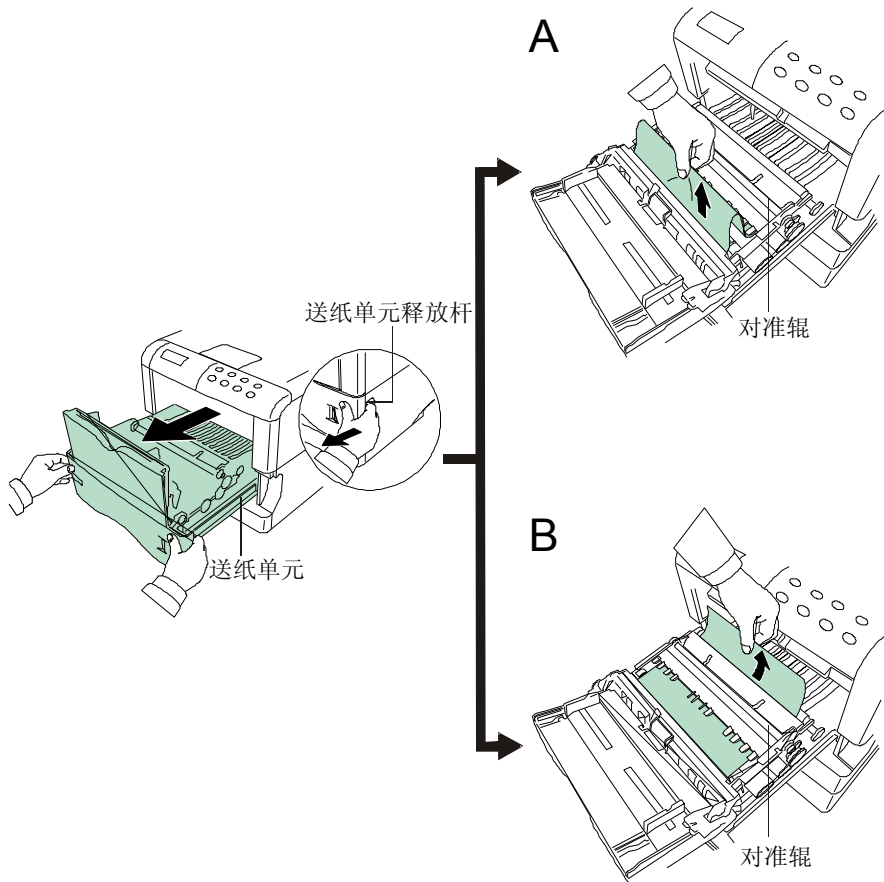

长时间不使用和移动打印机

■ 长时间不使用

如果打印机长时间不用，请将电源线从墙上插座拔下。

为了避免下次使用时可能发生损坏，建议您向经销商咨询以采取补充措施。

■ 移动打印机

当您移动打印机时：

- 轻轻地移动。
- 尽量保持水平以避免打印机里的墨粉洒出（如图所示）。
- 打印机右侧的手柄也用作存储卡插槽。如果插入了存储卡，移动打印机之前一定要先将存储卡取出。
- 移动打印机之前，确信已移除了所有的可选装置，如分类器和双面打印单元。

如果您需要将打印机移到另一个地方，请按照以下步骤将墨粉盒、废粉收集盒和显影组件取出：

1. 将墨粉盒和废粉收集盒从打印机中取出。将墨粉盒放入随打印机提供的塑料袋里以防止墨粉洒出。将废粉收集盒的盖子盖紧。
 2. 将显影组件的接头从打印机上拔下，拉动显影组件释放杆，将显影组件从打印机中取出，如（1）所示；合上显影组件的保护罩，如（2）所示；并将显影组件放入塑料袋，如（3）所示。
- (1) 取出显影组件 (2) 合上保护罩 (3) 将显影组件放入塑料袋

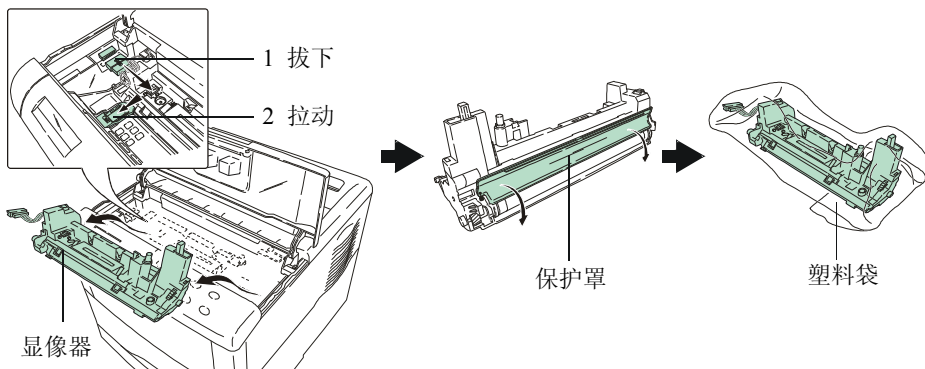

3. 按照与拆开打印机包装相反的步骤将打印机放进箱子（请参阅 **步骤 1** 拆开打印机包装）。将纸垫按图例所示放好，然后再放好墨粉盒和废粉收集盒。

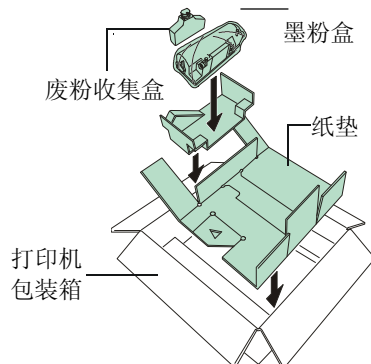

4. 如图所示，按压中间部位，给显影组件腾出空间。

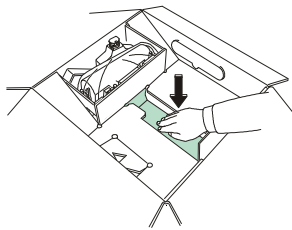

5. 将显影组件放进刚才腾出的空间里。

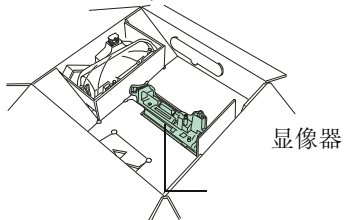

以后您可以按照相反的步骤将显影组件重新装入打印机。

操作面板

详细的操作步骤，请参见**第三部 打印机使用、维护及故障排除**。

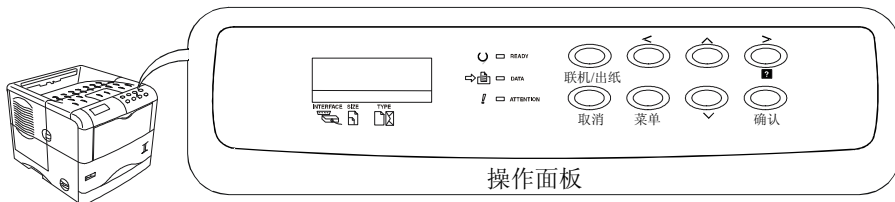

操作面板

指示灯	名称	说明
READY	就绪指示灯	闪烁 ：表明有错误出现，可由用户清除。 亮 ：表明打印机已联机，可能正在打印。 灭 ：表明打印机已脱机，接收数据但不能够进行打印。也表明由于出现了某个错误自动停止了打印作业。
DATA	数据指示灯	闪烁 ：表明正在传输打印数据。 亮 ：表明正处理打印数据或正往存储卡中写入数据。
ATTENTION	维护指示灯	闪烁 ：表明打印机需要维护或正唤醒打印机（请稍候）。 亮 ：表明出现了问题或错误，但用户能够清除，如卡纸。

液晶屏	名称	说明
	接口指示灯	接口指示灯表明当前正使用哪种打印机接口。默认值是没选择（---）。
	纸张大小指示灯	表明当前纸盒中的纸张大小。默认值为 A4 纸张。
	纸张类型指示灯	表明当前纸盒中的纸张类型。默认值为普通纸。



注意

如果所打印的页数为 2 张或以上，则当打印作业开始时，液晶屏的下一行将显示出**已打印页数/要打印的总页数**消息。

按键	功能
	<ul style="list-style-type: none"> ● 打印机联机/脱机开关。 ● 打印并输出一页。
	<ul style="list-style-type: none"> ● 终止一个打印作业，重置数字值或取消一个设置步骤。 ● 可用来停止当发生错误时打印机发出的告警声。
	<ul style="list-style-type: none"> ● 在模式选择期间，按此按键可终止设置并返回到 READY（就绪）状态。 ● 可用来选择仿真模式、字体、字符编码设置以及读取存储卡和其它设备中的数据。
	可找到所需条目或输入数字值。在一些控制步骤中，可用<和>按键来进入或退出子条目。
	可找到所需条目或输入数字值。在一些控制步骤中，可用<和>按键来进入或退出子条目。
	在模式选择功能中用作后退键。
	<ul style="list-style-type: none"> ● 在模式选择功能中用作前进键。 ● 当发生卡纸故障时，在液晶屏上可显示联机帮助信息。
	确定数字值和其它选择。

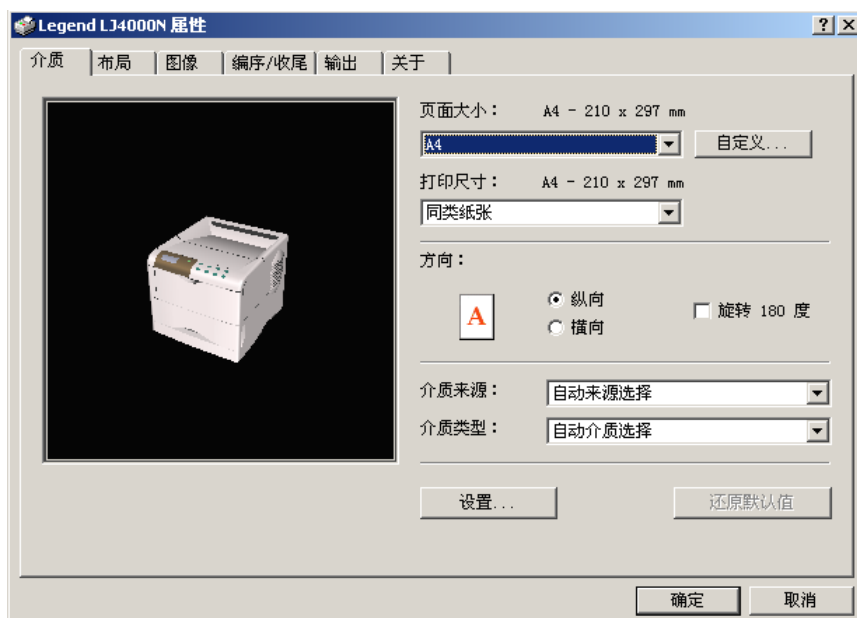

LJ-4000N

联想激光打印机

安装打印机的驱动程序

前言

本部分讲述了如何安装、配置和使用联想LJ4000N打印机驱动程序。本打印机驱动程序和其它实用程序包含在随机光盘中。本驱动程序光盘随打印机一起提供。

本光盘包含的打印机驱动程序支持以下操作系统：

- Microsoft Windows 95、Windows 98和Windows Me
- Microsoft Windows NT 4.0、Windows 2000和Windows XP
- Apple Macintosh OS 7或更新
- IBM OS/2 2.0版或更新
- Linux

本手册所讲述的是在Windows 98中使用本打印机驱动程序。联想LJ4000N打印机驱动程序和实用程序可从联想网站获得：<http://www.legend.com>



注意

基于改进目的，本打印机驱动程序的用户界面和功能可能会因驱动程序版本不同而有所不同。本手册中所用的图形图像仅为范例。

第一章 安装打印机驱动程序



如果要本打印机用作USB打印机，必须首先安装USB设备。详细信息请参见使用USB接口。

使用并行接口

将随机的LJ4000N驱动程序安装光盘插入计算机光盘驱动器中，然后请按照下面的操作步骤安装打印机驱动程序。

- 1 将LJ4000N驱动程序光盘插入计算机的CD-ROM驱动器中。
- 2 依次点击**开始**® **设置**® **打印机**。

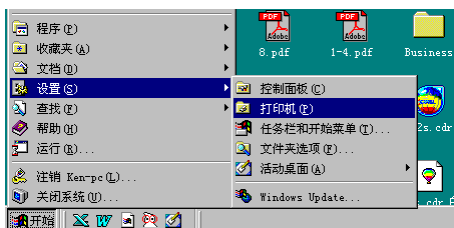

将出现打印机文件夹窗口，如下图所示：

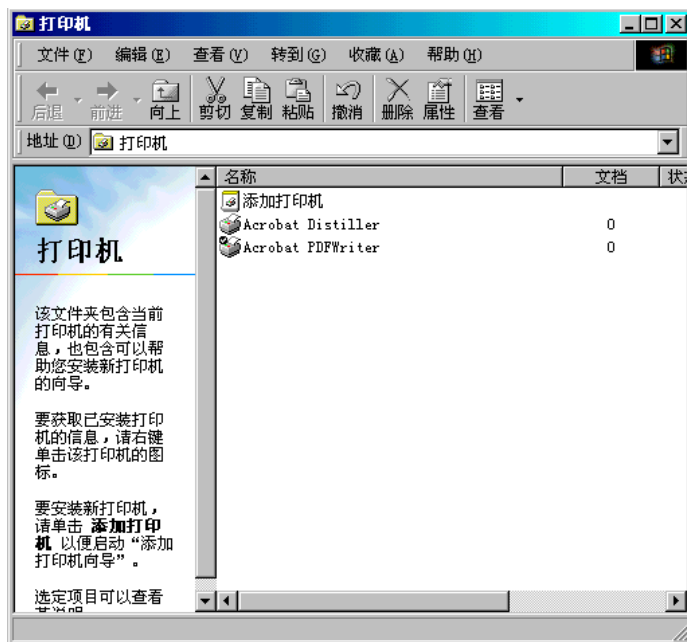

3 双击**添加打印机**图标，出现**添加打印机向导**窗口。

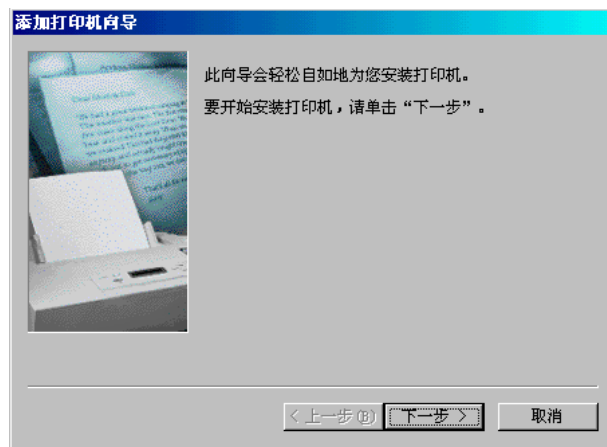

4 请点击**下一步**按钮。

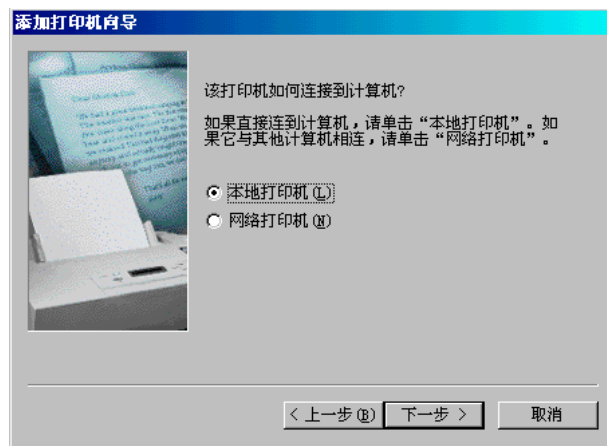

- 5 如上图所示，选取**本地打印机**单选按钮，然后点击**下一步**按钮。



- 6 在选择打印机厂商与型号窗口中，请点击**从软盘安装...**按钮，出现如下所示的**从磁盘安装**窗口。

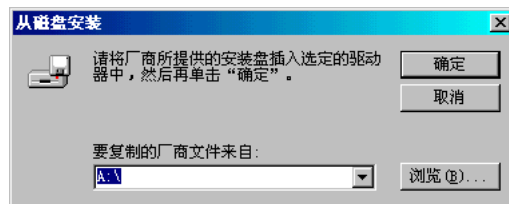

- 7 在**从磁盘安装**窗口中，点击**浏览**按钮，出现如下所示窗口。

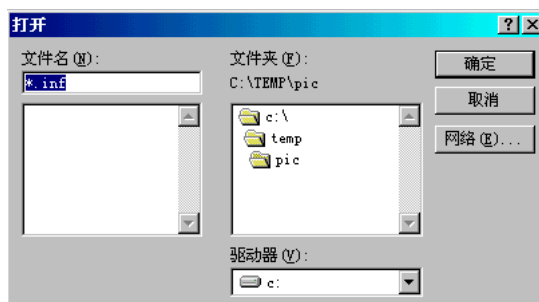

- 8 在**打开**窗口的**驱动器**栏下，选择您的光盘驱动器盘符。如下图所示。选择Printer Driver\Print System\OEMSETUP.inf文件，然后点击**确定**按钮。

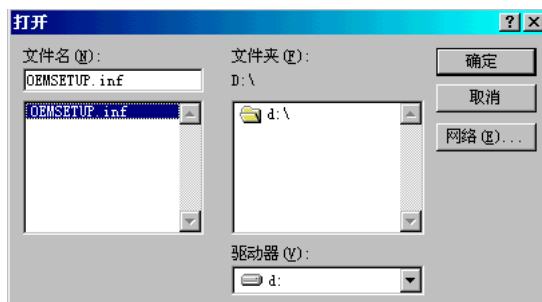

9 屏幕返回到**从磁盘安装**窗口，如下图所示。

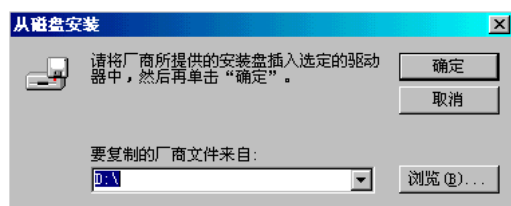

点击**确定**按钮。

10 在**添加打印机向导**窗口，将出现打印机型号：**Legend LJ4000N**，请点击**下一步**按钮。

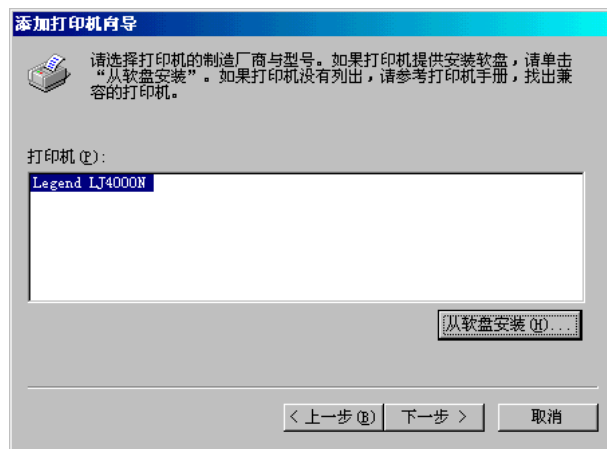

11 添加打印机向导开始复制驱动程序到您的计算机中，如下图所示。



12 文件复制完成后，将出现如下所示的选择打印机端口窗口。

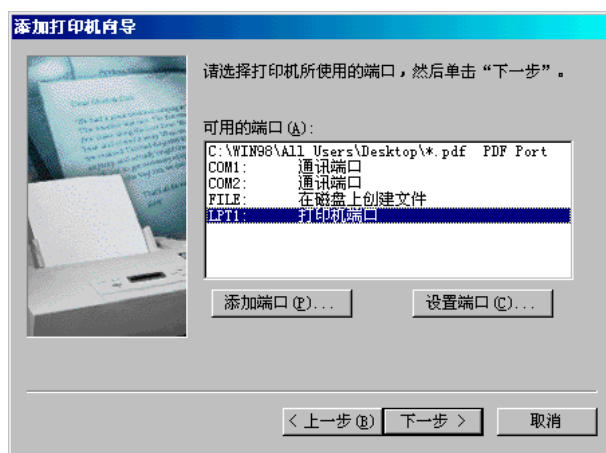

请确信选择的是LPT1:端口，然后单击**下一步**按钮，将出现打印机名称设置窗口。

- 13** 在打印机名称设置窗口中，可输入任意的打印机名称（如无特殊需要，建议不要更改此名称）。

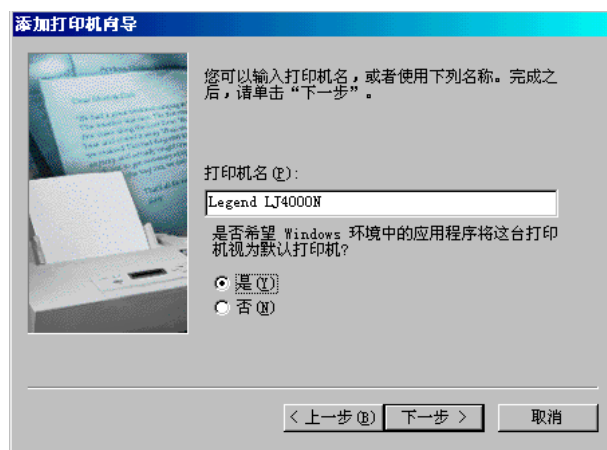

如果想要将LJ4000N设置为默认打印机，请点击**是**单选按钮，然后点击下一步按钮，将出现打印测试页窗口。

- 14** 在打印测试页窗口中，可选择是否打印测试页。然后点击**完成**按钮，以结束LJ4000N打印机的安装。

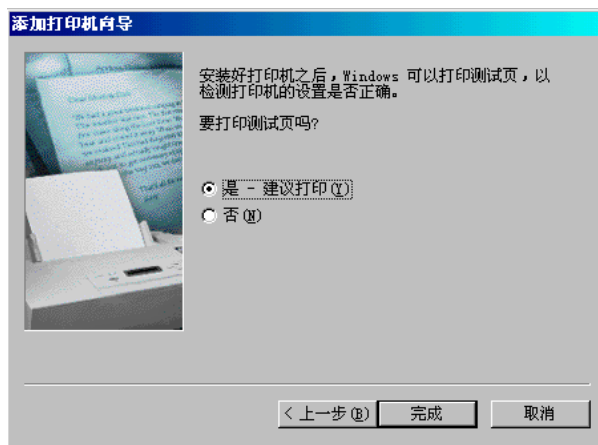

确认安装

在安装完LJ4000N打印机驱动程序后，请按以下步骤来确认是否已正确安装了打印机驱动程序。

- 1** 依次点击Windows的**开始**→**设置**→**打印机**，确认在**打印机文件夹**中是否添

加了Legend LJ4000N图标。



2

右击**Legend LJ4000N**图标，然后选择**属性**菜单。

将打开如下所示对话框。点击**详细资料**选项卡，确认在**打印到下列端口**列表中显示的是在上述**第12步**所选择的端口。

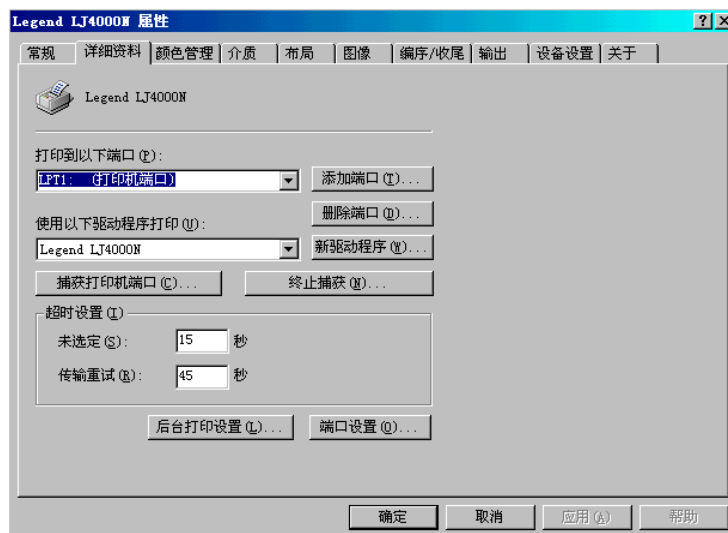

点击**确定**按钮，关闭此窗口。继续进行**第二章**的操作。

使用USB接口

如果计算机中装有Windows 98/Me或Windows 2000操作系统，则可通过USB接口进行打印输出。但需要用USB电缆连接打印机与计算机。

- 1 将电源线和 USB 电缆插入打印机，然后打开打印机电源。
- 2 出现“添加新硬件向导”，并出现“此向导搜索下列设备的新驱动程序：”的消息。（打印机名称）。



- 点击下一步按钮。

- 3 随即，此向导更改为“希望 Windows 进行什么操作？”窗口。



- 选择“搜索设备的最新驱动程序”。
- 点击下一步按钮。

- 4 向导更改为“Windows 将在硬盘的如下选定位置的驱动程序数据库中搜索新驱动程序”。



- 选择“指定位置:”选项。
- 点击“浏览”按钮，浏览随机光盘的 USB 文件夹。
- 点击下一步按钮。

5 随即，出现“Windows 驱动程序搜索设备:”“USB Printing Support”窗口。



- 点击下一步按钮。

6 由于 Windows 98 的原因，在复制文件期间可能会出现“在(未知)上的‘usbprint.sys’文件未找到”的消息框。

- 点击确定按钮。

7 出现“USB Printing Support”窗口，并显示“Windows 已经安装了新硬件设备所需的软件”的消息。



- 点击完成按钮。

8 出现下一个对话框：“此向导搜索下列设备的新驱动程序:”(打印机名称)。



- 点击下一步按钮。

9 随即，此向导更改为“希望 Windows 进行什么操作？”窗口。



- 选择“搜索设备的最新驱动程序”。
- 点击下一步按钮。

10 向导更改为“Windows 将搜索新驱动程序”。



- 选择“指定位置:”选项。
- 点击“浏览”按钮，浏览随机光盘的 printer driver 文件夹。
- 点击下一步按钮。

11 随机，出现“Windows 驱动程序搜索设备:”（打印机名称）。



- 点击下一步按钮。

- 12** 出现“您必须为这台打印机指派一个名称”窗口。
- 输入一个名称或保留默认名称。
 - 点击下一步按钮。

- 13** 出现打印机安装完成之后，是否打印测试页窗口。
- 点击“是”。
 - 点击完成按钮。

- 14** 出现“打印测试页完成！”“正开始发送测试页到打印机...”的消息。
- 如果打印测试页正确，请点击“是”。

- 15** 最后，出现安装完成向导，并显示出已安装的打印机名称及“Windows 已经安装了新硬件设备所需的软件”。



- 点击完成按钮。

- 16** 依次点击Windows的开始→设置→打印机，确认在打印机文件夹中是否添加了Legend LJ4000N图标。

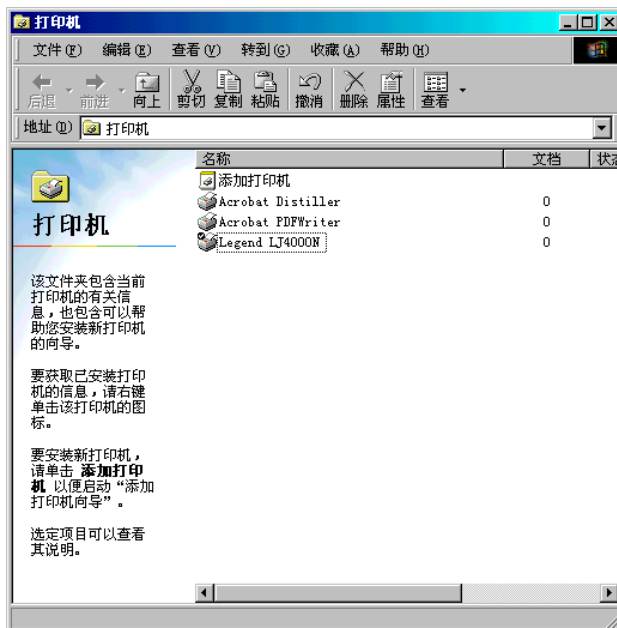

- 17** 右击**Legend LJ4000N**图标，然后选择**属性**菜单。将打开如下所示对话框。点击**详细**选项卡，确认在**打印到下列端口**列表中显示的是**USB 001 (Virtual printer port for USB)**。



点击**确定**按钮，关闭此窗口。继续进行**第二章**的操作。

使用网络端口

由于本打印机标配网卡，因此您还可以通过网络端口进行打印输出，但需要用网线将打印机接入到网络中。

网卡驱动安装步骤如下：

- 1 将随机光盘插入到光盘驱动器中，并进入Network Card Driver目录，双击安装程序Setup.exe，将出现如下所示的初始安装窗口：



- 2 点击**接受**按钮，出现如下的窗口：



3 点击**IB-21G配置**，窗口更改为：



4 点击**快速设置向导**，将启动快速设置向导。

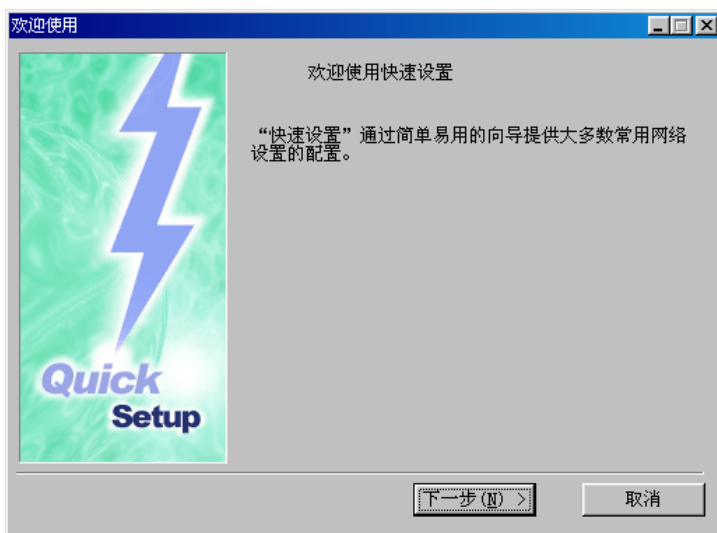

5 点击**下一步**按钮，继续进行下面的安装：

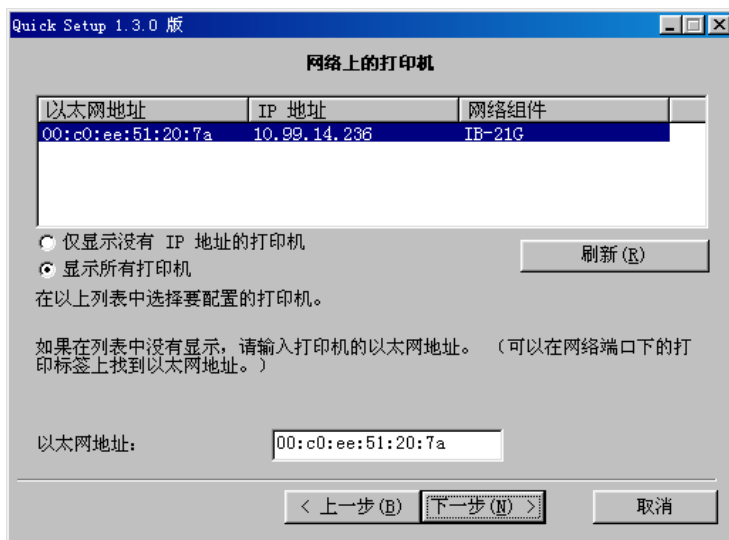

如上图所示, 快速设置程序将自动搜索网络上已有的打印机及以太网地址, 如果未显示以太网地址, 请检查打印机连接是否正确。

6 点击下一步按钮。



如果要使用TCP/IP协议进行打印, 请选择**是**, 否则, 请选择**否**。

7 点击**下一步**按钮，出现如下所示的窗口：

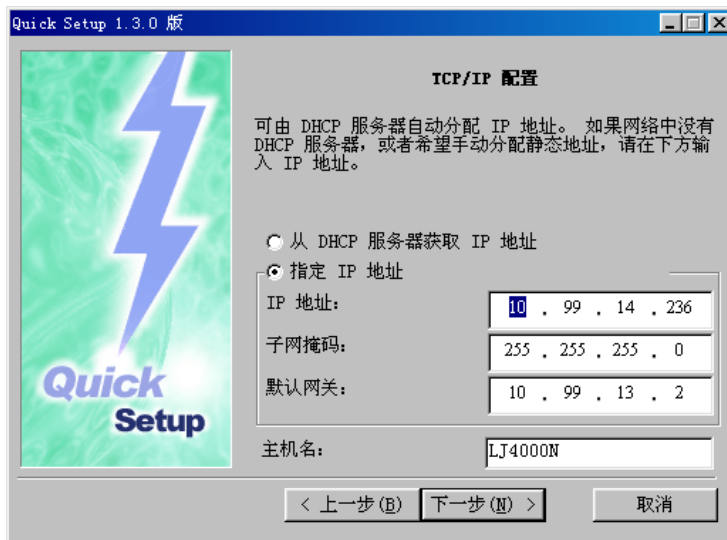

请选择是从DHCP服务器获取IP地址还是指定IP地址。如果选择了指定IP地址，则请输入IP地址、子网掩码、默认网关的地址，并输入主机名。

8 点击**下一步**按钮，继续安装。



如果要使用NetWare进行打印，请选择**是**，否则，请选择**否**。

9 点击下一步按钮。

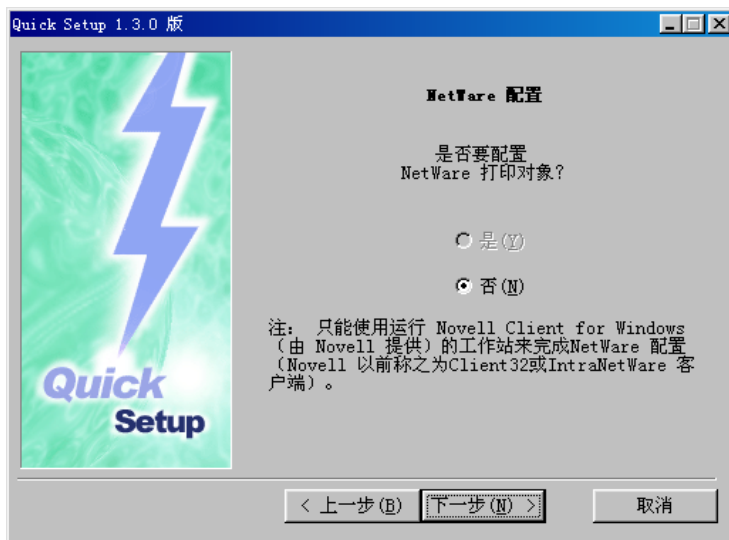

10 点击下一步按钮。

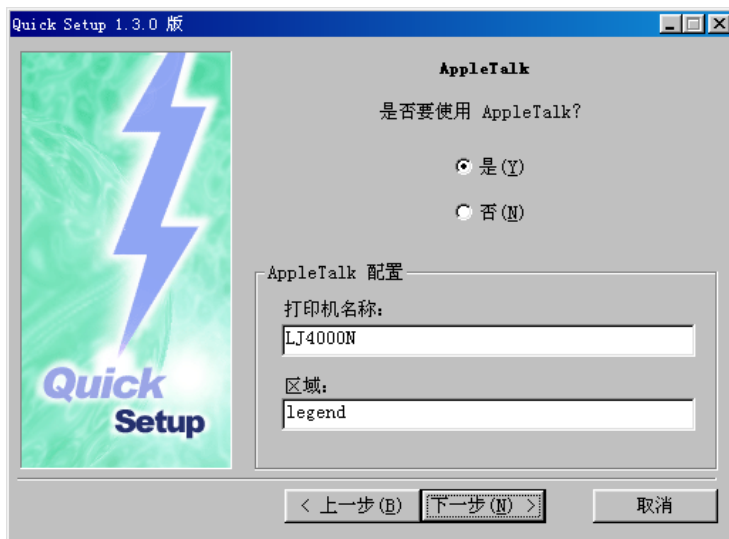

如果要使用 AppleTalk 进行打印，请选择**是**，并在 AppleTalk 配置栏中，输入**打印机名称**及**区域**。

11 设置完后，请点击下一步按钮。

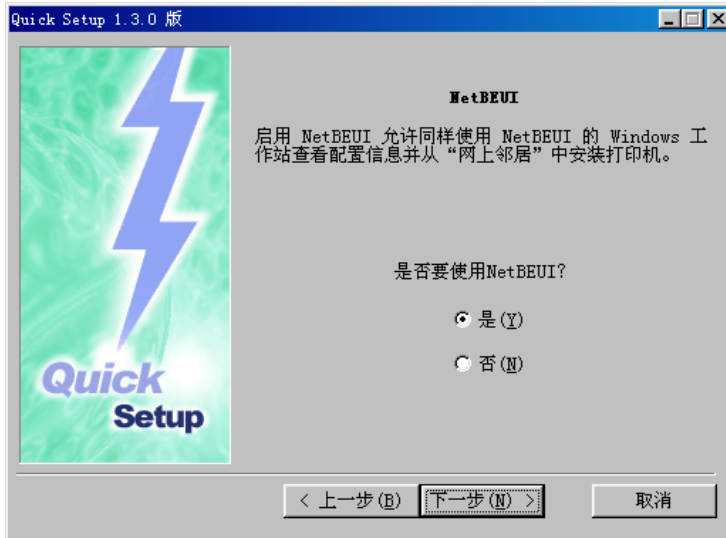

如上图所示，选择是否要使用NetBEUI协议进行打印（对等网打印）。如果要使用NetBEUI协议，请选择**是**。

12 点击下一步按钮，出现如下所示的窗口。

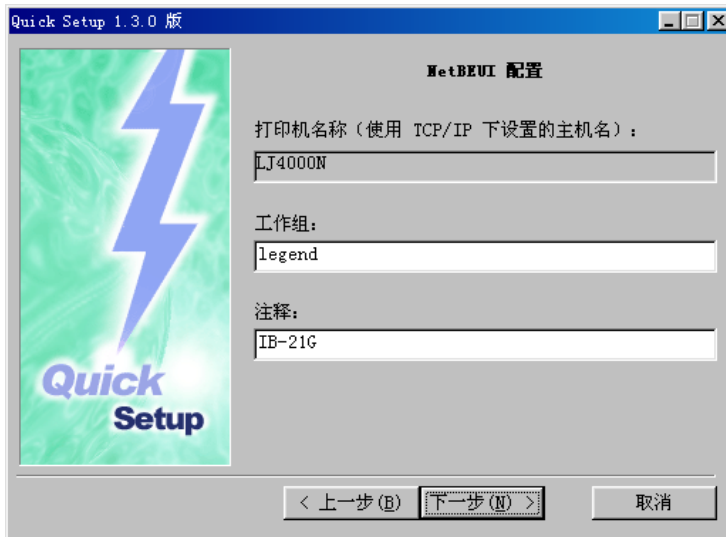

在上面的窗口中，输入工作组名和注释。

13 点击下一步按钮。

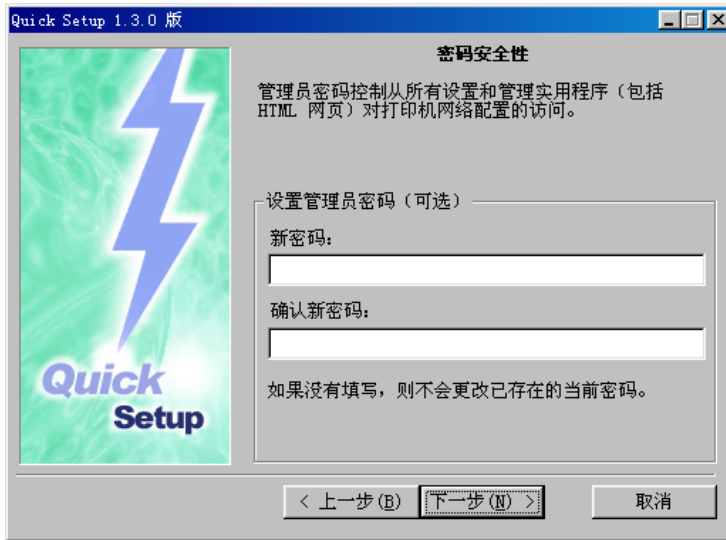

为避免其他人员修改打印机网络配置，联想（北京）有限公司建议您输入管理员密码。输入密码之后，只有管理员才可设置和管理打印机。

14 输入管理员密码后，请点击下一步按钮，出现如下所示的确认配置更改窗口。



在上面的窗口中，可检查所设定的打印机设置是否正确。

15 确认设置后，点击下一步按钮。

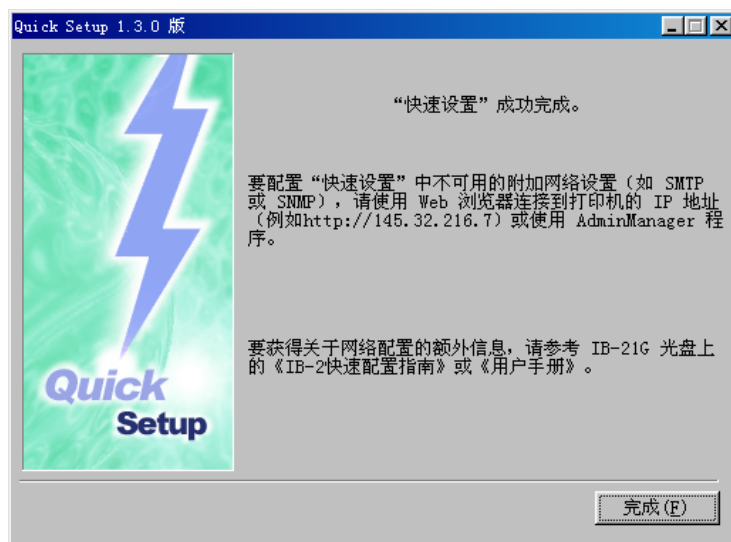

至此，快速设置已完成，请点击**完成**按钮以结束本次设置，继续进行**第二章**的操作。

第二章 添加双面打印单元

通过**设备设置**选项卡可对双面打印单元进行设置，从而使得打印机能够识别它。用此方法进行的设置将会影响所有的应用程序。要临时更改这些设置，请从应用程序中进行设置。详细信息，请参考**第三章 从Windows应用程序中打印**。

安装双面打印单元(DU-60)

正确选取打印机中已安装的双面打印单元（DU-60）。

- 1 依次点击Windows的**开始**®**设置**®**打印机**。
- 2 右击**Legend LJ4000N**图标，然后点击**属性**菜单。
打开**属性**对话框。
- 3 点击**设备设置**选项卡。

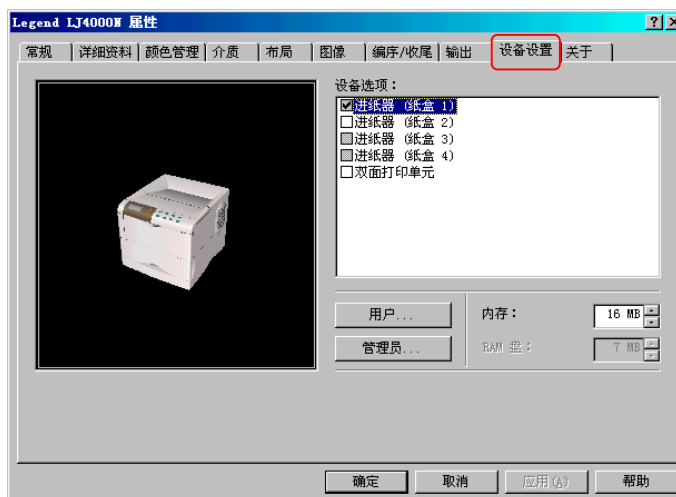

4 选取设备选项列表框中的双面打印单元。



5 点击确定按钮。

选择打印机页面描述语言并输入用户姓名

请从PCL XL、PCL 5e和KPDL(兼容PostScript)中为打印数据选择适当的打印机页面描述语言。默认设置是PCL XL。

- 1 依次点击Windows的**开始**® **设置**® **打印机**。
- 2 右击**Legend LJ4000N**图标，然后点击**属性**菜单。

打开**属性**对话框。

- 3 点击**设备设置**选项卡。

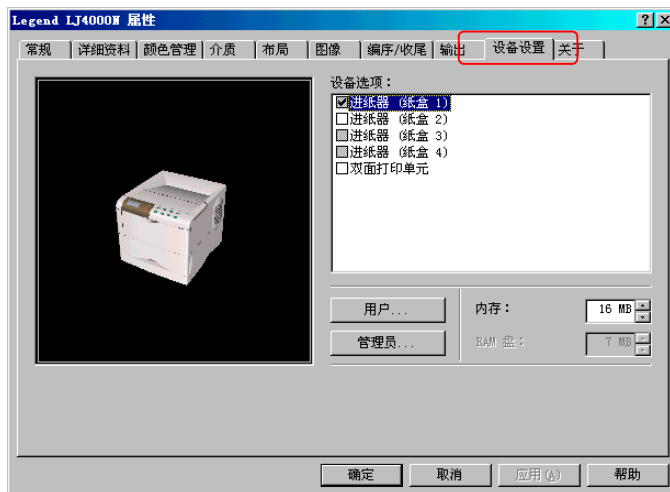

- 4 单击**用户**按钮。打开**用户设置**对话框。

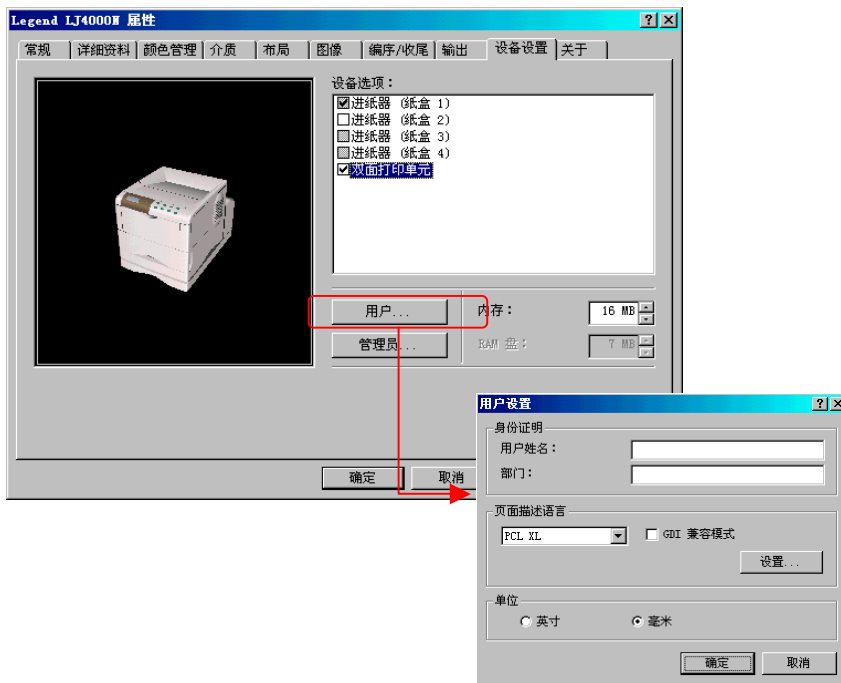

- 5 从**页面描述语言**下拉列表框中选择**PCL XL**、**PCL 5e**或**KPDL**，然后点击**确定**按钮。

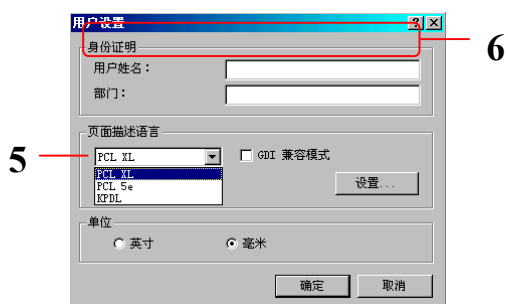

- 6 在**用户姓名**栏中输入用户姓名，用以在打印机操作面板上标识您的打印作业。

- 7 单击**确定**按钮。

第三章 从 Windows 应用程序中打印

本章讲述了如何从Windows应用程序（以Microsoft Word文档作为范例）中进行打印。

基本打印任务

本节讲述了从Windows应用程序中进行打印所需的最小任务。可在打印机**属性**对话框选择多个选项来自定义打印作业，自定义的详细描述请参考**设置自定义纸张大小**。

- 1 在操作面板上设置纸张大小应与应用程序中所指定的大小相同，并将相应的纸张装入打印机纸盒。关于如何设置纸张的详细信息，请参考**安装打印机**。



注意 使用操作面板，确认每个纸张来源的纸张大小都正确。如果不正确，请将适当的纸张装入纸张来源中（**详细信息，请参见第三部分第1章上的设置纸盒中的纸张大小**）。如果纸盒中的纸张不正确，可能会导致打印输出不正确。

- 2 打开要打印的文档。然后按下下述示例来打印Word文档。
- 3 从Word的**文件**菜单选择**打印**命令。出现**打印**对话框。

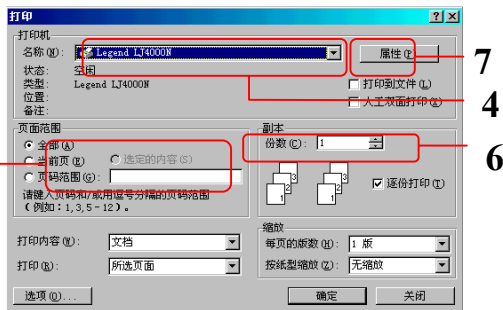

- 4 如果选择的不是Legend LJ4000N打印机，则从**名称**下拉列表框中，选择**Legend LJ4000N**打印机。
- 5 输入要打印的文档页面范围。如果要打印整个文档，请选择**全部**。
- 6 在**副本**组合框中，输入要打印的份数，份数的有效范围为1到999。

7 点击**属性**按钮。打开**属性**对话框。

8 在**介质选项卡**上，从**页面大小**下拉列表框中选择与文档纸型相匹配的纸张大小。打印机将自动切换介质来源（纸盒、多用途纸盒或进纸器——如果已安装）以使用正确的纸张。

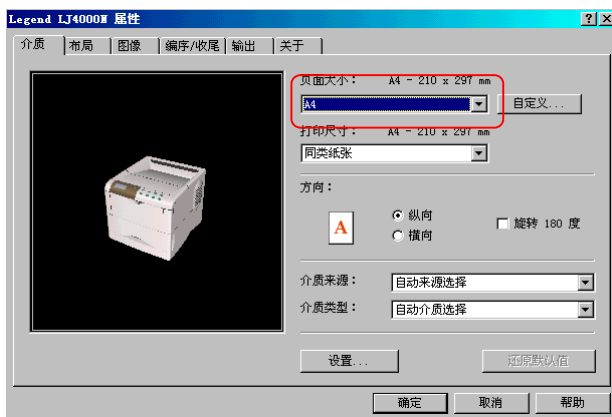

9 点击**确定**按钮，关闭**属性**对话框，并返回到**打印**对话框。

10 点击**确定**按钮，打印机开始打印。

设置自定义纸张大小

本打印机可供应非标准尺寸的纸张。纸盒可供应的纸张大小范围为：宽148至216毫米，高210至297毫米及Legal大小。**注意：**多用途纸盒可供应的纸张大小范围为：宽70至216mm，高148至297毫米。

设置自定义纸张大小

- 1 显示打印机驱动程序**属性**对话框。
- 2 在**介质**选项卡中，点击**自定义**按钮。出现**自定义纸张大小**对话框。

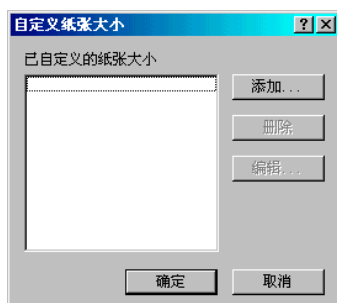

- 3 点击**添加**按钮。出现**编辑纸张大小**对话框。

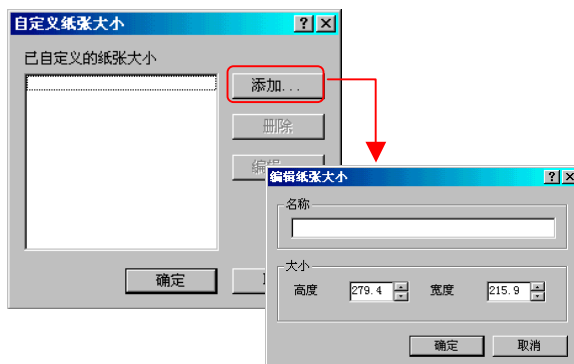

- 4 在**名称**栏，为自定义大小输入一个名称。

- 5 在大小栏，输入自定义大小的高度和宽度。



注意

可通过点击设备选项卡上的用户按钮，打开用户设置对话框，来选择度量单位：英寸或毫米。

- 6 点击**确定**按钮。自定义纸张大小被添加到已自定义的纸张大小列表中。
- 7 点击**确定**按钮。再次显示**介质**选项卡。
- 8 从**页面大小**下拉列表框中选择**自定义的大小**。



- 9 再次点击**确定**按钮，返回到**打印**对话框。
- 10 点击**确定**按钮，打印机开始打印。

高级介质设置

通过**高级介质设置**，可激活以下高级打印机功能。

- 封面模式：添加封面和/或封底到文档中。
- 插入页：在文档的任何页面前插入一张空白页或打印页。
- 透明胶片插衬纸：在要打印的透明胶片之间前插入一张空白页或打印页。

这些功能解释如下。

封面模式

在封面模式下，可用不同于文档正文的纸张打印文档封面，或封面和封底。文档的其余部分，将用**介质**选项卡中指定的纸张进行打印。封面模式允许您用指定的纸张来打印文档的封面，如厚纸或彩纸，这样可使用文档看上去更为专业。

还可通过选取打印到**前正面**选项，在封面上打印文档的第一页。



注意

封面模式可与插入页一起使用，但不可与透明胶片插衬纸一起使用。

要在不同的纸张上打印封面，请执行以下操作步骤：

- 1 从应用程序中显示打印机驱动程序**属性**对话框。
- 2 在**介质**选项卡上，点击**设置**按钮。打开**高级介质设置**对话框。

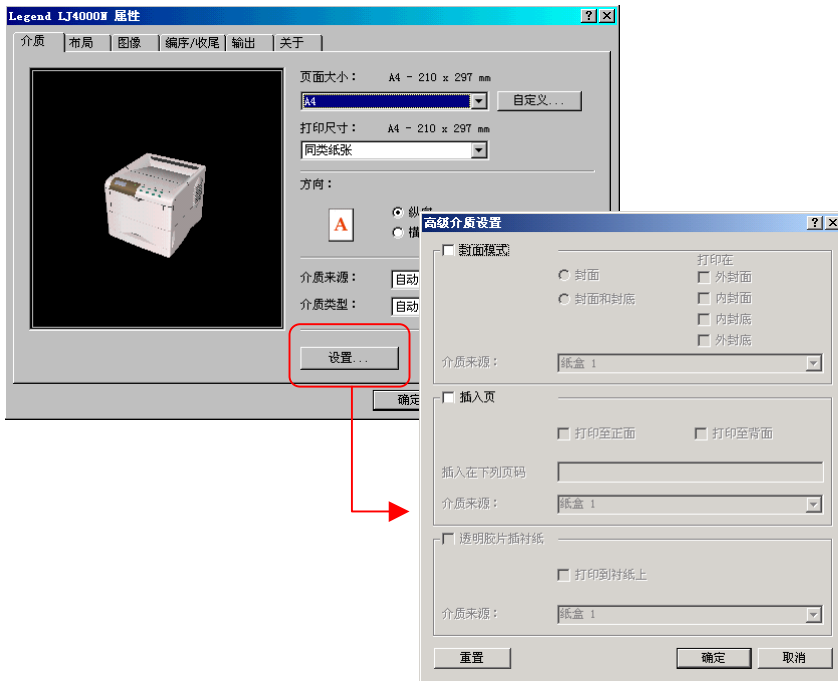

- 3 点击**封面模式**复选框。

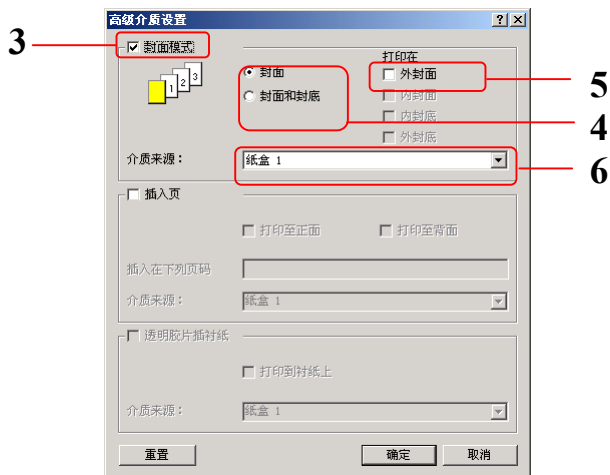

- 4** 如果仅添加封面（用不同的纸张），请选取**封面**；或要添加封面和封底，则请选取**封面**和**封底**。
- 5** 要在封面上打印第一页，请选取**外封面**复选框。注意，对LJ4000N打印机而言，**内封面**及**外封底**是不可用的。
- 6** 从**介质来源**列表中为封面选择纸张来源。注意，如厚纸、彩纸等，应装到多用途纸盒中。
- 7** 点击**确定**按钮。再次显示**介质**选项卡。
- 8** 点击**确定**按钮，返回到**打印**对话框。
- 9** 装入在所需的封面纸张到上面第6步所指定的纸张来源中。
- 10** 点击**确定**按钮，打印机开始打印。

插入页

使用**插入页**，打印机可在文档指定的任何页面前插入空白页或打印页。使用此功能可在章节间插入页面，用以很清晰地分隔各章节。

也可以在分隔页上打印各章节封面。



注意

插入页可与封面模式一起使用，但不可与透明胶片插衬纸一起使用。

要在文档中插入分隔页，请执行以下操作步骤：

- 1 从应用程序中显示打印机驱动程序**属性**对话框。
- 2 在**介质**选项卡上，点击**设置**按钮。打开**高级介质设置**对话框。

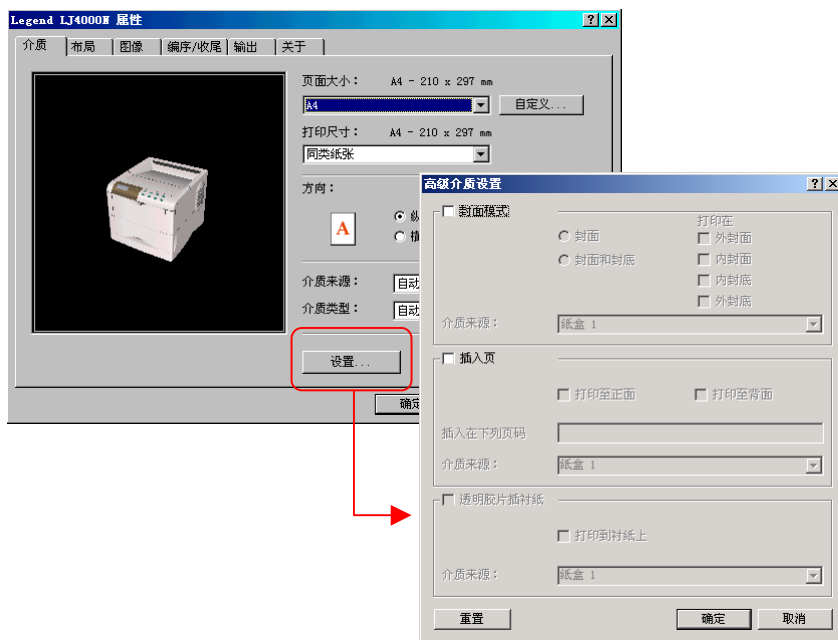

3 点击**插入页**复选框。

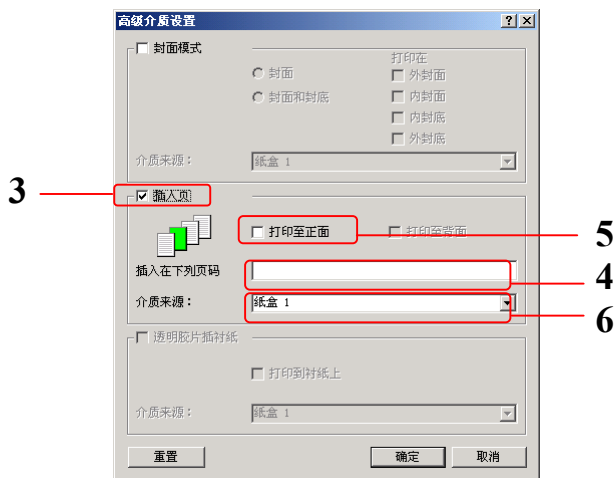

4 在**插入在下列页码**框中，输入要插入页面之前的页码。可指定的页码范围为2到255。如果要指定一个以上的页码，请用逗号进行分隔。要指定一个页码范围，应在页码范围的开始和结束页码间使用连字符“-”。例如，要在页面5, 11, 12, 13, 和18之前插入分隔页，应输入**5, 11-13, 18**。

5 如果要在分隔页（插入页）上打印，请选取**打印至正面**复选框。注意，对LJ4000N打印机而言，**打印至背面**是不可用的。

如果选取了此复选框，将在每张分隔页（插入页）上打印出反映其在整个打印作业中所属位置的数据。例如，当选取了此复选框时，第9页和第10页间的分隔页（插入页）将被作为第10页打印输出。

6 从**介质来源**下拉列表框中为分隔页（插入页）选择纸张来源。注意，如厚纸、彩纸等，应装到多用途纸盒中。

7 点击**确定**按钮。再次显示**介质**选项卡。

8 点击**确定**按钮，返回到**打印**对话框。

9 装入在所要的分隔页纸张到上面第6步所指定的纸张来源中。

10 点击**确定**按钮，打印机开始打印。

透明胶片插衬纸

只有在当前纸张类型是透明胶片并且纸张来源是多用途纸盒（请参见**第三部分**中的**设置多用途纸盒中的纸张类型**）时，此功能才可用。它将在要打印的透明胶片间插入一张空白衬纸或打印一张衬纸。可将透明胶片上相同的数据打印在衬纸上。



注意

透明胶片插衬纸不能够与封面模式或插入页一起使用。

要在透明胶片间插入衬纸，请执行以下操作步骤：

- 1 从应用程序中显示打印机驱动程序**属性**对话框。
- 2 从**介质来源**列表框中选择**多用途纸盒**，并从**介质类型**列表框中选择**透明胶片**。

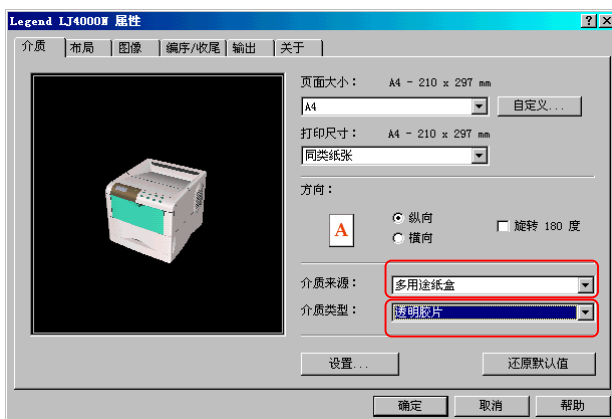

- 3 在**介质**选项卡上，点击**设置**按钮。打开**高级介质设置**对话框。

4 点击**透明胶片插衬纸**复选框。

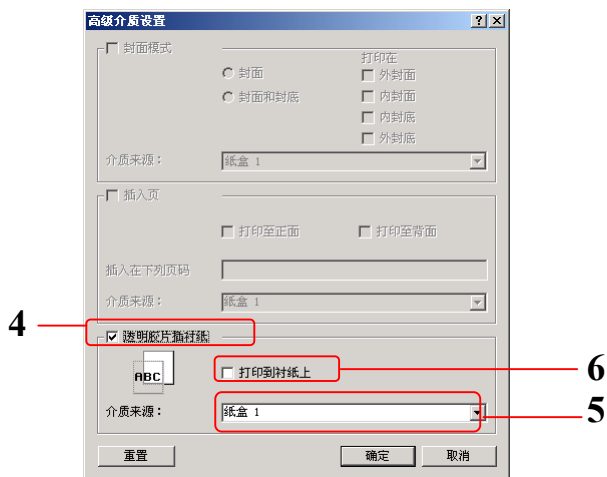

5 从**介质来源**列表框中为衬纸选择纸张来源，如**纸盒1**。

6 如果想将透明胶片上相同的数据打印在衬纸上，请选取**打印到衬纸上**选项。

7 点击**确定**按钮。再次显示**介质**选项卡。

8 点击**确定**按钮，返回到**打印**对话框。

9 装入在所要的衬纸到上面第5步所指定的纸张来源中。

10 点击**确定**按钮，打印机开始打印。

每张打印多页

可在单一纸张上以1、2、4、6、9、12、16或25页为组别打印多页内容。还可选择在单一纸张上打印多页的页面布局。

- 1 从应用程序中显示打印机驱动程序**属性**对话框。
- 2 点击**布局**选项卡。
- 3 从**每张页数**下拉列表框中，选择要打印的页数。可选择1、2、4、6、9、12、16或25页。随着选择的不同，左侧的图形也相应发生更改。如果要在单一张纸的每个打印页面上都添加边框线，请选取**打印边框**。

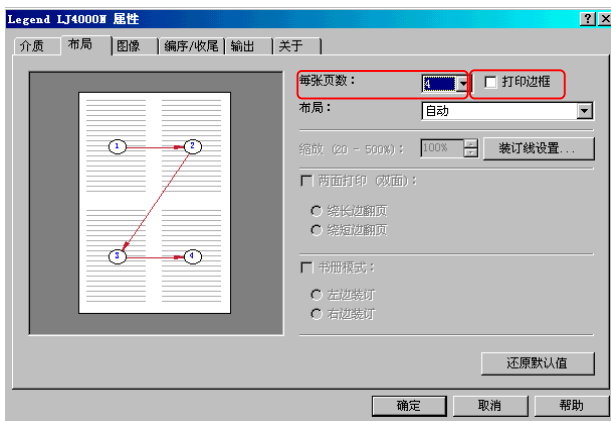

- 4 要选择单一纸张上每个打印页面的相关位置，请从**布局**下拉列表框中进行选择。

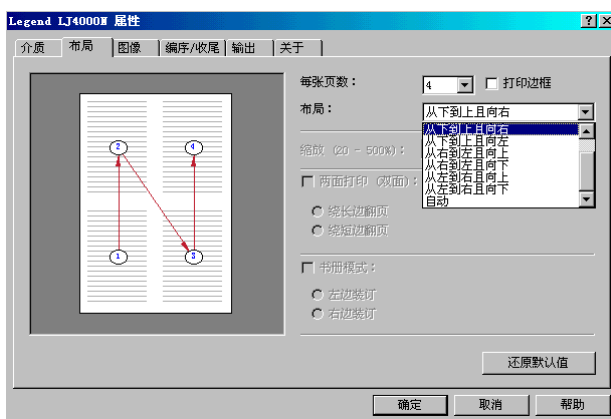

- 5** 点击**确定**按钮，返回到**打印**对话框。
- 6** 点击**确定**按钮，打印机开始打印。

更改文档大小

当选择了**缩放**选项后，页面的高与宽将根据所选的百分比进行缩放。缩放范围为：20%至500%。

- 1 从应用程序中显示打印机驱动程序**属性**对话框。
- 2 点击**布局**选项卡
- 3 从**缩放**栏中选择所要的百分比。

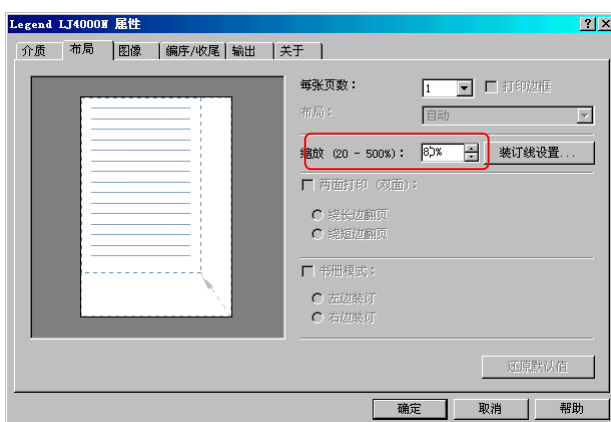

- 4 点击**确定**按钮，返回到**打印**对话框。
- 5 点击**确定**按钮，打印机开始打印。

更改分辨率

可设置打印作业的分辨率。有效的选项包括：**高质量**（1200dpi快速模式）、**校样**（600 dpi）、**草稿**（300 dpi）以及**自定义**。

- 1 从应用程序中显示打印机驱动程序**属性**对话框。
- 2 点击**图像**选项卡
- 3 从**打印质量**下拉列表框中选择打印作业的分辨率。



- 4 如果要设置**分辨率**、**KIR**以及**经济打印**，从**打印质量**下拉列表框中选择**自定义**，然后点击  按钮。在**打印质量设置**对话框中，选择所需选项。

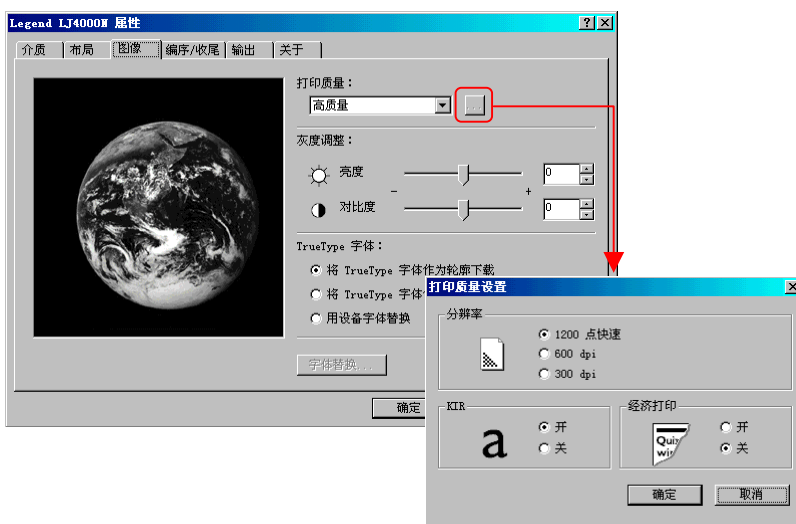

- 5 点击**确定**按钮。再次显示**图像**选项卡。
- 6 点击**确定**按钮，返回到**打印**对话框。
- 7 点击**确定**按钮，打印机开始打印。

调整灰度

可通过灰度调整下的选项来调整打印作业中图形图像的效果。如果图形图像打印得太亮、太灰或太暗，使用灰度调整选项将非常有效。



灰度级调整设置对文本不产生任何影响。

注意

- 1 从应用程序中显示打印机驱动程序**属性**对话框。
- 2 点击**图像**选项卡
- 3 要加亮或加暗图形图像，请拖动**亮度**滑块。



- 4 要控制灰度级别，请使用**对比度**滑块。
- 5 点击**确定**按钮，返回到**打印**对话框。
- 6 点击**确定**按钮，打印机开始打印。

TrueType字体

可指定如何将TrueType字体发送给打印机。也可用指定的字体来替换文档中的某些字体。此方法将对打印速度产生影响——取决于打印作业的生成方式，它也可能解决一些字体打印故障。

- 1 从应用程序中显示打印机驱动程序**属性**对话框。
- 2 点击**图像**选项卡
- 3 要指定如何将TrueType字体发送给打印机，可从**TrueType字体**中选择一个选项。



- 选择**将TrueType字体作为轮廓下载**选项将降低打印大文档时的文件大小，特别是文档中包括多种字体或多种字号时极为有效。这是默认设置。
- 选择**将TrueType字体作为位图下载**选项将使文件大小变得更大，比较适合于只有少量字体和字号类似的打印作业。

4 点击**确定**按钮，返回到**打印**对话框。

5 点击**确定**按钮，打印机开始打印。

使用双面打印单元(DU-60)

通过使用纸盒或进纸器（如果已安装），可在纸张的两面进行打印。

可用长边装订或短边装订与横向或纵向组合来打印输出。可使用**介质**选项卡上的**方向**选项来选择页面的方向，如下所示：

共有：(1) 纵向，长边装订；(2) 纵向，短边装订；(3) 横向，长边装订以及(4) 横向，短边装订。下图显示了这些装订设置。

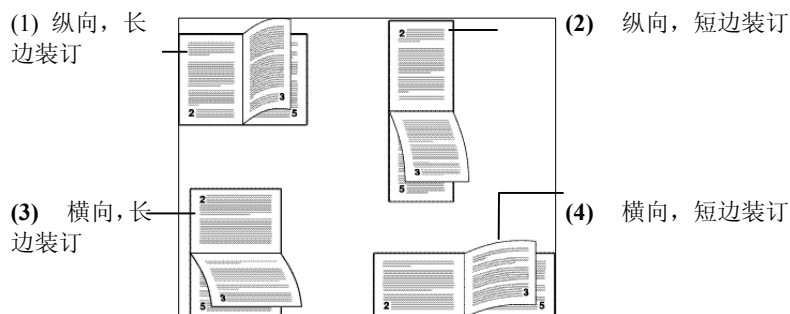

也可以使用书册模式，这样两页将会打印在一侧。通过将输出文档折叠在一起可生成书册类型的文档。对于书册模式而言，可指定左边装订或右边装订。

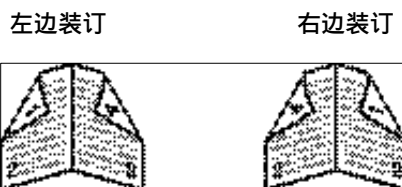

- 1 从应用程序中显示打印机驱动程序**属性**对话框。
- 2 点击**布局**选项卡
- 3 如果要进行双面打印，请点击**两面打印（双面）**，然后选取**绕长边翻页**或**绕短边翻页**单选按钮。图形将发生变化以对不同选择进行图解。

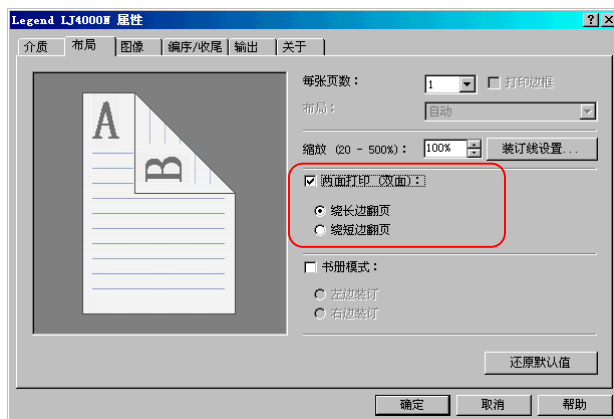

如果要使用书册模式，请点击**书册模式**，然后选取**左边装订**或**右边装订**单选按钮。图形将发生变化以对不同选择进行图解。

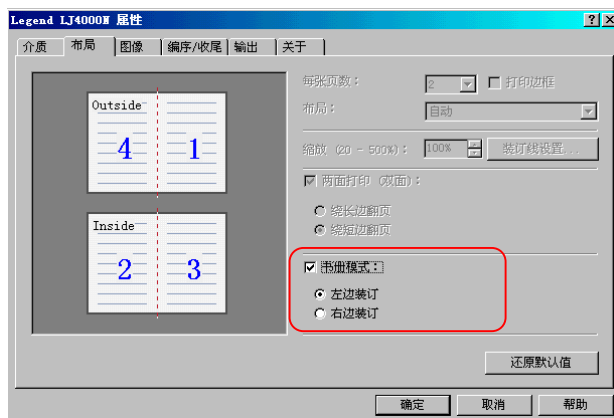

- 4 要设置装订宽度，请点击**装订线设置**按钮，并在**装订线**栏中输入所需的值。装订线宽度范围为5.00至25.4毫米或0.20至1.00英寸。

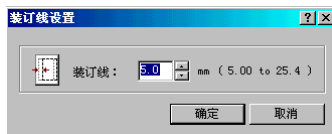

- 5 点击**确定**按钮。
如果要更改双面打印的默认设置，应从Windows中进行此设置。
- 6 再次显示**打印**对话框。点击**确定**按钮，打印机开始打印。



LJ-4000N

联想激光打印机

打印机使用、维护及故障排除

第一章 使用操作面板

本章包含下列主题：

- 了解操作面板
- 打印测试页
- 纸张处理
- 页面控制
- 接口
- 配置

了解操作面板

操作面板有一个LCD消息屏、三个指示灯和八个按键。

消息屏上的显示消息以及指示灯和按键的功能将会在下面的几个章节中给予详细介绍。

消息屏

消息屏以短信息的方式给出信息。下面所列的八个消息是在正常唤醒和打印时出现。

当打印机需要操作员的注意时，可能会出现其他消息，这些消息将会在第四章中予以介绍。

消息	意思
Self test(自检)	接通电源后，打印机正进行自检。
Please wait (请稍候)	打印机正在唤醒，但未就绪。墨粉盒安装完毕后，打印机第一次接通电源时会出现Adding toner (添加墨粉) 的消息。
Ready (就绪)	这时打印机便可以打印了。
Processing (处理中)	打印机正在接收数据、生成图形或者正在打印。
Sleeping (休眠)	打印机正处于休眠模式。只要按操作面板上的“确认”键，打开或关住顶盖，或是已接收到数据，打印机都会结束休眠模式。然后，打印机就被唤醒并联机。打印机休眠模式持续时间的长短取决于休眠定时器设置。
Cancelling data (正取消数据)	正在取消打印机作业。
Waiting (正等待)	在打印最后一页前，打印机正在等待结束任务命令。按“确认”键，立即获得最后一页。
FormFeed Time Out (进纸时间结束)	等待一会儿后，打印机打印最后一页。

接口指示灯

接口指示灯表明当前正使用的打印机接口。它使用下列缩写形式：

PAR	标准双向并行接口
USB	标准USB接口
OPT	网卡
---	没有选择任何接口。

每个接口有30秒的超时时间，在此期间，其他的接口将等待着接收打印作业。甚至接口上的一个打印作业结束后，也将在此期间等待，直到其他接口开始进行打印。

纸张大小指示灯



本指示灯表明当前纸盒中的纸张大小。下列的缩写形式用于表明纸张大小。

消息屏	纸张大小	消息屏	纸张大小
A4	ISO A4 (21 × 29.7厘米)	EX	Executive (7-1/4 × 10-1/2英寸)
A5	ISO A5 (14.8 × 21厘米)	#6	Commercial 6-3/4 (3-5/8 × 6-1/2 英寸)*
A6	ISO A6 (10.5 × 14.8厘米)*	#9	Commercial 9 (3-7/8 × 8-7/8英寸)
B5	JIS B5 (18.2 × 25.6 厘米)	O2	Oficio II (8-1/2 × 13 英寸)*
B6	JIS B6 (12.8 × 18.2 厘米)*	ST	Statement (5-1/2 × 8-1/2 英寸)
LT	Letter (8-1/2 × 11 英寸)	FO	Folio (210 × 330 毫米)*
LG	Legal (8-1/2 × 14 英寸)	HA	Japanese Postcard (10 × 14.8厘米)*
MO	Monarch (3-7/8 × 7-1/2 英寸)*	OH	Return Postcard (20 × 14.8厘米)*
BU	Business (4-1/8 × 9-1/2 英寸)*	Y2	Envelope (Youkei 2) (114 × 162 厘米)*
DL	ISO DL (11 × 22厘米)*	Y4	Envelope (Youkei 4) (105 × 235毫米)*
C5	ISO C5 (16.2 × 22.9 厘米)*	CU	自定义尺寸 (14.8 × 21厘米至21.6 × 35.6厘米)
b5	LSO B5 (17.6 × 25厘米)*		

* 只能用多用途纸盒进纸。

当打印机正在处理数据时，“大小”指示灯表明通过应用程序所选的纸张大小。

纸张类型指示灯



这表明当前纸盒中所定义的纸张类型。根据纸张类型的不同，可使用自动纸盒转换功能自动转换纸张类型。

可以在操作面板中指定纸张类型。详细信息，请参见 [自定义纸张类型](#)。

下列的缩写形式用于表明纸张类型。



消息屏	纸张类型	消息屏	纸张类型
None(无)	自动设置	ROUGH	牛皮纸
PLAIN	普通纸	LETTERHEA	信笺
TRNSPRNCY	透明胶片*	COLOR	彩纸
PREPRINTE	转印纸	PREPUNCH	打孔纸
LABELS	标签*	ENVELOPE	信封*
BOND	铜板纸	CARDSTOCK	卡片纸*
RECYCLED	再生纸	CUSTOM1 (to 8)	自定义纸张1 (到8)
VELLUM	犊皮纸*		

* 只能用多用途纸盒进纸。

就绪、数据以及维护指示灯

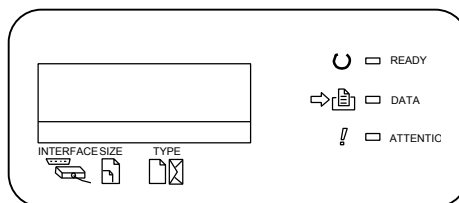
在正常操作和打印机需要维护时，下面的指示灯会亮。



指示灯	说明
 READY	闪烁：表明有错误出现，可由用户清除。 亮：表明打印机已联机。 打印机打印已经接收的数据。 灭：表明打印机已脱机。可接收数据但不能进行打印。 也表明由于出现了某个错误自动停止了打印作业。
 DATA	闪烁：表明正在传输打印数据。 亮：表明正处理打印数据。
 ATTENTION	闪烁：表明打印机需要维护或正唤醒打印机（请稍候）。 亮：表明出现了问题或错误，但用户能够清除。 （如卡纸）。





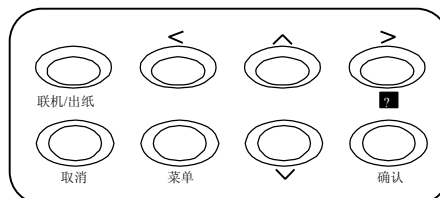



按键

操作面板按键用于对打印机进行配置。注意：某些按键还有次级功能。



用这些按键进行设置仅影响当前使用的接口。

注意

按键	功能
 联机/出纸	打印机联机和脱机开关。 打印并输出一页。 取消指定错误。
 取消	取消打印作业 如果要取消打印作业，按如下步骤进行： 1 检查消息屏上是否显示“Processing（处理中）”消息。 2 按“取消”键。 3 消息屏上会出现“Print Cancel?（取消打印？）”，然后选择要取消的接口。 Parallel（并行接口） USB（USB接口） Option（只有安装有网卡时才会出现） 如果要中止打印作业，请再次按下“取消”键。 4 用〈或〉键，选择要取消的接口，然后按“确认”键。所选接口的打印作业将会停止。消息屏上会出现Cancelling data（正在取消数据）的消息，当前页打印出来后，打印作业将会停止。 重置数字值，或取消一个设置步骤。 可用来停止发生打印错误时打印机发出的告警声。
 菜单	在模式选择期间，按此按键可终止设置，打印机返回到READY（就绪）状态。 可用来选择仿真模式、字体、字符代码集以及其它设备中的数据。
	可用来找到所需条目或输入数字值。在一些控制步骤中，可用>和<按键来进入或退出子条目。
	可用来找到所需条目或输入数字值。在一些控制步骤中，可用>和<按键来进入或退出子条目。
	在模式选择功能中用作<键。
	在模式选择功能中用作>键。 当发生卡纸故障时，在消息屏上可显示联机帮助信息。在“Ready(就绪)”状态下，按此键可显示联机帮助的简要说明。在显示联机帮助信息时，按此键可取消联机帮助。
 确认	确定数字值和其它选项。

打印测试页

本节将说明使用菜单选项系统来打印打印机内部信息的步骤。菜单结构图非常有用，它可以指导您了解整个菜单选项系统。

状态页列示了打印机最基本的配置参数和设置。当打印机需要维护/维修时，可能会要求您打印一张状态页。

菜单结构图

打印机可以打印菜单选项系统的全部列表。注意：列表上显示的菜单会由于安装在打印机上的可选装置的不同而不同。

1 按**菜单**键。

重复按 \wedge 键或 \vee 键，直到出现Print Menu Map（打印菜单结构图）。

A rectangular box representing a printer screen displaying the text "Print Menu Map".

Print
Menu Map

3 按**确认**键。消息屏上出现问号（?）。

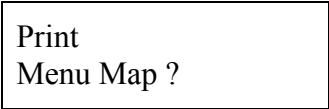
A rectangular box representing a printer screen displaying the text "Print Menu Map ?".

Print
Menu Map ?

4 再次按**确认**键。打印机打印菜单结构图。

菜单结构图示例



LJ4000N

MENU MAP

[0A00/A00][C1][32 10 ***][11:01]

Firmware version: 84.04-02

Released: 31/Jan/2002

Print	Menu Map	Menu Continued
Print	Status Page	>MP Tray Size A4
Interface	USB	>MP Tray Type Plain
Emulation	PCL 6	>Cassette Type Plain
Font	>	>Feed Select Cassette
>Font Select	Internal	>Stack Select Face-down tray
>> 1000		>Override A4/LI Off
>> Courier	Regular	>Type Adjust > Custom 1
>> Letter Gothic	Regular	>> Paper Weight Normal
>> Pitch	10.00 cpi	>> Duplex Path Enable
>Code Set	IBM PC-8	>Reset Type Adjust
>List of	Internal Fonts	Life Counters >
Page Set >	>	>Total Print 0000014
>Copies	001	>New Toner Installed
>Orientation	Portrait	Others >
>LF Action	LF only	>MSG Language English
>CR Action	CR only	>Form Feed Time Out 030sec
>Wide A4	Off	>Sleep Timer > 015 min
Print Quality >	>	>> Sleep Mode On
>KIR Mode	On	>Print HEX-DUMP
>Drift Mode	Off	>Printer Reset
>Resolution	Fast 1200 mode	>Resource Prot. Off
>Print Density	03	>Buzzer On
RAM Disk Mode	Off	>Auto Continue > Mode Off
Memory Card		>> Auto Continue Timer 030sec
Paper Handling >	>	>Service >
>MP Tray Mode	Cassette	>> Print Status Page
		>> Developer
		>> Drum

状态页

如果要检查打印机当前状态（包括可用内存和选项设置），请打印一张状态页（状态页上包含了打印机的这些基本配置信息）。

1 按**菜单**键。

2 重复按 \wedge 键或 \vee 键，直到出现Print Status Page（打印状态页）。

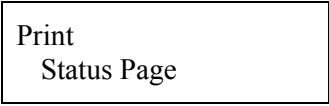
A rectangular box representing a printer's LCD screen. The text inside the box is centered and reads "Print Status Page".

Print
Status Page

3 按**确认**键。消息屏上出现问号（?）。

A rectangular box representing a printer's LCD screen. The text inside the box is centered and reads "Print Status Page ?".

Print
Status Page ?

4 再次按**确认**键。打印机打印状态页。关于状态页的详细说明，请参见下面几页。

下面是打印机状态页的一个示例。下列数字的详细信息请参考随后几页的内容。

联想 LEGEND **LJ4000N**

STATUS PAGE

Firmware Version: _____ Released: _____ 1

2 Hardware Information

MP Tray
Cassette 1

Ecoprint mode
Buzzer control
Host buffer size
Sleep timer
FF time out

3 Memory

Standard memory
Option memory

Total
User available
RAM disk
Write protect
Total
User available

4 Page Information

Resolution
Copies
Total Pages

5 Installed Options

Hard-disk drive
Option ROM
Memory card

6 Network Status

7 Emulation

Line printer
IBM Proprinter
Dialo 630
Epson LQ-850
PCL 6
KPDL2

10 Interfaces

Parallel
PCL 6

USB
PCL 6

8 Error Log

Number	Page Count	Description
3	2328	KPDL error 01
2	2325	Print overrun
1	2319	File not found

9 Toner Gauge

0 _____ 100

11 KIR Test pattern _____

Mode _____



注意

状态页上的项目和值可能会因打印机固件版本的不同而不同。

1 — 固件版本

本信息显示了打印机的固件版本和发行日期。

2 — 硬件信息

本信息显示了多种打印设置，如：纸盒中纸张的大小和类型。

3 — 内存

本信息显示了安装在打印机中的内存总量、当前可用内存的大小。

4 — 页面信息

本信息显示了打印分辨率、打印份数数量以及总页数。

5 — 安装选项

本信息显示了安装在打印机中的可选件。

6 — 网络状态

本信息显示了安装在打印机中的网卡的IP地址、子网掩码地址以及默认网关地址。

7 — 仿真模式

本信息显示了打印机的所有有效仿真模式。打印机出厂时已将PCL 6仿真模式设置为默认值。

8 — 错误日志

本信息显示了下列四种错误类型的最后三种（以出现的先后顺序排列）：**KPDL Error Press GO**（KPDL错误按GO键）；**Memory overflow Press GO**（内存溢出按GO键）；**Print overrun Press GO**（打印超时按GO键）；**File not found Press GO**（文件未找到按GO键）。最新出现的错误将会在错误日志的最上行显示。关于出现错误时应采取的措施，请参见**错误信息**部分。当关闭了打印机电源后，错误信息将被清除。

9 — 墨粉计量器

本信息显示了剩余墨粉的大致级别。如果数值是10，那么就表示墨粉盒是满的。

10 — 接口信息

本信息显示了打印机中所有已安装接口的默认字体和默认仿真模式。

11 — KIR测试图案

KIR是一种软件平滑技术功能。本测试图案显示了KIR（图像润色技术）系统的效果。

维修状态页

维修状态页包含了打印机设置信息，这些打印机设置信息比标准状态页包含的信息更为详细，因此，它主要用于维修的目的。另外，维修状态页中所包含的大量信息对您可能有帮助，以下是打印维修状态页的步骤。

1 按**菜单**键。

2 重复按 \wedge 键或 \vee 键，直到出现Others（其他）>。



Others >

3 按>键。

4 重复按 \wedge 键或 \vee 键，直到出现>Service（维修）>。

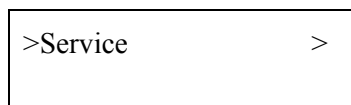

>Service >

5 按>键。

6 重复按 \wedge 键或 \vee 键，直到出现>> Print Status Page（打印状态页）。

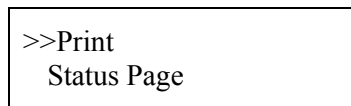

>>Print
Status Page

7 按**确认**键。消息屏上出现问号（?）。

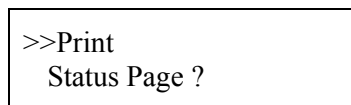

>>Print
Status Page ?

8 再次按**确认**键。打印机打印维修状态页。

网卡接口状态页

网卡接口状态页包含了固件版本、网络地址以及关于网卡各种网络协议的其它信息。默认设置是“开”（打印），此时在打印打印机状态页时将同时打印出网卡状态页。如果按以下步骤将此设置更改为“关”（不打印），则仅打印打印机状态页。

1 按**菜单**键。

2 重复按 \wedge 键或 \vee 键，直到出现Interface（接口）>。

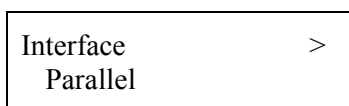

3 按**确认**键。消息屏上出现一个闪烁的问号（?）。



如果要取消接口选择，可按**取消**键。接口将保持不变。

4 重复按 \wedge 键或 \vee 键，直到出现 Option（选项）。



5 再次按**确认**键。消息屏上出现 >。

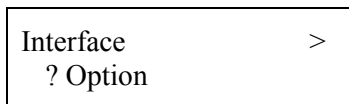

6 先按 > 键,然后再重复按 \wedge 键或 \vee 键，直到消息屏上显示 >Opt.StatusPage（状态页选项）。

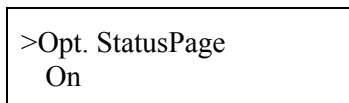

- 7 默认设置为“On(开)”。如果要设置为“off(关)”，请按如下步骤更改。
按**确认**键。消息屏上出现一个闪烁的问号(?)。

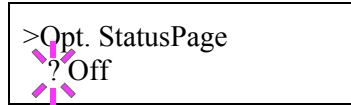

- 8 用 \wedge 键或 \vee 键选择On(开)。

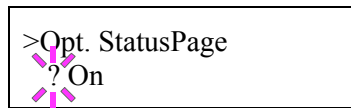

- 9 再次按**确认**键。

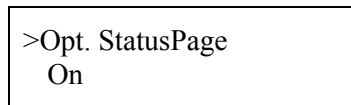

- 10 按**菜单**键。消息屏返回到Ready(就绪)状态。

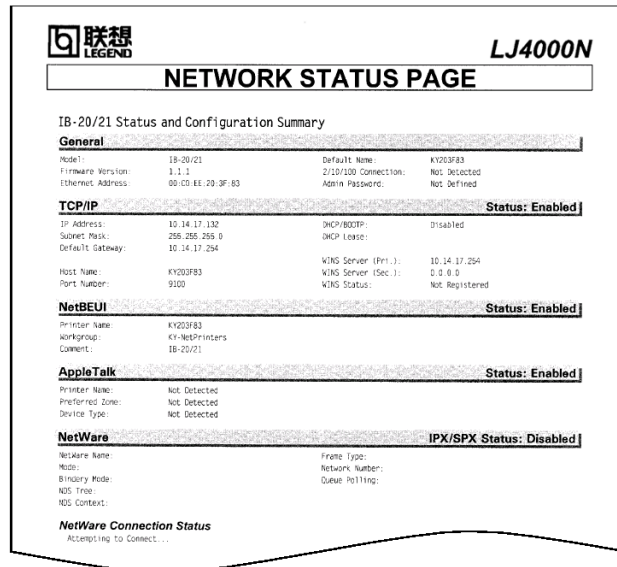

字体列表

要获得选择字体方面的帮助，可以打印出包括可选字体在内的字体列表。

1 按**菜单**键。

2 重复按 \wedge 键或 \vee 键，直到出现Font（字体）>。



Font >

3 按**确认**键。

4 重复按 \wedge 键或 \vee 键，直到出现 > Font Select（选择字体）>。

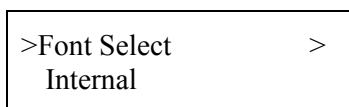

>Font Select
Internal >

5 要打印内置字体列表，请选取**Internal**（内置字体）。要打印可选字体列表，请按**确认**键。重复按 \wedge 键或 \vee 键，直到消息屏出现**Option**（选项），然后按**确认**键。

6 重复按 \wedge 键或 \vee 键，直到出现>List of Internal Fonts（内置字体列表）或>List of Option Fonts（可选字体列表）。

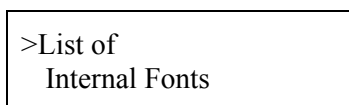

>List of
Internal Fonts

7 按**确认**键。消息屏上出现问号（?）。

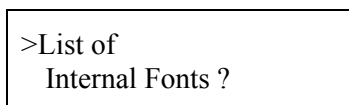

>List of
Internal Fonts ?

8 再次按**确认**键。消息屏上出现“Processing（处理中）”，之后出现Ready（就绪）消息。打印机打印出有短样例和每种字体的字体ID（号）的字体列表。

字体列表

Internal Scalable and Bitmapped Fonts List					PRESCRIBE
Font Name	Scalable/Bitmap	Password	Selection	(FSET)	Font ID
Helvetica-Nr	<Scalable>	None	FSET	1p8#v4#0b24580T	1041
Helvetica-NrBd	<Scalable>	None	FSET	1p8#v4#0b24580T	1042
					1043
					1044
					1045
					1046
					1047
					1048
					1049
					1050
					1051
					1052
					1053
					1054
					1055
					1056
					1057
					1058
					1059
					1060
					1061
					1062
					1063
					1064
					1065
					1066
					1067
					1068
					1069
					1070
					1071
					1072
					1073
					1074
					1075
					1076
					1077
					1078
					1079
					1080
					1081
					1082
					1083
					1084
					1085
					1086
					1087
					1088
					1089
					1090
					1091
					1092
					1093
					1094
					1095
					1096
					1097
					1098
					1099
					1100
					1101
					1102
					1103
					1104
					1105
					1106
					1107
					1108
					1109
					1110
					1111
					1112
					1113
					1114
					1115
					1116
					1117
					1118
					1119
					1120
					1121
					1122
					1123
					1124
					1125
					1126
					1127
					1128
					1129
					1130
					1131
					1132
					1133
					1134
					1135
					1136
					1137
					1138
					1139
					1140

已收数据的转储

为了调试程序和文件的目的，可通过打印机将数据按十六进制代码打印输出。

1 按**菜单**键。

2 重复按 \wedge 键或 \vee 键，直到出现Others（其他）>。



```
Others >
```

3 按>键。

4 重复按 \wedge 键或 \vee 键，直到出现> Print HEX-DUMP（打印十六进制数据）。

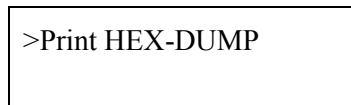

```
>Print HEX-DUMP
```

5 按**确认**键。消息屏上出现问号（?）。

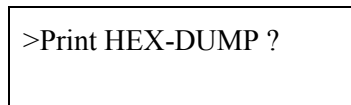

```
>Print HEX-DUMP ?
```

6 再次按下**确认**键。消息屏上出现几秒钟的Processing（处理中）的消息，接着会出现Waiting（请稍后）消息。

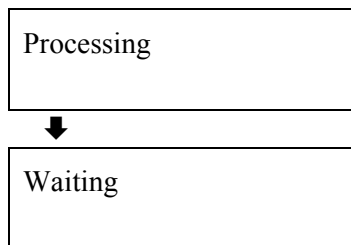

```
Processing
↓
Waiting
```

7 将要转储的数据传送到打印机。打印机在接收数据期间，消息屏上会显示Processing（处理中）的消息。

一旦要转储数据已经输出，还可以通过按**联机/出纸**键，紧接着按**取消**键，使打印机脱机，来取消转储数据的打印。

8 一旦打印机接收到所有的数据，消息屏上将会出现Waiting（请稍后）的

消息。按**联机/出纸**，完成打印作业。

纸张处理

本节讲述了如何使用操作面板来更改每种纸张来源的纸张大小和类型、更改多用途纸盒的模式以及关于纸张处理的其它设置。

设置纸张大小

根据纸盒和多用途纸盒中装入的纸张大小来设置纸张大小。

如果这两者不匹配，当从打印机驱动程序中选择了自动纸张大小时，打印输出将不能够打印在正确大小的纸张上。

设置纸盒中的纸张大小

要将纸盒中的纸张大小设置为标准的A5、A4、B5、Letter以及Legal，请按以下操作步骤来设置纸盒的纸张大小拨盘。

如果使用的纸张为非标准尺寸，请参见下一页上的**自定义纸张大小**。

正确地将纸张放入纸盒。关于调整纸盒中导纸板和挡纸器的详细信息，请参见**安装打印机**。

1

转动纸张大小拨盘，使您要使用纸张的尺寸显示在纸张大小拨盘窗口里。

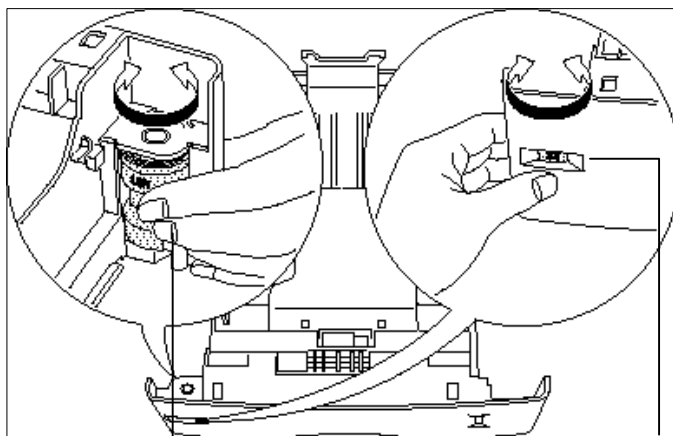

纸张大小拨盘

纸张大小窗口

2

调整纸盒中的纸张导纸板及挡纸器，使其大小与纸盒中的纸张大小一致。

至此，纸盒的纸张大小设置便完成了。

自定义纸张大小

纸盒中除了可装入标准的A5、A4、B5、Letter以及Legal纸张外，还可装入自定义大小的纸张。当将非 A5、A4、B5、Letter或Legal大小的纸张装入到纸盒中时，请按如下操作步骤来设置纸张大小。

正确地将纸张放入纸盒。关于调整纸盒中导纸板和挡纸器的详细信息，请参见 **安装打印机**。

设置纸张大小拨盘

请按以下操作步骤将纸张大小拨盘设置为**CUSTOM**（自定义）。

- 1** 从打印机中拉出纸盒，并将纸张大小拨盘设置为CUSTOM（自定义）。可参见设置纸盒中的纸张大小的步骤1。
- 2** 调整纸盒中的纸张导纸板及挡纸器，使其大小与纸盒中的纸张大小一致。

当使用了非标准大小的纸张时，请阅读下一节内容以从控制面板上来设置纸张大小。

从控制面板上设置自定义大小

从打印机操作面板上设置装入到打印机纸盒中的纸张大小。

- 1** 按**菜单**键。
- 2** 重复按 \wedge 键或 \vee 键，直到出现Paper Handling（纸张处理）>。

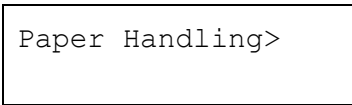

Paper Handling>

- 3** 按>键。

- 4** 重复按 \wedge 键或 \vee 键，直到出现>Cassette Size（自定义大小）>。

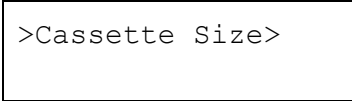

```
>Cassette Size>
```

参考下一节内容，设置一个度量单位。

选择度量单位

随后，请按以下操作步骤来设置度量单位。

- 1** 按>键。
- 2** 重复按 \wedge 键或 \vee 键，直到出现>>Unit（单位）。可选择毫米与英寸作为度量单位。出现当前的度量单位（默认设置为mm）。



```
>>Unit  
mm
```

- 3** 按**确认**键。消息屏上出现一个闪烁的问号（?）。



```
>>Unit  
? mm
```

- 4** 用 \wedge 键或 \vee 键选择mm或inch。

- 5** 按**确认**键。

参考下一节内容来设置纸张尺寸。

输入宽度和长度

随后，请按以下操作步骤来设置纸张大小。

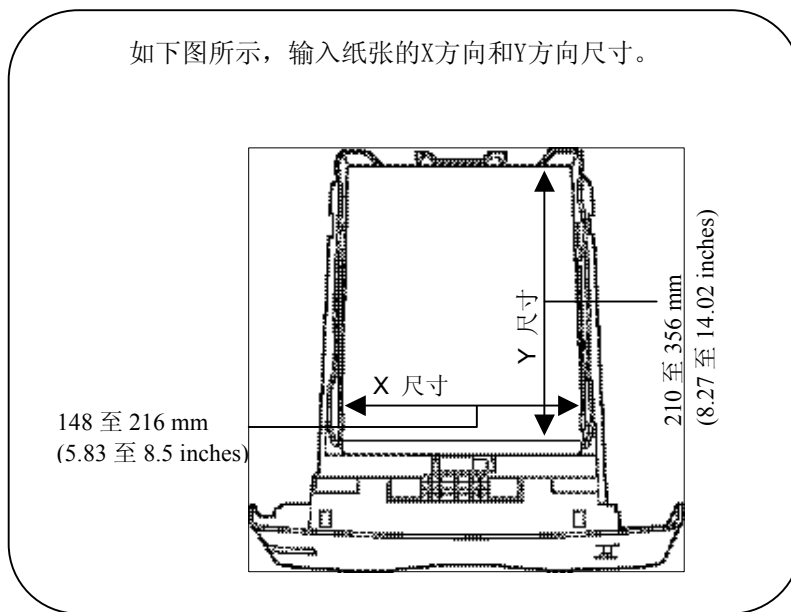

- 1 当设置了度量单位后，按 \vee 键。
如下所示，消息屏上出现>>X Dimension (X尺寸，纸张宽度) 的消息。

```
>>X Dimension
                216 mm
```

- 2 按**确认**键。消息屏上出现一个闪烁的光标 ($_$)。

```
>>X Dimension
                21 $\_$ 6 mm
```

- 3 按 \wedge 或 \vee 键，可增加或减少光标闪烁处的数字值，从而设置所要的宽度。有效的宽度范围为148至216 mm (5.83至8.5 inches)。可用 $\>$ 和 $\<$ 键来左右移动光标。

- 4 出现想要的宽度后，按**确认**键。

- 5 当设置了宽度后，按 \vee 键。消息屏上出现>>Y Dimension (Y尺寸，纸张长度) 的消息。用同设置纸张宽度一样的方法设置纸张的长度。有效

的长度范围为210至356mm (8.27至14.02inchs)。

6 出现想要的长度后，按**确认**键。

7 按**菜单**键。消息屏返回到Ready（就绪）状态。

如果要用上述设置的自定义大小进行打印，还应在打印机驱动程序中定义相同的自定义大小。详细信息，请参见**安装打印机驱动程序**中的**设置自定义纸张大小**。

设置多用途纸盒中的纸张大小

当将多用途纸盒用作纸盒模式时，应将多用途纸盒及打印机驱动程序中的纸张大小设置为相同的大小。出厂时默认设置为A4或Letter。

如果打印机安装有信封供纸器，此菜单就不会出现。

关于多用途纸盒可装入纸张的详细信息，请参考下一章内容。

1 按**菜单**键。

2 重复按 \wedge 键或 \vee 键，直到出现 Paper handling（纸张处理）>。

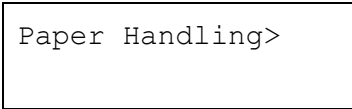

Paper Handling>

3 按>键。

4 重复按 \wedge 键或 \vee 键，直到出现 >MP Tray Size（多用途纸盒纸张大小）。

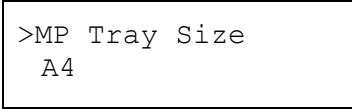

>MP Tray Size
A4

5 按**确认**键。消息屏上出现一个闪烁的问号（?）。

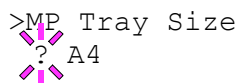

>MP Tray Size
? A4

- 6** 按 \wedge 或 \vee 键，显示所需的多用途纸盒大小。消息屏上显示如下所示的更改信息。

A4
Executive
Letter
Legal
Custom
Oficio II
Statement
Folio
Youkei 2
Youkei 4
Hagaki
OufukuHagaki
Monarch
Business
Comm. #9
Comm. #6 3/4
DL
C5
A6
B6
A5
B5
ISO B5

- 7** 当出现所要的大小时，按**确认**键。

- 8** 按**菜单**键。消息屏返回到Ready（就绪）状态。

至此，多用途纸盒的纸张大小设置便完成了。

设置纸张类型

根据纸盒和多用途纸盒中所装入的纸张来设置纸张类型。

设置纸盒中的纸张类型

应确保所装入的纸张类型与设置的纸盒中纸张类型一致。如果纸张类型设置正确，便可使用打印机驱动程序中介质选项功能进行打印输出。出厂默认设置为Plain（普通纸）。

关于纸盒可装入纸张类型的详细信息，请参考下一章内容。

1 按**菜单**键。

2 重复按 \wedge 键或 \vee 键，直到出现 Paper handling（纸张处理）>。



Paper Handling>

3 按>键。

4 重复按 \wedge 键或 \vee 键，直到出现 >Cassette Type（纸盒类型）>。

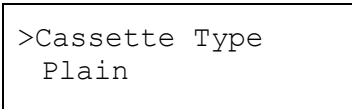

>Cassette Type
Plain

5 按**确认**键。消息屏上出现一个闪烁的问号（?）。

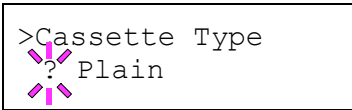

>Cassette Type
? Plain

6 按 \wedge 或 \vee 键，显示所要的纸盒类型。消息屏上显示如下所示的更改信息。

Plain
Preprinted
Bond
Recycled
Rough
Letterhead
Color
Prepunched
Custom(1 to 8)

- 7 当出现所要的纸盒类型时，按**确认**键。
- 8 按**菜单**键。消息屏返回到Ready（就绪）状态。

设置多用途纸盒中的纸张类型

可根据打印机驱动程序中所设置的选项来自动选择纸盒。出厂默认设置为Plain（普通纸）。

如果打印机安装有信封供纸器，此菜单就不会出现。

关于多用途纸盒可装入纸张类型的详细信息，请参考下一章内容。

- 1 按**菜单**键。
- 2 重复按 \wedge 键或 \vee 键，直到出现Paper Handling（纸张处理）>。

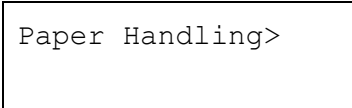

```
Paper Handling>
```

- 3 按>键。
- 4 重复按 \wedge 键或 \vee 键，直到出现>MP Tray Type（多用途纸盒纸张类型）。

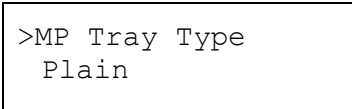

```
>MP Tray Type  
Plain
```

- 5 按**确认**键。消息屏上出现一个闪烁的问号（?）。

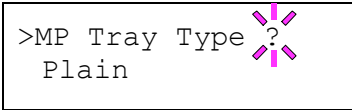

```
>MP Tray Type ?  
Plain
```

- 6** 按 \wedge 或 \vee 键，显示所需的多用途纸盒类型。消息屏上显示如下所示的更改信息。

```
Plain
Transparency
Preprinted
Labels
Bond
Recycled
Vellum
Rough
Letterhead
Color
Prepunched
Envelope
Cardstock
Custom (1 to 8)
```

- 7** 当出现所要的多用途纸盒类型时，按**确认**键。

- 8** 按**菜单**键，然后，消息屏返回到Ready（就绪）状态。

自定义纸张类型

下面讲述了用户自定义打印机纸张类型的详细步骤。用户可登记多达8种自定义纸张类型。当设置了自定义纸张类型之后，用户便可在设置纸张来源的纸张类型时使用这些自定义的纸张类型。

在选择了要自定义的纸张类型（如下所示）之后，还可设置纸张重量以及双面打印路径等选项。关于如何重置自定义设置，请参见**重置自定义纸张类型**。

- 1** 按**菜单**键。

- 2** 重复按 \wedge 键或 \vee 键，直到出现 Paper handling（纸张处理）>。

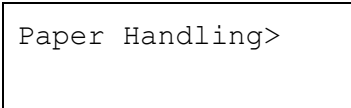

```
Paper Handling>
```

3 按>键。

4 重复按∧键或∨键，直到出现 >Type Adjust (类型调整) >。

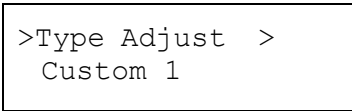

```
>Type Adjust >
Custom 1
```

5 按**确认**键。消息屏上出现一个闪烁的问号(?)。

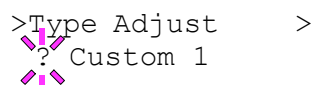

```
>Type Adjust >
? Custom 1
```

6 按∧或∨键，显示所要的纸张类型。消息屏上显示如下所示的更改信息。

```
Custom (1 to 8)
Plain
Transparency
Preprinted
Labels
Bond
Recycled
Vellum
Rough
Letterhead
Color
Prepunched
Envelope
Cardstock
```

7 当出现所要的自定义纸张类型时，按**确认**键。

8 按 > 键可继续执行下一页的**设置纸张重量**。

请继续执行下一页上的**设置纸张重量**以及**设置双面打印路径**。

设置纸张重量

可为自定义纸张类型设置纸张厚度。

1 显示自定义纸张类型（参见 **自定义纸张类型**）后，按>键。

2 重复按∧键或∨键，直到出现>>Paper Weight（纸张重量）。

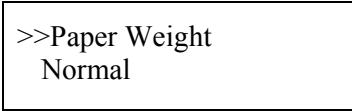

>>Paper Weight
Normal

3 按**确认**键。消息屏上出现一个闪烁的问号（?）。

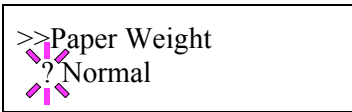

>>Paper Weight
? Normal

4 按∧或∨键，显示所需纸张厚度。消息屏上显示如下可更改信息。关于每页纸张类型默认设置的详细信息，请参见 **纸张类型**。

普通
重（厚）
轻（薄）

5 当出现所需纸张厚度时，请按**确认**键。

6 按**菜单**键。消息屏返回到Ready（就绪）状态。

如果纸张类型设置为自定义纸张类型，并且打印机安装有双面打印单元，则能够启用和禁用双面打印。详细信息，请参见随后几页的 **设置双面打印路径**。

设置双面打印路径



选项

要使用此功能，打印机上必须安装有双面打印单元。

如果纸张类型设置成了自定义纸张类型，且打印机安装有双面打印单元，可按如下所示设置是否启用双面打印功能。默认设置是**启用**。

- 1 显示自定义纸张类型（参见 **自定义纸张类型**）后，按>键。
- 2 重复按∧键或∨键，直到出现 >> Duplex path（双面打印路径）。

>> Duplex path
Enable

- 3 按**确认**键。消息屏上出现一个闪烁的问号（?）。

>> Duplex path
? Enable

- 4 用∧或∨键来选择启用或禁用。关于每种纸张类型默认设置的详细信息，请参见 **纸张类型**。
- 5 按**确认**键。
- 6 按**菜单**键。消息屏返回到Ready（就绪）状态。
完成自定义纸张类型设置。

重置自定义纸张类型

重置在**自定义纸张类型**中所设置的自定义1到8的设置。

- 1 按**菜单**键。
- 2 重复按 \wedge 键或 \vee 键，直到出现Paper handling（纸张处理）>。



Paper Handling>

- 3 按>键。
- 4 重复按 \wedge 键或 \vee 键，直到出现>> Reset Type Adjust（重置类型调整）。

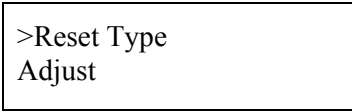

>Reset Type
Adjust

- 5 按**确认**键。消息屏上出现问号（?）。

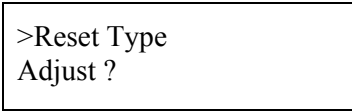

>Reset Type
Adjust ?

- 6 按**确认**键。所有自定义纸张重量以及双面打印路径设置都将被重置成默认值。消息屏返回到Ready（就绪）状态

多用途纸盒模式

多用途纸盒有两种模式——首选或纸盒。多用途纸盒进纸方式因所选模式的不同而不同。

- 纸盒模式

这是默认模式。多用途纸盒与其他纸张来源的作用相同。打印机可以按照打印机驱动器的指令正确地以任何纸张来源中进纸。纸盒模式的打印速度比首选模式的打印速度快。

- 首选模式

当打印机自动地从多用途纸盒中进纸时，将会比打印机驱动程序上所选的其他纸张来源优先。只有在多用途纸盒中的所有纸张用完后（约100张[A4大小，0.11毫米厚]），才会从先前选择的纸张来源中进纸。在没有重新装载当前纸张来源时，此模式在进特殊大小或类型纸张时比较方便。但是，如果希望从预定纸张来源进纸，那么，多用途纸盒必须是空的。



能容纳100张纸的多用途纸盒其最大容量是基于A4纸张。如果您在多用途纸盒中装入了Legal大小的纸张，请注意，纸张的数量应该少于100张，以避免出现卡纸的可能性。

要将多用途纸盒切换到首选模式，请执行以下操作步骤：

- 1 按**菜单**键。
- 2 重复按 \wedge 键或 \vee 键，直到出现Paper handling（纸张处理）>。

Paper Handling>

- 3 按>键。
- 4 重复按 \wedge 键或 \vee 键，直到出现 >MP Tray Mode（多用途纸盒模式）。

>MP Tray Mode
Cassette

- 5** 按**确认**键。消息屏上出现一个闪烁的问号（?）。

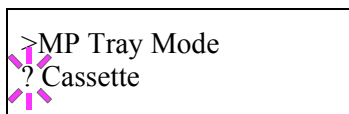

- 6** 用 \wedge 键或 \vee 键选择First（首选）或Cassette（纸盒）模式。

- 7** 按**确认**键。

- 8** 按**菜单**键。消息屏返回到Ready（就绪）状态。

选择进纸来源

您可以从要进行打印的纸张来源中选择进纸来源。如果没有安装有可选装置，则仅能选择打印机上的纸盒和多用途纸盒。如果安装有其它进纸器，可以用以下方法来选择进纸器。

- 1** 按**菜单**键。

- 2** 重复按 \wedge 键或 \vee 键，直到出现Paper handling（纸张处理）>。

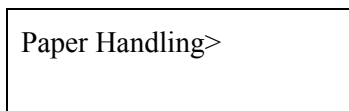

- 3** 按>键。

- 4** 重复按 \wedge 键或 \vee 键，直到出现Feed Select（进纸选择）。

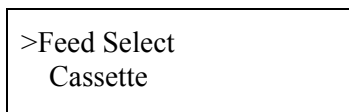

- 5** 按**确认**键。消息屏上出现一个闪烁的问号（?）。

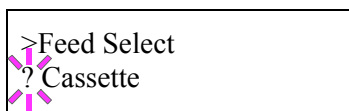

- 6** 用 \wedge 键或 \vee 键选择MP tray（多用途纸盒）或Cassette（纸盒）。

- 7** 按**确认**键。

- 8** 按**菜单**键。消息屏返回到Ready（就绪）状态。

输出位置

根据下列步骤，选择是由顶出纸盒还是由后出纸盒来接收输出纸张。

1 按**菜单**键。

2 重复按 \wedge 键或 \vee 键，直到出现Paper handling（纸张处理）>。

Paper Handling>

3 按>键。

4 重复按 \wedge 键或 \vee 键，直到出现 Stack Select（叠放选择）。

>Stack Select
Face-down tray

5 按**确认**键。消息屏上出现一个闪烁的问号（?）。

>Stack Select
? Face-down tray

6 按 \wedge 或 \vee 键，显示所要的输出纸盒。消息屏上显示出以下可更改的输出纸盒。

顶出纸盒 （打印机的顶出纸盒）[默认值]

后出纸盒 （打印机的后出纸盒）

7 当消息屏上出现了所需纸张来源时，按**确认**键。

8 按**菜单**键。消息屏返回到Ready（就绪）状态。

忽略A4大小和Letter大小的差别

选择此功能将启用或禁用A4大小和Letter大小之间的差别。在默认设置为“关”的情况下，纸张来源的纸张大小与“格式化”打印作业的纸张大小应该匹配。如果存在差别，将会显示相应的错误信息。当默认设置为“开”时，即使真正的纸张大小与“格式化”打印作业的纸张大小有所不同，打印机仍会继续打印。

1 按**菜单键**。

2 重复按 \wedge 键或 \vee 键，直到出现 Paper handling (纸张处理) >。



Paper Handling>

3 按**>**键。

4 重复按 \wedge 键或 \vee 键，直到出现 >Override A4/LT (忽略A4/LT)。

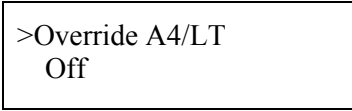

>Override A4/LT
Off

5 按**确认键**。消息屏上出现一个闪烁的问号(?)。

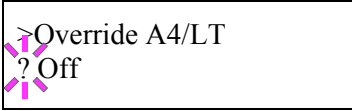

>Override A4/LT
? Off

6 用 \wedge 键或 \vee 键选择On (开) 或Off (关)。

7 按**确认键**。

8 按**菜单键**。消息屏返回到Ready (就绪) 状态。

页面控制

可以从操作面板上设置相关页面控制的项目。可以在操作面板上设置页面控制的项目如下所示：

- 仿真模式
- 字体
- 代码集
- 打印份数:
- 打印方向
- KIR (图像润色技术)
- 经济打印
- 分辨率

仿真模式

请按以下操作步骤选择打印机仿真模式。

更改仿真模式

要更改仿真模式，请执行以下操作步骤：

- 1** 按**菜单**键。
- 2** 重复按 \wedge 键或 \vee 键，直到出现Emulation（仿真模式）。消息屏上出现一种仿真模式（如下所示），为当前仿真模式。

PCL 6（默认值）
KPDL
KPDL(自动)
Line Printer
IBM Proprinter
DIABLO 630
EPSON LQ-850

KPDL是一种PostScript页面描述语言。

- 3** 按**确认**键。消息屏上出现一个闪烁的问号（?）。



- 4 重复按 \wedge 键或 \vee 键，直到出现想要的Emulation（仿真模式）。
- 5 按**确认**键。
- 6 按**菜单**键。消息屏返回到Ready（就绪）状态。

KPDL仿真模式的可选仿真模式

自动KPDL (KPDL(自动))仿真模式使打印机可根据收到的打印作业自动选择仿真模式。可以使用操作面板来选择可选仿真模式。默认的可选仿真模式为PCL6。

- 1 按**菜单**键。
- 2 重复按 \wedge 键或 \vee 键，直到出现Emulation（仿真模式）。



Emulation
PCL 6

- 3 按**确认**键。消息屏上出现一个闪烁的问号（?）。



Emulation
? PCL 6

- 4 重复按 \wedge 键或 \vee 键，直到消息屏上出现KPDL(AUTO(自动))。

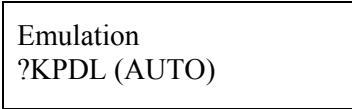

Emulation
?KPDL (AUTO)

- 5 按**确认**键。

- 6 按 \gt 键。当消息屏上显示 \gt Print KPDL Errs（打印KPDL错误）时，请按 \wedge 或 \vee 键。消息屏上将按以下顺序循环显示下列仿真模式。

PCL 6（默认值）
Line Printer
IBM Proprinter
DIABLO 630
EPSON LQ-850

- 7 按**确认**键。消息屏上出现一个闪烁的问号（?）。

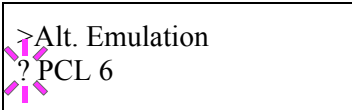

\gt Alt. Emulation
? PCL 6

- 8 重复按 \wedge 键或 \vee 键，直到出现想要的alternative Emulation（可选仿真模式）。
- 9 按**确认**键。
- 10 按**菜单**键。消息屏返回到Ready（就绪）状态。

打印KPD L错误

在KPD L仿真模式期间出现打印错误时，打印机可打印出错误的描述信息。默认值是“关”——打印机不打印KPD L错误。

- 1 按**菜单**键。
- 2 重复按 \wedge 键或 \vee 键，直到出现Emulation（仿真模式）>。

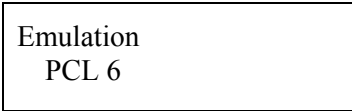

Emulation
PCL 6

- 3 按**确认**键。消息屏上出现一个闪烁的问号（?）。

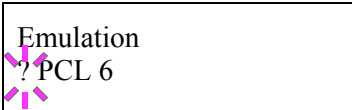

Emulation
? PCL 6

- 4 用 \wedge 和 \vee 键来选择KPD L或KPD L(自动)。

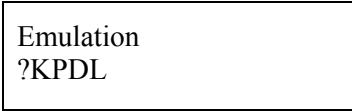

Emulation
?KPD L

- 5 按**确认**键。

- 6 按>键。消息屏上的显示更改为如下所示。当选择了KPD L(自动)仿真模式时，如果消息屏上出现了>Alt.Emulation（可选仿真模式），请按 \wedge 或 \vee 键更改它。



>Print KPD L Errs
Off

- 7 按**确认**键。消息屏上出现一个闪烁的问号（?）。

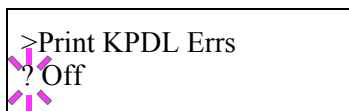

8 用∧键或∨键选择On（开）。

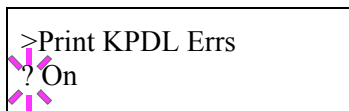

9 按**确认**键。

10 按**菜单**键。消息屏返回到Ready（就绪）状态。

字体

可为当前接口选择默认字体。除内置字体外，所有下载到打印机内存中的字体都可以选择为默认字体。在此菜单中，可为Courier和Letter Gothic字体设置类型和间距。

默认字体

1 按**菜单**键。

2 重复按 \wedge 键或 \vee 键，直到出现Font（字体）>。



Font >

3 按>键。

4 重复按 \wedge 键或 \vee 键，直到出现>Font Select >（选择字体）。

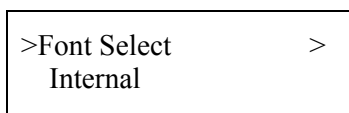

>Font Select >
Internal

5 要选择内置字体，请检查消息屏上是否显示了Internal（内置字体）。如果没有显示Internal（内置字体），请按**确认**键。重复按 \wedge 键或 \vee 键，直到消息屏上显示Internal（内置字体），然后按**确认**键。

要选择可选字体，请按**确认**键。重复按 \wedge 键或 \vee 键，直到消息屏上显示Option（可选字体），然后按**确认**键。仅当打印机安装有可选字体时，才能进行此项操作。

6 按>键。消息屏上显示的消息变为如下所示的消息。



>> I000

数字前面的字母表明字体类型，如下表所示：

字母	说明
I	内置字体
S	软(下载)字体

7 按**确认**键。消息屏上出现一个闪烁的问号(？)。

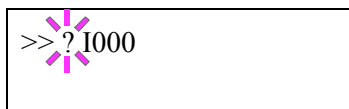

8 重复按 \wedge 键或 \vee 键，直到出现想要的字体编号。

9 当出现所需字体时，请按**确认**键。

10 按**菜单**键。消息屏返回到Ready(就绪)状态。

默认字体大小

以下步骤可确定默认字体的大小。如果默认字体是固定字体，如：Courier 或 Letter Gothic，则可更改字符间距，而无需更改字体大小。

1 按**菜单**键。

2 重复按 \wedge 键或 \vee 键，直到出现Font（字体）>。



Font >

3 按>键。

4 重复按 \wedge 键或 \vee 键，直到出现 >Font Select >（选择字体）。

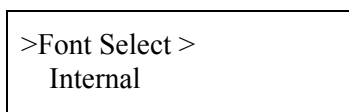

>Font Select >
Internal

5 核查消息屏上的显示为Internal（内置字体），然后按>键。

6 重复按 \wedge 键或 \vee 键，直到出现>>Size（字体大小）。

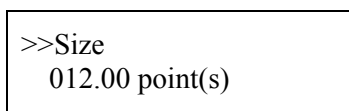

>>Size
012.00 point(s)

7 按**确认**键。消息屏上出现一个闪烁的光标（ ）。

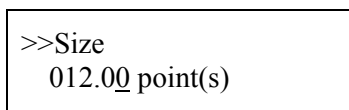

>>Size
012.00 point(s)

8 按 \wedge 或 \vee 键，可增加或减少光标闪烁处的数字值。字体大小的设置范围为4到999.75磅之间，以0.25磅为单位递增或递减。可用>或<键来左右移动光标。

9 当出现所需字体大小时，请按**确认**键。

10 按**菜单**键。消息屏返回到Ready（就绪）状态。

更改Courier/Letter Gothic字体的类型

可选择Courier或Letter Gothic的字体类型为常规或加粗。例如，要更改Courier的字体类型，请执行以下操作步骤：

1 按**菜单**键。

2 重复按 \wedge 键或 \vee 键，直到出现Font（字体）>。



Font >

3 按>键。

4 重复按 \wedge 键或 \vee 键，直到出现 >Font Select >（选择字体）。

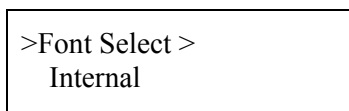

>Font Select >
Internal

5 核查消息屏上的显示为Internal（内置字体），然后按>键。

6 重复按 \wedge 键或 \vee 键，直到出现>>Courier。

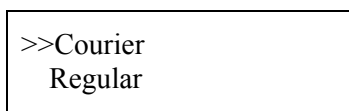

>>Courier
Regular

7 按**确认**键。消息屏上出现一个闪烁的问号（?）。

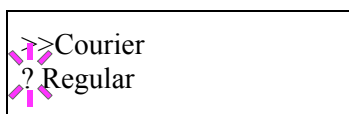

>>Courier
? Regular

8 用 \wedge 键或 \vee 键来选择Regular（常规）或Dark（加粗）。

9 按**确认**键。

10 按**菜单**键，然后，消息屏返回到Ready（就绪）状态。

设置Courier/Letter Gothic字体的字符间距

当默认字体是Courier或Letter Gothic时，可调整固定字体的字符间距。

1 按**菜单**键。

2 重复按 \wedge 键或 \vee 键，直到出现Font（字体）>。

Font	>
------	---

3 按>键。

4 重复按 \wedge 键或 \vee 键，直到出现 > Font Select（选择字符）>。

>Font Select	>
Internal	

5 核查消息屏上的显示为Internal（内置字体），然后按>键。

6 重复按 \wedge 键或 \vee 键，直到出现>>Pitch（字符间距）。

>>Pitch	10.00 cpi
---------	-----------

7 按**确认**键。消息屏上出现一个闪烁的光标（ ）。

>Pitch	10.0 <u>0</u> cpi
--------	-------------------

8 按 \wedge 或 \vee 键，可增加或减少光标闪烁处的数字值。字符间距的设置范围为每英寸0.44到99.99个字符之间，并以每英寸0.01个字符为单位递增或递减。可用>或<键来左右移动光标。

9 当出现所需字符大小时，按**确认**键。

10 按**菜单**键。消息屏返回到Ready（就绪）状态。

代码集

可以更改字符的代码集。有效的字符代码集随当前字体的变化而变化。（默认设置为IBM PC-8。）

1 按**菜单**键。

2 重复按 \wedge 键或 \vee 键，直到出现Font（字体）>。



Font >

3 按>键。重复按 \wedge 键或 \vee 键，直到出现> Code Set（代码集）。

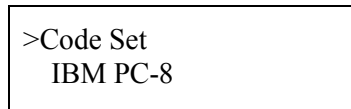

>Code Set
IBM PC-8

4 按**确认**键。消息屏上出现一个闪烁的问号（?）。

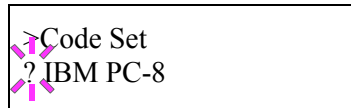

>Code Set
? IBM PC-8

5 重复按 \wedge 键或 \vee 键，直到出现想要的代码集。

6 按**确认**键。

7 按**菜单**键。消息屏将会返回到Ready（就绪）状态。

打印份数

可为当前接口设置每个页面所要打印的份数。打印份数的设置范围为1到999。

1 按**菜单**键。

2 重复按 \wedge 键或 \vee 键，直到出现Page set（页面设置）>。

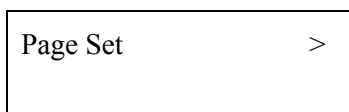

3 按>键。

4 重复按 \wedge 键或 \vee 键，直到出现>Copies（打印份数）。

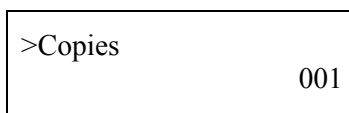

5 按**确认**键。消息屏上出现一个闪烁的光标（ ）。



6 按 \wedge 或 \vee 键，可增加或减少光标闪烁处的数字值。其设置范围在1到999之间。可以用>或<键来左右移动光标。

7 当出现所需大小时，请按**确认**键。

8 按**菜单**键。消息屏返回到Ready（就绪）状态。

打印方向

页面的默认打印方向有纵向（垂直）和横向（侧面）两个选项。

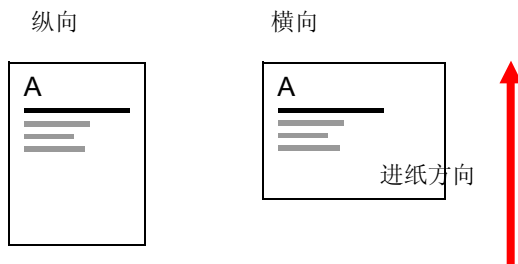

1 按**菜单键**。

2 重复按 \wedge 键或 \vee 键，直到出现Page set（页面设置）>。



3 按**>**键。

4 重复按 \wedge 键或 \vee 键，直到出现>Orientation（打印方向）。



5 按**确认键**。消息屏上出现一个闪烁的问号（?）。

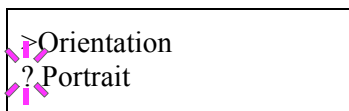

6 用 \wedge 或 \vee 键来选择Portrait（纵向）或Landscape（横向）。

7 按**确认键**。

8 按**菜单键**。消息屏返回到Ready（就绪）状态。

KIR(图像润色技术)

本打印机采用了KIR（图像润色技术）平滑功能。此功能是通过使用打印分辨率软件增强技术来提供高质量的打印输出。

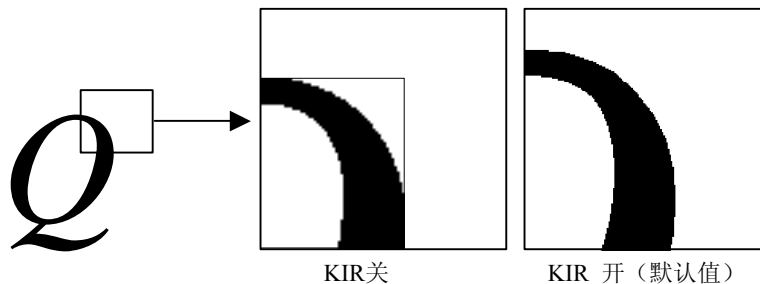

注意

当设置KIR模式时，请将打印浓度设置为3。

查看检测行（状态页上最后一行），使KIR模式达到最优设置。

状态页

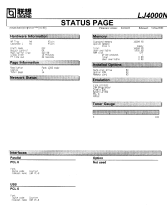

优化后的条纹

当前KIR设置为最佳效果。



暗垂直条纹

请将KIR模式设置为“关”。再次打印状态页。如果仍然是暗的垂直条纹，请调整打印浓度将亮度调节得浅一些。



白色垂直条纹

请将KIR模式设置为“开”。再次打印状态页。如果仍然是白色垂直条纹，请用调整打印浓度将亮度调节得深一些。

1 按**菜单**键。

2 重复按 \wedge 键或 \vee 键，直到出现Print Quality（打印质量）>。



Print Quality >

3 按>键。

4 重复按 \wedge 键或 \vee 键，直到出现>KIR Mode（KIR模式）。



>KIR Mode
On

5 按**确认**键。消息屏上出现一个闪烁的问号（?）。



KIR Mode
? On

6 用 \wedge 键或 \vee 键选择On（开）或Off（关）。

7 按**确认**键。

8 按**菜单**键。消息屏返回到Ready（就绪）状态。

经济打印

经济打印可以减少页面上的墨粉覆盖量，以节省打印成本。可将经济打印设置为开，如下所示：（出厂时默认设置为关）经济打印设置不会对打印速度产生任何影响。

当打印图像颜色比较淡，但还是非常清楚时，此时，经济打印模式的设置便为“开”。



经济打印设置为“关” 经济打印设置为“开”

(默认值)

- 1 按**菜单**键。
- 2 重复按 \wedge 键或 \vee 键，直到出现Print Quality（打印质量）>。

Print Quality >
- 3 按>键。
- 4 重复按 \wedge 键或 \vee 键，直到出现>Ecoprint Mode（经济打印模式）。

>Ecoprint Mode
Off
- 5 按**确认**键。消息屏上出现一个闪烁的问号（?）。

>Ecoprint Mode
? Off
- 6 用 \wedge 键或 \vee 键选择On（开）或Off（关）。
- 7 按**确认**键。
- 8 按**菜单**键。消息屏返回到Ready（就绪）状态。

分辨率

可从下列几种分辨率模式中设置默认打印分辨率：300 dpi、600 dpi和1200快速模式，操作步骤如下所示。以此顺序打印出的字符和图形的清晰度会逐渐增加。

1 按**菜单**键。

2 重复按 \wedge 键或 \vee 键，直到出现Print Quality（打印质量）>。

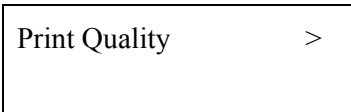

Print Quality >

3 按>键。

4 重复按 \wedge 键或 \vee 键，直到出现>Resolution（分辨率）。

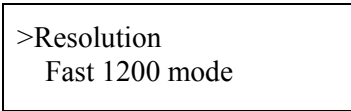

>Resolution
Fast 1200 mode

5 按**确认**键。消息屏上出现一个闪烁的问号（?）。

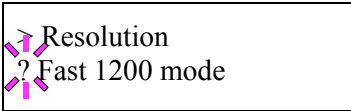

Resolution
? Fast 1200 mode

6 用 \wedge 或 \vee 键来选择1200快速模式、300dpi或600dpi。

7 按**确认**键。

8 按**菜单**键。消息屏返回到Ready（就绪）状态。

接口

本打印机装备有两种接口：并行端口和USB接口。通过打印机菜单选项系统，可根据不同的接口来更改不同的打印环境参数，如：默认仿真模式。在选择要使用的接口之前，请按下面操作步骤更改参数。



注意

不能够选择将要接收接口数据的接口选项参数。打印机可以自动选择收到的接口数据。

并行接口模式

本打印机的并行接口模式支持双向/高速模式。通常，本接口使用其默认设置AUTO（自动）。设置完毕接口后，要记住重置打印机或至少关闭一次电源开关。之后，便可使用新的设置。

- 1 按**菜单键**。
- 2 重复按 \wedge 键或 \vee 键，直到出现 **Interface**（接口）>。消息屏上出现其中一种接口名称（如下所示），表明了当前接口。

Parallel（并行接口，默认值）
 USB（USB接口）
 Option（网卡接口）

- 3 按**确认键**。消息屏上出现一个闪烁的问号（?）。

Interface
 ? Parallel

如果消息屏上没有出现Parallel（并行接口），请重复按 \wedge 或 \vee 键，直到出现Parallel（并行接口）。

如果要取消接口选择，按**取消键**。接口则保持不变。

- 4 再次按**确认键**。
- 5 按**>**键。消息屏变到通讯模式菜单。

- 6** 按**确认**键。消息屏上出现一个闪烁的问号（?）。



```
>Parallel I/F
? AUTO
```

- 7** 按 \wedge 或 \vee 键，显示所要的模式。消息屏上显示如下所示的更改信息。按**确认**键。

```
AUTO（自动[默认值]）
Normal（正常）
High Speed（高速）
Nibble (high)（四位字节（高））
```

- 8** 按**菜单**键。消息屏返回到Ready（就绪）状态。

USB接口模式

- 1** 按**菜单**键。

- 2** 按 \wedge 键或 \vee 键，直到出现 **Interface**（接口）>。消息屏上出现其中一种接口名称（如下所示），表明了当前接口。

```
Parallel（并行接口，默认值）
USB（USB接口）
Option（网卡接口）
```

- 3** 按**确认**键。消息屏上出现一个闪烁的问号（?）。

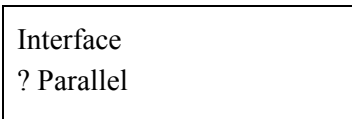

```
Interface
? Parallel
```

- 4** 按 \wedge 键或 \vee 键，直到出现**USB**（USB接口）。



```
Interface
? USB
```

- 5** 按**确认**键。

- 6** 按**菜单**键。消息屏返回到Ready（就绪）状态。

配置

本节将说明打印机设置的详细情况。包括下列项目：

- 页保护模式
- 换行（LF）操作
- 回车（CR）操作
- A4 纸间距
- 打印浓度
- 总打印页数
- 重置墨粉计量器
- 消息语言
- 自动换页超时设置
- 休眠定时器设置
- 重置打印机
- 资源保护
- 告警（蜂鸣器）设置
- 自动继续打印设置

页保护模式

正常情况下，页保护模式不会出现。但是，如果打印机由于内存不足而出现打印溢出错误，Page Protect(页保护模式)将会被强制设置为On(开)。当出现这种情况时，为了保证打印机内存的最优使用，要确保将Page Protect（页保护模式）重置为Auto（自动）[默认值]。

1 按**菜单**键。

2 重复按 \wedge 键或 \vee 键，直到出现Page set（页面设置）>。



Page set >

3 按>键。

4 重复按 \wedge 键或 \vee 键，直到出现>Page Protect（页保护模式）。



>Page Protect
On

5 按**确认**键。消息屏上出现一个闪烁的问号（?）。

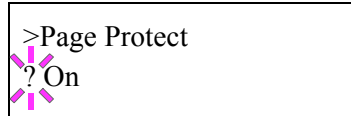

- 6** 重复按 \wedge 键或 \vee 键，直到出现Auto（自动）。

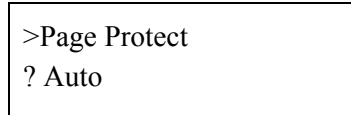

- 7** 按**确认**键。

- 8** 按**菜单**键。消息屏返回到Ready（就绪）状态。

换行（LF）操作

当打印机收到换行代码（字符代码0AH）时，打印机将执行换行（LF）操作指令。

- 1** 按**菜单**键。

- 2** 重复按 \wedge 键或 \vee 键，直到出现Page set（页面设置）>。

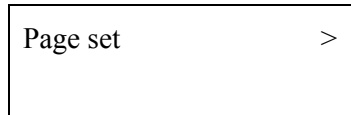

- 3** 按>键。

- 4** 重复按 \wedge 键或 \vee 键，直到出现 >LF Action（换行操作）。

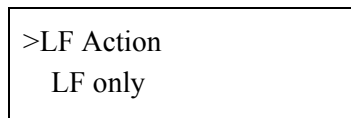

- 5** 按**确认**键。消息屏上出现一个闪烁的问号（?）。

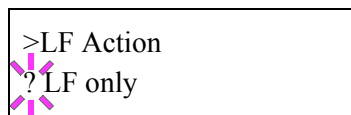

- 6** 重复按 \wedge 或 \vee 键，直到出现所要的换行操作。

LF only（仅换行）

仅执行换行操作（默认值）

CR and LF（回车并换行） 执行换行和回车操作。

Ignore LF（忽略换行） 忽略换行操作

7 当出现所要的操作时，请按**确认**键。

8 按**菜单**键。消息屏返回到**Ready**（就绪）状态。

回车（CR）操作

当打印机收到回车代码（字符代码0DH）时，打印机将执行回车（CR）操作指令：

1 按**菜单**键。

2 重复按 \wedge 键或 \vee 键，直到出现Page set（页面设置）>。

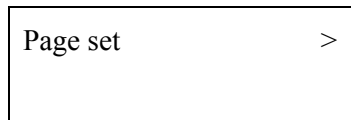

3 按>键。

4 重复按 \wedge 键或 \vee 键，直到出现 >CR Action（回车操作）。

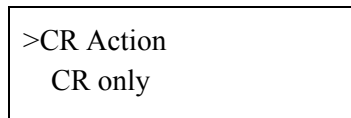

5 按**确认**键。消息屏上出现一个闪烁的问号（?）。

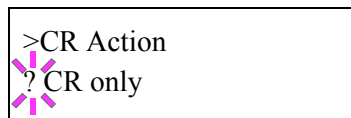

6 重复按 \wedge 键或 \vee 键，直到出现所要的回车操作。

CR only（仅回车） 仅执行回车操作（默认值）

CR and LF（回车并换行） 执行回车和换行操作。

Ignore CR（忽略回车） 忽略回车代码。

7 当出现所需的操作时，按**确认**键。

8 按**菜单**键。消息屏返回到Ready（就绪）状态。

A4纸间距

将A4纸间距设置为On（开），将增加纸张每行可打印字符数至最大值；对A4纸张而言，间距为10时最大值为78个字符；对Letter纸张而言，间距为10时最大值为80个字符。此设置仅在PCL 6仿真模式下有效。

1 按**菜单**键。

2 重复按 \wedge 键或 \vee 键，直到出现Page set（页面设置）>。

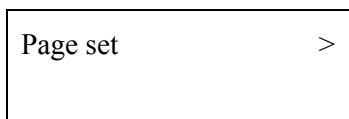

3 按>键。

4 重复按 \wedge 键或 \vee 键，直到出现>Wide A4（A4纸宽）。

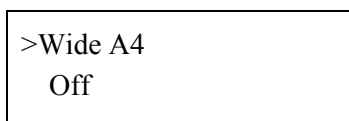

5 按**确认**键。消息屏上出现一个闪烁的问号（?）。

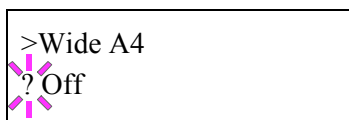

6 用 \wedge 键或 \vee 键选择On（开）或Off（关）。

7 按**确认**键。

8 按**菜单**键。消息屏返回到Ready（就绪）状态。

打印浓度

打印浓度有5种可调级别：从01 (浅)到05 (深)。出厂设置为03。

1 按**菜单**键。

2 重复按 \wedge 键或 \vee 键，直到出现Print Quality (打印质量) >。



Print Quality >

3 按>键。

4 重复按 \wedge 键或 \vee 键，直到出现>Print Density (打印浓度)。

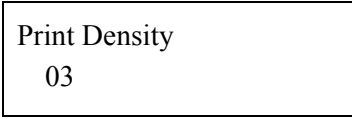

Print Density
03

5 按**确认**键。消息屏上出现一个闪烁的问号 (?)。

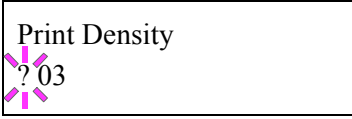

Print Density
? 03

6 用 \wedge 或 \vee 键来从01 (浅)到05 (深)5个级别内选择打印浓度。

7 按**确认**键。

8 按**菜单**键。消息屏返回到Ready (就绪) 状态。

总打印页数

本小节讲述了如何显示总打印页数。

1 按**菜单**键。

2 重复按 \wedge 键或 \vee 键，直到出现Life Counters（寿命计量器）>。



Life Counters >

3 按>键。

4 重复按 \wedge 或 \vee 键，直到出现 >Total Print（打印总数），随后显示总打印页数。

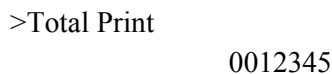

>Total Print
0012345

5 按**菜单**键。消息屏返回到Ready（就绪）状态。

重置墨粉计量器

当更换墨粉盒时，请按如下所示重置计量器，以便状态页能够显示精确的墨粉计量器测量值。注意：如果在没有更换墨粉盒的情况下执行本操作，那么，所显示的墨粉计量器测量值会不正确。

当更换墨粉盒时，也可以参考随墨粉套件提供的**安装手册**。

1 按**菜单**键。

2 重复按 \wedge 键或 \vee 键，直到出现Life Counters（寿命计量器）>。



Life Counters >

3 按>键。

4 重复按 \wedge 键或 \vee 键，直到出现>New Toner Installed（已安装新墨粉）。



>New Toner
Installed

- 5** 按**确认**键。消息屏上出现问号（?）。

>New Toner
Installed ?

- 6** 按**确认**键。重置墨粉计量器。消息屏返回到Ready（就绪）状态。

消息语言

通过执行以下操作，可以选择消息屏上的消息显示语言。也可以下载其他语种的消息语言。详细信息请与经销商联系。

- 1** 按**菜单**键。

- 2** 重复按 \wedge 键或 \vee 键，直到出现Others（其他）>。

Others >

- 3** 按>键。

- 4** 重复按 \wedge 键或 \vee 键，直到出现>MSG Language（消息语言）。默认的消息显示语言是英语。

>MSG Language
English

- 5** 要更改消息语言，按**确认**键。消息屏上出现一个闪烁的问号（?）。

>MSG Language
? English

- 6** 按 \vee 键。消息屏上会循环出现下列顺序的选项(按 \wedge 键以相反顺序循环)。

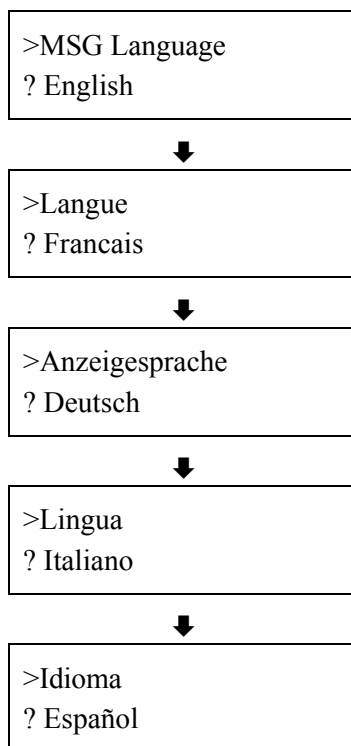

- 7** 按**确认**键。

- 8** 按**菜单**键。消息屏返回到**Ready** (就绪) 状态。

自动换页超时设置

当打印机在一定时间内没有收到任何数据时，打印机超时并释放当前的接口：打印并输出其缓冲区中的数据。可按以下操作步骤调整超时时间：

1 按**菜单**键。

2 重复按 \wedge 键或 \vee 键，直到出现Others（其他）>。



3 按>键。

4 重复按 \wedge 键或 \vee 键，直到出现 >Form Feed Time（换页时间）。默认设置是30秒。

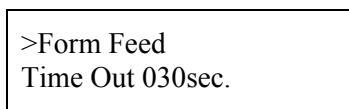

5 按**确认**键。消息屏上出现一个闪烁的光标（ ）。

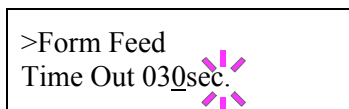

6 按 \wedge 或 \vee 键，可增加或减少光标闪烁处的数字值，从而设置所需的时间。时间的设置范围为0到495秒之间，以5秒为单位递增或递减。可以用>和<键来左右移动光标。

7 出现想要的时间后，请按**确认**键。

8 按**菜单**键。消息屏返回到Ready（就绪）状态。

休眠定时器设置

当打印机处于未打印、未处理或未接收数据时，打印机将进入休眠状态，以节省能源。您可以调整定时器时间值，定时器时间值就是在没有数据的情况下，进入休眠模式之前打印机等待的时间长度。

1 按**菜单**键。

2 重复按 \wedge 键或 \vee 键，直到出现Others（其他）>。



3 按>键。

4 重复按 \wedge 键或 \vee 键，直到出现>Sleep Timer（休眠定时器）>。默认设置是15分钟。



5 按**确认**键。消息屏上出现一个闪烁的光标（ ）。



6 按 \wedge 或 \vee 键，可增加或减少光标闪烁处的数字值，从而设置所需的时间。定时器的设置范围为5到240分钟之间，以5分钟为单位递增或递减。可用>和<键来左右移动光标。

7 按**确认**键。

8 按**菜单**键。消息屏返回到Ready（就绪）状态。

关闭休眠定时器

通过执行下列操作，可以关闭定时休眠功能。

1 按**菜单**键。

2 重复按 \wedge 键或 \vee 键，直到出现Others（其他）>。



3 按>键。

4 重复按 \wedge 键或 \vee 键，直到出现 >Sleep Timer（休眠定时器）>。



5 按>键，消息屏上显示 >>Sleep Mode（休眠模式）。

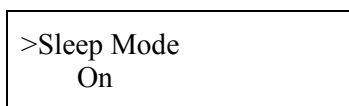

6 按**确认**键。消息屏上出现一个闪烁的问号（?）。

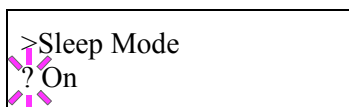

7 用 \wedge 键或 \vee 键选择Off（关）。

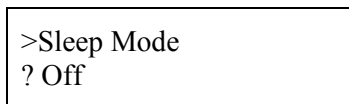

8 按**确认**键。

9 按**菜单**键。消息屏返回到Ready（就绪）状态。

重置打印机

通过下述步骤来重置打印机的临时条件，如：当前的度量单位、页面方向、字体、字符代码集、页边距等，可通过命令来设置这些条件的默认值。

1 按**菜单**键。

2 重复按 \wedge 键或 \vee 键，直到出现Others（其他）>。

Others >

3 按>键。

4 重复按 \wedge 键或 \vee 键，直到出现>Printer Reset（重置打印机）。

>Printer Reset

5 按**确认**键。消息屏上出现问号（?）。

>Printer Reset ?

6 再次按**确认**键。当打印机重置完毕后，消息屏上会出现Self test（自检），接着出现Please wait（请稍后），最后返回到Ready（就绪）状态。

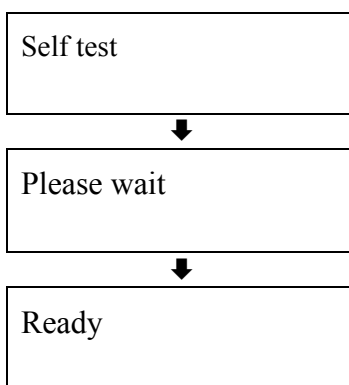

资源保护

当从PCL 6仿真模式切换到其他模式后，所有已下载的字体和宏将会丢失。资源保护可以保存内存中的这些PCL资源，以便在将仿真模式更改回PCL 6时，确保这些资源不会丢失。



资源保护需要额外的内存空间来存储已下载的字体和宏。建议将打印机总内存空间用于资源保护，资源保护选项受多个因素的影响。详细信息参见附录B。

1 按菜单键。

2 重复按 \wedge 键或 \vee 键，直到出现Others（其他）>。



3 按>键。

4 重复按 \wedge 键或 \vee 键，直到出现>Resource Prot.（资源保护）。

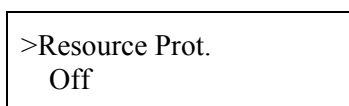

5 按确认键。消息屏上出现一个闪烁的问号（?）。

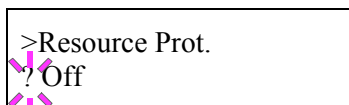

6 按 \wedge 或 \vee 键，显示所要的模式。消息屏上显示如下可更改信息。

Off（关，默认值）Permanent（永久）
Perm/Temp（永久/临时）

7 当出现所需模式时，请按确认键。

8 按菜单键。消息屏返回到Ready（就绪）状态。

告警（蜂鸣器）设置

当纸张已经用完，或出现卡纸时，除消息屏上显示消息外，打印机还会发出报警声。例如，打印机离用户较远时，此功能非常有用。

打印机在出厂时，告警设置为On（开）。如果告警设置为Off（关），就不会发出告警声。

1 按**菜单**键。

2 重复按 \wedge 键或 \vee 键，直到出现Others（其他）>。



3 按>键。

4 重复按 \wedge 键或 \vee 键，直到出现Buzzer（蜂鸣器）。

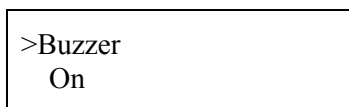

5 按**确认**键。消息屏上出现一个闪烁的问号（?）。



6 用 \wedge 或 \vee 键选择On（开）或Off（关）。

7 按**确认**键。

8 按**菜单**键。消息屏返回到Ready（就绪）状态。

自动继续打印设置

如果在打印期间出现了错误(Memory overflow Press GO—内存溢出, Print overrun Press GO—打印超时, KPD L error Press GO—KPD L错误, 和File not found Press GO—文件未找到), 此功能使得仍可继续打印。在出现了错误的情况下, 在一段特定时间之后, 打印机自动打印输出下一个接收到的数据。例如, 如果打印机作为网络打印机被共享了, 当某人在打印时导致了以上错误之一, 则在一段时间之后, 打印机自动打印下一个人发送的数据。

1 按**菜单键**。

2 重复按 \wedge 键或 \vee 键, 直到出现Others (其他) >。



3 按>键。

4 重复按 \wedge 键或 \vee 键, 直到出现Auto Continue (自动继续打印) >。

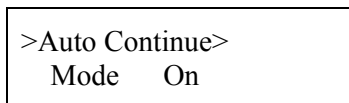

5 按**确认键**。消息屏上出现一个闪烁的问号(?)。

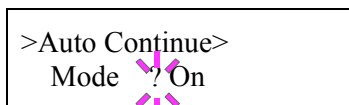

6 用 \wedge 键或 \vee 键选择On (开) 或Off (关)。

7 按**确认键**。

8 按**菜单键**。消息屏返回到Ready (就绪) 状态。

设置自动继续打印恢复时间

要更改自动继续打印恢复时间，请执行以下操作步骤：

1 按**菜单**键。

2 重复按 \wedge 键或 \vee 键，直到出现Others（其他）>。



Others >

3 按>键。

4 重复按 \wedge 键或 \vee 键，直到出现Auto Continue Mode（自动继续打印模式）>。

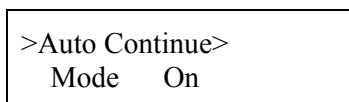

>Auto Continue>
Mode On

5 按>键，然后显示>>Auto Continue Timer（自动继续打印定时器）。

6 按**确认**键。消息屏上出现一个闪烁的光标（ ）。

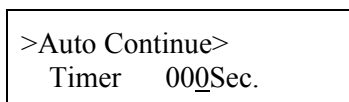

>Auto Continue>
Timer 000Sec.

7 按 \wedge 或 \vee 键，可增加或减少光标闪烁处的数字值，从而设置所要的时间。时间的设置范围必须在0到495秒之间，以5秒为单位递增或递减。如果设置为000，打印机将不做任何停顿，立即继续打印输出。可用>和<键来左右移动光标。

8 出现想要的时间后，按**确认**键。

9 按**菜单**键。消息屏返回到Ready（就绪）状态。

第二章 纸张选项

本章包含下列主题：

- 一般指南
- 特殊纸张
- 纸张类型

一般指南

本打印机专为在铜板纸（铜板纸主要用于普通干拷贝设备中）上打印高质量的输出而设计，但也可使用如下限制范围内的其它类型纸张。



当使用了不符合要求的纸张而导致的任何问题，联想（北京）有限公司不承担任何责任。

选择正确的纸张非常重要。使用错误的纸张可能会导致卡纸、传送失效、卷缩、打印质量差以及纸张浪费，严重时甚至导致打印机损坏。本指南旨在通过确保有效的、无故障的打印以及减少对打印机的磨损，提高办公效率。

纸张可用性

大多数纸张类型都兼容多种打印机。适用于静电复印机的纸张都可用于本打印机。一般有三种等级的纸张：经济型、标准型以及优质型。这几种等级纸张的最大区别就是纸张通过打印机的难易程度。纸张通过打印机的难易程度是由纸张的平滑程度、大小、水分含量以及切割方法所决定。使用的纸张等级越高，出现卡纸和其他故障的可能性就越小，打印输出的质量也越高。

不同供应商所提供的纸张也可能会影响打印机的性能。当使用错误的纸张时，即便是高质量的打印机也不会有高质量的打印输出。从长远利益来看，低价位纸张如果造成打印问题，也不会节约打印成本。

每个等级的纸张都有不同的基本重量范围（详细说明见后面章节）。传统的标准重量是16、20和28磅（60-105克/平方米）。

纸张规格

下表简要地说明了纸张的基本规格。纸张规格的详细说明请参见后面几页。

项目	规格
重量	纸盒：60-105克/平方米（16-28磅/令） 多用途纸盒：60-200克/平方米（16-53磅/令）
厚度	0.086 -0.110毫米（3.4 -4.3毫米英寸）
尺寸精度	±0.7毫米（±0.0276英寸）
角垂直度	90° ±0.2°
水分含量（湿度）	4 到 6 %
纹理方向	长纹理
纸浆含量	80 %或以上

选择正确的纸张

激光打印涉及激光、静电放电、墨粉以及加热等过程。此外，当纸张通过打印机时，它会经过一个相当大的滑行、弯曲以及扭转运动过程。匹配打印机要求的高质量打印纸张应能够经受得住所有这些运动压力，使打印机始终可以打印输出干净、卷曲的纸张。

谨记所有纸张都是不同的。选择打印机纸张时，要考虑到下列因素：

纸张状况

避免使用卷边、卷曲、脏的、破裂以及有凸处的纸张，同时避免使用有棉绒、沾有泥土的纸张以及有碎片的纸张。

使用这些有问题的纸张将导致打印模糊不清、不能进纸以及卡纸，同时缩短打印机的使用寿命。特别要避免使用有表面涂层或其他经过表面处理的纸张。纸张的表面应该要尽可能的保持光滑。

纸张成分

不要使用有表面涂层或其他经过表面处理的纸张，也不要使用含有塑料或石墨的纸张。此类纸张在热熔时，会释放出有害气体。

铜板纸应该至少包括80%的纸浆。纸张剩余成份（不超过20%）应该由棉织品或纤维制品构成。

纸张大小

下表列出了适合纸盒和多用途纸盒的纸张大小。纸张长度和宽度的尺寸公差是 ± 0.7 毫米 (± 0.0276 英寸)。直角必须是 $90^\circ \pm 0.2^\circ$ 。

多用途纸盒	大小	纸盒或多用途纸盒	大小
Monarch	3-7/8 × 7-1/2英寸	Legal	8-1/2 × 14英寸
Business	4-1/8 × 9-1/2英寸	Letter	8-1/2 × 11英寸
ISO A6	105 × 148毫米	ISO A4	210 × 297毫米
ISO DL	11 × 22厘米	ISO A5	148 × 210毫米
ISO C5	16.2 × 22.9厘米	JIS B5	182 × 257毫米
ISO B5	17.6 × 25厘米	自定义	纸盒 148-216毫米 × 210-297毫米 仅适于美国 5-13/16-8-1/2英寸 × 8-1/4-14英寸 多用途纸盒 70-216毫米 × 148-297毫米 (2-13/16-8-1/2英寸 × 5-13/16-11-11/16英寸)
Executive	7-1/4 × 11/2英寸		
Commercial 9	3-7/8 × 8-7/8英寸		
Commercial 6-3/4	3-5/8 × 6-1/2英寸		
JIS B6	128 × 182毫米		
Oficio II	8-1/2 × 13英寸		
Statement	5-1/2 × 8-1/2英寸		
Folio	210 × 330毫米		
Hagaki	100 × 148毫米		
Ofuku-Hagaki	148 × 200毫米		
Youkei 2	114 × 162毫米		
Youkei 4	105 × 235毫米		

平滑度

纸张应具有平滑无涂层的表面。纸张表面太粗糙或含沙可能导致空白的打印输出。但是，如果纸张太过平滑，可能会导致一次进多张纸或打印模糊不清。（模糊不清是产生指灰色背景效果。）

基本重量

基本重量是指标准纸张数量的重量。在传统系统中，标准数量为500张17 × 22英寸纸张的总重量。在米制系统中，标准数量指1平方米纸张重量。

纸张太轻或太重都可能导致不进纸、卡纸，从而使打印机磨损过度，降低了其使用寿命。纸张重量分布不均匀可能会导致一次进多张纸、打印失败、墨粉熔化不均匀、斑点多及其它打印质量问题。对纸盒而言合适的纸张重量为60到105克/平方米，对多用途纸盒而言则为60到200克/平方米。

纸重换算表

纸重有两种表达方式：美国采用磅(lb)为单位，欧洲采用公制（克/平方米），中国也采用公制（克/平方米）。有阴影图案的地方表明纸重为标准重量。

美国重量 (磅)	16	17	20	21	22	24	27	28	32	34	36	39	42	43	47	53
欧洲、中国公制重量(克/平方米)	60	64	75	80	81	90	100	105	120	128	135	148	157	163	176	199

厚度（纸厚）

厚纸和薄纸的详细信息，请分别参考相应资料。打印机不应使用太厚或太薄的纸张。打印时如果发生卡纸、一次进多张和打印模糊等故障，可能是所用的纸张太薄。打印时如果发生卡纸或打印太脏，可能是所用的纸张太厚。合适的纸厚应为0.086到0.110毫米(3.4到4.3毫英寸)。

水分含量（湿度）

水分含量（湿度）的定义是纸张所含水分与干燥部分的百分比。水分含量（湿度）对纸张外观、进纸性能、卷曲、静电以及墨粉熔化都会产生影响。

纸张水分的含量（湿度）变化与室内湿度有关。当室内湿度高时，纸张将吸收水分，纸张边缘发生膨胀，纸张便会起皱。当室内湿度低时，纸张将散发水分，纸张边缘发生收缩而绷紧，打印便变得非常困难。

起皱或边缘绷紧可能导致不进纸和定位不准。纸张合适的水分含量（湿度）应为4到6%。

要确保纸张有合适的水分含量（湿度），将纸张存放在可控制的环境中则非常重要。控制纸张水分（湿度）的技巧有：

- 将纸张存放在阴冷、干燥之处
- 尽可能将纸张存放在其包装中。使用中的纸张不要再包装
- 用其原始硬纸盒存放纸张。在硬纸盒下放置一个托盘，将其与地板分隔开来。
- 从存放处拿出纸张后，在使用之前应将纸张放置到与打印机同一房间内，并存放48小时。
- 避免将纸张暴露在过热、太阳直射或多尘的环境中。

纸张纹理

生产纸张时，可能是依与条纹的长度平行（长条纹）或与条纹的宽度平行（短条纹）来将切割纸张。短条纹纸张可能导致进纸问题。应全部使用长条纹纸张。

纸张其它属性

孔隙度:参考纸张结构的密度，是指纸张纤维粘结的稀疏度或密实度。

硬度：太柔软的纸张可能会皱折在打印机内部，而太硬的纸张则可能导致进纸困难。太软或太硬的纸张都可能导致卡纸。

卷曲：大多数纸张都有朝一个方向卷曲的正常卷曲方向。装纸时应使纸张的卷曲方向向下，这样可抵消打印机对纸张的向上卷曲。然后打印出来的纸张就是平整的了。大多数纸张还有正面和背面之分。通常在纸张包装上注明了装纸指示。



注意

如果纸张向一个方向有较大的卷曲，例如，已经在纸张的一面打印过，可试着将纸张向另一个方向卷曲一下以抵消卷曲。然后打印出来的纸张就是平整的了。

静电：在打印过程中，纸张是带有静电的，以便吸附墨粉。纸张必须能够释放静电，这样输出纸盒中的打印件便不会粘在一起。

洁白度：打印件的对比度依赖于纸张的洁白度。更白的纸张则具有更鲜明、亮丽的打印效果。

质量控制：大小不一、角度不垂直、边缘粗糙、未切割以及边缘和角度变形的纸张都有可能导致打印机故障。高质量的纸张供应商一般应考虑到以上问题，以确保这些问题不再出现。

包装：纸张通常应放在坚硬的纸盒中以防止在运输途中损坏纸张。从信誉良好的供应商处获得的高质量纸张通常放在合适的包装箱中。

特殊纸张

本节说明在特殊纸张上进行打印。本打印机可使用以下类型的特殊纸张。请根据下表设置纸张类型。

纸张类型	介质类型
彩纸	彩纸
转印纸	转印纸
高射投影仪透明胶片	透明胶片
明信片	卡片纸
信封	信封
标签	标签

当使用上述纸张类型时，应确信所用介质经标明可用于影印机和/或打印机。除彩纸或转印纸外，使用其他纸张时应从多用途纸盒中进纸。

所用纸张应有可用于复印机（热熔型）的明确标注。标签和信封不应放在纸盒中，而必须手工进纸。

因为特殊纸张的合成物和质量非常明显，打印时特殊纸张较白色铜板纸更容易引起故障。如果纸张过于潮湿，则在特殊纸张上打印时水分会散发，有可能导致损害打印机或伤害操作人员。



购买任何一种特殊纸张之前，应在打印机上打印一张测试页并检查打印质量是否令人满意。

每种特殊纸张的技术规格详述如下。

透明胶片（高射投影仪胶片）

透明胶片必须能够经受住打印过程中产生的高温。下表为透明胶片应具备的条件。

项目	规格
耐热度	最低承受温度190°C (374 °F)
厚度	0,100 -0.110毫米 (3,9 -4.3毫米英寸)
材质	聚酯
尺寸精度	±0.7毫米 (±0.0276英寸)
角垂直度	90° ± 0.2°

为避免发生故障，透明胶片必须正面向上输出。

如果透明胶片频繁地卡住，应拿住胶片顶部，非常轻地拉出打印机。

背粘标签

在粘胶标签上打印的基本规则是粘合剂永远不能与打印机的任何部件接触。粘性纸张粘结到打印机硒鼓或热辊上将会损害打印机。



确信是从多用途纸盒装入标签。从纸盒装入标签可能会导致打印机故障。

标签共有三层，如下图所示。面膜是打印面。 粘结层由压敏粘合剂组成。携带层（也叫线性层或衬纸）用于容纳固定标签单元。由于标签结构的复杂性，在打印时标签非常容易发生故障。

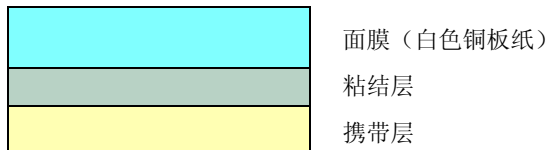

粘胶标签必须被其面膜完全覆盖住，在标签单元之间不应有任何空隙。标签单元间有空隙则使得标签单元极易脱离，从而会造成严重的卡纸故障。

一些标签在其面膜边缘周围留有额外的边距。打印完成之前，切勿从携带层上撕掉这些额外的面膜。

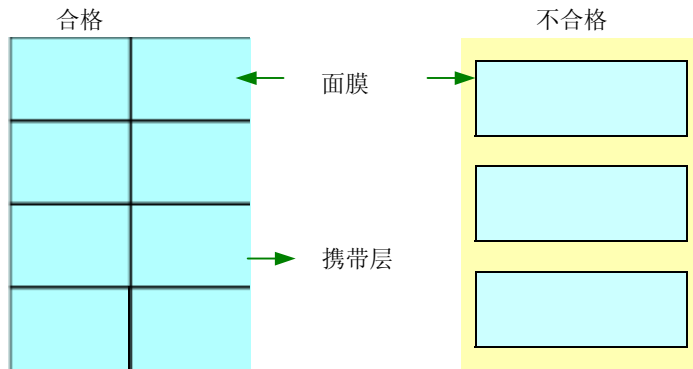

粘胶标签的技术规格见下表。

项目	规格
面膜重量	44到74克/平方米（12至20磅/令）
复合重量	104到151克/平方米（28至40磅/令）
面膜厚度	.086至0.107毫米（3.9至4.2毫英寸）
合成重量	0.115至0.145毫米（4,5至5,7毫英寸）
水分含量	4 到 6%(合成物)

信封

本打印机可在基本重量为60到79克/平方米（16到21磅/令）的信封上打印输出。信封必须手工送纸。

信封是比单层纸张复杂得多的纸张。由于这个原因，在信封上打印时不可能获得一致的打印质量。

许多信封有一个倾斜的纹理方向（请参见**纸张纹理**）。这种纹理方向使得信封在通过打印机时更易起皱和产生折痕。在为本打印机购买信封之前，应打印一个测试页以检验信封是否适合本打印机。

切勿使用已用浆糊密封的信封。

应避免仅长时间打印信封。长时间打印信封可能会导致打印机磨损过度。

为避免因信封卷曲而卡住，应在打印多份信封时，纸盒中的信封量一次不要超过10个。

彩纸

彩纸应该具有与白色铜板纸一样的规格，请参见**纸张规格**。另外，彩纸上的颜料必须能够承受打印过程中产生的高温（高达200 °C或392 °F）。

转印纸

转印纸应该基于铜板纸。预先打印的墨水必须能够承受打印过程中产生的高温，并且不受硅树脂油墨的影响。

切勿使用任何表面已经过处理的纸张，例如已用于日历的普通纸张。

再生纸

再生纸的选用必须具有铜板纸的所有规格（除洁白度外），请参见**纸张规格**。



注意

购买再生纸之前，应在打印机上打印一张测试页并检查打印质量是否令人满意。

纸张类型

本打印机具有为所用纸张类型进行优化设置的功能。

从打印机操作面板为纸张来源设置纸张类型可使得打印机自动选择纸张来源并以最适合这种纸张类型的模式进行打印。可为包括多用途纸盒在内的纸张来源设置不同的纸张类型。您不仅仅可选择预设的纸张类型，还可以自己定义和选择自定义纸张类型。详细信息，请参见 **自定义纸张类型**。

可设置如下表所示的纸张类型。

纸张类型	纸张来源 多用途 纸盒	纸盒	纸张重量	双面打印路径(仅在 多用途纸盒为纸盒 模式时有效)
普通纸	是	是	正常	是
透明胶片	是	否	重(厚)	否
转印纸	是	是	正常	是
标签	是	否	正常	否
铜板纸	是	是	正常	是
再生纸	是	是	正常	是
犍皮纸	是	否	轻(薄)	否
牛皮纸	是	是	正常	是
信笺	是	是	正常	是
彩纸	是	是	正常	是
打孔纸	是	是	正常	是
信封	是	否	正常	否
卡片纸	是	否	重(厚)	否
自定义纸张1(到8)*	是	是	正常	是

是: 可存储 否: 不可存储

* 须由用户定义和注册的纸张类型。用户至多可定义8种类型。详细信息，请参见 **自定义纸张类型**。

第三章 维护

本章说明了如何更换墨粉盒及如何清洁打印机零部件如计数辊和电极线。

本章包含下列主题：

- 更换墨粉盒
- 更换废粉收集盒
- 清洁

更换墨粉盒

当消息屏显示Toner low TK-50（TK-50墨粉不足）时或出现此消息的很短时间后，就应该更换打印机中的墨粉盒。如果未更换墨粉盒而继续使用打印机，最终墨粉将消耗殆尽，打印机将停止打印，消息屏上显示Replace toner Clean printer（更换墨粉盒并清洁打印机）的消息，以提醒您安装一个新的墨粉套件。

墨粉盒更换间隔

如果平均每页墨粉覆盖量为5%且关闭了经济打印模式，则大约每打印10000张就应该更换墨粉盒*。

* 对于首次安装墨粉套件的新打印机而言，可打印份数应约为5000张。

所用的墨粉套件

品名:	TK-50 (10,000页)
内容:	墨粉盒 废粉收集盒 抹布 栅极清洁器 2个塑料袋（用以收集废旧墨粉盒和废粉收集盒） 安装手册



注意

- 确信在更换墨粉盒期间远离如软盘等物件。
- 确信在更换墨粉盒时清洁了打印机内部。详细信息，请参见清洁。
- 强烈推荐使用原装联想墨粉套件，以避免打印机故障并确保打印机拥有长的使用寿命。

更换墨粉盒

- 1 将打印机的顶盖完全打开。

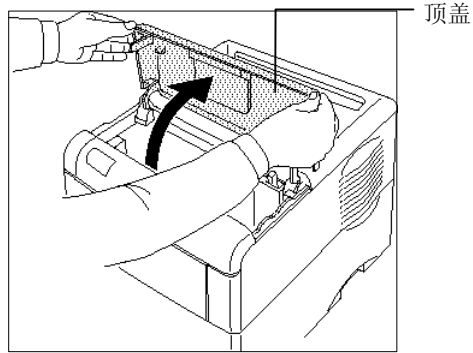

- 2 将锁定杆（绿色）拉向右边，然后将旧墨粉盒轻轻取出。

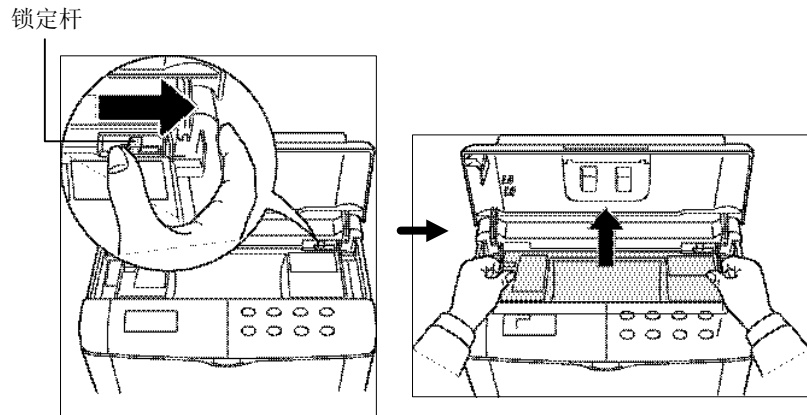

注意

取出墨粉盒时请尽量保持水平。

- 3 将旧墨粉盒装入随墨粉套件提供的塑料袋中，并妥善处理。

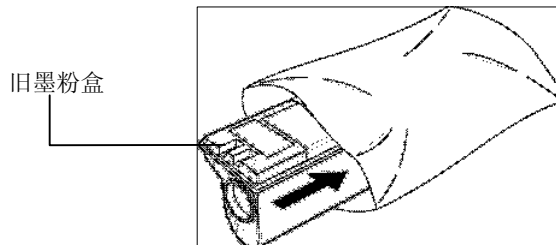

不要焚烧旧墨粉盒，否则会产生有害气体。

4 将新墨粉盒从包装袋中取出。

5 使贴有标签的一面向下，用力摇晃墨粉盒（按箭头所示的方向）至少10次。这样可使里面的墨粉松动并混合均匀。

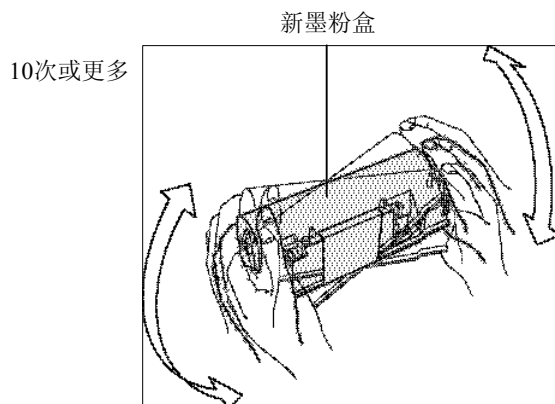

6 将保护封带（橙色）小心的撕下。

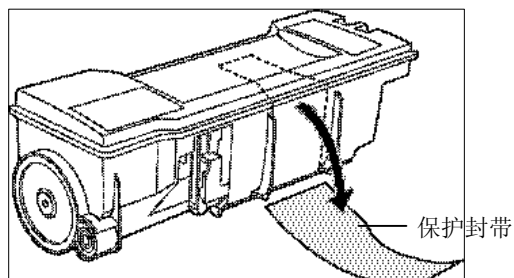

7 将墨粉盒装进打印机。

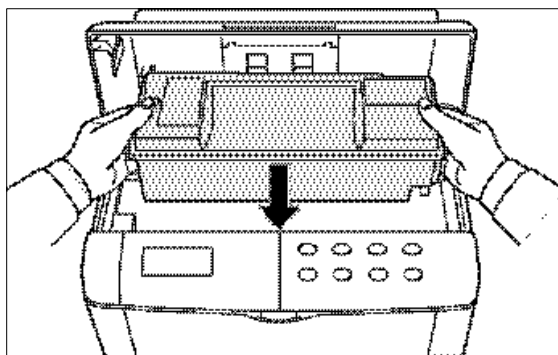

- 8 两侧均匀用力地按压墨粉盒顶部印有**PUSH HERE**(按此处)标记的地方。
当墨粉盒就位时，会发出“咔哒”声表明已被锁住。

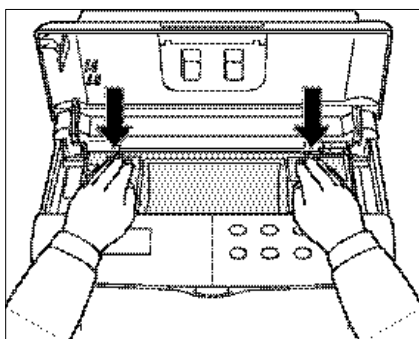

- 9 合上顶盖。

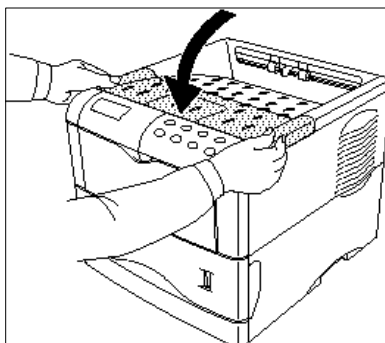

注意

在更换墨粉盒后需要清洁打印机内部。如果是在消息屏上显示了Replace toner Clean printer (更换墨粉盒并清洁打印机)后更换墨粉盒，则更换后会出现Clean printer Press GO (清洁打印机然后按联机/出纸键)的消息。在清洁了打印机内部(参见清洁部分)之后，当按了联机/出纸键时，此消息将消失，并且打印机将返回到就绪状态。

更换废粉收集盒

更换废粉收集盒



注意

当更换了墨粉盒后，也应该用新墨粉套件中的新废粉收集盒更换打印机中的旧废粉收集盒。

1 打开打印机左侧的盖板。

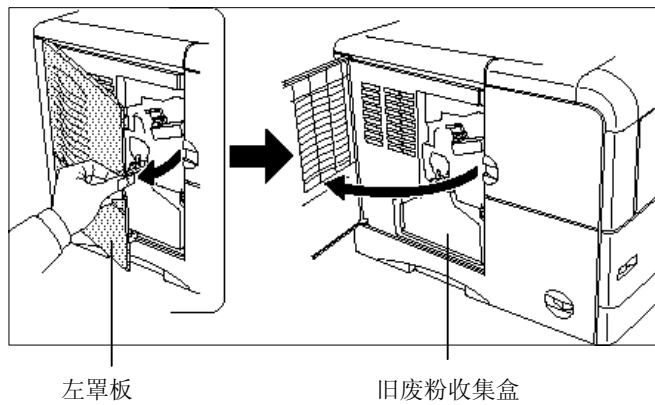

2 用手拿住废粉收集盒的同时，按压锁定杆，然后将废粉收集盒轻轻取出。

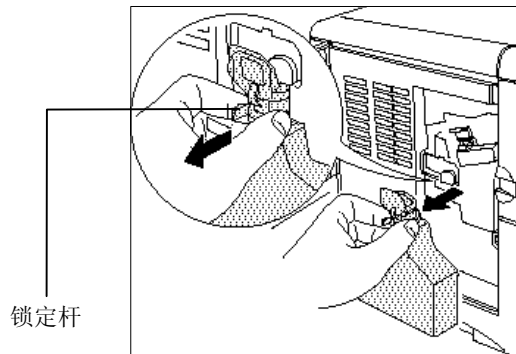

注意

应尽可能轻地取出废粉收集盒，小心不要将废粉收集盒的墨粉撒出。切勿使废粉收集盒的开口向下。

- 3** 从打印机中取出废粉收集盒后立即盖上盒盖。

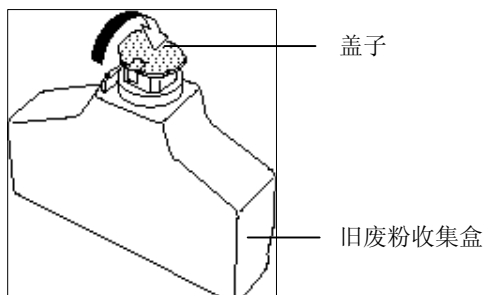

- 4** 为防止墨粉泄漏，应在处理废粉收集盒之前，将盖上盖子的废粉收集盒放入随机提供的塑料袋中。

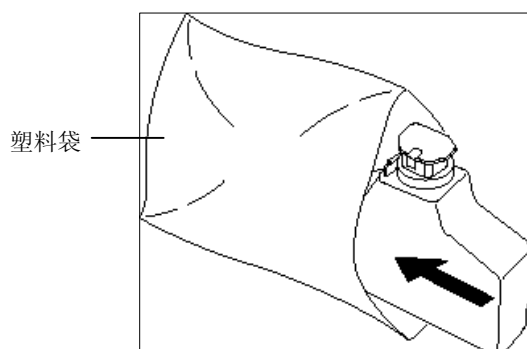

- 5** 打开新废粉收集盒的盖子。

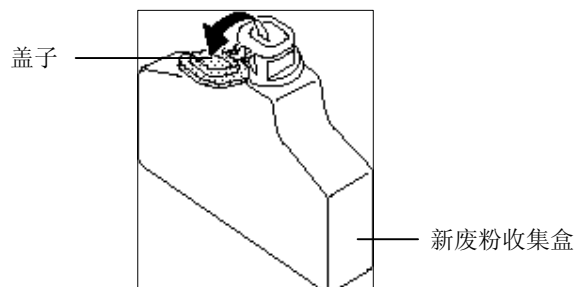

- 6 按下图所示装入新废粉收集盒。当到达合适位置时废粉收集盒就会被锁住。

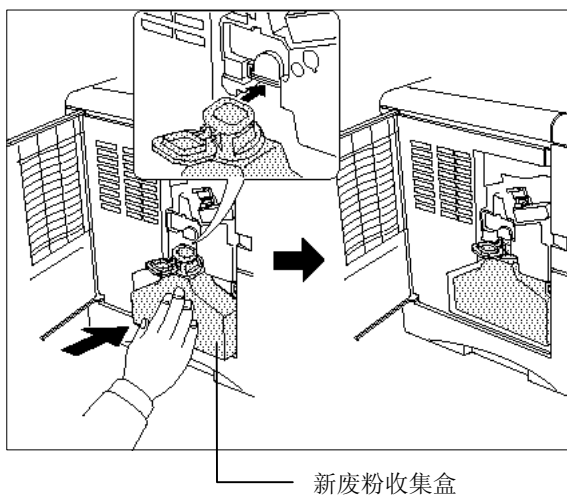

- 7 确保废粉收集盒已正确装入后，关上左罩板。

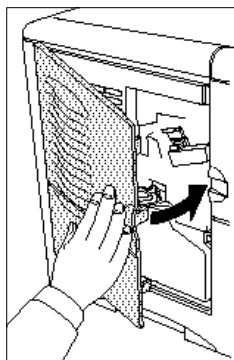

当更换了墨粉盒后，必须清洁打印机零部件。详细信息，请参见**清洁**。

- 8 当更换了墨粉盒后，应重置墨粉计量器（请参见**重置墨粉计量器**）。

清洁

要避免打印质量问题，必须在更换墨粉盒时清洁以下打印机零部件。另外，应该时常清洁电极线和送纸单元。当出现打印质量问题时也应进行清洁。



注意

如果是在消息屏上显示了 **Replace toner Clean printer**（更换墨粉盒并清洁打印机）后更换墨粉盒，则更换后会出现 **Clean printer Press GO**（清洁打印机然后按联机/出纸键）的消息。在按以下操作步骤清洁了打印机内部之后，按联机/出纸键，此消息将消失，并且打印机将返回到就绪状态。

清洁电极线

电极线是打印机硒鼓的一个部件，需要定期进行清洁。请按以下步骤拉出清洁把手来清洁电极线。

- 1 打开打印机左侧的盖板。

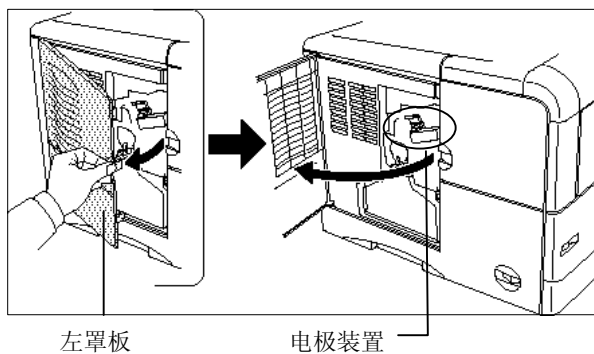

- 2 慢慢拉出再推入清洁把手（绿色），反复几次。这样便清洁了打印机内部的电极线。

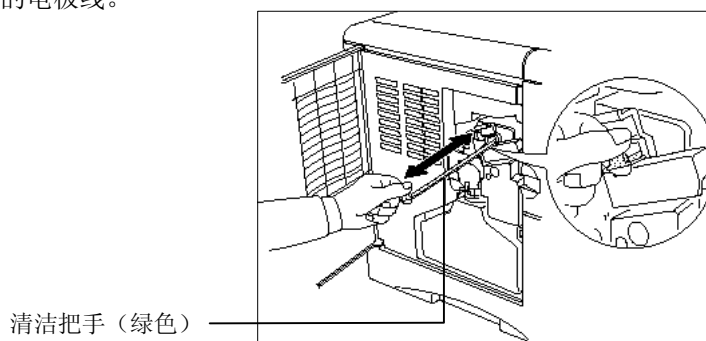

清洁电栅极

电栅极是位于电极装置底部的部件，它也需要进行清洁。可将栅极清洁器附加到打印机中，然后按以下步骤拉出电极装置。

- 1 从新墨粉套件的密封袋中取出栅极清洁器，然后打开盖子。

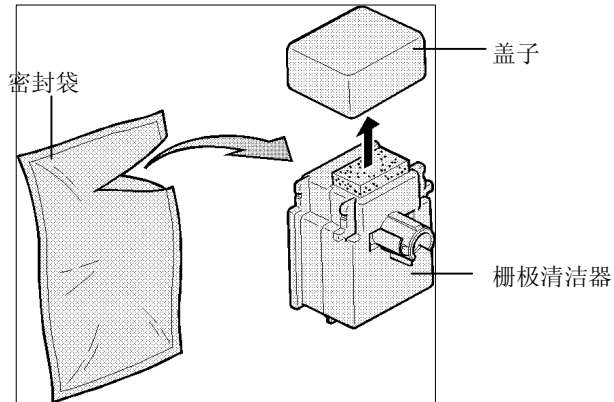

注意

浸水的栅极清洁器垫随墨粉套件一起提供。在栅极清洁器垫干燥之前请执行以下操作步骤。

- 2 如下图所示，将栅极清洁器（垫应朝上）装入打印机。

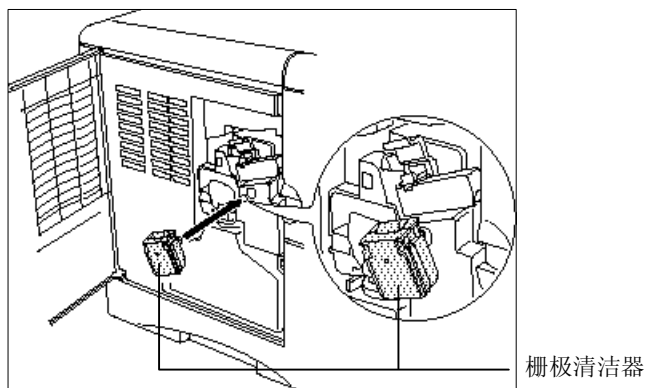

- 3** 慢慢拉出电极装置，然后慢慢推入，应至少重复5次。如下图所示，如果电极装置略微凸起，则第一次应该是非常容易拉出的。

这样便清洁了位于电极装置下面的栅极部件。

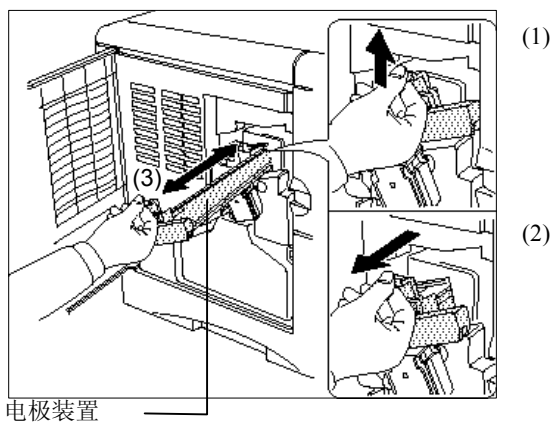

- 4** 从打印机中取出栅极清洁器并妥善处理。栅极清洁器不可重复使用。

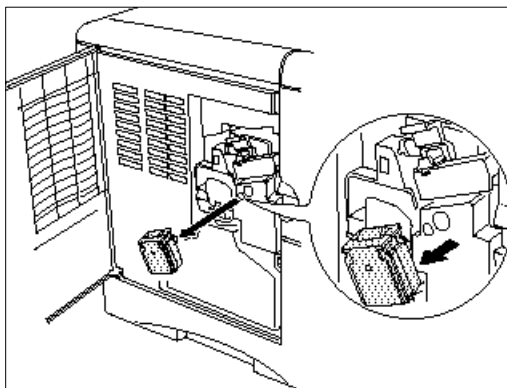

- 5** 清洁完电极线和栅极后，完全推入电极装置并合上左罩板。

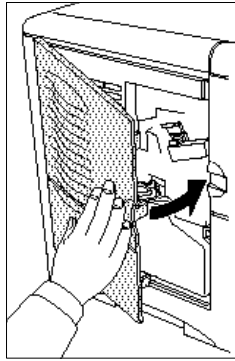

送纸单元

为避免因纸张灰尘和碎片而导致的打印质量问题，应按以下步骤清洁送纸单元。

- 1** 拉动送纸单元的释放杆（绿色），将送纸单元取出。

送纸单元释放杆（绿色）

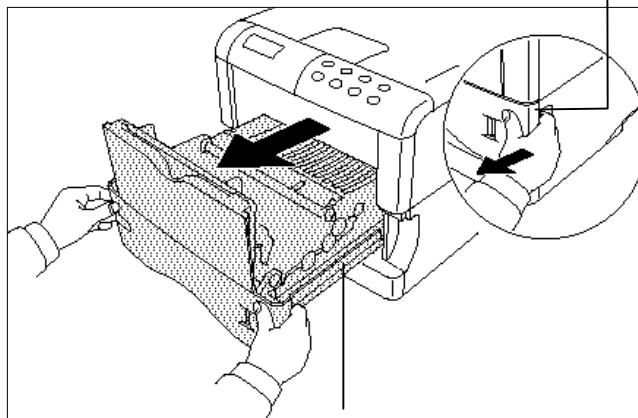

送纸单元

2 用随墨粉套件一起提供的抹布抹去计数辊和滑纸坡上的灰尘。

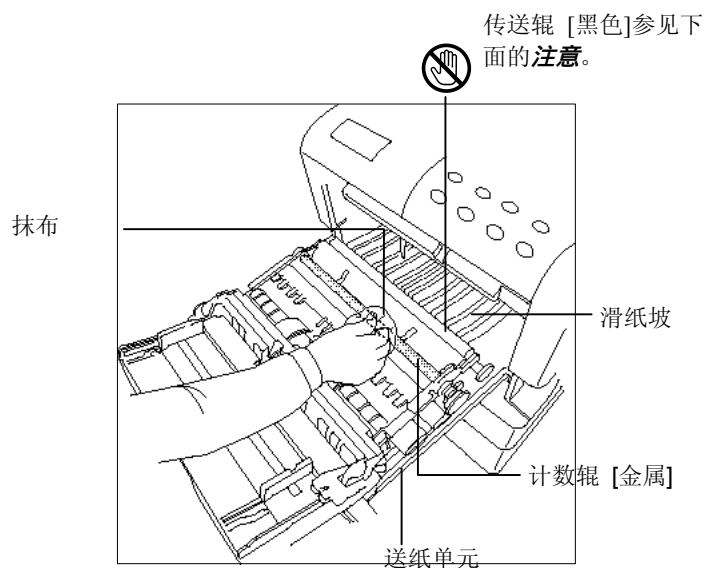

 在清洁时，小心不要触摸传送辊（黑色的辊），否则将大大影响打印质量。
注意

第四章 故障排除

本章说明了如何处理打印机可能出现的问题。如果不能解决问题，请与联想（北京）有限公司联系。

本章包含下列主题：

- 一般指南
- 打印质量问题
- 指示灯和消息
- 清除卡纸

一般指南



有些打印机问题，您完全可以自己解决。本节说明了如何解决这些问题。但是，如果出现如下问题，请在断定打印机损坏之前查阅一下下表。

症状	检查项目	解决方法	
打印机不能从计算机打印。	检查 READY (就绪) 指示灯。	关	查看下述项目，检查是否有相应情况出现。
		闪烁	发生错误。有关错误警告和解决办法的详细信息，请参考 指示灯 。
		亮	参见以下相应项目。
	检查 ATTENTION (维护) 指示灯。	闪烁	参见 指示灯 。
	亮		
	检查消息屏上是否出现维护消息。	参见 维护消息 。	
打印质量不好。		参见 打印质量问题 。	
卡纸。		参见 清除卡纸 。	
打开打印机电源时，操作面板上没有任何信息且风扇也没有声音。	检查电源线是否正确地插入到电源插座中。	关闭打印机电源，牢固地插入电源线，并再次打开打印机电源。	
	检查电源开关是否真正处于ON()的位置。		
打印机可打印状态页，但来自计算机的数据不能够正常打印。	检查接口电缆。	牢固地连接接口电缆的两端。试试更换打印机电缆。	
	检查程序文件以及应用程序。	试试打印另一个文件，或使用其它打印命令。如果问题仅对某个特定文件或应用程序出现，在此应用程序下检查打印机设置。	

如果按上述方法检查之后仍不能解决打印机问题，请与联想（北京）有限公司联系。

打印质量问题

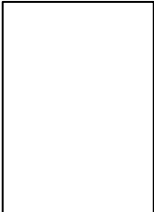
如下表所示，有许多可能导致打印质量问题的原因，如空白输出。每种问题的故障诊断步骤详述如下。如果仍不能解决问题，请与联想（北京）有限公司联系。

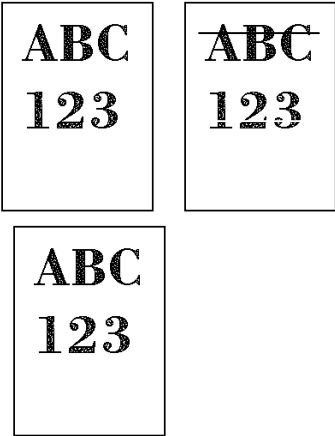
打印结果	解决方法
完全空白打印输出 	检查显像器。 打开打印机顶盖，检查显像器是否正确插入，并检查显像器接头是否连接正确。 检查墨粉盒 打开打印机顶盖，检查墨粉盒是否已正确安装到打印机中。详细信息，请参见 更换墨粉盒 。
全黑打印输出 	检查电极装置。 打开打印机左罩板，检查电极装置是否已正确安装。
脱粉、水平条纹、斑点 	清洁电极线 打开左罩板。慢慢拉出再推入清洁把手（绿色），反复几次。详细信息，请参见 清洁 。

（接下页）

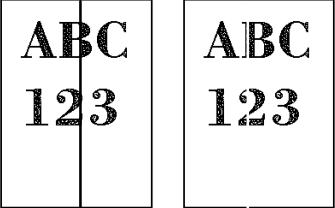
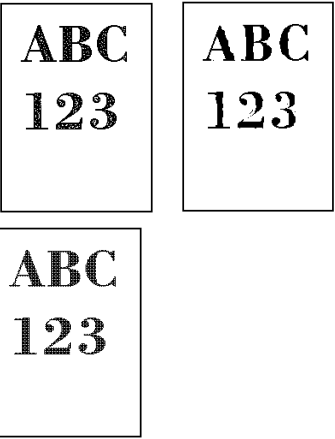
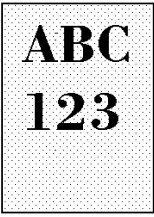
打印结果	解决方法
黑白垂直条纹 	<p>检查操作面板 如果消息屏上出现Toner low TK-50（TK-50墨粉不足）消息并且维护指示灯闪烁，请安装一个新墨粉套件。详细信息，请参见更换墨粉盒。</p> <p>清洁电极线 打开左罩板。慢慢拉出再推入清洁把手（绿色），反复几次。详细信息，请参见清洁。</p>
打印模糊或脏 	<p>检查经济打印设置 当此设置为开时，在操作面板上切换到Off（关）。（详细信息，请参见经济打印。）</p> <p>检查操作面板</p> <ul style="list-style-type: none"> • 如果消息屏上出现Toner low TK-50（TK-50墨粉不足）消息并且维护指示灯闪烁，请安装一个新墨粉套件。详细信息，请参见更换墨粉盒。 • 从操作面板上将打印浓度设置成比当前设置更高的级别。详细信息，请参见打印浓度。 • 确信纸张类型设置是正确的。详细信息，请参见纸张类型。 <p>清洁电极线 打开左罩板。慢慢拉出再推入清洁把手（绿色），反复几次。详细信息，请参见清洁。</p>
灰度背景 	<p>检查操作面板 如果消息屏上出现Toner low TK-50（TK-50墨粉不足）消息并且维护指示灯闪烁，请安装一个新墨粉套件。详细信息，请参见更换墨粉盒。</p> <p>检查打印浓度 从操作面板上显示print density（打印浓度）菜单，并选择一个更高的浓度设置。详细信息，请参见打印浓度。</p> <p>清洁电极线 打开打印机左罩板。慢慢拉出再推入清洁把手（绿色），反复几次。详细信息，请参见更换墨粉盒。</p> <p>检查电极装置的安装 打开打印机左罩板，检查电极装置是否已正确安装，并固定在尽可能远的位置。详细信息，请参见清洁。</p>

(接下页)

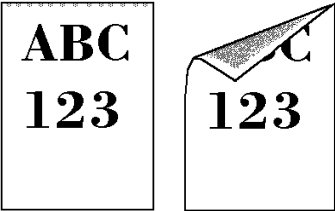
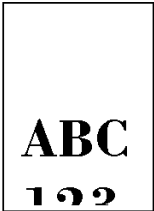
打印结果	解决方法
<p>纸张顶部边缘或背面脏</p> 	<p>检查纸页斜滑板和滑纸坡 拉出送纸单元，检查滑纸坡上是否有墨粉。用柔软、干燥及无绒的抹布清洁滑纸坡。详细信息，请参见清洁。</p> <p>清洁传送辊 如果传送辊上有墨粉，多打印几纸。</p>
<p>字符跑位</p> 	<p>检查文件或应用程序 用PRESCRIBE命令检查出现问题的原因。如果仅在指定的文件或应用程序中出现此问题，最可能的原因是命令或命令语法错误。</p>

指示灯和消息

以下几页中的表格指明如何通过操作面板指示灯和消息，来响应它们所指出的问题。

指示灯

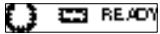
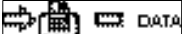
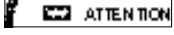
指示灯	名称	状态	说明
	就绪指示灯	闪烁	出现可由用户清除的错误。
		亮	打印机正处于联机状态。这时打印机便可以打印了。
		灭	打印机正处于脱机状态。打印机可存储但不能打印其接收的数据。也表明由于出现了某个错误自动停止了打印作业。
	数据指示灯	闪烁	正在传输打印数据。
		亮	正处理数据。
	维护指示灯	闪烁	打印机需要维护或正唤醒打印机（请稍候）。
		亮	出现了问题或错误，但用户能够清除。（如卡纸）。
		灭	操作正常。

维护消息

下表列示了您可自己解决的维护消息。如果出现Call service person（呼叫维修人员）的消息，请关闭打印机，拔掉电源线，然后与联想（北京）有限公司联系。

消息	解决方法
Add paper(加纸, 纸张来源)	纸张已用完。根据显示的纸张来源（纸盒、多用途纸盒）添加纸张。 指明打印机状态（Ready—就绪、Please wait—请稍候、Processing—处理中、Waiting—等待中以及FormFeed Time Out—进纸时间结束）的消息交替显示。 如果将打印份数设置为2或更多，则这些消息将不会出现。
Call service person（呼叫维修人员） F0	ATTENTION （维护）指示灯亮， READY （就绪）指示灯灭。指示一个控制器和操作面板错误。请与维修人员联系。当显示此消息时，打印机不工作。
Call service（呼叫维修） #####	ATTENTION （维护）指示灯亮。指示一个控制器错误。请与维修人员联系。 当显示此消息时，打印机不工作。
Call service（呼叫维修） #####:0123456	ATTENTION （维护）指示灯亮。指示一个机械错误。请与维修人员联系。0123456表明已打印的页数。
Cassette # not loaded（未装入纸盒#）	纸盒可能未正确地插入到打印机中。重新插入纸盒。当打印机未安装进纸器时，仅显示纸张来源号（#）。
Check waste toner box(检查废粉收集盒)	未安装废粉收集盒。安装废粉收集盒后便可进行打印。用墨粉套件中的新废粉收集盒更换旧废粉收集盒。如果废粉收集盒已满也会显示此消息。 当消息屏上显示Toner low TK-50（TK-50墨粉不足）时，也应该更换废粉收集盒。详细信息，请参见 更换墨粉盒 。
Clean printer Press GO（清洁打印机然后按联机/出纸键）	请清洁打印机内部。详细信息，请参见第3-9页上的 清洁 。 消息屏上显示了Replace toner TK-50（更换墨粉盒TK-50）消息后，当更换了墨粉盒时，将出现此消息。清洁了打印机内部后，按 联机/出纸键 ，打印机将处于就绪状态。 如果Auto Continue（自动继续打印）设置为On（开），则在预设的时间过后，打印机自动恢复打印。
Close duplexer rear cover（关闭双面打印单元后盖）	打开双面打印单元后盖，然后再牢牢地关上。
Close left cover（关上左罩板）	打开左罩板，然后再牢牢地关上。
Close top cover（关闭顶盖）	打开顶盖，然后再牢牢地关上。
Close paper transfer unit（关闭送纸单元）	打开送纸单元，然后再牢牢地关上。





<p>Face-down tray paper full (正面向下出纸盒满)</p> <p style="text-align: right;">⏪</p>	<p>正面向下输出纸盒装满了(约250张)。必须从正面向下输出纸盒中拿走所有的打印件。当打印机感应到正面向下输出纸盒已清空时,打印机可继续打印输出到正面向下的输出纸盒中。</p>
<p>Load Cassette # (装纸到纸盒#中) (paper size—纸张大小)/(paper type—纸张类型)*</p> <p>* (paper size—纸张大小)和(paper type—纸张类型)交替显示。</p> <p style="text-align: right;">⏪</p>	<p>有与纸盒设置(纸张大小、纸张类型)匹配的打印数据,但纸盒中没有纸张。</p> <p>将相应类型与大小的纸张装入纸盒中,然后按联机/出纸键,重新开始打印。但是,当打印机未安装进纸器时,仅显示纸张来源号(#)。</p> <p>或者,如果想从不同的纸张来源中进行打印,按\wedge和\vee键,显示Use alternative?(使用其它来源吗?),然后可选择不同的进纸来源。</p> <p>选择了纸张来源之后,按菜单键,消息屏上出现Paper Handling(纸张处理)>。按>键,出现paper type(纸张类型)设置菜单。设置了正确的纸张类型之后,按确认键,打印机开始打印。</p>
<p>Load MP tray (装纸到多用途纸盒中) (paper size—纸张大小)/(paper type—纸张类型)</p> <p>* (paper size—纸张大小)和(paper type—纸张类型)交替显示。</p> <p style="text-align: right;">⏪</p>	<p>打印数据与纸盒设置(纸张大小、纸张类型)不匹配,因此将从多用途纸盒中进行打印。将相应类型与大小的纸张装入多用途纸盒中,然后按联机/出纸键,重新开始打印。</p> <p>或者,如果想从不同的纸张来源中进行打印,按\wedge和\vee键,显示Use alternative?(使用其它来源吗?),然后可选择不同的进纸来源。</p> <p>选择了纸张来源之后,按菜单键,消息屏上出现Paper Handling(纸张处理)>。按>键,出现paper type(纸张类型)设置菜单。设置了正确的纸张类型之后,按确认键,打印机开始打印。</p>
<p>Missing duplex drawer (缺少双面打印单元抽屉)</p>	<p>双面打印单元抽屉未安装或未正确装入。牢固地插入双面打印单元抽屉。</p>
<p>Option interface Error (可选件接口错误)</p>	<p>网卡出现故障。 检查打印机中安装的可选件接口。</p>
<p>卡纸 #####</p> <p style="text-align: right;">⏪</p>	<p>打开顶盖或送纸单元并清除卡纸(或纸盒中未进纸)。#号指明了卡纸位置。可通过按?键,显示联机帮助信息(对清除卡纸非常有用)。(请参见清除卡纸。)</p>
<p>Replace toner Clean printer (更换墨粉盒然后清洁打印机)</p> <p style="text-align: right;">⏪</p>	<p>用新的墨粉盒替换旧墨粉盒。当显示此消息时,打印机不工作。详细信息,请参见更换墨粉盒。</p>
<p>Sorter tray ## paper full (分页出纸盒 ## 中纸张满)</p> <p style="text-align: right;">⏪</p>	<p>#指明的分页出纸盒已满。从分页出纸盒中移除一些纸张。</p>

Toner low TK-50 (TK-50 墨粉不足)	用新的墨粉盒替换旧墨粉盒。详细信息，请参见 更换墨粉盒 。
Unsupported external device (不支持的外部设备)	安装了一个不支持的可选硬件。确信所安装的可选硬件与本打印机兼容。
Warning image adapt (警告, 图像发生改变)	打印作业不能以当前分辨率进行打印, 因为内存不足。请添加更多的内存或更改分辨率。
Warning low memory (警告, 内存不足)	由于下载了大量字体和宏而使打印机内存不足。打印一份状态页, 看看还剩下多少可用内存, 然后试着删除不必要的字体和宏。

 : 当出现错误时蜂鸣器发出告警声。按**取消键**可停止告警。

错误消息

下表列示了您可自己解决的错误消息。

消息	解决方法
I/F occupied (I/F占用)	当试图用打印机操作面板来更改目前正接收数据的接口环境设置时，出现此消息。
ID error (ID错误)	输入的保密作业ID号或已存储作业不正确。检查用打印机驱动程序设置的ID号。
KPDL error ## Press GO (KPDL错误 #, 按 联机/出纸键)	<p>当前打印处理不能继续。要打印输出错误报告，从mode select (模式选择)菜单中选择> Print KPDL errs (>打印KPDL错误)，然后选择On (开)。按联机/出纸键，继续打印作业。可通过按取消键终止打印。</p> <p> 如果Auto Continue (自动继续打印) 设置为On (开)，则在预设的时间过后，打印机自动恢复打印。详细信息，请参见自动继续打印设置。</p>
Memory overflow Press GO (内存溢出, 请按 联机/出纸键)	<p>打印机接收到的数据总量超出了打印机内存容量。请添加更多的内存 (扩充DIMM)。按联机/出纸键，继续打印作业。可通过按取消键终止打印。</p> <p> 如果Auto Continue (自动继续打印) 设置为On (开)，则在预设的时间过后，打印机自动恢复打印。详细信息，请参见自动继续打印设置。</p>
Paper path error (纸张路径错误)	<p>进纸器中没有纸盒，或纸盒未正确插入。重新插入纸盒后便可进行打印。当安装有两个及以上的进纸器，并且选择了最下面的进纸器时，如果未正确安装在其上面的任何一个进纸器或打印机纸盒，则出现同相的消息。</p> <p></p>
Print overrun (打印超时) Press GO (按 联机/出纸键)	<p>传送到打印机的数据 (打印在一页上) 太复杂。按联机/出纸键，继续打印作业。(页面可能会被分割成多页。)</p> <p>可通过按取消键终止打印。</p> <p>注意：显示此消息后，页面保护模式将被置为On (开)。要在打印期间继续拥有内存优化功能，请从操作面板上选择>Page protect(页面保护)，然后重新选择Auto (自动)。</p> <p>请参见页面保护模式。</p> <p> 如果Auto Continue (自动继续打印) 设置为On (开)，则在预设的时间过后，打印机自动恢复打印。详细信息，请参见自动继续打印设置。</p>

 : 当出现错误时蜂鸣器发出告警声。按**取消键**可停止告警。

清除卡纸

当发生纸张卡在纸张传输系统中、进纸定时错误或进纸失败等情况时，消息屏上便显示Paper jam（卡纸）的消息。可移除纸张来清除卡纸故障。

当消息屏上显示Paper jam（卡纸）消息时，打印机转入脱机状态。当发生卡纸故障时，消息屏上将显示卡纸消息并指明卡纸位置。详细消息及卡纸位置如下表所示：

卡纸消息	卡纸位置	说明
Paper jam（卡纸） Cassette 1（纸盒1）	A	纸张卡在纸盒中或打印机内部。
Paper jam（卡纸） Cassette 2 (to 4)（纸盒2（到4））	B	纸张卡在进纸器纸盒中。
Paper jam（卡纸） Duplexer（双面打印单元）	C	纸张卡在双面打印单元的后盖内部或卡双面打印单元抽屉中。
Paper jam（卡纸） MP Tray（多用途纸盒）	E	纸张卡在多用途纸盒中。

把卡住的纸张清除之后，应打开然后再关上打印顶盖或送纸单元。然后打印机便自动唤醒、转入联机状态并继续打印。根据卡纸出现的位置，打印机可能打印或不打印卡住的页面。

如果卡纸频繁出现，请试着使用不同类型的纸张、使用另一令纸、将一叠纸翻个面或将纸翻个方向。请阅读**第二章**的相关信息。另外，当移除了卡住的纸张后，应查找打印机中是否留有扯碎或忽略了的小纸片。

如果换纸之后仍不能解决卡纸故障，则可能是打印机有问题。请与维修人员联系。



注意

抽取被卡住的纸张时，要慢慢地向外拉以免将纸撕破。撕破的纸张难以清除而且容易忽略，从而阻碍清除工作。

联机帮助信息

使用联机帮助信息功能，本打印机可在消息屏上显示清除卡纸的步骤。当出现卡纸消息时，请按 ? 键。在清除了卡住的纸张后，消息屏上将显示Please wait（请稍候）的消息。

按 \vee 键，显示联机帮助信息的下一步，按 \wedge 键显示上一步。

要退出联机帮助信息，按 ? 键。出现先前显示的卡纸消息。

当出现卡纸时可显示联机帮助信息，各种卡纸故障的相应清除步骤列示如下：

纸张卡在纸盒中或打印机内部

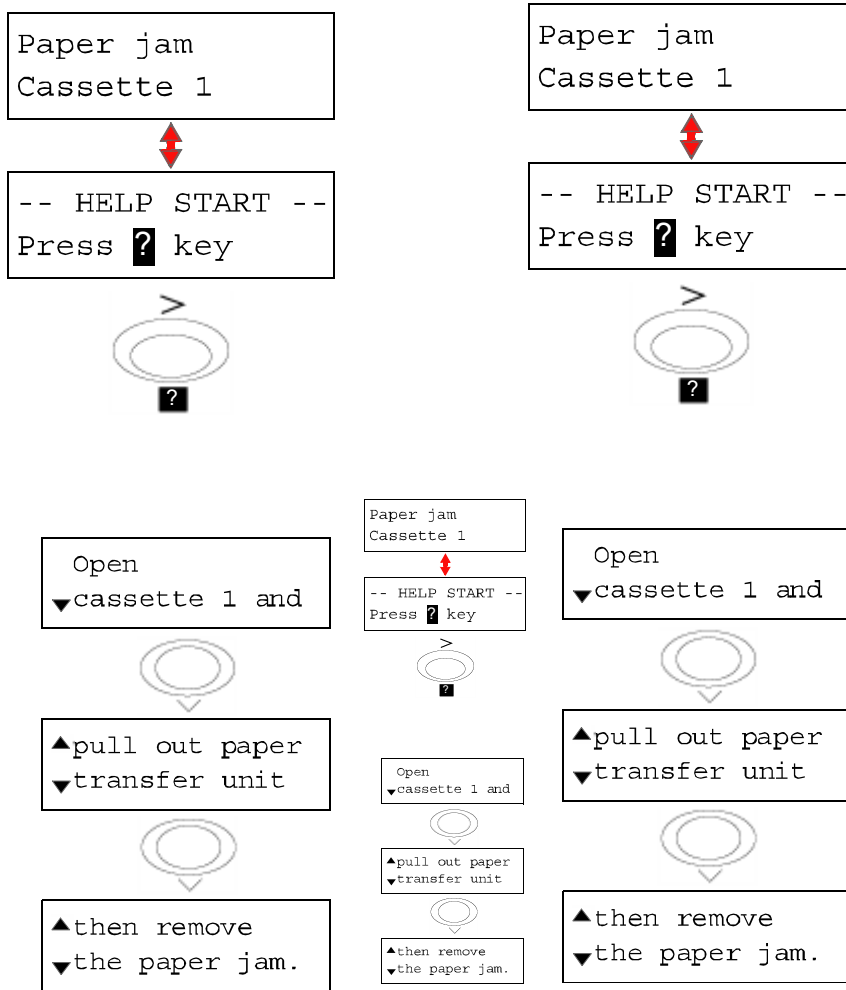

联机帮助信息示例

纸张卡在纸盒中或打印机内部。请用如下所示操作步骤清除卡住的纸张。

当消息屏上交替显示卡纸消息和HELP START（启动帮助）时，按 [?] 键。出现联机帮助信息。

- 1 拉出纸盒并移除卡住的纸张。

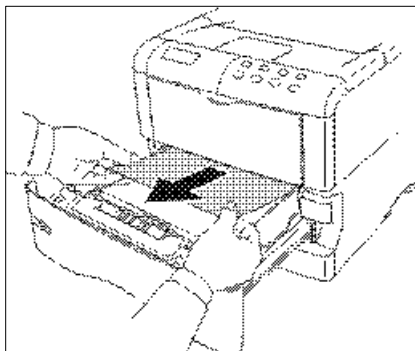

- 2 按住纸盒背面将纸盒推入。拉动送纸单元的释放杆（绿色），将送纸单元拉出。

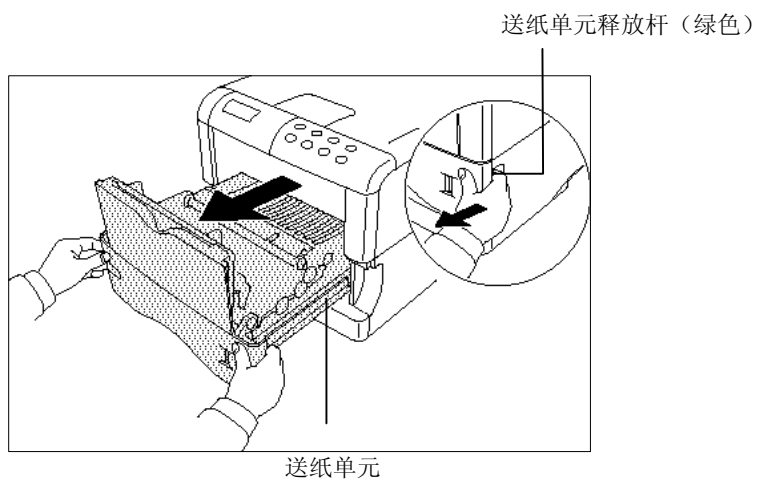

- 3** 如果纸张卡在计数辊前方，按下图A所示将纸取出。如果纸张卡在计数辊后面，按下图B所示将纸取出。

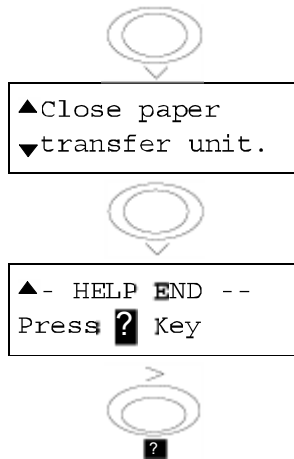
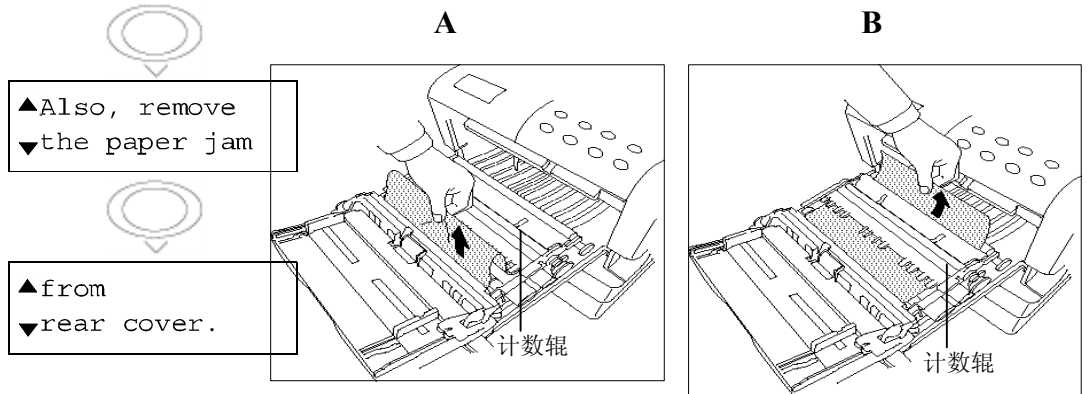

- 4** 打开后盖并移除卡住的纸张。

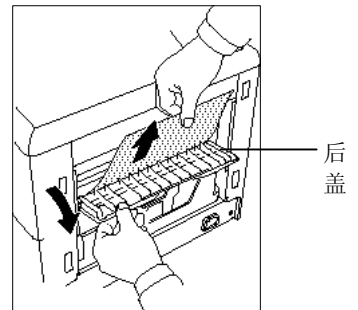

- 5** 按住纸盒和送纸单元背面并推入打印机中，然后合上后盖。

纸张卡在双面打印单元中

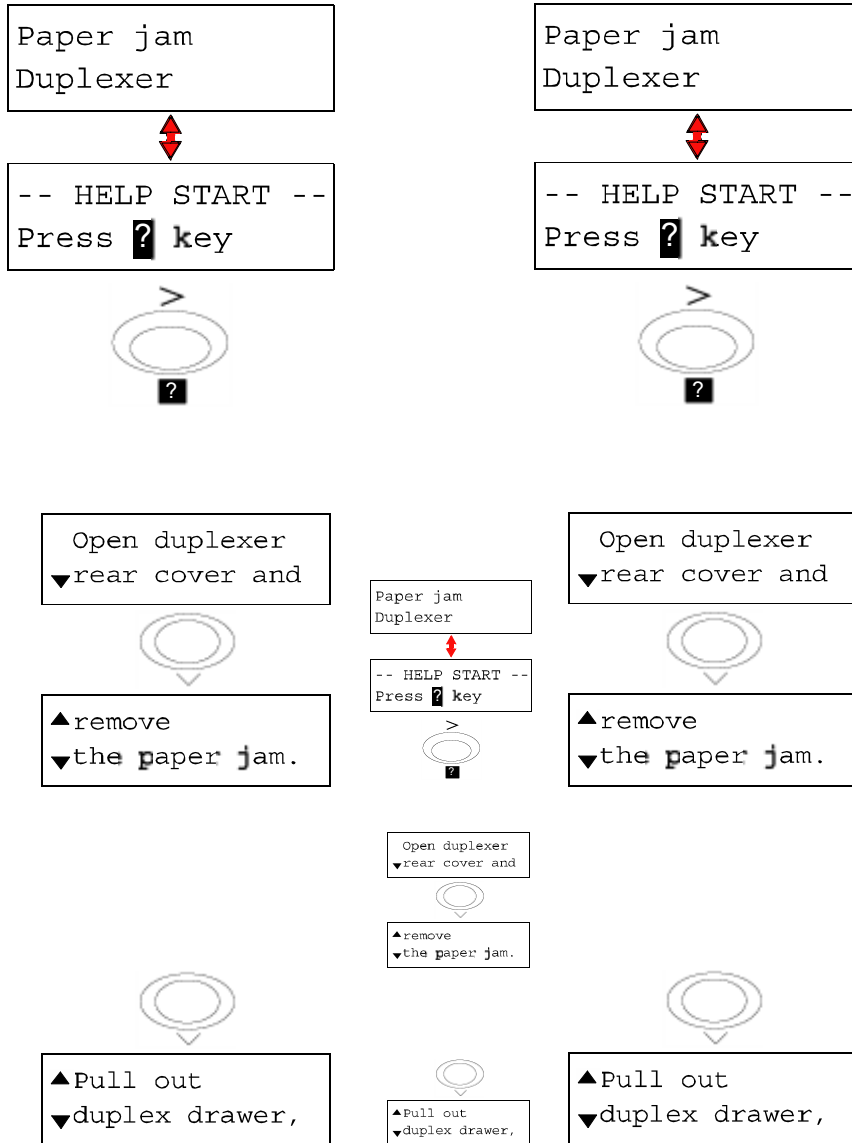

联机帮助信息示例

纸张卡在双面打印单元的后盖内部或卡双面打印单元抽屉中。请用如下所示操作步骤清除卡住的纸张。

当消息屏上交替显示卡纸消息和HELP START（启动帮助）时，按 **?** 键。出现联机帮助信息。

- 1 打开双面打印单元后盖并取出卡住的纸张。

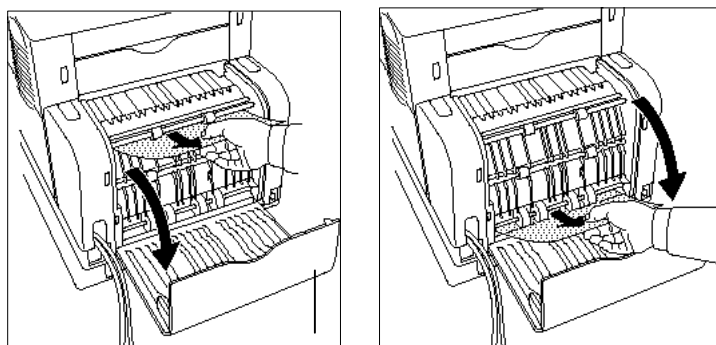

- 2 拉出双面打印单元抽屉。

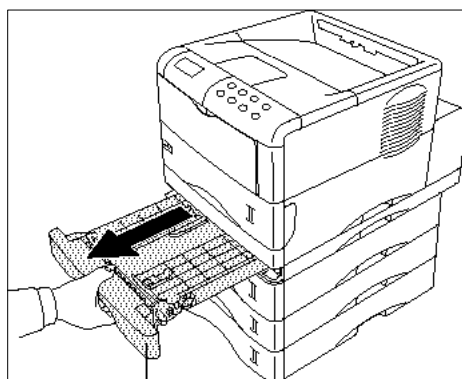

双面打印单元抽屉

▲and remove
▼the paper jam.

3 取出卡住的纸张。

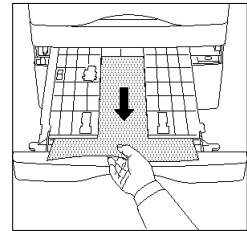
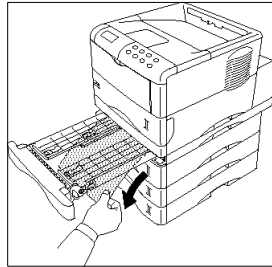

▲Close
▼rear cover

4 合上双面打印单元后盖和双面打印单元抽屉。

▲and
▼duplex drawer.

▲- HELP END --
Press **?** Key

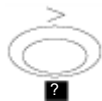

纸张卡在多用途纸盒中

Paper jam
MP tray



-- HELP START --
Press **?** key

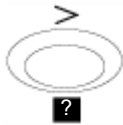

联机帮助信息示例

Check the
▼MP tray and



▲remove
▼the paper jam.



▲Open and close
▼top cover to



▲release paper
▼jam error.



▲- HELP END --
Press **?** Key



纸张卡在多用途纸盒中。请用如下所示操作步骤清除卡住的纸张。

当消息屏上交替显示卡纸消息和HELP START（启动帮助）时，按**?**键。出现联机帮助信息。

- 1 取出卡在多用途纸盒中的纸张。
- 2 打开然后再关上顶盖（这将重置卡纸错误）。

附录A 安装双面打印单元

可直接将双面打印单元安装到打印机下面。通过组合两种装订模式（短边装订和长边装订）和两种打印方向（纵向和横向），使得双面打印可有四种不同的打印方法。双面打印可从应用程序（打印机驱动程序）中给予指定。

- 1** 从双面打印单元上拆下9个螺钉及底板。

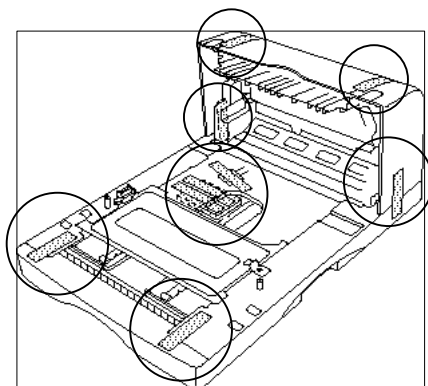

- 2** 向内按后盖释放杆，拆除双面打印单元后盖。

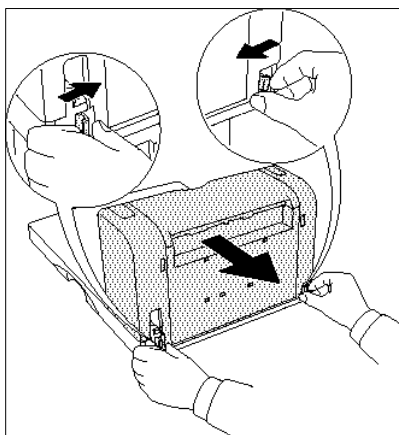

- 3** 关闭打印机电源，拔下打印机电源线和打印机电缆。

- 4** 轻轻地将打印机放在双面打印单元上。

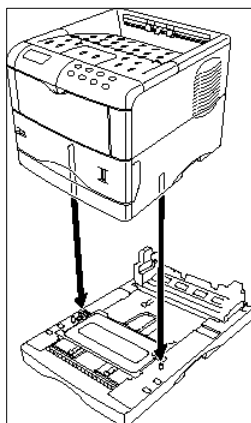

- 5** 根据具体工作环境，连接打印机电缆（并行接口电缆、USB接口电缆、或网线）。

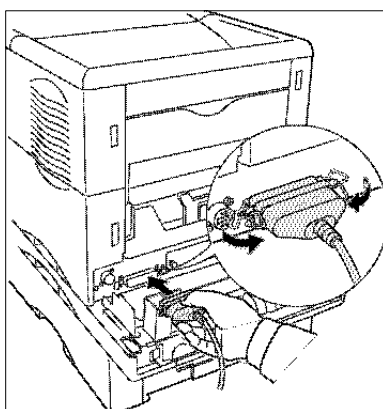

- 6** 连接打印机电源线。

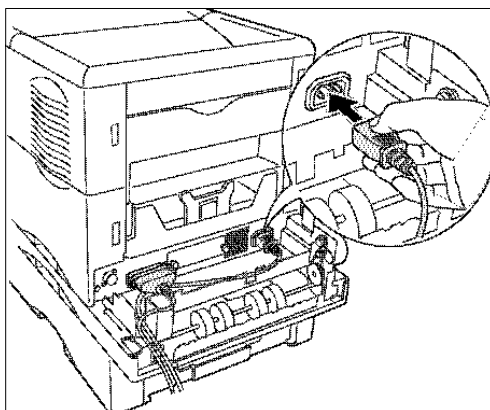

- 7** 使已连接电缆和电源线通过打开的双面打印单元。

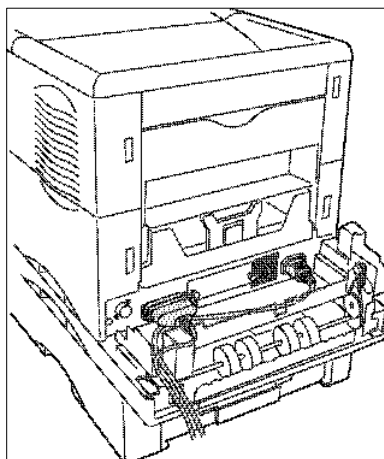

- 8** 装上双面打印单元后盖。

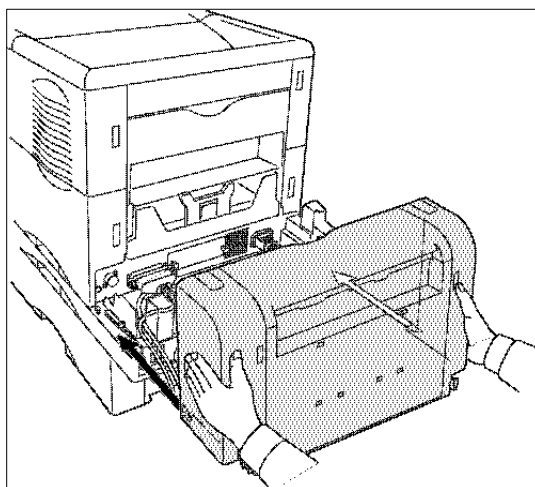

附录B 技术规格

项目	说明
打印方法	电子照相术，激光扫描
打印速度	当打印同一页的多份副本时，打印速度为18页/分钟（A4大小）
分辨率	1200 dpi快速模式，具KIR(图像润色) 600 dpi，具KIR(图像润色) 300 dpi，具KIR(图像润色)
首页打印	约19秒钟或更快（A4大小），与输入的数据有关
唤醒时间	约9秒钟或更快（从休眠模式） 约16秒钟或更快（从打开电源） 在23 °C，120或230伏时
控制器	PowerPC 405 (200 MHz)
主内存	16 MB，最多可扩充至144 MB
接口	并行接口：IEEE1284，1根 USB接口：版本1.1，1根 网卡接口：10/100M，1根
自检	在接通电源时进行
最大负载循环	65,000页/月
硒鼓	非晶硅硒鼓
显像器	单色组件干式显像器
主电极	正炭化粒子电极
热传递	负电极辊
分隔	曲率分隔
硒鼓清洁	刀片清洁器
硒鼓放电	通过消磁LED阵列照度
热熔	热辊和压力辊
墨粉节省	经济打印模式
纸张	普通纸（参见第二章）
进纸盒	纸盒：A5到A4/Letter的通用纸盒，尺寸范围为148至216毫米 × 210至297毫米。 可盛放厚0.11毫米的纸500张 适于美国：A5至A4/Letter及Legal的通用纸盒，尺寸范围为5-13/16至8-1/2英寸× 8-1/4至14英寸 多用途纸盒：70至216毫米(2-3/4至8-1/2英寸) × 148至297毫米 (5-13/16至11-11/16英寸) 可盛放厚0.11毫米的纸100张
输出纸盒容量	正面向下输出纸盒——厚0.11毫米的纸250张

环境条件	温度: 10至32.5 °C (50至90.5 °F) 湿度: 20至80 % RH 最佳条件: 23 °C (73.4 °F), 60 % RH 海拔高度: 最高2,000米(6,500英尺) 照明度: 最大1,500勒克斯
电源要求	120伏, 60 Hz, 最大7.2安培(美国/加拿大) 220–240伏, 50 Hz/60 Hz, 最大3.6安培(欧洲国家) 允许的电压波动最大值: ±10 % 允许的频率波动最大值: ±2 %
耗电量	最大: 961 W 休眠期间: 12 W
工作噪音 (符合ISO 7770标准[声音声压级位于现场的前方])	打印期间: LpA = 53 dB (A) 等待期间: LpA = 35 dB (A) 休眠期间: 低到不可测量
尺寸	345 (13-9/16)宽× 300 (11-13/16)高× 390毫米(18-1/4英寸)深 [(): 美国]
重量	13公斤(28-5/8磅), 仅主设备