



艺术
品质
服务

主 机 板 中 文 使 用 手 册

主板型号

C. PE800

超频战士 3

说明书版本 1.0

七彩虹网站 <http://www.seethru.com.cn>

<http://www.qicaihong.com>

<http://www.colorful.com.cn>

七彩虹信箱 support@seethru.com.cn

800 免费服务热线 800-830-5866

版 权

本手册版权属于世和资讯公司所有，未经本公司书面许可，任何人不得对此说明书和其中所包含的任何资料进行复制、拷贝或翻译成其它语言。

声 明

本手册编辑时间有限，因为 IT 市场变化迅速，不保证本手册中没有错误，所以本手册仅提供用户参考使用，不提供任何形式的担保。本公司保留对本文内容修订和改变的权力，对于所作修改公司没有责任通知任何个人。

商标版权

本手册中有使用到其他公司的注册商标，特声明如下：

Microsoft、MS-DOS 和 Windows 是微软公司（Microsoft Corp.）的注册商标。

MMX、Pentium、Celeron 是 Intel 公司的注册商标。

其他在本说明书中使用的产品名称是他们各自所属公司所拥有和被公认的。

世和资讯公司对本手册拥有最终解释权。

使用手册目录

主机板简介.....	1
主机板规格.....	2
■ 处理器.....	2
■ 芯片组.....	2
■ 内存.....	2
■ AGP 介面.....	2
■ 内建 AC' 97 Codec 控制器.....	2
■ BIOS.....	3
■ 超级 I/O 功能.....	3
■ 扩展插槽	3
■ 电源管理	3
■ 主板结构	3
C.PE800 主机板缩略图	4
Intel 845PE 芯片组结构图	5
硬件设定	6
■ 主板布局图	6
■ 跳线设定.....	7
■ 接口介绍.....	11
硬件安装步骤.....	17
驱动程序安装说明	21

- BIOS 设定.....22**
 - Award BIOS 设定主菜单.....24
 - 标准 CMOS 设定26
 - 频率/电压控制.....27
 - 高级 BIOS 设定.....28
 - 高级芯片设定31
 - 电源管理设定.....33
 - PNP/PCI 即插即用.....36
 - 外部设备选项.....37
 - 系统即时状态.....40
 - 载入优化预设值41
 - 管理者使用者密码.....42
 - 离开 SETUP 并储存设定结果.....43
 - 离开 SETUP 但不储存设定结果.....43
- 开机系统自检常见错误讯息.....44**
- 客户技术支持.....46**

C. PE800 主板简介

——激发 Pentium®的数字魅力 体验科技前沿的动感脉搏

感谢您购买七彩虹 **C. PE800** 主板。这是款采用全新芯片组，提供全新功能的 ATX 结构主板。该主板支持包括 Intel Socket 478 结构 Pentium4 Willamette 和 Northwood 核心处理器。支持系统前端总线频率（FSB）533MHz(超频可至 800FSB)，支持 PC2700 标准 DDR 内存。

C. PE800 芯片组采用 Intel 82845PE 内存控制中心（MCH），配合 82801DB 输入/输出控制中心（ICH4）。支持 2.5V DDR SDRAM，AGP4X（仅支持 1.5V AGP）和 AC 97，支持 Ultra DMA 33/66/100 总线硬盘、6个 USB 接口(支持 USB 2.0 设备)、提供 2 根 184pin DIMM 插槽，可支持 2GB 的 DDR200/266/333/400 规格的 DDR 内存。

■主板包装合内附标准组件

- I 一块 C.PE800 主板
- I 一条磁盘驱动器带状电缆
- I 一条 IDE 驱动器带状电缆
- I 一张驱动光盘
- I 一张质量保证卡
- I 一本 C. PE800 主板中文用户手册

主 机 板 规 格

■ 主要特性

■ 处理器

- ◇支持最新 Intel Pentium HT(Hyper Threading Technology) CPU 3.06GHz 及以上
- ◇支持包括 Willamette 和 Northwood 核心, Intel Socket 478 结构的 Intel Pentium 4 & Celeron 4 处理器
- ◇支持 FSB 400/533MHz 系统前端总线, 超频可支持 FSB 800MHz 系统前端总线

■ 芯片组

- ◇Intel 82845PE 配合 Intel 82801DB (ICH4)
- ◇支持 533 MHz 系统前端总线
- ◇支持 166 MHz DDR SDRAM
- ◇支持 AGP4x Fast Write
- ◇支持 UDMA 100 硬盘传输标准
- ◇支持 6 个 USB2.0 (Universal Serial Bus) 接口控制

■ 内存

- ◇提供 2 条 184 pin 2.5V 插槽
- ◇支持 DDR400, 带宽可达 2.66G,频率可达 166MHz
- ◇支持 PC1600/2100/2700 DDR SDRAM
- ◇最大内存容量可支持至 2 GB

■ AGP 介面

- ◇支持 AGP2.0 规范
- ◇支持 1.5V AGP4X 显卡
- !!! (请注意: AGP 控制器仅支持 1.5V, 如强行使用 3V 标准的 AGP2X 显卡会导致硬件损坏)

■ 内建 AC' 97 Codec 控制器

- ◇整合音效相容于 SoundBlaster Pro Hardware 和 Direct Sound Ready AC'97 Digital Audio 控制

- ◇兼容 AC97 2.2 规范
- ◇支持 18 位 ADC 和 DAC，18 位立体全双工

■ BIOS

- ◇使用 Award 即插即用 BIOS
- ◇支持高级电源管理 APM 功能
- ◇支持进阶电源组态管理程序 (ACPI)
- ◇采用 Flash Rom，可由软件直接升级
- ◇自动侦测处理器电压、温度

■ 超级 I/O 功能

- ◇提供超级 I/O 控制芯片
- ◇2 个 IDE 接口可连接 4 个 IDE 设备
- ◇1 个 FDD 接口
- ◇2 个高速 16550A FIFO UART 串行接口
- ◇1 个 EPP/ECP/SPP 并行接口
- ◇6 个 USB2.0 接口 (4 个内建 USB 需用 Cable 导出使用)，理论上可支持 480MB/s 的传输数率。
- ◇1 个 IrDA 红外线传输接口

■ 扩展插槽

- ◇6 条 PCI 插槽，兼容 PCI2.2
- ◇1 条 AGP 插槽
- ◇1 条 CNR 插槽

■ 电源管理

- ◇支持 ACPI 1.0B 和 APM 1.2 规范
- ◇支持网络唤醒和 Modem 唤醒
- ◇支持定时开机、键盘开机

■ 主板结构

- ◇ATX 结构，尺寸为 305mm x 208mm

主机板 缩略图



intel 845PE 芯片组结构图

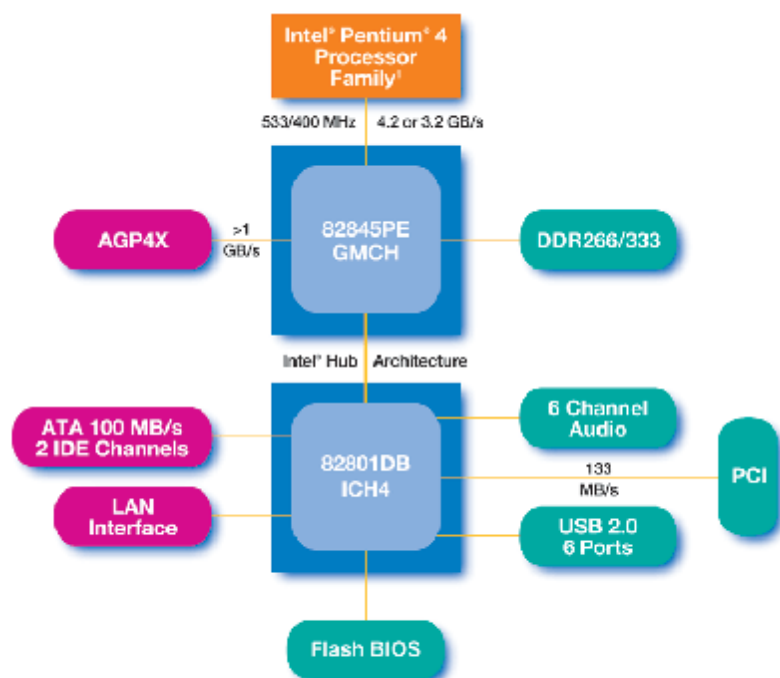

¹Validated with Intel® Pentium® 4 processor in the 478-pin package

硬件设定

■ C.PE800 主机板布局图

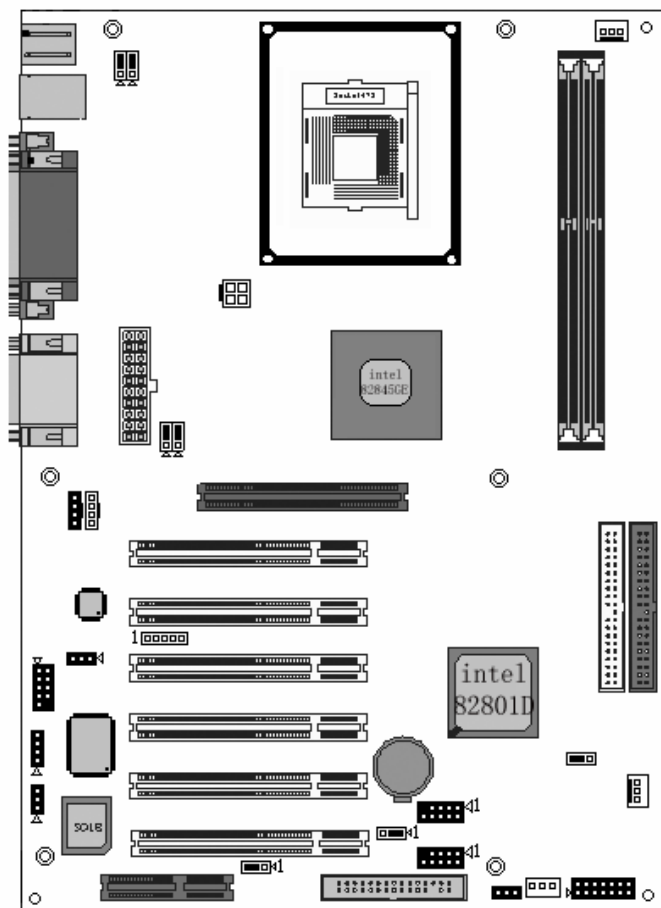

注：

- ◇此主板有一个标准的电源接口和一个单独的 12V 电源接口，只可使用标准的 P4 电源。
- ◇请将连接线的红色端连接到连接头标记“1”脚的那一端。
- ◇建议不要在 CPU 座背面加金属片，以免造成短路。

■跳线设置

◇J1-键盘电源选择

键盘密码开机功能跳线

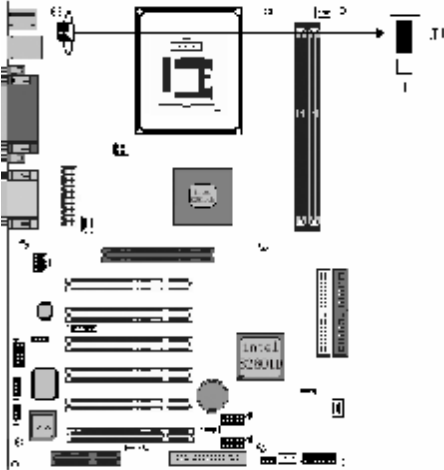

a. 2—3: 禁止支持键盘开机



b. 1—2: 支持键盘密码开机



◇J7-前端 USB 唤醒

前端 USB 唤醒跳线

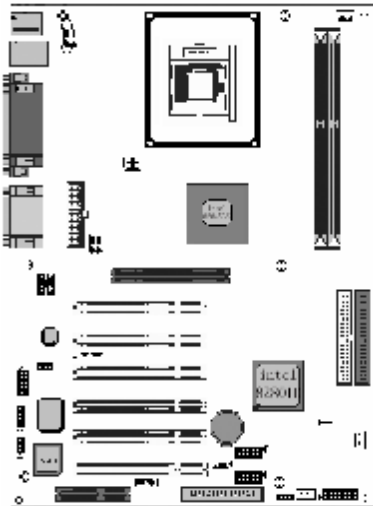

a. 2—3: 正常模式



b. 1—2: USB 唤醒



◇ J2—后端 USB 唤醒

后端 USB 唤醒跳线

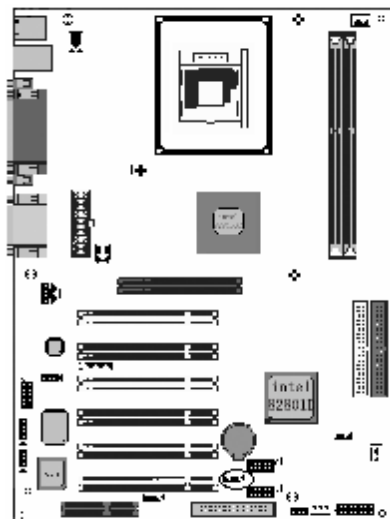

a. 2—3: 正常模式



b. 1—2: USB 唤醒



◇ J6—声卡选择

是否使用板载声卡跳线

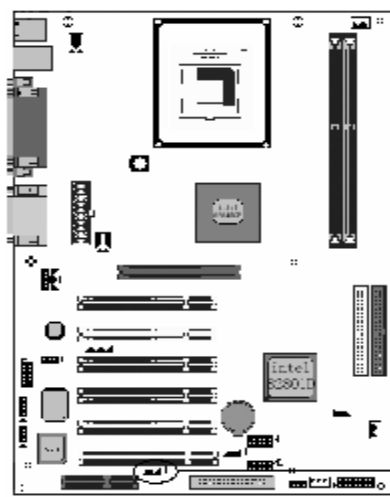

a. 2—3: 允许使用板载声卡



b. 1—2: 禁止使用板载声卡



◇ JPB-BIOS 保护

启动此项可以保护 BIOS 避免人为或病毒损坏

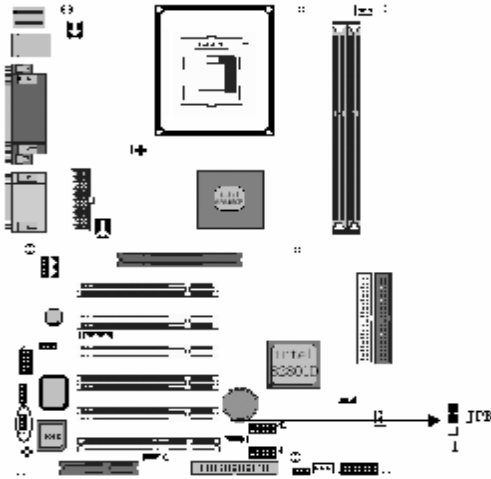

a. 2—3: 正常模式



b. 1—2: BIOS 保护状态



◇ JFS0/JFS1 CPU 频率设定

此跳线可以帮助您正确设置你的 CPU 的工作频率,请正确设置您的 CPU 工作频率。

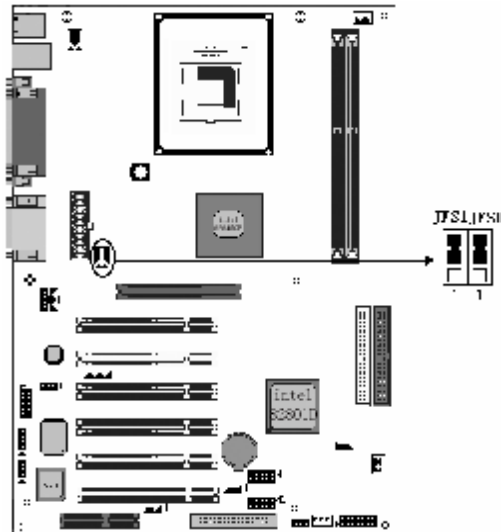

a. 1—2: 100MHZ



JFS0 JFS1

b. 2—3: 133MHZ

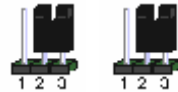

JFS0 JFS1

c. OPEN: 800MHZ

◇ JCS-BIOS 清除跳线

JCS 是个 3 脚的插针，如果忘记了系统密码，可以用此来清除掉

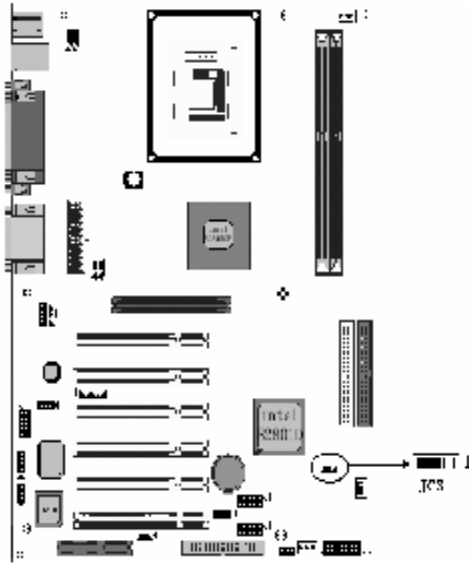

a. 2—3: 正常模式



b. 1—2: 清除 CMOS



清除 CMOS 的步骤:

- 关闭电脑并且拔下电源线。
- 从“POWER”插槽上拔出 ATX 电源连接线。
- 把 JP2 上的跳帽跳到 2-3 短路，并等几秒钟。
- 将 JP2 上的跳帽重新回 1-2 短路。
- 插回 ATX 电源线，并插上交流电源。

■ 接口介绍

◇ 软碟机 (FDD) 接口

软碟机接口是 34 针的接口，用于连接软碟机。

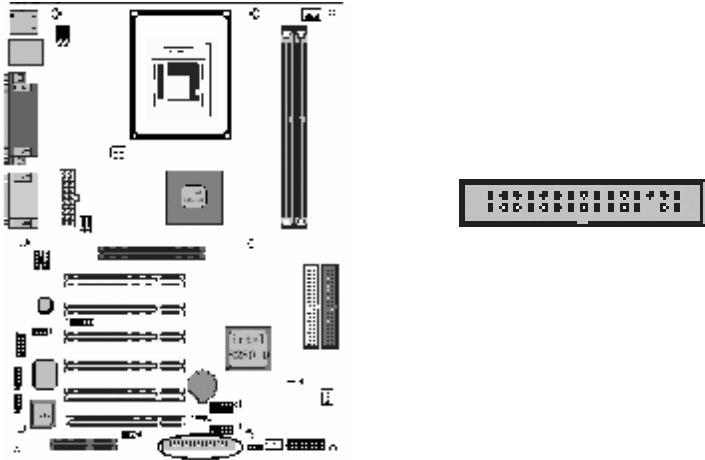

◇ 硬碟机 (IDE) 接口

IDE1和IDE2是40pin的接口，系统支持两个IDE通道，IDE1是主通道，IDE2是从通道，每个通道最多支持两个IDE设备，支持 Ultra DMA33/66/100功能。建议将硬盘连接IDE1接口，光驱连接IDE2接口。

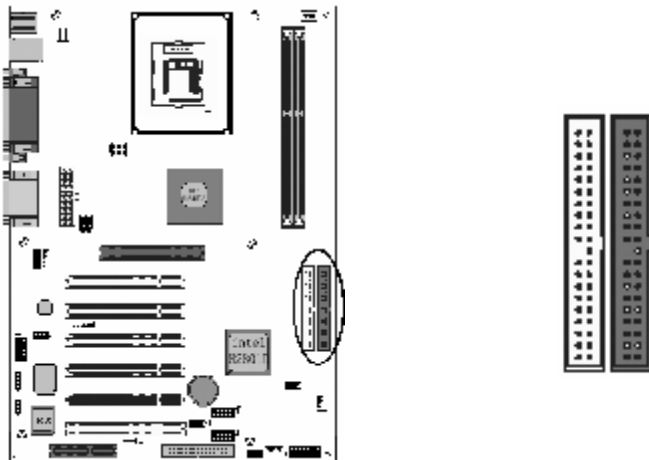

◇ ATX 电源接口

请注意，先将 AC 交流电（220V）拔除，再将 ATX 电源接口插入主板的 ATX 接口，并连接好其他设后才可将机箱电源的插头插入交流电源插座。

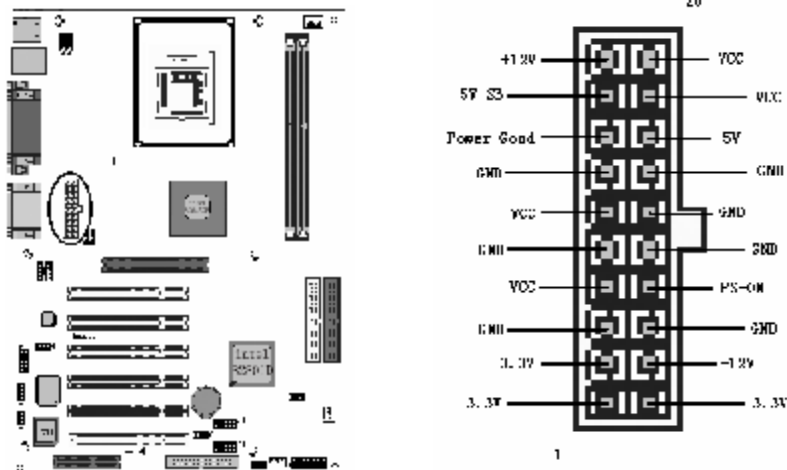

◇ ATX_12V

请特别注意，此 ATX_12V 电源插座为提供 CPU 电源使用，若没有插上 ATX_12V 电源插座，系统将不会启动。

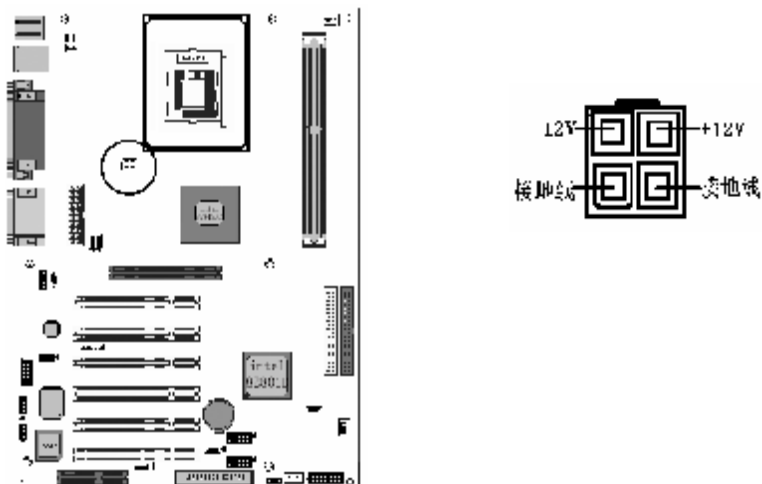

◇ USB2& USB3

请注意，前端 USB 是有方向性，请在安装 USB 设备时一定要注意极性

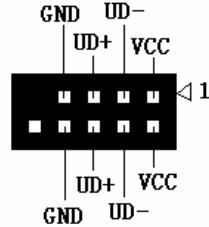
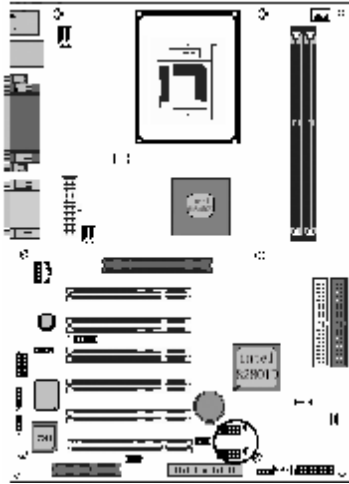

◇ IR1

连接器支持无线红外线模块。当使用如 Laplink、或 Win95 Direct Cable Connection 等应用软件及这个模块，可由 laptops、手提电脑、PDA 和打印机传送或接收资料。这个连接器支持 HPSIR、ASKIR、和 Fast IR。当连接红外线模块至 IR 连接器时，请确定正确的安装方向。

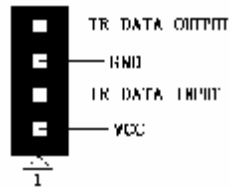
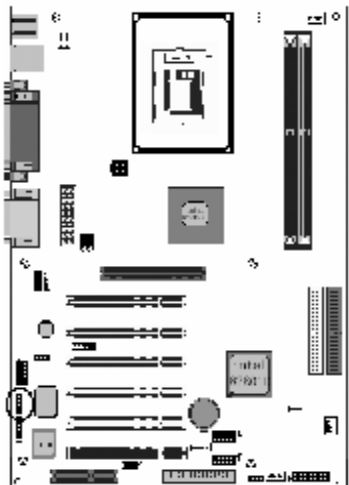

◇ J13 前面板插针接口

前置面板有如电源灯（POWER LED）、扩音器（SPEAKER）、重开机（RST SW）、硬盘指示灯（HDD LED）、电源开关（PWR SW）等连接器。请参考接下来进一步的信息。

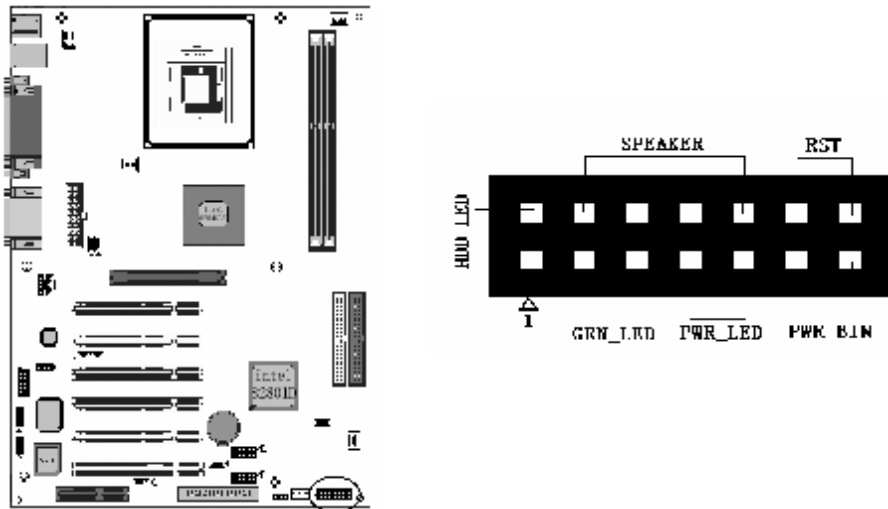

○ **PWR-LED** 是 2pin 电源指示灯，用于显示当前电源和系统的状态。

○ **SPEAKER** 接口是 4pin 的插针，它需要接到机箱的小喇叭上。

○ **RESET (RST SW)** 接口是使系统复位，重新初始化。

○ **HDD-LED** 是 2pin 的接口，接硬盘指示灯，表明硬盘当前工作状态

○ **PWR-SW** 是 2pin 的接口，是起电脑的开、关机作用，应把它连接到机箱的 PW-BT 按钮上。

◇ CD_IN

CD_IN 是一个内部音效连接器。通过 CD_IN 可以将光盘外部音效输入信号到主机板的 line-out（扩音器）。

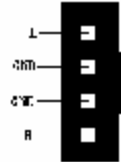
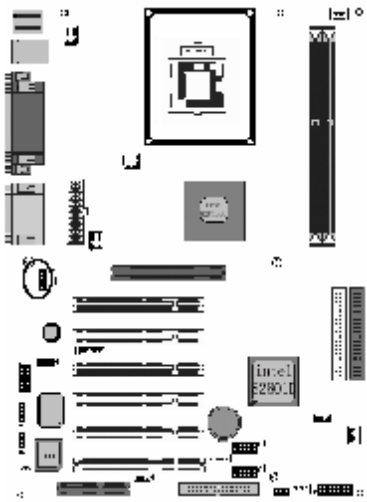

◇ 风扇接口

主板上 有 2 个 风扇接口 “CPUFAN、CHSFAN”，提供给 CPU 风扇和机箱风扇使用电源。

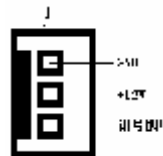
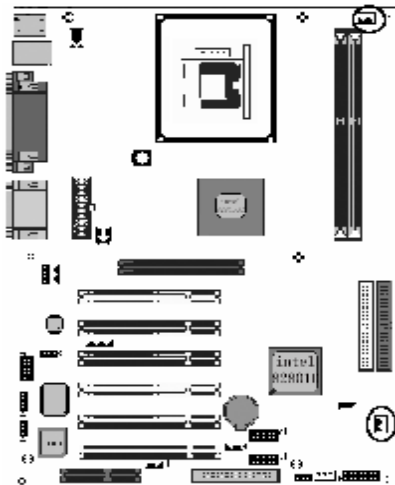

◇后面板接口

键盘/鼠标、USB1/USB2、串口 COM1/COM2、并口 LPT1、MIC_IN、LINE_IN、LINE OUT、游戏口等接口包括显示器接口都接在后面的板上，详细情况见下图：

PS2鼠标接口

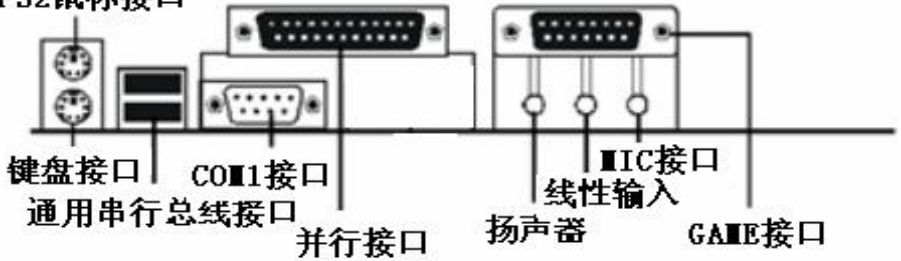

○键盘/鼠标

接口形式为 PS/2，上面印有“KEYBOARD”和“MOUSE”字样。

○USB（通用串行接口）

通用串行接口上印有“USB”字样，主板上后面板有 2 对 USB 接口，可用于接 USB 器件，另有两组为插针形式 USB1 和 USB2。注意：在 DOS 模式下，USB1 和 USB2 不支持“USB 键盘”。

○COM1

1 个 9pin 的串行接口，也可以在 BIOS 设置中将其设为无效。

○LPT1（并行口）

1 个 25pin 的并行口，并印有“LPT”字样。

○Midi/游戏口 & 外接音效接口

此接口有 15pin，可外接 Midi 设备和游戏摇杆。外部音效接口有：“线路输出（line-out），线路输入（line-in），麦克风输入（mic-in）”等。

硬件安装步骤

请依据下列方式，完成电脑的安装：

1. 安装中央处理器（CPU）
2. 安装内存
3. 装入机箱
4. 安装所有扩展卡
5. 连接所有讯号线、排线、电源线及面板控制线

■ 安装中央处理器

INTEL845PE 主板采用支持 INTEL P4 处理器的 Socket-478 插座，支持 1.4G — 3.06GHz 或更高的 P4 CPU，并且支持最新 Northwood 核心的 P4 CPU、P4 Celeron CPU，Intel845GE/PE 还支持超线程的 P4 CPU。

为了保证 PC 可靠性，请确认你的处理器带散热片和风扇。

!!!注意：请不要尝试安装 Socket-370/Socket-7 处理器在 SOCKET 478 插座上，比如：PPGA Celeron, FCPGA Pentium-III, Pentium-MMX, 或 AMD K5/K6 CPU 等。

请按照以下步骤安装 CPU：

- a. 将 CPU 插座旁的锁定杆从锁定状态拔到未锁定状态

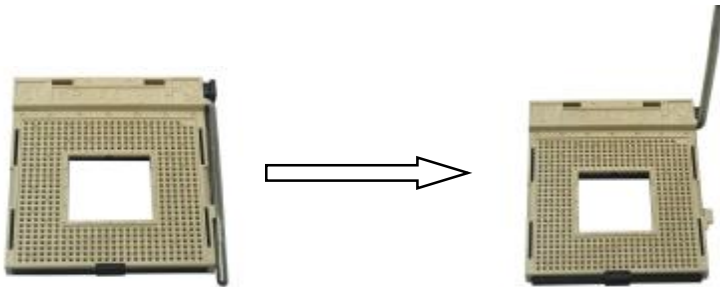

b.确认 CPU 插座和 CPU 的第一脚，将 CPU 放入 CPU 插座上将锁定杆从未锁定状态拨到锁定状态

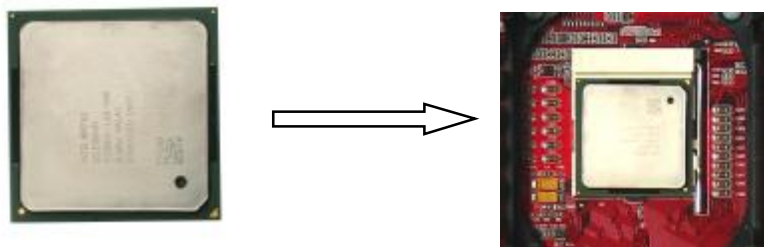

c.将 CPU 风扇盖上，电源线接到 CPUFAN 插座上，上好保险夹



注意：正确安装好系统后，请你仔细检查并正确设置 CPU 时钟频率。

■ 安装内存

主板上提供 2 条 184 pin 2.5V 插槽，支持 2 根 PC1600/2100/2700 DDR SDRAM，最大内存容量可支持至 2 GB。

内存速度可以经由 BIOS 来控制，您可以在“Advanced Chipset Features Setup”页找到若干个关于 SDRAM 速度的项目。详细细节请参考 BIOS 章节。

安装内存步骤如下：

- a. 将内存条插槽两端的白色固定卡扳开；

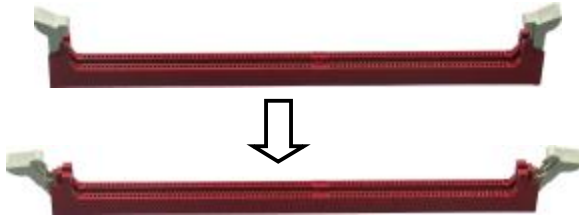

- b. 将内存条的金手指对齐内存条插槽，并且在方向上要注意金手指的两处凹孔要对上插槽的两处凸起点；

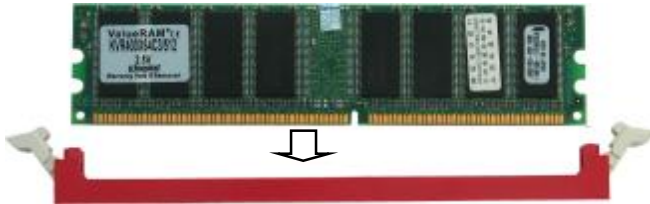

- c. 将内存条插入插槽中，插槽两端的白色卡子会因为内存条置入而自动扣到内存条两侧的凹孔中。



■ 安装主板到机箱

您很容易地将它安装到机箱上，请把随机箱提供的铜柱套入正确孔位，并锁上螺丝以固定主机板，以防止主机板与机箱之间造成短路而损坏主机板。

■ 安装所有扩展卡

您可以很容易的将你所需要的 AGP 或 PCI 扩展卡安装到主机板上，并锁上螺丝以固定扩展卡，以免造成扩展卡与主板之间的接触问题。

■ 连接所有讯号线、排线、电源线及面板控制线

具体细节请参考连接头介绍

■ 驱动程序安装说明

插入七彩虹主板驱动程序安装光盘，安装程序自动运行，弹出下面窗口，根据主板型号鼠标点击安装驱动程序。



如果上面的窗口中没有您的主板型号，请点击“浏览安装光盘”标题，将弹出光盘里的文件目录，根据主板型号进入相对应目录，阅读其中“Readme.txt”文件，按文件中标明的路径进行驱动程序安装。

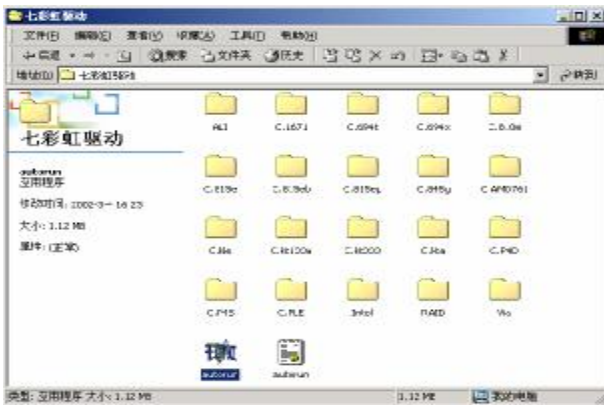

！注意：由于芯片组厂商的驱动程序不断更新以提高性能及解决兼容性问题，我们的驱动盘中尽量采用目前较新的驱动版本，今后用户驱动程序升级可关注我们网站中的更新，恕不另行通知。

BIOS 设定

!!!注意：由于主板的 BIOS 版本在不断的升级，所以，本手册中有关 BIOS 的描述仅供参考。我们不保证本说明书中的相关内容与您所获得的信息的一致性。

CMOS SETUP 会将设置好的各项数据储存在主板上内建的 CMOS SRAM 中。当电源关闭时，由主板上的锂电池继续为 CMOS SRAM 供电。BIOS 设置实用程序允许你配置：

- ◇ 硬盘驱动器，软盘驱动器，和周边设备
- ◇ 视频显示类型和显示选项
- ◇ 密码保护
- ◇ 电源管理特征
- ◇ 其它

进入 CMOS SETUP 设置

电源开启后，当 BIOS 开始进行 POST (Power On Self Test 开机自检) 时，按下 键便可进入 AwardBIOS 的 CMOS SETUP 主画面中。如果您来不及在 POST 过程中按 键进入 CMOS SETUP，您可以补按 <Ctrl>+<Alt>+ 热启动或按机箱上的 Reset 按钮，以重新开机再次进 POST 程序，再按下 键进入 CMOS SETUP 程序中。

功能键说明

↑ (向上键)	移到上一个项目
↓ (向下键)	移到下一个项目
← (向左键)	移到左边的项目
→ (向右键)	移到右边的项目
Esc 键	退出当前画面
Page Up	改变设定状态，或增加栏位中的数值内容
PageDown	改变设定状态，或减少栏位中的数值内容
F1 功能键	显示目前设定项目的相关说明
F5 功能键	装载上一次设定的值
F6 功能键	装载最安全的值
F7 功能键	装载最优化的值
F10 功能键	储存设定值并离开 CMOS SETUP 程序

主画面的辅助说明

当您在 **SETUP** 主画面时，随着选项的移动，下面显示相应选项的主要设定内容。

设定画面的辅助说明

当您在设定各个栏位的内容时，只要按下<F1>，便可得到该栏位的设定预设值及所有可以的设定值，如 **BIOS** 缺省值或 **CMOS SETUP** 缺省值。如果想离开辅助说明窗口，只须按<Esc>键即可。

■ Award BIOS 设定主菜单

当您进入 CMOS SETUP 设定菜单时，便可看到如下的主菜单，在主菜单中您可以选择不同的设定选项，按上下左右方向键来选择，按 <Enter> 键进入子菜单。

Phoenix – AwardBIOS CMOS Setup Utility	
Standard CMOS Features	PC Health Status
Frequency/Voltage Control	Load Optimized Defaults
Advanced BIOS Features	Set Supervisor Password
Advanced Chipset Features	Set User Password
Power Management Setup	Save & Exit Setup
PnP/PCI Configurations	Exit Without Saving
Integrated Peripherals	
Esc : Quit F9: Menu in BIOS	↑ ↓ → ← : Select Item
F10 : Save & Exit Setup	
Time, Date, Hard Disk Type . . .	

(以上选项可能与你实际的选项不同，仅供参考)

◇ Standard CMOS Features(标准CMOS设定)

设定日期、时间、软硬盘规格及显示器种类。

◇ Frequency/Voltage Control(频率/电压控制)

频率及电压设定。

◇ Advanced BIOS Features(高级 BIOS 设定)

设定 BIOS 提供的特殊功能，例如病毒警告、开机引导磁盘优先顺序等。

◇ Advanced Chipset Features(高级芯片设定)

设定主板所用芯片组的相关参数，如 DRAM Timing、ISA Clock 等。

◇ Power Management Setup(电源管理设定)

设定 CPU、硬盘、显示器等设备的节电功能运行方式。

◇ PnP/PCI Configurations(PNP/PCI 即插即用)

设定 ISA 的 PnP 即插即用介面以及 PCI 介面的相关参数。

◇ **Integrated Peripherals**(外部设备选项)

此设定菜单包括所有外围设备的设定。如 AC97 声卡、AC97Modem、USB 键盘是否打开、IDE 介面使用何种 PIO Mode 等。

◇ **PC Health Status**(系统即时状态)

监控 PC 系统的健康状态。

◇ **Load Optimized Defaults**(载入优化预设值)

◇ **Set Supervisor Password**(设置管理者密码)

◇ **Set User Password**(设置使用者密码)

◇ **Save & Exit Setup**(离开 SETUP 并储存设定结果)

◇ **Exit Without Saving**(离开 SETUP 但不储存设定结果)

■标准 CMOS 设定 Standard CMOS Features

在“标准 CMOS 设定”里您可以更改以下信息：

当前的时间（包括年、月、日、时、分、秒等），硬盘的信息，软盘的类型以及显示器的类型等。

屏幕下方有相应的操作提示，按提示您可以顺利地更改相应的设置。

Phoenix – AwardBIOS CMOS Setup Utility		
Standard CMOS Features		
Date (mm:dd:yy)	Mon, Dec 18, 2001	Item Help
Time (hh:mm:ss)	11 : 51 : 58	
IDE Primary Master	None	Menu Level
IDE Primary Slave	None	Change the day, month, year and Century
IDE Secondary Master	None	
IDE Secondary Slave	None	
Drive A	1.44M, 3.5 in.	
Drive B	None	
Video	EGA / VGA	
Halt On	All, But Keyboard	
Base Memory:	640K	
Extended Memory:	31744K	
Total Memory:	32768K	
↑ ↓ ← → : Move Enter: Select + / - / PU / PD: value F10: save ESC: Exit F1: General Help		
F5 : Previous Values F6 : Fail-Safe Defaults F7: Optimized Defaults		

硬盘的配置

- ◇CYL 硬盘柱的数量
- ◇HEA 硬盘磁头的数量
- ◇PRECOMP 磁柱在更改硬盘驱动器时写的时间
- ◇LANDZ Landing zone
- ◇SECTOR 磁区的数量，总共有“1”到“64”。

！注意：

AWARD BIOS 一般能自动识别硬盘的类型、容量并配置其具体参数，建议用户不要修改。

若系统引导时出现“halt on”则表明是 BIOS 在自检过程中出现系统设备出现错误。

■ 频率/电压控制 Frequency/Voltage Control

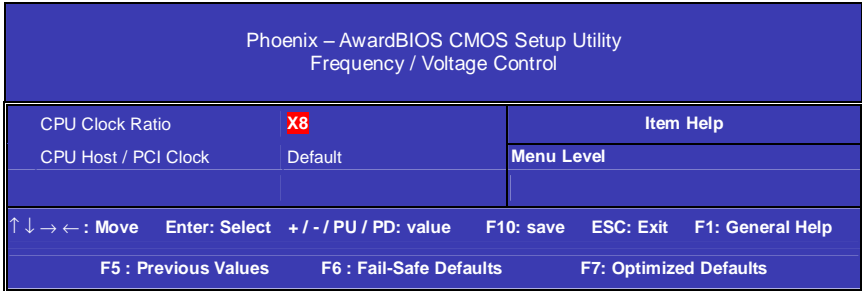

◇ CPU Clock Ratio (CPU 倍频设定)

缺省值: X10

!!!对于未锁频的 CPU,您可能要在本项设置您的 CPU 倍频才会正常显示.但是如果您手头上的 CPU 是锁频 CPU,那么您不需作 CPU 频率设置,该项即可正常显示。

◇ CPU HOST/PCI Clock(CPU 总线频率/PCI 频率)

缺省值: Default

一般情况下,请不要设置此选项,以免超成不稳定现象.对于大部分 CPU 都是锁定了倍频,如果您要超频的话可以通过设置此项来进行超频.选定此项按“Enter”键,将有如下几组进行选择

CPU Host/PCI CLOCK	
Defaut []
100/33MHz []
105/35MHz []
108/36MHz []
114/38MHz []
120/40MHz []
123/41MHz []
126/36MHz []

!!!注意: 1. 系统能否接受超频取决于您所使用的处理器的性能
我们不保证超频后系统的稳定性。

2.我们建议您不要随意将 CPU 的频率调至高于正常工
频率,本公司将不会负责由此产生的任何损毁。

■高级 BIOS 设定 Advanced BIOS Setup Option

本菜单显示了所有关于 BIOS 高级设定的选项，对应项目按一下“F1”会出现项目的帮助讯息，也可以按一下“F6”或“F7”载入 BIOS 的“安全设定”或“优化设定”。或参见菜单右边的提示可以进行相应的操作。

Phoenix – AwardBIOS CMOS Setup Utility Advanced BIOS Features		
Anti-Virus Protection	Enabled	Item Help
CPU L1& L2 Cache	Enabled	Menu Level
CPU Hyper-Threading	Enabled	
Quick Power On Self Test	Enabled	Allows you to choose the VIRUS warning feature for IDE Hard Disk boot sector protection. If this function is enabled and someone attempt to write data into this area, BIOS will show a warning message on screen and clamr beep.
First Boot Device	Floppy	
Second Boot Device	HDD-0	
Third Boot Device	LS120	
Boot Other Device	Enabled	
Swap Floppy Drive	Disabled	
Boot Up Floppy Seek	Disabled	
Boot Up NumLock Status	ON	
Gate A20 Option	Normal	
Typematic Rate Setting	Disabled	
X Typematic Rate (Chars/Sec)	6	
X Typematic Delay (Msec)	250	
Security Option	Setup	
OS Select For DRAM>64M	Non-OS2	
HDD S.M.A.R.T. Capability	Enabled	
Report No FDD For WIN95	No	
↑↓ → ← : Move Enter: Select +/- /PU / PD: value F10: save ESC: Exit F1: General Help		
F5 : Previous Values F6 : Fail-Safe Defaults F7: Optimized Defaults		

◇Anti-Virus Protection(病毒保护)

在系统启动时或启动后，任何企图修改系统引导扇区或硬盘分区表的动作都会使系统暂停并出现错误信息，您可用杀病毒软件检测或消除病毒。缺省值:Disabled

◇CPU L1 & L2 Cache(外部高速缓存)

打开此项时正常使用 CPU 内部一级缓存和外部二级缓存，默认为开启状态。

◇CPU Hyper-Threading(启用 Hype-Threading)

是否启用 Hype-Threading 以提高性能

◇ **Quick Power On Self Test(快速检测)**

这个选项将快速开机自检过程，Disabled 为正常速度。

Enabled BIOS 将会加快开机自检，并跳过检验一些设备(缺省设置)。

◇ **First Boot Device**

这个选项决定了系统将首先选择哪一个驱动器做为第一引导驱动，缺省设置是使用“FLOPPY”启动，可选的选项如下列表：

FLOPPY; LS120; HDD-0; SCSI; CDROM; HDD-1; HDD2; HDD-3;
ZIP100; LAN; USB DRIVERS; Disabled

◇ **Second Boot Device**

第二引导启动，当第一引导驱动器无法启动时使用第二引导驱动器启动。缺省设置是使用“HDD-0”启动，可选的选项如下列表：

FLOPPY; LS120; HDD-0; SCSI; CDROM; HDD-1; HDD2; HDD-3;
ZIP100; LAN; USB DRIVERS; Disabled

◇ **Third Boot Device**

第三引导启动，当第一和第二引导驱动器都无法启动时使用第三引导驱动器启动。缺省设置是使用“LS-120”启动，可选的选项如下列表：

FLOPPY; LS120; HDD-0; SCSI; CDROM; HDD-1; HDD2; HDD-3;
ZIP100; LAN; USB DRIVERS; Disabled

◇ **Boot Other Device**

Enabled 从其它设备启动（缺省设置）

Disabled 不从其它设备启动

◇ **Swap Floppy Drive**

Enabled 软驱 A、B 将会交换

Disabled 不交换（缺省设置）

◇ **Security Option**

Setup 仅在进入 CMOS 时进行密码校验（缺省设置）

System 在进入系统和进入 BIOS 设定时都要进行密码校验。

◇ **Boot up Floppy Seek**

BOIS 决定软盘驱动器是 40 或 80 轨的

Disabled 关闭（缺省设置）

注：当设为“Enabled”时，BIOS 会在系统开机自检时将软碟机的读写头来回移动一次，测试是否正常。除非您有老的 360K 的软驱，请关闭该项。360K 的软驱是 40 轨的，720K/1.2M/1.44M 全是 80 轨的。

◇ **Boot up NumLock Status**

ON 使用数字键功能（缺省设置）

OFF 关闭数字键功能

注：设定为“on”时，Numlock 灯会在启动时自动打开。

◇ **Gate A20 Option**

这个选项让您设定对 gate A20 的处理方式，gate A20 功能是对 1MB 以上的记忆体寻址用的。用于更早的一代处理器处理更早的软件，目前一般均由系统芯片组处理 gate A20。预设值为 Fast，请保留预设置。

◇ **Typematic Rate Setting**

这个选项将决定键盘输入速度，这个选项可以调整键盘输入的延缓时间，以适应各种不同的键盘。一般使用缺省关闭设置。如果非特殊标准键盘。建议不用修改。

◇ **OS Select For DRAM > 64M**

如果使用 OS/2 操作系统且 RAM 超过 64MB 时，此选项设为 OS2。其它情况皆设为 Non-OS2。

◇ **HDD S.M.A.R.T. Capability**

一些硬盘有支持 SMART（硬盘自动侦测错误模式），允许硬盘告诉系统关于问题的一个诊断标准。如果您的硬盘有支持 SMART，设这个功能有作用。

■高级芯片设定 Advanced Chipset Features Option

Phoenix – AwardBIOS CMOS Setup Utility Advanced Chipset Features		
DRAM Timing Selectable	By SPD	Item Help
CAS Latency Time	2.5	
Active to precharge Delay	6	Menu Level
DRAM RAS # to CAS # Delay	3	
DRAM RAS # Precharge	3	
Memory Frequency For	Auto	
System Bios cacheable	Enabled	
Video Bios cacheable	Disabled	
Delayed Transaction	Enabled	
Delay Prior to Thermal	16 min	
On-Chip VGA	Enabled	
On-Chip Frame Buffer Size	8M	
Auto Detect PCI Clk	Enabled	
Spread Spectrum	+/-0.25%	
↑↓ → ← : Move Enter: Select + / - / PU / PD: value F10: save ESC: Exit F1: General Help F5 : Previous Values F6 : Fail-Safe Defaults F7: Optimized Defaults		

◇DRAM Timing Selectable

设置动态随机存取存储器时钟，建议使用此项目默认值。设为手动设置可根据不同的 DDR 内存而设定具体内存参数。

◇CAS Latency Time

当同步的 DRAM 被安装的时候，CAS 潜伏时间的时钟周期的数依靠 DRAM 时间选择。可供选择的有 2 和 2.5，视内存条标准而定。建议保留这项为默认值。

◇Active to precharge Delay

活动刷新延迟指内存到数据处理单元一次刷新所需要的循环周期数。

◇DRAM RAS # to CAS # Delay

当 DRAM 被写、读或刷新时在 CAS 和 RAS 之间加入一个时间延迟。

◇ **Memory Frequency For**

设置内存的工作频率，不同标准的内存可设定 DDR333 或 DDR266 等。

◇ **System Bios cacheable**

这个选项允许为了加快执行，在内存中建立系统的缓存。为了更好的性能，请使用默认值开启。

◇ **Video Bios cacheable**

这个选项允许为了加快执行，在内存中建立系统的缓存。为了更好的性能，请使用默认值开启。

◇ **Delayed Transaction**

如果芯片由一个内置的 32 位写缓冲，支持处理循环延迟，允许这项的支持来符合 PCI Ver. 2.1 规范。

◇ **Delay Prior to Thermal**

设置 CPU 自动进入高热状态的延迟时间。

◇ **Auto Detect PCI Clk**

设置是否关闭空的 PCI 时钟以减少电磁干扰，缺省值：Enabled。

◇ **Spread Spectrum**

主频频谱扩散调整，缺省值：+/-0.25%

◇ **AGP Aperture Size (MB)**

选择 AGP Aperture 的目的是把内存空间的一部分作为图形处理的缓冲，CPU 会直接把这些区域内的信息分配给 AGP。

■ 电源管理设定 Power Management Setup Option

Phoenix – AwardBIOS CMOS Setup Utility Power Management Setup		
ACPI Function	Enabled	Item Help
ACPI Suspend Type	S1 (POS)	Menu Level
Run VGABIOS if S3 Resume	AUTO	
Power Management	User Define	
Video Off Method	DPMS	
Video Off In Suspend	Yes	
Suspend Type	Stop Grant	
MODEM Use IRQ	NA	
Suspend Mode	Disabled	
HDD Power Down	Disabled	
Soft-Off by PWRBTN	Instant-Off	
CPU THRM-Throttling	50%	
Wake-Up by PCI card	Enabled	
Power-On by Ring/LAN	Disabled	
USB KB Work up from S3	Disabled	
Resume by Alarm	Disabled	
Date (Of Month) Alarm	0	
Time (hh: mm: ss) Alarm	0	
** Reload Global Timer Events **		
Primary IDE 0	Disabled	
Primary IDE 0	Disabled	
Secondary IDE 0	Disabled	
Secondary IDE 1	Disabled	
FDD, COM, LPT Port	Disabled	
PCI PIRQ[A-D]#	Disabled	
↑ ↓ → ← : Move Enter: Select PU / PD / + / - : value F10: save ESC: Exit F1: General Help F5 : Previous Values F6 : Fail-Safe Defaults F7: Optimized Defaults		

◇ ACPI Function

此功能是使您能打开或者关闭高级电源管理（ACPI）功能。

◇ ACPI Suspend Type

S1 (POS) （缺省设置）支持系统中软关机

S3 (STR) 挂起到内存。除了内存带电外，其它硬件全都关闭。

◇ Run VGABIOS if S3 Resume

设置从 S3 唤醒后是否运行 VGABIOS 模式,缺省值: AUTO

◇Power Management Option

电源和硬盘的超时限制在安全模式

User Define（缺省设置）--用户可以根据自己的设备自定义

Min Saving 长时间进入电源节省模式

Max Saving 短时间进入电源节省模式

◇Video Off Method

设置使显示器进入省电模式，预设为 DPMS（display power management software）。

◇Video Off In Suspend

当系统在悬挂模式时决定是否关闭显示器电源。

Suspend Type（Stop Grant）

如果这项设成 default Stop Grant, CPU 将在节电模式下进入 IDLE 状态。

◇Suspend Type

计算机一定时间没有电源管理事件响应，CPU 信号时钟会终止，视频信号会挂起，一旦计算机检测到信号，所有功能恢复正常。设置时间可以从 1 分钟到 1 小时。

◇MODEM Use IRQ

通过 modem 自动从省电模式唤醒系统，这项定义 MODEM 使用的中断（IRQ），modem 卡您还需要用电缆连接到主板的 MODEM 唤醒接头以支持该功能。

◇Suspend Mode

设置挂起方式，缺省值：Disabled

设定 PC 多久没有使用时，便进入 Suspend 省电模式，将 CPU 工作频率降到 0 MHz，并分别通知相关省电设定（如 CPU FAN、Video off），以便一并进入省电状态。

◇HDD Power Down

设置硬盘进入省电模式的等待时间，从一分到十五分钟。如果在设置的这段时间内硬盘没有任何活动，硬盘将进入省电模式。

◇Soft-Off by PWRBTN

设定为“Instant-Off”时，ATX 电源开关就像一般的电源开关。设为“Delay 4 sec”时，必须按住 ATX 开关 4 秒钟以上才能将电源关掉，此设计是为预防误触电源开关使系统关机，造成资料损失。

◇CPU Thermal-Throttling

设置 CPU 温控比率，缺省值：50.0%。

◇Wake-Up by PCI card

设置是否采用 PCI 设备唤醒，缺省值：Disabled。

◇Power-ON by Ring/LAN

设置是否采用 MODEM/网络唤醒，缺省值：Disabled。

◇USB KB Work up from S3

设定 USB KB 唤醒 STR 模式。

◇Resume by Alarm

可以设置每个月中的某一天，某一小时，某一分钟或某一秒去打开你的系统。如果你在某一天设置为 0，警报会在每一天的特定时间打开你的系统。

◇Primary/Secondary IDE 1/0

系统检测到在任何驱动器或设备中有活动时，系统将会重新启动延时计数器。

◇FDD, COM, LPT Port

系统检测到在软盘驱动器或串并口设备中有活动时，系统将会重新启动延时计数器。

◇PCI PIRQ[A-D]#

设置 PCI 事件发生时，系统重新计时进入沉睡状态，缺省值：Disabled。

■ PNP/PCI 即插即用 PNP/PCI Configuration Option

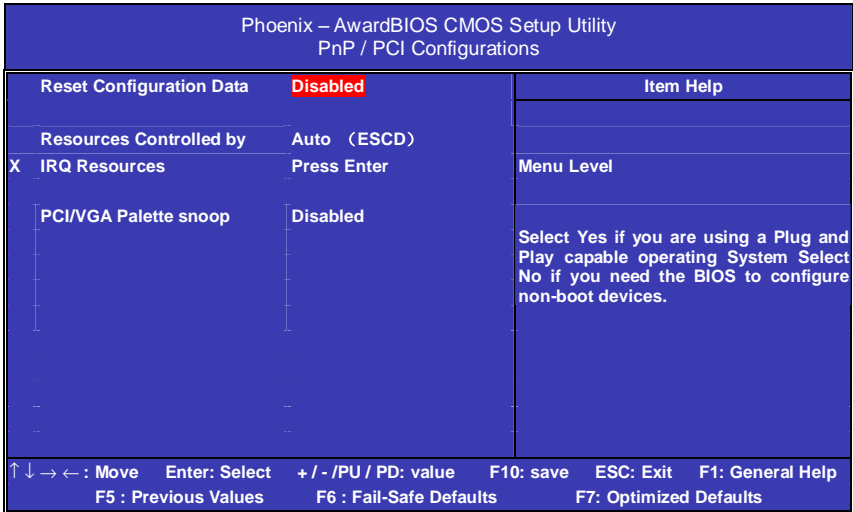

◇ Reset Configuration Data

此选项为 Enable 时，原来储存在 BIOS 内的 PNP 配置资料都会被清除。重启后系统会重新创建新的配置资料。

◇ Resources Controlled By

默认预设值 Auto (ESCD)，若改为手动，则下方会出现所有可供调整的中断要求—INT Pin x Assignment。包括从 3 到 15 可供选择，某些系统特定的中断号将不在可选范围内。

◇ PCI/VGA Palette Snoop

此选项设计解决一些非标准 VGA 卡导致的问题。建议保留预设值。

■外部设备选项Integrated Peripherals Option

设置接在系统输入输出接口的外部设备的参数。

Phoenix – AwardBIOS CMOS Setup Utility Integrated Peripherals		
Onchip Primary PCI IDE	Enabled	Item Help
IDE Primary Master PIO	Enabled	
IDE Primary Slave PIO	Auto	Menu Level
IDE Primary Master UDMA	Auto	
IDE Primary Slave UDMA	Auto	
Onchip Secondary PCI IDE	Auto	
IDE Secondary Master PIO	Auto	
IDE Secondary Slave PIO	Auto	
IDE Secondary Master UDMA	Auto	
IDE Secondary Slave UDMA	Auto	
USB Controller	Enabled	
USB 2.0 Controller	Enabled	
USB Keyboard Support	Disabled	
AC97 Audio	Auto	
AC97 Modem	Auto	
Init Display First	PCI Slot	
IDE HDD Block Mode	Enabled	
Onboard FDC Controller	Enabled	
Onboard Serial Port 1	3F8/IRQ4	
Onboard Serial Port 2	2F8/IRQ3	
UART Mode Select	Standard	
Onboard Parallel Port	378/ IRQ7	
Parallel Port Mode	SPP	
Game Port Address	201	
Midi Port Address	330	
Midi Port IRQ	10	
↑↓ → ← : Move Enter: Select + / - / PU / PD: value F10: save ESC: Exit F1: General Help F5 : Previous Values F6 : Fail-Safe Defaults F7: Optimized Defaults		

◇OnChip Primary/Secondary PCI IDE

打开或关闭在主板上完整的PCI IDE通道。

◇IDE Primary/Secondary Master/Slave PIO

每个IDE通道支持主和从两个驱动器，这四个选项定义IDE设备的程序输入输出（Programmed Input/Output）类型。默认设为Auto，让系统自动检测设备PIO类型，或者手动设置PIO模式从0-4。

◇IDE Primary/Secondary Master/Slave UDMA

每个IDE通道支持主和从两个驱动器，本主板支持UltraDMA。

UI-traDMA 技术是IDE设备存取最快的通道。本主板提供新一代接口技术UltraDMA/100 Bus Mastering IDE，提高IDE的传输速度，理论传输峰值可达100MByte/sec。UDMA可向下相容于ATA-2 IDE，因此现有的硬盘也可使用。默认值为Auto。

◇USB Controller

打开主板上的USB接口。

◇USB Controller

打开主板上的USB2.0接口。

◇USB Keyboard Support

如果您用USB键盘，请打开这选项。

◇Init Display First

定义图形适配卡安装在主板上的PCI槽，或者主板本身带的图形适配卡的检测顺序。

◇AC97 Audio

使用主板自带的AC'97声卡把这项选成auto。

◇AC97 Modem

打开或禁用主板上所集成的Modem的数字电路部分。注：如要使用板载Modem功能，需外接CNR扩展卡。

◇IDE HDD Block Mode

设定IDE块传输模式。请使用默认值开启。

◇Onboard FDC Controller

打开集成在主板上的软驱控制器。

◇ Onboard Serial Port 1/2

设置COM1& COM2 I/O地址和中断口。默认为3F8/IRQ4和2F8/IRQ3。

◇ UART Mode Select

这个选项允许设置主板上串口2不是DISABLE的任意选项。UART 模式允许您选择常规的红外线传输协议IrDA, 或 ASKIR, IrDA 是一个具有115.2K bps最大波特率的红外线传输协议。ASKIR是一个夏普的最大波特率为57.6K bps的快速红外线传输协议。默认设为Standard。

◇ Onboard Parallel Port

设置并口输入输出（I/O）地址和中断（IRQ）。默认为378/IRQ7。

◇ Parallel Port Mode

设置并口类型，可选参数为：

SPP（standard Parallel Port）

EPP（Enhanced Parallel Port）+SPP

ECP（Extended Capability Port）。

SPP仅允许数据输出。ECP和EPP支持双向的模式，都允许数据输入和输出，ECP和EPP模式仅支持他们两者所能识别的外围设备。

◇ Game Port Address

打开指定的I/O地址给游戏接口。

◇ Midi Port Address

打开指定的I/O地址给MIDI。

◇ Midi Port IRQ

打开指定的IRQ地址给MIDI。

■ 系统即时状态 PCI Health Status Option

显示 CPU 温度及电压、风扇转速等项目，但不可改变。不同的系统表现出的数据有差异，这里仅介绍提供的侦测项目。

Phoenix – AwardBIOS CMOS Setup Utility PC Health Status		
Shutdown Temperature	60°C/140°F	2 Item Help
VCC		Menu Level
VCCP		
1.5V		
2.5V_DDR		
+12V		
-12V		
Standby 3.3V Power Supply		
Main 3.3V Power Supply		
Remote Diode 1 (CPU 0)		
Local Diode		
Current cpu FAN0 speed		
Current cpu FAN1 speed		
↑↓ → ← : Move Enter: Select + / - / PU / PD: value F10: save ESC: Exit F1: General Help F5 : Previous Values F6 : Fail-Safe Defaults F7: Optimized Defaults		

■ 载入优化预设值 Load Optimized Defaults

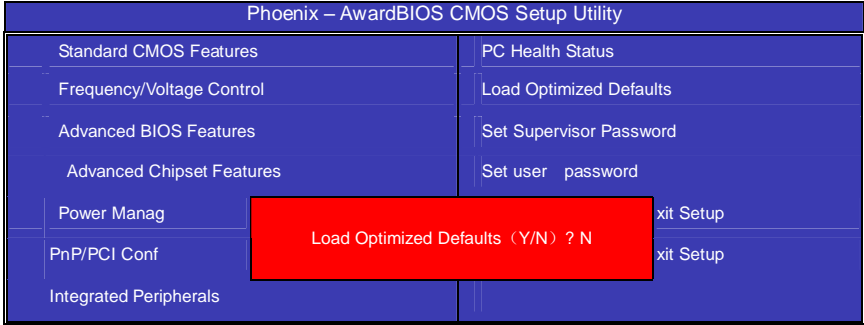

使组件的性能更强。如果载入最优化设定值，当有硬件不支持它们时，可以引起致命错误或不稳定。如果您只想为某一特定的选项安装BIOS缺省值，选择该选项，然后按F7键。

注：“载入优化预设值”载入优化设定到BIOS中。这个自动配置设定只会影响“高级BIOS功能设定”和“高级芯片组设定”。

■ 管理者/使用者密码 Set Supervisor/User Passwords Options

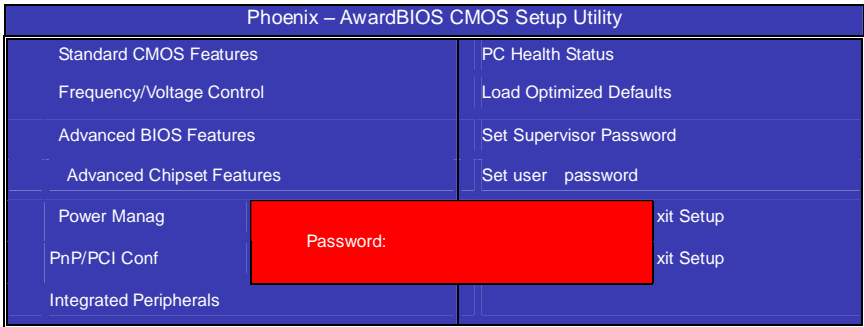

设定密码时，请于主画面下选择好项目，并按下 **Enter**，画面中间即出现的方框让您输入密码：**ENTER PASSWORD**。最多可以输入 **8** 个数字，输入完毕后按下 **Enter**，BIOS 会要求再输入一次，以确定刚刚没有输入错误，若两次密码吻合，便将之记录下来。

如果您想取消密码，只需在输入新密码是，直接按 **Enter**，这时 BIOS 会显示“**PASSWORD DISABLED**”，也就是关闭密码功能，那么下次开机时，就不会再被要求输入密码了。

● **SUPERVISOR**（管理者）密码的用途：

当您设定了管理者密码时，如果“高级 BIOS 功能设定”中的“**Security option**”项目设成“**SETUP**”，那么开机后想进入 **CMOS SETUP** 就得输入 **Supervisor** 密码才能进入。

● **USER**（使用者）密码的用途：

当您设定了使用者密码时，当如果“高级 BIOS 功能设定”中的“**Security option**”项目设成“**SYSTEM**”，那么一开机时，必须输入“**USER**”或者“**Supervisor**”密码才能进入开机程序。当您想进入 **CMOS SETUP** 时，如果输入的是“**USER Password**”，很抱歉，BIOS 是不会允许的，因为只有“**Supervisor**”可以进入 **CMOS SETUP**。

■ 离开 SETUP 并储存设定结果 Save & Exit Setup Option

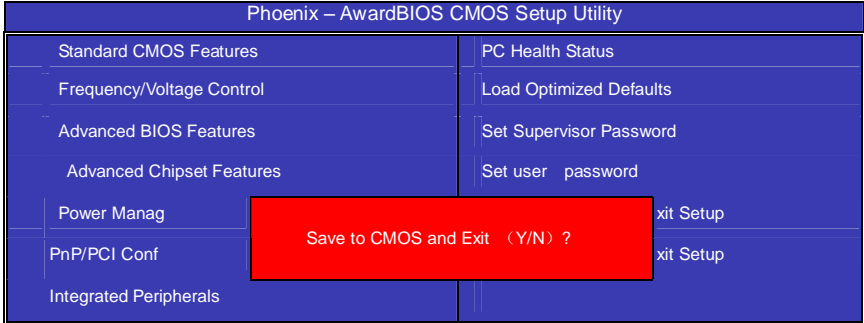

若按“Y”并按下“Enter”，即可储存所有设定结果到 RTC 中的 CMOS 中，并离开 SETUP ，重新启动。若按“N”或者“ESC”可以回到主画面中。

■ 离开 SETUP 但不储存设定结果 Exit Without Saving

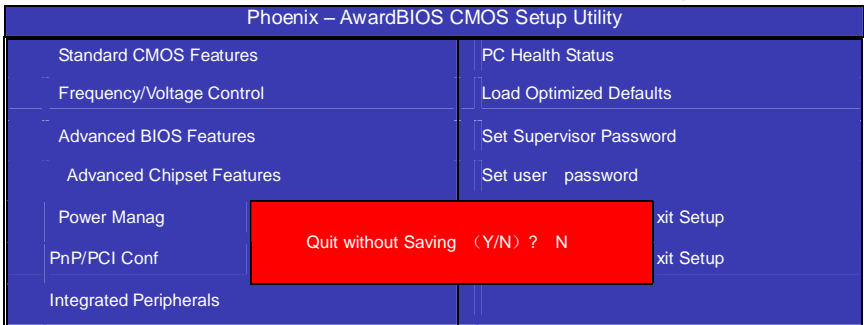

若按“Y”并按下“Enter”，则离开 SETUP 但不储存刚才所做的修改。
若按“N”或者“ESC”可以回到主画面中。

开机系统自检常见错误讯息

●不正常的嘀声鸣叫

开机后，系统会发出不同嘀的声音来显示是否正常。若系统组装正确，则会发出一短音，若 VGA 卡或 DIMM 插槽安装不正确，则会发出持续的警告声。区分如下：

- 1 短：系统正常启动。表明机器没有任何问题。
- 2 短：常规错误，请进入 CMOS 安装，重新设置不正确的选项。
- 1 长 1 短：内存或主板出错。
- 1 长 2 短：显示器或显示卡错误。
- 1 长 3 短：键盘控制器错误。检查主板。
- 1 长 9 短：主板 BIOS 芯片错误，BIOS 损坏。更换 BIOS 芯片。
- 长响（长声）：内存条未插紧或损坏。重插内存条，或更换内存。

●BIOS ROM checksum error

BIOS 码为不正确。有此讯号时，系统会停止开机测试的画面。请与经销商联络换新的 BIOS。

●CMOS battery fails

CMOS 电池有问题不能正常运作。请与经销商联络换新电池。

●CMOS checksum error

CMOS checksum 错误。请重新加载 BIOS 内定值，若依然出现此讯号，请与经销商联络。

●Hard disk initialize

硬盘初始化。出现“Please wait a moment...”，有些硬盘需多点时间来做初始化的动作。

●Hard disk install failure

确定硬盘是否连接正常，若是硬盘控制器有问题，请与经销商联络。

● **Keyboard error or no keyboard present**

系统无法识别键盘，先检查键盘是否连接正常，并确定键盘在初始化前没有作键盘输入的动作。

● **Keyboard is lock out- Unlock the key**

确认主机“键盘锁 KEYLOCK”是否被激活。

● **Memory test fails**

内存侦测错误

● **Primary master hard disk fail**

第一组主要硬盘错误

● **Primary slave hard disk fail**

第一组次要硬盘错误

● **Secondary master hard disk fail**

第二组主要硬盘错误

● **Secondary slave hard disk fail**

第二组次要硬盘错误

客户技术支持

七彩虹网站 <http://www.seethru.com.cn>

<http://www.qicaihong.com>

<http://www.colorful.com.cn>

七彩虹信箱 support@seethru.com.cn

800 免费服务热线 800-830-5866

全国联保_直接与各地分公司联系

北京：010-82689339 上海：021-64380760 广州：020-87592791

沈阳：024-23886159 成都：028-5210310 南京：025-3692535