

**SHARP**<sup>®</sup>

型号

中国规格

**FO-228CN**

**FO-227CN**

多功能传真一体机

使用手册

Datalight is a registered trademark of Datalight, Inc.  
FlashFX™ is a trademark of Datalight, Inc.  
Copyright 1993 - 2004 Datalight, Inc. All Rights Reserved.  
U.S. Patent Office 5.860.082/6.260.156

# 目录

<b>目录</b>	<b>1</b>
<b>引言</b>	<b>4</b>
规格	4
<b>操作面板概览</b>	<b>9</b>
FO-228CN 操作面板	9
FO-227CN 操作面板	13
<b>1. 安装</b>	<b>16</b>
开箱核对清单	16
基本设置	17
安装墨粉盒和硒鼓盒	21
装入打印纸	26
输入名称和传真号码	28
设定日期和时间	29
设定接收模式	31
音量调节	31
<b>2. 网络扫描</b>	<b>33</b>
设置网络扫描	33
存储电子邮件地址	41
扫描至电子邮件传送	46
网络设置	50
扫描至文件夹 /FTP	52
<b>3. 发送传真</b>	<b>57</b>
可传送的文件	57
装入文件	58
调整解晰度和对比度	60
通过正常（人工）拨号发送传真	62
通过自动拨号发送传真	65
<b>4. 接收传真</b>	<b>73</b>
使用“自动”模式	73
使用“人工”模式	74
接收至存储器	75

# 目录

<b>5. 安全功能 (管理员)</b>	<b>76</b>
引言	76
管理员代码	77
用户鉴别	79
安全传真	87
呼叫限制	91
发送等待功能 (仅限传真)	95
<b>6. 打印</b>	<b>97</b>
安装打印机驱动程序	97
从应用程序打印文档	99
选择打印设置	100
<b>7. 复印</b>	<b>104</b>
<b>8. 特殊功能</b>	<b>106</b>
广播传送	106
阻止不需要的传真	111
双面扫描	113
接收传真至电子邮件 / 文件夹	114
轮询 (请求传真)	118
定时传送	123
<b>9. 选项设定</b>	<b>126</b>
<b>10. 查看存储的信息</b>	<b>130</b>
执行报告	132
<b>11. 保养</b>	<b>133</b>
清洁扫描玻璃和辊筒	133
清洁送纸辊筒	136
更换墨粉盒	137
更换硒鼓盒	139

<b>12. 故障检修</b>	<b>143</b>
故障与解决方法 .....	143
信息与信号 .....	148
清除夹纸 .....	152
<b>索引</b>	<b>157</b>

# 引言

## 规格

### 打印规格

<b>墨粉盒传送量 *</b> (连续打印, 5% 的页面覆盖范围, A4 纸)	<b>最初使用的墨粉盒 (传真机附带):</b> 约 1500 张 <b>更换墨盒 (FO-25DC):</b> 约 3000 张
<b>硒鼓盒传送量 *</b> (连续打印, 5% 的页面覆盖范围, A4 纸)	<b>最初使用的硒鼓盒 (传真机附带):</b> 20,000 张 (平均) <b>更换硒鼓盒 (FO-25DR):</b> 20,000 张 (平均)
<b>纸盘容量</b>	约 220 张 (室温条件下 70 g/m <sup>2</sup> A4 复印纸; 最大纸叠高度不能超过纸盘上的刻线高度) 建议纸张重量: 70 g/m <sup>2</sup> 复印纸
<b>打印机类型</b>	激光打印机
<b>打印解晰度</b>	600 × 600 dpi (点 / 英寸)
<b>有效打印宽度</b>	最宽 202 毫米
<b>PC 打印速度 **</b>	最快 11 ppm (页 / 分钟)。

\* 传送量可能不同, 视覆盖范围和操作条件而定。

\*\* 在 A4 纸连续打印的基础上测得 (第 3 页到第 14 页), 不包括预热时间。

### 传真规格

<b>内存容量 *</b>	FO-228CN: 平均约 600 页 FO-227CN: 平均约 100 页
<b>调制解调器速度</b>	33,600 bps, 自动回落到较低的速度。
<b>传送时间 *</b>	约 3 秒钟
<b>兼容性</b>	ITU-T (CCITT) Super G3, G3 模式
<b>压缩模式</b>	MR, MH, MMR
<b>可用电话线</b>	公用电话交换网络

<b>接收模式</b>	自动, 人工
<b>扫描解晰度</b>	<b>横向:</b> 8 行 / 毫米 <b>纵向:</b> 标准: 3.85 行 / 毫米 精细 / 中间色调: 7.7 行 / 毫米 超精细: 15.4 行 / 毫米
<b>中间色调 (灰度)</b>	64 级
<b>对比度控制</b>	自动 / 可选深暗度

\* 基于标准解晰度下的 Sharp 标准测试表, 不包括协议信号时间 (即仅限于 ITU-T 阶段 C 时间)。

## 网络和一般规格

<b>自动文件送纸器</b>	A4: 最多 30 张 (70 g/m <sup>2</sup> 纸)
<b>导入文件尺寸</b>	<b>自动送纸:</b> 宽度: 148 至 216 毫米 长度: 140 至 297 毫米 <b>人工送纸:</b> 宽度: 70 至 216 毫米 长度: 140 至 356 毫米
<b>有效扫描宽度</b>	最宽 208 毫米
<b>可存储传送目标地址</b>	快速按键: 36 个 (FO-228CN) 或 15 个 (FO-227CN) 快速拨号号码: 114 个 (FO-228CN) 或 84 个 (FO-227CN)
<b>电话功能</b>	是 (如果发生电源故障, 则无法使用)
<b>复印功能</b>	单张 / 混合 / 分页 (每页最多 99 个复印件)
<b>网络接口</b>	10 Base-T, 100 Base-TX
<b>网络帧类型</b>	IEEE802.2/IEEE802.3 Ethernet II
<b>网络协议</b>	TCP/IP
<b>扫描至电子邮件</b>	是
<b>扫描到网络文件夹</b>	是
<b>用户鉴别</b>	是

<b>文件格式</b>	TIFF (G4), PDF (G4)
<b>支持的操作系统 (打印机驱动程序)</b>	Windows <sup>®</sup> 2000、XP、Server 2003、Vista
<b>显示屏</b>	20 数位 x 2 行 LCD 显示屏
<b>电源要求</b>	220 VAC, 50 Hz
<b>耗电量</b>	待机: 未连接至网络时为 8.5 W 连接至网络时为 9.0 W 最大: 750 W
<b>工作温度</b>	10 - 30°C
<b>湿度</b>	20 - 85% 相对湿度
<b>尺寸 (不包括附件)</b>	宽度: 426 毫米 深度: 410 毫米 高度: 208 毫米
<b>重量 (包括附件)</b>	约 7.3 千克

作为措施不断完善的一方面，夏普保留对产品改进进行设计和规格修改的权利，恕不另行通知。此处列出的性能规格指标均为生产单位的标称值。因此，可能在个别生产单位上存在某些值的偏差。

**重要：**本传真机不能用在具有呼叫等待、呼叫转接或电话公司提供的其它特殊服务的线路中（传送和接收传真的过程中可能会发生错误）。  
本传真机与数字电话系统不兼容。



## 重要的安全信息

请勿拆卸此传真机或尝试本手册中未提及的任何操作。请将传真机交给有资格的维修人员进行维修。

不要在近水或湿手时安装或使用传真机。例如，不要在浴盆、洗碗处、厨房水槽、洗衣盆、潮湿的地下室里或游泳池附近使用传真机。不要将任何液体溅到传真机上。

如果发生以下任何一种情况，请从电源插座和电话插座上拔下传真机的插头，并咨询有资格的服务代表：

- 传真机内溅有液体或者传真机被置于雨中或水里。
- 传真机产生异味、冒烟或发出不正常的噪音。
- 电源线磨损或损坏。
- 传真机摔落或机壳损坏。

不允许电源线靠近任何物体，且不要将传真机安装在电源线会被踩到的地方。

此传真机只能连接到 220 V、50 Hz、接地型（3 脚）电源插座上。将其与任何其它类型的电源插座连接均将损坏传真机，并导致保修失效。

切勿将任何物体插入传真机上的插槽或开口处，这可能会引起火灾或电击。如果有物体掉入传真机内且您无法将其取出，应立即拔出该机电源插头，并咨询有资格的服务代表。

不要将传真机放置在不平稳的推车、架子或桌子上。如果传真机掉下来，可能会造成严重的损坏。

切勿在雷雨天气安装电话线。

切勿将电话插座安装在潮湿的地方，除非此插座是专门设计用于潮湿的地方。

切勿触摸裸露的电话线或接头，除非已断开此电话线与网络接口的连接。

在安装或更改电话线路时，请阅读注意事项。

避免在雷雨天气使用电话（无绳电话除外）。否则，可能会因远处闪电而导致电击的危险。

不要在煤气泄漏的现场附近使用电话报告此事件。

电源插座务必靠近设备安装且易于插拔。

## 商标信息

- Microsoft、Windows 和 Internet Explorer 是 Microsoft Corporation 在美国和其他国家 / 地区的商标。
- Acrobat 和 Adobe 是 Adobe Systems Incorporated 的商标。
- 本产品包括由卡耐基梅隆大学计算服务部 (<http://www.cmu.edu/computing/>) 开发的软件。版权所有 (c) 1998 - 2003。卡耐基梅隆大学。保留所有权利。
- 本手册中出现的其他所有公司名称和产品名称均为其各自所有者的商标。

# 操作面板概览

## FO-228CN 操作面板

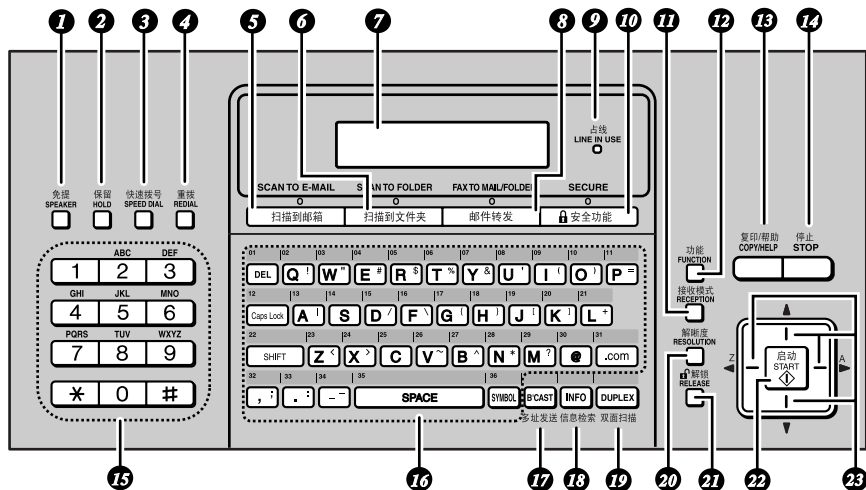

注释：如上所示粘贴快速按键标签。

- 1 “免提”键**  
按下此键，可在传真时通过免提接听电话和传真信号音。（第 62 页）。  
注释：免提不是麦克风。它不能用来通话。
- 2 “保留”键**  
按下此键，可将电话保留通话状态（第 75 页）。
- 3 “快速拨号”键**  
按下此键，选择存储在 3 位数快速拨号号码中的传真、电子邮件或网络文件夹目标地址（第 41，69 页）。
- 4 “重拨”键**  
按下此键自动重拨最后拨打的号码（第 71 页）。也可用于在存储传真号码进行自动拨号时输入一次停顿（第 66 页）。
- 5 “扫描到邮箱”键**  
按下此键，可发送文件至电子邮件收件人（第 46 页）。
- 6 “扫描到文件夹”键**  
按下此键，可发送文件至与传真机共用同一网络的计算机上的文件夹或 FTP 服务器（第 54 页）。

## 操作面板概览

- 7 显示屏**  
显示操作过程中的帮助信息与提示。
- 8 邮件转发**  
按下此键，可设置邮件转发功能，自动将收到的传真转发到电子邮件地址、网络文件夹或 FTP 服务器（第 114 页）。
- 9 “占线”指示灯**  
当传真机使用电话线路发送或接收传真时该指示灯亮起。
- 10 “安全功能”键**  
按下此键，可设定和使用传真机的安全功能（第 76 页）。
- 11 “接收模式”键**  
按下此键可选择接收传真的接收模式（自动或人工）。选定的模式将出现在显示屏上（第 31 页）。
- 12 “功能”键**  
先按下此键，再按箭头键，可选择特殊功能和设定。
- 13 “复印/帮助”键**  
如果送纸器中装有文件，按下此键进行复印（第 104 页）。在其他情况下，按下此键来打印帮助一览表。
- 14 “停止”键**  
按下此键，可在操作结束前取消操作。
- 15 数字键**  
使用这些键拨打传真号码，以及在存储传送目标地址时输入数字。
- 16 快速按键/字母键**  
可作为单键选择在每个键中存储一个传真号码、电子邮件地址或网络文件夹（粘贴快速按键标签）。输入文本时，这些键可用作字母键。
- 17 “多址发送”键**  
按下此键以发送至多个传真或电子邮件目标地址（第 106 页）。
- 18 “信息检索”键**  
按下此键查看各种传真机信息。
- 19 “双面扫描”键**  
使用此键扫描要传送或复印的双面文件（第 113 页）。



- 20** “解晰度”键  
如果送纸器中装有文件，按下此键调整传送的扫描解晰度（第 60 页）。
- 21** “解锁”键  
由于启用安全传真功能传真被接收至存储器而不是被打印出来时，按下此键输入安全代码并打印传真（第 87 页）。
- 22** “启动”键  
拨号后按下此键发送传真（第 62 页）。
- 23** 箭头键  
用于滚动查看和选择设定，以及搜寻存储的目标地址。

# 操作面板概览

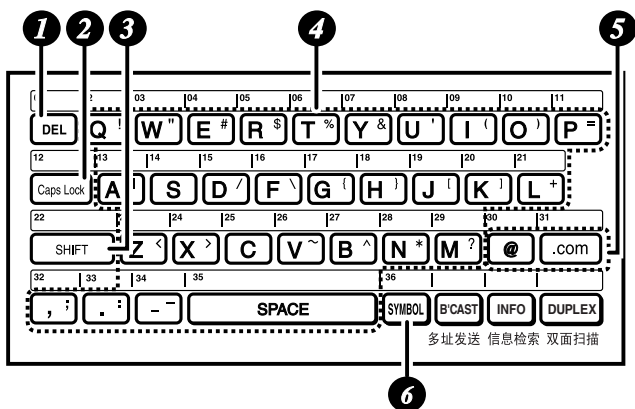
## 字母键 (FO-228CN)



### 1 DEL 键

按下此键删除光标标记的字符（可通过按  键或  键来移动光标）。当光标位于文本行右侧时，按下此键退格并清除字符。要删除输入的所有字符，按住此键直到所有字符都被清除。

### 2 Caps Lock 键

按下此键输入大写字母。再次按下返回小写字母输入。

### 3 SHIFT 键

按下字母键的同时按住此键以临时更改大小写。

### 4 字母键

用于输入字母。

### 5 @ 键, .com 键

输入电子邮件地址时按下此键可方便地输入“@”和“.com”。

### 6 SYMBOL 键

按下此键的同时按住字母键以输入出现在字母键右侧的符号。

## FO-227CN 操作面板

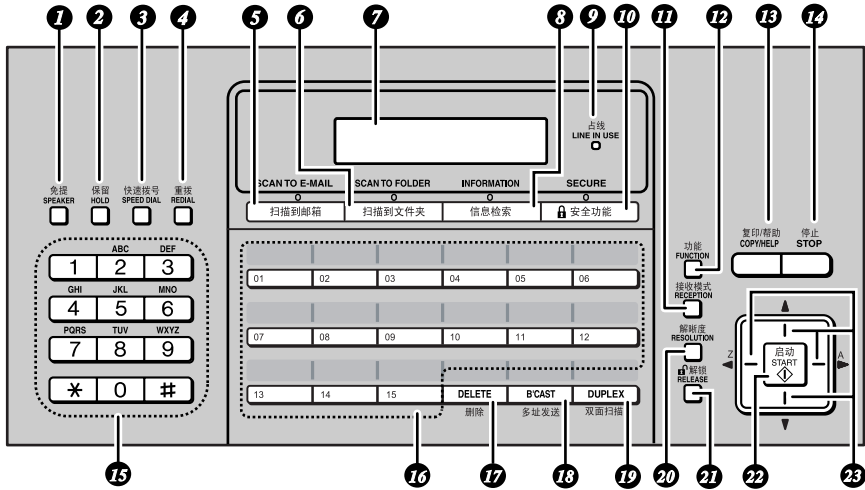

注释：如上所示粘贴快速按键标签。

- 1** “免提”键  
按下此键，可在传真时通过免提接听电话和传真信号音。（第 62 页）。  
注释：免提不是麦克风。它不能用来通话。
- 2** “保留”键  
按下此键，可将电话保留通话状态（第 75 页）。
- 3** “快速拨号”键  
按下此键，选择存储在 3 位数快速拨号号码中的传真、电子邮件或网络文件夹目标地址（第 41, 69 页）。
- 4** “重拨”键  
按下此键自动重拨最后拨打的号码（第 71 页）。也可用于在存储传真号码进行自动拨号时输入一次停顿（第 66 页）。
- 5** “扫描到邮箱”键  
按下此键，可发送文件至电子邮件收件人（第 46 页）。
- 6** “扫描到文件夹”键  
按下此键，可发送文件至与传真机共用同一网络的计算机上的文件夹或 FTP 服务器（第 54 页）。

## 操作面板概览

- 7 显示屏**  
显示操作过程中的帮助信息与提示。
- 8 “信息检索”键**  
按下此键查看各种传真机信息。
- 9 “占线”指示灯**  
当传真机使用电话线路发送或接收传真时该指示灯亮起。
- 10 “安全功能”键**  
按下此键，可设定和使用传真机的安全功能（第 76 页）。
- 11 “接收模式”键**  
按下此键可选择接收传真的接收模式（自动或人工）。选定的模式将出现在显示屏上（第 31 页）。
- 12 “功能”键**  
先按下此键，再按箭头键，可选择特殊功能和设定。
- 13 “复印/帮助”键**  
如果送纸器中装有文件，按下此键进行复印（第 104 页）。在其他情况下，按下此键来打印帮助一览表。
- 14 “停止”键**  
按下此键，可在操作结束前取消操作。
- 15 数字键**  
使用这些键拨打传真号码，并在存储传送目标地址时输入数字和字母。
- 16 快速按键**  
可作为单键选择在每个键中存储一个传真号码、电子邮件地址或网络文件夹（粘贴快速按键标签）。
- 17 “删除”键**  
按下此键退格并删除输入的数字和字母。
- 18 “多址发送”键**  
按下此键以发送至多个传真或电子邮件目标地址（第 106 页）。
- 19 “双面扫描”键**  
使用此键扫描要传送或复印的双面文件（第 113 页）。































































- 20** “解晰度”键  
如果送纸器中装有文件，按下此键调整传送的扫描解晰度（第 60 页）。
- 21** “解锁”键  
由于启用安全传真功能传真被接收至存储器而不是被打印出来时，按下此键输入安全代码并打印传真（第 87 页）。
- 22** “启动”键  
拨号后按下此键发送传真（第 62 页）。
- 23** 箭头键  
用于滚动查看和选择设定，以及搜寻存储的目标地址。

## 输入字母 (FO-227CN)

当显示屏提示您输入名称或其他文本时，请按照如下所示按下代表每个字母的数字键。

示例：sharp = 7777 44 2 777  7

space = 	g = 	n =  	u =  
a = 	h =  	o =   	v =   
b =  	i =   	p = 	w = 
c =   	j = 	q =  	x =  
d = 	k =  	r =   	y =   
e =  	l =   	s =    	z =    
f =   	m = 	t = 	

- ◆ 要连续输入需用相同键输入的两个字母，请在输入第一个字母后按下  键。
- ◆ 要退格并清除错误，请按下  键。  
删除
- ◆ 要输入大写字母，请持续按代表该字母的键，直至出现大写字母。
- ◆ 要输入以下任一符号，请重复按下  键或  键：  
./ @ \_ ! , - + ' " # \$ % & ( ) \* ; < = > ? [ ] ^ { | } ~ \

# 1. 安装

## 开箱核对清单

听筒



听筒软线

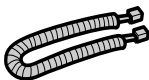

纸盘

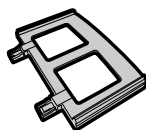

接收文件  
托盘

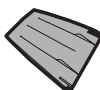

纸盘盖

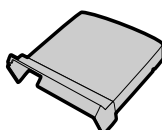

文件送纸器  
托盘



文件退纸  
托盘



电话线



墨粉盒



硒鼓盒

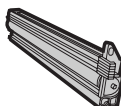

快速按键  
标签



光盘



快速安装  
指南

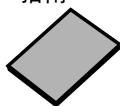

快速参考指南

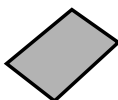

## 安装注意事项

- ◆ 不要将传真机放置在阳光直射的地方。
- ◆ 不要将传真机放置在靠近热源或空调设备的地方。
- ◆ 勿使传真机沾满灰尘。
- ◆ 保持传真机周围区域的清洁。

### 关于冷凝物

如果将传真机从较冷的地方移至较温暖的地方，就有可能在传真机的扫描玻璃上形成冷凝物，从而妨碍文件的正常扫描。要除去冷凝物，请打开电源，等待大约两个小时后再次使用传真机。

## 基本设置

### 连接听筒

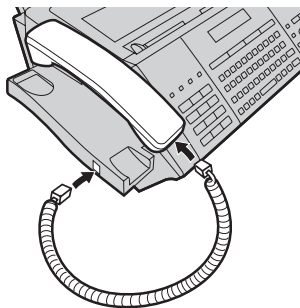

### 附加托盘

附加纸盘，将纸盘盖安装在纸盘上。

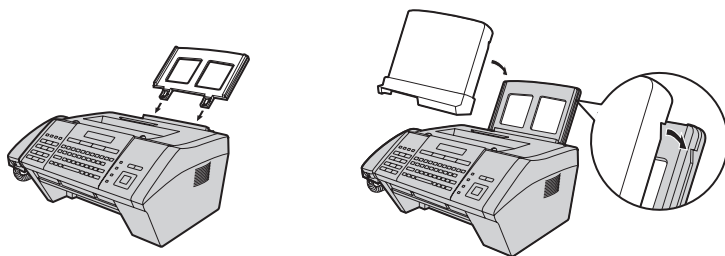

附加文件送纸器托盘和接收文件托盘。

将托盘倾斜插入  
并向后旋转

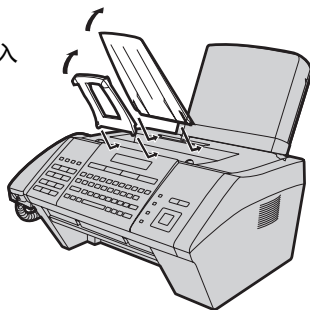

## 基本设置

附加文件退纸托盘。

插入托盘后，  
翻开延伸部分

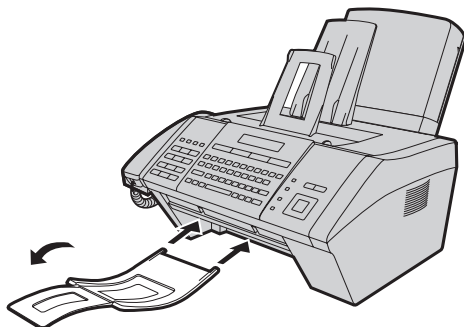

## 连接电源线

将电源线插入 220 V、50 Hz 接地型（3 脚）的交流电源插座中。

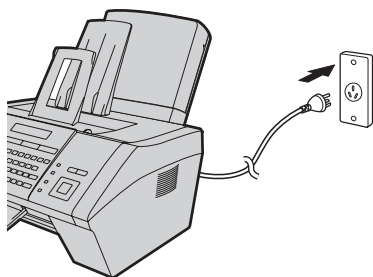

- ◆ 切勿将电源线插入任何其它类型的电源插座中。这会损坏传真机，并且此类损坏不在保修范围内。
- ◆ 电源插座务必靠近设备安装且易于插拔。
- ◆ 拔下电源线后，请等待至少 5 秒钟再将其插入。
- ◆ 断开传真机电源时，请先拔下电话线插头再拔下电源线插头。
- ◆ 如果您所在地区遇到了高发生率的雷电或电源波动，我们建议您为电源和电话线路安装电涌保护器。您可以在代理商或多数电话专卖店处购买电涌保护器。

## 连接电话线

将电话线的一端插入传真机背面标有 **TEL. LINE**（电话线路）的插孔。将另一端插入墙上电话插座中。

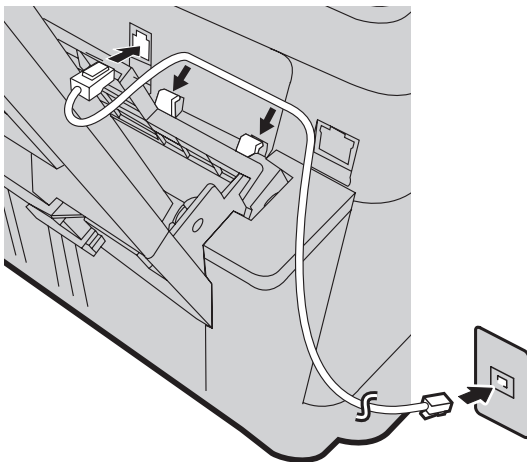

传真机初始设定为音频拨号。如果正在使用脉冲拨号线路，请更改“DIAL MODE（拨号模式）”设定（第 126 和 127 页）。

### 重要：

- ◆ 本传真机的传真功能不能用在具有呼叫等待、呼叫转接或电话公司提供的其它特殊服务的线路中。如果您尝试将传真机功能与这些服务中的任意一种配合使用，则在传送和接收传真信息的过程中可能会发生错误。
- ◆ 本传真机的传真功能与数字电话系统不兼容。

## 粘贴快速按键标签

如第 9 页 (FO-228CN) 或第 13 页 (FO-227CN) 的面板插图所示粘贴每个快速按键标签条。

## 基本设置

### 将传真机连接到网络

要使用扫描至电子邮件和扫描至文件夹功能，以及将传真机用作打印机，您必须将传真机连接到以太网网络。此外，要使用扫描至电子邮件功能，网络必须具有以太网连接。以下所示为典型设置。

传真机通过以太网电缆（不附带）连接。请购买一根 10Base-T/100Base-TX 直通（常规）电缆。

将电缆的一端连接到传真机上的 LAN 端口。将电缆的另一端连接到交换机或集线器上的 LAN 端口。

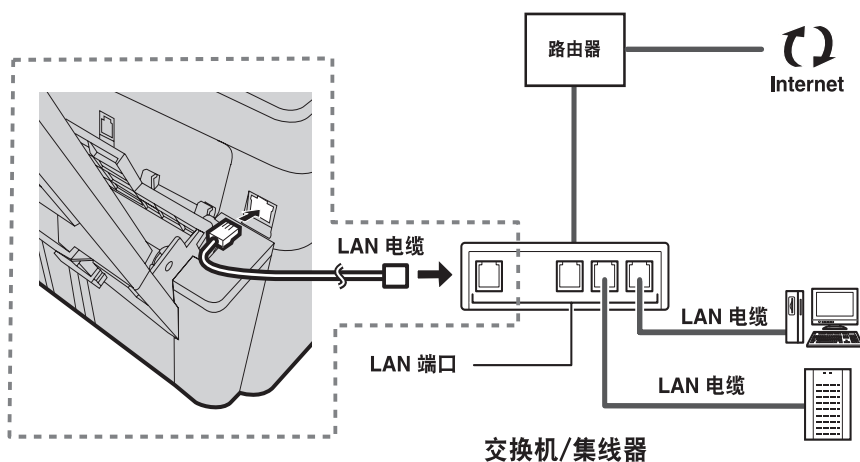

- ◆ 如果您不确定电缆连接的端口，请参见路由器、交换机或集线器手册。
- ◆ 连接可在所有设备打开的情况下进行。

要在网络上通信，传真机必须具有一个 IP 地址。要设置传真机的 IP 地址并配置其他网络设置，请参见第 33 页。

## 安装墨粉盒和硒鼓盒

传真机中的激光打印机要使用墨粉盒和硒鼓盒。

- ◆ 传真机内附带的最初使用的墨粉盒可以打印约 1500 张 A4 尺寸的纸（5% 的页面覆盖范围）。
- ◆ 更换墨粉盒时，请使用 **SHARP FO-25DC** 墨粉盒。一个墨粉盒可以打印约 3000 张 A4 尺寸的纸（5% 的页面覆盖范围）。
- ◆ 硒鼓盒（最初使用的和更换的）可打印约 20,000 张 A4 尺寸的纸。更换硒鼓盒时，请使用 **SHARP FO-25DR** 硒鼓盒。

请按以下步骤安装墨粉盒和硒鼓盒。

**注释：**墨粉盒在包装上注明的生产日期后的 18 个月内保证质量。硒鼓盒在包装上注明的生产日期后的 24 个月内保证质量。

### 1 打开传真机的顶盖。

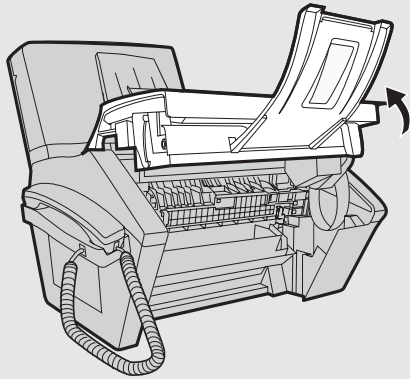

#### • 警告！

在操作期间，打印仓内的熔断器部件会变得很热。传真机工作之后，切勿触摸打印仓内部。

## 安装墨粉盒和硒鼓盒

**2** 按下释放装置 (❶) 然后打开前盖 (❷)。

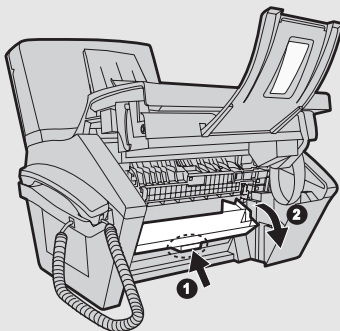

**3** 打开侧盖。

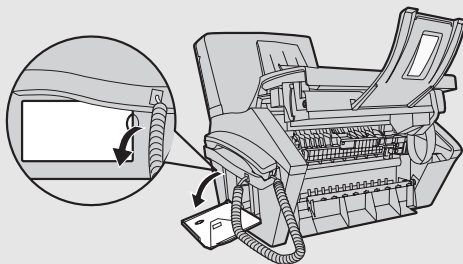

**4** 从包装中取出新硒鼓盒。



**5** 将硒鼓盒插入打印仓，将其沿着导轨滑动。

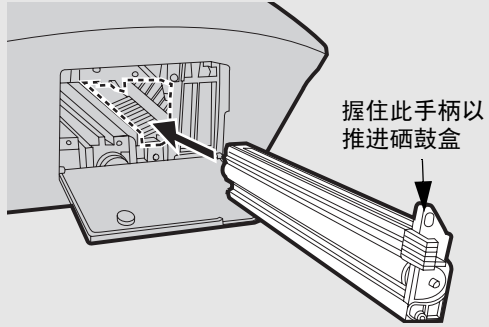

- 请勿触摸或允许其他物体接触硒鼓（绿色圆筒）。这样可能会损坏硒鼓。如果硒鼓上有指纹、灰尘或其它污染物，请用干净的布轻轻擦掉。
- 硒鼓见光超过几分钟将损坏。确保快速将硒鼓盒插入传真机。
- 如果有必要将硒鼓盒放置在传真机外的时间超过几分钟，请将其用黑纸裹住。

**6** 从包装中取出新墨粉盒。将墨粉盒来回摇动四、五次，以均匀分布其中的墨粉。

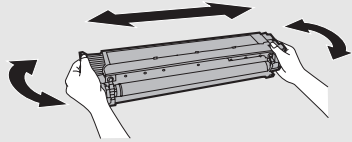

## 安装墨粉盒和硒鼓盒

### 7 抓住墨粉盒的手柄，然后沿着导轨将它滑进打印仓内。

- 确保墨粉盒在“咔嗒”一声后就位。
- 切勿触摸墨粉盒内的辊筒。

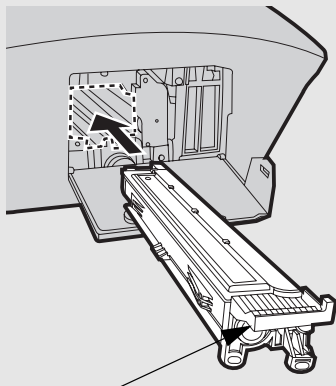

握住此手柄以  
插入墨粉盒

### 8 关闭侧盖 (①)、前盖 (②) 和顶盖 (③)。

- 关闭侧盖时，按下圆点以确保其完全合上。否则，光线可能会照入打印仓内并损坏硒鼓。
- 显示屏将显示：  
[TONER EXCHANGED?  
(更换墨粉盒吗?) ]/  
[1 = NEW, 2 = OLD (1 = 新, 2 = 旧) ]

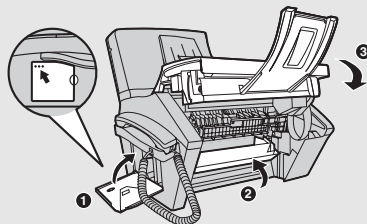

### 9 如果您安装新墨粉盒，请按 键选择 NEW (新) (此操作会将墨粉盒计数器复位为零)。



- 如果出于保养或其他原因，您将旧墨粉盒暂时取出然后再还原，请按  键以继续使用以前的墨粉盒计数。(注释：确保按下  键，否则传真机将不会在墨粉盒中的墨粉用完时提醒您。)



10 按下  键。

11 如果您安装了一个新硒鼓盒，请按如下所述复位硒鼓盒计数器。

## 复位硒鼓盒计数器

每次安装新的硒鼓盒时，请执行以下步骤将硒鼓盒计数器复位为零。

1 按下 FO-228CN 上的  键，或 FO-227CN 上的  键，然后按下  键直到显示屏上出现 [LIFE（使用寿命）]。



2 按下  键，然后按下  键直到显示屏上出现 [CLEAR DRUM COUNTER（清除硒鼓盒计数器）]。

3 按下  键。

## 人工复位墨粉盒计数器

安装了新的墨粉盒后，执行上一页的第 9 步复位墨粉盒计数器。以下步骤通常不必执行；但是，在需要人工复位墨粉盒计数器的情况下则可用。

1 按下 FO-228CN 上的  键，或 FO-227CN 上的  键，然后按下  键直到显示屏上出现 [LIFE（使用寿命）]。

2 按下  键，然后按下  键直到显示屏上出现 [CLEAR TONER COUNTER（清除墨粉盒计数器）]。

3 按下  键。

## 装入打印纸

您可以在纸盘中装入 A4 纸。

### 最大纸张数

(室温条件下, 70 g/m<sup>2</sup> A4 纸)

约 220 张

### 警告!

请勿使用已打印纸张的空白面进行打印。

### 1 从纸盘上卸下纸盘盖。

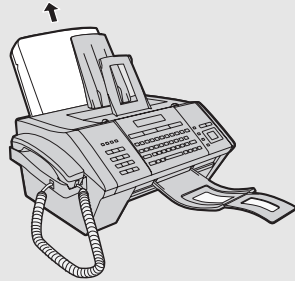

### 2 刮松打印纸, 在平坦的表面上轻敲纸张边缘以对齐纸叠。

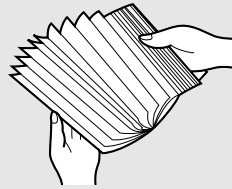

### 3 向前拉动纸盘板 ①。压紧纸张导轨, 进行调整以使之适合纸张宽度 ②。将纸叠放入纸盘, 打印面朝上 ③。

最大纸叠高度不能超过纸张导轨上的刻线高度



**4** 向下推回纸盘板。

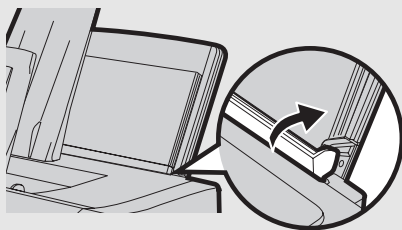

**5** 将纸盘盖装回纸盘上。

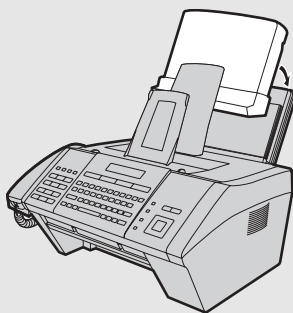

# 输入名称和传真号码

输入名称和传真号码。

◆ 您输入的名称和传真号码将自动打印在所有发送的传真页面顶部。

**1** 按下 <sup>功能</sup>  键，然后再按下  键直到显示屏上出现 [ENTRY MODE (输入模式)]。

**2** 按  键。

显示屏：[OWN NUMBER SET (您的传真号码)]



**3** 按下  键。 [ENTER FAX # (输入传真号码)]

**4** 通过按数字键输入传真号码 (最多 20 位数)。

- 要在数字之间插入空格，请按下  键。要输入“+”，请按下  键。
- 要清除错误，按下 FO-228CN 上的  键或 FO-227CN 上的  键。

**5** 按下  键。

**6** 使用字母录入键输入名称 (最多 24 个字符)。

- 要清除错误，按下 FO-228CN 上的  键或 FO-227CN 上的  键。
- 有关使用字母录入键的信息，请参见第 12 页 (FO-228CN) 或第 15 页 (FO-227CN)。



**7** 按下  键。 [DATE&TIME SET (日期时间设定)]



**8** 按下  键退出。

## 设定日期和时间

如下所述设定日期和时间。

- ◆ 日期和时间将自动打印在所有发送的传真页面的顶部。日期和时间也会出现在显示屏上。

**1** 按  键，然后按  键直到显示屏上出现 [ENTRY MODE (输入模式)]。

**2** 按下  键，然后按下  键直到显示屏上出现 [DATE & TIME SET (日期时间设定)]。

**3** 按下  键。

- 当前设定的日期显示为 (示例): [DATE 08-15-2008 (日期 2008 年 8 月 15 日)]

**4** 输入两位数的日期 (“01”至“31”)。

示例: 5 号  

[DATE 05-08-2008 (日期 2008 年 8 月 5 日)]

- 要更正错误, 请按下  键以将光标移回出错处, 然后输入正确的数字。

**5** 输入两位数的月份 (“01”表示一月, “02”表示二月, “12”表示十二月, 如此类推)。

示例: 一月  

[DATE 05-01-2008 (日期 2008 年 1 月 5 日)]

**6** 输入年份 (四位数)。

示例: 2008    

- 当前设定的时间显示为 (示例): [TIME 12:19 (时间 12:19)]

## 设定日期和时间

**7** 输入两位数的小时数（“00”至“23”）和两位数的分钟数（“00”至“59”）。

示例：9:25

[05-JAN SAT 09:25 (1月5日星期六 9:25) ]

**8** 按下  键启动时钟。

[ANTI JUNK # (垃圾号码) ]

**9** 按下  键退出。



## 设定接收模式

传真机有两种接收传真模式：

“自动”模式：

如果您仅希望接收与传真机连接的线路上的传真，请选择此模式。传真机将在一次振铃后自动应答所有呼叫，并开始接收传真。

“人工”模式：

如果您想要接收与传真机连接的线路上的电话和传真，则选择此模式。**包括传真在内的所有呼叫必须通过拿起传真机听筒**或连接在同一线路上的分机电话来应答。

要设置接收模式请按 接收模式  键直到所需的模式出现在显示屏上（“AUTO（自动）”或“MANU（人工）”）。



有关接收传真的详细信息，请参见第 4 章。

## 音量调节

通过使用上下箭头键，您可以调节免提、听筒和铃声的音量。

### 免提音量



1 按下 免提  键。

2 按下  键或  键选择 HIGH（高）、MIDDLE（中）或 LOW（低）。

- 要关闭免提，请再次按下 免提  键。

# 音量调节

## 铃声

**1** 按下  键或  键选择 HIGH（高）、MIDDLE（中）、LOW（低）或 OFF（关）。

（确认没有按下  键，并且未将文件装入送纸器。）

- 在所选的音量级上将振铃一次。

**2** 如果您选择“OFF OK？（关确认？）”以关闭振铃，请按下  键。

## 2. 网络扫描

### 设置网络扫描

#### 引言

网络扫描功能可让您扫描文件并直接将图像文件发送至电子邮件收件人（扫描至电子邮件），或者发送到您网络上的计算机文件夹（扫描至文件夹）。

- ◆ 扫描文件可以是 TIFF 或 PDF 格式。
- ◆ 扫描至电子邮件功能让您省去了将文件扫描至计算机，然后使用电子邮件程序发送扫描文件的麻烦。扫描文件自动作为电子邮件的附件发送。

**注释：**扫描到邮箱功能与需要安全保护 (SSL) 的邮件服务器不匹配。

要使用网络扫描，必须按照第 20 页的说明将传真机连接至以太网网络。

#### IP 地址

传真机需要 IP 地址以便在您的网络和互联网上进行通信。

如果您的网络设置为自动分配 IP 地址，则不需做任何事情；传真机将在连接时自动收到 IP 地址。

如果您的网络要求为传真机分配一个静态（永久性的）IP 地址，请参见第 50 页中的 *网络设置* 输入 IP 地址和相关信息。



## 设置网络扫描

### 检查您的 IP 地址和连接

要查看传真机的 IP 地址并验证传真机是否可以进行网络通信，请执行以下步骤。

**1** 按下 FO-228CN 上的  键，或 FO-227CN 上的  键，然后按下  键直到显示屏上出现 [NETWORK INFORMATION (网络信息)]。

**2** 按  键。

- 如果传真机自动收到了 IP 地址并且可以进行通信，则显示屏的最上一行会显示 [IP ADDRESS/DHCP: ON (IP 地址 /DHCP: 开)]，随后在显示屏最下一行显示 IP 地址。要显示传真机的主机名称，请按  键。
- 如果已在传真机中输入了静态 IP 地址并且可以进行通信，则显示屏的最上一行会显示 [IP ADDRESS/DHCP: OFF (IP 地址 /DHCP: 关)]，随后显示屏的最下一行显示 IP 地址。要显示传真机的主机名称，请按  键。
- 如果传真机无法自动收到 IP 地址，或者传真机收到 IP 地址后路由器被锁定，则显示屏上会出现 [IP ADDRESS/DHCP: FAIL (IP 地址 /DHCP: 失败)] [192.168.1 .201]。“192.168.1 .201”是分配给传真机用于在连接失败时进行诊断的 IP 地址（不能用于进行常规通信）。
- 如果显示屏上出现 [NOW CONNECTING / CHECK LATER (正在连接 / 稍后检查)]，请按  键退出。未连接电缆或者传真机尚未建立网络通信时会出现该信息。确保电缆连接正确，稍等片刻然后再重复以上步骤。

## 如果传真机无法进行通信 ...

- ◆ 检查以太网电缆。连接是否可靠？是否使用 10Base-T/100Base-TX 直通（而非交叉）电缆？
- ◆ 可能连接传真机的路由器或其他设备出现了问题。尝试断开然后恢复路由器的电源（参见路由器手册）。
- ◆ 如果显示屏上出现 **[IP ADDRESS/DHCP: FAIL (IP 地址 /DHCP: 失败)]**，则请拔掉以太网电缆插头再重新插入，最后再次查看 IP 地址。如果仍旧出现同一信息，则请检查您的网络上作为 DHCP 服务器的设备（尝试断开然后恢复电源）。如果路由器就是 DHCP 服务器，应确保在路由器设置中启用 DHCP。如果您的网络中没有 DHCP 服务器，请按照第 50 页的说明设置一个静态 IP 地址。
- ◆ 如果已经设置了静态 IP 地址，确保网络设置（第 50 页）正确。

# 设置网络扫描

## 电子邮件设定

在使用扫描至电子邮件功能之前，必须先配置电子邮件设置。

电子邮件设置指定您的传出 (SMTP) 邮件服务器，以及发件人名称、发件人地址和在粘贴扫描图像文件附件的电子邮件中出现的其他信息。

- ◆ 在传真机的 Web 页中配置电子邮件设置。与该传真机处于同一网络的任何计算机都可以访问该传真机的 Web 页。

## 访问传真机的 Web 页

要访问 Web 页，您需要知道传真机的主机名称或 IP 地址（通常使用主机名称最方便）。

要检查传真机的主机名称或 IP 地址，请执行 *检查您的 IP 地址和连接*（第 34 页）中的步骤，或者打印网络设置一览表（第 130 页）。

在您计算机的 Web 浏览器地址栏中键入传真机的主机名称或 IP 地址。将出现传真机的 Web 页。

- ◆ 对于 Web 浏览器，建议使用 Internet Explorer 6.0 或更高版本。

**注释：**如果在传真机工作期间使用 Web 页，传真机工作可能会变得不稳定。

### 如果已为 Web 页启用密码保护 ...

如果您的管理员已为 Web 页启用了密码保护，则必须输入用户名和密码才能打开 Web 页。一般用户在“**用户名**”一栏内输入“user”，在“**密码**”一栏内输入用户密码。（如果您不知道用户密码，请咨询您的管理员。）管理员在“**用户名**”一栏内输入“admin”，在“**密码**”一栏内输入管理员密码。

要打开 Web 页，请在浏览器地址栏内输入传真机的 IP 地址或主机名称。

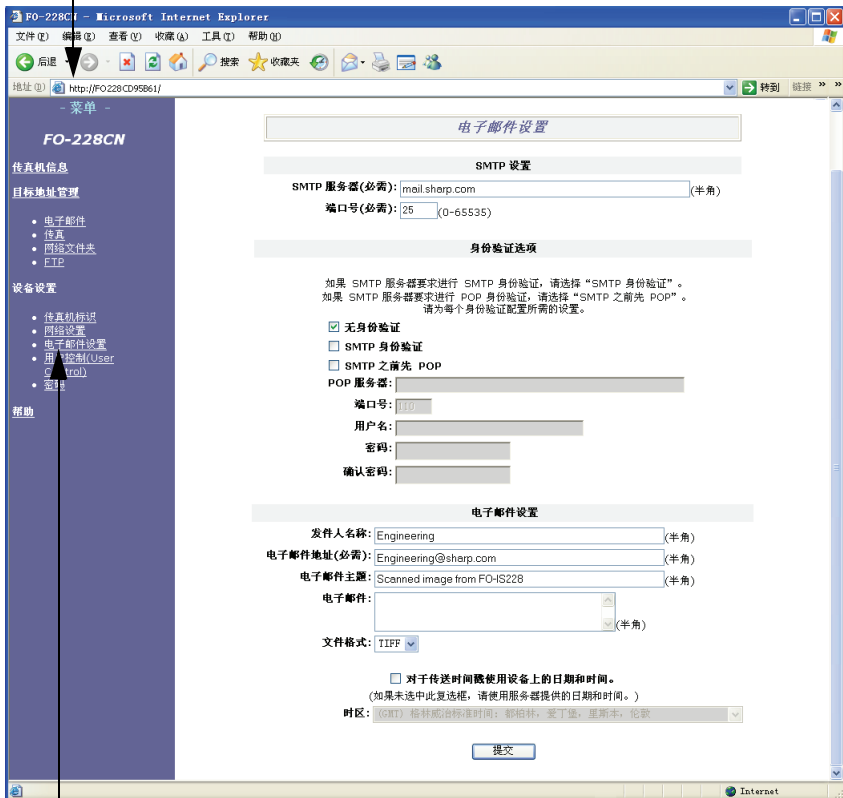

单击“电子邮件设置”  
打开电子邮件设置。

## 在 Web 页中配置电子邮件设置

在 Web 页的菜单框内选择“电子邮件设置”以打开“电子邮件设置”屏幕。

在“SMTP 设置”下方的“SMTP 服务器”内输入 SMTP 服务器的主机名称和 IP 地址。

## 设置网络扫描

对于“**端口号**”通常输入“**25**”。

如果您的 SMTP 服务器不需要鉴别，请在“**身份验证选项**”下方选择“**无身份验证**”。

如果您的 SMTP 服务器需要 SMTP 鉴别，请选择“**SMTP 身份验证**”并输入您的“**用户名**”和“**密码**”。

如果您的邮件服务在 SMTP 鉴别之前需要进行 POP，请选择“**SMTP 之前先 POP**”并在“**POP 服务器**”中输入 POP 服务器的主机名称或 IP 地址。输入“**端口号**”、您的“**用户名**”和“**密码**”。

在“**电子邮件设置**”下方，输入您想在传真机发送的电子邮件中显示的“**发件人名称**”，以及“**电子邮件地址**”。

**注释：**必须输入“**电子邮件地址**”。电子邮件地址必须有效。传真机所发送的电子邮件的回复和未发送的邮件报告将被发送到该地址。通常使用传真机管理员或负责传真机通信的其他人员的电子邮件地址会方便一些。

输入“**电子邮件主题**”和“**电子邮件**”，并选择用于扫描图像的“**文件格式**”。







- ◆ 在此屏幕中输入的“**发件人名称**”、“**电子邮件主题**”、“**电子邮件**”和“**文件格式**”是默认设置。如果发件人在传送时没有指定该信息，则将使用这些设置。
- ◆ 有关此屏幕内的设置的更多信息，请单击菜单框内的“**帮助**”。



## 使用传真机的操作面板配置电子邮件设置

传真机的操作面板也可以用来配置多项电子邮件设置。

下页中的表格显示了可在传真机操作面板中配置的设置。执行以下步骤以显示电子邮件设置，然后按照表格中的说明配置各个设置。







- 1 按  键，然后按  键直到显示屏上出现 [E-MAIL SETTING (电子邮件设置)]。
- 2 按  键，然后重复按  键直到您想配置的设置出现。
- 3 按下  键。（注释：“FILE FORMAT (文件格式)”设置不需要这一步。）
- 4 按照下页中的表格说明输入设置的必要信息。
- 5 配置好设置之后，显示屏上将出现下一个电子邮件设置。您可以配置下一个设置，也可以按  键退出。

## 设置网络扫描

### 传真机操作面板中的电子邮件设置

下面给出了可在传真机操作面板中配置的电子邮件设置。按照表格中的说明输入各个设置的必要信息（在上一页的第 4 步中已完成）。

- ◆ 发件人地址必填（如果未在 Web 页中输入）。其他设置为可选。
- ◆ 使用字母录入键输入文本。有关使用字母录入键的信息，请参见第 12 页 (FO-228CN) 或第 15 页 (FO-227CN)。
- ◆ 以下输入的电子邮件主题、电子邮件信息和文件格式是默认设置。如果您在传送时没有指定这些项目，则将使用这些默认设置。

设定	说明
<b>SENDER NAME</b> (发件人名称)	输入将显示在电子邮件信息中的发件人名称（最多 50 个字符）。完成后，请按下  键。
<b>SENDER ADDRESS</b> (发件人地址)	输入您的发件人电子邮件地址（最多 128 个字符）。完成后，请按下  键。（注释：确保输入的电子邮件地址有效。电子邮件回复和未发送的电子邮件报告将被发送到此地址。此外，如果输入的发件人电子邮件地址无效，某些 SMTP 服务器会将拒绝传出电子邮件发送到此地址。）
<b>E-MAIL SUBJECT</b> (电子邮件主题)	输入默认主题（最多 128 个字符）。完成后，请按下  键。
<b>E-MAIL MESSAGE</b> (电子邮件信息)	输入默认信息（最多 256 个字符）。完成后，请按下  键。
<b>FILE FORMAT</b> (文件格式)	设置通过直接输入电子邮件地址或通过广播传送发送的扫描文件的默认格式。按  键选择 TIFF 或按  键选择 PDF。 初始设定：TIFF

## 存储电子邮件地址

您可以将电子邮件地址存储在快速按键和快速拨号号码中。

- ◆ 只需按下快速按键就可以选择存储在快速按键中的电子邮件地址。FO-228CN 传真机上共有 36 个快速按键可用，FO-227CN 传真机上共有 15 个快速按键可用。

（注释：按照第 9 页 (FO-228CN) 或第 13 页 (FO-227CN) 所示贴好快速按键标签。）

- ◆ 按下  快速拨号 键并输入快速拨号号码就可选择存储在快速拨号号码中的电子邮件地址。FO-228CN 传真机上共有 114 个快速拨号号码可用，FO-227CN 传真机上共有 84 个快速拨号号码可用。

使用传真机的 Web 页或操作面板可存储电子邮件地址。

## 使用 Web 页存储电子邮件地址

按照第 36 页的说明打开传真机的 Web 页。

要查看已使用的快速按键和快速拨号号码列表，请单击菜单框内的“目标地址管理”。将出现以下屏幕。



## 存储电子邮件地址

要存储新的电子邮件地址，请单击菜单框内“目标地址管理”下的“电子邮件”。将出现以下屏幕。



在“目标地址名称”栏内输入目标地址的名称并从列表中选择您要使用的快速按键或快速拨号号码。输入目标地址的“电子邮件地址”并选择扫描图像的“文件格式”。（此处所选的文件格式为在传送时未指定文件格式的情况下将使用的默认格式。）

完成后，单击“提交”。

## 在 Web 页中编辑或删除目标地址

要编辑或删除以前存储的目标地址，请选择“目标地址列表”中的目标地址，然后单击“编辑”或“删除”。

## 使用操作面板存储电子邮件地址

按照以下步骤使用传真机的操作面板存储电子邮件地址。

**1** 按下 <sup>功能</sup>  键然后再按  键。

**2** 要将号码存储到快速按键中，按下相应的快速按键。

要将号码存储到快速拨号号码中，按下 <sup>快速拨号</sup>  键并输入相应的快速拨号号码  
 FO-228CN：号码必须为 3 位数（输入 "001" 表示快速拨号 1，"010" 表示快速拨号 10，等）。

FO-227CN：号码必须为 2 位数（输入 "01" 表示快速拨号 1，"10" 表示快速拨号 10，等）。



显示屏：[SELECT DEST.TYPE（选择目标地址类型）]

- 如果您想在此步骤结束时让传真机建议一个可用的快速按键 / 快速拨号号码，请按  键。

**3** 按下  键选择“E-MAIL（电子邮件）”。

显示屏：[E-MAIL # MODE（电子邮件模式）]

**4** 使用字母和数字键输入电子邮件地址（最多 128 个字符）。

- 要清除错误，按下 FO-228CN 上的  键或 FO-227CN 上的  键。
- 有关使用字母录入键的信息，请参见第 12 页 (FO-228CN) 或第 15 页 (FO-227CN)。

**5** 按下  键。

**6** 输入目标地址的名称（最多 20 个字符）。

**7** 按下  键。

显示屏：[FILE FORMAT（文件格式）]

## 存储电子邮件地址

**8** 选择用户在传送时未指定格式的情况下将用于扫描图像的默认文件格式。

按下  键选择 TIFF，或者按下  键选择 PDF。

**9** 如果您在第 2 步中选择了快速按键或快速拨号号码，显示屏将短暂显示 [STORED (存储)]，然后显示 [NEW NUMBER (新号码)]。请转至第 10 步。

如果您没有在第 2 步选择快速按键或快速拨号号码，显示屏将显示下一个可用的快速按键或快速拨号号码。如果可以使用该号码，请按下  键，并转至第 10 步。如不可用，按下相应的快速按键，或按下  键然后输入相应的 3 位数快速拨号号码，然后转至第 10 步。

**10** 返回第 2 步以存储另一个电子邮件地址，或按下  键退出。



## 编辑和清除存储的目标地址

要更改以前存储的目标地址，或者清除某个目标地址，请执行以下步骤：

**1** 按下  键然后按  键。

**2** 使用以下方法之一选择您要编辑或删除的目标地址：

- **快速按键：**如果目标地址存储在快速按键中，请按下快速按键。
- **快速拨号：**如果目标地址存储在快速拨号号码中，按下  键并使用数字键输入快速拨号号码（FO-228CN 传真机上为 3 位数；FO-227CN 传真机上为 2 位数）。

- **搜寻：**按  键或  键直到显示屏上出现目标地址，然后按  键。

显示屏：[1=EDIT, 2=CLEAR (1= 编辑, 2= 清除) ]

### 3 按下 键选择“EDIT (编辑)”或 键选择“CLEAR (清除)”。

- 如果您按下  键选择“CLEAR (清除)”，请按  键并转至第 9 步。

### 4 如果您选择了“EDIT (编辑)”，请对电子邮件地址进行所需更改。

- 按下  键或  键将光标移至您想要更改的字符，然后输入新的字符（第 12 页 (FO-228CN) 或第 15 页 (FO-227CN)）。要退格并清除字母，按下 FO-228CN 上的  键或 FO-227CN 上的  键。
- 如果您不想更改地址，请直接转至第 5 步。

### 5 按下 键。



### 6 对名称进行必要的更改。

- 如果您不想更改名称，请直接转至第 7 步。

### 7 按下 键。

显示屏：[FILE FORMAT (文件格式) ]

### 8 选择用户在传送时未指定格式的情况下将用于扫描图像的默认文件格式。按下

-  键选择 TIFF，或者按下  键选择 PDF。

### 9 返回至第 2 步编辑或清除另一个目标地址，或按下 键。

### 扫描至电子邮件传送

按照以下步骤将扫描文件或图像发送给电子邮件收件人。

- ◆ 该文件将作为电子邮件信息的文件附件发送。
- ◆ 您可以直接输入电子邮件地址，也可以选择一个以前存储的地址（如前一部分中所述）来指定收件人。

#### 1 调整导纸板，使之适合文件的宽度。

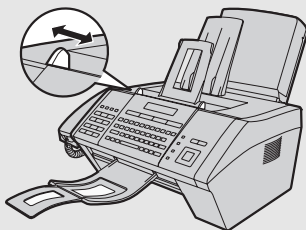





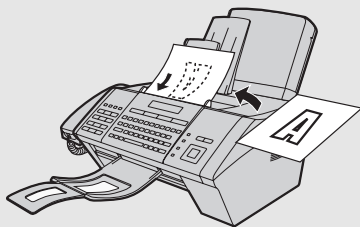

#### 2 将文件正面朝下放入文件送纸器。文件的顶部边缘应首先进入送纸器。

- 显示屏上将出现 SEND READY（发送就绪）。
- 送纸器中一次可最多装入 30 张 A4 纸。
- 有关装入文件的详细信息，请参见第 58 页。
- 如果需要，请按下 解晰度  键设定解晰度和对比度（参见第 60 页）。（扫描至电子邮件的默认解晰度为 FINE（精细）。）







### 3 使用以下方法之一输入目标电子邮件地址：

- 按下  键，然后使用字母和数字键输入地址（第 12 页）。完成后，请按下  键。
- 如果地址已存储在快速按键中，请按快速按键。
- 如果地址存储在快速拨号号码中，按下  键并使用数字键输入快速拨号号码（FO-228CN 传真机上为 3 位数；FO-227CN 传真机上为 2 位数）。
- 要搜寻存储的地址，按下  键（这样可以从搜寻中排除存储的传真号码），按  键或  键直至出现名称或地址，然后按  键。





**注释：**如果出现 [CHECK E-MAIL SETTING（检查电子邮件设置）]，则表明您的 SMTP 服务器或发件人地址未输入到电子邮件设置中（第 36 页）。

### 4 如果您需要选择或更改任何电子邮件选项，请按 键并转至下述第 5 步。（注意此处所选设置只是暂时的。要进行永久性更改，请参见第 36 页。）如果您不想更改电子邮件选项，请直接转至第 7 步。



### 5 按 键或 键直到出现所需选项，然后按 键（FILE FORMAT（文件格式）设置不会用到 键）。按照以下说明更改选项。（要使用字母录入键，请参见第 12（FO-228CN）或第 15 页（FO-227CN）。）

- E-MAIL SUBJECT（电子邮件主题）：输入主题（最多 128 个字符）。完成后，请按下  键。
- E-MAIL MESSAGE（电子邮件信息）：输入信息（最多 256 个字符）。完成后，请按下  键。

## 扫描至电子邮件传送

- FILE FORMAT（文件格式）：选择扫描图像文件的格式。按  键选择 TIFF 或按  键选择 PDF。（确保收件人具有可显示所选格式图像的图像查看器。）
- FILE NAME（文件名）：要使用为扫描文件自动生成的文件名，请按  键（AUTO（自动））。要自定义文件名，请按  键（CUSTOM（自定义）），使用字母录入键输入想要的名称（最多 40 个字符），然后按  键。

---

**6** 配置好电子邮件选项之后，按  键或  键直到显示屏显示 [PRESS START TO SCAN（按启动键进行扫描）]。

---

**7** 按  键开始传送。

**注释：**收件人的电子邮件程序或防病毒软件中可能有阻止接收或打开文件附件的安全设置。在这种情况下，请要求收件人尝试更改设置。

## 错误信息

如果由于传真机无法连接您的邮件服务器而使传送失败，则将出现以下其中一条错误信息。

### [CONNECTION ERROR (连接错误)]

当通信在您的本地网络上发生错误时会出现此信息，这通常是由于电缆连接出了问题。确保电缆末端牢固插入 LAN 端口中。确保所使用的电缆正确并且质量良好。确保您的路由器或集线器电源已打开。

### [SERVER ERROR (服务器错误)]

传真机无法连接您的邮件服务器或邮件服务器无响应时会出现此信息。确保 SMTP 服务器的设置正确（第 36 页）。如果您在 Web 页中配置了“POP before SMTP”设置，请确保这些设置正确。

### [SERVER NOT FOUND (未找到服务器)]/[SMTP]

当为您的 SMTP 服务器输入的主机名称有误时会出现此信息。检查 SMTP 服务器设置（第 36 页）。

### [SERVER NOT FOUND (未找到服务器)]/[DHCP]

当传真机无法自动获得 IP 地址时会出现此信息。重新启动路由器或其他作为 DHCP 服务器的设备。

### [CABLE DISCONNECTED] (电缆连接断开)]

此信息可能会出现在以上任意信息的下方。请按照 [CONNECTION ERROR (连接错误)] 中所述的情况检查那些问题。

如果您收到一封未发送的电子邮件报告通知您的电子邮件信息发送失败，该报告将发送到在电子邮件设置中输入的发件人地址（第 36 页）。

# 网络设置

如果您的网络要求为传真机分配一个静态（永久性的）IP 地址，则请按照以下步骤解除 DHCP 功能（自动分配 IP 地址）并配置网络设置。

- ◆ 请向您的网络管理员咨询以获取必须输入的信息。解除 DHCP 功能之后，必须配置的设置将以下列顺序显示（只有将 DHCP 设置为 NO（否）时才会出现这些设置）：

IP ADDRESS



SUBNET MASK

DEFAULT GATEWAY

DNS (PRIMARY)

DNS (SECONDARY)

---

**1** 按  键，然后按  键直到显示屏上出现 [NETWORK SETTING（网络设置）]。

---

**2** 按  键。  
将出现 [DHCP]。

---

**3** 按  键选择 NO（否）（传真机将不会自动获得 IP 地址）。

- 将出现 [IP ADDRESS（IP 地址）]。

（如果您想配置另一种设置，按  键或  键。）

---

**4** 按下  键。

---

**5** 按数字键输入所需号码。

- 号码的每一段中必须输入 3 个数字（每一段用句点隔开）。如果某一段中没有 3 个数字，输入 0 补充。

例如：IP 地址 = 192.168.1.2

您必须输入：192.168.001.002

- 如果输入错误，按  键将光标移至错误处，然后输入正确的数字。



**6** 输入数字后，按  键。



**7** 显示屏上将出现下一个设置。重复第 4 步至第 6 步配置下一个设置，或按  键退出。

## 初始化网络设置

如果您想使网络设置返回到其初始状态，请执行以下步骤。

- ◆ 将设置初始化，以启用 DHCP 并清除 IP 地址和相关设置。

**1** 按  键，然后按  键直到显示屏上出现 [NETWORK SETTING (网络设置)]。

**2** 按  键，然后按  键直到显示屏上出现 [INITIALIZE SETTINGS (初始化设置)]。

**3** 按下  键。

显示屏：[INITIALIZE SETTINGS (初始化设置)]/[IF OK, PRESS START (设置好之后，按启动键)]

**4** 按下  键。

# 扫描至文件夹 /FTP

您还可以扫描并将文件发送到您的网络上的计算机文件夹或发送到 FTP 服务器。

要使用该功能，必须先将目标地址存储在快速按键或快速拨号号码中。按照以下相应步骤存储扫描至文件夹目标地址或 FTP 目标地址。

- ◆ 只能使用传真机的 Web 页存储扫描至文件夹和 FTP 目标地址。最多可存储 12 个扫描至文件夹目标地址和 12 个扫描至 FTP 目标地址。

## 存储扫描至文件夹目标地址

要存储扫描至文件夹目标地址，请按照第 36 页中的说明打开传真机的 Web 页。

单击菜单框内“目标地址管理”下的“网络文件夹”。将出现以下屏幕。

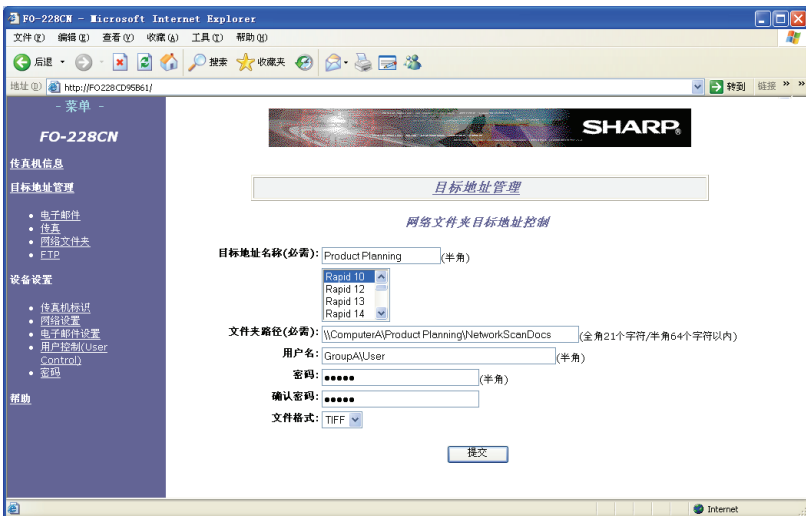

在“目标地址名称”栏内输入目标地址的名称并从列表中选择您要使用的快速按键或快速拨号号码。

键入“**文件夹路径**”（文件夹所在计算机的名称或 IP 地址，后跟文件夹路径）。例如，要在“ComputerA”的“Product Planning”文件夹中指定“NetworkScanDocs”文件夹，键入如下内容：

```
\\ComputerA\Product Planning\NetworkScanDocs
```

**注释：**必须在文件夹属性中将文件夹设置为网络上的共享文件夹。

输入访问该计算机所需的“**用户名**”和“**密码**”。如果您的网络环境要求输入域名和用户名，则以**域名\用户名**格式输入“**用户名**”。

选择扫描图像的“**文件格式**”。（此处所选的文件格式为在传送时未指定文件格式的情况下将使用的默认格式。）

完成后，单击“**提交**”。

## 存储 FTP 目标地址

要存储 FTP 目标地址，请按照第 36 页中的说明打开传真机的 Web 页。

单击菜单框内“**目标地址管理**”下的**FTP**。将出现以下屏幕。

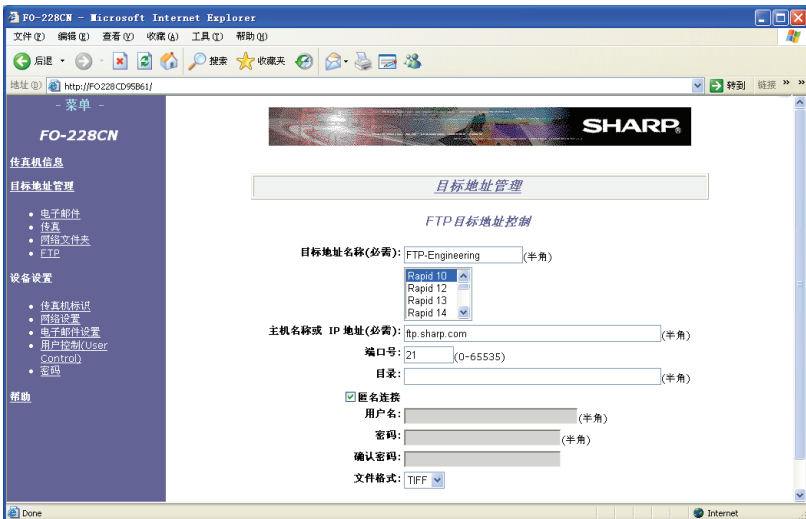

## 扫描至文件夹 /FTP

在“**目标地址名称**”栏内输入目标地址的名称并从列表中选择您要使用的快速按键或快速拨号号码。

输入 FTP 服务器的“**主机名称或 IP 地址**”以及在 FTP 服务器上存储文件的“**目录**”。

如果您想以匿名用户身份连接至 FTP 服务器，则务必要选中“**匿名连接**”；否则，撤销选择“**匿名连接**”并输入访问该服务器所需的“**用户名**”和“**密码**”。

选择扫描图像的“**文件格式**”。（此处所选的文件格式为在传送时未指定文件格式的情况下将使用的默认格式。）

完成后，单击“**提交**”。

## 扫描至文件夹 /FTP 传送

按照以下步骤将扫描文件发送到网络文件夹或 FTP 服务器。

◆ 该文件将作为图像文件发送。在以下第 4 步和第 5 步中可以选择文件格式。



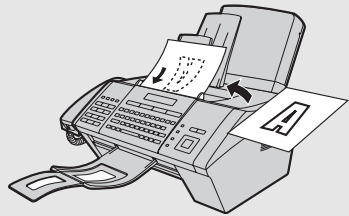

**1** 将文件正面朝下放入文件送纸器。文件的顶部边缘应首先进入送纸器。

- 显示屏上将出现 SEND READY（发送就绪）。
- 送纸器中一次可最多装入 30 张 A4 纸。
- 有关装入文件的详细信息，请参见第 58 页。
- 如果需要，请按下 <sup>解晰度</sup>  键设定解晰度和对比度（参见第 60 页）。



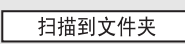





## 2 使用下列方法之一选择目标地址：

- 如果目标地址已存储在快速按键中，请按快速按键。
- 如果目标地址已存储在快速拨号号码中，请按  键并输入快速拨号号码。
- 要搜寻目标地址，请按  键，然后按  键或  键直到显示屏上出现名称或地址，然后按  键。

- ## 3 如果您需要指定两个文件选项之一，请按 键并转至以下第 4 步。（注意此处所选设置只是暂时的。要进行永久更改，请按照第 53 页和 54 页的说明在 Web 页中更改设置。）
- 如果您不想更改文件选项，请直接转至第 6 步。

## 4 按 键或 键直到出现所需选项，然后按照以下的说明选择一个选项。

- FILE FORMAT（文件格式）：选择扫描图像文件的格式。按  键选择 TIFF 或按  键选择 PDF。
- FILE NAME（文件名）：要使用为扫描文件自动生成的文件名，请按  键（AUTO（自动））。要自定义文件名，请按  键（CUSTOM（自定义）），使用字母录入键输入想要的名称（最多 40 个字符），然后按  键。

## 5 配置好文件选项之后，按 键或 键直到显示屏显示 [PRESS START TO SCAN（按启动键进行扫描）]。

## 6 按 键开始传送。

# 扫描至文件夹 /FTP

## 错误信息

如果由于传真机无法连接到指定的网络文件夹或 FTP 服务器而使传送失败，可能出现下列错误信息之一。有关可能出现的其他错误信息，请参见第 49 页。

### **[SERVER ERROR (服务器错误)]/[CHECK ACCOUNT INFO. (检查帐户信息)]**

在由于目标信息中存储的用户名或密码不正确而使“扫描到文件夹”传送失败时，会出现此信息。检查存储的用户名和密码（请参见第 52 页）。

### **[SERVER NOT FOUND (未找到服务器)]/[NETWORK FOLDER (网络文件夹)]**

在“扫描到文件夹”传送失败时，会出现此信息。检查目标信息中存储的计算机名和文件夹路径（请参见第 52 页）。

### **[CONFIGURATION ERROR (配置错误)]/[CHECK FOLDER PATH (检查文件夹路径)]**

在“扫描到文件夹”传送失败时，会出现此信息。检查目标信息中存储的文件夹路径并确保格式正确（请参见第 52 页）。

### **[SERVER ERROR (服务器错误)]/[CHECK CONFIGURATION (检查配置)]**

对于失败的“扫描到文件夹”传送，检查目标信息中存储的用户名、密码和文件夹路径（请参见第 52 页）。确保 1) 文件夹设置为在网络上共享，2) 允许网络用户更改文件。对于失败的“扫描到 FTP”传送，确保目标信息中存储正确的目录（请参见第 53 页）。

### **[SERVER ERROR (服务器错误)]/[FTP]**

在“扫描到 FTP”传送失败时，会出现此信息。检查目标信息中存储的主机名或 IP 地址（请参见第 53 页）。

### **[SERVER ERROR (服务器错误)]/[FTP LOGIN (FTP 登录)]**

在由于目标信息中存储的用户名或密码不正确而使“扫描到 FTP”传送失败时，会出现此信息。检查存储的用户名和密码（请参见第 53 页）。

## 3. 发送传真

### 可传送的文件

#### 最小文件尺寸和重量

最小尺寸

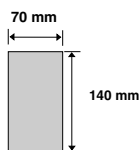

最小重量

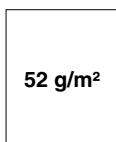

#### 最大文件尺寸和重量

可以装入文件送纸器中的文件最大尺寸和重量取决于您装入的页数。

**一次最多装入 30 张纸：**

尺寸：A4（210 x 297 毫米）

重量：70 克 / 米<sup>2</sup>

**一次装入 1 张（人工送纸）：**

尺寸：216 x 356 毫米

重量：157 克 / 米<sup>2</sup>

传真机无法扫描到文件边缘的字母或图形。  
（最大扫描宽度为 208 毫米，文件顶部和底部的 4 毫米将无法扫描。）

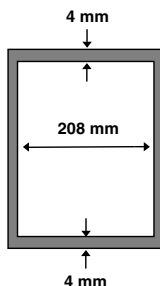

传真机无法扫描阴影区域内的内容。

## 装入文件

### 其它限制

- ◆ 扫描仪无法识别黄色、黄绿色或浅蓝色的墨水。
- ◆ 文件通过文件送纸器之前，文件上的墨水、胶水和涂改液必须已干透。
- ◆ 将文件装入送纸器之前，必须从文件上取下所有的曲别针、钉书钉和大头针。否则，它们将损坏传真机。
- ◆ 凡拼凑的、卷曲的、撕破的、小于最小尺寸的、背后有复写纸的、易弄脏的或具有光滑涂料层的文件均应事先影印，然后再将复印件装入送纸器中。

### 装入文件

送纸器中一次可最多装入 30 张 A4 纸。这些纸张将从底部页面开始自动送入传真机中。

- ◆ 如果您要发送或复印的文件超过此最大页数，可以在扫描最后一页之前将多出的页面小心轻缓地放入送纸器中。请勿尝试将纸用力推入，因为这可能会导致双重送纸或夹纸。
- ◆ 对于大的或厚的纸张，必须一次装入一页，请在扫描前一页的同时将下一页放入送纸器中。请轻缓地插入以防双重送纸。

#### 1 调整导纸板，使之适合文件的宽度。

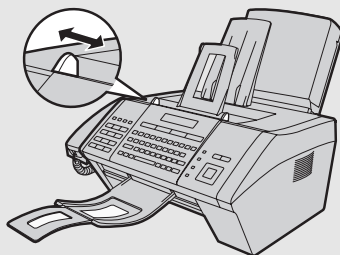

**2** 将文件正面朝下放入文件送纸器。文件的顶部边缘应首先进入送纸器。

- 显示屏上将出现 SEND READY (发送就绪)。

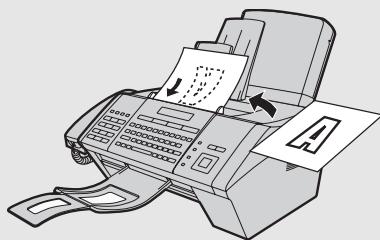

注释：将大量文件页面放入送纸器时，请倾斜纸叠的前端以便底部页面首先进入。



**3** 按照第 60 页中的说明调整解晰度和 (或) 对比度的设定，然后按照第 62 页中的说明拨打接收方传真机的号码。

## 调整解晰度和对比度

### 调整解晰度和对比度

如果需要，您可以在发送文件之前调整解晰度和对比度。

- ◆ 传真的默认解晰度设定是 STANDARD（标准）。默认对比度设定为 AUTO（自动）。
- ◆ 每当您不想使用默认设定时，调整这些设定。

**注释：**解晰度和对比度设定仅对发送文件有效。它们对接收文件不起作用。

### 解晰度设定

STANDARD（标准）	对于一般文件，请使用 STANDARD（标准）。它可以使文件传送最快、最经济。
FINE（精细）	对于含有小字母或精细绘图的文件，请使用 FINE（精细）。
SUPER FINE（超精细）	对于含有极小字母或极精细绘图的文件，请使用 SUPER FINE（超精细）。
HALF TONE（中间色调）	对于图像和插图，请使用 HALF TONE（中间色调）。原件将按 64 灰度的色调复制。

### 对比度设定

AUTO（自动）	对于一般文件，请使用 AUTO（自动）。
DARK（加深）	对于文字模糊的文件，请使用 DARK（加深）。

## 1 装入文件。

- 如果文件未装入，您将无法调整解晰度 / 对比度。

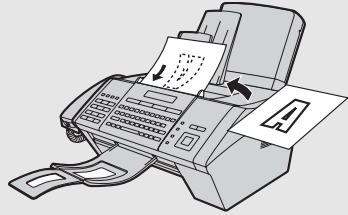

## 2 按下一次或多次 <sup>解晰度</sup> 键，直至所需的解析度和对比度设定出现在显示屏上。

- 第一次滚动查看解晰度设定一览表时，对比度设定 AUTO（自动）将出现在每个解晰度设定旁边。再次滚动查看此一览表时，对比度设定 DARK（加深）将会出现。

**注释：**如果您要以 SUPER FINE（超精细）解晰度来传送文件，则接收方传真机也必须具有相同的解晰度。否则，您的传真机将自动使用其次最佳的可用设定。

如果您想要将默认解晰度设定为“FINE（精细）”，请更改“FINE PRIORITY（精细优先）”设定（第 126 页）。

## 通过正常（人工）拨号发送传真

### 通过正常（人工）拨号发送传真

使用正常拨号时，您可以拿起听筒（或按下  <sup>免提</sup> 键），然后通过按数字键拨号。

- ◆ 如果有人应答，您可以通过听筒与他们通话，然后再发送传真。（如果您按下  <sup>免提</sup> 键，则必须拿起听筒才能通话）。
- ◆ 正常拨号允许您接听电话并确保另一方传真机作出回应。

#### 1 装入文件。

- 如果需要，请按下  <sup>解晰度</sup> 键设定解晰度和（或）对比度。

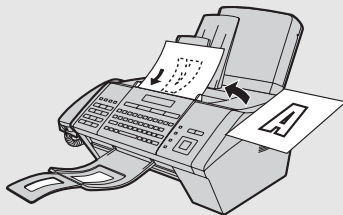

#### 2 拿起听筒或按下 <sup>免提</sup> 键。接听拨号音。

#### 3 通过按数字键拨打接收方传真机的号码。

#### 4 等待连接。您将听到传真接收信号音或对方有人应答（取决于接收方传真机的设定）。

- 如果对方应答，请让他们按下启动键（如果您已按下  <sup>免提</sup> 键，请拿起听筒与他们通话）。接收方传真机将发出传真接收信号音。



**5** 在您听到传真信号音时，按下  键。将听筒放回原位。



- 如果传送成功完成，传真机将发出一次哔声。
- 如果发生错误，传真机将发出三次哔声，然后打印一份执行报告以通知您出现问题（请参见第 132 页）。

## 正常（人工）拨号的页计数器

使用自动拨号时，将在传送的传真页面的每页编号处自动添加一道斜杠和总页数（例如，“P.1/5”、“P.2/5”等）。这样，接收方就可以检查是否缺页。

如果您想要将此功能用于正常拨号，您必须人工设定总页数。请执行以下步骤。

**1** 装入文件。

**2** 按  键，然后按住  键直到显示屏上出现 [PAGE COUNTER（页计数器）]。

**3** 按下  键。

显示屏：[ENTER # (01-99)（输入页数 (01-99)）]

**4** 用数字键输入总页数（“01”至“99”）。

示例：5 页  

**5** 如果需要，请按下  键设定解晰度和（或）对比度。



## 通过正常（人工）拨号发送传真

### 6 执行正常拨号操作过程的步骤 2 到步骤 5 来发送传真。

- 要取消成批编号录入，请从送纸器上取下文件或按下  键。
- 如果实际传送的页数与所输入的成批页编号不同，将响起报警信号，并且显示屏上将出现 **[PAGE COUNT ERROR (页数错误)]**。另外，如果打印了执行报告，此执行报告的**注释**栏中将出现“页数错误”。

## 通过自动拨号发送传真

您可将最常用的传真和电话号码存储在快速按键和快速拨号号码中。

- ◆ 只需按下快速按键即可拨打存储在快速按键中的号码。FO-228CN 传真机上共有 36 个快速按键可用，FO-227CN 传真机上共有 15 个快速按键可用。（注释：按照第 9 页 (FO-228CN) 或第 13 页 (FO-227CN) 所示贴好快速按键标签。）
- ◆ 依次按 <sup>快速拨号</sup>  键、快速拨号号码，然后按下  键拨打存储在快速拨号号码中的号码。FO-228CN 传真机上共有 114 个快速拨号号码可用，FO-227CN 传真机上共有 84 个快速拨号号码可用。

## 存储传真和电话号码

执行以下步骤以使用传真机的操作面板存储传真或电话号码。

- ◆ 也可使用传真机的 Web 页存储传真 / 电话号码。如第 36 页所述打开 Web 页，然后单击菜单框内 **目标地址管理** 下的 **传真** 以打开 **传真目标地址控制** 屏幕。

**1** 按下 <sup>功能</sup>  键然后再按  键。

**2** 要将号码存储到快速按键中，按下相应的快速按键。

要将号码存储到快速拨号号码中，按下 <sup>快速拨号</sup>  键并输入相应的快速拨号号码  
 FO-228CN：号码必须为 3 位数（输入 "001" 表示快速拨号 1，"010" 表示快速拨号 10，等）。

FO-227CN：号码必须为 2 位数（输入 "01" 表示快速拨号 1，"10" 表示快速拨号 10，等）。

显示屏：[SELECT DEST.TYPE（选择目标地址类型）]

- 如果您想在此步骤结束时让传真机建议一个可用的快速按键/快速拨号号码，请按  键。

## 通过自动拨号发送传真

**3** 按下  键以选择“FAX（传真模式）”。

显示屏：[FAX # MODE（传真模式）]

**4** 按数字键输入传真或电话号码（最多 32 位数）。

（注释：不能输入空格。）

- 要清除错误，按下 FO-228CN 上的  键或 FO-227CN 上的  删除 键。
- 如果数位间需要停顿以使用某个特殊服务或接通外线，请按下  重拨 键。停顿将显示为连字符（每次停顿为两秒钟）。您可以在一行内输入多次停顿。

**5** 按下  启动 键。

**6** 输入目标地址的名称（最多 20 个字符）。

- 有关使用字母录入键的信息，请参见第 12 页 (FO-228CN) 或第 15 页 (FO-227CN)。

**7** 按下  启动 键。

**8** 如果您在第 2 步中选择了快速按键或快速拨号号码，显示屏将短暂显示 [STORED（存储）]，然后显示 [NEW NUMBER（新号码）]。请转至第 9 步。如果您没有在第 2 步选择快速按键或快速拨号号码，显示屏将显示下一个可用的快速按键或快速拨号号码。如果可以使用该号码，请按下  启动 键，并转至第 9 步。如不可用，按下相应的快速按键，或按下  快速拨号 键然后输入相应的 3 位数快速拨号号码，然后转至第 9 步。





**9** 返回第 2 步以存储另一个号码，或按下  停止 键退出。

## 编辑和清除自动拨号号码



要对以前存储的自动拨号号码进行更改或清除某个号码，请执行以下步骤：

**1** 按下  键然后按  键。

**2** 使用以下方法之一选择您想要编辑或删除的号码：





- **快速按键**：如果号码存储在快速按键中，请按下快速按键。
- **快速拨号**：如果号码存储在快速拨号号码中，按下  键并使用数字键输入快速拨号号码（FO-228CN 传真机上为 3 位数；FO-227CN 传真机上为 2 位数）。
- **搜寻**：按  键或  键直到目标地址的名称或号码出现在显示屏上，然后按  键。

显示屏：[1=EDIT, 2=CLEAR (1= 编辑, 2= 清除) ]

**3** 按下  键选择“EDIT（编辑）”或  键选择“CLEAR（清除）”。

- 如果您选择了“CLEAR（清除）”，请转至第 7 步。





**4** 如果您选择了“EDIT（编辑）”，请对号码进行必要的更改。

- 按下  键或  键将光标移至要更改的数字，然后输入新的数字。新数字将会替换旧数字。要退格并清除数字，按下 FO-228CN 上的  键或 FO-227CN 上的  键。
- 如果您不想更改号码，请直接转至步骤 5。

## 通过自动拨号发送传真

**5** 按下  键。

**6** 对名称进行必要的更改。

- 按下  键或  键将光标移至您想更改的字母，然后输入新字母（第 12 页 (FO-228CN) 或第 15 页 (FO-227CN)）。要退格并清除字母，按下 FO-228CN 上的  键或 FO-227CN 上的  键。  
删除
- 如果您不想更改名称，请直接转至第 7 步。

**7** 按下  键。

**8** 返回至第 2 步以编辑或清除另一个号码，或按下  键退出。  
停止

## 使用自动拨号号码发送传真

**1** 装入文件。

- 如果需要，请按下 <sup>解晰度</sup>  键设定解晰度和（或）对比度。

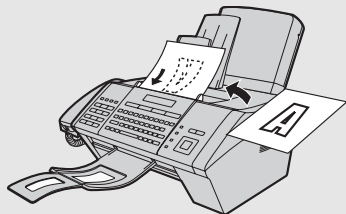
**2** 使用以下方法之一选择传真号码：

- **快速按键拨号**：如果号码存储在快速按键中，请按下快速按键。
- **快速拨号**：如果号码存储在快速拨号号码中，按下 <sup>快速拨号</sup>  键并使用数字键输入快速拨号号码（FO-228CN 传真机上为 3 位数；FO-227CN 传真机上为 2 位数）。确保正确的目标地址出现在显示屏上（如果没有，按下 <sup>停止</sup>  键），然后按  键。
- **搜寻拨号**：按  键或  键直到对方的名称或号码出现在显示屏上，然后按  键。

**3** 扫描、拨号和传送将自动进行。

- 要取消传送，请按下 <sup>停止</sup>  键。
- 如果传送成功完成，传真机将发出一次哔声。
- 如果发生错误，传真机将发出三次哔声，然后打印一份执行报告以通知您出现问题（请参见第 132 页）。

## 通过自动拨号发送传真

### 使用自动拨号号码拨打语音呼叫

**快速按键拨号：**提起听筒并按下快速按键。

**快速拨号：**提起听筒，按下 <sup>快速拨号</sup>  键，然后使用数字键输入快速拨号号码（FO-228CN 传真机上为 3 位数；FO-227CN 传真机上为 2 位数）。

**搜寻拨号：**按下  键或  键直到出现对方的名称或号码，然后提起听筒。  
(您也可以先提起听筒，搜寻号码，然后再按下  键。)

### 通过小键盘直接拨号发送传真

使用该方法拨打完整的传真号码（无须使用听筒）。

#### 1 装入文件。

- 如果需要，请按下 <sup>解晰度</sup>  键设定解晰度和（或）对比度。

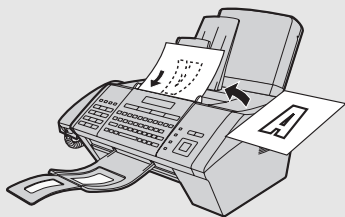

#### 2 使用数字键输入接收方传真机的号码。



- 如果数位间需要停顿以使用某个特殊服务或接通外线，请按下 <sup>重拨</sup>  键。停顿将显示为连字符（每次停顿为两秒钟）。您可以在一行内输入多次停顿。

#### 3 查看显示屏。如果显示的号码正确，请按下 键。

- 如果号码不正确，请按下 <sup>停止</sup>  清除不正确的数字，然后重新输入正确的数字。



## 使用“重拨”键

要重拨在传真机上最后拨打的号码，请按下  键。免提将自动激活。要传真文件，在对方传真机应答后，您听到传真信号音时按下  键。

## 自动重拨

如果使用自动拨号（包括小键盘直接拨号）发送传真，则在占线的情况下，传真机将以五分钟为间隔自动尝试重拨三次。

在此期间，显示屏上将出现 [RECALLING (正在重拨)]，后面是尝试拨打的号码。

- ◆ 要清除信息并停止自动重拨，请按下  键。如果正在自动重拨多个传真号码，则只有最先尝试的号码出现在显示屏上。要取消对不同号码的自动重拨，请参见第 72 页上的 [查看并取消存储的传真任务](#)。

在某些条件下，自动重拨可能在尝试 3 次重拨之前停止。



# 通过自动拨号发送传真

## 查看并取消存储的传真任务

如果您使用自动拨号（包括小键盘直接拨号）发送传真，而传真机正在执行其它任务，则该传真任务将被存储到传真机的存储器中，并在完成先前存储的所有任务后执行。

要查看存储器中等待执行的传真任务或取消某个任务，请执行以下步骤。

◆ 通过此步骤也可查看和取消定时传送任务。

**1** 按下 FO-228CN 上的  键，或 FO-227CN 上的  键。

**2** 确保显示屏上出现 [TX JOBS (TX 任务)]，然后按下  键。

**3** 按下  键或  键以滚动查看存储的传真任务。

- 显示屏的最上一行显示分配给任务的存储编号以及存储任务的时间。最下一行交替显示目标地址和任务的状态。
- 如果存储器中当前未存储任何任务，显示屏上将出现 [NO DATA (无数据)]。

**4** 要取消某个任务，显示该任务然后按  键。

将出现 [IF CLEAR, PRESS START (如要清除，请按启动)]。再次按下

 键以清除任务。

**5** 按下  键退出。

## 4. 接收传真

### 使用“自动”模式

要选择自动模式，请按下  键直至 [AUTO (自动)] 出现在显示屏上。

在自动模式下，传真机将在 1 次振铃后自动应答所有呼叫，并接收发来的传真。

- ◆ 如果您在传真机应答之前拿起听筒，则可以按照下面 *使用人工模式* 中的说明，与对方通话和接收传真。

要更改传真机应答呼叫的振铃次数，请更改“NUMBER OF RINGS（铃声次数）”设定（第 126 和 127 页）。

传真机将根据需要自动缩小收到的传真以适应纸张尺寸。如果您希望以原件尺寸打印所有传真，请更改“RECEIVE RATIO（接收比例）”设定（第 126 和 129 页）。

**重要：**

接收文件出口处的纸张数不得超过 100 张。纸盘中纸张过多将导致夹纸。

## 使用“人工”模式

### 使用“人工”模式

要选择人工模式，请按下  键直至 [MANU (人工)] 出现在显示屏上。

在人工模式中，您必须拿起传真机听筒或使用连接至同一线路的分机电话来接听所有呼叫（甚至传真）。

### 通过传真机听筒应答

**重要：**如果传真机送纸器中装有文件，则执行以下步骤之前请将其取出。

**1** 在传真机振铃时，拿起听筒。

**2** 如果您听到柔和的传真信号音，请等到显示屏上出现 [RECEIVING (接收)] 信息之后，再将听筒放回原位。

◆ 如果屏幕上没有显示 [RECEIVING (接收)]（或者如果您已将 Fax Signal Receive (传真信号接收) 设定为 NO (否) (第 126, 127 页)，

请按下  键以开始接收。

**3** 如果对方先与您通话，并且随后要发送传真，请在通话结束后按下  键。  
(请在发送方按下他们的启动键之前按下此键。)

• 在显示屏上出现 [RECEIVING (接收)] 时挂机。

## 保留呼叫

要在通话期间将对方置于保留通话状态，请按下  <sup>保留</sup> 键。此操作完成后，对方就无法听到您的声音了。这样，您就可以在不中断连接的情况下将听筒放回原位。在您准备与对方再次通话时，请拿起听筒。如果您没有将听筒放回原位，请再次按下  <sup>保留</sup> 键以恢复通话。

## 接收至存储器

无法打印时（例如，传真机的打印纸用完、打印墨盒需要更换或出现夹纸），发来的传真将被接收至存储器中。

如果您已将传真接收到存储器中，显示屏上将出现 **[FAX RX IN MEMORY (来信存储)]**，同时交替显示指出问题存在的信息。

一旦您解决了问题，存储的传真就将自动打印出来。

- ◆ 如果您因传真机的打印纸用完而将传真接收至存储器中，请确保添加与先前使用的纸张尺寸相同的纸张，否则传真输出尺寸可能会与打印纸的尺寸不符。

## 5. 安全功能（管理员）

### 引言

安全功能有助于对传真机的使用进行控制，并确保敏感文件的机密性。

安全功能描述如下。可以使用这些功能的任意组合。

**注释：**只有传真机管理员才可以设置并启动安全功能。要获得此功能，必须输入管理员代码。要设置管理员代码，请参见第 77 页。

- ◆ **用户鉴别：**该功能仅限已鉴别的用户使用传真机。要使用传真机，用户必须先输入其用户编号进行登录。
- ◆ **安全传真：**该功能确保只有授权的收件人可拿到所接收的传真。启动安全传真功能时，接收的所有传真都将保存在存储器中而不会打印出来。要打印收到的传真，必须输入预设安全代码。
- ◆ **呼叫限制：**要确保传真或扫描至电子邮件传送不会意外发送到错误的目标地址，该功能将只允许用户输入的传真号码或电子邮件地址属于管理员先前在传真机设置中同意使用的号码 / 地址时才会进行传送。
- ◆ **发送等待（仅限传真）：**要确保在使用自动拨号时传真不会意外地发送到错误的传真号码，该功能会显示输入的传真号码并提示您确认是否正确。检查号码后，按  键开始拨号并传送。

## 管理员代码

安全功能只能由传真机的管理员设置和更改。要获得安全功能，管理员必须输入管理员代码。

管理员代码在出厂时设定为“00000000”。**强烈建议传真机管理员将管理员代码改成只有其本人知道的代码。**要更改管理员代码，请执行以下步骤。

**1** 按住  键直到显示屏上出现 [ADMIN CODE SETUP (管理员代码设置)]/[PRESS START KEY (按启动键)]。

**2** 按下  键。  
显示屏: [ENTER OLD CODE (输入旧代码)]

**3** 输入现在的管理员代码。

- 如果您是首次设定代码，请输入 00000000。
- 要清除错误，按下 FO-228CN 上的  键或 FO-227CN 上的  键。

**4** 按下  键。

**5** 输入您想使用的新代码 (任意的 5 位数到 8 位数)。

**6** 按下  键。将打印出该代码。

- 注意不要弄丢该打印件或忘记代码。如果忘记代码并且没有保留记录，请与您的经销商联系。
- 如果屏幕上出现 [USE ANOTHER CODE (使用其他代码)]，则表明您输入的代码已用于其他某个安全功能。请输入其他代码。

# 管理员代码

## Web 页的密码保护

欲要求用户输入密码以访问传真机的 Web 页，请打开 Web 页（参见第 36 页）并单击菜单框内的“密码”。将出现“密码设置”屏幕。

在“用户密码”一栏输入一般用户的密码，在“管理员密码”一栏输入管理员密码。

◆ 默认的管理员密码是“Sharp”。**强烈建议传真机管理员将管理员密码改成只有其本人知道的密码。**

**注释：**Web 页的管理员密码与第 77 页描述的安全功能的管理员代码相互独立。

如果您只想阻止用户访问 Web 页中菜单框内“设备设置”下的设置，请选择“为设备设置之下的页面启用密码保护”。这样，用户就可以访问除“设备设置”设置之外的全部设置而不必输入密码（不必按照以上的说明在“用户密码”一栏设置密码）。要访问“设备设置”设置，必须输入管理员密码。

如果您想要用户输入用户密码才能访问 Web 页，请选择“为此网站启用密码保护”。同样，也只有管理员才可访问“设备设置”设置。

如果您选择“禁用密码”，任何人都可随意访问 Web 页，包括“设备设置”下的设置。

在屏幕底部的“旧管理员密码”中，输入旧管理员密码。如果您是首次设置密码，请输入默认的管理员密码“Sharp”。

完成后，单击“提交”保存设置。



# 用户鉴别

该功能仅限已鉴别的用户使用传真机。启动该功能时，所有用户必须输入用户编号登录才可以使用该传真机。

要设置该功能，管理员必须：

1. 存储用户编号并将登录信息通知每个用户。
2. 启动用户鉴别功能。

上述任务可在传真机的 Web 页，或使用传真机的操作面板执行。在随后的页面中描述了这两种方法的步骤。

# 用户鉴别

## 在 Web 页中设置用户鉴别

按照第 36 页的说明打开传真机的 Web 页。

单击菜单框内“设备设置”下的“用户控制”。将出现以下屏幕。



在“默认设置”下，将“用户身份验证”设置为“启用”。

要添加新用户，请单击“添加”。将出现以下屏幕。

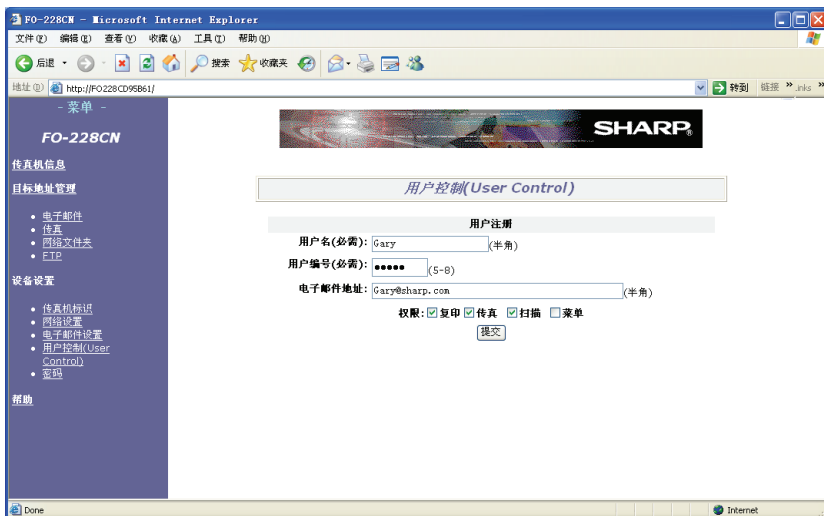

输入相应的用户信息。

在“权限”一栏中，选择您允许用户执行的操作（“菜单”让用户可以配置通过按  键访问的设置）。

完成后，单击“提交”。



# 用户鉴别



## 使用操作面板存储用户

按照以下步骤使用传真机的操作面板存储用户。

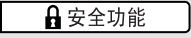
- ◆ 使用操作面板存储用户时，用户可以使用的操作仅限于复印、传真和扫描。  
如果您想允许用户配置“功能”键设置，请使用 Web 页存储或编辑用户。

**1** 按下  键，然后按  键直至显示屏上出现 [USER CONTROL (用户控制)]。

- 如果按  键后显示屏显示 [ENTER PASSWORD (输入密码)]，请输入管理员代码并按  键。

**2** 按下  键，然后按  键直到显示屏上出现 [USER REGISTRATION (用户注册)]。

**3** 按下  键 2 次。

**4** 输入用户名（最多 20 个字符）。

- 该名称只用于用户管理，不用于登录。

**5** 按下  键。

**6** 按数字键输入您想分配给该用户的用户编号（尚未使用的 5 至 8 位任意数字）。



**7** 按下  键。



**8** 返回第 4 步以存储另一个用户，或按下  键退出。

## 使用操作面板编辑和删除用户

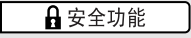

按照以下步骤编辑或删除以前存储的用户。



**1** 按下  键，然后按  键直至显示屏上出现 [USER CONTROL (用户控制)]。



- 如果按  键后显示屏显示 [ENTER PASSWORD (输入密码)]，请输入管理员代码并按  键。

**2** 按下  键，然后按  键直到显示屏上出现 [USER REGISTRATION (用户注册)]。

**3** 按下  键。

**4** 按  键或按  键直到出现您想编辑或删除的用户，然后按  键。



- 如果您想删除所有存储的用户，请按 FO-228CN 上的  键或按下 FO-227CN 上的  键，然后转至第 9 步。

**5** 按下  键选择“EDIT (编辑)”或按  键选择“CLEAR (清除)”。

- 如果您选择了“CLEAR (清除)”，请转至第 9 步。



## 用户鉴别

### 6 如果您选择了“EDIT（编辑）”，请对用户名进行必要的更改。

- 按下  键或  键将光标移至您想更改的字母，然后输入新字母（第 12 页 (FO-228CN) 或第 15 页 (FO-227CN)）。要退格并清除字母，按下 FO-228CN 上的  键或 FO-227CN 上的  键。
- 如果您不想更改名称，请直接转至第 7 步。

### 7 按下 键。

### 8 更改用户编号

- 按下 FO-228CN 上的  键或 FO-227CN 上的  键，删除旧用户编号，然后使用数字键输入新用户编号。



### 9 按下 键。

### 10 返回至第 4 步编辑或清除另一个用户，或按下 键退出。

## 使用操作面板启动用户鉴别功能

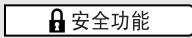

按照以下步骤通过操作面板启动用户鉴别功能。

**1** 按下  安全功能 键，然后按  键直至显示屏上出现 [USER CONTROL (用户控制) ]。

- 如果按  键后显示屏显示 [ENTER PASSWORD (输入密码) ]，请输入管理员代码并按  键。

**2** 按  键。

显示屏: [USER AUTHENTICATION (用户鉴别) ]

**3** 按下  键 (ON (开)) 启动用户鉴别功能，或按  键 (OFF (关)) 解除用户鉴别功能。

**4** 按下  停止 键退出。

# 用户鉴别

## 登录步骤

要登录并使用传真机，请执行以下步骤。

### 1 按下传真机操作面板上的任意键。

显示屏: [ENTER YOUR USER NO (输入您的用户编号) ]

### 2 使用数字键输入用户编号。

### 3 按下 键。

- 显示屏将短暂显示 [LOGGED IN (已登录) ]。此时即可使用传真机。

### 4 传真机使用完毕后，按 键退出登录。

- 如果您执行了传真传送、扫描到邮箱传送或其他传送操作，在操作完成时您将自动退出登录。
- 如果不使用传真机超过 3 分钟，将自动退出登录。

#### 如果连续 3 次登录失败 ...

如果您连续 3 次输入错误的用户名，并在 Web 页上选择了 "用户控制" 内的 "登录失败时发出警告"，操作面板键将锁定 3 分钟。如果您想立即解除锁定，请按照第 36 页的说明打开传真机的 Web 页，单击菜单框内的 "用户控制"，然后单击 "用户控制" 屏幕内的 "释放键锁" 按钮。（如果一般用户被阻止访问菜单框内 "设备设置" 下的项目，您将需要请求您的管理员来执行此操作。）



## 安全传真

要阻止他人查看或拿走您收到的传真，请使用安全传真功能。启动该功能时，收到的传真会保存在存储器中而不会打印出来。要打印传真，必须输入预设的安全代码。



### 设置安全代码

使用安全代码打印收到的传真。按照以下步骤设置安全代码。

- ◆ 安全代码可以是 5 至 8 位的任意数字。

**1** 按下  键，确保显示屏上出现 [SECURE FAX (安全传真)]，

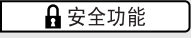
然后按  键。

- 如果按  键后显示屏显示 [ENTER PASSWORD (输入密码)]，请输入管理员代码并按  键。

**2** 按  键直到显示屏上出现 [SECURE CODE (安全代码)]/[1 = SET, 2 = CLEAR (1= 设定, 2= 清除)]。

**3** 按下  键选择“SET (设定)”。

**4** 输入安全代码 (5 至 8 位数)。

**5** 按下  键。

- 传真机将打印您的记录的安全代码。

# 安全传真

## 启动安全传真

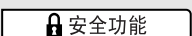

按照以下步骤启动安全传真。

- ◆ 如果不设置安全代码就无法启动安全传真。

**1** 按下  键，确保显示屏上出现 [SECURE FAX (安全传真)]，

然后按  键。

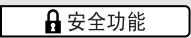
显示屏：[SECURE FAX (安全传真)]/[1 = ON, 2 = OFF (1= 开, 2= 关)]

- 如果按  键后显示屏显示 [ENTER PASSWORD (输入密码)]，请输入管理员代码并按  键。

**2** 按下  键选择“ON (开)”

**3** 按下  键退出。

## 打印收到的传真

存储器中保存了一封或多封接收到的传真时，显示屏上将会出现 [RECEIVED SECURE FAX (收到安全传真)]。按照以下步骤打印出这些传真。

**1** 按下  键。

显示屏：[SECURE DATA PRINT (安全数据打印)]/[ENTER SECURE # (输入安全代码)]

**2** 输入安全代码。



**3** 按下  键。

- 将开始打印。

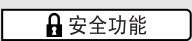

## 停用安全传真

要停用安全传真功能，请执行以下步骤。

- ◆ 收到的传真保存到存储器中时无法停用安全传真功能。（显示屏上出现 [RECEIVED SECURE FAX（收到安全传真）] 时）。首先打印出收到的传真，然后再停用安全传真功能。

**1** 按下  键，确保显示屏上出现 [SECURE FAX（安全传真）]，然后按  键。

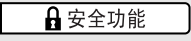
显示屏：[SECURE FAX（安全传真）]/[1 = ON, 2 = OFF（1=开，2=关）]

- 如果按  键后显示屏显示 [ENTER PASSWORD（输入密码）]，请输入管理员代码并按  键。

**2** 按下  键选择“OFF（关闭）”。

显示屏：[ENTER SECURE #（输入安全代码）]

**3** 输入安全代码。



**4** 按下  键。



**5** 按下  键退出。

## 清除安全代码

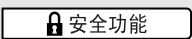
要清除安全代码，请执行以下步骤。

◆ 必须停用安全传真（请参见第 89 页）之后才能清除安全代码。

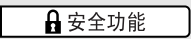
**1** 按下  键，确保显示屏上出现 [SECURE FAX（安全传真）]，  
然后按  键。

- 如果按  键后显示屏显示 [ENTER PASSWORD（输入密码）]，  
请输入管理员代码并按  键。

**2** 按  键直到显示屏上出现 [SECURE CODE（安全代码）] [1 = SET,  
2 = CLEAR（1= 设定， 2= 清除）]。

**3** 按下  键选择“CLEAR（清除）”

**4** 输入安全代码。

**5** 按下  键。

- 显示屏将短暂显示 [SECURE # CLEAR（安全代码清除）] [CLEARED（已清除）]。
- 如果输入代码有误，显示屏上将出现 [WRONG SECURE #（错误安全代码）]。请返回至第 4 步。（如果连续 3 次输错代码，将返回至待机屏幕。）

**6** 按下  键退出。

## 呼叫限制

要确保传真或电子邮件信息不会由于拨打传真号码或输入电子邮件地址时的错误而意外发送到错误目标地址，呼叫限制功能

- 1) 仅允许存储在快速按键或快速拨号号码中的目标地址用于传送（不需要直接输入完整的传真号码和电子邮件地址），
- 2) 检查用户在传送时指定的快速按键或快速拨号号码是否已被管理员允许使用。如果号码或地址未被允许使用，则将不会发送传真或电子邮件信息。

**注释：**启用呼叫限制功能时，除非是存储在快速按键或快速拨号号码中的语音号码，并被允许使用，否则将不能拨打。因此，建议将紧急电话号码存储在快速按键或快速拨号号码中。



要使用该功能，管理员必须指定允许使用的快速按键和快速拨号号码，然后启动该功能。

### 允许使用存储的目标地址

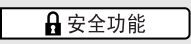

按照以下步骤允许使用以前存储的快速按键或快速拨号号码。

- ◆ 此步骤只能用于允许使用快速按键或快速拨号号码。如果您想要取消快速按键或快速拨号号码的允许设置，请按照第 94 页中的说明编辑键或号码。

**1** 按  键，然后按  键直到显示屏上出现 [CALL RESTRICTION（呼叫限制）]。

- 如果按  键后显示屏显示 [ENTER PASSWORD（输入密码）]，请输入管理员代码并按  键。

## 呼叫限制

**2** 按  键，然后按  键直到显示屏上出现 [SET PERMITTED # (设置允许的号码) ]/[1=NEW, 2= SEARCH (1= 新设定, 2= 搜寻) ]。

**3** 按下  键 (SEARCH (搜寻))。

**4** 按下  键或  键直到出现所需的目标地址 (将只出现还未允许的目标地址)。

- 要查看出现的名字的传真号码或电子邮件地址，请按  键。

**5** 按下  键。

**6** 按下  键 (YES (是)) 允许使用该目标地址。  
(要取消，请按  键 (NO (否))。)



**7** 返回第 4 步以允许另一个目标地址，或按下  键退出。

## 启动呼叫限制

按照以下步骤启动呼叫限制。



- ◆ 要启动呼叫限制，必须至少有一个存储的目标地址已被允许使用。

**1** 按  键，然后按  键直到显示屏上出现 [CALL RESTRICTION (呼叫限制)]。

- 如果按  键后显示屏显示 [ENTER PASSWORD (输入密码)]，请输入管理员代码并按  键。

**2** 按  键。

显示屏：[ACT.CALL RESTRICT (启动呼叫限制)]

**3** 按  键 (ON (开)) 启动呼叫限制，或按  键 (OFF (关)) 停用呼叫限制。

**4** 按下  键退出。

## 启动呼叫限制时

启动呼叫限制时，用户通过按下快速按键、输入快速拨号号码或搜寻指定目标地址之后，传真机将检查该号码是否被允许使用。

- ◆ 如果该目标地址允许使用，显示屏上将短暂显示 [APPROVED (同意)] 并且传真机将执行传送。
- ◆ 如果目标地址不允许使用，显示屏上将短暂显示 [NOT APPROVED (不同意)]。从送纸器中取出文件并就目标地址问题询问您的管理员。

**注释：**允许设置与存储的传真号码或电子邮件地址本身有关，而与存储这些号码或地址的快速按键或快速拨号号码无关。



# 呼叫限制



## 通过允许设置存储 / 编辑目标地址

您在存储新传真号码或电子邮件地址的同时，也可以按照以下步骤指定允许设置。这让您免去了先按照常规步骤存储目标地址，然后按照允许步骤允许使用目标地址的麻烦。

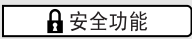
此外，您还可以使用此步骤取消以前存储的目标地址的允许设置。

**1** 按  键，然后按  键直到显示屏上出现 [CALL RESTRICTION (呼叫限制)]。



- 如果按  键后显示屏显示 [ENTER PASSWORD (输入密码)]，请输入管理员代码并按  键。

**2** 按  键，然后按  键直到显示屏上出现 [SET PERMITTED # (设置允许的号码)]/[1=NEW, 2=SEARCH (1=新设定, 2=搜寻)]。

**3** 按下  键 (NEW (新设置))。

**4** 要存储新传真号码，请执行第 65 页开始的第 2 步至第 7 步存储步骤。要存储新电子邮件地址，请执行第 43 页开始的第 2 步至第 8 步存储步骤。

要取消以前存储的传真号码的允许设置 (或者编辑号码) 请执行第 67 页开始的第 2 步至第 7 步编辑步骤。要取消以前存储的电子邮件地址的允许设置 (或者编辑地址)，请执行第 44 页开始的第 2 步至第 8 步编辑步骤。

**5** 显示屏将显示 [PERMIT TO SEND? (允许发送吗?)]。按下  键 (YES (是)) 允许使用该目标地址，或按  键 (NO (否)) 键取消允许。

**6** 完成存储或编辑过程的剩余步骤。



### 发送等待功能（仅限传真）



为了确保使用自动拨号时不会将传真意外发送到错误的传真号码，此功能会显示您输入的传真号码（或该传真号码的存储名称）并提示您确认是否正确。

检查号码后，按  键开始拨号并传送。

◆ 如果拿起了听筒或在拨号前按下了  键，发送等待功能将不会运行。

### 启动（或停用）发送等待功能

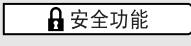
**1** 按  安全功能 键，然后按  键直到显示屏上出现 [SEND HOLDING（发送等待）]。

- 如果按  安全功能 键后显示屏显示 [ENTER PASSWORD（输入密码）]，请输入管理员代码并按  键。

**2** 按  键。

显示屏：[ACT.SEND HOLDING（启动发送等待）]。

**3** 按下  键（ON（开））启动发送等待功能。

（按下  键（OFF（关））停用发送等待功能。）

**4** 按下  停止 键退出。







## 发送等待功能（仅限传真）

### 在启动发送等待功能时发送传真

#### 1 装入文件。

- 如果需要，请按下 <sup>解晰度</sup>  键设定解晰度和（或）对比度。

#### 2 使用以下方法之一输入传真号码：

- 按下快速按键。
- 按下 <sup>快速拨号</sup>  键，输入快速拨号号码，然后按下  键。
- 使用数字键输入完整的传真号码并按下  键。
- 按  键或  键直到显示屏上出现对方的名称或号码，然后按  键。

#### 3 检查出现在显示屏上的名称或号码。如果正确，按下 键开始拨号并传送。

- 如果名称或号码不正确，按下 <sup>停止</sup>  键清除。

## 6. 打印

### 安装打印机驱动程序

本传真机可以用作网络打印机。

- ◆ 要将传真机用作网络打印机，它必须连接到您的网络（如第 20 页所述），且必须为它分配一个 IP 地址（如第 33 页所述）。

每台应用传真机作为打印机的计算机上都必须安装打印机驱动程序。执行以下步骤安装打印机驱动程序。

**1** 将传真机附带的光盘插入计算机的 CD-ROM 驱动器中。

**2** 在出现的初始屏幕上，单击“安装打印机驱动程序”。

- 如果没有自动弹出初始屏幕，请运行光盘上的“Launch.exe”。（打开“我的电脑”双击 CD-ROM 驱动器，然后双击“Launch.exe”。）
- 要选择将在打印机驱动程序中使用的语言，请单击“语言选项”按钮。

**3** 按照显示的窗口中的说明安装打印机驱动程序。

- 如果多台 FO-228CN/FO-227CN 传真机连接到您的网络，一次只能为一台传真机安装打印机驱动程序。（在安装过程中出现检测到的传真机列表时，只能选择一台传真机。）如果您想要为所有连接的传真机安装打印机驱动程序，请为每台传真机重复安装过程。（重复安装过程时，当您在步骤 2 中单击“安装打印机驱动程序”后，将出现“SHARP FO-228CN/227CN 安装维护”程序。选择“修改”重复安装。）

# 安装打印机驱动程序

## 删除打印机驱动程序

要删除安装的打印机驱动程序，只需在打印机窗口中删除打印机图标即可（右键单击打印机图标选择“删除”）。

如果为多台 FO-228CN/FO-227CN 传真机安装了打印机驱动程序，可使用传真机附带的光盘一次删除所有打印机驱动程序。将光盘插入计算机的 CD-ROM 驱动器，选择“安装打印机驱动程序”，然后在出现的“SHARP FO-228CN/227CN 安装维护”屏幕中选择“删除”。

### 从应用程序打印文档

- 1** 当您准备从计算机上的应用程序中打印文件时，请“文件”菜单中选择“打印”。
  - “打印”对话框将出现在显示屏上。
- 2** 确保选择“SHARP FO-228CN/227CN”作为打印机。
- 3** 如果您需要选择纸张尺寸或调整其他打印设置，在打印对话框中单击属性、设置、或打印机（按钮名称视应用程序而异）。
  - 出现“打印首选项”窗口。根据需要调整设置（请参见第 101 页至第 103 页）然后单击“确定”。
- 4** 在打印对话框中选择打印范围并根据需要调整其他设置。
- 5** 在您准备开始打印后，单击打印对话框中的“打印”或“确定”。

**注释：**当您按照上述步骤 3 中的说明调整打印设置时，您的更改只有在使用该应用程序时才保持有效。要做出永久性更改，请参见第 100 页。

### 选择打印设置

在“打印首选项”中选择打印设置。

- ◆ 要对打印设置做出临时更改，请按照第 99 页上步骤 2 的说明从应用程序中打开“打印首选项”。这些设置只有在运行该应用程序时才保持有效。
- ◆ 要对打印设置做出永久性更改，请按如下所述从“打印机和传真”文件夹（在 Windows 2000® 中为“打印机”文件夹）打开“打印首选项”：

**Windows® Vista:** 单击“开始”按钮，单击“硬件和声音”，然后单击“打印机”。右键单击 SHARP FO-228CN/227CN 图标并选择“打印首选项”。

**Windows® XP/Server 2003:** 依次单击“开始”按钮、“控制面板”、“打印机和其他硬件”，然后单击“打印机和传真”。在“打印机和传真”窗口中，单击 SHARP FO-228CN/227CN 图标并从“文件”菜单中选择“打印首选项”。

**Windows® 2000:** 单击“开始”按钮，指向“设置”，然后选择“打印机”。在“打印机”窗口中，单击 SHARP FO-228CN/227CN 图标并从“文件”菜单中选择“打印首选项”。

## “页面布局”选项卡



“**每张多页**”：此选项用于在一页纸上打印多个缩小的图像。单击此设置并选择需要的图像数目。

“**打印质量**”：此选项决定打印图像的清晰度。单击此设置并选择需要的质量（设置越高图像越清晰）。

“**水印**”：此选项用于在输出的每张纸上打印水印（模糊的背景图像）。单击此设置并选择需要的水印。要编辑选择的水印，单击“**编辑水印**”。

要保存设置并关闭窗口，单击“**确定**”。要保存设置而不关闭窗口，请单击“**应用**”。要取消设置并关闭窗口，单击“**取消**”。

## 选择打印设置

### “纸张”选项卡

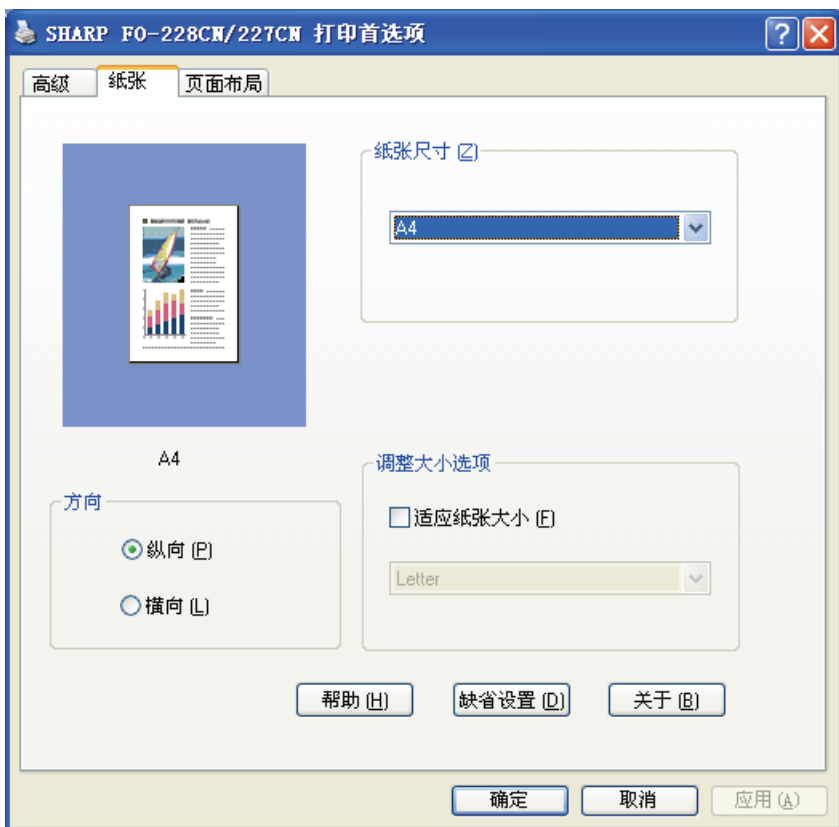

“纸张尺寸”：单击此设置并为纸张尺寸选择 **A4**、“信纸”或“法律纸”。（确保选择的相应尺寸的纸张已装入纸盘。）

“方向”：选择“纵向”或“横向”与文档方向匹配。

“适应纸张大小”：选择此选项然后选择纸张尺寸以放大或缩小打印图像至选择的纸张尺寸。

要保存设置并关闭窗口，单击“**确定**”。要保存设置而不关闭窗口，请单击“**应用**”。要取消设置并关闭窗口，单击“**取消**”。



## “高级”选项卡

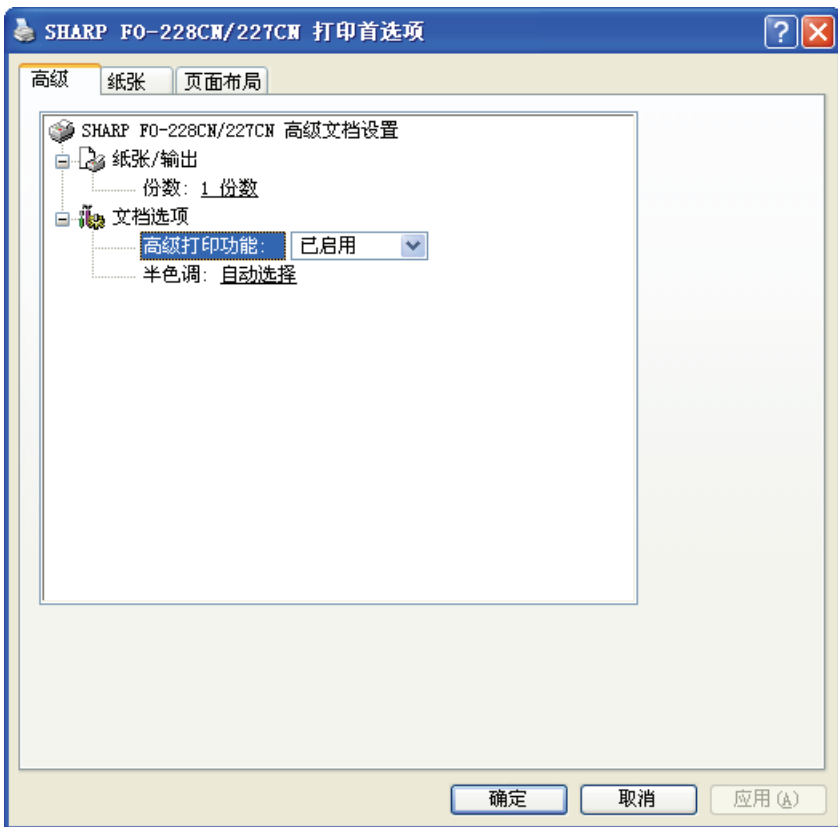

**“份数”**：要更改文件每页打印的份数，单击此设置并输入需要的数目。

**高级打印功能**：通常此选项设置为**已启用**以允许您使用高级打印功能。

**半色调**：此选项通常设置为**自动选择**以使打印机选择最佳中间色调设定。

要保存设置并关闭窗口，单击**“确定”**。要保存设置而不关闭窗口，请单击**“应用”**。要取消设置并关闭窗口，单击**“取消”**。

## 7. 复印

该传真机可以用作便利的复印机。按照以下步骤进行复印。

### 分页复印件

该传真机初始设定为不分页复印件。如果您要按如下方式分页复印件，请将“SORT COPY（分页复印件）”设置更改为 YES（是）（第 126 和 129 页）。

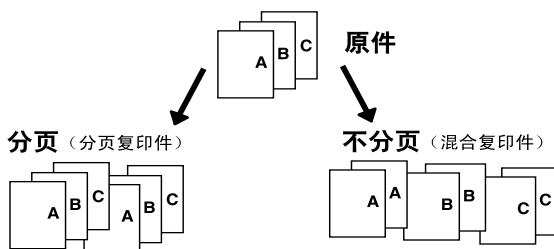

示例：三份原件中每份  
复印两份

### 1 装入文件。（最多 30 张 A4 纸。）

- 如果需要，请按下  <sup>解晰度</sup> 键设定解晰度和（或）对比度。

### 2 根据需要，选择以下复印设定：

- **放大/缩小：**按  或  键以选择 100%、125%、135%、200%、70%、88% 或 94%。  
默认设定：100%。
- **每份原件需要复印的份数：**输入从 1 到 99 的任意一个数字。  
默认设定：1  
示例：按下  键复印两份

### 3 在您准备开始复印时，按下 键。

### **如果出现 [MEMORY IS FULL (存储器已满) ]...**

如果您将大量原件放入送纸器中，则可能在扫描完所有页面之前，存储器就已装满信息（显示屏会显示 **[MEMORY FULL (存储器已满) ]**）。如果出现此情况，传真机将仅复印扫描的页面，其余页面则自动退出。请对所剩页面再次执行复印步骤，包括存储器已满后仍在扫描的页面。

**注释：**如果使用高解晰度设定和 / 或原件包含的内容过于详尽以致在扫描完前存储器已满，则可能无法复印原件。

## 8. 特殊功能

### 广播传送

只需一次操作就可将同一份文件发送到多达 50 个传真或电子邮件目标地址（FO-227CN 传真机上为 15 个目标地址）。

- ◆ 目标地址必须全是传真或全是电子邮件。不能将传真和电子邮件目标地址混在一起。
- ◆ 只能选择存储在快速按键和快速拨号号码中的目标地址。（不能输入完整的传真号码或电子邮件地址。）



#### 1 装入文件。

- 如果需要，请按下  键设定解晰度和（或）对比度。

#### 2 按下 FO-228CN 上的 键，或 FO-227CN 上的 键。

#### 3 按下 键广播传送到传真目标地址，或按下 键广播传送到电子邮件目标地址。

#### 4 使用以下一种方法选择目标地址：



- 按下快速按键。
- 按下  键并使用数字键输入快速拨号号码（FO-228CN 传真机上为 3 位数；FO-227CN 传真机上为 2 位数）。
- 按下  键或  键，直至显示屏上出现所需的目标地址。

#### 5 按下 键输入目标地址。

#### 6 重复第 4 步和第 5 步输入其他所需的目标地址（FO-228CN 传真机上最多 50 个目标地址，FO-227CN 传真机上最多 15 个目标地址）。



- 您可以按下  键滚动查看并核查您输入的目标地址。要删除某个目标地址，请显示该目标地址，然后按下 FO-228CN 上的  键或 FO-227CN 上的  键。

## 7 选中目标地址之后，按下 键。

- 如果您是广播传送到传真目标地址，即将开始传送。
- 如果您是广播传送到电子邮件目标地址，可按下  键以选择电子邮件选项（参见第 47 页的第 4 步至第 6 步）。准备开始传送后，请按下  键。
- 对于传真，广播传送完成后，传真机将自动打印出执行报告。如果报告的“注释”栏中的任何目标地址标示为“线路忙”，或者出现通信错误代码，则需要将该文件重新发送到那些目标地点。

## 如果存储器已满...

如果扫描过程中存储器已满，则显示屏上将出现 [MEMORY FULL (存储器已满)]。

- ◆ 按下  键发送那些已存储到存储器中的页面（其余页面将自动退出）。传送结束后，存储器将被清除，您可以接着发送剩余页面。此外，您还需要发送那些在存储器已满时正在扫描的页面。
- ◆ 要取消整个传送，请按  键。

# 广播传送



## 使用组键进行广播传送

如果已将要进行广播传送的目标地址全部存入一个组键中（请参见后面的*将目标地址存入组键*），即可通过以下简化步骤执行广播传送操作：

### 1 装入文件。

- 如果需要，请按下  <sup>解晰度</sup> 键设定解晰度和（或）对比度。



### 2 按下组键。



- 如果该组是传真组，即将开始传送。
- 如果该组是电子邮件组，可按下  键选择电子邮件选项（请参见第 47 页的第 4 步至第 6 步）。准备开始传送后，请按下  键。

## 将目标地址存入组键

按照以下步骤将一组目标地址存入组键。

- ◆ 任何尚未使用的快速按键都可用作组键。一个按键不能同时编入组键和快速按键。
- ◆ 最多 50 个传真或电子邮件目标地址（FO-227CN 传真机上最多 15 个目标地址）可存储在一个组键中。
- ◆ 目标地址必须全是传真或全是电子邮件。不能将传真和电子邮件目标地址混在一起。
- ◆ 只能将快速按键和快速拨号号码存入组键中。完整号码不能存入。

1 按  键，然后按  键直到显示屏上出现 [ENTRY MODE (输入模式)]。



2 按  键，然后按  键直到显示屏上出现 [GROUP ENTRY (组键录入)]。

3 按  键 (SET (设定)) 存储组。(按  键 (CLEAR (清除)) 清除组。)

4 按下您想用作组键的快速按键。(如果您要清除某个组键，请按您要清除的组键并转至第 8 步。)



- 如果显示屏上出现 [ALREADY STORED (已存储)] 或 [RAPID # STORED (快速号码已存储)]，则表明此键已编制。清除此键或尝试使用另一快速按键。

5 使用以下任一方法选择目标地址：

- 按下快速按键。
- 按下  键并输入快速拨号号码。
- 按下  键或  键，直至显示屏上出现需要的目标地址。

6 按下  键输入目标地址。

7 重复第 5 步和第 6 步输入其他需要的目标地址 (FO-228CN 传真机上最多 50 个目标地址，FO-227CN 传真机上最多 15 个目标地址)。

- 您可以按下  键滚动查看并核查您输入的目标地址。要删除某个目标地址，请显示该目标地址，然后按下 FO-228CN 上的  键或 FO-227CN 上的  键。

## 广播传送

8 输入了目标地址之后，请按下  键。

9 按下  键退出。







## 阻止不需要的传真

过滤传真功能可阻止从您指定的传真号码接收传真。

要使用该功能，请输入您要阻止的传真号码。您最多可输入 5 个号码。

- ◆ 使用过滤传真功能时，接收模式必须设置为 AUTO（自动）（按下 ，直到显示屏上出现 [AUTO（自动）]。）

1 按  键，然后按  键直到显示屏上出现 [ENTRY MODE（输入模式）]。

2 按  键，然后按  键直到显示屏上出现 [ANTI JUNK #（过滤传真号码）]。

3 按下  键。

4 按下  键。

5 通过数字键输入传真号码（最多 20 位数）。

注释：只能输入数字；不能输入连字符和空格。



6 按下  键。



7 返回第 4 步以存储另一个号码，或按下  键退出。

- ◆ 某份传真被阻止时，传真机将打印执行报告（第 132 页）通知您（除非第 127 页上的“TRANSACTION LIST（执行一览表）”设定为“NEVER PRINT（不打印）”。



# 阻止不需要的传真

## 编辑和清除过滤号码



1 按  键，然后按  键直到显示屏上出现 [ENTRY MODE (输入模式)]。

2 按  键，然后按  键直到显示屏上出现 [ANTI JUNK # (过滤传真号码)]。

3 按下  键。





4 按下  键或  键，直至屏幕上出现您要编辑或清除的号码。

5 按下  键。

6 按下  键选择“EDIT (编辑)”或按下  键选择“CLEAR (清除)”。

- 如果您选择 CLEAR (清除)，请转至第 8 步。

7 如果您选择 EDIT (编辑)，请对号码进行必要的更改。

- 按下  键或  键将光标移至要更改的数字，然后输入新的数字。新数字将会替换旧数字。要退格并清除数字，按下 FO-228CN 上的  键或 FO-227CN 上的  键。

8 按下  键。

9 按下  键退出。

## 双面扫描

双面扫描便于进行传送或复印双面文件。选择该功能后，您只需将文件所有页面一次送入传真机，之后将这叠纸翻转过来，再次送入传真机。传真机会自动将这些页面分页为正确的顺序（第 1 页正面、第 1 页背面、第 2 页正面、第 2 页背面，如此类推）。

- ◆ 请注意：在扫描页面时必须将所有空白面也包括在内（如果传真机每次扫描纸叠的页数不一致，就将造成错误）。

### 1 装入文件。请确保页面正面朝下放置，第一页在最下面。

- 如果需要，请按下  键设定解晰度和（或）对比度。

### 2 按下 FO-228CN 上的 键或 FO-227CN 上的 键，然后按 键。

### 3 执行复印或传送操作所需的全部步骤。

### 4 在扫描完文件的所有页面之后，将纸叠翻转过来（请勿弄乱页面顺序）并再次装入。

### 5 按下 键。

### 接收传真至电子邮件 / 文件夹

如果您已将传真机连接至网络，您可以将从指定的传真号码（或所有传真号码）发来的传真自动转换为电子邮件并转发到指定的电子邮件收件人，或转换为图像文件并转发到网络文件夹或 FTP 服务器。

- ◆ 这为转发收到的传真给不在办公室的人员提供了便利。
- ◆ 此功能可用来发送所有收到的传真副本至管理员或网络文件夹用于集中存储文件。

### 存储（或清除）发信传真号码和转发电子邮件地址组

要使用邮件转发功能，您必须首先存储一组或多组发信传真号码和转发目标地址（电子邮件地址、网络文件夹或 FTP 服务器）。

- ◆ 每组可存储一个发信传真号码和一个转发目标地址。收到传真时，传真机将核对每个存储的组，如果收到的传真的发信号码与其中某组的发信传真号码匹配，则传真机将传真转发至该组中的转发目标地址。
- ◆ 您也可以忽略组内的发信传真号码条目，让来自所有发信传真号码的传真全部转发至转发目标地址。
- ◆ 您最多可以存储 30 组号码。
- ◆ 如果相同的发信传真号码（或“TRANSFER ALL（全部传送）”）被存储在两个或更多组中，则网络文件夹或 FTP 服务器只能在一个组内被指定为转发目标地址；而其他组内的转发目标地址必须为电子邮件地址。

**1** FO-228CN：按下  键。

FO-227CN：按下  <sup>功能</sup> 键，重复按下  键，直到显示屏上出现 [FAX TO

E-MAIL/FOLDER（邮件转发）]，然后按下  键。

2 按下  键直到显示屏上出现 [FORWARDING ADDRESS (转发地址)]。

3 按下  键选择“SET (设定)”。

- 要清除以前存储的组，请按下  键。

4 输入一个从“01”到“30”的 2 位数号码 (该号码用于标识您将存储的组)。



- 如果您要清除某组，请输入您要清除的组的 2 位数号码，然后转至第 8 步。

5 输入发信传真号码。

- 如果您想转发来自所有发信传真号码的传真 (“TRANSFER ALL (全部传送)”)，请直接转至第 6 步，而不需输入传真号码。

6 按下  键。

7 使用以下方法之一指定您想要转发传真的目标地址 (电子邮件地址、网络文件夹或 FTP 服务器)：

- 快速按键拨号：按下某个快速按键。
- 快速拨号：按下  键然后输入一个快速拨号号码。
- 搜寻拨号：按下  键或  键直到目标地址出现在显示屏上。

## 接收传真至电子邮件 / 文件夹

**8** 按下  键。该组已存储。

- 如果显示屏上出现 [NETWORK FOLDER/FTP IS ALREADY USED (网络文件夹 /FTP 已使用) ]，则相同的发信传真号码 (或 “TRANSFER ALL (全部传送)”) 已存储在具有网络文件夹或 FTP 转发目标地址的组中。在这种情况下，只能将一个电子邮件地址存储作为转发目标地址。

## 启动 (和解除) 邮件转发

在您存储了一个或多个邮件转发组后，请执行以下步骤以启动传真至电子邮件 / 文件夹功能。

**1** FO-228CN: 按下  键。

FO-227CN: 按下  键，重复按下  键，直到显示屏上出现 [FAX TO E-MAIL/FOLDER (邮件转发) ]，然后按下  键。  
显示屏: [ACT.FAX TO MAIL/FLDR (启动接收传真转发) ]

**2** 按下  键选择 “ON (开)”。



- 要解除该功能，按下  键以选择 “OFF (关)”。

**3** 按下  键退出。

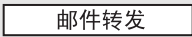

## 打印转发的传真

传真机初始设定为打印接收到的转发传真。如果您希望传真机只在转发出错时才打印转发的传真，请执行以下步骤。

**1** FO-228CN：按下  键。

FO-227CN：按下  键，重复按下  键，直到显示屏上出现 [FAX TO E-MAIL/FOLDER (邮件转发) ]，然后按下  键。

**2** 按下  键直到显示屏上出现 [PRINT RECEIVED FAX (打印接收的传真) ]。

**3** 要打印所有转发的传真，按下  键 (“ALWAYS PRINT (每次打印)”)。  
要仅在发生转发错误时打印转发的传真，按下  键选择 “PRINT ERROR ONLY (仅出错时打印)”。

**4** 按下  键退出。

## 轮询（请求传真）

### 轮询（请求传真）

轮询功能允许您在没有对方传真机接线员帮助的情况下，呼叫另一台传真机并将文件（先前装入其送纸器或存储在存储器中）发送给您的传真机。

**注释：**如果您想要接收方传真机而非发送方传真机承担呼叫的费用，则轮询功能会非常有用。





- ◆ 要使用轮询功能，则对方传真机必须可以被轮询。在进行轮询前，请确保对方传真机设定为接收您的轮询请求。

### 启用轮询键

要使用轮询功能，必须先将“POLLING（轮询）”设定为“YES（是）”，并按照第 126 页和第 128 页的说明在选项设置中选择一个快速按键作为轮询键。

### 使用轮询功能请求传真传送

#### 1 使用以下方法之一，拨打您希望轮询的传真机号码：

- 使用数字键输入完整的号码。
- 按下 <sup>快速拨号</sup>  键并输入快速拨号号码。
- 拿起听筒（或按下 <sup>免提</sup>  键），然后拨打完整的号码或按快速按键。等待传真机的回应信号音。
- 按下  键或  键直至屏幕上显示对方的名称（或号码）。

#### 2 按下您在选项设置中指定作为轮询键的快速按键。

- 如果您使用的是听筒，请在显示屏上出现“POLLING（轮询）”时将其放回原位。开始接收。







**被轮询（存储器轮询）**

要让另一台传真机轮询您的传真机，您必须首先执行以下步骤将文件扫描到存储器中。当对方传真机呼叫您的传真机并启动轮询后，传送将开始。您可以选择仅允许轮询一次，也可以选择无限次轮询。



- ◆ 如果您仅允许轮询一次，则文件将在轮询后自动从存储器中清除。如果您允许无限次轮询，则文件将会一直保留在存储器中，除非您按照第 120 页的说明将其清除。

**1 装入文件。**

- 如果需要，请按下 <sup>解晰度</sup>  键设定解晰度和（或）对比度。

**2 按 <sup>功能</sup>  键，然后按  键直到显示屏上出现 [MEMORY POLLED（存储器轮询）]。****3 按下  键。****4 按下  键以选择 SET（设定）。**

显示屏：[1=ONCE, 2=REPEAT（1=一次，2=重复）]

**5 按下  键以仅允许轮询一次，或按下  键以允许无限次轮询。****6 按下 <sup>启动</sup>  键。**

- 文件将被扫描到存储器中。

**7 将接收模式设置为 AUTO（自动）（按下 <sup>接收模式</sup>  键直到显示屏上出现“ AUTO（自动）”）。**

## 轮询（请求传真）

### 清除存储器轮询文件





要清除存储器中的存储器轮询文件，请执行以下步骤。



- 1 按  键，然后按  键直到显示屏上出现 [MEMORY POLLED（存储器轮询）]。
- 2 按  键。
- 3 按下  键以选择“CLEAR（清除）”。
- 4 按下  键以清除文件。
- 5 按下  键返回日期和时间显示。

### 轮询安全性

轮询安全性功能使您可以防止对您的传真机进行未授权的轮询。打开此功能后，只有轮询传真机的传真号码已输入到您传真机的允许传真号码（又称“口令号码”）列表中时，才可进行轮询。此外，也必须将轮询传真机的号码准确无误地编入传真机中进行识别。

要使用轮询安全性功能，请执行以下步骤打开此功能，然后按下页所述输入允许的号码。









- 1 按  键，然后按  键直到显示屏上出现 [ENTRY MODE（输入模式）]。
- 2 按  键，然后按  键直到显示屏上出现 [POLLING SECURITY]（轮询安全性）。

- 3** 按下  键（ON（开））以打开轮询安全性功能。  
（要关闭轮询安全性功能，按下  键（OFF（关闭））。

- 4** 按下  键退出。





## 存储允许轮询的传真号码

您可以在您传真机的允许号码一览表中最多存储 10 个传真号码。

- 1** 按  键，然后按  键直到显示屏上出现 [ENTRY MODE（输入模式）]。
- 2** 按  键，然后按  键直到显示屏上出现 [POLLING PASSCODE（轮询口令）]。
- 3** 按下  键。
- 4** 按下  键。
- 5** 通过数字键输入传真号码（最多 20 位数）。  
注释：只能输入数字；不能输入连字符和空格。
- 6** 按下  键。
- 7** 返回第 4 步以存储另一个号码，或按下  键退出。

## 轮询（请求传真）

### 编辑和清除轮询允许号码

- 1 按  键，然后按  键直到显示屏上出现 [ENTRY MODE（输入模式）]。
- 2 按  键，然后按  键直到显示屏上出现 [POLLING PASSCODE（轮询口令）]。
- 3 按下  键。
- 4 按下  键或  键，直至屏幕上出现您要编辑或清除的号码。
- 5 按下  键。
- 6 按下  键选择“EDIT（编辑）”或按下  键选择“CLEAR（清除）”。
  - 如果您选择“CLEAR（清除）”，请转至第 8 步。
- 7 如果您选择 EDIT（编辑），请对号码进行必要的更改。
  - 按下  键或  键将光标移至要更改的数字，然后输入新的数字。新数字将会替换旧数字。要退格并清除数字，按下 FO-228CN 上的  键或 FO-227CN 上的  键。
- 8 按下  键。
- 9 按下  键退出。

## 定时传送

定时器功能允许您存储在您指定的时间自动执行的传真传送任务。可以提前指定最长 24 小时的定时时间。

- ◆ 您可以使用此功能充分利用业务不繁忙时提供的优惠费率，而不必在执行传送时守候在传真机旁。
- ◆ 一次可存储多达 15 个定时任务。
- ◆ 如果所有的目标地址都存储在快速按键或快速拨号号码中，则可以输入多个目标地址。也可以使用组键（如果使用了组键，则不可以再输入目标地址）。
- ◆ 目标地址可以使用数字键输入完整的传真号码来指定，但是这种方法只能输入一个目标地址。

### 1 装入文件。

- 如果需要，请按下  键设定解晰度和（或）对比度。

### 2 按下 键，然后按 键直到显示屏上出现 [TIMER SEND（定时发送）]。

### 3 按下 键。

### 4 按下 键选择“SET（设定）”。



### 5 输入要传送传真的时间。

- 输入两位数的小时数（"00"至"23"）和两位数的分钟数（"00"至"59"）。

示例：9:25    



### 6 按下 键。

## 7 使用以下方法之一输入传真号码：

- **快速按键拨号：**按下某个快速按键。
- **快速拨号：**按下  键并使用数字键输入快速拨号号码（FO-228CN 传真机上为 3 位数；FO-227CN 传真机上为 2 位数）。
- **搜寻拨号：**按下  键或  键直至屏幕上显示对方的名称或号码。
- **组拨号：**按下某个组键。直接转至第 10 步（如果选择了组键，则将不能再输入目标地址）。
- **直接键盘输入：**使用数字键输入完整的传真号码。直接转至第 10 步（如果输入了完整的传真号码，则只能输入一个目标地址）。

## 8 按下 键。如果想要输入更多目标地址，请转至第 9 步。如果您已输入目标地址或仅输入一个目标地址，请转至第 10 步。

## 9 重复第 7 步和第 8 步，输入您想要输入的各个目标地址。（FO-228CN 传真机上最多可输入 50 个目标地址，FO-227CN 传真机上最多可输入 15 个目标地址。）



- 您可以按下  键滚动查看并核查您输入的目标地址。要删除某个目标地址，请显示该目标地址，然后按下 FO-228CN 上的  键或 FO-227CN 上的  键。

## 10 按下 键。

- 文件将被扫描到存储器，而显示屏上将会短暂显示分配给该任务的定时号码。传送将在指定的时间执行。
- 如果显示屏上出现 [MEMORY FULL（存储器已满）]，请参见第 107 页上的 *如果存储器已满*。



## 查看并取消存储的定时传送任务

按照以下步骤查看存储的定时传送任务。如果需要，还可以使用此步骤取消存储的任务。



**1** 按  键，然后按  键直到显示屏上出现 [TIMER SEND (定时发送)]。

**2** 按  键。

**3** 按下  键选择“REVIEW (查看)”。

**4** 按下  键或  键滚动查看存储的定时传送任务。

- 对于每件任务，都会出现定时号码、目标地址和指定时间。



**5** 要取消显示的任务，请按  键。再次按下  键以完成取消（如果不想取消，请按  键）。



**6** 完成后，请按  键退出。

## 9. 选项设定

选项设定使您可以自定义传真机操作以更好地满足您的需求。

初始设定已在出厂时配置。要更改设定，请执行以下步骤显示设定，然后按照后面表格中的说明输入新的设定选择。

**1** 按下 <sup>功能</sup>  键，然后按下  键直到显示屏上出现 [OPTION SETTING (选项设定)]。

**2** 按下  键，然后再重复按  键直到出现所需的设定。

- 下表以及以下几页描述了选项设定。



**3** 按照表中的说明按下数字键输入选择的设定。

**4** 输入某个选择后，显示屏上将出现随后的选项设定。要退出设定，请按下  键。

### 选项设定

如下所述选择显示的设定。

此操作已在上述过程的第 3 步中完成。



设定	说明
<b>FINE PRIORITY</b> (精细优先)	此选项用于将传真的默认解晰度从“STANDARD (标准)”更改为“FINE (精细)”。按下  键 (YES (是)) 选择“FINE (精细)”或按下  键 (NO (否)) 选择“STANDARD (标准)”。 初始设定: NO (否) (标准)



<b>NUMBER OF RINGS</b> (铃声次数)	此选项用于设定在接收模式设为 AUTO (自动) 时传真机应答呼叫的铃声次数。输入从 <b>1</b> 到 <b>5</b> 的任意一个数字。 <b>初始设定:</b> 1 次振铃。
<b>TRANSACTION LIST</b> (执行一览表)	此选项用于设定打印执行报告的条件 (请参见第 132 页)。如下所述按下一个数字键: <input type="checkbox"/> <b>1</b> (ALWAYS PRINT (每次打印)): 在每次传真传送、接收或出错后打印。 <input type="checkbox"/> <b>2</b> (ERROR/MEMORY (错误 / 存储器)): 仅在出现错误或存储器操作之后打印。 <input type="checkbox"/> <b>3</b> (SEND ONLY (仅发送)): 每次传真传送后打印。 <input type="checkbox"/> <b>4</b> (ERROR ONLY (仅出错时)): 仅在出错时打印。 <input type="checkbox"/> <b>5</b> (NEVER PRINT (不打印)): 不打印。 <b>初始设定:</b> ERROR ONLY (仅出错时)
<b>DIAL MODE</b> (拨号模式)	此选项设定拨号模式。如果您使用音频拨号线路, 请按下 <input type="checkbox"/> <b>1</b> 键 (TONE (音频)), 或者如果您使用脉冲拨号线路, 请按下 <input type="checkbox"/> <b>2</b> 键 (PULSE (脉冲))。 <b>初始设定:</b> TONE (音频)
<b>FAX SIGNAL RX</b> (传真信号接收)	如果您在传真机振铃并通过传真机听筒接听后听到柔和的传真信号音, 则传真机将自动开始接收传真。如果需要, 可关闭自动接收。按下 <input type="checkbox"/> <b>1</b> 键 (YES (是)) 打开自动接收功能, 或按下 <input type="checkbox"/> <b>2</b> 键 (NO (否)) 关闭此功能。如果您选择了 NO (否), 您必须每次在接听电话并听到柔和的传真信号音后通过按传真机上的 <input type="checkbox"/> 启动 <input type="checkbox"/> 键人工开始接收。 <b>初始设定:</b> YES (是)

## 选项设定



<b>POLLING</b> (轮询)	<p>如果您想要将快速按键用作轮询键，按下 <b>1</b> 键 (YES (是))，按下您想要使用的快速按键 (任何尚未使用的快速按键)，然后按下  键。</p> <p>如果您不想使用轮询功能，按下 <b>2</b> 键 (NO (否))。</p> <p><b>注释：</b>当快速按键被用作轮询键时，不能再用于快速按键拨号。</p> <p><b>初始设定：</b>NO (否)</p>
<b>AUTO PRINT OUT</b> (自动打印)	<p>按下 <b>1</b> 键 (YES (是)) 让传真机每进行 40 次发送 / 接收操作后就自动打印一次活动报告。(也可随时人工打印此报告。) 按下 <b>2</b> 键 (NO (否)) 关闭 Auto Print Out (自动打印)。</p> <p><b>初始设定：</b>NO (否)</p>
<b>ECM MODE</b> (ECM 模式)	<p>按下 <b>1</b> 键 (YES (是))，将在接收方打印出传真之前，先自动更正由于电话线路噪音而导致的任何传送失真。此选项只有在对方传真机也具有 ECM 的情况下有效。按下 <b>2</b> 键 (NO (否)) 关闭 ECM 模式。(如果线路出现明显的噪音，您可能发现 ECM 减慢了传送。关闭 ECM 模式可能会加快传送速度。)</p> <p><b>初始设定：</b>YES (是)</p>
<b>DIAL TONE DETECTION</b> (拨号音检测)	<p>按下 <b>1</b> 键 (YES (是)) 使传真机在自动拨号前验证线路上是否出现拨号音。按下 <b>2</b> 键 (NO (否)) 关闭此功能。</p> <p><b>注释：</b>如果您选择 YES (是) 但发现传真机无法拨号，请将设定更改为 NO (否)。</p> <p><b>初始设定：</b>NO (否)</p>
<b>KEY TONE</b> (按键提示音)	<p>按下 <b>1</b> 键 (ON (开)) 使传真机在您每次按下操作面板上的一个按键时都会发出一声哔声 (确认已正确按下键)。按下 <b>2</b> 键 (OFF (关)) 关闭哔声。</p> <p><b>初始设定：</b>ON (开)</p>

<p><b>SEARCH BY</b>  <b>◀▶ KEY</b>          (按 ◀▶ 键          搜寻)</p>	<p>按下 <b>1</b> 键, 如果您想要在使用  键和  键搜寻传送目标地址时显示所有存储的目标地址。如果您只想显示传真目标地址, 请按下 <b>2</b> 键。</p> <p><b>初始设定:</b> SHOW ALL ADDRESSES (显示所有地址)</p>
<p><b>RECEIVE RATIO</b>          (接收比例)</p>	<p>按下 <b>1</b> 键 (AUTO (自动)) 使传真机自动缩小接收到的传真的尺寸使之适合打印纸张尺寸。这可确保不会切掉传真的边缘。          (注释: 如果接收的传真太长、其中包含许多精细图形或图像, 或者传真是以较高解晰度发送的, 则 AUTO (自动) 操作可能不起作用。在这种情况下, 传真的剩余部分将打印在第二页上。) 按下 <b>2</b> 键 (100%) 以原件尺寸打印所有传真 (如果传真太长, 无法全部打印在一页纸上, 则剩余部分将打印在第二页上; 请注意, 分界点可能会出现在一行的中间)。</p> <p><b>初始设定:</b> AUTO (自动)</p>
<p><b>SORT COPY</b>          (分页复印件)</p>	<p>此设定决定将原件每页复印多份时是否将复印件分页 (将页面排序)。按下 <b>1</b> 键 (YES (是)) 将复印件自动分页, 或按下 <b>2</b> 键 (NO (否)) 按页面分组复印件。</p> <p><b>初始设定:</b> NO (否)</p>



# 10. 查看存储的信息

## 打印一览表

您可以打印显示设定和存储在传真机中的信息的一览表。

**1** 按下  键，然后按  键直到显示屏上出现 [LISTING MODE (列表模式)]。

**2** 按下  键。

**3** 按下  键或  键直到显示屏上出现以下所需的列表。

- **ACTIVITY LIST (活动一览表)**：此报告显示有关您最近的传送和接收任务的信息（最多共 40 个）。题头与执行报告中的题头一致（请参见下节）。报告打印后将清除记录的事务。要在记录的事务达到 40 个时自动打印报告，请参见第 126 页和第 128 页上的“AUTO PRINT OUT（自动打印）”。
- **DESTINATION LIST (目标地址列表)**：此列表显示存储在快速按键和快速拨号号码中的目标地址（请参见第 41 页和第 65 页）。
- **GROUP LIST (组列表)**：此列表显示存储在组键中的目标地址（第 108 页）。
- **SETUP LIST (设定一览表)**：此列表显示您当前输入的发送人名称、发送人号码、过滤传真号码、选项设定的当前选择、打印设置以及打印在您发送的每一传真页面顶端的题头（HEADER PRINT（打印题头））。
- **TIMER LIST (计时器列表)**：此列表显示存储的定时任务（第 123 页）。
- **FAX TRANSFER LIST (传真传送列表)**：此列表显示存储的邮件转发设置（第 114 页）。
- **NETWORK SETTING LIST (网络设置列表)**：此列表显示传真机当前的 IP 地址和其他网络 / 以太网设置（第 50 页）。

**4** 按下  键以打印一览表。

## 查看存储的输入模式项目的数量

要快速查看存储的快速按键、快速拨号号码、组键、轮询代码和过滤号码的数量，请执行以下步骤。显示屏上将出现此信息。

**1** 按下 FO-228CN 上的  键，或 FO-227CN 上的  键，然后按下  键直到显示屏上出现 [ENTRY (输入模式)]。

**2** 按  键。

**3** 按  键或  键滚动查看项目。

- 每个项目的存储号码后面紧跟一道斜线和可用的总数。示例，  
[RAPID&GROUP 15/36]/[(RAPID: 13 /GROUP: 2)]  
表明已存储 15 个快速按键和组键，总共可存储 36 个。第二行显示其中的快速按键个数和组键个数。

**4** 按下  键退出。

## 执行报告

发送或接收传真后将自动打印此报告，使您能查看结果。传真机初始设定为仅出错时打印报告。

- ◆ 不能人工打印执行报告。要更改自动打印执行报告的条件，请参见第 127 页和第 127 页上的“TRANSACTION LIST（执行一览表）”。

## 执行报告中的标题

<b>发送方 / 接收方</b>	对方传真机的名称或传真号码。
<b>启动</b>	开始时间。
<b>传送 / 接收时间</b>	传送 / 接收所占用的总时间。
<b>页数</b>	页数。
<b>注释</b>	以下注释之一将出现在注释栏中，指明是否成功完成传真，如果未能成功完成，还将提供失败原因。 <b>成功</b> - 传送 / 接收成功。 <b>电源故障</b> - 电源故障阻碍了处理的执行。 <b>卡纸</b> - 打印纸或文件被夹住。 <b>线路忙</b> - 因线路忙未能发送传真。 <b>线路错误 -X</b> -（其中“X”表示一个号码。）出现通信错误。参见第 143 页。 <b>取消</b> - 由于按下“ <b>停止</b> ”键，送纸器中无文件，或对方传真机请求使用您的传真机所不具有的功能，因此传真被取消。 <b>页数错误</b> - 出现页数错误（请参看第 63 页）。

# 11. 保养

## 清洁扫描玻璃和辊筒

扫描玻璃上的任何污点、指纹或其他细小的碎片都可能降低传真、扫描图像以及复印件的质量。如下所述经常清洁扫描玻璃和辊筒。

### 1 打开操作面板。

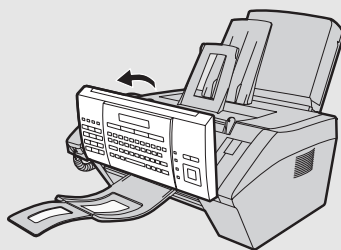

### 2 朝您的方向向下旋转手柄 (1)，然后向上提起手柄和辊筒右端 (2)。拉出白色辊筒至右侧 (3)。

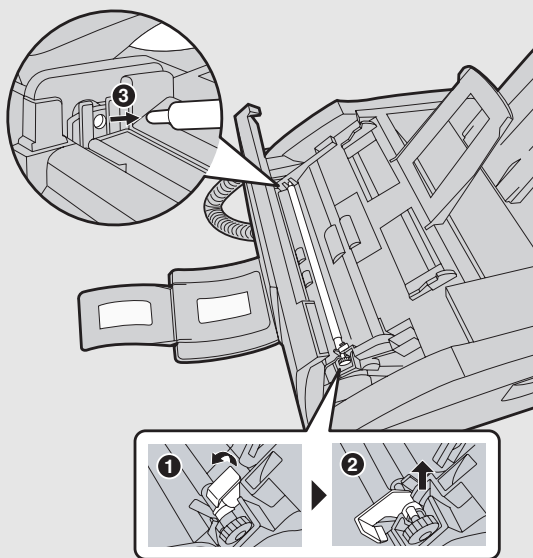

## 清洁扫描玻璃和辊筒

### 3 用清洁的布或棉签擦拭扫描玻璃、辊筒和橡胶板。

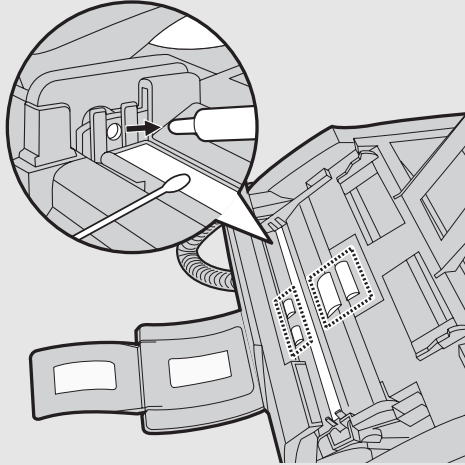

- 切勿擦去白色辊筒末端的油脂。
- 请确保除去所有灰尘和污渍（例如涂改液）。因为这些污垢会在传送的图像和复印件上形成垂直线。
- 如果扫描玻璃难以清洁，可以尝试将布用异丙醇或工业酒精浸湿。注意不要将酒精弄到辊筒上。
- 切勿按下前面的两根辊筒。



- 4** 将白色辊筒放回原位。先插入左端 **(1)**。向下推动手柄和辊筒右端 **(2)**。重新向上和向里旋转手柄，然后向右轻按以便其卡入到位 **(3)**。

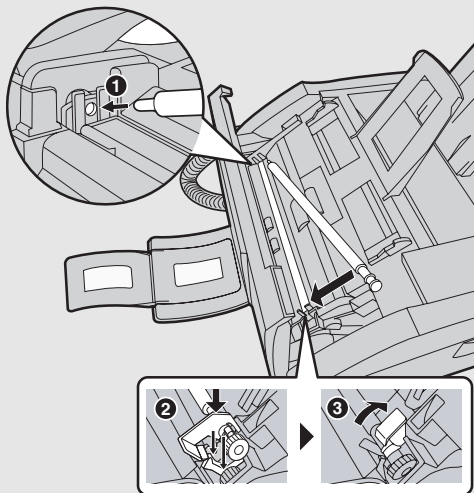

- 5** 关闭操作面板，方法是同时用力按下两侧，确保其在咔塔一声后就位。

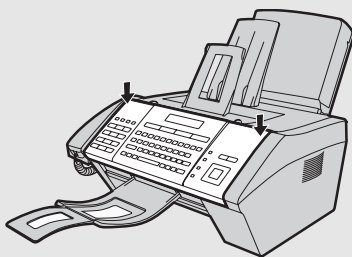

## 清洁机壳

请用干布擦拭传真机的外部部件和表面。

### 警告！

- ◆ 请勿使用苯或稀释剂清洁传真机，这些溶剂可能使传真机受损或褪色。

## 清洁送纸辊筒

定期清洁送纸辊筒以去除灰尘和碎片。

◆ 有污渍的送纸辊筒可能导致送纸错误以及其他送纸问题。

**1** 卸下纸盘盖 (①) 和纸盘 (②)。

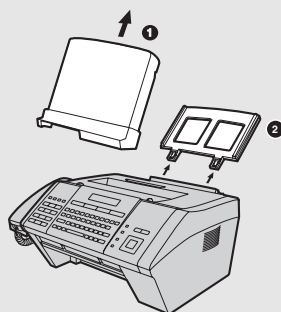

**2** 向前拉动纸盘板，并用洁净的布擦拭送纸辊筒。

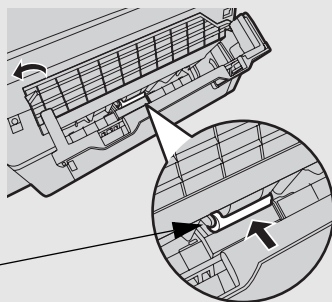

**3** 向下推回纸盘板，装回纸盘 (①) 和纸盘盖 (②)。

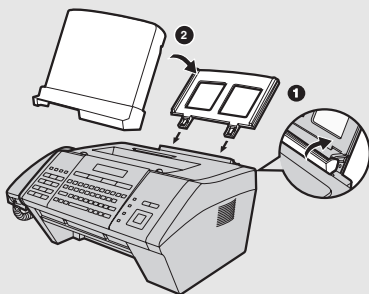

## 更换墨粉盒

当墨粉盒中的墨粉快要用完时（仍然可以打印约 200 页纸），显示屏上将出现“TONER NEAR EMPTY（墨粉盒将要用完）”。当墨粉盒中的墨粉用完时，显示屏上将出现“TONER EMPTY（墨粉盒用尽）”。

◆ 当显示屏上出现“TONER EMPTY（墨粉盒用尽）”时，则不能进行打印。

请使用以下墨粉盒进行更换：

**SHARP FO-25DC 墨粉盒**

### 1 打开传真机的顶盖。

• **警告！**

在操作期间，打印仓内的熔断器部件会变得很热。传真机工作之后，切勿触摸打印仓内部。

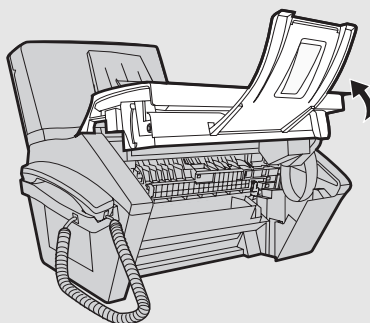

### 2 按下释放装置 (1) 然后打开前盖 (2)。

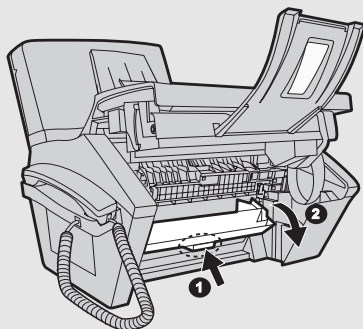

## 更换墨粉盒

### 3 打开侧盖。

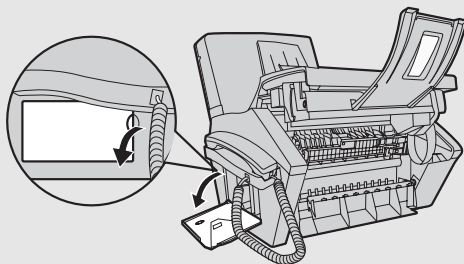

### 4 向左推墨粉盒手柄，然后将墨粉盒拉出打印仓。

- 请遵照当地的管理规定处理旧墨粉盒。  
如有疑问，请与您所在地区的废品处理机构联系。

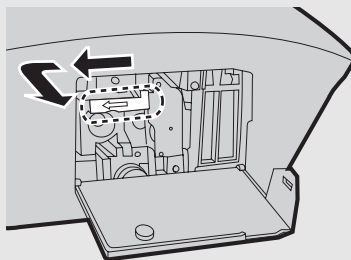



### 5 从第 23 页的第 6 步开始继续安装新的墨粉盒。

## 更换硒鼓盒

### 查看打印的总页数

为保持最佳打印质量，建议您在打印了 20,000 页后更换硒鼓盒。要查看打印的总页数，请执行以下步骤。

**1** 按下 FO-228CN 上的  键，或 FO-227CN 上的  键，然后按下  键直到显示屏上出现 [LIFE (使用寿命)]。

**2** 按  键。

**3** 按下  键。

- 显示屏上将出现打印的页数。

**4** 重复按  键退出。

### 更换硒鼓盒

在打印了 20,000 页之后，显示屏上将出现“DRUM LIFE OVER (硒鼓盒使用寿命结束)”。请使用以下硒鼓盒进行更换：

#### SHARP FO-25DR 硒鼓盒

**1** 打开传真机的顶盖。

**• 警告！**

在操作期间，打印仓内的熔断器部件会变得很热。传真机工作之后，切勿触摸打印仓内部。

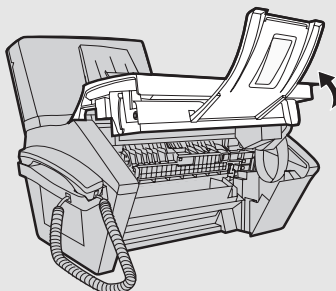

## 更换硒鼓盒

**2** 按下释放装置 (①) 然后打开前盖 (②)。

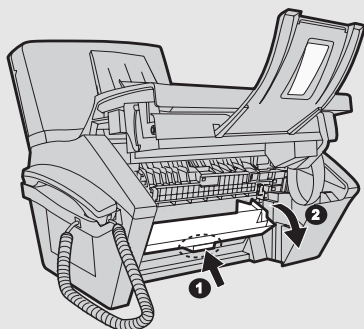

**3** 打开侧盖。

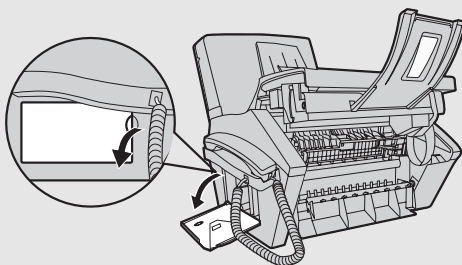

**4** 向左推墨粉盒手柄，然后将墨粉盒拉出打印仓。

- 请将墨粉盒放在一张置于水平表面上的纸张上。
- 切勿触摸墨粉盒内的辊筒。

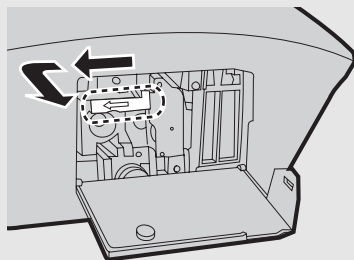

- 5** 抓住硒鼓盒手柄，轻缓地将旧硒鼓盒拉出传真机。

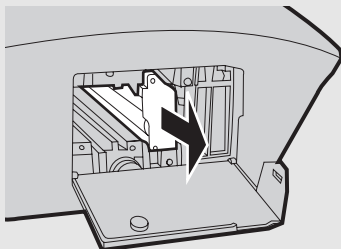

- 6** 从包装中取出新硒鼓盒。

- 7** 将硒鼓盒插入打印仓，将其沿着导轨滑动。

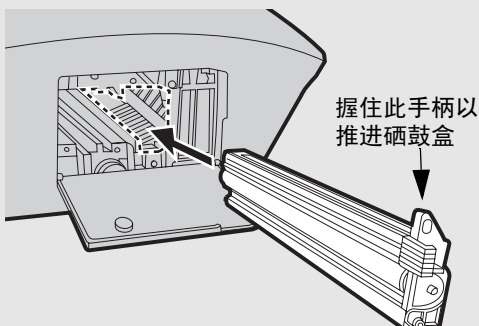

- 请勿触摸或允许其他物体接触硒鼓（绿色圆筒）。这样可能会损坏硒鼓。如果硒鼓上有指纹、灰尘或其它污染物，请用干净的布轻轻擦掉。
- 硒鼓见光超过几分钟将损坏。确保快速将硒鼓盒插入传真机。
- 如果有必要将硒鼓盒放置在传真机外的时间超过几分钟，请将其用黑纸裹住。

## 更换硒鼓盒

- 8** 更换墨粉盒并关闭侧盖、内盖和顶盖（第 24 页上的第 7 步和第 8 步）。  
当显示屏上显示 [TONER EXCHANGED? (更换墨粉盒吗?) ]/[1 = NEW, 2 = OLD (1 = 新, 2 = 旧) ]时, 按  键以选择 “OLD (旧)”, 然后按下  键（第 24 页和第 25 页上的第 9 步和第 10 步）。完成后, 请如第 25 页所述复位硒鼓盒计数器。



## 12. 故障检修

### 故障与解决方法

如果传真机出现任何故障，请参见下面的故障检修指南。

◆ 有关网络连接问题，请参见第 35 页。

#### 线路错误

故障	解决方法
显示屏上出现“LINE ERROR（线路错误）”。	<p>传真机无法与对方传真机正确通信时出现了线路错误。此错误通常是由于电话线路故障而造成的。</p> <p>按下 <sup>停止</sup> <input type="button" value=""/> 键清除“LINE ERROR（线路错误）”信息，然后尝试重新执行。如果错误仍然存在，请检查以下项目：</p> <ul style="list-style-type: none"><li>• 检查连接。从 <b>TEL. LINE（电话线路）</b> 插孔到墙上插座的电线不应超过两米。</li><li>• 确保没有调制解调器设备共用同一条电话线。</li><li>• 与对方核实以确保他们的传真机工作正常。</li><li>• 请人检查您的电话线的线路噪音。</li><li>• 尝试将传真机连接到另一条电话线上。</li><li>• 如果故障仍然存在，您的传真机可能需要维修。</li></ul>

## 故障与解决方法

### 拨号和传真传送故障

故障	解决方法
拿起听筒或按下“免提”键后未听到拨号音。	<ul style="list-style-type: none"><li>• 确保听筒软线连接至正确的插孔。请参见第 17 页中的 <i>连接听筒</i>。</li><li>• 确保电话线正确地同时连接到 <b>TEL. LINE (电话线路)</b> 插孔和墙上插座 (请参见第 19 页)。</li><li>• 确保电话线质量良好。</li></ul>
不能拨号。	<ul style="list-style-type: none"><li>• 确保电源线正确插入电源插座中。</li><li>• 确保电话线正确地同时连接到 <b>TEL. LINE (电话线路)</b> 插孔和墙上插座 (请参见第 19 页)。</li><li>• 确保将传真机设定为您的电话线的正确拨号模式。请参见第 126 页的步骤和第 127 页的“DIAL MODE (拨号模式)”。</li></ul>
电源已打开, 但无法传送。	<ul style="list-style-type: none"><li>• 确保接收方传真机有纸。</li><li>• 如果接收方传真机正处于人工模式但无话务员, 则将不能接收。</li><li>• 查看显示屏上是否有错误信息。</li><li>• 拿起听筒并检查是否听到拨号音。手动拨打接收方传真机号码, 确保其有所响应 (应该会听到传真信号音)。</li></ul>
接收方一端打印空白。	<ul style="list-style-type: none"><li>• 确保要传送的文件正面朝下放置在送纸器中。</li></ul>

对方收到的图像失真。	<ul style="list-style-type: none"> <li>• 电话线路上的噪音可能会导致失真。尝试重新发送文件。</li> <li>• 在您的传真机上复印文件。如果复印件也失真，则您的传真机可能需要维修。</li> </ul>
------------	---

## 传真接收故障

故障	解决方法
传真机不能自动接收文件。	<ul style="list-style-type: none"> <li>• 确保将接收模式设为 AUTO（自动）。</li> </ul>
接收传真时，输出的打印纸空白。	<ul style="list-style-type: none"> <li>• 确保将文件正确装入发送方传真机的送纸器中。复印或打印一份报告以确认您传真机的打印性能。</li> </ul>
收到的文件字迹模糊。	<ul style="list-style-type: none"> <li>• 要求对方使用更高对比度设置重新发送文件。</li> <li>• 如果打印出的其他文件也都字迹模糊，则可能需要更换墨粉盒（参见第 137 页）。</li> </ul>
收到的图像失真。	<ul style="list-style-type: none"> <li>• 电话线路上的噪音可能会导致失真。请对方尝试重新发送文件。</li> <li>• 在您的传真机上复印或打印一份报告。如果复印件或报告也失真，则您的传真机可能需要维修。</li> </ul>
接收传真时，所打印的文件图像的大小与纸张大小不匹配。	<ul style="list-style-type: none"> <li>• 确保选择了适当的接收比例设置（请参见第 129 页）。</li> </ul>

## 故障与解决方法

试图进行轮询时无法接收。	<ul style="list-style-type: none"><li>• 确保发送方传真机处于自动接收模式。</li><li>• 如果发送方传真机具有轮询安全性功能，请确保您的传真号码已输入到您的传真机（请参见第 28 页）和发送方传真机中。</li></ul>
--------------	--

### 复印故障



故障	解决方法
复印质量较差并且（或者）出现黑色垂直线。	<ul style="list-style-type: none"><li>• 扫描玻璃上的任何灰尘或杂质将导致在复印件和已发送的传真上出现黑点。按照第 133 页中的说明清洁扫描玻璃。</li></ul>
进行复印时，输出的页面空白。	<ul style="list-style-type: none"><li>• 确保原文件<b>正面朝下</b>放入送纸器中。</li></ul>
所打印的文件图像的尺寸与纸张尺寸不匹配。	<ul style="list-style-type: none"><li>• 确保已选择合适的放大 / 缩小设置（参见第 104 页）。</li></ul>
复印的文件字迹模糊。	<ul style="list-style-type: none"><li>• 调节对比度设置（参见第 60 页）。</li><li>• 如果打印出的其他文件也都字迹模糊，则可能需要更换墨粉盒（参见第 137 页）。</li></ul>



## 一般故障

故障	解决方法
显示屏上无显示。	<ul style="list-style-type: none"> <li>• 确保电源线正确插入电源插座中。</li> <li>• 将其他电器设备与电源插座连接以查看此插座是否有电。</li> </ul>
按下任何键后，传真机均无反应。	<ul style="list-style-type: none"> <li>• 如果您按键时无声音，请拔下电源线，至少等候 5 秒钟，然后重新将电源线插入。</li> </ul>
不能进行自动文件送纸。	<ul style="list-style-type: none"> <li>• 检查文件的尺寸和重量（请参见第 57 页）。</li> </ul>
打印出的文件字迹模糊。	<ul style="list-style-type: none"> <li>• 可能需要更换墨粉盒（请参见第 137 页）。</li> </ul>
打印页上每隔一定间隔出现黑点。	<ul style="list-style-type: none"> <li>• 硒鼓盒可能受损。更换硒鼓盒（请参见第 139 页）。</li> </ul>
打印页中有字符或部分图像缺失。	<ul style="list-style-type: none"> <li>• 卸下硒鼓盒（如第 139 页所述），用干棉签擦拭硒鼓（绿色圆筒）表面。如果用干棉签擦拭之后打印质量未提高，可以尝试将棉签用异丙醇或酒精浸湿。但是，除非完全有必要，否则请勿将棉签用异丙醇或酒精浸湿，因为这可能导致清洁之后打印的首页上出现污渍或污垢（这些污垢可能永远不能完全擦除）。</li> </ul>

## 信息与信号

### 显示信息

<p>ADD PAPER &amp;/ PRESS START KEY (添加纸张并按启动键)</p>	<p>检查打印纸。如果纸盘已空，请添加纸张，然后按下  键。如果纸盘中有纸，请确保纸张放置正确（取出纸叠，将其边缘对齐，然后重新放入纸盘），然后按下  键。</p>
<p>CONNECTION ERROR (连接错误)</p>	<p>由于您的本地网络通信问题而使扫描至电子邮件传送失败。通常这是由于电缆连接出了故障。确保电缆末端牢固插入 LAN 端口中。确保所使用的电缆正确并且质量好。确保您的路由器或集线器电源已打开。</p>
<p>CHECK E-MAIL SETTING (检查电子邮件设置)</p>	<p>由于电子邮件设置中尚未指定 SMTP 服务器或发件人地址，因而不能执行扫描至电子邮件传送（请参见第 36 页）。</p>
<p>COVER OPEN (机盖未盖好)</p>	<p>顶盖、前盖或侧盖打开。确保每个仓盖完全关闭（按下边角以确保每个仓盖完全锁住到位）。</p>
<p>DOCUMENT JAMMED (文件被夹住)</p>	<p>原文件被夹住。请参见第 152 页以清除夹纸。如果一次装入的纸张超过 30 页或装入的文件太厚，则会夹住文件（请参见第 57 页）。如果接受方传真机在您尝试发送传真时未正确响应，也可能会夹住文件。</p>
<p>DRUM LIFE OVER (硒鼓盒使用寿命结束)</p>	<p>需要更换硒鼓盒时，显示屏上出现此信息。</p>
<p>FAX RX IN MEMORY (来信存储)</p>	<p>由于需要更换墨粉盒、打印纸用完或夹纸，因此传真已被接收到存储器中。还有一条信息会与此信息交替显示以表明出现故障。问题解决之后，传真将自动打印出来。</p>

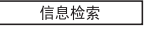
<p>HEATER HIGH (加热装置温度过高) / HEATER LOW (加热装置温度过低) / LASER ERROR (激光故障)</p>	<p>如果出现此信息, 则拔下电源线, 然后再将其插入。如果仍然出现此信息, 则致电维修部门。</p>
<p>LINE ERROR (线路错误)</p>	<p>传送或接收失败。按下  键清除信息, 然后重试。如果错误仍然存在, 请参见第 143 页中的 <i>线路错误</i>。</p>
<p>M: xx%</p>	<p>这表明当前已使用的传真机存储器的百分比。</p>
<p>M#xxx</p>	<p>正在扫描文件时出现此信息, 它表示分配给此任务的存储器编号 (此编号采用 “xxx” 形式表示)。当您在 FO-228CN 传真机上使用  键, 或在 FO-227CN 传真机上使用  键查看或取消任务时会出现此编号 (第 72 页)。</p>
<p>MEMORY FULL (存储器已满)</p>	<p>如果由于不能打印而使传真被接收至存储器中, 请解决问题以便继续打印 (参见第 75 页中的 <i>接收至存储器</i>)。如果由于启动了安全传真功能而使传真被保留在存储器中, 请按照第 88 页的说明打印传真。如果您尝试通过存储器广播传送或传送传真, 请参见第 107 页中的 <i>如果存储器已满</i>。如果要复印, 请参见第 105 页中的 <i>如果出现 [MEMORY IS FULL (存储器已满)]</i>。</p>
<p>OUT OF PAPER/ PRINT CANCELED (缺纸 / 打印取消)</p>	<p>由于纸盘中纸张已用完而使打印被取消。按任意键以清除该信息、添纸并重新执行打印任务。</p>
<p>PAPER JAMMED (卡纸)</p>	<p>打印纸被夹住。参见第 154 页。</p>
<p>RCVD FAX TRANSFER (接收到的传真传送)</p>	<p>启用传真至电子邮件 / 文件夹功能时会出现此信息 (第 114 页)。</p>
<p>RECALLING (重拨)</p>	<p>如果您试图通过自动拨号来发送传真, 但是对方线路正忙或其传真机未应答, 此信息会出现。您的传真机将自动尝试重拨。(请参见第 71 页中的 <i>自动重拨</i>。)</p>

RECEIVED SECURE FAX (接收安全传真)	由于启用了安全传真功能，收到的传真被保留至存储器中。输入安全代码打印传真（请参见第 88 页）。
SERVER ERROR (服务器错误)	由于传真机不能连接到您的邮件服务器或邮件服务器未响应，因而使扫描至电子邮件传送失败。确保 SMTP 服务器的设置正确（第 36 页）。如果您在 Web 页中配置了“POP before SMTP”设置，请确保这些设置正确。如果底行显示 [ <b>CABLE DISCONNECTED (电缆连接断开)</b> ]，请参见第 148 页的“CONNECTION ERROR (连接错误)”。
SERVER NOT FOUND/ CABLE DISCONNECTED (未找到服务器 / 电缆连接断开)	请参见第 148 页上的“CONNECTION ERROR (连接错误)”。
SERVER NOT FOUND/ DHCP (未找到服务器 / DHCP)	由于传真机不能自动获得 IP 地址，因而使扫描至电子邮件传送失败。重新启动路由器或其他作为 DHCP 服务器的设备。
SERVER NOT FOUND/ SMTP (未找到服务器 / SMTP)	由于为您的 SMTP 服务器输入的主机名称错误，因而使扫描至电子邮件传送失败。检查 SMTP 服务器设置（第 36 页）。
THERMISTOR ERROR (电热调节器错误)	如果出现此信息，则拔下电源线，然后再将其插入。如果仍然出现此信息，则致电维修部门。
TONER EMPTY (墨粉盒用尽)	必须更换墨粉盒。更换墨粉盒前无法进行打印。
TONER NEAR EMPTY (墨粉盒将要用完)	墨粉盒中的墨粉将要用完（大约可以打印 200 页）。
TX MEMORY FULL (传送存储器已满)	传送存储器已满。等到以前存储的传送任务完成后才可以开始建立新任务。要检查等待传送的任务，请参见第 72 页。



**音频信号**

连续音	3 秒钟	指示传送、接收或复印的结束。
断续音 (3 次哔声)	5 秒钟 (响 1 秒钟, 停 1 秒钟)	指示不完整的传送、接收或复印。

# 清除夹纸

## 清除被夹住的文件

如果在传送或复印过程中原文件送入方法错误，或者显示屏上出现 [DOCUMENT JAMMED]（发送卡纸），请先尝试按下  键。如果文件无法退出，请按照下面的说明取出文件。

### 1 打开操作面板。

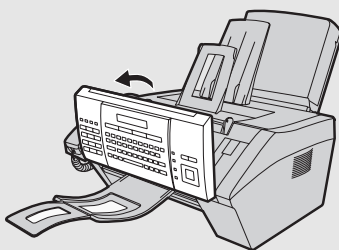

### 2 朝您的方向向下旋转手柄，然后向上提起手柄 (1) 和辊筒右端 (2)。取出文件 (3)。

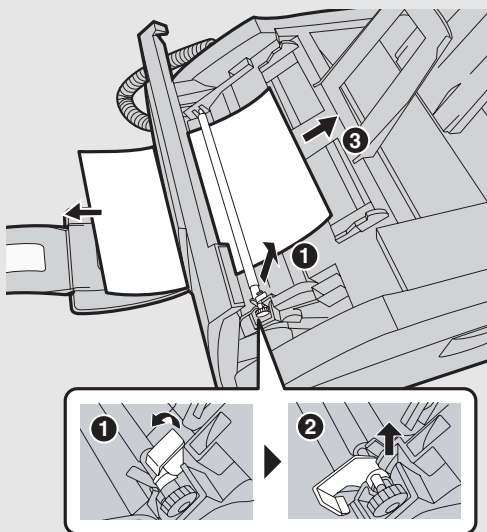

- 3** 确保辊筒左端正确插入其支架中 (❶)，然后将手柄和辊筒右端向下压 (❷)。重新向上和向里旋转手柄，然后向右轻按以便其卡入到位 (❸)。

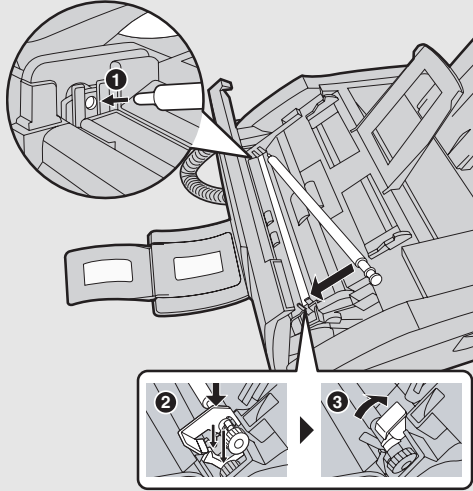

- 4** 关闭操作面板，方法是同时用力按下两侧，确保其在咔塔一声后就位。

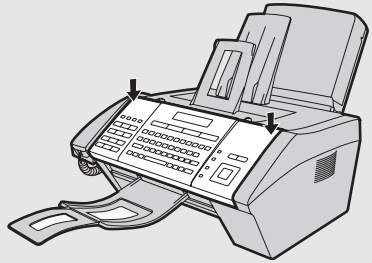

# 清除夹纸

## 清除被夹住的打印纸

### 1 打开传真机的顶盖。

- **警告!**

在操作期间，打印仓内的熔断器部件会变得很热。传真机工作之后，切勿触摸打印仓内部。

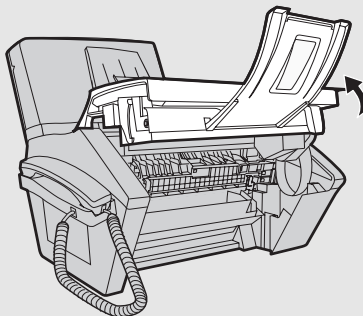

### 2 按下释放装置 (1) 然后打开前盖 (2)。

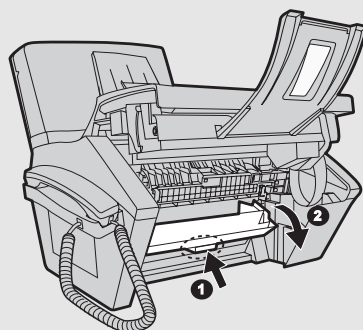

### 3 向下按两个加热装置辊筒释放手柄以便释放加热装置辊筒。

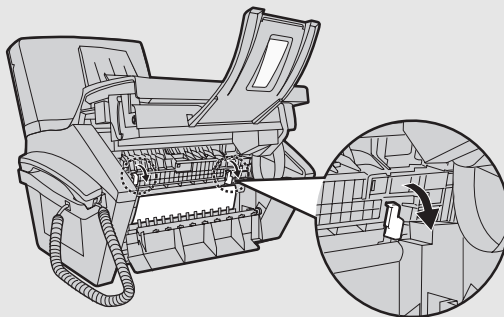

**4** 如果卡塞纸张从传真机前部伸出，则可轻轻地拉出。注意不要撕破纸张或将纸张碎片留在打印仓内。

- 如果清除了夹纸，请转至第 6 步。
- 如果用这种方法未能清除夹纸，请转至第 5 步。
- 注意不要触摸或让其他东西接触到硒鼓（绿色圆筒）。这样可能会损坏硒鼓。

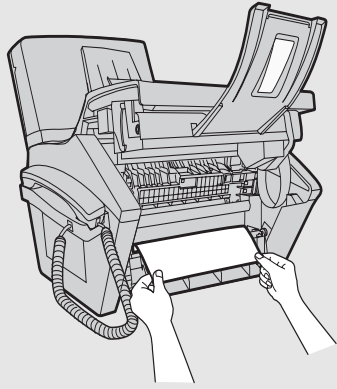

**5** 如果不能直接拉出夹纸，请打开侧盖并按如图所示方向转动白色旋钮退出夹纸。

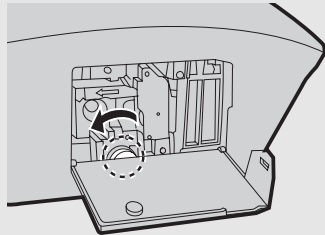
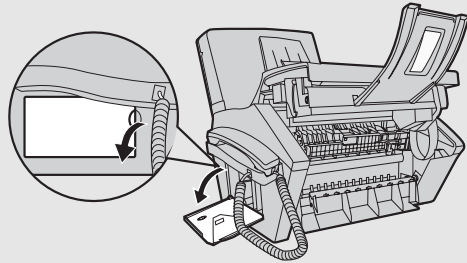

## 清除夹纸

- 6** 夹纸取出后，请将两个加热装置辊筒释放手柄向上推回**(1)**，关闭侧盖**(2)**（如果打开了），关闭前盖**(3)**，然后关闭顶盖**(4)**。

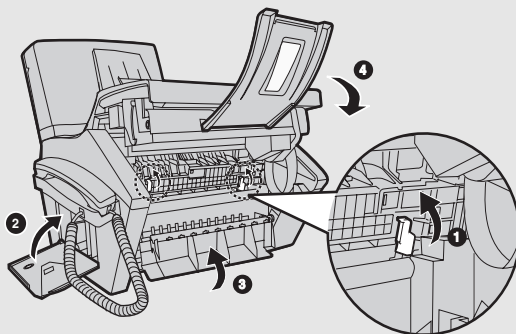

# 索引

## 英文字母

ECM 模式（误差修正模式），128  
IP 地址，34, 50

## A

安全传真，87  
按键提示音设定，128

## B

保留，75  
拨号  
    正常，62  
拨号模式，127  
拨号音检测，128

## C

成批页编号，63  
重拨，71  
    自动重拨，71  
重拨，自动，71  
传真机上的 Web 页，36  
传真信号接收，127  
传真至电子邮件 / 文件夹，114  
从应用程序打印，99  
存储器，替代接收，75  
存储器已满，149

## D

打印，97  
打印机驱动程序，安装，97  
打印设定，100  
打印纸，装入，26  
导纸板，46, 58  
电话线，19  
“电话线”插孔，19  
电源线，18  
电子邮件设定，36, 40  
电子邮件信息，47  
电子邮件选项，47  
电子邮件主题，47  
定时传送，123  
对比度，60

## F

发件人的名称和号码，输入，28  
发送等待功能，95  
分页复印件，129  
复印件，104

## G

管理员代码，77  
过滤传真，111

## H

呼叫限制，91  
活动一览表，130

## J

机壳，清洁，135  
夹纸，清除，152  
接收比例设定，129  
接收传真至电子邮件一览表，130  
接收模式  
    人工，31, 74  
    自动，31, 73  
解晰度，60  
精细优先设定，126

## K

卡塞，清除，152  
快速按键，使用电子邮件，47  
快速拨号号码，使用电子邮件，47

## L

铃声音量，32  
轮询，118

## M

免提音量，31  
墨粉盒  
    安装，21  
    更换，137  
目标地址一览表，130

# 索引

## R

人工接收模式, 31, 74  
日期, 设置, 29

## S

扫描玻璃, 清洁, 133  
扫描至 FTP, 52  
扫描至文件夹, 52  
设定一览表, 130  
声频信号, 151  
时间, 设置, 29  
双面扫描, 113  
送纸辊筒, 清洁, 136  
搜寻存储的电子邮件地址, 47

## W

网络

故障, 35  
检查连接, 34  
网络设置, 初始化, 51  
网络设置, 配置, 50  
网络设置一览表, 130  
文件, 最大扫描尺寸, 57  
文件格式, 48  
文件送纸器, 58  
文件限制, 58

## X

硒鼓盒

安装, 21  
更换, 139  
显示信息, 148  
线路错误, 143

## Y

页编号, 成批, 63  
用户鉴别, 79  
语音呼叫, 70

## Z

振铃次数设定, 127  
正常拨号, 62  
执行报告, 132  
    设定打印条件, 127  
中间色调设定, 60  
装入打印纸, 26  
装入文件, 58  
自动拨号号码  
    存储, 65  
    使用, 69  
自动打印 (活动报告), 128  
自动接收模式, 31, 73  
字母, 输入, 15  
组键, 存储, 108  
组键, 使用, 108  
组一览表, 130



### 警告

该产品包含一个低功率激光设备。为确保持续的安全性，切勿卸下任何护盖或尝试进入产品内部。请将传真机交给有资格的人员进行维修。

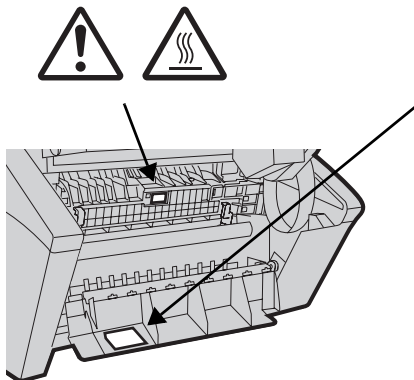

### 警告

打开和联锁装置失败时，会有看不见的激光辐射。避免暴露在激光束下。

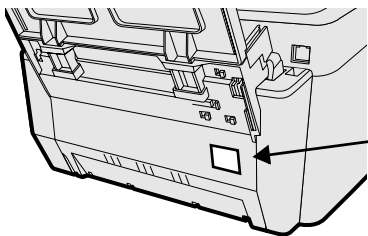

1类激光产品

本产品符合 IEC60825-1:2001

输出功率 : 0.15 mW ± 0.01mW  
激光波长 : 770 - 795 nm  
脉冲次数 : 12.00 μs/7 mm

## 产品中有毒有害物质或元素的名称及含量

部件名称		有毒有害物质或元素					
		铅 (Pb)	汞 (Hg)	镉 (Cd)	六价铬 (Cr (VI))	多溴联苯 (PBB)	多溴二苯醚 (PBDE)
主机	印刷电路板	×	○	○	○	○	○
	机壳	○	○	○	○	○	○
	机构部件	×	○	○	○	○	○
	连接部件	○	○	○	○	○	○
	配线	×	○	○	○	○	○
同包装物品、选装件		○	○	○	○	○	○
消耗品	墨粉盒	×	○	○	○	○	○
	硒鼓盒	×	○	○	○	○	○
<p>○：表示该有毒有害物质在该部件所有均质材料中的含量均在 SJ/T 11363-2006 标准规定的限量要求以下。                      ×：表示该有毒有害物质至少在该部件的某一均质材料中的含量超出 SJ/T 11363-2006 标准规定的限量要求。                      本表中以「×」所表示的物质，属于「欧盟 2003 年 2 月 RoHS 指令」中指出的以现在的科学观点来看该物质的去除或替代在技术上被认为是不可行的、且属于有关限制特定有害物质含有量的中华人民共和国（除台湾、香港和澳门外）「电子信息产品污染控制重点管理目录」对象产品以外的物质。</p>							
<p><b>环保使用期限：</b></p> <div style="display: flex; align-items: flex-start;">  <div> <p>本标志中的年数，是根据 2006 年 2 月 28 日公布的「电子信息产品污染控制管理办法」和 SJ/T 11364-2006 「电子信息产品污染控制标识要求」，适用于在中华人民共和国（除台湾、香港和澳门外）生产或进口的电子信息产品的「环保使用期限」。</p> <p>在遵守使用说明书中记载的有关本产品安全和使用上的注意事项、且没有其他法律、规定的免责事由的情况下，从在生产日开始的上述年限内，产品中的有毒、有害物质或元素不会发生外泄或突变，使用该产品不会对环境造成严重污染或对使用者人身、财产造成严重损害。</p> <p>「环保使用期限」不是安全使用期限。尤其不同于基于电气性能安全、电磁安全等因素而被限定的使用期限。</p> <p>产品在适当地使用后予以废弃时，希望依照有关电子信息产品的回收或再利用的法律或规定进行处理。</p> <p>注：该年限为「环保使用期限」，不是产品的质量保证期限。</p> <p>地球、电池、墨粉盒等附属品和产品一同包装的，产品和附属品的环保使用期限可能不同。</p> </div> </div>							

日本夏普株式会社