

brother

P-touch
普贴趣

TZ
TAPE

1010

用户手册

中文

www.brother-cn.net

中国印刷
LW2327001

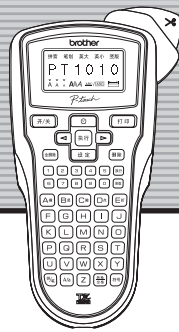

前言

使用 P-touch 1010，您可以制作出适用于各种用途的标签。通过选择不同的边框、字符尺寸和修饰设定，就可以设计出漂亮的自定义标签。另外，多种宽度和颜色丰富的标签色带可供选用、打印标签。使用前请仔细阅读本用户手册，并妥善保管以备将来查阅。

警告

- 请务必为本机使用指定的电压和推荐的 AC 电源适配器 (AD-24)，以防机器损坏或故障。
- 如遇雷雨天气，请立即拔出电源线并停止使用 P-touch。闪电可能会造成间接的触电危险。
- 切勿在高湿度的地方（如浴室）使用 AC 电源适配器。
- 切勿使电源线过载。
- 切勿在电源线上放置重物，或损坏电源线/插头。切勿用力弯折或拉拽电源线。从电源插座中拔出电源线时，请务必握住插头。
- 为防止火灾或触电，请确保将插头完全插入到电源插座中。切勿使用松散的插座。
- 切勿弄湿机器/AC 电源适配器/电源插头，如用湿手操作或在其上泼洒饮料。
- 切勿拆卸或改装机器/AC 电源适配器/电池。
- 使用或保存时如果发现任何异味、热量异常、变色、变形或任何异常情况，请立即断开 AC 电源适配器，卸下电池并停止使用机器。
- 切勿使用金属物体，如镊子或金属钢笔更换电池。

注意

- 为避免人身伤害，切勿触摸切刀单元的刀刃或靠近打印头的任何金属部分。
- 切勿对切刀杆施加过度的压力。
- 如果一段时间不使用机器，请卸下电池并断开 AC 电源适配器。（注释：断开电源超过 2 分钟后，显示屏中的所有文本和格式将丢失。语言、单位和时间/日期设定也将被清除。）
- 为避免电池泄漏或损坏，请确保正确装入电池。
- 为防止损坏或破损，切勿掉落或撞击机器/AC 电源适配器或在液晶屏上按压。
- 根据位置、材料和环境条件，标签可能会脱落或变得难以取下；标签的颜色可能会改变或转移到其它物体上。使用标签前，请检查环境条件和材料。
- 由于故障，P-touch 的维修或电池耗尽，记忆中的数据可能会丢失。

一般注意事项

- 切勿将 P-touch 用于本手册中所述功能之外的任何用途和目的。否则，可能会导致事故或机器损坏。
- 本机只能使用 Brother 的 TZ 系列色带。切勿使用没有 标记的色带。
- 切勿用酒精或其它有机溶剂来清洁机器。只需用软干布擦拭即可。
- 切勿用手指触摸打印头。清洁打印头时，使用软物擦拭（例如，棉棒）。
- 切勿在色带出口或 AC 电源适配器接口等处放置任何异物。
- 切勿将 P-touch 置于阳光直射处或雨中，靠近加热器或其它发热设备处、仪表盘或汽车的尾部，以及任何暴露于极高或极低温度、高湿度或灰尘多的地方。标准操作温度范围：(10°C 至 35°C)。
- 切勿尝试使用已用完的 TZ 色带盒打印标签。否则，会损坏打印头。
- 切勿拉扯色带盒出口伸出的标签，否则可能会损坏色带盒或 P-touch。

产品中有毒有害物质或元素的名称及含量

型号	有毒有害物质或元素					
部件名称	铅 (Pb)	汞 (Hg)	镉 (Cd)	六价铬 (Cr(VI))	多溴联苯 (PBB)	多溴二苯醚 (PBDE)
按键	○	○	○	○	○	○
机械装置	×	○	○	○	○	○
盖板	○	○	○	○	○	○
检测器	○	○	○	○	○	○
控制电路板	×	○	○	○	○	○
液晶显示	×	○	○	○	○	○
附件	○	○	○	○	○	○
印刷品	○	○	○	○	○	○
包装材料	○	○	○	○	○	○

备注：
○：表示该有毒有害物质在该部件所有均质材料中的含量均在 SJ/T11363-2006 标准规定的限量要求以下。
×：表示该有毒有害物质至少在该部件的某一均质材料中的含量超出 SJ/T11363-2006 标准规定的限量要求。
(由于技术或经济的原因暂时无法实现替代或减量)

兄弟(中国)商业有限公司

全国服务热线：95105369（只需支付市话费）
 服务时间：周一至周五 09:00 ~ 18:00（国定假日休息）
 解决方案中心：http://solutions.brother.com

[使用前的准备]

1 准备

电源和色带盒

- 1 按压机器顶端的粗糙区域，打开色带舱盖。如果已安装了色带盒，径直向上拉起将其卸下。同样，如果已安装了电池，将其卸下。
 • 更换电池或色带盒时，请确保电源已关闭。

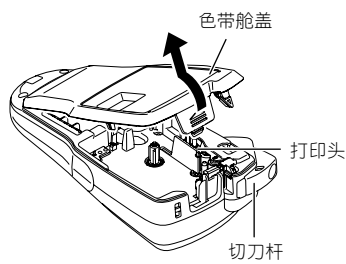

- 2 装入 6 节新的 7 号碱性电池 (LR03)，并确保电池的正负极方向正确。请务必使用全新的电池同时更换所有 6 节电池。

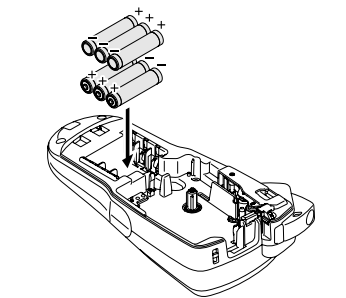

- 3 装入色带盒，并确保安装到位。

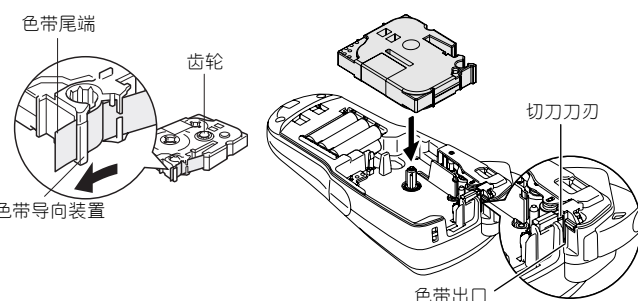

- 确保色带尾端正确通过色带导向装置。
- 如果碳带松弛，用手指沿色带盒上所示的方向转动齿轮。
- 本机只能使用 Brother 的 TZ 系列色带。

- 4 紧固地关闭色带舱盖，并确保安装到位。

安装色带后，送带一次（请参见送带），然后按切刀杆切断色带。

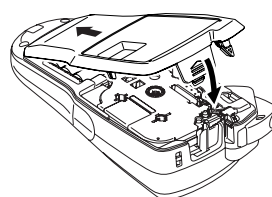

- 1 将适配器电源线上的插头插入到机器底端的适配器插孔。

- 2 将插头插入到最近的标准电源插座中。为了记忆备份，建议在使用 AC 电源适配器时也同时使用 7 号碱性电池 (LR03)。

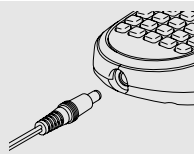

2 操作

键盘和液晶屏

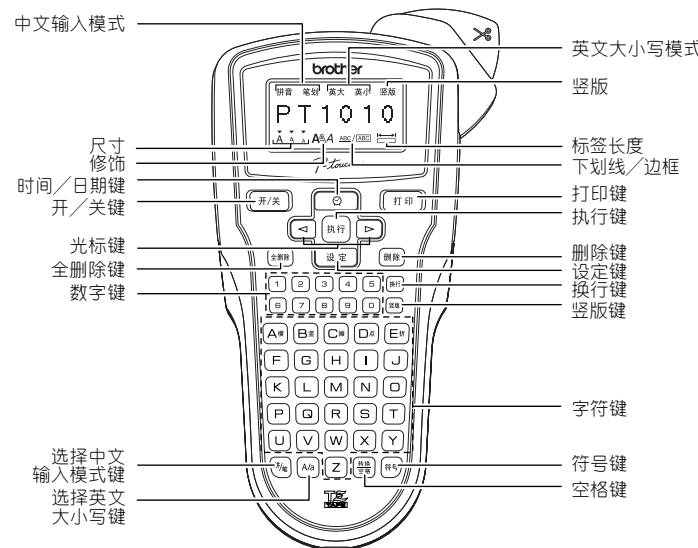

每行最多可输入 80 个字。但在液晶画面上，除行首的号码外，最多可显示 5 个字（在拼音输入模式的未确定状态下可显示 10 个字）。

初始设定

1 启动机器

使用 6 节 7 号碱性电池或选购的 AC 电源适配器为机器供电，然后按 。

2 设定日期 (年/月/日) 和时间 (时:分)

例：将日期和时间设定为 2008 年 5 月 1 日 12 时 00 分

[设置] → [时间 & 日期] [执行] → [时钟设置] [执行]。

日期 (年/月/日)
 年: YY → 月: MM → 日: DD →

输入“08” 输入“5” 输入“1”

时间 (时:分)
 时: hh → 分: mm →

输入“12” 输入“00”

也可以使用右光标键确认当前数字并移动到下一个设定。

- 如果 5 分钟内没有按下任何按键，机器将自动关机。
- 若要取消操作，按 。
- 若要恢复为默认设定，关闭机器，然后在按下 和 时按 打开机器电源。最后，松开 和 。

3 参考

故障排除

出错信息	原因和处理方法
电池电量低!	电池电量不足。用新电池更换。
请检查电池!	所安装电池的电量即将用尽。
错误的数值!	<ul style="list-style-type: none"> • 设定序号时，光标上无文本。 • 为序号选择了无效的字符。 • 为标签长度选择了无效的数字。
数据未输入!	<ul style="list-style-type: none"> • 在记忆中未保存数据的情况下尝试打印文本。 • 未输入文本时按下了打印键。 • 未输入文本时，尝试设定张数、序号、镜像或文本预览。
超过最大行数	<ul style="list-style-type: none"> • 输入行数超过允许行数。 • 根据色带宽度输入正确行数。
没有安装色带	在没有安装色带时尝试打印标签。
切刀出错!	在打印过程中按了切刀杆。
超过最大字数	已输入了字符的最大数量 (80 个字符)。
超过固定长度	文本长度超过所选标签长度或所选自动格式设定长度。
无边框打印?	在 3.5 mm 色带上使用了无效的边框设定进行打印。(按 无边框打印。按 取消。)
查无此码!	没有供转换选择用的汉字。请确认输入的内容，重新转换。

出现问题时的解决方法

问题	解决方法
开启机器后，显示屏没有任何显示。	<ul style="list-style-type: none"> • 检查是否正确装入了电池。 • 如果电池电量不足，请更换电池。 • 检查 AD-24 电源适配器是否正确连接。
打印出标签时，文本两侧的边距 (空间) 过大。	• 请参见本用户手册中的“[两端空白设定] (色带边距)”，并选择 [空白中] 或 [空白小] 以减小标签的边距。
不打印或打印出的字符不完整。	<ul style="list-style-type: none"> • 检查是否正确装入了色带盒。 • 如果色带盒已空，请更换色带盒。 • 检查色带舱盖是否正确关闭。
机器自己清除了设定。	<ul style="list-style-type: none"> • 电池电量可能不足。请更换电池。 • 断开电源超过 2 分钟后，显示屏中的所有文本和格式将丢失。时间/日期设定也将被清除。
打印的标签上出现一条水平空白线条。	• 打印头上可能附着了灰尘。卸下色带盒，使用干棉棒上下移动轻轻擦拭打印头。
机器被“锁定” (即，即使机器处于打开状态，按任意键都没有反应。)	<ul style="list-style-type: none"> • 关闭机器，然后在按下 和 时按 重新打开机器。最后，松开 和 。 • 注释：显示屏中的文本和格式被删除。时间/日期设定也将被清除。
尝试打印时电源关闭。	<ul style="list-style-type: none"> • 电池电量可能不足。请更换电池。 • 检查是否正确装入了电池。
无法正确送带或在机器中出现卡带情况。	<ul style="list-style-type: none"> • 检查色带尾端是否正确通过色带导向装置。 • 在打印过程中按了切刀杆。切勿在打印过程中触摸切刀杆。
需要将所有文本和格式设定清除以制作新标签。	• 按 并选择 [删除全部]。

规格

项目	规格
尺寸	107.4 mm (W) × 202.6 mm (D) × 56.6 mm (H)
重量	365 g (不包括电池和色带盒)
电源	6 节 7 号碱性电池 (LR03) 或选购的 AC 电源适配器 (AD-24)
色带盒	Brother TZ 系列色带 (宽度) : 3.5 mm、6 mm、9 mm、12 mm

附件 (所供附件因销售地区而异。)

附件	物料编号
色带盒	请参见随附的“色带目录”。
AC 电源适配器	AD-24
切刀单元	TC-5 (更换用)

如果切刀刀刃变钝或切刀止动器在重复使用后磨损，导致切刀不能顺畅切断色带，请使用可从授权的 Brother 分销商处获得的新切刀单元 (物料编号: TC-5) 将其更换。

1 输入文本

选择输入模式

拼音输入模式 总笔划输入模式

拼音输入模式:

总笔划输入模式:

切换大小写

大写 (AA) 开启 小写 (Aa) 关闭

大写:

小写:

输入文字

拼音输入模式 例: [上海]

输入: "SHANGHAI"

在输入拼音的韵母 ü 时, 请用 "v" 键代替。

总笔划输入模式 例: [刊]

输入: "A5"

输入 2 行文本

将光标移动到第 2 行开始处并按 。

为 2 行文本使用 9 mm 或 12 mm 宽的色带。

显示屏 标签图像

显示屏:

标签图像:

输入符号

组	符号	组	符号
A 标点	☼ @	P 通讯	☎
B 括号	『 』	Q 工作	📁 📎 📧
C 简称	@	R 吉祥	🍀
D 箭头	↔	S 喜怒哀乐	😄 😊 😐 😞
E 几何	◆ ▶ ☆	T 人物	👤 👩
F 单位	°C ¥	U 动物	🐶 🐱
G 数学	± √	V 食物	🍰 🍵
H 数字	Ⅰ Ⅳ ⑧	W 星座	♉ ♊

- 若要转到下一个组, 按 。
 - 若要取消操作, 按 。
- 以上罗列符号为机器中的部分内置符号。

清除

按删除键可以依次删除字母。

所有文本和设定都将被清除。

仅清除文本。

2 设计标签

尺寸

[尺寸大] [尺寸中] [尺寸小]

尺寸大 尺寸中 尺寸小

根据色带宽度自动调整文本尺寸。

修饰

[无] [粗体] [中空]

无 粗体 中空

[阴影] [斜体]

阴影 斜体

文字纵向排列 复原 (横向排列)

豎排 06经营企划书

字宽

[无] [x2] [x1/2]

全角 倍角 半角

下划线/边框

无 (初始设定值) [A 下划线] [B 直角] [C 圆角]

下划线 直角 圆角

[D 表格线] [E 标注] [F 装饰 1] [G 装饰 3]

表格线 标注 装饰 1 装饰 3

[H 花柄] [I 木纹] [J 回形针] [K 飘带]

花柄 木纹 回形针 飘带

[L 糖果] [M 礼花] [N 餐具] [O 笑脸]

糖果 礼花 餐具 笑脸

[P 飞机] [Q 卫星] [R 鲸鱼]

飞机 卫星 鲸鱼

无法在 3.5 mm 的色带上打印边框。

标签长度 (自动 / 30 - 300 mm)

也可以使用数字键输入长度来选择长度。

若要恢复为 [自动], 按 。

自动格式

可以从 5 种格式中选择标签长度来制作用于各种用途的标签。

应用	长度
CD/DVD	113 mm
SD 存储卡	25 mm
MS 记忆棒	32 mm
SM 存储卡	25 mm
CF 存储卡	35 mm

也可以使用以上菜单选项的快捷键, 详细请参见本页菜单标题右边的说明。例如: 选择 [修饰], 可按住设定键不放, 再按 2 键。

3 打印标签

文本预览

可以在打印前预览文本。

- 液晶屏会显示完整的文本和标签长度 (mm), 然后返回到原始的文本。
- 只可以对文本进行预览, 而不能预览字体、修饰、尺寸、下划线/边框或任何附加功能。

送带

执行送带时, 从机器中会输出 25 mm 空白标签, 用于旋紧色带。建议在发现色带松弛时, 执行该项操作。

打印

- 若要切断标签, 按机器右上角的切刀杆。
- 为防止色带损坏, 切勿在显示“正在打印”或“执行中”信息时尝试切带。
- 设定了不送带时, 会在打印后显示“送带吗?”。(请参见 [两端空白设定] (色带边距) 中 [不送带] 的注释。)

两端空白设定 (色带边距)

[空白大] / [空白中] / [空白小] 用于在文本的两侧留出相同的边距。

约25mm 约25mm 约25mm 约2mm 约2mm 约25mm 约4mm 约4mm

空白大 空白中 空白小

注意: 用剪刀沿打印点 (:) 裁减标签, 文字即可在标签上居中。

[不送带] 用于以最小边距打印一张以上的标签 <例 1>。也可以制作包含不同修饰文本的标签, 用一种修饰输入文本后按 。之后, 取消送带 (请参见下面的注释), 用另一种修饰输入第二个文本 <例 2>。

不送带 <例 1>

禁烟 禁烟 禁烟 禁烟 禁烟

<例 2>

禁烟 禁止吸烟

(送带并切割) (送带并切割)

- 使用切刀前要先送带, 否则文本的一部分可能会被切掉。
- 打印后, 会显示“送带吗? ”。按 送带。按 取消。
- 切勿尝试拉拽色带, 因为这样会损坏色带盒。

使用 [打印选择]

[张数]

每个标签最多可以打印 9 张。

也可以使用数字键输入数字来选择张数。

[序号]

每个标签打印后, 以 1 为单位增加所选序号就可以打印多张相同的文本。

例: 打印多张包含序号的标签 (0123、0124 和 0125)。

设定序号时, 选择需要打印的最高序号。

[镜像]

在 [镜像] 中使用透明色带, 这样当贴在玻璃、窗户或其它透明表面上时就可以从反方向正确地读出。

4 完成的标签

NO.05 批 发 商 如 匪 Ken@P-touch.com

亨利 王小楠 <市场部经理>

剥开标签背面的底纸即可粘贴使用。

有用的功能

文件 (记忆)

可以将原始标签保存在机器上。最多可以保存 3 个标签并在需要时调用打印。也可以编辑和覆盖保存的标签。

打印:

保存:

调用:

如果尝试向已保存有标签的序号保存标签, 会显示信息“覆盖吗? ”。按 保存新标签。按 取消。

时间/日期功能

只需按下按钮就可以为文本插入所需的时间和日期。有 7 种格式可用于打印时间和日期。

通过更改时钟设置就可以更改时间/日期的数字。

若要为文本添加时间/日期:

光标应定位在想要插入时间和日期的地方。

若要选择时间/日期的格式:

格式	例 (2008年5月1日 12时00分)	格式	例 (2008年5月1日 12时00分)
年 月 日	08 年 05 月 01 日	Y.M.D	08.05.01
Y/M/D hm	08/05/01 12:00	Y-M-D hm	08-05-01 12:00
Y/M/D	08/05/01	Y-M-D	08-05-01
Y.M.D hm	08.05.01 12:00		

若要更改时钟设置: 请参见“初始设定”的步骤 2。