

# Panasonic®

## 使用说明书

数码相机 /

镜头套装 / 双镜头套装

型号 **DMC-GF3CGK/DMC-GF3K GK**  
**DMC-GF3WGK**



使用前，请完整阅读本说明书。



本相机的使用的更详细的说明包含在提供的 CD-ROM 中的“高级功能使用说明书 (PDF 格式)”中。将其安装到 PC 上阅读。



VQT3Q92

亲爱的顾客，

我们很高兴能借此机会感谢您购买此款 Panasonic 数码相机。请仔细阅读本使用说明书，并将其妥善保管以备日后参考。请注意，您的数码相机的实际控件、元件、菜单项等看起来可能与本使用说明书的图例中所显示的略有不同。

请严格遵守版权法。

- 若非个人使用，复制先期录制的磁带、磁盘、其他出版物或播放材料都侵犯版权法。即使是个人使用，也严禁复制某些特定的材料。

## 安全注意事项

### 警告：

为了减少火灾、触电或产品损坏的危险，

- 请勿让本机遭受雨淋、受潮、滴上或溅上水，也不要将诸如花瓶等盛满液体的物品置于本机上。
- 请仅使用推荐的附件。
- 请勿卸下机身的前盖（或后盖）；机身内没有用户可维修的部件。需要维修时，请联系授权的维修人员。

电源插座应安装在设备附近并应易于触及。

### ■ 产品标识

产品	位置
数码相机	底部
电池充电器	底部

### ■ 关于电池

#### 注意

如果电池放置错误，有发生爆炸的危险。更换电池时，只能用与此相同的电池或制造商建议使用的同等类型的电池。根据制造商的说明处理废旧电池。

- 请勿将电池加热或接触明火。
- 请勿将电池长时间放置在门窗紧闭受阳光直射的汽车内。

#### 警告

电池有发生火灾、爆炸和灼伤的危险。请勿拆卸、加热至 60 °C 以上或焚烧。

## ■关于电池充电器

### 注意！

- 为了确保良好的通风条件，请勿将本机安装或置于书柜、壁橱或其他密闭的空间里。请勿让窗帘或任何其他物体堵塞通风孔，以免因过热而造成触电或火灾的危险。
- 请勿让报纸、桌布、窗帘等类似物品堵塞住本机的通风孔。
- 请勿将诸如点燃的蜡烛等明火火源置于本机上。
- 处理废弃电池时请尽量采取不破坏环境的方式。

- 连接了 AC 电源线时，电池充电器处于待机状态。只要电源线和电源插座相连，原电路就会始终“带电”。

### ■使用时的注意事项

- 请勿使用其他任何电缆，只使用随机提供的 AV 电缆。
- 请勿使用其他任何电缆，只使用随机提供的 USB 连接电缆。
- 请始终使用正品的 Panasonic HDMI mini 电缆（RP-CDHM15、RP-CDHM30；可选件）。  
部件号：RP-CDHM15 (1.5 m)、RP-CDHM30 (3.0 m)

### 使本机尽可能远离电磁设备（如微波炉、电视机、视频游戏机等）。

- 如果在电视机上方或其附近使用本机，本机上的图像和 / 或声音可能会受到电磁波辐射的干扰。
- 请勿在移动电话附近使用本机，否则可能会影响图像和 / 或声音的品质。
- 扬声器或大型电机产生的强磁场，可能会损坏拍摄的数据或使图像失真。
- 由微处理器产生的电磁波辐射，可能会对本机产生负面影响，以致干扰图像和 / 或声音。
- 如果本机由于受电磁设备的影响而停止正常工作，请关闭本机，并取出电池。然后，重新插入电池并开启本机。

### 请勿在无线电发射器或高压线附近使用本机。

- 如果在无线电发射器或高压线附近拍摄，拍摄的图像和 / 或声音可能会受到负面影响。

### - 如果看到此符号的话 -

#### 在欧盟以外其它国家的废物处置信息

此符号仅在欧盟有效。

如果要废弃此产品，请与当地机构或经销商联系，获取正确的废弃方法。



# 目录

安全注意事项 .....	2
标准附件 .....	5
元件的名称及功能 .....	7
关于镜头 .....	11
更换镜头 .....	12
安装肩带 .....	15
给电池充电 .....	16
• 充电 .....	16
• 大约工作时间和可拍摄的图像数量 .....	17
插入及取出记忆卡（可选件）/ 电池 .....	19
关于记忆卡 .....	20
• 关于本机可以使用的记忆卡 .....	20
设置日期/时间（时钟设置） .....	21
选择拍摄模式 .....	22
拍摄静态影像 .....	24
使用自动功能拍摄（智能自动模式） .....	25
轻松调整后拍摄（高级智能自动模式） .....	27
使用失焦控制功能拍摄 .....	28
使用喜欢的设置拍摄（程序 AE 模式） .....	29
录制动态影像 .....	30
回放图像 / 动态影像 .....	31
• 回放图像 .....	31
• 回放动态影像 .....	32
删除图像 .....	34
设置菜单 .....	35
• 设置菜单项 .....	36
补偿曝光 .....	38
通过指定光圈 / 快门速度进行拍摄 .....	39
• 光圈优先 AE .....	39
• 快门优先 AE .....	39
• 手动曝光模式 .....	40
阅读使用说明书（PDF 格式） .....	41
规格 .....	42

## 标准附件

在使用相机之前，请确认包装内是否提供了所有附件。  
产品号码以 2011 年 6 月时的为准。此后可能会有变更。

- 1 数码相机机身（在本使用说明书中称为**机身**。）
- 2 可互换镜头“LUMIX G 14 mm/F2.5 ASPH.”  
（在本使用说明书中称为**镜头**。购买时安在机身上。）
- 3 镜头盖（购买时安在可互换镜头上。）  
原产地：中国
- 4 可互换镜头“LUMIX G VARIO 14–42 mm/F3.5–5.6 ASPH./MEGA O.I.S.”  
（在本使用说明书中称为**镜头**。）  
原产地：中国
- 5 镜头遮光罩  
原产地：中国
- 6 镜头盖（购买时安在可互换镜头上。）  
原产地：中国
- 7 镜头后盖（购买时安在可互换镜头上。）
- 8 机身盖（购买时安在机身上。）
- 9 电池组（在本文中，称为**电池组**或**电池**）  
请在使用前给电池充电。  
原产地：中国
- 10 电池充电器（在本文中，称为**电池充电器**或**充电器**）  
原产地：中国
- 11 AC 电缆  
原产地：中国
- 12 AV 电缆  
原产地：中国
- 13 USB 连接电缆  
原产地：中国
- 14 CD-ROM
  - 软件：请使用它将软件安装到 PC 上。
- 15 CD-ROM
  - 使用说明书  
原产地：中国
- 16 肩带  
原产地：中国
- 17 触摸笔
  - 在本文中，SD 记忆卡、SDHC 记忆卡和 SDXC 记忆卡统称为**记忆卡**。
  - 部分附件使用了日本以外原产地的产品。
  - **记忆卡为可选件**。
  - 本使用说明书是以可互换镜头(H-H014)为例来进行说明的。关于[稳定器]、方向检测功能等不可用的功能，本使用说明书是以可互换镜头(H-FS014042)为例来进行说明的。
  - 如果不慎丢失了提供的附件，请向经销商或离您最近的服务中心咨询。（可以单独购买附件。）

1

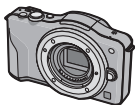

## DMC-GF3W \*3

## DMC-GF3C \*1

2



H-H014

3



VYF3371

## DMC-GF3K \*2

4



H-FS014042

5



VYC1009

6



VYF3201

7



VFC4315

## DMC-GF3K \*2

8



VKF4385

9

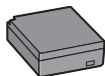

DMW-BLE9GK

10



DE-A98D

11



K2CA2YY00070

12



K1HY08YY0020

13



K1HY08YY0019

14



15



VFF0836

16



VFC4710

17



VGQ0C14

\*1仅 DMC-GF3C 中附属

\*2仅 DMC-GF3K 中附属

\*3仅 DMC-GF3W 中附属

6 VQT3Q92 (SCH)

# 元件的名称及功能

## ■机身

- 1 传感器
- 2 闪光灯
- 3 自拍定时器指示灯 / AF 辅助灯
- 4 镜头安装标记
- 5 镜头卡口
- 6 镜头锁定销
- 7 镜头释放按钮

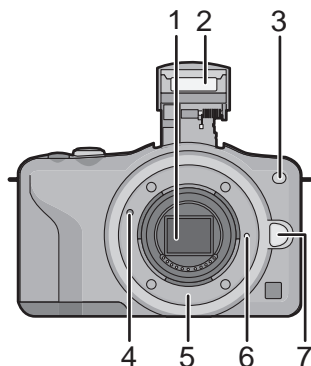

- 8 闪光灯打开按钮
- 9 触摸屏 / LCD 监视器
- 10 回放按钮
- 11 [Q.MENU/Fn] 按钮 / 删除 / 返回按钮
- 12 [MENU/SET] 按钮
- 13 控制转盘
- 14 指针按钮

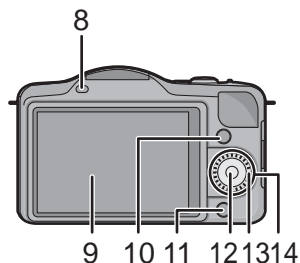

▲ / 曝光补偿按钮

▶ / WB (白平衡)

◀ / AF 模式按钮

▼ / [ 驱动模式 ] 按钮

图像拍摄模式下的此按钮可以让用户在以下选项之间进行选择。

单张 / 连拍 / 自动括弧式曝光 / 自拍定时器

15 肩带环

- 为了防止相机跌落，使用相机时请务必安装肩带。

16 [HDMI] 接口

17 [AV OUT/DIGITAL] 接口

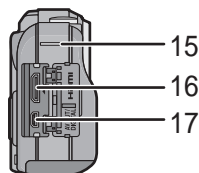

18 麦克风

- 请勿用手指挡住麦克风。

19 快门按钮

20 动态影像按钮

21 扬声器

- 请勿用手指挡住扬声器。

22 焦距基准标记

23 智能自动按钮

24 相机 ON/OFF 开关

25 状态指示灯

26 三脚架插座

27 记忆卡 / 电池盖

28 释放开关

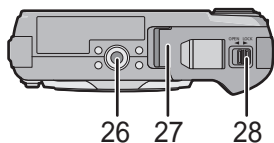
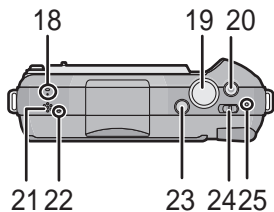



## ■ 镜头

**H-H014**  
**(LUMIX G 14 mm/F2.5 ASPH.)**

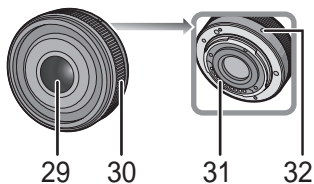

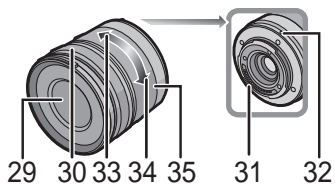

**H-FS014042**  
**(LUMIX G VARIO 14–42 mm/  
F3.5–5.6 ASPH./MEGA O.I.S.)**



- 29 镜头表面
- 30 聚焦环
- 31 触点
- 32 镜头安装标记
- 33 远摄
- 34 广角
- 35 变焦环

## 触摸屏

此触摸屏属于感知压力型。

<b>触摸画面</b> 是指触摸后离开触摸屏幕。	<b>拖动</b> 是指在不离开触摸屏幕的情况下的移动。
 <p>使用此操作来选择触摸屏上显示的图标或影像等。</p> <ul style="list-style-type: none"><li>•使用触摸屏选择功能时，请务必触摸所需图标的中央。</li></ul>	 <p>用于移动 AF 区域、操作滚动条等。也可以用于在回放过程中移动到下一个影像等。</p>

### 注意

- 如果使用市售的液晶保护膜，请按照保护膜附带的使用说明进行操作。（某些液晶保护膜可能会削弱可见性或操作性。）
- 如果使用了市售的保护膜，发现触摸屏没有反应时，触摸时可能需要**稍微用一点力**。
- 请勿使持拿本相机的手无意中对触摸屏施加压力。否则，可能会影响触摸屏操作。
- 请勿用圆珠笔等又尖又硬的前端按压 LCD 监视器。
- 请勿用手指甲进行操作。
- 当 LCD 监视器被指纹等弄脏时，请用软干布擦拭。
- 请勿划伤或用力按压 LCD 监视器。

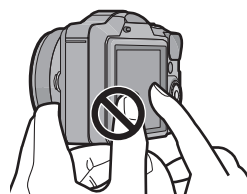

### ■关于触摸笔

进行复杂的操作时或用手指很难进行操作时，使用触摸笔（提供）会更方便。

- 请仅使用提供的触摸笔。
- 请勿将其放置在儿童可以触及的地方。

## 关于镜头

### ■微型 4/3™ 卡口规格的镜头

本机可以使用与微型 4/3 系统 (Micro Four Thirds System) 镜头卡口规格兼容的专用镜头 (微型 4/3 卡口)。



### ■4/3™ 卡口规格的镜头

通过使用卡口适配器 (DMW-MA1; 可选件) 可以使用 4/3 卡口规格的镜头。



## 更换镜头

通过更换镜头，表现的幅度扩大，相机的乐趣也扩大。请使用以下步骤更换镜头。

- 检查相机是否已关闭。
- 请在污垢或灰尘不多的地方更换镜头。

### 取下镜头

准备：安装镜头盖。

按镜头释放按钮 **(A)** 的同时，朝箭头指示的方向转动镜头直到停止为止，然后取下。

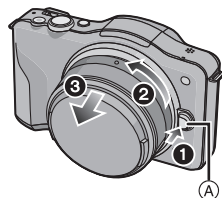

## 安装镜头

准备：从镜头上取下镜头后盖。

- 如果相机上安装了机身盖，请将其取下。

对准镜头安装标记 **(B)**（红色标记），然后朝箭头指示的方向转动镜头，直到发出喀哒声为止。

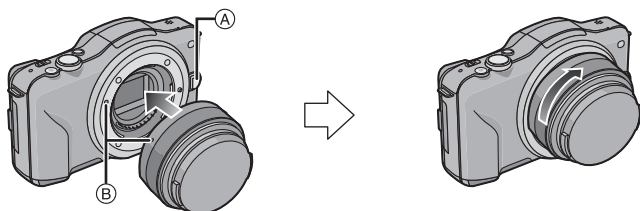

- 安装镜头时，请勿按镜头释放按钮 **(A)**。
- 请勿将镜头以倾斜着的状态安装到机身上，否则镜头卡口可能会被划伤。
- 拍摄时，请务必取下镜头盖。

### 注意

- 从相机机身上取下了镜头和机身盖时，请勿将手指插入卡口内。
- 为了防止灰尘或碎屑附着在相机机身的内部部件上，请将机身盖或镜头安装到相机机身的卡口上。
- 为了防止划伤触点，未安装时请将镜头后盖安装到镜头上或者将镜头安装到相机机身上。
- 携带时，为了保护镜头面，建议安上镜头盖。

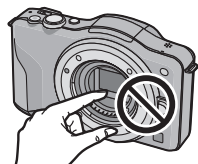

## 安装镜头遮光罩

在很强的日光或逆光条件下，使用镜头遮光罩可以减少镜头炫光和重影现象。镜头遮光罩会去掉多余的光线，并改善画质。

要安装随可互换镜头 (H-FS014042) 一起提供的镜头遮光罩 (花瓣型)

• 可互换镜头 (H-H014) 不带镜头遮光罩。

将镜头遮光罩的短的部分位于上下插入镜头，朝箭头指示的方向转动直到停止为止。

Ⓐ 对准标记。

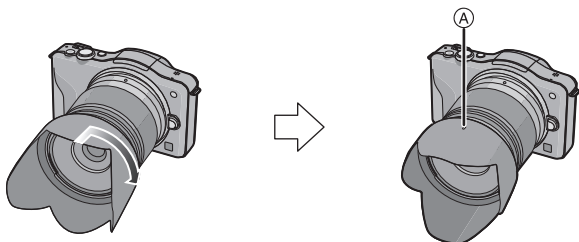

### 注意

• 暂时取下并携带镜头遮光罩时，请以相反的方向将镜头遮光罩安装到镜头上。

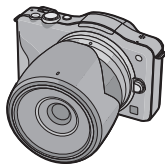

## 安装肩带

- 建议在使用相机时安装上肩带，以免相机跌落。

**1** 将肩带从相机机身上的肩带环中穿过。

Ⓐ: 肩带环

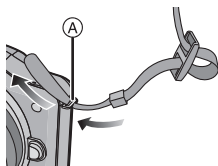

**2** 按照箭头指示的方向将肩带的末端从环中穿过，然后再从锁扣中穿过。

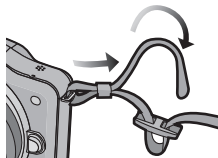

**3** 将肩带的末端从锁扣的另一侧的孔中穿过。

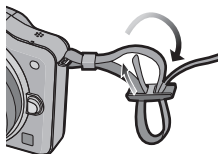

**4** 拉肩带的另一端，然后确认其不会松脱。

- 请执行步骤 **1** 至 **4** 安装肩带的另一端。

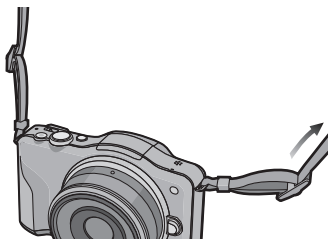

### 注意

- 请将肩带挂在您的肩膀上使用。
  - 请勿缠绕在颈部。
  - 否则可能会导致受伤或事故。
- 请勿将肩带放在婴幼儿可以接触到的地方。
  - 误将肩带缠绕在颈部可能会导致事故。

# 给电池充电

## ■关于本机可以使用的电池

本机可以使用的电池为 **DMW-BLE9GK**。

已经发现在某些市场购买时会购买到与正品非常相似的伪造电池。在这些伪造的电池中存在着不具备符合一定安全质量标准的保护装置的电池。若要使用这些电池，可能会引起火灾或发生爆炸。请知悉，我们对使用伪造电池而导致的任何事故或故障概不负责。要想确保产品的使用安全，建议使用正品的 **Panasonic** 电池。

- 请使用专用的充电器和电池。

## 充电

- 相机在出厂时，电池未充电。请在使用前给电池充电。
- 请在室内使用充电器给电池充电。

**1** 安装电池时，请注意电池的方向。

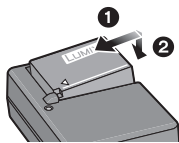

**2** 连接 AC 电缆。

- 充电完成后，请从电源插座上拔下充电器并取出电池。

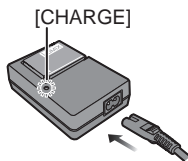

## ■关于 [CHARGE] 指示灯

点亮：充电过程中会点亮。

熄灭：充电正常完成时会熄灭。

## •[CHARGE] 指示灯闪烁时

- 电池温度过高或过低，建议在周围环境温度介于  $10^{\circ}\text{C}$  至  $30^{\circ}\text{C}$  的范围内重新给电池充电。
- 充电器或电池的端子变脏。在这种情况下，请用干布擦拭干净。



## ■ 充电时间

充电时间

约 180 分钟

- 显示的充电时间是电池完全放电后的充电时间。充电时间可能会根据电池的使用情况变化。炎热 / 寒冷的环境下的电池的充电时间，或长时间不使用的电池的充电时间，可能会比平时长。

## 大约工作时间和可拍摄的图像数量

### ■ 电池指示

电池指示显示在屏幕上。



- 如果剩余电池电量已经耗尽，该指示会变为红色并闪烁。（状态指示灯也会闪烁）请给电池充电或用充满电的电池更换。

### ■ 拍摄静态影像（基于 CIPA 标准，在程序 AE 模式时）

#### 使用可互换镜头 (H-H014) 时

可拍摄的图像数量

约 340 张

拍摄时间

约 170 分钟

#### 使用可互换镜头 (H-FS014042) 时

可拍摄的图像数量

约 320 张

拍摄时间

约 160 分钟

### 根据 CIPA 标准的拍摄条件

- CIPA 是 [Camera & Imaging Products Association]（相机与影像产品协会）的缩写。
- 温度：23 °C / 湿度：50%RH（当 LCD 监视器打开时。）
- 使用 Panasonic SD 记忆卡 (2 GB)。
- 使用提供的电池。
- 相机开机 30 秒后开始拍摄。
- 每 30 秒拍摄 1 次，每 2 次拍摄使用 1 次完全闪光。
- 每拍摄 10 次，关闭相机 1 次。放置相机，直到电池冷却下来。

可拍摄的图像数量根据拍摄的时间间隔发生变化。如果拍摄的时间间隔变长，可拍摄的图像数量会减少。[例如，每 2 分钟拍摄 1 次时，可拍摄的图像数量会减少到上述（基于每 30 秒拍摄 1 次）的图像数量的约 1/4。]

## ■ 录制动态影像

-[AVCHD] (在画质设置为 [FSH] 的情况下录制)

使用可互换镜头 (H-H014) 时	
可拍摄的时间	约 150 分钟
实际可拍摄的时间	约 75 分钟

使用可互换镜头 (H-FS014042) 时	
可拍摄的时间	约 130 分钟
实际可拍摄的时间	约 65 分钟

-[动态 JPEG] (在画质设置为 [HD] 的情况下录制)

使用可互换镜头 (H-H014) 时	
可拍摄的时间	约 160 分钟
实际可拍摄的时间	约 80 分钟

使用可互换镜头 (H-FS014042) 时	
可拍摄的时间	约 140 分钟
实际可拍摄的时间	约 70 分钟

- 这些时间是周围环境温度为 23 °C 和湿度为 50%RH 时的时间。请注意，这些时间是估计值。
- 实际可拍摄的时间是指重复将电源切换到 [ON]/[OFF]、开始 / 停止录制等动作时可拍摄的时间。
- 以 [动态 JPEG] 连续录制的动态影像最多高达 2 GB。屏幕上只显示 2 GB 的最长可以录制的时间。

## ■ 回放

使用可互换镜头 (H-H014) 时	
回放时间	约 270 分钟

使用可互换镜头 (H-FS014042) 时	
回放时间	约 250 分钟

## 插入及取出记忆卡（可选件） / 电池

- 检查是否已关机。
- 推荐使用 Panasonic 记忆卡。

**1** 朝箭头指示的方向滑动释放开关，打开记忆卡 / 电池盖。

- 请始终使用正品的 **Panasonic 电池 (DMW-BLE9GK)**。
- 如果使用其他品牌的电池，我们不能保证本产品的品质。

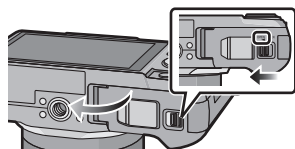

**2** 电池：注意电池方向，完全插入直到听到锁住的声音为止，然后确认是否被开关 (A) 锁住。要想取出电池，请朝箭头指示的方向滑开开关 (A)。

记忆卡：注意记忆卡插入时的方向，将记忆卡牢牢地完全插入直到听到“喀哒”声为止。要想取出记忆卡，请按压记忆卡直到发出喀哒声为止，然后平直抽出记忆卡。

ⓑ: 请勿触摸记忆卡的连接端子。

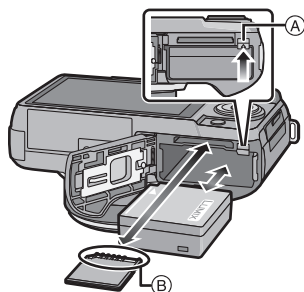

**3** **1**: 关闭记忆卡 / 电池盖。

**2**: 朝箭头指示的方向滑动释放开关。

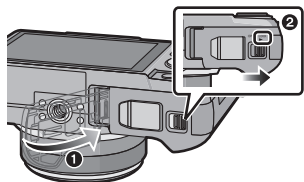

# 关于记忆卡

## 关于本机可以使用的记忆卡

本机可以使用符合 SD 视频标准的以下的记忆卡。

(在本文中,这些记忆卡统称为**记忆卡**。)

	特征
SD 记忆卡 (8 MB 至 2 GB)	<ul style="list-style-type: none"><li>•以[AVCHD]录制动态影像时,请使用SD速度等级*为“4级”以上的记忆卡。此外,以[动态JPEG]录制动态影像时,请使用SD速度等级为“6级”以上的记忆卡。</li><li>•SDHC记忆卡可以在与SDHC记忆卡或SDXC记忆卡兼容的设备上使用。</li><li>•SDXC记忆卡只能在与SDXC记忆卡兼容的设备上使用。</li><li>•使用SDXC记忆卡时,请确认PC和其他设备是否与其兼容。 <a href="http://panasonic.net/avc/sdcard/information/SDXC.html">http://panasonic.net/avc/sdcard/information/SDXC.html</a></li><li>•仅可以使用左侧列出的容量的记忆卡。</li></ul>
SDHC 记忆卡 (4 GB 至 32 GB)	
SDXC 记忆卡 (48 GB、64 GB)	

\* SD速度等级是关于连续写入的速度标准。请通过记忆卡上的标签等进行确认。

例如:

CLASS 4

4

CLASS 6

6

## 存取记忆卡

正在向记忆卡中记录图像时,存取指示点亮为红色。



- 当存取指示点亮时(正在写入、读取或删除图像、或者正在格式化记忆卡时),请勿关闭本机或者取出电池或记忆卡。此外,请勿使本机受到震动、撞击或静电。否则,可能会损坏记忆卡或记忆卡上的数据,本机可能无法再正常工作。如果由于震动、撞击或静电而使操作失败,请重新执行操作。

- 请在此网站上确认最新信息。

<http://panasonic.jp/support/global/cs/dsc/>

(本网站为英文网站。)

### 注意

- 请将记忆卡放在儿童接触不到的地方,以防儿童吞食。

## 设置日期 / 时间（时钟设置）

购买时，可以用以下步骤设置时钟。用 [设置] 菜单的 [时钟设置] 改变时钟设置。

有关详情，请阅读 PDF。

• 相机在出厂时，时钟没有被设置。

### 1 打开相机。

- 开启本机时，状态指示灯 ① 点亮。

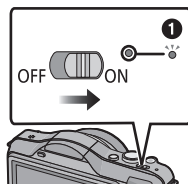

### 2 触摸 [时钟设置]。



### 3 触摸想要设置的项目（年 / 月 / 日 / 时 / 分），并使用 [▲]/[▼] 进行设置。

- 通过一直触摸着 [▲]/[▼]，可以连续切换设置内容。
- 触摸 [返回] 取消且不设置时钟。

要设置显示顺序和时间显示形式。

- 触摸 [格式] 可以显示设置显示顺序/时间显示形式的设置画面。



### 4 触摸 [设置] 进行设置。

### 5 在确认画面上触摸 [设置]。

# 选择拍摄模式

## 1 按 [MENU/SET]。

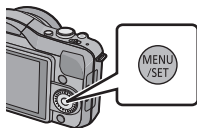

## 2 触摸 [拍摄模式]。

- 显示列出拍摄模式的画面。
- 在拍摄模式下，也可以通过触摸拍摄模式图标来显示拍摄模式的一览画面。



## 3 触摸想要选择的拍摄模式。

- 如果触摸 [i], [i] 会点亮，触摸了拍摄模式时，会显示拍摄模式的说明。触摸了 [返回] 时，会返回到列出拍摄模式的画面，[i] 会熄灭。

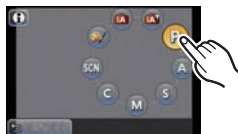

## ■ 基本模式

### 智能自动模式

使用由相机自动选择的设置进行拍摄。

### 高级智能自动模式

使用由相机选择的设置轻松符合您的喜好然后进行拍摄。

### 程序 AE 模式

使用您自己的设置进行拍摄。

## ■ 高级模式

### 光圈优先 AE 模式

根据设置的光圈值自动确定快门速度。

### 快门优先 AE 模式

根据设置的快门速度自动确定光圈值。

### 手动曝光模式

根据手动调整的光圈值和快门速度调整曝光。

### 自定义模式

使用本模式可以用预先登录的设置进行拍摄。

### 场景模式



使用本模式可以配合拍摄场景进行拍摄。

### 创意控制模式

一边确认影像效果一边拍摄。

拍摄模式：   **P**     

## 拍摄静态影像

• 按   将驱动模式设置到 。

**1** 选择拍摄模式。

**2** 半按快门按钮聚焦。

- Ⓐ 光圈值
- Ⓑ 快门速度

- 显示光圈值和快门速度。（如果没有获得适当的曝光，它会以红色闪烁，闪光灯启动时除外。）
- 由于 **[对焦优先]** 的初始设置为 **[ON]**，因此影像被正确聚焦时，才能拍摄图像。

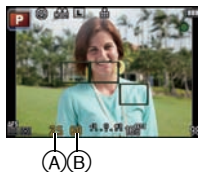

**3** 完全按下（再按下去）快门按钮，拍摄图像。





拍摄模式：**iA**

## 使用自动功能拍摄（智能自动模式）

相机会配合被摄物体和拍摄条件设置为最适当的设置。因此，建议初学者或想要依赖相机已有的设置进行轻松拍摄的用户使用本模式。

将拍摄模式设置为 **iA**。



- 可以通过触摸拍摄画面中的 **[AF]** 设置失焦控制。
- 触摸了被摄物体时，AF 追踪功能工作。也可以按指针按钮的 **◀** 然后半按快门按钮。
- **[对焦优先]** 被固定为 **[ON]**。被摄物体被正确聚焦时，才能拍摄图像。



### ■关于**iA**按钮

按 **iA** 按钮，可以在拍摄模式的智能自动 (**iA** 或 **iA+**) 模式和其他模式之间进行切换。

- 拍摄模式为 **iA** 或 **iA+** 时，**iA** 按钮点亮。（拍摄过程中，灯熄灭）



## ■ 场景判别

相机判别出最适当的场景时，相关场景的图标先以蓝色显示 2 秒，然后颜色变成通常的红色。



### 拍摄图像时

<b>iA</b> →	[i- 肖像]	• 仅当选择 [ <b>iA</b> ] 时
	[i- 风景]	
	[i- 微距]	
	[i- 夜间肖像]	
	[i- 夜景]	
	[i- 宝宝]*	
	[i- 日落]	

\* 将 [个人识别] 设置为 [ON] 时，在已经设置了所登录的人脸的生日的情况下，只有在检测出 3 岁以下的人物的脸部时才会显示 []。

### 录制动态影像时

<b>iA</b> →	[i- 肖像]
	[i- 风景]
	[i- 低照度]
	[i- 微距]

- 如果没有适合的场景，设置为 [**iA**]，并设置标准的设置。
- 选择了 []、 [] 或 [] 时，相机会自动检测出人脸，并调整焦点和曝光。（人脸探测）
- 当场景模式被判别为 []，并且相机判断出相机震动极少（例如使用了三脚架等）时，快门速度将比平常慢。请注意不要在拍摄时移动相机。
- 设置为 AF 追踪时，将会给指定的被摄物体选择最佳场景。
- [个人识别] 设置为 [ON]，并识别出与所登录的人脸相似的人脸时，[R] 会显示在 []、 [] 和 [] 的右上方。
- 由于以下条件，同一被摄物体可能会被判别成不同的场景。
  - 被摄物体条件：人脸的明暗、被摄物体的大小、被摄物体的颜色、到被摄物体的距离、被摄物体的对比度、被摄物体正在移动时
  - 拍摄条件：日落、日出、在低亮度条件下、相机发生手震时、使用变焦时
- 要想拍摄到预期的场景，建议用适当的拍摄模式进行拍摄。

拍摄模式：

## 轻松调整后拍摄（高级智能自动模式）

可以使相机设置最适合的亮度和颜色轻松符合您的喜好。本模式对于想要靠相机进行符合喜好的设置但不善于进行详细设置的客户很便利。

将拍摄模式设置为 。

- 除了可以设置亮度和颜色以外，高级智能自动模式与智能自动模式相同。



### 设置亮度

1 按  显示设置画面。

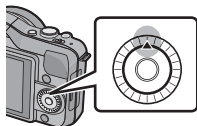

2 触摸滚动条进行设置。

- 可以调整影像的亮度。
- 也可以通过转动控制转盘来进行设置。
- 再次按指针按钮  会返回到拍摄画面。



### 设置颜色

1 按  (WB) 显示设置画面。

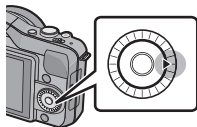

2 触摸滚动条进行设置。

- 这可以将影像的颜色从偏红色调整到偏蓝色。
- 也可以通过转动控制转盘来进行设置。
- 再次按指针按钮  会返回到拍摄画面。



拍摄模式：IA IA+ 3A

## 使用失焦控制功能拍摄

可以一边确认画面一边轻松设置背景的模糊程度。

**1** 触摸 [失焦控制] 显示设置画面。



**2** 触摸滚动条进行设置。

- 也可以通过转动控制转盘来进行设置。



**3** 拍摄图像或动态影像。

- 也可以通过触摸 [拍摄] 进行拍摄。
- 可以通过触摸 [结束失焦控制] 结束失焦控制操作。

拍摄模式：**P**

## 使用喜欢的设置拍摄（程序 AE 模式）

相机会根据被摄物体的亮度情况自动设置快门速度和光圈值。通过在 [拍摄] 菜单中改变各种设置，可以更自由地进行拍摄。

将拍摄模式设置为 **[P]**。

### 注意

• 在下列情况下，快门速度会在约 20 秒和 1/4000 秒之间被自动设置。

- [感光度] 设置为 [ISO160] 时。

- 光圈值设置为 F2.5 时 [当安装了可互换镜头 (H-H014) 时]。

- 光圈值设置为 F3.5 时 [当安装了可互换镜头 (H-FS014042) 时]。

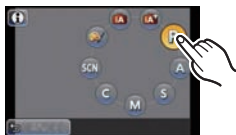

## 程序偏移

在程序 AE 模式下，可以改变预先设置的光圈值和快门速度而不改变曝光。这被称为程序偏移。

在程序 AE 模式下拍摄时，可以通过减小光圈值使背景变得更加模糊，或者通过减慢快门速度使拍摄的运动物体更具动感。

- 1 半按快门按钮，在屏幕上显示光圈值和快门速度值。
- 2 在显示数值期间（约 10 秒），通过转动控制转盘执行程序偏移。

• 在显示数值期间，每次按指针按钮 ▲ 都会在程序偏移和曝光补偿之间进行切换。

• 转动控制转盘可以显示 [曝光计] ②。

• 启动程序偏移后，屏幕上会显示程序偏移指示 ①。

• 要取消程序偏移，请关闭相机或者转动控制转盘直到程序偏移指示消失为止。

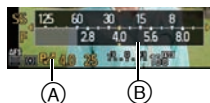

## 录制动态影像

可以录制与 AVCHD 格式兼容的全高清动态影像或以 Motion JPEG 格式录制的动态影像。

声音会以单声道进行录制。

录制动态影像时可用的功能会根据正在使用的镜头不同而有所不同，并且可能会录制上镜头的工作音。

可以进行适合于各模式的动态影像录制。

• 此处的画面是拍摄模式设置为 **[P]**（程序 AE 模式）时的示例。

### 1 通过按动态影像按钮开始录制。

- Ⓐ 录制经过的时间
- Ⓑ 可拍摄的时间

- 录制动态影像时，录制状态指示灯（红）Ⓒ 会闪烁。
- 录制动态影像时，请勿用手指或其他物体挡住麦克风。

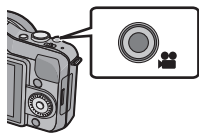

### 2 通过再次按动态影像按钮停止录制。

#### 注意

- 以 [AVCHD] 连续录制动态影像的最长时间为 13 小时 3 分 20 秒。屏幕最多只能显示 13 小时 3 分 20 秒。但是，根据剩余电池电量，在此之前录制可能会停止。
- 以 [动态 JPEG] 连续录制的动态影像最多高达 2 GB。屏幕上只显示 2 GB 的最长可以录制的时间。

# 回放图像 / 动态影像

## 回放图像

**1** 按 [▶]。



**2** 通过水平拖动画面前进或后退影像。

前进：从右向左拖动

后退：从左向右拖动

- 也可以通过按指针按钮的 ◀▶ 来前进或后退影像。
- 图像前进 / 后退的速度根据回放状态改变。
- 前进/后退图像后，一直将手指放在画面的左侧或右侧可以连续前进或后退图像。



（图像缩小显示）

### ■ 完成回放

再次按 [▶]、按动态影像按钮或半按快门按钮。

## 回放动态影像

- 可以用本机回放的动态影像的文件格式为 AVCHD 和 QuickTime Motion JPEG。
- 可以用本机回放的 AVCHD 格式的动态影像仅为用本机录制的 [AVCHD] 动态影像，以及用 Panasonic 数码相机 (LUMIX) 录制的 AVCHD 格式 (包括 [AVCHD Lite]) 的动态影像。

### 1 按 [▶]。



### 2 选择带动态影像图标 ([👤])、[📷] 的影像，然后触摸 [▶] 进行回放。

- Ⓐ 动态影像图标
- Ⓑ 动态影像录制时间



- 回放开始后，屏幕上显示回放经过的时间。  
例如，8 分 30 秒显示为 [8m30s]。
- 对于以 [AVCHD] 录制的动态影像，不会显示某些信息 (拍摄信息等)。
- 按指针按钮的 ▲ 可以回放动态影像。  
回放过程中的屏幕右下方的显示对应指针按钮的 ▲/▼/◀/▶。



## ■ 动态影像回放中的操作

### 1 通过触摸屏幕来显示控制面板。







- 如果在 2 秒内未执行任何操作，则将返回到初始状态。

### 2 通过触摸来操作控制面板。

	回放 / 暂停		停止
	快退		快进
	逐帧后退 (在暂停过程中)		逐帧前进 (在暂停过程中)
	提高音量		降低音量

\* 回放用创意控制模式的 [微型画效果] 录制的动态影像时不显示。

#### • 关于快进 / 快退回放

- 在回放过程中触摸  快进 (触摸  快退)。如果再次触摸  / ，快进 / 快退的速度会增加。(屏幕上的显示从  变为 。)
- 触摸  恢复到正常回放速度。
- 使用大容量记忆卡时，快退可能要比平常慢。

# 删除图像

一旦删除，图像就无法被恢复。

按 [▶]。



## 要删除单张图像

**1** 选择要删除的图像，然后触摸 [⏏]。



**2** 触摸 [删除单张]。

- 显示确认画面。  
通过选择 [是] 删除图像。



## 设置菜单

按 [MENU/SET] 时，显示 [拍摄模式] ① 和 5 个菜单 ② ([拍摄]、[动态影像]、[自定义]、[设置] 和 [回放])。在 5 种菜单中，既有可以根据您的喜好来设置拍摄或回放的菜单，又有可以更快乐、更容易地使用相机的菜单。特别是 [设置] 菜单，包含了与相机的时钟和电源相关的一些重要设置。在使用相机之前，请确认此菜单的设置。



菜单	设置的说明
 [拍摄]	使用此菜单可以设置正在拍摄的图像的高宽比、像素数等。
 [动态影像]	使用此菜单可以设置动态影像录制时的 [拍摄模式]、[录制质量] 等设置。
 C [自定义]	使用此菜单可以根据您的喜好来设置画面的显示及按钮操作等本机的操作。此外，可以登录变更的设置内容。
 [设置]	使用此菜单可以执行时钟设置、操作音调的设置以及使您更容易操作相机的其他设置。
 [回放]	使用此菜单可以对所拍摄的图像设置保护、剪裁或打印设置等。

## 设置菜单项

- 如果将[自定义]中的[恢复菜单]设置为[ON]，屏幕会显示在上次关闭本机前最后所选择的菜单项的画面上。  
购买时，此项被设置为 [ON]。

### 1 按 [MENU/SET]。

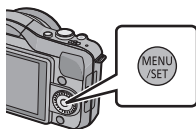

### 2 通过按 ▲/▼/◀/▶ 或转动控制转盘选择菜单。

- 也可以用触摸操作进行设置。



### 3 按 [MENU/SET] 显示菜单。

### 4 通过按 ▲/▼ 或转动控制转盘选择菜单项。

- 选择最下面的选项，然后按 ▼ 或转动控制转盘移动到下一个画面。

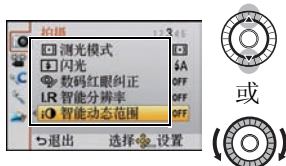

### 5 按 [MENU/SET]。

- 根据菜单项的情况，其设置可能不显示或者以不同的方式显示。

## 6 通过按 ▲/▼ 或转动控制转盘选择设置。

- 右图是将 [智能动态范围] 从 [OFF] 设置为 [HIGH] 的示例。



## 7 按 [MENU/SET] 进行设置。

### ■ 关闭菜单

按数次 [MENU/SET] 或半按快门按钮。

### ■ 切换到其他菜单

例如：从 [拍摄] 模式菜单切换到 [设置] 菜单

#### 1 按 ◀。

- Ⓐ 菜单切换图标

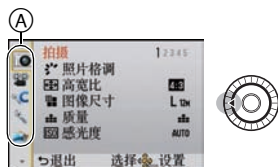

#### 2 按 ▼ 或转动控制转盘选择 [设置] 菜单图标 [ ]。

#### 3 按 ▶。

- 请继续选择菜单项进行设置。

## 补偿曝光

由于被摄物体和背景之间的亮度不同而无法得到合适的曝光时，请使用本功能。请看下面的示例。

曝光不足



曝光适当



曝光过度



正向调整曝光补偿。

负向调整曝光补偿。

**1** 按 ( ) 切换到曝光补偿操作。

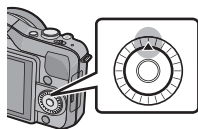

**2** 转动控制转盘进行曝光补偿。

- Ⓐ 曝光补偿值
- Ⓑ [曝光计]



- 选择 [0] 可返回到初始曝光。
- 转动控制转盘可以显示[曝光计]。(但是，在 SCN 模式下不显示。)

拍摄模式：**ASM**

## 通过指定光圈 / 快门速度进行拍摄

### 光圈优先 AE

想要突出焦点的背景时，请将光圈值设置为较高数值。想要柔和焦点的背景时，请将光圈值设置为较低数值。

**1** 将拍摄模式设置为 **[A]**。

**2** 转动控制转盘设置光圈值。

- 每次按指针按钮 **▲** 都会在光圈设置和曝光补偿之间进行切换。



### 快门优先 AE

想要给快速移动的物体拍摄出清晰的图像时，请设置较快的快门速度。想要创建追踪效果时，请设置较慢的快门速度。

**1** 将拍摄模式设置为 **[S]**。

**2** 转动控制转盘设置快门速度。

- 每次按指针按钮 **▲** 都会在快门速度设置和曝光补偿之间进行切换。



## 手动曝光模式

通过手动设置光圈值和快门速度决定曝光。  
手动曝光辅助显示在屏幕的下方以表示曝光。

**1** 将拍摄模式设置为 [M]。

**2** 转动控制转盘设置光圈和快门速度。

- 每次按指针按钮 ▲ 都会在光圈设置和快门速度设置之间进行切换。

Ⓐ 手动曝光辅助



### ■手动曝光辅助

	曝光适当。
	设置更快的快门速度或更大的光圈值。
	设置更慢的快门速度或更小的光圈值。

- 手动曝光辅助为近似值。建议在回放屏幕上确认图像。



## 阅读使用说明书（PDF 格式）

本相机的使用的更详细的说明包含在提供的 CD-ROM 中的“高级功能使用说明书（PDF 格式）”中。将其安装到 PC 上阅读。

### ■对于 Windows

**1** 开启 PC，插入包含使用说明书的 CD-ROM（提供）。

**2** 选择所需的语言，然后单击 [使用说明书] 进行安装。

**3** 双击桌面上的“使用说明书”快捷方式图标。

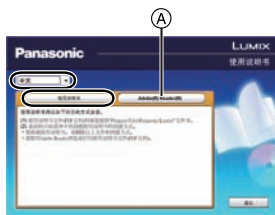

### ■使用说明书（PDF 格式）打不开时

要想浏览或打印使用说明书（PDF 格式），需要用到 Adobe Acrobat Reader 5.0 或更新版本或者 Adobe Reader 7.0 或更新版本。

插入包含使用说明书的 CD-ROM（提供），单击 A，然后按照画面上的信息进行安装。

（兼容的操作系统：Windows XP SP3/Windows Vista SP2/Windows 7）

•可以从下面的网站上下载您的操作系统可以使用的 Adobe Reader 版本，然后进行安装。

<http://get.adobe.com/reader/otherversions>

### ■要卸载使用说明书（PDF 格式）

请从“Program Files\Panasonic\Lumix\”文件夹中删除 PDF 文件。

### ■对于 Mac

**1** 开启 PC，插入包含使用说明书的 CD-ROM（提供）。

**2** 打开 CD-ROM 中的“Manual”文件夹，然后复制文件夹内所需语言的 PDF 文件。

**3** 双击 PDF 文件将其打开。

# 规格

## 数码相机机身 (DMC-GF3):

### 安全注意事项

电源：	DC 8.4 V
功耗：	2.3 W (拍摄时) [使用可互换镜头 (H-H014) 时] 2.4 W (拍摄时) [使用可互换镜头 (H-FS014042) 时] 1.5 W (回放时) [使用可互换镜头 (H-H014) 时] 1.6 W (回放时) [使用可互换镜头 (H-FS014042) 时]

相机有效像素	12,100,000 像素
影像传感器	4/3" Live MOS 传感器, 总像素数 13,060,000 像素, 原色滤光镜
数码变焦	最大 4×
延伸远摄转换 (每种高宽比的最大 图片尺寸除外)	ON/OFF 简单放大 (与其他厂家的镜头兼容)
聚焦	自动聚焦 / 手动聚焦, 人脸探测 / AF 追踪 / 23 点聚焦 / 1 点聚焦 / 精确定点 (可以进行触摸式聚焦区域选择)
快门系统	焦平面快门
连拍拍摄	
连拍速度	3.8 张 / 秒 (高速)、 2.8 张 / 秒 (中速)、 2 张 / 秒 (低速)
可连续拍摄的图像 数量	最多 5 张 (有 RAW 文件时) 取决于记忆卡的容量 (没有 RAW 文件时)
ISO 感光度 (标准输出感光度)	自动 / $\text{ISO}/160/200/400/800/1600/3200/6400$ (可以以每级 1/3 EV 进行改变)

最低照度	约 6 lx (使用智能低照度, 快门速度为 1/25 秒时) [使用可互换镜头 (H-H014) 时] 约 11 lx (使用智能低照度, 快门速度为 1/25 秒时) [使用可互换镜头 (H-FS014042) 时]
快门速度	60 秒至 1/4000 秒
测量范围	EV 0 至 EV 18
白平衡	自动白平衡 / 晴天 / 阴天 / 阴影 / 卤素灯 / 闪光灯 / 白色设置 1 / 白色设置 2 / 色温设置
曝光 (AE)	程序 AE (P) / 光圈优先 AE (A) / 快门优先 AE (S) / 手动曝光 (M) / 自动 曝光补偿 (每级 1/3 EV, -3 EV 至 +3 EV)
测光模式	多点测光 / 中央重点测光 / 定点测光
LCD 监视器	3.0" TFT LCD (3:2) (约 460,000 像素) (视场率约为 100%) 触摸屏幕
闪光灯	内置弹出式闪光灯 相当于 GN 6.3 (ISO160·m) 闪光范围: 约 50 cm 至 5.6 m [当安装了可互换镜头 (H-H014), 设置了 [ISO AUTO] 时] 闪光范围: 约 1.0 m 至 3.4 m [当安装了可互换镜头 (H-FS014042), 焦距为 18 mm, 设置了 [ISO AUTO], 高宽比设置为 [4:3] 时] 自动、自动 / 红眼降低、强制闪光开、强制闪光开 / 红眼降低、慢速同步、慢速同步 / 红眼降低、强制闪光关
闪光同步速度	等于或小于 1/160 秒
麦克风	单声道
扬声器	单声道

记录媒体	SD 记忆卡 /SDHC 记忆卡 /SDXC 记忆卡
图像尺寸	
静态影像	高宽比设置为 [4:3] 时 4000×3000 像素、2816×2112 像素、 2048×1536 像素 高宽比设置为 [3:2] 时 4000×2672 像素、2816×1880 像素、 2048×1360 像素 高宽比设置为 [16:9] 时 4000×2248 像素、2816×1584 像素、 1920×1080 像素 高宽比设置为 [1:1] 时 2992×2992 像素、2112×2112 像素、 1504×1504 像素
录制质量	
动态影像	[AVCHD] (带声音) 设置为 [FSH] 时：1920×1080 像素 (50i* 录制 / 约 17 Mbps) / 设置为 [SH] 时：1280×720 像素 (50p* 录制 / 约 17 Mbps) (* 传感器输出为 25 帧 / 秒) [动态 JPEG] (带声音) 设置为 [HD] 时：1280×720 像素 (30 帧 / 秒) / 设置为 [VGA] 时：640×480 像素 (30 帧 / 秒) / 设置为 [QVGA] 时：320×240 像素 (30 帧 / 秒)
画质	RAW/RAW+ 精细 /RAW+ 标准 / 精细 / 标准 / MPO+ 精细 /MPO+ 标准
录制文件格式	
静态影像	RAW/JPEG (基于“Design rule for Camera File system” (相机文件系统设计规范), 基于 “Exif 2.3”标准, 对应 DPOF) /MPO
带声音的动态影像	AVCHD/QuickTime Motion JPEG
接口	
数码	“USB 2.0” (高速)
模拟视频 / 音频	NTSC/PAL 兼容 (用菜单切换) 音频线路输出 (单声道)

端口	
[AV OUT/DIGITAL]	专用插口 (8 针)
[HDMI]	MiniHDMI C 型
尺寸	约 107.7 mm (宽) × 67.1 mm (高) × 32.5 mm (深) (不包括突出部分)
重量	约 319 g [ 包括可互换镜头 (H-H014)、记忆卡和电池 ] 约 429 g [ 包括可互换镜头 (H-FS014042)、记忆卡和电池 ] 约 222 g (相机机身)
工作温度	0 °C 至 40 °C
工作湿度	10%RH 至 80%RH

### 电池充电器 (Panasonic DE-A98D) :

安全注意事项

输入 :	AC ~ 110 V 至 240 V, 50/60 Hz, 0.15 A
输出 :	DC = 8.4 V, 0.43 A

### 电池组 (锂离子) (Panasonic DMW-BLE9GK) :

安全注意事项

电压 / 容量 :	7.2 V / 940 mAh
-----------	-----------------

**可互换镜头 (H-H014)****“LUMIX G 14 mm/F2.5 ASPH.”**

焦距	f=14 mm (相当于 35 mm 胶片相机 : 28 mm)
光圈类型	7 片控光片 / 圆形虹膜光圈
光圈范围	F2.5
最小光圈值	F22
镜头结构	5 组 6 片 (3 片非球面镜片)
聚焦距离	0.18 m 至 ∞ (从聚焦距离基准线开始)
最大影像倍率	0.1× (相当于 35 mm 胶片相机 : 0.2×)
光学影像稳定器	无
[O.I.S.] 开关	无
卡口	“微型 4/3 卡口 (Micro Four Thirds Mount)”
视角	75°
滤镜直径	46 mm
最大直径	约 55.5 mm
总长度	约 20.5 mm (从镜头的前端到镜头卡口的基准面)
重量	约 55 g

**可互换镜头 (H-FS014042)****“LUMIX G VARIO 14–42 mm/F3.5–5.6 ASPH./MEGA O.I.S.”**

焦距	f=14 mm 至 42 mm (相当于 35 mm 胶片相机 : 28 mm 至 84 mm)
光圈类型	7 片控光片 / 圆形虹膜光圈
光圈范围	F3.5 (广角) 至 F5.6 (远摄)
最小光圈值	F22
镜头结构	9 组 12 片 (1 片非球面镜片)
聚焦距离	0.3 m 至 ∞ (从聚焦距离基准线开始)
最大影像倍率	0.16× (相当于 35 mm 胶片相机 : 0.32×)
光学影像稳定器	可用
[O.I.S.] 开关	无 (在 [拍摄] 模式菜单中进行 [稳定器] 的设置。)
卡口	“微型 4/3 卡口 (Micro Four Thirds Mount)”
视角	75° (广角) 至 29° (远摄)
滤镜直径	52 mm
最大直径	约 60.6 mm
总长度	约 63.6 mm (从镜头的前端到镜头卡口的基准面)
重量	约 165 g

## 化学物质含有表

部件名称	有毒有害物质或元素					
	铅 (Pb)	汞 (Hg)	镉 (Cd)	六价铬 (Cr(VI))	多溴联苯 (PBB)	多溴二苯醚 (PBDE)
外壳、构造	○	○	○	○	○	○
镜头	×	○	○	○	○	○
印刷基板组件	×	○	○	○	○	○
液晶面板	○	○	○	○	○	○
电池组	×	○	○	○	○	○
电池充电器	×	○	○	○	○	○
AC 电缆	×	○	○	○	○	○
USB 连接电缆	○	○	○	○	○	○
AV 电缆	○	○	○	○	○	○

○：表示该有毒有害物质在该部件所有均质材料中的含量均在《SJ/T 11363 - 2006》规定的限量要求以下。  
 ×：表示该有毒有害物质至少在该部件的某一均质材料中的含量超出《SJ/T 11363 - 2006》规定的限量要求。  
 对于表示“×”的情况，属于欧盟 RoHS 指令的豁免项目。



与产品配套使用的**电池组**的环保使用期限为 5 年。

• G MICRO SYSTEM是LUMIX的镜头互换式数码相机系统, 基于微型 4/3 系统 (Micro Four Thirds System) 标准。

• Micro Four Thirds™ 和 Micro Four Thirds 标志是 Olympus Imaging Corporation 在日本、美国、欧盟和其他国家的商标或注册商标。

• Four Thirds™ 和 Four Thirds 标志是 Olympus Imaging Corporation 在日本、美国、欧盟和其他国家的商标或注册商标。

• SDXC 徽标是 SD-3C, LLC 的商标。

• AVCHD 和 AVCHD 标识是 Panasonic Corporation 和 Sony Corporation 的商标或注册商标。

• 由 Dolby Laboratories 授权制造。

• 杜比、Dolby 和双 D 标志是 Dolby Laboratories 的商标。

• HDMI、HDMI 标志和 High-Definition Multimedia Interface 是 HDMI Licensing LLC 在美国和其他国家的商标或注册商标。

• HDAVI Control™ 是 Panasonic Corporation 的商标。

• QuickTime和QuickTime的标志是Apple Inc.的商标或者注册商标。

• Adobe是Adobe Systems Incorporated在美国和/或其他国家的商标或注册商标。

• Mac 和 Mac OS 是在美国和其他国家注册的 Apple Inc. 的商标。

• Windows 和 Windows Vista是Microsoft Corporation在美国和/或其他国家的注册商标或商标。

• 本说明书中提及的其他公司名称和产品名称为各自公司的商标或注册商标。

本产品在本AVC专利许可证包的授权范围内, 许可消费者在个人及非商业性使用中: (1) 遵照AVC标准(“AVC Video”)编码视频, 和/或(2) 解码由从事个人及非商业性活动的消费者编码的AVC视频, 和/或解码从授权提供AVC视频的视频供应商处获得的AVC视频。除此之外的任何其他使用情况一律不授权或者不包含在内。其他信息可以从MPEG LA, LLC获取。

请访问 <http://www.mpegla.com>。

AVCHD™

DOLBY  
DIGITAL  
CREATOR

HDMI



VIERA  
Link

制造商: 松下电器产业株式会社

日本大阪府门真市大字门真 1006 番地

Web Site: <http://panasonic.net>

进口商: 松下电器(中国)有限公司

北京市朝阳区景华南街 5 号

远洋光华中心 C 座 3 层、6 层

原产地: 日本