



Lexmark X203n 和 X204n Series

用户指南

2009 年 3 月

www.lexmark.com

机器类型:

7011

型号:

200、215

目录

安全信息.....	11
了解打印机.....	12
感谢您选择本打印机！	12
查找有关打印机的信息.....	12
为打印机选择位置.....	13
打印机配置.....	14
扫描仪的基本功能.....	16
理解 ADF 和扫描仪玻璃.....	17
理解打印机控制面板.....	18
其他打印机设置.....	22
连接电缆.....	22
安装打印机软件.....	22
检验打印机设置.....	23
打印菜单设置页	23
打印网络设置页	23
在有线网络上安装打印机.....	24
最小化打印机对环境的影响.....	26
节省纸张和碳粉.....	26
使用再生纸	26
节省耗材	26
节省能源.....	27
使用 Eco 模式.....	27
调整“省电模式”	28
循环再生.....	28
回收 Lexmark 产品	28
循环再生 Lexmark 包装	28
返回 Lexmark 碳粉盒以再使用或循环再生	29
减少打印机噪音.....	29
加载纸张和特殊介质.....	30
设置“纸张尺寸”和“纸张类型”	30
配置 Universal 纸张设置.....	30
加载进纸匣.....	32

使用手动进纸器.....	35
纸张容量.....	37
纸张和特殊介质使用指南.....	38
纸张使用指南.....	38
纸张特性.....	38
不可接受的纸张.....	39
选择纸张.....	39
选择预印表单和信签.....	39
使用再生纸和其他办公用纸.....	39
保存纸张.....	40
支持的纸张尺寸、类型和重量.....	40
打印机支持的纸张类型和重量.....	40
打印机支持的纸张尺寸.....	41
打印.....	43
打印文档.....	43
在纸张的两个面上打印（双面打印）.....	43
打印特殊文档.....	44
使用信签的提示.....	44
使用透明胶片的提示.....	44
使用信封的提示.....	45
使用标签的提示.....	45
使用卡片纸的提示.....	46
打印信息页.....	46
打印字体样本列表.....	46
取消打印作业.....	47
从打印机控制面板取消打印作业.....	47
从计算机取消打印作业.....	47
复印.....	49
制作副本.....	49
进行快速复印.....	49
使用 ADF 复印.....	49
使用扫描仪玻璃复印.....	50
在纸张的两个面上复印（双面打印）.....	50
复印照片.....	51
使用特殊介质复印.....	52
复印到透明胶片.....	52
复印到信签.....	52
定制复印设置.....	53

从一种尺寸复印为另一种尺寸	53
缩小或放大副本	53
减淡或加深副本	54
调整复印质量	54
逐份打印副本	55
将多个页面复印到一张纸上	55
暂停当前的打印作业以制作副本	56
取消复印作业	56
提高复印质量	56
电子邮件	58
准备发送电子邮件	58
设置电子邮件功能	58
设置地址簿	58
使用“内嵌的 Web 服务器”创建电子邮件快捷方式	59
用电子邮件发送文档	59
使用键盘发送电子邮件	59
使用快捷方式号码发送电子邮件	60
使用地址簿发送电子邮件	60
取消电子邮件	61
传真	62
使打印机准备发送传真	62
初始传真设置	62
选择传真连接	63
连接到模拟电话线路	64
连接到 DSL 服务	64
连接到 PBX 或 ISDN 系统	64
连接到特色振铃服务	65
将打印机和电话或应答机连接到相同的电话线路上	66
连接到用于您所在国家或地区的适配器	67
连接到带有调制解调器的计算机	71
设置外发传真的名称和号码	72
设置日期和时间	73
发送传真	73
使用打印机控制面板发送传真	73
使用计算机发送传真	74
在预定时间发送传真	74
创建快捷方式	75
使用“内嵌的 Web 服务器”创建传真目标快捷方式	75
使用打印机控制面板创建传真目标快捷方式	75
使用快捷方式和地址簿	76

使用传真快捷方式	76
使用地址簿	76
定制传真设置.....	77
更改传真分辨率	77
减淡或加深传真	77
阻止垃圾传真.....	77
查看传真日志.....	78
取消外发的传真.....	78
理解传真选项.....	78
原始尺寸.....	78
内容	78
分辨率	78
浓度	79
提高传真质量.....	79
转发传真.....	79
扫描到计算机.....	80
扫描到计算机.....	80
理解扫描配置文件选项.....	81
提高扫描质量.....	82
使用 Scan Center 软件.....	83
理解 Scan Center 特性.....	83
理解打印机菜单.....	84
菜单列表.....	84
纸张菜单.....	84
“默认纸张来源”菜单	84
“尺寸/类型”菜单	85
“纸张纹理”菜单	87
“纸张重量”菜单	88
“自定义类型”菜单.....	88
“自定义扫描尺寸”菜单	89
Universal 设置菜单.....	90
报告菜单.....	90
“报告”菜单	90
设置菜单.....	91
“常规设置”菜单	91
“复印设置”菜单	93
“传真设置”菜单	94
打印设置.....	99
网络/端口菜单.....	102

“标准网络”或“网络 <x>”菜单	102
“网络报告”菜单	103
“网卡”菜单	104
TCP/IP 菜单	104
IPv6 菜单	105
USB 菜单	106
设置日期和时间	107
维护打印机.....	109
清洁打印机的外部	109
清洁扫描仪玻璃	110
清洁 ADF 分离辊	111
保存耗材	113
从网络计算机检查消耗品的状态	113
订购耗材	114
订购碳粉盒	114
订购感光鼓组件	114
更换耗材	115
更换碳粉盒	115
更换感光鼓组件	116
将打印机移动到其他位置	119
运输打印机	120
管理支持.....	121
查找高级网络连接和管理员信息	121
使用“内嵌的 Web 服务器”	121
查看报告	121
检查设备状态	121
设置电子邮件警报	122
还原出厂默认设置	122
疑难解答.....	123
检查无响应的打印机	123
打印机控制面板显示屏为空白或只显示菱形图案	123
打印、复印或扫描部分文档或照片	123
检查文档放置	123
检查纸张尺寸设置	123
重新安装碳粉盒。	123
理解打印机消息	124
关闭前部盖门	124

无效的引擎代码	124
用 <x> 加载 <来源>	124
Network/Network <x> (网络/网络 <x>)	124
正在编程引擎代码 请勿关闭电源	124
正在编程系统代码 请勿关闭电源	124
碳粉不足	124
Waiting (等待)	124
31.yy 更换有故障或缺少的碳粉盒	125
30 更换无效的再填充碳粉盒	125
32 更换不支持的碳粉盒	125
34 纸张尺寸小于打印尺寸	125
37 内存不足以逐份打印作业	125
38 内存已满	125
39 复杂页面, 一些数据可能未被打印	125
54 标准网络软件错误	125
54 网络 <x> 软件错误	126
56 标准 USB 端口已禁用	126
84 感光鼓组件使用寿命警告	126
84 更换感光鼓组件	126
88.yy 碳粉不足	126
200 - 250 卡纸	126
290 - 294 卡纸	127
840.01 扫描仪已禁用	129
840.02 扫描仪自动禁用	129
清除卡纸	129
避免卡纸	129
200 - 201 卡纸	131
202 卡纸	133
241 卡纸	135
251 卡纸	136
解决打印问题	137
不打印作业	137
不打印多语言 PDF	138
打印作业的时间超过预期	138
打印不正确的字符	138
不逐份打印大的作业	138
出现意想不到的页中断	139
解决复印问题	139
复印机不响应	139
扫描仪部件未关闭	139
复印质量很差	139
解决扫描仪问题	141
检查无响应的扫描仪	141
扫描失败	141

扫描时间太长或令计算机冻结	141
扫描图像质量很差	142
不能从计算机扫描	142
无法创建扫描配置文件	142
解决传真问题.....	143
不显示呼叫者 ID	143
不能发送或接收传真	143
能发送但不能接收传真	144
能接收但不能发送传真	145
接收的传真打印质量很差.....	145
解决进纸问题.....	146
频繁出现卡纸.....	146
清除卡纸后，卡纸消息仍然显示.....	146
解决打印质量问题.....	147
隔离打印质量问题	147
空白页	147
字符有锯齿或不平滑的边缘	148
图像被剪切	148
出现灰色背景.....	148
出现重影.....	149
页边距不正确.....	149
纸张卷曲.....	150
打印浓度太深.....	150
打印浓度太浅.....	151
打印歪斜.....	152
透明胶片或纸张上出现黑色或白色实线条纹.....	152
页面上出现水平条纹.....	153
页面上出现垂直条纹.....	153
页面上出现碳粉模糊或背景阴影.....	154
碳粉脱落.....	154
碳粉斑点.....	155
透明胶片的打印质量很差.....	155
“内嵌的 Web 服务器”不打开.....	156
检查网络连接.....	156
检查网络设置.....	156
联系客户支持.....	156
注意事项.....	157
产品信息.....	157
版本注意事项.....	157

能量消耗.....	160
索引.....	166

安全信息

将电源线连接到正确接地的电源插座上，所连接的电源插座与产品的距离不可太远，并且要符合使用方便的原则。

请不要在水边或潮湿的地方放置或使用此产品。

 **当心—可能的伤害：**本产品使用了激光装置。使用本文档中未曾提到的控制、调整或操作步骤，可能会产生危险性的辐射。

本产品打印过程中会使打印介质的温度上升，而温度上升可能会导致打印介质产生释出物。请阅读并理解操作说明书中有关正确选择打印介质的章节，以避免产生有害释出物。

 **当心—表面很热：**打印机的内部可能很烫。为降低被发热组件烫伤的危险，请在触摸前等待表面冷却。

请只使用随此产品提供的电源线或厂商的认可替代品。

将此产品连接到公共交换电话网络时，请只使用随此产品提供的通信线缆（RJ-11）或者 26 AWG 或更高的替代品。

请小心更换锂电池。

 **当心—可能的伤害：**如果不正确更换锂电池，可能会有爆炸危险。只能使用相同或同等类型的锂电池进行更换。不要再充电、拆解或焚烧锂电池。丢弃旧电池时应按照制造商的指导及当地法规进行处理。

 **当心—可能的伤害：**请按照下列指南来避免人身伤害或打印机损坏：

- 使用电源开关关闭打印机，然后从墙壁插座中拔掉电源线。
- 在移动打印机之前，断开打印机上的所有电源线和电缆。
- 使用打印机两边的把手来抬起它。
- 确认在放下打印机时您的手指不在打印机的下面。
- 在设置打印机之前，请确认在它周围有足够的空间。

 **当心—电击危险：**请确认所有的外部连接（例如以太网和电话系统连接）都正确地安装在各自标示的插口中。

本产品使用特定制造商的元件，并按照严格的世界安全标准来设计、测试及验证。有些零件的安全功能特征可能不一定很明显。对于更换其他厂家零件所造成的不良后果，制造商概不负责。

 **当心—可能的伤害：**请不要切割、扭曲、捆绑、挤压电源线，或者在电源线上放置重物。请不要使电源线磨损或受压。请不要将电源线塞在物体之间，例如家具和墙壁之间。如果发生了这些事情，可能会产生火灾或电击危险。请定期检查电源线，及时发现这种问题的迹象。在检查电源线之前，请先从电源插座上断开。

有关操作说明书中未提及的其他服务或维修，请向专业的服务人员咨询。

 **当心—电击危险：**当清洁打印机的外部时，为避免受电击的危险，请在操作之前先从墙壁插座中拔掉电源线并从打印机上断开所有电缆。

 **当心—电击危险：**在雷雨天气时，请不要使用传真功能。也不要再在雷雨天气时设置本产品，或者使用传真功能、电源线或电话线进行带电操作或线缆连接。

请保留这些安全指导。

了解打印机

感谢您选择本打印机！

我们努力确保它符合您的需求。

要立刻开始使用新的打印机，请使用随打印机附带的设置资料，然后浏览*用户指南*来了解如何执行基本任务。为最大限度利用打印机的功能，请仔细阅读*用户指南*，并确认检查我们网站上的最近更新。

我们致力于提供具有性能和价值的打印机，并且我们希望确定您感到满意。如果您在使用中遇到任何问题，我们经验丰富的支持代表将非常乐意帮助您快速解决问题。如果您有让我们做得更好的建议，请告诉我们。总之，我们所做的一切都是为了您，您的建议将帮助我们做得更好。

查找有关打印机的信息

您在查找什么？	在此查找
初始设置指导： <ul style="list-style-type: none">• 连接打印机• 安装打印机软件	设置文档—设置文档随打印机附带，也可以在 Lexmark 的 Web 站点： www.lexmark.com/publications 上找到。
使用打印机的其他设置和指导： <ul style="list-style-type: none">• 选择和保存纸张及特殊介质• 加载纸张• 根据打印机型号，执行打印、复印、扫描和传真任务• 配置打印机设置• 查看和打印文档及照片• 设置和使用打印机软件• 根据打印机型号，设置并配置网络上的打印机• 管理和维护打印机• 检查和解决问题	<i>用户指南</i> — <i>用户指南</i> 可在 <i>软件和文档 CD</i> 上找到。 如需更新，请检查我们的 Web 站点： www.lexmark.com/publications 。
使用打印机软件的帮助	Windows 或 Mac 帮助 —打开打印机软件程序或应用程序，然后单击 帮助 。 单击  来查看上下文敏感的信息。 注意： <ul style="list-style-type: none">• “帮助”随打印机软件一起自动安装。• 根据您的操作系统，打印机软件位于打印机“程序”文件夹中或桌面上。

您在查找什么？	在此查找
最新的补充信息、更新和技术支持： <ul style="list-style-type: none"> • 文档 • 驱动程序下载 • 在线聊天支持 • 电子邮件支持 • 电话支持 	Lexmark 支持 Web 站点—support.lexmark.com 注意： 选择您所在的地区，然后选择您的产品来查看适当的支持网站。您所在地区或国家的支持电话号码和营业时间可以在支持网站或随打印机附带的印刷的保证上找到。 记录下列信息（在商店收据上和打印机的背后），并在您联系支持人员时准备好它，以便他们能更快地为您服务： <ul style="list-style-type: none"> • 机器类型号码 • 序列号 • 购买日期 • 购买商店
保证信息	保证信息根据国家或地区而异： <ul style="list-style-type: none"> • 在美国—请参阅随此打印机包含在内，或在 support.lexmark.com 上的“有限保证声明”。 • 世界其他地方—请参阅随打印机附带的印刷的保证。

为打印机选择位置

在为打印机选择位置时，请留出足够的空间以便打开进纸匣、盖板和盖门。下面是重要事项：

- 确认室内气流符合 **ASHRAE 62** 标准的最新版本。
- 提供一个平坦、牢固和稳定的表面。
- 让打印机保持：
 - 远离空调、加热器或通风设备的直接气流
 - 避免直接日晒，极度潮湿或温度波动
 - 清洁、干燥、无灰尘
- 在打印机周围留出下列建议的空间以保证良好的通风：

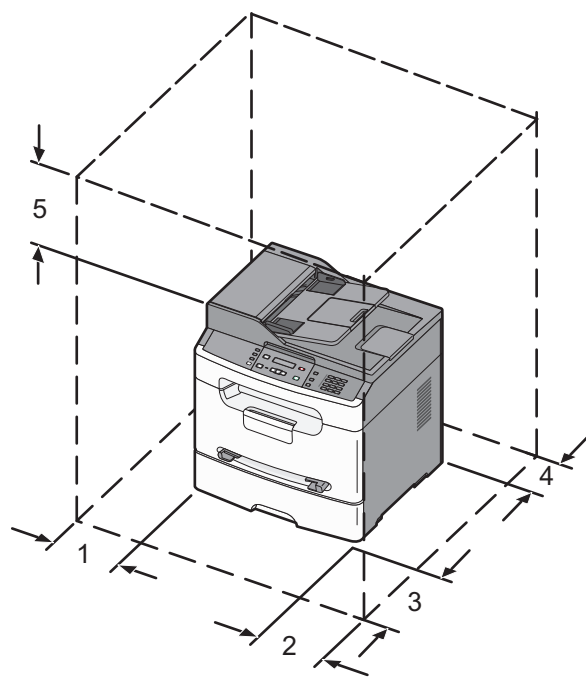

1	左边	31 厘米 (12 英寸)
2	右边	31 厘米 (12 英寸)
3	前面	41 厘米 (16 英寸)
4	后面	15 厘米 (6 英寸)
5	顶部	31 厘米 (12 英寸)

打印机配置

基本型号

下面的图示显示具有其基本功能或部件的打印机前部：

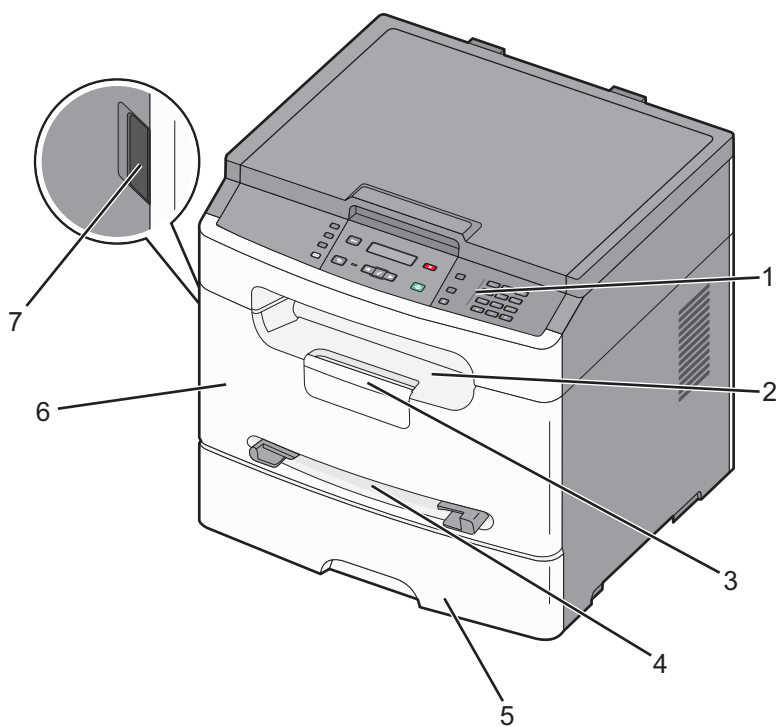

1	打印机控制面板
2	标准输出接纸架
3	挡纸板
4	手动进纸器
5	进纸匣 (250 页)
6	前部盖门
7	前部盖门释放按钮

已配置型号

下面的图示显示完整配置的打印机：

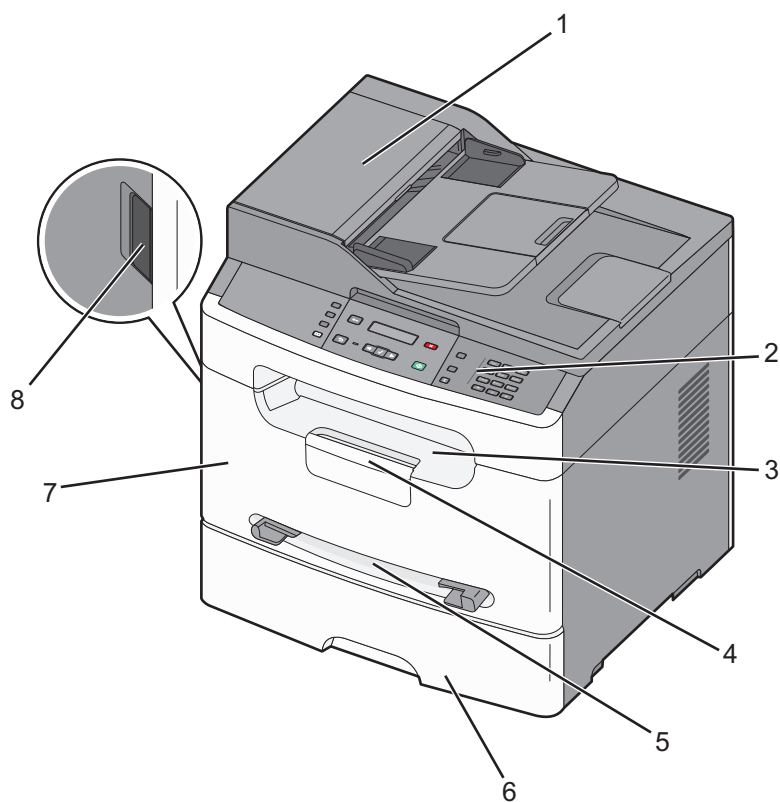

1	自动文档传送器 (ADF)
2	打印机控制面板
3	标准输出接纸架
4	挡纸板
5	手动进纸器
6	进纸匣 (250 页)
7	前部盖门
8	前部盖门释放按钮

扫描仪的基本功能

扫描仪提供复印、传真和扫描到网络功能。

注意： 传真仅在选定的型号上被支持。

您可以：

- 进行快速复印，或在打印机控制面板上更改设置以执行特定的复印作业。
- 使用打印机控制面板发送传真。
- 将传真同时发送到多个传真目标。
- 扫描文档并将它们发送到您的计算机或电子邮件地址。

理解 ADF 和扫描仪玻璃

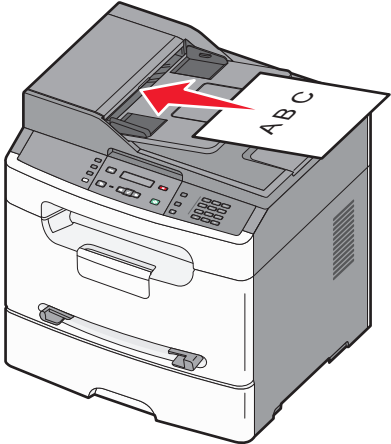
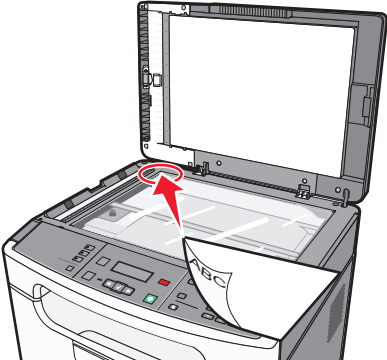
自动文档传送器 (ADF)	扫描仪玻璃
 <p>将 ADF 用于多页的文档。 注意： ADF 仅在选定型号上可用。</p>	 <p>将扫描仪玻璃用于单页、小物品（如明信片或照片）、透明胶片、照片纸或薄介质（如杂志剪报）。</p>

您可以使用 ADF 或扫描仪玻璃来复印或扫描文档。

使用 ADF

注意： ADF 仅在选定型号上可用。

ADF 可以复印或扫描多页。当使用 ADF 时：

- 将文档面朝上放入 ADF 中，让短边先进入。
- 在 ADF 输入托盘中最多可加载 30 张 75 克/平方米（20 磅）的普通纸张。
- 扫描尺寸范围从 139.7 毫米 x 210 毫米（5.5 x 8.3 英寸）至 215.9 x 355.6 毫米（8.5 x 14 英寸）。
- 扫描混合页面尺寸的文档（letter 和 legal）。
- 扫描的介质重量从 60 至 105 克/平方米（16 至 28 磅）。
- 请勿将明信片、照片、小物品、透明胶片、照片纸或薄介质（例如杂志剪报）放入 ADF 中。请将这些物品放在扫描仪玻璃上。

使用扫描仪玻璃

扫描仪玻璃能被用于扫描或复印单页或书页。当使用扫描仪玻璃时：

- 将文档面朝下放在扫描仪玻璃的左上角上。
- 扫描或复印文档的尺寸从 114.3 x 139.7 毫米（4.5 x 5.5 英寸）至 215.9 x 297.2 毫米（8.5 x 11.7 英寸）。
- 复印书本的厚度最多为 25.4 毫米（1.0 英寸）。

理解打印机控制面板

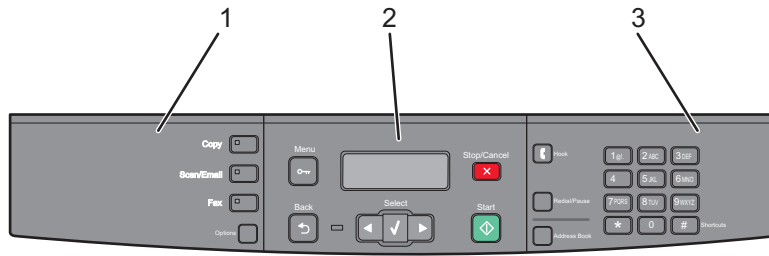

项目	描述
1	选择和设置 选择一项功能，如“复印”、“扫描/电子邮件”、“传真”或“选项”。当扫描到电子邮件时，使用地址簿。 注意： 传真模式在选定的打印机型号上不可用。
2	显示区域 查看扫描、复印、传真和打印选项，以及状态和错误消息。访问管理菜单；开始、停止或取消打印作业。
3	键盘区域 在显示屏上输入数字、字母或符号。在支持传真的打印机型号上访问“地址簿”或更改默认的传真设置。

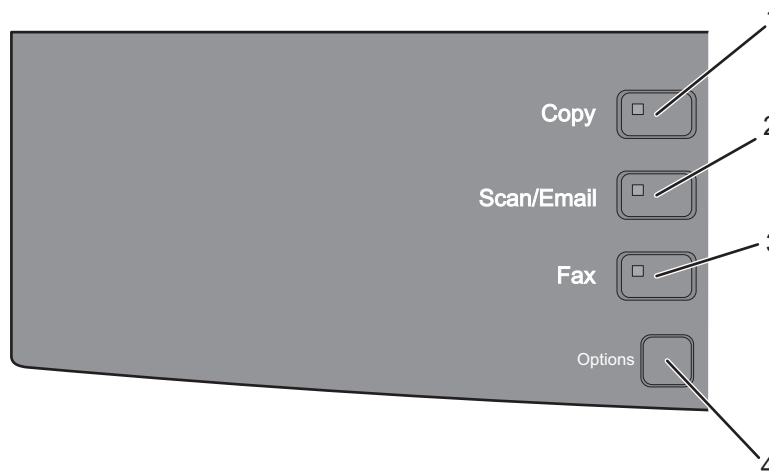



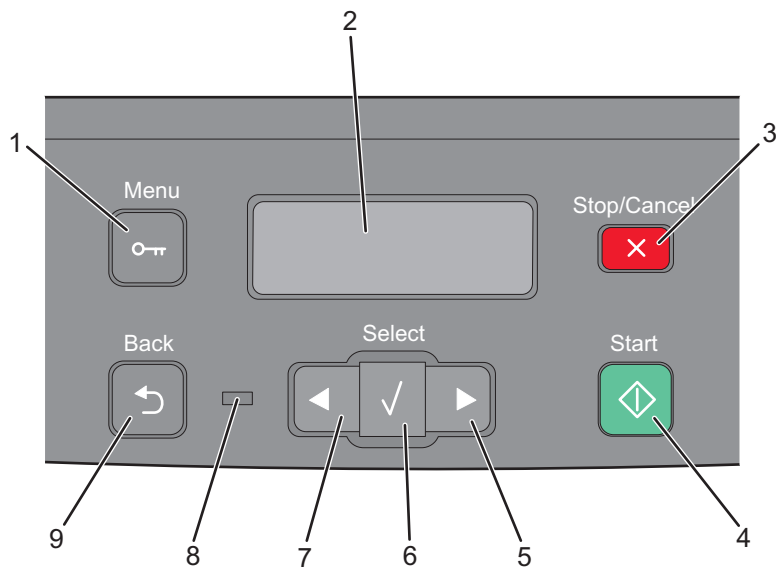



项目	描述
1	复印 进入复印功能
2	扫描/电子邮件 进入扫描或扫描到电子邮件功能
3	传真 进入传真功能 注意： 传真模式在选定的打印机型号上不可用。
4	选项 临时更改设置，如“原始尺寸”、“纸张来源”和“缩放”

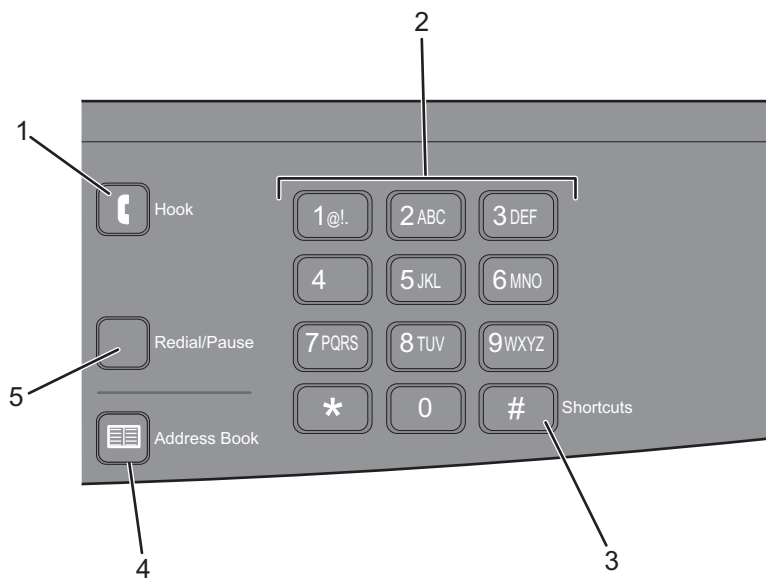



项目	描述	
1	菜单 	进入管理菜单
2	显示屏	查看扫描、复印、传真和打印选项，以及状态和错误消息
3	停止/取消 	<ul style="list-style-type: none"> • 停止打印 • 退出菜单并返回到就绪
4	开始 	启动复印、扫描或传真作业
5	向右箭头 	向右滚动
6	选择 	接受菜单选择和设置
7	向左箭头 	向左滚动

项目	描述	
8	指示灯	<ul style="list-style-type: none"> ● 关—电源已关闭。 ● 绿灯闪烁—打印机正在预热，处理数据或打印作业。 ● 绿灯长亮—打印机电源已打开，但是空闲。 ● 红灯闪烁—需要操作者干预。
9	返回	返回到前一级菜单



项目	描述	
1	免提 	按  来在发送传真时使线路摘机（就像拿起电话听筒）。按  一秒钟时间来挂断电话。 注意： 传真模式在选定的打印机型号上不可用。
2	键盘 	在显示屏上输入数字、字母或符号。
3	快捷方式 	进入快捷方式屏幕

项目		描述
4	地址簿 	访问任何已为传真和电子邮件编程的快捷方式（1-99）。 注意： 传真模式在选定的打印机型号上不可用。
5	重拨/暂停 	<ul style="list-style-type: none"> 按重拨/暂停按钮来在传真号码中造成 2 或 3 秒钟的拨号暂停。在“传真收件人：”字段中，“拨号暂停”用逗号（,）表示。 按重拨/暂停按钮将重拨传真号码。 此按钮仅在传真菜单中或使用传真功能时起作用。当在“传真”菜单、传真功能或主屏幕之外时，按重拨/暂停按钮会造成错误蜂鸣声。 注意： 传真模式在选定的打印机型号上不可用。

其他打印机设置

连接电缆

- 1 将电源线首先连接到打印机上，然后连接到墙壁插座上。
- 2 将打印机连接到计算机或网络上。
 - 对于本地连接，请确认在连接 USB 电缆之前先安装打印机 CD。
 - 对于网络连接，请在安装打印机 CD 之前连接以太网电缆。

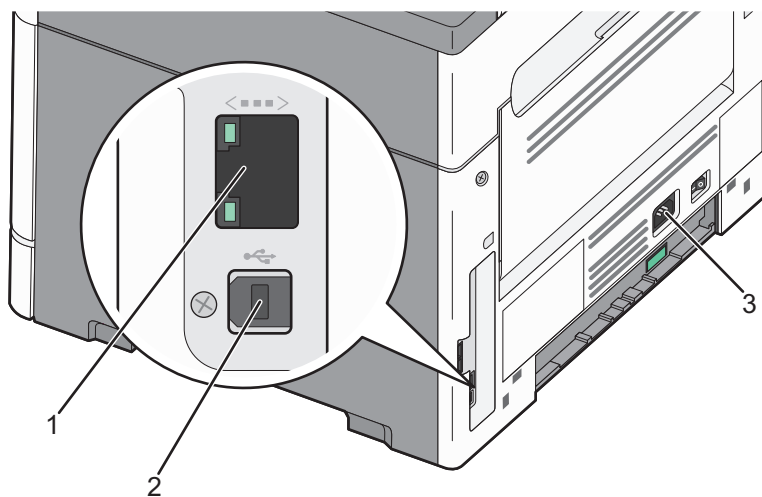

1	以太网端口
2	USB 端口
3	打印机电源线插座

安装打印机软件

打印机驱动程序是让计算机与打印机通信的软件。在初始打印机设置期间，打印机软件被典型安装。如果您需要在设置后安装软件，请按照下列指导进行操作：

对于 Windows 用户

- 1 关闭所有打开的软件程序。
- 2 插入 *软件和文档* CD。
- 3 从主安装对话，单击 **安装**。
- 4 按照屏幕上的指导进行操作。

对于 Macintosh 用户

- 1 关闭所有打开的软件应用程序。
- 2 插入 *软件和文档* CD。
- 3 从 Finder 桌面，双击自动出现的打印机 CD 图标。
- 4 双击 **安装** 图标。
- 5 按照屏幕上的指导进行操作。

使用万维网

- 1 转到 Lexmark 的 Web 站点：www.lexmark.com。
- 2 从 Drivers & Downloads（驱动程序和下载）菜单，单击 **Driver Finder**（驱动程序查找器）。
- 3 选择您的打印机，然后选择您的操作系统。
- 4 下载驱动程序并安装打印机软件。



检验打印机设置

如果您的打印机是网络型号并且连接在网络上，请打印网络设置页来检验网络连接。此页也提供帮助网络打印配置的重要信息。

打印菜单设置页



打印菜单设置页来查看当前的菜单设置。

注意：如果您没有更改任何菜单项设置，那么菜单设置页将列出所有的出厂默认设置。一旦您从菜单选择并保存了其他设置，它们将作为 *用户默认设置* 代替出厂默认设置。用户默认设置在您再次访问菜单，选择另一个值并保存它之前一直保持有效。

- 1 确认打印机的电源已经打开，并且出现**就绪**。
- 2 从打印机控制面板，按 。
- 3 按箭头按钮，直到出现**报告**，然后按 。
- 4 按箭头按钮，直到出现**菜单设置页**，然后按 。
当菜单设置页打印完成后，出现**就绪**。

打印网络设置页

如果打印机连接在网络上，打印一份网络设置页来检验网络连接。该页也提供帮助网络打印配置的重要信息。

- 1 确认打印机电源已经打开，并且出现**就绪**消息。
- 2 从打印机控制面板，按 。
- 3 按箭头按钮，直到出现**报告**，然后按 。

4 按箭头按钮，直到出现**网络设置页**，然后按 。

当网络设置页打印完成后，出现**就绪**消息。

5 检查网络设置页上的第一部分，并确认 **Status**（状态）为“**Connected**（已连接）”。

如果 **Status**（状态）为“**Not Connected**（未连接）”，表示 LAN 分接器可能不活动或网络电缆可能出现功能故障。请咨询系统支持人员以找到解决办法，然后再打印一份网络设置页。

在有线网络上安装打印机

请使用下列指导在有线网络上安装打印机。这些指导适用于以太网连接。

当您在有线网络上安装打印机之前，请确认：

- 您已经完成了打印机的初始设置。
- 已经使用适当类型的电缆将打印机连接到网络上。

对于 Windows 用户

1 插入**软件和文档 CD**。

等待“欢迎”屏幕出现。

如果 CD 在一分钟后还没有启动，请手动启动 CD：

a 单击 ，或单击**开始**，然后单击**运行**。

b 在“开始搜索”或“运行”框中，键入 **D:\setup.exe**，其中 **D** 是 CD 或 DVD 驱动器的盘符。

2 单击**安装打印机和软件**。

3 单击**同意**来同意许可协议。

4 选择**推荐**，然后单击**下一步**。

注意：要使用静态 IP 地址、IPv6 或脚本来配置打印机，请选择**自定义**，然后按照屏幕上的指导进行操作。

5 选择**有线网络连接**，然后单击**下一步**。

6 从列表中选择打印机厂商。

7 从列表中选择打印机型号，然后单击**下一步**。

8 从网络上找到的打印机列表中选择打印机，然后单击**完成**。

注意：如果您的已配置打印机没有出现在找到的打印机列表中，请单击**添加端口**，然后按照屏幕上的指导进行操作。

9 按照屏幕上的指导完成安装。

对于 Macintosh 用户

1 允许网络 DHCP 服务器分配一个 IP 地址给打印机。

2 从打印机打印网络设置页。如需有关打印网络设置页的信息，请参阅第 23 页“打印网络设置页”。

3 在网络设置页的 **TCP/IP** 部分中找到打印机 IP 地址。如果您为与打印机在不同子网上的计算机配置访问，您将需要 IP 地址。

4 安装驱动程序并添加打印机。

a 在计算机上安装 PPD 文件：

- 1 将**软件和文档CD**插入 CD 或 DVD 驱动器中。
- 2 双击打印机的安装程序软件包。
- 3 在“欢迎”屏幕上，单击**继续**。
- 4 在查看完自述文件后再次单击**继续**。
- 5 在查看完许可协议后单击**继续**，然后单击**同意**来接受协议中的条款。
- 6 选择“目标”，然后单击**继续**。
- 7 在“简易安装”屏幕上，单击**安装**。
- 8 键入用户口令，然后单击**好**。
所有的必需软件都被安装到计算机上。
- 9 当安装完成后，单击**重新启动**。

b 添加打印机：

- 对于 IP 打印：

在 Mac OS X 10.5 版本中

- 1 从 Apple 菜单，选择**系统预置**。
- 2 单击**打印和传真**。
- 3 单击**+**。
- 4 从列表中选择打印机。
- 5 单击**添加**。

在 Mac OS X 10.4 版本和更早的操作系统中

- 1 从 Finder 桌面，选择**转到 > 应用程序**。
- 2 双击**实用程序**。
- 3 双击**打印机设置实用程序**或**打印中心**。
- 4 从“打印机列表”，单击**添加**。
- 5 从列表中选择打印机。
- 6 单击**添加**。

注意：如果打印机没有出现在列表中，您可能需要使用 IP 地址来添加它。请与系统支持人员联系以获取帮助。

最小化打印机对环境的影响

Lexmark 一直致力于环境的可持续发展，并且不断地改善其打印机产品以减少它们对环境的影响。我们在产品设计中包含环保理念，设计生产的包装尽可能减少材料，并且提供收集和循环再生的计划。如需更多信息，请参阅：

- “注意事项” 章节
- Lexmark 网站上有关环境可持续发展的部分：www.lexmark.com/environment
- Lexmark 循环再生计划：www.lexmark.com/recycling

通过选择某些打印机设置或任务，您或许能够进一步减少打印机的影响。本章节概述可以获得更大环境效益的设置和任务。

节省纸张和碳粉

研究表明有 80% 之多的打印机的碳足迹与纸张使用有关。您可以通过使用再生纸和采纳下列打印建议来显著减少碳足迹，例如在纸张的两个面上打印，以及在一张纸的一个面上打印多个页面。

如需有关如何使用一个打印机设置来快速节省纸张和能源的信息，请参阅“使用 Eco 模式”。

使用再生纸

作为具有环保意识的公司，Lexmark 支持使用专为激光打印机用途而生产的再生办公用纸。如需有关适用于您的打印机的再生纸的更多信息，请参阅第39页“使用再生纸和其他办公用纸”。

节省耗材

有许多方法可让您减少在打印、复印或接收传真时使用的纸张和碳粉。您可以：

使用纸张的两个面

您可以控制对于打印的文档或副本是打印在纸张的一个面还是两个面上。如需更多信息，请参阅：

- 第43页“在纸张的两个面上打印（双面打印）”
- 第50页“在纸张的两个面上复印（双面打印）”

将多个页面放在一张纸上

您可以从“打印”对话框将多页文档中的最多 16 个连续页面打印在一张纸的一个面上。

要将多页文档的两个或四个连续页面复印到一张纸的一个面上，请参阅第55页“将多个页面复印到一张纸上”。

选择扫描

您可以通过扫描文档或照片，然后将它保存到计算机程序或应用程序来避免产生纸张输出。如需更多信息，请参阅：

- 第80页“扫描到计算机”
- 第59页“用电子邮件发送文档”

检查第一份草稿的正确性

在打印或制作文档的多份副本之前：

- 使用您可以从“打印”对话框、Lexmark 工具栏或打印机显示屏上选择的 Lexmark 预览特性来让您在打印之前查看文档将会产生的外观。
- 打印文档的一份副本来检查其内容和格式的正确性。

避免卡纸

仔细选择并加载纸张来避免卡纸。如需更多信息，请参阅第129页“避免卡纸”。

使用较低设置

使用较低设置，例如从“复印”或“输出”菜单选择较低的浓度设置。

节省能源

如需有关省电模式的其他信息，请参阅“注意事项”章节。





使用 Eco 模式

使用 Eco 模式可快速选择一个或多个减少打印机对环境影响的方法。







注意：请查看表格中的多个设置，当您选择 Eco 模式设置时它们会发生改变。

选择	来
能源	减少能源使用，尤其在打印机空闲的时候。 <ul style="list-style-type: none">• 在作业准备打印之前，打印机引擎马达不启动。您可能注意到在打印第一页之前有短暂的延迟。• 打印机在不活动一分钟之后进入省电模式。• 当打印机进入省电模式时，打印机控制面板显示屏上的灯关闭。• 扫描仪的灯仅在启动扫描作业时被激活。
纸张	关闭打印日志功能。
能源/纸张	使用所有与“能源”模式和“纸张”模式相关联的设置。
关	将出厂默认设置用于所有与 Eco 模式相关联的设置。此设置支持本打印机的性能规格。

要选择一个 Eco 模式设置：

- 1 从打印机控制面板，按 。
- 2 按箭头按钮，直到出现 **设置**，然后按 。
- 3 按箭头按钮，直到出现 **常规设置**，然后按 。
- 4 按箭头按钮，直到出现 **Eco 模式**，然后按 。
- 5 选择您需要的设置，然后按 。
出现 **正在提交更改**。

调整“省电模式”

- 1 确认打印机的电源已经打开，并且出现**就绪**。
- 2 从打印机控制面板，按 。
- 3 按箭头按钮，直到出现**设置**，然后按 。
- 4 按箭头按钮，直到出现**常规设置**，然后按 。
- 5 按箭头按钮，直到出现**超时**，然后按 。
- 6 按箭头按钮，直到出现**省电模式**，然后按 。
- 7 按箭头按钮来增加或减少打印机在进入“省电模式”之前的分钟数，然后按 。可用设置有“禁用”和 1 - 240 分钟的时间范围。

注意：“省电模式”设置也可以通过发布“打印机作业语言（PJL）”命令来进行调整。如需更多信息，请参阅可从 www.lexmark.com/publications 上获得的 *Technical Reference*（技术参考手册）

循环再生

Lexmark 提供收集计划及合乎环境要求的逐步循环再生办法。如需更多信息，请参阅：

- “注意事项”章节
- Lexmark 网站上有关环境可持续发展的部分：www.lexmark.com/environment
- Lexmark 循环再生计划：www.lexmark.com/recycling

回收 Lexmark 产品

要将 Lexmark 产品返回给 Lexmark 以回收利用：

- 1 请访问 Web 站点：www.lexmark.com/recycle。
- 2 查找您要回收的产品类型，然后从列表中选择您所在的国家。
- 3 按照计算机屏幕上的说明进行操作。

循环再生 Lexmark 包装

Lexmark 一直致力于尽量减少包装。较少的包装有助于确保 Lexmark 打印机以最有效和环保的方式进行运输，而且只有较少的包装材料需要处理。这些努力可减少温室气体排放，节约能源并节省自然资源。

Lexmark 纸板箱在存在瓦楞纸回收设施的地区是 100% 可回收的。这些设施在您所在区域内可能不存在。

Lexmark 包装中使用的发泡聚苯乙烯（EPS）泡沫在存在泡沫塑料回收设施的地区是可回收的。这些设施在您所在区域内可能不存在。如需有关 EPS 泡沫塑料回收地点的信息：

- 1 请访问 EPS Recycling International 的网站：www.epsrecycling.org/pages/intcon.html。
- 2 从列表中选择您所在的国家或地区，然后单击链接或使用提供的联系人信息。

当您返回碳粉盒给 Lexmark 时，您可以重新使用碳粉盒的包装箱。Lexmark 将循环再生包装箱。

返回 Lexmark 碳粉盒以再使用或循环再生

“Lexmark 碳粉盒收集计划”通过让 Lexmark 客户容易并且免费地将用过的碳粉盒返回给 Lexmark 以再使用或循环再生使得每年数以百万计的 Lexmark 碳粉盒免于填埋。返回给 Lexmark 的空碳粉盒 100% 都被再使用或重新制造以循环再生。用于返回碳粉盒的包装箱也同样可循环再生。

为返回 Lexmark 碳粉盒以再使用或循环再生，请按照随打印机或碳粉盒附带的指导进行操作，并使用预付费的运输标签。您也可以：

- 1 访问我们的 Web 站点：www.lexmark.com/recycle。
- 2 在“碳粉盒”部分中，从列表中选择您所在的国家。
- 3 按照计算机屏幕上的指导进行操作。





减少打印机噪音

请使用“静音模式”来减少打印机噪音。

注意：请查看表格中的多个设置，当您选择静音模式设置时它们会发生改变。

选择	来
开	减少打印机噪音。 <ul style="list-style-type: none">• 您可能注意到处理速度降低。• 在作业准备打印之前，打印机引擎马达不启动。您可能注意到在打印第一页之前有短暂的延迟。• 风扇以降速运转或被关闭。• 如果您的打印机有传真功能，传真声音被减低或禁用，包括那些由传真扬声器和振铃发出的声音。
关	使用出厂默认设置。此设置支持本打印机的性能规格。

要选择一个“静音模式”设置：









- 1 从打印机控制面板，按 。
- 2 按箭头按钮，直到出现**设置**，然后按 。
- 3 按箭头按钮，直到出现**常规设置**，然后按 。
- 4 按箭头按钮，直到出现**静音模式**，然后按 。
- 5 选择您需要的设置，然后按 。
出现**正在提交更改**。

加载纸张和特殊介质

本部分解释如何加载 250 页进纸匣和手动进纸器。它也包括有关纸张方向和设置“纸张尺寸”与“纸张类型”的信息。

设置“纸张尺寸”和“纸张类型”

要使用不同尺寸或类型的纸张打印，请加载纸张，然后更改打印机设置。

- 1 确认打印机的电源已经打开，并且出现**就绪**。
- 2 从打印机控制面板，按 。
出现**纸张菜单**。
- 3 按 。
- 4 按箭头按钮，直到出现**尺寸/类型**，然后按 。
出现**选择来源**。
- 5 按箭头按钮，直到出现您需要的纸张来源，然后按 。
- 6 要更改尺寸设置：
 - a 按箭头按钮，直到**尺寸**出现在您想要使用的纸张来源的旁边，然后按 。
出现当前的纸张尺寸设置。
 - b 按箭头按钮，直到出现您需要的尺寸，然后按 。
出现**正在提交更改**。
- 7 要更改类型设置：
 - a 按箭头按钮，直到**类型**出现在您想要使用的纸张来源的旁边，然后按 。
出现当前的纸张类型设置。
 - b 按箭头按钮，直到出现您需要的类型，然后按 。
出现**正在提交更改**。





配置 Universal 纸张设置

“Universal 纸张尺寸”是用户定义的设置，让您使用没有在打印机菜单中预先设置的纸张尺寸进行打印。当您需要的尺寸不能从“纸张尺寸”菜单中获得时，请将手动进纸器的“纸张尺寸”设置为 **Universal**。然后，为您的纸张指定下面所有的 **Universal** 尺寸设置：

- 度量单位（英寸或毫米）
- 纵向高度和纵向宽度
- 进纸方向

注意：支持的最小 **Universal** 尺寸为 76 x 127 毫米（3 x 5 英寸）；最大尺寸为 216 x 356 毫米（8.5 x 14 英寸）。对于尺寸宽度小于或等于 182 毫米（7.17 英寸）的纸张，建议其重量至少为 75 克/平方米（20 磅）。





指定度量单位

- 1 确认打印机的电源已经打开，并且出现**就绪**。
- 2 从打印机控制面板，按 。
出现**纸张菜单**。
- 3 按 。
- 4 按箭头按钮，直到出现 **Universal 设置**，然后按 。
- 5 按箭头按钮，直到出现**度量单位**，然后按 。
- 6 按箭头按钮，直到出现正确的度量单位，然后按 。
出现**正在提交更改**，接着出现 **Universal 设置** 菜单。

指定纸张高度和宽度

为 **Universal** 纸张尺寸定义特定的高度和宽度尺寸（按纵向的打印方向）将允许打印机支持该尺寸，包括对双面打印和在一张纸上打印多个页面等标准特性的支持。

注意：选择**纵向高度**来调整纸张高度设置，或选择**纵向宽度**来调整纸张宽度设置。下面是调整两者的指导。

- 1 从“**Universal 设置**”菜单，按箭头按钮，直到出现**纵向宽度**，然后按 。
- 2 按向左箭头按钮来减少设置或按向右箭头按钮来增加设置，然后按 。
出现**正在提交更改**，接着出现 **Universal 设置** 菜单。
- 3 从“**Universal 设置**”菜单，按箭头按钮，直到出现**纵向高度**，然后按 。
- 4 按向左箭头按钮来减少设置或按向右箭头按钮来增加设置，然后按 。
出现**正在提交更改**，接着出现 **Universal 设置** 菜单。

加载进纸匣

当正在打印作业或当显示屏上出现忙时，不要加载进纸匣。否则可能造成卡纸。

1 完全拉出进纸匣。

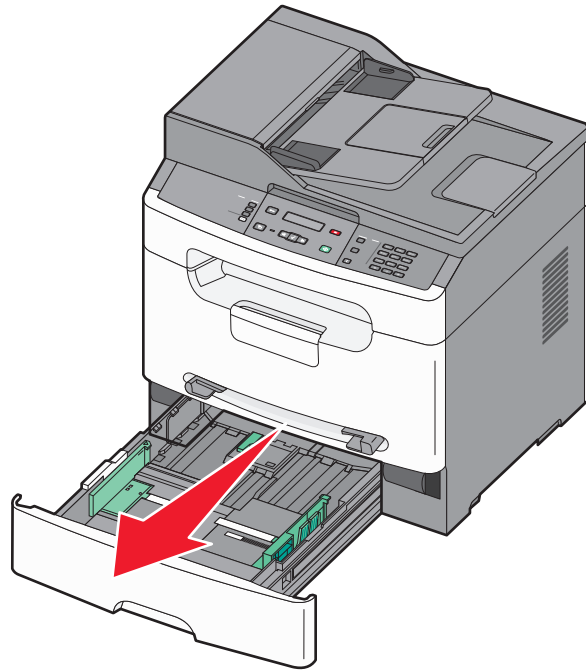

2 如图所示，压住右纸张导片上的宽度导片凸柱，然后将宽度导片滑动到进纸匣的两边。宽度导片同时移动。

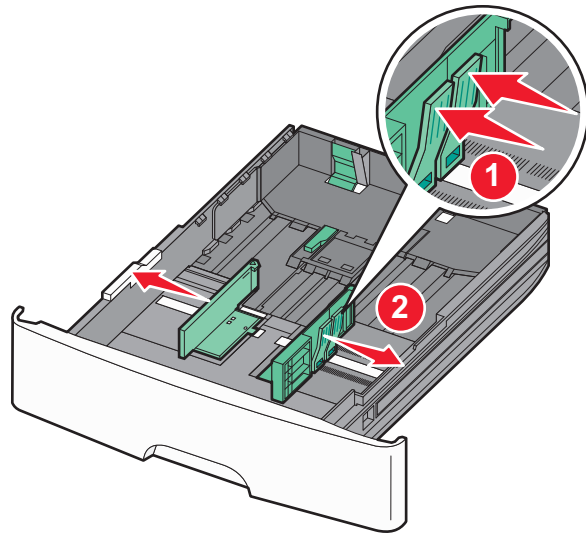

- 3** 如图所示，压住长度导片凸柱，然后将长度导片滑动到与加载的纸张尺寸相符的正确位置上。请使用进纸匣底部的尺寸指示器来帮助放置导片。

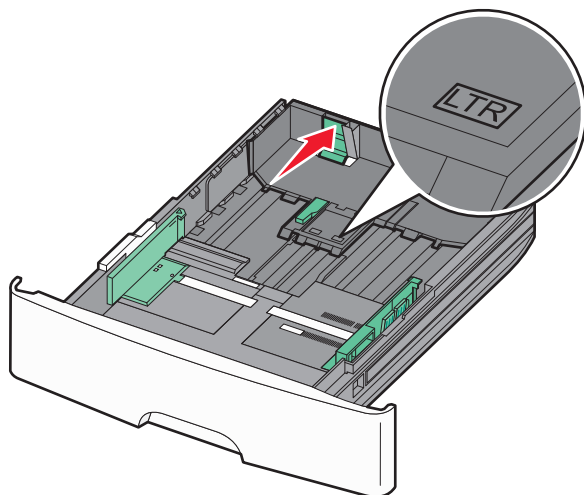

如果您加载较长尺寸的纸张，请压住长度导片凸柱，然后将长度导片向后滑动到与加载的纸张尺寸相符的正确位置上。进纸匣向后延伸，如图所示。

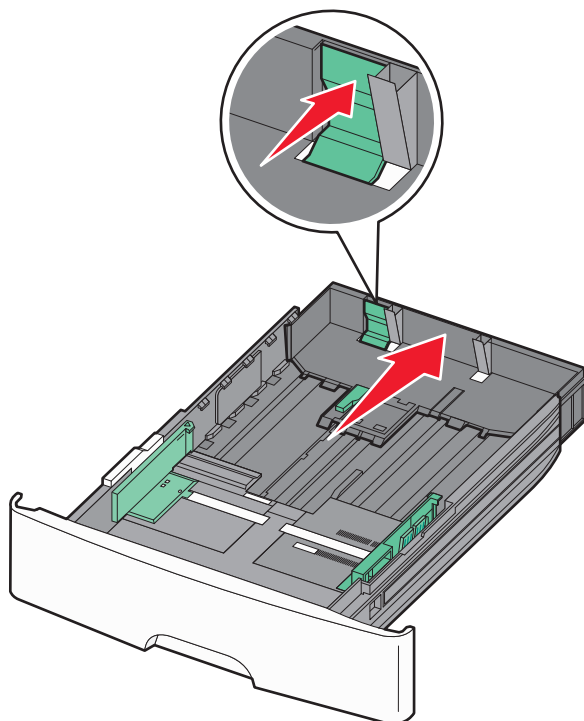

- 4** 前后弯曲纸张，使它们松散，然后将它们扇形展开。不要折叠或弄皱纸张。对齐纸张的边缘。

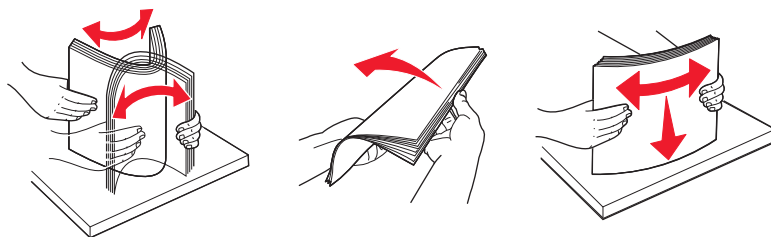

5 如图所示，将纸堆对着进纸匣的后部放入，并让推荐的打印面朝下。

注意：位于宽度导片侧面的最高加载线指出加载纸张的最大高度。请不要过量加载进纸匣。

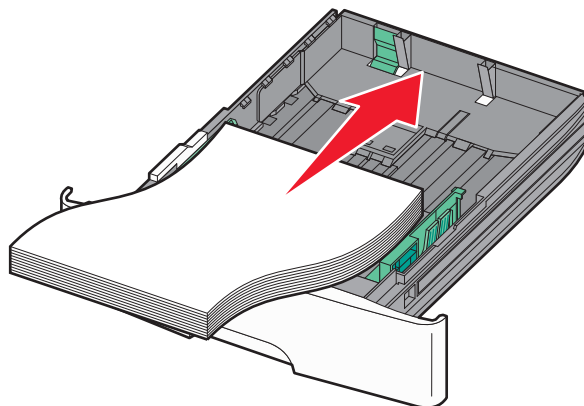

加载信签时让打印面朝下，并且页面顶边对着进纸匣的前部。

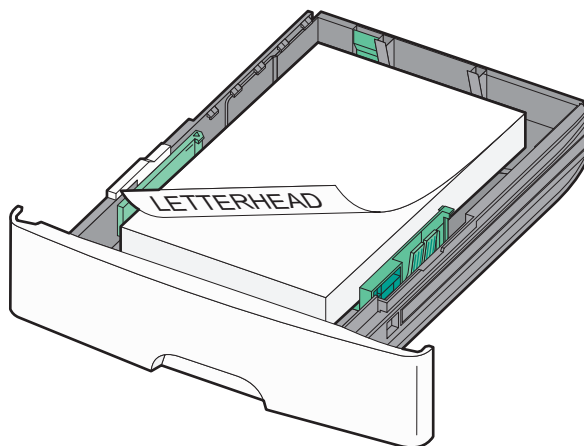

6 压住右纸张导片上的宽度导片凸柱，然后滑动宽度导片，使它轻轻地接触纸堆的边缘。

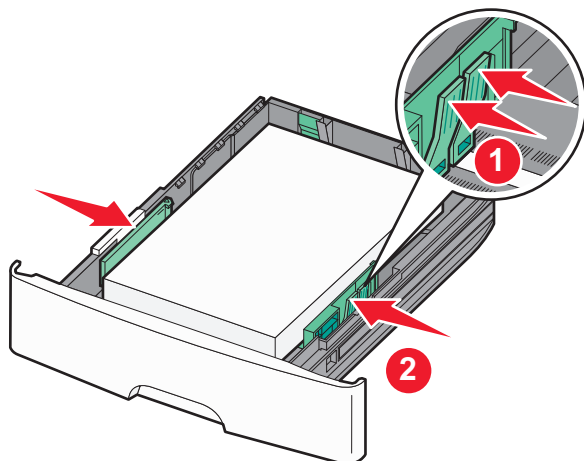

7 插入进纸匣。

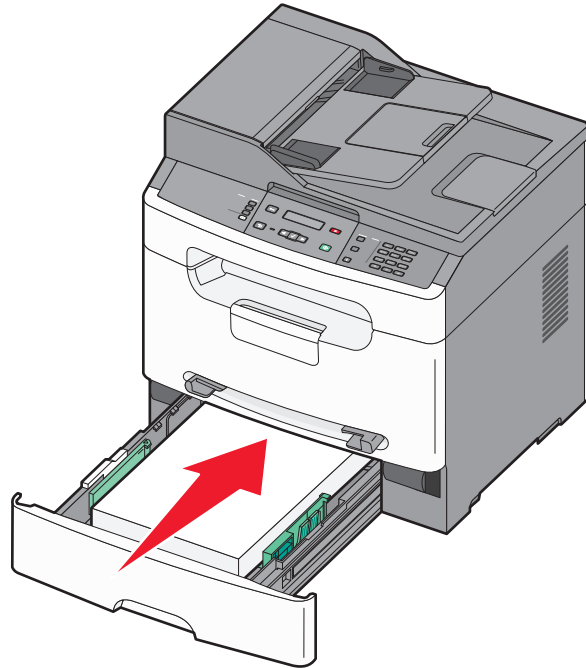

8 如果加载的纸张类型与进纸匣中以前加载的纸张类型不同，请更改进纸匣的“纸张类型”设置。

使用手动进纸器

手动进纸器每次只能送入一张纸。您可以使用手动进纸器来快速使用进纸匣中当前没有加载的纸张类型或尺寸进行打印。

- 1 将纸张打印面朝上插入手动进纸器的中央。
- 2 将纸张导片调整到纸张宽度。
- 3 将纸张进一步推入手动进纸器中，直到打印机将纸张拉入。

警告—可能的损坏： 不要将纸张强行送入进纸器中。过分用力会造成卡纸。

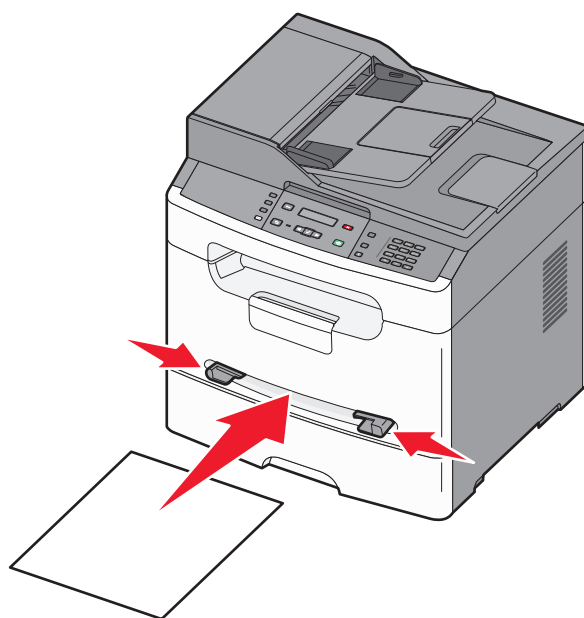

注意:

- 加载信签时让打印面朝上，页面的顶边先进入打印机。
- 加载信封时使封舌面朝下，贴邮票区域如图所示。

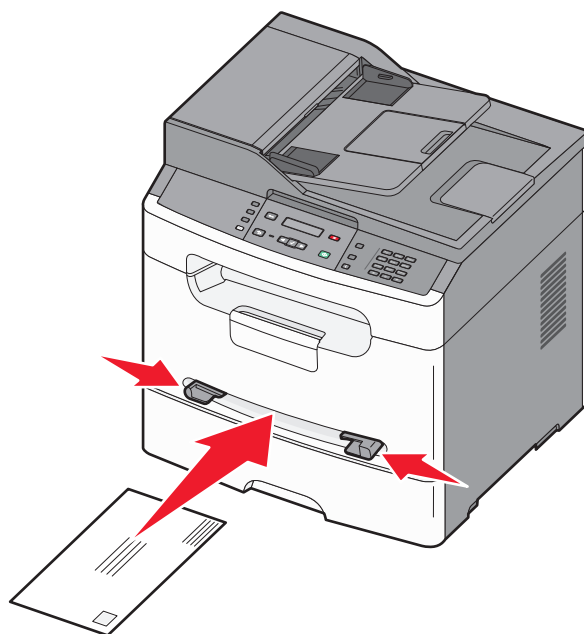

纸张容量

纸张类型	进纸匣	手动进纸器
纸张 ¹	250 页	1 页
标签 ²	50 页	1 页
透明胶片	50	1
信封	X	1

¹ 基于 75 克/平方米（20 磅）的纸张计算

² 支持偶尔使用专为激光打印机设计的单面纸标签：一个月不超过 20 页标签。不支持乙烯基、药品和双面标签。

标准输出接纸架的容量为 150 页，基于 75 克/平方米（20 磅）的纸张计算。

纸张和特殊介质使用指南

纸张使用指南

选择正确的纸张或特殊介质能减少打印问题。为获得最佳打印质量，请在大量购买之前试用一些纸张或特殊介质的样张。

纸张特性

下列纸张特性影响打印质量和可靠性。当评估新的纸张时请考虑这些特性。

重量

进纸匣能够自动送入重量最大为 **90 克/平方米（24 磅铜版纸）** 纵向纹理的纸张。手动进纸器能够自动送入重量最大为 **163 克/平方米（43 磅铜版纸）** 纵向纹理的纸张。

要充分发挥打印机性能，请使用 **75 克/平方米（20 磅铜版纸）** 纵向纹理的纸张。轻于 **60 克/平方米（16 磅）** 的纸张可能硬度不够而不能正确进纸，从而造成卡纸。对于尺寸宽度小于或等于 **182 毫米（7.17 英寸）** 的纸张，建议其重量至少为 **75 克/平方米（20 磅）**。

卷曲度

卷曲是纸张在其边缘有弯曲的趋势。过度卷曲会造成进纸问题。当纸张通过打印机，经受高温后会出现卷曲。将打开包装的纸张保存在炎热、潮湿、寒冷或干燥的环境中，即使是在进纸匣中，也可能使纸张在打印之前卷曲，从而造成进纸问题。

平滑度

纸张的平滑度直接影响打印质量。如果纸张太粗糙，碳粉将不能正确地熔印到纸张上。如果纸张太光滑，可能造成进纸或打印质量问题。请始终使用 **100 - 300 Sheffield 点** 之间的纸张；**150 - 250 Sheffield 点** 之间的平滑度可产生最佳打印质量。

水分含量

纸张中的水分含量影响打印质量和打印机正确进纸的能力。在使用之前请一直将纸张存放在原包装中。这将限制纸张暴露而改变水分含量，水分含量的改变会降低纸张的性能。

通过在打印前 **24 至 48 小时** 将纸张存放在与打印机相同环境中的原包装中来在打印前调整纸张的状态。如果存储或运输环境与打印机环境相差很大，将时间延长几天。厚纸也可能需要更长的调整期。

纹理方向

纹理是指纸张中的纸纤维排列方向。纹理可以是 *纵向*，沿着纸张的长度，或者 *横向*，沿着纸张的宽度。

对于 **64 - 90 克/平方米（17 - 24 磅铜版纸）** 的纸张，建议使用纵向纹理。对于轻于 **64 克/平方米** 或尺寸宽度小于或等于 **182 毫米（7.17 英寸）** 的纸张不建议使用横向纹理。

纤维含量

大多数高质量静电复印纸张是用 **100% 化学制浆木材** 制成的。该含量提供给纸张高度稳定性，从而低进纸问题，并提高打印质量。包含棉类纤维的纸张对纸张处理能力有负面影响。

不可接受的纸张

建议不要将下列纸张类型用于打印机：

- 用于免复写纸复印、经过化学处理的纸张，也称为无碳纸、无碳复写纸（CCP）或不需要碳（NCR）的纸张
- 用可能污染打印机的化学物质制造的预印纸
- 可能受打印机熔印部件温度影响的预印纸
- 要求定位精度（在页面上精确设定打印位置）高于 ± 2.3 毫米（ ± 0.9 英寸）的预印纸，例如光学字符识别（OCR）表格

有些情况下，可以使用软件应用程序调整定位，以在这些表格上成功打印。

- 涂层纸（可擦写的铜版纸）、合成纸、热敏纸
- 边缘粗糙，表面粗糙或纹理密集的纸张，或者卷曲的纸张
- 不符合 EN12281:2002（欧洲）的再生纸
- 重量小于 60 克/平方米（16 磅）的纸张
- 几个部分组成的表单或文档

选择纸张

使用适当的纸张能防止卡纸并有助于确保无故障打印。

要帮助避免卡纸和差的打印质量：

- 始终使用新的，无损坏的纸张。
- 在加载纸张之前，了解纸张的推荐打印面。此信息通常在纸张包装上指出。
- 不要使用经手工切割或裁剪的纸张、纸标签或卡片纸。
- 不要在同一个纸张来源中混合不同的纸张尺寸、类型或重量；混合加载会造成卡纸。
- 不要使用有涂层的纸张，除非它们是专为电子照排印刷设计的。

选择预印表单和信签

当选择预印表单和信签时请使用这些指南：

- 对于重量为 60 至 90 克/平方米的纸张，请使用纵向纹理。
- 对于尺寸宽度小于或等于 182 毫米（7.17 英寸）的纸张，建议其重量至少为 75 克/平方米（20 磅）。
- 仅使用以胶版或雕版印刷的表单和信签。
- 避免使用粗糙或重纹理表面的纸张。

使用以专为静电复印机设计的耐热墨水印刷的纸张。墨水必须能够承受高达 225° C（437° F）的温度而不熔化或释放有害释出物。使用不受碳粉中的树脂影响的墨水。氧化墨水和油墨通常可以满足这些要求；乳胶墨水可能不满足。若有疑问，请与纸张供应商联系。

预印纸张（例如信签）必须能够承受高达 225° C（437° F）的温度而不熔化或释放有害释出物。

使用再生纸和其他办公用纸

作为具有环保意识的公司，Lexmark 支持使用专为激光（电子照排）打印机用途而生产的再生办公用纸。在 1998 年，Lexmark 就向美国政府提交了研究证明，认为美国主要厂家生产的再生纸的进纸能力和非再生纸一样好。但不能完全说所有再生纸都将很好地进纸。

Lexmark 一直通过使用不同温度和湿度条件的室内测试来用再生纸（20 - 100% 用后废物）和来自世界各地的各种测试纸张测试其打印机。Lexmark 认为没有理由阻碍使用现今的再生办公用纸，但是下列特性指南通常适用于再生纸。

- 低水分含量（4 - 5%）
- 适当的平滑度（100 - 200 Sheffield 单位，或在欧洲为 140 - 350 Bendtsen 单位）

注意：一些更平滑的纸张（如优质的 24 磅激光打印机纸张，50 - 90 Sheffield 单位）和更粗糙的纸张（如优质的棉纸，200 - 300 Sheffield 单位）已经过加工，能在激光打印机中很好地使用（尽管存在表面纹理）。在使用这些类型的纸张之前，请咨询一下您的纸张供应商。

- 适当的纸张之间摩擦系数（0.4 - 0.6）
- 在进纸方向上有足够的抗弯曲性

再生纸、较轻（<60 克/平方米[16 磅铜版纸]）和/或较薄（<3.8 密耳[0.1 毫米]）的纸张，以及横向纹理剪切用于纵向（或短边）进纸打印机的纸张可能具有比进纸可靠性的要求低的抗弯曲性。在将这些类型的纸张用于激光（电子照排）打印之前，请咨询一下您的纸张供应商。请记住这些只是常规使用指南，即使符合这些使用指南的纸张仍然有可能在任何激光打印机中造成进纸问题（例如，如果纸张在正常打印环境中过度卷曲）。

对于尺寸宽度小于或等于 182 毫米（7.17 英寸）的纸张，建议其重量至少为 75 克/平方米（20 磅）。

保存纸张

使用下列纸张存储指南来帮助避免卡纸和打印质量不稳定：

- 要获得最佳效果，请将纸张保存在温度为 21° C（70° F），相对湿度为 40% 的环境中。大多数标签制造商建议在温度为 18 至 24° C（65 至 75° F），相对湿度在 40 至 60% 之间的环境中打印。
- 如有可能，将纸张放在纸板箱中，并放在平板或支架上保存，不要直接放在地面上。
- 存储时，将单独包装的纸张放在平面上。
- 不要在单独包装的纸张上放置任何物品。

支持的纸张尺寸、类型和重量

下列表格提供有关标准和可选纸张来源的信息以及它们支持的纸张类型。

注意：如需使用未列出的纸张尺寸，请选择最接近的较大列出尺寸。

如需有关卡片纸和标签的信息，请参阅 *Card Stock & Label Guide*（卡片纸和标签使用指南）。

打印机支持的纸张类型和重量

打印机引擎和手动进纸器支持 60 - 90 克/平方米（16 - 24 磅）的纸张重量。ADF 支持 60 - 105 克/平方米（16-28 磅纸张）。不支持小于 64 克/平方米（17 磅）的横向纹理纸张。

注意：对于尺寸宽度小于或等于 182 毫米（7.17 英寸）的纸张，建议其重量至少为 75 克/平方米（20 磅）。

纸张类型	进纸匣 (250 页)	手动进纸器 (1 页)	ADF (30 页) ¹
纸张 <ul style="list-style-type: none"> • 普通纸张 • 轻磅纸张 • 重磅纸张 • 粗糙/棉纸 • 再生纸 • 自定义 	√	√	√
铜版纸	√	√	√
信签	√	√	√
彩色纸	√	√	√
卡片纸	X	√	X
光面纸	X	X	X
纸标签 ²	√	√	X
透明胶片	√	√	√
信封	X	√	X

¹ 在选定型号上可用。

² 支持偶尔使用专为激光打印机设计的单面纸标签：一个月不超过 20 页标签。不支持乙烯基、药品和双面标签。

打印机支持的纸张尺寸

注意：对于尺寸宽度小于或等于 182 毫米（7.17 英寸）的纸张，建议其重量至少为 75 克/平方米（20 磅）。

纸张尺寸 ¹	大小	进纸匣 (250 页)	手动进纸器 (1 页)
A4	210 x 297 毫米 (8.3 x 11.7 英寸)	√	√
A5²	148 x 210 毫米 (5.8 x 8.3 英寸)	√	√
Executive	184 x 267 毫米 (7.3 x 10.5 英寸)	√	√
Folio	216 x 330 毫米 (8.5 x 13 英寸)	√	√
JIS B5²	182 x 257 毫米 (7.2 x 10.1 英寸)	√	√
Legal	216 x 356 毫米 (8.5 x 14 英寸)	√	√
Letter	216 x 279 毫米 (8.5 x 11 英寸)	√	√

¹ 如果您要使用的纸张尺寸未被列出，请配置 **Universal** 纸张尺寸。如需更多信息，请参阅第 30 页“配置 Universal 纸张设置”。

² 仅限纵向纹理。

³ 仅支持纸张导片凸柱能够被调整到轻轻地接触到纸堆边缘所对应的尺寸。

纸张尺寸 ¹	大小	进纸匣 (250 页)	手动进纸器 (1 页)
Oficio	216 x 340 毫米 (8.5 x 13.4 英寸)	√	√
Statement²	140 x 216 毫米 (5.5 x 8.5 英寸)	√	√
Universal	76.2 x 127 毫米 (3 x 5 英寸), 最大至 216 x 356 毫米 (8.5 x 14 英寸)	X ³	√
B5 Envelope	176 x 250 毫米 (6.9 x 9.8 英寸)	X	√
C5 Envelope	162 x 229 毫米 (6.4 x 9 英寸)	X	√
DL Envelope	110 x 220 毫米 (4.3 x 8.7 英寸)	X	√
7 3/4 Envelope (Monarch)	98 x 191 毫米 (3.9 x 7.5 英寸)	X	√
9 Envelope	98 x 225 毫米 (3.9 x 8.9 英寸)	X	√
10 Envelope	105 x 241 毫米 (4.1 x 9.5 英寸)	X	√
其他信封	229 x 356 毫米 (9 x 14 英寸)	X	√

¹ 如果您要使用的纸张尺寸未被列出, 请配置 **Universal** 纸张尺寸。如需更多信息, 请参阅第 30 页“配置 Universal 纸张设置”。

² 仅限纵向纹理。

³ 仅支持纸张导片凸柱能够被调整到轻轻地接触到纸堆边缘所对应的尺寸。

打印

本章节介绍打印、打印机报告和取消作业。纸张和特殊介质的选择和处理会影响文档打印的可靠性。如需更多信息，请参阅第129页“避免卡纸”和第40页“保存纸张”。

打印文档

- 1 从打印机控制面板上的“纸张”菜单，将“纸张类型”和“纸张尺寸”设置为与加载的纸张相符。
- 2 发送打印作业：

对于 Windows 用户

- a 打开文档后，单击**文件** → **打印**。
- b 单击**属性**、**首选项**、**选项**或**设置**，然后根据需要调整设置。

注意：要使用特定尺寸或类型的纸张打印，请根据加载的纸张调整纸张尺寸或类型设置，或者选择适当的进纸匣或进纸器。

- c 单击**确定**，然后单击**打印**。

对于 Macintosh 用户

- a 在“设定页面”对话框中，根据需要定制设置：
 - 1 打开文档后，选择**文件** > **设定页面**。
 - 2 选择纸张尺寸或创建与加载的纸张相符的自定义尺寸。
 - 3 单击**好**。

- b 在“打印”对话框中根据需要定制设置：
 - 1 打开文档后，选择**文件** > **打印**。
如果需要，单击提示三角形来查看更多选项。
 - 2 从“打印”对话框和弹出菜单根据需要调整设置。

注意：要使用特定类型的纸张打印，请根据加载的纸张调整纸张类型设置，或者选择适当的进纸匣或进纸器。

- 3 单击**打印**。

在纸张的两个面上打印（双面打印）

- 1 从打印机控制面板上的“纸张”菜单，将“纸张类型”和“纸张尺寸”设置为与加载的纸张相符。
- 2 发送打印作业的第一页。如需更多信息，请参阅第43页“打印文档”。

3 翻转已打印的文档，然后将它加载到进纸匣中，如图所示。

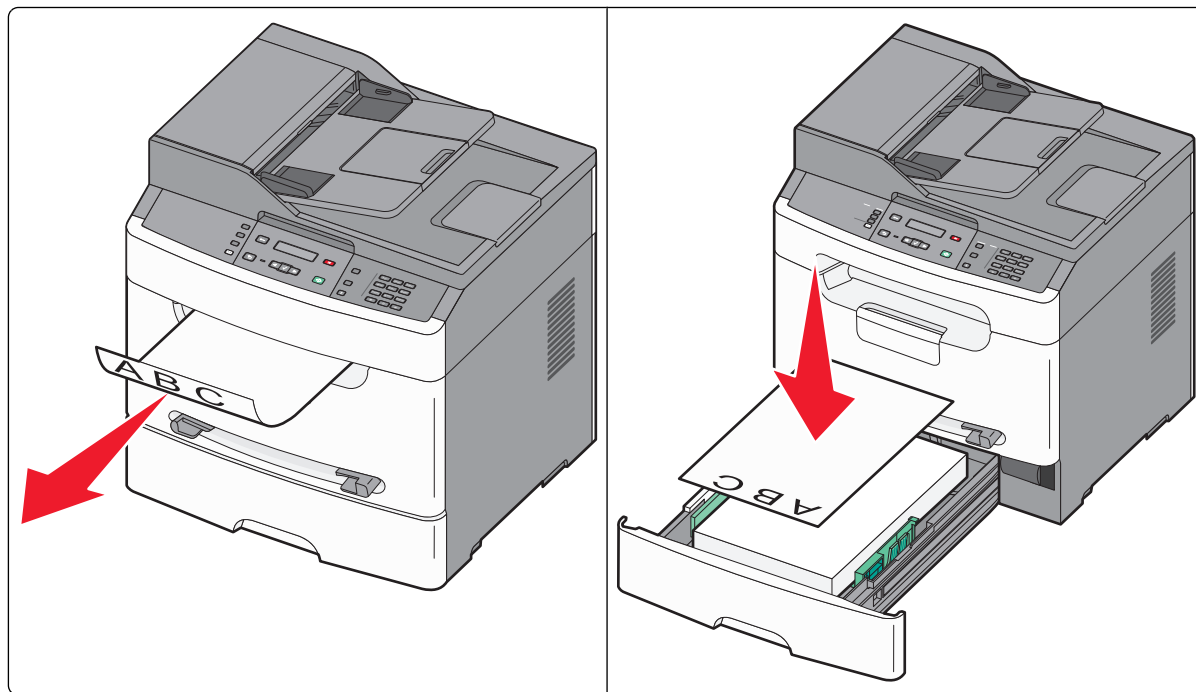

4 发送打印作业的第二页。

打印特殊文档

使用信签的提示

- 使用专为激光打印机设计的信签。
- 在大量购买准备使用的信签之前应先试用一些样张。
- 在加载信签之前，请扇形展开信签以防止它们粘在一起。
- 当使用信签打印时页面方向很重要。如需有关如何加载信签的信息，请参阅：
 - 第 32 页“加载进纸匣”
 - 第 35 页“使用手动进纸器”

使用透明胶片的提示

在大量购买准备使用的透明胶片之前应先试用一些样张。

当使用透明胶片打印时：

- 从标准 250 页进纸匣或手动进纸器送入透明胶片。
- 使用专为激光打印机设计的透明胶片。请与制造商或供应商一起检查以确保透明胶片能够承受 190° C (374° F) 的高温而不会熔化、褪色、偏移或释放有害释出物。

注意：如果“透明胶片重量”设置为“重”并且“透明胶片纹理”设置为“粗糙”，透明胶片可以在最高 200° C (392° F) 的温度下打印。如果您使用的透明胶片能够承受该温度，请使用“内嵌的 Web 服务器”或从打印机控制面板上的“纸张”菜单选择这些设置。

- 为防止出现打印质量问题，应避免将指纹留在透明胶片上。

- 在加载透明胶片之前，扇形展开透明胶片以防止它们粘在一起。
- 建议使用 Lexmark 部件号为 70X7240 的 letter 尺寸透明胶片和 Lexmark 部件号为 12A5010 的 A4 尺寸透明胶片。

使用信封的提示

在大量购买准备使用的信封之前应先试用一些样张。

当使用信封打印时：

- 从手动进纸器送入信封。
- 使用专为激光打印机设计的信封。请与制造商或供应商一起检查以确保信封能够承受 210° C (410° F) 的高温而不会封口、起皱、过度卷曲或释放有害释出物。
- 要充分发挥打印机性能，请使用以 90 克/平方米（24 磅铜版纸）的纸张或 25% 含棉量的铜版纸制造的信封。只要含棉量低于或等于 25%，对于信封，可使用的最大重量为 105 克/平方米（28 磅铜版纸）。含棉量为 100% 的信封，其重量一定不能超过 90 克/平方米（24 磅铜版纸）。
- 信封的最低支持重量为 75 克/平方米（20 磅铜版纸）。对于无剥离条、自动封口的信封，最低支持重量为 80 克/平方米（21 磅铜版纸）。
- 只使用新的信封。
- 要使性能最优化并使卡纸最少，请不要使用下列信封：
 - 过度卷曲或扭曲
 - 粘在一起或有任何损坏
 - 有窗口、镂空、穿孔、挖剪图案或压纹
 - 有金属扣、线扣或折叠杆
 - 带联锁设计
 - 贴有邮票
 - 当封舌处于封住或关闭位置时有暴露的粘胶
 - 有弯曲的角
 - 粗糙、褶皱或有涂层
 - 粗糙、褶皱或有涂层
- 调整宽度导片，使它适合信封的宽度。

注意：高湿度（超过 60%）和高打印温度结合可能使信封变皱或使信封封口封住。

使用标签的提示

在大量购买准备使用的标签之前应先试用一些样张。

注意：只能使用纸标签页。不支持乙烯基、药品和双面标签。

如需有关标签打印、特性和设计的详细信息，请参阅可在 Lexmark 的 Web 站点：

www.lexmark.com/publications 上获得的 *Card Stock & Label Guide*（卡片纸和标签使用指南）。

当使用标签打印时：

- 仅在进纸匣或手动进纸器中使用标签。不要在 ADF 中使用标签。
- 使用专为激光打印机设计的标签。请与制造商或供应商一起检查确认：
 - 标签能够承受 225° C (437° F) 的高温而不封住、过度卷曲、起皱或释放有害释出物。

注意：如果“标签重量”被设置为“重”，可以在最高的熔印温度下打印标签。请使用“内嵌的 Web 服务器”，或从打印机控制面板上的“纸张”菜单来选择此设置。
 - 标签粘胶、表面层（可打印的介质）以及外涂层能承受 25 psi (172 kPa) 的高压而不分层、边缘不渗漏，或释放有害的气体。
- 不要使用底衬光滑的标签。
- 使用完整的标签页。不完整的标签页会导致标签在打印时脱落，从而造成卡纸。不完整标签页上的粘胶还会污染打印机和碳粉盒，这样造成的打印机和碳粉盒的损坏不在保修范围内。
- 不要使用有暴露粘胶的标签。
- 不要在标签边缘，穿孔或标签切口之间 1 毫米 (0.04 英寸) 之内打印。
- 确保粘胶衬纸没有到纸张边缘。建议粘胶涂层区域至少离标签边缘 1 毫米 (0.04 英寸)。粘胶材料会污染打印机，这样造成的损坏不在保修范围内。
- 如果不能分区涂粘胶，在引导边和驱动边上应该去掉 1.6 毫米 (0.06 英寸) 的带状边，并且应该使用无渗漏的粘胶。
- 纵向打印效果最好，特别是打印条形码的时候。

使用卡片纸的提示

卡片纸是较重的单层特殊介质。它的许多可变特性，例如水分含量、厚度和纹理会严重影响打印质量。在大量购买准备使用的卡片纸之前应先试用一些样张。

当使用卡片纸打印时：



- 确认“纸张类型”设置为“卡片纸”。
- 选择适当的“纸张纹理”设置。
- 请记住预打印、穿孔以及折皱会严重影响打印质量并造成卡纸或其他纸张处理问题。
- 请与制造商或供应商一起检查以确保卡片纸能承受 210° C (410° F) 的高温而不会释放有害释出物。
- 不要使用含有可能污染打印机的化学物质的预打印卡片纸。预打印会将半液体和挥发性的物质成分带入打印机。
- 如果可能，请使用纵向纹理的卡片纸。



打印信息页

如需有关打印这些页面的更多信息，请参阅第 23 页“打印菜单设置页”和第 23 页“打印网络设置页”。

打印字体样本列表



要打印当前可用于该打印机的字体样本：

- 1 确认打印机的电源已经打开，并且显示**就绪**消息。
- 2 从打印机控制面板，按 。
- 3 按箭头按钮，直到出现**报告**，然后按 .

- 4 按箭头按钮，直到出现**打印字体**，然后按 。
- 5 按箭头按钮，直到出现 **PCL 字体**或 **PostScript 字体**，然后按 。
当字体样本列表打印完成后，出现**就绪**消息。

取消打印作业

从打印机控制面板取消打印作业

- 1 按 。
出现**正在停止...**，接着出现**取消打印作业**。
- 2 按 。

从计算机取消打印作业

要取消打印作业，请执行下列操作之一：

对于 Windows 用户

在 Windows Vista 中：

- 1 单击 。
- 2 单击**控制面板**。
- 3 单击**硬件和声音**。
- 4 单击**打印机**。
- 5 双击打印机图标。
- 6 选择要取消的作业。
- 7 在键盘上按 **Delete**（**删除键**）。

在 Windows XP 中：

- 1 单击**开始**。
- 2 从**打印机和传真**，双击打印机图标。
- 3 选择要取消的作业。
- 4 在键盘上按 **Delete**（**删除键**）。

从 Windows 任务栏：

当发送要打印的作业时，在任务栏的右角出现一个小的打印机图标。

- 1 双击打印机图标。
在打印机窗口中出现一个打印作业列表。
- 2 选择要取消的作业。
- 3 在键盘上按 **Delete**（**删除键**）。

对于 Macintosh 用户

在 Mac OS X 10.5 版本中：

- 1 从 Apple 菜单，选择**系统预置**。
- 2 单击**打印和传真**，然后双击打印机图标。
- 3 从打印机窗口，选择要取消的作业。
- 4 从窗口顶部的图标栏，单击**删除**图标。

在 Mac OS X 10.4 版本和更早的操作系统中：

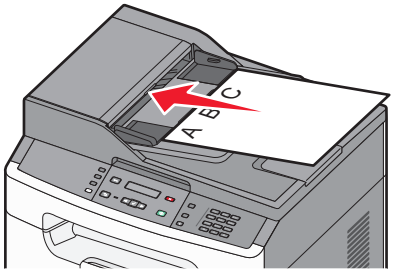
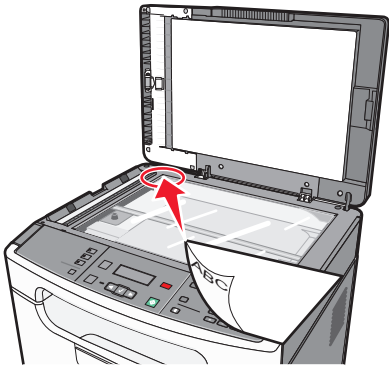

- 1 从“转到”菜单，选择**应用程序**。
- 2 双击**实用程序**，然后双击**打印中心**或**打印机设置实用程序**。
- 3 双击打印机图标。
- 4 从打印机窗口，选择要取消的作业。
- 5 从窗口顶部的图标栏，单击**删除**图标。

复印



ADF	扫描仪玻璃
 <p>将 ADF 用于多页的文档。 注意： ADF 仅在选定的型号上可用。</p>	 <p>将扫描仪玻璃用于单页、小物品（如明信片或照片）、透明胶片、照片纸或薄介质（如杂志剪报）。</p>

制作副本



进行快速复印

- 1 将原始文档面朝上放入 ADF 中，让短边先进入，或面朝下放在扫描仪玻璃上。
注意： 请勿将明信片、照片、小物品、透明胶片、照片纸或薄介质（例如杂志剪报）放入 ADF 中。请将这些物品放在扫描仪玻璃上。
- 2 如果您将文档放入 ADF 中，请调整纸张导片。
- 3 从打印机控制面板，按 .
- 4 如果您将文档放在扫描仪玻璃上并要复印其他页面，请将下一页放在扫描仪玻璃上，然后在键盘上按 **1**。否则，在键盘上按 **2**。
- 5 按  来返回到就绪。

使用 ADF 复印

- 1 将原始文档面朝上放入 ADF 中，让短边先进入。
注意： 请勿将明信片、照片、小物品、透明胶片、照片纸或薄介质（例如杂志剪报）放入 ADF 中。请将这些物品放在扫描仪玻璃上。
- 2 调整纸张导片。
- 3 从打印机控制面板，按**复印**按钮，或使用键盘来输入副本份数。
- 4 根据需要更改复印设置。
- 5 从打印机控制面板，按 .
- 6 按  来返回到就绪。

使用扫描仪玻璃复印

- 1 将原始文档面朝下放在扫描仪玻璃的左上角上。
- 2 从打印机控制面板，按**复印**按钮，或使用键盘来输入副本份数。
- 3 根据需要更改复印设置。
- 4 从打印机控制面板，按 。
- 5 将下一个文档放在扫描仪玻璃上，然后在键盘上按 **1**。否则，在键盘上按 **2**。
- 6 按  来返回到**就绪**。

在纸张的两个面上复印（双面打印）

- 1 将文档面朝下放在扫描仪玻璃上。

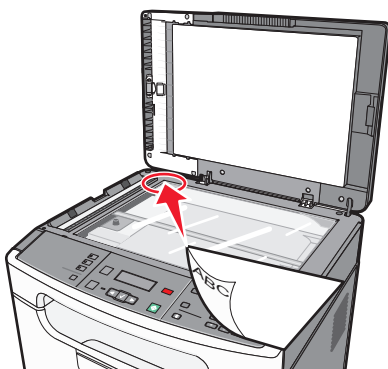

- 2 从打印机控制面板，按**复印**按钮。
- 3 按  来复印原始文档的第一面。
- 4 翻转原始文档，然后将它面朝下放在扫描仪玻璃上。

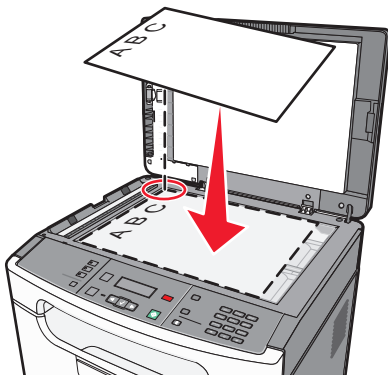

5 翻转副本，然后将它加载到进纸匣中。

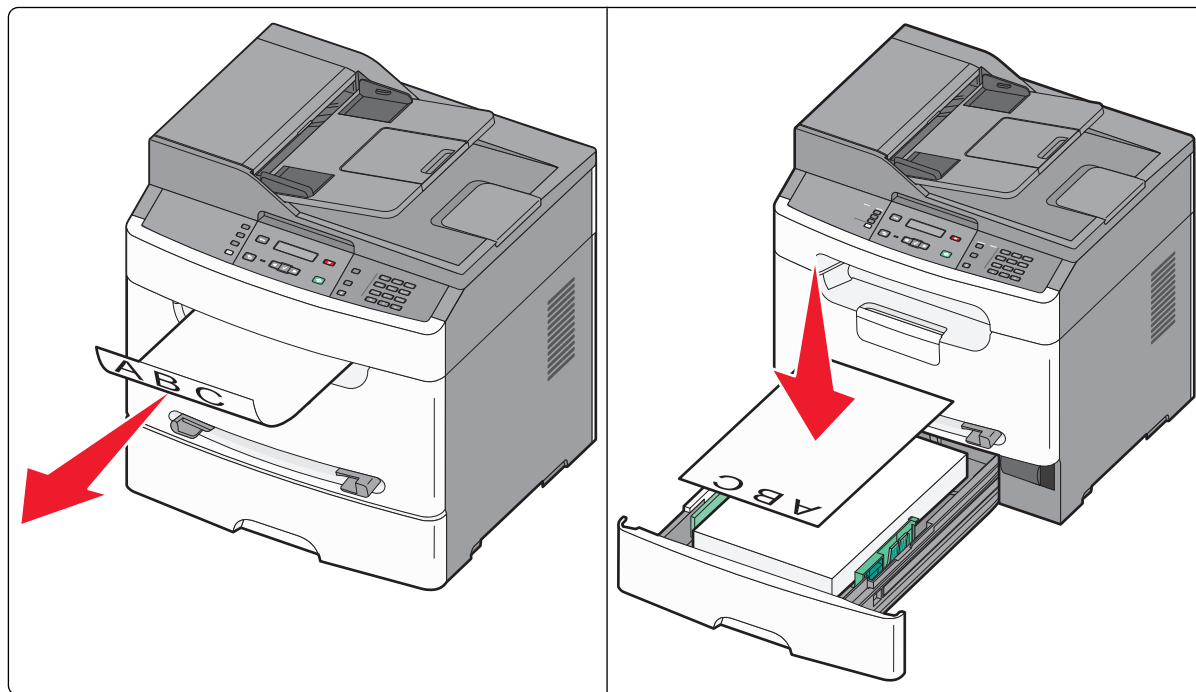



6 在键盘上按 **1** 来复印原始文档的第二面。

7 按 **2** 来指出不需要复印更多的页面。

复印照片

1 将照片面朝下放在扫描仪玻璃的左上角上。

2 从打印机控制面板，按 .

3 按箭头按钮，直到出现**设置**，然后按 .

4 按箭头按钮，直到出现**复印设置**，然后按 .

5 按箭头按钮，直到出现**内容**，然后按 .

6 按箭头按钮，直到出现**照片**，然后按 .

出现**正在提交更改...**。

7 根据需要，使用打印机控制面板按钮来更改其他复印设置。

8 重复按 , 直到出现**就绪**。

9 按**复印**按钮。





10 使用键盘来选择您需要的份数。

11 按 .





12 如果您要扫描另一张照片，请将它放在扫描仪玻璃上，然后在键盘上按 **1**。否则，在键盘上按 **2**。

使用特殊介质复印

复印到透明胶片

- 1 将原始文档面朝上放入 ADF 中，让短边先进入，或面朝下放在扫描仪玻璃上。
注意：请勿将明信片、照片、小物品、透明胶片、照片纸或薄介质（例如杂志剪报）放入 ADF 中。请将这些物品放在扫描仪玻璃上。
- 2 如果您将文档放入 ADF 中，请调整纸张导片。
- 3 从打印机控制面板，按**复印**按钮。
- 4 从“复印”区域，按**选项**按钮。
- 5 按箭头按钮，直到出现**纸张来源**，然后按 。
- 6 按箭头按钮，直到出现装有透明胶片的纸张来源，然后按 。
- 7 按 。
- 8 根据需要更改复印设置。
- 9 按 。
- 10 如果您将文档放在扫描仪玻璃上并要复印其他页面，请将下一页放在扫描仪玻璃上，然后在键盘上按 **1**。否则，在键盘上按 **2**。
- 11 按  来返回到**就绪**。

复印到信签

- 1 将原始文档面朝上放入 ADF 中，让短边先进入，或面朝下放在扫描仪玻璃上。
注意：请勿将明信片、照片、小物品、透明胶片、照片纸或薄介质（例如杂志剪报）放入 ADF 中。请将这些物品放在扫描仪玻璃上。
- 2 如果您将文档放入 ADF 中，请调整纸张导片。
- 3 从打印机控制面板，按**复印**按钮。
- 4 按**选项**按钮。
- 5 按箭头按钮，直到出现**纸张来源**，然后按 。
- 6 按箭头按钮，直到出现装有信签的纸张来源，然后按 。
- 7 根据需要更改复印设置。
- 8 按 。
- 9 如果您将文档放在扫描仪玻璃上并要复印其他页面，请将下一页放在扫描仪玻璃上，然后在键盘上按 **1**。否则，在键盘上按 **2**。
- 10 按  来返回到**就绪**。

定制复印设置

从一种尺寸复印为另一种尺寸

- 1 将原始文档面朝上放入 ADF 中，让短边先进入，或面朝下放在扫描仪玻璃上。
注意：请勿将明信片、照片、小物品、透明胶片、照片纸或薄介质（例如杂志剪报）放入 ADF 中。请将这些物品放在扫描仪玻璃上。
- 2 如果您将文档放入 ADF 中，请调整纸张导片。
- 3 从打印机控制面板，按**复印**按钮。
- 4 按**选项**按钮。
出现**原始尺寸**。
- 5 按
- 6 按箭头按钮，直到出现原始文档的尺寸，然后按
- 7 按箭头按钮，直到出现**纸张来源**，然后按
- 8 按箭头按钮，直到出现装有您要用于复印的尺寸的进纸匣或来源，然后按
- 注意：**如果您选择的纸张尺寸与原始尺寸不同，打印机将自动缩放尺寸。
- 9 按
- 10 根据需要更改复印设置。
- 11 按
- 12 如果您将文档放在扫描仪玻璃上并要复印其他页面，请将下一页放在扫描仪玻璃上，然后在键盘上按 **1**。否则，在键盘上按 **2**。
- 13 按 来返回到**就绪**。

缩小或放大副本

副本可以被缩小至原始文档尺寸的 **50%**，或放大至原始文档尺寸的 **400%**。“缩放”的出厂默认设置是“自动[100%]”。如果您保留“缩放”设置为“自动[100%]”，那么原始文档的内容将会被缩放至适合您正在复印的纸张尺寸。

要缩小或放大副本：

- 1 将原始文档面朝上放入 ADF 中，让短边先进入，或面朝下放在扫描仪玻璃上。
注意：请勿将明信片、照片、小物品、透明胶片、照片纸或薄介质（例如杂志剪报）放入 ADF 中。请将这些物品放在扫描仪玻璃上。
- 2 如果您将文档放入 ADF 中，请调整纸张导片。
- 3 从打印机控制面板，按**复印**按钮。
- 4 按**选项**，然后按
- 5 按箭头按钮，直到出现**缩放**，然后按
- 6 按箭头按钮，直到出现您需要的缩放选项，然后按

如果您已选择“自定义”，请选择自定义尺寸：

a 按箭头按钮来缩小或放大尺寸，或者在键盘上输入一个介于 50 至 400 之间的数值。

b 按 。

7 按 。

8 如果您将文档放在扫描仪玻璃上并要复印其他页面，请将下一页放在扫描仪玻璃上，然后在键盘上按 **1**。否则，在键盘上按 **2**。

9 按  来返回到**就绪**。

减淡或加深副本

1 将原始文档面朝上放入 ADF 中，让短边先进入，或面朝下放在扫描仪玻璃上。

注意：请勿将明信片、照片、小物品、透明胶片、照片纸或薄介质（例如杂志剪报）放入 ADF 中。请将这些物品放在扫描仪玻璃上。

2 如果您将文档放入 ADF 中，请调整纸张导片。

3 从打印机控制面板，按**复印**按钮。

4 按**选项**按钮。

5 按箭头按钮，直到出现**浓度**。

6 按箭头按钮来减淡或加深副本。

7 按 。

8 按 。

9 如果您将文档放在扫描仪玻璃上并要复印其他页面，请将下一页放在扫描仪玻璃上，然后在键盘上按 **1**。否则，在键盘上按 **2**。

10 按  来返回到**就绪**。

调整复印质量

1 从打印机控制面板，按 。

2 按箭头按钮，直到出现**设置**，然后按 。

3 按箭头按钮，直到出现**复印设置**，然后按 。

4 按箭头按钮，直到出现**内容**，然后按 。

5 按箭头按钮，直到出现最能代表您要复印的内容的设置：

- **文本**—用于主要是文本或线条图案的原始文档
- **文本/照片**—当原始文档是文本和图形或图片的混合时使用
- **照片**—当原始文档是高质量照片或喷墨打印输出时使用

6 按 。

出现**正在提交更改**，然后您选定的设置将成为新的默认复印质量设置。

逐份打印副本

如果您打印文档的多份副本，您可以选择按批次打印每个副本（逐份打印）或按页组打印副本（非逐份打印）。

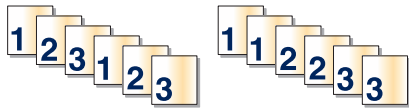

逐份打印

非逐份打印



如果您要逐份打印副本，请选择“开”。如果您不希望逐份打印副本，请选择“关”。

要选择“逐份打印”设置：

- 1 将原始文档面朝上放入 ADF 中，让短边先进入，或面朝下放在扫描仪玻璃上。
注意：请勿将明信片、照片、小物品、透明胶片、照片纸或薄介质（例如杂志剪报）放入 ADF 中。请将这些物品放在扫描仪玻璃上。
- 2 如果您将文档放入 ADF 中，请调整纸张导片。
- 3 从打印机控制面板，按**复印**按钮。
- 4 按**选项**按钮。
- 5 按箭头按钮，直到出现**逐份打印**，然后按 。
- 6 按箭头按钮，直到出现开 [1, 2, 1, 2, 1, 2] 或关 [1, 1, 1, 2, 2, 2]，然后按 来选择一个。
- 7 按 。
- 8 如果您将文档放在扫描仪玻璃上并要复印其他页面，请将下一页放在扫描仪玻璃上，然后在键盘上按 **1**。否则，在键盘上按 **2**。
- 9 按  来返回到**就绪**。

将多个页面复印到一张纸上

为了节省纸张，您可以将多页文档的两个或四个连续页面复印到一张纸上。

注意：

- “纸张尺寸”必须被设置为 Letter、Legal、A4 或 B5 JIS。
 - “复印尺寸”必须被设置为 100%。
- 1 将原始文档面朝上放入 ADF 中，让短边先进入，或面朝下放在扫描仪玻璃上。
注意：请勿将明信片、照片、小物品、透明胶片、照片纸或薄介质（例如杂志剪报）放入 ADF 中。请将这些物品放在扫描仪玻璃上。
 - 2 如果您将文档放入 ADF 中，请调整纸张导片。
 - 3 从打印机控制面板，按**复印**按钮。
 - 4 按**选项**按钮。
 - 5 按箭头按钮，直到出现**纸张节省**，然后按 。

6 选择您需要的输出，然后按 。

例如，如果您要将四页纵向打印的原始文档复印到一张纸的同一个面上，请选择 **4 合 1 纵向**，然后按 。

7 按 。

8 如果您将文档放在扫描仪玻璃上并要复印其他页面，请将下一页放在扫描仪玻璃上，然后在键盘上按 **1**。否则，在键盘上按 **2**。

9 按  来返回到**就绪**。

暂停当前的打印作业以制作副本

当“允许优先副本”设置为“开”时，打印机会在您开始复印作业时暂停当前的打印作业。

注意：必须在“复印设置”菜单中将“允许优先副本”设置为“开”，您才能够暂停当前的打印作业并制作副本。

1 将原始文档面朝上放入 ADF 中，让短边先进入，或面朝下放在扫描仪玻璃上。

注意：请勿将明信片、照片、小物品、透明胶片、照片纸或薄介质（例如杂志剪报）放入 ADF 中。请将这些物品放在扫描仪玻璃上。

2 如果您将文档放入 ADF 中，请调整纸张导片。

3 从打印机控制面板，按 。

4 如果您将文档放在扫描仪玻璃上并要复印其他页面，请将下一页放在扫描仪玻璃上，然后在键盘上按 **1**。否则，在键盘上按 **2**。

5 按  来返回到**就绪**。

取消复印作业

当文档在 ADF 中，在扫描仪玻璃上或文档正在打印时，可以取消复印作业。

1 从打印机控制面板，按 。

出现**正在停止**，接着出现**取消作业**。

2 按  来取消作业。

出现**正在取消**。

打印机清除 ADF 或打印机中的所有页面，然后取消作业。

提高复印质量

问题	提示
我应该何时使用“文本”模式？	<ul style="list-style-type: none">当复印的主要目的是保存文本，并且不关心从原始文档复制的图像效果时，使用“文本”模式。建议将“文本”模式用于收据、复写表单和仅包含文本或细线图案的文档。

问题	提示
我应该何时使用“文本/照片”模式？	<ul style="list-style-type: none">• 当复印包含混合文本和图形的原始文档时使用“文本/照片”模式。• 建议将“文本/照片”模式用于杂志文章、商业图形和说明书。
我应该何时使用“照片”模式？	当原始文档是高质量的印刷品或照片时使用“照片”模式。

电子邮件

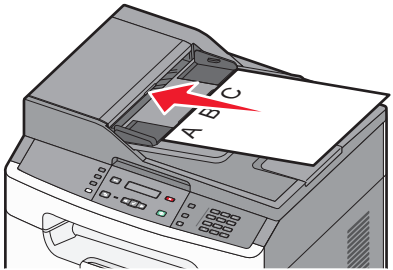
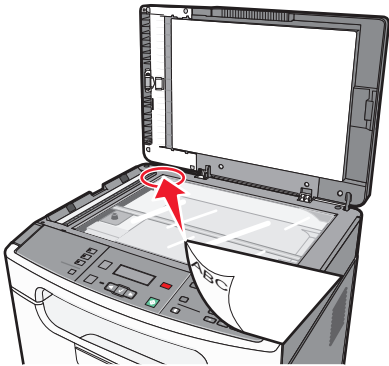
ADF	扫描仪玻璃
 <p>将 ADF 用于多页的文档。 注意： ADF 仅在选定的型号上可用。</p>	 <p>将扫描仪玻璃用于单页、小物品（如明信片或照片）、透明胶片、照片纸或薄介质（如杂志剪报）。</p>

您可以使用打印机来将扫描的文档用电子邮件发送给一个或多个收件人。从打印机发送电子邮件有三种方法。您可以键入电子邮件地址，使用快捷方式号码或使用地址簿。

准备发送电子邮件

设置电子邮件功能

要使电子邮件工作，它必须在打印机设置中被打开，并且有一个有效的 IP 地址或网关地址。要设置电子邮件功能：

- 1 在 Web 浏览器的地址字段中键入打印机 IP 地址。
注意： 如果您不知道打印机的 IP 地址，请打印网络设置页并在 TCP/IP 部分中找到地址。
- 2 单击**设置**。
- 3 单击**电子邮件/FTP 设置**。
- 4 单击**电子邮件服务器设置**。
- 5 根据需要更改电子邮件设置。
- 6 单击**提交**。

设置地址簿

- 1 在 Web 浏览器的地址字段中键入打印机 IP 地址。
注意： 如果您不知道打印机的 IP 地址，请打印网络设置页并在 TCP/IP 部分中找到地址。
- 2 单击**设置**。
- 3 单击**电子邮件/FTP 设置**。
- 4 单击**管理电子邮件快捷方式**。

- 5 在字段中填写适当的信息。
- 6 单击**添加**。

使用“内嵌的 Web 服务器”创建电子邮件快捷方式

- 1 在 Web 浏览器的地址字段中键入打印机 IP 地址。
注意：如果您不知道打印机的 IP 地址，请打印网络设置页并在 TCP/IP 部分中找到 IP 地址。
- 2 单击**设置**。
- 3 在“其他设置”下面，单击**管理快捷方式**。
- 4 单击**电子邮件快捷方式设置**。
- 5 为收件人键入唯一的名称，然后输入电子邮件地址。
注意：如果您输入多个地址，请用逗号（,）分隔每一个地址。
- 6 选择扫描设置（格式、内容、颜色和分辨率）。
- 7 输入快捷方式号码，然后单击**添加**。
如果您输入的号码已被使用，您会得到选择其他号码的提示。

用电子邮件发送文档

使用键盘发送电子邮件



- 1 将原始文档面朝上放入 ADF 中，让短边先进入，或面朝下放在扫描仪玻璃上。
注意：请勿将明信片、照片、小物品、透明胶片、照片纸或薄介质（例如杂志剪报）放入 ADF 中。请将
这些物品放在扫描仪玻璃上。
- 2 如果您将文档放入 ADF 中，请调整纸张导片。
- 3 从打印机控制面板，按**扫描/电子邮件**按钮。
出现**扫描到电子邮件**。
- 4 按 。
出现**搜索**。
注意：如果地址簿中没有输入项，则出现**手动输入项**。
- 5 按 来搜索地址簿，或者按箭头按钮直到出现**手动**，然后按 来选择或输入电子邮件地址。

使用地址簿

- a 在打印机控制面板上选择**搜索**后，按箭头按钮直到出现您需要的地址。
- b 重复按 ，直到出现**输入项已保存**，接着出现**另一个电子邮件？ 1=是 2=否**。
- c 按 **1** 来搜索另一个地址，或按 **2** 来终止搜索。
当您按 **2** 后，出现按“**开始**”以开始。
- d 按

手动输入电子邮件地址



在打印机控制面板上选择**手动**后，**收件人**出现在第一行上，并且光标出现在第二行上。

- a** 在键盘上按下与您希望的数字或字母相应的按钮。当您第一次按下按钮时，将出现该按钮上的数字。当您再次按下按钮时，将出现分配给该按钮的一个字母。
- b** 按向右箭头按钮来移动至下一个空格，或等待几秒钟，光标将会移动到下一个空格。
- c** 一旦输入了电子邮件地址，请按 。
出现**输入项已保存**，接着出现**另一个电子邮件？ 1=是 2=否**。
- d** 按 **1** 来输入另一个地址，或按 **2** 来停止添加地址。
当您按 **2** 后，出现按“**开始**”以开始。
- e** 按 .

使用快捷方式号码发送电子邮件

- 1** 将原始文档面朝上放入 ADF 中，让短边先进入，或面朝下放在扫描仪玻璃上。



注意：请勿将明信片、照片、小物品、透明胶片、照片纸或薄介质（例如杂志剪报）放入 ADF 中。请将这些物品放在扫描仪玻璃上。

- 2** 如果您将文档放入 ADF 中，请调整纸张导片。
- 3** 从打印机控制面板，按**扫描/电子邮件**按钮。
出现**扫描到电子邮件**。
- 4** 按 。
出现**搜索**。
注意：如果地址簿中没有输入项，则出现**手动输入项**。
- 5** 按 ，然后输入收件人的快捷方式号码。
- 6** 按 **1** 来输入另一个快捷方式，或按 **2** 来终止快捷方式输入。
- 7** 按 .

使用地址簿发送电子邮件

- 1** 将原始文档面朝上放入 ADF 中，让短边先进入，或面朝下放在扫描仪玻璃上。

注意：请勿将明信片、照片、小物品、透明胶片、照片纸或薄介质（例如杂志剪报）放入 ADF 中。请将这些物品放在扫描仪玻璃上。

- 2** 如果您将文档放入 ADF 中，请调整纸张导片。
- 3** 从打印机控制面板，按**扫描/电子邮件**按钮。
出现**扫描到电子邮件**。
- 4** 按 。
出现**搜索**。
注意：如果地址簿中没有输入项，则出现**手动输入项**。
- 5** 按  来搜索地址簿。
- 6** 按箭头按钮，直到出现您需要的地址，然后按 .

7 按 **1** 来搜索另一个地址，或按 **2** 来终止搜索。

当您按 **2** 后，出现按“开始”以开始。

8 按 。

取消电子邮件

当文档正在从 ADF 或扫描仪玻璃扫描时，可以取消电子邮件。

1 从打印机控制面板，按 。

出现**取消扫描作业**。

2 按  来取消作业。

出现**正在取消**。

打印机清除 ADF 中的所有页面，然后取消作业。

传真

注意： 传真特性仅在选定的打印机型号上可用。

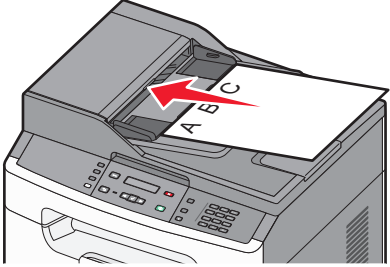
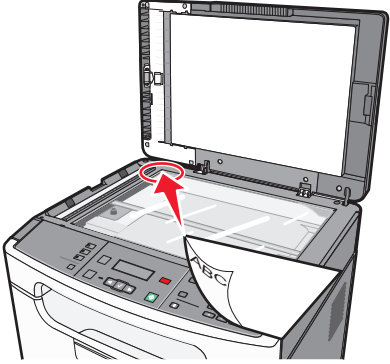
ADF	扫描仪玻璃
 <p>将 ADF 用于多页的文档。 注意： ADF 仅在选定的型号上可用。</p>	 <p>将扫描仪玻璃用于单页、小物品（如明信片或照片）、透明胶片、照片纸或薄介质（如杂志剪报）。</p>

使打印机准备发送传真

下列连接方法可能不是在所有的国家或地区都适用。

⚠ 当心—电击危险： 在雷雨天气时，请不要使用传真功能。也不要再在雷雨天气时设置本产品，或者使用传真功能、电源线或电话线进行带电操作或线缆连接。

初始传真设置

许多国家和地区要求外发的传真在每个传输页面的顶部或底部的空白处，或者在传输的第一页上包含下列信息：工作站名称（发送消息的商业机构、其他实体或个人的标识）和工作站号码（发送传真的机器、商业机构、其他实体或个人的电话号码）。

要输入您的传真设置信息，请使用打印机控制面板，或者使用您的浏览器访问内嵌的 **Web** 服务器，然后进入“设置”菜单。

注意： 如果您没有 TCP/IP 环境，那么您必须使用打印机控制面板来输入您的传真设置信息。

使用打印机控制面板进行传真设置

当打印机第一次被打开或如果打印机已经被关闭很长时间时，会出现一系列的启动屏幕。如果打印机有传真功能，那么将出现下列屏幕：

工作站名称
工作站号码

- 1** 当出现**工作站名称**时，输入将要被打印在所有外发传真上的名称。
 - a** 在数字键盘上按下与您希望的数字或字母相应的按钮。当您第一次按下按钮时，将出现该按钮上的数字。当您再次按下按钮时，将出现分配给该按钮的一个字母。
 - b** 按向右箭头按钮来移动至下一个空格，或等待几秒钟光标将会移动到下一个空格。

- 2 当输入“工作站名称”后，按 。
- 显示屏变为“工作站号码”。
- 3 当出现**工作站号码**时，输入打印机的传真号码。
 - a 在数字键盘上按下与您希望的数字相应的按钮。
 - b 按向右箭头按钮来移动至下一个空格，或等待几秒钟光标将会移动到下一个空格。
- 4 当输入“工作站号码”后，按 。

使用内嵌的 Web 服务器进行传真设置

- 1 在 Web 浏览器的地址字段中键入打印机 IP 地址。

注意：如果您不知道打印机的 IP 地址，请打印网络设置页并在 TCP/IP 部分中找到地址。
- 2 单击**设置**。
- 3 单击**传真设置**。
- 4 单击**模拟传真设置**。
- 5 在“工作站名称”框内单击，然后输入要打印在所有外发传真上的名称。
- 6 在“工作站号码”框内单击，然后输入打印机传真号码。
- 7 单击**提交**。

选择传真连接

您可以用电话、应答机或计算机调制解调器等装置来连接打印机。请查看下面的表格以确定设置打印机的最佳方式。

注意：

- 打印机是模拟设备，当直接连接到墙壁插座时工作最佳。其他设备（例如电话或应答机）可以被成功连接以通过打印机，如设置步骤中所描述。
- 如果您想要数字连接，例如 ISDN、DSL 或 ADSL，则需要第三方设备（例如 DSL 过滤器）。请与您的 DSL 提供商联系以获取 DSL 过滤器。DSL 过滤器消除电话线上可能干扰打印机正确传真能力的数字信号。
- 您不需要将打印机连接到计算机上，但是您**必须**将它连接到模拟电话线上以发送和接收传真。

装置和服务选项	传真连接设置
直接连接到电话线	请参阅第64页“连接到模拟电话线路”
连接到“数字用户线路”（DSL 或 ADSL）服务	请参阅第64页“连接到 DSL 服务”。
连接到专用分组交换机（PBX）或综合服务数据网（ISDN）系统	请参阅第64页“连接到 PBX 或 ISDN 系统”。
使用“特色振铃”服务	请参阅第65页“连接到特色振铃服务”。
连接到电话线、电话和应答机	请参阅第66页“将打印机和电话或应答机连接到相同的电话线路上”
通过您所在区域内使用的适配器连接	请参阅第67页“连接到用于您所在国家或地区的适配器”。
连接到带有调制解调器的计算机	请参阅第71页“连接到带有调制解调器的计算机”。

连接到模拟电话线路

如果您的电信设备使用美式（RJ11）电话线，请按照下列步骤来连接装置：

- 1 将随打印机附带的电话线的一端连接到打印机的 LINE 端口 。
- 2 将电话线的另一端连接到活动的模拟电话墙壁插孔中。

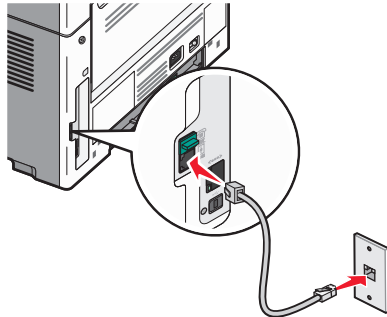

连接到 DSL 服务

如果您订购了 DSL 服务，请与 DSL 提供商联系来获得 DSL 过滤器和电话线，然后按照下列步骤来连接装置：

- 1 将随打印机附带的电话线的一端连接到打印机的 LINE 端口 。
- 2 将电话线的另一端连接到 DSL 过滤器。
注意：您的 DSL 过滤器的外观可能与图示中的不同。
- 3 将 DSL 过滤器电缆连接到活动的电话墙壁插孔中。

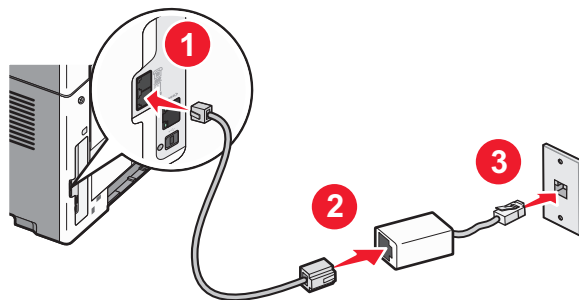

连接到 PBX 或 ISDN 系统

如果您使用 PBX 或 ISDN 转换器或终端适配器，请按照下列步骤来连接装置：

- 1 将随打印机附带的电话线的一端连接到打印机的 LINE 端口 。
- 2 将电话线的另一端连接到指定给传真和电话使用的端口。

注意：

- 确认终端适配器的设置对于您所在地区是正确的交换类型。
- 根据 ISDN 端口分配，您可能必须连接到特定的端口。
- 当使用 PBX 系统时，请确认呼叫等待音被关闭。
- 当使用 PBX 系统时，在拨传真号码之前应先拨外线前缀。
- 如需有关在 PBX 系统上使用传真的更多信息，请参阅随 PBX 系统附带的文档。

连接到特色振铃服务

特色振铃服务可以从您的电话服务提供商获得。此服务允许您在一条电话线路上有多个电话号码，并且每个电话号码使用不同的振铃模式。在区分传真和语音呼叫时这可能很有用。





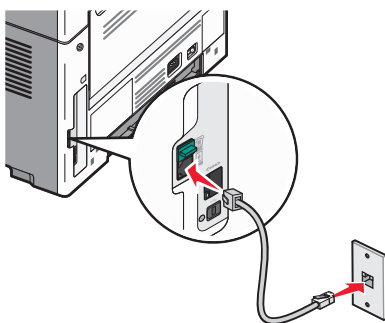

默认的打印机设置使打印机能够使用所有的振铃模式接收传真。如果您希望只使用一种振铃模式接收传真，您必须禁用其他振铃模式。

如果您订购了特色振铃服务，请按照下列步骤来连接装置：

- 1 将随打印机附带的电话线的一端连接到打印机的 LINE 端口 。
- 2 将电话线的另一端连接到活动的模拟电话墙壁插孔中。



要禁用特色振铃模式：

- 1 从打印机控制面板，按 。
- 2 按箭头按钮，直到出现**设置**，然后按 。
- 3 按箭头按钮，直到出现**传真设置**，然后按 。
- 4 按箭头按钮，直到出现**特色振铃**，然后按 。
- 5 按箭头按钮，直到出现您不希望使用的特色振铃模式，然后按 。
- 6 按箭头按钮，直到出现**关**，然后按 。

注意：如果您禁用所有特色振铃模式，那么打印机将不会接收传真。

将打印机和电话或应答机连接到相同的电话线路上

- 1 将随打印机自带的电话线的一端连接到打印机的 LINE 端口 。
- 2 将电话线的另一端连接到活动的模拟电话墙壁插孔中。

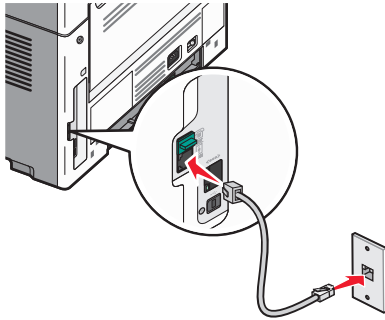

- 3 从打印机的 EXT 端口  移除插头。

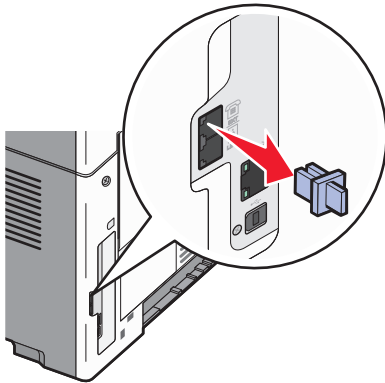

- 4 将电信设备直接连接到打印机的 EXT 端口 。
- 请使用下列方法之一：

应答机

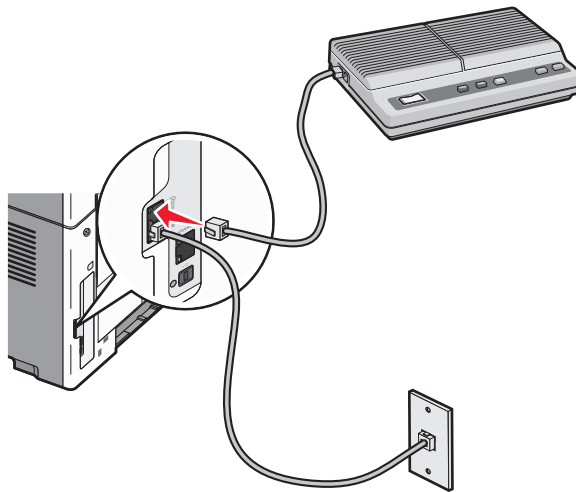

应答机和电话

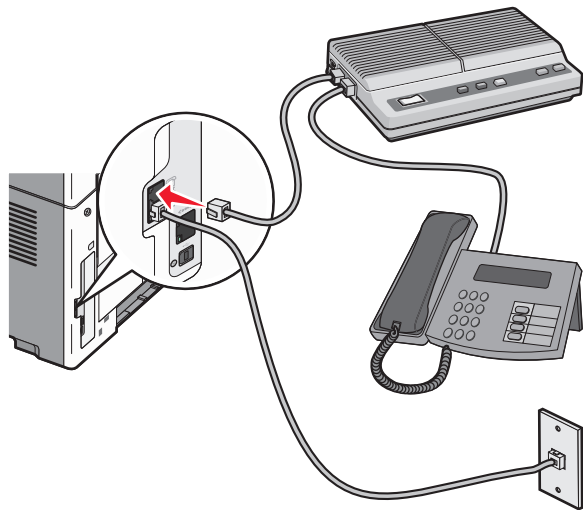

电话或带有集成应答机的电话

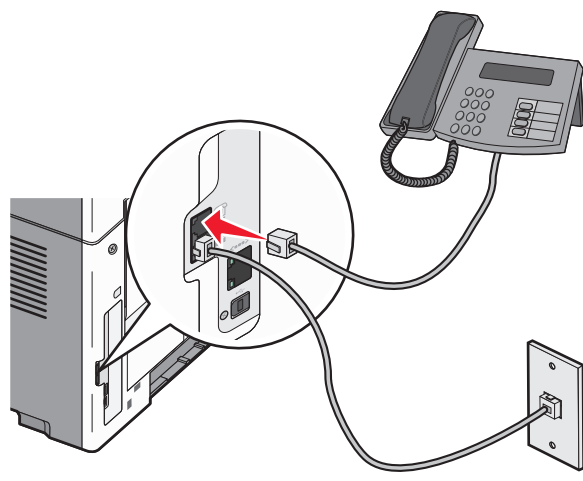

连接到用于您所在国家或地区的适配器

下列国家或地区可能要求使用特殊适配器来将电话线连接到活动的电话墙壁插孔中：

国家/地区

- 奥地利
- 塞浦路斯
- 丹麦
- 芬兰
- 法国
- 德国
- 爱尔兰
- 意大利
- 新西兰
- 荷兰
- 挪威
- 葡萄牙
- 瑞典
- 瑞士
- 英国

除奥地利、德国和瑞士之外的国家或地区

对于一些国家或地区，电话线适配器被包括在包装箱内。使用此适配器来将应答机、电话或其他电信设备连接到打印机。

- 1 将随打印机附带的电话线的一端连接到打印机的 **LINE** 端口 。

注意：在打印机的 **EXT** 端口  中安装了一个特殊的 **RJ-11** 插头。请不要移除此插头。它是传真功能和连接的电话正确操作所必需的。

- 2 将电话线的另一端连接到适配器，然后将适配器连接到活动的电话墙壁插孔中。

注意：您的电话适配器可能外观与图中所示的不同。它将适合在您的区域内使用的墙壁插孔。

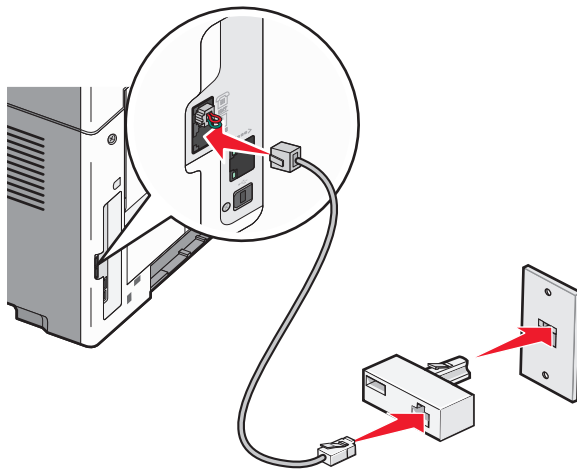

- 3 将应答机或电话连接到适配器。

请使用下列方法之一：

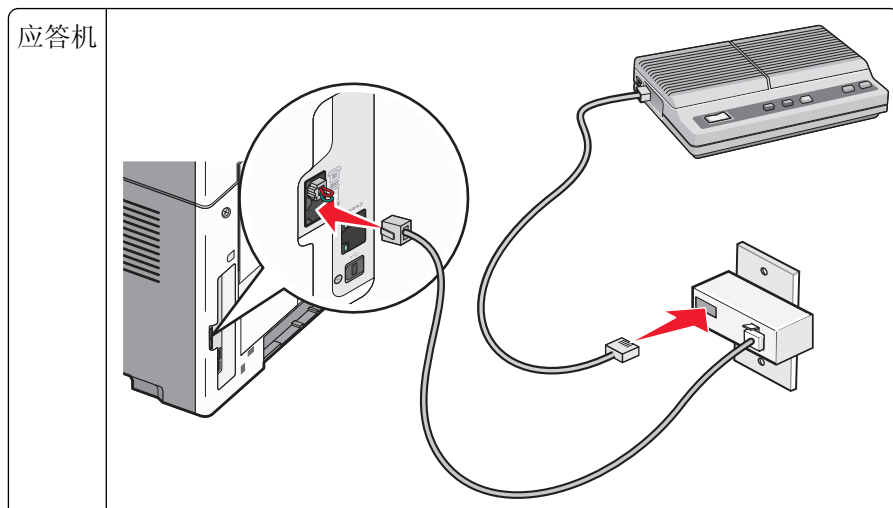

电话

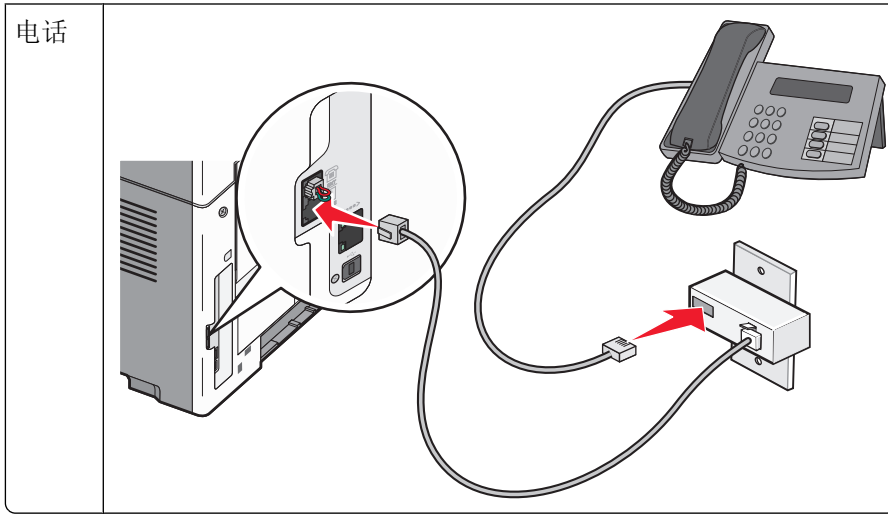

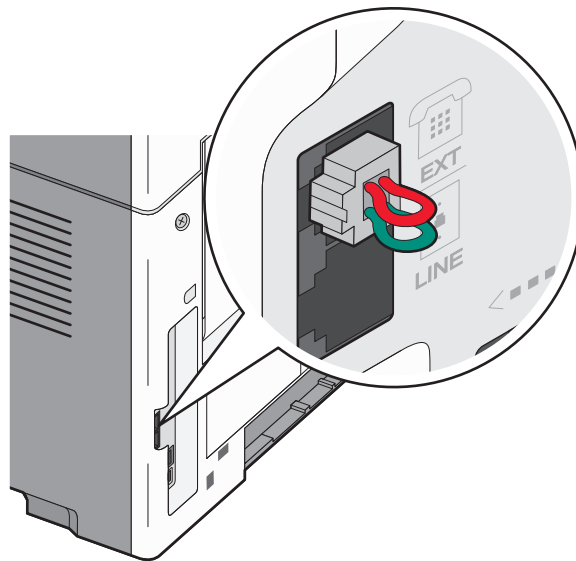

奥地利、德国和瑞士

在打印机的 EXT 端口  中安装了一个特殊的 RJ-11 插头。请不要移除此插头。它是传真功能和连接的电话正确操作所必需的。



在德国连接到电话墙壁插孔

注意：在打印机的 EXT 端口  中安装了一个特殊的 RJ-11 插头。请不要移除此插头。它是传真功能和连接的电话正确操作所必需的。

- 1 将随打印机附带的电话线的一端连接到打印机的 LINE 端口 。
- 2 将电话线的另一端连接到适配器。

注意：您的电话适配器可能外观与图中所示的不同。它将适合在您的区域内使用的墙壁插孔。

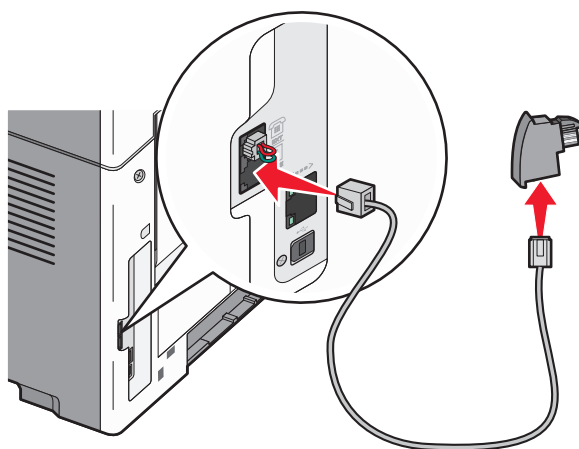

3 将适配器连接到活动的模拟电话墙壁插孔的 N 槽中。

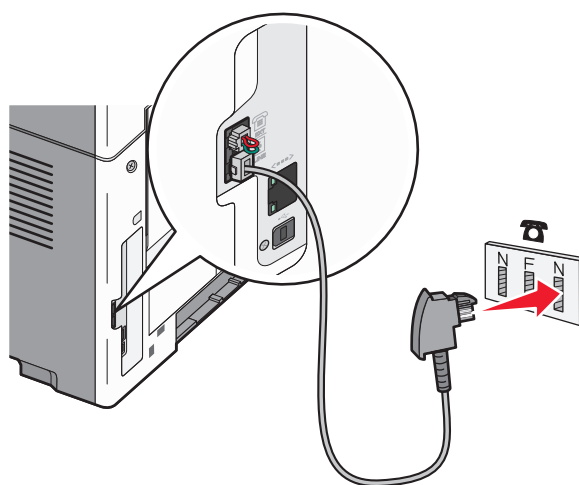

4 如果您想将相同线路用于传真和电话通信，请将第二条电话线（未提供）连接到电话和活动的模拟电话墙壁插孔的 F 槽中。

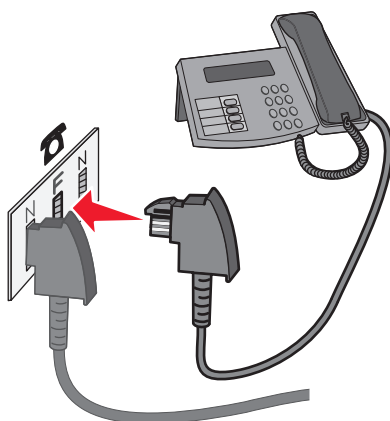

- 5 如果您想将相同线路用于记录应答机上的消息，请将第二条电话线（未提供）连接到应答机和活动的模拟电话墙壁插孔的另一个 N 槽中。

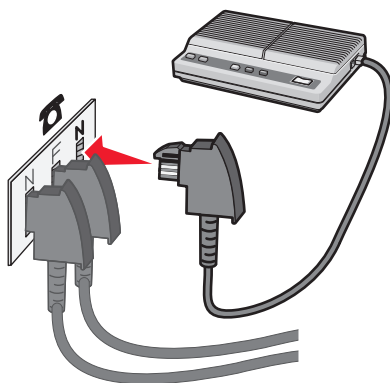

连接到带有调制解调器的计算机

将打印机连接到带有调制解调器的计算机上以从软件程序发送传真。

注意： 设置步骤可能会因您所在的国家或地区而异。

- 1 将随打印机附带的电话线的一端连接到打印机的 **LINE** 端口 .
- 2 将电话线的另一端连接到活动的模拟电话墙壁插孔中。

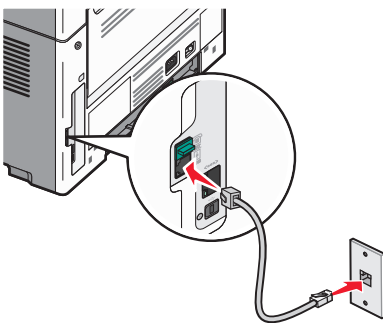

- 3 从打印机的 **EXT** 端口  移除保护插头。

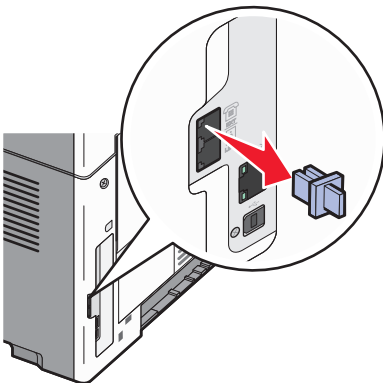

4 将电话连接到计算机的电话插孔中。

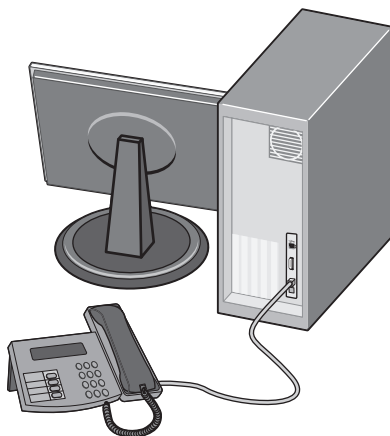

5 将另一条电话线（未提供）从计算机调制解调器连接到打印机的 EXT 端口 。

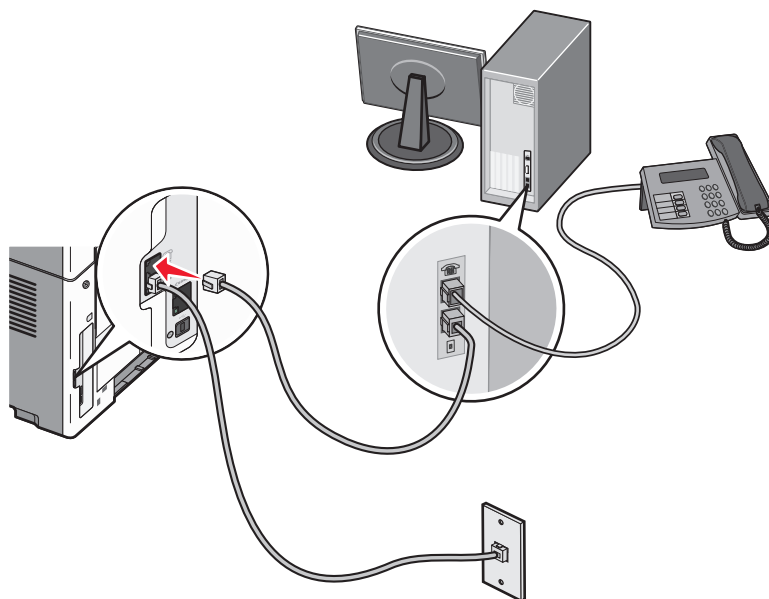

设置外发传真的名称和号码

要将指定的传真名称和传真号码打印在外发的传真上：

1 在 Web 浏览器的地址字段中键入打印机 IP 地址。

注意：如果您不知道打印机的 IP 地址，请打印网络设置页并在 TCP/IP 部分中找到地址。

2 单击**设置**。

3 单击**传真设置**。

4 单击**模拟传真设置**。

5 在“工作站名称”框内单击，然后输入要打印在所有外发传真上的名称。

6 在“工作站号码”框内单击，然后输入打印机传真号码。

7 单击**提交**。

设置日期和时间

如果打印在传真作业上的日期或时间不正确，您可以重置日期和时间。然后，正确的日期和时间将被打印在每一份传真作业上。要设置日期和时间：

1 在 **Web** 浏览器的地址字段中键入打印机 IP 地址。

注意：如果您不知道打印机的 IP 地址，请打印网络设置页并在 **TCP/IP** 部分中找到地址。

2 单击 **设置**。

3 单击 **安全**。

4 单击 **设置日期和时间**。

5 在“网络时间协议”部分中，选择 **启用 NTP**。

注意：如果您更愿意手动设置日期和时间，请在“手动设置日期和时间”框内单击，然后输入当前的日期和时间。

6 检验时区是否正确。

7 单击 **提交**。

发送传真

使用打印机控制面板发送传真

1 将原始文档面朝上放入 **ADF** 中，让短边先进入，或面朝下放在扫描仪玻璃上。



注意：请勿将明信片、照片、小物品、透明胶片、照片纸或薄介质（例如杂志剪报）放入 **ADF** 中。请将这些物品放在扫描仪玻璃上。

2 如果您将文档放入 **ADF** 中，请调整纸张导片。

3 从打印机控制面板，按 **传真** 按钮。

4 输入传真号码，然后按 。

注意：

- 要在传真号码中产生两秒或三秒钟的暂停，请按 **重拨/暂停** 按钮。拨号暂停在“传真到”行上显示为逗号。如果您需要先拨外线，请使用此特性。
- 按  来将光标向左移动并删除一个数字。
- 要使用传真快捷方式，请按 ，然后按箭头按钮，直到出现您需要的传真快捷方式。按 。

5 按 **1** 来输入另一个传真号码，或按 **2** 来终止传真号码输入。

6 按 。

使用计算机发送传真

从计算机发送传真让您无需离开座位就能发送电子文档。这为您提供了直接从软件程序传真文档的灵活性。

对于 Windows 用户

- 1 打开文件后，单击**文件** → **打印**。
- 2 单击**属性**、**首选项**、**选项**或**设置**。
- 3 单击**其他选项**选项卡，然后单击**传真**。
- 4 在“传真”屏幕上，键入传真收件人的名称和号码。
- 5 单击**确定**，然后再次单击**确定**。
- 6 单击**发送**。

对于 Mac OS X 10.5 版本用户

从计算机发送传真的步骤因操作系统而异。如需使用其他 Macintosh OS 版本的特定指导，请参阅 Mac OS 帮助。

- 1 打开文档后，选择**文件** > **打印**。
- 2 从“打印机”弹出菜单中选择打印机。
注意：为了在“打印”对话上看到传真选项，您必须将传真驱动程序用于打印机。要安装传真驱动程序，请选择**添加打印机**，然后选择驱动程序的传真版本并使用不同的名称再次安装打印机。
- 3 输入传真信息（例如，传真收件人的名称和号码）。
- 4 单击**传真**。

在预定时间发送传真

- 1 将原始文档面朝上放入 ADF 中，让短边先进入，或面朝下放在扫描仪玻璃上。
注意：请勿将明信片、照片、小物品、透明胶片、照片纸或薄介质（例如杂志剪报）放入 ADF 中。请将这些物品放在扫描仪玻璃上。
- 2 如果您将文档放入 ADF 中，请调整纸张导片。
- 3 从打印机控制面板，按**传真**按钮。
- 4 输入传真号码，然后按 。
- 5 从“传真”区域，按**选项**按钮。
- 6 按箭头按钮，直到出现**延迟发送**，然后按 。
- 7 使用键盘，输入您要发送传真的时间。
如果打印机时钟被设置为“12 小时”格式，请使用箭头按钮来选择**上午**或**下午**。
- 8 按 。
- 9 使用键盘，输入您要发送传真的日期。
- 10 按 。
- 11 按 。

创建快捷方式

使用“内嵌的 Web 服务器”创建传真目标快捷方式

您可以创建永久的传真目标并分配一个快捷方式号码，而不用每次要发送传真时都需要在打印机控制面板上输入传真收件人的整个电话号码。可以创建单个传真号码的快捷方式，也可以创建一组传真号码的快捷方式。

1 在 Web 浏览器的地址字段中键入打印机 IP 地址。

注意：如果您不知道打印机的 IP 地址，请打印网络设置页并在 TCP/IP 部分中找到 IP 地址。

2 单击**设置**。

3 单击**管理快捷方式**。

注意：可能需要口令。如果您没有 ID 和口令，请从系统支持人员处获得一个。

4 单击**传真快捷方式设置**。

5 为快捷方式键入唯一的名称，然后输入传真号码。

要创建多号码的快捷方式，请输入成组的传真号码。

注意：用分号 (;) 来分隔组中的每一个传真号码。

6 分配快捷方式号码。

如果您输入的号码已被使用，您会得到选择其他号码的提示。

7 单击**添加**。

使用打印机控制面板创建传真目标快捷方式

1 按 。

出现**目录搜索**。

2 按箭头按钮，直到出现**添加**，然后按 。

3 按箭头按钮，直到出现**传真号码**，然后按 。

4 输入传真号码，然后按 。

5 按 **1** 来输入另一个传真号码，或按 **2** 来终止传真号码输入。

6 当选择 **2=否** 之后，出现**输入名称**。

a 在数字键盘上按下与您希望的字母相应的按钮。当您第一次按下按钮时，将出现该按钮上的数字。当您再次按下按钮时，将出现分配给该按钮的一个字母。

b 按向右箭头按钮来移动至下一个空格，或等待几秒钟光标将会移动到下一个空格。

c 一旦输入了传真名称，请按 。

出现**另存为快捷方式**。

d 输入快捷方式号码，然后按 。

使用快捷方式和地址簿

使用传真快捷方式

传真快捷方式就象电话或传真机上的速拨号码一样。当创建永久的传真目标时您可以分配快捷方式号码。您可以在“内嵌的 Web 服务器”上，“设置”下面的“管理快捷方式”链接中创建永久的传真目标或速拨号码。一个快捷方式号码(1-99999)可以包含单个或多个收件人。通过创建使用快捷方式号码的一个传真快捷方式组，您可以容易地传真广播信息到整个组。

1 将原始文档面朝上放入 ADF 中，让短边先进入，或面朝下放在扫描仪玻璃上。

注意：请勿将明信片、照片、小物品、透明胶片、照片纸或薄介质（例如杂志剪报）放入 ADF 中。请将这些物品放在扫描仪玻璃上。

2 如果您将文档放入 ADF 中，请调整纸张导片。

3 按 ，然后输入快捷方式号码。

4 按 .

使用地址簿

注意：如果地址簿特性未启用，请与系统支持人员联系。

1 将原始文档面朝上放入 ADF 中，让短边先进入，或面朝下放在扫描仪玻璃上。

注意：请勿将明信片、照片、小物品、透明胶片、照片纸或薄介质（例如杂志剪报）放入 ADF 中。请将这些物品放在扫描仪玻璃上。

2 如果您将文档放入 ADF 中，请调整纸张导片。

3 从打印机控制面板，按**传真**按钮。

收件人：出现在第一行上，并且时间和日期出现在第二行上。

4 按  按钮。

搜索出现在第二行上。

5 要发送传真，请按 .

6 按箭头按钮，直到出现您需要的纸张来源，然后按 .

7 要发送传真，请按 .

定制传真设置

更改传真分辨率

调整分辨率设置会改变传真的质量。设置范围从“标准”（最快速度）到“超精细”（最慢速度，最高分辨率）。

- 1 将原始文档面朝上放入 ADF 中，让短边先进入，或面朝下放在扫描仪玻璃上。
注意：请勿将明信片、照片、小物品、透明胶片、照片纸或薄介质（例如杂志剪报）放入 ADF 中。请将这些物品放在扫描仪玻璃上。
- 2 如果您将文档放入 ADF 中，请调整纸张导片。
- 3 从打印机控制面板，按**传真**按钮。
- 4 使用键盘输入传真号码。
- 5 按**选项**按钮。
- 6 按箭头按钮，直到出现“分辨率”，然后按 。
- 7 按箭头按钮来更改分辨率，然后按 。
- 8 按 。

减淡或加深传真

- 1 将原始文档面朝上放入 ADF 中，让短边先进入，或面朝下放在扫描仪玻璃上。
注意：请勿将明信片、照片、小物品、透明胶片、照片纸或薄介质（例如杂志剪报）放入 ADF 中。请将这些物品放在扫描仪玻璃上。
- 2 如果您将文档放入 ADF 中，请调整纸张导片。
- 3 从打印机控制面板，按**传真**按钮。
- 4 使用键盘输入传真号码。
- 5 按**选项**按钮。
- 6 按箭头按钮，直到出现**浓度**，然后按 。
- 7 按箭头按钮使传真减淡或加深，然后按 。
- 8 按 。

阻止垃圾传真

- 1 在 Web 浏览器的地址字段中键入打印机 IP 地址。
注意：如果您不知道打印机的 IP 地址，请打印网络设置页并在 TCP/IP 部分中找到 IP 地址。
- 2 单击**设置**。
- 3 单击**传真设置**。
- 4 单击**模拟传真设置**。

5 选择阻止无名称传真。

此选项阻止所有使用私人呼叫者 ID 或没有传真工作站名称的发来的传真。

6 在“禁止的传真列表”字段中，输入您要阻止的特定传真呼叫者的电话号码或传真工作站名称。

7 单击提交。

查看传真日志

1 在 Web 浏览器的地址字段中键入打印机 IP 地址。

注意：如果您不知道打印机的 IP 地址，请打印网络设置页并在 TCP/IP 部分中找到 IP 地址。

2 单击报告。

3 单击传真作业日志或传真呼叫日志。

取消外发的传真

当文档在 ADF 中或扫描仪玻璃上时，可以取消传真。要取消传真：

1 从打印机控制面板，按 。

出现正在停止，然后出现取消作业。

2 按 来取消作业。

出现正在取消。打印机清除 ADF 或打印机中的所有页面，然后取消作业。

理解传真选项

原始尺寸

此选项让您选择您要传真的文档尺寸。

内容

此选项告诉打印机原始文档的类型。内容影响扫描到传真的质量和大小。

- **文本**—强调清晰、黑色、高分辨率的文本与干净白色背景的对比
- **文本/照片**—当原始文档是文本和图形或图片的混合时使用
- **照片**—告诉扫描仪格外注意图形和图片。此设置增加扫描的时间，但强调再现原始文档中色调的完整动态范围。这会增加保存的信息量。

分辨率

此选项增加扫描仪检查您要传真的文档的接近程度。如果您传真照片，细线条的图画，或使用非常小文本的文档，请增大“分辨率”设置。这会增加扫描所需要的时间并提高传真输出的质量。

- **标准**—适用于大多数文档
- **精细**—建议用于小字体打印的文档
- **超精细**—建议用于具有精美细节的原始文档

浓度

此选项调整传真相对于原始文档将产生的深浅程度。

提高传真质量

问题	提示
我应该何时使用“文本”模式？	<ul style="list-style-type: none">当复印的主要目的是保存文本，并且不关心从原始文档复制的图像效果时，使用“文本”模式。建议将“文本”模式用于收据、复写表单和仅包含文本或细线图案的文档。
我应该何时使用“文本/照片”模式？	<ul style="list-style-type: none">当复印包含混合文本和图形的原始文档时使用“文本/照片”模式。建议将“文本/照片”模式用于杂志文章、商业图形和说明书。
我应该何时使用“照片”模式？	当扫描在激光打印机上打印或者从杂志或报纸上拍摄的照片时，请使用“照片”模式。

转发传真

此选项让您打印并转发收到的传真到一个传真号码。

1 在 **Web** 浏览器的地址字段中键入打印机 IP 地址。

注意：如果您不知道打印机的 IP 地址，请打印网络设置页并在 **TCP/IP** 部分中找到地址。

2 单击 **设置**。

3 单击 **传真设置**。

4 单击 **模拟传真设置**。

5 在 **传真转发** 框内单击，然后选择下列选项之一：

- 打印
- 打印并转发
- 转发

6 从 **转发到** 列表中选择 **传真**。

7 在 **转发到快捷方式** 框内单击，然后输入您要将传真转发到的目标的快捷方式号码。

注意：快捷方式号码必须是对在“转发到”框中选择的设置有效的快捷方式号码。

8 单击 **提交**。

扫描到计算机

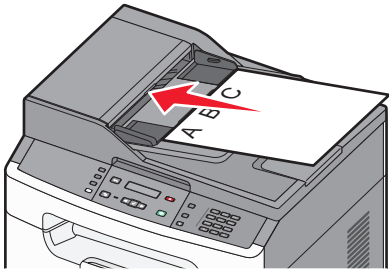
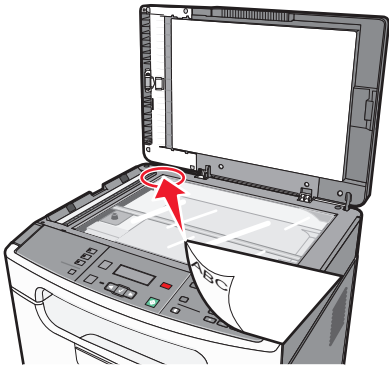
ADF	扫描仪玻璃
 <p>将 ADF 用于多页的文档。 注意： ADF 仅在选定的型号上可用。</p>	 <p>将扫描仪玻璃用于单页、小物品（如明信片或照片）、透明胶片、照片纸或薄介质（如杂志剪报）。</p>

扫描仪让您将文档直接扫描到计算机。计算机不必直接连接到打印机以接收“扫描到 PC”图像。您可以通过在计算机上创建扫描配置文件，然后将配置文件下载到打印机来使文档通过网络扫描回计算机。

扫描到计算机

1 在 Web 浏览器的地址字段中键入打印机 IP 地址。

注意： 如果您不知道打印机的 IP 地址，请打印网络设置页并在 TCP/IP 部分中找到地址。

2 单击**扫描配置文件**。

3 单击**创建扫描配置文件**。

4 选择扫描设置，然后单击**下一步**。

5 在计算机上选择一个保存扫描输出文件的位置。

6 输入用户名和扫描名称。

扫描名称是出现在显示屏上“扫描配置文件”列表中的名称。

7 单击**提交**。

8 扫描文档。

当您单击“提交”时，会自动分配一个快捷方式号码。请记住这个快捷方式号码，并且在您准备扫描文档时使用它。

a 将原始文档面朝上放入 ADF 中，让短边先进入，或面朝下放在扫描仪玻璃上。

注意： 请勿将明信片、照片、小物品、透明胶片、照片纸或薄介质（例如杂志剪报）放入 ADF 中。请将这些物品放在扫描仪玻璃上。

b 如果您将文档放入 ADF 中，请调整纸张导片。

c 按**扫描/电子邮件**按钮。

d 按**箭头**按钮，直到出现**配置文件**，然后按 。

e 按 , 然后输入快捷方式号码。

f 按 .

9 返回到计算机来查看文件。

输出文件被保存在您指定的位置中或在您指定的程序中启动。

理解扫描配置文件选项

这些选项让您选择预设的格式或定制扫描作业设置。您可以调整这些设置：

标准扫描设置

选择	来
快速设置	选择预设的输出设置。要定制扫描作业设置，请选择 自定义 。然后根据需要更改下列设置： <ul style="list-style-type: none">• 自定义• 文本文档• 照片（用于显示）• 照片（用于编辑）• 演示文稿/文章• 绘图/草图• 最近使用的扫描选项
默认内容	告诉打印机原始文档的类型。选项为“文本”、“混合”或“照片”。内容影响扫描文件的质量和尺寸。 <p>文本—强调清晰、黑色、高分辨率的文本与干净白色背景的对比。当扫描的主要目的是保存文本，并且不关心从原始文档复制的图像效果时，可使用“文本”模式。建议将“文本”模式用于收据、复写表单和仅包含文本或细线图案的文档。</p> <p>混合—当原始文档是文本和图形或图片的混合时使用。建议将“混合”模式用于杂志文章、商业图形和说明书。</p> <p>照片—告诉扫描仪格外注意图形和图片。此设置增加扫描的时间，但强调再现原始文档中色调的完整动态范围。这会增加保存的信息量。当扫描在激光打印机上打印或者从杂志或报纸上拍摄的照片时，请使用“照片”模式。</p>
浓度	调整扫描的文档相对于原始文档将产生的深浅程度。
颜色	告诉打印机原始文档的颜色。您可以选择“灰度”、黑白（黑色和白色）或“彩色”。
分辨率	调整文件的输出质量。增加图像分辨率会增加文件大小和扫描原始文档所需要的时间。可以降低图像分辨率来缩小文件大小。

页面选项

选择	来
双面打印	告诉打印机原始文档是单面（打印在一个面上）还是双面（打印在两个面上）。这让扫描仪知道需要扫描哪些内容以包括在文档中。 <p>注意：“双面打印”可能不是在所有打印机型号上都可用。</p>
方向	告诉打印机原始文档是纵向还是横向的，然后更改“面数”和“装订”设置来匹配原始文档的方向。

选择	来
原始尺寸	设置您准备扫描的文档的尺寸。当“原始尺寸”被设置为“混合尺寸”时，您可以扫描包含混合纸张尺寸（ letter 和 legal 尺寸页面）的原始文档。

高级图像

选择	来
背景消除	调整输出的白色部分。单击箭头按钮来增加或减少白色部分。
对比度	调整图像的强度。单击箭头按钮来增加或减少对比度。
阴影细节	调整在被扫描图像中颜色最深区域内可见的细节。单击箭头按钮来增加或减少阴影中的可见细节。
边对边扫描	在扫描之前指定是否边对边扫描原始文档。
镜像图像	创建镜像图像扫描。

文件选项

选择	来
格式类型	<p>设置扫描图像的输出（PDF、JPEG、TIFF）。</p> <ul style="list-style-type: none"> • PDF—创建具有多页的单个文件，可以使用 Adobe Reader 查看。Adobe Reader 是由 Adobe 在 www.adobe.com 上免费提供的。 • JPEG—为原始文档的每一页创建并附加一个单独的文件，该文件可以在大多数 Web 浏览器和图形程序中查看 • TIFF—创建多个文件或单个文件。如果在“内嵌的 Web 服务器”的“设置”菜单中关闭“多页 TIFF”，则 TIFF 在每个文件中保存一页。文件大小通常比同等的 JPEG 文件大。
压缩	设置用于压缩扫描输出文件的格式。

提高扫描质量

问题	提示
我应该何时使用“文本”模式？	<ul style="list-style-type: none"> • 当复印的主要目的是保存文本，并且不关心从原始文档复制的图像效果时，使用“文本”模式。 • 建议将“文本”模式用于收据、复写表单和仅包含文本或细线图案的文档。
我应该何时使用“文本/照片”模式？	<ul style="list-style-type: none"> • 当复印包含混合文本和图形的原始文档时使用“文本/照片”模式。 • 建议将“文本/照片”模式用于杂志文章、商业图形和说明书。
我应该何时使用“照片”模式？	当原始文档是高质量的印刷品或照片时使用“照片”模式。

使用 Scan Center 软件

理解 Scan Center 特性

Scan Center 软件允许您修改扫描设置和选择将扫描输出发送到何处。使用 Scan Center 软件修改的扫描设置可以被保存并用于其他扫描作业。

下列特性可用：

- 扫描并发送图像到计算机
- 将扫描图像转换为文本
- 预览扫描图像并调整明亮度和对比度
- 进行放大扫描而不丢失细节
- 扫描双面文档

理解打印机菜单

菜单列表

有许多菜单可让您容易地更改默认的打印机设置：

纸张菜单	报告
默认纸张来源	菜单设置页
尺寸/类型	设备统计
纸张纹理	网络 <x> 设置页
纸张重量	快捷方式列表
加载纸张	传真作业日志
自定义类型	传真呼叫日志
Universal 设置	电子邮件快捷方式
	传真快捷方式
	配置文件列表
	打印字体
	打印目录
	资产报告

网络/端口	设置
网络菜单*	常规设置
USB 菜单	复印设置
	传真设置
	打印设置
	实用程序菜单
	设置日期/时间

* 根据打印机设置，此菜单项显示为“标准网络”或“网络 <x>”。

纸张菜单

“默认纸张来源”菜单

菜单项	描述
默认纸张来源 进纸匣 1 手动纸张 手动信封	为所有打印作业设置默认的纸张来源 注意： <ul style="list-style-type: none">“进纸匣 1”（标准进纸匣）是出厂默认设置。被打印作业选定的纸张来源将覆盖打印作业期间的“默认纸张来源”设置。

“尺寸/类型”菜单

菜单项	描述
“选择纸张来源”菜单 进纸匣 1 手动纸张 手动信封	注意： 这些菜单让您指定已安装在选定进纸匣或手动进纸器中的纸张尺寸和类型。
进纸匣 1 的“设置尺寸”菜单 A4 A5 JIS B5 Executive Folio Legal Letter Oficio (墨西哥) Statement Universal	让您指定进纸匣 1 中加载的纸张尺寸 注意： Letter 是美国的出厂默认设置。A4 是国际通用的出厂默认设置。
“手动纸张”的“设置尺寸”菜单 A4 A5 JIS B5 Executive Folio Legal Letter Oficio (墨西哥) Statement Universal	让您指定手动进纸器中加载的纸张尺寸 注意： Letter 是美国的出厂默认设置。A4 是国际通用的出厂默认设置。
“手动信封”的“设置尺寸”菜单 7 3/4 Envelope 9 Envelope 10 Envelope C5 Envelope B5 Envelope DL Envelope 其他信封	让您指定手动加载的信封尺寸 注意： 10 Envelope 是美国的出厂默认设置。DL Envelope 是国际通用的出厂默认设置。

菜单项	描述
进纸匣 1 的“设置类型”菜单 普通纸张 卡片纸 透明胶片 再生纸 标签 铜版纸 信签 预印纸 彩色纸 轻磅纸张 重磅纸张 粗糙/棉纸 自定义类型 <x>	让您指定进纸匣 1 中加载的纸张类型 注意： <ul style="list-style-type: none"> • “普通纸张”是进纸匣 1 的出厂默认设置。 • 如果可用，用户定义的名称将代替“自定义类型 <x>”出现。
“手动纸张”的“设置类型”菜单 普通纸张 卡片纸 透明胶片 标签 铜版纸 信签 预印纸 彩色纸 轻磅纸张 重磅纸张 粗糙/棉纸 自定义类型 <x>	让您指定手动加载的纸张类型 注意： “普通纸张”是出厂默认设置。
“手动信封”的“设置类型”菜单 信封 粗糙信封 自定义类型 <x>	让您指定手动加载的信封类型 注意： “信封”是出厂默认设置。

“纸张纹理”菜单

在“纸张纹理”菜单中，“选择类型”和“选择纹理”功能一起工作来让您能够为特定类型的纸张选择纹理。

菜单项	描述
选择类型 普通纸张纹理 卡片纸纹理 透明胶片纹理 再生纸纹理 标签纹理 铜版纸纹理 信封纹理 粗糙信封纹理 信签纹理 预印纸纹理 彩色纸纹理 轻磅纸张纹理 重磅纸张纹理 粗糙/棉纸纹理 自定义 <x> 纹理	指定纸张类型
选择纹理 平滑 正常 粗糙	当您为“选择类型”选择设置后，“选择纹理”功能让您为该类型的介质设置纹理。 注意： <ul style="list-style-type: none">• “正常”是大多数项目的出厂默认设置。• “粗糙”是铜版纸的出厂默认设置。• 当“粗糙纸张纹理”是为“选择类型”选定的设置时，“粗糙”是唯一可用的“选择纹理”设置。• 设置仅在纸张被支持时出现。

“纸张重量”菜单

在“纸张重量”菜单中，“选择类型”和“选择重量”功能一起工作来让您能够为特定类型的纸张选择重量。

菜单项	描述
选择类型 普通纸张重量 卡片纸重量 透明胶片重量 再生纸重量 标签重量 铜版纸重量 信封重量 粗糙信封重量 信签重量 预印纸重量 彩色纸重量 轻磅纸张重量 重磅纸张重量 粗糙/棉纸重量 自定义 <x> 重量	指定纸张类型
选择重量 轻 正常 重	当您为“选择类型”选择设置后，“选择重量”功能让您为该类型的介质设置重量。 注意： <ul style="list-style-type: none">• “正常”是大多数项目的出厂默认设置。• 当“轻磅纸张重量”是为“选择类型”选定的设置时，“轻”是唯一可用的“选择重量”设置。• 当“重磅纸张重量”是为“选择类型”选定的设置时，“重”是唯一可用的“选择重量”设置。• 设置仅在纸张被支持时出现。

“自定义类型”菜单

菜单项	描述
自定义类型 <x> 纸张 卡片纸 透明胶片 标签 信封 粗糙/棉纸	命名自定义类型 <x>，然后该用户定义的名称代替自定义类型 <x> 显示。 注意： <ul style="list-style-type: none">• “自定义名称”必须限制在 16 个字符内。• “纸张”是“自定义类型”的出厂默认设置。• 自定义介质类型必须被选定的进纸匣或进纸器支持才能从该来源打印。

菜单项	描述
再生纸 纸张 卡片纸 透明胶片 标签 信封 粗糙/棉纸	为加载的再生纸类型分配纸张类型，在其他菜单中它也将作为“再生纸”纸张类型。 注意： <ul style="list-style-type: none"> “纸张”是出厂默认设置。 “再生纸”类型必须被选定的进纸匣或进纸器支持才能从该来源打印。

“自定义扫描尺寸”菜单

菜单项	描述
ID 卡 宽度 1 - 8.50 英寸 (25 - 216 毫米) 高度 1 - 14 英寸 (25 - 356 毫米) 方向 纵向 横向 每面两次扫描 关 开	指定自定义扫描尺寸的名称和选项 注意： <ul style="list-style-type: none"> 除非您已经命名了不同的菜单项，否则显示屏显示“ID 卡”。 4.65 英寸是“尺寸 1”的“宽度”的美国出厂默认设置。118 毫米是“尺寸 1”的“宽度”的国际通用出厂默认设置。 8.5 英寸是“尺寸 2”的“宽度”的美国出厂默认设置。216 毫米是“尺寸 2”的“宽度”的国际通用出厂默认设置。 6 英寸是“尺寸 1”的“高度”的美国出厂默认设置。154 毫米是“尺寸 1”的“高度”的国际通用出厂默认设置。 14 英寸是“尺寸 2”的“高度”的美国出厂默认设置。356 毫米是“尺寸 2”的“高度”的国际通用出厂默认设置。 “横向”是“方向”的出厂默认设置。 “开”是“每面两次扫描”的出厂默认设置。
自定义扫描尺寸 宽度 1 - 8.50 英寸 (25 - 216 毫米) 高度 1 - 14 英寸 (25 - 356 毫米) 方向 纵向 横向 每面两次扫描 关 开	指定自定义扫描尺寸的名称和选项 注意： <ul style="list-style-type: none"> 除非您已经命名了不同的菜单项，否则显示屏显示“自定义扫描尺寸”。 4.65 英寸是“尺寸 1”的“宽度”的美国出厂默认设置。118 毫米是“尺寸 1”的“宽度”的国际通用出厂默认设置。 8.5 英寸是“尺寸 2”的“宽度”的美国出厂默认设置。216 毫米是“尺寸 2”的“宽度”的国际通用出厂默认设置。 6 英寸是“尺寸 1”的“高度”的美国出厂默认设置。154 毫米是“尺寸 1”的“高度”的国际通用出厂默认设置。 14 英寸是“尺寸 2”的“高度”的美国出厂默认设置。356 毫米是“尺寸 2”的“高度”的国际通用出厂默认设置。 “横向”是“方向”的出厂默认设置。 “关”是“每面两次扫描”的出厂默认设置。

Universal 设置菜单

这些菜单项被用于指定“Universal 纸张尺寸”的高度、宽度和进纸方向。“Universal 纸张尺寸”是用户定义的纸张尺寸。它和其他纸张尺寸设置列在一起，并包含类似选项，例如对双面打印和在一张纸上打印多个页面的支持。

菜单项	描述
度量单位 英寸 毫米	指定度量单位 注意： <ul style="list-style-type: none">“英寸”是美国的出厂默认设置。“毫米”是国际通用的出厂默认设置。
纵向宽度 3 - 14.17 英寸 76 - 360 毫米	设置纵向宽度 注意： <ul style="list-style-type: none">如果宽度超过最大值，打印机使用允许的最大宽度。8.5 英寸是美国的出厂默认设置。英寸值可以以 0.01 英寸为单位递增。216 毫米是国际通用的出厂默认设置。毫米值可以以 1 毫米为单位递增。
纵向高度 3 - 14.17 英寸 76 - 360 毫米	设置纵向高度 注意： <ul style="list-style-type: none">如果高度超过最大值，打印机使用允许的最大高度。14 英寸是美国的出厂默认设置。英寸值可以以 0.01 英寸为单位递增。356 毫米是国际通用的出厂默认设置。毫米值可以以 1 毫米为单位递增。
进纸方向 短边 长边	指定进纸方向 注意： <ul style="list-style-type: none">“短边”是出厂默认设置。“长边”仅在最长边小于进纸匣中支持的最大长度时出现。

报告菜单

“报告”菜单

注意：当您从“报告”菜单选择一个菜单项时，将打印出指示的报告。

菜单项	描述
菜单设置页	打印包含有关进纸匣中加载的纸张、已安装内存、总页数、警报、超时、打印机控制面板语言、TCP/IP 地址、耗材状态、网络连接状态的信息以及其他信息的报告
设备统计	打印包含打印机统计信息，例如耗材信息和有关打印页面详细信息的报告
网络设置页	打印包含有关网络打印机设置信息，例如 TCP/IP 地址信息的报告 注意： 此菜单项仅对于网络打印机或连接到打印服务器的打印机出现。
快捷方式列表	打印包含有关已配置的快捷方式信息的报告
传真作业日志	打印包含有关最近 200 个已完成传真的信息的报告

菜单项	描述
传真呼叫日志	打印包含有关最近 100 个已尝试、已接收和已阻止呼叫的信息的报告
电子邮件快捷方式	打印包含有关电子邮件快捷方式信息的报告
传真快捷方式	打印包含有关传真快捷方式信息的报告
打印字体	打印可用于打印机中当前设置的打印机语言的所有字体的报告
资产报告	打印包含资产信息，包括打印机序列号和型号名称的报告。报告包含能被扫描到资产数据库中的文本和 UPC 条形码。

设置菜单

“常规设置”菜单

菜单项	描述
显示语言 English Francais Deutsch Italiano Espanol Dansk Norsk Nederlands Svenska Portuguese Suomi Russian Polski Magyar Turkce Cesky 简体中文 繁体中文 Korean Japanese	设置出现在显示屏上的文本的语言 注意： 不是所有的语言都对所有打印机可用。
Eco 模式 关 能源 能源/纸张 纸张	最小化能源、纸张或特殊介质的使用 注意： <ul style="list-style-type: none"> • “关”是出厂默认设置。“关”设置将打印机复位到它的出厂默认设置。 • “能源”设置最小化打印机使用的能源。可能会影响性能，但不会影响质量。 • “纸张”设置最小化打印作业所需要的纸张和特殊介质的数量。可能会影响性能，但不会影响质量。 • “能源/纸张”设置最小化能源以及纸张和特殊介质的用量。

菜单项	描述
静音模式 关 开	减少打印机产生的噪音 注意: <ul style="list-style-type: none"> • “关” 是出厂默认设置。 • “开” 设置配置打印机来尽可能少产生噪音。
运行初始设置 是 否	指导打印机运行设置向导 注意: <ul style="list-style-type: none"> • “是” 为出厂默认设置。 • 当通过在“国家”选择屏幕上选择“完成”来结束设置向导后，默认设置变为“否”。
纸张尺寸 美制 公制	指定打印机出厂默认的度量单位。默认设置由初始化设置向导中的“国家”选择决定。
扫描到 PC 端口范围 <端口范围>	为端口阻止防火墙后面的打印机指定有效的端口范围。有效端口用分号隔开的两组数字指定。 注意: 9751:12000 是出厂默认设置。
日期格式 MM-DD-YYYY DD-MM-YYYY YYYY-MM-DD	格式化打印机日期 注意: MM-DD-YYYY 是美国的出厂默认设置，DD-MM-YYYY 是国际通用的出厂默认设置。
时间格式 12 小时 A.M./P.M. 24 小时时钟	格式化打印机时间 注意: 12 小时 A.M./P.M. 是出厂默认设置。
警报 警报控制 碳粉盒警报	设置当打印机要求操作者干预时发出警报声。每种警报类型的可用选择为： 关 一次 连续 注意: <ul style="list-style-type: none"> • “一次” 是“警报控制”的出厂默认设置。“一次”发出三声短促的蜂鸣音。 • “关” 表示将不发出警报声。 • “连续” 每隔 10 秒钟重复三声蜂鸣音。
超时 省电模式 禁用 1 - 240	指定一些系统开始进入最低能耗状态之前不活动的分钟数。 注意: 30 分钟是出厂默认设置。
超时 屏幕超时 15 - 300	以秒为单位设置打印机在打印机显示屏返回到就绪状态之前等待的时间 注意: 30 秒是出厂默认设置。

菜单项	描述
超时 打印超时 禁用 1 - 255	以秒为单位设置打印机在取消打印作业的剩余部分之前等待接收作业结束消息的时间 注意： <ul style="list-style-type: none"> • 90 秒是出厂默认设置。 • 当计时器到时后，打印机将打印仍留在其中的任何已部分打印的页面，然后查看是否有新的打印作业在等待。 • “打印超时” 仅在使用 PCL 或 PPDS 仿真时可用。此设置对 PostScript 仿真打印作业没有影响。
超时 等待超时 禁用 15 - 65535	以秒为单位设置打印机在取消打印作业之前等待其他数据的时间 注意： <ul style="list-style-type: none"> • 40 秒是出厂默认设置。 • “等待超时” 仅在打印机使用 PostScript 仿真时可用。此设置对 PCL 或 PPDS 仿真打印作业没有影响。
出厂默认设置 不还原 立即还原	使打印机设置返回到出厂默认设置 注意： <ul style="list-style-type: none"> • “不还原” 是出厂默认设置。“不还原” 保留用户定义的设置。 • “还原” 使所有打印机设置返回到出厂默认设置，除了“网络/端口”菜单中的设置。保存在 RAM 中的所有下载资源都被删除。

“复印设置” 菜单

菜单项	描述
内容 文本 文本/照片 照片	指定包含在复印作业中的内容类型 注意： <ul style="list-style-type: none"> • “文本” 强调清晰、黑色、高分辨率的文本与干净白色背景的对比。 • “文本/照片” 是出厂默认设置。当原始文档是文本和图形或图片的混合时使用“文本/照片”。 • “照片” 告诉扫描仪格外注意图形和图片。此设置增加扫描的时间，但强调再现原始文档中色调的完整动态范围。这会增加保存的信息量。
纸张节省 关 2 合 1 纵向 2 合 1 横向 4 合 1 纵向 4 合 1 横向	设置原始文档的两页或四页放在同一个页面上 注意： “关” 是出厂默认设置。
打印页面边框 开 关	指定是否在页面的边缘周围页边距处打印边框 注意： “关” 是出厂默认设置。
逐份打印 开 关	当制作作业的多份副本时，按顺序堆放打印作业的页面 注意： “开” 是出厂默认设置。

菜单项	描述
原始尺寸 Letter Legal Executive Folio Statement Universal ID 卡 自定义扫描尺寸 4 x 6 英寸 3 x 5 英寸 名片 A4 A5 Oficio (墨西哥) JIS B5	指定原始文档的纸张尺寸 注意: <ul style="list-style-type: none"> • Letter 是美国的出厂默认设置。A4 是国际通用的出厂默认设置。 • 带有 * 的设置指出它是当前的默认设置。
纸张来源 进纸匣 <x> 手动进纸器	为复印作业指定纸张来源 注意: “进纸匣 1” 是出厂默认设置。
浓度 -4 至 +4	为复印作业指定浓度级别 注意: 0 是出厂默认设置。
份数 1 - 999	为复印作业指定份数 注意: 1 是出厂默认设置。
背景消除 -4 至 +4	调整可在副本上看到的背景数量 注意: 0 是出厂默认设置。
对比度 0 - 5 最适合内容	指定用于复印作业的对比度 注意: “最适合内容” 是出厂默认设置。
阴影细节 -4 至 +4	调整可在副本上看到的阴影细节数量 注意: 0 是出厂默认设置。
边对边扫描 开 关	指定是否在复印之前边对边扫描原始文档 注意: “关” 是出厂默认设置。
清晰度 1 - 5	调整副本的清晰度 注意: 3 是出厂默认设置。

“传真设置”菜单

常规传真设置

菜单项	描述
工作站名称	指定打印机的传真工作站名称

菜单项	描述
工作站号码	指定与打印机关联的传真号码
工作站 ID 工作站名称 工作站号码	指定如何识别打印机
启用手动传真 开 关	将打印机设置为仅手动发送传真，这需要分线器和手持送受话器 注意： <ul style="list-style-type: none"> “关”是出厂默认设置。 使用普通电话来应答发来的传真作业并拨打传真号码。 触摸数字键盘上的 # 0 来直接进入“手动传真”功能。
取消传真 允许 不允许	指定打印机是否可以取消传真作业 注意： 如果“取消传真”不被启用，它将不会作为选项出现。“允许”是出厂默认设置。
呼叫者 ID FSK DTMF	指定正被使用的呼叫者 ID 的类型 注意： 此选项仅在选定的国家支持多个呼叫者 ID 模式时出现。

传真发送设置

菜单项	描述
分辨率 标准 精细 超精细	用每英寸点数 (dpi) 指定质量。越高的分辨率提供越高的打印质量，但是会增加外发传真的传输时间。 注意： “标准”是出厂默认设置。
原始尺寸 混合尺寸 Letter Legal Executive Folio Statement A4 A5 JIS B5 Universal 4 x 6 3 x 5 名片 Oficio (墨西哥) ID 卡 自定义扫描尺寸	指定被扫描文档的纸张尺寸 注意： “混合尺寸”是美国的出厂默认设置。A4 是国际通用的出厂默认设置。

菜单项	描述
内容 文本 文本/照片 照片	指定将被扫描到传真的内容类型 注意： <ul style="list-style-type: none"> “文本”是出厂默认设置。 当文档大部分是文本时使用“文本”。 “文本/照片”是出厂默认设置。当文档大部分是文本或线条图案时使用“文本/照片”。 当文档是高质量的照片或喷墨打印机的输出时使用“照片”。
浓度 -4 至 +4	减淡或加深输出 注意：0 是出厂默认设置。
拨号前缀	让您输入拨号前缀，例如 99。提供了数字输入项字段。
自动重拨 0 - 9	指定打印机尝试将传真发送到指定号码的次数 注意：5 是出厂默认设置。
重拨频率 1 - 200	指定重拨之间的分钟数 注意：3 分钟是出厂默认设置。
在 PABX 后面 是 否	启用不带拨号音的电话交换机盲拨 注意：“否” 是出厂默认设置。
启用 ECM 是 否	为传真作业启用错误修正模式 注意：“是” 为出厂默认设置。
启用传真扫描 开 关	允许您通过在打印机上扫描来发送传真 注意：“开” 是出厂默认设置。
驱动程序到传真 是 否	允许通过打印机发送驱动程序到传真作业 注意：“是” 为出厂默认设置。
拨号模式 音频 脉冲	指定拨号音是音频还是脉冲 注意：“音频” 是出厂默认设置。
最高速度 2400 4800 9600 14400 33600	以波特为单位指定发送传真的最高速度 注意：33600 波特是出厂默认设置。
背景消除 -4 至 +4	调整可在副本上看到的背景数量 注意：0 是出厂默认设置。
对比度 最适合内容 0 - 5	指定输出的对比度 注意：“最适合内容” 是出厂默认设置。

菜单项	描述
阴影细节 -4 至 +4	调整可在副本上看到的阴影细节数量 注意： 0 是出厂默认设置。
边对边扫描 开 关	指定是否边对边扫描原始文档 注意： “关” 是出厂默认设置。
清晰度 1 - 5	调整传真的清晰度 注意： 3 是出厂默认设置。

传真接收设置

菜单项	描述
启用传真接收 开 关	允许通过打印机接收传真作业 注意： “开” 是出厂默认设置。
应答振铃 1 - 25	指定在应答发来的传真作业之前振铃的次数 注意： 3 是出厂默认设置。
自动应答 是 否	允许打印机应答发来的传真作业 注意： “是” 为出厂默认设置。
手动应答代码 1 - 9	让您在电话数字键盘上输入一个代码以开始接收传真 注意： <ul style="list-style-type: none"> 当打印机与电话共享一条线路时使用此菜单项。 9 是出厂默认设置。
自动缩小 开 关	缩放发来的传真作业以使它适合装在指定的传真纸张来源中的纸张尺寸 注意： “开” 是出厂默认设置。
传真页脚 开 关	在接收到的传真的每一页底部打印传输信息 注意： “关” 是出厂默认设置。
最高速度 2400 4800 9600 14400 33600	以波特为单位指定接收传真的最高速度 注意： 33600 (波特) 是出厂默认设置。
阻止无名称传真 开 关	启用对发自没有指定工作站 ID 的设备的传真的阻止 注意： “关” 是出厂默认设置。

传真日志设置

菜单项	描述
传输日志 打印日志 不打印日志 仅出错时打印	启用在每一个传真作业之后打印传输日志 注意： “打印日志”是出厂默认设置。
接收错误日志 从不打印 出错时打印	启用在出现接收错误后打印接收错误日志 注意： “从不打印”是出厂默认设置。
自动打印日志 开 关	启用自动打印传真日志 注意： “开”是出厂默认设置。
日志显示 远程工作站名称 已拨号码	指定打印的日志是否显示已拨号码或工作站名称 注意： “远程工作站名称”是出厂默认设置。
启用作业日志 开 关	启用对传真作业日志的访问 注意： “开”是出厂默认设置。
启用呼叫日志 开 关	启用对传真呼叫日志的访问 注意： “开”是出厂默认设置。

扬声器设置

菜单项	描述
扬声器模式 始终为关 在连接前为开 始终为开	注意： <ul style="list-style-type: none"> “始终为关”关闭扬声器。 “在连接前为开”是出厂默认设置。扬声器在传真连接上之前为打开状态并发出噪音。 “始终为开”打开扬声器。
扬声器音量 高 中 低	控制音量设置 注意： “高”是出厂默认设置。
振铃音量 开 关	控制传真扬声器的振铃音量 注意： “开”是出厂默认设置。

特色振铃设置

菜单项	描述
单声振铃 开 关	使用一声振铃模式应答呼叫 注意： “开”是出厂默认设置。

菜单项	描述
双声振铃 开关	使用两声振铃模式应答呼叫 注意： “开”是出厂默认设置。
三声振铃 开关	使用三声振铃模式应答呼叫 注意： “开”是出厂默认设置。

打印设置

“设置”菜单

菜单项	描述
打印机语言 PS 仿真 PCL 仿真	设置默认的打印机语言 注意： <ul style="list-style-type: none"> • PostScript 仿真使用 PS 解释程序来处理打印作业。PCL 仿真使用 PCL 解释程序来处理打印作业。 • 出厂默认的打印机语言是 PCL 仿真。 • 将一种打印机语言设置为默认语言不会阻止软件程序发送使用其他打印机语言的打印作业。
打印区域 正常 整页	设置逻辑和物理的可打印区域 注意： <ul style="list-style-type: none"> • “正常”是出厂默认设置。当试图打印由“正常”设置定义的不可打印区域内的数据时，打印机在边界上裁剪图像。 • “整页”设置允许图像移动到由“正常”设置定义的不可打印区域内，但打印机将在“正常”设置的边界上裁剪图像。 • “整页”设置只影响使用 PCL 5e 解释程序打印的页面。该设置对使用 PCL XL 解释程序或 PostScript 解释程序打印的页面没有影响。

“输出”菜单

菜单项	描述
份数 1 - 999	为每一个打印作业指定默认的份数 注意： 1 是出厂默认设置。
空白页 不打印 打印	指定是否在打印作业中插入空白页 注意： “不打印”是出厂默认设置。
逐份打印 开 关	打印多份副本时，使打印作业的页面按顺序堆放 注意： <ul style="list-style-type: none"> • “关”是出厂默认设置。将不逐份打印页面。 • “开”设置使打印作业按顺序堆放。 • 两个设置都按照“份数”菜单设置指定的次数打印整个作业。

菜单项	描述
合并打印 关 2 页 4 页 6 页 9 页 16 页	指定在一张纸的一个面上打印多个页面图像 注意: <ul style="list-style-type: none"> • 选定的数值是将在每一个面上打印的页面图像数。 • “关”是出厂默认设置。
合并打印顺序 水平 水平反转 垂直反转 垂直	指定页面图像如何出现在物理页面上 注意: “水平”是出厂默认设置。
方向 自动 横向 纵向	指定合并打印页面的打印方向 注意: <ul style="list-style-type: none"> • “自动”是出厂默认设置。打印机在纵向和横向之间进行选择。 • “长边”使用横向。 • “短边”使用纵向。
合并打印边框 无 实线	在每一个页面图像的周围打印一个边框 注意: “无”是出厂默认设置。

“质量”菜单

菜单项	描述
打印分辨率 600 dpi 1200 dpi 1200 图像质量 2400 图像质量	指定打印输出的分辨率 注意: 600 dpi 是出厂默认设置。打印机驱动程序的默认设置是 1200 图像质量。
Pixel Boost 关 字体 水平 垂直 两个方向	增强小字体和图形的打印质量 注意: <ul style="list-style-type: none"> • “关”是出厂默认设置。 • “字体”设置仅应用于文本。 • “水平”加深文本和图像的水平线条。 • “垂直”加深文本和图像的垂直线条。 • “两个方向”加深文本和图像的水平垂直线条。 • “独立”允许您选择特定区域。

菜单项	描述
碳粉浓度 1 - 10	减淡或加深打印输出 注意: <ul style="list-style-type: none"> • 8 是出厂默认设置。 • 选择较小的数字可以帮助节省碳粉。
增强细线 开 关	启用更适合如建筑图纸、地图、电路图和流程图表等文件的打印模式 注意: <ul style="list-style-type: none"> • “关” 是出厂默认设置。 • 要使用“内嵌的 Web 服务器”设置“增强细线”，请在浏览器窗口中键入网络打印机的 IP 地址。

PostScript 菜单

菜单项	描述
打印 PS 错误 开 关	打印包含 PostScript 错误的页面 注意: “关” 是出厂默认设置。

“PCL 仿真”菜单

菜单项	描述
字体来源 常驻 下载 全部	指定可用的字体集 注意: <ul style="list-style-type: none"> • “常驻” 是出厂默认设置。它显示下载到 RAM 中的出厂默认字体集。 • “下载” 仅当存在下载字体时出现。它显示所有下载到 RAM 中的字体。 • “全部” 显示对任何选件都可用的所有字体。
字体名称 <X>	让您从选择列表查看或更改设置
符号集 <X>	让您从选择列表查看或更改设置
PCL 仿真设置 水平字距 0.08 - 100	指定可缩放单一宽度字体的水平字距 注意: <ul style="list-style-type: none"> • 10 是出厂默认设置。 • “水平字距” 指每英寸固定空间字符的个数 (cpi)。 • 水平字距可以以 0.01 cpi 为单位递增或递减。 • 对于不可缩放的单一宽度字体，水平字距会出现在显示屏上，但不能被更改。

菜单项	描述
PCL 仿真设置 方向 纵向 横向	指定文本和图形在页面上的打印方向 注意： <ul style="list-style-type: none"> • “纵向”是出厂默认设置。 • “纵向”沿着与页面短边平行的方向打印文本和图形。 • “横向”沿着与页面长边平行的方向打印文本和图形。
PCL 仿真设置 每页行数 1 - 255	指定打印在每一页上的行数 注意： <ul style="list-style-type: none"> • 60 是美国的出厂默认设置。64 是国际通用的出厂默认设置。 • 打印机根据“每页行数”、“纸张尺寸”和“打印方向”设置来设置每一行之间的距离。在设置“每页行数”之前，请先选择需要的“纸张尺寸”和“打印方向”。
PCL 仿真设置 A4 宽度 198 毫米 203 毫米	设置打印机在 A4 尺寸的纸张上打印 注意： <ul style="list-style-type: none"> • 198 毫米是出厂默认设置。 • 203 毫米设置页面的宽度可以打印 80 个水平字距为 10 的字符。
PCL 仿真设置 换行后自动回车 开 关	指定打印机是否在换行（LF）控制命令之后自动执行回车（CR） 注意： “关”是出厂默认设置。
PCL 仿真设置 回车后自动换行 开 关	指定打印机是否在回车（CR）控制命令之后自动执行换行（LF） 注意： “关”是出厂默认设置。

网络/端口菜单

“标准网络”或“网络 <x>”菜单

注意：仅活动端口出现在此菜单中；所有不活动端口都被忽略。

菜单项	描述
PCL 智能切换 开 关	设置打印机在打印作业需要 PCL 仿真时自动切换到 PCL 仿真，而不管默认的打印机语言是什么 注意： <ul style="list-style-type: none"> • “开”是出厂默认设置。 • 当使用“关”设置时，打印机不检查输入的数据。 • 当使用“关”设置时，如果“PS 智能切换”设置为“开”，打印机将使用 PostScript 仿真。如果“PS 智能切换”设置为“关”，打印机将使用“设置”菜单中指定的默认打印机语言。

菜单项	描述
PS 智能切换 开 关	设置打印机在打印作业需要 PS 仿真时自动切换到 PS 仿真，而不管默认的打印机语言是什么 注意： <ul style="list-style-type: none"> “开”是出厂默认设置。 当使用“关”设置时，打印机不检查输入的数据。 当使用“关”设置时，如果“PCL 智能切换”设置为“开”，打印机将使用 PCL 仿真。如果“PCL 智能切换”设置为“关”，打印机将使用“设置”菜单中指定的默认打印机语言。
NPA 模式 关 自动	设置打印机按照 NPA 协议定义的惯例执行双向通信所要求的特殊处理 注意： <ul style="list-style-type: none"> “自动”是出厂默认设置。 从打印机控制面板更改此设置，然后退出菜单会使打印机重新启动。菜单选择被更新。
网络缓冲区 自动 3K 至 <允许的最大值>	设置网络输入缓冲区的大小 注意： <ul style="list-style-type: none"> “自动”是出厂默认设置。 值可以以 1K 为单位进行调整。 允许的最大值由打印机中的内存数量，其他连接缓冲区的大小，以及“资源保存”是设置为“开”还是“关”决定。 要增加网络缓冲区的最大值，可禁用 USB 缓冲区或减小它的大小设置值。 从打印机控制面板更改此设置，然后退出菜单会使打印机重新启动。菜单选择被更新。
Mac 二进制 PS 开 关 自动	设置打印机处理 Macintosh 二进制 PostScript 打印作业 注意： <ul style="list-style-type: none"> “自动”是出厂默认设置。 “关”设置使用标准协议来过滤打印作业。 “开”设置处理原始的二进制 PostScript 打印作业。
标准网络设置 报告 网卡 TCP/IP IPv6 网络 <x> 设置 报告 网卡 TCP/IP IPv6	如需网络设置菜单的描述和设置，请参阅下列内容： <ul style="list-style-type: none"> 第103页““网络报告”菜单” 第104页““网卡”菜单” 第104页“TCP/IP 菜单” 第105页“IPv6 菜单”

“网络报告”菜单

此菜单可以从“网络/端口”菜单获得：

网络/端口 → 标准网络 或 网络 <x> → 标准网络设置 或 网络 <x> 设置 → 报告 或 网络报告

菜单项	描述
打印设置页	打印包含有关当前网络设置信息的报告 注意： “打印设置页”包含有关网络打印机设置的信息，例如 TCP/IP 地址。

“网卡”菜单

此菜单可以从“网络/端口”菜单获得：

网络/端口 → 标准网络或网络 <x> → 标准网络设置或网络 <x> 设置 → 网卡

菜单项	描述
查看网卡状态 已连接 未连接	让您查看网卡的连接状态
查看网卡速度	让您查看当前活动网卡的速度
网络地址 UAA LAA	让您查看网络地址
作业超时 0-225 秒	设置网络打印作业在被取消之前能持续的时间，以秒为单位 注意： <ul style="list-style-type: none"> • 90 秒是出厂默认设置。 • 设置值为 0 将禁用超时。 • 如果选择 1 - 9 中的值，设置将被保存为 10。
标题页 关 开	允许打印机打印标题页 注意： “关”是出厂默认设置。

TCP/IP 菜单

请使用下列菜单项来查看或设置 TCP/IP 信息。

注意：此菜单仅对网络型号或连接到打印服务器的打印机可用。

此菜单可以从“网络/端口”菜单获得：

网络/端口 → 标准网络或网络 <x> → 标准网络设置 或 网络 <x> 设置 → TCP/IP

菜单项	描述
激活 开 关	激活 TCP/IP 注意： “开”是出厂默认设置。
查看主机名	让您查看当前的 TCP/IP 主机名 注意： 这只能从“内嵌的 Web 服务器”进行更改。

菜单项	描述
IP 地址	让您查看或更改当前的 TCP/IP 地址 注意： 手动设置 IP 地址将“启用 DHCP”和“启用自动 IP”设置为“关”。它在支持 BOOTP 和 RARP 的系统上也将“启用 BOOTP”和“启用 RARP”设置为“关”。
掩码	让您查看或更改当前的 TCP/IP 掩码
网关	让您查看或更改当前的 TCP/IP 网关
启用 DHCP 开 关	指定 DHCP 地址和参数分配设置
启用 AutoIP 是 否	指定“零配置网络连接”设置 注意： “是”为出厂默认设置。
启用 FTP/TFTP 是 否	启用内置的 FTP 服务器，允许您使用文件传输协议将文件发送给打印机。 注意： “是”为出厂默认设置。
启用 HTTP 服务器 是 否	启用内置的 Web 服务器（内嵌的 Web 服务器）。当启用后，能够使用 Web 浏览器来远程监视和管理打印机。 注意： “是”为出厂默认设置。
WINS 服务器地址	让您查看或更改当前的 WINS 服务器地址
DNS 服务器地址	让您查看或更改当前的 DNS 服务器地址

IPv6 菜单

请使用下列菜单项来查看或设置网际协议第 6 版（IPv6）信息。

注意：此菜单仅对网络型号或连接到打印服务器的打印机可用。

此菜单可以从“网络/端口”菜单获得：

网络/端口 → 标准网络或网络 <x> → 标准网络设置或网络 <x> 设置 → IPv6

菜单项	描述
启用 IPv6 开 关	在打印机中启用 IPv6 注意： “开”是出厂默认设置。
自动配置 开 关	指定网络适配器是否接受由路由器提供的自动 IPv6 地址配置输入项 注意： “开”是出厂默认设置。
查看主机名 查看地址 查看路由器地址	让您查看当前设置 注意： 这些设置只能从“内嵌的 Web 服务器”更改。
启用 DHCPv6 开 关	在打印机中启用 DHCPv6 注意： “开”是出厂默认设置。

USB 菜单

菜单项	描述
PCL 智能切换 开 关	设置打印机在通过 USB 端口接收的打印作业需要 PCL 仿真时自动切换到 PCL 仿真，而不管默认的打印机语言是什么 注意： <ul style="list-style-type: none"> “开”是出厂默认设置。 当使用“关”设置时，打印机不检查输入的数据。 当使用“关”设置时，如果“PS 智能切换”设置为“开”，打印机将使用 PostScript 仿真。如果“PS 智能切换”设置为“关”，打印机将使用“设置”菜单中指定的默认打印机语言。
PS 智能切换 开 关	设置打印机在通过 USB 端口接收的打印作业需要 PS 仿真时自动切换到 PS 仿真，而不管默认的打印机语言是什么 注意： <ul style="list-style-type: none"> “开”是出厂默认设置。 当使用“关”设置时，打印机不检查输入的数据。 当使用“关”设置时，如果“PCL 智能切换”设置为“开”，打印机将使用 PCL 仿真。如果“PCL 智能切换”设置为“关”，打印机将使用“设置”菜单中指定的默认打印机语言。
NPA 模式 开 关 自动	设置打印机按照 NPA 协议定义的惯例执行双向通信所要求的特殊处理 注意： <ul style="list-style-type: none"> “自动”是出厂默认设置。 从打印机控制面板更改此设置，然后退出菜单会使打印机重新启动。菜单选择被更新。
USB 缓冲区 禁用 自动 3K 至 <允许的最大值>	设置 USB 输入缓冲区的大小 注意： <ul style="list-style-type: none"> “自动”是出厂默认设置。 “禁用”设置将关闭作业缓存。在恢复正常的处理之前，任何已经缓存到磁盘上的作业都被打印出来。 USB 缓冲区大小的值可以以 1K 为单位进行调整。 允许的最大值由打印机中的内存数量，其他连接缓冲区的大小，以及“资源保存”是设置为“开”还是“关”决定。 要增加 USB 缓冲区的最大值，可禁用并口、串口和网络缓冲区或减小它们的大小设置值。 从打印机控制面板更改此设置，然后退出菜单会使打印机重新启动。菜单选择被更新。
Mac 二进制 PS 开 关 自动	设置打印机处理 Macintosh 二进制 PostScript 打印作业 注意： <ul style="list-style-type: none"> “自动”是出厂默认设置。 “关”设置使用标准协议来过滤打印作业。 “开”设置处理原始的二进制 PostScript 打印作业。

菜单项	描述
带 ENA 的 USB ENA 地址 ENA 掩码 ENA 网关	为使用 USB 电缆连接到打印机的外置式打印服务器设置网络地址、掩码或网关信息 注意： 此菜单项仅在打印机通过 USB 端口连接到外置式打印服务器时可用。

设置日期和时间

菜单项	描述
查看日期/时间	以 YYYY-MM-DD HH:MM 格式显示时间 注意： 这是只能查看的屏幕。
设置日期/时间 是 否	指导打印机运行设置向导 注意： <ul style="list-style-type: none"> “是”为出厂默认设置。 当通过在“国家”选择屏幕上选择“完成”来结束设置向导后，默认值变为“否”。
时区（北美洲、中美洲和南美洲） 夏威夷 * 阿拉斯加 提华纳（PST） 美国/加拿大 PST 美国/加拿大 MST 美国/加拿大 CST 美国/加拿大 EST 加拿大 AST 加拉加斯（VET） 纽芬兰（NST） 巴西利亚（BRT）	为传真指定时区 注意： * 指出这个值没有预编程的夏令时开始和结束时间。
时区（欧洲和非洲） 亚述尔（AZOT） 普拉亚（CVT）* GMT（*） 都柏林，爱尔兰 伦敦（BST） 西欧 中欧 东欧 开罗（EET） 比勒陀利亚（SAST）* 莫斯科（MSK）	为传真指定时区 注意： * 指出这个值没有预编程的夏令时开始和结束时间。

菜单项	描述
时区（亚洲） 耶路撒冷（IST） 阿布扎比（GIST）* 喀布尔（AFT）* 伊斯兰堡（PKT）* 新德里（IST）* 加德满都（NPT）* 阿斯塔纳（ALMT）* 仰光（MMT）* 曼谷（ICT）* 北京（CST）* 首尔（KST）* 东京（JST）*	为传真指定时区 注意： * 指出这个值没有预编程的夏令时开始和结束时间。
时区（澳大利亚和太平洋地区） 澳大利亚 WST 澳大利亚 CST 达尔文（CST）* 澳大利亚 EST 昆士兰（EST）* 塔斯马尼亚（EST） 惠灵顿（NZST） 未列出	为传真指定时区 注意： * 指出这个值没有预编程的夏令时开始和结束时间。
遵守 DST 开 关	适应夏令时的变化 注意： “开”是出厂默认设置。
启用 NTP 开 关	让打印机时钟与网络时间协议（NTP）服务器同步 注意： “开”是出厂默认设置。

维护打印机

需要定期完成某些任务以维持最佳的打印质量。

清洁打印机的外部

- 1 确认打印机电源已经关闭，并且从墙壁插座中拔掉电源线。



当心—电击危险： 为避免在清洁打印机的外部时发生电击危险，请在操作之前从墙壁插座中拔掉电源线并断开所有连接到打印机的电缆。

- 2 从打印机中取出所有纸张。

- 3 将干净、不起毛的布用水浸湿。

警告—可能的损坏： 不要使用家庭用的清洁剂或洗涤剂，因为它们可能会损坏打印机的表面。

- 4 仅擦拭打印机的外部。

警告—可能的损坏： 使用湿布清洁内部可能会损坏打印机。

- 5 在开始新的打印作业之前，确认打印机的所有区域已经干燥。

清洁扫描仪玻璃

如果您遇到打印质量问题，如复印或扫描的图像上有条纹，请清洁如图所示的区域。

1 用水稍微润湿一块柔软，不起毛的布或纸巾。

2 打开扫描仪盖板。

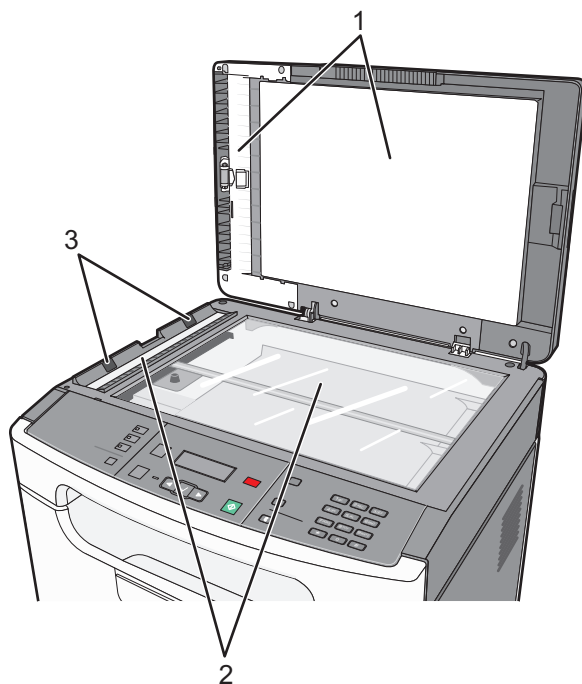

1	扫描仪玻璃盖板的白色内面和 ADF 盖板
2	扫描仪玻璃和 ADF 玻璃
3	ADF 凸柱

3 擦拭图中所示的区域并让它们变干。

警告—可能的损坏：不要折叠或弄皱纸张。否则可能造成卡纸。

4 关闭扫描仪盖板。

清洁 ADF 分离辊

当您使用 ADF 复印超过 5,000 页之后，或者如果出现条纹，请清洁 ADF 分离辊。

1 打开 ADF 盖板。

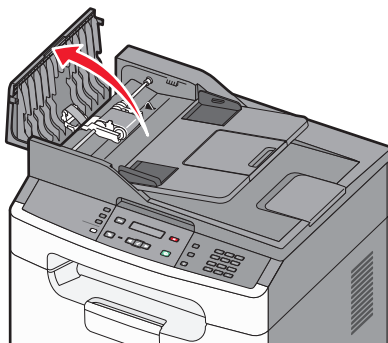

2 解锁分离辊。

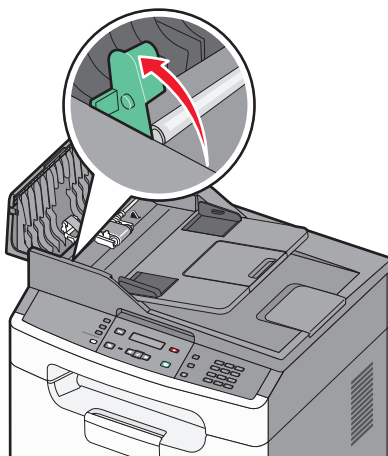

3 移除分离辊。

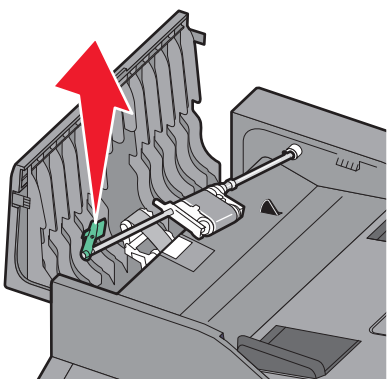

4 用水润湿一块干净、不起毛的布并擦拭分离辊。

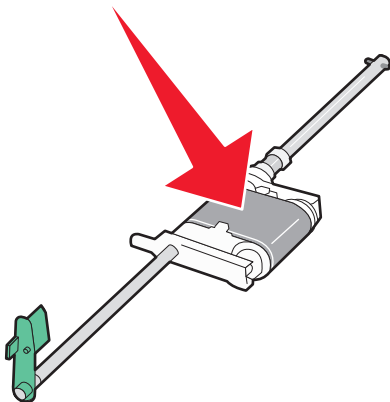

5 重新安装分离辊。

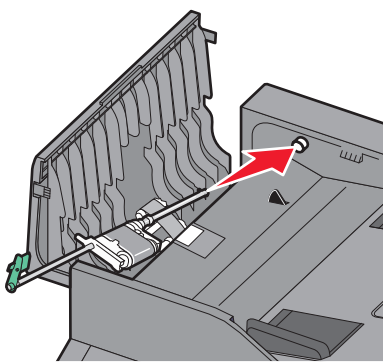

6 锁定分离辊。

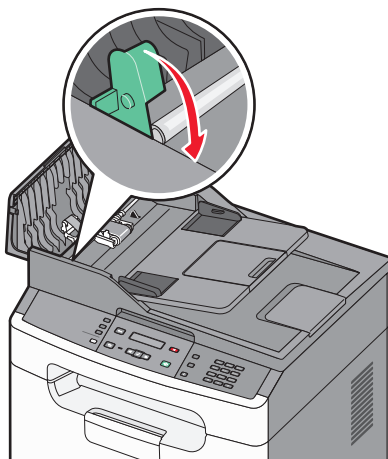

7 使用另一块用水润湿的干净、不起毛的布来擦拭另一个分离辊，并同时轻轻地转动它。

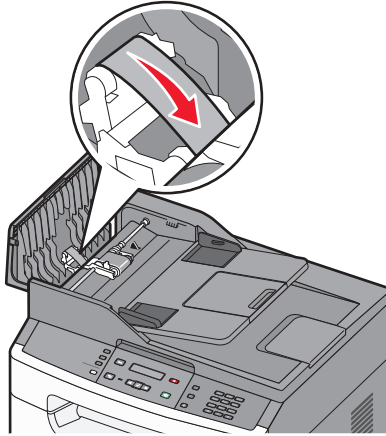

8 关闭 ADF 盖板。

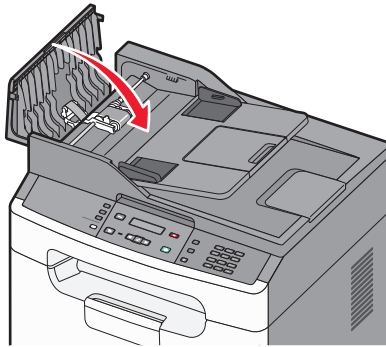

保存耗材

为打印机耗材选择一个阴凉、干净的地方保存。将耗材正面朝上并保存在原来的包装内，直到您准备使用它们。

不要将耗材暴露在：

- 直射的阳光下
- 温度高于 35° C (95° F) 的环境中
- 高湿度（高于 80%）的环境中
- 含盐分的空气中
- 腐蚀性气体中
- 浓重的粉尘中

从网络计算机检查消耗品的状态

注意：计算机必须连接在与打印机相同的网络上。

1 在 Web 浏览器的地址字段中键入打印机 IP 地址。

注意：如果您不知道打印机的 IP 地址，请打印网络设置页并在 TCP/IP 部分中找到 IP 地址。

2 单击**设备状态**。出现“设备状态”页面，显示消耗品水平的摘要。

订购耗材

在美国，要订购耗材，请拨打电话 1-800-539-6275 与 Lexmark 联系以获得您所在地区的 Lexmark 授权耗材经销商的信息。在其他国家或地区，请访问 Lexmark 的 Web 站点：www.lexmark.com 或与您购买打印机处的销售商联系。对于中国大陆用户，也可拨打 800-810-0595 进行查询。

警告—可能的损坏：由于使用不是由本打印机制造商生产的耗材或替换部件而造成的损坏不在保修范围内。使用不是由本打印机制造商生产的耗材或替换部件可能会导致打印质量下降。

注意：所有打印机耗材的使用寿命估算值都是假设使用 letter 或 A4 尺寸和普通纸张打印。

订购碳粉盒

当出现 **88 碳粉不足**或打印效果变浅时：

1 取出碳粉盒。

2 将碳粉盒用力向左右两边和前后摇晃几次来使碳粉重新分布。

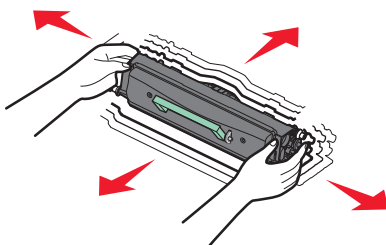

3 重新插入碳粉盒并继续打印。

注意：重复几次此过程直到打印效果继续变浅，然后更换碳粉盒。

推荐的碳粉盒部件号

部件名称	常规碳粉盒	Lexmark 回收计划碳粉盒
碳粉盒	X203A21G	X203A11G

订购感光鼓组件

当显示屏上出现 **84 感光鼓组件使用寿命警告**时，说明感光鼓组件已接近其使用寿命末期。请订购感光鼓组件以便在出现 **84 更换感光鼓组件**时有可用的组件。

您可以通过打印菜单设置页来查看感光鼓组件的状态。

部件名称	部件号
感光鼓组件	X203H22G

更换耗材

更换碳粉盒

当出现 **88 碳粉不足**，或打印效果变浅时，请取出碳粉盒。将碳粉盒用力向左右两边和前后摇晃几次来使碳粉重新分布，然后重新插入碳粉盒并继续打印。当摇晃碳粉盒不再能改善打印质量时，请更换碳粉盒。

注意：您可以通过打印菜单设置页来检查碳粉盒中剩余的大概碳粉量。

要更换碳粉盒：

- 1 通过按打印机左边的按钮并放下盖门来打开前部盖门。

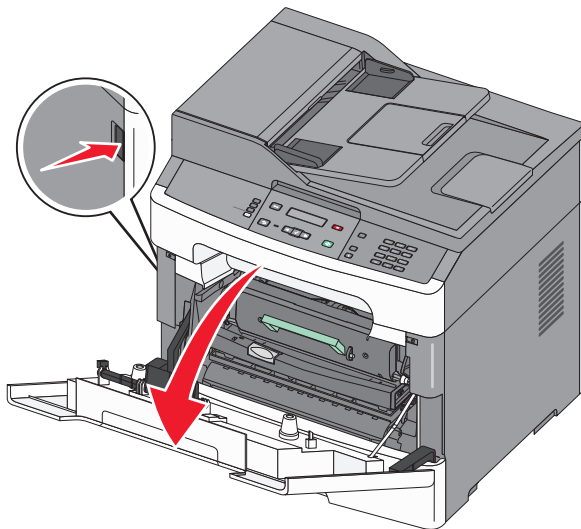

- 2 按感光鼓组件基座上的按钮，然后使用手柄拉出碳粉盒。

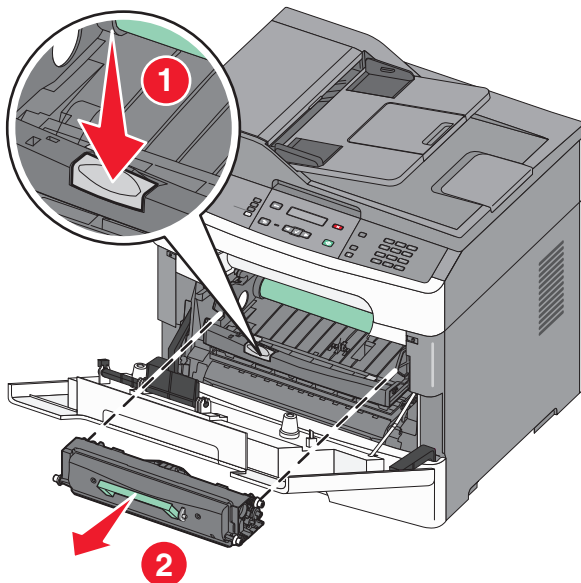

- 3 拆开新碳粉盒的包装。

4 朝各个方向摇动碳粉盒，使碳粉分布均匀。

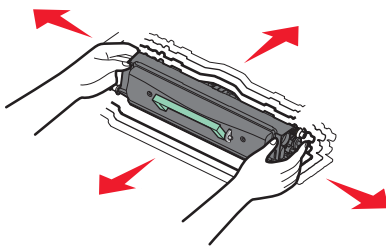

5 通过将碳粉盒上的辊与感光鼓组件导轨上的箭头对齐来安装新的碳粉盒。将碳粉盒尽量向内推入。当碳粉盒正确安装到位时会发出**咔嗒**一声。

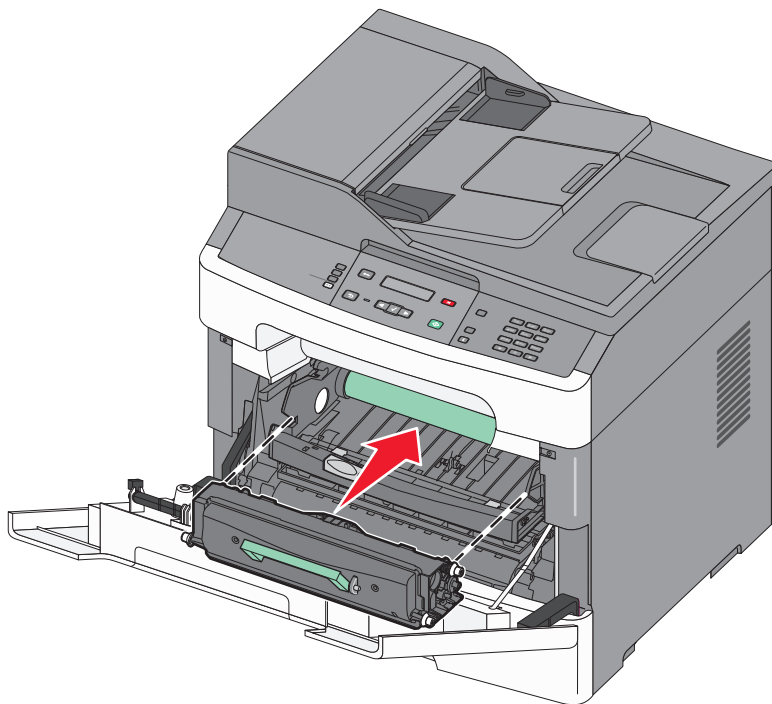

6 关闭前部盖门。

更换感光鼓组件

在感光鼓组件到达最大页数之前，打印机通过在显示屏上显示 **84 感光鼓组件使用寿命警告**或 **84 更换感光鼓组件**来自动通知您。您也可以通过打印菜单设置页来查看感光鼓组件的状态。

当 **84 感光鼓组件使用寿命警告**或 **84 更换感光鼓组件**第一次出现时，您应该立即订购新的感光鼓组件。虽然在感光鼓组件已经到达其规定的使用寿命期限后打印机可能还可以继续正常工作，但是打印质量会明显下降。

注意：感光鼓组件只是一个项目。

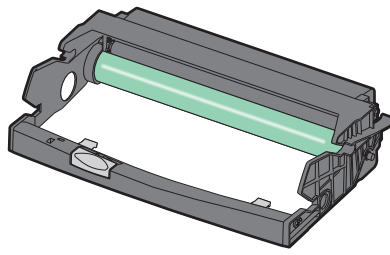

1 通过按打印机左边的按钮并放下前部盖门来打开前部盖门。

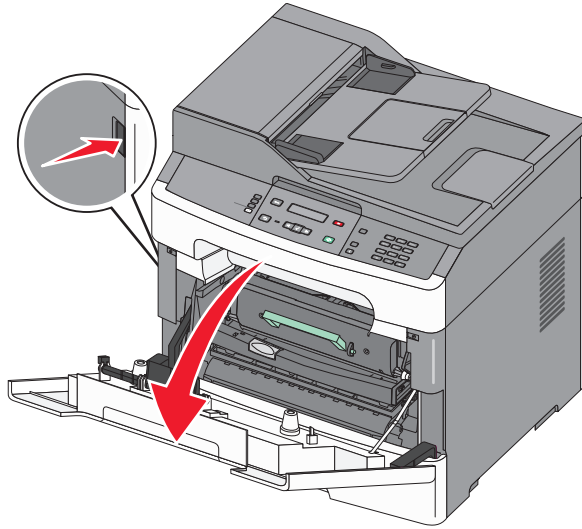

2 通过拉碳粉盒手柄来将感光鼓组件和碳粉盒作为一个部件拉出打印机。

注意：感光鼓组件和碳粉盒构成一个部件。

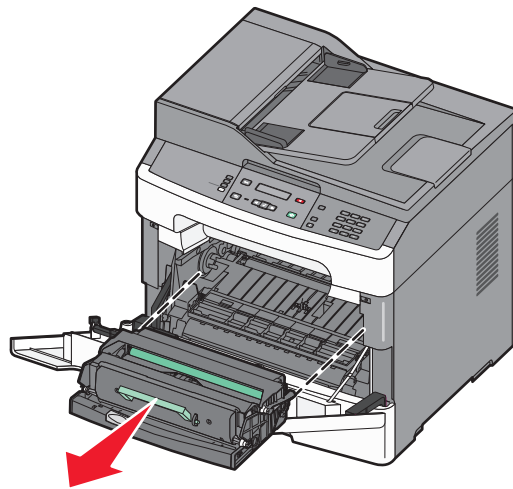

将部件放在平坦、干净的表面上。

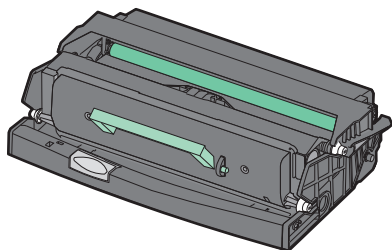

3 按感光鼓组件基座上的按钮。使用手柄将碳粉盒向上拉出。

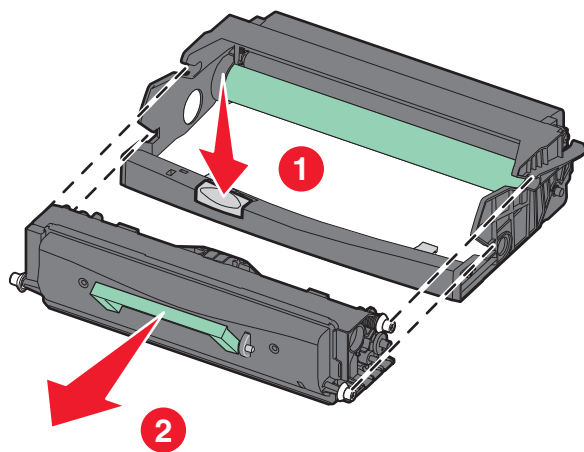

4 拆开新感光鼓组件的包装。小心不要接触感光鼓。

警告—可能的损坏：当更换感光鼓组件时，不要让组件长时间暴露在直接的光线下。长时间光线直射会导致明显的打印质量问题。

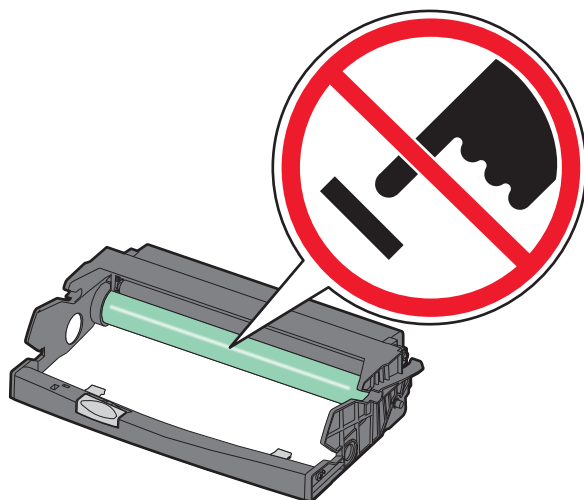

5 将碳粉盒上的辊与导轨对齐，将碳粉盒插入感光鼓组件中。推入碳粉盒，直到它发出**咔嚓**一声卡入到位。

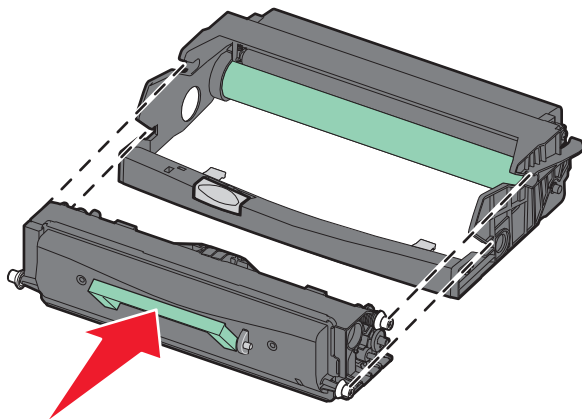

6 将部件导轨上的箭头与打印机中的箭头对齐，将部件安装到打印机中。尽量向内推入部件。

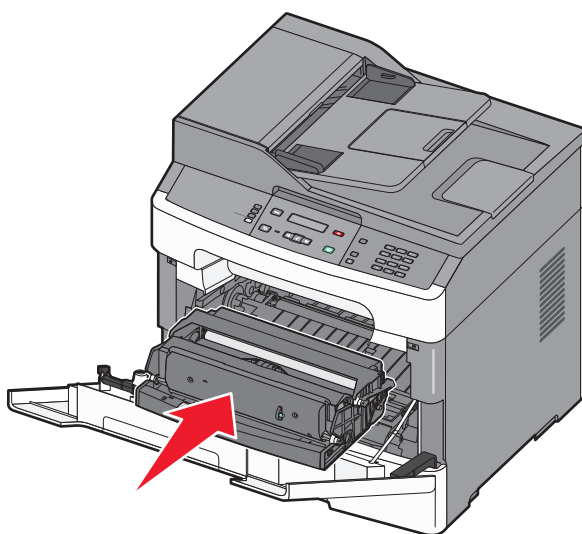

7 更换感光鼓组件后，请重置感光鼓计数器。要重置计数器，请参阅随新的感光鼓组件附带的指导页。

警告—可能的损坏：没有更换感光鼓就重置感光鼓计数器可能会损坏打印机并且不能得到保修。

8 关闭前部盖门。

将打印机移动到其他位置

警告—可能的损坏：因不当移动造成的打印机损坏不在打印机保修范围内。

⚠ 当心—可能的伤害：请按照下列指南来避免人身伤害或打印机损坏：

- 使用电源开关关闭打印机，然后从墙壁插座中拔掉电源线。
- 在移动打印机之前，断开打印机上的所有电源线和电缆。
- 使用打印机两边的把手来抬起它。
- 确认在放下打印机时您的手指不在打印机的下面。
- 在设置打印机之前，请确认在它周围有足够的空间。如需更多信息，请参阅第 13 页“为打印机选择位置”。

按照下面的预防措施，可以将打印机及选件安全地移动到其他位置：

- 任何用来移动打印机的小车必须能够支持打印机的重量并有足够大的表面来支撑打印机的整个底座。
- 使打印机保持直立状态。
- 移动时避免剧烈震动。

运输打印机

当运输打印机时，使用原包装箱或向打印机销售商索取重定位套件。

管理支持

查找高级网络连接和管理员信息

本章节包含基本的管理支持任务。如需了解更多高级系统支持任务，请参阅 *软件和文档CD* 上的 *网络连接指南* 和 Lexmark 的 Web 站点：www.lexmark.com 上的 *Embedded Web Server Administrator's Guide*（*内嵌的 Web 服务器管理员指南*）。

使用“内嵌的 Web 服务器”

如果打印机被安装在网络上，“内嵌的 Web 服务器”可被用于下列功能：

- 查看打印机控制面板的虚拟显示屏
- 检查打印机消耗品的状态
- 配置打印机设置
- 配置网络设置
- 查看报告

要访问“内嵌的 Web 服务器”，请在 Web 浏览器的地址字段中键入打印机 IP 地址。

注意：

- 如果您不知道打印机的 IP 地址，请打印网络设置页并在 TCP/IP 部分中查找 IP 地址。
- 如需更多信息，请参阅 *软件和文档CD* 上的 *网络连接指南* 和 Lexmark™ Web 站点：www.lexmark.com 上的 *Embedded Web Server Administrator's Guide*（*内嵌的 Web 服务器管理员指南*）。

查看报告

您可以从“内嵌的 Web 服务器”查看一些报告。这些报告对于评估打印机、网络和耗材的状态很有用。

要从网络打印机查看报告：

- 1 在 Web 浏览器的地址字段中键入打印机 IP 地址。

注意：如果您不知道打印机的 IP 地址，请打印网络设置页并在 TCP/IP 部分中找到 IP 地址。

- 2 单击**报告**，然后单击您要查看的报告类型。

检查设备状态

您可以使用“内嵌的 Web 服务器”来查看进纸匣设置、打印碳粉盒中的碳粉水平、维护工具包中剩余使用寿命的百分比以及某些打印机部件的容量量度。要查看设备状态：

- 1 在 Web 浏览器的地址字段中键入打印机 IP 地址。

注意：如果您不知道打印机的 IP 地址，请打印网络设置页并在 TCP/IP 部分中找到 IP 地址。

- 2 单击**设备状态**。

设置电子邮件警报

您可以让打印机在碳粉变为不足时发送电子邮件给您。

要设置电子邮件警报：









- 1 在 **Web** 浏览器的地址字段中键入打印机 IP 地址。
注意：如果您不知道打印机的 IP 地址，请打印网络设置页并在 **TCP/IP** 部分中找到 IP 地址。
- 2 单击 **设置**。
- 3 在“其他设置”下面，单击 **电子邮件警报设置**。
- 4 选择要通知的项目并键入您希望接收电子邮件警报的电子邮件地址。
- 5 单击 **提交**。

注意：请咨询您的系统支持人员来设置电子邮件服务器。

还原出厂默认设置

如果您想要保留当前菜单设置列表作为参考，请在还原出厂默认设置之前打印菜单设置页。如需更多信息，请参阅第 23 页“打印菜单设置页”。

警告—可能的损坏：还原出厂默认设置将使大多数打印机设置返回到最初的出厂默认设置。例外情况包括显示语言、自定义尺寸和消息，以及“网络/端口”菜单设置。保存在 **RAM** 中的所有下载资源都被删除。保存在闪存或打印机硬盘上的下载资源不受影响。

- 1 从打印机控制面板，按 。
- 2 按箭头按钮，直到出现  **设置**，然后按 。
- 3 按箭头按钮，直到出现  **常规设置**，然后按 。
- 4 按箭头按钮，直到出现  **出厂默认设置**，然后按 。
- 5 按箭头按钮，直到出现  **立即还原**，然后按 。
出现正在还原出厂默认设置。

疑难解答

检查无响应的打印机

如果存在基本打印机问题，或者打印机没有响应，请确认：

- 电源线已被插入打印机及正确接地的电源插座中。
- 电源插座没有被任何开关或断路器关闭。
- 接地故障电路断路器（GFCI）没有启动。
- 打印机没有被插入任何浪涌电压保护器、不间断电源或延长线路中。
- 其他插在插座中的电子设备正在工作。
- 打印机电源已被打开。检查打印机电源开关。
- 打印机电缆被牢固地连接在打印机和主计算机、打印服务器或其他网络设备上。
- 打印机驱动程序设置正确。

当您检查完以上各项可能性后，关闭打印机电源，等待大约 10 秒钟，然后重新打开打印机电源。这通常能解决问题。

打印机控制面板显示屏为空白或只显示菱形图案

打印机自检失败。关闭打印机电源，等待约 10 秒钟，然后再打开打印机电源。

如果没有出现正在进行自检和就绪消息，则关闭打印机电源并联系客户支持。

打印、复印或扫描部分文档或照片

这些是可能的解决办法。请尝试下列办法中的一个或多个：

检查文档放置

确认将文档或照片面朝下放在扫描仪玻璃的左上角上。

检查纸张尺寸设置

确认纸张尺寸设置与进纸匣中加载的纸张相符：

- 1 从打印机控制面板，检查“纸张”菜单中的“纸张尺寸”设置。
- 2 在发送打印作业之前，指定正确的尺寸设置：
 - 对于 Windows 用户，从“打印属性”指定尺寸。
 - 对于 Macintosh 用户，从“页面设定”对话指定尺寸。

重新安装碳粉盒。

取出并重新安装碳粉盒，请确认碳粉盒正确对齐。

理解打印机消息

关闭前部盖门

关闭打印机的前部盖门。

无效的引擎代码

您需要为打印机下载有效的引擎代码。

注意：当此消息出现在显示屏上时，引擎代码可以被下载。

用 <x> 加载 <来源>

请尝试下列办法中的一个或多个：

- 使用正确的纸张类型和尺寸加载进纸匣。
- 取消当前作业。

Network/Network <x>（网络/网络 <x>）

打印机连接在网络上。

Network（网络） 指出打印机使用内建在打印机系统板上的标准网络端口。**Network <x>（网络 <x>）** 指出在打印机内安装了内置式打印服务器或者打印机被连接到外置式打印服务器上。

正在编程引擎代码 请勿关闭电源

等待消息被清除。

警告—可能的损坏：当显示屏上出现正在编程引擎代码时，请勿关闭打印机电源。



正在编程系统代码 请勿关闭电源

等待消息被清除。

警告—可能的损坏：当显示屏上出现正在编程系统代码时不要关闭打印机电源。

碳粉不足

请尝试下列办法中的一个或多个：

- 更换打印碳粉盒，然后按  来清除消息并继续打印。
- 按  来清除消息并继续打印。

Waiting（等待）

打印机已经接收到要打印的数据，但正在等待 **End-of-Job（作业结束）** 命令、**Form Feed（换页）** 命令或其它数据。

- 按  来打印缓冲区中的内容。
- 取消当前打印作业。

31.yy 更换有故障或缺少的碳粉盒

碳粉盒缺少或工作不正确。

请尝试下列办法中的一个或多个：

- 移除碳粉盒，然后重新安装。
- 移除碳粉盒，然后安装一个新的。

30 更换无效的再填充碳粉盒

打印机检测到无效的再填充碳粉盒。移除碳粉盒，然后安装一个新的。

32 更换不支持的碳粉盒

移除碳粉盒，然后安装一个支持的碳粉盒。

34 纸张尺寸小于打印尺寸

打印机纸张尺寸设置与进入打印机的纸张长度不匹配。

请尝试下列办法中的一个或多个：

- 按 来清除消息并继续打印。
- 按 ，然后按 来取消打印。
- 确认纸张尺寸设置与进纸匣中的纸张尺寸相匹配。

37 内存不足以逐份打印作业

请尝试下列办法中的一个或多个：

- 按箭头按钮，直到出现**继续**，然后按 来打印作业的已存储部分并开始逐份打印作业的剩余部分。
- 取消当前的打印作业。

38 内存已满

请尝试下列办法中的一个或多个：

- 按箭头按钮，直到出现**继续**，然后按 来清除消息。
- 取消当前的打印作业。

39 复杂页面，一些数据可能未被打印

请尝试下列办法中的一个或多个：

- 按箭头按钮，直到出现**继续**，然后按 来清除消息并继续打印。
- 取消当前的打印作业。

54 标准网络软件错误

请尝试下列办法中的一个或多个：

- 按箭头按钮，直到出现**继续**，然后按 来继续打印。
- 关闭打印机电源，然后再打开来复位打印机。
- 升级（刷新）打印机或打印服务器中的网络固件。

54 网络 <x> 软件错误

请尝试下列办法中的一个或多个：

- 按箭头按钮，直到出现 继续，然后按 来继续打印。
- 关闭打印机电源，然后再打开来复位打印机。
- 升级（刷新）打印机或打印服务器中的网络固件。

56 标准 USB 端口已禁用

请尝试下列办法中的一个或多个：

- 打印机放弃所有通过 USB 端口接收的数据。按 来清除消息并继续打印。
- 确认“USB 缓冲区”菜单项没有被设置为“禁用”。

84 感光鼓组件使用寿命警告

感光鼓组件即将耗尽。

请尝试下列办法中的一个或多个：

- 更换感光鼓组件。
- 按 来清除消息并继续打印。

84 更换感光鼓组件

感光鼓组件已耗尽。请安装新的感光鼓组件。

88.yy 碳粉不足

更换碳粉盒，然后按 来清除消息并继续打印。

200 - 250 卡纸

- 1 清理纸张通道。如需更多信息，请参阅第129页“清除卡纸”。
- 2 清理纸张通道之后，请按 来恢复打印。

290 - 294 卡纸

1 从 ADF 中取出所有原始文档。

2 打开 ADF 盖板。

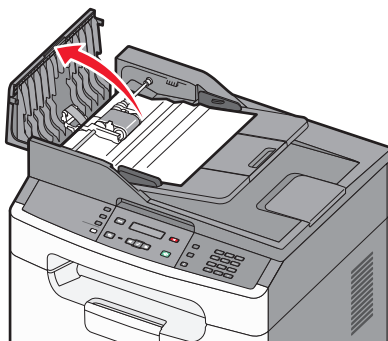

3 解锁分离辊。

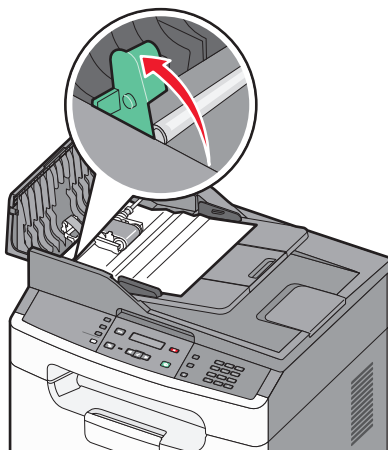

4 移除分离辊。

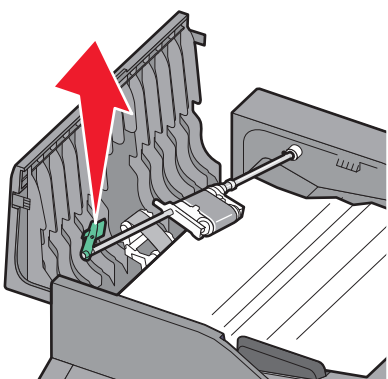

5 取出被卡的纸张。

6 重新安装分离辊。

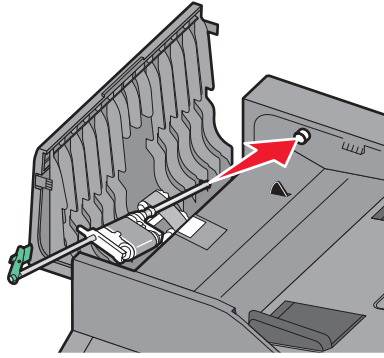

7 锁定分离辊。

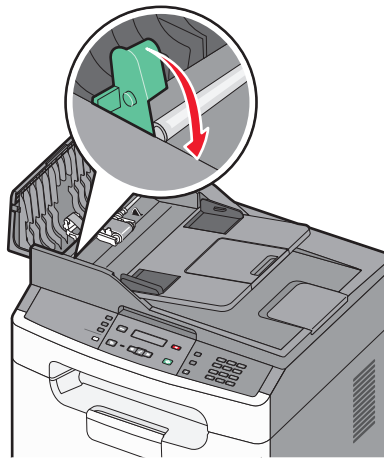

8 关闭 ADF 盖板。

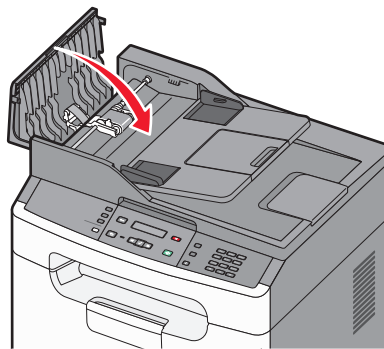

9 打开扫描仪盖板，然后取出所有被卡的页面。

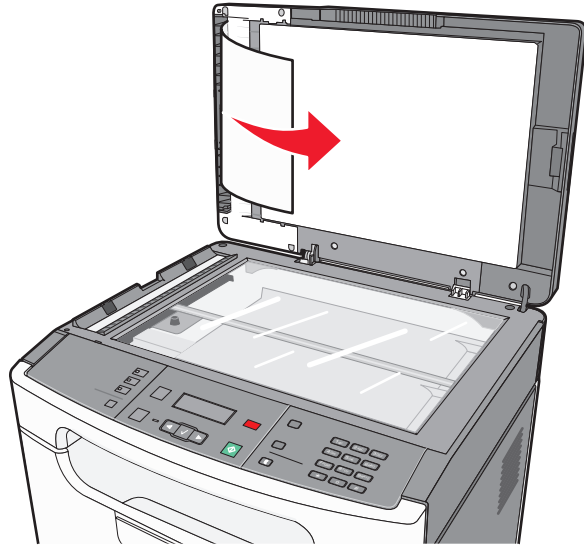

10 按 。

840.01 扫描仪已禁用

此消息指出扫描仪已被系统支持人员禁用。

840.02 扫描仪自动禁用

此消息指出打印机识别出扫描仪的问题并自动禁用它。

- 1 从 ADF 中取出所有页面。
- 2 关闭打印机电源。
- 3 等待 15 秒钟，然后打开打印机电源。
- 4 将文档放入 ADF 中，然后调整纸张导片。
- 5 按 。

注意：如果关闭打印机电源然后再打开不能清除消息，请与系统支持人员联系。

清除卡纸

通过小心选择并正确加载纸张，您可以避免大多数卡纸情况的发生。如果发生卡纸，请按照本章节中所述步骤进行操作。

要清除卡纸消息并恢复打印，请清理整个纸张通道，然后按 。如果“卡纸恢复”被设置为“开”，打印机会重新打印一份被卡的页面。如果“卡纸恢复”被设置为“自动”，打印机可能会也可能不会重新打印一份被卡的页面。

避免卡纸

下列提示能帮助您避免卡纸：

进纸匣使用建议

- 确认纸张平整地放在进纸匣中。
- 当打印机正在打印时不要取出进纸匣。
- 当打印机正在打印时不要加载进纸匣。请在打印之前加载它，或等待提示出现后再加载。
- 不要加载过多纸张。确认纸张堆放高度不超过指示的最大高度。
- 确认进纸匣或手动进纸器中的导片都被正确放置，并且没有与纸张或信封靠得太紧。
- 加载完纸张后将进纸匣用力推入打印机中。

纸张使用建议

- 仅使用推荐的纸张或特殊介质。
- 不要加载有褶皱、有折痕、潮湿、弯曲或卷曲的纸张。
- 在加载之前，弯曲、成扇形展开纸张并对齐纸张的边缘。

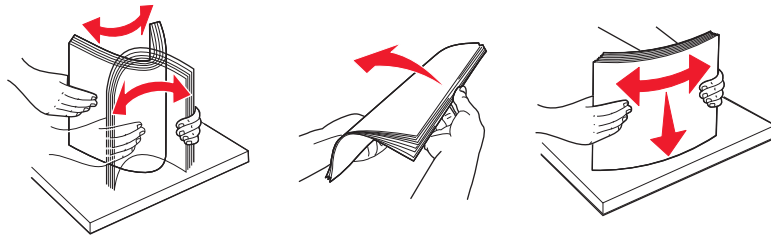

- 不要使用经手工切割或裁剪的纸张。
- 不要在同一个纸堆中混合不同尺寸、重量或类型的纸张。
- 确认在打印机控制面板菜单中，所有尺寸和类型都设置正确。
- 根据制造商的建议保存纸张。

200 - 201 卡纸

200 卡纸

1 从打印机中取出进纸匣。

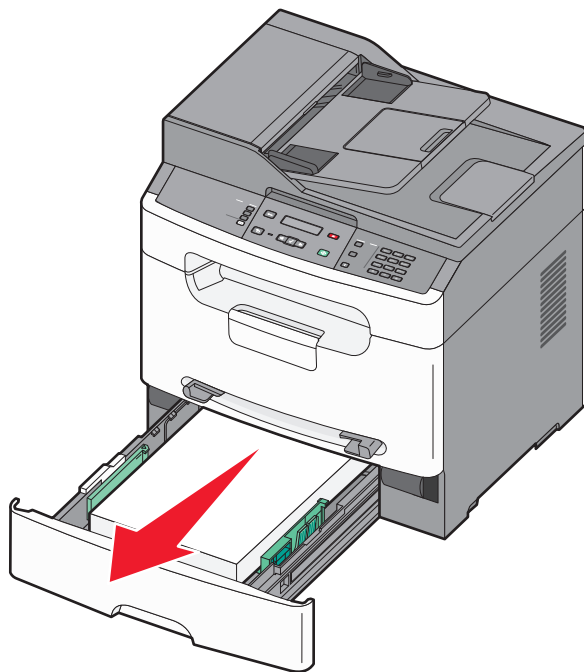

2 如果您在此处看到卡纸，请将它取出。

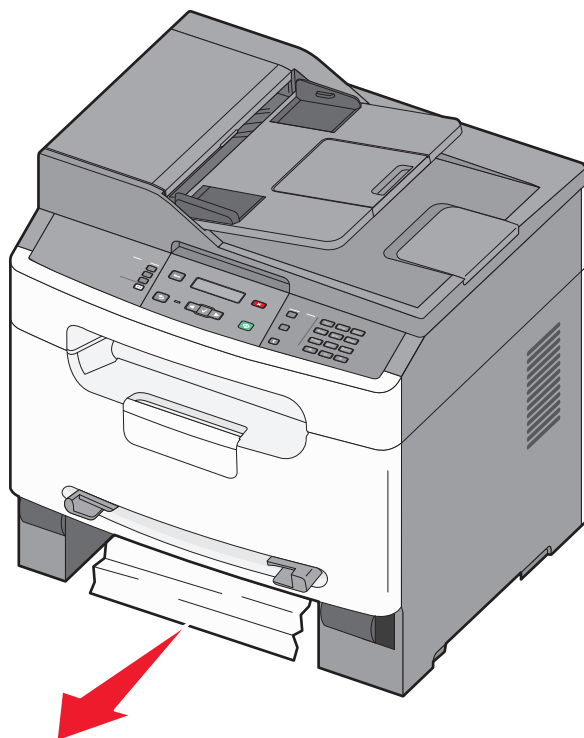

3 如果您看不到它，请参阅第132页“201卡纸”。

201 卡纸

1 打开前部盖门，然后取出感光鼓组件和碳粉盒。

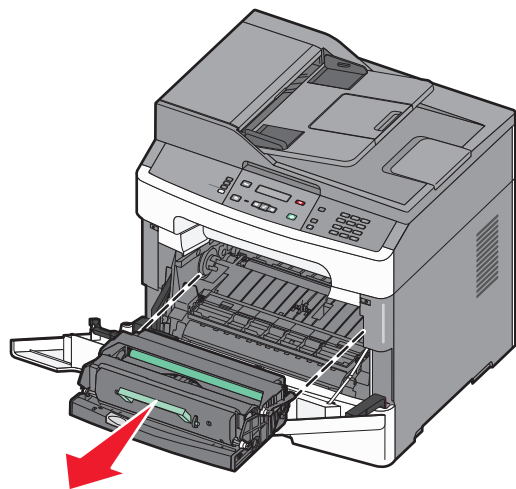

2 抬起打印机前部的翻盖，然后取出所有被卡的页面。

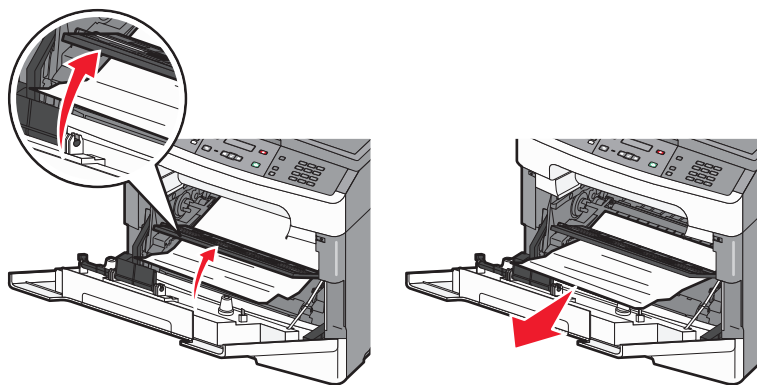

3 对齐并插入感光鼓组件和碳粉盒。

4 关闭前部盖门。

5 插入进纸匣。

6 按 。

202 卡纸

 **当心—表面很热：** 打印机内部可能很烫。为避免被发热组件烫伤的危险，在接触组件之前，请等待表面冷却。

1 打开前部盖门，然后取出感光鼓组件和碳粉盒。

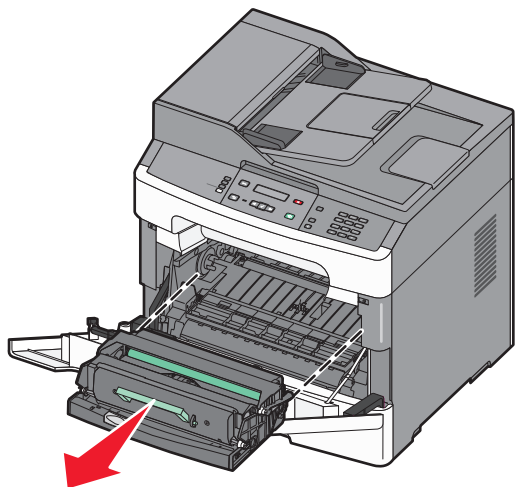

2 抬起打印机前部的翻盖，然后取出所有被卡的页面。

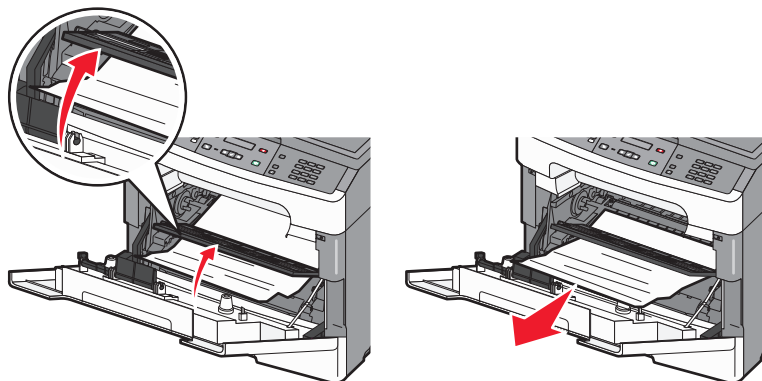

3 打开后部盖门。

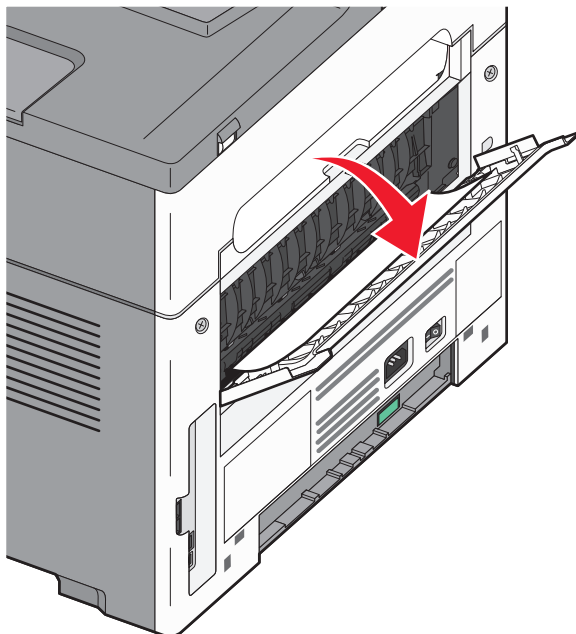

4 取出卡纸。

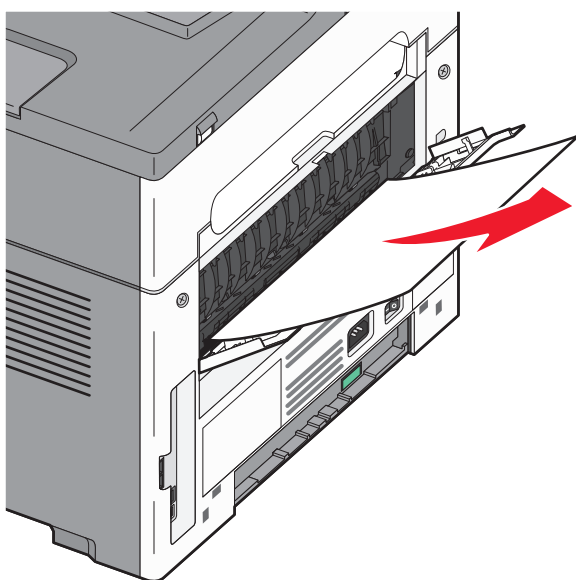

5 关闭后部盖门。

6 对齐并插入感光鼓组件和碳粉盒。

7 关闭前部盖门。

8 按 。

241 卡纸

1 从打印机中取出进纸匣。

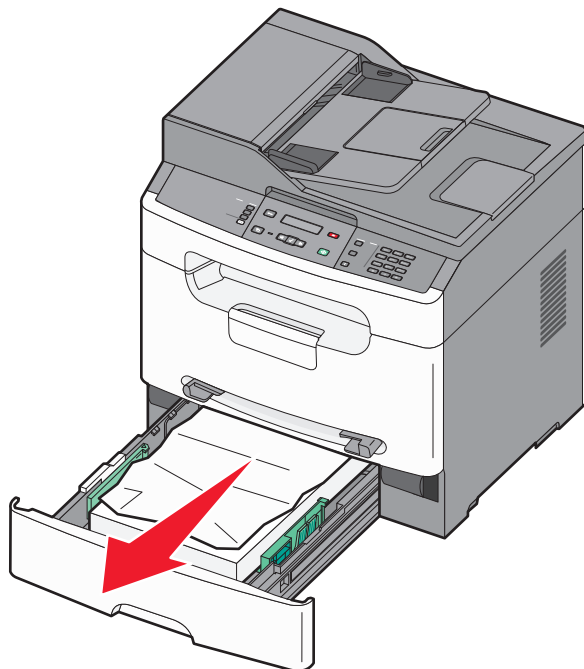

2 取出卡纸。

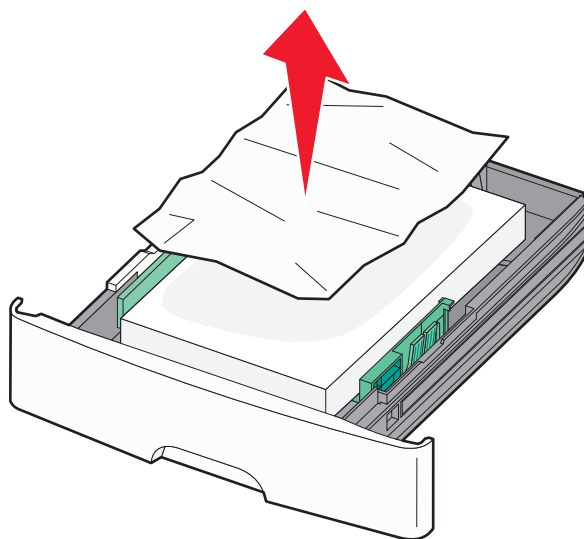

3 插入进纸匣。

4 按 。

251 卡纸

一张纸或特殊介质未能完全从手动进纸器送入。可能仍然能看到部分纸张。如果能看见，请轻轻地将被卡的页面从手动进纸器的前部拉出。

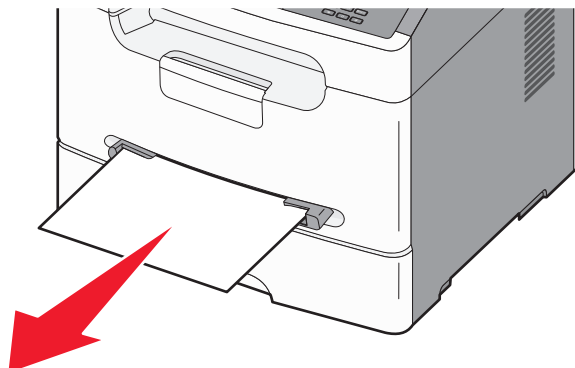

如果不能看到纸张，请完成下列步骤：

- 1 取出感光鼓组件和碳粉盒。

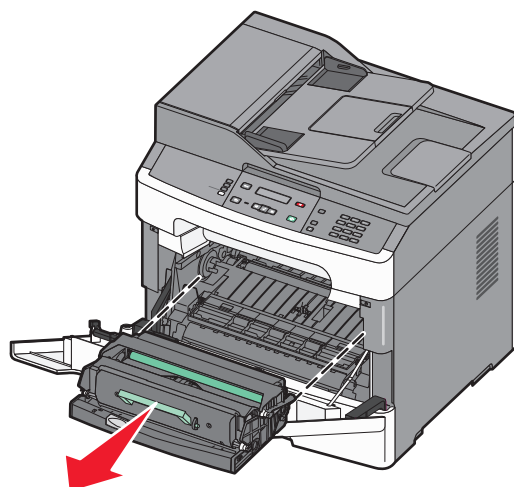

2 抬起打印机前部的翻盖，然后取出所有被卡的页面。

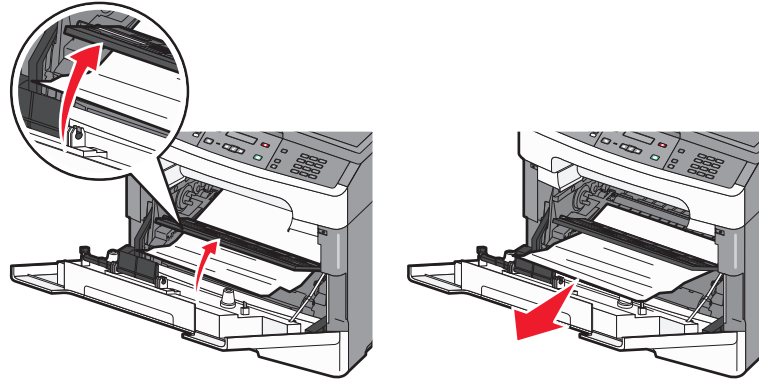

3 对齐并插入感光鼓组件和碳粉盒。

4 按 。

解决打印问题

不打印作业

这些是可能的解决办法。请尝试下列办法中的一个或多个：

确认打印机准备好打印

在发送作业进行打印之前，请确认显示屏上出现**就绪**或**省电模式**。

检查标准输出接纸架是否已满

从标准输出接纸架上取走纸堆。

检查进纸匣是否已空

将纸张加载到进纸匣中。

确认安装了正确的打印机软件

检验您是否为您的打印机型号安装了正确的打印机软件。打开**软件和文档CD**来检查哪些软件已安装。如需更多信息，请参阅第 22 页“安装打印机软件”。确认软件的型号与打印机的型号相符。

要检验打印机软件是否最新版本，请检查 Lexmark 的 Web 站点：www.lexmark.com。

确认打印机已被连接到网络

打印网络设置页并检查状态是否显示为 **Connected**（已连接）。如果状态为 **Not Connected**（未连接），请检查网络电缆，然后尝试再次打印网络设置页。请与系统支持人员联系以确认网络工作正确。

确认您使用推荐的 **USB** 或以太网电缆

如需更多信息，请访问 Lexmark 的 Web 站点：www.lexmark.com。

确认打印机电缆连接牢固

检查连接到打印机的电缆以确认它们牢固。如需更多信息，请参阅随打印机附带的设置文档。

不打印多语言 PDF

文档包含不可用的字体。

- 1 在 **Adobe Acrobat** 中打开您要打印的文档。
- 2 单击打印机图标。
出现“打印”对话。
- 3 单击**高级**。
- 4 选择**作为图像打印**。
- 5 单击两次**确定**。

打印作业的时间超过预期

这些是可能的解决办法。请尝试下列办法中的一个或多个：

降低打印作业的复杂程度

减少字体的数量和大小，图像的数量和复杂程度，以及作业中的页数。

更改环保设置

当使用 **Eco** 模式或静音模式设置时，您可能注意到在打印第一页之前有短暂的延迟。如果您要更改设置并需要更多信息，请参阅第 27 页“使用 **Eco** 模式”或第 29 页“减少打印机噪音”。

打印不正确的字符

- 确认打印机没有处于“十六进制打印”模式。如果显示屏上出现**就绪 十六进制**，那么您必须在打印作业之前退出“十六进制打印”模式。关闭打印机电源，然后再打开来退出“十六进制打印”模式。
- 确认在“网络”和 **USB** 菜单中“智能切换”被设置为“开”。

不逐份打印大的作业

这些是可能的解决办法。请尝试下列办法中的一个或多个：

确认“逐份打印”被设置为“开”

从“打印属性”或打印机控制面板上的“输出”菜单，将“逐份打印”设置为“开”。







注意：在软件中将“逐份打印”设置为“关”会覆盖“输出”菜单中的设置。

降低打印作业的复杂程度

通过减少字体的数量和大小、图像的数量和复杂程度，以及作业中的页数来降低打印作业的复杂程度。

出现意想不到的页中断

增加“打印超时”的值：

- 1 从打印机控制面板，按 。
- 2 按箭头按钮，直到出现**设置**，然后按 。
- 3 按箭头按钮，直到出现**常规设置**，然后按 。
- 4 按箭头按钮，直到出现**超时**，然后按 。
- 5 按箭头按钮，直到出现**打印超时**，然后按 。
- 6 按箭头按钮，直到出现您需要的值，然后按 。

解决复印问题

复印机不响应

这些是可能的解决办法。请尝试下列办法中的一个或多个：

检查显示屏上的错误消息

清除任何错误消息。

检查电源

确认打印机已插上电源，电源已打开，并且出现**就绪**消息。

扫描仪部件未关闭

确认没有障碍物：

- 1 抬起扫描仪部件。
- 2 移除任何使扫描仪部件打开的障碍物。
- 3 放下扫描仪部件。

复印质量很差

这些是复印质量很差的实例：

- 空白页
- 方格图案
- 图形或图片扭曲
- 缺少字符
- 打印变浅

- 打印变深
- 线条歪斜
- 污迹
- 出现条纹
- 出现意想不到的字符
- 打印白色或黑色线条

这些是可能的解决办法。请尝试下列办法中的一个或多个。如需其他可能的解决办法，请参阅第147页“解决打印质量问题”。

检查显示屏上的错误消息

清除任何错误消息。

碳粉可能不足

当出现 **88 碳粉不足** 消息或打印效果变浅时，请更换碳粉盒。

扫描仪玻璃可能脏了

将一块干净、不起毛的布用水润湿，然后清洁扫描仪玻璃。如需更多信息，请参阅第110页“清洁扫描仪玻璃”。

复印效果太浅或太深

调整副本的浓度。

检查原始文档的质量

确认原始文档的质量令人满意。

检查文档放置

确认将文档或照片面朝下放在扫描仪玻璃的左上角上。

背景中出现多余的碳粉

- 增加背景消除设置。
- 将浓度调整为较浅的设置。

输出中出现图案（波纹）

- 使用**文本/照片**或**照片**设置。
- 调整缩放设置。
- 调整清晰度设置。

文本打印很浅或消失

- 减少背景消除设置。
- 增加对比度设置。

- 减少阴影细节设置。
- 增加清晰度设置。

输出显得褪色或曝光过度

- 增加浓度设置。
- 减少背景消除设置。

解决扫描仪问题

检查无响应的扫描仪

如果扫描仪没有响应，请确认：

- 打印机电源已被打开。
- 打印机电缆被牢固地连接在打印机和主计算机上。
- 以太网电缆被牢固地连接在打印机和您的网络连接上。
- 电源线已被插入打印机及正确接地的电源插座中。
- 电源插座没有被任何开关或断路器关闭。
- 打印机没有被插入任何浪涌电压保护器、不间断电源或延长线路中。
- 其他插在插座中的电子设备正在工作。

检查完以上各项后，关闭打印机电源，然后再打开。这通常能解决扫描仪问题。

扫描失败

这些是可能的解决办法。请尝试下列办法之一或更多：

检查电缆连接

确认网络或 USB 电缆被牢固地连接在计算机和打印机上。

程序中可能出现错误

关闭计算机电源，然后重新启动。

扫描时间太长或令计算机冻结

这些是可能的解决办法。请尝试下列办法中的一个或多个：

其他软件程序可能阻碍扫描

关闭所有未正在被使用的程序。

扫描分辨率可能设置太高

选择较低的扫描分辨率。

扫描图像质量很差

这些是可能的解决办法。请尝试下列办法中的一个或多个：

检查显示屏上的错误消息

清除任何错误消息。

扫描仪玻璃可能脏了

将一块干净、不起毛的布用水弄湿，然后清洁扫描仪玻璃。如需更多信息，请参阅第 110 页“清洁扫描仪玻璃”。

调整扫描分辨率

增加扫描的分辨率以获得更高质量的输出。

检查原始文档的质量

确认原始文档的质量令人满意。

检查文档放置

确认将文档或照片面朝下放在扫描仪玻璃的左上角上。

不能从计算机扫描

这些是可能的解决办法。请尝试下列办法中的一个或多个：

检查显示屏上的错误消息

清除任何错误消息。

检查电源

确认打印机已插上电源，电源已打开，并且出现就绪消息。

检查电缆连接

确认网络或 USB 电缆被牢固地连接在计算机和打印机上。

无法创建扫描配置文件

这些是可能的解决办法。请尝试下列办法中的一个或多个：

检查 JAVA 设置

如果只出现灰色框，请确认在您的计算机上安装了 Sun Microsystems 的 Java Virtual Machine (JVM) 1.4.2 或更高的版本。

禁用 Windows XP 防火墙

如果您使用 Windows XP，在您可以使用“扫描到 PC”配置文件之前必须禁用 Windows XP 个人防火墙。

解决传真问题

不显示呼叫者 ID

请与您的电信公司联系以检验您的电话线路申请了来电显示业务。

如果您所在的地区支持多个呼叫者 ID 模式，您可能要更改默认设置。有两个设置可用：**FSK**（模式 1）和 **DTMF**（模式 2）。这些设置通过“传真”菜单的可用性由您所在的国家或地区是否支持多个呼叫者 ID 模式确定。请与您的电信公司联系以确定使用哪种模式或转换设置。

不能发送或接收传真

这些是可能的解决办法。请尝试下列办法中的一个或多个：

检查显示屏上的错误消息

清除任何错误消息。

检查电源

确认打印机已插上电源，电源已打开，并且出现**就绪**消息。

检查打印机连接

确认下列硬件的电缆连接牢固，如果适用：

- 电话
- 电话听筒
- 应答机

检查电话墙壁插孔

- 1 将电话插入墙壁插孔中。
- 2 聆听拨号音。
- 3 如果听不到拨号音，请将另一个电话插入墙壁插孔中。
- 4 如果您仍然听不到拨号音，请将电话插入另一个墙壁插孔中。
- 5 如果您听到拨号音，请将打印机连接到该墙壁插孔中。

检查该数字电话服务清单

传真调制解调器是模拟设备。某些设备能够被连接到打印机上以便能够使用数字电话服务。

- 如果您使用 ISDN 电话服务，请将打印机连接到 ISDN 终端适配器上的模拟电话端口（R 接口端口）。如需更多信息和请求 R 接口端口，请与您的 ISDN 供应商联系。
- 如果您使用 DSL，请连接到支持模拟应用的 DSL 过滤器或路由器上。如需更多信息，请与您的 DSL 供应商联系。
- 如果您使用 PBX 电话服务，请确认您连接到 PBX 上的模拟连接。如果不存在模拟连接，则考虑为传真机安装一条模拟电话线。

检查拨号音

- 对您要发送传真的电话号码进行测试呼叫以确认它正确工作。
- 如果电话线路正被其他设备使用，请在发送传真之前等待其他设备结束使用。
- 如果您使用“免提拨号”功能，请调高音量以检验拨号音。

暂时断开其他装置

为确保打印机正确工作，请将它直接连接到电话线上。断开所有应答机、带调制解调器的计算机或电话分线器的连接。

检查卡纸

清除所有卡纸，然后确认出现就绪消息。

暂时禁用“呼叫等待”

“呼叫等待”会中断传真传输。请在发送或接收传真之前禁用此特性。请致电您的电话公司以获得暂时禁用“呼叫等待”的键区序列。

“语音留言信箱”服务可能中断传真传输

由您当地电话公司提供的“语音留言信箱”可能中断传真传输。要同时启用“语音留言信箱”和打印机应答呼叫，您可能要考虑为打印机添加第二条电话线。

打印机内存可能已满

- 1 拨传真号码。
- 2 每次扫描一页原始文档。

能发送但不能接收传真

这些是可能的解决办法。请尝试下列办法中的一个或多个：

检查进纸匣是否为空

将纸张加载到进纸匣中。

检查“振铃计数延迟”设置

“振铃计数延迟”设置在打印机应答之前电话线路振铃的次数。如果您在与打印机相同的线路上有电话分机，或订购了电话公司的特色振铃服务，则保持“振铃延迟”设置为 4。

1 在 Web 浏览器的地址字段中键入打印机 IP 地址。

注意：如果您不知道打印机的 IP 地址，请打印网络设置页并在 TCP/IP 部分中找到 IP 地址。

2 单击**设置**。

3 单击**传真设置**。

4 单击**模拟传真设置**。

5 在“应答振铃”框中，输入您要让电话在应答之前振铃的次数。

6 单击**提交**。

碳粉可能不足

当碳粉不足时会出现 **88 碳粉不足**。

能接收但不能发送传真

这些是可能的解决办法。请尝试下列办法中的一个或多个：

确认打印机处于“传真”模式

从打印机控制面板，按**传真**按钮来使打印机进入“传真”模式。

确认文档加载正确

将原始文档面朝上放入 ADF 中，让短边先进入，或面朝下放在扫描仪玻璃的左上角上。

注意：请勿将明信片、照片、小物品、透明胶片、照片纸或薄介质（例如杂志剪报）放入 ADF 中。请将这些物品放在扫描仪玻璃上。

确认快捷方式号码设置正确

- 检查以确认快捷方式号码已被编程为您要拨出的号码。
- 作为备选，您可以手动拨出电话号码。

接收的传真打印质量很差

这些是可能的解决办法。请尝试下列办法中的一个或多个：

重新发送文档

请发送传真给您的人：

- 检查原始文档的质量是否令人满意。
- 重新发送传真。电话线路连接的质量可能有问题。
- 如果可能，增加传真扫描分辨率。

碳粉可能不足

当出现 **88 碳粉不足** 消息或打印效果变浅时，请更换碳粉盒。

确认传真传输速度没有设置太高

降低发来传真的传输速度：

- 1 在 Web 浏览器的地址字段中键入打印机 IP 地址。
注意：如果您不知道打印机的 IP 地址，请打印网络设置页并在 TCP/IP 部分中找到 IP 地址。
- 2 单击**设置**。
- 3 单击**传真设置**。
- 4 单击**模拟传真设置**。
- 5 在“最高速度”框中，选择较低的速度。
- 6 单击**提交**。

解决进纸问题

频繁出现卡纸

这些是可能的解决办法。请尝试下列办法中的一个或多个：

检查纸张

使用推荐的纸张和其他特殊介质。如需更多信息，请参阅第 38 页“纸张和特殊介质使用指南”。

确认进纸匣或手动进纸器中的纸张不是太多

在进纸匣中，请确认您加载的纸堆没有超过进纸匣中指示的最大纸堆高度。在手动进纸器中，每次加载的纸张不要超过一张。

检查纸张导片

将进纸匣中的导片移动到与加载的纸张尺寸相符的正确位置上。

由于空气湿度大，纸张吸收了水分

- 加载新包装中的纸张。
- 在使用之前将纸张保存在其原始包装中。

清除卡纸后，卡纸消息仍然显示

没有清理纸张通道。清除整个纸张通道中的卡纸，然后按 。

解决打印质量问题

下列主题中的信息可以帮助您解决打印质量问题。如果这些建议仍然不能解决问题，请与客户支持联系。您可能需要调整或更换打印机部件。

隔离打印质量问题

打印“打印质量测试页”来帮助找出打印质量问题：

- 1 关闭打印机电源。
- 2 加载纸张。
- 3 从打印机控制面板，按下 和向右箭头按钮，并同时打开打印机电源。
- 4 当出现**配置菜单**时，松开两个按钮。
- 5 按箭头按钮，直到出现**打印质量页**，然后按 。
打印出打印质量测试页。
- 6 按箭头按钮，直到出现**退出配置菜单**，然后按 。
短暂出现**正在复位打印机**，然后出现**就绪**。

空白页

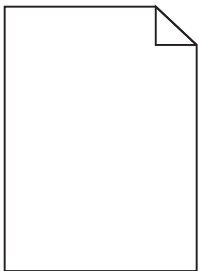

这些是可能的解决办法。请尝试下列办法中的一个或多个：

碳粉盒或感光鼓组件上可能有包装材料

- 1 取出碳粉盒及感光鼓组件。
- 2 移除所有残留的包装材料。
- 3 重新安装碳粉盒及感光鼓组件。

碳粉可能不足

当出现 **88 碳粉不足** 时，请订购新的碳粉盒。

如果问题继续出现，打印机可能需要服务。如需更多信息，请与客户支持联系。

字符有锯齿或不平滑的边缘

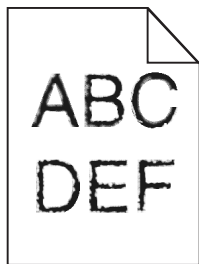

如果您使用下载字体，请检验字体是否被打印机、主机和软件程序支持。

图像被剪切

这些是可能的解决办法。请尝试下列办法中的一个或多个：

检查纸张导片

将进纸匣中的宽度和长度导片移动到与加载的纸张尺寸相符的正确位置上。

检查“纸张尺寸”设置

确认“纸张尺寸”设置与进纸匣中加载的纸张相符：

- 1 从打印机控制面板，检查“纸张”菜单中的“纸张尺寸”设置。
- 2 在发送打印作业之前，指定正确的尺寸设置：
 - 对于 Windows 用户，从“打印属性”指定尺寸。
 - 对于 Macintosh 用户，从“设定页面”对话指定尺寸。

出现灰色背景

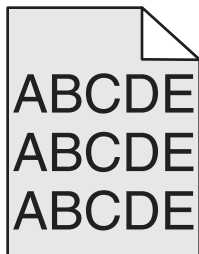

检查“碳粉浓度”设置

选择较浅的“碳粉浓度”设置：

- 从打印机控制面板，更改“质量”菜单中的设置。
- 对于 Windows 用户：从“打印属性”更改设置。
- 对于 Macintosh 用户：从“打印”对话更改设置。

出现重影

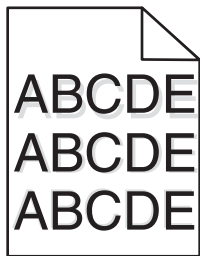

这些是可能的解决办法。请尝试下列办法中的一个或多个：

感光鼓组件有故障

更换感光鼓组件。

检查纸张类型设置

确认纸张类型设置与进纸匣中加载的纸张相符：

- 1 从打印机控制面板，检查“纸张”菜单中的“纸张类型”设置。
- 2 在发送打印作业之前，指定正确的类型设置：
 - 对于 Windows 用户，从“打印属性”指定类型。
 - 对于 Macintosh 用户，从“打印”对话指定类型。

页边距不正确

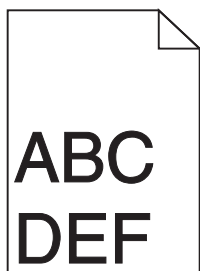

这些是可能的解决办法。请尝试下列办法中的一个或多个：

检查纸张导片

将进纸匣中的导片移动到与加载的纸张尺寸相符的正确位置上。

检查“纸张尺寸”设置

确认“纸张尺寸”设置与进纸匣中加载的纸张相符：

- 1 从打印机控制面板，检查“纸张”菜单中的“纸张尺寸”设置。
- 2 在发送打印作业之前，指定正确的尺寸设置：
 - 对于 Windows 用户，从“打印属性”指定尺寸。
 - 对于 Macintosh 用户，从“设定页面”对话指定尺寸。

纸张卷曲

这些是可能的解决办法。请尝试下列办法中的一个或多个：

检查“纸张类型”设置

确认“纸张类型”设置与进纸匣中加载的纸张相符：

- 1 从打印机控制面板，检查“纸张”菜单中的“纸张类型”设置。
- 2 在发送打印作业之前，指定正确的类型设置：
 - 对于 Windows 用户，从“打印属性”指定类型。
 - 对于 Macintosh 用户，从“打印”对话框指定类型。

由于空气湿度大，纸张吸收了水分

- 加载新包装中的纸张。
- 在使用之前将纸张保存在其原始包装中。

打印浓度太深

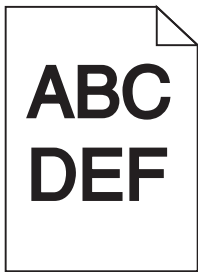

这些是可能的解决办法。请尝试下列办法中的一个或多个：

检查浓度设置

“碳粉浓度”设置太深。

- 从打印机控制面板上的“质量”菜单更改此设置。
- 对于 Windows 用户，从“打印属性”更改此设置。
- 对于 Macintosh 用户，从“打印”对话框和弹出菜单更改此设置。

由于空气湿度大，纸张吸收了水分

- 加载新包装中的纸张。
- 在使用之前将纸张保存在其原始包装中。

检查纸张

避免使用表面粗糙的纹理纸张。

检查纸张类型设置

确认纸张类型设置与进纸匣中加载的纸张相符：

- 1 从打印机控制面板，检查“纸张”菜单中的“纸张类型”设置。
- 2 在发送打印作业之前，指定正确的类型设置：
 - 对于 Windows 用户，从“打印属性”指定类型。
 - 对于 Macintosh 用户，从“打印”对话指定类型。

碳粉盒可能有故障

更换碳粉盒。

打印浓度太浅

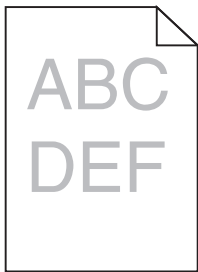

这些是可能的解决办法。请尝试下列办法中的一个或多个：

检查浓度设置

“碳粉浓度”设置太浅。

- 从打印机控制面板上的“质量”菜单更改此设置。
- 对于 Windows 用户，从“打印属性”更改此设置。
- 对于 Macintosh 用户，从“打印”对话和弹出菜单更改此设置。

由于空气湿度大，纸张吸收了水分

- 加载新包装中的纸张。
- 在使用之前将纸张保存在其原始包装中。

检查纸张

避免使用表面粗糙的纹理纸张。

检查纸张类型设置

确认纸张类型设置与进纸匣中加载的纸张相符：

- 1 从打印机控制面板，检查“纸张”菜单中的“纸张类型”设置。
- 2 在发送打印作业之前，指定正确的类型设置：
 - 对于 Windows 用户，从“打印属性”指定类型。
 - 对于 Macintosh 用户，从“打印”对话指定类型。

碳粉可能不足

当出现 **88 碳粉不足** 时请更换碳粉盒。

碳粉盒可能有故障

更换碳粉盒。

打印歪斜

这些是可能的解决办法。请尝试下列办法中的一个或多个：

检查纸张导片

将进纸匣中的导片移动到与加载的纸张尺寸相符的正确位置上。

检查纸张

确认您使用的纸张符合打印机规格。

透明胶片或纸张上出现黑色或白色实线条纹

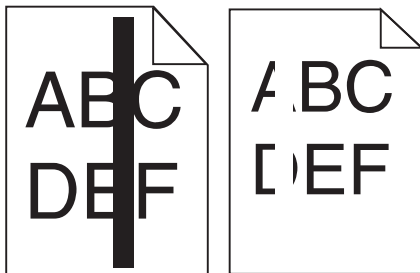

这些是可能的解决办法。请尝试下列办法中的一个或多个：

确认填充模式正确

如果填充模式不正确，请从软件程序中选择其他填充模式。

检查纸张类型

- 尝试使用其他类型的纸张。
- 对于透明胶片，请只使用打印机厂商推荐的透明胶片。
- 确认“纸张类型”设置与进纸匣或进纸器中加载的类型相符。
- 确认“纸张纹理”设置对于进纸匣或进纸器中加载的纸张或特殊介质的类型是正确的。

确认碳粉盒中的碳粉分布均匀

取出碳粉盒，将它向左右两边摇晃来使碳粉重新分布，然后重新安装碳粉盒。

碳粉盒可能有故障或碳粉不足

使用新的碳粉盒更换旧的碳粉盒。

清洁 ADF 和扫描仪玻璃

如果您使用 ADF 并且出现垂直的黑色或白色线条，请清洁 ADF 玻璃。

页面上出现水平条纹

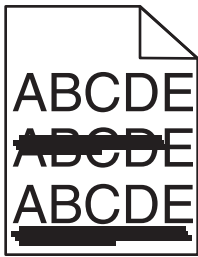

这些是可能的解决办法。请尝试下列办法中的一个或多个：

当纸张从特定来源被送入时碳粉可能涂污

从“打印属性”，“打印”对话或打印机控制面板上为作业选择另一个纸张来源。

碳粉盒可能有故障

更换碳粉盒。

确认纸张通道是干净的

纸张可能被卡在感光鼓组件和熔印部件之间。请检查熔印部件周围的纸张通道。



当心—表面很热： 打印机内部可能很烫。为避免被发热组件烫伤的危险，在接触组件之前，请等待表面冷却。

清除您看到的所有纸张。

纸张通道中可能有多余的碳粉

清除纸张通道中的碳粉。如果问题仍然存在，请与客户支持联系。

页面上出现垂直条纹

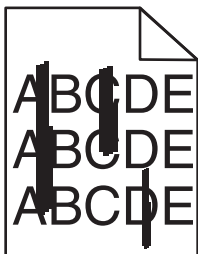

这些是可能的解决办法。请尝试下列办法中的一个或多个：

当纸张从特定来源被送入时碳粉可能涂污

从“打印属性”，“打印”对话或打印机控制面板上为作业选择另一个纸张来源。

碳粉盒有故障

更换碳粉盒。

确认纸张通道是干净的

纸张可能被卡在感光鼓组件和熔印部件之间。请检查熔印部件周围的纸张通道。

警告—可能的损坏：不要触摸感光鼓组件底部的感光鼓。无论何时拿取碳粉盒，都请使用碳粉盒手柄。

 **当心—表面很热：**打印机内部可能很烫。为避免被发热组件烫伤的危险，在接触组件之前，请等待表面冷却。

清除您看到的所有纸张。

纸张通道中可能有多余的碳粉

清除纸张通道中的碳粉。请与客户支持联系。

页面上出现碳粉模糊或背景阴影

这些是可能的解决办法。请尝试下列办法中的一个或多个：

碳粉盒可能有故障

更换碳粉盒。

纸张通道中有碳粉

请与客户支持联系。

碳粉脱落

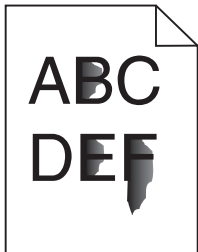

这些是可能的解决办法。请尝试下列办法中的一个或多个：

检查“纸张类型”设置

确认“纸张类型”设置与进纸匣中加载的纸张相符：

- 1 从打印机控制面板，检查“纸张”菜单中的“纸张类型”设置。
- 2 在发送打印作业之前，指定正确的类型设置：
 - 对于 Windows 用户，从“打印属性”指定类型。
 - 对于 Macintosh 用户，从“打印”对话指定类型。

检查“纸张纹理”设置

从打印机控制面板上的“纸张”菜单，确认“纸张纹理”设置与进纸匣中加载的纸张相符。

碳粉斑点

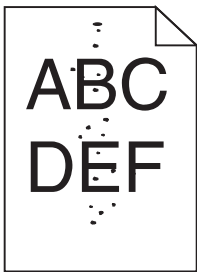

这些是可能的解决办法。请尝试下列办法中的一个或多个：

碳粉盒可能有故障

更换碳粉盒。

纸张通道中有碳粉

请与客户支持联系。

透明胶片的打印质量很差

请尝试下列办法中的一个或多个：

检查透明胶片

仅使用打印机制造商推荐的透明胶片。

检查“纸张类型”设置

确认“纸张类型”设置与进纸匣中加载的纸张相符：

- 1 从打印机控制面板，检查“纸张”菜单中的“纸张类型”设置。
- 2 在发送打印作业之前，指定正确的类型设置：
 - 对于 Windows 用户，从“打印属性”指定类型。
 - 对于 Macintosh 用户，从“打印”对话指定类型。

“内嵌的 Web 服务器”不打开

这些是可能的解决办法。请尝试下列办法中的一个或多个：

检查网络连接

确认打印机和计算机的电源都已经打开，并连接在相同的网络上。

检查网络设置

根据网络设置，您可能需要在访问“内嵌的 Web 服务器”的打印机 IP 地址前面键入 **https://** 而不是 **http://**。如需更多信息，请咨询系统管理员。

联系客户支持

当您联系客户支持时，请描述您所遇到的问题，显示屏上的消息，以及您已采取的寻求解决办法的步骤。

您需要知道打印机的型号和序列号。如需更多信息，请参阅打印机顶部前盖板内的标签。序列号也在菜单设置页上列出。

美国或加拿大的用户，请拨打（1-800-539-6275）。对于其它国家/地区的用户，请访问 Lexmark 的 Web 站点：www.lexmark.com。

注意事项

产品信息

产品名称:

Lexmark X203n、Lexmark X204n

机器类型:

7011

型号:

200、215

版本注意事项

2009年3月

以下段落对这些规定与当地法律不一致的国家不适用： LEXMARK INTERNATIONAL, INC. 以“既成形式”提供此手册但不承诺任何明确或是隐含的担保，包括但不限于商业方面或作为某种特殊用途的隐含担保。有的国家不允许在某些交易中拒绝提供明确或隐含的担保；因此，此声明不一定适合您。

LEXMARK INTERNATIONAL, INC. 尽量使本手册中的信息准确完整，但本手册中可能会有技术上的不准确或印刷错误。鉴于此，本手册中的内容会阶段性地更新；这些改动将会体现在以后的版本中。产品或程序有可能会随时改动，如有改动，恕不另行通知。

本手册中提到的有关产品、程序或服务等并不意味着生产厂商打算将这些产品、程序或服务向所有的国家提供，也不意味着只能使用此产品、程序或服务。任何功能一样的产品、程序或服务，只要不侵犯现有的知识产权，都可以用来替换使用。与其他的 product、程序或服务（除厂商明确标明外）共同操作并进行评估与验证是用户的责任。

如要获取 Lexmark 技术支持，请访问网站 support.lexmark.com。

如要获取有关耗材和下载的信息，请访问网站 www.lexmark.com。

如果您不能访问 Internet，您可以通过邮件与 Lexmark 联系：

Lexmark International, Inc.
Bldg 004-2/CSC
740 New Circle Road NW
Lexington, KY 40550
USA

© 2009 Lexmark International, Inc.

All rights reserved. 保留所有权利。

商标

Lexmark 和带有菱形图案的 Lexmark 是 Lexmark International, Inc. 的商标，在美国和/或其他国家注册。

PCL® 是 Hewlett-Packard（惠普）公司的注册商标。PCL 是 Hewlett-Packard（惠普）公司包含在其打印机产品中的打印机命令（语言）和函数集合的名称。本打印机设计为与 PCL 语言兼容。这就是说，打印机能够识别在不同应用程序中使用的 PCL 命令，并且打印机仿真与命令相应的功能。

Sun、Sun Microsystems、Solaris 和 Solaris 徽标是 Sun Microsystems, Inc. 在美国和其他国家的商标或注册商标，并经过许可使用。

所有其他商标的所有权属于它们各自的所有者。

噪声等级

以下的测量是依照 ISO 7779 进行的，并且所做的报告完全符合 ISO 9296 的标准。

注意：一些模式可能不适用于您的产品。

1 米平均声压（分贝）	
打印	51 dBA
扫描	52 dBA、49dBA
复印	52 dBA
准备就绪	26 dBA

数值可能会随时变化。请参阅 www.lexmark.com 获取当前的数值。

电子电气废料(WEEE)指令



WEEE 徽标代表欧盟国家电子产品的特定回收计划和程序。我们鼓励回收我们的产品。如果您对回收选项有更多的问题，请访问 Lexmark 的国际互联网站 www.lexmark.com 查找您本地销售办事处的电话号码。

汞注意事项

本产品灯泡中含有汞（<5 毫克的 Hg）。由于环保因素，汞处理可能受到管制。如需处理或回收的信息，请与当地的权力机构或电子工业联盟：www.eiae.org 联系。

中国 RoHS 计划的信息

部件名称	有毒及有害物质或元素					
	铅 (Pb)	汞 (Hg)	镉 (Cd)	六价铬 (Cr VI)	多溴联苯 (PBB)	多溴二苯醚 (PBDE)
电路板	X	O	O	O	O	O
电源	X	O	O	O	O	O
电源线	X	O	O	O	O	O
连接器	X	O	O	O	O	O
机械配件—杆、辊	X	O	O	O	O	O
机械配件—电机	X	O	O	O	O	O
机械配件—其他	X	O	O	O	O	O
扫描仪配件	O	X	O	O	O	O
LCD 显示屏	O	O	O	O	O	O

O: 表示部件的所有同质材料中有毒和有害物质的含量低于 SJ/T11363-2006 中描述的浓度限制要求。

X: 表示部件中至少一种同质材料中的有毒和有害物质含量高于 SJ/T11363-2006 中描述的浓度限制要求。

此产品符合欧盟指令 2002/95/EC 中有关某些有害物质使用的限制。

静电灵敏度注意事项

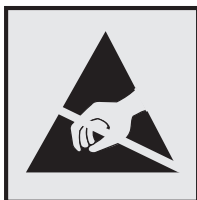

此符号表示对静电敏感的部件。请先接触打印机的金属外框，再接触这些符号附近的区域。

ENERGY STAR (能源之星)



激光注意事项

本打印机在美国认证合乎 DHHS 21 CFR Subchapter J 对分类 I (1) 激光产品的标准，而在其他地区则被认证是合乎 IEC 60825-1 的分类 I 激光产品。

一般认为分类 I 激光产品不具有危险性。本打印机内部含有分类 IIIb (3b) 的激光，在操作过程中会产生 7 毫瓦的砷化镓激光，其波长范围在 655-675 nm 之间。本激光系统及打印机的设计，在一般操作、使用者维护或规定内的维修情况下，不会使人体接触分类 I 以上等级的辐射。

激光忠告标签

激光注意标签可能被粘贴在本打印机上，如图所示：

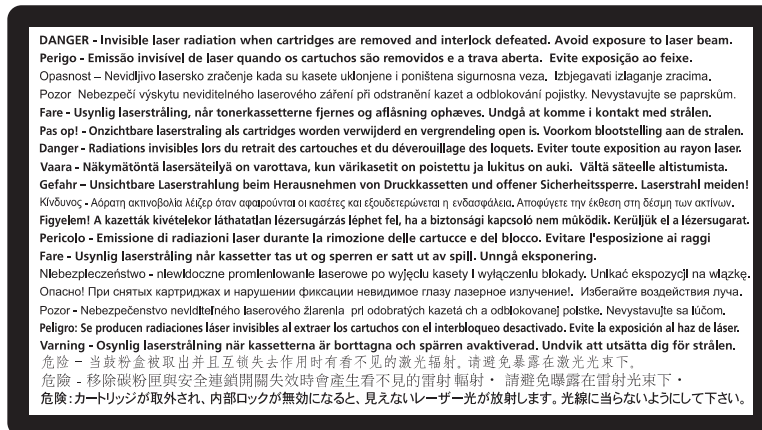

能量消耗

产品能源消耗

下面的表格列出了此产品在各种模式下的能源消耗特性。

注意：一些模式可能不适用于您的产品。

模式：	说明：	耗电量（瓦特）：
打印	产品正在打印电子文档。	400 W
复印	产品正在使用文档原件复印副本。	460 W
扫描	产品正在扫描文档原件。	460 W
准备就绪	产品正在等待打印作业。	70 W
节约能源	产品处于节约能源模式。	10 W
关闭	产品连接在电源插座上，但是电源开关是关闭的。	0 W

上面表中所列出的能源消耗数值是基于时间的平均测量结果。某一时刻的实际能源消耗可能会比平均值高。数值可能会随时变化。请参阅 www.lexmark.com 获取当前的数值。

省电模式

本打印机以被称为“省电模式”的能源节省模式设计。“省电模式”等同于美国环保署的睡眠模式。“省电模式”通过在长期的非活动状态中降低电源消耗来节省能源。如果本产品在规定时间内（称为省电模式超时）没有被使用，那么它会自动进入省电模式。

本产品的工厂默认“省电模式超时”（以分钟为单位）是：	110V = 45 分钟，220V = 60 分钟
----------------------------	---------------------------

通过使用配置菜单，“省电模式超时”值可以在 1 分钟至 240 分钟之间修改。将省电模式超时设置为低值可以减少能源消耗，但是会增加产品的响应时间。将省电模式超时设置为高值可以保持快速响应，但是会使用更多的能源。

关闭模式

此产品有一种关闭模式，仍然会消耗很小量的能源。如要使产品完全不消耗能源，请从电源插座上断开电源线。

能源消耗总量

有时候计算此产品所消耗的能源总量是非常有用的。因为能源消耗声明是以 Watts（瓦特）作为单位的，因此，如要计算实际消耗的能源总量，还应该分别乘以此产品在各种模式下所工作的时间。将各种模式下所消耗的能源加在一起，就是此产品所消耗的能源总量。

LEXMARK 软件有限质保和许可协议

请在使用此产品之前仔细阅读以下内容：若使用此产品，即表示您同意接受此软件有限质保和许可协议中所有条款和条件的约束。如果您不同意此软件有限质保和许可协议中的条款，请立刻返还未使用的产品，并要求退还您支付的金额。如果您是为其其他使用者安装此产品，您同意通知相关使用者，指出若使用此产品即表示接受以下条款。

设备许可协议

专利打印机的授权许可和设计只适用于有利于专利打印机寿命的原装 Lexmark 碳粉盒和显影器组件。根据此专利许可协议的规定，您同意：(1) 除以下另有规定外，在此打印机上只使用原装 Lexmark 碳粉盒和显影器组件，并且 (2) 将此许可 / 协议传达给此打印机的所有后续使用者。打印机内的专利 Lexmark 碳粉盒和显影器组件的授权许可遵从只能使用一次的限制。在初次使用之后，您同意将它们只返还给 Lexmark 进行回收。Lexmark 碳粉盒经过特殊设计，当消耗一定数量的碳粉之后就会停止工作。当需要进行更换时，不确定数量的碳粉将会留存在碳粉盒内。不受这些条款限制的替换碳粉盒可以在 www.lexmark.com 国际互联网站上购买，您或者第三方可以进行再填充，作为配合此授权打印机唯一可使用的替换碳粉盒。

LEXMARK 软件许可协议

此软件许可协议（“软件许可协议”）是一份您（个人或单一实体）和 Lexmark International, Inc.（“Lexmark”）之间的法律协议。如果您的 Lexmark 产品或软件程序没有受到您和 Lexmark 或其供应商签订的其他书面软件许可协议的约束，此软件许可协议将会约束您使用安装在 Lexmark 产品上或者由 Lexmark 提供并用于您的 Lexmark 产品的软件程序。上面提到的术语“软件程序”不论是包含在您的 Lexmark 产品内还是与您的 Lexmark 产品一同配送的，或者和您的 Lexmark 产品共同使用，均包括机器可读指示、音频 / 视频内容（例如图像和录音）、以及相关的媒介、印刷品和电子文档。

1 软件有限质保声明。 Lexmark 保证载有此软件程序（如有）的媒介（例如磁盘或光盘）在保修期内正常使用的情况下，不会出现材料或工艺的缺陷。保修期为九十(90)天，从软件程序交给首位最终用户之日开始算起。此有限质保只适用于从 Lexmark 和经授权的 Lexmark 零售商或经销商处购买的新的软件程序媒介。如果 Lexmark 确定媒介不符合此有限质保，Lexmark 将会更换该软件程序。

2 免责和质保限制。 除非此软件许可协议中明确规定且在适用法律许可的最大程度内，Lexmark 及其供应商以其现状提供软件程序，并免除所有其他明示的或暗示的保证和条件，包括但不限于有关软件程序的所有权、非侵权性、适销性、可用于特殊用途和不含病毒。如果 Lexmark 不能按照法律免除适销性或可用于特殊用途的暗示保证组成部分，Lexmark 将这种质保的期限限定为 90 天的明示软件有限质保。

此许可协议应该结合特定的不时有效的法律法规来理解，该等法律法规规定了暗示的保证或条件或者不能排除或修改的加诸于 Lexmark 的义务。如果任何该等法律法规适用，在 Lexmark 被许可的范围内，Lexmark 将违反这些法律法规的而承担的责任限制为以下方式之一：为您提供软件程序的更换拷贝或者退还您为软件程序所支付的金额。

软件程序中可能包含连接到与 Lexmark 没有关联的第三方所主控和操作的其他软件应用程序和 / 或互联网的互联网链接。您承认并同意 Lexmark 对于这种软件应用程序和 / 或互联网页的主控、执行、操作、维护或内容不负任何责任。

3 赔偿限制。 在适用法律许可的最大限度内，Lexmark 在本软件许可协议项下的任何和所有责任明确限定为您为软件程序所支付的金额或者 5 美元（或等值的当地货币），以较高数额为准。您在本软件许可协议项下针对任何争议向 Lexmark 提出的唯一的赔偿要求为请求获得以上金额之一，Lexmark 在支付此金额后即解除和免除对您的所有后续义务和责任。

在任何情形下，Lexmark、其供应商、子公司或零售商均不对任何特殊的、偶然的、间接的、警戒性的、惩罚性的或结果性的损失（包括但不限于利润或收入损失、储蓄损失、数据或记录的中断使用、损失、误差或损坏、第三方索赔、不动产或有形资产损失、因软件程序的使用或不能使用引起的或者与软件程序的使用或者不能使用相关的或者与此软件许可协议任何条款相关的隐私损失）负任何责任，无论索赔为何种性质，包括但不限于违反保证条款或合同、侵权（包括疏忽或严格赔偿责任），即使 Lexmark、其供应商、关联机构或零售商已经被告知发生该等损失或者您基于第三方索赔所提出的索赔的可能性，除非该等赔偿免除在法律上是无效的。即使上述的赔偿没有达到其主要目的，这些限制仍然适用。

4 美国各州法律。 此软件有限质保赋予了您特定的权利。在不同的州，您可能还享有其他不同的权利。一些州不允许限制暗示保证的有效期间或排除对偶然的或结果性的损失的限制，因此，上述的限制可能不适用于您。

5 授权许可。 在您遵守此软件许可协议中的所有条款和条件的前提下，Lexmark 授予您以下的权利：

a 使用。 您可以使用此软件程序的一(1)份拷贝。“使用”是指存储、载入、安装、运行或显示软件程序。如果 Lexmark 许可您多人同时使用此软件程序，您必须将授权使用者的人数限制为您与 Lexmark 签订的协议中所指定的数目。您不可以为了在多台计算机上使用软件程序而分割其组件。在以任何方式使用软件程序（全部或部分）的时候，您同意该使用方式不会导致覆盖、修改、清除、模糊、改变或削弱通常因运行此软件程序或者作为运行此软件程序结果之一而出现在计算机显示屏上的商标、商号、装潢或知识产权通告。

b 复制。 您只能出于备份、存档或安装的目的制作一(1)份此软件程序的拷贝，且该拷贝应包括该软件程序中原有的所有的所有权通告。您不可以将软件程序复制到任何公共或分布式网络中。

c 保留权利。 此软件程序（包括所有字体）的版权归 Lexmark International, Inc.和 / 或其供应商所有。Lexmark 保留所有未在此软件许可协议中明确授予您的权利。

d 免费软件。 尽管此软件许可协议中的条款和条件有规定，用于组成第三方依据公共许可协议提供的软件（“免费软件”）的全部或部分软件程序将许可您使用，并且受到这种免费软件随附的软件许可协议的条款和条件的约束，无论下载或安装软件时使用的是不连续协议、拆封许可或电子许可条款。您使用免费软件将完全受到这种许可协议的条款和条件的约束。

6 转让。 您可以将此软件程序转让给其他的最终用户。任何转让必须包括所有的软件组件、媒介、印刷品和此软件许可协议，并且您不可以保留软件程序或其组件的任何拷贝。转让不可以是间接转让，例如寄售方式。在转让之前，接收软件程序的最终用户必须同意此软件许可协议中的所有条款。软件程序转让之时您的许可将自动终止。除在此软件许可协议中许可的范围内，您不可以出租、分许可或转让软件程序。

- 7 升级。**如要使用标识为升级版本的软件程序，您之前须获得经过 **Lexmark** 标识为具备升级资格的原软件程序的使用许可。升级之后，您可不再使用为您提供升级资格的原软件程序。
- 8 反向工程的限制。**您不得更改、解密、反操作、反汇编、反编译或以其它方式翻译软件程序，或者协助或以其他方式帮助其他人这样做，除非适用法律明确允许为了交互操作、改正错误和安全测试之目的可以这样做。如果您有这样的法定权利，就您希望进行的反操作、反汇编或反编译，您应该书面通知 **Lexmark**。您不得解密软件程序，除非这样做系合法使用软件程序所必需。
- 9 其他的软件。**此软件许可协议同样适用于 **Lexmark** 为原有软件程序提供的升级和补充，除非 **Lexmark** 随同升级或补充提供了其他的说明。
- 10 终止。**此软件许可协议一直有效，除非终止或拒绝。您可以随时以销毁所有的软件程序拷贝以及所有的修改、文档和任何形式的合并部分的形式或者此协议规定的其他形式拒绝或终止此许可协议。如果您没有遵守此软件许可协议中的条款，**Lexmark** 可在通知您后终止您的许可。在这种情形下，您同意销毁所有的软件程序拷贝以及所有的修改、文档和任何形式的合并部分。
- 11 税款。**您同意支付所有的税款，包括但不限于由此软件许可协议或您使用软件程序所引起的任何商品、服务和个人财产税款。
- 12 诉讼限制。**在相关适用法律允许的情况下，对于因本软件许可协议引起的任何诉讼，自诉由发生两年之后，任何一方都不得提出任何形式的诉讼。
- 13 适用的法律。**此软件许可协议受美国肯塔基州的法律管辖限制。任何对其他法律法规的选择都不适用。联合国国际货物销售合同公约不适用。
- 14 美国政府有限权利。**此软件程序是完全使用私人资金开发的。美国政府使用此软件程序的权利在此软件许可协议中阐明，并且受到 **DFARS 252.227-7014** 和类似的 **FAR** 规定（或者任何相当的政府机构规章或合同条款）所限制。
- 15 同意使用数据。**您同意 **Lexmark**、其关联机构和代理可以收集和使用您提供与按照您的请求进行的有关软件程序的支持服务的信息。**Lexmark** 同意不以任何可以识别出您本人的方式使用此信息，但系为提供该等支持服务所必需的除外。
- 16 出口限制。**您不得 (a) 违背任何适用的出口法律法规而获取、运输、转让或再出口（直接或间接）软件程序或者任何其直接产品。或者 (b) 允许软件程序用于任何被出口法律法规所禁止的目的，包括但不限于核能、化学或生物武器的扩散。
- 17 同意电子合同。**您和 **Lexmark** 同意使用此电子形式的软件许可协议。这意味着当您单击本页中的“同意”或“我接受”按钮或者使用此产品时，您承认接受了此软件许可协议中的条款和条件，并且表明您愿意与 **Lexmark** “签订”一份合同。
- 18 订约的资格和权限。**您声明自己达到了签订软件许可协议所在地的成人合法年龄，并且，如果适用，您的雇主或委托人正式授权您签订此合同。
- 19 完整的协议。**此软件许可协议（包括随同软件程序一起提供的针对此软件许可协议的任何补充或修订）是您和 **Lexmark** 之间有关软件程序的一份完整的协议。除非另外说明，这些条款和条件将替代所有以前的或者同时期的有关软件程序或与此软件许可协议涵盖的任何其他相关问题的口头或书面的通讯、提议和陈述（这样的外部条款与此软件许可协议中的条款和任何您与 **Lexmark** 签订的有关使用软件程序的其他书面协议不冲突的除外）。如果任何 **Lexmark** 政策或支持服务计划与此软件许可协议中的条款冲突，应以此软件许可协议中的条款为准。

MICROSOFT CORPORATION NOTICES

- 1** This product may incorporate intellectual property owned by Microsoft Corporation. The terms and conditions upon which Microsoft is licensing such intellectual property may be found at <http://go.microsoft.com/fwlink/?LinkId=52369>.
- 2** This product is based on Microsoft Print Schema technology. You may find the terms and conditions upon which Microsoft is licensing such intellectual property at <http://go.microsoft.com/fwlink/?LinkId=83288>.

通信终端设备管制通告

本章包含有关通信终端设备产品（例如传真机）的管制信息。

无线产品管制通告

本章包含以下有关无线产品的管制信息。

无线频率辐射暴露通告

如果您的打印机安装了无线网卡，以下的通告将适用：此设备的辐射输出能量远远低于美国通信委员会(FCC)和其他管制机构有关无线频率辐射暴露的限制。此设备的天线和操作人员之间的距离必须保持至少 20 厘米（8 英寸），以满足 FCC 和其他管制机构有关无线频率辐射暴露的要求。

Notice to users in Brazil

Este equipamento opera em caráter secundario, isto e, nao tem direito a protecao contra interferencia prejudicial, mesmo de estacoes do mesmo tipo, e nao pode causar interferencia a sistemas operando em caráter primario. (Res.ANATEL 282/2001).

Industry Canada (Canada)

This device complies with Industry Canada specification RSS-210. Operation is subject to the following two conditions: (1) this device may not cause interference, and (2) this device must accept any interference, including interference that may cause undesired operation of the device.

This device has been designed to operate only with the antenna provided. Use of any other antenna is strictly prohibited per regulations of Industry Canada.

To prevent radio interference to the licensed service, this device is intended to be operated indoors and away from windows to provide maximum shielding. Equipment (or its transmit antenna) that is installed outdoors is subject to licensing.

The installer of this radio equipment must ensure that the antenna is located or pointed such that it does not emit RF fields in excess of Health Canada limits for the general population; consult Safety Code 6, obtainable from Health Canada's Web site www.hc-sc.gc.ca/rpb.

The term "IC:" before the certification/registration number only signifies that the Industry Canada technical specifications were met.

Industry Canada (Canada)

Cet appareil est conforme à la norme RSS-210 d'Industry Canada. Son fonctionnement est soumis aux deux conditions suivantes :

(1) cet appareil ne doit pas provoquer d'interférences et (2) il doit accepter toute interférence reçue, y compris celles risquant d'altérer son fonctionnement.

Cet appareil a été conçu pour fonctionner uniquement avec l'antenne fournie. L'utilisation de toute autre antenne est strictement interdite par la réglementation d'Industry Canada.

En application des réglementations d'Industry Canada, l'utilisation d'une antenne de gain supérieur est strictement interdite.

Pour empêcher toute interférence radio au service faisant l'objet d'une licence, cet appareil doit être utilisé à l'intérieur et loin des fenêtres afin de garantir une protection optimale.

Si le matériel (ou son antenne d'émission) est installé à l'extérieur, il doit faire l'objet d'une licence.

L'installateur de cet équipement radio doit veiller à ce que l'antenne soit implantée et dirigée de manière à n'émettre aucun champ HF dépassant les limites fixées pour l'ensemble de la population par Santé Canada. Reportez-vous au Code de sécurité 6 que vous pouvez consulter sur le site Web de Santé Canada www.hc-sc.gc.ca/rpb.

Le terme « IC » précédant le numéro de d'accréditation/inscription signifie simplement que le produit est conforme aux spécifications techniques d'Industry Canada.

Taiwan NCC RF notice statement

NCC型式認證設備注意事項 台灣低功率射頻電機設備之使用注意事項

經型式認證合格之低功率射頻電機，非經許可，公司、商號或使用者均不得擅自變更頻率、加大功率或變更原設計之特性及功能。

低功率射頻電機之使用不得影響飛航安全及干擾合法通信；經發現有干擾現象時，應立即停用，並改善至無干擾時方得繼續使用。前項合法通信，指依電信規定作業之無線電信。低功率射頻電機須忍受合法通信或工業、科學及醫療用電波輻射性電機設備之干擾。

索引

数字

- 30 更换无效的再填充碳粉盒 125
- 31.yy 更换有故障或缺少的碳粉盒 125
- 32 更换不支持的碳粉盒 125
- 34 纸张尺寸小于打印尺寸 125
- 37 内存不足以逐份打印作业 125
- 38 内存已满 125
- 39 复杂页面，一些数据可能未被打印 125
- 54 标准网络软件错误 125
- 54 网络 <x> 软件错误 126
- 56 标准 USB 端口已禁用 126
- 84 感光鼓组件使用寿命警告 126
- 84 更换感光鼓组件 126
- 840.01 扫描仪已禁用 129
- 840.02 扫描仪自动禁用 129
- 88.yy 碳粉不足 126

A

- ADF
 - 复印，使用 49
- ADF 分离辊，清洁 111
- 安全信息 11
- 安装
 - 打印机软件 22
- 按钮，打印机控制面板 18

B

- 保存
 - 耗材 113
 - 纸张 40
- 报告
 - 查看 121
- 报告菜单 90
- 标签，纸张
 - 提示 45
- 标准 USB 菜单 106
- 标准网络菜单 102

C

- 菜单
 - IPv6 105
 - PCL 仿真 101
 - PostScript 101
 - TCP/IP 104
 - Universal 设置 90

- 报告 90
- 标准 USB 106
- 标准网络 102
- 尺寸/类型 85
- 传真设置 94
- 复印设置 93
- 默认纸张来源 84
- 设置 91, 99
- 设置日期和时间 107
- 输出 99
- 图表 84
- 网卡 104
- 网络 <x> 102
- 网络报告 103
- 纸张纹理 87
- 纸张重量 88
- 质量 100
- 自定义类型 88
- 自定义扫描尺寸 89

菜单设置页

- 打印 23

查看

- 报告 121

查找

- Web 站点 12

- 出版物 12

- 信息 12

尺寸/类型菜单 85

- 出版物，查找 12

- 出厂默认设置，还原 122

传真

- 取消 78

- 选项 78, 79

传真连接

- 电话 66

- 计算机调制解调器 71

- 将打印机连接到墙壁插孔 64

- 连接到 DSL 线路 64

- 连接到 PBX 或 ISDN 64

- 连接到特色振铃服务 65

- 区域适配器 67

- 应答机 66

传真屏幕

- 选项 78

传真设置菜单 94

传真疑难解答

- 不能发送或接收传真 143

- 不显示呼叫者 ID 143

- 接收的传真打印质量很差 145
- 能发送但不能接收传真 144
- 能接收但不能发送传真 145
- 阻止垃圾传真 77
- 传真质量，提高 79

D

打印

- 安装打印机软件 22

- 菜单设置页 23

- 从 Macintosh 43

- 从 Windows 43

- 网络设置页 23

- 在纸张的两个面上（双面打印） 43

- 字体样本列表 46

- 打印、复印或扫描部分文档或照片 123

打印机

- 基本型号 14

- 配置 14

- 选择位置 13

- 移动 119

- 运输 120

- 最小空间 13

打印机控制面板

- 出厂默认设置，还原 122

打印机外部

- 清洁 109

- 打印机问题，无响应的打印机 123

打印机消息

- 200 - 250 卡纸 126

- 30 更换无效的再填充碳粉盒 125

- 31.yy 更换有故障或缺少的碳粉盒 125

- 32 更换不支持的碳粉盒 125

- 34 纸张尺寸小于打印尺寸 125

- 37 内存不足以逐份打印作业 125

- 38 内存已满 125

- 39 复杂页面，一些数据可能未被打印 125

- 54 标准网络软件错误 125

- 54 网络 <x> 软件错误 126

- 56 标准 USB 端口已禁用 126

- 84 感光鼓组件使用寿命警告 126
- 84 更换感光鼓组件 126
- 840.01 扫描仪已禁用 129
- 840.02 扫描仪自动禁用 129
- 88.yy 碳粉不足 126
- 等待 124
- 关闭前部盖门 124
- 碳粉不足 124
- 网络 124
- 网络 <x> 124
- 无效的引擎代码 124
- 用 <x> 加载 <来源> 124
- 正在编程系统代码 124
- 正在编程引擎代码 124
- 打印疑难解答
 - 不打印多语言 PDF 138
 - 不打印作业 137
 - 不逐份打印大的作业 138
 - 出现意想不到的页中断 139
 - 打印不正确的字符 138
 - 打印作业的时间超过预期 138
 - 频繁出现卡纸 146
 - 页边距不正确 149
 - 纸张卷曲 150
- 打印质量
 - 清洁扫描仪玻璃 110
- 打印质量，很差
 - 通过选择纸张和特殊介质避免 39
- 打印质量疑难解答
 - 白色实线条纹 152
 - 出现重影 149
 - 出现灰色背景 148
 - 打印浓度太浅 151
 - 打印浓度太深 150
 - 打印歪斜 152
 - 打印质量测试页 147
 - 黑色实线条纹 152
 - 空白页 147
 - 碳粉斑点 155
 - 碳粉模糊或背景阴影 154
 - 碳粉脱落 154
 - 透明胶片的打印质量很差 155
 - 图像被剪切 148
 - 页面上出现垂直条纹 153
 - 页面上出现水平条纹 153
 - 字符有锯齿边 148
- 打印作业
 - 从 Macintosh 取消 47
 - 从 Windows 取消 47
 - 从打印机控制面板取消 47

- 灯，指示 18
- 等待 124
- 地址簿，传真
 - 使用 76
- 地址簿，电子邮件
 - 设置 58
- 电缆
 - USB 22
 - 以太网 22
- 电子邮件
 - 低耗材水平的通知 122
 - 卡纸的通知 122
 - 取消 61
 - 需要不同纸张的通知 122
 - 需要纸张的通知 122
- 电子邮件功能
 - 设置 58
- 订购
 - 碳粉盒 114
- 多个页面在一张纸上 55

E

- Eco 模式设置 27

F

- FCC 注意事项 164
- 发送传真
 - 查看传真日志 78
 - 传真设置 62
 - 更改分辨率 77
 - 减淡或加深传真 77
 - 设置日期和时间 73
 - 设置外发传真的名称和号码 72
 - 使用打印机控制面板创建快捷方式 75
 - 使用打印机控制面板发送 73
 - 使用地址簿 76
 - 使用计算机发送 74
 - 使用快捷方式 76
 - 使用内嵌的 Web 服务器创建快捷方式 75
 - 提高传真质量 79
 - 选择传真连接 63
 - 在预定时间发送传真 74
 - 转发传真 79
- 发送电子邮件
 - 设置地址簿 58
 - 设置电子邮件功能 58
 - 使用地址簿 60
 - 使用键盘 59
 - 使用快捷方式号码 60

- 使用内嵌的 Web 服务器创建快捷方式 59
- 放大副本 53
- 分辨率，传真
 - 更改 77
- 辐射注意事项 158, 164
- 复印
 - 到透明胶片 52
 - 多个页面在一张纸上 55
 - 放大 53
 - 减淡或加深副本 54
 - 快速复印 49
 - 取消复印作业 56
 - 使用 ADF 49
 - 使用扫描仪玻璃 50
 - 使用信签 52
 - 缩小 53
 - 提高复印质量 56
 - 调整质量 54
 - 一种尺寸到另一种尺寸 53
 - 在纸张的两个面上（双面打印） 50
 - 暂停打印作业以制作副本 56
 - 照片 51
 - 逐份打印副本 55
- 复印设置菜单 93
- 复印疑难解答
 - 复印机不响应 139
 - 复印质量很差 139
 - 扫描图像质量很差 142
 - 扫描仪部件未关闭 139
- 复印质量
 - 提高 56
 - 调整 54

G

- 感光鼓组件
 - 订购 114
 - 更换 116
- 更换
 - 感光鼓组件 116
 - 碳粉盒 115
- 关闭前部盖门 124

H

- 耗材
 - 保存 113
 - 节省 26
 - 使用再生纸 26
 - 状态 113

耗材, 订购
 感光鼓组件 114
 碳粉盒 114
耗材状态, 检查 113
呼叫客户支持 156
环保设置
 Eco 模式 27
 静音模式 29
 省电模式 28

I

IPv6 菜单 105

J

加载
 进纸匣 32
 手动进纸器 35
 信封 35
 信签 35
减少噪音 29
检查设备状态
 在内嵌的 Web 服务器上 121
检查无响应的打印机 123
检查无响应的扫描仪 141
将打印机连接到
 电话 66
 计算机调制解调器 71
 区域适配器 67
 应答机 66
节省耗材 26
节约设置
 Eco 模式 27
 静音模式 29
 省电模式 28
进纸匣
 加载 32
进纸疑难解答
 清除卡纸后消息仍然显示 146
静音模式 29

K

卡片纸
 提示 46
卡纸
 避免 129
卡纸, 避免
 切割纸张和特殊介质 39
 选择纸张和特殊介质 39
卡纸, 清除
 200 - 201 131
 202 133

241 135
251 136
290 - 294 127
控制面板, 打印机 18
快捷方式, 创建
 传真目标 75
 电子邮件 59

L

连接电缆 22
联系客户支持 156
绿色设置
 Eco 模式 27
 静音模式 29
 省电模式 28

M

默认纸张来源菜单 84

N

内嵌的 Web 服务器 121
 不打开 156
 管理员设置 121
 检查设备状态 121
 设置电子邮件警报 122
 网络连接设置 121
内嵌的 Web 服务器管理员指南 121

P

PCL 仿真菜单 101
PostScript 菜单 101
配置
 打印机 14

Q

清洁
 ADF 分离辊 111
 打印机外部 109
 扫描仪玻璃 110
取消打印作业
 从打印机控制面板 47
取消作业
 从 Macintosh 47
 从 Windows 47

R

日期和时间
 设置 73

S

Scan Center 特性 83
扫描到计算机 80
 提高扫描质量 82
 选项 78
“扫描到计算机”屏幕
 选项 81
扫描仪
 功能 16
 扫描仪玻璃 17
 自动文档传送器 (ADF) 17
扫描仪玻璃
 复印, 使用 50
 清洁 110
扫描疑难解答
 不能从计算机扫描 142
 扫描不成功 141
 扫描时间太长或令计算机冻结 141
 扫描仪部件未关闭 139
 无法创建扫描配置文件 142
扫描质量, 提高 82
设置
 TCP/IP 地址 104
 Universal 纸张尺寸 30
 纸张尺寸 30
 纸张类型 30
设置菜单 91, 99
设置打印机
 在有有线网络上
 (Macintosh) 24
 在有有线网络上 (Windows) 24
设置日期和时间菜单 107
省电模式
 调整 28
手动进纸器
 加载 35
输出菜单 99
双面打印
 打印作业 43
 复印作业 50
缩小副本 53

T

TCP/IP 菜单 104
碳粉不足 124
碳粉盒
 订购 114
 更换 115
 循环再生 29

特色振铃服务
 连接到 65
特殊介质
 推荐打印面 39
 选择 39
特性
 Scan Center 83
提示
 标签, 纸张 45
 卡片纸 46
 透明胶片 44
 信封 45
 信签 44
透明胶片
 复印到 52
 提示 44
推荐打印面 39

U

Universal 设置菜单 90
Universal 纸张尺寸 90
 设置 30
USB 端口 22

W

Web 站点
 查找 12
网卡菜单 104
网络 124
网络 <x> 124
网络 <x> 菜单 102
网络报告菜单 103
网络连接指南 121
网络设置页 23
文档, 打印
 从 Macintosh 43
 从 Windows 43
无效的引擎代码 124

X

显示屏, 打印机控制面板 18
显示屏疑难解答
 显示屏为空白 123
 显示屏只显示菱形图案 123
信封
 加载 35
 提示 45
信签
 复印到 52
 加载 35
 提示 44

信息, 查找 12
选项
 传真 78, 79
 扫描到计算机 78
循环再生
 Lexmark 包装 28
 Lexmark 产品 28
 WEEE 声明 158
 碳粉盒 29

Y

移动打印机 119
疑难解答
 打印、复印或扫描部分文档或照片 123
 检查无响应的打印机 123
 检查无响应的扫描仪 141
 联系客户支持 156
疑难解答, 传真
 不能发送或接收传真 143
 不显示呼叫者 ID 143
 接收的传真打印质量很差 145
 能发送但不能接收传真 144
 能接收但不能发送传真 145
 阻止垃圾传真 77
疑难解答, 打印
 不打印多语言 PDF 138
 不打印作业 137
 不逐份打印大的作业 138
 出现意想不到的页中断 139
 打印不正确的字符 138
 打印作业的时间超过预期 138
 频繁出现卡纸 146
 页边距不正确 149
 纸张卷曲 150
疑难解答, 打印质量
 白色实线条纹 152
 出现重影 149
 出现灰色背景 148
 打印浓度太浅 151
 打印浓度太深 150
 打印歪斜 152
 打印质量测试页 147
 黑色实线条纹 152
 空白页 147
 碳粉斑点 155
 碳粉模糊或背景阴影 154
 碳粉脱落 154
 透明胶片的打印质量很差 155
 图像被剪切 148
 页面上出现垂直条纹 153

页面上出现水平条纹 153
字符有锯齿边 148
疑难解答, 复印
 复印机不响应 139
 复印质量很差 139
 扫描图像质量很差 142
 扫描仪部件未关闭 139
疑难解答, 进纸
 清除卡纸后消息仍然显示 146
疑难解答, 扫描
 不能从计算机扫描 142
 扫描不成功 141
 扫描时间太长或令计算机冻结 141
 扫描仪部件未关闭 139
 无法创建扫描配置文件 142
疑难解答, 显示屏
 显示屏为空白 123
 显示屏只显示菱形图案 123
以太网端口 22
以太网络连接
 Macintosh 24
 Windows 24
用 <x> 加载 <来源> 124
有线网络连接
 使用 Macintosh 24
有线网络设置
 使用 Windows 24
运输打印机 120

Z

再生纸
 使用 39
暂停当前的打印作业
 来制作副本 56
噪音水平 158
照片
 复印 51
正在编程系统代码 124
正在编程引擎代码 124
纸张
 Universal 尺寸设置 30
 Universal 纸张尺寸 90
 保存 40
 不可接受 39
 容量 37
 设置尺寸 30
 设置类型 30
 特性 38
 推荐打印面 39
 信签 39

- 选择 39
- 预印表单 39
- 再生纸 26, 39
- 纸张尺寸
 - 打印机支持 41
- 纸张卡住
 - 避免 129
- 纸张卡住, 清除
 - 200 - 201 131
 - 202 133
 - 241 135
 - 251 136
 - 290 - 294 127
- 纸张类型
 - 打印机支持 40
 - 加载位置 40
- 纸张纹理菜单 87
- 纸张重量菜单 88
- 质量菜单 100
- 逐份打印副本 55
- 注意事项
 - 项 157, 158, 159, 160, 161, 164, 165
- 转发传真 79
- 字体样本列表
 - 打印 46
- 自定义类型菜单 88
- 自定义扫描尺寸菜单 89
- 自动文档传送器 (ADF) 17