

FUJITSU

DPK310/510 高速通用打印机 使用说明书

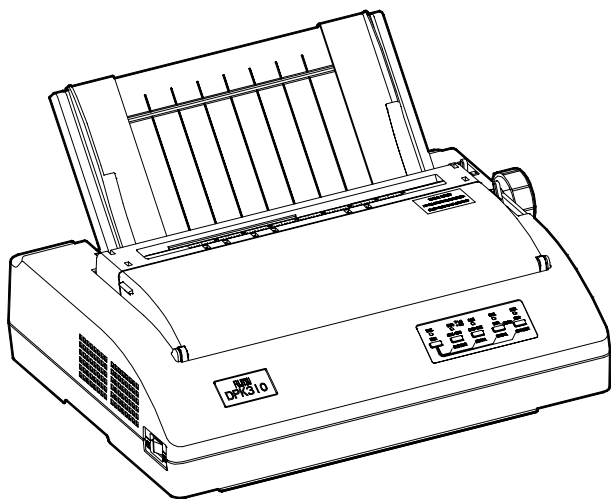

南京富士通计算机设备有限公司

前 言

DPK310/510 高速通用打印机是集打印各种办公文档及统计报表于一体的高性能产品。该产品采用 GB-18030 汉字标准字库。

本说明书介绍该打印机的安装和使用方法，首次使用本公司产品的用户，请参照本说明书提供的有关操作步骤的详细资料使用，有经验的用户，可以利用目录和章节标题找到所需的信息。

本说明书的内容如因设备的改进、规格的变更而修改恕不另行通知。如有其他方面的需求，请与您的销售商、当地授权维修部门或全国维修中心联络。我们将听取您的建议，竭诚为您服务。

南京富士通计算机设备有限公司保留最终解释权。

公认商标

FUJITSU 为富士通有限公司的注册商标。

Centronics 是 Centronics 数据计算公司的商标。

IBM 为万国商业机器的注册商标。

LQ 1600K 是精工爱普生公司的商标。

AR3240 是 STAR 公司的注册商标。

Microsoft、MS-DOS、Windows NT 为美国微软公司的注册商标。

产品高安全性说明

本产品是为一般性办公、个人及家庭等用途而设计、生产的，并不是为原子能控制、航空设备飞行控制、航空交通管制、大批量运输运行控制、生命维持、武器发射控制等对安全性要求极高的领域以及那些一旦安全性得不到保证就会直接对生命、身体带来重大危险的领域（以下称作“高安全要求领域”）而设计生产的。各用户在针对该高安全要求领域所要求具备的安全性没有采取确保措施的情况下，请不要使用该产品。如果要在高安全领域使用该产品，请与我公司营业部负责人联系。

2005 年 11 月 01 版

版权所有：南京富士通计算机设备有限公司

公司地址：江苏省南京市东井亭 100 号

公司网址：www.fujitsu-nfcp.com

电 话：025-85612954



传 真：025-85501313



邮 编：210028

安全使用注意事项

● 警告表示标记

本说明书中有牵涉到人身伤害或机器损害内容的地方将用下述警示标记提示，请认真阅读有“警告”、“注意”标记的内容。

 警告	 注意
此标记表示操作或使用不当，有可能会发生人身伤亡及其他的重大损害事故	此标记表示操作或使用不当，有可能会发生意外的人生伤害或一定的财产损失

几种常见的警示标记	
	此标记表示防止触电
	此标记表示禁止对机器进行拆卸、分解
	此标记表示将电源插头从插座中拔出

● 打印机摆放及运输时的注意事项

警告



为防止触电或发生火灾，请您：

- 在打印机的上方及附近不要放置有水的花盆、茶杯等物品
- 请不要把打印机放在潮湿、油烟多、通风性能恶劣等场所
- 请务必使用一般家用的电源插座（AC220V 50/60Hz）
- 不要使用非标准的电源线



- 雷击等其他原因导致的电源瞬间断电,可能会使打印机发生故障。请使用有接地装置的标准插座。建议使用不间断电源（UPS）。



• 请勿在浴室等易淋湿的场所使用



• 装卸选件或备附件时请关闭打印机电源并拔掉电源插头。请使用正品备附件

注意



• 请保持打印机通风口畅通，防止内部过热引发火灾
• 打印机上方请勿放置重物，勿受剧烈冲击、跌落、振动等
• 请避免放置在阳光照射或高温场所



• 移动打印机、插拔线缆时请关闭电源并拔掉电源插头

● 使用打印机时的注意事项

警告



• 打印机发出异常声响、冒烟、有异味时请立即停止使用
• 打印机内部进水或有金属异物时请立即停止使用



• 机器内部有高压，非专业人员请勿打开打印机外壳



• 打印头工作时及打印刚结束，打印头处于高温状态，请勿触摸，以免烫伤

● 环境保护注意事项



• 请将包装机器的塑料薄膜、使用完的色带盒、最终报废的打印机部件，按使用地的废品处理方法处理
• 保护我们赖以生存的环境！

前 言	I
产品高安全性说明.....	II
安全使用注意事项.....	III
第一章 DPK310/510 打印机简介.....	1
1.1 DPK310/510 打印机的主要特点	1
1.2 主要技术指标.....	2
第二章 打印机的组成及附件.....	3
2.1 DPK310/510 打印机的组成	3
2.2 各部件的名称及功能.....	4
2.3 打印机附件清单.....	5
第三章 打印机的安装方法.....	6
3.1 拆卸运输用固定件.....	6
3.2 安装单页导纸板.....	6
3.3 安装打印色带盒.....	7
3.4 色带盒的拆卸方法.....	9
3.5 连接接口线缆.....	9
3.6 连接电源线.....	10
第四章 打印纸的使用.....	11
4.1 单页纸的使用.....	11
4.1.1 手动进纸方式.....	11
4.1.2 自动进纸方式.....	12
4.2 连页纸的使用.....	13
4.2.1 连页纸的安装.....	13
4.2.2 连页纸的撕纸功能.....	15
4.3 拷贝手柄的设定.....	16
4.4 打印中的注意事项.....	17
4.5 打印纸的规格.....	17
4.5.1 单页纸.....	18
4.5.2 连页纸.....	20
第五章 打印机的使用方法.....	26
5.1 打开/关闭电源	26
5.2 操作面板说明.....	27
5.3 操作面板指示灯的作用.....	27

5.4 操作面板按键的一般使用方法	28
5.5 操作面板按键的特殊用法	29
5.6 仿真切换	29
5.6.1 面板快速切换仿真.....	29
5.6.2 设置菜单中的切换仿真.....	29
5.7 打印机的设置	30
5.7.1 进入设置模式.....	30
5.7.2 设置模式概述.....	31
5.7.3 打印机的菜单设置要点.....	32
5.7.4 菜单项目.....	32
5.8 恢复缺省值	44
5.8.1 恢复上电缺省值.....	44
5.8.2 恢复出厂缺省值.....	44
5.8.3 恢复[菜单]中的出厂缺省值.....	44
5.9 打印自检	45
5.10 打印十六进制代码	45
5.11 打印首行的调整	46
5.12 打印竖线正逆调整	46
5.13 打印清单	47
第六章 打印机联机设置	49
6.1 软件的安装和卸载	49
6.2 使用说明	49
6.2.1 程序启动.....	49
6.2.2 设置打印机.....	50
6.2.3 打印机的特殊模式.....	51
6.2.4 程序配置.....	51
6.2.5 其它.....	51
第七章 简单故障的排除	53
第八章 技术服务支持	54

第一章 DPK310/510 打印机简介

DPK310/510 24 针高速通用打印机是集打印各种办公文档及统计报表于一体的高性能产品。

1.1 DPK310/510 打印机的主要特点

1. 性能优良

- 印字品质优良：24针打印头，0.2mm针径，字体清晰
- DPK310打印宽度80列，DPK510打印宽度136列，高精度打印定位
- 打印速度快：超高速汉字270字符/秒，超高速英文432字符/秒
- 拷贝能力强：1+4P
- 长寿命，高可靠性：MTBF12000小时
整机寿命500万行
长寿命色带，DPK310可打720万字，DPK510可打1200万字
- 打印头寿命长：日本富士通打印头，寿命为4亿次/针

2. 操作简便

- 进纸方式：灵活的多种进纸方式，操作更加人性化
- 打印厚度：手动调节纸张厚度
- 操作面板：显示明确，操作方便
通过面板可以快速实现仿真切换，清除缓存等功能
- 联机设置：通过联机设置软件可以在电脑上对打印机的各项参数进行设置，方便快捷

3. 多种仿真功能

- 带有OKI5320、LQ1600K+、IBM2390仿真，适合不同用户操作环境

4. 能使用多种打印纸

- 各类单页纸、复写纸、连页纸、信封、复写传票等
- 最短打印长度76mm

5. 升级方便

- 独特的软件智能在线升级技术，软件升级更新更加方便

1.2 主要技术指标

项 目	DPK310	DPK510
打印方式	24 针点阵式	
汉字字库	采用 GB-18030 标准	
打印速度	汉字 (7.5KPI): 85 字符/秒 (普通)、169 字符/秒 (高速)、 270 字符/秒 (超高速)	
	英文 (Elite): 135 字符/秒 (普通)、270 字符/秒 (高速)、 432 字符/秒 (超高速)	
打印针径	0.2 mm	
打印字符数	汉字 (全角) 53 字符 / 行	汉字 (全角) 90 字符 / 行
	汉字 (半角) 106 字符 / 行	汉字 (半角) 181 字符 / 行
打印动作	双向打印 (自动判断最短距离, 正反向打印)	
图象打印	每行点数: 1440 点 / 行	每行点数: 2448 点 / 行
	纵横向点间距: 180 点 / 英寸	纵横向点间距: 180 点 / 英寸
送纸方式	单页纸: 摩擦方式	
	连页纸: 推进式链式输纸器	
打印仿真	LQ-1600K+仿真、OKI-5320 仿真、IBM2390 仿真	
使用环境	温度: 运行时 (5~35)、 非运行时 (-15~60℃)	
	湿度: 运行时 (20~80) %RH、 非运行时 (5~95) %RH	
电源规格	市电单相: AC 198-264V; 50/60Hz±2 Hz	
节能指标	待机功耗: <15W, 关机功耗: <1W, 最大功耗: 240W	
打印噪音	55dB (A)	
可 靠 性 (ANK 字 符, 草稿体)	MTBF: 12000 小时	MTBF: 12000 小时
	打印头寿命: 4 亿次 / 针 色带盒寿命: >720 万字	打印头寿命: 4 亿次 / 针 色带盒寿命: >1200 万字
重量	7.5Kg	9.5Kg
体积	420mm (长) ×330mm (宽) ×132mm (高)	570mm (长) ×330mm (宽) ×132mm (高)
打印厚度	0.52mm	

第二章 打印机的组成及附件

打开打印机包装箱后，请取出装箱清单，按装箱清单核对所列内容，若发现部件缺少时，请及时与销售商联系，避免正常使用时带来不必要的困难。

2.1 DPK310/510 打印机的组成

本机的外形及部件名称如下图所示。

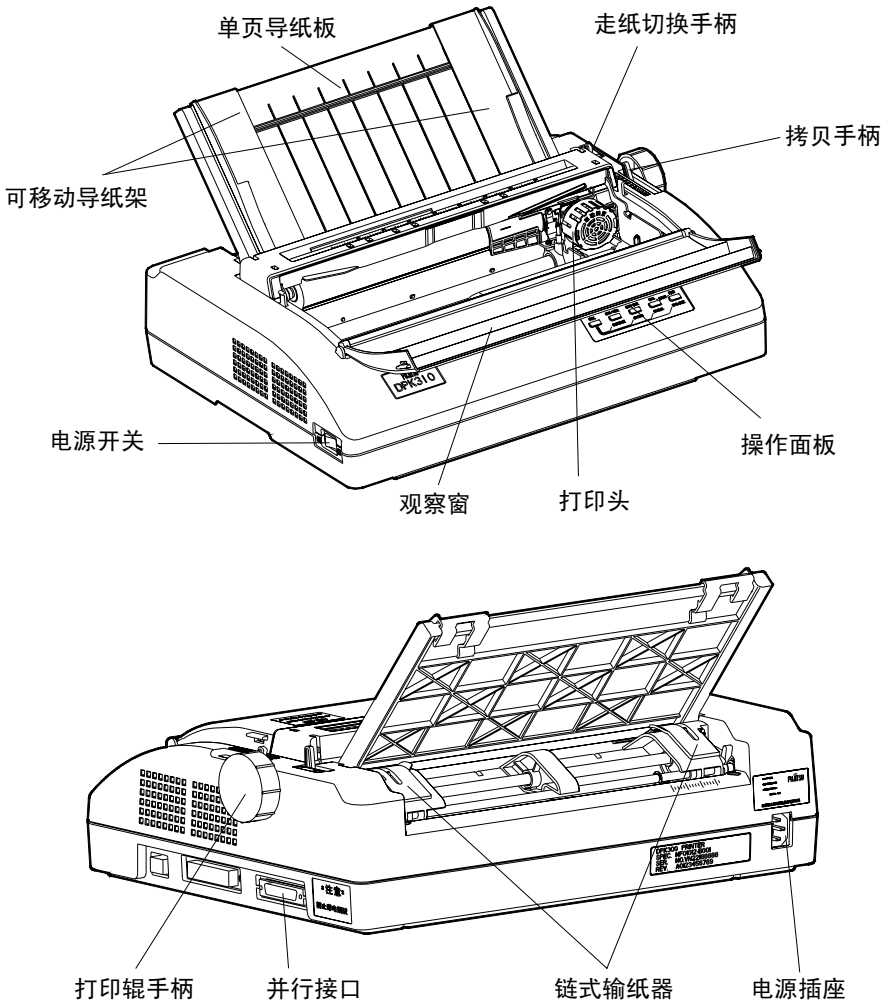

2.2 各部件的名称及功能

No	名称	使用功能
1	打印辊手柄	手动送纸时使用
2	操作面板	装有打印操作所用的各种按键开关和打印机状态指示灯
3	单页导纸板	使用单页纸时作为纸张的导向和支撑平台
4	打印头	打印机的关键部件
5	可移动导纸架	使用单页纸时，指定起始打印位置
6	走纸切换手柄	选择单页纸或连页纸送入方式的控制手柄
7	拷贝手柄	按照所使用的打印纸的厚度来设定控制手柄
8	观察窗	减少打印机的噪音，安装或更换色带盒时应将其打开
9	电源开关	打印机的电源开关
10	电源插座	连接电源线缆的接口
11	并行接口	打印机与电脑连接的并行接口，需安装线缆后使用
12	链式输纸器	使用连页纸打印时，打印机输送连页纸用

2.3 打印机附件清单

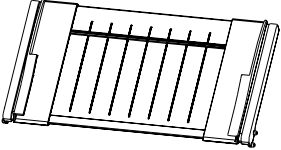
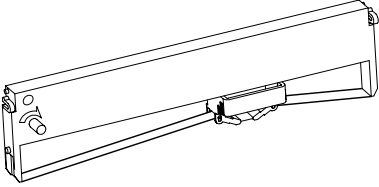
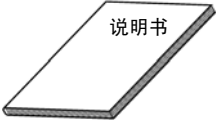
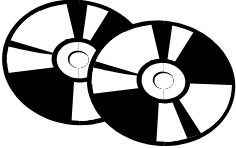
名称	外形	使用方法	数量
电源线缆		打印机的供电线缆	1 根
单页导纸板		使用单页纸时作为纸张的导向和支撑平台	1 个
色带盒		安装在打印机上，打印字迹转淡时应及时更换新的色带盒	1 个
使用说明书		本说明书向用户提供使用方法说明	1 本
随机光盘		本光盘向用户提供驱动程序及联机设置软件	1 片
<p>备注：根据销售商及客户的要求，产品出厂时，所配附件与本表所列部品会有差异时，应以装箱清单所列部品及数量为准，恕不另行通知。</p> <p>※ 本打印机不包括联机线缆，联机线缆请另行购买。</p>			

第三章 打印机的安装方法

打开打印机包装后按以下步骤进行打印机的安装与调试。

3.1 拆卸运输用固定件

打开打印机的观察窗，取下运输用固定纸板，将打印头向左侧移动一段距离，取下运输用减震块。

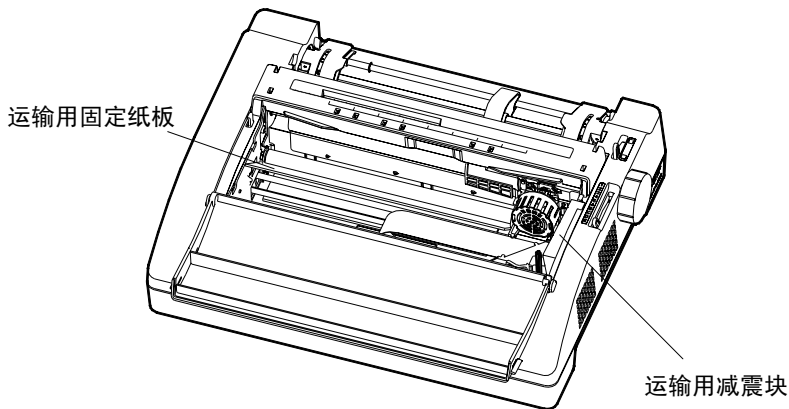

3.2 安装单页导纸板

按图示，将单页导纸板在打印机上面向后倾斜45°左右，把单页导纸板的内顶安装杆轻推进外壳的内槽里，然后把单页导纸板的外安装杆放进外壳的顶槽里。

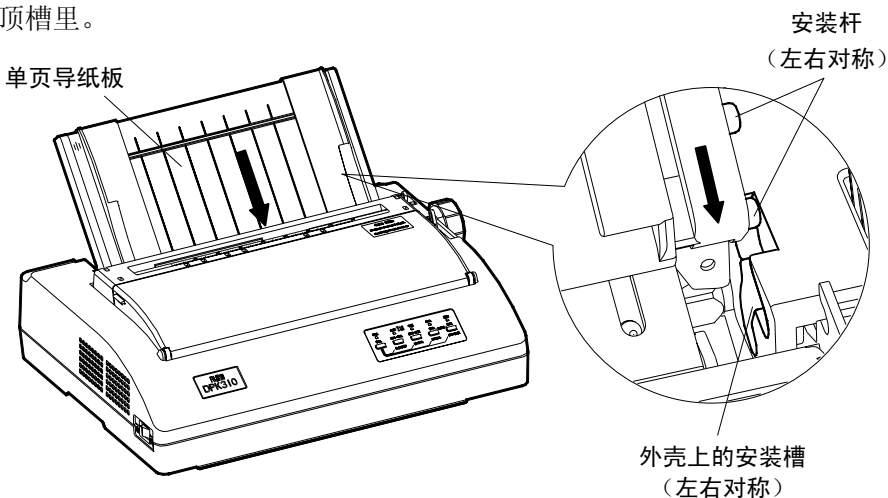

3.3 安装打印色带盒

- 1) 关闭打印机电源（电源开关置于“O”侧），打开观察窗，将拷贝手柄置于最高档（E档）。
- 2) 把打印头移动到打印机的中央位置。

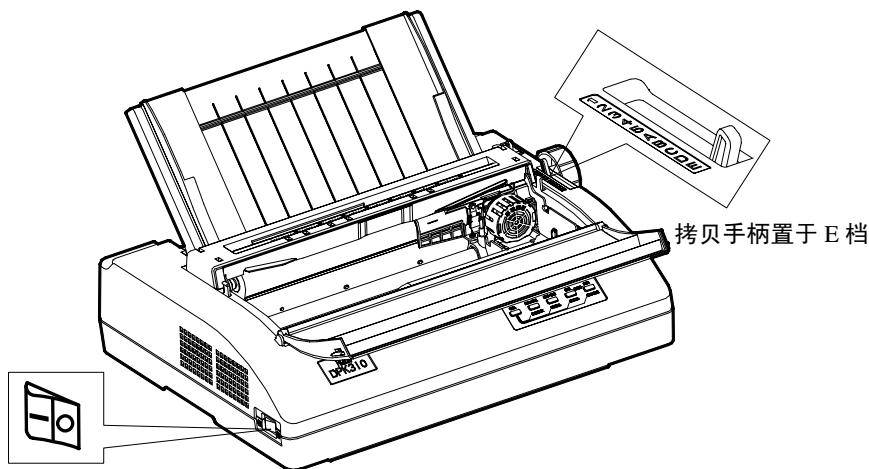

电源开关置于“O”侧

- 3) 使用新色带时，将色带盒前部的离合插销拔去。

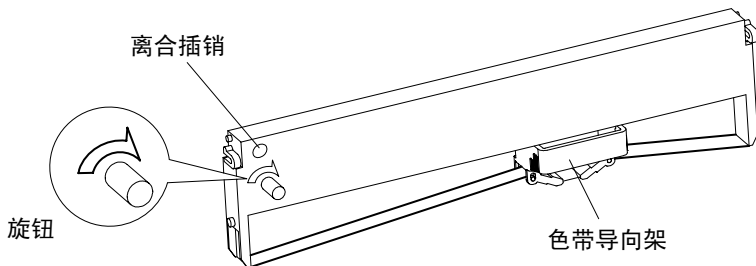

- 4) 将色带导向架插在打印头左右两侧的两个定位轴上（插到位），使色带从打印头前面通过。

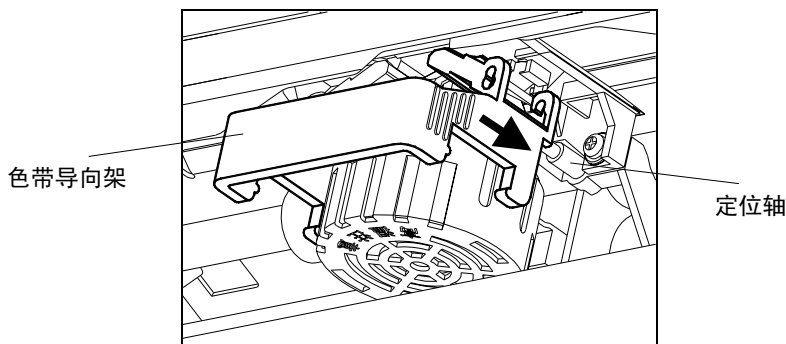

- 5) 将色带盒左、右定位柱装入色带盒固定支架的相应缺口处，向下推动色带盒，使色带盒两侧的弹性卡扣卡入固定支架。
- 6) 将色带盒上的旋钮按箭头方向旋转起来避免色带松弛。

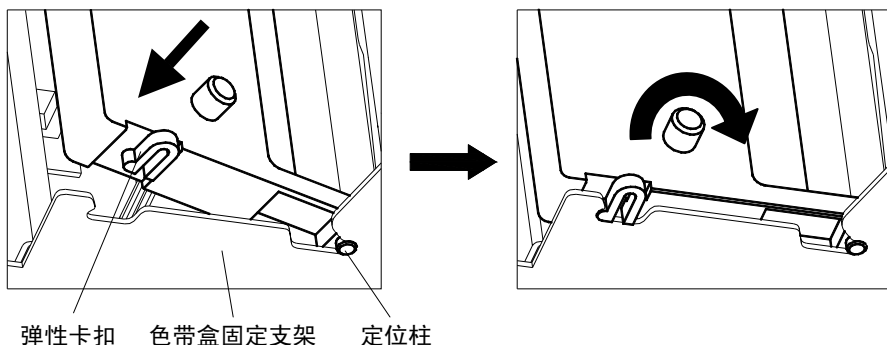

- 7) 左右移动打印头，确认色带转动正常，并位于打印头的正前方。
- 8) 关上观察窗。



• 禁止将色带盒上的旋钮按箭头相反的方向旋转，否则色带易被卡住而不能旋转！



• 打印刚结束，打印头处于高温状态，请勿触摸，以免烫伤！

3.4 色带盒的拆卸方法

- 1) 关闭打印机电源（电源开关置于“○”侧），打开观察窗，将拷贝手柄置于最高档（E档）。
- 2) 把打印头移动到打印机的中央位置。
- 3) 使色带盒两侧的弹性卡扣脱离固定支架，取出色带盒。
- 4) 将色带导向架从打印头左右两侧的两个定位轴上取下。

3.5 连接接口线缆

- 1) 关闭打印机和电脑主机的电源开关。
- 2) 注意该线缆两端的接头具有方向性，按图将线缆接头接到打印机上。固定并行接口时，请将打印机上的接口固定环卡入线缆接头上的两个缺口内。固定串行接口时，请旋紧线缆接头上的螺钉。

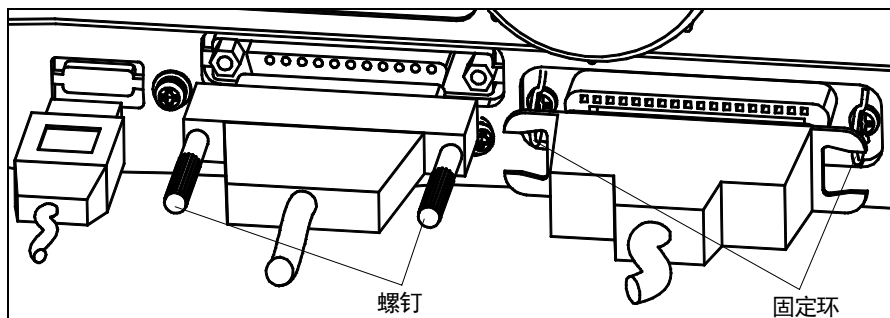

USB 接口(选件)

串行接口(选件)

并行接口(标配)

- 3) 把接口线缆的另一端接到主机上。



• 并行接口为标准配置，USB 接口和串行接口可根据需要选配。



• 禁止带电插拔接口线缆！否则可能造成打印机和电脑接口损毁！

3.6 连接电源线

- 1) 关闭打印机电源（电源开关置于“○”侧）。
- 2) 把电源线相应的插头插入打印机的电源插座内，然后接通 AC 220V 电源。

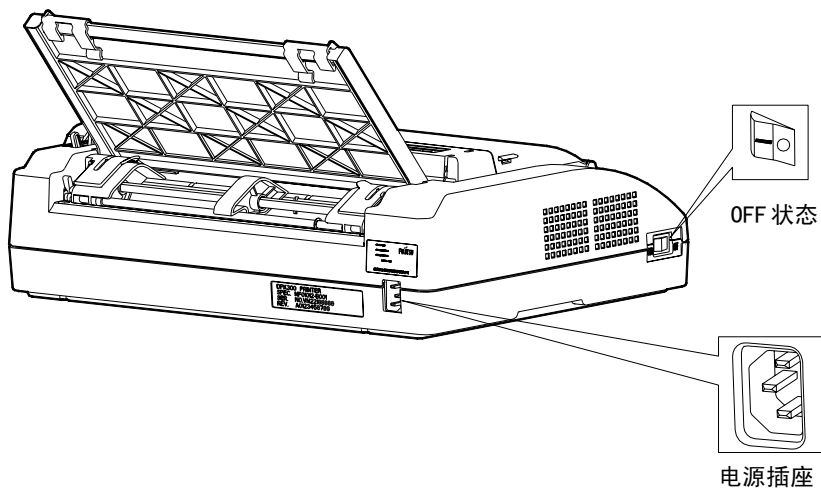

第四章 打印纸的使用

4.1 单页纸的使用

使用单页纸时，单页纸的进纸方式有两种：手动进纸和自动进纸。

4.1.1 手动进纸方式

- 1) 确认连页纸没有在定位状态或已回到后退位置上。
- 2) 将走纸切换手柄拨向单页纸标志一侧。
- 3) 根据纸张厚度设定拷贝手柄。（详见 4.3 项）
- 4) 移动可动导纸架，使纸张的打印开始位置对准基准标志，单页导纸板上有刻度，作为左右调纸的参考。

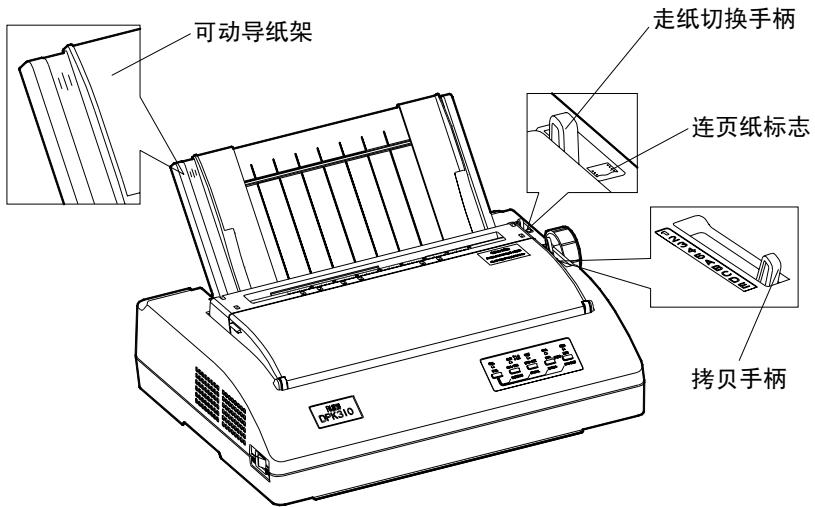

- 5) 将单页纸放在单页导纸板上，沿着可动导纸架侧壁将纸的前端插入至打印机内部。（不要使用前面变形的纸）
- 6) 按下 **【进纸/退纸】** 键，纸张将自动送到打印位置。

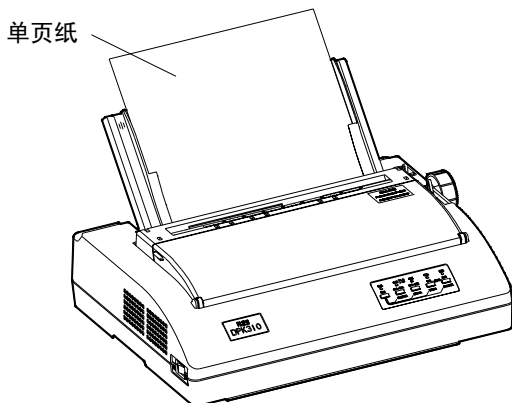

4.1.2 自动进纸方式

- 1) 至 4) 同 4.1.1 手动进纸方式。
- 5) 将单页纸放在打印机单页导纸板上，沿着可动导纸架将纸的前端插入至打印机内部，纸张将自动送到打印位置。（不要使用前面变形的纸）。



- 吸入打印纸后，可用打印辊手柄来对准打印位置，但有时会造成换行故障或打印纸堵塞现象。
- 纸张的左端必须比开始打印的位置再向左一点，否则容易引起故障，如打印头堵塞等。
- 信封中盖等打印纸的左上端有 R 或 C 切口的纸，应把切口部分移到上输纸架上打印刻度开始位置的左侧。

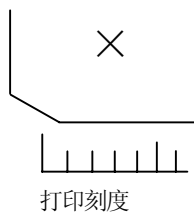
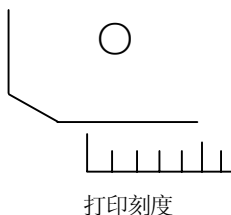

- 不要使用含有金属钉书钉、线夹等装订的纸。

4.2 连页纸的使用

4.2.1 连页纸的安装

- 1) 将走纸切换手柄拨向连页纸标志一侧。
- 2) 根据纸张厚度设定拷贝手柄。(详见 4.3 项)

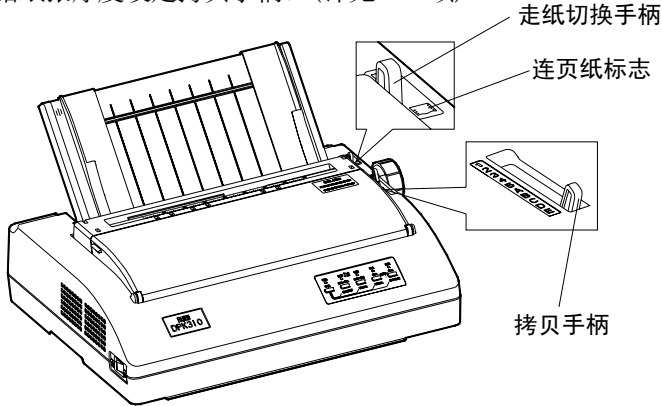

- 3) 先将单页导纸板卸下，把输纸器下部的锁定杆向上提起解除锁定的同时，移动到大约纸张宽度的位置上，并把导向件移动到中间位置。外壳上有刻度可作为纸张定位的参考。**纸装好后再将单页导纸板装上**，并将可动导纸板移动到两侧。

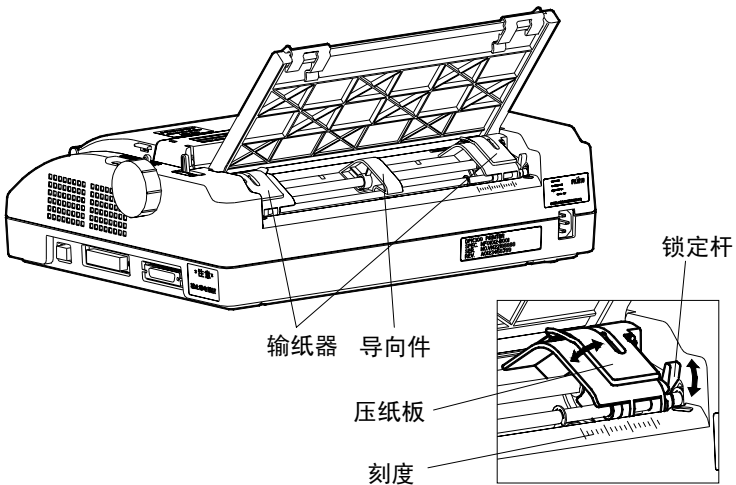

- 4) 打开输纸器的压纸板，把连页纸放入。定位后关上左右压纸板。先压下左侧输纸器的锁定杆锁定左侧，然后移动右侧输纸器至能把纸张轻轻拉平的位置上锁定。

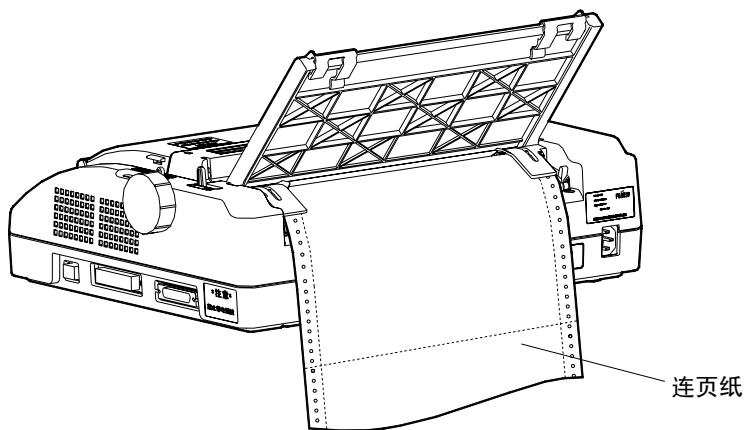

- 5) 按下【进纸/退纸】键，纸张将自动送到打印位置。



- 纸张不应松弛，或过于拉紧而引起纸孔的变形。



- 吸入打印纸后，可用打印辊手柄调整纸张来对准打印位置，但有时会造成换行故障或打印纸堵塞现象。

4.2.2 连页纸的撕纸功能

本打印机提供了2种撕纸方式：自动撕纸和手动撕纸。

- 自动撕纸方式时，在打印结束后打印机自动将连页纸送到撕纸位置，用户这时可以向下将连页纸沿着上输纸架的齿边缘撕去。然后按任意键或者连页纸接收到字符时返回到首行位置。

- 手动撕纸方式时，在打印结束后，按【切纸】按键，打印机将连页纸送到撕纸位置，用户这时可以向上将连页纸沿着上输纸架的齿边缘撕去。然后按任意键连页纸返回到首行位置。

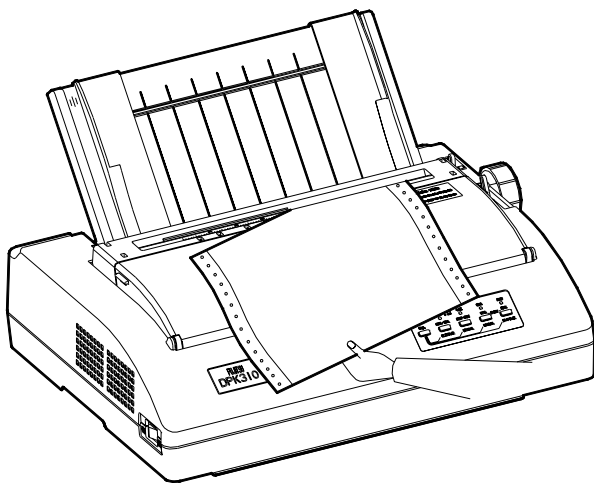

本打印机的撕纸位置一切纸量可以微调。

调整方法如下：

- 按下【切纸】按键，打印机将纸送出到撕纸位置。
- 再按住【切纸】按键不松开，然后按下【换行/换页】键或【高速】键调整切纸量。

每按一次【换行/换页】键，切纸量减小0.14mm；

每按一次【高速】键，切纸量增大0.14mm；

- 松开【切纸】键，调整模式结束，并保存调整值。（关机后再开机仍有效）

注：调整范围为 $\pm 8.82\text{mm}$ 。

4.3 拷贝手柄的设定

为了达到最好的打印效果，拷贝手柄应设定在与纸张厚度相对应的位置上。若拷贝手柄位置设定不当，容易产生以下现象：

- 打印不清楚或漏打，打印错位；
- 色带盒内的色带脱落或松弛，损伤色带；
- 打印纸的左右端表面损伤，打印纸弄脏；
- 打印头损毁。

下面给出设定标准：

张 种 类	纸厚调节手柄的位置									
	1	2	3	4	5	A	B	C	D	E
总厚度为 0.05~0.12mm 的纸	○									
总厚度为 0.13~0.17mm 的纸		○								
总厚度为 0.18~0.22mm 的纸			○							
总厚度为 0.23~0.27mm 的纸				○						
总厚度为 0.28~0.32mm 的纸					○					
总厚度为 0.33~0.37mm 的纸						○				
总厚度为 0.38~0.42mm 的纸							○			
总厚度为 0.43~0.47mm 的纸								○		
总厚度为 0.48~0.52mm 的纸									○	
更换色带盒时										○



• 不适当的纸厚选择可能造成打印头损毁！

4.4 打印中的注意事项

1. 打印过程中缺纸时，打印机停止打印，并且【缺纸】指示灯亮。请加入打印纸。
2. 连续打印时，若出现打印速度减慢，并不是故障现象。这是因为打印头过热，打印机自动将打印一行时间延长到三行时间来完成，从而降低打印头的温度。
3. 打印错位、漏打、污染打印纸等现象，可能是错误设定拷贝手柄引起的，请检查拷贝手柄的设定是否正确。
4. 打印字迹淡薄时，请更换新色带。
5. 联机状态下，按下【高速】键可在高速 \leftrightarrow 正常打印方式之间或超高速 \leftrightarrow 正常打印方式之间转换。
6. 5列(1/10英寸间距字符时)以下的连续打印或连续空格操作不要进行5分钟以上。
7. 不要连续进行3分钟以上的换行操作。
8. 打印过程中纸张堵塞时，应按下列顺序解除。
 - ① 迅速置于脱机状态，并停止打印机操作；
 - ② 关掉电源；
 - ③ 旋转打印辊手柄，把堵塞的纸往回退，直至将堵塞的纸张退出打印机。
9. 1英寸以上的反向改行容易引起故障或纸张堵塞，请勿使用。
10. 在连页纸的退纸操作进行两次情况下(一张纸的长度为11英寸时)，注意退纸动作容易引起纸张堵塞。

4.5 打印纸的规格

以下说明本打印机可以使用的纸张规格。使用本书指出的纸张规格以外的打印纸时，需要认真确认之后才可以使用。

4.5.1 单页纸

1) 纸张尺寸及打印区域

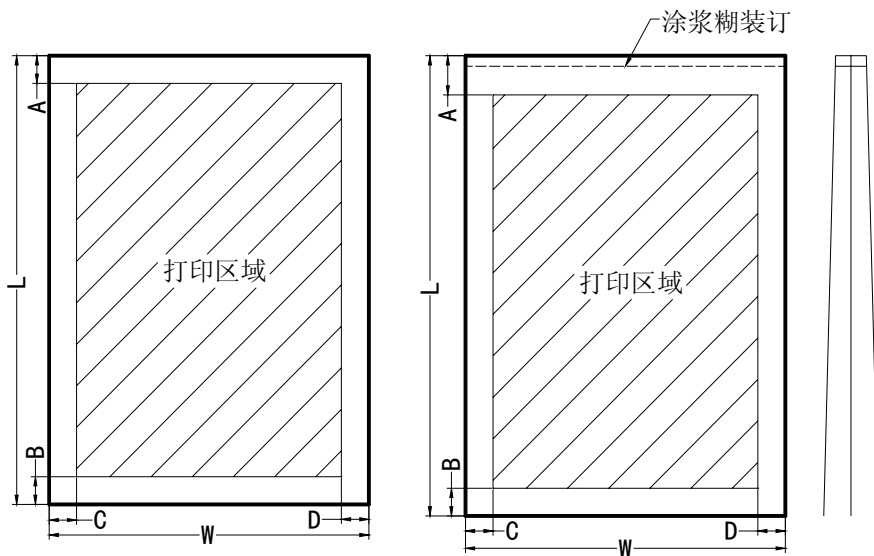

单页纸示意图

复写纸示意图

单位: mm

项目	符号	一般用纸		信封
		DPK310	DPK510	
长度	L	76~364	76~364	105, 111, 114
宽度	W	102~266.7	102~420	239, 220, 162
上端空白	A	4.73以上		25.4以上
下端空白	B	4.73以上		25.4以上
左端空白	C	5.08~38		5.08以上
右端空白	D	5.08以上		5.08以上

2) 纸张厚度

用纸种类	份数	连量 (Kg) []内的数据为纸的克重 (g)	备注
一层用纸	1P	40, 45, 55, 70 [52, 64, 81]	带*的仅适用于复写纸的最下一层。
无碳纸	2P	34, 43, 45, 55, 70*	
	3P	34, 43, 45, 55, 70*	
	4P	34, 43, 45, 55, 70*	
	5P	34, 43, 45, 55*	
背碳纸	2P	34, 43, 45, 55, 70*	
	3P	34, 43, 45, 55, 70*	
	4P	34, 45, 55, 70*	
	5P	34, 45, 55*	

注：1. 1000张788×1091的纸的重量用Kg表示，即为连量。

2. 克重：1 m²的纸的重量用g表示，即为克重。

3. 纸张总厚度不能超过0.52毫米。

4. 份数包括首张在内。

5. 无碳复写纸、背碳复写纸的连量可能会因生产厂家不同而不同，此时选择与上表数值相近的。

3) 纸张形态

- 请不要使用有皱纹、变形的纸张；
- 不要使用中间夹复写纸的单页用纸；
- 使用涂浆糊装订的复写纸；
- 只允许在信封的正面印字，否则可能引起色带玷污信封现象；
- 不要使用带有窗口的信封，否则可能引起堵纸现象。



• 薄纸上高密度打印时，由于纸张弯曲而可能造成打印不规则的现象，请给予注意。

4.5.2 连页纸

1) 纸张尺寸及打印区域

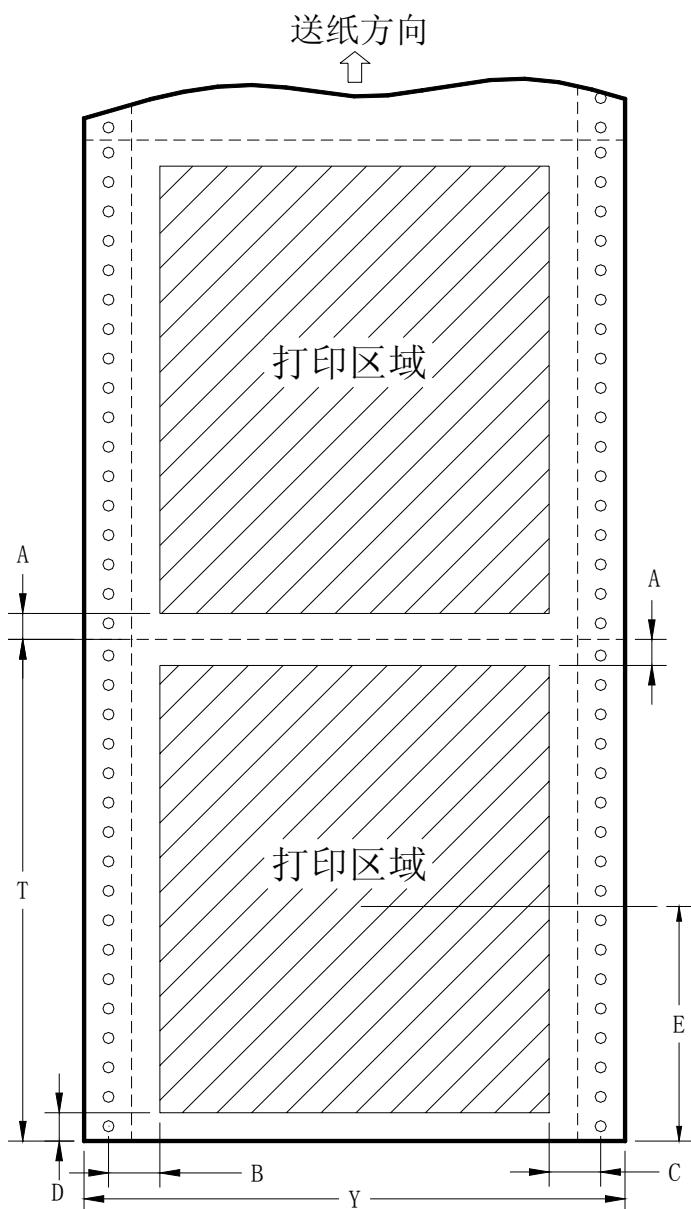

单位：mm

项目	符号	DPK310	DPK510
长度	T	101.6以上	101.6以上
宽度	Y	101.6~266.7	101.6~420
上端空白	A	4.73	
左端空白	B	5.08~32	
右端空白	C	5.08 以上	
下端空白	D	4.73 以上	
改行精度保证以外区域	E	86	

- 注：1. A值最小为4.73 mm，但是可能会在临近几行引起打印精度降低，推荐A值为25.4mm。
2. B值与宽有关，根据纸的宽度不同，B值在5.08~32之间变动。
3. 在E区域，由于纸已经脱离了链式走纸器，改行精度可能会降低。在该区域内不要进行逆改行动作，而且使用特殊用纸的情况下，改行动作可能会失效。

2) 复写份数

用纸种类	份数	连量 (Kg) []内的数据为纸的克重 (g)	备注
一层用纸	1P	40, 45, 55, 70 [52, 64, 81]	带*的仅适用于复写纸的最下一层。
无碳纸	2P	34, 43, 45, 55, 70*	
	3P	34, 43, 45, 55, 70*	
	4P	34, 43, 45, 55, 70*	
	5P	34, 43, 45, 55*	
背碳纸	2P	34, 43, 45, 55, 70*	
	3P	34, 43, 45, 55, 70*	
	4P	34, 45, 55, 70*	
	5P	34, 45, 55*	

注：1. 1000张788×1091的纸的重量用Kg表示，即为连量。

2. 克重：1 m²的纸的重量用g表示，即为克重。

3. 纸张总厚度不能超过0.52毫米。

4. 份数包括首张在内。

5. 无碳复写纸、背碳复写纸的连量可能会因生产厂家不同而不同，此时选择与上表数值相近的。

3) 装订方法

从下表中选择连页纸的装订方法。

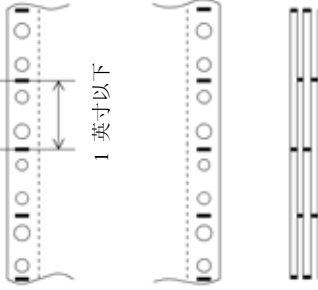
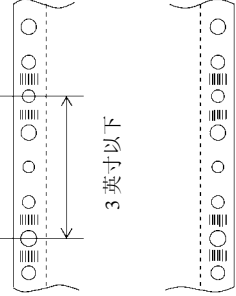
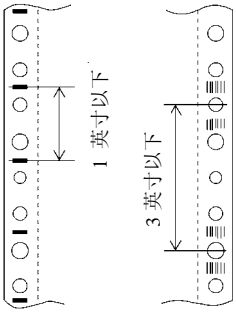
装订方法	图 例	枚 数	备 注
两侧点涂浆糊		2P~5P	该方法： <ul style="list-style-type: none"> · 不失纸的柔韧性。 · 不易出现错层现象。 这种纸张最适合本款打印机。
两侧订纸器装订		2P~5P	该方法： <ul style="list-style-type: none"> · 用纸枚数越多，越容易出现错层。 从打印面装订，避免打印面上出现碎纸屑。
一侧点涂浆糊 一侧订纸器装订		2P~5P	该方法是上述两种方法的组合。

4) 折线的加入法

不合理的折线可能会影响纸张走行及打印。

折线之间距离太小可能会导致打印机动作过程中将纸从折线处拉坏，合理的折线应该是切除部分与未切除部分的比例为 3:1。

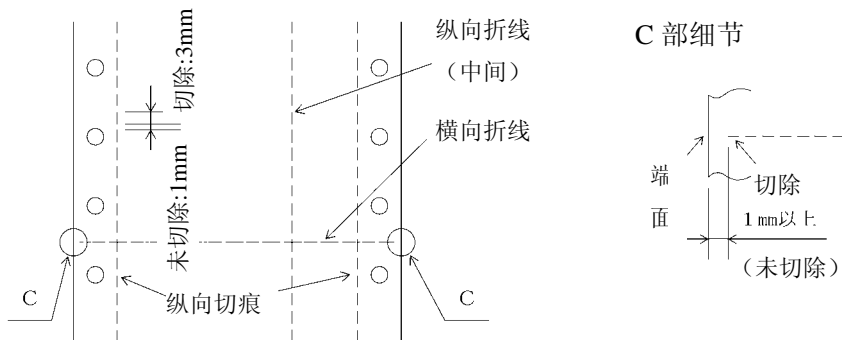

注) 在纵向折线和横向折线交会处下图中的尺寸 A、B 应符合表中的要求，否则可能会引起纸张或打印机构的损坏。

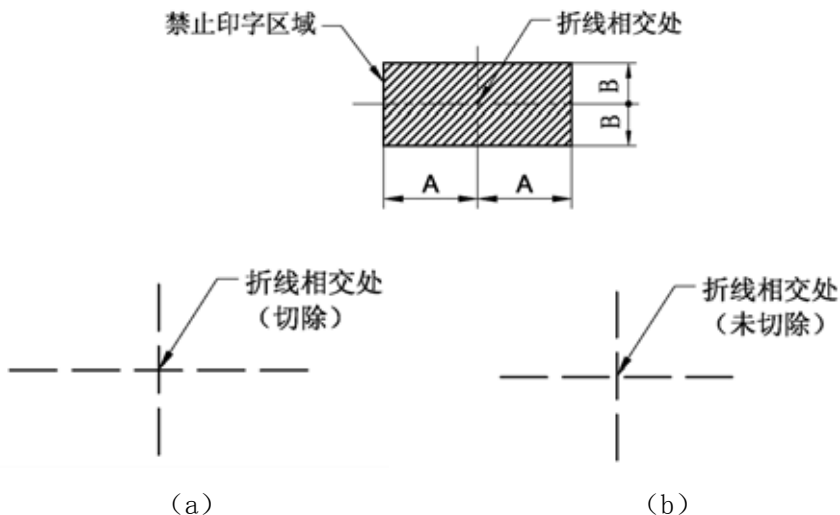

注：(a) 情形按下表要求，(b) 情形不受下表限制。

项目	A	B
尺寸	28	3

注：对于打印头不打印，只移动的情形，该表格同样适用。

5) 纸张形态

- 使用没有皱折，没有变形的纸。
- 使用已折叠的纸时展平折叠部分后凸起部分应满足下图的要求。

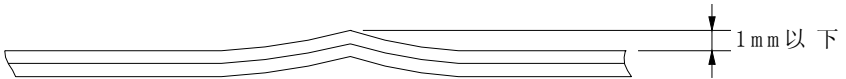

第五章 打印机的使用方法

5.1 打开/关闭电源

将打印机电源开关打到 I 状态，即为打开电源开关。

将打印机电源开关打到 0 状态，即为关闭电源开关。

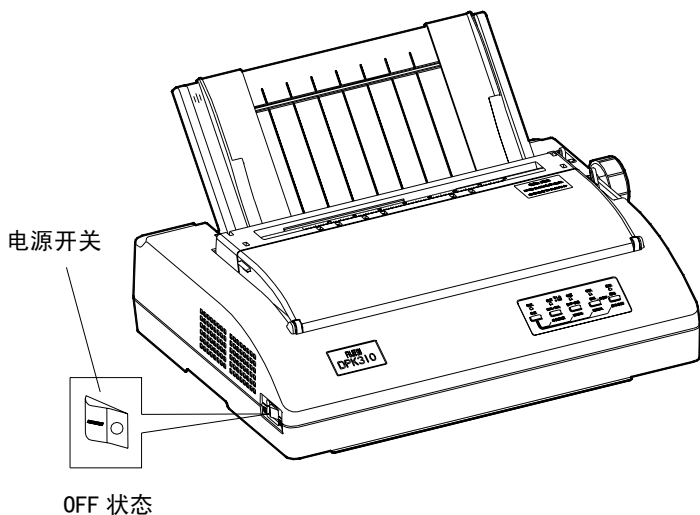

- 必须用电源开关关闭电源。如果用拔掉电源插头的方法关闭电源，会损伤打印机内的电路，破坏打印数据。
- 打印头工作的时候禁止关闭电源。
- 电源关闭后再次打开电源时，要等待一定的时间 ($\geq 5S$)。如果不隔开一定时间而立即打开电源易产生故障。



- 关闭电源后，操作面板的电源灯需过 2-3 秒后才灭掉。这是正常情况，不是故障。

5.2 操作面板说明

打印机操作面板是反映打印机工作状况的信息窗口，也是进行打印机设置、调整及相关操作的重要工具。

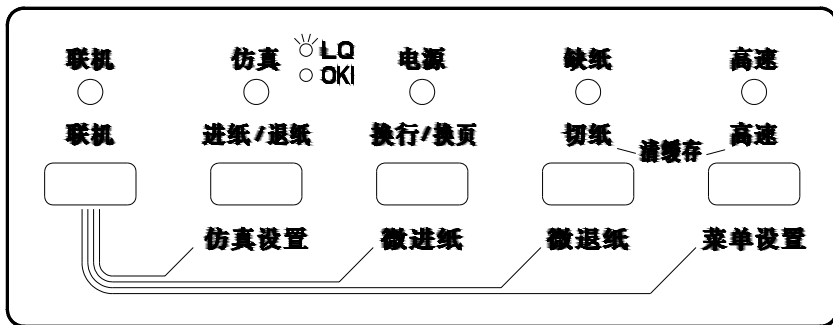

在该面板上共有五个状态指示灯和五个控制按键，它们有着不同的使用方法和含义。

5.3 操作面板指示灯的作用

打印机操作面板共有五个状态指示灯，含义分别表示如下：

指示灯	状态	功能说明
【联机】	绿	打印机处于联机等待状态
【仿真】	绿	处于 LQ1600K+仿真方式
	灭	处于 OKI 5320 或 IBM 仿真方式
【电源】	绿	电源开关为 ON 状态，电源已接通
	灭	电源开关为 OFF 状态，或电源未接通
【缺纸】	红	表示打印机缺纸，或纸张没有安装到位
	灭	打印机有纸
【高速】	绿	处于高速或超高速打印状态

5.4 操作面板按键的一般使用方法

打印机操作面板上的五个控制按键，通过单独使用或组合使用将执行不同的动作，其动作含义分别表示如下：

按键名称	状态	功能说明
【联机】	脱机	向联机状态转换
	联机	向脱机状态转换
【换行/换页】	脱机	按一次换一行
	联机	有纸时，按一次换一行，持续按住超过 5 次换行动作后，将执行换页动作
【切纸】	脱机	无效
	联机	连页打印方式，按一次将纸张送到撕纸位置，再按一次时将回到原来位置。单页纸模式无效。
【进纸/退纸】	脱机	1.缺纸状况下，按下此键，把纸张送到打印起始位置，准备打印 2.有纸状况下，按下此键，把纸张从打印机中退出来（退出长度：单页为 17 英寸，连页为 11 英寸。打印纸超出该长度时，退纸动作停止）。
	联机	无效
【高速】	脱机	打印模式在高速/超高速、正常速度之间切换
	联机	打印模式在高速/超高速、正常速度之间切换
【切纸】 + 【高速】	脱机	清除打印机缓存内的所有数据
	联机	无效
【联机】 + 【进纸/退纸】	脱机	进入仿真选择的快速切换（参见 5.6）
	联机	无效
【联机】 + 【换行/换页】	脱机	纸张按进纸方向进行正向 1/180 英寸的微换行动作
	联机	无效
【联机】 + 【切纸】	脱机	纸张按退纸方向进行反向 1/180 英寸的微换行动作
	联机	无效
【联机】 + 【高速】	脱机	进入设置模式
	联机	无效

5.5 操作面板按键的特殊用法

打印机操作面板上的五个控制按键，通过与电源开关的同时使用，将执行一些与打印机调试有关的动作（注意：以下描述内容是指按住指定按键的同时打开电源开关，直到打印机发出“嘟”声后方可松开按键）。

按键名称	状态	功能说明
【联机】+ 【高速】	关机	进入打印机的设置模式（参见 5.7）
【换行/换页】	关机	打印机的自检打印（参见 5.9）
【联机】+ 【换行/换页】	关机	向打印机发送的数据，将以十六进制代码的形式打印，通常用于程序调试(参见 5.10)
【联机】	关机	打印竖线正逆调整（参见 5.12）
【进纸/退纸】+ 【换行/换页】+ 【切纸】	关机	初始化：将打印机内部的各项参数恢复到出厂时缺省值（参见 5.8）

5.6 仿真切换

DPK310/510打印机可以在三种打印方式下工作：LQ1600K+、OKI5320、IBM2390仿真。

出厂设置为：LQ1600K+打印方式。用户根据自己的需要，可以进行仿真的切换，切换方式有二种：面板切换、设置菜单切换。

5.6.1 面板快速切换仿真

1. 确认打印机为脱机状态（如果打印机为联机状态，按【联机】键使打印机处于脱机状态）；
2. 同时按下【联机】+【进纸/退纸】键，打印机蜂鸣器响一声后，进行仿真切换，按下【进纸/退纸】键切换仿真，按下【联机】保存所切换后的仿真并回到正常状态。

注：1. 以上打印方式的切换，其相关参数均以打印机设置内容的参数为准（参见5.7）。

5.6.2 设置菜单中的切换仿真

1. 进入设置模式(参见5.7.1)

2. 打印机进入设置模式后会打出下列<<功能>>菜单

保存退出	菜单	硬件	调整	配置	缺省值	清单
自检	十六进制	正逆调整				

3. 按【高速】键将导纸板上的红线移到[菜单]功能下面。
4. 按【切纸】或【换行/换页】键确定所选功能。打印机将打印如下菜单选项：

<u>LQ1600K</u>	OKI5320	IBM	< 仿真 >
----------------	---------	-----	--------

5. 按【高速】键将导纸板上的红线移到<OKI5320>功能下面。
6. 按【切纸】或【换行/换页】键确定所选功能。选定后示意图如下：

LQ1600K	<u>OKI5320</u>	IBM	< 仿真 >
---------	----------------	-----	--------

7. 按【联机】键返回<<功能>>菜单保存并退出设置菜单。
此时，当前仿真为<OKI5320>仿真，仿真灯灭。
要切换到其它仿真，可以仿此进行。

5.7 打印机的设置

5.7.1 进入设置模式

在进入设置模式之前，请先将连页纸装到链式走纸器上。完成所有的设置模式选择，可能要用去几页打印纸。

请按下述步骤进入设置模式：

1. 确认打印纸已经装入打印机。
2. 打印机断电状态下，按住【联机】+【高速】键的同时，打开电源开关，直到打印机发出蜂鸣声松开按键。如果您没有听见蜂鸣声，说明您没有进入设置方式。请关机后再试一次。
3. 打印机进入脱机设置模式后会打印出下述信息。打印初稿：包括表头、帮助菜单和<<功能>>主菜单。表头会告诉您打印机已脱机并处于设置模式。帮助菜单向您提供一个如何使用设置模式的简单概述。<<功能>>菜单列出设置模式中您可以设置的项目类别。

5.7.2 设置模式概述

打印机进入设置模式后会打出下列<<功能>>主菜单：

保存退出	菜单	硬件	调整	配置	缺省值	清单
自检	十六进制	正逆调整				

各项功能用途概述如下：

设置模式功能	
功能	用途
保存退出	退出设置模式并保存在其中所作的修改
菜单	通过打印机控制面板向菜单指定打印特性
硬件	修改打印机硬件选项
调整	修改打印位置调整选项
配置	修改配置选项
缺省值	恢复菜单中的出厂缺省值
清单	打印所有选项清单
自检	运行自检打印
十六进制	打印十六进制代码表
正逆调整	检查和校准垂直打印准直度

要从<<功能>>主菜单中选择一项功能：

1. 反复按【高速】键将导纸板上的红线移到需要的功能下面。
2. 按【切纸】或【换行/换页】键选定功能。如果该功能包含项目和选项，打印机将打印出第一项目及其选项。设置过程中，【切纸】键将从最后项向前依次设置，【换行/换页】键将从首项向后设置。
[菜单],[硬件],[调整],[配置]功能都包含具有选项的项目。其他功能既不包含项目，也不具有选项。
3. 在菜单设置过程中，用户可以随时退出设置。方法是按【联机】键返回到主设置菜单：

保存退出	菜单	硬件	调整	配置	缺省值	清单
自检	十六进制	正逆调整				

5.7.3 打印机的菜单设置要点

1. 只要进入设置模式，打印机会在页面顶端打印一个简短的帮助菜单。如果您选择了[自检],[十六进制]或者[正逆调整]功能，打印机也会打印帮助菜单。在设置模式中帮助菜单是很好的参考。
2. 打印各功能项目及其选项时，每次只能打印一个项目。但您可以在项目表中来回移动。要打印下一个项目，请按【换行/换页】键；要打印上一个项目，则按【切纸】键。
3. 当您处于<<功能>>主菜单中，或选定一个包含项目和可选项的功能时，请按【联机】键以再次打印<<功能>>主菜单。
4. 选项前2个字符下的短划线表示它是当前缺省设定。要改变这个缺省值，请选择新选项，并保存设定值。
5. 要退出设置模式并永久保存您所作的修改，请选择[保存退出]功能。在设置模式中修改的任何值作为打印机新的上电缺省值被保存。这些设定将一直有效直至下一次被改变。



- 不保留修改并退出设置模式的唯一方法是关闭打印机电源。
- 当您再次打开打印机时，起作用的仍是原先的缺省值设定。

5.7.4 菜单项目

5.7.4.1 [菜单]项目与选项

(1) LQ+EML仿真（带下划线的选项是出厂初始值）

[菜单]项目	选项	内容说明
<仿真>	<u>LQ1600</u>	选择仿真。它必须与你的软件选取的仿真相同。
	OKI5320	Epson LQ1600K 仿真，LQ1600K 增强。
	IBM	OKI5320SC 仿真。 IBM2390 仿真
<中西文选择>	<u>中文</u>	设置中文模式，可接受中文代码。
	英文	设置英文模式，中文代码将被视为英文代码。
<西文字体>		以下各种英文字符，其字间距设定列于括号内。当改变字形时，必须确定亦已按照需要更改字间距。
	<u>COUR 10</u>	Courier (10cpi)
	PRSTG 12	Prestige Elite (12cpi)

[菜单]项目	选项	内容说明
	COMPRSD BOLDFCE PICA 10 CORRESP OCR-B DOWNLD#	压缩字体 (15, 17 和 18cpi) 粗体, 成比例的 Pica (10cpi) 书信 (10cpi) OCR-B (10cpi) 在打印机的下装 ROM 的字体 0 或字体 1
<打印质量>	<u>LETTER</u> REPORT DRAFT	选择符合您经常需要字体的打印质量。 信函印字质量 高速印字质量 草稿体印字质量
<西文字间距>	## CPI PROP SP	2.5,3,5,6, <u>10</u> ,12,15,17,18 或 20cpi (水平每英寸字符数) 比例间隔 (每一间隔为 1/12 英寸)
<中文字间距>	##CPI	中文字体间距: 5, 6, <u>6.6</u> , 7.5 cpi
<命令处理>	<u>LQ+EML</u> AR3240 DPK3600	选择部分在 LQ1600K,AR3240,DPK3600 同时存在的命令之兼容性。 命令兼容 Epson 仿真。 命令兼容 STAR AR3240 仿真。 命令兼容富士通 DPK3600 仿真。
<ASCII 选择>	ANK <u>国标CODE</u>	选择以中文半角字体或英数字体形式打印的英数文字。
<行间距>	##LPI	1, 2, 3, 4, 5, <u>6</u> , 7 或 8 lpi (垂直每英寸字符数)
<自动压缩>	<u>禁止</u> 向下最小 逐行计算 1/2 2/3 3/4 4/5	中文字符的自动压缩选择 超过行宽不进行压缩打印 向下取最大压缩比 每行计算压缩比 压缩时固定 1/2 压缩比 压缩时固定 2/3 压缩比 压缩时固定 3/4 压缩比 压缩时固定 4/5 压缩比

第五章 打印机的使用方法

[菜单]项目	选项	内容说明
<压缩左界>	<u>0 INCH</u> 0.1 INCH 0.2 INCH 0.3 INCH 0.4 INCH 0.5 INCH	压缩时左界为 0 英寸 压缩时左界为 0.1 英寸 压缩时左界为 0.2 英寸 压缩时左界为 0.3 英寸 压缩时左界为 0.4 英寸 压缩时左界为 0.5 英寸
<字符属性>	<u>标准</u> 斜体 压缩 阴影 粗体	标准字符（没有修饰） 斜体打印 压缩打印 重复打印，但会出现轻微水平偏移 于相同位置重复打印
<页长>	##IN	以英寸指定纸长。 4.0, 4.5, 5.0, ... <u>11.0</u> , 11.5, ...22.0 英寸。
<页首空>	##LINE	指定顶边所留的行数。最终所留的空位会等于 <页首行>的设定减一行。 1, 2, 3, 4, 5, 6, 7, 8, 9 或 10 行。
<左边界>	##CLOM	指定左边界所留的字符数。 1, 2, 3, 4, 5, 6, 7, 8, 9 或 10。
<字符集>	<u>斜体</u> 图形	指定斜体字符集 指定图形字符集（划线）
<货币符号>	<u>¥</u> \$	在中文模式下,0x24 代码将以“¥”符合打印。 在中文模式下,0x24 代码将以“\$”符合打印。
<零字模>	<u>非斜杠零</u> 斜杠零	打印正常零。 打印斜杠零。
<回车方式>	<u>只回车</u> 回车换行	回车时将不会换行。 每次回车都会换行。
<换行方式>	<u>只换行</u> 回车换行	换行时将不会回车。 每次换行都会回车。

[菜单]项目	选项	内容说明
<表格线连接>	<u>禁止</u> 允许	不进行线连接。 进行线连接。(下划线连接着打印)
<线连接方式>	<u>纵横向</u> 横向 纵向	线连接方式的选择。 纵横方向的线连接。 横方向的线连接。 纵方向的线连接。
<越界自动换行>	<u>自动换行</u> 重复打印	行结束自动回车和换行。 字符在行结束的位置重复打印。
<==结束==>		指示菜单项目结束。
		按【切纸】打印<越界自动换行>; 按【换行/换页】打印<仿真>; 按【联机】重新打印打印<<功能>>主菜单。

(2) OKI5320 仿真 (带下划线的选项是出厂初始值)

[菜单]项目	选项	内容说明
<仿真>	LQ1600	选择仿真。它必须与你的软件选取的仿真相同。
	<u>OKI5320</u>	Epson LQ1600K 仿真, LQ1600K 增强。 OKI5320SC 仿真。
	IBM	IBM2390 仿真
<中西文选择>	<u>中文</u>	设置中文模式, 可接受中文代码。
	英文	设置英文模式, 中文代码将被视为英文代码。
<打印质量>	<u>LETTER</u>	选择符合您经常需要字体的打印质量。
	REPORT	信函印字质量
	DRAFT	高速印字质量
		草稿体印字质量
<行间距>	##LPI	1, 2, 3, 4, 5, <u>6</u> , 7 或 8 lpi (垂直每英寸字符数)
<自动压缩>	<u>禁止</u>	中文字符的自动压缩选择
	向下最小	超过行宽不进行压缩打印
	逐行计算	向下取最大压缩比
	1/2	每行计算压缩比
	2/3	压缩时固定 1/2 压缩比
	3/4	压缩时固定 2/3 压缩比
	4/5	压缩时固定 3/4 压缩比
		压缩时固定 4/5 压缩比
<压缩左界>	<u>0 INCH</u>	压缩时左界为 0 英寸
	0.1 INCH	压缩时左界为 0.1 英寸
	0.2 INCH	压缩时左界为 0.2 英寸
	0.3 INCH	压缩时左界为 0.3 英寸
	0.4 INCH	压缩时左界为 0.4 英寸
	0.5 INCH	压缩时左界为 0.5 英寸
<页长>		以英寸指定纸长。
	##IN	4.0, 4.5, 5.0, ... <u>11.0</u> , 11.5, ...22.0 英寸。
<左边界>		指定左边界所留的字符数。
	##CLOM	<u>1</u> , 2, 3, 4, 5, 6, 7, 8, 9 或 10。

[菜单]项目	选项	内容说明
<字符集>	<u>斜体</u> 图形	指定斜体字符集 指定图形字符集（划线）
<零字模>	<u>非斜杠零</u> 斜杠零	打印正常零。 打印斜杠零。
<回车方式>	<u>只回车</u> 回车换行	回车时将不会换行。 每次回车都会换行。
<换行方式>	<u>只换行</u> 回车换行	换行时将不会回车。 每次换行都会回车。
<==结束==>		指示菜单项目结束。
		按【切纸】打印<越界自动换行>; 按【换行/换页】打印<仿真>; 按【联机】重新打印打印<<功能>>主菜单。

(3) IBM 仿真（带下划线的选项是出厂初始值）

[菜单]项目	选项	内容说明
<仿真>	<u>LQ1600</u> OKI5320 <u>IBM</u>	选择仿真。它必须与你的软件选取的仿真相同。 Epson LQ1600K 仿真, LQ1600K 增强。 OKI5320SC 仿真。 IBM2390 仿真
<中西文选择>	<u>中文</u> 英文	设置中文模式, 可接受中文代码。 设置英文模式, 中文代码将被视为英文代码。
<打印质量>	<u>LETTER</u> REPORT DRAFT	选择符合您经常需要字体的打印质量。 信函印字质量 高速印字质量 草稿体印字质量
<行间距>	##LPI	1, 2, 3, 4, 5, <u>6</u> , 7 或 8 lpi (垂直每英寸字符数)
<自动压缩>	<u>禁止</u> 向下最小 逐行计算 1/2 2/3	中文字符的自动压缩选择 超过行宽不进行压缩打印 向下取最大压缩比 每行计算压缩比 压缩时固定 1/2 压缩比 压缩时固定 2/3 压缩比

第五章 打印机的使用方法

[菜单]项目	选项	内容说明
	3/4 4/5	压缩时固定 3/4 压缩比 压缩时固定 4/5 压缩比
<压缩左界>	<u>0 INCH</u> 0.1 INCH 0.2 INCH 0.3 INCH 0.4 INCH 0.5 INCH	压缩时左界为 0 英寸 压缩时左界为 0.1 英寸 压缩时左界为 0.2 英寸 压缩时左界为 0.3 英寸 压缩时左界为 0.4 英寸 压缩时左界为 0.5 英寸
<页长>	##IN	以英寸指定纸长。 4.0, 4.5, 5.0, ... <u>11.0</u> , 11.5, ...22.0 英寸。
<左边界>	##CLOM	指定左边界所留的字符数。 <u>1</u> , 2, 3, 4, 5, 6, 7, 8, 9 或 10。
<字符集>	<u>斜体</u> 图形	指定斜体字符集 指定图形字符集（划线）
<零字模>	<u>非斜杠零</u> 斜杠零	打印正常零。 打印斜杠零。
<回车方式>	<u>只回车</u> 回车换行	回车时将不会换行。 每次回车都会换行。
<换行方式>	<u>只换行</u> 回车换行	换行时将不会回车。 每次换行都会回车。
<AGM 模式>	<u>有效</u> 无效	AGM 模式有效 AGM 模式无效
<IBM 模式>	<u>X24</u> PII	仿真类型为 X24 仿真类型为 PII
<==结束==>		指示菜单项目结束。 按【切纸】打印<越界自动换行>; 按【换行/换页】打印<仿真>; 按【联机】重新打印打印<<功能>>主菜单。

5.7.4.2 硬件项目与选项（带下划线的选项是出厂初始值）

[硬件]项目	选项	内容说明
<缺纸指示>	仅连页纸	规定打印纸用完时打印机如何反映。
	<u>检测</u>	打印机只对连页纸检测是否有纸。无纸时打印停止，缺纸灯点亮发红。
	忽略	打印机对连页纸和单页纸都检测是否有纸。无纸时打印停止，缺纸指示灯点亮发红。 连页纸和单页纸无纸时打印机都忽略。打印继续进行直至打印完全部数据。缺纸灯警告不出现。
<打印方向>	<u>双向</u>	双向打印。打印机一边打印一边搜索打印时间最短的下一打印方向。
	单向	单向打印。单向打印可用于当垂直准直度没有调节好时打印表格的垂直线。
<蜂鸣器指定>	<u>开启</u>	打开或关闭打印机状态蜂鸣器。 打开蜂鸣器（建议）。打印机会发出蜂鸣声以指示无纸或其他情况。
	关闭	在任何情况下，打印机都不会发出蜂鸣声。
<字长>	<u>8 位</u>	决定所需字长，请参考您的计算机使用手册。打印位图时请选择 8 为字长。
	7 位	8 位字长（为大多数计算机采用） 7 位字长（MSB=0）
<缓存容量>		指定输入数据和下载字库数据的缓冲内存。
		打印缓冲区
	NONE	0 字节
	256 字节	256 字节
	2K 字节	2K 字节
	<u>8K 字节</u>	8K 字节
	24K 字节	24K 字节
	32K 字节	32K 字节
	128K 字节	128K 字节

第五章 打印机的使用方法

[硬件]项目	选项	内容说明
<PIN-18>	N/C +5V	不向并行接口电缆的 18 号引线输出+5V 电压。 向并行接口电缆的 18 号引线输出+5V 电压。
<接口类型>	并口 串口 <u>USB</u>	选择计算机的接口类型。 并行接口 RS-232 串口 USB 接口
<p>串口项目。如果您在<接口类型>项目中选择并口选项，下列<数据格式>至<通讯方式>将不打印。请确认在打印机上选择的选项与通过计算机操作系统选定的选项是一致的。</p>		
<数据格式>	<u>8NONE1</u> 8NONE2 8EVEN1 8ODD1 7EVEN1 7ODD1 7MARK1 7SPACE1 7EVEN2 7ODD2	数据位 校验位 停止位 8 无 1 8 无 2 8 偶 1 8 奇 1 7 偶 1 7 奇 1 7 标志 1 7 空 1 7 偶 2 7 奇 2
<波特率>	150 300 600 1200 2400 4800 <u>9600</u> 19200	波特率以 bps（位每秒）为单位。请选择与您的计算机或调制解调器相一致的波特率。
<通讯协议>	<u>XON/XOF</u> DTR REV-CHL	指定数据传送协议。 采用 DC1 和 DC3 码。 采用数据终端准备信号。 采用反向信道信号。

[硬件]项目	选项	内容说明
<DSR>	<u>无效</u> 有效	打印机忽略 DSR。 打印机检测 DSR。
<通讯方式>	<u>全双工</u> 半双工	数据在相对两个方向同时传送。 数据在两个方向同时传送，但不是同时进行。
<==结束==>		指示菜单项目结束。 按【切纸】打印<通讯方式>; 按【换行/换页】打印<缺纸检测>; 按【联机】重新打印打印<<功能>>主菜单。

5.7.4.3 [调整] 项目与选项（带下划线的选项是出厂初始值）

[调整]项目	选项	内容说明
<连页上端余白>	<u>1/6IN</u> 2/6IN <u>3/6IN</u> : 66/6IN	设定连页纸的上边距。 如果上边界不由软件决定，建议使用缺省值。
<连页微调>	<u>0/180</u> : 29/180	微调连页纸的上边距位置 以 0.14mm 的增量增加上边距
<单页上端余白>	<u>1/6IN</u> 2/6IN <u>3/6IN</u> : 66/6IN	设定单页纸的上边距。 如果上边界不由软件决定，建议使用缺省值。 如果上边界由软件决定，建议使用 6.35MM。
<单页微调>		微调单页纸的上边距位置

第五章 打印机的使用方法

[调整]项目	选项	内容说明
	<u>0/180</u> : 29/180	以 0.14mm 的增量增加上边距
<连页左界>	<u>-10/90</u> -9/90 : 10/90	指定单页纸的左界十位。 设定单页纸的左边起始打印位置。
<单页左界>	<u>-10/90</u> -9/90 : 10/90	指定单页纸的左界个位。 设定单页纸的左边起始打印位置。
<单页累积补偿>	-22/360 : <u>-18/360</u> : 22/360	单页纸每进纸 10 英寸后, 进行一次累积误差补偿的补偿量。
<连页累积补偿>	-22/360 -16/360 -8/360 <u>0/360</u> 8/360 16/360 22/360	连页纸每进纸 10 英寸后, 进行一次累积误差补偿的补偿量。
<==结束==>		指示菜单项目结束。 按【切纸】打印<单页累积补偿>; 按【换行/换页】打印<连页上端余白>; 按【联机】重新打印打印<<功能>>主菜单。

5.7.4.4 [配置] 项目与选项（带下划线的选项是出厂初始值）

[配置]项目	选项	内容说明
<自动撕纸>	<u>手动</u>	自动或手动撕纸。
	自动	自动切纸无效，必须按【装纸/卸纸】切纸。 自动切纸有效。
<撕纸位置>	<u>VISIBLE</u>	撕纸位置。 如果软件在数据打印完毕后将打印纸定位到下一个上边距上，请使用本选项。打印机在数据传送结束后不进纸即撕纸。
	ALWAYS	如果软件在数据打印完毕后将打印纸定位到下一个上边距上，请使用本选项。打印机在数据传送结束后先进纸再撕纸。
如果将<自动撕纸>设定为自动撕纸:自动，<撕纸等待时间>项目将被打印。		
<装纸方式>		单页纸自动进纸
	<u>自动</u> 手动	在装单页纸一定时间后自动进纸。 通过按【装纸/卸纸】键进单页纸。
如果将<装纸方式>设定为装纸方式:自动，<装纸等待时间>项目将被打印。		
<装纸等待时间>		自动进纸开始时间。
	<u>0.5</u> , 1.0 1.5, 2.0 2.5, 0 秒	在装好单页纸后再等待这段时间才开始自动进纸。
<命令解码>	<u>DIRECT</u>	打印机接受到数据后立即把部分命令解码。
	QUEUED	打印机把所有数据（包括命令）存进缓冲器后，就把命令解码。由于打印机在接受数据时不需要任何解码时间，所以能增加数据的接受速度。
<界外检测>	<u>DISABLE</u>	不检测边界
	ENABLE	在装纸时检测纸张的左右边界。打印机不会在界外打印数据。
<自动联机>	无效	装入打印纸后保持脱机状态。
	<u>有效</u>	装入打印纸后进入联机状态。

[配置]项目	选项	内容说明
<折页线跳跃>	跳跃	此项目对于连续格式纸而言，用作指明是否在折页区跳过一英寸。如不是使用软件来指定底边，请使用较厚的多份格式纸时选择 SKIP 。
	<u>不跳跃</u>	会在折页区跳过一寸。 折页区不会给跳过。打印机会继续在页底打印。

5.8 恢复缺省值

5.8.1 恢复上电缺省值

上电缺省值是保存在打印机固定存储器中的设定值。您一旦打开打印机电源，它们就起作用。恢复上电缺省值最简单的办法是关闭打印机电源，然后再打开。如果您在设置模式中作了修改又不想保留，这个方法十分有效。

5.8.2 恢复出厂缺省值

出厂缺省值是出厂时预设的设定值。要恢复所有功能的出厂缺省值，请按下列步骤操作。

1. 关闭打印机。
2. 同时按住【换行/换页】、【切纸】、【进纸/退纸】，打开打印机电源。一直按住这3个键，直至打印机发出蜂鸣声。出厂缺省值恢复。

5.8.3 恢复[菜单]中的出厂缺省值

只恢复[菜单]中的出厂缺省值，不恢复打印机硬件打印位置调整和配置选项的缺省值。请如下操作：

1. 进入设置模式。
按住【联机】+【高速】键的同时打开打印机电源，直至打印机发出蜂鸣声。等打印完毕后，检查下述的菜单是否已经打印出来：

保存退出	菜单	硬件	调整	配置	缺省值	清单
自检	十六进制	正逆调整				

2. 选择[缺省值]功能。

反复按【高速】键将导纸板上的红线停在[缺省值]上。再按【换行/换页】键，打印机再此打印<<功能>>，[菜单]中的缺省值恢复。

3. 退出设置模式并保存。

要退出设置模式并保存新的缺省值，请确认导纸板上的红线停在[保存退出]上，按【切纸】键或者【换行/换页】键。

5.9 打印自检

自检打印是针对打印机本身进行检测的软件，在完成打印各项功能测试的同时，还将打印出打印机的软件版本号及常驻仿真模式以及当前选定字符集中的所有字符。

步骤：

1. 根据所选的纸张类型，正确地装上单页或连页打印纸。

2. 打印<<功能>>菜单。

3. 选择[自检]功能。

反复按【高速】键将导纸板上的红线停在[自检]上，再按【切纸】或【换行/换页】键。打印机开始打印。

4. 自检打印过程中，可以按【切纸】键使打印机暂停打印，再按一次继续打印。

5. 退出[自检]功能

要退出[自检]功能但同时保留在设置模式中，请按【联机】键。打印机再次打印<<功能>>菜单。

开始自检的另一种方法是先装上打印纸，关闭打印机，按住【换行/换页】键的同时，再打开打印机电源，直到听到蜂鸣声后松开按键。

5.10 打印十六进制代码

[十六进制]功能以十六进制字符和缩写控制代码打印数据和命令。如果您想检查计算机向打印机发送的命令是否正确，以及打印机是否正确执行命令，[十六进制]功能十分有用。

步骤：

1. 根据所选的纸张类型，正确地装上单页或连页打印纸。

2. 进入设置模式。

关闭打印机，按住【联机】与【高速】键的同时，打开打印机电源，直至发出蜂鸣声。等打印机打印完毕后，检查下述<<功能>>菜单是否已经打印出。

保存退出	菜单	硬件	调整	配置	缺省值	清单
自检	十六进制	正逆调整				

3. 选择[十六进制]功能。
反复按【高速】键将导纸板上的红线停在[十六进制]上，再按【换行/换页】键。打印机开始打印。
4. 打印十六进制代码
向打印机发送文档或程序，打印机进入联机状态并打印十六进制代码。
5. 当接受的数据未满足一行时，按下【联机】键可将剩余的数据打印出来，此时打印机处于脱机状态，再次按下【联机】键，打印机联机，可再次接受数据。
6. 关机结束十六进制打印模式。
开始十六进制代码表的另一种方法是先关闭打印机，按住【换行/换页】和【联机】键的同时，再打开打印机电源，直到听到蜂鸣声后松开按键。

5.11 打印首行的调整

1. 根据所选的纸张类型，正确地装上单页或连页打印纸。打开电源开关，按【联机】键，使打印机为脱机状态。
2. 按【联机】+【换行/换页】键一次，前进一个微步单位，（正向换行）。
3. 按【联机】+【切纸】键一次，后退一个微步单位，（反向换行）。
4. 按【联机】键，结束调整并保存修正后的首行。

5.12 打印竖线正逆调整

1. 根据所选的纸张类型，正确地装上单页或连页打印纸。
2. 进入设置模式。
关闭打印机，按住【联机】+【高速】键的同时，打开打印机电源，直至发出蜂鸣声。等打印机打印完毕后，检查下述<<功能>>菜单是否已经打印出来：

保存退出	菜单	硬件	调整	配置	缺省值	清单
自检	十六进制	正逆调整				

3. 选择[正逆调整]功能。
反复按【高速】键将导纸板上的红线停在[正逆调整]上，再按【切纸】或【换行/换页】键。打印机开始打印。
4. 按一下【换行/换页】键，打印头向左修正 0.03mm。
5. 按一下【切纸】键，打印头向右修正 0.03mm。
6. 在打印过程中，按【高速】键，则进行标准打印、高速打印和超高速打印的循环切换。
7. 按【联机】键，结束调整并保存修正。

开始竖线调整的另一种方法是先关闭打印机，按住【联机】同时，再打开打印机电源，直到听到蜂鸣声后松开按键。

5.13 打印清单

1. 根据所选的纸张类型，正确地装上单页或连页打印纸。
2. 进入设置模式。
关闭打印机，按住【联机】+【高速】键的同时，打开打印机电源，直至发出蜂鸣声。等打印机打印完毕后，检查下述<<功能>>菜单是否已经打印出来：

保存退出	菜单	硬件	调整	配置	缺省值	清单
自检	十六进制	正逆调整				

3. 选择[清单]功能。
反复按【高速】键将导纸板上的红线停在[清单]上，再按【切纸】或【换行/换页】键。打印机开始打印。

第五章 打印机的使用方法

*** Setup Parameters ***

<< LQ1600 settings >>

Func.	Item	Option
菜单	中西文选择	CHINESE
菜单	西文字体	COUR 10
菜单	打印质量	LETTER
菜单	西文字间距	10 CPI
菜单	中文字间距	6.6 CPI
菜单	命令处理	LQ+ EML
菜单	ASCII选择	GB CODE
菜单	行间距	6 LPI
菜单	自动压缩	DISABLE
菜单	压缩左界	0
菜单	行间距	NONE
菜单	页长	11.0 IN
菜单	左边界	1 COLM
菜单	页首空	1 LINE
菜单	字符集	GRAPHIC
* 菜单	货币符号	YEN
菜单	页宽	13.6 IN
菜单	零字模	NO-SLSH
菜单	回车方式	CR ONLY
菜单	换行方式	LF \$ CR
菜单	表格线连接	DISABLE
菜单	线连接方式	HOR+VER
菜单	越界处理	WRAP
菜单	==结束==	

<< IBM settings >>

Func.	Item	Option
菜单	中西文选择	CHINESE
菜单	打印质量	LETTER
菜单	中文字间距	6.6 CPI
菜单	行间距	6 LPI
菜单	自动压缩	DISABLE
菜单	压缩左界	0
菜单	页长	11.0 IN
菜单	左边界	1 COLM
* 菜单	页宽	13.6 IN
菜单	零字模	NO-SLSH
菜单	回车方式	CR ONLY
菜单	换行方式	LF ONLY
菜单	AGM模式	DISABLE
菜单	IBM模式	PII
菜单	==结束==	

<< Hardware settings >>

Func.	Item	Option
硬件	缺纸指示	DETECT
硬件	打印方向	BI-DIR
硬件	蜂鸣器指定	ON
硬件	字长	8 BIT
硬件	缓存容量	8KBYTE
硬件	接口类型	PARALEL
硬件	数据格式	8NONE 1
硬件	波特率	9600
硬件	通讯协议	XON/XOF
硬件	DSR	IGNORE
硬件	通讯方式	FULL
硬件	==结束==	

<< OKI settings >>

Func.	Item	Option
菜单	中西文选择	CHINESE
菜单	打印质量	LETTER
菜单	中文字间距	6.6 CPI
菜单	行间距	6 LPI
菜单	自动压缩	DISABLE
菜单	压缩左界	0
菜单	页长	11.0 IN
菜单	左边界	1 COLM
* 菜单	页宽	13.6 IN
菜单	零字模	NO-SLSH
菜单	回车方式	CR ONLY
菜单	换行方式	LF ONLY
菜单	==结束==	

<< Adjust settings >>

Func.	Item	Option
调整	连页上余白	1/6 IN
调整	连页微调	15/180
调整	单页上余白	1/6 IN
调整	单页微调	15/180
调整	连页左界	0 /90
调整	单页左界	0 /90
调整	单页补偿	-8/360
调整	连页补偿	0 /360
调整	==结束==	

<< Config settings >>

Func.	Item	Option
配置	自动撕纸	MANUAL
配置	撕纸位置	VISIBLE
配置	装纸方式	AUTO
配置	装纸等待	1.0 SEC
配置	解码时间	DIRECT
配置	界外检测	DISABLE
配置	自动联机	ENABLE
配置	拷贝能力	5P
配置	折页线跳跃	DISABLE
配置	==结束==	

注：标“*”为DPK510的项目，
DPK310没有此项目。

第六章 打印机联机设置

《DPK 打印机联机设置》软件适用于南京富士通计算机设备有限公司生产的 DPK 系列打印机，使用户能在打印机联机的状态下设置打印机的参数。

6.1 软件的安装和卸载

运行随机光盘中安装目录下的 Setup.exe，按照提示一步步完成安装。安装中您可以按提示设定自定义选项，也可以点击“Cancel”按钮来取消安装。

安装完成后，WINDOWS“桌面”和“开始”菜单的“程序”栏中会出现《DPK 打印机联机设置》的程序图标。

如果要卸载《打印机联机设置》，请使用“控制面板”的“添加或删除程序”，选择“DPK 打印机联机设置”删除。

6.2 使用说明

6.2.1 程序启动

- 1、确认您的打印机已通过并口线缆与计算机正确连接。
- 2、打开打印机电源，装好打印纸，确认打印机为联机状态。
- 3、双击桌面的程序图标启动程序（或在开始菜单中单击程序图标）。
- 4、启动程序后首先显示初始化界面，等待几秒钟后可进入设置窗口。

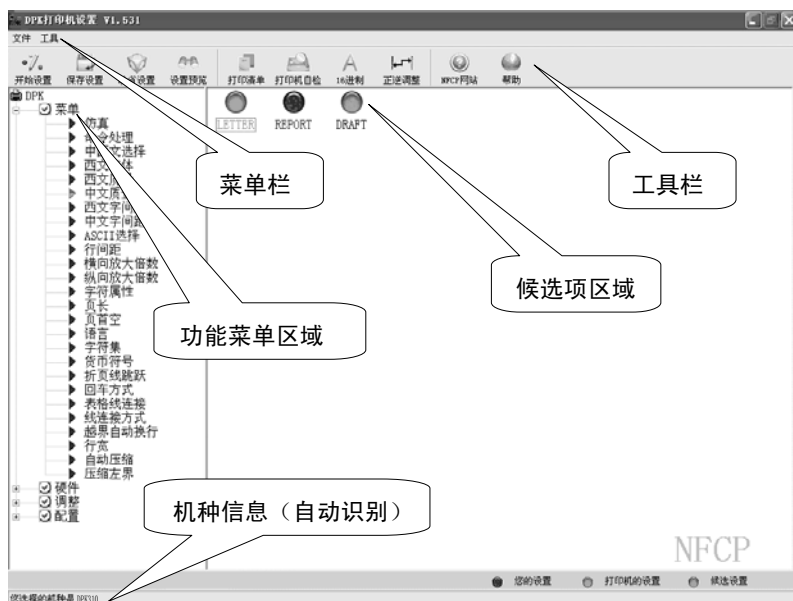

6.2.2 设置打印机

6.2.2.1 联机设置

1、机种选择：点击“菜单栏”里的<文件>→<新建机种>，选择当前要设置的打印机型号。等待打印机准备好并弹出“功能菜单区域”和“候选项区域”。

2、开始设置：点击左侧功能菜单，在右侧候选项区域选择您的设置。

3、保存设置：完成更改后，点击“保存设置”按钮或“保存到打印机”菜单项来保存更改。保存中状态栏会显示程序正在准备，这时不要做任何操作，直到提示消除、打印机准备好。

4、设置中及保存前请使用<设置预览>按钮帮助您确定所做的设置更改。

6.2.2.2 设置的导出、导入

导出、导入功能可以将您的一次设置更改保存到您的计算机中。当以后要做同样的设置更改时，可将保存的更改直接导入打印机而不必再重复设置。请使用“菜单栏”里的<文件>的相应选项。

导出举例

1) 例如您要修改中文质量为 REPORT，首先按照 6.2.2.1 的步骤 1-2 设置中文质量为 REPORT（注意不要保存）

2) 点击“菜单栏”里的<文件>→<导出到文件>或按“F4”键开始导出，等待提示，再输入一个名字（如“abc”），并点击“确定”。如果导出成功将提示，出现错误提示时导出无效。

导入举例

1) 例如您要已将已导出的更改“abc”直接保存到打印机，请点击“菜单栏”里的<文件>→<导入到打印机>或按“F5”键开始导入，等待提示，输入“abc”，再点击“确定”。如果导入的名字无效，将提示错误，打印机参数不变。

2) 当打印机及程序准备好后会提示是否打印当前设置清单。您可以选择“是”来打印清单，以验证导入的更改。打印完清单后，要等待打印机恢复联机及程序准备好，以继续其它操作。



• 导入结束时打印机将自动保存所有接收的更改，因此您在开始导入前所做的设置更改也会保存到打印机中。

• 当导入的项目和导入前的已设项目重复时，导入的设置有效。

6.2.3 打印机的特殊模式

使用“工具栏”按钮可以将打印机切换到特殊模式操作，特殊模式包括：

- 1、打印自检（自检打印）
- 2、打印清单（打印打印机内部的设置信息）
- 3、16 进制（打印十六进制控制代码）
- 4、正逆调整（正逆调整打印）
- 5、缺省设置（恢复初始值）

在切换特殊模式前，您可以按提示选择是否保存已作的设置更改。之后程序会显示关于恢复正常模式的提示，并进入等待状态。这时您可以用打印机完成特殊模式操作。完成后，请先确定打印机符合提示状态，再点击“确定”，等打印机恢复到“开始设置”的状态。

6.2.4 程序配置

点击“菜单栏”的“系统选项”可以配置本程序，配置项目如下：

- 1、应用设置：决定每次“开始设置”前是否重读一次打印机设置、是否保留上次的用户设置更改内容。
- 2、默认机种：决定“开始设置”后显示的与机种对应的功能菜单内容。
- 3、功能菜单：决定是否使用“简洁型菜单”。

6.2.5 其它

- 1、导出导入管理器：帮助您管理已导出到计算机的设置。
- 2、打印机信息：可查询支持联机设置的 DPK 打印机的软硬件信息。
- 3、帮助：本程序的详细帮助说明，您需要 Acrobat Reader 支持。
- 4、NFCP 网站：访问南京富士通计算机设备有限公司的网站。

注意事项

- 使用设置程序时，应确保打印机处于联机状态并已装好打印纸。
- 设置完一项后，应等待打印机确认后方可设置下一个项目。建议不要将打印机蜂鸣器设为“关闭”，以便您在设置时能听到打印机的提示声音。
- 选择保存设置后，设置程序将锁定大约 5 秒以等待打印机重新初始化，之后方可继续使用。在锁定期间，设置程序无法使用，属正常情况。
- 使用设置程序时，如果出现程序长时间的不响应（大于 10 秒），请关闭设置程序和打印机电源，并按照操作流程重新开始设置。
- 使用设置程序不会中断打印任务。由于设置程序可实时改变打印机参数，这可能影响当前打印任务的效果，建议您在确认设置效果后再启动打印任务。

简洁型菜单

简洁型功能菜单是对标准功能菜单的简化，略去了以下项目：

菜单： 仿 真 中西文选择 ASCII 字符选择 页长

硬件： 缓存容量 打印方向 字长

调整： 上端余白检测模式 单/连页上余白微调 单/连页累积换行补正

配置： DECODE 左右端检测

关于设置复用

本软件提供 2 种设置复用的方式：

1、配置“应用设置”实现设置视图的复用

“每次开始设置时保留上次的设置”指保留上一次的设置。选择该项后，上一次的“保存设置”步骤就不会清除用户设置，这些设置将在本次设置的界面中显示出来，帮助用户完成重复的设置工作。

“每次开始设置时保留上次读取的打印机设置信息”指保留上一次已读取的打印机原有的设置。选择该项后，上一次的“保存设置”步骤就不会清除已读取的打印机原设置，这些设置将在本次设置的界面中显示出来。



• 这种复用的作用仅仅是为您提供视图上的帮助，您仍需先通过点击选项的操作让打印机接收您见到的设置，而不能直接点击“保存设置”。

2、导出导入实现设置的复用

对已导出的设置的导入操作，可将一次设置保存到多台次的打印机中。

快捷设置

点击“菜单栏”里的“工具”下的“常用设置”按钮，可以直接设置打印机并立即生效，之前的更改也将同时生效。快捷设置及快捷键如下表：

项目	设定	快捷键
打印速度	中文高速	Ctrl+G
	中文超高速	Ctrl+C
	中文标准速度	Ctrl+P
仿真	仿真-OKI	Ctrl+O
	仿真-LQ	Ctrl+Q

第七章 简单故障的排除

打印机发生异常时，可按下列顺序进行诊断并消除产生异常的原因。

现象	可能原因	结果	对策
【电源】灯不亮，打印机不工作	电源线缆连接是否正常	否	正确连接电源线缆
		是	与销售商或当地技术服务中心联系
【电源】灯点亮，但不打印	接口线缆连接是否正常	否	正确连接接口线缆，紧固接口固定环（参考3.5）
		是	检查下一项
	纸张是否载入	否	载入纸张并定位好（参考4.1、4.2）
		是	检查下一项
	色带是否正常安装	否	把色带正确安装好（参考3.3）
		是	检查下一项
	是否在联机状态	否	按【联机】键进入联机状态
		是	检查下一项
	色带寿命是否到期	是	更换新色带（参考3.3、3.4）
		否	检查下一项
	拷贝手柄位置是否适当	否	调整拷贝手柄到正确的位置上（参考4.3）
		是	与销售商或当地技术服务中心联系

第八章 技术服务支持

18家服务中心，300多家特约维修站，随时为您提供技术、服务支持。

当您想了解有关富士通产品的详细情况、想得到相关产品的驱动程序、想查看最常见的维修故障、解答或查找富士通打印机的维修网点，请浏览富士通公司网站或拨打免费服务热线。

富士通公司网站：<http://www.fujitsu-nfcp.com>

全国统一免费服务电话：800—828—9488

中心名称	联系电话
南京技服	(025) 84709457 84723708
西安技服	(029) 84086099 84086098
成都技服	(028) 85222810 85212339
上海技服	(021) 32111205 32110360
北京技服	(010) 82684908 82685041
广州技服	(020) 85517824 87519097
沈阳技服	(024) 23920053 23920060
武汉技服	(027) 87642580 87642592
郑州技服	(0371) 3964545 3964245
兰州技服	(0931) 8277113 8278508
济南技服	(0531) 8192081 8192891
昆明技服	(0871) 5125567 5125571
重庆技服	(023) 68690111
福州技服	(0591) 3327986 3327976
太原技服	(0351) 7237200 7230467
长沙技服	(0731) 4744581 4716732
哈尔滨技服	(0451) 53671664 53672064
乌鲁木齐技服	(0991) 8566694 8569354

特别声明：维修机构如有调整，恕不另行通知。



FUJITSU