

RICOH

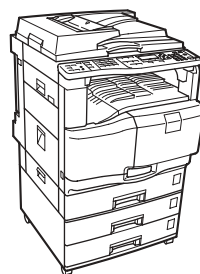

Aficio MP C1500

操作说明书 复印参考



-
- 1 放置原稿
 - 2 复印
 - 3 附录

使用本机器之前请仔细阅读本手册并妥善保存，以备今后参考。为了安全和正确使用，在使用机器之前必须阅读“关于本机”中的安全信息。

本机手册

请参阅与本机操作相关的手册。

❖ 关于本机

使用本机之前，必须阅读本手册中的安全信息。

本手册提供了有关本机功能的说明。本手册同时也介绍了控制面板、使用本机的准备过程、如何输入文字，以及如何安装所提供的 CD-ROM。

❖ 系统设置手册。

介绍了用户工具设定和通讯簿的操作步骤，注册传真号码、电子邮件地址和用户代码等。有关如何连接本机，也请参阅本手册。

❖ 故障排除

提供解决一般问题的指导，并讲解如何更换纸张、打印墨盒和其他耗材。

❖ 安全参考

本手册专为机器管理员提供。本手册介绍机器的安全功能，管理员使用这些功能可以防止数据损坏，以及防止机器未经授权使用。管理员注册操作步骤，以及设定用户和管理员验证也请参阅该手册。

❖ 复印参考

介绍复印机功能和操作。有关如何放置原稿，也请参阅本手册。

❖ 传真参考

介绍传真功能和操作。

❖ 打印机参考

介绍打印机功能和操作。

❖ 扫描仪参考

介绍扫描仪功能和操作。

❖ 网络指南

介绍在网络环境中如何配置和操作机器，以及使用提供的软件。

本手册涵盖了所有机型，同时也包含了本机上可能没有的功能和设定的说明。关于所支持的操作系统的图像、插图和信息也可能与本机上的稍有差异。

❖ 其它手册

- PostScript3 附录
- UNIX 附录
- DeskTopBinder Lite 手册
- DeskTopBinder Lite 设定指南
- DeskTopBinder 介绍手册
- Auto Document Link 指南

注

- 提供的手册因机型而异。
- 为了能观看 PDF 文件形式的手册，必须安装 Adobe Acrobat Reader/Adobe Reader。

本机的功能 < 彩色功能 / 色彩调节 >

彩色复印

您可以根据所使用的原稿类型和想要的结果切换彩色复印模式。
请参见第 36 页“选择颜色模式”。

❖ 全彩色复印

使用四种颜色复印：黄色，品红色，青色和黑色。



AMF033S

❖ 黑白复印

即使是彩色原稿，也使用黑白复印。

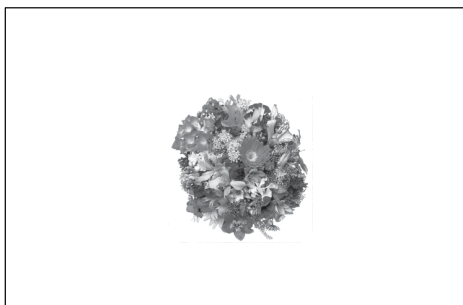

AMF034S

调节色彩

请参见第 41 页“颜色调节”。

❖ 主要颜色

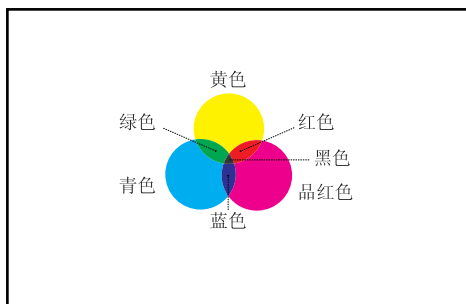

ZHAMA013S

可以通过将三种基色：黄色，品红色和青色组合来创建颜色。黄色、品红色和青色组合可以产生黑色，但可能有一些差异，“黑色”是指使用黑色墨水。

❖ 调节色彩

混合色环中邻近的颜色，调节特定颜色（黄色，红色，品红色，蓝色，青色和绿色）。

请参见第 41 页“颜色调节”。

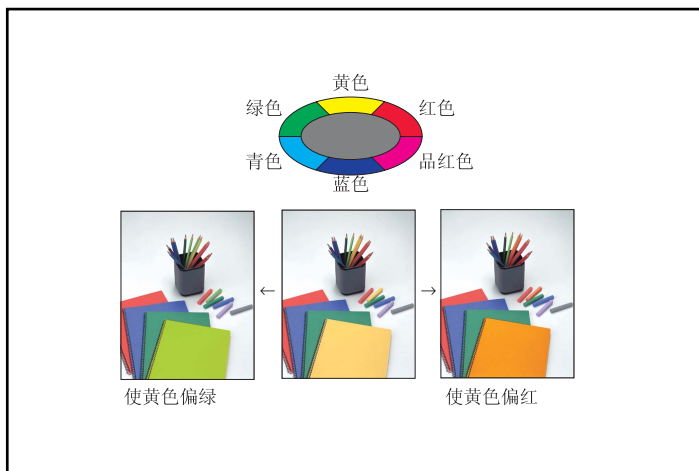

ZHAMA014S

❖ 颜色平衡

当复印件整体偏红或偏蓝，请调节整体色调。
请参见第 37 页“颜色平衡”。

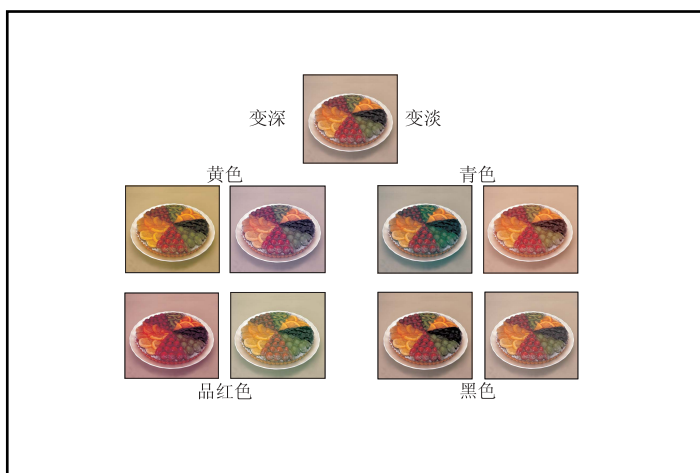

ZH AMA015S

调节图像

请参见第 42 页“图像调节”。

❖ 清晰 / 柔和

调节图像轮廓。
请参见第 43 页“调节清晰 / 柔和”。

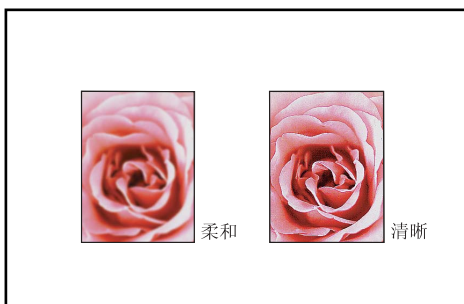

ZH AMA016S

❖ 对比度

调节图像的颜色深浅。
请参见第 43 页“调节对比度”。

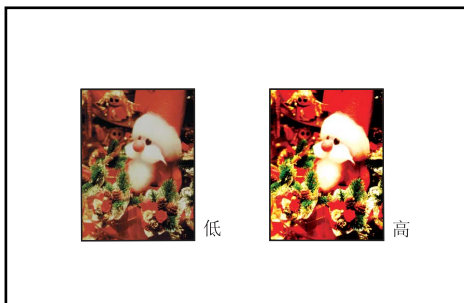

ZH AMA017S

❖ 背景浓度

调节图像的背景浓度。

请参见第 43 页“调节背景浓度”。

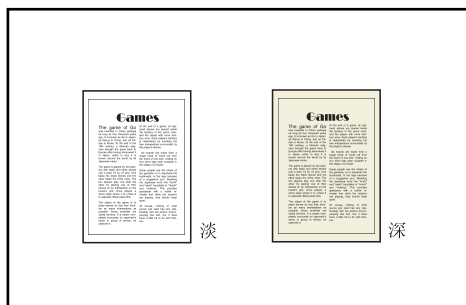

ZHAMA018S

❖ 调整 U.C.R.

调节黑墨水的用量来表现图像中生动的黑色区域。

请参见第 44 页“调节 U.C.R.”。

本机的功能

有效的功能视机型和选购件而异。

🔍 参考

请参见第 3 页 “需要选购配置的功能”。

双面复印类型

❖ 单面双页 → 双面单页

请参见第 55 页 “双面”。

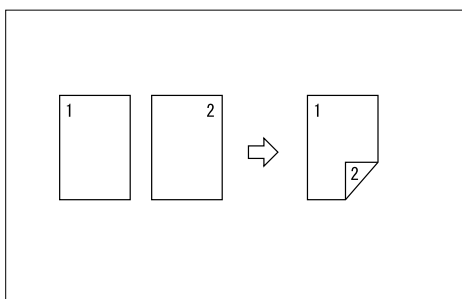

❖ 双面单页 → 双面单页

请参见第 55 页 “双面”。

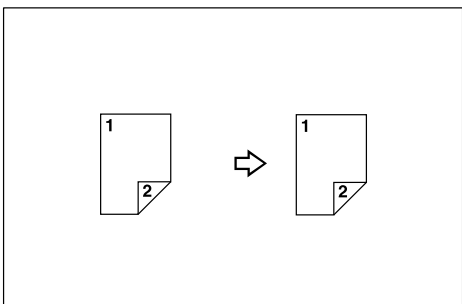

❖ 单面 4 页 → 合并双面单页

请参见第 62 页 “双面合并”。

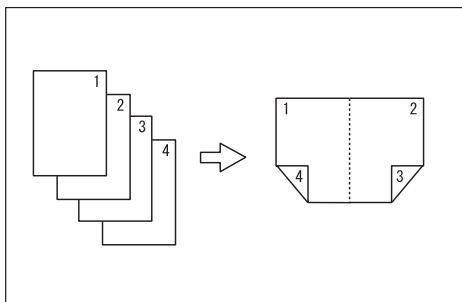

GCSHVY9J

- ❖ **单面 8 页 → 合并双面单页**
请参见第 62 页“双面合并”。

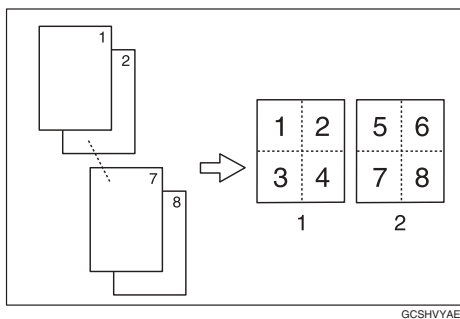

1 正面
2 反面

- ❖ **双面双页 → 合并双面单页**
请参见第 62 页“双面合并”。

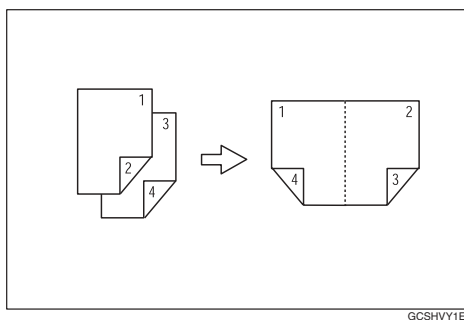

- ❖ **双面 4 页 → 合并双面单页**
请参见第 62 页“双面合并”。

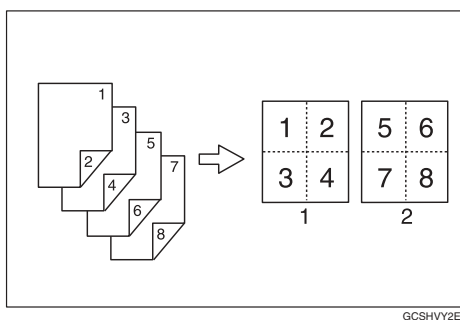

1 正面
2 反面

多页合并成单页

请参见第 58 页“单面合并”。

❖ 单面双页 → 合并单面单页

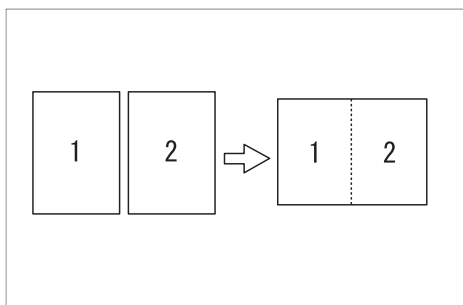

GCSHVY7J

❖ 单面四页 → 合并单面单页

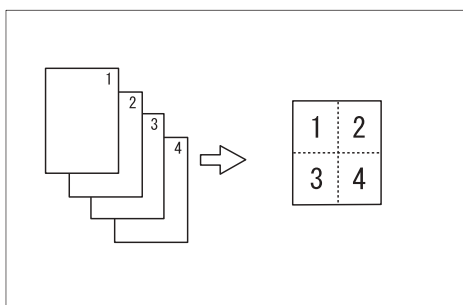

GCSHVY8J

❖ 双面单页 → 合并单面单页

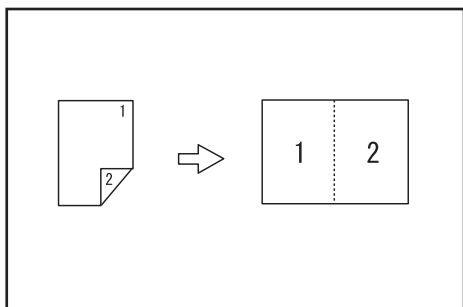

GCSHVYQJ

❖ 双面双页 → 合并单面单页

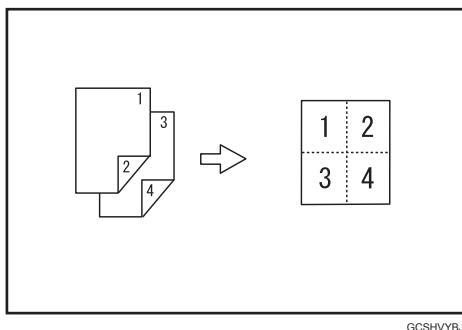

复印书本类原稿

请参见第 64 页“序列复印”。

❖ 装订原稿 → 单面双页

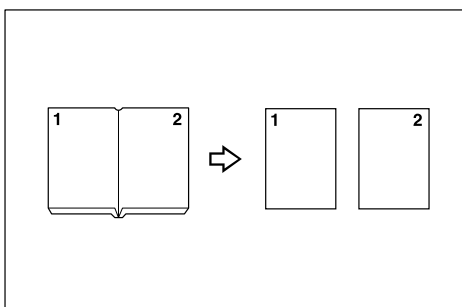

❖ 双面单页 → 单面双页

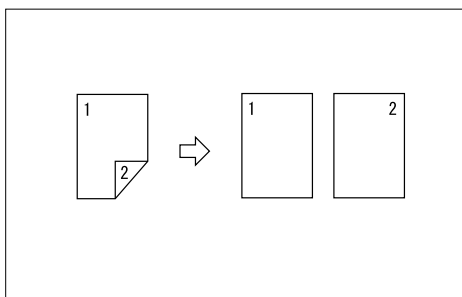

信封上复印

❖ 信封

请参见第 31 页“复印在信封上时”。

目录

本机手册	i
本机的功能 < 彩色功能 / 色彩调节 >	iii
彩色复印	iii
调节色彩	iv
调节图像	v
本机的功能	vii
双面复印类型	vii
注意	1
如何阅读本手册	2
符号	2
主要选购件名称	2
需要选购配置的功能	3
显示屏幕	4
阅读显示屏幕和使用按键	4
用户工具菜单（复印机功能）	5

1. 放置原稿

原稿	7
建议原稿的尺寸和重量	7
自动选择纸张功能能够检测的尺寸	9
图像缺失区域	11
放置原稿	12
原稿方向	12
在曝光玻璃上放置原稿	12
将原稿放入 ADF 或 ARDF	13
选择纸盘时	15
选择手送台或单页手送台时	17

2. 复印

基本步骤	21
从手送台复印	23
使用手送台	23
使用单页手送台	25
复印在常规尺寸纸张上	27
复印在自定义尺寸纸张上	28
复印在 OHP 投影片上时	29
复印在厚纸上时	30
复印在信封上时	31
彩色功能	36
选择颜色模式	36
颜色平衡	37
颜色平衡设定	38
颜色调节	41
图像调节	42
复印功能	45
调节图像浓度	45
选择原稿类型设定	45
选择复印纸	46
预设缩小 / 放大	48
微调	50
自动缩小 / 放大	52
分页	53
双面	55
单面合并	58
双面合并	62
序列复印	64

3. 附录

组合表	67
补充信息	68
索引	71

注意

切勿复印或打印法律禁止复制的任何项目。

地方法律通常禁止复印或打印以下项目：

纸币、印花税票、债券、股票、银行汇票、支票、护照、驾驶执照。

以上所列仅作为举例说明，并不包括全部。我们对于其完整性或准确性不承担责任。如果您有关于复印或打印某些项目的法律方面问题，请与您的法律顾问联系。

本手册中的样色可能与实际复印件的颜色稍有差异。

彩色键或色环上的颜色可能与实际复印件的颜色稍有差异。

本机具有防止制作假冒银行票据的功能。由于有此功能，所以与银行票据类似的原稿图像可能无法正常复印。

如何阅读本手册



- 为了正确使用本机，必须首先阅读关于本机章节。
- 关于复印机模式的补充信息在“补充信息”中有说明。



请参见第 68 页“补充信息”。

符号

本手册使用以下符号：



此符号表示重要安全注意事项。

忽视这些注意事项会导致重伤或死亡。请务必阅读这些注意事项。在关于本机的“安全信息”章节中可以找到这些注意事项。

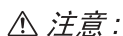

此符号表示重要安全注意事项。

忽视这些注意事项会导致轻微或中等程度的身体损伤，或对机器或财产造成损坏。请务必阅读这些注意事项。在关于本机的“安全信息”章节中可以找到这些注意事项。



此符号表示在使用机器时要注意的要点，并对卡纸、原稿损坏或数据丢失的可能原因进行说明。请务必阅读这些说明。



此符号表示机器功能的补充说明，以及解决用户错误应采取的措施。



此符号在各章节结束处出现。此符号表示您在何处可以找到更多的相关信息。



此符号表示出现在机器显示面板上按键的名称。



此符号表示机器控制面板上的按键名称。

主要选购件名称

本手册中提到的本机主要选购件如下：

- 自动送稿器 →ADF
- 能够扫描一页双面的自动送稿器 →ARDF

需要选购配置的功能

某些功能需要特殊的机器配置和额外的选购件。参见下表。

功能	选购件	双面复印单元	功能升级选购件	下纸盘	ARDF
双面（黑白）		需要	-	-	-
双面（彩色）		需要	需要	-	-
双面 → 双面		需要	-	-	需要
单面 → 双面合并 / 序列 （黑白）		需要	-	-	-
单面 → 双面合并 / 序列 （彩色）		需要	需要	-	-
双面 → 单面合并 / 序列 （黑白）		-	-	-	需要
双面 → 单面合并 / 序列 （彩色）		-	需要	-	需要
双面 → 双面合并 / 序列 （黑白）		需要	-	-	需要
双面 → 双面合并 / 序列 （彩色）		需要	需要	-	需要
分页（黑白）		-	-	-	-
分页（彩色）		-	需要	-	-
旋转分页		-	-	需要	-

显示屏幕

❖ 初始复印屏幕

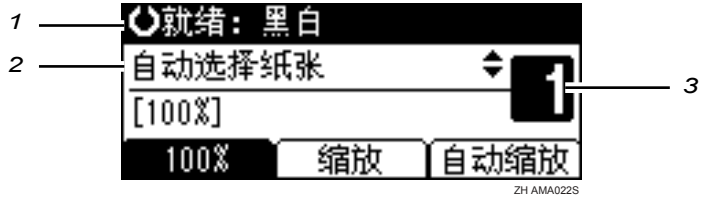

1. 操作状态或信息。

3. 设置份数。

2. 信息和所选纸盘在此处出现。当前选择的项目出现在括号中。

阅读显示屏幕和使用按键

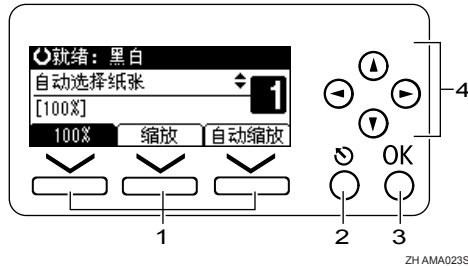

1. 选择键

对应显示屏幕末行上的项目。

示例：初始复印显示屏幕

- 本手册中出现“按下【100%】”指示时，请按下左侧选择键。
- 本手册中出现“按下【缩放】”指示时，请按下中间选择键。
- 本手册中出现“按下【自动缩放】”指示时，请按下右侧选择键。

2. 【退出】键

按此键可取消操作或返回上一屏幕。

3. 【OK】键

按此键可设置所选的项目或输入的数值。

4. 滚动键

按此键可以逐个将光标移向各个方向。

本手册中出现【▲】【▼】【▶】或【◀】键时，请按下同一方向的滚动键。

用户工具菜单（复印机功能）

本章节介绍在复印机功能中可以设定的项目。按【用户工具 / 计数器】键即可显示复印机功能画面。关于如何设定这些项目的详细说明，请参阅系统设置指南。

❖ 复印机功能 1

项目	说明
自动选纸 / 自动缩放优先	可以选择 [自动选择纸张优先]（APS 优先）或 [自动缩放优先]（自动缩小 / 放大优先）。
自动纸盘切换	如果在两个或多个纸盘中装入相同尺寸的纸张，第一个纸盘的纸张用完时，本机将自动使用图像旋转切换到另一个纸盘（在选择 [开] 时）。此功能称为“自动纸盘切换”。此设置指定是否使用自动纸盘切换。
原稿类型设置	可根据原稿类型调整最终复印质量等级。您可以在选择原稿类型（文字 / 照片）和颜色模式（全彩色 / 黑白）后选用这些功能。

❖ 复印机功能 2

项目	说明
双面优先模式	可以选择当本机通电、重置或清除模式时有效的双面复印功能类型。
方向	进行双面复印、合并和序列复印时，您可以选择原稿方向。
最多份数	最大复印数量可以用数字键设定在 1 到 99 之间。

❖ 复印机功能 3

项目	说明
原稿计数显示	选择 [开] 后，可以进行设置，在显示屏幕上显示原稿和复印纸计数。
颜色模式优先级	您可以选择此项目，在开机、重置或清除模式时优先使用“全彩色”或“黑白”。
复印比例	指定 9 个“缩小或放大”比例，按 [缩放] 显示比例。

❖ 复印机功能 4

项目	说明
预设缩放优先	选择 [缩放] 后，可以设置具有优先顺序的比例。
双面页边距	可以指定复印件背面的左页边距和背面的顶端页边距。
旋转分页	指定在按【分页】键时是否选择旋转分页。

❖ 复印机功能 5

项目	说明
旋转分页：自动继续	在旋转分页时，如果所需要方向的纸张用完您可以继续复印。
信头设置	如果此功能选择 [开]，本机将正确旋转图像。
ADS 的背景	您可以调节自动图像浓度的浓度。如此设定后，便可以跳过背景复印。在 [原稿类型设置] 上选择 [全彩色 1(文字)][黑白 1 (文字)]，启用自动图像浓度。

❖ 复印机功能 6

项目	说明
菜单保护	您可以防止未经授权的用户更改用户工具设定。

1. 放置原稿

本章将介绍您可以放置的原稿类型以及放置原稿的方法。

原稿

本章节将介绍您可以放置的原稿类型、自动检测的纸张尺寸和缺少的图像区域。







注

- ❑ 彩色标记或突出显示标记很难复制，这些标记可能会因不同颜色而在复印件上消失或复印出不同的颜色。







建议原稿的尺寸和重量

以下说明在 ADF 或 ARDF 上建议使用的纸张尺寸和不建议使用的原稿。

❖ 公制

原稿放置位置	原稿尺寸	原稿重量
曝光玻璃	最大 A3	--
ADF 或 ARDF	单面原稿： A3  - A5  	ADF: 52-105g/m ² ARDF: 40-128g/m ²
	双面原稿: *1 A3  - A5  	64-105 g/m ² *1

❖ 英制

原稿放置位置	原稿尺寸	原稿重量
曝光玻璃	最大 11" × 17"	--
ADF 或 ARDF	单面原稿： 11" × 17"  - 5½" × 8½"  	ADF: 14-28 lb. ARDF: 10-34 lb.
	双面原稿 *1： 11" × 17"  - 5½" × 8½"  	17-28 lb. *1

*1 需要选购件 ARDF。

注

- ❑ ADF 中可以放置大约 30 张原稿。
- ❑ ARDF 中可以放置大约 50 张原稿。

ADF 或 ARDF 不兼容原稿

在 ADF 或 ARDF 中放入以下类型的原稿会引起卡纸或浅黑色线条，或损坏原稿。应将这些原稿放在曝光玻璃上。

1

- 除“建议原稿的尺寸和重量”中指定的原稿以外。
- 已装订或带回形针的原稿
- 有孔的或破损的原稿
- 卷曲、折叠或褶皱的原稿
- 粘贴在一起的原稿
- 带有任何涂层的原稿，如热敏传真纸、美术纸、铝箔纸、复写纸或导电纸
- 有打孔线的原稿
- 带有索引、标记或其它突起部分的原稿
- 粘性原稿，如半透明的纸张
- 薄的、极易变形的原稿
- 厚原稿，如明信片
- 装订的原稿，如书本
- 透明的原稿，如 OHP 投影片或半透明的纸张
- 墨水或涂改液未干的原稿。

注

- 如果原稿是用铅笔或类似工具书写的，则可能会变脏。

自动选择纸张功能能够检测的尺寸

曝光玻璃、ADF 和 ARDF 能够检测的尺寸：

❖ 公制

尺寸	A3	B4 JIS *1	A4	B5 JIS *1	B5 JIS *1	A5	8 1/2" × 13"
原稿位置							
曝光玻璃	○	○	○	×	○	× *2	○
ADF 或 ARDF	○	○	○	○	○	○	○

*1 JIS: 日本工业标准

*2 如果想要使 A5 纸张能够被检测, 请与您的服务代表联系。

❖ 英制

尺寸	11" × 17"	11" × 15"	10" × 14"	10" × 8"	8 1/2" × 14"	8" × 13"	8 1/2" × 11"	5 1/2" × 8 1/2"
原稿位置								
曝光玻璃	○	×	○	○	○	×	○	×
ADF 或 ARDF	○	○	○	○	○	○	○	○

❖ 曝光玻璃

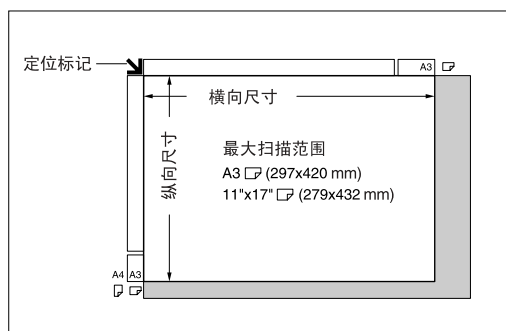

ZH GCSIZE1E

❖ ADF 或 ARDF

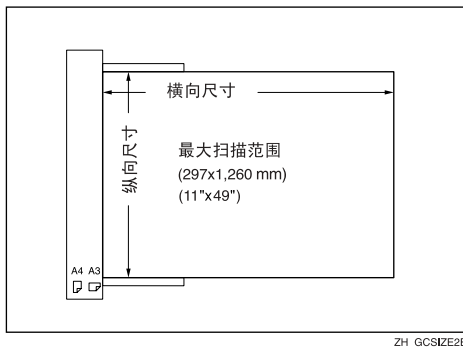

注

复印自定义尺寸原稿时，请确认您指定的原稿尺寸。否则，可能无法正确复印图像。

参考

请参见第 17 页“选择手送台或单页手送台时”。

难以检测的尺寸

机器难以检测以下原稿尺寸。即使设定了自动选择纸张，也可能无法选择正确的纸张尺寸，因此请手动选择纸张尺寸。

- 带有索引、标记或其它突起部分的原稿
- 透明的原稿，如 OHP 投影片或半透明的纸张
- 带有许多文字和图画的深色原稿
- 部分包含了实心图像的原稿
- 边缘处带有实心图像的原稿

图像缺失区域

即使将原稿正确放到 ADF 或 ARDF 中，或放在曝光玻璃上，仍有可能复印不到原稿四条边上几毫米的页边。

❖ 原稿缺失区域

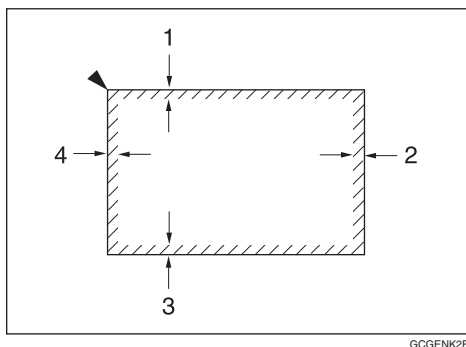

① 0.5 至 4 mm (0.1 至 0.2 inch) *¹

② 0.5 至 6 mm (0.1 至 0.3 inch)

③ 0.5 至 4 mm (0.1 至 0.2 inch) *¹

④ 1.5 至 5 mm (0.1 至 0.2 inch)

*¹ 使用单页手送台时，页边应为 3 至 7mm (0.2 至 0.3 inch)。

放置原稿

本章节将介绍在曝光玻璃上和 ADF 或 ARDF 中放置原稿的操作步骤。

请注意，等修正液和墨水完全干燥后再放置原稿。否则，会在曝光玻璃上留下污迹，并且复印到复印件上。

注

□ 可以设置的原稿尺寸，请参见“原稿”。

参考

请参见第 7 页“原稿”。

原稿方向

可以按以下方式设置原稿方向。在曝光玻璃上放置原稿时，请将原稿面朝下放置。

在曝光玻璃上放置原稿

将原稿放在曝光玻璃上。

重要信息

□ 切勿强行提起曝光玻璃盖、ADF 或 ARDF。如果强行提起，可能会打开（或损坏）ADF 或 ARDF 盖。

1 提起曝光玻璃盖、ADF 或 ARDF

务必将曝光玻璃盖、ADF 或 ARDF 提起 30 度角以上。否则，可能无法正确检测原稿尺寸。

- 2** 将原稿正面朝下放在曝光玻璃上。原稿应靠左后角对齐。
从要复印的第一页开始。

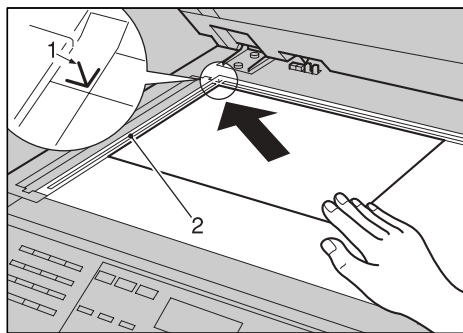

- ① 位置标记
- ② 左标尺

- 3** 放下曝光玻璃盖、ADF 或 ARDF

将原稿放入 ADF 或 ARDF

将原稿放入 ADF 或 ARDF。
放置自定义尺寸原稿时应进行设定。

- ❖ 当放置自定义尺寸原稿：
请参见第 16 页“自定义尺寸”。
- ❖ ARDF

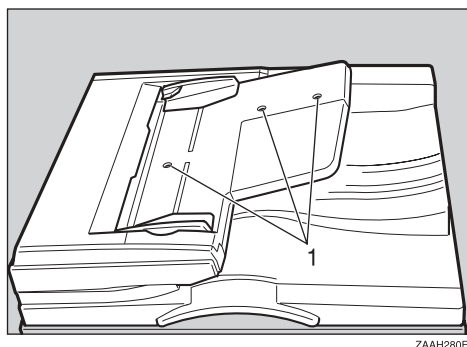

❖ ADF

1

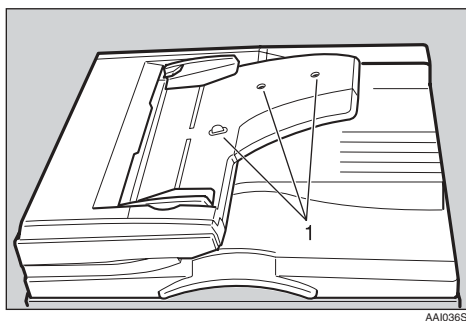

① 传感器

1 将导板调节到原稿尺寸。

2 将整理整齐的原稿面朝上放入 ADF 或 ARDF 中。

叠放原稿切勿超过限制标志。

最后一页应位于底部。

切勿挡住传感器或杂乱装入原稿。否则可能造成机器无法正确检测扫描图像的尺寸或显示卡纸信息。另外，切勿在顶盖上放置原稿或其他物品。否则可能产生故障。

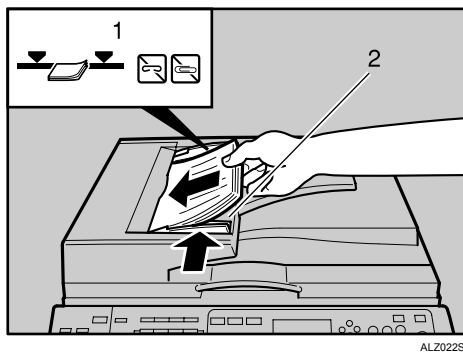

① 限制标记

② 文档导板

注

如果原稿卷曲，请将其拉平，然后放入 ADF 或 ARDF。

为了防止同时送入多张纸，请先将原稿展开成扇形、墩齐后再放入 ADF 或 ARDF 中。

请平直地放置原稿。

选择纸盘时

原稿尺寸可以选择常规或自定义。

常规尺寸

1 使用【▲】或【▼】键选择纸盘。



2 按【#】键。

3 使用【▲】或【▼】选择[原稿尺寸]，然后按【OK】键。

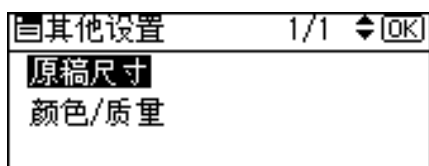

4 使用【▲】或【▼】选择[常规尺寸]，然后按【OK】键。

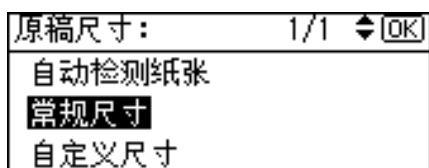

5 使用滚动键选择原稿尺寸，然后按【OK】键。

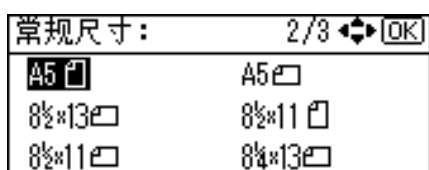

6 放置原稿，然后按【开始】键。



 注

- 在自动选择纸张模式中此功能无效。
- 若要取消您已经设定的尺寸，则按【清除模式】键。

自定义尺寸

❗重要信息

❑ 使用此功能时，可以放置纵向长度为 105-297mm（4.2" - 11.6"）、横向长度为 128-1,260 mm（5.1" - 49.6"）的纸张。

1 使用【▲】或【▼】键选择纸盘。

2 按【#】键。

3 使用【▲】或【▼】选择 [原稿尺寸]，然后按【OK】键。

4 使用【▲】或【▼】选择 [自定义尺寸]，然后按【OK】键。

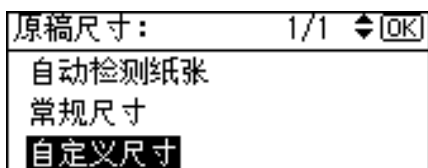

5 使用数字键输入原稿的横向尺寸（水平），然后按【OK】键。

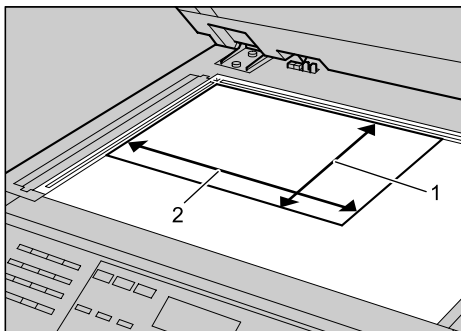
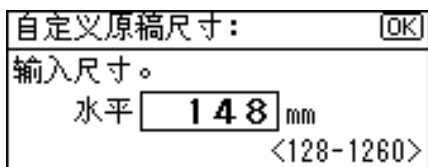

ALZ054S

① 纵向尺寸

② 横向尺寸

6 使用数字键输入原稿的纵向尺寸（垂直），然后按【OK】键。

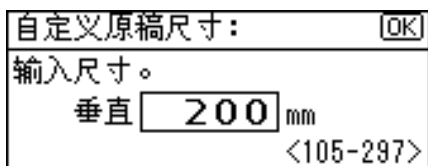

- 7** 放置原稿，然后按【开始】键。



注

- 在自动选择纸张模式中此功能无效。
- 如果输错，请按【清除/停止】键，然后重新输入。
- 若要取消您已经设定的尺寸，则按【清除模式】键。

选择手送台或单页手送台时

原稿尺寸可以选择常规或自定义。

常规尺寸

从常规尺寸中选择原稿尺寸。

- 1** 使用【▲】或【▼】键选择手送台或单页手送台。



- 2** 按【#】键。

- 3** 使用【▲】或【▼】选择[原稿尺寸]，然后按【OK】键。

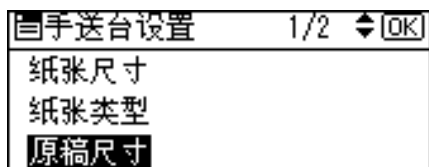

- 4** 使用【▲】或【▼】选择[常规尺寸]，然后按【OK】键。

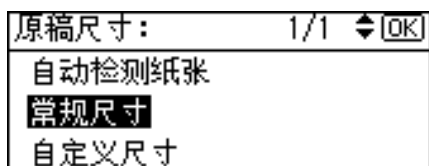

5 使用滚动键选择原稿尺寸，然后按【OK】键。

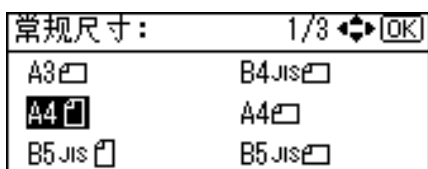

6 放置原稿，然后按【开始】键。



注

- 在自动选择纸张模式中此功能无效。
- 若要取消您已经设定的尺寸，则按【清除模式】键。

自定义尺寸

在 ADF 或 ARDF 中放入自定义尺寸的原稿时，请指定原稿尺寸。

重要信息

- 使用此功能时，可以放置纵向长度为 105-297mm（4.2" - 11.6"）、横向长度为 128-1,260 mm（5.1" - 49.6"）的纸张。

1 使用【▲】或【▼】键选择手送台或单页手送台。



2 按【#】键。

3 使用【▲】或【▼】选择[原稿尺寸]，然后按【OK】键。

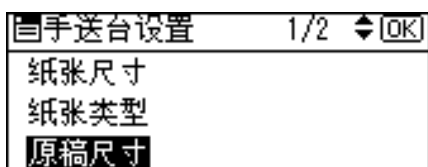

4 使用【▲】或【▼】选择[自定义尺寸]，然后按【OK】键。

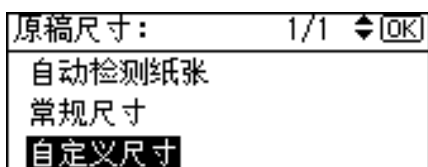

- 5** 使用数字键输入原稿的横向尺寸（水平），然后按【OK】键。

自定义原稿尺寸：	OK
输入尺寸。	
水平	<input type="text" value="148"/> mm
<128-1260>	

- 6** 使用数字键输入原稿的纵向尺寸（垂直），然后按【OK】键。

自定义原稿尺寸：	OK
输入尺寸。	
垂直	<input type="text" value="200"/> mm
<105-297>	

- 7** 放置原稿，然后按【开始】键。

 注

- 在自动选择纸张模式中此功能无效。
- 如果输错，请按【清除/停止】键，然后重新输入。
- 若要取消您已经设定的尺寸，则按【清除模式】键。

本章节将介绍以各种模式进行复印的操作步骤。

基本步骤

❗重要信息

- ❑ 当设定了用户代码验证，请使用数字键输入您的用户代码（最多八位数），使机器接受复印工作。请参阅“验证信息”，系统设置手册。
- ❑ 当设定了基本验证、Windows 验证、LDAP 验证或服务器综合验证，请输入您的登录用户名和用户密码，使机器接受复印工作。请向用户管理员询问登录用户名和登录密码。详细说明，请参阅“显示验证画面时”，关于本机。

1 确保屏幕上出现“就绪”。

如果显示其他功能，则按控制面板中间的【复印】键。

❖ 初始复印屏幕



2 确认没有保留先前的设置。

如果仍保留先前的任何设置，请按【清除模式】键，然后重新输入设定。

3 放置原稿。

4 进行想要的设定。

5 使用数字键输入份数。

最大复印数量可以设置为 99。

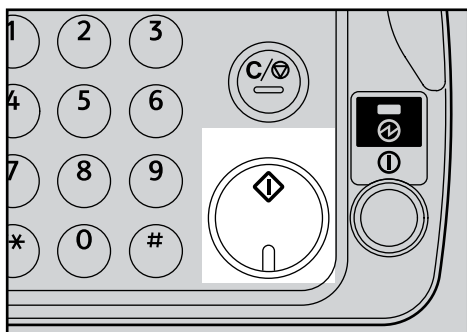
6 按【开始】键。

机器开始复印。

当将原稿放在曝光玻璃上时，请在扫描完所有原稿后按【#】键。
复印件正面朝下传送出来。

注

- 结束使用机器时应始终退出，以防止未经授权的用户使用机器。
- 若要在多份复印中停止操作，请按【清除/停止】键。
- 若要在复印后使机器返回初始状态，请按【清除模式】键。
- 当清除已经输入的数值时，请按【清除/停止】键。

参考

请参阅“显示验证画面时”，关于本机。

从手送台复印

使用手送台复印到 OHP 投影片、自粘标签、半透明纸、明信片以及无法放入纸盘中的复印纸上。

重要信息

- ❑ 纵向长度 90-305 mm (3.6-12 inch)、横向长度 148-457.2 mm (5.9-18 inch) 的纸张可以从手送台进行复印。
- ❑ 本机可以检测下列尺寸作为常规尺寸复印纸：
 - 公制
A3❑、A4❑、A5❑、8" × 13"❑
 - 英制
11" × 17"❑, 8½" × 11"❑, 5½" × 8½"❑
 如果想要使用以上尺寸以外的纸张，则必须指定尺寸。
- ❑ 使用尺寸超过 433 mm (17.1 inch) 的纸张时，纸张可能会起皱而无法送入机器，或可能造成卡纸。

参考

请参阅“复印纸”，关于本机。

使用手送台

复印到 OHP 投影片、厚纸、半透明纸、信封以及无法放入纸盘中的复印纸上时，使用手送台。

重要信息

- ❑ 复印到 104.7 g/m² (约 28 磅) 以上的 OHP 投影片或纸张上时，需要指定纸张类型和尺寸。
- ❑ 手送台中可以放入的最大张数取决于纸张类型。数量不应超过上限。

1 打开手送台。

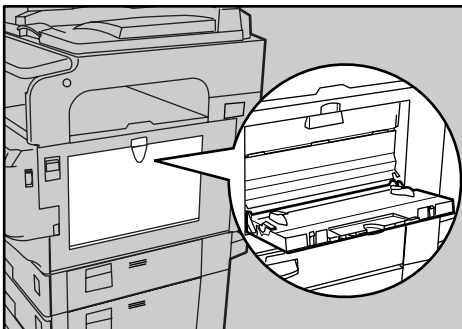

ALZ037S

2 扳起释放杆。



ALZ038S

3 纸张面朝上插入，然后将纸张导板对准纸张尺寸。

如果导板和复印纸没有对齐，可能会导致走纸不顺或图像歪斜。切勿使纸张高度超过上限标记，否则可能会走纸不顺或图像歪斜。拉出托板以托住比 A4 或 $8\frac{1}{2}'' \times 11''$ 更大尺寸的纸张。将纸张抖松，使纸张之间有空气，以避免一次送入多页。

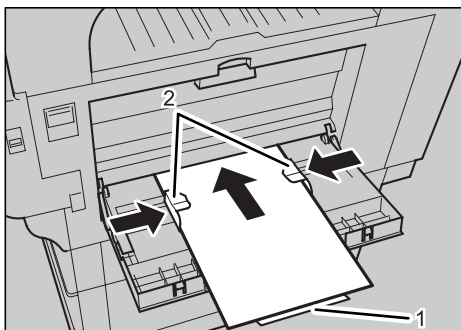

ALZ024S

- ① 托板
- ② 纸张导板

4 按下释放杆。

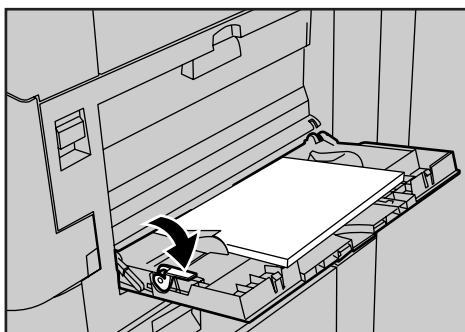

ALZ039S

5 选择纸张的尺寸和类型。

6 放置原稿，然后按【开始】键。

7 复印工作结束时，请按【清除模式】键清除设定。

使用单页手送台

您可以使用单页手送台装入 OHP 投影片，以及纸盘中可以装入的纸张。

重要信息

- 从单页手送台进行复印时，请一张接一张取出复印过的纸张。
- 复印到 104.7 g/m^2 (约 28 磅) 以上的 OHP 投影片或纸张上时，需要指定纸张类型和尺寸。

1 打开手送台。

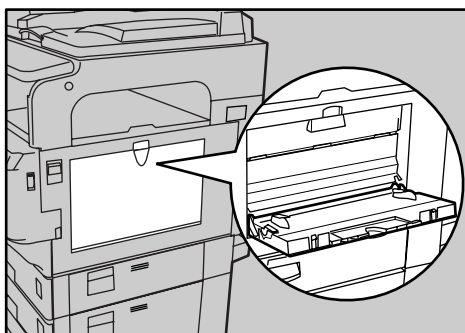

ALZ037S

2 打开单页手送台。

机器处于操作时切勿打开单页手送台。

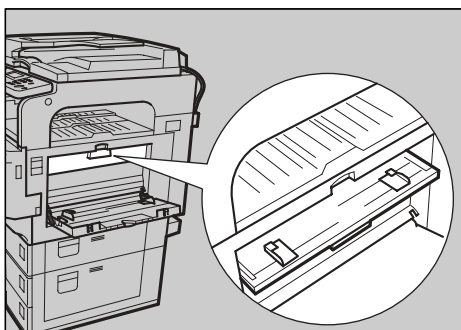

ALZ030S

3 打开单页输出盘。



ALZ040S

机器处于操作时切勿打开单页输出盘。

4 纸张面朝上插入，然后将纸张导板对准纸张尺寸。

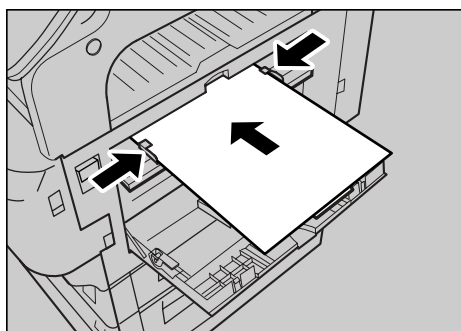

ALZ044S

5 选择纸张的尺寸和类型。

6 放置原稿，然后按【开始】键。

7 从单页输出盘中取出纸张。

把纸张从
单页输出纸盘中取出。

8 复印工作结束时，请关上单页手送台和单页输出盘。

关闭后，设定即被清除。

将纸张放入单页手送台
来继续作业。关闭
单页手送台/输出纸盘
来结束作业。

复印在常规尺寸纸张上

从手送台或单页手送台复印在常规尺寸纸张上。

1 使用【▲】或【▼】键选择手送台或单页手送台。

2 打开手送台或单页手送台。

使用手送台时，请扳起释放杆。

使用单页手送台时，请打开单页输出盘。

3 放置原稿。

4 按【#】键。

5 使用【▲】或【▼】选择[纸张尺寸]，然后按【OK】键。



6 使用【▲】或【▼】选择[常规尺寸]，然后按【OK】键。

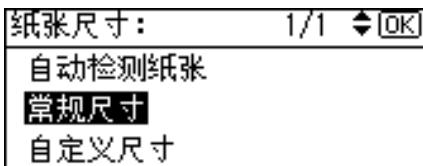

7 使用滚动键选择纸张尺寸，然后按【OK】键。

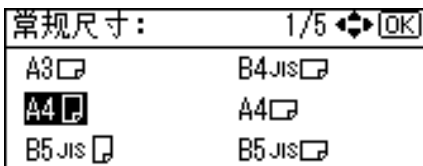

复印在自定义尺寸纸张上

从手送台或单页手送台复印在自定义尺寸纸张上。

1 使用【▲】或【▼】键选择手送台或单页手送台。

2 打开手送台或单页手送台。

使用手送台时，请扳起释放杆。

使用单页手送台时，请打开单页输出盘。

3 放置原稿。

4 按【#】键。

5 使用【▲】或【▼】选择[纸张尺寸]，然后按【OK】键。

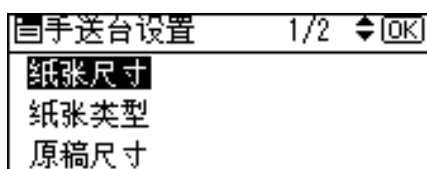

6 使用【▲】或【▼】选择[自定义尺寸]，然后按【OK】键。

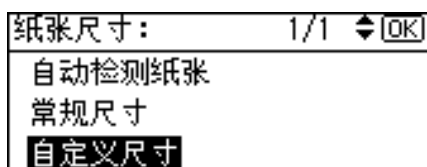

7 使用数字键输入原稿的横向尺寸（水平），然后按【OK】键。

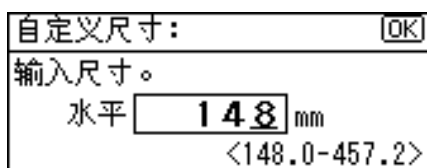

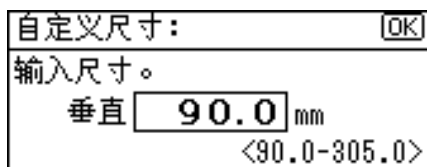

8 使用数字键输入原稿的纵向尺寸（垂直），然后按【OK】键。



复印在 OHP 投影片上时

复印在 OHP 投影片上时，请使用单页手送台并选择纸张类型和尺寸。

❗重要信息

- ❑ OHP 投影片只能在彩色模式中可以使用。
- ❑ OHP 投影片必须面朝上装入单页手送台，投影片的锯齿角在单页手送台适当的角内。
- ❑ 一张接一张取出复印好的投影片。
- ❑ 纸张类型选择 OHP（投影片）时，可以复印的纸张尺寸将限制在 A4  或 8 1/2" × 11" .

- 1** 打开手送台。
- 2** 打开单页手送台。
- 3** 打开单页输出盘。
- 4** 将 OHP 投影片面朝上插入，然后将纸张导板对准纸张尺寸。
必须按照  方向装入 OHP 投影片。

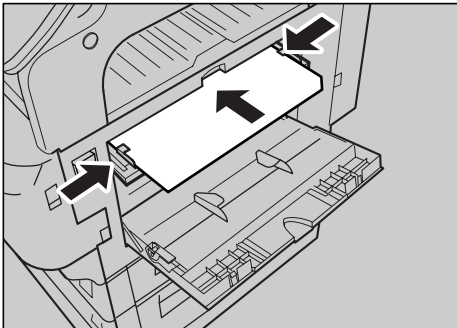

ALZ045S

- 5** 按【#】键。
- 6** 使用【▲】或【▼】选择 [纸张类型]，然后按【OK】键。

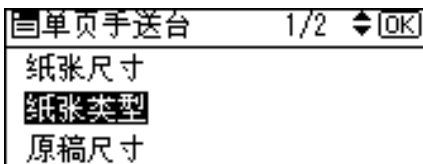

- 7** 使用【▲】或【▼】选择 [OHP(投影片)]，然后按【OK】键。

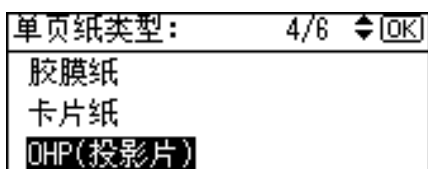

2

- 8** 选择纸张尺寸。

- 9** 放置原稿，然后按【开始】键。

- 10** 复印工作结束时，请按【清除模式】键清除设定。



注

- 对于 OHP 投影片，打印速度比打印普通纸要慢。

复印在厚纸上时

复印在厚纸上时，请选择纸张类型。

为了防止同时送入多张纸，请先将纸张展开成扇形、墩齐后再放入纸盘。

- 1** 使用【▲】或【▼】键选择手送台或单页手送台。

- 2** 打开手送台或单页手送台。

使用手送台时，请扳起释放杆。

使用单页手送台时，请打开单页输出盘。

- 3** 纸张面朝上插入，然后将纸张导板对准纸张尺寸。

使用手送台时，请按下释放杆。

使用单页手送台时，请选择纸张尺寸。

- 4** 按【#】键。

- 5** 使用【▲】或【▼】选择 [纸张类型]，然后按【OK】键。

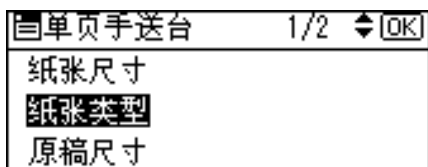

- 6** 使用【▲】或【▼】选择 [厚纸]，然后按【OK】键。

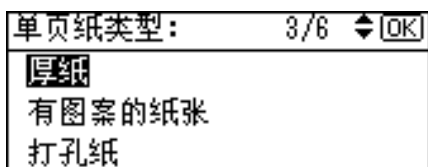

7 放置原稿，然后按【开始】键。

8 复印工作结束时，请按【清除模式】键清除设定。

 注

对于厚纸，打印速度比打印普通纸要慢。

复印在信封上时

复印在信封上时，请选择纸张类型。

 重要信息

装入信封之前，请使用钢笔或类似工具平整信封的边缘。

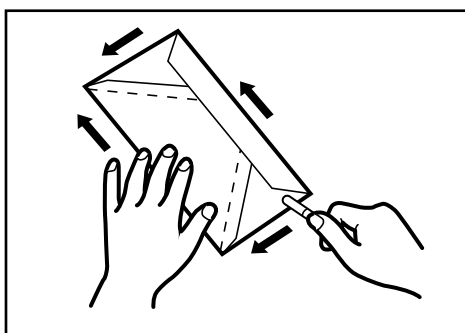

ALZ050S

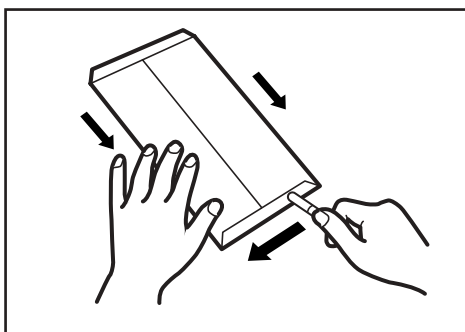

ALZ051S

❖ 有效打印区域

可以打印信封的以下区域：

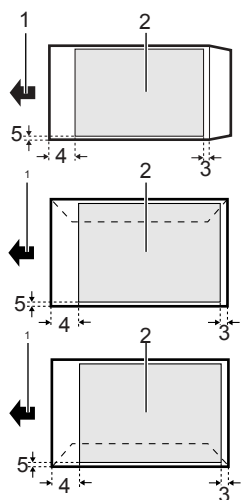

ALZ049S

- ① 送入方向
- ② 有效打印区域
- ③ 8 mm (0.4 inch)
- ④ 38 mm (1.5 inch)
- ⑤ 5 mm (0.2 inch)

❖ 原稿和信封的方向

原稿和信封必须按照以下方向放置。

为了减少浪费和节约时间，请检查原稿和信封方向是否正确。

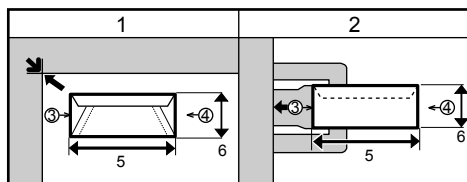

AMA024S

插图表示了原稿和信封的正确方向。

- ① 原稿
- ② 信封
- ③ 顶端
- ④ 底部
- ⑤ 横向尺寸
- ⑥ 纵向尺寸

1 使用【▲】或【▼】键选择手送台或单页手送台。

2 打开手送台或单页手送台。

使用手送台时，请扳起释放杆。

使用单页手送台时，请打开单页输出盘。

3 信封面朝上插入，然后将纸张导板对准纸张尺寸。

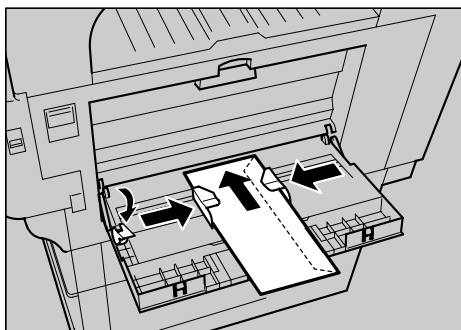

AMA041S

使用手送台时，请按下释放杆。

使用单页手送台时，请选择纸张尺寸。

当复印在短边为信封盖的信封上时，必须打开信封盖并要将信封盖与进纸方向相反放置。

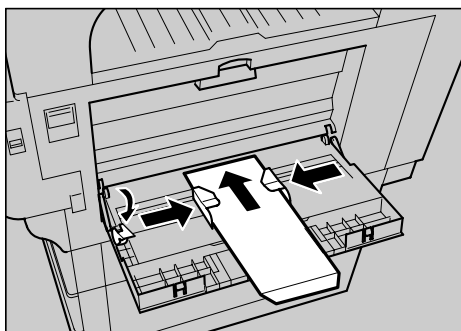

ALZ042S

4 按【#】键。

5 使用【▲】或【▼】选择 [纸张尺寸]，然后按【OK】键。

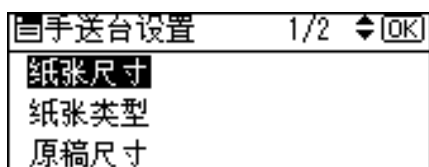

- 6** 使用【▲】或【▼】选择 [常规尺寸]，然后按【OK】键。

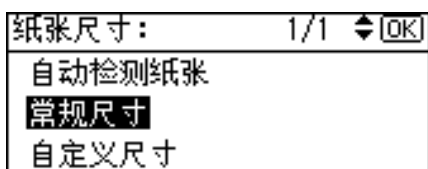

2

- 7** 使用【▲】或【▼】选择信封尺寸（[C6 Env.]，[C5 Env.] 或 [DL Env.]），然后按【OK】键。



- 8** 按【#】键。

- 9** 使用【▲】或【▼】选择 [纸张类型]，然后按【OK】键。

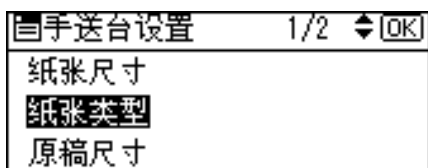

- 10** 使用【▲】或【▼】选择 [信封]，然后按【OK】键。

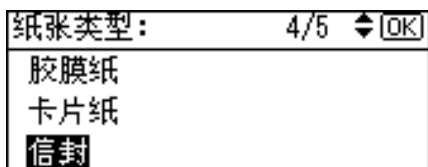

11 按下信封控制杆，然后按 [退出]。

当机器正处于操作状态时切勿按下信封控制杆。

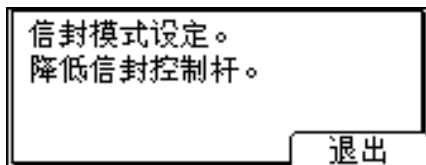

ALZ041S

12 放置原稿，然后按【开始】键。

13 复印工作结束时，请按【清除模式】键清除设定。

14 扳起信封控制杆。

注

当复印在短边为信封盖的信封上时，请在步骤**6**中选择[自定义尺寸]，然后输入原稿的横向尺寸（水平）和纵向尺寸（垂直）。切勿加上信封盖的长度。

彩色功能

选择颜色模式

选择一个适合您原稿和复印要求的颜色（或多种颜色）。

对于彩色图像，请参阅“本机的功能 < 彩色功能 / 色彩调节 >”。

可以使用以下两种颜色模式。

❖ 全彩色复印

复印件用黄色、品红色、青色和黑色覆盖。

❖ 黑白复印

无论原稿是否彩色，复印件都是黑色。

1 按【全彩色 / 黑白】键选择想要的颜色模式。

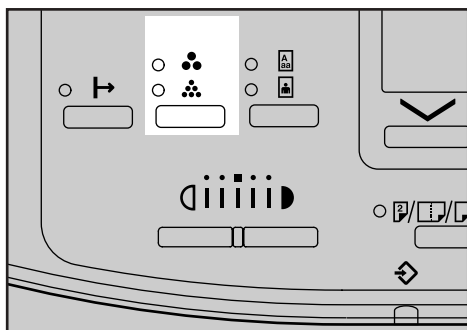

🔍 参考

请参见第 iii 页“本机的功能 < 彩色功能 / 色彩调节 >”。

颜色平衡

当复印件整体偏红或偏蓝，请调节整体色调。

1 按【#】键。

2 使用【▲】或【▼】选择[颜色平衡]，然后按【OK】键。

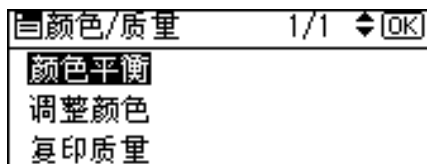

3 使用【▲】或【▼】选择您想要调节的颜色，然后按【OK】键。

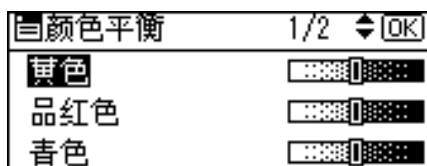

4 按[浅]或[深]调节颜色平衡，然后按【OK】键。



5 按【退出】键。

注

- 当您在步骤**4**中按【清除/停止】键时，全部设定取消，并恢复初始设定。
- 当执行了自动清除、按了【清除模式】键或关闭了电源，则已调节的设定都将删除并恢复初始设定值。
- 对于图像调节功能的类型和实例，请参阅“本机的功能 < 彩色功能 / 色彩调节 >”。

参考

请参见第 iii 页“本机的功能 < 彩色功能 / 色彩调节 >”。

颜色平衡设定

您也可以储存颜色平衡作为一个颜色平衡设定，并在想要使用的时候调用。
最多可以储存三个设定。

注

- 如果您想要更改已经注册的设定，请重新注册。在此情况下，之前注册的内容将被更改。

储存已调节的颜色平衡

注册已调节的颜色平衡，使您以后可以使用。

1 更改颜色平衡。

关于如何调节颜色平衡的详细说明，请参阅“颜色平衡”。

2 使用【▲】或【▼】选择 [设定颜色平衡]，然后按【OK】键。

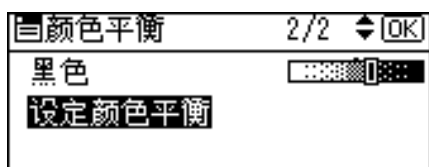

3 使用【▲】或【▼】选择 [编入]，然后按【OK】键。

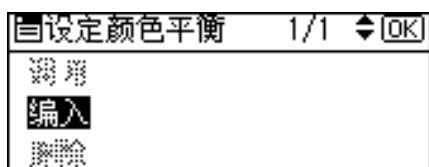

4 从此项设定中选择一个设定号码（【1】 - 【3】），然后按【OK】键。

颜色平衡设定将被注册在所选择的号码中。

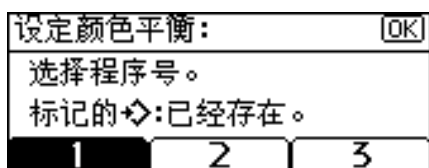

5 按【OK】键。

注

- 如果在步骤4中您选择带有↔的设定号码键并选择[是]，则之前注册的设定将被更改（将被覆盖）。

🔍 参考

请参见第 iii 页“本机的功能 < 彩色功能 / 色彩调节 >”。

请参见第 37 页“颜色平衡”。

采用注册的设定复印

调用并复印储存在颜色平衡设定中的内容。

1 按【#】键。

2 使用【▲】或【▼】选择 [颜色平衡]，然后按【OK】键。

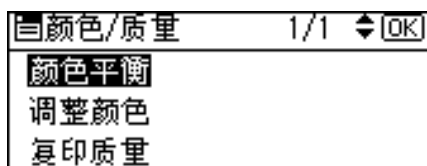

3 使用【▲】或【▼】选择 [设定颜色平衡]，然后按【OK】键。

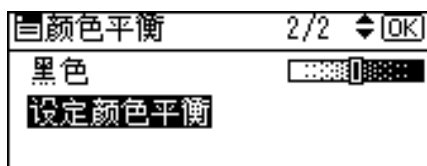

4 使用【▲】或【▼】选择 [调用]，然后按【OK】键。

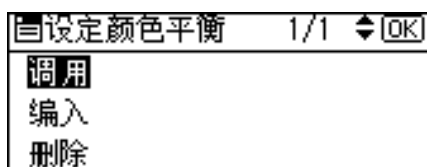

5 选择您想要调用的设定号码，然后按【OK】键。

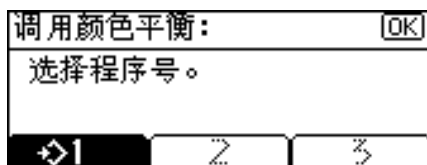

6 放置原稿，然后按【开始】键。

📌 注

❑ 复印完成后，按【清除模式】键删除已经调用的内容。

删除已注册的设定

删除颜色平衡设定中储存的内容。

1 按【#】键。

2 使用【▲】或【▼】选择[颜色平衡]，然后按【OK】键。

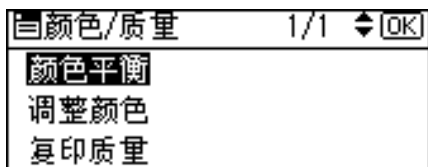

3 使用【▲】或【▼】选择[设定颜色平衡]，然后按【OK】键。

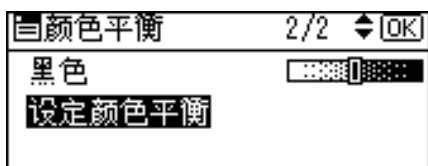

4 使用【▲】或【▼】选择[删除]，然后按【OK】键。

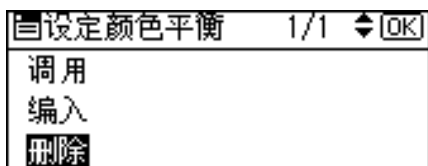

5 选择您想要删除的设定号码，然后按【OK】键。

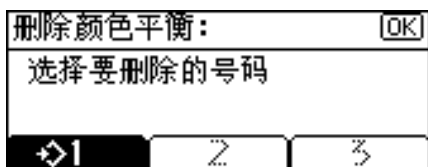

6 选择[是]，然后按【OK】键。

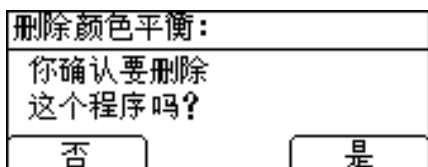

颜色调节

混合色环中邻近的颜色，调节特定颜色（黄色，红色，品红色，蓝色，青色和绿色）。

对于图像调节功能的类型和实例，请参阅“本机的功能<彩色功能/色彩调节>”。

在黄色、红色、品红色、蓝色、青色或绿色中您最多可以调节三种颜色。

如果选择黑白复印，则此功能无效。

1 按【#】键。

2 使用【▲】或【▼】选择 [调整颜色]，然后按【OK】键。

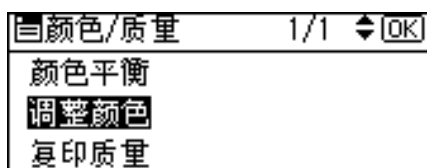

3 使用【▲】或【▼】选择您想要调节的颜色，然后按【OK】键。

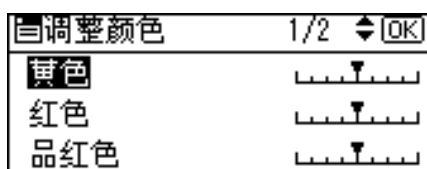

4 使用【◀】或【▶】调节颜色，然后按【OK】键。



5 按【退出】键。

 注

- 当您在步骤 **4** 中按【清除/停止】键时，全部设定取消，并恢复初始设定。
- 当执行了自动清除、按了【清除模式】键或关闭了电源，则已调节的设定都将删除并恢复初始设定值。
- 对于图像调节功能的类型和实例，请参阅“本机的功能<彩色功能/色彩调节>”。

 参考

请参见第 iii 页“本机的功能<彩色功能/色彩调节>”。

图像调节

可以进行以下四种类型的图像调节。

- ❖ **清晰 / 柔和**
调节图像轮廓。
- ❖ **对比度**
调节图像的颜色深浅。
- ❖ **背景浓度**
调节图像的背景浓度。
- ❖ **调整 U.C.R**
调节黑墨水的用量来表现图像中生动的黑色区域。

1 按【#】键。

2 使用【▲】或【▼】选择 [复印质量]，然后按【OK】键。

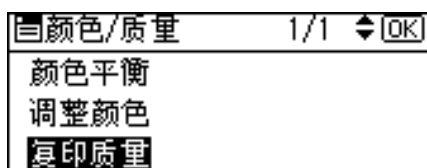

3 使用【▲】或【▼】选择您想要调节的项目，然后按【OK】键。

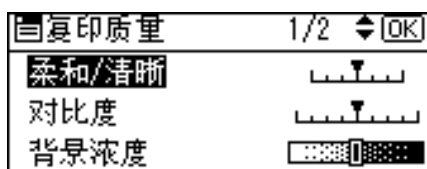

4 调节设定。

注

- 清晰 / 柔和、对比度和背景浓度可以分别调节，但是它们的调整会影响其他调整功能的等级。
- 当执行了自动清除、按了【清除模式】键或关闭了电源，则已调节的设定都将删除并复原初始设定值。
- 对于图像调节功能的类型和实例，请参阅“本机的功能 < 彩色功能 / 色彩调节 >”。

参考

请参见第 iii 页“本机的功能 < 彩色功能 / 色彩调节 >”。

调节清晰 / 柔和

调节图像轮廓。

- 1 按 [柔和] 或 [清晰] 进行调节。



- 2 按 【OK】 键。

调节对比度

调节图像的颜色深浅。

- 1 按 [低] 或 [高] 进行调节。



- 2 按 【OK】 键。

调节背景浓度

调节图像的背景浓度。

- 1 按 [浅] 或 [深] 进行调节。

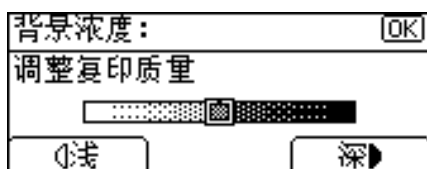

- 2 按 【OK】 键。

注

- 复印报纸或再生纸等深色质地粗糙的原稿时，应调节得淡一点。
- 当要使彩色标记或突出显示标记变深，应调节得深一点。但是，由于显示标记的颜色很难复制，这些标记可能会因不同颜色而在复印件上消失或复印出不同的颜色。

调节 U.C.R

调节黑墨水的用量来表现图像中生动的黑色区域。

1 按 [浅] 或 [深] 进行调节。



2 按 【OK】 键。

复印功能

调节图像浓度

您可以分五步调节图像浓度。

- 1** 按【变浅】或【变深】键调节图像浓度。
浓度指示“|”移动。

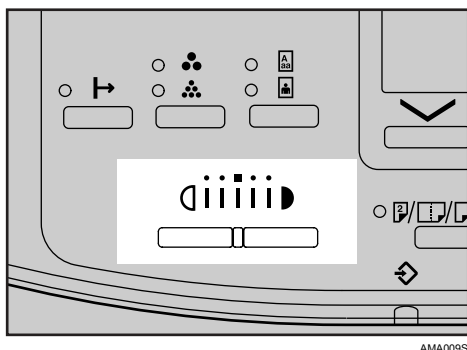

选择原稿类型设定

选择以下 2 种类型之一以符合原稿：

- ❖ **文字**
原稿只含文字（不含图片）时，请选此模式。
- ❖ **照片**
此模式能再现照片和图片的细微色调。
 - 复印冲洗的照片时
 - 复印打印在纸张上的照片或图片时（如杂志）
 - 复印打印机打印的复印件或原稿

- 1** 请按【原稿类型】键选择原稿类型。
所选择的原稿类型指示灯亮起。

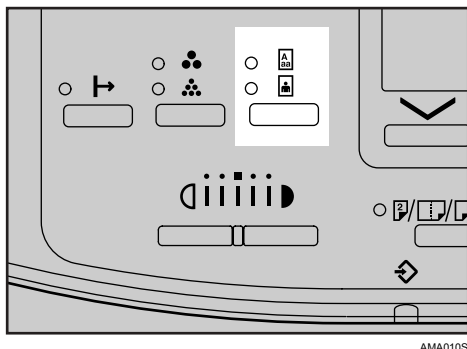

注

□ 请参阅“原稿类型设定”，系统设置手册。

选择复印纸

选择复印纸的方法有两种：

❖ **自动选择纸张**

本机根据原稿尺寸和复印比例自动选择合适的复印纸尺寸。

❖ **手动选择纸张**

选择装有您想要复印纸的纸盘：纸盘，手送台或单页手送台。

自动选择纸张所能使用的复印纸尺寸和方向请参阅下表（以 100% 比例复印时）。

❖ **公制**

原稿位置	原稿尺寸和方向
曝光玻璃	A3□、B4 JIS□、A4□□、B5 JIS□□、8½"×13"□
ADF 或 ARDF	A3□、B4 JIS□、A4□□、B5 JIS□□、A5□□、8½"×13"□

❖ **英制**

原稿位置	原稿尺寸和方向
曝光玻璃	11"×17"□, 10"×14"□, 10"×8"□, 8½"×14"□, 8½"×11"□□, 5½"×8½"□□
ADF 或 ARDF	11"×17"□, 11"×15"□, 10"×14"□, 10"×8"□, 8½"×14"□, 8"×13"□, 8½"×11"□□, 5½"×8½"□□

参考

请参见第 10 页“难以检测的尺寸”。

自动选择纸张

本机根据原稿尺寸和复印比例自动选择合适的复印纸尺寸。

1 必须选择自动选择纸张。



注

- 如果未选择自动选择纸张，请使用【▲】或【▼】选择 [自动选择纸张]。
- 自动选择纸张不会选择手送台或单页手送台中放置的纸张。必须使用【▲】或【▼】选择手送台或单页手送台。

手动选择纸张



选择装有您想要复印纸的纸盘：纸盘，手送台或单页手送台。

1 使用【▲】或【▼】选择想要的纸盘。

显示所选择的纸盘。







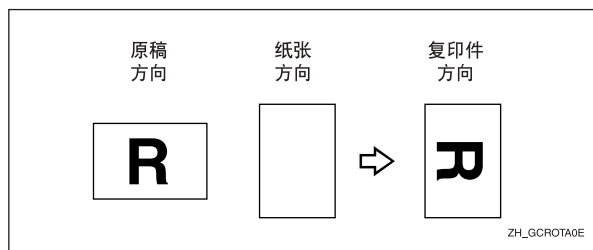

注

- 如果原稿的放置方向（ ) 与复印纸的方向不同，此功能会将原始图像旋转 90 度，以便与复印纸一致（旋转复印）。



- 当选择自动选择纸张或自动缩小 / 放大时此功能生效。请参阅“自动选择纸张”和“自动缩小 / 放大”。
- 自动纸盘切换的默认设定为开启。如果此设定变为关闭，则您将无法使用旋转复印功能。请参阅“自动纸盘切换”，系统设置手册。

- ❑ 如果要放大到 A3、B4 JIS、11" × 17"、8¹/₂" × 14" 尺寸的纸张上，则无法使用旋转复印功能。要进行上述放大，请以  方向上放置原稿。

	原稿尺寸和方向			纸张尺寸和方向	
不能旋转：	A4, B5 JIS 或 A5 	 GCROTA1E	当放大到 →	B4 JIS 或 A3	 GCROTA2E
但可以使用：	A4, B5 JIS 或 A5 	 GCROTA3E	当放大到 →	B4 JIS 或 A3	 GCROTA4E

 参考

请参见第 23 页“从手送台复印”。

请参见第 52 页“自动缩小 / 放大”。

预设缩小 / 放大

可用选择预设的复印比例。

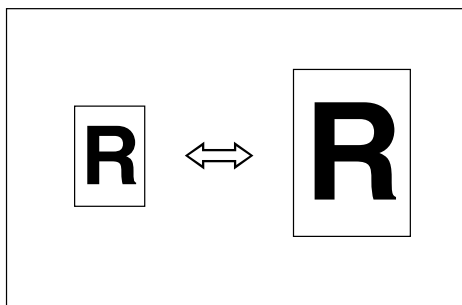

❖ 基准点

缩小/放大基准点根据原稿的扫描方式而异。在曝光玻璃上放置原稿时，左上角是基准点。当机器设置为 ADF 或 ARDF 时，原稿的左下角是基准点。以下所示根据不同的原稿扫描方法所得到的复印图像。

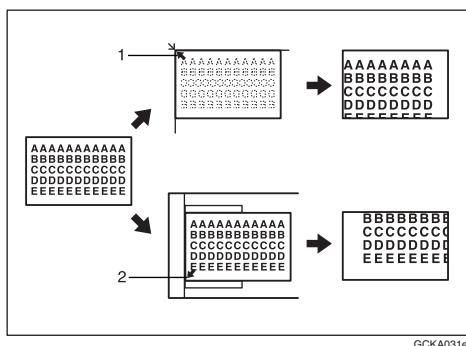

- ① 放置在曝光玻璃上时的基准点。
- ② 放入 ADF 或 ARDF 时的基准点。

1 按 [缩放]。

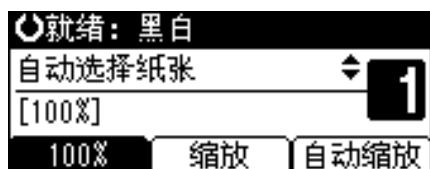

2 按 [放大] 或 [缩小]。

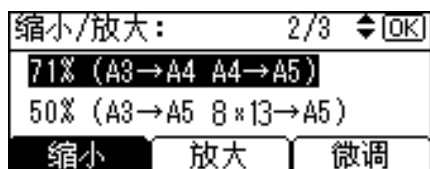

3 使用 [▲] 或 [▼] 选择比例，然后按 【OK】 键。

4 放置原稿，然后按 【开始】 键。

注

□ 请参阅“复印比例”和“预设缩小/放大优先”，系统设置手册。

微调

可以以 1% 为单位更改复印比例。

2

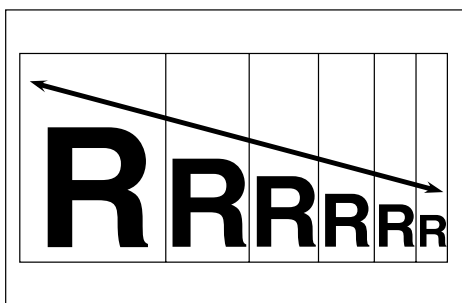

1 按 [缩放]。



2 选择比例。

3 放置原稿，然后按 【开始】 键。

使用滚动键选择比例

使用 【▲】 或 【▼】 选择一个比例。

1 用 [放大] 或 [缩小] 选择接近想要比例的预设比例。

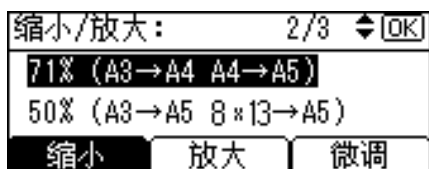

2 按 [微调]。

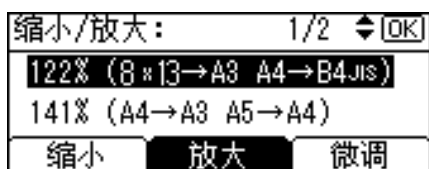

3 使用【▲】或【▼】选择比例，然后按【OK】键。



按【▲】或【▼】以1%的增量更改比例。按住相应的键以10%为增量更改比例。

注

□ 如果在步骤**3**中输入了错误的比例，请使用【▲】或【▼】重新调整。

使用数字键输入比例

使用数字键选择一个比例。

1 按[微调]。

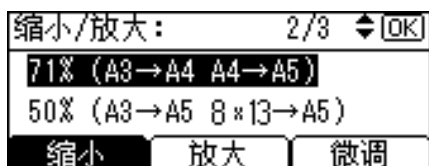

2 用数字键输入想要的比例，然后按【OK】。

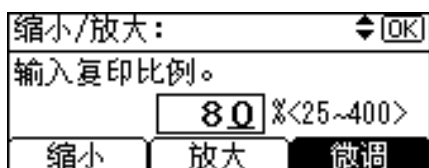

自动缩小 / 放大

机器可以根据所选纸张和原稿尺寸来选择合适的复印比例。

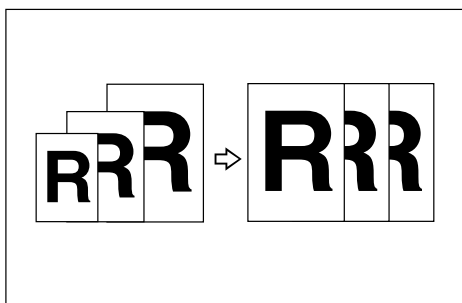

2

重要信息

- 此功能不能使用手送台。
- 使用自动缩小 / 放大时，请参见下表，以了解可以使用的原稿尺寸和方向：

❖ 公制

原稿放置位置	原稿尺寸和方向
曝光玻璃	A3☐、B4 JIS☐、A4☐☐、B5 JIS☐☐、8 ¹ / ₂ " × 13"☐
ADF 或 ARDF	A3☐、B4 JIS☐、A4☐☐、B5 JIS☐☐、A5☐☐、8 ¹ / ₂ " × 13"☐

❖ 英制

原稿放置位置	原稿尺寸和方向
曝光玻璃	11" × 17"☐, 10" × 14"☐, 10" × 8"☐, 8 ¹ / ₂ " × 14"☐, 8 ¹ / ₂ " × 11"☐☐, 5 ¹ / ₂ " × 8 ¹ / ₂ "☐☐
ADF 或 ARDF	11" × 17"☐, 11" × 15"☐, 10" × 14"☐, 10" × 8"☐, 8 ¹ / ₂ " × 14"☐, 8" × 13"☐, 8 ¹ / ₂ " × 11"☐☐, 5 ¹ / ₂ " × 8 ¹ / ₂ "☐☐

1 按 [自动缩放]。

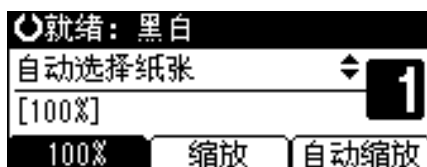

2 使用【▲】或【▼】选择纸张尺寸。

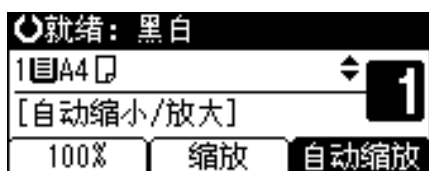

3 放置原稿，然后按【开始】键。





请参考第 10 页“难以检测的尺寸”。

2

分页

复印件按照连续的顺序组合成套。

重要信息

- 若要使用旋转分页功能，需要在两个纸盘中装入尺寸和类型相同、方向（ ) 不同的纸张。请参阅“纸张类型：纸盘 2-3”，系统设置手册。
- 旋转分页不能使用手送台。

❖ 分页

复印件按照连续的顺序组合成套。

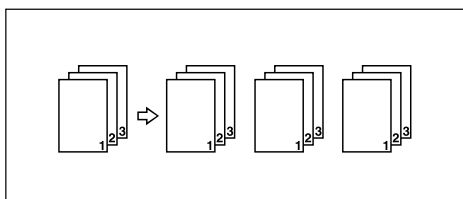

❖ 旋转分页

复印套每隔一份会旋转 90 度  ，然后传送到复印纸盘。

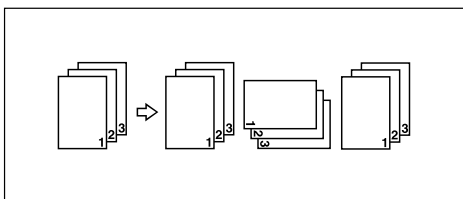

1 按【分页】键。

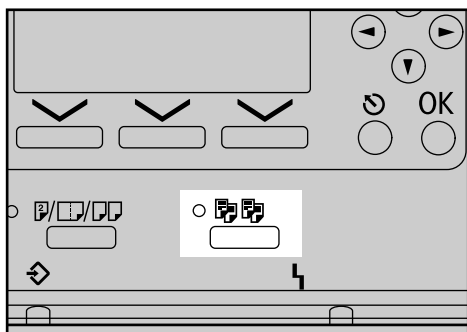

AMA011S

2 使用【▲】或【▼】选择 [分页] 或 [旋转分页]，然后按【OK】键。

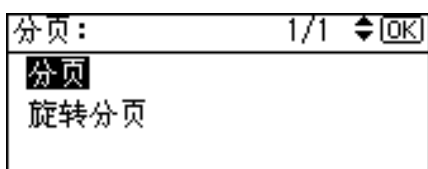

3 使用数字键输入所需的复印份数。

4 放置原稿。

如果将原稿放在曝光玻璃上，请从要复印的第一页开始。将原稿放在 ADF 或 ARDF 中时，请将最后一页放在底部。

当将原稿放在曝光玻璃上时，请在扫描完所有原稿后按【#】键。

5 按【开始】键。

注

- 若要在步骤 2 中显示此画面，请用用户工具（复印机功能）将 [旋转分页] 选择为 [开]。
- 请参阅“旋转分页”、“旋转分页：自动继续”、“自动纸盘切换”，系统设置手册。

更改份数

在复印过程中您可以更改复印份数。

❗重要信息

此功能只能在分页功能开启情况下使用。

1 显示“正在复印...”时，按【清除/停止】键。

2 按[套数]。

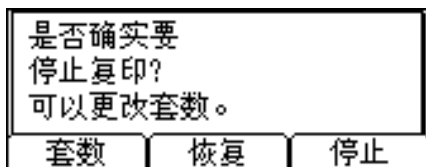

3 使用数字键输入复印份数，然后按[恢复]。

复印重新开始。

📎注

在步骤**3**中您能够输入的份数视按【清除/停止】键的时间而异。

双面

可以使用的双面复印类型有：

❖ 单面 → 双面

将 2 张单面原稿复印到 1 张纸的两面上。

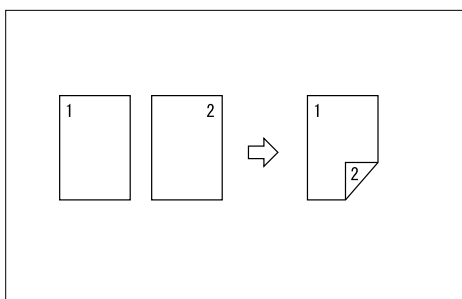



❖ 双面 → 双面

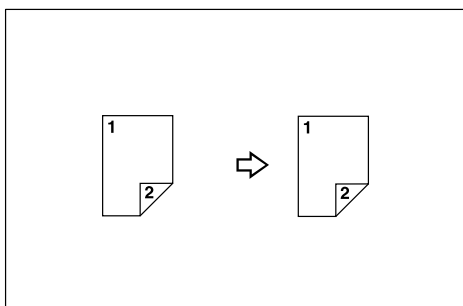







将 1 张双面原稿复印到 1 张纸的两面上。

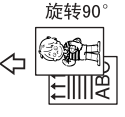

2

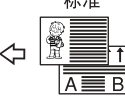
❖ 原稿方向和完成的复印件

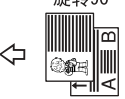
最后的复印图像会因为原稿的放置方向而有所不同（纵向  或横向 ）。本表显示的是复印后的图像正反面方向，而不是传送方向。

原稿	如何放置原稿	复印
纵向 	标准 	顶端到顶端 
	旋转90° 	顶端到底端 
横向 	标准 	顶端到顶端 
	旋转90° 	顶端到底端 

ZH GCRY0U1E

- 1** 按【双面 / 合并 / 序列】键。

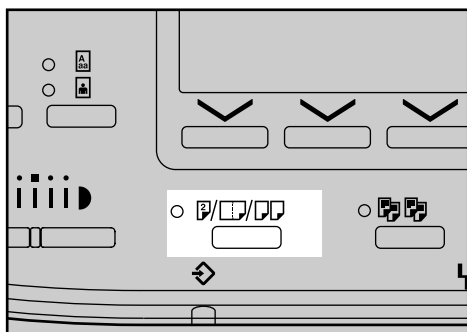

AMA012S

- 2** 使用【▲】或【▼】选择原稿设置和复印类型，然后按【OK】键。

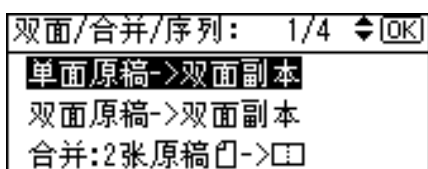

- 3** 使用【▲】或【▼】选择原稿方向，然后按【OK】键。

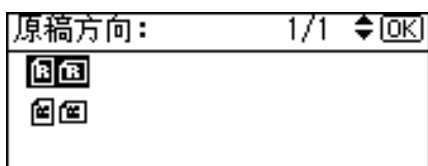

- 4** 使用【▲】或【▼】选择双面复印方向，然后按【OK】键。

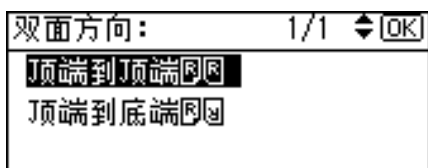

5 放置原稿，然后按【开始】键。

 注

- 此功能不能使用手送台。
- 双面复印可使用的最大纸张重量为 60-90 g/m² (52-77 kg)。
- 如果将原稿放在曝光玻璃上，请从要复印的第一页开始。将原稿放在 ADF 或 ARDF 中时，请将最后一页放在底部。
- 请参阅“双面页边距”，系统设置手册。
- 若要在步骤 **3** 和 **4** 中显示这些画面，请用用户工具（复印机功能）将[方向]选择为[始终指定]。如果选择[不指定]，请进入步骤 **5**。请参阅“方向”，系统设置手册。

单面合并

将几页合并到一张纸的一面上。

单面合并有四种方式。

 重要信息

- 此功能不能使用手送台。

❖ 单面双页 → 合并单面

将 2 页单面原稿组合成一页单面复印件。

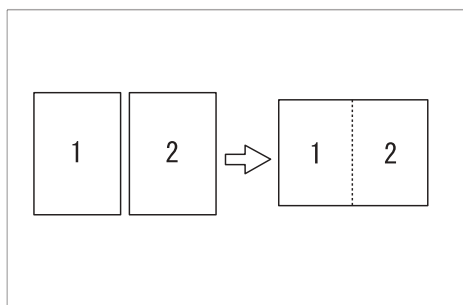

GCSHVY7J

❖ 单面四页 → 合并单面

将 4 页单面原稿组合成一页单面复印件。

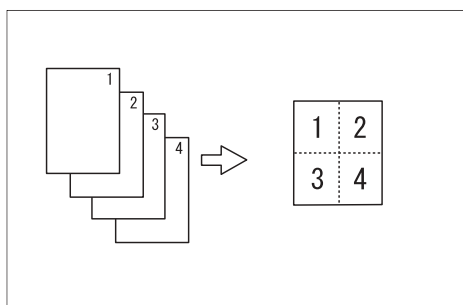

GCSHVY8J

❖ 双面单页 → 合并单面

将 1 页双面原稿组合成一页单面复印件。

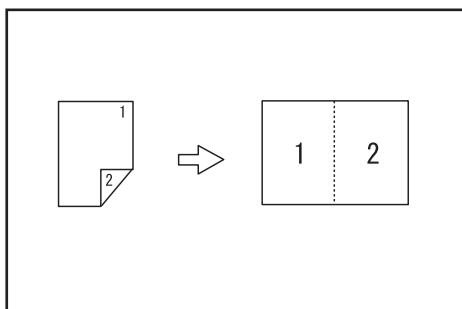

GCSHYOJ



2

❖ 双面双页 → 合并单面

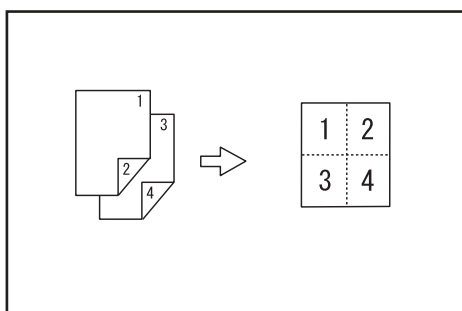
将 2 页双面原稿组合成一页单面复印件。



GCSHYBJ

❖ 原稿方向   和合并的图像位置

向左翻页 () 原稿

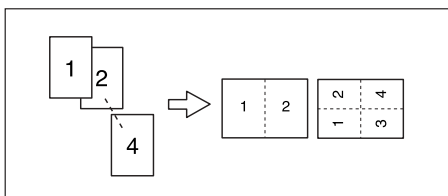

GCSHUY3E

向上翻页 () 原稿

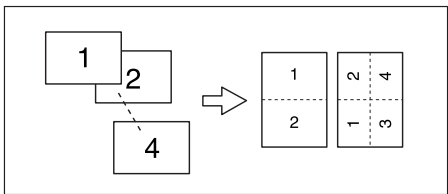

GCSHUY4E

放置原稿 (放在 ADF 或 ARDF 中的原稿)

- 从左到右读取原稿

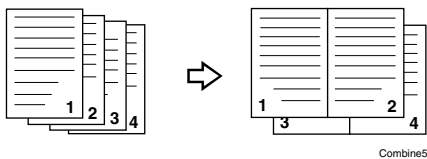

Combine5

- 从顶到底读取原稿

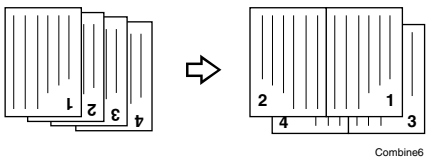

Combine6

1 按【双面 / 合并 / 序列】键。

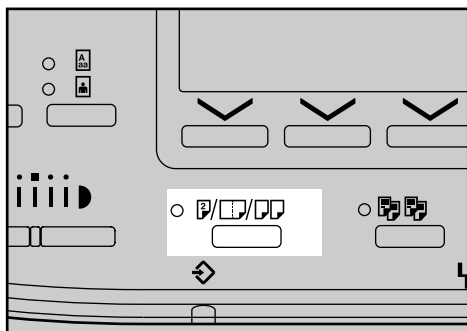

AMA012S

- 2** 使用 **【▲】** 或 **【▼】** 选择要合并原稿的数量，然后按 **【OK】** 键。

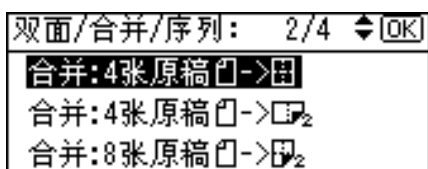

- 3** 使用 **【▲】** 或 **【▼】** 选择原稿方向，然后按 **【OK】** 键。

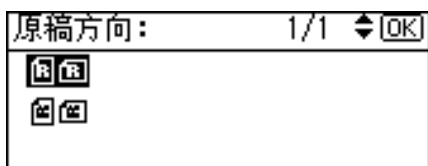

- 4** 使用 **【▲】** 或 **【▼】** 选择纸张尺寸，然后按 **【OK】** 键。

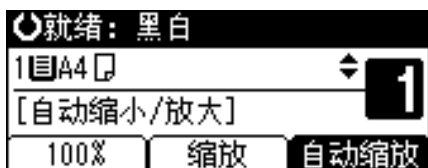

- 5** 放置原稿，然后按 **【开始】** 键。

注

- 若要在步骤 **3** 中显示此画面，请用用户工具（复印机功能）将 **[方向]** 选择为 **[始终指定]**。如果选择 **[不指定]**，请进入步骤 **4**。请参阅“方向”，系统设置手册。

参考

请参阅“方向”，系统设置手册。

双面合并

将多页原稿合并成一页双面复印件。

双面合并有四种方式。

❗重要信息

❑ 此功能不能使用手送台。

❖ 单面4页 → 合并双面

将4页单面原稿合并成每面两页复印件。

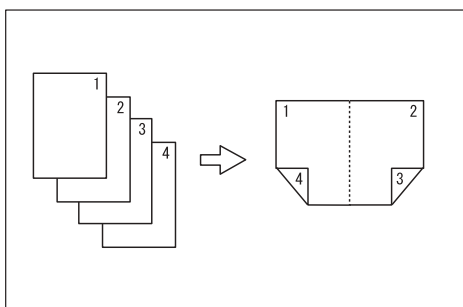

GCSHVY9J

❖ 单面8页 → 合并双面

将8页单面原稿合并成每面四页复印件。

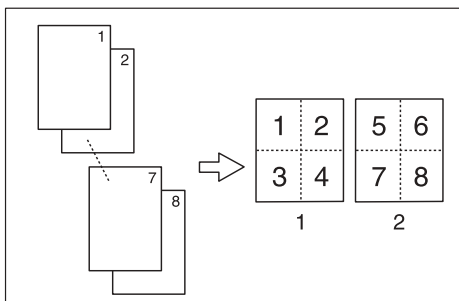

GCSHVYAE

① 正面

② 反面

❖ 双面双页 → 合并双面

将2页双面原稿合并成每面两页复印件。

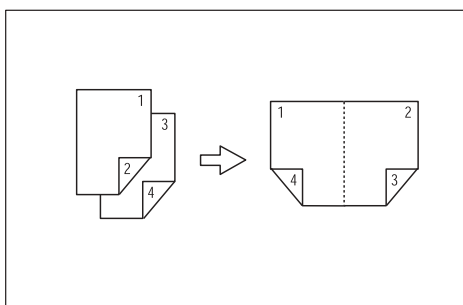

GCSHVY1E

❖ 双面 4 页 → 合并双面

将 4 页双面原稿合并成每面四页复印件。

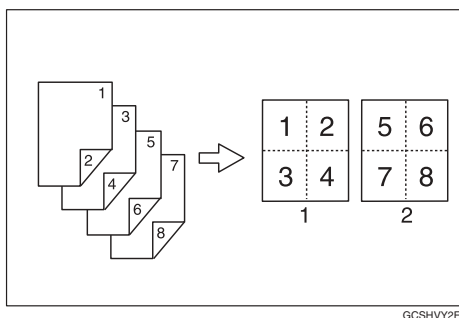

GCSHVY2E

- ① 正面
- ② 反面

1 按【双面 / 合并 / 序列】键。

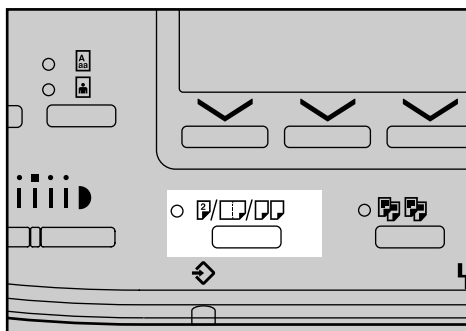

AMA012S

2 使用【▲】或【▼】选择要合并原稿的数量，然后按【OK】键。

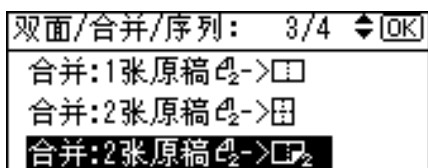

3 使用【▲】或【▼】选择原稿方向，然后按【OK】键。

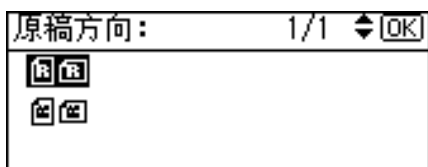

4 使用【▲】或【▼】选择双面复印方向，然后按【OK】键。

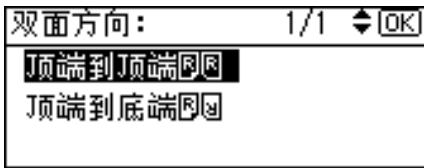

2

5 使用【▲】或【▼】选择纸张尺寸，然后按【OK】键。



6 放置原稿，然后按【开始】键。

注

- 若要在步骤**3**和**4**中显示这些画面，请用用户工具（复印机功能）将[方向]选择为[始终指定]。如果选择[不指定]，请进入步骤**5**。请参阅“方向”，系统设置手册。

参考

请参阅“方向”，系统设置手册。

序列复印

可以将双面原稿的正反两面或两页摊开的装订原稿分别复印到两张纸上。

重要信息

- 您无法从 ADF 或 ARDF 使用具有书本 → 单面功能。
- 如果用“书本 → 单面”功能时使用 100% 比例，请参见下表中的原稿和复印纸尺寸。

• 公制

原稿	单面复印纸张
A3	A4 × 2 张
B4 JIS	B5 JIS × 2 张
A4	A5 × 2 张

ZH AMA020S

• 英制

原稿	单面复印纸张
11" × 17"	8 1/2 × 11" × 2 张
8 1/2 × 11"	5 1/2 × 8 1/2" × 2 张

ZH AMA027S

- 使用“书本 → 单面”功能是无法使用手送台。

❖ 书本 → 单面

您可以从装订原稿（书本）相面对的两面复印出单面复印件。

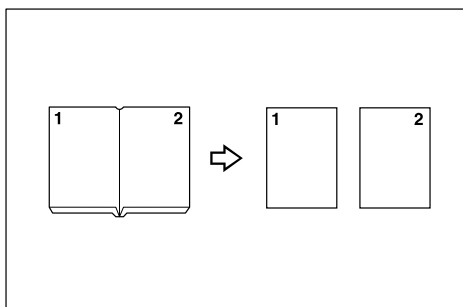

❖ 双面 → 单面

将双面原稿的每个面复印到单独的两页上。

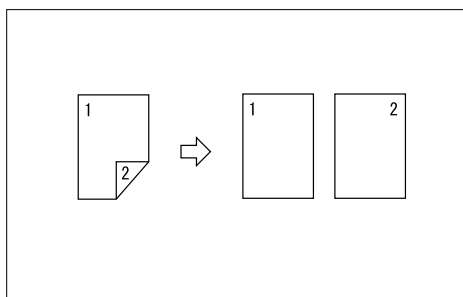

1 按【双面 / 合并 / 序列】键。

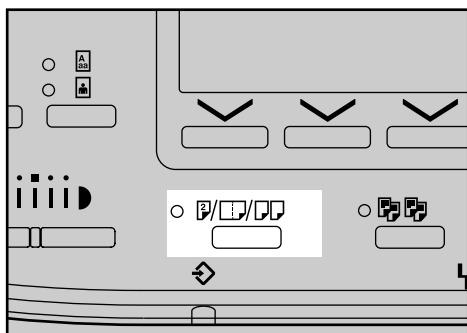

AMA012S

2 使用【▲】或【▼】选择[序列:书本原稿]或[序列:双面原稿], 然后按【OK】键。

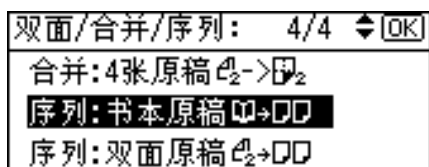

当选择[序列:书本原稿]时, 请进入步骤**4**。

- 3** 使用 **【▲】** 或 **【▼】** 选择原稿方向，然后按 **【OK】** 键。

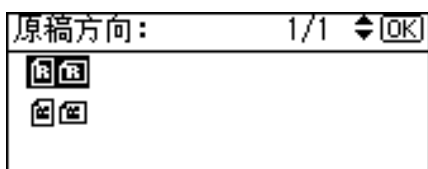

2

- 4** 使用 **【▲】** 或 **【▼】** 选择纸张尺寸，然后按 **【OK】** 键。

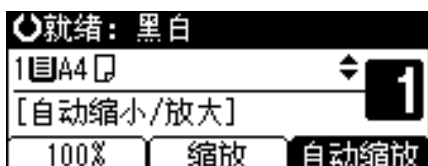

- 5** 放置原稿，然后按 **【开始】** 键。

 注

- 若要在步骤 **3** 中显示此画面，请用用户工具（复印机功能）将 [方向] 选择为 [始终指定]。如果选择 [不指定]，请进入步骤 **4**。请参阅“方向”，系统设置手册。

 参考

请参阅“方向”，系统设置手册。

组合表

复印功能的指定组合视组合设定的顺序可能有效，也可能无效。

空白：这些模式可以一起使用。

×：这些模式不能一起使用。所选的第一个模式是运行中的模式。

•：这些模式不能一起使用。所选的第二个模式是运行中的模式。

以下所列为功能组合。

功能	首先选择的功能																		
	自动纸张选择	自定义尺寸原稿	正规尺寸原稿	手送台	单页手送台	图像浓度	文字模式	照片模式	自动缩小/放大	缩放	组合	书本 → 单面	双面 → 单面	单面 → 双面	双面 → 双面	分类	黑白	全色 (无功能升级选项)	全色 (有功能升级选项)
自动纸张选择		×	×	•	•				•		•	•							
自定义尺寸原稿	×		•										*1		*1				
正规尺寸原稿	×	•																	
手送台	•				•												*2		
单页手送台	•				•				*4	*4	*4		*4	*4	*4	*2			
图像浓度									*4	*4	*4		*4	*4	*4	*3			
文字模式							•												
照片模式								•											
自动缩小/放大					*4	*4				•	*5	•							
缩放									•		•								
组合	×			*4	*4					•		•	•	•	•				
书本 → 单面	×			*4	*4			×			•	•	•	•	•				
双面 → 单面		*1		*4	*4						•	•	•	•	•				
单面 → 双面				*4	*4						•	•	•	•	•				*4
双面 → 双面		*1		*4	*4						•	•	•	•	•				*4
分类				*2	*4														*4
黑白					*3														•
全色 (无功能升级选项)															*4	*4	*4	•	•
全色 (有功能升级选项)																	•	•	•

ZHAMA021S

- *1 如果您放置的原稿是双面或超过 433mm (17 inch)，则将出现功能不兼容信息。只有禁用其中一项功能才可以复印。
- *2 如果装入的纸张超过 432mm (17 inch)，则将出现功能不兼容信息。只有禁用其中一项功能才可以复印。
- *3 如果装入 OHP 投影片，则将出现功能不兼容信息。只有禁用其中一项功能才可以复印。
- *4 如果选择两个冲突的功能，则将出现功能不兼容信息。只有禁用其中一项功能才可以复印。
- *5 通过选择第二个模式启用。

补充信息

以下介绍各功能的详细规格。

❖ 手送台复印

- 以下纸张尺寸可供选择。

公制

A3, A4, A5, B4 JIS, B5 JIS, B6 JIS, 11" × 17",
8¹/₂" × 14", 8¹/₂" × 11", 7¹/₄" × 10¹/₂", 5¹/₂" × 8¹/₂", 8K,
16K, C6 Envelope, C5 Envelope, DL Envelope, 4¹/₂" × 9¹/₂",
3⁷/₈" × 7¹/₂"

英制

11" × 17", 8¹/₂" × 14", 8¹/₂" × 13", 8¹/₂" × 11", 8¹/₄" × 13", 8" × 13",
7¹/₄" × 10¹/₂", 5¹/₂" × 8¹/₂", 4¹/₈" × 9¹/₂", 3⁷/₈" × 7¹/₂", A3,
A4, A5, B4 JIS, B5 JIS, B6 JIS, C6 Envelope, C5
Envelope, DL Envelope, 8K, 16K

❖ 预设缩小 / 放大

- 可以从九个预设比例中选择一个（4 个放大比例、5 个缩小比例）。
- 复印件可以按如下所示缩小或放大：

❖ 公制

比例 (%)	原稿 → 复印纸尺寸
400	--
200 (放大 4 倍)	A5→A3
141 (放大 2 倍)	A4→A3、A5→A4
122	F→A3、A4→B4 JIS
93	--
82	F→A4、B4 JIS→A4
71 (缩小 1/2)	A3→A4、A4→A5
50 (缩小 1/4)	A3→A5、F→A5
25	--

❖ 英制



比例 (%)	原稿 → 复印纸尺寸
400	--
155 (放大 2 倍)	5 ¹ / ₂ " × 8 ¹ / ₂ " → 8 ¹ / ₂ " × 14"
129	8 ¹ / ₂ " × 11" → 11" × 17"
121	8 ¹ / ₂ " × 14" → 11" × 17"
93	--
78	8 ¹ / ₂ " × 14" → 8 ¹ / ₂ " × 11"
65	11" × 17" → 8 ¹ / ₂ " × 11"
50 (缩小 1/4)	11" × 17" → 5 ¹ / ₂ " × 8 ¹ / ₂ "
25	--

- 在选择比例时可以不考虑原稿或复印纸的尺寸。但对于某些比例，部分图像可能不会被复印或者在复印件上出现页边距。

❖ 微调

- 可以指定 25 - 400% 为复印比例。
- 在选择比例时可以不考虑原稿或复印纸的尺寸。但对于某些比例，部分图像可能不会被复印或者在复印件上出现页边距。

❖ 分页

- 在旋转分页功能中可以使用的纸张尺寸和方向为 A4  和 B5 JIS , 8¹/₂" × 11" .
- 纸盘上可以放置的复印件数量如下。当复印件数量超过容量，请从纸盘中取出复印件。
 - 内部纸盘
250 张
 - 选择旋转分页可能会减少纸盘中所能承接的纸张数量。

❖ 双面

- 以下尺寸方向的纸张可以用于双面复印。
A3☐, B4 JIS☐, A4☐☐, B5 JIS☐☐, A5☐☐, 11"×17"☐, 8½"×11"☐☐
- 此功能不能使用以下复印纸：
 - 比 A5 小的纸张（双面复印可以选择 A5）
 - 半透明的纸张
 - 标签纸（自粘标签）
 - OHP 投影片
 - 厚纸
 - 明信片
- 如果在选购的 ADF 或 ARDF 中放置的原稿数量为奇数，复印件最后一页的背面将会是空白。
- 复印中，图像偏移以留出装订页边距。

❖ 组合

- 在此模式中，本机自动选择复印比例。复印比例取决于复印纸尺寸和原稿页数。
- 可以指定 25 - 400% 为复印比例。
- 如果计算出的比例高于最大比例或低于最低比例，将自动调整到可用比例范围内。但是，对于某些比例，部分图像可能不会被复印。
- 不能使用自定义尺寸的纸张。
- 如果原稿方向和复印纸方向不同，本机会自动将图像旋转 90 度以便正确复印。
- 如果放置的原稿数少于合并页数，最后一页将会是空白，如图所示。

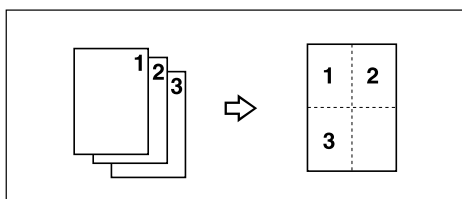

索引

A

ADF 或 ARDF, 8
ADF 或 ARDF 不兼容原稿, 8
ADS 的背景, 5

B

背景浓度, v, 42
本机的功能, iii, vii
比例, 50, 51
补充信息, 68

C

菜单保护, 5
彩色复印, iii
彩色功能, 36
采用注册的设定复印, 39
常规尺寸, 15, 17
常规尺寸纸张, 27
尺寸, 7
储存已调节的颜色平衡, 38
初始复印屏幕, 4, 21
从手送台复印, 23

D

单面 4 页 → 合并单面, 58
单面 4 页 → 合并双面, 62
单面 8 页 → 合并双面, 62
单面合并, 58
单面双页 → 合并单面, 58
单面 → 双面, 55
单页手送台, 17, 25
调节背景浓度, 43
调节对比度, 43
调节清晰 / 柔和, 43
调节色彩, iv
调节图像, v
调节图像浓度, 45
调节 U.C.R., 44
调整 U.C.R., v
调整 U.C.R., 42
对比度, v, 42
多页合并成单页, ix

F

方向, 5
放置原稿, 7, 12
放置自定义尺寸原稿, 13
分页, 53, 68
符号, 2
复印, 21
复印比例, 5
复印功能, 45
复印机功能, 5
复印书本类原稿, x

G

更改份数, 55
滚动键, 50

H

合并, 68
合并的图像位置, 58
黑白复印, iii, 36
厚纸, 30

J

基本步骤, 21
基准点, 48
将原稿放入 ADF 或 ARDF, 13

N

难以检测的尺寸, 10
能够检测的, 9

O

OHP 投影片, 29

P

曝光玻璃, 8

Q

清晰 / 柔和, v, 42
全彩色复印, iii, 36

R

如何阅读本手册, 2

S

删除已注册的设定, 40
手动选择纸张, 46, 47
手送台, 17, 23
手送台复印, 68
书本 → 单面, 64
数字键, 51
双面, 55, 68
双面 4 页 → 合并双面, 62
双面 8 页 → 合并双面, 62
双面单页 → 合并单面, 58
双面复印类型, vii
双面合并, 62
双面双页 → 合并单面, 58
双面页边距, 5
双面优先模式, 5
双面 → 单面, 64, 65
双面 → 双面, 55

T

图像调节, 42
图像缺失区域, 11

W

微调, 50, 68
文字, 45

X

显示屏幕, 4
信封, 31
信封上复印, x
信头设置, 5
序列复印, 64, 65
选购件, 2, 3
选择复印纸, 46
选择手送台或单页手送台时, 17
选择颜色模式, 36
选择一个纸盘, 15
选择原稿类型设定, 45
旋转分页, 5, 53

Y

颜色调节, 41
颜色模式优先级, 5
颜色平衡, iv, 37
颜色平衡设定, 38
用户工具, 5
预设缩放优先, 5
预设缩小 / 放大, 48, 68
原稿, 7
原稿尺寸, 7, 9
原稿方向, 12, 55, 58
原稿计数显示, 5
原稿类型设置, 5
原稿重量, 7
阅读显示屏幕和使用按键, 4

Z

在曝光玻璃上放置原稿, 12
照片, 45
重量, 7
主要颜色, iv
自定义尺寸, 16, 18
自定义尺寸纸张, 28
自动缩小 / 放大, 52
自动选择纸张, 46, 47
自动选择纸张功能能够检测的尺寸, 8
自动选纸 / 自动缩放优先, 5
自动纸盘切换, 5
组合表, 67
最多份数, 5

简介

本手册包含有本机操作和使用的详细说明。为了您的安全和利益，使用本机之前请仔细阅读本手册。请将本手册放在附近，以便能快速参考。

重要信息

本手册的内容如有变动恕不另行通知。本公司不对因运用或操作本机而导致的直接、间接、特殊、意外或相因而生的损坏承担任何责任。



注：

手册中的某些图例可能与本机稍有不同。

有些选购件在某些国家可能没有销售。如需详细信息，请与当地的经销商联系。



注：

本手册采用两种尺寸符号。本机参照公制。

为了获得良好的复印质量，厂商建议您从厂商购买纯正的墨水。

厂商不对因在办公用品上使用非来自厂商的正宗部件而导致的任何损坏或损失承担责任。

符合 IEC 60417 要求，本机使用以下主电源开关符号：

■ 表示电源打开。

○ 表示电源关闭。

Acrobat® 是 Adobe Systems Incorporated 的注册商标。

这里使用的其它产品名称仅用作辨认且可能是其相应公司的商标。我们对这些标记不拥有任何权利。

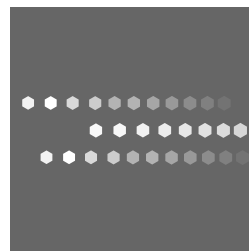

Overseas Affiliates

USA

RICOH CORPORATION
5 Dedrick Place
West Caldwell, New Jersey 07006
Phone: +1-973-882-2000

The Netherlands

RICOH EUROPE B.V.
Prof. W. H. Keesomlaan 1, NL-1183
DJ Amstelveen P.O.Box 114,
NL-1180 AC Amstelveen
Phone: +31-(0)20-5474111

United Kingdom

RICOH UK LTD.
Ricoh House,
1 Plane Tree Crescent, Feltham,
Middlesex, TW13 7HG
Phone: +44-(0)20-8261-4000

Germany

RICOH DEUTSCHLAND GmbH
Wilhelm-Fay-Strasse 51, D-65936
Frankfurt am Main Germany
Phone: +49-(0)69-7104250

France

RICOH FRANCE S.A.
383, Avenue du Général de Gaulle
BP 307-92143 Clamart Cedex
Phone: +33-(0)-821-01-74-26

Spain

RICOH ESPAÑA S.A.
Avda. Litoral Mar, 12-14,
Blue Building, Marina Village,
08005 Barcelona
Phone: +34-(0)93-295-7600

Italy

RICOH ITALIA SpA
Via della Metallurgia 12,
37139 Verona
Phone: +39-045-8181500

China

RICOH CHINA CO.,LTD.
17/F., Huamin Empire Plaza, No.728
Yan An West Road,
Shanghai P.C.:200050
Phone: +86-21-5238-0222

Singapore

RICOH ASIA PACIFIC PTE.LTD.
260 Orchard Road,
#15-01/02 The Heeren,
Singapore 238855
Phone: +65-6830-5888