

JVC

中文
ENGLISH

HD-Z70RX5 HD-Z56RX5

背投电视机
Rear Projection TV

使用说明书
INSTRUCTIONS



HD-ILA™
Powered by **D-ILA**

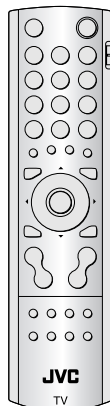

简介

感谢您购买 JVC 投影电视。
为确保您理解如何使用这台新电视，请在使用之前仔细阅读本手册。



JVC 牌 HD-ILA 背投电视机可供您观赏最高品质的图像。本型宽屏幕电视采用了 JVC 先进的 3-Chip D-ILA 微显示幕技术，可为您提供惊人的高画质图像。在融合其他支持性能，如 NEW 5-Point Color Management (新 5 点颜色管理)，Dynamic Gamma Correction Circuitry (动态灰度校正电路)，HDMI Digital Input (HDMI/HDCP 数码输入)，2 HD Component Inputs (2 HD 分量输入) 和 JVC 的 D.I.S.T 1080i, 720p (数码影像定标技术)* 的基础上，JVC 隆重为您推出含有目前世界上最先进技术性能卓绝的微显示幕电视。

惊人的图像品质 - 产品概览

HD-ILA 电视由世界上最有才能的精英技术人员开发而成，其每项新性能都是对现有性能的完美补充。与此同时，我们的技术人员仍在继续努力，以进一步完善所有的原有和现存性能，争取让每一代 JVC 牌电视一代超过一代，一代好于一代。

微显示幕技术 - D-ILA 芯片

HD-ILA 电视是目前最先进的微显示幕。通过由本公司生产的高度畅销的职业视频投影机所用的相同的 D-ILA (直接驱动影像亮度放大器) 微型芯片供电，HD-ILA 微显示幕形成了 JVC 最强大的电视阵容。

HD-ILA 优势 - 自换式投影灯

在 JVC，我们相信是便利因素使世界上产生了各种差距。本电视装备了一种寿命长而且用户可以自己更换的投影灯。旧灯可以直接拔下，新灯可以直接推到原来的位置。

*D.I.S.T. 演示

若要启动 D.I.S.T. 演示：

按 **MENU** 按键显示菜单条。然后按黄色按键。

屏幕将显示分成两个部分的画面 (D.I.S.T. 打开和 D.I.S.T. 关闭)。

若要关闭 D.I.S.T. 演示：

按黄色按键、**BACK** 按键、**CHANNEL** \vee/\wedge 按键或任何数字按键。

警告

请遵从下列各项指示。

中文

千万不要向机壳的孔缝中插入任何物体！

此举可能会引起致命的触电危险。

儿童在附近时一定要注意。

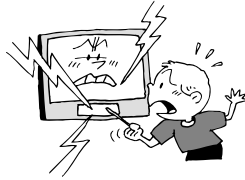

千万不要拆卸后面板！

此举可能会引起触电的危险。

千万不要堵塞通风孔！

此举可能会导致机器过热或发生火灾。

呵护屏幕！

清洁屏幕时请使用柔软，干燥的软布。

不要向屏幕上擦拭酒精，有机溶剂（如丙酮），酸性或硷性清洁剂。

不要推按或撞击屏幕。

千万不要在电视上面放置任何物体！

在电视上面放置液体，明火，布，报纸等物可能会引起火灾。



千万不要试图自行修理电视！

如果按照第 26 页“故障排除”里的方法还是不能解决发生的问题，请拔下电源线，与销售商联系。

如果电视损伤或运转异常，立即停止使用！

拔下电源线，与销售商联系。

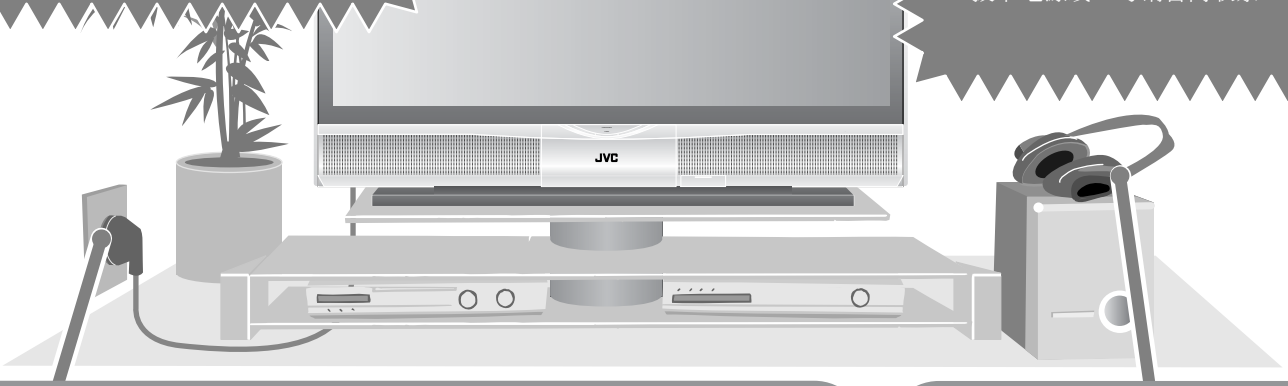

千万不要切断或损伤电源线！

如果 AC 插头形状不符，或者电源线不够长，请使用指定型号的插头适配器或延长用缆线。

（请向销售商咨询。）

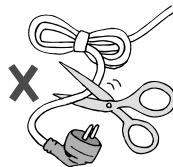

外出时拔下电源线！

遥控器上的电源键和电视机上的电源键都不能彻底关闭电视电源。（请为卧床不起的病人进行适当的安排。）

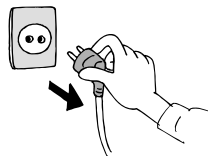

千万不要在高音量下使用头戴耳机聆听！

此举可能会损伤您的听力。

按照本使用说明书进行设置！

仅能连接到 110-240V, 50/60Hz 的 AC 插座上。

千万不要让其暴露在雨中或湿气当中！

为防止火灾或触电，千万不要让液体进入机内。

不要让电视摔落！

不要将胳膊肘倚在电视上，或者让儿童攀挂到电视上。

此举会引起电视摔落和伤及人员的危险。



安装要求

为防止过热，确保将本机放置到宽敞的房间内。

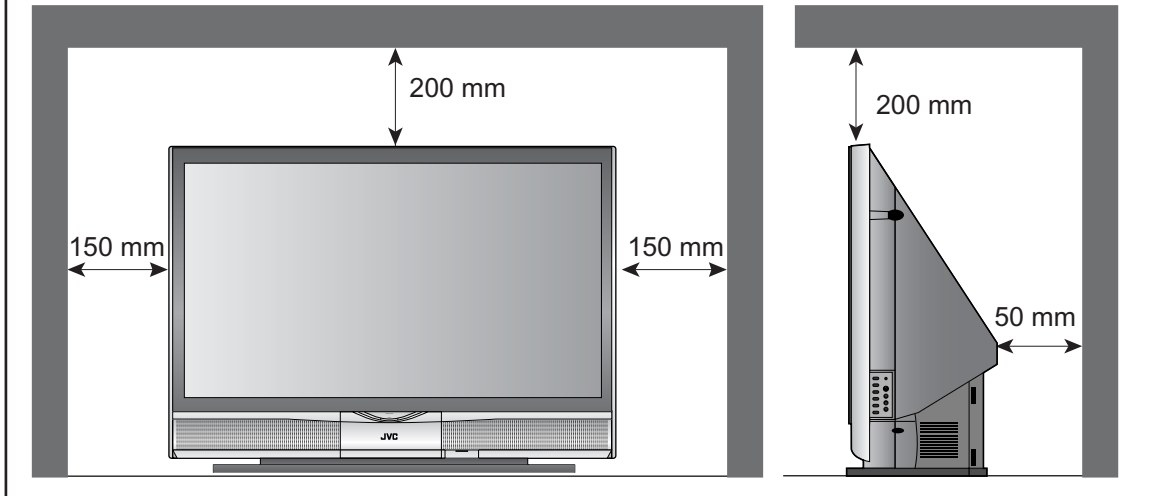

为了能让电视机使用寿命更长

本电视使用投影灯来将图像投射到屏幕上。在使用电视之前，请阅读安全注意事项和下述关于本电视的信息 (1 至 10)。

1. 启动电源时，开始变热

本机是靠投影灯将图像投射到屏幕上。投影灯一变热，您便可以欣赏全亮度的图像。下面来说明一下当电源启动时会发生哪些情形。电源刚刚启动后，因为投影灯尚未充分变热，屏幕上仅出现暗淡的图像。随着投影灯逐渐变热，图像会变得越来越明亮。投影灯热到正常操作温度大约需要一分钟。电视机的前面板上有 2 个 LED 指示灯，可以用其作为指南。按下 POWER 键时，LAMP LED 指示灯开始闪橘黄色的光，每 2 秒闪烁一次，大约闪烁 1 分钟，然后熄灭。

- 在此期间内不要关闭电源。经过 1 分钟以上，才可以关闭电源。

2. 冷却电视内部和投影灯

在电视关机的过程中，冷却操作开始执行。

在按下 POWER 键关闭电源时，下列操作开始执行。电视关机，屏幕上的图像在大约 5 分钟之内渐渐消失。屏幕变暗后，开始进行大约 90 秒钟的冷却操作。冷却操作启动时，前面板上的 LAMP LED 指示灯开始闪橘黄色的光，大约每 3 秒闪烁一次。在冷却操作过程中，不可关闭电视机。90 秒钟的冷却操作结束后，电源被关闭。在冷却操作尚未完成之前，不可拔下电源插头。如果在冷却操作完成之前将电源插头拔下，内部电路和投影灯温度过高，会导致投影灯寿命缩短，并且可能发生故障。

- 如果天气太热，冷却扇难以使投影灯冷却。此时冷却扇的噪音变大，但不是故障。
- 在屏幕上的图像完全消失之前，可以按 POWER 键来取消关机动作。不可堵塞通风孔。

3. 投影灯为消耗品

投影灯在破损或图像变暗时需要更换。投影灯为用户可自行更换的部件。换下的投影灯务必进行再生利用。关于如何使投影灯再生利用方面的详细信息，请参阅本说明书的附录和更换用投影灯包装盒内附带的使用说明书。投影灯的寿命取决于使用电视机处的环境温度 and 高度。

不可在短时间内频繁启动和关闭电源。

此举会使电视和投影灯疲劳，以致引发故障和缩短投影灯的寿命。

4. 注意！从排气管排出的热气

本机具有一条制冷用的排气管。该管在电视操作过程中会排出热气。在安装电视时，确保不要太靠近墙壁放置。排出的热气可能使墙壁纸变色。此外，还要注意让儿童或宠物离开排气管。长时间受到排气管排出的热气吹会导致轻度灼伤。

5. 注意！搬运电视机

在移动电视时，不要拿屏幕框。拿屏幕框会造成松脱，导致电视摔落。

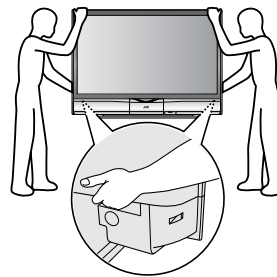

6. 不要在使用后立即更换投影灯

在使用中投影灯会变得非常热。如果在使用后尚未冷却之前触摸投影灯，会有烫伤的危险。在拿投影灯时一定要小心。

7. 不要触摸投影灯玻璃

如果使用灯玻璃上留有手指痕的投影灯，会有灯破碎的危险。小心不要触摸灯玻璃。

8. ILA 成分的特性

不要让静止图像或含有静止片段的图像长时间停留在屏幕上。因为图像的静止片段可能会残留在屏幕上。这是 ILA 成分的特性而不是故障。残留的图像过后会消失。

9. 结露

如果打开加热器，或者将电视从寒冷处移到温暖处，在投影灯和屏幕上可能会出现水珠。这种现象叫做结露。如果在结露状态下使用电视，图像会失真，并且屏幕内部会变脏。此种情况发生时，请等待结露消退之后再使用电视。

10. 限定使用时间

不要让电视连续启动 24 小时以上。这样有可能会使投影灯的寿命缩短。

目录

简介	1	声音菜单	18
警告	2	立体声 / I · II	18
设置电视	5	低音	18
安装	5	高音	18
连接天线和录像机 (VCR)	5	平衡	18
将电源线连接到 AC 插座	5	电影环绕	18
安装遥控器电池	5	BBE	18
启动电视	5	功能菜单	19
初始设定 (设置向导)	6	睡眠钟	19
电视按键和功能	7	频道锁定	19
从待机模式启动电视	7	外观	20
选择电视频道	7	蓝背景	20
调节音量	7	童锁	20
使用菜单	7	自动关机	20
遥控器按键和功能	8	喜爱的设置	20
从待机模式启动或关闭电视	8	照明	20
选择电视频道和从外部设备观看图像	8	设置菜单	21
调节音量	9	自动程序	21
显示功能	9	编辑 / 手动	21
缩放功能	9	语言	23
电影环绕功能	10	视频 -1 设定 / 视频 -3 设定	23
使用“画面暂停”功能	10	自动音控	23
使用“多画面”功能	11	电文语种	23
快退功能和返回功能	11	高清晰度媒体接口设定	23
喜爱的频道功能	12	灯泡定时器重新设定	23
操作 JVC 品牌的 DVD 播放机	12	其它准备	24
操作 JVC 品牌的录像机	12	连接外部设备	24
图文电视功能	13	故障排除	26
基本操作	13	严重的噪音或雪花	26
使用列表模式	13	杂影, 斑点或噪音	26
保留	13	鬼影	26
子页面	13	电视打不开!	26
显示	13	遥控器不生效!	26
尺寸	13	LED 警告信息	26
索引	13	下列情况并非故障	28
取消	13	技术信息	28
使用电视的菜单	14	连接 HDMI 或 DVI 设备	28
基本操作	14	可以显示的 PC 信号	28
图像菜单	15	CH/CC 号码	29
画面模式	15	附录	30
对比度	15	更换投影灯	30
亮度	15	更换用灯具	30
锐度	15	投影灯信息	30
色彩	15	如何更换投影灯	30
色彩微调	15	灯泡定时器重新设定	31
黑白对比	15	规格	32
功能	16		

设置电视

安装

安装注意事项

- 将电视安装在墙角或地板上以避免线缆被踩踏。
- 电视在运行时会产生少许热量。确保电视周围留有足够的空间以达到满意的冷却效果。参阅第 3 页上的“安装要求”。

连接天线和录像机 (VCR)

注意

- 进行任何连接之前，请关闭包括电视在内的所有设备。

- 天线线缆需另购。请使用优质的 75 Ω 共轴线。
- 连接之前请阅读随 VCR 附带的手册。

■ 在没有录像机的情况下连接天线：

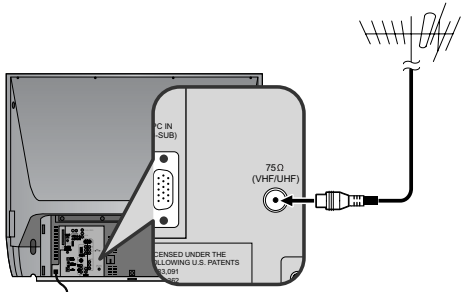

■ 在有录像机的情况下连接天线：

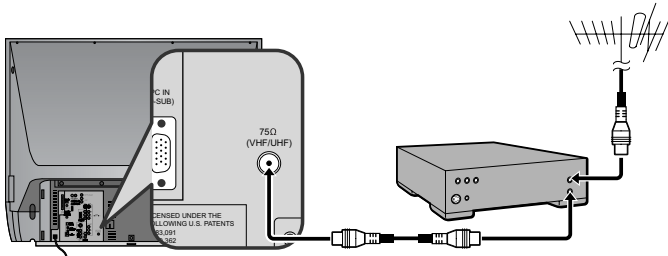

将视频和音频线缆连接到录像机

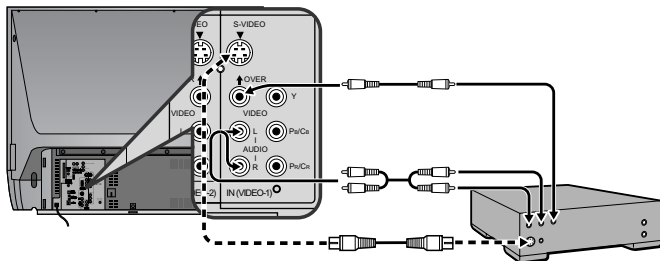

请注意，如果将 VCR 连接到电视时同时使用了视频线缆和 S-VIDEO 线缆，则视频线缆连接将被忽略。

- 如要连接其它外部设备，参阅第 24 页上的“其它准备”。

将电源线连接到 AC 插座

将电视电源线的 AC 插头插入 AC 插座。

注意

- 本机仅能使用指定的电源（AC 110-240 V，50/60 Hz）。

- 如需彻底断开电视的电源，应从插座上拔掉 AC 插头。

安装遥控器电池

使用两节 AA/R6 干电池。

先放入电池的 ⊖ 端，确保 ⊕ 和 ⊖ 极性正确。

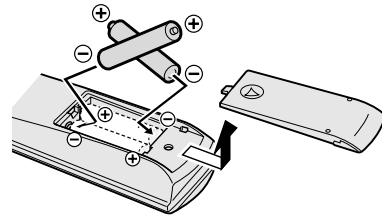

- 我们提供的电池仅供安装和测试电视，请在需要时尽快更换。

启动电视

按电视上的 POWER 键或按遥控器上的 ⏻/⏪ (待机) 键。

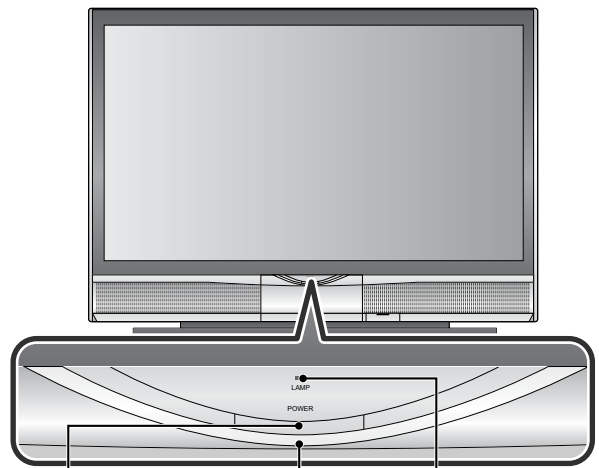

POWER 键 POWER LED LAMP LED

按下 POWER 键时，POWER LED 点亮，LAMP LED 指示灯开始闪橘黄色的光，每 2 秒闪烁一次，大约闪烁 1 分钟。当图像亮起来后，LAMP LED 熄灭。

- 电源刚刚启动后，屏幕上仅出现暗淡的图像。
- 在此期间内不要关闭电源。经过 1 分钟以上，才可以关闭电源。
- 首次启动电视时，电视会进入初始设定模式（参阅第 6 页上的“初始设定（设置向导）”）。

初始设定 (设置向导)

当首次打开电视时，它将进入初始设定模式，并显示 JVC 徽标。按照屏幕显示的说明进行初始设定。

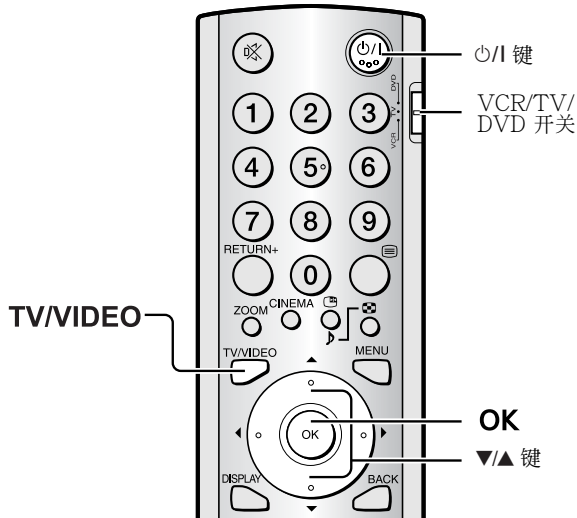

1 确保将遥控器上的 VCR/TV/DVD 开关拨到 TV 位置

- 当 VCR/TV/DVD 开关拨到 DVD 位置时，无法打开电视。

2 按电视上的 POWER 键，或按遥控器上的 电源/待机/启动 键

- 电视从待机模式打开，并显示 JVC 徽标。
- 确保电视电源线的 AC 插头已连接到 AC 插座。

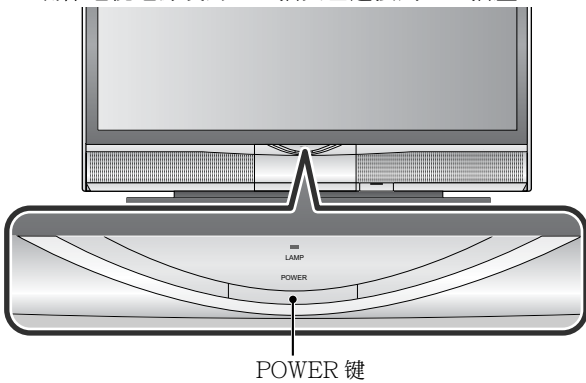

- 如果 JVC 徽标不出现，这是因为您的电视已经打开过：使用“语言”、“电文语种”和“自动程序”功能进行初始设定。有关详细信息，参阅第 21 页上的“设置菜单”。

3 按 OK 键

LANGUAGE 菜单出现。

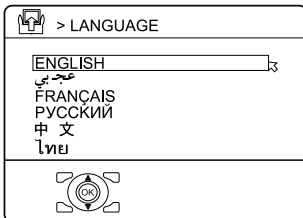

4 按 上下 键选择中文。然后按 OK 键

电文语种菜单出现。设定与您要观看的图文电视节目语言相对应的图文电视语言组。

有关详细信息，参阅第 23 页上的“电文语种”。

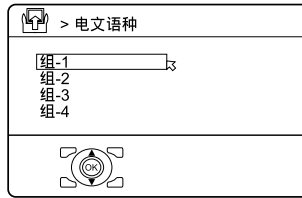

5 按 上下 键选择一个组。然后按 OK 键

自动程序功能开始运行。您接收到的电视频道会自动存储在节目台号码 (编排) 列表中。

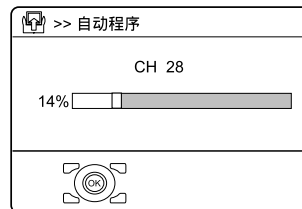

- 如要取消自动程序功能，请按 OK 键。

6 电视频道存储到节目台号码 (编排) 中后，会显示编辑菜单

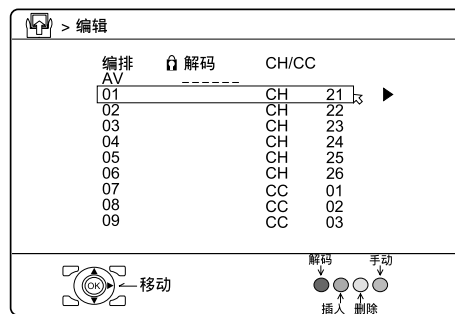

- 您可以使用编辑 / 手动功能继续编辑节目台号码 (编排) 列表。有关详细信息，参阅第 21 页上的“编辑 / 手动”。
- 如果您要观看的电视频道没有存储到节目台号码 (编排) 中，则可以使用手动功能存储。有关详细信息，参阅第 21 页上的“编辑 / 手动”。
- 自动程序功能不会将电视频道存储到节目台号码编排 0 (AV) 中。
- 如果不需要使用编辑 / 手动功能，请按 OK 键关闭编辑菜单。

现在设置已完成。请享受您的新 JVC 电视！

电视按键和功能

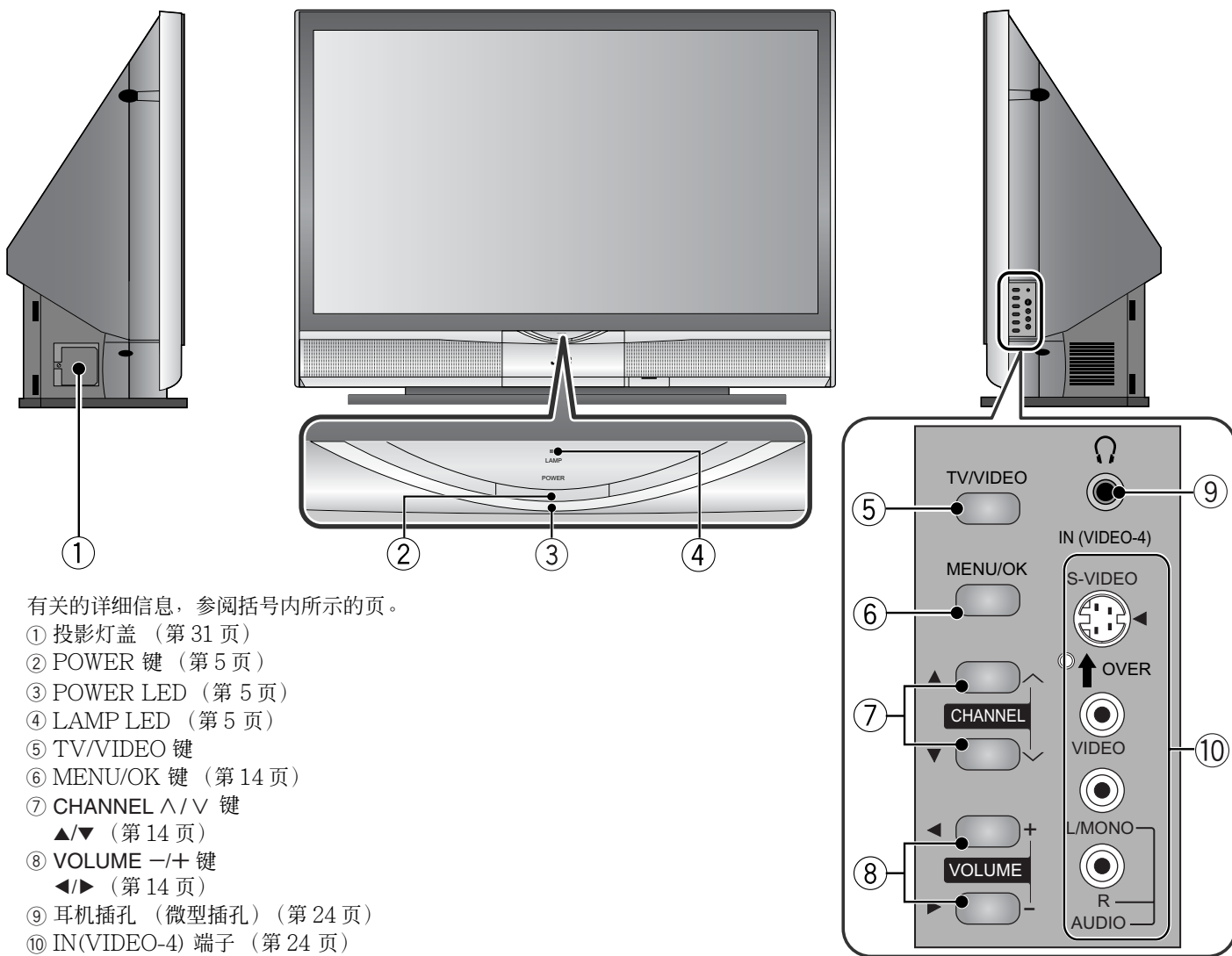

有关的详细信息，参阅括号内所示的页。

- ① 投影灯盖 (第 31 页)
- ② POWER 键 (第 5 页)
- ③ POWER LED (第 5 页)
- ④ LAMP LED (第 5 页)
- ⑤ TV/VIDEO 键
- ⑥ MENU/OK 键 (第 14 页)
- ⑦ CHANNEL \wedge/\vee 键
 $\blacktriangle/\blacktriangledown$ (第 14 页)
- ⑧ VOLUME $-/+$ 键
 $\blacktriangleleft/\blacktriangleright$ (第 14 页)
- ⑨ 耳机插孔 (微型插孔) (第 24 页)
- ⑩ IN(VIDEO-4) 端子 (第 24 页)

从待机模式启动电视

若要从待机模式启动电视，可按 POWER 键或 CHANNEL \wedge/\vee 键。

电视启动后，电源指示灯亮蓝光。

选择电视频道

按 CHANNEL \wedge/\vee 键选择一个节目台号码 (编排) 和一个视频端子

按 INPUT 键选择一个视频端子。

调节音量

按 VOLUME $-/+$ 键

音量指示器出现。

使用菜单

使用 MENU/OK 按键

有关使用菜单的详细信息，参阅“使用电视菜单”(第 14 页)。

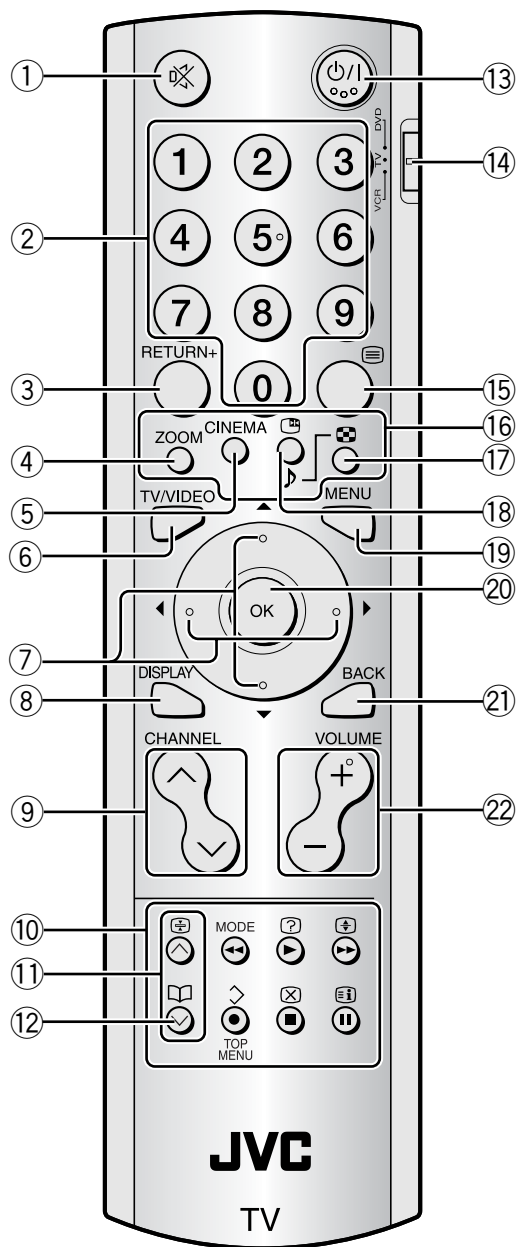

- ① 静音键
- ② 数字键
- ③ RETURN+ 键
- ④ ZOOM 键
- ⑤ CINEMA 键
- ⑥ TV/VIDEO 键
- ⑦ ◀/▶/▼/▲键
- ⑧ DISPLAY 键
- ⑨ CHANNEL V/∧ 键
- ⑩ VCR/DVD/ 图文电视控制键
- ⑪ V/∧ 键
- ⑫ 书 (喜爱) 按键
- ⑬ 电源 (待机/启动) 键
- ⑭ VCR/TV/DVD 开关
- ⑮ 文字键
- ⑯ 彩色键
- ⑰ 多画面键
- ⑱ 画面暂停/选择键
- ⑲ MENU 键
- ⑳ OK 键
- ㉑ BACK 键
- ㉒ VOLUME -/+ 键

从待机模式启动或关闭电视

按 电源 (待机/启动) 键打开或关闭电视

电视启动后，电源指示灯亮蓝光。

- 按 TV/VIDEO 键、CHANNEL V/∧ 键或数字键可以启动电源。

如要启动或关闭电视，请将遥控器上的 VCR/TV/DVD 开关拨到 TV 位置，然后按 电源 键。
如果遥控器上的 VCR/TV/DVD 开关拨到 DVD 位置，那么即使按 电源 键，电视仍不会开机或关机。

选择电视频道和从外部设备观看图像

- 使用数字键：
使用数字键输入频道的节目台号码（编排）。
示例：
• PR 6 → 按 6
• PR 12 → 按 1 和 2
- 使用 CHANNEL V/∧ 键：
按 CHANNEL V/∧ 键选择所需的节目台号码（编排）或视频端子。
- 使用 TV/VIDEO 键：
按 TV/VIDEO 键选择一个视频端子。

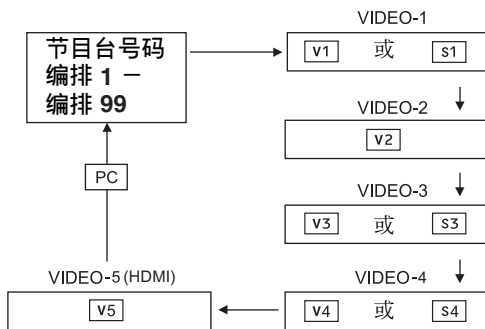

- 当 VIDEO-1, VIDEO-2 或 VIDEO-4 连接到 S 端子时，开头字符从 V 变成 S（如 V1 变成 S1）。
- 如果画面不清晰或者没有颜色，请按照第 17 页“彩色制式”里的步骤进行操作。
- 如果即使电视频道图像正常显示但听不到正常声音，请按照第 21 页“编辑/手动”里的描述，使用“手动”功能更改“系统”设定。
- 由于本电视设计为充分利用初始视频源的分辨率，当视频源以逐行扫描分量信号输入时，画面运动可能显得不自然。
- 如果出现这一情况，请将所连接设备的输出设定更改为隔行扫描分量信号输出。有关详细信息，参阅设备附带的说明。
- PC 声音与 VIDEO-3 声音相同。

如要返回到某个电视频道：

可按 TV/VIDEO 键、CHANNEL V/∧ 键或数字键。

如要使用节目台号码编排 0 (AV)：

当仅通过天线缆线连接了电视和录像机时，选择节目台号码编排 0 (AV) 可以观看来自录像机的图像。请手动将 VCR RF 频道设成节目台号码编排 0 (AV)。有关详细信息，参阅第 21 页上的“编辑/手动”。

调节音量

按 VOLUME -/+ 键调节音量。

音量指示器出现，音量会随着您按 VOLUME -/+ 键而改变。

静音

按 **静音** (静音) 键关闭声音。

再按一次 **静音** (静音) 键将恢复原来的音量。

显示功能

您可以查看所观看的节目的频道号码或编排一览。
从编排一览中，可以选择频道或视频端子。

按 **DISPLAY** 键显示要观看的信息。

按 **DISPLAY** 键会按如下所示更改显示：

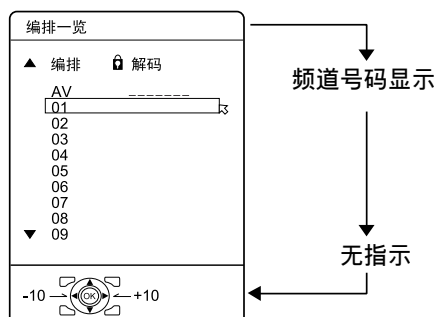

频道号码显示：

将显示您所观看的节目的频道号码和频道名称（当已注册频道名称时）或视频端子号码。

编排一览：

将显示节目台号码（编排）和视频端子列表。

如果在用 **◀/▶/▼/▲** 按键选择节目台号码（编排）或视频端子后按 **OK** 按键，将显示选定的节目或视频端子。

- 对于已设置频道锁定功能的节目台号码（编排），将显示 **🔒**（频道锁定）标记。有关详细信息，参阅第 19 页上的“频道锁定”。
- 视频端子存储在节目台号码编排 99 之后。
- 对于已存储成喜爱频道的节目台号码（编排），将显示 **📖**（喜爱）标记。有关详细信息，参阅第 12 页上的“喜爱的频道功能”。

缩放功能

您可以根据画面宽高比改变屏幕尺寸。从下列缩放模式中选择一种最佳模式。

- 当使用电视作为 PC 屏幕，或者观看 1080i 或 720p 图像的信号时，缩放模式固定在宽屏。

自动：

广播信号或来自外接装置的信号中包含 WSS 宽屏幕信号（显示画面的宽高比）时，电视机自动将缩放模式改变为 16:9 缩放模式或宽屏模式，具体视 WSS 信号而定。

如果未含 WSS 信号，则画面会根据用 4:3 画面功能设定的缩放模式进行显示。

- 有关 4:3 画面功能的详细说明，参阅第 17 页上的“4:3 画面”。
- 因 WSS 信号品质不良导致自动（WSS）模式不能正常工作时，或要改变缩放模式时，可按 **ZOOM** 键并换为另一种缩放模式。

常规：

用于观看原始尺寸的普通画面（4:3 宽高比）。



全景：

此模式拉伸普通画面（4:3 宽高比）的左右两侧以占满整个屏幕，但不会使画面看起来不自然。



- 画面的顶部和底部会略微被裁剪。

14:9 缩放：

此模式放大宽屏幕画面（14:9 宽高比）至屏幕的上、下极限。



16:9 缩放：

此模式将宽画面（16:9 宽高比）放大至整个屏幕。

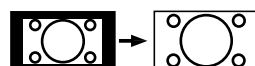

副题 16:9 缩放：

此模式将带字幕的宽画面（16:9 宽高比）放大至整个屏幕。

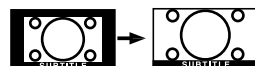

宽屏：

此模式均匀地拉伸普通画面（4:3 宽高比）的左右两侧以占满宽电视屏幕。



- 对于宽高比为 16:9 但已经被压缩成普通画面（4:3 宽高比）的画面，可以使用宽屏模式恢复其原始尺寸。

■ 选择缩放模式

1 按 ZOOM 键显示缩放菜单

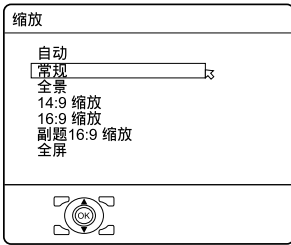

2 按 ▼/▲ 键选择一种缩放模式。然后按 OK 键

画面伸展，所选的缩放模式显示约 5 秒钟。

■ 调整画面的可见区域

如果字幕或画面顶部（或底部）被裁剪，可以手动调整画面的可见区域。

1 按 ZOOM 键

缩放菜单出现。

2 按 OK 键显示缩放模式指示器

指示器出现。

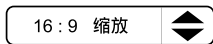

3 在指示器出现的过程中，按 ▼/▲ 键可更改图像的位置

- 在常规或宽屏模式下，不能调整可见区域。

即使在改变电视频道后，可见区域的调整结果仍会保存下来。但是，如果执行以下操作，则会将其取消。

- 关闭 / 启动电源
- 更改了缩放模式
- 按下了 （多画面）键、（画面暂停）键或 （文字）键
- 在 TV 模式和 视频 模式之间切换电视

电影环绕功能

您可以欣赏带有更大环绕效果的声音。

- 此功能不适用于耳机发出的声音。

按 CINEMA 键选择一种电影环绕模式

高 / 低：

当收听立体声音时，选择高或低模式。

您可以享受到近似影院效果的音响。

当联合使用 A.H.B. 和 BBE 功能时，可以欣赏更有力度声音。

- 当将电影环绕功能设定为高模式时，可能会有略微的音量失真。如果出现这一情况，请切换到低模式。电影环绕功能的效果将不太明显，但音量失真会得到校正。

单声道：

若要收听单声道声音时，可选择单声道模式。

可以听到类似于立体声的音效。

关：

电影环绕功能将关闭。

- 可以使用“声音菜单”选择电影环绕模式（参阅第 18 页）。

使用“画面暂停”功能

您可以将当前节目作为静态画面观看。

1 将 VCR/TV/DVD 开关拨到 TV 位置

当使用“画面暂停”功能时，请将 VCR/TV/DVD 开关拨到 TV 位置。

2 按 键

当前画面的静态画面将出现。

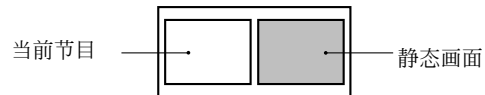

如要取消“画面暂停”功能：

按 键、CHANNEL V/∧ 键或数字键。

- 当显示子画面时，“画面暂停”功能不起作用。
- 静态画面不能从电视输出。
- 对于 PC 信号的画面，“画面暂停”功能不起作用。

使用“多画面”功能

1 将 VCR/TV/DVD 开关拨到 TV 位置

当使用“多画面”功能时，请将 VCR/TV/DVD 开关拨到 TV 位置。

2 按 键

“多画面”菜单出现。

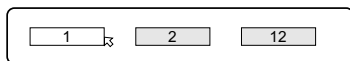

3 按 键选择屏幕号码，然后按 OK 按键

 选择以返回到一个画面。

 选择以更改为 2 个画面。

 选择以更改为 12 个画面。

2 个画面：

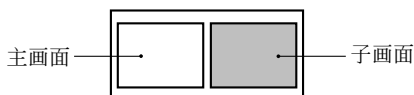



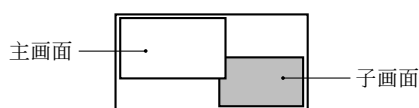

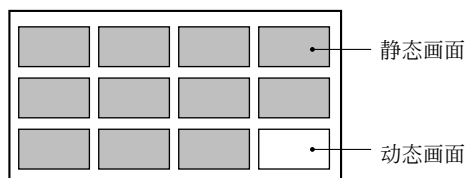

对于 1125i 和 750p 信号，屏幕将拆分成如下所示的两个画面。





12 个画面：



- 当设定为 2 个画面时，可以观看电视图像和外部设备的图像。不能同时在多个屏幕上观看电视图像。
- 当设定为 12 个画面时，将不显示外部设备的画面。
- 观赏 HDMI 信号的图像时，12 个画面不会出现。
- 当设定为 2 个画面时，可以通过按 **CHANNEL**  按键来切换主画面。子画面屏幕可以通过按  按键来切换。
- 当设置为 12 个画面并且画面多于 12 个时，可以通过按 **CHANNEL**  按键显示下 12 个或前 12 个画面。
- 如果设置为 2 个画面，当 VCR/TV/DVD 开关拨到 VCR 位置时，可以通过按  键将电视扬声器的主画面声音更改为子画面声音。（扬声器标记从主画面移动到子画面。）如果再次按  按键，声音将更改为主画面声音。当连接耳机时，您可以从显示耳机标记的一侧听到声音。电视扬声器不发出声音。

- 当设定为 2 个画面时，子画面中不会显示 HDMI 图像。
- 当视频 -1 设定（或视频 -2 设定）设定成分量时，不能在子画面中显示来自视频 -1（或视频 -2）信号的图像（参阅第 23 页）。
- “多画面”功能对于 PC 信号不起作用。
- 当设定为 12 个画面时，按 / 键选择要观看的屏幕，然后按 **OK** 按键在整个屏幕上显示该图像。
- 正在使用“多画面”功能时，蓝背景功能不起作用。
- 正在使用“多画面”功能时，缩放功能不起作用。

如要从“多画面”返回到一个画面：

按  键，按  键选择一个画面，然后按 **OK** 键。

- 按 **TV/VIDEO** 按键也会使显示返回到一个画面。

快退功能和返回功能

RETURN+ 键具有两项功能：快退功能功能和返回功能。如果频道已设定为“返回频道”，快退功能功能将起作用。如果没有设定“返回频道”，则返回功能将起作用。

■ 快退功能

通过将经常观看的频道设定为“返回频道”，只需按 **RETURN+** 按键，即可随时选择该频道。

如要将电视频道设定为“返回频道”：

在您想要设定的频道被选状态下按住 **RETURN+** 键不放达 3 秒以上。“快退功能已设定！”字样出现，设定已完成。

如要取消登记为“返回频道”的电视频道：

在观看任何电视频道时，持续按住 **RETURN+** 键不放达 3 秒以上。“快退功能已取消！”字样出现，设定被取消。

- 当关闭电视时，将取消“返回频道”的设定。
- 如果要交替观看“返回频道”和另一个电视频道，请首先选择“返回频道”之外的一个频道。然后按 **RETURN+** 键将该频道更改为“返回频道”。这样，通过按 **RETURN+** 键即可交替观看两个频道。

■ 返回功能

电视会暂时将在当前电视频道之前选择的电视频道记忆为“上一个频道”。通过按 **RETURN+** 键，可以交替观看当前电视频道和“上一个频道”。

如果要使用返回功能交替观看两个频道，请首先选择一个电视频道，然后用数字键选择另一个电视频道。如果选择电视频道时不使用数字键，则有可能您首先选择的频道之外的频道被设定为“上一个频道”。

喜爱的频道功能

您可以将喜爱的电视频道（编排 1 – 编排 99）注册到数字键 1 至 4。

注册之后，通过按 （喜爱）键和数字键 1 至 4 即可调用该频道。

注册喜爱的频道

1 在普通画面中，选择要注册的电视频道（编排 1 – 编排 99）

2 按住 （喜爱）键不放达三秒以上
然后，屏幕上显示“设置 1-4?”。

3 按数字键 1 至 4 中的一个

当前频道注册到按下的数字键。

当屏幕上显示“已设定!”时，喜爱频道的图标将出现在屏幕的右上角。

- 如果您尝试注册的频道已经注册到数字键 1 至 4 之外，屏幕上将显示“可不用”。
- 不能注册用频道锁定功能锁定的频道。
- 如果执行自动程序，将重置注册的喜爱频道。

- 当需要删除喜爱的频道时，请用功能菜单中的喜爱的设置选项删除设定的频道和内容（参阅第 20 页）。

调用喜爱的频道

1 在普通画面中，按 （喜爱）键
然后，屏幕上显示“喜爱 1-4?”。

2 按数字键 1 至 4 中的一个

调出的喜爱频道显示在屏幕上。

- 如果按未注册频道的数字键，屏幕上将显示“不保存”。

设定图像效果

当用 （喜爱）键和数字键 1 至 4 选择一个喜爱的频道时，

可以通过在图像菜单中设置图像效果来记忆每个喜爱频道的图像效果设置（参阅第 15 页）。

记忆的内容包括图像菜单中的以下项目（参阅第 15 至 17 页）。

画面模式

系统组成

亮度

锐度

色彩

色彩微调

黑白对比

数字 VNR

彩色制式

将记忆每一项的上次设定结果。

操作 JVC 品牌的 DVD 播放机

这些按键用于操作 JVC 品牌的 DVD 播放机。按下与设备的原装遥控器按键类似的按键，与原装的遥控器具有相同的功能。

1 将 VCR/TV/DVD 开关拨到 DVD 位置

当使用 DVD 播放机时，将开关拨到 DVD 位置。

- 可以利用 /I（待机）键启动或关闭 DVD 播放机。
- 您也可以按 **MENU** 或 **TOP MENU** 键并显示 DVD 磁盘菜单画面，然后通过按 /▶/▼/▲ 和 **OK** 键进行操作。

2 按 DVD 控制按键操作 DVD 播放机

- 如果 DVD 播放机不是 JVC 制造的，这些按键则不起作用。
- 即使您的设备是 JVC 制造的，根据您使用的设备，其中的某些按键可能不起作用。

当 VCR/TV/DVD 开关拨到 DVD 位置时，将无法启动或关闭电视。

当启动或关闭电视时，请将 VCR/TV/DVD 开关拨到 TV 位置。

操作 JVC 品牌的录像机

这些按键用于操作 JVC 品牌的录像机。按下与设备的原装遥控器按键类似的按键，与原装的遥控器具有相同的功能。

1 将 VCR/TV/DVD 开关拨到 VCR 位置

当使用录像机时，将开关拨到 VCR 位置。

- 可以利用 /I（待机）键启动或关闭录像机。

2 按 VCR 控制键可操作录像机

- 如果录像机不是 JVC 制造的，这些按键则不起作用。
- 即使您的设备是 JVC 制造的，根据您使用的设备，其中的某些按键可能不起作用。

当 VCR/TV/DVD 开关拨到 VCR 位置时，将无法启动或关闭电视。

当启动或关闭电视时，请将 VCR/TV/DVD 开关拨到 TV 位置。

图文电视功能

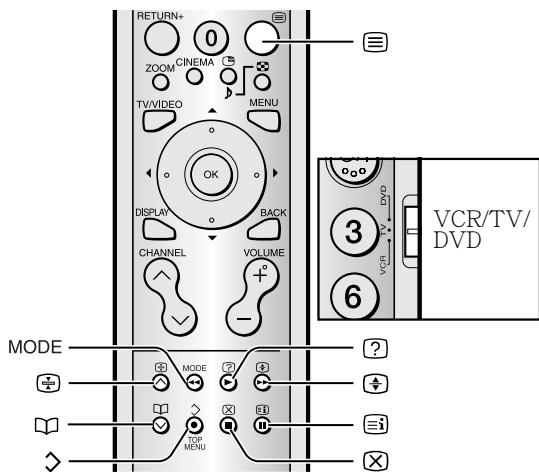

基本操作

- 1 选择具有图文电视广播的电视频道
- 2 将 VCR/TV/DVD 开关拨到 TV 位置



- 3 按 (文字) 键显示图文电视
按 (文字) 键将会按如下所示切换模式：

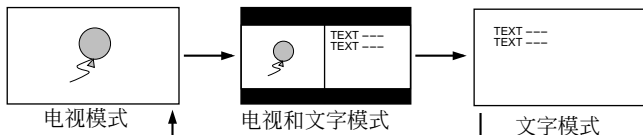

- 4 通过按 **CHANNEL** 键、数字键或彩色键选择图文电视页

如要返回到电视模式：
按 **TV/VIDEO** 键、**BACK** 键或 (文字) 键。

- 如果接收图文电视广播有问题，请咨询当地经销商或图文电视台。
- 在电视和文字模式或在图文模式下，缩放功能不起作用。
- 观看图文电视节目时不能操作菜单。
- 如果图文电视节目中的字符显示不正确，请更改电文语种设置。有关详细信息，参阅第 23 页上的“电文语种”。

使用列表模式

您可以将喜爱的图文电视页的页码存储在内存中，然后使用彩色键迅速地调用它们。

如要存储页码：

- 1 按 **MODE** 键进入列表模式
已存储的页码显示在屏幕底部。
- 2 按彩色键选择一个位置。然后按数字键进入该页码
- 3 按住 (存储) 键不放
四个页码闪烁白光，以指示它们存储在内存中。

如要调用已存储的页：

- 1 按 **MODE** 键进入列表模式
- 2 按含有存储页的彩色键
如要退出列表模式：
再按一次 **MODE** 按键。

保留

您可以让一个图文电视页在屏幕上保留任意长时间，即使正在接收其它几个图文电视页。

按 (保留) 键

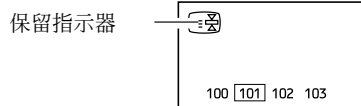

如要取消保留功能：

再按一次 (保留) 键。

子页面

一些图文电视页包含自动显示的子页面。

- 1 选择包含子页面的图文电视页
可以观看的子页面的页码自动显示在屏幕顶部。
- 2 按 按键选择一个子页面页码

显示

一些图文电视页包含隐藏的文字（如问题的答案）。您可以显示隐藏的文字。

每次按 (显示) 键时，文字被隐藏或显示

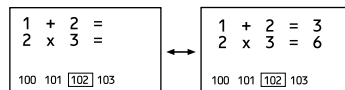

尺寸

您可以将图文电视显示的高度增加一倍。

按 (尺寸) 键



索引

您可以立即返回索引页。

按 (索引) 键

返回到第 100 页或先前指定的页。

取消

您可以在观看电视的同时搜索图文电视页。

- 1 按数字键输入一个页码，或者按彩色键
电视开始搜索图文电视页。
- 2 按 (取消) 键
电视节目出现。当电视找到图文电视页时，其页码显示在屏幕的左上部。
- 3 当页码显示在屏幕上时，按 (取消) 键返回到图文电视页
 - 不能通过按 (取消) 键来恢复电视模式。如要返回到电视模式，请按 **TV/VIDEO** 或 **BACK** 键。

使用电视的菜单

本电视包含许多可以通过菜单来使用的功能。为了利用电视的各项功能，您需要充分理解基本的菜单操作技巧。

中文

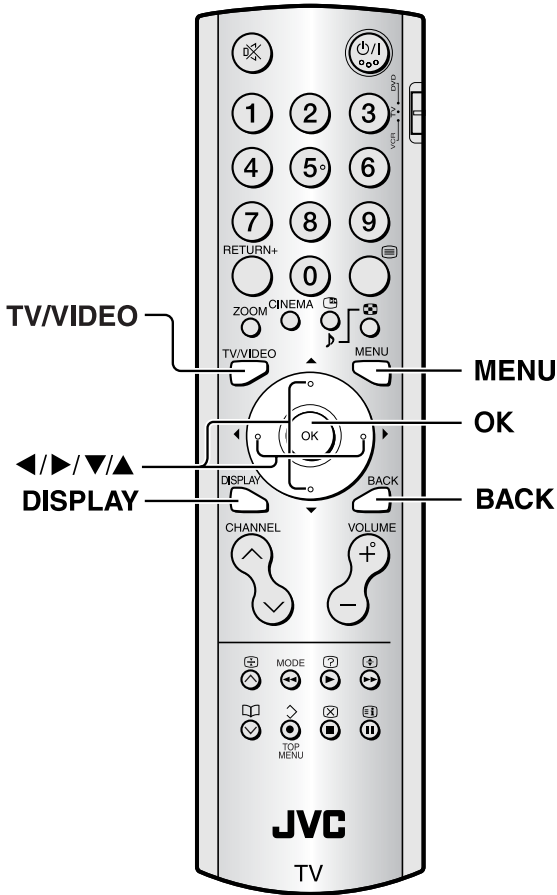

使用电视上的按键进行操作

也可以使用电视上的按键来操作菜单。

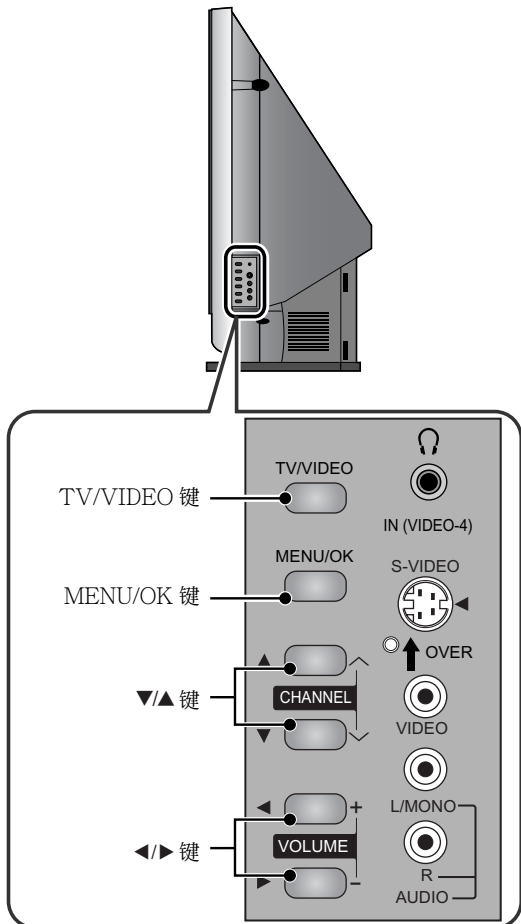

基本操作

1 按 MENU 键显示菜单条

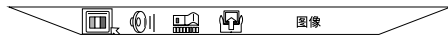

2 按 ◀/▶ 键选择要使用的菜单，然后按 OK 键







3 按 ▼/▲ 键选择要设定的项目，按 ◀/▶ 键设定该项目，然后按 OK 键

如果有子菜单，请使用 ◀/▶/▼/▲ 键进行操作。

- 按 **BACK** 键返回到上一个菜单。
- 按 **TV/VIDEO** 或 **MENU** 键退出菜单。
- 输入信号或其它菜单项目的设定，一些菜单项目可能无法使用或设定。
无法使用或设定的菜单项目在菜单中以灰色显示，不能选择它们。

菜单类型

-  **图像菜单**
用于进行屏幕设定。
-  **声音菜单**
用于进行声音设定。
-  **功能菜单**
用于设定睡眠钟和童锁。
-  **设置菜单**
用于编辑频道或设定显示语言。

- 如果在约一分钟的时间内不执行任何操作，菜单将消失。

对于某些菜单，可以显示和隐藏菜单指导区。

当菜单显示时，按 **DISPLAY** 键可在显示和隐藏之间切换指导区。

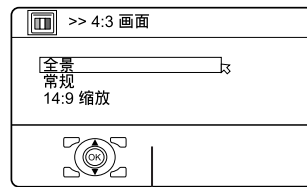

指导区

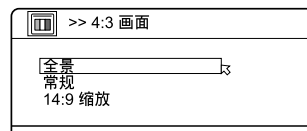

- 即使按 **DISPLAY** 键，某些菜单仍将显示指导区。这是正常现象。

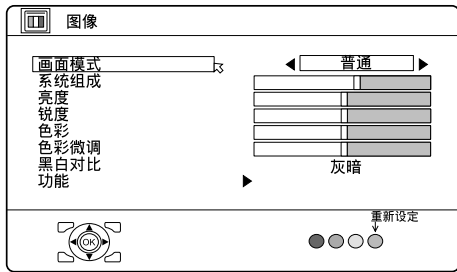

- 当显示图像菜单时，按蓝色按键会将系统组成、亮度、锐度、色彩、色彩微调设置为它们的默认设置。
- 从视频 -1 至 VIDEO-5 (HDMI) 或从 PC 观看图像时，可以通过在图像菜单中设置图像效果来记忆每个外部输入的图像效果设置。
记忆的内容包括图像菜单中的以下项目。
 - 画面模式
 - 系统组成
 - 亮度
 - 锐度
 - 色彩
 - 色彩微调
 - 黑白对比
 - 数字 VNR
 - 彩色制式将记忆每一项的上次设置。

画面模式

您可以选择三种画面模式中的一种模式来自动调整画面设定。

明亮：

提高系统组成和锐度。

普通：

标准化画面调整。

柔和：

降低系统组成和锐度。

系统组成

您可以调整画面对比度。

◀：更低

▶：更高

亮度

可以调整画面亮度。

◀：更暗

▶：更亮

锐度

您可以调整画面锐度。

◀：更柔和

▶：更锐利

色彩

您可以调整画面颜色。

◀：更浅

▶：更深

色彩微调

您可以调整画面色调。

◀：偏红

▶：偏绿

- 当颜色系统是 NTSC 3.58 或 NTSC 4.43 时，您可以更改色彩微调设定（画面色调）。

黑白对比

您可以选择三种黑白对比模式（三种白色调）中的一种模式来调整画面的白平衡。因为白色被用作其它所有颜色的参考色，所以更改黑白对比模式会影响屏幕上其它所有颜色的外观。

灰暗：

偏蓝的白色。观看明亮画面时，使用此模式可以获得更鲜艳更明亮的画面。

普通：

普通白色。

暖色：

偏红的白色。观看电影时，使用此模式可以获得具有电影特征的颜色。

功能

选择功能选项并按 **OK** 或 **▶** 按键来显示子菜单。

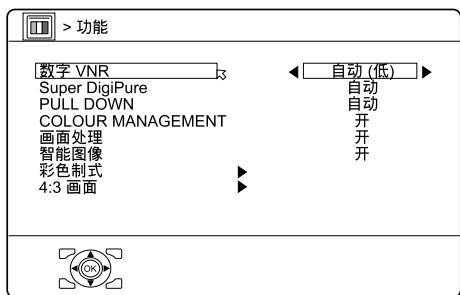

中文

■ 数字 VNR

数字 VNR 功能削减原始画面中的“杂波”（“雪花”点或干扰）数量。

您可以选择三种数字 VNR 功能设置中的一种设置：自动、最小和最大。

自动（低）/ 自动（高）：

电视将根据画面中的杂波数量自动调整数字 VNR 效果级别，从而提供可能的最佳画面。

- 如果设置的数字 VNR 效果太高，可能会使图像变得不清晰。如果可以，建议使用自动（低）设置。如果将数字 VNR 功能设置为自动（低）时仍听到噪音，请将设置从自动（低）更改为自动（高）。

最小：

数字 VNR 效果的级别设置为最小。如果将数字 VNR 功能设为自动（低）时感觉到原始画面的锐度没有完全再现出来，可以将设置从自动（低）改成最小。

- 最小设置对于包含大量杂波的低质量画面来说并不适用。

最大：

数字 VNR 效果的级别设置为最大。如果将数字 VNR 功能设置为自动（高），但仍听到噪音，请将设置从自动（高）更改为最大。

- 最大设置对于包含极少杂波的高质量画面来说并不适用。

■ Super DigiPure

Super DigiPure 功能采用最新数字技术，为您提供更真实自然的画面。Super DigiPure 功能包含下面两个功能。

DigiPure 功能：

此功能可以从高对比度和波纹图像中消除不必要的边缘，从而有助于提供自然真实的画面。对于低对比度的图像，会增加边缘效果以呈现更锐利更细致的画面。

您可以选择三种 DigiPure 功能设置中的一种设置：自动、最小和最大。

- 对于包含大量杂波的低质量画面，如果将 DigiPure 效果设置得太高，可能会导致更多的杂波。如果可能，建议您使用自动设置。

画面运动补偿功能：

此功能可以在屏幕上更圆滑更自然地显示快速移动的画面，如足球比赛中的球员和足球。

- 不能更改画面运动补偿功能的效果级别。不管使用自动、最小或最大设置中的哪个设置，效果级别是一样的。

自动：

电视将根据画面中的杂波数量自动调整 DigiPure 效果级别，从而提供可能的最佳画面。

最小：

DigiPure 效果的级别设置为最小。如果将 Super DigiPure 功能设为自动时仍有一些杂波，可以将设置从自动改成最小。

- 最小设置对于包含极少杂波的高质量画面来说并不适用。

最大：

DigiPure 效果的级别设置为最大。如果将 Super DigiPure 功能设为自动时感觉到原始画面的质量没有完全再现出来，可以将设置从自动改成最大。

- 最大设置对于包含大量杂波的低质量画面来说并不适用。

关：

关闭 Super DigiPure 功能。

■ PULL DOWN

PULL DOWN 功能可以在屏幕上更圆滑更自然地显示电影画面。

自动：

电视自动识别信号类型并启动和关闭此功能。

开：

启动此功能。

关：

关闭此功能。

■ COLOUR MANAGEMENT

本电视支持 COLOUR MANAGEMENT 功能，可以补偿暗色以实现更自然的色调。

在默认情况下，COLOUR MANAGEMENT 功能处于启用状态。

开：

启动 COLOUR MANAGEMENT 功能。

关：

关闭 COLOUR MANAGEMENT 功能。

- 在正常情况下，将此功能设为开。

■ 画面处理

当图像有很多暗区时，画面处理功能便于观看到暗区，而当图像有很多亮区，该功能则便于观看到亮区。

通常使用时请启动该功能。

开：

启动画面处理功能。

关：

关闭画面处理功能。

■ 智能图像

智能图像功能可用于检测 APL（平均图像级别）和为您正在观看的节目调整最适对比度。

通常使用时请启动该功能。

开：

启动智能图像功能。

关：

关闭智能图像功能。

- 若已在“画面模式”里选择了“亮度”，智能图像功能会固定在“关”。

■ 彩色制式

彩色制式会自动选择。不过，如果画面不清晰或者没有颜色，也可以手动选择彩色制式。

1 选择彩色制式。然后按 OK 或 ► 键

彩色制式 功能的子菜单出现。

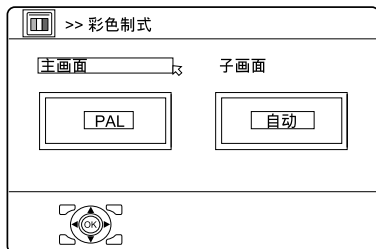

2 按 ◀/▶ 按键选择主画面或子画面：

主画面：

您可以更改主画面的彩色制式。

子画面：

您可以更改子画面的彩色制式。

- 当未显示子画面时，选择主画面。

3 按 ▼/▲ 键选择合适的彩色制式。然后按 OK 键

PAL:

PAL 制式

SECAM:

SECAM 制式

NTSC 3.58:

NTSC 3.58 MHz 制式

NTSC 4.43:

NTSC 4.43 MHz 制式

自动：

此功能会根据输入信号检测彩色制式。

- 如果信号质量较差，自动功能可能无法正常工作。如果使用自动功能时画面不正常，请手动选择其它彩色制式。

有关您所在国家或地区的彩色制式，请参见下表：

区域	国家或地区	制式
亚洲、中东	巴林、科威特、阿曼、卡塔尔、阿拉伯联合酋长国、也门等	PAL
	印度尼西亚、马来西亚、新加坡、泰国、印度等	
	中国、越南等	
	香港等	
	伊朗伊斯兰共和国、黎巴嫩、沙特阿拉伯等	
欧洲	菲律宾、中国台湾、缅甸等	NTSC
	俄罗斯等	SECAM
	捷克共和国、波兰等	PAL
	德国、芬兰、比利时等	PAL
大洋洲	英国等	PAL
	澳大利亚、新西兰等	PAL
非洲	南非共和国等	PAL
	尼日利亚等	PAL
	埃及、摩纳哥等	SECAM

■ 4:3 画面

您可以选择三种缩放模式（常规、全景或 14:9 缩放）之一作为普通画面（4:3 宽高比）的缩放模式。

1 选择 4:3 画面，然后按 OK 键

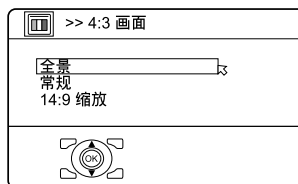

2 按 ▼/▲ 键选择一种缩放模式

声音菜单

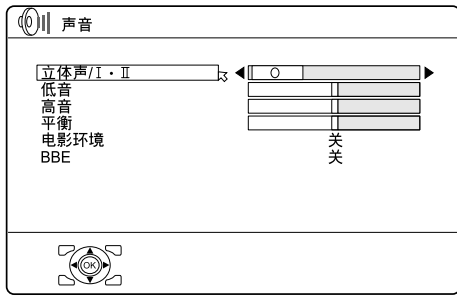

- 当连接耳机时，只能使用“立体声 / I · II”。

立体声 / I · II

当观看双语广播节目时，可以从双语 I (Sub I) 或双语 II (Sub II) 之中选择声音。

- ∞: 立体声
- : 单声道
- I : 双语 I (sub I)
- II : 双语 II (sub II)

单声道:

取消多声音功能，并且声音变成单声道声音。

- 当立体声广播或双语广播接收质量较差时，可以选择单声道声音，以便更容易更清晰地收听广播。
- 可选择的聲音模式会因电视节目不同而不同。
- 在视频模式下，此功能无效。

低音

您可以调整声音的低音部分。

- ◀: 更弱
- ▶: 更强

高音

您可以调整声音的高音部分。

- ◀: 更弱
- ▶: 更强

平衡

您可以调整左右扬声器的音量平衡。

- ◀: 增大左扬声器的音量。
- ▶: 增大右扬声器的音量。

电影环绕

- 您可以使用电影环绕功能收听具有“实况”效果的环绕声音。
- 可以从高、低、单声道和关模式中选择电影环绕模式。有关详细信息，参阅第 10 页上的“电影环绕功能”。
 - 也可以用 **CINEMA** 键操作电影环绕功能。有关详细信息，参阅第 10 页上的“电影环绕功能”。

BBE

BBE 功能可以提高语音的清晰程度和音乐的真实效果。

开:

启动此功能。

关:

关闭此功能。

- 此产品经 BBE 公司授权制造。根据 USP4638258, 5510752 及 5736897 条例而获得 BBE Sound 公司的特许。BBE 及 BBE 标志乃 BBE Sound 公司之注册商标。

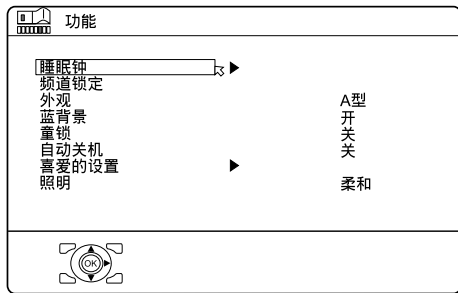

睡眠钟

您可以设定电视，使其在经过指定时间间隔后自动关闭。

1 选择睡眠钟。然后按 OK 或 ► 键

睡眠钟 功能的子菜单出现。

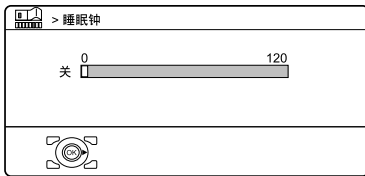

2 按 ◀/▶ 键设定时间间隔。

然后，按 OK 键

最大可以设定到 120 分钟（2 个小时）的时间间隔，以 10 分钟为幅度。

- 在睡眠钟功能关闭电视的前一分钟，将显示“晚安！”。
- 睡眠钟功能不能用于关闭电视的主电源。
- 当打开睡眠钟功能时，您可以重新显示睡眠钟功能的子菜单，以确认或更改睡眠钟功能的剩余时间间隔。确认或更改剩余时间后，按 OK 键退出菜单。

如要取消睡眠钟功能：

按 ◀ 按键将时间间隔设为“关”。

频道锁定

当您不希望孩子观看一些电视频道时，可以使用频道锁定功能封锁这些电视频道。即使孩子选择了锁定电视频道的节目台号码（编排），也不能观看该频道，屏幕将变成蓝屏并显示 （频道锁定）。除非您通过特殊操作输入预设的解码号码，否则不会解除锁定，所以孩子无法观看该电视频道。

■ 如要设置频道锁定功能

1 选择频道锁定，然后按 0 键

“设定暗码”（解码号码设置屏幕）字样出现。

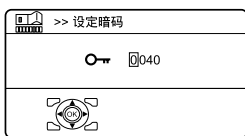

2 设置您想要的解码号码

- 1 按 ▼/▲ 键选择一个号码。
- 2 按 ◀/▶ 键移动光标。

3 按 OK 键

频道锁定的子菜单出现。

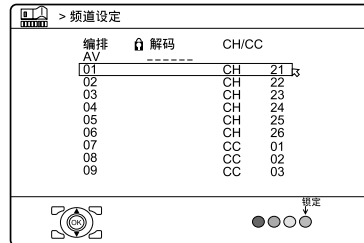

4 按 ▼/▲ 键选择一个电视频道

每次按 ▼/▲ 按键时，节目台号码（编排）随之改变，节目台号码（编排）中存储的电视频道画面显示在屏幕上。

5 按蓝色键设置频道锁定功能。

然后，按 OK 键

（频道锁定）出现，电视频道被锁定。

如要重置频道锁定功能：

再按一次蓝色键。

（频道锁定）消失。

如要禁用频道锁定功能的简易重置，当选择频道锁定功能并按 OK 键时，该菜单将消失。

■ 如要查看锁定的电视频道

1 使用数字按键或编排一览选择一个存储了锁定电视节目的节目台号码（编排）

屏幕变成蓝屏，（频道锁定）出现。您不能观看该电视频道。

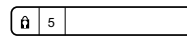

2 按 DISPLAY 按键显示“暗码”（ID 号输入屏幕）



3 按数字键输入解码号码

锁定被临时解除，您可以观看该电视频道。

如果忘记了解码号码：

执行“如要设置频道锁定功能”的第一步。确认解码号码后，按 TV/VIDEO 键退出菜单。

- 即使临时重置锁定，也不意味着为该电视频道取消了频道锁定功能设置。下一次任何人试图观看该电视频道时，仍将被锁定。
- 当需要取消频道锁定功能时，必须再次执行“如要设置频道锁定功能”操作。
- 为了防止很容易地选择锁定了电视频道的节目台号码（编排），节目台号码（编排）已被设置成无法用 ▼/▲ 按键或电视上的按键来进行选择。
- 为了防止很容易地重置锁定，“暗码”（ID 号输入屏幕）已被设置成除非您按 DISPLAY 按键，否则不会显示出来。

外观

按 ◀/▶ 按键并从四种类型中选择频道号码的显示格式：A 型、B 型、C 型和 D 型。

- 出厂时设置成 D 型。D 型将所有屏幕设置成半透明。
当设置成 D 型之外的其它类型时，菜单屏幕不是半透明。

蓝背景

您可以设定电视，使其在信号微弱或没有信号以及没有外部设备输入时自动变成蓝屏并关闭声音。

- 开：**
启动此功能。
- 关：**
关闭此功能。

童锁

您可以禁用电视的前面板按键。当此功能设定为开时，只能使用遥控器操作电视。
此功能用于防止儿童未经父母同意就擅自操作电视。

- 开：**
启动此功能。
- 关：**
关闭此功能。
当拔出 AC 插头时，童锁将被取消。

自动关机

您可以设定在没有收到信号并在 15 分钟内没有执行操作的情况下，或者在广播结束较长时间后让电源自动关闭。

- 开：**
启动此功能。
- 关：**
关闭此功能。
- 自动关机功能无法关闭电视的主电源。
 - 自动关机功能对于视频模式或来自 PC 信号的画面不起作用。

喜爱的设置

在删除已注册到按键 1 至 4 的喜爱频道时选择。

- 1 选择喜爱的设置，然后按 OK 或 ▶ 键
喜爱的设置菜单出现。

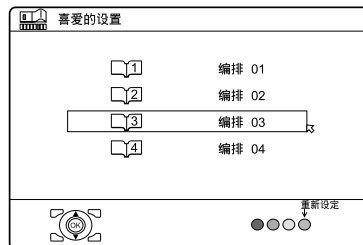

- 2 按 ▼/▲ 键并选择要删除的喜爱频道

- 3 按蓝色键
选定的喜爱频道和设定内容被删除。

- 有关喜爱的频道的详细信息，参阅第 12 页上的“喜爱的频道功能”。

照明

您可选择三种照明模式中的一种来调节照明设定。

- 柔和：**
使照明亮度变得柔和。
- 明亮：**
增强照明亮度。

- 在关机之后大约 1 分钟之内，照明模式被暂时设定为“明亮”。

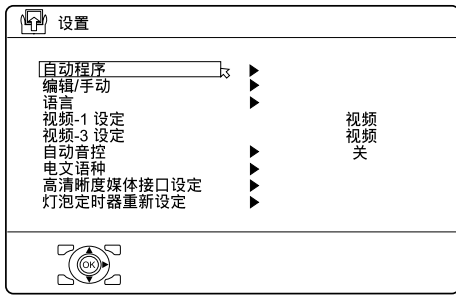

编辑 / 手动

编辑 / 手动功能分成两种类型：

- 编辑当前的节目台号码（编排）（编辑功能）；以及
- 将要观看的电视频道手动存储到一个特定的节目台号码（编排）（手动功能）。

下面是有关这些功能的详细信息：

移动：

此功能用于改变电视频道的节目台号码（编排）。

解码：

此功能用于将频道名称（解码）注册到电视频道。

插入：

此功能使用 CH/CC 号码将一个新电视频道添加到当前节目台号码（编排）列表中。

- 如果不知道电视频道的频道号码，则不能使用插入功能。此种情况下，可使用手动功能来注册电视频道。

删除：

此功能用于删除您不想列出的电视频道。

手动：

此功能可以将新电视频道手动存储到节目台号码（编排）中。

注意

- 使用移动、删除或插入功能将改写当前节目台号码（编排）列表。因此，一些电视频道的节目台号码（编排）将发生改变。
- 对设定了频道锁定功能的电视频道使用手动功能时，会取消该频道的频道锁定功能。
- 当一个电视频道已经注册到编排 1 - 编排 99 时，可使用插入功能删除最后注册的电视频道。

自动程序

您可以自动注册电视频道。

本功能与第 6 页上的“初始设定（设置向导）”里的步骤 5 和 6 相同。

1 选择自动程序，然后按 OK 或 ► 键

自动程序功能开始运行。您接收到的电视频道会自动存储在节目台号码列表中。

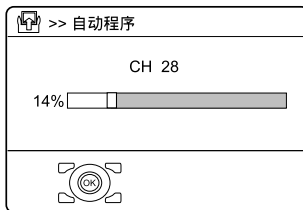

- 如要取消自动程序功能，按 OK 键。

2 电视频道存储到节目台号码列表中后，会显示编辑菜单

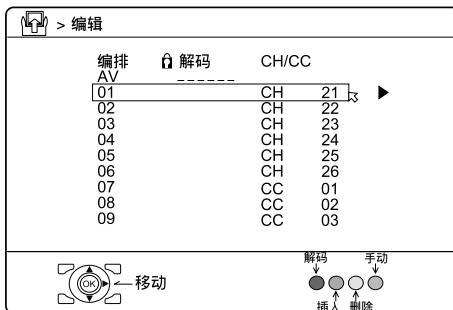

- 您可以使用编辑 / 手动功能继续编辑节目台号码列表。有关详细信息，参阅右侧的“编辑 / 手动”。
- 如果您要观看的电视频道没有存储到节目台号码列表中，则可以使用手动功能存储。有关详细信息，参阅右侧的“编辑 / 手动”。
- 自动程序功能不会将电视频道存储到节目台号码编排 0 (AV) 中。
- 如果不需要使用编辑 / 手动功能，可按 OK 键退出编辑菜单。
- 启动自动程序会删除已注册的喜爱的频道。

基本操作

1 选择编辑 / 手动，然后按 OK 或 ► 键

编辑菜单出现。

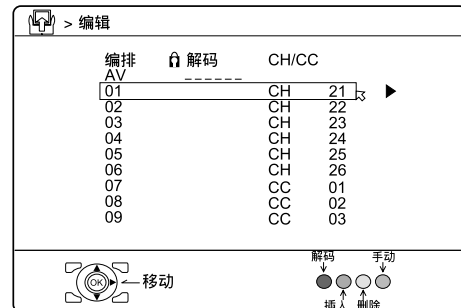

2 按照要使用的功能的说明进行操作

3 按 OK 键完成设定

- 对于节目台号码编排 0，“AV”显示在节目台号码（编排）列表中。
- 视频端子号码不会显示在节目台号码（编排）列表中。
- CH/CC 号码是电视的专用号码，与电视频道的频道号码相对应。有关频道号码和 CH/CC 号码之间的关系，参阅第 26 页上的“故障排除”。

移动

- 1 按 **▼/▲** 键选择一个电视频道
- 2 按 **▶** 键启动移动功能

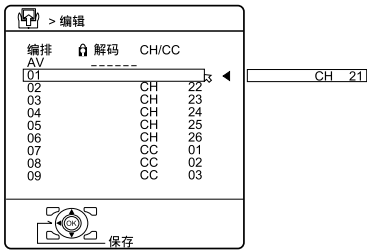

- 3 按 **▼/▲** 键选择一个新节目台号码 (编排)

如要取消移动功能：
按 **BACK** 键。

- 4 按 **◀** 键将一个电视频道的节目台号码 (编排) 改成新的节目台号码 (编排)

删除

- 1 按 **▼/▲** 键选择一个电视频道

- 2 按黄色键删除电视频道
该电视频道从节目台号码 (编排) 列表中被删除。

解码

- 1 按 **▼/▲** 键选择一个电视频道
- 2 按红色键启动解码功能
- 3 输入一个频道名称 (解码)。按 **▼/▲** 键选择一个字符。按 **◀/▶** 键移动光标

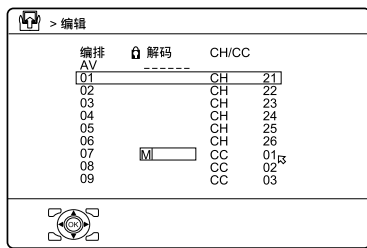

如要取消解码功能：
按 **BACK** 键。

- 4 按 **OK** 键为电视频道指定频道名称

执行插入操作之前

- 要求 CH/CC 号码为该电视的专用号码，并且与电视频道的频道号码相对应。可根据电视频道的频道号码在第 26 页上的“故障排除”表中找到相对应的 CH/CC 号码。

插入

- 1 按 **▼/▲** 键选择一个节目台号码 (编排)，以便注册新的电视频道
- 2 按绿色键并启动插入功能

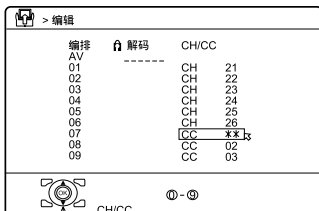

- 3 根据电视频道的 CH/CC 号码，按 **▼/▲** 键选择“CC”或“CH”

如要取消插入功能：
按 **BACK** 键。

- 4 按数字键输入剩下的 CH/CC 号码
电视切换到存储模式。存储完毕后，电视频道的画面出现在屏幕上。

- CH/CC 号码是为每个电台频率配给的号码，用来管理电视频道。如果电视检测不到与 CH/CC 号码指明的电台频率所对应的电视频道，则显示“无信号”画面。

手动

- 1 按 **▼/▲** 键为新的电视频道选择一个节目台号码 (编排)

- 2 按蓝色键启动手动功能
在 CH/CC 号码的右侧，将显示电视频道的系统 (声音系统)。

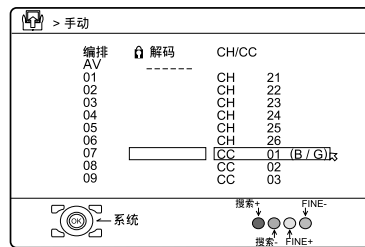

如要取消手动功能：
按 **BACK** 键。

- 3 按 **▶** 键为您要注册的电视频道选择系统 (声音系统)

- 有关您所在国家或地区的声音系统，参阅下表：

区域	国家或地区	制式
亚洲、中东	巴林、科威特、阿曼、卡塔尔、阿拉伯联合酋长国、也门等	B/G
	印度尼西亚、马来西亚、新加坡、泰国、印度等	
	中国、越南等	
	香港等	
	伊朗伊斯兰共和国、黎巴嫩、沙特阿拉伯等	
欧洲	菲律宾、中国台湾、缅甸等	M
	俄罗斯等	D/K
	捷克共和国、波兰等	D/K
	德国、荷兰、比利时等	B/G
大洋洲	英国等	I
	澳大利亚、新西兰等	B/G
非洲	南非共和国等	I
	尼日利亚等	B/G
	埃及、摩纳哥等	B/G

- 4 按绿色或红色键搜索电视频道
当电视找到一个电视频道时，扫描停止。然后电视频道出现。

- 5 反复按绿色或红色键，直到您需要的电视频道出现

如果电视频道接收质量较差：
按蓝色或黄色键微调电视频道。

如果电视频道画面显示正常但听不到正常声音：
系统设置不正确。按 **▶** 按键并选择能听到正常声音的系统。

- 6 按 **OK** 键，将电视频道存储到节目台号码 (编排)
返回到正常的编辑菜单。

语言

可以更改在“初始设定（设置向导）”（第6页上的）中执行的语言设置。

1 选择语言，然后按 OK 或 ► 键

语言功能的子菜单出现。

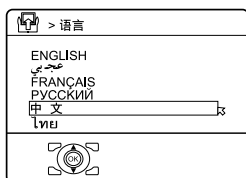

2 按 ▼/▲ 键选择一种语言。然后按 OK 键

视频 -1 设定 / 视频 -3 设定

根据连接到视频 -1 或 VIDEO-3 端子的外部设备的视频信号输入，正确地设置视频 -1 设定或视频 -3 设定。如果此设置不正确，将不显示图像。

视频：

如果输入的是普通的视频信号（复合视频信号）。

分量：

如果输入的是分量视频信号（Y、Cb/Pb、Cr/Pr 信号）。

- 有关详细的连接方法，参阅第 24 页上的“其它准备”。只有当输入是分量视频信号时，本电视才与 1125i、625p 或 525p 视频信号兼容。
- 当输入信号是 1125i、625p 或 525p 时，通过将输入设置为视频 -1 或 VIDEO-3，每一信号类型会显示在电视屏幕的右上角。

自动音控

您可以防止在更换频道时出现的音量骤升或骤降。

开：

启动此功能。

关：

关闭此功能。

- 如果来自广播电台的声音输入级别非常低，则自动音控功能可能不起作用。
- 在视频模式下，此功能不起作用。

电文语种

图文电视语言组有四种类型。可设定与您要观看的图文电视节目语言相对应的图文电视语言组。

1 选择电文语种，然后按 OK 或 ► 键

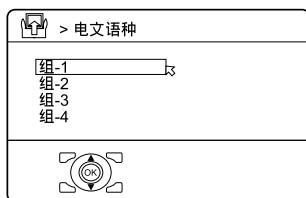

2 按 ▼/▲ 键选择一个组

组	语言
组 -1	土耳其语、匈牙利语、英语、德语、法语、意大利语、西班牙语、葡萄牙语、希腊语、瑞典语、芬兰语
组 -2	波兰语、塞尔维亚语、克罗地亚语、斯洛文尼亚语、捷克语、斯洛伐克语、罗马尼亚语、匈牙利语、德语、法语、意大利语、瑞典语、芬兰语
组 -3	俄语、保加利亚语、列托语、立陶宛语、爱沙尼亚语、乌克兰语、塞尔维亚语、克罗地亚语、斯洛文尼亚语、捷克语、斯洛伐克语、英语、德语
组 -4	阿拉伯语、捷克语、斯洛伐克语、匈牙利语、英语、德语、法语、意大利语、西班牙语、葡萄牙语、瑞典语、芬兰语

3 按 OK 键完成设定

菜单消失。

- 如果您选择图文电视语言组中不包括的语言，则图文电视节目字幕将无法正确显示。

高清晰度媒体接口设定

如果电视上连接有 DVI 或 HDMI 兼容装置，可使用此功能。

1 按 ▼/▲ 键选择 SIZE 或 AUDIO

- 如果图像的信号为 VGA 或 480p，仅能选择 SIZE。

2 按 ◀/▶ 键设定 SIZE 或 AUDIO

SIZE:

当屏幕上显示 VGA 或 480p 信号图像时，此选项用于调整位置。如果显示的图像轻微晃动，可以选择 1, 2 或自动程序来调整位置。

AUDIO:

仅在使用 HDMI 缆线连接时，选择数字。

当 DVI 装置连接在 HDMI 端子，以及 DVI 装置的音频输出端子连接在 IN(HDMI AUDIO) 端子时，选择模拟。

当您想让电视自动选择数字或模拟时，选择自动程序。

灯泡定时器重新设定

参阅第 31 页上的“如何更换投影灯”。

其它准备

连接外部设备

可以将多种不同的设备连接到电视上。
在进行设置之前，请阅读各设备附带的用户手册。
(TV 本电视不附带连接用缆线。)

- ① AV COMPULINK 缆线
- ② HDMI 缆线
- ③ Audio 缆线 (立体声)
- ④ 分量视频缆线
- ⑤ 视频缆线
- ⑥ S-VIDEO 缆线
- ⑦ D-SUB (15 针) 缆线

注意

- 在开始连接外部设备之前，请关闭包括电视在内的所有设备电源。

⇒ : 信号方向

JVC 牌 VCR / DVD 播放机
(AV COMPULINK 兼容型)



DVD 播放机 / DVD 录像机
(HDMI 兼容型)



VCR / DVD 录像机
录像用

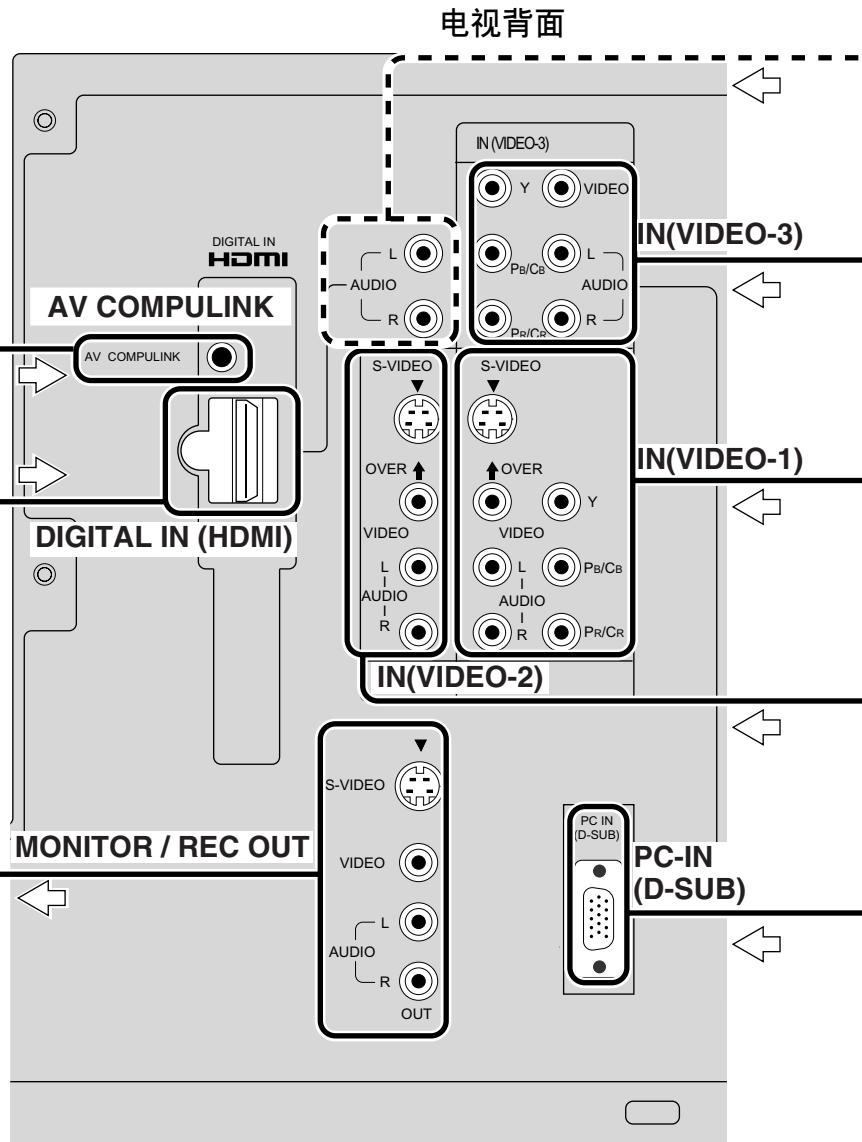

电视右侧

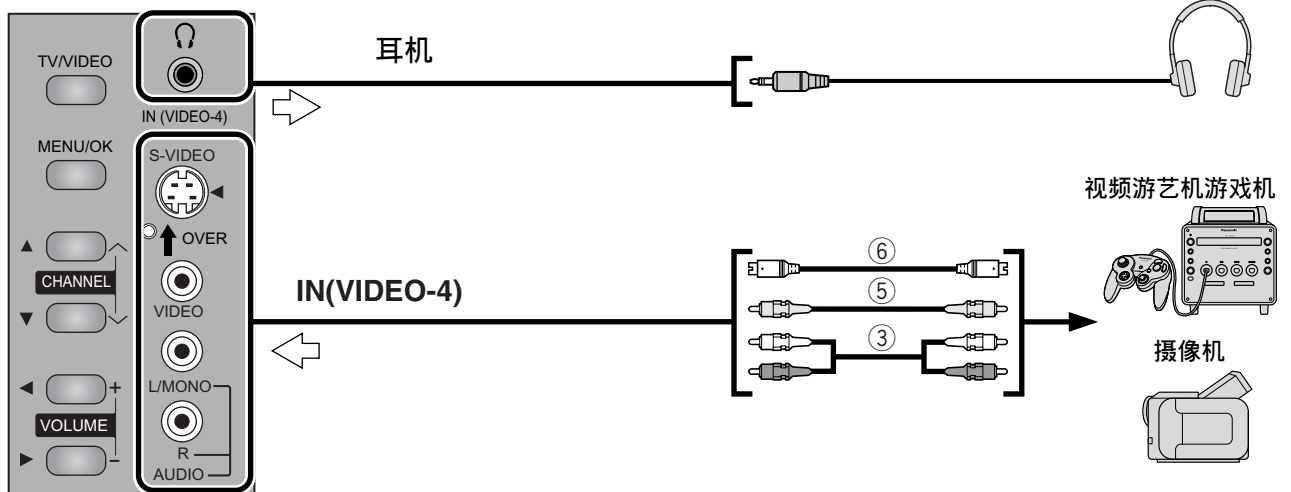

- 将 S-VIDEO 缆线连接到 IN(VIDEO-1), IN(VIDEO-2) 或 IN(VIDEO-4) 端子时, S-VIDEO 信号比复合视频信号优先。
- 将分量视频缆线连接到 IN(VIDEO-1) 或 IN(VIDEO-3) 端子时, 必须将“视频-1 设定/视频-3 设定”设定到“分量”(参阅第 23 页)。

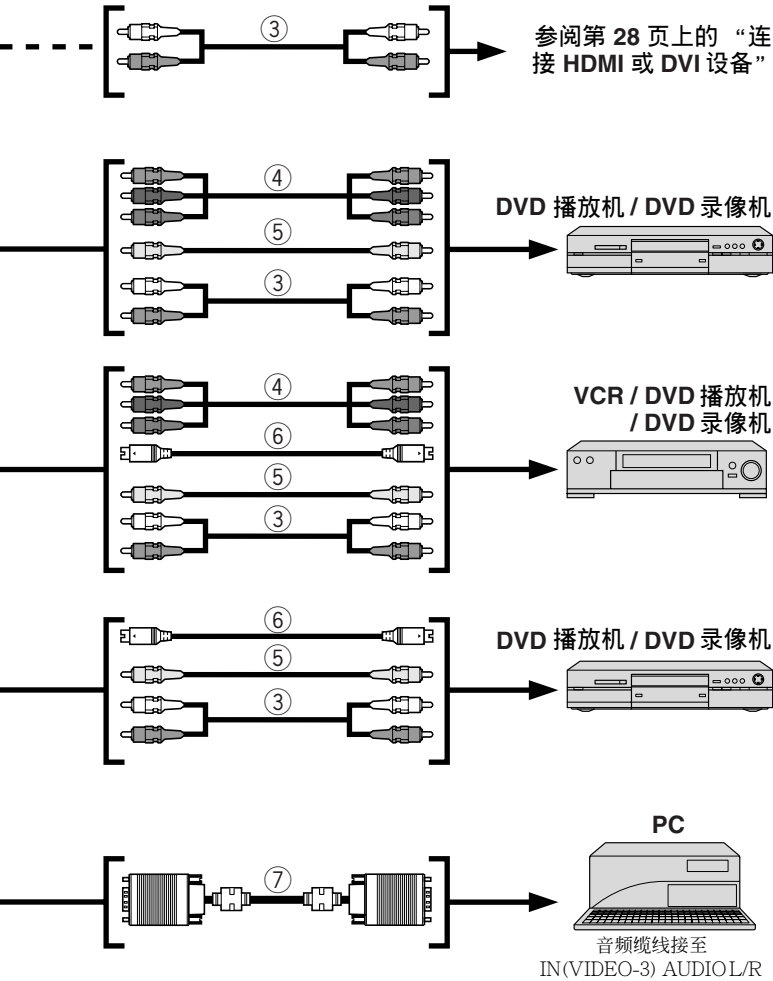

■ IN(VIDEO-1)

观看视频。

输出	输入
—	<ul style="list-style-type: none"> • 分量视频信号 / S-VIDEO / 复合视频信号 • 左 / 右频道声音

■ IN(VIDEO-2)

观看视频。

输出	输入
—	<ul style="list-style-type: none"> • S-VIDEO / 复合视频信号 • 左 / 右频道声音

■ IN(VIDEO-3)

观看视频。

输出	输入
—	<ul style="list-style-type: none"> • 分量视频信号 / 复合视频信号 • 左 / 右频道声音

■ IN(VIDEO-4)

观看视频。

输出	输入
—	<ul style="list-style-type: none"> • S-VIDEO / 复合视频信号 • 左 / 右频道声音

■ DIGITAL IN

连接 HDMI 设备。

输出	输入
—	<ul style="list-style-type: none"> • HDMI 信号 • 左 / 右频道声音

- 确认 HDMI 设备的兼容性, 或者想要将 DVI 设备连接至此端子时, 参阅第 28 页上的“连接 HDMI 或 DVI 设备”。

■ PC-IN (D-SUB)

用电视作为电脑屏幕。

- 如果声音来自连接在 VIDEO-3 的电脑, 通过选择外部输入 VIDEO-3, 可以听到来自电脑的声音, 但看不到来自电脑的图像。

- 确认 PC 的兼容性, 参阅第 28 页上的“可以显示的 PC 信号”。

■ MONITOR REC OUT

用录像机或 DVD 录像机录制。

输出	输入
<ul style="list-style-type: none"> • S-VIDEO / 复合视频信号 • 左 / 右频道声音 	

■ AV COMPULINK

使用 JVC 的 AV COMPULINK 功能。

本功能可使录像带或 DVD 的播放实现全自动化。只需将预先录制的材料插入到 JVC 牌录像机或 DVD 播放机内, 该设备便会自动启动并开始播放。同时, 使用 AV CompuLink 功能时, 录像机或 DVD 播放机还会将信号传送给电视, 令其启动并切换到适当的视频输入。

- 如果您的 JVC 牌录像机或 DVD 播放机带有“A 码/B 码”程控开关(参阅录像机的使用说明书), 使用 VCR A 码将使电视切换到输入 1。
- 有关连接方面的详细信息, 请参阅 DVD 或录像机的使用说明书。

严重的噪音或雪花

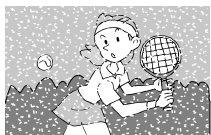

- 电视和天线是否连接正确？
- 改变天线的方向。
- 天线或其缆线是否损坏？
→ 求助于经销商。

杂影，斑点或噪音



- 是否天线接收到高压线或无线传输的干扰？
→ 求助于经销商。
- 所连接的设备是否靠电视太近？
→ 让天线与引起干扰的物体之间的距离加大到干扰被消除。

鬼影 (重影)

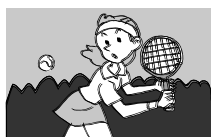

- 电视是否受到高山或建筑物反射信号的干扰？
→ 调整天线的方向，或者换成方向性更好的天线。

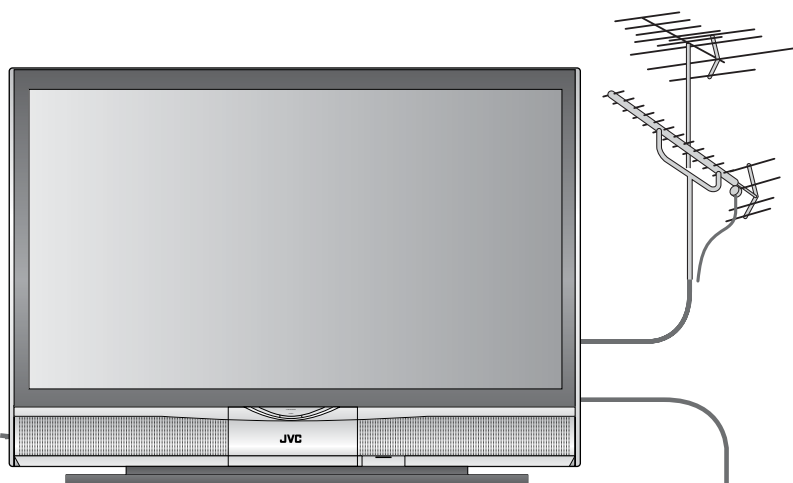

电视打不开！

- 电源插头是否正确插入到 AC 插座上？

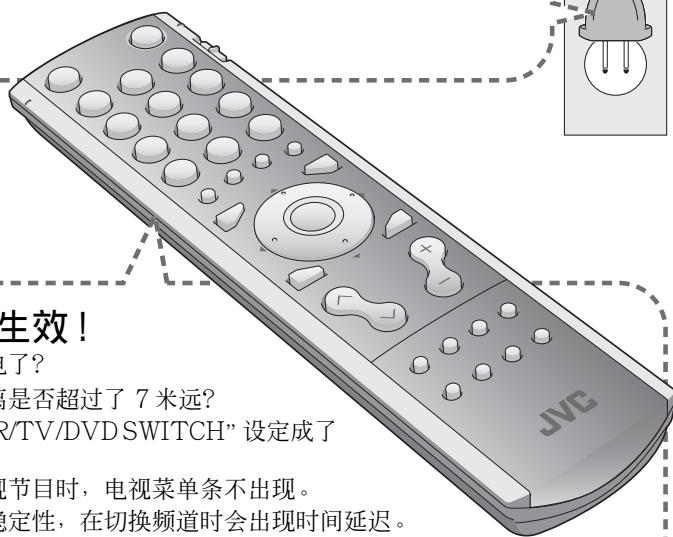

遥控器不生效！

- 是否电池没电了？
- 离电视的距离是否超过了 7 米远？
- 是否将“VCR/TV/DVD SWITCH”设定成了在“TV”？
- 观看图文电视节目时，电视菜单条不出现。
- 基于信号的稳定性，在切换频道时会出现时间延迟。

LED 警告信息

电源启动状态下如果电视出现问题，电视会进入警告模式，并按如下所述用 LED 来通知您发生的问题。然后电源自动关闭，并开始进行大约 90 秒钟的冷却运行。

■ LAMP LED 快速闪烁

状态：可能是内部电路出现故障。
处理方法：让电视关闭片刻，然后再重新启动。如果电视进入警告模式，待冷却运行结束后拔下电视电源，求教经销商。

■ POWER LED 和 LAMP LED 交替闪烁

状态：内部温度异常生高，或者是冷却扇受阻。
处理方法：让电视关闭片刻，然后再重新启动。如果电视进入警告模式，待冷却运行结束后拔下电视电源，求教经销商。

■ POWER LED 和 LAMP LED 急速连续闪烁

状态：投影灯装置安装得倾斜不正，或者未完全插入到灯室内。也可能是灯出现故障。
处理方法：

- 如果在灯更换之后不久发生此种情况：将此新灯重新安装。按操作步骤重新安装时，注意遵守所有的警告事项。重新安装时确保让灯端正地安到灯室内。
- 如果不是在换灯之后发生此种情况：让电视关闭片刻，然后再重新启动。如果电视进入警告模式，待冷却运行结束后拔下电视电源，求教经销商。

	问题	解决方法	页
基本	遥控器不生效。	<ul style="list-style-type: none"> 拔下电视电源，过几分钟之后再重新接插。 	—
	屏幕上出现黑色或白色的小点	<ul style="list-style-type: none"> 尽管 HD-ILA 材料是用高科技生产，但有些像素还是会丢失或残留显示。 	—
图像方面	图像质量不好	<ul style="list-style-type: none"> 色彩不自然 >>> 调整色彩和亮度。 确认电视的彩色系统。 噪音 >>> 设定下列功能。 画面模式：标准 数字 VNR：自动（高） Super DigiPure：最小 重影 >>> 设定下列功能 画面模式：明亮 数字 VNR：最小 Super DigiPure：最大 	15, 17 15, 16 15, 16
	使用外部设备时出现异常图像	<ul style="list-style-type: none"> 如果图像的上部失真，确认视频信号自身质量。 接收播放机等设备的信号时，如果使用逐行扫描制式时图像移动得不自然，可将外部设备的输出设定切换成隔行扫描制式。 	— —
	声音效果不好	<ul style="list-style-type: none"> 调整低音和高音。 如果选择“立体声 / I·II”时信号接收不良，换成单声道。 使用“手动”调整频道接收效果。 	18 18 21
HDMI	屏幕尺寸不对	<ul style="list-style-type: none"> 在 HDMI 设定中将尺寸切换成“1”或“2”。 	23
	没有声音	<ul style="list-style-type: none"> 在 HDMI 设定中将声音切换成模拟或数字。 	23
	画面呈绿色并且图像失真	<ul style="list-style-type: none"> 在切换 HDMI 设备的信号制式之后，请等待片刻以待信号稳定。 	—

问题	解决方法	页
一些功能不生效	<ul style="list-style-type: none"> 不是故障。基于某种情况菜单中有些功能（暗背景）不生效。 	—
在子画面中有些输入无法选择	<ul style="list-style-type: none"> 在子画面中无法选择 VIDEO-4, VIDEO-5 和 PC 模式。 	—

下列情况并非故障。

- 房间内的温度或电视内部的温度改变时，电视可能发出吱吱的响声。此种情况下如果画面和声音都没有问题，可不与理睬。
- 投影灯在破裂时会发出噪音，但没有危险。
- 在电源启动并且屏幕上播放图像时投影灯可能会产生噪音。该噪音是因灯内的水银发热而引起，并非故障。
- 图像的静态部分可能会残留在屏幕上。这是 HD-ILA 材料的特性而并非故障。过一段时间图像便会消失。
- 不要在 0 °C 以下操作电视。如果在低于 0 °C 的温度下启动电源，图像可能会不正常。请在 0 °C 以上的温度下使用电视。
- 电视内部安装有冷却扇。该冷却扇在电视启动时和冷却运行时会产生一些噪音。
- 如果在关机之后立即启动电源，图像可能暂时不正常显示，并且可能在屏幕上看到干扰。这种情况并非故障。

技术信息

连接 HDMI 或 DVI 设备

本电视的 HDMI 与下列视频信号兼容。

VGA/60Hz	4:3	576p/50Hz (625p/50Hz)	4:3
480i/60Hz (525i/60Hz)	4:3	576p/50Hz (625p/50Hz)	16:9
480i/60Hz (525i/60Hz)	16:9	720p/50Hz (750p/50Hz)	16:9
480p/60Hz (525p/60Hz)	16:9	720p/60Hz (750p/60Hz)	16:9
576i/50Hz (625i/50Hz)	4:3	1080i/50Hz (1125i/50Hz)	16:9
576i/50Hz (625i/50Hz)	16:9	1080i/60Hz (1125i/60Hz)	16:9

- 如要将 DVI 设备连接到 HDMI 端子，可使用 DVI-HDMI 转换电缆将 DVI 设备的 DVI 端子连接到电视的 HDMI 端子，并使用音频线缆将 DVI 设备的音频输出端子连接到电视的 DIGITAL IN AUDIO L/R 端子。
当这些连接完成后，在高清晰度媒体接口设定菜单中将 AUDIO 设定成自动程序或模拟。参阅第 23 页上的“高清晰度媒体接口设定”。
- HDMI 端子与个人电脑的图像信号不兼容。

可以显示的 PC 信号

仅支持下列制式。

分辨率	垂直频率 (Hz)	水平频率 (kHz)
640 × 480 (VGA)	60.0	31.5
1024 × 768 (XGA)	60.0	42.0

- 不支持 Apple Macintosh* 电脑。

不出图像时

检查电脑的刷新率并将其设定成 60 Hz。参阅电脑的使用说明书。

本机不能用于未将刷新率设定在 60 Hz 的电脑。

* Apple Macintosh 是苹果电脑公司的登录商标。

CH/CC 号码

当您希望使用第 22 页的插入功能时，请在此表中找到与电视频道的频道号码相对应的 CH/CC 号码。

US: US 频道号码是在美国、菲律宾等国家使用的频道号码。
 CCIR: CCIR 频道号码是在中东、东南亚等地区使用的频道号码。
 OIRT: OIRT 频道号码是在东欧、俄罗斯、越南等地区使用的频道号码。
 AUSTRALIA: AUSTRALIA 频道号码是在澳大利亚等国家使用的频道号码。

CH	频道			
	US	CCIR	OIRT	AUSTRALIA
CH02	US-2	E2	R1	AU-0
CH03	US-3	E3		AU-1
CH04	US-4	E4	R2	AU-2
CH05	US-5	E5	R6	AU-6
CH06	US-6	E6	R7	AU-7
CH07	US-7	E7	R8	AU-8
CH08	US-8	E8	R9	AU-9
CH09	US-9	E9		
CH10	US-10	E10	R10	AU-10
CH11	US-11	E11	R11	AU-11
CH12	US-12	E12	R12	
CH13	US-13			
CH14	US-14, W+29			
CH15	US-15, W+30			
CH16	US-16, W+31			
CH17	US-17, W+32			
CH18	US-18, W+33			
CH19	US-19, W+34			
CH20	US-20, W+35			
CH21	US-21, W+36	E21		
CH22	US-22, W+37	E22		
CH23	US-23, W+38	E23		
CH24	US-24, W+39	E24		
CH25	US-25, W+40	E25		
CH26	US-26, W+41	E26		
CH27	US-27, W+42	E27		
CH28	US-28, W+43	E28		
CH29	US-29, W+44	E29		
CH30	US-30, W+45	E30		
CH31	US-31, W+46	E31		
CH32	US-32, W+47	E32		
CH33	US-33, W+48	E33		
CH34	US-34, W+49	E34		
CH35	US-35, W+50	E35		
CH36	US-36, W+51	E36		
CH37	US-37, W+52	E37		
CH38	US-38, W+53	E38		
CH39	US-39, W+54	E39		
CH40	US-40, W+55	E40		
CH41	US-41, W+56	E41		
CH42	US-42, W+57	E42		
CH43	US-43, W+58	E43		
CH44	US-44, W+59	E44		
CH45	US-45, W+60	E45		
CH46	US-46, W+61	E46		
CH47	US-47, W+62	E47		
CH48	US-48, W+63	E48		
CH49	US-49, W+64	E49		
CH50	US-50, W+65	E50		
CH51	US-51, W+66	E51		
CH52	US-52, W+67	E52		
CH53	US-53, W+68	E53		
CH54	US-54, W+69	E54		
CH55	US-55, W+70	E55		
CH56	US-56, W+71	E56		
CH57	US-57, W+72	E57		
CH58	US-58, W+73	E58		
CH59	US-59, W+74	E59		
CH60	US-60, W+75	E60		
CH61	US-61, W+76	E61		
CH62	US-62, W+77	E62		
CH63	US-63, W+78	E63		
CH64	US-64, W+79	E64		
CH65	US-65, W+80	E65		
CH66	US-66, W+81	E66		
CH67	US-67, W+82	E67		
CH68	US-68, W+83	E68		
CH69	US-69, W+84	E69		

CC	频道			
	US	CCIR	OIRT	AUSTRALIA
CC01		S-1		AU-5
CC02		S-2		
CC03		S-3		
CC04		S-4		
CC05		S-5		
CC06		S-6		AU-5A
CC07		S-7		
CC08		S-8		
CC09		S-9		
CC10		S-10		
CC11		S-11		
CC12		S-12		
CC13		S-13		
CC14	A	S-14		
CC15	B	S-15		
CC16	C	S-16		
CC17	D	S-17		
CC18	E	S-18		
CC19	F	S-19		
CC20	G	S-20		
CC21	H	S-21		
CC22	I	S-22		
CC23	J	S-23		
CC24	K	S-24		
CC25	L	S-25		
CC26	M	S-26		
CC27	N	S-27		
CC28	O	S-28		
CC29	P	S-29		
CC30	Q	S-30		
CC31	R	S-31		
CC32	S	S-32		
CC33	T	S-33		
CC34	U	S-34		
CC35	V	S-35		
CC36	W	S-36		
CC37	W+1	S-37		
CC38	W+2	S-38		
CC39	W+3	S-39		
CC40	W+4	S-40		
CC41	W+5	S-41		
CC42	W+6			
CC43	W+7			
CC44	W+8			
CC45	W+9			
CC46	W+10			
CC47	W+11			
CC48	W+12			
CC49	W+13			
CC50	W+14			
CC51	W+15			
CC52	W+16			
CC53	W+17			
CC54	W+18			
CC55	W+19			
CC56	W+20			
CC57	W+21			
CC58	W+22			
CC59	W+23			
CC60	W+24			
CC61	W+25			
CC62	W+26			
CC63	W+27			
CC64	W+28			
CC75		X		
CC76		Y	R3	
CC77		Z	R4	AU-3
CC78		Z+1	R5	
CC79		Z+2		AU-4
CC95	A-5			
CC96	A-4			
CC97	A-3			
CC98	A-2			
CC99	A-1			

如何更换投影灯

在打算更换投影灯之前，请仔细阅读这些使用说明。如果没有把握自己换灯，可求助于维修技术人员。请遵守所有的安全警告事项。

1 关闭电视。

按遥控器或前面板上的 POWER 键。待到画面关闭，前面板上的 LAMP LED 已经停止闪烁，表示灯冷却运行已经结束。

警告：冷却运行是指使灯从操作温度冷却下来。这并不意味着现在的灯已经凉得可以安全地触摸。我们强烈主张至少要等待一个小时之后才可以换灯。

2 拔下电视的电源插头。

将电源线从 AC 插座中拔下。在拔下电视插头之前确保 LAMP LED 灯已经停止闪烁。千万不要在电视电源线接插状态下试图更换投影灯。

3 取下灯盖。

灯是装在电视左侧灯盖的后面。想要装灯必须取下灯盖。首先用手拧松灯盖上的螺丝。拧松螺丝后，轻轻朝身前方向拉钮扣，灯盖板即从电视上被卸下来。把它放到旁边。

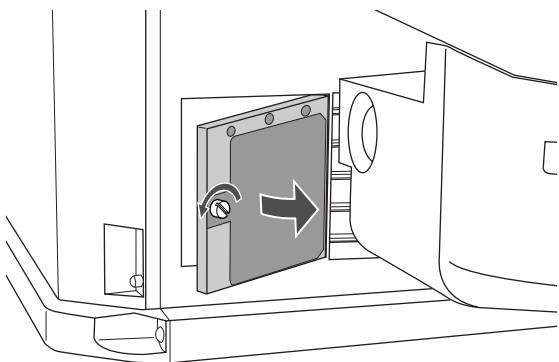

警告：直到彻底冷却之前不要试图将灯卸下。接近灯时如果觉得灯还有些热，便不要去碰它，一直要等到灯完全冷却。

千万不要在电视电源插头还接插在插座中的状态下去卸灯。

不要让用过的灯摔落。灯的里面为负压。摔落或其他强烈的冲击可能引起灯破碎。

用过的灯务必使其循环再利用。因为灯里含有少量的水银，因此不能与普通垃圾一起丢弃。请遵守替用灯具里附带的再生利用说明。

4 卸下投影灯。

使用菲利普螺丝刀（十字头螺丝刀）拧松两颗固定灯的螺丝，抬起把手将灯轻轻朝身前方向拉，将灯取下。小心地将其放到再生利用箱内。

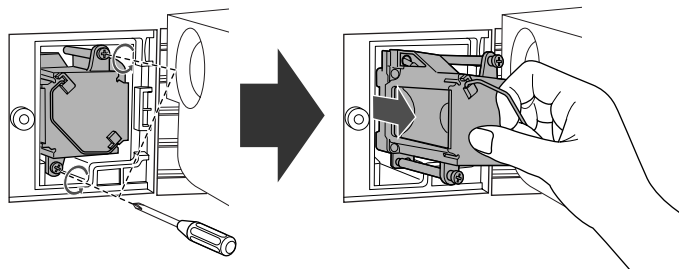

5 安装新灯。

握住新灯上的把手，将新灯笔直地朝电视里推，一推到灯室内。不要忘记拧上两颗固定用螺丝。

- 不要触摸灯表面。手指印或其它脏物可能导致灯破碎。
- 如果灯未牢靠地推到电视内（平放到灯室内），便不会亮。确保灯牢靠地平放到灯室内。

6 重新装上灯盖。

将灯盖插到右侧的槽内，盖上灯盖。因为灯盖具有防止发生触电危险的作用，请用手将螺丝拧上。

灯泡定时器重新设定

在需要更换投影灯时，更换指示会出现。更换投影灯后，必须重新设定电视内建的定时器。

1 在设置菜单中选择灯泡定时器重新设定，然后按 OK 或 ► 键（参阅第 14 页。）

下列信息出现。

按 OK 键重新设定灯定时器。

2 在上列信息在电视屏幕上出现的过程中按 OK 键 投影灯定时器已被重新设定，并且下列信息将闪烁。

灯定时器重新设定成功。

- 仅在更换投影灯之后，才可以使用灯泡定时器重新设定功能。

规格

型号	HD-Z70RX5	HD-Z56RX5
类型	HD-IIA 投影	
广播系统	B, G, I, D, K, K1, M	
颜色系统	PAL, SECAM, NTSC 3.58/4.43 MHz	
频道和频率	VHF 低频段 (VL) = 46.25 至 168.25 MHz VHF 高频段 (VH) = 175.25 至 463.25 MHz UHF 频段 (U) = 471.25 至 863.25 MHz • 接收中波段 (X 至 Z+2、S1 至 S10), 超速波段 (S11 至 S20) 和极速波段 (S21 至 S41) 的有线频道。	
多重声音系统	NICAM (B/G, I, D/K) 系统、A2 (B/G, D/K) 系统	
图文电视显示的语言	请参阅第 23 页上的“电文语种”表中的说明。	
图文电视系统	FLOF (Fasttext), WST (世界标准系统)	
电源要求	110 - 240 V AC, 50/60 Hz	
功率消耗	187 W (待机: 2.5 W)	187 W (待机: 2.5 W)
投影源	110W 高压水银灯	
屏幕尺寸	可视区域 178 cm (对角线测量)	可视区域 142 cm (对角线测量)
音频输出	额定功率输出: 10 W + 10 W	
扬声器	10 cm 环绕 × 2	
VIDEO-1 端子	RCA 接头 × 3、S 视频接头 × 1、分量接头 × 1 • 支持视频输入、S 视频 (Y/C) 输入、分量视频 (Y、Cb/Pb、Cr/Pr) 输入和音频 L/R 输入。 • 支持 480i (525i)、480p (525p)、576i (625i)、576p (625p)、1080i (1125i)、720p (750p) 信号。	
VIDEO-2 端子	RCA 接头 × 3、S 视频接头 × 1 • 支持视频输入、S 视频 (Y/C) 输入和音频 L/R 输入。	
VIDEO-3 端子	RCA 接头 × 3、分量接头 × 1 • 支持视频输入、分量视频 (Y、Cb/Pb、Cr/Pr) 输入和音频 L/R 输入。 • 支持 480i (525i)、480p (525p)、576i (625i)、576p (625p)、1080i (1125i)、720p (750p) 信号。	
VIDEO-4 端子	RCA 接头 × 3、S 视频接头 × 1 • 支持视频输入、S 视频 (Y/C) 输入和音频 L/R 输入。	
DIGITAL IN 端子	HDMI 接头 × 1、RCA 接头 × 2 • 支持数码视频输入、数码音频输入和音频 L/R 输入。(详细信息, 请参见第 28 页。)	
MONITOR OUT 端子	RCA 接头 × 3、S 视频接头 × 1 • 支持视频输出、S 视频 (Y/C) 输出和音频 L/R 输出。 • 输出级别 0.5 Vrms。	
PC IN (D-SUB) 端子	模拟 RGB D-SUB (15 针) × 1 • 支持 PC 信号。有关可输入信号的详细信息, 请参见第 28 页。	
AV COMPULINK 插孔	立体声迷你插孔 (直径 3.5 毫米)	
耳机插孔	立体声迷你插孔 (直径 3.5 毫米)	
外形尺寸 (W × H × D)	1626 mm × 1167 mm × 519 mm	1318 mm × 968 mm × 439 mm
重量	72 kg	42 kg
附件	遥控器单元 × 1 (RM-C1835) AA/R6 干电池 × 2	

设计和规格若有更改, 恕不另行通知。

未经图片来源的版权所有者的同意, 不得将使用本电视缩放功能在屏幕上显示的图片在任何公共场所 (咖啡厅、宾馆等) 作商业或展示用途, 否则会侵犯版权。

JVC