

ZTE中兴



ZTE-E X70

CDMA 2000 数字移动电话机

ZTE中兴 中兴通讯股份有限公司
ZTE CORPORATION

深圳市科技南路55号

NO. 55, Hi-tech Road South, ShenZhen, P.R.China

邮编/Zip Code: 518057

<http://www.zte.com.cn>

用户咨询邮箱: mobile@zte.com.cn

客户服务热线/Service Hotline: 400-800-9999; +86-755-26779999



本手册提供的资料仅供参考。中兴通讯保留对手册不足之处及时改进的权利，不再事先通知。

使用手册

中国电信定制手机

ZTE-E X70

CDMA2000 1X/EVDO 3G

使用手册

目 录

1	重要信息	8
1.1	安全须知	8
1.2	SAR	11
1.3	免责声明	11
2	认识您的手机	13
2.1	整机介绍	13
2.2	使用入门	14
2.3	输入文本	20
3	Touch+	26
4	电话功能	37
4.1	拨打电话	37
4.2	接听电话	38
5	联系人	40
6	信息	42
6.1	短信.....	42
6.2	电子邮件	44
7	事务管理工具	46
7.1	设置闹钟	46
7.2	设置铃声	46
7.4	任务.....	49
7.5	便笺.....	50
7.6	UIM 卡管理器.....	51
7.7	恢复出厂设置	52
8	Office Mobile	53

8.1	Word Mobile.....	53
8.2	Excel Mobile	55
8.3	PowerPoint Mobile.....	58
8.4	OneNote Mobile.....	59
9	体验多媒体	61
9.1	照相机	61
9.2	管理照片和视频文件	62
9.3	Windows Media Player Mobile.....	63
9.4	调频广播	66
9.5	流媒体	66
10	使用其它软件.....	67
10.1	资源管理器	67
10.2	任务管理器	68
10.3	安装和删除程序	68
10.4	Adobe Reader	69
10.5	计算器	70
11	同步	71
11.1	安装 ActiveSync	71
11.2	使用 ActiveSync 工具	71
11.3	选择同步方式	72
11.4	同步设置	73
12	详细规格	76
13	简单故障排除.....	77

感谢您选择ZTE-E X70手机。为使您的手机使用在最佳状态，请详细阅读本手册，阅读后请保留备用。

本资料著作权属中兴通讯股份有限公司所有。未经著作权人书面许可，任何单位或个人不得以任何方式摘录、复制或翻译。

侵权必究。

中兴通讯保留修改本手册技术参数及规格的权利，对本手册中的印刷错误及与最新资料不符之处我们会及时改进。所有这些改动不再事先通知，但会编入新版手册中，中兴通讯保留最终解释权。

Copyright © 2010 by ZTE Corporation

版本：R1.0

2010.04.14

物料代码：079584500865

感谢您使用中兴手机，请输入网址：<http://www.zte.com.cn/uei>，打开“中兴手机用户满意度调查”链接，填写问卷。我们将根据您的意见，改进产品质量，更好地为您服务。

手机真伪鉴别提示

尊敬的用户：

您好！为保证您的合法权益，请仔细阅读本提示内容，以便查验您购买手机的真伪。

您购买的手机上应加贴尺寸为30 mm×12 mm的进网标志（蓝色或绿色）。

进网标志上第一行信息（由数字和“—”组成）是该型号手机的进网证号；第二行信息是该手机的型号；第三行信息为扰码，这个扰码是唯一的。

您可以通过以下方式查验进网标志的真伪：

（一）网站查询

登录www.tenaa.com.cn网站，进入“标志验证”栏目，按提示输入相关信息即可验证。（24小时免费服务，方便快捷，建议您使用此方式查验。）

（二）人工电话查询

服务内容：查询进网标志信息和手机串号的真伪。（本方式不收取任何查询费用，您只需根据通话时间，是否长途等支付通信运营商的通信费用。）

服务时间：周一至周五（节假日除外）上午8:00—11:30、下午1:00—5:00。

查询电话：010-82058767或010-82050313。

您还可以登录www.tenaa.com.cn网站，进入“手机图片查询”栏目，核对手机在申请办理进网许可证时的样式和外观。

如果您购买的手机未贴进网标志；或查询结论为假；或您购买的手机样式与网站公布的不一致，建议您拨打全国客服热线：400-880-9999进行咨询或投诉。

关于中兴手机“防伪短信息自发功能”的声明

为了维护广大中兴手机用户的权益，有效打击假冒伪劣产品扰乱中兴手机市场，保证广大用户购买到放心的真品中兴手机，并享受到中兴手机全国联网的优质售后服务，中兴通讯特此郑重声明：

当您使用目前购买的该款手机后，在达到以下任何一个条件时，即会自动发送一条防伪短信至中兴通讯。

短信发送条件：

1. 手机累计通话时间达到15分钟；
2. 连续待机超过5小时的次数大于等于3次；
3. 单次通话时间超过5分钟。

此防伪短信只有效发送一次；此项功能在结束发送此防伪短信后即刻自动永久消除。短信内容仅限于鉴别手机真伪所需的信息。

如您对手机自动发送防伪短信功能持有异议，请拒绝交易！

自动发送防伪短信，将产生一条普通短信发送费。如果您在购机时提出不承担此短信发送费，中兴通讯即按网络运营商发送短信收费标准承担。

如果交易成功，且您未提出不承担防伪短信发送费，即表示您接受了该产品的防伪功能，并同意承担由此产生的一条普通短信发送费。在此感谢您对中兴手机防伪工作的支持！

短信的发送是鉴别中兴手机真伪的一种辅助手段，不作为唯一标准（由于存在通讯网络或其他不确定因素干扰，此短信的发送无法保证100%准确完成）。您还可以通过以下途径验证：查验包装盒内所附中兴手机《合格证》、《三包凭证》、产品序列号及机身防伪标识；咨询国家工业和信息化部手机真伪查询电话和网站；咨询中兴手机客户服务热线；咨询中兴手机当地客户服务中心等。

感谢您使用中兴手机

中兴通讯股份有限公司

关于您的手机

本手册中描述的ZTE-E X70手机可以在CDMA2000 1X/EVDO 3G网络使用。您可以拨打中兴客户服务电话+86-755-26779999或访问中兴网站www.zte.com.cn获得关于CDMA2000 1X/EVDO 3G网络的更多信息。

请在使用手机时遵守各项法律法规，尊重他人隐私、版权等正当权利。

部分图片、音乐（包括铃声）等资料可能由于版权保护而无法复制、修改和传播。

ZTE-E X70手机支持互联网访问及蓝牙功能。同电脑一样，手机可能受到病毒、恶意信息和恶意软件等有害内容的影响。请在打开信息、下载文件以及安装软件时注意来源是否可靠。为了增强手机的安全性，请安装可提供定期更新服务的杀毒和防火墙软件。

警告：手机的所有功能（包括闹钟功能）必须在开机状态下才能使用。请勿在可能造成干扰或危险的条件下使用手机。

网络服务

手机的电话功能必须在入网后才能使用。部分功能可能需要网络支持，具体信息请和网络运营商联系。

手机支持以TCP/IP协议为基础的WAP 2.0协议(HTTP和SSL)。网络必须支持该协议，才可使用电子邮件、网络浏览、下载等功能。

1 重要信息

1.1 安全须知

使用本产品前请仔细阅读以下准则。否则，可能会对产品造成损坏，对使用者及他人造成人身伤害以及财产损失。

产品保养及安全使用建议

- 请使用中兴通讯认可的配件。
- 不要拆卸或改装本产品。
- 请勿猛烈撞击、震动或抛掷本产品。
- 请勿将本产品置于高温度、高湿度或有大量灰尘的地方；请在 5℃～40℃ 的温度和 35%～85% 的湿度环境下使用本产品。
- 请勿把本产品或配件等放在微波炉或高压设备中。
- 请勿在有易燃易爆气体的地方使用本产品。
- 请勿用针、笔头等尖锐的东西按键。
- 尽量避免本产品靠近磁卡等磁性物体。
- 听筒在正常使用时可能会发热，手机在充电时也会发热。
- 如果天线损坏，请不要使用本产品。
- 在通话时请勿用手覆盖天线部位，否则可能会影响通话质量，并导致手机以超出正常水平的输出功率工作，缩短电池的通话时间和待机时间。
- 在雷雨天气时，请勿在充电时使用本产品，或者在室外使用本产品，以免受到雷击或其它伤害。

儿童

- 请将本产品及其配件放在儿童触摸不到的地方，请勿在无人监管的情况下让儿童使用本

产品及其配件。

- 请勿让儿童口含电池，因为电解液可能导致中毒。
- 请勿让儿童接触本产品的小配件，若被吞咽可能会造成窒息或堵塞食道等伤害。

充电器

- 为提高充电效率和保证充电安全，请使用 220V 交流电。
- 禁止短路充电器。
- 请不要在电源线损坏的情况下使用充电器。
- 请及时清洁积在电源插座上的灰尘。
- 请不要把盛水的容器等放在充电器旁，以免水溅出造成充电器故障。
- 请不要拆卸或改装充电器。
- 请不要在浴室等高湿度的地方使用充电器。
- 请不要用湿手接触充电器、电线和电源插座。
- 不要将重物放在电源线上或试图改装电源线。
- 在清洁和维护前，请先将电源插头从插座里拔出。拔插头时要抓住充电器，硬拉电源线会损坏电源线，可能引起触电或起火。
- 请不要在阳光过强温度过高，潮湿多灰的地方或振动大的地方充电。

电池

- 请勿将电池扔到火里。
- 请勿连续充电超过 24 小时。
- 安装电池时，不要强行施加压力。
- 请勿使电池受潮。
- 请勿用电线、针等金属物将电池短路，也不要将电池跟项链等金属物放在一起。
- 请勿焊接电池端子；请勿拆卸或改装电池。

- 请勿在明火、加热器、阳光直射或汽车等高温地方使用或放置电池。
- 如果电池在使用、充电或保存过程中有异常升温、变色和变形等现象，请停止使用并更换新电池。
- 如果电池的液体进入眼睛会有失明的危险，请立即用大量清水冲洗并到医院就诊。如果碰到了皮肤、衣物上，这可能引起皮肤灼伤，请立即用清水冲洗，必要时请马上就医。
- 如果电池渗漏液体或发出奇怪气味，请立即把它从明火旁拿开，避免发生起火和爆裂。
- 若长时间不使用本产品，请将电池取下。
- 电池的使用寿命是有限的，电池使用时间会在频繁的充电中逐渐缩短。多次充电无效时，请更换指定型号的新电池。
- 不要将废旧电池扔进生活垃圾中，而应将其送至相应的回收点进行再生利用。在有明确规定废旧电池处理方法的地方，请遵照相应的规定进行处理。

可能引起爆炸的地方

- 在进入因潜在因素可能引起爆炸的区域（如油料仓库、化工厂等有爆炸性生产过程的区域）之前，如果产品不是专门为这种区域使用而设计的，请您先关闭产品。
- 为了避免干扰爆破作业，在爆炸区的电雷管附近，以及贴有关闭产品等类似标语指示的地方，请遵守相关规定关闭产品。

医用设备及公共医疗场所

- 在某些医用设备如心脏起搏器旁使用手机时需注意：保持开着的手机与这些医用设备之间至少 20cm 的距离；不要把手机放在胸前口袋中；应使用与佩戴起搏器的不同侧的耳朵接听电话；必要时请关闭手机。如有其它问题，请在使用之前向该医用设备生产厂家咨询。一些数字手机可能会对某些助听器产生干扰，如果出现了这类干扰，请与助听器制造商联系寻求解决办法。
- 如果您还有其它个人医用设备（如植入耳蜗等），请向这些设备制造厂家咨询，以确定这些设备是否能够屏蔽周围的射频信号。
- 在医院或疗养院等有特殊要求的场所，请注意手机的使用限制。若有要求，请关闭手机。

汽车安全

- 安全气囊、刹车、速度控制系统与油料喷射系统应不受无线传输的影响，如您遇到如上问题，请与汽车经销商联系。但请注意不要将产品放在安全气囊上方或安全气囊展开后能够触及到的区域，以免气囊膨胀时产生的外力推动产品对车主造成伤害。
- 在加油时请关闭您的产品，同样的情况也适用于禁止使用双向无线设备的地方。

飞机上的注意事项

在飞机起飞前请关闭产品。为防止对飞机通信系统的干扰，在飞行中禁止使用产品进行无线通信。在飞机未起飞时使用产品应按照安全规定征得机组人员许可。

清洁和维护

- 请保持本产品的干燥。
- 请用柔软的干布清洁本产品。
- 请勿用酒精、稀释剂或苯等溶液擦拭本产品。

1.2 SAR

经测试，本产品电磁辐射比吸收率（SAR）值不大于2.0 W/kg，符合国家标准GB21288—2007。

1.3 免责声明

- 对于超越我们责任能力范围的自然灾害（如：地震、水灾等）而导致的损失，本公司不承担任何责任。
- 在任何情况下，对于伴随本产品的使用而带来的任何损失（包括依照手册说明使用而导致的损失），诸如：公司利润的损失、信誉损失、营业中断、或存储数据的丢失/改变等，以及因此导致的任何特别的、意外的、连带的或间接的损失，本公司不承担任何责任。
- 对由于不当使用非本公司指定的通讯硬件或软件而导致的损失，本公司不承担任何责任。

- 对于通过使用本产品获得的信息、资料、文件或其他产品与服务，本公司不提供任何形式的保证与技术支持，且对于用户对这些信息、资料、文件或其他产品与服务的使用，不承担任何责任。
- 对于通过本产品使用的第三方软件，本公司不承担任何形式的担保与技术支持责任。
- 本手册的内容按“现状”提供。除非适用法律另有规定，否则本公司不对本文档的准确性、可靠性和内容做出任何类型的、明确的或默许的保证。

2 认识您的手机

2.1 整机介绍



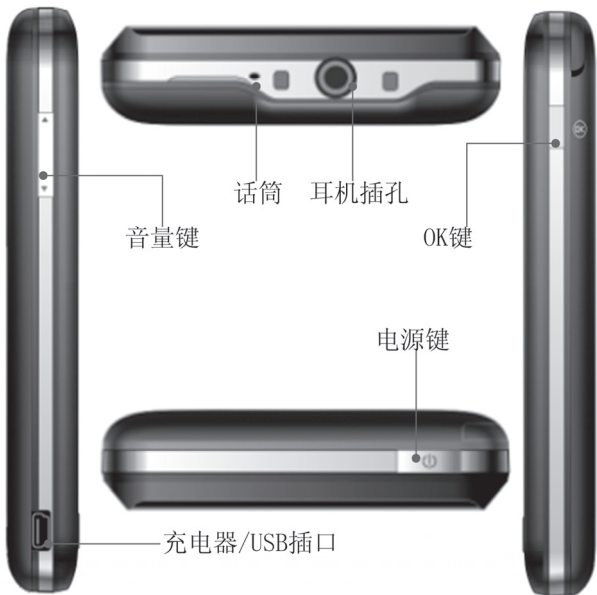

*OFN键: 点击 开始 > 设置 > 系统 > 手指鼠标, 选择 OFN键 操作方式为 四方向键或鼠标。

2.2 使用入门

安装 UIM 卡

使用手机前请先在手机中插入有效的UIM卡（用户身份识别模块卡）。

一切和建立网络连接相关的信息记录在UIM卡的金属平面区域，一同记录在卡上的还有

您在UIM卡电话簿中存储的相关信息。请尽量避免触摸金属平面区域以防丢失和损坏卡中的信息，并将UIM卡放在远离电、磁的地方。

注意：取出UIM卡之前请先关机。禁止在有外部电源相连的情况下插入或取出UIM卡。

1. 关闭手机，移去电池。
2. 将UIM卡按箭头所示的方向和位置插入UIM卡槽，UIM卡缺口方向依照卡槽形状。

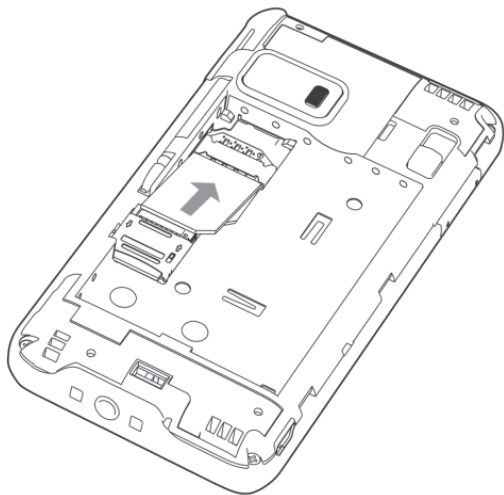

安装 MicroSD 卡

按①所示的方向掀开MicroSD卡固定架，按②所示位置和方向将MicroSD卡放入MicroSD卡槽，按③所示方向平推关闭MicroSD卡固定架。

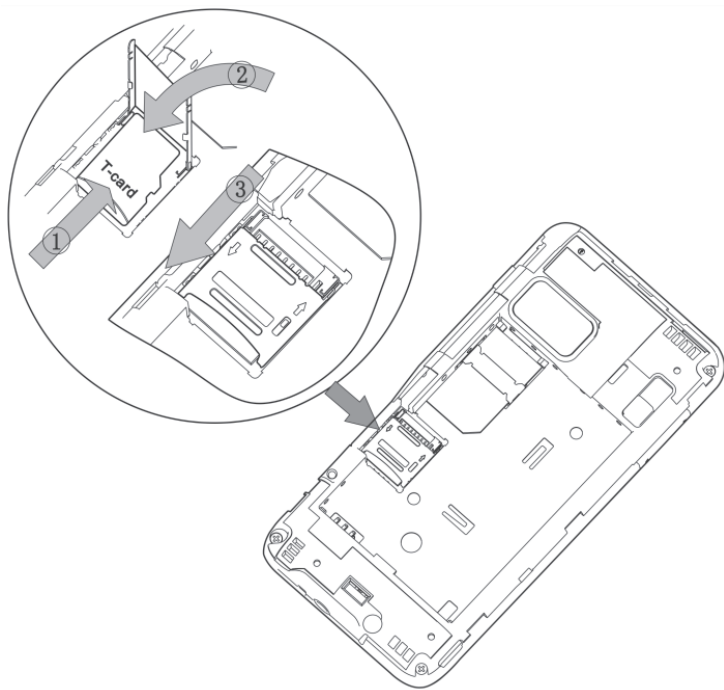

安装电池

1. 打开电池后盖。
2. 按箭头指示方向将电池装入电池槽，先插入有金属点的一端。

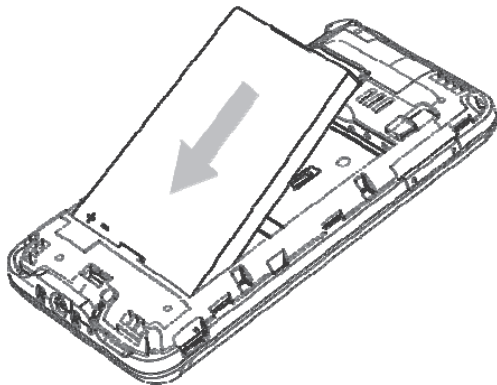

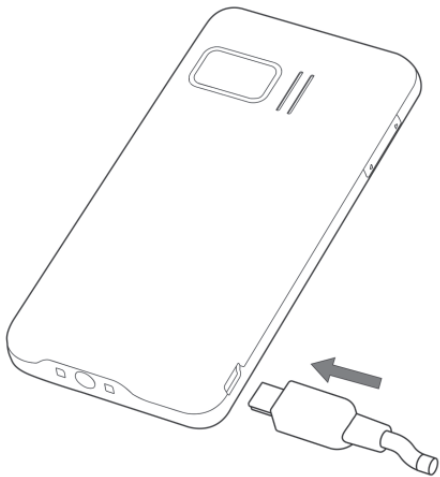

充电

1. 将充电器一端插入手机上的充电插口。如图所示：



2. 将充电器另一端插入电源插座。

充电时，手机指示灯呈红色。如果在开机状态下充电，状态栏中会出现  图标。充电完成后，手机指示灯呈绿色，状态栏中会出现电池已充满图标 .

开/关手机

开机前，请检查手机是否已经插入UIM卡、电池电量是否充足。第一次开机时，按电源键后，按照手机屏幕指示完成手机基本设置。

关机时，长按手机顶部 **电源键**，等待几秒后，手机屏幕上会弹出关机确认对话框，点击 **确认**后关闭手机。

状态栏图标

指示图标	说明	指示图标	说明
	未接来电		无信号
	新信息		正在搜索网络
	新邮件		通话功能关闭
	正在接收蓝牙文件		使用 3G 网络
	蓝牙设备配对		使用 CDMA1X
	打开扬声器		呼叫等待
	蓝牙耳机开启免提功能		语音通话中
	蓝牙耳机开启立体声功能		未插入或插入无效 UIM 卡
	正在充电		正在同步资料
	电池已充满		处于连接状态
	信号强度		没有连接
	无服务		电量不足

指示灯

颜色	说明
红色长亮	正在充电
绿色长亮	充电已完成

锁定/解锁

为了避免误操作，您可以将触摸屏及按键锁定。

1. 点击 **开始**，进入 **开始** 界面；
2. 点击触摸屏左下角 **锁定**。

解锁时按屏幕提示滑动  即可解锁。

使用帮助

在当前应用程序界面上点击 **开始** > **帮助** 查看关于当前应用程序的相关帮助信息。

2.3 输入文本

切换输入法

本手机支持点讯输入、拼音输入、全屏手写输入及手写输入四种输入法。需要文本输入的界面，手机屏幕最下方会显示当前使用的输入法图标。点击旁边的箭头，并选择以下输入法中的一种：

- 点讯输入 ()
- 拼音输入 ()
- 全屏手写输入 ()
- 手写输入 ()

点击输入面板图标，即可显示或隐藏输入面板。

点讯输入

启用点讯输入后，可以通过输入拼音、笔画输入汉字，也可以输入英文单词、字母、数字和符号。使用点讯输入的方法如下：

1. 用手写笔将光标移到需要输入的区域；
2. 选择 **点讯输入** 在手机屏幕上点击 **软键盘** 由当前 26 键键盘模式切换到拇指键盘模式（如下图所示），点击触摸屏上的按键输入字符；





3. 点击 **英文 / 中文** 在中/英文输入法间切换；
4. 切换到中文输入法时，点击 **拼音 / 笔画 / 自定义** 在中文拼音输入、笔画输入和自定义（默认为五笔）输入法间切换；
5. 点击 **数字** 打开数字和运算符键盘，点击 **返回** 回到默认键盘；
6. 点击 **菜单** 可进行输入设置、切换输入方式和查看使用说明，点击 **控制** 还可以对当前编辑的文本进行剪切、复制、粘帖和清空等多种操作。

提示：关于点讯输入的详细使用说明，请在启用点讯输入后，点击虚拟键盘上的 **菜单** 图标 > **使用说明** 。

拼音输入

使用拼音输入的方法如下：

1. 在屏幕上点击 **拼** 开启虚拟键盘；
2. 要输入中文请在虚拟键盘上点击 **拼**，然后点击声母、韵母按键（如下图中①~②）并按回车键。接着移动光标到输入文字前，从出现的下拉框中选择合适的汉字。

提示：您可以在输入声母韵母后按音调点击1~4键，缩小选择范围。您还可以连续输入一段话，然后将光标前移，从下拉框中选择合适的字或词。

要输入英文，请点击 **英**，然后在虚拟键盘上点击字母和数字键（如下图中③）。

要输入符号，请点击 **符**，并在随后出现的虚拟键盘上点击需要的符号（如下图中④）。

要输入全角字符，在输入前选择 **全**，然后再输入即可。

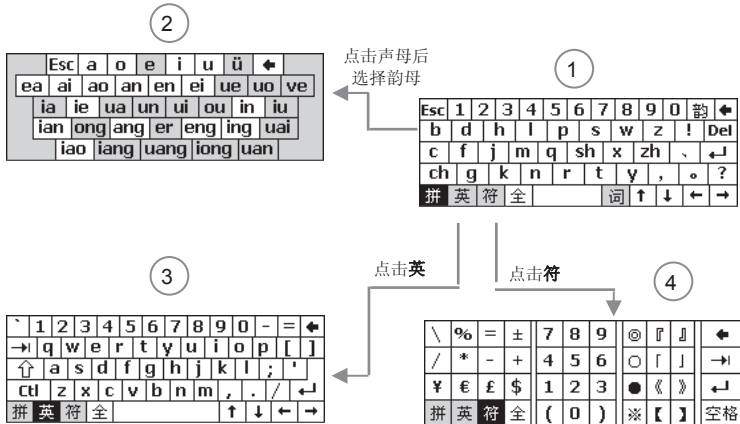

全屏手写输入

使用全屏手写输入的方法如下：

1. 将光标移到需要输入的区域；
2. 点击输入法选择箭头并选择 **全屏手写输入**，开启如下图所示的全屏手写输入面板：



3. 用手写笔在屏幕任意位置书写。在输入面板第一行选择需要的文字；在第二行选择联想字；您还可以点击 **...** 图标查看更多以已输入字开头的联想词汇。例如，手写输入汉字

“中”，输入面板中将出现“标”、“部”、“等”等联想字，点击  图标可选择“中标”、“中部”、“中等”等联想字；点击 **更多联想** 能获得“中队”、“中方”、“中国”等更多的联想词汇。

点击屏幕上全屏手写工具条上的  图标可调出符号键盘。再次点击此图标，关闭符号键盘并返回全屏手写输入面板。

点击  图标可以打开标点符号、特殊符号和制表符等软键盘，还可设置全屏手写输入选项。

点击全屏手写工具条上的  图标可以获得关于全屏手写的帮助信息。

通过手势功能可方便地完成回车、空格、删除和回删等操作。

说明：关于**全屏手写输入**中手势的使用方法，请阅读手机上的**帮助**信息。

手写输入

您可以用手写笔在屏幕上输入汉字、字母、数字以及各类符号等。

使用手写输入的方法如下：

1. 将光标移到需要输入的区域；
2. 点击输入法选择箭头并选择 **手写输入**，开启如下图所示的手写输入面板；



3. 用手写笔在三个输入框中写入您要输入的字符，从输入框上部的备选字符中选择您想要的字符。点击 **英** / **数** / **全** 选择要输入的字符类型（分别为英文字母、数字或全角字符）。

点击  键调出符号选择框。

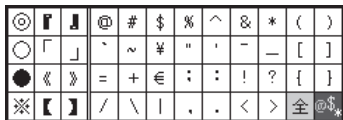

说明： 点击手写输入框旁边的  图标可以调出关于手写输入的帮助信息。

3 Touch+

主界面

手机开机后，默认启动Touch+，待机界面有个性首页和经典首页两种风格选择，可在待机界面下用手指上下滑动屏幕进行切换。

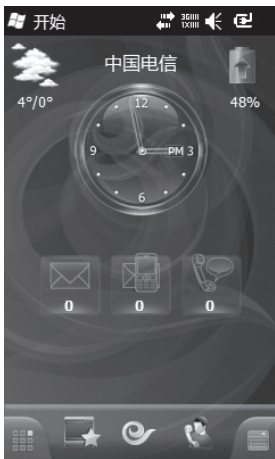

个性首页



经典首页

联系人

在待机界面点击  进入联系人功能界面，如图所示。在联系人功能界面中可查看通话记录、添加常用联系人和查看通讯录。点击其中任一联系人头像或号码拨打电话，或是在任意界面下按 **接听键**，进入拨号界面，拨打电话。

- 点击  查看通话记录；



- 点击  进入常用联系人界面，可添加主要联系人，也可以对联系人显示版式重新排列。如图所示：

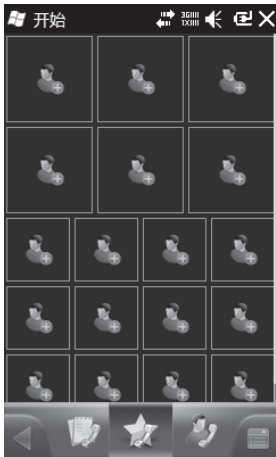

- 点击  进入联系人，如图所示：



切换操作界面

在待机界面下点击屏幕左下角  调出三维旋转面板，用手指在屏幕上左右滑动即可快速切换到所需界面，如图所示：



在三维旋转面板界面下，点击屏幕右下角  可以切换为平铺视图，如图所示：



天翼:

点击待机界面下点击 ，进入天翼界面，如下图所示:



程序界面

点击待机界面下点击 ，进入常用应用程序界面，如下图所示：



点击  或用手指在屏幕上左右滑动，切换程序界面，如图所示：



添加桌面小工具

在个性首页界面时，点击界面右下角  调出编辑面板，如图所示。点击 **添加挂件** 添加桌面小工具，点击 **编辑布局** 移动或删除桌面小工具。

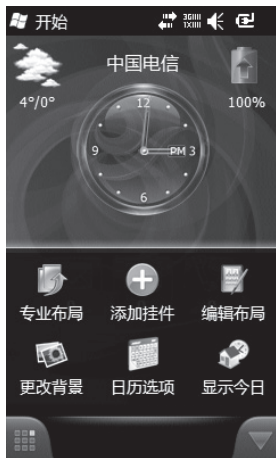

切换至今日界面

在待机界面下点击右下角的编辑按钮调出编辑面板，点击 **显示今日** 即可切换至 windows mobile 默认的今日界面，如下图所示。

点击 **开始** > **程序** > **Touch+ Home**，即可启动Touch+。



4 电话功能

4.1 拨打电话

输入号码

- 1、在今日界面，点击 **开始** > **电话** 或按 **拨号键** 。
- 2、输入要拨打的电话号码，手机会在输入过程中自动列出匹配的联系人和通话记录。
- 3、按 **拨号键** 或点击 **通话** 开始呼叫。
- 4、结束通话时，点击 **结束** 或按 **挂机键** 。

从联系人中选择号码

- 1、在今日界面，点击 **开始** > **联系人** 打开联系人列表。
- 2、选择联系人，可输入想要呼叫的联系人的姓或名的拼音查找。
- 3、点击要呼叫的联系人，点击 **呼叫** 或者按 **拨号键** 。

从呼叫记录中选择号码

- 1、进入电话界面。
- 2、点击 **呼叫记录** ；
- 3、从 **呼叫记录** 中查找需要的号码或联系人；
- 4、点击 **呼叫** 或者按 **拨号键** 呼叫号码。

快速拨号

您可以为经常联系的号码设置快速拨号键。在您新建一条快速拨号设置时，请确认要设置的电话号码已经保存为联系人。

- 1、在电话界面中依次点击 **菜单** > **快速拨号** 。

- 2、 点击 **菜单** > **新建** 。
- 3、 从联系人清单中选择您希望设置快速拨号的号码。
- 4、 点击 **地点** 框后的箭头选择快速拨号键；
- 5、 点击 **OK** 完成设置。
- 6、 拨号界面点住设置的快速拨号键值即可成功快捷呼出对应的号码。

拨打紧急电话

即使没有有效的UIM卡，您依然可以拨打紧急电话。在电话界面下输入所在地紧急呼叫号码，然后点击 **通话** 或按 **拨号键** 即可。

UIM卡上可能存有更多紧急号码，更多信息请联系运营商查询。

拨打国际电话

- 1、 在电话界面下点住  输入“+”号；
- 2、 输入完整的电话号码；
- 3、 点击 **通话** 或者按 **拨号键** 。

例如：按+国家代码-区号-电话号码的顺序输入+49-123-12345678。

呼叫语音信箱

- 在电话界面下，点住拨号键盘上数字 **1** 键 。

注意：当语音信箱收到新的邮件而您不在服务区时，将发送短消息通知您，请您拨叫语音信箱号码提取留言。

4.2 接听电话

接听或拒接来电

当收到来电时，手机屏幕会发出提示。

- 点击 **接听** 或按 **拨号键** 接听电话。
- 点击 **拒绝** 或按 **挂机键** 拒接电话。

提示：

- 您可在通话中使用手机上的其它软件。按 **拨号键** 或点击 **开始** > **电话** 可以快速返回通话界面。按 **挂机键** 结束通话。
- 在通话时点击 **菜单** > **保存为联系人** 可将陌生来电号码保存到联系人中。您也可从呼叫记录中提取号码保存为联系人。

呼叫转移

使用呼叫转移功能将来电转接到您指定的电话号码上。

- 1、 进入电话界面。
- 2、 点击 **菜单** > **选项** > **服务** 选项卡；
- 3、 选中 **呼叫转移** 并点击 **获取设置** ；
- 4、 根据需要选择转移呼叫的情况，如 **全部**、**忙**、**无人接听**、**忙/无人接听**，在号码框内输入转移到的电话号码。
- 5、 点击 **OK** 完成设置。

呼叫等待

- 1、 进入电话界面。
- 2、 点击 **菜单** > **选项** > **服务** 选项卡。
- 3、 选中 **呼叫等待** 并点击 **获取设置** 。
- 4、 选择有来电等待时 **通知我** 或 **不通知我** 。
- 5、 点击 **OK** 完成设置。

5 联系人

联系人资料可以被储存在手机内存或UIM卡上。储存在UIM卡上的每个联系人只能有一个对应电话号码，而储存在手机内存上的联系人可以附带更多信息，如联系人类型、电子邮件地址、联系人图片、铃声等。您还可以和个人电脑上或特定的远程服务器同步联系人资料。

从今日界面进入联系人

在今日界面中点击 **联系人** 进入联系人程序。

新建联系人

新建Outlook联系人

- 1、 进入 **联系人** 后点击 **新建** > **Outlook 联系人** ；
- 2、 输入新联系人信息；

为了更容易识别来电者，您可以给每个Outlook联系人指定一张自定义的图片。

要给联系人分配图片，请单击**选择图片**；如要取消图片分配，请点击 **菜单** > **删除图片** 。

- 3、 点击 **OK** 。

如果有陌生来电，您可以接听后点击 **菜单** > **保存为联系人** 快速将其添加到联系人中。

新建UIM卡联系人

- 1、 进入 **联系人** 后点击 **新建** > **UIM 卡联系人** ；
- 2、 输入新联系人的姓名和电话号码；
- 3、 点击 **OK** 。

查看和编辑联系人信息

- 1、 进入 **联系人** 后，点击您想查看或编辑的联系人，点击 **菜单** > **编辑** 修改联系人资料；
- 2、 完成后，点击 **OK** 退出。

筛选和排列联系人

如果您在Outlook联系人中记录了公司信息，您可以点击 **菜单** > **查看依据** 并选择 **公司** 或者 **姓名** 两种联系人显示方式。在 **公司** 显示方式下，您可以快速找到在某个特定公司工作的所有联系人。

在联系人清单中，点击 **菜单** > **筛选** 可选择您要查看的联系人类型。如果要查看所有联系人，请选择 **所有联系人**。

查找联系人

按联系人姓名查找：在联系人清单中，输入联系人姓名的拼音进行查找，所有姓名与输入拼音匹配的联系人会显示出来。

按联系人电话号码查找：在电话界面中输入联系人电话号码，所有电话号码以该号码开头的联系人都会显示出来。

删除联系人

1. 进入 **联系人** 清单并选择您希望删除的联系人；
2. 点击 **菜单** > **删除**；
3. 在弹出的对话框中点击 **是** 确认。

发送联系人资料

- 通过蓝牙发送：选中联系人并点击 **菜单** > **发送联系人** > **无线收发**，然后选择设备并点击旁边的 **点击发送**。

注意：发送前请确认对方设备已开启蓝牙功能，本手机发送联系人时，蓝牙功能将自动打开。

- 通过彩信发送：点击 **菜单** > **以 vCard 发送**，输入彩信收件人并点击 **发送**。

6 信息



6.1 短信

手机收到新信息后会在屏幕状态栏上显示  或  图标，提醒您阅读。

发送短信

- 1、在今日界面，点击 **开始** > **短信** > **菜单** > **新建** > **短信**；
- 2、输入一个或多个收件人号码，号码之间用分号（；）隔开；也可以点击 **菜单** > **添加收件人**，从联系人列表中选择收件人号码。
- 3、点击 **短信** 正文部分，输入短信内容；
- 4、点击 **发送** 将短信发出。

发送彩信

- 1、在今日界面，点击 **开始** > **短信** > **菜单** > **新建** > **彩信**；
- 2、输入一个或多个收件人号码，号码之间用分号（；）隔开；也可以点击 **菜单** > **添加收件人**，选取联系人号码。
- 3、点击 **主题** 栏输入彩信主题；
- 4、点击 **插入图片/视频** 或点击 **菜单** > **插入** > **图片/视频** 从手机文件夹中选择图片或视频插入到彩信中。
 - 点击  图标或 **菜单** > **拍摄照片**，拍摄照片并将照片插入到彩信中；
 - 点击  图标或 **菜单** > **拍摄视频**，拍摄一段视频并将其插入到彩信中。
- 5、点击 **插入声音** 或 **菜单** > **插入** > **声音**，将音频文件插入到彩信中；
- 6、点击 **在此输入文字** 或者 **菜单** > **插入** > **文字**，编辑彩信的文字内容。
如要输入预定义的文字或表情符号，请点击 **菜单** > **插入常用短语** 或 **插入表情符号**；
- 7、要删除插入的图片、视频、音频或文字，在编辑窗口中点击 **菜单** > **删除** 将相关内容删除；

- 8、 点击 **菜单** > **幻灯片** 插入、删除和编辑幻灯片；
- 9、 点击 **菜单** > **模板** 可以选择模板或将当前编辑的彩信保存为模板；
- 10、 点击 **菜单** > **附件** 进入附件界面，屏幕提示 **点击菜单添加附件**，按提示点击 **菜单** 可以添加 vCard、vCalendar 或文件为附件；
- 11、 点击 **菜单** > **选项** 进入背景、文字布局和发送选项设置；
- 12、 点击 **发送** 将彩信发出。

说明：您可以在发送选项中设置发送时间、过期时间、优先级、是否提供发送报告以及是否匿名发送。

取消短信/彩信编写

在编辑信息时，您可以点击 **菜单** > **取消信息**。在跳出的对话框中，点击 **是** 将信息保存到草稿中，点击 **否** 放弃保存，点击 **取消** 回到编辑界面。

短信/彩信送达通知

对于短信，您可在发送前点击 **菜单** > **消息选项** 并选择 **要求获得消息送达通知**。

对于彩信，您可在发送前点击 **菜单** > **选项** > **发送选项** 并选择 **发送报告**。

查看短信/彩信

手机收到新信息后会在屏幕状态栏上显示  或  图标，提醒您阅读，也可以在今日界面，点击 **开始** > **短信**，查看新信息。

进入短信界面后，点击屏幕左上角下拉菜单，可切换查看的文件夹。

回复/转发短信/彩信

- 1、 在今日界面，点击 **开始** > **短信**。
- 2、 选中您要答复/转发的信息。
- 3、 点击 **菜单** > **答复/转发**。
- 4、 可选择 **答复**、**全部答复**、**转发**。

6.2 电子邮件

在今日界面，点击 **开始** > **电子邮件**，可选择手机自带的 **中国电信189邮箱** 也可以选择自行 **设置电子邮件**。如选择 **设置电子邮件**，可根据页面提示操作完成电子邮件账户的设置，设置完成后的电子邮件账户将显示在 **电子邮件** 页面。

发送电子邮件

- 1、在今日界面，点击 **开始** > **电子邮件**。
- 2、选择电子邮件帐户。
- 3、点击 **菜单** > **新建**；
- 4、在收件人栏输入收件人的电子邮件地址。多个收件人之间用分号隔开；
如要从联系人中添加电子邮件地址，请点击 **菜单** > **添加收件人**，然后从联系人列表中挑选联系人并点击 **选择**；
- 5、输入邮件主题和正文。点击 **菜单** > **常用短语** 可插入需要的常用话语；
- 6、点击 **发送**。

提示：您可以点击 **菜单** > **消息选项** 设置邮件优先级。

如果您的手机处在离线状态，发送的邮件将被转移到发件箱，待下次连线时发出。

在电子邮件中添加附件

- 1、编辑邮件时点击 **菜单** > **插入**，然后选择要插入的 **图片**、**语音便笺** 或 **文件**；
- 2、将选择的文件插入为附件，或者立即录制语音便笺或拍摄图片做为附件。

查看和回复电子邮件

当手机接收到新的电子邮件时，今日界面中会跳出提示信息，提醒您留意查看。

下载邮件

下载邮件的方式由您的帐户类型决定。

- 请首先通过 ActiveSync 软件进行同步。
 - a) 点击 **开始** > **电子邮件**，然后选择帐户；
 - b) 点击 **菜单** > **发送/接收**，同步手机和电脑或服务器上的邮件；
 - ✧ 新邮件会下载到手机的收件箱中；
 - ✧ 在手机发件箱中等待发送的邮件会传送到电脑或服务器并发出；
 - ✧ 在手机上删除的邮件也会从电脑或服务器中移除。
- 要收发邮件如果在网络服务提供商提供的邮箱或通过 VPN 访问的邮箱中，手机将从远程电子邮件服务器上上传和下载邮件。

下载附件

在打开的邮件中点击附件可以在下次同步或连接到服务器时将其下载到手机。下载完成后，再次点击附件可用手机上的关联软件将附件打开。

回复或转发邮件

- 1、打开邮件，点击 **菜单** > **答复 / 转发** > **答复、全部答复** 或 **转发**；
- 2、输入回复内容。要使用预定义的短语，请单击 **菜单** > **常用短语**；
- 3、点击 **发送**。

提示：

- 在邮件编辑界面向上滑动滚动条可以看到更多标题信息。
- 要在回复邮件时包括原文，请在邮件清单界面中点击 **菜单** > **工具** > **选项** > **消息** 选项卡，然后选择 **答复电子邮件时，包括正文**。

7 事务管理工具

7.1 设置闹钟

1、 依次点击 **开始** > **设置** > **时钟和闹钟** > **闹钟** 选项卡；

提示：在今日界面中直接点击显示日期时间的区域也可以进入 **时钟和闹钟** 设置。

2、 点击 **说明** 给闹钟添加名称；

3、 点击每周闹钟生效的时间，您可以点击选择多个时间；

4、 点击  图标下的时间，在新窗口中用如下几种方法设置闹钟时间：

- 用手写笔点住时钟指针，并沿钟面拖动到希望设置的时间；
- 点击钟面下时间框中的数字，点击旁边的上下箭头更改时间；
- 点击钟面下时间框中的数字，用虚拟键盘直接输入时间。

5、 点击  图标设定闹钟铃声。您可以选择不同的提示方式：**播放铃声**、**指示灯闪烁**或**振动**。还可以选择**重复播放铃声**；

6、 如果您选择了**播放铃声**，可点击**播放铃声**选择框旁的铃声下拉列表并从中点击选择铃声。

7.2 设置铃声

1、 在电话界面中，点击 **菜单** > **选项** > **电话** 选项卡；

2、 在 **铃声类型** 下拉列表中，选择来电提醒方式；

3、 在 **铃声** 下拉列表中选择想要使用的铃声。

提示：除了手机自带的铃声，您可以通过蓝牙或在电脑上使用ActiveSync软件在手机中添加铃声文件（wav、mp3、mid或wma格式）作为铃声，关于复制文件到手机中的详细介绍，请参见ActiveSync帮助文件。

- 将铃声文件复制到手机中的 **我的设备/My Documents/我的铃声** 文件夹下，添加的铃声文件名即可全部显示在 **铃声** 的下拉列表中。
- 在手机中找到您所添加的音乐文件，点住该文件名后在弹出的对话框中选择 **设为铃声**。

7.3 日历

您可利用日历功能安排您的日程，如会议、约会等。您的日程会按安排的时间显示在今日界面中。收到约会提醒，您可以选择 **取消** 消除提醒，或者点击 **菜单** 并选择时间推迟提醒。您还可以点击 **菜单** > **查看项目** 查看约会的详细信息。

添加新约会

- 1、点击 **开始** > **日历**。
- 2、点击 **菜单** > **新约会**。
- 3、输入约会信息；
- 4、点击 **OK**。

详细的约会信息包括：

- **主题**：约会主题。
- **地点**：约会的地点。
- **开始/结束时间**：设置约会的起止时间。
- **全天**：设置约会是否为全天事件，对于非全天事件，需要设置具体的约会时间。
- **出现规律**：设置约会出现的次数和频率。
- **提醒**：选择是否在约会时间前提醒，以及提前多长时间提醒。
- **类别**：设置类别信息。
- **与会者**：选择联系人作为 **必选与会者** 或 **可选与会者**，手机将通过电子邮件向与会者发送约会邀请。
- **状态**：选择约会状态。

- **敏感度**：选择约会的隐私程度。
- **附注** 选项卡：输入附加信息。

查看和编辑约会

您有六种查看约会的视图：**日程**、**天**、**周**、**月**、**年**、**农历**。要在各视图间切换，请点击 **菜单** > **查看** 并选择想看的视图。

- 1、 点击约会记录查看详情。
- 2、 进入详情界面点击 **菜单** > **编辑** 进行编辑。
- 3、 点击 **OK** 保存并退出。

发送约会

选择约会，点击 **菜单** > **无线发送约会**，然后选择接收设备并点击 **点击发送**。

您也可以通过彩信把约会资料发到其它电话上：

- 1、 选择要发送的约会，点击 **菜单** > **以 vCalendar 发送**；
- 2、 在 **收件人** 一栏输入收件人；
- 3、 点击 **发送**。

设置日历选项

选择 **菜单** > **工具** > **选项** 打开日历选项界面，设置内容包括：

常规 选项卡：

- 1、 **始于**：设置日历默认视图。
- 2、 **每周第一天**：将选择的时间设置为每周的第一天。
- 3、 **周视图**：选择周视图中显示的天数。

您还可以选择是否以半小时为单位显示以及是否显示第几周。

约会 选项卡：

为新项目设置提醒并选择显示图标，您还可以选择以哪个电子邮件帐户发送会议邀请。

7.4 任务

添加新任务

1. 点击 **开始** > **任务** 。
2. 点击 **点击此处可添加新任务** 或选择 **菜单** > **新任务** ；
3. 输入任务信息；
4. 点击 **OK** 。

具体的任务信息包括：

- **主题**：输入任务的主题。
- **优先级**：选择任务的优先级。
- **状态**：选择任务是否完成。
- **开始日期**：设置任务的开始日期。
- **截止日期**：设置任务的截止日期。
- **出现规律**：设置任务出现的次数和频率。
- **提醒**：选择是否发出任务提醒，以及指定提醒时间。
- **类别**：选择任务类别。
- **敏感度**：选择任务的隐私程度。
- **附注** 选项卡：输入附加信息。

筛选和排列任务清单

要重排任务清单，请点击 **菜单** > **排序依据**，然后选择排序选项。

按类别筛选任务，请点击 **菜单** > **筛选**，然后选择要显示的任务类别。

将任务标记为已完成

在任务清单中选中已完成的任务，在该任务前的方框中打勾或点击 **完成**。要重新激活，请选中并点击 **激活** 或者取消选择任务前的方框。

发送任务

在任务清单中选中您要发送的任务项目，点击 **菜单** > **无线发送任务**，然后选择接收设备并点击 **点击发送**。





如果接收方支持您发送的任务格式，您发出的任务将出现在对方手机的任务清单中。

您也可通过彩信发送任务：

1. 在任务清单中选中要发送的任务，点击 **菜单** > **以 vCalendar 发送**；
2. 在 **收件人** 一栏输入收件人号码或电子邮箱；
3. 点击 **发送**。

7.5 便笺

添加新便笺

1. 点击 **开始** > **便笺**；
2. 点击 **新建**；
3. 输入便笺内容。要添加语音内容，点击 **菜单** > **查看录音工具栏** 并点击录音工具栏上的录音图标  即可通过麦克风录音，点击  图标结束录音。添加了录音的便笺上会出现  图标。
 - 点住  图标并选择 **插入日期** 可以插入语音便笺的日期；
 - 点击  图标可以播放录音；
4. 完成后，点击 **OK** 返回到便笺清单。

重命名便笺

1. 点击一条便笺记录并将其打开；
2. 点击 **菜单** > **工具** > **重命名/移动** ；
3. 输入新名称；
4. 点击 **OK** 。

删除便笺

1. 点击要删除的便笺记录，将其打开；
2. 点击 **菜单** > **工具** > **删除** ；
3. 点击 **是** 确认删除。

发送便笺

1. 点击要发送的便笺记录，将其打开；
2. 点击 **菜单** > **工具** > **发送** ；
3. 可选择通过彩信发送或通过电子邮件发送。

无线发送便笺

1. 在便笺清单中，点击打开要发送的便笺记录；
2. 点击 **菜单** > **工具** > **无线收发** ；
3. 选择接收设备并点击 **点击发送** 。

7.6 UIM卡管理器

点击 **开始** > **UIM卡管理器** 后，您可以选择UIM卡联系人并将其删除，也可以选择部分或全部联系人在UIM卡管理器和手机间互相复制。

点击 **选项** > **全选中** 选择UIM卡上的所有联系人。点击 **选项** > **联系人** 转到手机联系人界面。

7.7 恢复出厂设置

1. 依次点击 **开始** > **设置** > **系统** 选项卡 > **恢复出厂设置** ；
2. 按界面提示输入 **1234**；
3. 点击 **确认** 后手机重新启动。

注意： 恢复出厂设置将清除您保存在手机上的所有资料和设置。

8 Office Mobile

8.1 Word Mobile

Word Mobile让您可以在手机上新建、编辑和查看Word文件和文本文件。

启动 Word Mobile

点击 **开始** > **Office Mobile** > **Word Mobile** 启动Word Mobile。

说明：Word Mobile不完全支持微软Word的所有功能，您通过手机保存文件时部分数据和格式信息可能会丢失。

打开文件

1. 在 Word Mobile 中，点击 **所有文件夹** 旁边的下拉箭头，从中选择要打开的***.doc**、***.rtf** 或***.txt** 文件的位置；
2. 找到您要打开的文件，点击 **打开**。

说明：您一次只能打开一个文件。打开另一文件时，原文件必须关闭。

更改缩放比例

文件打开后，您可以点击 **查看** > **缩放** 调整缩放比例。

选择 **查看** > **窗口内自动换行** 可将文字配合屏幕宽度自动换行显示。

说明：表格内的文字无法自动换行。

在文件内查找内容

1. 点击 **菜单** > **编辑** > **查找/替换** ；
2. 在 **查找内容** 中输入您要查找的关键词。视需要选择 **区分大小写** 和 **全字匹配** ；
3. 点击 **查找** 开始在文件中搜索匹配内容。

编辑和发送文件

打开Word文件后可以编辑。

在文件中输入文字

1. 将光标移动到文件中要输入文字的位置；
2. 输入文字。

提示：点击 **菜单** > **格式** > **字体** 更改字体和大小；还可使用加粗、斜体、下划线或突出显示等特殊效果。

替换文件内容

1. 点击 **菜单** > **编辑** > **查找/替换** ；
2. 在 **查找内容** 中输入要搜索的内容，并视需要选择 **区分大小写** 和 **全字匹配** ；
3. 点击 **替换** 并在 **替换为** 中输入要替换的新内容；
4. 点击 **查找** 并选择 **下一处**、**替换** 或 **全部替换** 。

保存文件

1. 选择 **菜单** > **文件** > **另存为** ；
2. 在 **名称** 栏输入文件名；
3. 在 **文件夹** 和 **类型** 框中选择保存到的目标文件夹和保存的文件类型；
4. 在 **位置** 框中选择文件保存的位置（手机主内存或存储卡）；
5. 点击 **保存** 。

发送文件

- 点击 **菜单** > **文件** > **通过电子邮件发送** ，新建一封电子邮件将文件发出。
- 点击 **菜单** > **文件** > **无线收发** ，选择接收设备，通过蓝牙将文件发出。

8.2 Excel Mobile

Excel Mobile软件能让您在手机上新建、编辑和浏览Excel工作表。

启动 Excel Mobile

点击 **开始** > **Office Mobile** > **Excel Mobile** 。

说明：Excel Mobile不完全支持微软Excel的全部功能，您通过手机保存文件时部分数据和格式信息可能会丢失。

打开文件

1. 在 Excel Mobile 中，点击 **所有文件夹** 旁边的下拉箭头，从中选择要打开的 ***.xls** 文件的位置；
2. 找到您要打开的文件，点击 **打开**。

说明：

- 您一次只能打开一个文件。打开另一文件时，已经打开文件必须关闭。
- 要更改显示模式，请点击屏幕打开 **查看** 菜单。

查看单元格的内容

某些单元格的文字太多，没有全部显示。您可以点击该单元格，并在整个工作表上面的编辑栏查看完整内容。

冻结窗格

1. 选中单元格：
 - 要冻结行，请选中紧邻冻结行的下一行；
 - 要冻结列，请选中紧邻冻结列的右侧一列；
 - 要冻结行和列，请选中紧邻冻结行列的单元格（在冻结行以下、冻结列右侧）。

2. 点击 **查看** > **冻结窗格** 。要取消冻结请选择 **查看** > **撤消窗格冻结** 。

更改缩放比例

点击 **查看** > **缩放** 。

切换到另一工作表

如果您的Excel文件中有多张工作表，您可以在各个工作表间切换，只要点击 **查看** > **工作表** 然后选择您想切换到工作表即可。

说明：新建的Excel文件默认有3张工作表。

编辑和发送工作表

打开Excel文件可以进行编辑。

编辑单元格文本

1. 点击您要编辑的文本所在的单元格；
2. 在工作表上方的编辑栏中输入文本并点击 **√** 。

选取单元格

用手写笔在屏幕上点住并拖动可以选中一系列单元格。

删除单元格

1. 选中您要删除的单元格，点击 **菜单** > **编辑** > **删除单元格** 。
2. 选择 **活动单元格左移** 、 **活动单元格上移** 、 **整行** 或 **整列** 并点击 **确定** 。

在单元格中插入定义名称

如果要在工作表中插入定义名称，您可以：

1. 点击 **菜单** > **插入** > **定义名称** ；

2. 在 **当前工作簿中的名称** 中输入名称；
3. 点击 **添加** ；
4. 点击 **OK** 。

删除单元格内容

选择您要删除的内容所在的单元格，点击 **菜单 > 编辑 > 清除 > 内容** 。

复制/剪切和粘贴单元格内容

1. 选中您要复制或剪切的单元格，点击 **菜单 > 复制** 或 **剪切** ；
2. 选中要粘贴到的目标单元格，点击 **菜单 > 粘贴** 。

插入单元格

选择插入单元格、行或列所在位置，点击 **菜单 > 插入 > 单元格** ；

- 如果要插入的是单元格，选择 **活动单元格右移** 或 **活动单元格下移** 。
- 如果要插入的是行或列，选择 **整行** 或 **整列** 。

转到单元格

1. 点击 **菜单 > 编辑 > 转到** 然后输入单元格引用或名称；
2. 点击 **确定** 。

提示： 您可以点击 **菜单 > 工具 > 排序** 对工作表的内容进行排序。您还可以点击 **菜单 > 编辑 > 查找/替换** 对工作表中的内容进行搜索。

撤消和恢复操作

点击 **菜单 > 撤消[操作名称]** 或 **恢复[操作名称]** 。

保存工作表

1. 点击 **菜单 > 文件 > 另存为** ；

2. 输入文件名；
3. 在 **文件夹** 和 **类型** 框中选择保存到的文件夹和保存的文件类型；
4. 在 **位置** 框中选择文件保存的位置；
5. 点击 **保存** 。

发送文件

- 您可以点击 **菜单 > 文件 > 通过电子邮件发送** ，新建一封电子邮件将文件发出。
- 或者点击 **菜单 > 文件 > 无线收发** ，选择接收设备，通过蓝牙将文件发出。

8.3 PowerPoint Mobile

PowerPoint Mobile软件能让您在手机上浏览PowerPoint幻灯片。

启动 PowerPoint Mobile



点击 **开始 > Office Mobile > PowerPoint Mobile** 。

打开文件

1. 在 PowerPoint Mobile 中，点击 **所有文件夹** 旁边的下拉箭头，从中选择要打开的*.ppt文件的位置；
2. 找到您要打开的文件，点击 **打开** 。

查看幻灯片

- 点击屏幕左下角的箭头可以打开菜单。
- 点击 **下一张** 或者点击屏幕可以进入下一张幻灯片，直到播放完毕。
- 点击 **上一张** 返回上一步或上一张幻灯片。
- 点击 **切换到幻灯片** 进入幻灯片页面标题清单，点击要转到的页面标题即可切换到这一张幻灯片。

- 点击 **放大** 打开位于屏幕右下角的缩放控制面板。
- 点击  图标放大幻灯片，点击  图标缩小幻灯片，点击  图标退出缩放功能。

设置 PowerPoint Mobile 选项

1. 点击屏幕左下角箭头打开菜单；
2. 点击 **放映选项** ；
3. 设置 **幻灯片放映方向** 和 **幻灯片放映播放选项** ；
4. 点击 **OK** 。

幻灯片中的链接

在电脑上用微软PowerPoint创建的幻灯片中如果有超链接，您在手机上查看时也可以显示和激活。

1. 点击 **屏幕左下角箭头打开菜单**；
2. 点击 **显示链接** ；
3. 点击 **链接**，打开链接指向的网页、文件等。

结束幻灯片放映

1. 点击屏幕左下角箭头打开菜单；
2. 点击 **结束放映** 。

8.4 OneNote Mobile

OneNote Mobile软件能让您在手机上新建、编辑和查看OneNote文件。

新建 OneNote 文件

1. 点击 **开始 > Office Mobile > OneNote Mobile**。
2. 点击 **新建** ；

3. 输入您要保存的信息：

- 点击 **菜单 > 撤销/恢复** 取消或者恢复上一操作。
- 点击 **菜单 > 剪切/复制/粘贴** 编辑信息。
- 点击 **菜单 > 格式/列表** 选择格式或者给输入信息添加/清除项目符号或编号。
- 点击 **菜单 > 照相** 启动照相功能并将拍下的照片插入 **OneNote** 文件。
- 点击 **菜单 > 插入图片** 从储存在手机或存储卡中的图片库中选择图片插入 **OneNote** 文件。
- 点击 **菜单 > 插入录音** 录制一段音频并插入 **OneNote** 文件。

4. 点击 **完成** 保存文件。

9 体验多媒体

9.1 照相机

启动照相机

- 点击**开始** > **照相机** 或点击 **开始** > **图片和视频** > **相机**，进入照相机界面；
- 按 **挂机键** 退出照相机。

照相机待机界面

照相机功能启动且闲置30秒后，照相机程序会显示 **待机**。此时，点击屏幕或者按 **确认键** 可以返回拍摄画面，按 **挂机键** 退出照相机。您也可以在拍照窗口点击屏幕，点击 **缩略图** 打开 **图片和视频** 窗口。

拍摄照片或视频短片

在拍摄窗口中点击 **菜单** > **拍照** 或 **菜单** > **录像** 可在两者间切换。

拍照时，按 **确认键** 拍照。

录像时，按 **确认键** 开始录制，再按 **确认键** 结束录制。

说明：如果录像暂停后相机进入待机状态，录像会自动终止，已录下的内容将自动保存。录像达到预设的最大时长后会自动结束并保存。默认的最大时长是30秒，您可以在 **菜单** > **选项** > **视频** 选项卡 > **视频时间限制** 中更改。

调节亮度

要调节拍摄亮度，请点击 **菜单** 并选择 **亮度**。

照相机设置

您可以点击 **菜单** 设置照相机，包括：

- **录像**：切换到录像功能。

- **模式**：选择照片拍摄的三种模式。
 - **普通**：按 **确认键** 拍照。
 - **连拍**：按 **确认键** 连续拍摄 5 张照片。
 - **定时**：按 **确认键** 后，相机开始在 5 秒倒计时后拍摄一张照片。
- **亮度**：调节亮度。
- **分辨率**：选择适当的图像分辨率。
- **缩放**：选择变焦倍率，当您将分辨率设置为最大时，缩放将只有一种倍率。
- **白平衡**：选择适当的白平衡模式。
- **全屏幕**：选中可以启用全屏模式。要从全屏模式下退出，点击 **菜单** 中取消选中 **全屏幕**。
- **选项**：自定义照片和视频的设置。
 - **常规** 选项卡：在使用电子邮件发送图片前调整图片大小，以加快发送速度；还可以在这里设置图片旋转。
 - **幻灯片放映** 选项卡：设置手机纵向或横向放映图片幻灯片；选择是否在手机连接到电脑并闲置 2 分钟后播放屏幕保护程序。
 - **相机** 选项卡：照片默认会保存在手机主内存中。如果安装了存储卡，您可以选择是否将图片保存在存储卡上。图片在保存时其文件名都有固定前缀“img”，您可以在这里更改前缀。您还可以设置静止图像的压缩级别。

提示：文件名中的数字按保存顺序递增。例如，“img001”、“img002”等。 **键入文件名前缀** 输入框不能为空，否则文件将自动使用默认前缀保存。
 - **视频** 选项卡：选择录制视频文件时是否包含音频，并设置视频时间限制。

9.2 管理照片和视频文件

您可以通过 **图片和视频** 程序查看和管理手机上的图片和视频文件。

拍摄后查看文件

点击 **开始** > **图片和视频**，选中要查看的照片或视频并点击 **查看/播放** 或按 **确认** 键。

复制照片或视频到手机

您可以将电脑上的图片和视频复制到手机上的 **我的图片** 文件夹，从手机上查看。

关于从电脑复制文件到手机的更多信息，请参见电脑上Windows Mobile Device Center或ActiveSync帮助。

说明：您也可以将电脑上的图片和视频复制到手机中插入的存储卡上，从手机上查看。

图片和视频菜单

进入 **图片和视频** 后，选中一个媒体文件并点击 **菜单** 可以打开各项操作选项。例如，通过彩信或蓝牙发送所选文件，将当前文件夹下的所有图片作为幻灯片播放或者将所选图片转到其他文件夹中等等。

- 打开一个文件，并点击 **菜单** > **设为“今日背景”** 可将当前文件设为今日界面的背景。
- 点击 **菜单** > **选项** 可以自定义图片设置和选择幻灯片播放选项。
- 点击 **菜单** > **编辑** 可以对当前图片做简单修改，如旋转和裁剪。

说明：实际的菜单选项取决于您所打开的文件类型。

9.3 Windows Media Player Mobile







您可以使用Windows Media Player Mobile播放数字格式的音频和视频文件。

打开 Windows Media Player Mobile

点击 **开始** > **Windows Media**

播放控制

默认情况下，Windows Media Player Mobile有以下控制功能：

功能	菜单	按键
播放或暂停	播放/暂停	点击 
转到上一文件		点击 
转到下一文件		点击 
增大音量		点击 
减小音量		点击 
全屏	全屏	点击 
Internet 快捷键		点击 

打开媒体库

在 **Windows Media** 中点击 **菜单** > **媒体库**。媒体库中包含以下内容，让您快速找到影音文件和播放列表：

- **我的音乐**：查看和播放音频文件。
- **我的视频**：查看和播放视频文件。
- **我的电视**：查看和播放电视。
- **我的播放列表**：将媒体文件加入播放列表。
- **正在播放**：查看正在播放的文件或播放列表。

更新媒体库

1. 点击 **菜单** > **媒体库**，进入媒体库界面。
2. 点击媒体库旁的下拉箭头，可选择存储位置，比如：**Storage Card**。
3. 点击 **菜单** > **更新媒体库** 新的媒体文件会自动添加到媒体库中。

提示：选择更新媒体库时，系统将自动搜索手机内所有音频文件添加到 **我的音乐/所有音乐** 列表下，点击 **播放**，将播放列表下的所有音乐。

播放音频和视频文件

1. 选择文件夹，例如：**我的音乐**、**我的播放列表**。
2. 选中文件后，点击屏幕左下角的播放。

提示：如果要播放网络中的多媒体文件，点击 **菜单** > **媒体库**，选择 **菜单** > **打开URL**。

创建新的播放列表

1. 点击 **菜单** > **媒体库**，进入媒体库界面。
2. 选择文件夹，例如：**我的音乐**、**我的播放列表**。
3. 选中多媒体文件后点击 **菜单** > **加入队列**，该文件则添加到播放列表中，重复此步骤，将想要添加的多媒体文件添加到正在播放列表里。

提示：不可以同时添加多个文件。

4. 添加完成后，点击 **菜单** > **正在播放**。
5. 在正在播放界面中，点击 **菜单** > **保存播放列表**。
6. 输入列表名称，点击 **完成**。



疑难解答

更多使用信息，请访问Windows Media Player Mobile网站：

<http://www.microsoft.com/windowsmobile/en-us/help/more/windows-media-player.mspx>

9.4 调频广播

使用广播软件，您可以搜索、收听和保存调频广播频道。广播收听质量取决于广播台的信号覆盖情况。有线耳机在收听广播时起到天线的作用，因此使用广播功能时必须始终插上耳机。广播将在有新来电时自动暂停。

- 搜索频道，请点击 **开始** > **收音机** > **菜单** > **自动搜索**。
- 调节音量，请按音量键或点击  图标。
- 手动调节频道，请点击  或  图标。
- 将当前频道添加到收藏，请点击 **菜单** > **添加到收藏**。
- 编辑当前频道：
 - 点击 **编辑**，输入频道名称、频率。
 - 选择 **添加到收藏** 将此频道添加到 **收藏**。
 - 点击 **确认** 保存频道。
- 查看收藏清单，请点击 **收藏**。
- 删除频道，请点击 **菜单** > **删除**。
- 删除所有频道，请点击 **菜单** > **删除所有**。
- 点击 **菜单** > **退出** 退出收音机。

9.5 流媒体

您可以通过手机的流媒体功能播放网络上的流媒体节目。

1. 点击 **开始** > **流媒体**；
2. 点击 **打开** 或 **菜单** > **打开**，输入URL或从历史记录中选择URL；
3. 点击 **连接**。

10 使用其它软件

10.1 资源管理器

使用 **资源管理器** 可以浏览手机上文件夹的内容。手机上的根文件夹为 **我的设备**，包含 **My Documents**、**Program Files**、**Temp** 等文件夹。

启动资源管理器

点击 **开始** > **资源管理器**。

进入资源管理器后，点击左上角箭头可以选择您要查看和管理的文件所在的位置。

- **我的设备**：显示手机内存中根文件夹的内容。
- **Storage Card**：（在装配了存储卡后）显示存储卡根目录中的内容。
点击要查看的文件夹，进入该文件夹。点击要查看的文件将其打开。
进入资源管理器后点击 **菜单** 可以进行如下操作：
 - **转到**：打开 **My Documents**、**我的设备**、**文件夹** 或用户自己设置的新路径。
 - **刷新**：刷新当前文件夹。
 - **显示所有文件**：显示当前文件夹中的所有文件。
 - **排序依据**：按名称、日期、大小或类型排序文件和文件夹。
 - **发送**：通过彩信或电子邮件发送所选文件。
 1. 在资源管理器中选择文件并点击 **菜单** > **发送**；
 2. 在信息界面中选择电子邮件或彩信帐户；
 3. 填写收件人和主题，输入正文；
 4. 点击 **发送**。
 - **无线发送文件**：通过蓝牙发送选中的文件。
 - **新建文件夹**：创建一个新文件夹。

- **重命名**：重命名选中的文件或文件夹。
- **删除**：删除选中文件或文件夹。
- **编辑**：打开编辑菜单，进行 **剪切**、**复制**、**粘贴** 或 **粘贴快捷方式**。您还可以撤消上一步操作或者选中当前文件夹的所有项目。

10.2 任务管理器

通过 **任务管理器** 可以查看和终止正在运行的程序。

启动任务管理器

点击 **开始** > **任务管理器**。

结束任务

选择您要终止的程序，点击 **结束任务**。

任务管理器选项

在任务管理器中点击 **菜单**，可以进行如下操作：

- **切换到**：切换到选中的应用程序。
- **结束所有任务**：结束任务管理器中的所有任务。
- **视图**：选择按应用程序或按进程查看任务。
- **排序依据**：按 **内存**、**CPU 占用**或 **名称** 给任务排序。
- **刷新**：刷新任务管理器。
- **退出**：退出任务管理器。

10.3 安装和删除程序

您可以像为电脑安装软件一样，为您的手机安装新程序。在安装之前，请确认新程序适用于Windows Mobile 6.5 Professional操作系统。

安装程序

1. 将程序下载到电脑（或者将含有此程序的光盘插入电脑），确定您所选择的程序适用于您的手机；
2. 按照程序附带的安装说明完成安装。

删除程序

1. 点击 **开始** > **设置** > **系统** > **删除程序** ；
2. 从清单中选择要删除的程序；
3. 点击 **删除** ；
4. 点击 **是** 删除程序，点击 **否** 取消。

说明： 预装到手机上的程序无法删除。

10.4 Adobe Reader

Adobe Reader程序用于浏览手机上的PDF（可移植文档格式）文件。它支持电脑上的Adobe Reader的部分功能。

运行 Adobe Reader



点击 **开始** > **Adobe Reader** 。

打开手机上的 Adobe Reader 文件

- 在 Adobe Reader 程序中点击 **菜单** > **打开** > **浏览** 。
- 在 **我的设备** 中找到需要的 Adobe Reader 文件，点击该文件。

浏览 Adobe Reader 文件

浏览Adobe Reader文件时您可以进行如下操作：

- 点击  图标转到上一页，点击  图标转到下一页。

其它操作

- 点击 **工具** > **缩放** 或点击  和  图标放大或缩小页面。
- 点击 **工具** > **选择** 可选择页面，如：选择页码、上一页、下一页等。
- 点击 **菜单** > **关于** 查看 Adobe Reader 软件信息。
- 点击 **菜单** > **退出** 退出 Adobe Reader。

10.5 计算器

利用 **计算器** 可以进行加减乘除等计算。

启动计算器

点击 **开始** > **计算器** 。

计算器功能介绍

- **C**: 重置计算器。
- **M**: 保存当前数据。
- **MC**: 重置保存数据。
- **MR**: 显示保存数据。
- **M+**: 将显示数据与保存数据相加。

11 同步

您可以通过蓝牙或USB数据线连接手机和个人电脑，通过ActiveSync建立手机与电脑间同步关系。在设置同步关系时，您可以选择要和个人电脑或服务器同步的资料，例如联系人信息、电子邮件等。

请查阅ActiveSync的软件帮助获取更多信息。本手册使用介绍基于ActiveSync 4.5的软件版本。

11.1 安装 ActiveSync

1. 在运行光盘安装 ActiveSync 软件到电脑上时，请按照屏幕指示操作。当 ActiveSync 安装完毕后，使用 USB 线或蓝牙连接电脑和手机，建立同步关系。
2. 按屏幕指示完成安装指南。在同步设置向导中，您可以：
 - 建立电脑和您的设备之间的同步关系。
 - 如要和 Exchange Server 同步资料，请输入服务器管理员提供的用户名、密码和域名。
 - 选择需同步的资料类型。

说明：请在同步完成后断开电脑和手机间的连接。

11.2 使用 ActiveSync 工具

在建立了手机和其他设备的同步连接关系后，您可以同步包括联系人、约会、媒体文件、电子邮件在内的各类资料。

同步联系人

同步手机和电脑或者手机和Exchange Server中的联系人。关于同步的更多信息，请参见安装于电脑上的ActiveSync软件帮助。

同步日历

同步手机和电脑或者手机和Exchange Server中的约会日程。关于同步的更多信息，请参见安装于电脑上的ActiveSync软件帮助。

同步音乐和视频

请在电脑上安装Windows Media Player 10或以上版本。在和手机同步音乐和视频前，请确定ActiveSync可以和Windows Media Player配合工作，并且在Windows Media Player中设置相关的媒体文件同步选项。更多信息请参见Media Player软件帮助。

同步电子邮件

您可以同步手机和电脑或者手机和Exchange Server中的电子邮件。关于同步的更多信息，请参见安装于电脑上的ActiveSync软件帮助。

11.3 选择同步方式

用 USB 线同步

您可以用USB线连接手机与其它设备。连接设置可以按以下方法手动更改，新的设置将在下次同步时生效。

1. 点击 **开始** > **ActiveSync** ；
2. 点击 **菜单** > **连接** ；
3. 在下拉菜单中选择 **USB** 并选择 **使用此连接类型同步所有 PC** 。

通过蓝牙同步

您也可以利用蓝牙同步资料。蓝牙技术使您的手机可以与10米范围内支持蓝牙的设备无线连接。用蓝牙同步的方法如下：

1. 在今日界面，点击 **开始** > **设置** > **连接** > **通讯管理** 。
2. 点击 **蓝牙** 打开蓝牙设备。

3. 点击 **菜单** > **蓝牙设置** > **模式** 选项卡，选中 **打开蓝牙**。
4. 如果允许其他设备找到并连接到本设备，选中 **使此设备对其他设备可见**。
5. 在电脑上启动ActiveSync帮助并按说明配置电脑的蓝牙接口，使其支持ActiveSync软件；
6. 点击 **开始** > **ActiveSync**；
7. 点击 **菜单** > **通过蓝牙连接**，并保证手机和电脑相距10米以内。

说明：为了延长电池使用时间，请在不使用蓝牙时将其关闭。

11.4 同步设置

您可以使用手机预设的同步设置，也可以按以下步骤自行设置。详细信息请联系运营商。

设置与Exchange Server的同步

在运营商服务区内，您可以随时随地无线同步手机和Exchange Server帐户中的邮件、任务、联系人和约会日程。

说明：要使用此功能，您的帐户必须使用Exchange Server。

1. 点击 **开始** > **ActiveSync**；
2. 点击 **菜单** > **添加源服务器**；
3. 输入您的电子邮件地址并点击 **下一步**；
4. 输入用户名、密码和您的手机连接到的域名。如有必要，您可以联系网络管理员；
5. 选择 **保存密码** 并点击 **下一步**；
6. 选择电子邮件等您想要同步的数据，然后点击 **完成**。

设置与互联网电子邮件帐户的同步

互联网电子邮件帐户是指您在互联网上通过ISP（互联网服务提供商，例如Yahoo! Mail）访问的邮箱帐户。如果您已经在某ISP或移动运营商那里拥有了电子邮件帐户，请按如下步骤设置，同步手机和该帐户中的邮件：

说明：此功能需要连接互联网。

1. 点击**开始** > **电子邮件** > **设置电子邮件** ；
2. 输入电子邮件地址和密码，选择 **保存密码** 并点击 **下一步** ；
3. 自动配置将尝试下载所需的电子邮件服务器设置，使您无需手动输入设置信息。完成自动配置后点击 **下一步** ，输入您的姓名和帐户显示名称并点击 **下一步** 。在 **自动发送/接收** 列表中单击同步电子邮件的频率，再点击 **完成** ，结束设置；
4. 如果自动配置不成功或者选择手动配置，或您的帐户要通过VPN服务器进行访问，请与ISP或网络管理员联系，获取以下步骤所需的资料；
5. 在 **您的电子邮件提供商** 处，选择 **Internet电子邮件** 并点击 **下一步** ；
6. 输入您的姓名和帐户显示名称并点击 **下一步** ；
7. 输入邮件接收服务器和帐户类型，点击 **下一步** ；
8. 输入用户名和密码；
保存密码复选框默认选中，这样手机将保存您的密码，不需每次同步时都重新输入。如果您不想在手机中保存密码，请取消选择此项，点击 **下一步** ；
9. 输入邮件发送（SMTP）服务器地址并点击 **下一步** ；
10. 在 **自动发送/接收** 处选择您想和此帐户同步的频率；
11. 点击 **完成** 。

设置与 Windows Live Hotmail 帐户同步

您可以用手机访问Windows Live Hotmail电子邮件帐户。

说明：此功能需要连接互联网。

1. 点击 **开始** > **电子邮件** > **设置电子邮件** ；
2. 输入电子邮件地址和密码，选择 **保存密码** 并点击 **下一步** ；
3. 当自动设置完成时，点击 **下一步** ；
4. 点击 **接受** ，接受 Windows Live 使用条款和微软隐私协议；

5. 如果不希望 Windows Live 选项出现在今日界面中，请取消选择 **Windows Live 服务** 复选框，点击 **下一步** ；
6. 如果要同步联系人和电子邮件，请选择 **联系人** 和 **同步电子邮件** 复选框。如果要将 Windows Live 和设备通讯簿中都存在的联系人合并成一个联系人，并且联系人的所有数据都会保留，请选择 **合并 Outlook 重复联系人** 复选框；
7. 点击 **下一步** 手机将尝试和您的 Hotmail 帐户同步；
8. 点击 **完成** 。

设置与个人电脑中 Outlook 邮件的同步

在您的电脑上按如下方法操作：

1. 安装微软 ActiveSync 软件；
2. 用 USB 线将您的手机连接到电脑上；
3. 点击 **下一步** 启动同步设置向导；
4. 选择电子邮件以及其它您想和电脑同步的资料类型，并点击 **下一步** ；
5. 点击 **完成** 。

12 详细规格

尺寸	约 113 mm × 56.5 mm × 13.8 mm
重量	约 130 g (含电池)
网络	CDMA2000 1X/EVDO 3G
主显示器尺寸 解析度、色彩	3.2 英寸 400×240、6.5 万色
后置摄像头	
传感器类型	CMOS
静态图片解析度	500 万像素
总内存	256MB
用户可用内存	约 100MB (由安装的语言包决定)
扩展卡	支持 T-flash 卡
最大扩展卡容量	8GB
电池	
容量	1500 mAh
待机时间	约 200 小时(与网络状态有关)
语音通话时间	约 240 分钟(与网络状态有关)
WAP 浏览器版本	WAP2.0
支持	
视频格式	WMV、H. 263、H. 264、mpeg4 等
音频格式	MP3、WMA、AMR、AAC 等
图片格式	BMP、PNG、JPEG 等

13 简单故障排除

如果您的手机在使用中出现如下现象请先查阅下边的相关信息，如果还不能解决请与经销商联系。

按下电源键无法开机。

这可能是由于按键时间不够长，或者电池剩余电量太低。请充电后再试。

开机时手机提示“请输入PIN码”。

请输入与UIM卡同时提供给您的PIN码，如果您已更改了PIN码，请输入新的PIN码。

手机显示“凸”图标。

请检查是否已插入了有效的UIM卡。

手机提示“解锁”。

请输入手机解锁密码。

没有声音提示。

请检查当前的声音设置。

无法拨打或接听某些电话。

您的手机可能启用了呼叫限制功能，请查看呼叫限制设置。

中兴通讯产品有害物质含量状态说明表

产品名称/ 型号	无铅手机					
部件名称 (Parts)	有毒有害物质或元素 (Hazardous Substance)					
	铅 (Pb)	汞 (Hg)	镉 (Cd)	六价铬 (Cr (VI))	多溴联苯 (PBB)	多溴二苯醚 (PBDE)
液晶显示组 件(包含扬 声器)	×	○	○	○	○	○
主板 (包含MIC)	×	○	○	○	○	○
外壳(包含 键盘、侧键)	×	○	○	○	○	○
附件(耳机、 数据线)	×	○	○	○	○	○
<p>○：表示该有毒有害物质在该部件所有均质材料中的含量均不超过 SJ/T11363-2006 标准规定的限量要求。</p> <p>×：表示该有毒有害物质至少在该部件的某一均质材料中的含量超出 SJ/T11363-2006 标准规定的限量要求。</p> <p>注：</p> <ol style="list-style-type: none"> 1. 本表显示中兴通讯股份有限公司供应的本型号产品可能包含这些物质，但这些信息可能随着技术发展而不断更新。 2. 注意：本品标有“×”的原因是：现阶段没有可供替代的技术和部件，且符合国家《电子信息产品污染控制管理办法》法规要求。 3. 本表中部件定义的解释权归属中兴通讯股份有限公司。 						
<p>右下图为本型号产品的环保使用期限标志，某些可更换的零部件会有一个不同的环保使用期（例如：电池单元模块）贴在其上。此环保使用期限只适用于产品是在产品手册中所规定的条件下工作。</p>						

