



ARIUS

YDP-S31

使用说明书

有关组装键盘支架的信息，请参见本说明书末尾的说明。

部件名称	有毒有害物质或元素					
	铅 (Pb)	汞 (Hg)	镉 (Cd)	六价铬 (Cr (VI))	多溴联苯 (PBB)	多溴二苯醚 (PBDE)
印刷线路板	×	○	○	○	○	○
电源适配器	×	○	○	○	○	○

○：表示该有毒有害物质在该部件所有均质材料中的含量均在SJ/T 11363-2006标准规定的限量要求以下。

×：表示该有毒有害物质至少在该部件的某一均质材料中的含量超出SJ/T 11363-2006标准规定的限量要求。

(此产品符合EU的RoHS指令。)

(この製品はEUのRoHS指令には適合しています。)

(This product conforms to the RoHS regulations in the EU.)

(Dieses Produkt entspricht der RoHS-Richtlinie der EU.)

(Ce produit est conforme aux réglementations RoHS de l'UE.)

(Este producto cumple con los requisitos de la directiva RoHS en la UE.)



此标识适用于在中华人民共和国销售的电子信息产品。
标识中间的数字为环保使用期限的年数。

PS 17

OBSERVERA!

Apparaten kopplas inte ur växelströmskällan (nätet) så länge som den är ansluten till vägguttaget, även om själva apparaten har stängts av.

ADVARSEL: Netspændingen til dette apparat er IKKE afbrudt, så længe netledningen sidder i en stikkontakt, som er tændt — også selvom der er slukket på apparatets afbryder.

VAROITUS: Laitteen toisiopiiriin kytketty käyttökytkin ei irroita koko laitetta verkosta.

(standby)

注意事项

请在操作使用前，首先仔细阅读下述内容

* 请将本说明书存放在安全的地方，以便将来随时参阅。

警告

为了避免因触电、短路、损伤、火灾或其它危险可能导致的严重受伤甚至死亡，请务必遵守下列基本注意事项。这些注意事项包括但不限于下列情况：

电源 /AC 电源适配器

- 只能使用本设备所规定的额定电压。所要求的电压被印在本设备的铭牌上。
- 只能使用规定的适配器（PA-5D, PA-150 或 Yamaha 推荐的相应产品）。使用不适当的适配器可能会损坏乐器或使乐器过热。
- 定期检查电插头，擦除插头上积起来的脏物或灰尘。
- 请勿将 AC 适配器电源线放在热源如加热器或散热器附近，不要过分弯折或损伤电源线，不要在其上加压重物，不要将其放在可能被踩踏引起绊倒或可能被碾压的地方。

请勿打开

- 请勿打开本设备并试图拆卸其内部零件或进行任何方式的改造。本设备不含任何用户可自行修理的零件。若出现异常，请立即停止使用，并请有资格的 Yamaha 维修人员进行检修。

关于潮湿的警告

- 请勿让本设备淋雨或在水附近及潮湿环境中使用，或将盛有液体的容器放在其上，否则可能会导致液体溅入任何开口。如果任何液体如水渗入本乐器，请立即切断电源并从 AC 电源插座拔下电源线。然后请有资格的 Yamaha 维修人员对设备进行检修。
- 切勿用湿手插拔电源线插头。

火警

- 请勿在乐器上放置燃烧着的物体，比如蜡烛。燃烧着的物体可能会掉落，引起火灾。

当意识到任何异常情况时

- 若 AC 适配器电源线出现磨损或损坏，使用设备过程中声音突然中断或因此而发出异常气味或冒烟，请立即关闭电源开关，从电源插座中拔出电源线插头，并请有资格的 Yamaha 维修人员对设备进行检修。

小心

为了避免您或周围他人可能发生的人身伤害、设备或财产损失，请务必遵守下列基本注意事项。这些注意事项包括但不限于下列情况：

电源 /AC 电源适配器

- 当从本设备或电源插座中拔出电源线插头时，请务必抓住插头而不是电源线。
- 乐器不用时，或在雷电风暴期间，拔下 AC 电源适配器。
- 不要用多路连接器把乐器连接到电源插座上。否则会降低声音质量，或者可能使插座过热。

安放位置

- 为了避免操作面板发生变形或损坏内部组件，请勿将本设备放在有大量灰尘、震动、极端寒冷或炎热（如阳光直射、靠近加热器或烈日下的汽车里）的环境中。
- 请勿在电视机、收音机、立体声设备、手机或其他电子设备附近使用本设备。这可能会在设备本身以及靠近设备的电视机或收音机中引起噪音。

- 请勿将本设备放在不稳定的地方，否则可能会导致突然翻倒。
- 移动设备之前，请务必拔出所有的连接适配器和电缆。
- 设置本产品时，请确认要使用的交流电源插座伸手可及。如果发生问题或者故障，请立即断开电源开关并从电源插座中拔下插头。即使电源开关已经关闭，也会有最小的电流通向本产品。当确定长时间不使用本产品时，请务必将电源插头从交流电源插座拔出。
- 只使用乐器规定的支架。安装支架或托架时，只能用提供的螺丝。否则会损坏内部元件或使乐器掉落。

连接

- 将本设备连接到其它设备之前，请关闭所有设备的电源开关。在打开或关闭所有设备的电源开关之前，请将所有音量都调到最小。而且，务必将所有元件的音量调到最小值，并且在演奏乐器时逐渐提高音量，以达到理想的听觉感受。

维护保养

- 清洁乐器时，使用柔软的干布。请勿使用涂料稀释剂、溶剂、清洁剂或浸了化学物质的抹布。

小心操作

- 当心不要让键盖夹住您的手指，请勿在键盖或乐器的间隙中插入手指或手。
- 请勿在键盖、面板或键盘上的间隙内插入或掉落纸张、金属或其他物体。万一发生这种情况，请立即关闭电源开关，从 AC 电源插座中拔出电源插头。然后请有资格的 Yamaha 维修人员对设备进行检修。
- 请勿在乐器上放乙烯或塑料或橡胶物体，否则可能使面板或键盘脱色。
- 请勿将身体压在本设备上或在其上放置重物，操作按钮、开关或插口时要避免过分用力。
- 请勿长时间持续在很高或不舒服的音量水平使用本乐器 / 设备或耳机，否则可能会造成永久性听力损害。若发生任何听力损害或耳鸣，请去看医生。

保存数据

数据保存和备份

- 由于发生故障或操作不当，本乐器内存中的数据可能会丢失。请务必通过与本乐器相连的电脑将所有重要数据保存到外接媒体。（第 31 页）

对于由于不正当使用或擅自改造本设备所造成的损失、数据丢失或破坏，Yamaha 不负任何责任。

当不使用本设备时，请务必关闭其电源。

即使电源开关被置于“STANDBY”（待机）位置，设备中仍有微量的电流。当确定长时间不使用本设备时，请务必将 AC 电源适配器从 AC 电源插座拔出。

可以在乐器的底部找到本乐器的序列号。您应将此序列号填写在下面的空白处，并妥善保管本说明书作为您购买本乐器的永久记录，以在乐器失窃时帮助鉴别。

型号

YDP-S31

序列号

(bottom)

鸣谢惠顾

感谢您购买 Yamaha 电子钢琴！建议您仔细阅读本手册以便充分利用本钢琴众多先进便捷的功能。

另外也建议您将本手册置于安全且便于取阅的地方以备日后参考。

关于本乐器的文档和参考资料

本乐器的文档和参考资料包含以下项：

使用说明书（本书）

前言（第 2 页）：

请先阅读此章节。

参考指南（第 13 页）：

本章节介绍如何进行本乐器各种功能的详细设定。

附录（第 38 页）：

本章节介绍规格和其它信息。

快速操作指南（另册）

本指南说明分配到按钮和键盘的功能的详细操作。

数据清单

您可以从 **Yamaha 使用说明书资料库** 下载 MIDI 相关的参考资料，例如 MIDI 数据格式和 MIDI 执行参数表。连接到互联网，访问以下网站，在型号名称文字框中输入您的乐器型号名称（例如“YDP-S31”），然后单击搜索按钮。

Yamaha 使用说明书资料库

<http://www.yamaha.co.jp/manual/>

* 本使用说明书中的插图仅用作讲解之目的，与实际购买的乐器可能会有些出入。

版权声明

对于本产品中的电脑程序及内容，Yamaha 拥有版权或经许可可以使用其它公司的版权。此类版权材料包括，但不限于下列内容：所有电脑软件、MIDI 文件和 WAVE 数据。非个人使用的情况下，未经授权使用此类程序及内容属于非法。任何侵犯版权的行为都将承担法律后果。严禁制作、传播或使用非法拷贝。除个人使用外，严禁复制市面销售的软件。

商标：

- Windows 是 Microsoft® Corporation 的注册商标。
- 其它所有商标的所有权均为其各自所有者所有。

目录

前言

鸣谢惠顾	5
关于本乐器的文档和参考资料	5
目录	6
应用说明检索	7
附件	8
保养	8
功能特点	9
使用电子钢琴之前	10
打开电源开关	10
琴键盖和谱架	11
设定音量	12
使用耳机	12

参考

各部位名称	14
试听示范乐曲	15
试听 50 首预设钢琴曲	16
聆听从电脑加载的乐曲	17
选择与弹奏音色	18
选择音色	18
使用踏板	19
给音色添加变奏—混响	20
叠加两种音色（双音色模式）	21
移调	22
微调音高	22
使用节拍器	23
调节键盘力度（力度灵敏度）	24
录制您的演奏	25
播放已录制的演奏数据	26
清除乐曲	26
连接 MIDI 乐器	27
关于 MIDI	27
MIDI 的性能	27
将电子钢琴连接到电脑	28
MIDI 功能	29
MIDI 传送 / 接收通道选择	29
本地控制开 / 关	29
程序变更的开 / 关	30
控制变更的开 / 关	30
在电脑和电子钢琴之间传送乐曲数据	31
将乐曲数据从电脑加载至电子钢琴	31
将乐曲数据从电子钢琴传送至电脑	31
备份数据和初始化设定值	32

故障排除	33
选购件	33
键盘支架组装	34
索引	37

附录

规格	38
----------	----

应用说明检索

利用该索引可查找有关参考页，为具体应用和情况提供帮助。

试听

- 试听各种音色的演示乐曲 “试听示范乐曲” 第 15 页
聆听 “50 Greats for the Piano” “试听 50 首预设钢琴曲” 第 16 页
聆听演奏录音 “播放已录制的演奏数据” 第 26 页
聆听从电脑装入的乐曲 “聆听从电脑加载的乐曲” 第 17 页

演奏

- 使用三个踏板 “使用踏板” 第 19 页
以半音为单位向上或向下调整键盘的音高 “移调” 第 22 页
在其它乐器或 CD 音乐的伴奏下对整个乐器的音高进行微调 “微调音高” 第 22 页
调整琴键力度响应（灵敏度）以改变音量 “调节键盘力度（力度灵敏度）” 第 24 页

改变音色

- 查看音色清单 “选择音色” 第 18 页
模拟演奏厅效果 “给音色添加变奏—混响” 第 20 页
叠加 2 种音色 “叠加两种音色（双音色模式）” 第 21 页

练习

- 使用准确而稳定的速度进行练习 “使用节拍器” 第 23 页

录音

- 录制您的演奏 “录制您的演奏” 第 25 页
删除录制的乐曲 “清除乐曲” 第 26 页

将本乐器连接到其它设备

- 何谓 MIDI? “连接 MIDI 乐器” 第 27 页
连接电脑 “将电子钢琴连接到电脑” 第 28 页
将演奏的录音传输到电脑 “将乐曲数据从电子钢琴传送至电脑” 第 31 页
将乐曲数据从电脑传输到本乐器 “将乐曲数据从电脑加载至电子钢琴” 第 31 页

组装

- 组装和拆卸本乐器 “键盘支架组装” 第 34–36 页

附件

- “50 Greats for the Piano”（乐谱）
- 使用说明书
本书中详细说明了电子钢琴的使用方法。
- 快速操作指南
- AC 电源适配器（Yamaha PA-5D、PA-150 或相当的设备）*
* 根据特定地区可能不含此物品。详细情况，请与 Yamaha 联系。

保养

用一块干燥或微湿的软布（拧干）清洁乐器。

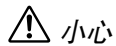

小心

请勿用苯、稀释剂、洗涤剂或经过化学处理的布块进行清洁。请勿将乙烯、塑料或橡胶物品放在本乐器上。否则，面板或琴键可能会变色或损坏。

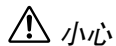

小心

使用本乐器之前，务必阅读第 3 - 4 页上的“注意事项”。

■ 调音

不同于传统钢琴，本乐器无需进行调音。电子钢琴的音调始终保持精准。

■ 搬动

如果您要搬家，您可将电子钢琴连同其它物件一起搬动。您可整体搬动电子钢琴（不拆卸），也可将其拆卸后搬动。

请水平搬动键盘。请勿将其靠在墙上或将其靠侧面支撑直立起来。请勿使电子钢琴受到剧烈振动或冲击。

功能特点

本 Yamaha 电子钢琴配备有特殊的“带有哑光黑键的 GHS（渐层式重槌标准）键盘”。

GHS 键盘通过模拟键盘低音区的较重触感和高音区的较轻触感来提供自然真实的三角钢琴演奏手感。哑光黑键更增强了钢琴外表的奢华高贵感觉。

“Grand Piano 1”和“Grand Piano 2”两种钢琴音色采用了从音乐会大型三角钢琴录制的样本音色。“Electric Piano”音色采用了多种样本音色应对不同的力度（动态取样）；即，根据您敲击琴键的速度或强度使用不同的样本音色。

本电子钢琴的音色更接近真正传统钢琴的音色。

[DEMO/SONG]

聆听每种音色的示范乐曲和 50 首钢琴预设乐曲的演奏（第 15 页）。

[PIANO/VOICE]

用于在包括大钢琴 1 和 2 在内的 6 种内置音色中进行选择（第 18 页）。您也可将 2 种音色叠加在一起（第 21 页），或者选择各种混响效果（第 20 页）。

[REC]

录制您自己的演奏（第 25 页）。

[PLAY]

播放您录制的演奏（第 26 页）。

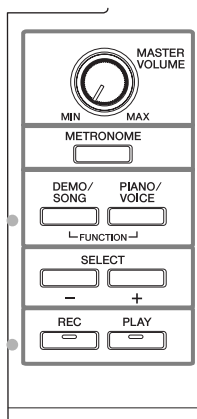

[MASTER VOLUME]

使用此控制旋钮可调节音量（第 12 页）。

[METRONOME]

控制节拍器功能（第 23 页）。

[SELECT +/-]

用于选择各音色的示范乐曲，或从 50 首预设钢琴曲中选择一首（第 15 和 16 页）。您也可在乐曲播放停止时选择另一个音色。

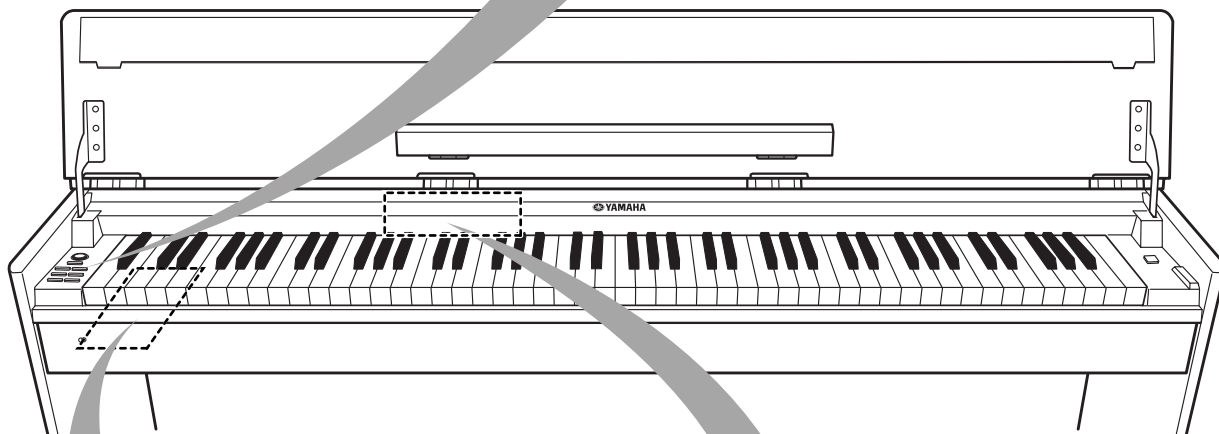

[DC IN 12V]

此处连接附带的电源适配器（第 10 页）。

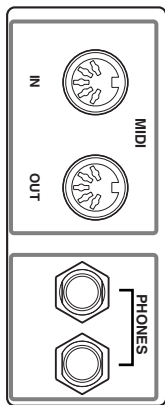

前部

MIDI [IN/OUT]

将 MIDI 设备连接到此接口以使用多种 MIDI 功能（第 27–28 页）。（连接 MIDI 乐器—参见第 27 页）

[PHONES]

可在此处插入一副标准立体声耳机以便进行单独练习（第 12 页）。

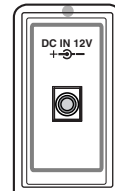
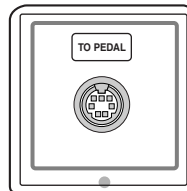

[TO PEDAL]

连接踏板连接线（第 34 页）。

当从乐器背面看时，可看到 [DC IN 12V] 和 [TO PEDAL] 插孔。

使用电子钢琴之前

打开电源开关

1. 连接电源适配器。

- 1-1 请务必将 [STANDBY/ON] 按钮设定到 STANDBY 位置。
- 1-2 将电源适配器上的 DC 插头插入 [DC IN 12V] 插孔。
- 1-3 将电源适配器的 AC 插头插入 AC 插座。

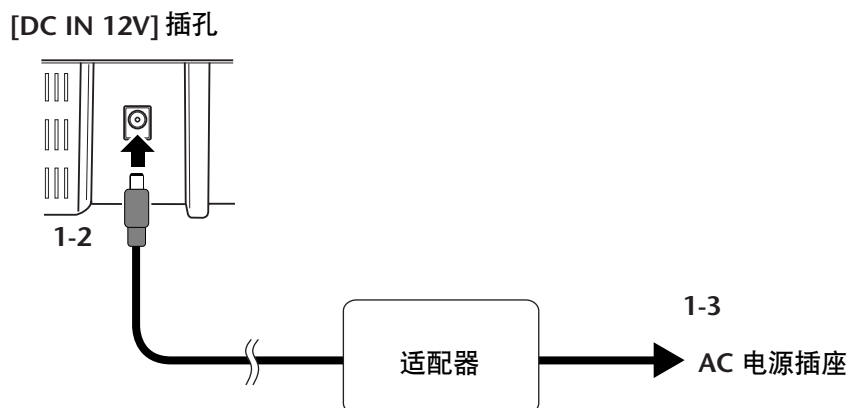

⚠ 警告

请仅使用规定的适配器（PA-5D、PA-150 或 yamaha 推荐的性能相当的产品）。使用其它交流电源适配器可能会对适配器和乐器造成无法修复的损坏。

⚠ 警告

当不使用乐器时或发生电暴期间，请拔出交流电源适配器。

2. 打开电源开关。

按 [STANDBY/ON] 按钮。

- 键盘左端下方的电源指示灯亮起。

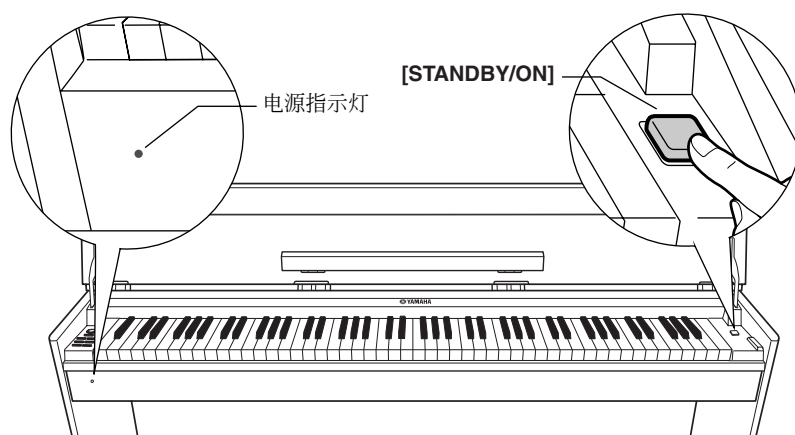

若要关闭电源，请再按一下 [STANDBY/ON] 按钮。

- 电源指示灯熄灭。

⚠ 小心

即使开关被置于“STANDBY”位置，仍有微量的电流流入本乐器。如果预计在较长的时间内不会使用本乐器，请务必将 AC 电源适配器从 AC 电源插座中拔出。

琴键盖和谱架

打开琴键盖

1. 用双手握住琴键盖顶部的突出部分，然后缓缓打开琴键盖。
2. 折起前面板条。

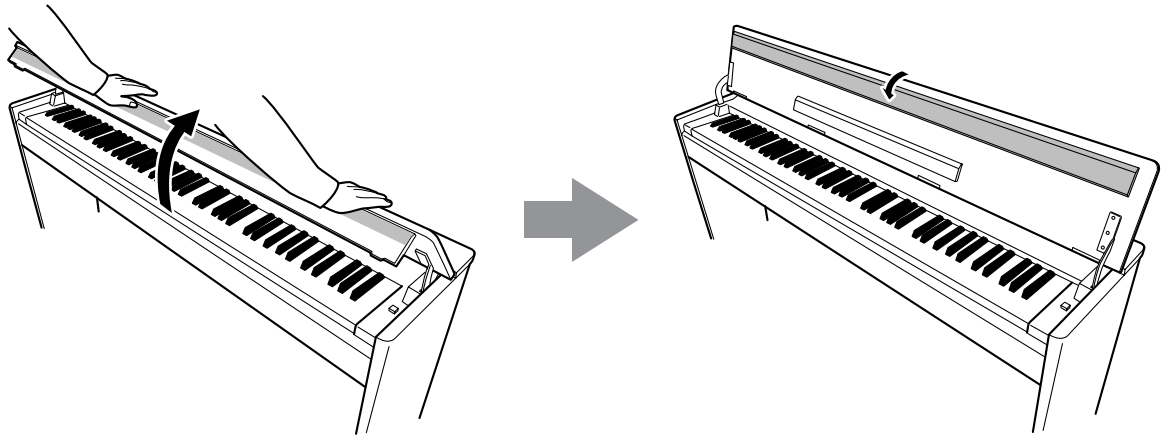

3. 展开谱架。

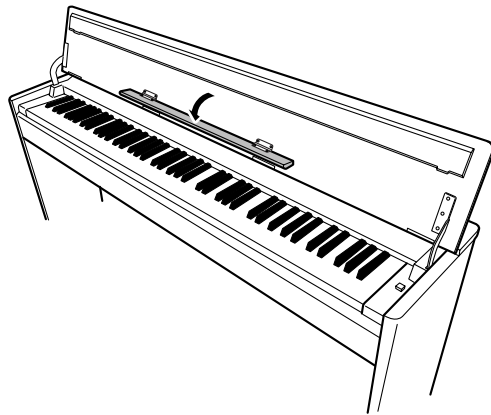

合上琴键盖

1. 折起谱架。
2. 展开前面板条。
3. 双手握住琴键盖，然后缓缓关上。

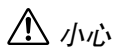
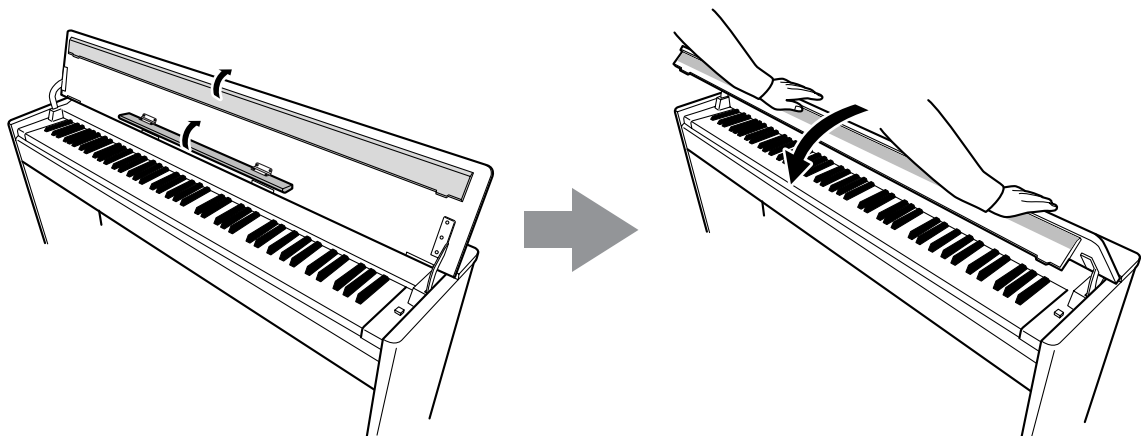

小心
在关上琴键盖之前，请务必折起谱架，然后展开前面板条。

设定音量

当您开始弹奏时，请将 [MASTER VOLUME] 控制旋钮调到最合适的音量等级。

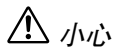
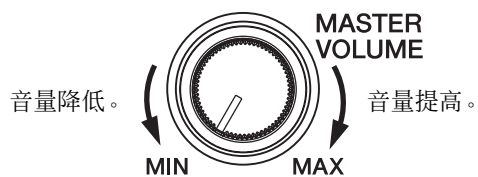

小心

请勿在高音量的状态下长时间使用本乐器，否则您的听力将受损。

使用耳机

将一副耳机连接至 [PHONES] 插孔之一。

本电子钢琴配备有 2 个 [PHONES] 插孔。

您可连接 2 副标准立体声耳机。（如果您只使用一副耳机，则可将耳机插入任一插孔。）

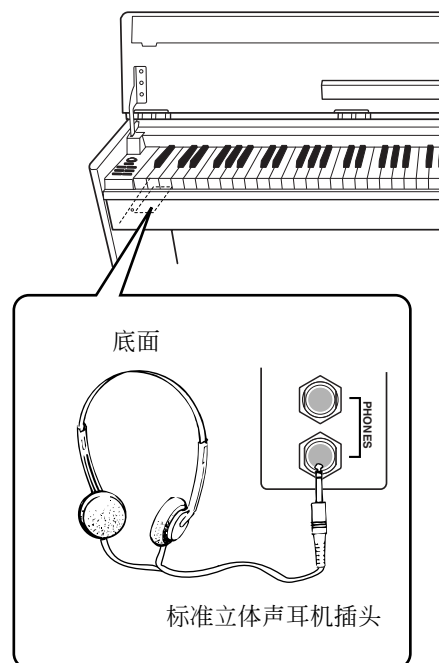

参考

本章节介绍如何进行本乐器各种功能的详细设定。

各部位名称	14	键盘支架组装	34
试听示范乐曲	15	索引	37
试听 50 首预设钢琴曲	16		
聆听从电脑加载的乐曲	17		
选择与弹奏音色	18		
选择音色	18		
使用踏板	19		
给音色添加变奏—混响	20		
叠加两种音色（双音色模式）	21		
移调	22		
微调音高	22		
使用节拍器	23		
调节键盘力度（力度灵敏度）	24		
录制您的演奏	25		
播放已录制的演奏数据	26		
清除乐曲	26		
连接 MIDI 乐器	27		
关于 MIDI	27		
MIDI 的性能	27		
将电子钢琴连接到电脑	28		
MIDI 功能	29		
MIDI 传送 / 接收通道选择	29		
本地控制开 / 关	29		
程序变更的开 / 关	30		
控制变更的开 / 关	30		
在电脑和电子钢琴之间传送乐曲数据	31		
将乐曲数据从电脑加载至电子钢琴	31		
将乐曲数据从电子钢琴传送到电脑	31		
备份数据和初始化设定值	32		
故障排除	33		

各部位名称

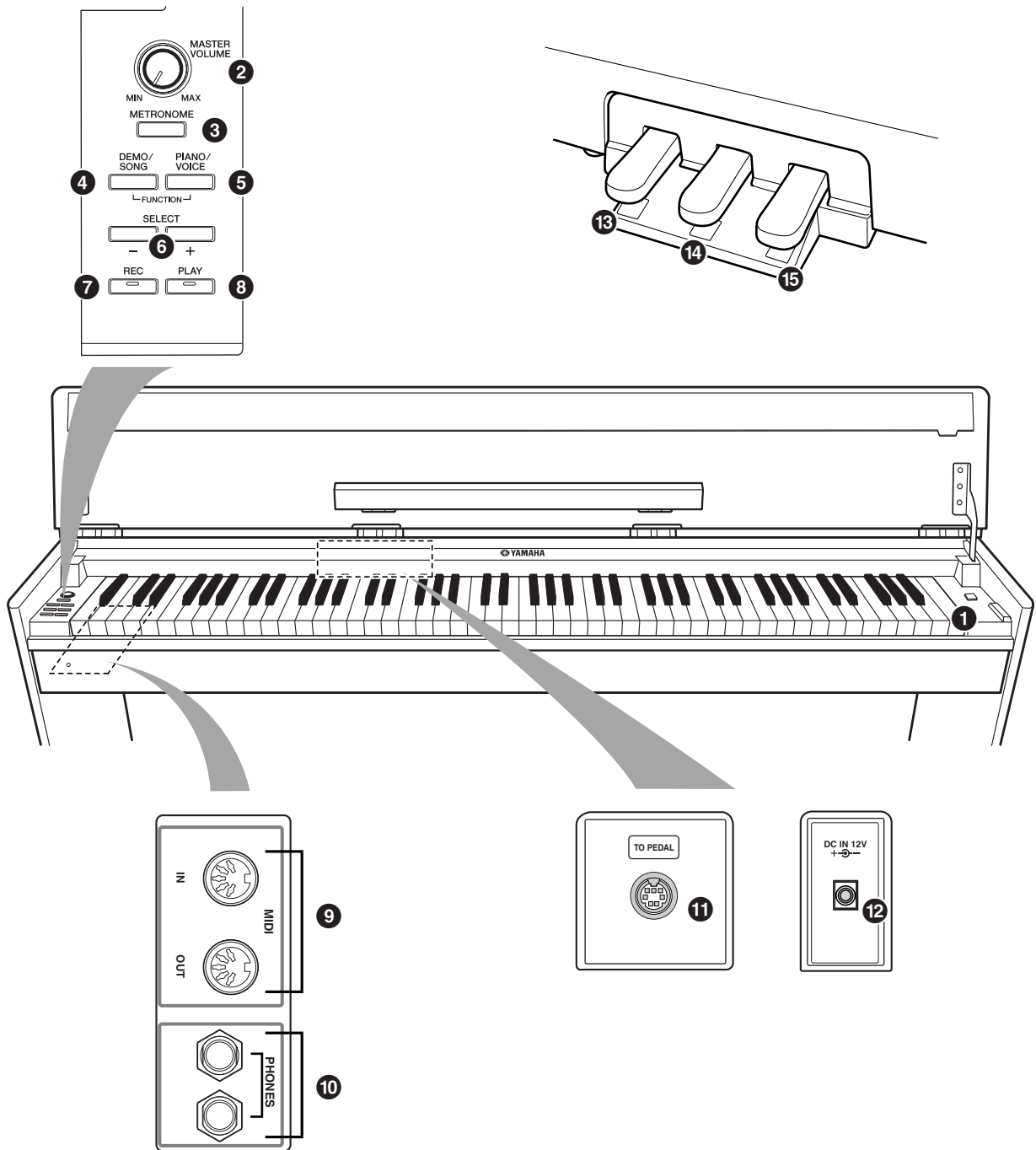

- 1 [STANDBY/ON]
(待机 / 打开) 第 10 页
- 2 [MASTER VOLUME]
(主音量) 第 12 页
- 3 [METRONOME] (节拍器) 第 23 页
- 4 [DEMO/SONG]
(示范 / 乐曲) 第 15 页
- 5 [PIANO/VOICE]
(钢琴 / 音色) 第 18–21 页
- 6 [SELECT -/+]
(选择 -/+) 第 15, 16, 18 页

- 7 [REC] (录音) 第 25 页
- 8 [PLAY] (播放) 第 25, 26 页
- 9 MIDI [IN]/[OUT] 第 27 页
- 0 [PHONES] (耳机) 第 12 页
- A [TO PEDAL] (连接至踏板) 第 34 页
- B [DC IN 12V]
(直流电输入 12V) 第 10 页
- C 柔音 (左) 踏板 第 19 页
- D 延音 (中) 踏板 第 19 页
- E 制音 (右) 踏板 第 19 页

试听示范乐曲

提供了示范乐曲，可有效地演示本乐器的各种音色。

操作步骤

1. 打开电源。

(当未打开电源开关时) 按 [STANDBY/ON] 按钮。

当您开始弹奏时，可将 [MASTER VOLUME] 控制钮调节到最合适的音量水平。

2. 开始播放示范乐曲。

按 [DEMO/SONG] 按钮。

⇒ 当前所选音色的示范乐曲开始播放。

3. 选择和播放示范乐曲。

当正在播放一首示范乐曲时，按 [SELECT -/+] 按钮可选择和播放下一首示范乐曲。

如果希望从 6 首音色示范乐曲中选择某首特定的示范乐曲，请在按住 [DEMO/SONG] 按钮的同时按 C1 至 F1 范围内的某个琴键。

⇒ 所选的示范乐曲开始播放。示范乐曲的播放将从所选的乐曲开始按下列顺序继续：其它音色示范乐曲，接着为 50 首预设钢琴曲，最后为从电脑载入的乐曲。然后将回到第一首示范乐曲并重复播放，直至您停止该过程。

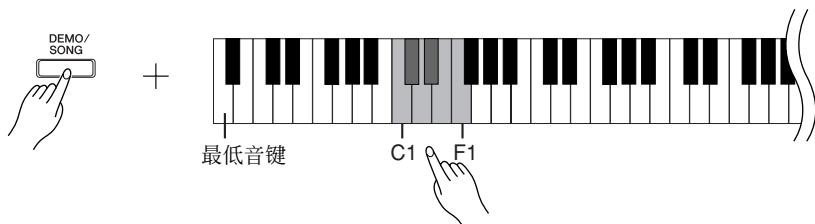

示范乐曲

6 种音色中每种音色都带有其各自的示范乐曲，以演示相应的音色。请参见“选择音色”（第 18 页）。

下表所列的示范乐曲是经重新排列的原作摘录。

其它示范乐曲是 Yamaha 的原创作品 (©2005 Yamaha Corporation)。

琴键	音色名称	标题	作者
C1	GrandPiano1	“Eintritt” Waldszenen Op.82	R. Schumann
D#1	Harpsichord	Gavotte	J.S. Bach

调节音量

使用 [MASTER VOLUME] 控制钮调节音量。

4. 停止音色示范。

按 [DEMO/SONG] 按钮停止播放。

有关各种预设音色特性的更多信息，请参见第 18 页上的音色清单。

示范乐曲不能通过 MIDI 传输。

试听 50 首预设钢琴曲

本电子钢琴除音色示范乐曲之外，还提供了 50 首钢琴曲的演奏数据。您可轻松聆听这些乐曲。也可参阅附带的“50 Greats for the Piano”，其中包含了 50 首预设钢琴曲的乐谱。

操作步骤

1. 选择和播放预设钢琴曲。

各预设钢琴曲的编号分别被分配到 C2 至 C#6 琴键上。

按住 [DEMO/SONG] 按钮的同时，按 C2 至 C#6 琴键中的一个便可选择一首乐曲进行播放。

⇒ 所选的钢琴乐曲即开始播放。

若要按顺序连续播放所有的预设乐曲，请在按住 [DEMO/SONG] 按钮的同时按 D6 琴键。

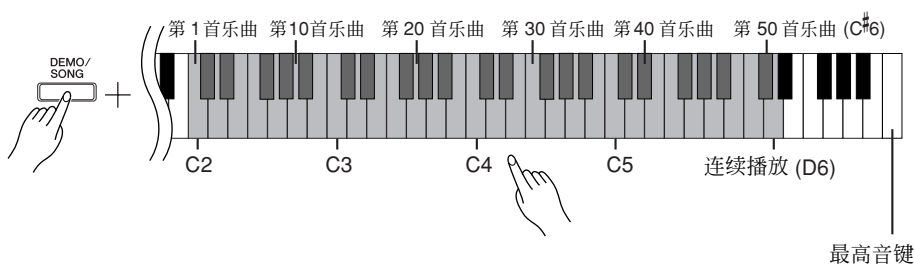

按 [SELECT -/+] 按钮可转到下一首钢琴乐曲。

调节音量

使用 [MASTER VOLUME] 控制钮调节音量。

2. 停止播放。

若要在播放过程中停止乐曲，请按 [DEMO/SONG] 按钮。

- 若要继续播放其它乐曲，请参见上述步骤 1。

乐曲：

在本乐器上，演奏数据被称作“乐曲”。这些乐曲包括示范乐曲和 50 首预设钢琴曲调。

可以合着预设乐曲弹奏键盘。也可以改变在键盘上演奏的音色。

每次选择一首新的预设乐曲以及连续播放新的预设乐曲时，都将自动选择默认速度。

若要调整预设乐曲的播放速度，请参见第 23 页。

当选择了另一首乐曲（或在连续播放过程中选择了另一首乐曲）时，也将相应选择所对应的混响类型。

50 首预设钢琴曲不能通过 MIDI 传输。

聆听从电脑加载的乐曲

您可以将乐曲数据从电脑传送到本乐器，然后播放这些乐曲。（请参见第 31 页以了解从电脑加载乐曲数据的详细信息。）

操作步骤

1. 选择和播放乐曲。

乐曲编号（1 至 10）分别被分配至 D#6 至 C7 琴键（见下图）。
按住 [DEMO/SONG] 按钮的同时，按 D#6 至 C7 琴键中的一个便可选择一首乐曲进行播放。
⇨ 所选的乐曲开始播放。

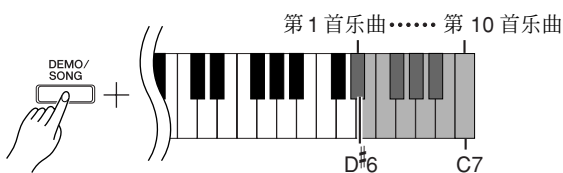

调节音量

聆听乐曲时可用 [MASTER VOLUME] 控制钮调节音量。

2. 停止播放。

若要在播放过程中停止乐曲，请按 [DEMO/SONG] 按钮。

选择乐曲播放通道

如果从电脑加载的某首乐曲使用了本乐器不支持的音色，则原先指定的音色可能无法精确再现。在这种情况下，如果将乐曲播放通道从 “All” 切换为 “1 + 2”，则可能使音调变得更自然。

选择所有乐曲播放通道：

同时按住 [DEMO/SONG] 按钮和 [PIANO/VOICE] 按钮，然后按 B6 琴键。
⇨ 从 1 到 16 的所有通道都将发声。

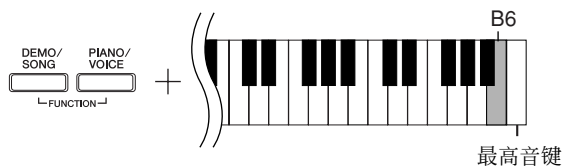

选择 1 + 2 乐曲播放通道：

同时按住 [DEMO/SONG] 按钮和 [PIANO/VOICE] 按钮，然后按 C7 琴键。
⇨ 通道 1 + 2 将发声。

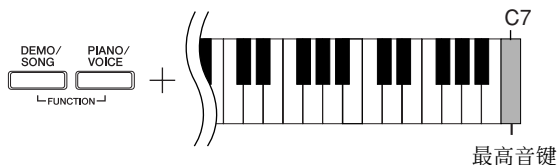

您可以从电脑加载最多 10 首乐曲或最多 352 KB 的数据。

请在下表中记下您从电脑加载的乐曲标题。

琴键	乐曲标题
D#6	
E6	
F6	
F#6	
G6	
G#6	
A6	
A#6	
B6	
C7	

选择与弹奏音色

选择音色

操作步骤

按 [PIANO/VOICE] 按钮后再松开，选择 Grand Piano 1 音色。

按住 [PIANO/VOICE] 按钮的同时，按 C1 至 F1 琴键中的一个便可选择一种音色。另外，您也可以按 [PIANO/VOICE] 按钮，然后再重复按 [SELECT -/+] 按钮来选择另一种音色。

弹奏键盘的同时转动 [MASTER VOLUME] 控制钮可以调节音量等级。

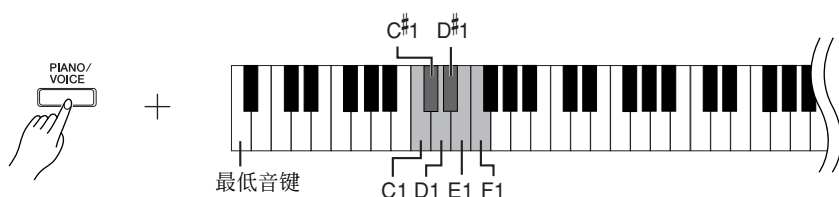

若要了解各种音色的特性，请试听各音色的示范乐曲（第15页）。

音色：
在本乐器上，音色是指“音调”或“音调的色彩”。

选择了某种音色后，钢琴便会为该音色自动启用最适当的混响类型和深度（第20页）。

琴键	音色名称	描述
C1	Grand Piano 1	从音乐会三角钢琴录制下来的样本。特别适用于古典乐曲以及其它要求使用传统钢琴的乐曲类型。
C#1	Grand Piano 2	带有明亮混响的宽广清澈的钢琴音色。适合流行音乐。
D1	E.Piano	由 FM 合成产生的电钢琴音色。适合流行音乐。
D#1	Harpsichord	演奏巴洛克音乐的限定乐器。由于演奏古钢琴采用拨弦方法，所以没有力度响应。
E1	Church Organ	这是一种典型的管风琴音色（8 英尺 + 4 英尺 + 2 英尺）。适用于巴洛克时代的宗教音乐。
F1	Strings	宽广和宏大的弦乐齐奏。可尝试在双音色模式中将此音色与钢琴音色进行组合。

使用踏板

制音（右）踏板

制音踏板可通过延长某些音符来作为选择性制音踏板使用。按住一个音符，接着踩制音踏板，然后放开琴键。音符将持续发声直到您放开制音踏板为止。

制音踏板起到半踏板的作用。

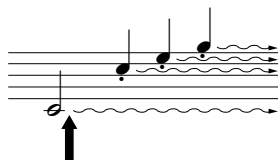

如果在此处踩下制音踏板，则放开踏板之前弹奏的音符会保持更长的时间。

延音（中）踏板

如果您在键盘上弹奏一个音符或和弦，并在按住音符的同时踩下延音踏板，则只要踩着踏板（就像踩着制音踏板那样），这些音符就会一直延长，但是其后弹奏的音符不会延长。这样可以在以“断音”弹奏其它音符的同时延长和弦音。

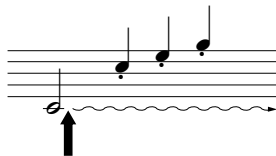

如果在按住音符的同时踩下延音踏板，则可以使音符延长到放开踏板为止。

柔音（左）踏板

踩下柔音踏板可使此时弹奏的音符音量减小并稍稍改变音符的音色。踩下柔音踏板不会影响已经弹奏的音符。

如果制音踏板不起作用，请确认踏板连接线是否正确插入主机（第 34 页）。

当采用延音演奏钢琴时，若需要稍稍将延长的声音静音，可将制音踏板从最大位置放松到一半的位置。

只要踩着延音踏板，风琴与弦乐声就会延续下去。

给音色添加变奏—混响

此控制器可让您选择多种数码混响效果，给声音添加额外的深度和表现力，从而创造一种逼真的声学环境。

操作步骤

按住 [PIANO/VOICE] 按钮的同时，按 C2–E2 琴键之一便可选择一种混响类型。

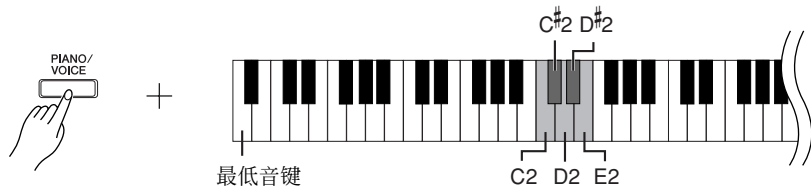

琴键	混响类型	描述
C2	Room	该设定可以给声音增添连续混响效果，类似在房间内听到的声学回响。
C#2	Hall1	若要获得“更大”的混响音，请使用 HALL 1 设定。该效果可模拟小型音乐厅的自然回响。
D2	Hall2	若要获得更逼真的空旷混响音，请使用 HALL 2 设定。该效果可模拟大型音乐厅的自然回响。
D#2	Stage	可用于模拟舞台环境的混响。
E2	Off	不应用效果。

调节混响深度

通过在按住 [PIANO/VOICE] 按钮的同时按 C3–G#4 琴键之一来为所选的音色调节混响深度。深度范围从 0 到 20。

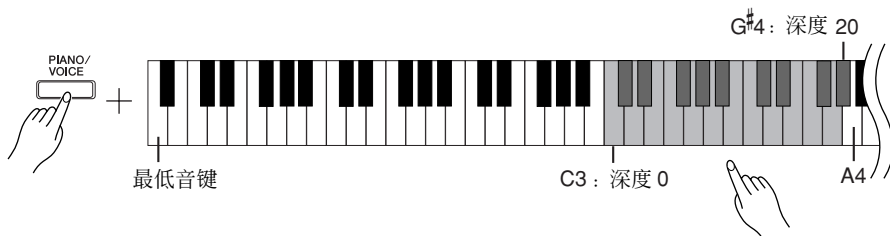

当按音高更高的键时深度值随之增大。

按住 [PIANO/VOICE] 按钮的同时按 A4 琴键可将混响设定至最适合所选音色的深度。

每种音色的默认混响类型（包括 OFF）和深度设定都是不同的。

depth 0: 无效果

depth 20: 最大混响深度

叠加两种音色（双音色模式）

您可以叠加两种音色并同时演奏以创造一种更浑厚和轻快的声音。

操作步骤

1. 启动双音色模式。

按住 [PIANO/VOICE] 按钮的同时，再同时按 C1 至 F1 范围内的两个琴键便可选择两种需要的音色。另外，也可以在按住 [PIANO/VOICE] 按钮的同时，按住一个琴键，然后再按另一个琴键。

请参阅“选择与弹奏音色”（第 18 页）以了解分配至各琴键的音色的信息。

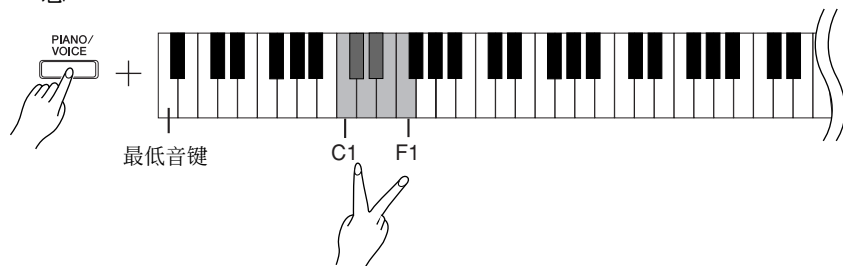

分配在音高较低键上的音色将被称为音色 1，分配在音高较高键上的音色将被称为音色 2。

您可以在双音色模式中为音色 1 和音色 2 作如下设定：

设定八度音程

可以八度音程为单位独立调高和调低音色 1 和音色 2 的音高。根据在双音色模式中音色组合方式的不同，如果将一种音色上调或下调一个八度，组合音色可能会听起来更悦耳。

按住 [PIANO/VOICE] 按钮的同时，按 C5–F5 琴键之一。

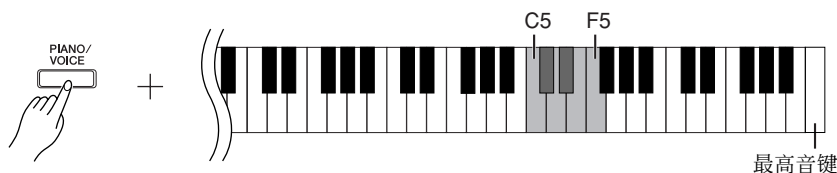

C5 琴键：-1（音色 1），C#5 琴键：0（音色 1），D5 琴键：+1（音色 1），
D#5 琴键：-1（音色 2），E5 琴键：0（音色 2），F5 琴键：+1（音色 2）

调节平衡

可调节两个音色之间的音量平衡。例如，可将其中一个音色设定为主音色，具有较高的音量，而将另一个音色设定得相对轻柔。

按住 [PIANO/VOICE] 按钮的同时，按 F#5–F#6 琴键之一。

设定值“0”可使两种双音色模式音色之间完全平衡。“0”以下的设定值可使音色 2 的音量高于音色 1，而“0”以上的设定值可使音色 1 的音量高于音色 2。

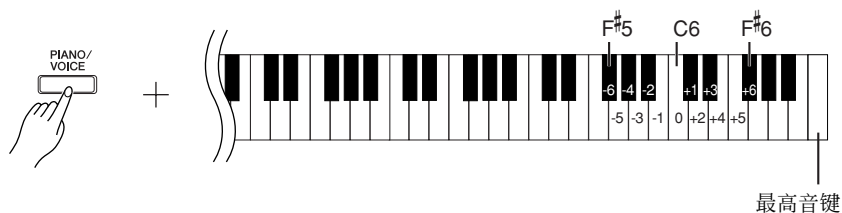

2. 退出双音色模式并返回至普通演奏模式。

按住 [PIANO/VOICE] 按钮的同时，按 C1–F1 琴键之一。

您不能在双音色模式中将同一种音色同时分配到音色 1 和音色 2。

双音色模式中的混响

为音色 1 指定的混响类型优先。（如果分配至音色 1 的混响被设定为 OFF，则分配至音色 2 的混响将生效。）混响深度设定（第 20 页）将仅应用至音色 1。

移调

电子钢琴的移调功能可将整个键盘的音高以半音为单位向上或向下最多移调六个半音，从而可使您轻松地将键盘的音高调整到符合歌手或其它乐器的音域。

例如，如果您将移调量设定为“5”，则弹奏 C 调会产生 F 调。这样您就可以像在 C 大调下那样弹奏一首乐曲，而电子钢琴将把该乐曲移至 F 调。

操作步骤

按住 [DEMO/SONG] 按钮和 [PIANO/VOICE] 按钮的同时，按 F[#]2-F[#]3 琴键之一便可设定需要的移调量。

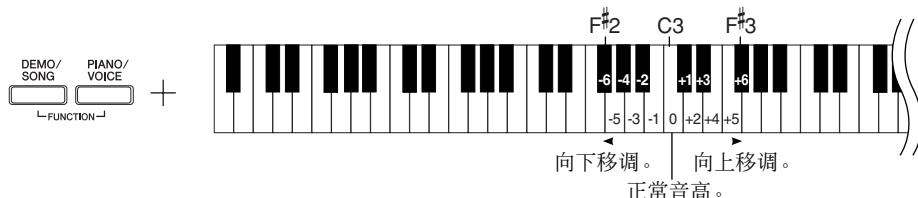

移调：

改变调号。在本乐器上，移调功能可移调整个键盘的音高。

[DEMO/SONG] + [PIANO/VOICE] + C3 琴键：

弹奏正常的键盘音高。

[DEMO/SONG] + [PIANO/VOICE] + B2 琴键（C3 左面的白键）：

将音高向下移调一个半音。

[DEMO/SONG] + [PIANO/VOICE] + B^b2 琴键（C3 左面的第一个黑键）：

将音高向下移调一个全音（两个半音）。

[DEMO/SONG] + [PIANO/VOICE] + F[#]2 琴键：

将音高向下移调六个半音。

[DEMO/SONG] + [PIANO/VOICE] + C[#]3 琴键（C3 右面的黑键）：

将音高向上移调一个半音。

[DEMO/SONG] + [PIANO/VOICE] + D3 琴键（C3 右面的第一个白键）：

将音高向上移调一个全音（两个半音）。

[DEMO/SONG] + [PIANO/VOICE] + F[#]3 琴键：

将音高向上移调六个半音。

微调音高

您可对整个电子钢琴的音高进行微调。当您与其它乐器或 CD 音乐一起演奏电子钢琴时，该功能特别有用。

操作步骤

升高音高以 1 分左右为单位（100 分 = 1 个半音）：

同时按住 A-1、B-1 和 C0 琴键，然后按 C3 至 B3 之间的任意琴键。

降低音高以 1 分左右为单位（100 分 = 1 个半音）：

同时按住 A-1、B-1 和 C[#]0 琴键，然后按 C3 至 B3 之间的任意琴键。

重置为默认音高

同时按住 A-1、B-1、C0 和 C[#]0 琴键，然后按 C3 至 B3 之间的任意琴键。

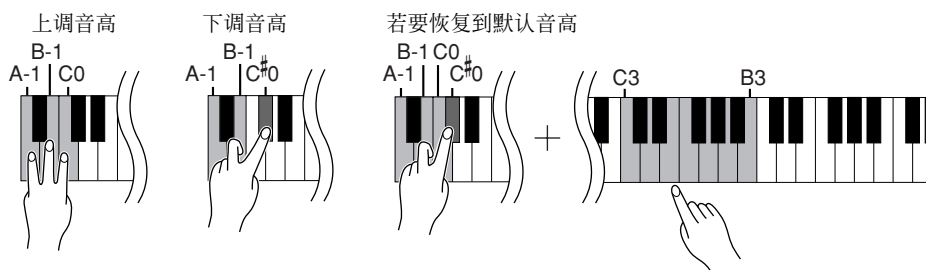

设定范围：-65 - +65 分

默认设定（0 分）为 A3=440 Hz。在 440 Hz 地区，1 Hz = 4 分左右。例如，按 8 次琴键可将 A3 设定为 442 Hz 左右。

使用节拍器

本电子钢琴配有内置节拍器（一种可保持精确节拍速度的装置），便于您演奏练习。

操作步骤

1. 开启节拍器。

按 [METRONOME] 按钮打开节拍器。

确定拍号

按住 [METRONOME] 按钮的同时，按 C3–F3 琴键之一。

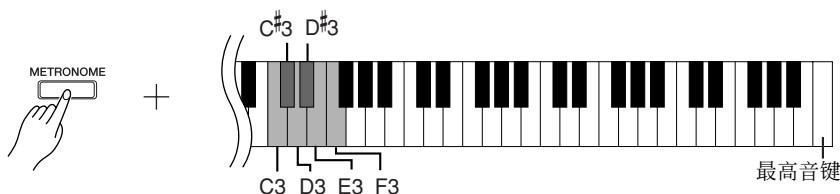

C3 琴键: 无强拍, C#3 琴键: 2/4, D3 琴键: 3/4, D#3 琴键: 4/4, E3 琴键: 5/4, F3 琴键: 6/4

调节速度

节拍器和预设乐曲播放的速度可以设定为每分钟 32 至 280 拍。

将给以下各键指定一个数字。

按住 [METRONOME] 按钮的同时依次按 C4–A4 琴键中的各键，便可指定一个三位的数字。

从最左边的数字开始选择。例如：若要设定速度“95”，请依次按 C4 (0)、A4 (9) 和 F4 (5) 琴键。

以一为步级提高速度值：

按住 [METRONOME] 按钮的同时，按 C#5 琴键。

以一为步级降低速度值：

按住 [METRONOME] 按钮的同时，按 B4 琴键。

以十为步级提高速度值：

按住 [METRONOME] 按钮的同时，按 D5 琴键。

以十为步级降低速度值：

按住 [METRONOME] 按钮的同时，按 A#4 琴键。

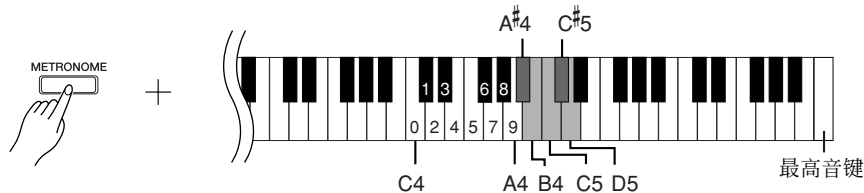

将速度重设为默认值：

按住 [METRONOME] 按钮的同时，按 C5 琴键。

调节音量

您可改变节拍器声音的音量。

按住 [METRONOME] 按钮的同时按 C1-G2 琴键之一确定音量。

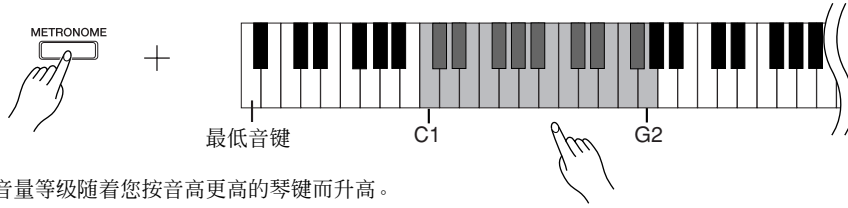

音量等级随着您按音高更高的琴键而升高。

2. 停止节拍器。

按 [METRONOME] 按钮可关闭节拍器。

调节键盘力度（力度灵敏度）

可以调节随敲击键盘的速度或强度而变化的音量。下列 4 种设定可供选择。

- A6 不管您击键时轻柔还是有力，音量都完全不变。
- A#6 击键或轻柔或有力时，音量变化较小。
- B6 此为标准的钢琴力度感响应。（这是默认设定。）
- C7 音量从极弱到极强大幅变化，以帮助表达音乐活力和戏剧性。必须用力弹奏琴键才能产生很响的声音。

该设定对风琴声音等某些音色无效。

操作步骤

按住 [PIANO/VOICE] 按钮的同时按 A6 至 C7 琴键中的一个，便可选择您需要的力度灵敏度。

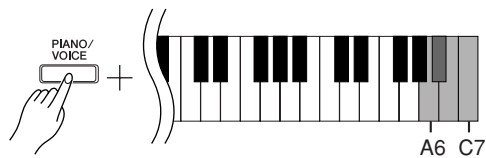

录制您的演奏

本电子钢琴的录音功能可录下您演奏的一首乐曲。
录制下来的演奏称为“用户乐曲”。
请按照下列步骤录制和播放您的演奏。

音频录制和数据录制

磁带采用与本乐器不同的数据格式进行录制。磁带录制音频信号。另一方面，本乐器录制关于正在弹奏的音符和音色以及这些音符的时值和速度的信息。它不录制音频信号。当您在乐器上播放已录制的演奏时，乐器内部的音源会根据已录制的信息重现声音。

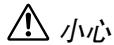

小心

请当心不要删除录制的的数据：

当您在乐器上录制了演奏后，[PLAY] 按钮指示灯会亮起。如果在此指示灯亮起时录制另一次演奏，则录制的的数据将会被清除。

操作步骤

1. 为录音选择音色和其它设定。

按住 [PIANO/VOICE] 按钮的同时按 C1 至 F1 琴键中的一个，以选择需要的音色。（请参见第 18 页。）

如果需要，还可以选择其它设定，如混响设定。

用 [MASTER VOLUME] 控制钮将音量调节至最适宜的大小。也可以在播放过程中用 [MASTER VOLUME] 控制钮调节音量。

2. 启动录音模式。

按 [REC] 按钮。

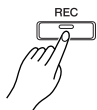

[REC] 按钮指示灯将亮起。

如果希望取消录音模式，请再按一下 [REC] 按钮。

3. 开始录音。

您一弹奏键盘，录音便开始。

另外，也可以按 [PLAY] 按钮开始录音。

4. 停止录音。

按 [REC] 按钮。

在播放示范乐曲的同时，无法启动录音模式。

录制容量

“录制容量”指的是可以录制的最大演奏数据量。本乐器的录制容量为 65 KB（约 11000 个音符）。

改变已录制用户乐曲的设定

若要改变录制的用户乐曲的设定，请进入录音模式，根据您的需要改变设定，然后退出录音模式，但是不要弹奏琴键。

例如：如果您想改变用户乐曲的音色，请按 [REC] 按钮进入录音模式（见步骤 2），然后选择另一种音色（见步骤 1）。在不弹击键盘的情况下，按 [REC] 按钮停止录音（见步骤 4）。



小心

当本乐器正在向其内部存储器中录制数据时（即 [REC] 和 [PLAY] 按钮指示灯处于闪烁状态时），请勿关闭本乐器的电源。否则，所有已录制的的数据（包括正在录制的的数据）将会丢失。

可以将已录制的用户乐曲保存到电脑中。也可从电脑加载用户乐曲数据，并在本乐器上播放。（请参见第 31 页。）

播放已录制的演奏数据

操作步骤

1. 开始播放。

按 [PLAY] 按钮。



2. 停止播放。

当用户乐曲播放结束时，本乐器会自动返回先前的模式。
若要停止播放，请按 [PLAY] 按钮。

清除乐曲

清除乐曲操作会完全清除录制的乐曲。

操作步骤

1. 启动录音模式。

按 [REC] 按钮。

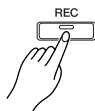

录音按钮的指示灯亮起。
如果希望取消清除操作，请再按一下 [REC] 按钮。

2. 开始清除

按 [PLAY] 按钮，然后再按 [REC] 按钮。

连接 MIDI 乐器

本电子钢琴带有 MIDI 插孔。使用 MIDI 功能可让您获得多种音乐流派。

关于 MIDI

MIDI（乐器数字接口）是一个在电子乐器之间传送和接收演奏数据的国际格式标准。

经由 MIDI 电缆连接支持 MIDI 的乐器，可让您在多个乐器之间传递演奏和设定数据。使用 MIDI，您还可获得比使用单件乐器更多的高级性能。

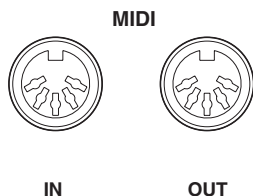

MIDI 的性能

MIDI 功能可让您在 MIDI 设备之间传递演奏数据，将乐曲数据从相连的电脑加载到您的乐器，并将用户乐曲数据传送和保存到电脑。

● 向另一 MIDI 设备传输演奏数据或从另一 MIDI 设备接收演奏数据

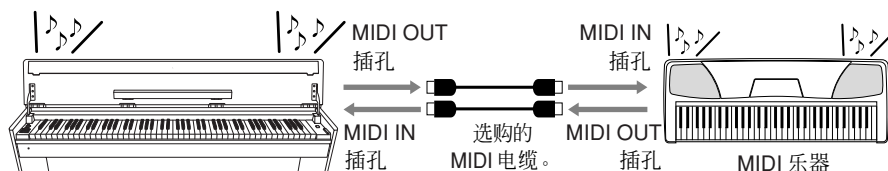

● 向电脑传送或从电脑接收 MIDI 数据

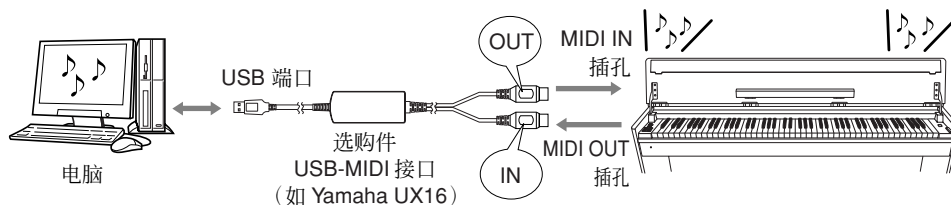

由于可传输或接收的 MIDI 数据因 MIDI 设备的类型而异。请查看网站上的“MIDI 执行参数表”（请参见“数据清单”第 5 页），以便了解您的设备能够传输或接收的 MIDI 数据和指令。

您需要一根专用 MIDI 电缆（选购）进行 MIDI 连接。您可以在乐器商店买到 MIDI 电缆。

如果连接一根很长的 MIDI 电缆，则数据传送可能会发生错误。请使用 15 米或以下的 MIDI 电缆。

在将 MIDI 设备连接到本乐器之前，请先关闭本乐器和 MIDI 设备的电源。连接完成后，请先打开 MIDI 设备的电源，然后再打开本乐器的电源。

您无法将音色示范乐曲和 50 首预设钢琴曲从本乐器传送至另一 MIDI 设备。

关于传送和接收乐曲数据的详细信息，请参见“在电脑和电子钢琴之间传送乐曲数据”（第 31 页）。

将电子钢琴连接到电脑

通过使用 MIDI 插孔将本电子钢琴连接到电脑后，即可在本钢琴和电脑之间传输 MIDI 数据。

另外，在电脑上安装 Musicsoft Downloader 可让您在本乐器和电脑之间传输乐曲数据（第 31 页）。

当将本乐器用作音源时，带有本乐器上不包含的音色的演奏数据将无法正确演奏。

将本乐器连接至电脑之前，请先关闭本乐器和电脑电源。连接完成后，请先打开电脑的电源，然后再打开本乐器的电源。

将本乐器连接至电脑上的 USB 端口的示例

用选购的 USB-MIDI 接口（如 Yamaha UX16）将本乐器的 MIDI 插孔连接至电脑的 USB 端口。

您必须在电脑上正确安装 USB-MIDI 驱动程序以便从电脑控制您的 MIDI 乐器。USB-MIDI 驱动程序是一款软件应用程序，可使 MIDI 信号在电脑的音序软件和相连的 MIDI 乐器之间相互传输。详细信息，请参阅 USB 接口设备附带的使用说明书。

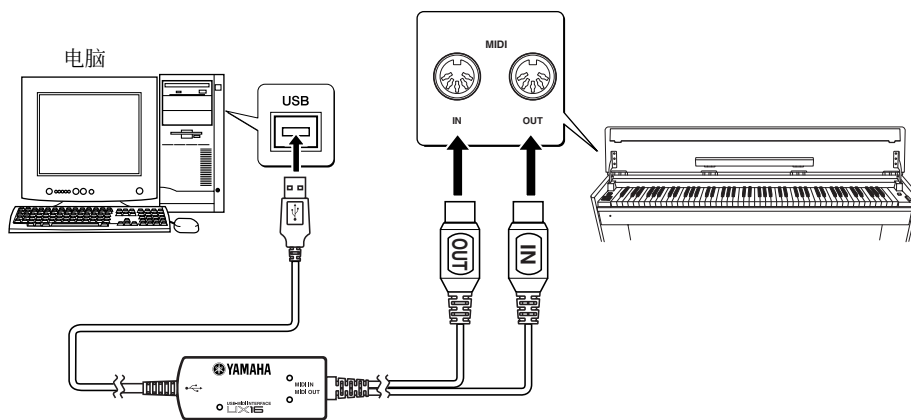

用 USB-MIDI 接口将本乐器连接到电脑

关闭本乐器的电源。用 MIDI OUT 电缆将 USB-MIDI 接口连接到本乐器的 MIDI IN 插孔，并用 MIDI IN 电缆将 USB-MIDI 接口连接到本乐器的 MIDI OUT 插孔。

本乐器和电脑之间的连接即已建立。

打开本乐器的电源，并试着与电脑互相传输 MIDI 数据。

关于连接 YAMAHA UX16 的详细信息，请参阅 UX16 附带的使用说明书。

为了能在本乐器和电脑之间传输 MIDI 数据，必须在电脑上安装软件应用程序。

MIDI 功能

可对 MIDI 设定进行细节化调节。

MIDI 传送 / 接收通道选择

在任何 MIDI 控制设定中，发送和接收设备的 MIDI 通道必须匹配才能进行正确的数据传送。

此参数可让您指定电子钢琴传送或接收 MIDI 数据所使用的通道。

操作步骤

设定发送通道

同时按住 [DEMO/SONG] 按钮和 [PIANO/VOICE] 按钮，然后按 C1 至 E2 琴键中的一个。

默认设定：通道 1

设定接收通道

同时按住 [DEMO/SONG] 按钮和 [PIANO/VOICE] 按钮，然后按 C4–f5 琴键之一。

默认设定：ALL

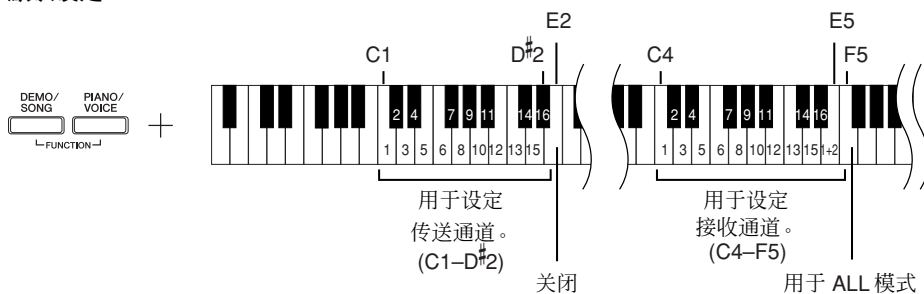

在双音色模式中，音色 1 数据在其指定的通道上传送，而音色 2 数据在比指定通道数值大的下一通道上传送。在此模式下，如果传送通道设定为“OFF”，则将不传送数据。

ALL:

可使用“多音色”接收模式。在此模式下，本乐器会在任意通道或者所有 16 个 MIDI 通道上从连接的 MIDI 设备接收不同的声部，并演奏多通道乐曲数据。

1+2:

可使用“1+2”接收模式。此模式允许仅通过通道 1 和 2 进行同时接收，使得本乐器可演奏来自音乐电脑或音序器的通道 1 和通道 2 乐曲数据。

接收到的程序变更和其它类似通道讯息将不会影响本乐器的面板设定或者您在键盘上弹奏的音符。

示范乐曲和 50 预设钢琴曲的数据无法通过 MIDI 传送。

本地控制开 / 关

“本地控制”指的是通常情况下本电子钢琴的键盘对其内置音源的控制，这种控制可使内部音色直接通过键盘演奏。此状态即为“本地控制开”，因为内置音源由钢琴本身的键盘直接控制。

然而，本地控制也可关闭，使得本电子钢琴的键盘不演奏内部音色，但在键盘上弹奏音符时相应的 MIDI 信息仍会通过 MIDI OUT 插孔传送出去。同时，内置音源会对从 MIDI IN 插孔接收到的 MIDI 信息作出响应。

操作步骤

同时按住 [DEMO/SONG] 按钮和 [PIANO/VOICE] 按钮，然后按 C6 琴键。反复按 C6 琴键可在本地控制开和关之间切换。

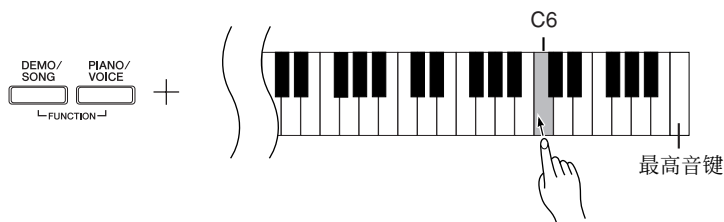

小心

当本地控制关闭时，本乐器的键盘不会演奏内部音色。

程序变更的开 / 关

本乐器通常将对接收自外接键盘或其它 MIDI 设备的 MIDI 程序变更编号进行响应，使得在相应声道上选择相应编号的音色（键盘音色并不改变）。如果外接设备被设定为接收和响应 MIDI 程序变更编号，则选择了本乐器的任一种音色后，本乐器通常也将发送 MIDI 程序变更编号，使得在外接 MIDI 设备上选择相应编号的音色或程序。

该功能可取消程序变更编号的接收和传输，使得可在本乐器上选择音色而又不影响外部 MIDI 设备。

操作步骤

同时按住 [DEMO/SONG] 按钮和 [PIANO/VOICE] 按钮，然后按 C#6 琴键。反复按 C#6 琴键可在程序变更的开和关之间进行切换。

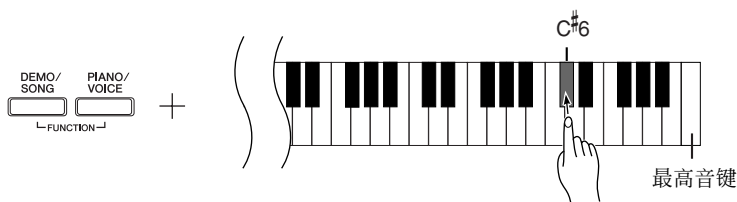

控制变更的开 / 关

MIDI 控制变更数据是指与演奏表现方式有关的 MIDI 信息（如制音踏板信息）。您可以从本乐器传送 MIDI 控制变更数据以控制相连 MIDI 设备的操作。（例如，如果您操作本乐器的制音踏板，本乐器将发送 MIDI 控制变更数据。）

另一方面，本乐器上接收自相连的 MIDI 设备的 MIDI 演奏数据将同时对接收自 MIDI 设备的 MIDI 控制变更数据作出响应。（但是，您当前在键盘上演奏的音色不会对 MIDI 控制变更数据作出响应。）

传送和接收 MIDI 控制变更数据的功能有时很有用。如果您使用此功能较为方便，请开启控制变更。如果您不想使用此功能，请关闭控制变更。

操作步骤

同时按住 [DEMO/SONG] 按钮和 [PIANO/VOICE] 按钮，然后按 D6 琴键。反复按 D6 琴键可在控制变更的开和关之间进行切换。

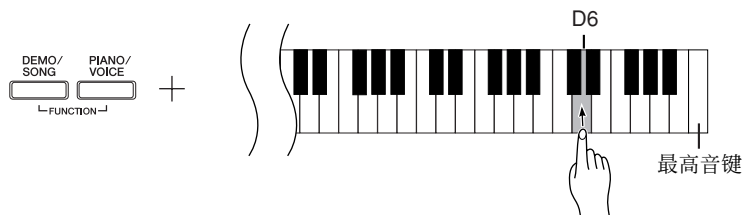

有关本乐器各音色的程序变更编号的信息，请参阅我们网站上列出的 MIDI 数据格式信息。（请参见“数据清单”（第 5 页）。）

有关本乐器可使用的控制变更的信息，请参阅我们网站上列出的 MIDI 数据格式信息。（请参见“数据清单”（第 5 页）。）

在电脑和电子钢琴之间传送乐曲数据

除了储存在本乐器中的示范乐曲和 50 首预设钢琴曲之外，您还可以从相连的电脑加载并演奏其它乐曲的数据。

若要使用此功能，必须先从下列 URL 上的 Yamaha 网站下载 Musicsoft Downloader，并将其安装在您的电脑上。

<http://music.yamaha.com/download/>

● 安装 Musicsoft Downloader 的系统要求

请访问以上 URL 以获取支持的电脑系统的最新信息。

- | | |
|-----------|---|
| • 操作系统 | : Windows 2000/XP Home Edition/XP Professional/Vista
* XP 和 Vista 支持 32 位版本，但不支持 64 位版本。 |
| • CPU | : 500MHz 或更快的 Intel® Pentium® 或 Celeron® 芯片 |
| • 内存 | : 256MB 或更大 |
| • 可用的硬盘空间 | : 128MB 或更大（建议 512MB 或更大） |
| • 显示 | : 800 × 600 增强色（16 位） |
| • 其它 | : Microsoft® Internet Explorer® 5.5 版或更高版本 |

■ 将乐曲数据从电脑加载至电子钢琴

您可以将钢琴乐曲数据从电脑加载至本乐器。另外，当您在本乐器上录制完演奏乐曲并将录制内容保存到电脑后，可以再将录制内容回传至本乐器。

本乐器可读取 SMF 0 格式的 MIDI 数据。然而，如果这类数据中包含本乐器不支持的功能的相关信息，则本乐器将无法正确演奏这些数据。

有关将乐曲数据从电脑加载到本乐器的详细信息，请参见 Musicsoft Downloader 附带的帮助文件中的“在电脑和乐器之间传送数据（不受保护的数据）”。

● 对于可从电脑加载到本乐器的乐曲数据的要求

- | | |
|----------|-----------------------------|
| • 乐曲数量 | : 最多 10 首，再加一首用户乐曲 |
| • 最大数据大小 | : 总计 352 KB |
| • 数据格式 | : SMF 0 格式和 07YDP.BUP（用户乐曲） |

您可播放载入的乐曲（第 17 页）。

■ 将乐曲数据从电子钢琴传送至电脑

Musicsoft Downloader 可使您将本乐器中的用户乐曲传送至电脑。有关将乐曲数据从本乐器传送到电脑的详细信息，请参见 Musicsoft Downloader 附带的帮助文件中的“在电脑和乐器之间传送数据（不受保护的数据）”。

● 可从本乐器传送至电脑的数据

- | | |
|----------------|-------------|
| • 用户乐曲 | : 07YDP.BUP |
| • 乐曲数据（从电脑载入后） | |

您可以从 Yamaha 网站下载免费的 Musicsoft Downloader。

SMF (Standard MIDI File)

这种文件采用一种通俗的编曲格式（用于录制演奏数据）。这种文件有时被称作“MIDI 文件”。文件扩展名为 MID。

您可以用音乐软件或一个支持 SMF 的音序器播放 SMF 格式的乐曲。本电子钢琴也支持 SMF。

⚠ 小心

数据传送过程中请勿关闭本电子钢琴的电源或拨下本电子钢琴的电源插头。否则，正在传送的数据将不能保存。另外，当您打开或关闭本乐器的电源时，闪存运行可能会变得不稳定，从而造成整个内存被清除。

请注意，当使用 Musicsoft Downloader 时，[REC] 和 [PLAY] 指示灯将亮起。

使用本乐器之前，请关闭 Musicsoft Downloader 窗口并退出应用程序。

备份数据和初始化设定值

将数据备份至闪存

下列项目将被储存至本乐器上的闪存中。这些数据在本乐器的电源关闭后将被保存下来。

备份数据
节拍器音量
节拍器速度
力度灵敏度
调音
已录制的演奏数据（用户乐曲）

初始化设定值

当初始化设定值时，除了从电脑加载的乐曲之外的所有数据都将被初始化并重置为出厂默认设定。

按住 C7（最高音）琴键的同时，打开本乐器的电源。

⇒ 所有备份数据将被初始化。

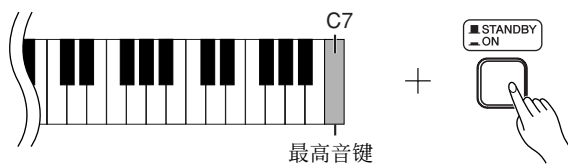

⚠ 小心

当本乐器正在初始化其内部存储器中的数据时（即 [REC] 和 [PLAY] 按钮指示灯处于闪烁状态时），请勿关闭本乐器的电源。

如果本乐器因某种原因不能工作或发生故障，请关闭本乐器的电源，然后执行初始化程序。

故障排除

问题	可能的原因和解决方法
无法打开本乐器的电源。	本乐器的电源插头未正确插入。将适配器插头插入 AC 电源插座，将适配器插座牢牢插入本乐器（第 10 页）。
听到扬声器或耳机发出噪音。	噪音可能是由在本乐器附近使用移动电话产生的干扰引起的。关闭移动电话，或者使其远离本乐器。
整体音量偏低或听不见任何声音。	<ul style="list-style-type: none">• 主音量设定得太低。用 [MASTER VOLUME] 控制钮将其设定到适当的等级。• 请务必确保耳机插孔中未插入耳机。• 确保本地控制（第 29 页）设定为开。
制音踏板无效，或即使未踩下制音踏板声音还是持续延长。	可能未正确连接踏板连接线。请务必将踏板连接线牢牢插入 [TO PEDAL] 插孔（第 34 页）。

选购件

UX16

USB-MIDI 接口

键盘支架组装

⚠️ 小心

- 注意不要混淆各个零部件，并务必按正确的方向安装所有零部件。请按照下文给出的顺序进行组装。
- 组装工作至少应该由两人共同执行。
- 请务必使用正确尺寸的螺钉，具体如下所述。如果使用的螺钉不正确，可能会导致损坏。
- 各零件组装完成后请务必拧紧所有螺钉。
- 若要进行拆卸，请按照下述组装顺序反向执行。

准备一把尺寸适当的十字 (+) 螺丝刀。

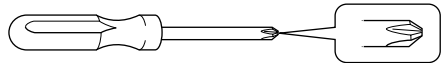

取出包装盒内的所有零部件。确认下图所示的零部件无一遗漏。

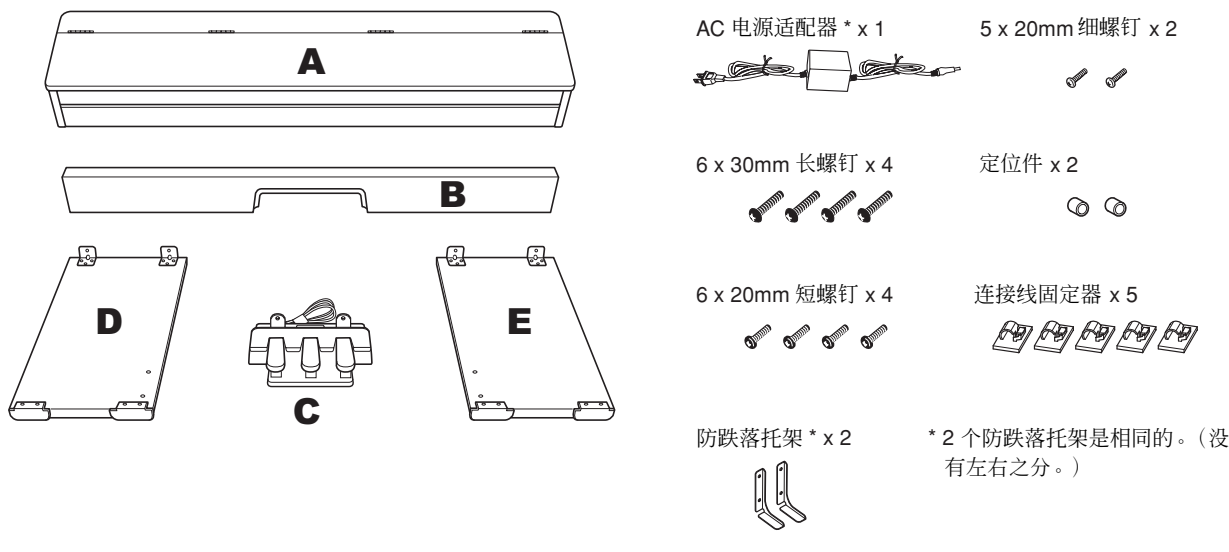

* 视各地区而定，可能会不附带适配器，或者可能与上图所示有所不同。请与当地 Yamaha 经销商确认。

1 将 B 安装到 C 上。

- 1-① 将 B 上的凹口部分的黑边朝着前方，然后将 B 装到 C 上。

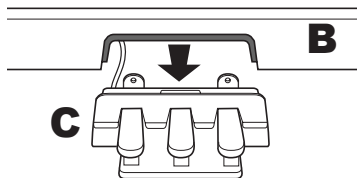

- 1-② 将细螺钉 (5 x 20 mm) 穿过定位件，然后用这些螺钉从后部临时固定 B 和 C。

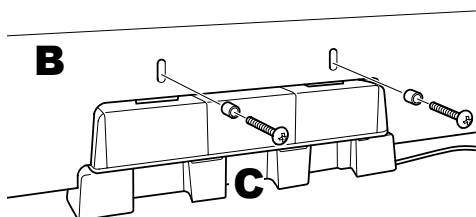

* 上图显示的是 B 和 C 的后视图。

2 将 B 装到 D 和 E 上。

- 2-① 将 D 和 E 分别对准 B 的两端。
- 2-② 牢牢拧入长螺钉 (6 x 30 mm)，将 D 和 E 装到 B 上。

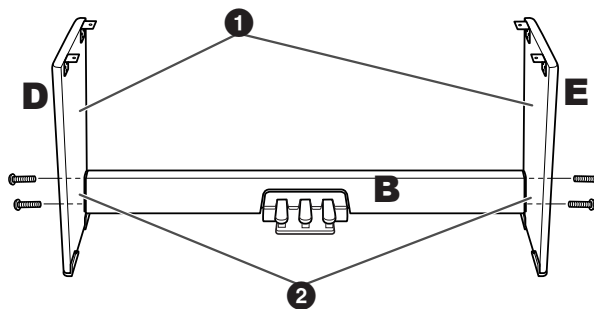

3 安装 A。

安装时，请务必使双手离开 A 的两端 10 cm 以上。

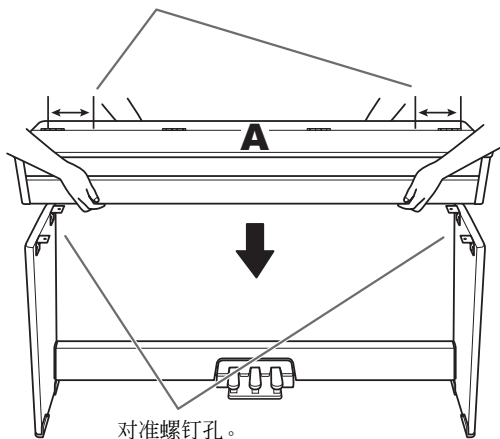

⚠ 小心

- 请小心不要使手指被夹到或使本乐器跌落。
- 请务必按照图中所示的位置抓住键盘。

4 固定 A。

- 4-1 调整 A 的位置，使得 A 的左右端从前面看时从 D 和 E 突出的部分相等。
- 4-2 从底部拧紧 4 个短螺钉 (6 x 20 mm) 固定 A。

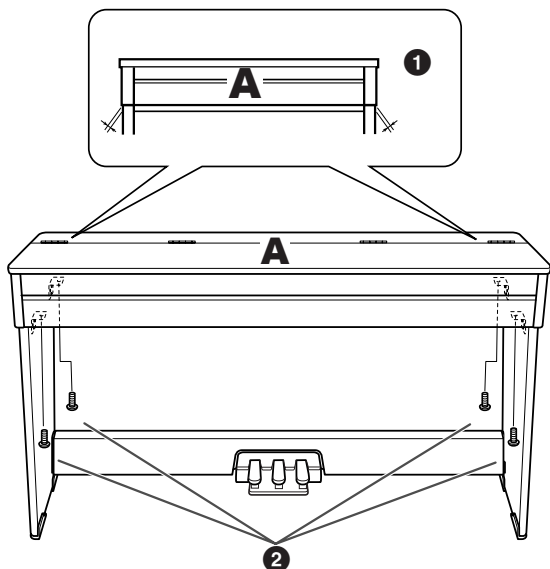

5 连接踏板连接线。

- 5-1 松开绑着的踏板连接线，然后将插头从后部插入 [TO PEDAL] 插孔。
- 5-2 如图所示，将连接线固定夹安装到后面板上，然后将连接线扣入固定夹。
- 5-3 拧下 B 两端的螺钉，然后用这些螺钉固定防跌落托架。

2 个防跌落托架是相同的。(没有左右之分。)

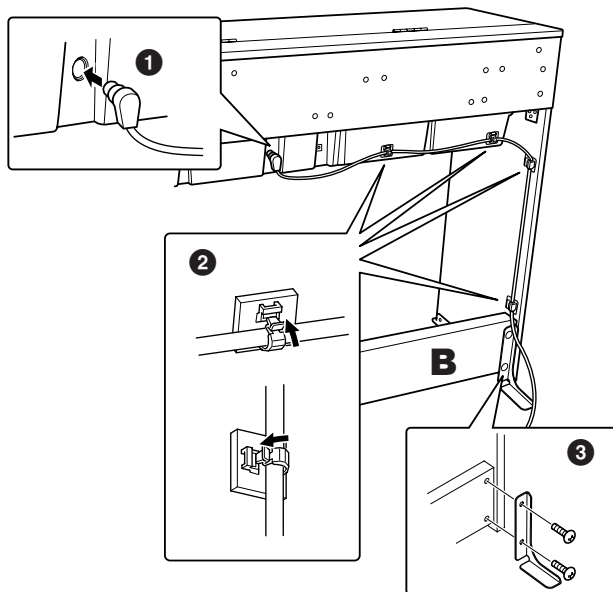

⚠ 小心

- 如果在紧靠本乐器的地方没有墙壁，请务必在乐器上安装防跌落托架。

6 连接 AC 电源适配器。

- 6-1 从后部将 AC 适配器插头插入 [DC IN 12V] 插孔。
- 6-2 将右 (或左) 端 (最靠近电源插座的那个) 的连接线固定夹安装到后面板上，然后将电源线扣入固定夹。

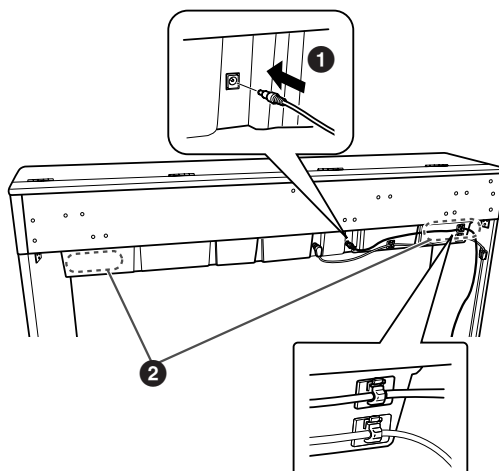

7 固定 C。

将本乐器搬到您想要进行使用的地方，然后一边按住踏板使 C 紧贴地板，一边牢固拧紧您在步骤 1 中临时固定的螺钉。

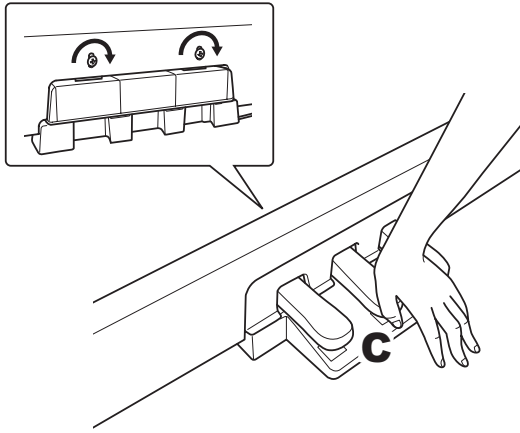

⚠️ 小心

- 长时间使用后，踏板可能会损坏地板。请在踏板下方放置垫子或小地毯以保护地板。

组装完成后，请检查下列事项。

- 是否还有多余的零件？
→ 回顾组装步骤并纠正错误。
- 本乐器是否远离门及其它活动物件？
→ 将电子钢琴移动到合适的位置。
- 摇动本乐器时，是否会听到卡嗒卡嗒的声响？
→ 拧紧所有螺钉。
- 踏板连接线和电源线是否牢牢地插入插座？
→ 检查连接情况。
- 如果在弹奏键盘时主机吱吱作响或不稳，请查看组装示意图并再次拧紧所有螺钉。

⚠️ 小心

在组装完成后搬动电子钢琴时，抓着数码钢琴时务必抓着主机前端的底面以及后面板的把手。请勿抓住琴键盖或上部。操作不当可能会导致本乐器的损坏或人身伤害。

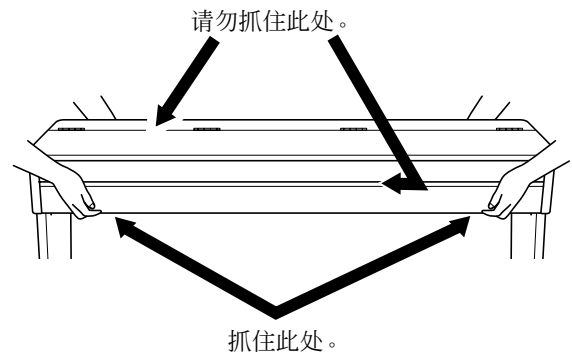

索引

数字

50 首预设钢琴曲16

B

搬动.....8

播放已录制的演奏数据26

C

传送乐曲数据.....31

初始化设定值.....32

D

DC IN 12V9

DEMO/SONG14-15

叠加两种音色（双音色模式）.....21

E

耳机.....12

F

附件.....8

G

故障排除33

规格.....38

H

混响.....20

混响深度20

J

键盘力度24

键盘支架34-36

L

力度灵敏度24

连接电脑28

录制您的演奏.....25

M

MASTER VOLUME.....12, 14

METRONOME14, 23

MIDI27

MIDI [IN] [OUT]14

MIDI 数据格式.....5

MIDI [IN] [OUT]27, 28

MIDI 电缆.....27

MIDI 接口.....27, 28

MIDI 执行表5

Musicsoft Downloader31

P

PEDAL19

PHONES.....14

PIANO/VOICE14, 18

PLAY14, 26

Q

启动 / 停止播放

50 首预设钢琴曲.....16

演示乐曲15

R

REC.....14, 25

柔音踏板.....14, 19

S

SELECT -/+.....14-16

STANDBY/ON.....10, 14

双音色模式.....21

速度（节拍器）.....23

T

TO PEDAL9, 35

U

UX16.....28

Y

延音踏板.....14, 19

移调22

音量（节拍器）.....24

音色18

用户乐曲.....25

右踏板.....14, 19

乐曲16

预设乐曲 50 首预设钢琴曲.....16

Z

支架34-36

中踏板.....14, 19

组装34-36

左踏板.....14, 19

附录

规格

键盘	GHS（渐层式重槌标准）带哑光黑键的键盘
	88 键 (A-1 – C7)
音源	AWM 立体声采样
复音数	最多 64 个音符
音色选择	6
效果	混响
音量	主音量
控制	双音色、节拍器、移调
踏板	制音（带半踏板效果）、延音、柔音
示范乐曲	6 首示范乐曲、50 首预设钢琴曲
录音功能	1 首乐曲 65 KB（约 11000 个音符）
从电脑加载的乐曲数据量	最多 10 首；数据总量为 352 KB
插孔 / 接口	MIDI (IN/OUT), PHONES × 2
主放大器	6W × 2
扬声器	椭圆 (12cm × 6cm) × 2
功耗	14W (YDP-S31)、25W (YDP-S31 +AC 电源适配器)
尺寸 (宽 × 深 × 高)	琴键盖关闭时：1390mm × 299mm × 783mm 琴键盖打开时：1390mm × 299mm × 982mm 在安装后支脚时，深度为 370mm
重量	36kg
附件	使用说明书、“50 greats for the Piano”（乐谱）、快速操作指南、 组装零件

* 本使用说明书中的技术规格及介绍仅供参考。Yamaha 公司保留随时更改或修订产品或技术规格的权利，若确有更改，恕不事先通知。技术规格、设备或选购件在各个地区可能均会有所不同，因此如有问题，请和当地 Yamaha 经销商确认。

For details of products, please contact your nearest Yamaha representative or the authorized distributor listed below.

关于各产品的详细信息，请向就近的 YAMAHA 代理商或下列经销商询问。

NORTH AMERICA

CANADA

Yamaha Canada Music Ltd.
135 Milner Avenue, Scarborough, Ontario,
M1S 3R1, Canada
Tel: 416-298-1311

U.S.A.

Yamaha Corporation of America
6600 Orangethorpe Ave., Buena Park, Calif. 90620,
U.S.A.
Tel: 714-522-9011

CENTRAL & SOUTH AMERICA

MEXICO

Yamaha de México S.A. de C.V.
Calz. Javier Rojo Gómez #1149,
Col. Guadalupe del Moral
C.P. 09300, México, D.F., México
Tel: 55-5804-0600

BRAZIL

Yamaha Musical do Brasil Ltda.
Rua Joaquim Floriano, 913 - 4º andar, Itaim Bibi,
CEP 04534-013 Sao Paulo, SP. BRAZIL
Tel: 011-3704-1377

ARGENTINA

Yamaha Music Latin America, S.A.
Sucursal de Argentina
Olga Cossetini 1553, Piso 4 Norte
Madero Este-C1107CEK
Buenos Aires, Argentina
Tel: 011-4119-7000

PANAMA AND OTHER LATIN AMERICAN COUNTRIES/ CARIBBEAN COUNTRIES

Yamaha Music Latin America, S.A.
Torre Banco General, Piso 7, Urbanización Marbella,
Calle 47 y Aquilino de la Guardia,
Ciudad de Panamá, Panamá
Tel: +507-269-5311

EUROPE

THE UNITED KINGDOM

Yamaha Music U.K. Ltd.
Sherbourne Drive, Tilbrook, Milton Keynes,
MK7 8BL, England
Tel: 01908-366700

IRELAND

Danfay Ltd.
61D, Sallynoggin Road, Dun Laoghaire, Co. Dublin
Tel: 01-2859177

GERMANY

Yamaha Music Central Europe GmbH
Siemensstraße 22-34, 25462 Rellingen, Germany
Tel: 04101-3030

SWITZERLAND/LIECHTENSTEIN

Yamaha Music Central Europe GmbH,
Branch Switzerland
Seefeldstrasse 94, 8008 Zürich, Switzerland
Tel: 01-383 3990

AUSTRIA

Yamaha Music Central Europe GmbH,
Branch Austria
Schleiergasse 20, A-1100 Wien, Austria
Tel: 01-60203900

CZECH REPUBLIC/SLOVAKIA/ HUNGARY/SLOVENIA

Yamaha Music Central Europe GmbH,
Branch Austria, CEE Department
Schleiergasse 20, A-1100 Wien, Austria
Tel: 01-602039025

POLAND

Yamaha Music Central Europe GmbH
Sp.z. o.o. Oddział w Polsce
ul. 17 Stycznia 56, PL-02-146 Warszawa, Poland
Tel: 022-868-07-57

THE NETHERLANDS/ BELGIUM/LUXEMBOURG

Yamaha Music Central Europe GmbH,
Branch Benelux
Clarissenhof 5-b, 4133 AB Vianen, The Netherlands
Tel: 0347-358 040

FRANCE

Yamaha Musique France
BP 70-77312 Marne-la-Vallée Cedex 2, France
Tel: 01-64-61-4000

ITALY

Yamaha Musica Italia S.P.A.
Viale Italia 88, 20020 Lainate (Milano), Italy
Tel: 02-935-771

SPAIN/PORTUGAL

Yamaha Música Ibérica, S.A.
Ctra. de la Coruna km. 17, 200, 28230
Las Rozas (Madrid), Spain
Tel: 91-639-8888

GREECE

Philippos Nakas S.A. The Music House
147 Skiathou Street, 112-55 Athens, Greece
Tel: 01-228 2160

SWEDEN

Yamaha Scandinavia AB
J. A. Wettergrens Gata 1, Box 30053
S-400 43 Göteborg, Sweden
Tel: 031 89 34 00

DENMARK

YS Copenhagen Liaison Office
Generatorvej 6A, DK-2730 Herlev, Denmark
Tel: 44 92 49 00

FINLAND

F-Musiikki Oy
Kluuvikatu 6, P.O. Box 260,
SF-00101 Helsinki, Finland
Tel: 09 618511

NORWAY

Norsk filial av Yamaha Scandinavia AB
Grini Næringspark 1, N-1345 Østerås, Norway
Tel: 67 16 77 70

ICELAND

Skifan HF
Skeifan 17 P.O. Box 8120, IS-128 Reykjavik, Iceland
Tel: 525 5000

RUSSIA

Yamaha Music (Russia)
Office 4015, entrance 2, 21/5 Kuznetskii
Most street, Moscow, 107996, Russia
Tel: 495 626 0660

OTHER EUROPEAN COUNTRIES

Yamaha Music Central Europe GmbH
Siemensstraße 22-34, 25462 Rellingen, Germany
Tel: +49-4101-3030

AFRICA

Yamaha Corporation,
Asia-Pacific Music Marketing Group
Nakazawa-cho 10-1, Naka-ku, Hamamatsu,
Japan 430-8650
Tel: +81-53-460-2312

MIDDLE EAST

TURKEY/CYPRUS

Yamaha Music Central Europe GmbH
Siemensstraße 22-34, 25462 Rellingen, Germany
Tel: 04101-3030

OTHER COUNTRIES

Yamaha Music Gulf FZE
LOB 16-513, P.O.Box 17328, Jubel Ali,
Dubai, United Arab Emirates
Tel: +971-4-881-5868

ASIA

THE PEOPLE'S REPUBLIC OF CHINA

Yamaha Music & Electronics (China) Co.,Ltd.
25/F., United Plaza, 1468 Nanjing Road (West),
Jingan, Shanghai, China
Tel: 021-6247-2211

HONG KONG

Tom Lee Music Co., Ltd.
11/F., Silvercord Tower 1, 30 Canton Road,
Tsimshatsui, Kowloon, Hong Kong
Tel: 2737-7688

INDIA

Yamaha Music India Pvt. Ltd.
5F Ambience Corporate Tower Ambience Mall Complex
Ambience Island, NH-8, Gurgaon-122001, Haryana, India
Tel: 0124-466-5551

INDONESIA

PT. Yamaha Music Indonesia (Distributor)
PT. Nusantik
Gedung Yamaha Music Center, Jalan Jend. Gatot
Subroto Kav. 4, Jakarta 12930, Indonesia
Tel: 21-520-2577

KOREA

Yamaha Music Korea Ltd.
8F, 9F, Dongsung Bldg. 158-9 Samsung-Dong,
Kangnam-Gu, Seoul, Korea
Tel: 080-004-0022

MALAYSIA

Yamaha Music Malaysia, Sdn., Bhd.
Lot 8, Jalan Perbandaran, 47301 Kelana Jaya,
Petaling Jaya, Selangor, Malaysia
Tel: 3-78030900

PHILIPPINES

Yupango Music Corporation
339 Gil J. Puyat Avenue, P.O. Box 885 MCPO,
Makati, Metro Manila, Philippines
Tel: 819-7551

SINGAPORE

Yamaha Music Asia Pte., Ltd.
#03-11 A-Z Building
140 Paya Lebor Road, Singapore 409015
Tel: 747-4374

TAIWAN

Yamaha KHS Music Co., Ltd.
3F, #6, Sec.2, Nan Jing E. Rd. Taipei.
Taiwan 104, R.O.C.
Tel: 02-2511-8688

THAILAND

Siam Music Yamaha Co., Ltd.
4, 6, 15 and 16th floor, Siam Motors Building,
891/1 Rama 1 Road, Wangmai,
Pathumwan, Bangkok 10330, Thailand
Tel: 02-215-2626

OTHER ASIAN COUNTRIES

Yamaha Corporation,
Asia-Pacific Music Marketing Group
Nakazawa-cho 10-1, Naka-ku, Hamamatsu,
Japan 430-8650
Tel: +81-53-460-2317

OCEANIA

AUSTRALIA

Yamaha Music Australia Pty. Ltd.
Level 1, 99 Queensbridge Street, Southbank,
Victoria 3006, Australia
Tel: 3-9693-5111

NEW ZEALAND

Music Works LTD
P.O.BOX 6246 Wellesley, Auckland 4680,
New Zealand
Tel: 9-634-0099

COUNTRIES AND TRUST TERRITORIES IN PACIFIC OCEAN

Yamaha Corporation,
Asia-Pacific Music Marketing Group
Nakazawa-cho 10-1, Naka-ku, Hamamatsu,
Japan 430-8650
Tel: +81-53-460-2312

HEAD OFFICE Yamaha Corporation, Pro Audio & Digital Musical Instrument Division
Nakazawa-cho 10-1, Naka-ku, Hamamatsu, Japan 430-8650
Tel: +81-53-460-3273



Yamaha Home Keyboards Home Page
<http://music.yamaha.com/homekeyboard/>
Yamaha Manual Library
<http://www.yamaha.co.jp/manual/>

U.R.G., Pro Audio & Digital Musical Instrument Division, Yamaha Corporation
© 2008 Yamaha Corporation

WQ55630 004APAPX.X-XXB0
Printed in Vietnam