

ONKYO®

AV 接收机

TX-SR506

使用手册

谢谢阁下购买 Onkyo 的 AV 接收机。
在连接各部件及接通电源之前，请先彻底阅读本手册。
遵从本手册内的各项指示，您的 AV 接收机能够获得最优秀表现以及从聆听享受中，将使您获得最大乐趣。
请保留好此手册以备将来参考之用。

目录

介绍 Cs-2

连接 Cs-13

开放 & 首次设置 Cs-34

基本操作

视听设备的播放 Cs-40
收听广播 Cs-44

欣赏聆听模式 Cs-48

高级操作 Cs-55

常见问题 Cs-76

警告：

为减少火灾或电击的危险，不要将设备暴露在雨中或潮湿的环境中。

注意：

为减少电击的危险，不要取下设备的外壳（或后盖）。内部没有用户可用的组件。请向合格的技术服务人员咨询，并寻求帮助。



等边三角形内带箭头的闪电指示标识，用于警告用户在产品内部有非绝缘的危险电压存在，可能造成电击的危险。



等边三角形内带惊叹号的指示标识，用于警告用户存在与设备相关的重要的操作与维护（服务）指示信息。

重要的防护措施

1. 阅读说明。
2. 保存好说明书。
3. 注意所有警告信息。
4. 按照说明进行操作。
5. 不要在靠近水的地方使用本设备。
6. 只能用于布清洁。
7. 不要挡住通风口，根据厂家的指示说明进行安装。
8. 不要将设备安装在热源附近，如电热炉，散热片，炉子，或其他产生热能的设备。
9. 不要忽视带极性指示的插头与接地插头的安全保护作用，带极性指示的插头有两个插头片，其中一个比另一个宽。接地插头有两个插头片，和一个接地的插头。宽插头片与接地插头都是为了您的安全设计的。如果随机提供的插头无法插入插座内，请求助于电工更换绝缘插座。
10. 防止踩踏电源线，或特别夹捏插头，方便插头或从设备接出的连接点。
11. 只使用厂商指定的附件或零件。
12. 只使用厂商指定的或与设备一起出售的推车，架子，三脚架，支架，或桌子。使用推车时，请小心移动装有设备的推车，防止从车上跌下受损。
13. 闪电或长时间不使用时，请从插座上拔掉设备的插头。
14. 请向合格的技术服务人员咨询一切维修的情况，设备受损时要求提供技术服务，如电源线或插头损坏，泼溅上液体，有物品坠落到设备上，设备淋雨或受潮，无法正常工作，或设备坠落。
15. 需要维修服务的损坏
在以下的情况，请拔掉电源，由合格的维修人员进行维修：
 - A. 电源线或插头已损坏。
 - B. 物体已掉进或液体已被倒泻入设备。
 - C. 设备被淋雨。
 - D. 果设备按照如下指示不能正常操作，只能调整操作说明中包括的控制功能，因为如果调整不当可能导致设备损坏，就需要维修技工花费大量的工作时间将设备恢复到正常的状态。
 - E. 设备曾被跌过或是外壳已被损毁。
 - F. 设似乎不能正常操作，或者显示出在性能上有明显的改变。
16. 固体与液体进入机器
应该小心不要让物体或是液体透过个洞孔倒泻入外壳。因为可能接触到电流或带电部分，导致火灾或电击。
该设备不能置于雨淋或水溅之处，也不能将装水容器，比如花瓶等置于其上。
17. 电池
注意环保，不要随意丢弃用过的废旧电池。
18. 如果设备是内置式安装，如书柜或架子上，请确保有足够的通风。设备顶端和两侧保持 20cm (8") 的高度，后面各保持 10cm (4") 的宽度。设备支架或上方遮板的后边缘应距离后面板或墙壁 10cm (4")，留出通风散热的空间。

运输箱警告



S3125A

注意事项

1. **音像版权**—只允许私人使用 没有经版权所有人许可的任何音像制品的复制与传播都属违法
2. **交流电保险丝**—安装在 AV 接收机系列产品中的交流电保险丝是不针对用户销售的 如果用户无法启动机器 请与 Onkyo 产品经销商联系。
3. **保养**—AV 接收机系列产品有时需要用软布擦拭除尘 如遇到顽固的污渍 可用软布沾取柔和清洁剂溶液擦拭 清洁后立刻用乾净的布擦拭乾净 请勿使用粘性布, 稀释剂 酒精或其他化学溶剂以免损害罩面漆或造成面板字体脱落

4. 电源

警告

第一次接通电源之前, 请仔细阅读以下说明。因为各国之间交流电的电压不同, 请确认您所在地区的电压与产品后面板上标明的要求相符 (即: AC230V, 50Hz, 或 AC120V, 60Hz)

电源线插头平时是不连接到交流电源上的。请确认电源插头是否随时可以使用 (很方便地插上)。

某些产品类型带有电压选择开关, 可与世界范围内的电压互相兼容。在插入电源插座以前, 请确认电源选择器上的电压显示与您所在地区的电压指数一致。如果不一致, 需要使用小螺丝刀将电压指数设置为正确的。例如, 如果您所在地区的电压为 120 伏 (V), 将电压设置为 “120V”。如果电压是 220 伏到 240 伏之间, 将电压设置为 “220-240V”。

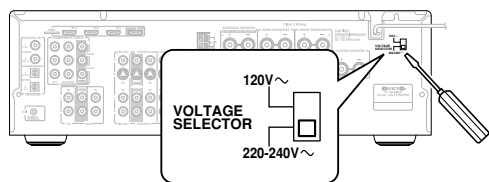

按下 [ON/STANDBY] 按钮选择待机模式时, 请不要完全关闭主机。如果长时间不使用设备, 请拔掉电源线。

5. **严禁湿手触摸机器**—湿手状态下, 严禁接触机器或机器的电源连接线 如有水或其他液体进入机器 请与 Onkyo 的经销商联系进行检修。
6. **搬运注意事项**
 - 如需要运输设备, 请使用原包装材料, 按照购买时的包装方式进行包装。
 - 不要将橡胶或塑料物品搁置在设备上时间过久, 因为可能会在设备外壳上留下印记。
 - 超长时间使用时, 设备的顶部和后部面板会发热, 属于正常情况。
 - 如果长时间不使用设备, 再次开机时可能会工作不正常, 请保证定期使用。

随机提供的附件

请确认有如下附件:

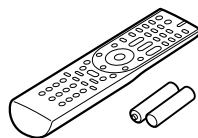

遥控器和二节电池 (AA/R6)



扬声器设置麦克风

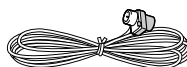

室内 FM 天线

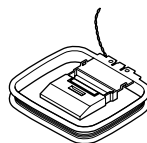

AM 环型天线

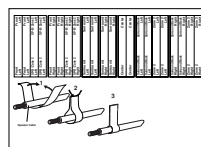

扬声器电线标签

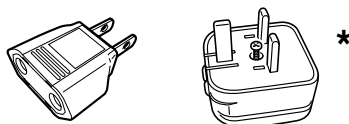

电源插头转接器

只对一些国家提供。如果 AV 接收机系列产品的插头无法使用您的电源插座, 可以使用该转接器。(转接器因国家不同有变化)。

* 如何安装 AC (交流) 插头:

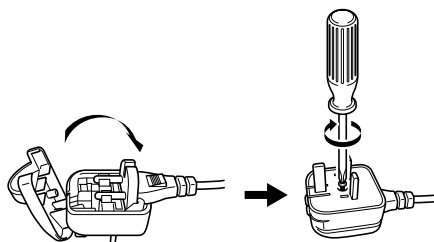

* 目录和包装上产品名称后面的字母代表颜色的资讯。颜色或许各有不同, 但规格和操作方式都一样。

性能

放大器

- 每声道 160W @ 6 ohms (JEITA)
- 宽频放大技术 带宽为 5Hz ~ 100kHz
- 大电流低阻抗驱动
- 适应性增益音量电路
- H.C.P.S. (大电流电源) 超大功率变压器

声音处理

- Dolby Digital EX 和 Pro Logic IIx^{*1}
- DTS 和 DTS-ES, DTS 96/24 和 DTS Neo:6 处理^{*2}
- Pure Audio (纯音频) 模式
- Direct (直通) 模式
- Music Optimizer^{*3}; 适用于压缩格式的音乐
- CinemaFILTER (影院功能)
- 非标度配置
- A-Form 聆听模式存储
- 24-bit/192kHz D/A 转换器
- 功能强大且高精度的 32-bit DSP 处理技术

连接

- 3 组 HDMI^{*4} 输入和 1 组输出
- HDTV 兼容组件视频切换 (2 组输入 / 1 组输出)
- 4 组数字输入 (2 组光学输入 / 2 组同轴输入 / 4 组可指定输入)
- 3 组 S-Video 输入 / 2 组输出
- 设置有源 Zone 2
- 带彩色编码的 7.1 多声道输入 (适用于 Dolby Digital 和 DTS 格式的高清光盘)
- 重低音扬声器预输出

其他

- 40 AM/FM 预设置
- Audyssey 2EQ^{*4}; 用于校正室内和校准扬声器
- Audyssey Dynamic EQ 用于响度校正
- 分频调整 (40/50/60/80/100/120/150/200Hz)
- A/V 同步控制功能 (最多为 100ms)
- Theater Dimensional 虚拟环绕功能^{*6}
- 与 RI Dock 适用 iPod 兼容
- 预编程的 RI 兼容遥控器



*1 杜比实验室授权许可生产。DOLBY, PRO LOGIC 和双 D 标志为杜比实验室注册商标。



*2 制造许可依据是美国专利号: 5,451,942; 5,956,674; 5,974,380; 5,978,762; 6,226,616; 6,487,535; 7,003,467; 7,212,872 以及在美国和全球已签发和已申报但尚未签发的其他专利。DTS, DTS Digital Surround, ES 和 Neo:6 是 DTS, Inc. 的注册商标, DTS 徽标、标志和 DTS 96/24 是 DTS, Inc. 的商标。©1996-2007 DTS, Inc. 保留所有权利。

*3 Music Optimizer™ 是 Onkyo Corporation 的商标。



*4 HDMI, HDMI 标志与高解析多媒体界面为 HDMI 公司注册商标。



*5 经 Audyssey 实验室授权许可生产, 美国和其他区域的 Audyssey 2EQ 和 Dynamic EQ 专利属于 Audyssey 实验室注册专有。



*6 Theater-Dimensional 为 Onkyo 公司注册商标。

* Apple 与 iPod 为苹果电脑公司注册商标, 在美国及其他国家注册。

目录

重要的防护措施	2	视听设备的播放	40
注意事项	3	AV 接收机基本操作	40
随机提供的附件	3	基本功能	41
性能	4	设置显示亮度	41
多区域性能	6	静音控制	41
AV 接收机简介	7	使用睡眠定时器	41
前面板	7	耳机的使用	42
显示屏	8	显示输入源信息	42
背板	9	指定数字信号格式	43
遥控器	11	收听广播	44
控制 AV 接收机	11	AM 频率步进设置 (在某些产品类型)	44
安装电池	12	收听 AM/FM 电台广播	45
遥控器的使用	12	预设置 AM/FM 电台	47
连接扬声器	13	使用聆听模式	48
欣赏家庭影院	13	选择聆听模式	48
双功放前扬声器	16	各个输入源格式可用的聆听模式	49
关于聆听模式	52	录制	54
连接天线	17	录制输入源	54
连接 FM 室内天线	17	从不同的 AV 输入源录制节目	54
连接 AM 环型天线	17	调节聆听模式	55
连接 FM 室外天线	18	使用音频调节功能	55
连接 AM 室外天线	18	使用音频设置	56
连接视听设备	19	高级设置	58
有关 AV 连接	19	扬声器设置	58
连接音频与视频信号到 AV 接收机	20	Zone 2	63
应选择哪种连接方式?	20	Zone 2 的连接	63
连接电视或投影仪	21	设置有源 Zone 2	64
连接 DVD 播放机	22	使用 Zone 2	65
连接 VCR 或 DVR 用于播放	24	控制其他视听设备	67
连接 VCR 或 DVR 用于录音	25	预编程的遥控代码	67
连接卫星, 有线, 机顶盒或其他视频输入源	26	输入遥控代码	67
使用 HDMI 连接设备	27	重新设置遥控器	68
建立 HDMI 连接	27	控制 DVD 播放机或 DVD 录制器	69
连接摄像机, 游戏机或其他设备	29	控制 VCR 或 PVR	70
连接 CD 播放机或唱盘机	30	控制卫星接收器或有线接收器	71
连接磁带录音机, CDR, 迷你光盘录音机或 DAT (数 码) 录音机	31	控制 CD 播放机、CD 录制器或 MD 播放机	72
连接 RI 基座	32	控制 RI Dock	73
连接 Onkyo RI (远程交互) 视听设备	33	控制盒式录音机	74
连接电源线	33	控制电视	75
开放 AV 接收机	34	常见问题	76
开放并设置为待机	34	规格	79
首次设置	35		
自动扬声器设置 (Audyssey 2EQ)	35		
最小扬声器阻抗	37		
HDMI Input (HDMI 输入) 设置	38		
Component Video Input (色差视频输入) 设置	38		
Digital Input (数字输入) 设置	39		
更改输入显示	39		

* 如需要将 AV 接收机恢复到出厂时的默认设置, 开放设备, 按下 [VCR/DVR] 键, 同时按下 [ON/STANDBY] 键 (参见 76 页)。

多区域性能

通过此 AV 接收机，您可以使用二组扬声器 — 一组环绕声扬声器（多达 7.1 声道）在主聆听室，在次聆听室或 Zone 2 使用一组立体声扬声器。并且，您可以在各个房间选择不同的输入源。

主聆听室：在主聆听室内，您可以欣赏到 7.1 声道播放（参见 13 页）。

您可以欣赏到不同的聆听模式，如杜比和 DTS（参见 48 页～ 53 页）。

* 如果 Powered Zone 2 打开时，播放将会缩减为 5.1 声道（参见 63 页）。

ZONE 2：在您的 Zone 2 聆听室，您可以欣赏双声道立体声播放（参见 63 页）。

* 聆听模式功能不能在 Zone 2 使用。

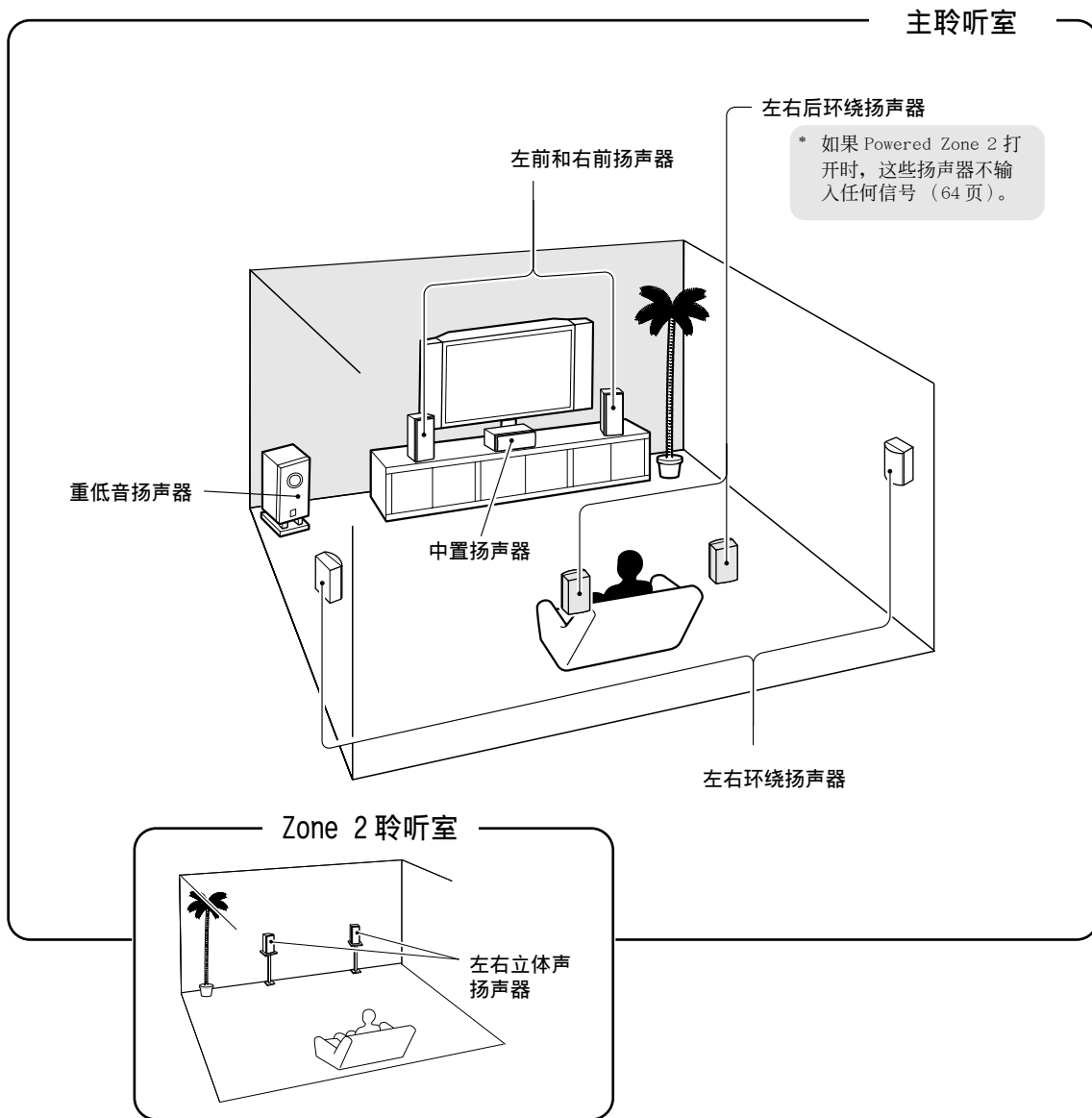

AV 接收机简介

前面板

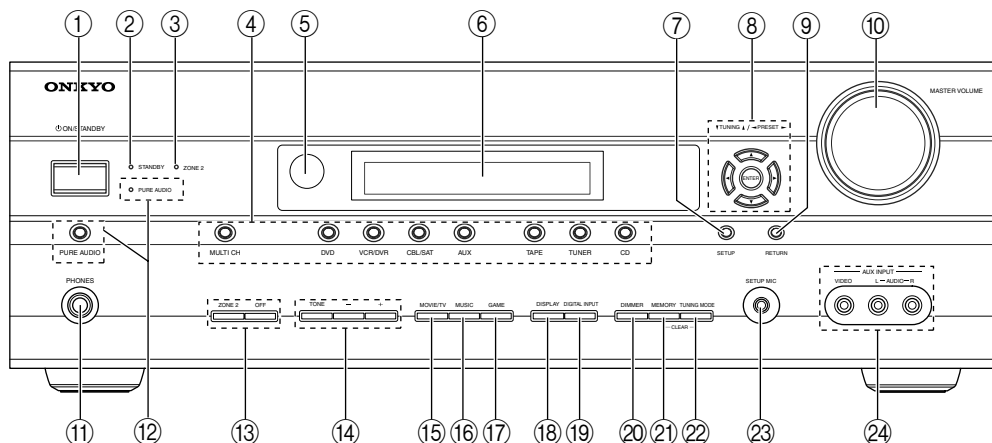

实物上的前盖上印刷有各种标志，为方便清晰辨认，此处没有显示。

圆括号中的页码表示可以找到对每个条目的详细解释的页面。

- ① **ON/STANDBY (开 / 待机) 键 (34)**
将 AV 接收机设置为开机或待机状态。
- ② **STANDBY (待机) 指示器 (34)**
当 AV 接收机处于待机状态时，指示灯亮，接收到遥控器发出的信号时指示灯闪烁。
- ③ **ZONE 2 指示器 (65)**
设置 Zone 2 时，指示灯闪烁。ZONE 2 开放时，指示器灯亮起。
- ④ **输入选择键 (40)**
选择以下输入源：DVD，VCR/DVR，CBL/SAT，AUX，TAPE，TUNER，CD。
[MULTI CH] 键选择 DVD 多声道输入。
- ⑤ **遥控感应器 (12)**
接收遥控器发出的信号。
- ⑥ **显示屏**
参见第 8 页上的「显示屏」说明。
- ⑦ **SETUP (设置) 键**
开放或关闭设置菜单。
- ⑧ **TUNING (▲/▼) / PRESET (◀/▶) 和 ENTER (调谐 / 预设置和输入) 键**
选中 AM 或 FM 输入源时，TUNING [▲] [▼] 键用于调谐收听广播，PRESET [◀] [▶] 键用于选择电台预设置 (参见 47 页)。使用设置菜单时，这些键作为指示键用于选择设置项。ENTER 键也可用于设置菜单。
- ⑨ **RETURN (回到) 键**
回到上一设置菜单。
- ⑩ **MASTER VOLUME (主音量) (40)**
AV 接收机的音量可设置为 Min，1 到 79 或 Max。
- ⑪ **PHONES (耳机) 插孔 (42)**
1/4 英寸直径的耳机插孔可以连接一副立体声耳机，供个人聆听。
- ⑫ **PURE AUDIO (纯音模式) 键和指示器 (48)**
选择 Pure Audio (纯音) 聆听模式。选中此模式时，指示灯亮起，再次按下此键可选择上一聆听模式。
- ⑬ **ZONE 2 与 OFF 键 (65)**
设置 Zone 2 时，使用 ZONE 2 按键。
OFF 键用于关闭 Zone 2 功能。
- ⑭ **TONE + 和 - 键 (56)**
用于调节音调 (低音与高音)。
- ⑮ **MOVIE/TV (影片 / 电视) 键 (48)**
选择观赏影片和电视时意欲使用的聆听模式。
- ⑯ **MUSIC (音乐) 键 (48)**
选择听音乐时意欲使用的聆听模式。
- ⑰ **GAME (游戏) 键 (48)**
选择玩视频游戏是意欲使用的聆听模式。
- ⑱ **DISPLAY (显示屏) 键 (42)**
显示当前所选输入资源的各类信息。
- ⑲ **DIGITAL INPUT (数字输入) 键 (39)**
用于分配数字输入到输入选择器。

AV 接收机简介 - 续

如需详细信息，请按照括号中指示页码查询。

⑳ DIMMER (亮度调节) 键 (41)

调节显示屏亮度。

㉑ MEMORY (记忆) 键 (47)

保存或删除电台预设置。

㉒ TUNING MODE 键 (45)

选择用于 AM/FM 广播的自动或手动调频模式。

㉓ SETUP MIC (35)

此处连接可自动设置扬声器的麦克风。

㉔ AUX INPUT (29 54)

连接摄像机，游戏机等设备，带有用于复合视频和模拟音频的接口。

显示屏

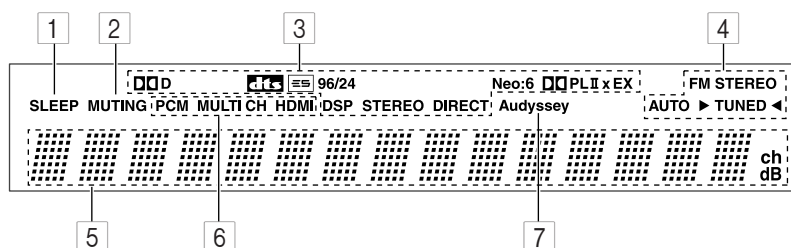

如需详细信息，请按照括号中指示页码查询。

1 SLEEP (睡眠) 指示器 (41)

灯亮起表示睡眠功能已设定。

2 MUTING (静音) 指示器 (41)

灯闪烁时表示机器处于静音状态。

3 聆听模式和格式指示器 (48)

显示所选聆听模式和音频输入信号格式。

4 调谐指示器 (45)

FM STEREO (FM 立体声) (45) : 灯亮起表示正在收听立体声电台。

AUTO (自动) (45) : 收听 AM/FM 广播，选择自动调频模式时指示灯亮起，选择手动调频模式时指示灯熄灭。

TUNED (调谐完成) (45) : 灯亮起表示正在聆听电台。

5 信息区

显示各种信息。

6 音频输入指示器

显示作为音频输入源的音频类型：PCM，MULTI CH 或 HDMI。

7 Audyssey 指示器 (36)

自动扬声器设置功能运行时，指示灯亮起。

背板

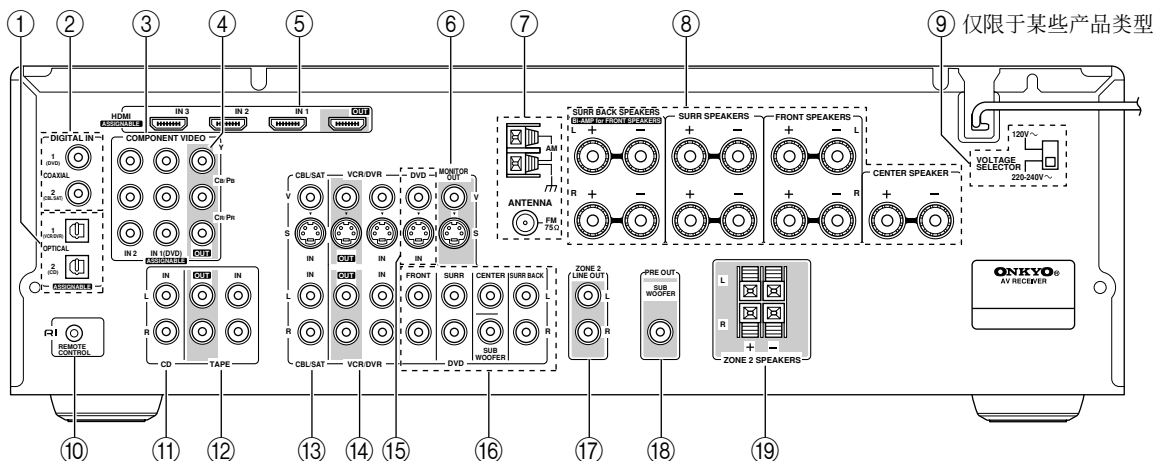

① DIGITAL IN OPTICAL 1 与 2

光纤数位音频输入接口可用于连接 CD 和 DVD 播放机，以及其他带有光纤数位音频输出接口的设备。接口是可分配的，意味著您可以根据自己的设置要求，将其分配到任何一个输入选择器上，参见 39 页上的「Digital Input (数字输入) 设置」。

② DIGITAL IN COAXIAL 1 与 2

同轴数位音频输入插孔可用于连接 CD 和 DVD 播放机，以及其他带有同轴数位音频输出接口的设备。接口是可分配的，意味著您可以根据自己的设置要求，将其分配到任何一个输入选择器上，参见 39 页上的「Digital Input (数字输入) 设置」。

③ COMPONENT VIDEO IN 1 与 2

这些 RCA 色差视频输入接口用于连接带有色差视频输出接口的设备，如 DVD 播放机，DVD 录音机，或 DVR (数字视频录音机)。接口是可分配的，意味著您可以根据自己的设置要求，将其分配到任何一个输入选择器上，参见 38 页上的「Component Video Input (色差视频输入) 设置」。

④ COMPONENT VIDEO OUT (色差视频输出)

RCA 色差视频输出接口用于连接带有色差视频输入接口的电视或投影机。

⑤ HDMI IN 1-3 与 OUT

HDMI (高解析多媒体界面) 连接可以传输数字音频与数字视频信号。

HDMI 接口用于连接带有 HDMI 输出的设备，如 DVD 播放机，DVD 录音机，或 DVR (数字视频录音机)。接口是可分配的，意味著您可以根据

自己的设置要求，将其分配到任何一个输入选择器上，参见 38 页上的「HDMI Input (HDMI 输入) 设置」。

HDMI 输出接口用于连接带有 HDMI 输入接口的电视或投影机。

⑥ MONITOR OUT (显示器输出)

S-Video 和复合视频接口用于将视频输入连接到电视或投影仪上。

⑦ AM 和 FM ANTENNA (AM 和 FM 天线接口)

按键开关用于连接 AM 天线。此接口用于连接 FM 天线。

⑧ FRONT L/R, CENTER, SURR L/R 与 SURR BACK L/R SPEAKERS

这些终端用于连接前扬声器，中置，环绕和后环绕扬声器。

FRONT L/R 和 SURR BACK L/R 终端与前扬声器和后环绕扬声器一起使用前扬声器。参见 16 页上的「双功放前扬声器」。

⑨ VOLTAGE SELECTOR (电压选择) (仅限于某些产品类型)

在世界不同地区使用时可以调节电压 (见 3 页)。

⑩ RI (远程交互接口)

远程交互 (RI) 接口可以连接到可兼容 RI 模式的其他 Onkyo 设备，用于遥控和系统控制。

要使用 RI 模式，即使已经建立了数位式连接，您也必须在 AV 接收机和其他 AV 设备之间建立类比音频连接 (RCA)。

⑪ CD IN

此模拟音频输入接口用于连接 CD 播放机的模拟音频输出接口。

⑫ TAPE IN/OUT

此模拟音频输入与输出接口用于连接带有模拟音频输入与输出接口的录音机（磁带录音机，MD 录音机等）。

⑬ CBL/SAT IN (有线 / 卫星输入)

此处可连接有 线 / 卫星输入。带有 S-Video 和复合视频输入接口用于连接视频信号，也有模拟音频输入接口用于连接音频信号。

⑭ VCR/DVR IN/OUT (VCR/DVR 输入 / 输出)

视频设备，如此处可连接 VCR 或 DVR 用于录音或播放。带有 S-Video 和复合视频输入与输出接口用于连接视频信号，也有模拟音频输入接口用于连接音频信号。

⑮ DVD IN

此处用于连接 DVD 播放机。带有 S-Video 和复合视频输入接口用于连接视频信号。

⑯ DVD : FRONT L/R, CENTER, SUBWOOFER, SURR L/R 与 SURR BACK L/R

此模拟多声道输入用于连接带 5.1/7.1 声道的模拟音频输入设备，例如 DVD 播放机，DVD 音频或 SACD 播放机，或 MPEG 解码器。

⑰ ZONE 2 LINE OUT L/R

此类模拟音频输出接口可连接到 Zone 2 的放大器输入口上。

⑱ SUBWOOFER PRE OUT

此模拟音频输出接口可连接到有源重低音扬声器上。

⑲ ZONE 2 SPEAKERS L/R

按键开关用于连接 Zone 2 的扬声器。

有关连接的信息见 13 ~ 33 。

遥控器

控制 AV 接收机

若要控制 AV 接收机，按 [RECEIVER] REMOTE MODE 键以选择 Receiver（接收机）模式。也可以使用遥控器来控制您的 DVD 播放机、CD 播放机以及其他设备。有关详细信息，参见 67 页。

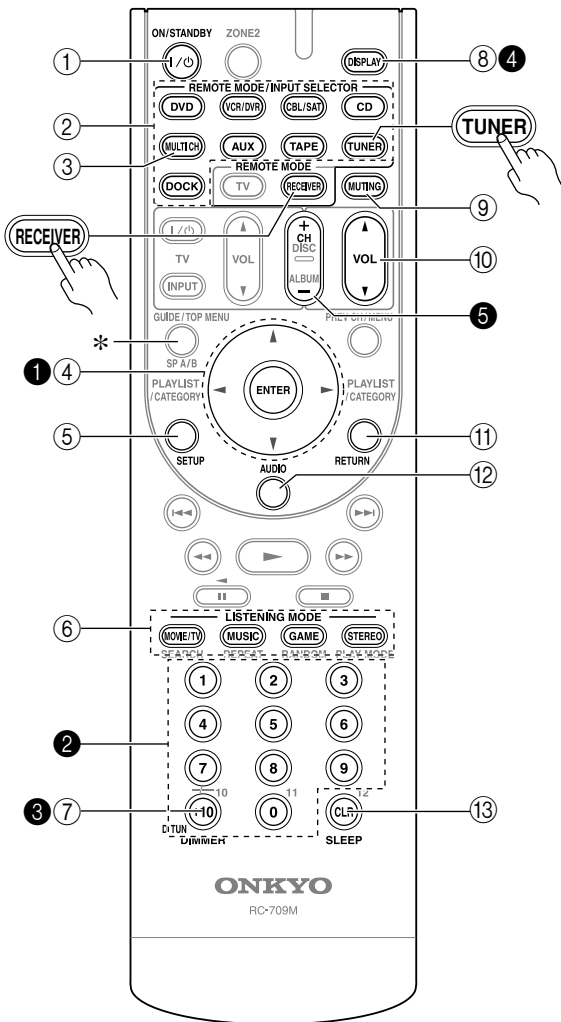

如需详细信息，请按照括号中指示页码查询。

- ① ON/STANDBY (开 / 待机) 键 (34)
将 AV 接收机设置为开机或待机状态。
- ② REMOTE MODE/INPUT SELECTOR (遥控器模式 / 输入选择) (40, 69 ~ 75)
用于选择遥控器模式和输入源。

- ③ MULTI CH 键 (40)
选择多信号 DVD 输入。
- ④ [▲]/[▼]/[◀]/[▶] 和 ENTER (输入) 键
选择和调整设置。
- ⑤ SETUP (打开) 键
用于更改设置。
- ⑥ LISTENING MODE (聆听模式) 键 (48)
选择聆听模式。
- ⑦ DIMMER (调光器) 键 (41)
调节显示屏的亮度。
- ⑧ DISPLAY (显示) 键 (42)
显示当前所选输入资源的各类信息。
- ⑨ MUTING (静音) 键 (41)
将 AV 接收机设置为静音或关闭静音状态。
- ⑩ VOL [▲]/[▼] (音量调节) 键 (40)
在任何已选遥控模式下，调节 AV 接收机音量。
- ⑪ RETURN (回到) 键
更改设置时，回到上一个屏幕页面。
- ⑫ AUDIO (音频) 键 (56)
用于更改音频设置。
- ⑬ SLEEP (睡眠) 键 (41)
设置睡眠功能。

* SP A/B 在此 AV 接收机中不可用。

■ 控制调谐器

若要控制 AV 接收机的调谐器，按 [TUNER]（或 [RECEIVER]）REMOTE MODE 键。

可以通过反覆按 [TUNER] 键来选择 AM 或 FM。

- ① [▲]/[▼] 箭头键
用于调谐广播电台。
- ② 数字键 (46)
用于直接选择 AM 和 FM 广播电台。
- ③ D. TUN 键 (46)
选择直接调频模式。
- ④ DISPLAY (显示) 键 (46)
显示关于频段、频率以及预设码等的信息。
- ⑤ CH +/- 键 (47)
选择电台预设值。

注意：

- 通过 **RI** 连接的 Onkyo 盒式录音机也可以在 RECEIVER 模式下进行控制（参见 74 页）。

安装电池

- 1 要打开电池盒，先按下小型压杆，然后取下电池盒盖。

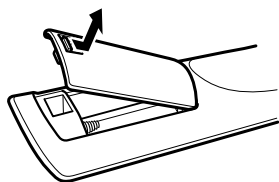

- 2 将二节电池（AA/R6）放入电池盒，注意电池的极性与示意图中一致。

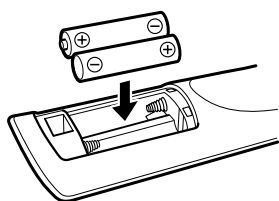

- 3 装回电池盒盖并将其推入锁定位置。

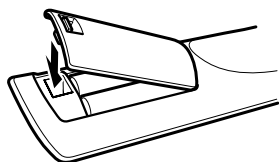

注意：

- 如果遥控器不正常工作，请同时更换电池。
- 请不要新旧电池混用，不要混用不同型号的电池。
- 如果长时间不使用遥控器，请将电池取出，以免发生泄露和腐蚀。
- 耗尽电的电池请尽快取出，以避免发生泄露和腐蚀。

遥控器的使用

如需要使用遥控器，请将遥控器指向 AV 接收机上的遥控感应器，如图所示。

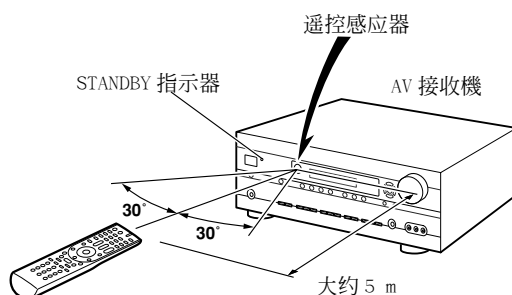

注意：

- 遥控器在强光下工作不稳定，例如直射的阳光或反射型的荧光。在安装 AV 接收机系列产品时请注意。
- 如果在同一房间里有相同类型的遥控器在使用，或者 AV 接收机系列产品安装在靠近使用红外线的装置的地方，遥控器的工作状态会不稳定。
- 不要在遥控器上放置任何东西，例如书本，因为会不经意触动按键而耗费电池电量。
- 如果 AV 接收机系列产品被安装在彩色玻璃后的支架上将会影响遥控器的使用效果。请您安装时注意。
- 如果遥控器和 AV 接收机系列产品上的遥控感应器之间有障碍物，遥控器将无法工作。

连接扬声器

欣赏家庭影院

AV 接收机的性能卓越，您可以在自己家中欣赏到带有真实动感的环绕声 – 如同身临其境于影剧院或音乐厅。您可以欣赏带有 D 杜比数字或 DTS 特性的 DVD。使用模拟和数字电视，您可以欣赏杜比 Pro Logic IIx, DTS Neo:6 或 Onkyo 特有的 DSP 聆听模式。

左前和右前扬声器

这些扬声器输入总体声音。他们在家庭影院中的角色是声音的主体支架。他们的定位应处于面对聆听者，与耳部高度齐平的地方，与电视机的相隔距离一致。按照向内的角度摆放，聆听者位于角的顶点。

中置扬声器

这个扬声器增强左前和右前扬声器的效果，创造声音的立体动感并提供完全的声像。在电影播放中，主要用来播放对话。

将其定位在靠近您的电视机的地方（最好是电视机的顶部），面对聆听者，高度与耳部齐平，或与左右扬声器的高度一致。

重低音扬声器

重低音扬声器处理 LFE（低频效果）的低音信号。来自重低音扬声器的低音输出的质量和音量取决于扬声器的定位，聆听室的形状，和聆听位置。总的来说，要获得好的低音效果，需要将重低音扬声器安装在房间的前角或在墙壁的三分之一处，如图所示。

提示：如希望为重低音扬声器找到最佳的位置，在播放某些带有良好低音效果的电影或音乐时，在房间内尝试将重低音扬声器放置在不同的地方，最后选出一个可获得最佳效果的位置。

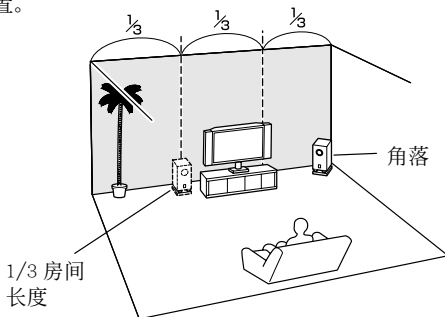

左右环绕扬声器

这些扬声器用于精确声音定位，并增加真实感。

将其定位在聆听者的两侧稍微靠后的地方。将他们定位在聆听者后部距离为 60-100cm 的地方，高度与耳部齐平。理想位置是位于聆听者左右两侧距离相等的地方。

左右后环绕扬声器

这些扬声器是欣赏杜比数字 EX, DTS-ES Matrix 和 DTS-ES Discrete 等。他们可以增强环绕声效果的真实感，改善聆听者背后的声音定位。将其放置在聆听者背后 60-100cm 的地方，高于耳部高度。扬声器的位置应该以聆听者为中心顶点，形成一个三角形。

扬声器配置

为获得最佳环绕声效果，您需要连接七个扬声器和一个有源重低音扬声器。

下表中的指示标明您可使用的声道取决于您连接的扬声器数量。

扬声器数量	2	3	4	5	6	7
左前扬声器	✓	✓	✓	✓	✓	✓
右前扬声器	✓	✓	✓	✓	✓	✓
中置扬声器		✓		✓	✓	✓
左环绕扬声器			✓	✓	✓	✓
右环绕扬声器			✓	✓	✓	✓
后环绕扬声器 *					✓	
左后环绕扬声器						✓
右后环绕扬声器						✓

* 如果您只使用了一个后环绕扬声器，将其连接到 SURR BACK L 终端。

无论您使用多少个扬声器，都推荐连接一个有源重低音扬声器，这样可以获得真实有震撼力的低音效果。

为获得最佳环绕声效果，您必须设置扬声器。您可以进行自动设置（参见 35 页）或手动设置（参见 58 页）。

使用偶极扬声器

对于左环绕和右环绕扬声器以及左后环绕和右后环绕扬声器，您可以使用偶极扬声器。

偶极扬声器可以按照两个方向输出相同的声音。偶极扬声器典型的标志是带有印刷的箭头指示，表明应该如何定位。左右环绕偶极扬声器应按照箭头指向电视 / 屏幕的方向进行定位。而左右后环绕偶极扬声器应该定位在箭头互相指向对方的位置，如图所示。

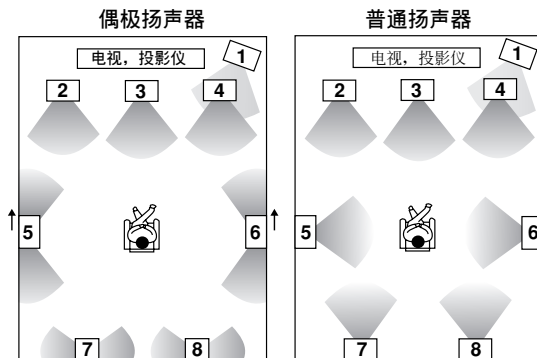

1. 重低音扬声器
2. 左前置扬声器
3. 中置扬声器
4. 右前置扬声器

5. 左环绕扬声器
6. 右环绕扬声器
7. 左后环绕扬声器
8. 右后环绕扬声器

连接有源重低音扬声器

使用合适的连线，将 AV 接收器上的 PRE OUT: SUBWOOFER 接口连接到有源重低音扬声器上。如果您的重低音扬声器没有源，而且使用了外部放大器，将 PRE OUT: SUBWOOFER 口连接到放大器的输入接口上。

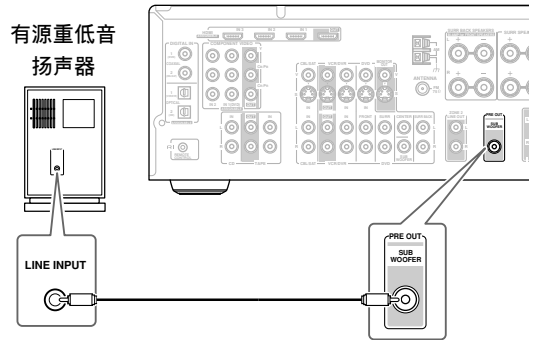

粘贴扬声器标签

AV 接收机的扬声器阳极 (+) 统一为红色，便于识别 (阴极 (-) 统一为黑色)。

扬声器终端	颜色
左前	白
右前	红
中置	绿
左环绕	蓝
右环绕	灰
左后环绕扬声器	棕
右后环绕扬声器	米

随机提供的扬声器标签也是用色彩标号的，您应该将各个彩色标签粘贴在各个扬声器连线的阳极一端，与上表中的色彩表示保持一致。您所需要做的就是使各彩色标签与扬声器终端的色彩对应。



连接扬声器 - 续



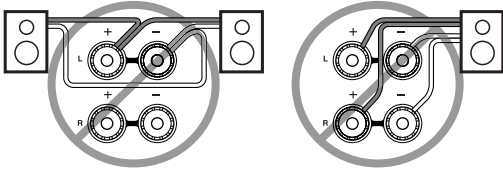
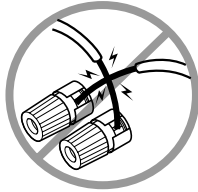

扬声器连接注意事项

在连接扬声器前请仔细阅读以下内容：

- 可以连接阻抗为4~16欧姆之间的扬声器。如果所连接的任何一个扬声器阻抗大于4欧姆 但小于6欧姆, 确认将扬声器的最小阻抗值设置为“4 ohms”。(参见37页)。如果使用低于此值的扬声器, 而长时间将放大器的音量设置为较高的水平, 内置的保护线路也许被启动。
- 建立任何连接前, 请断开与墙壁插座的电源连接。
- 仔细阅读扬声器随机提供的使用说明。
- 请特别注意扬声器的连线极性, 即阳极对阳极 (+), 阴极 (-) 对阴极。如果连接错误, 声音将会不协调, 效果怪异。
- 过长或过细的扬声器连线将影响声音质量, 应避免使用。
- 注意不要造成阴极与阳极短路。短路会损害 AV 接收机产品。
- 不要在每个扬声器端子上连接多余的连线。这样会损害 AV 接收机产品。
- 严禁将一个扬声器连接到多个终端。

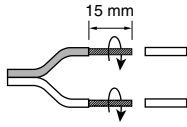

连接扬声器连线

1	如图所示, 从扬声器连接线的底端剥去 15mm 的绝缘层, 将露出的导线拧紧在一起。	
2	松开端子。	
3	将线头完全插入。	
4	拧紧端子。	

下面的图示介绍如何将各个扬声器连接到对应的一对终端。

如果您只使用了一个后环绕扬声器, 将其连接到左 (L) SURR BACK SPEAKERS 终端。

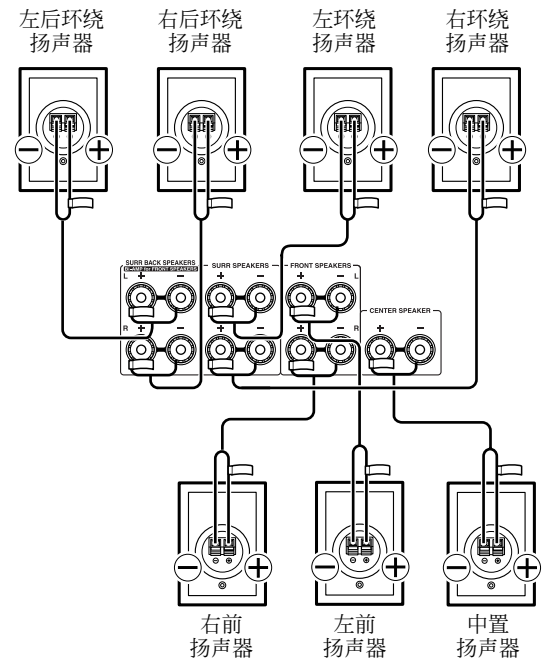

双功放前扬声器

FRONT L/R 和 SURR BACK L/R 终端可与前扬声器和后环绕扬声器一起使用，或放大提供单独的低音和高音传输给前扬声器，提供更好的低音和高音性能。

- 使用双功放时，AV 接收机可以在主聆听室驱动 5.1 声道扬声器。
- 对于双功放，FRONT L/R 终端连接到前置扬声器的颤音端子，SURR BACK L/R 终端连接到前置扬声器的低音端子。
- 一旦按照图示完成双功放连接并打开 AV 接收机，您必须将 Sp Type 设置为 Bi-Amp 启动此功能（参见 37 页）。

重要信息：

- 建立双功放连接时，确认取掉连接扬声器颤音（高音）和低音终端。
- 双功放只能用于支持此功能的扬声器，请参阅您的扬声器使用手册。

双功放扬声器的连接

- 1 将 AV 接收机的 FRONT R (+) 端子连接到右扬声器的正极 (+) 颤音（高音）端子。将 AV 接收机的 FRONT R (-) 端子连接到右扬声器的负极 (-) 颤音（高音）端子
- 2 将 AV 接收机的 SURR BACK R (+) 端子连接到右扬声器的正极 (+) 低音端子，将 AV 接收机的 SURR BACK R (-) 端子连接到右扬声器的负极 (-) 低音端子。
- 3 将 AV 接收机的 FRONT L (+) 端子连接到左扬声器的正极 (+) 颤音（高音）端子。将 AV 接收机的 FRONT L (-) 端子连接到左扬声器的负极 (-) 颤音（高音）端子。
- 4 将 AV 接收机的 SURR BACK L (+) 端子连接到左扬声器的正极 (+) 低音端子，将 AV 接收机的 SURR BACK L (-) 端子连接到左扬声器的负极 (-) 低音端子。

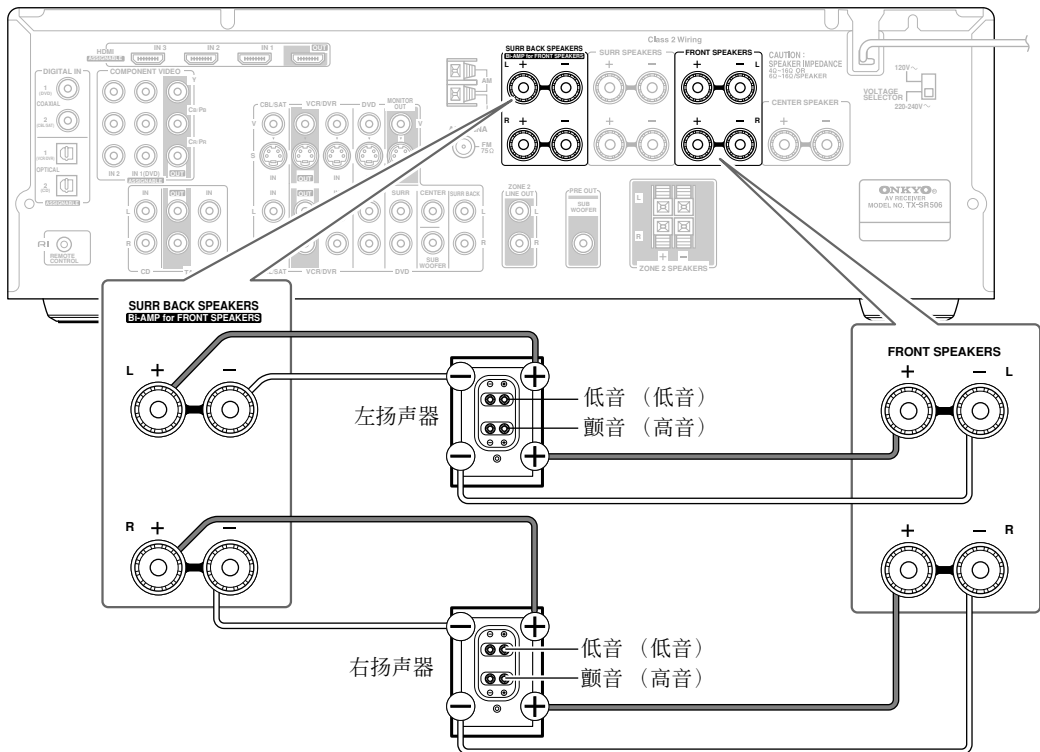

连接天线

本章节介绍如何连接随机提供的 FM 室内天线和 AM 环型天线，以及如何连接另外购买的 FM 与 AM 天线。

如果 AV 接收机没有连接好天线，将无法接收任何无线电信号，因此必须接好天线才能使用调谐器。

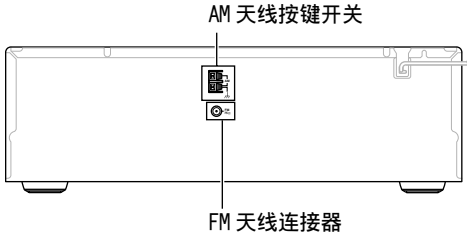

连接 FM 室内天线

提供的室内天线只能用于室内。

1 如图所示，连接 FM 天线。

■ 美国产品类型



■ 其他型号



如果准备使用 AV 接收机，需要调谐 FM 电台，并调整天线位置达到最佳聆听效果。

2 用图钉或类似物品将 FM 天线固定。

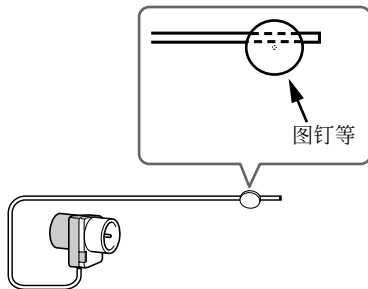

注意：使用按钉时谨防受伤。

如果使用随机提供的 FM 室内天线无法获得良好的聆听效果，可以另行购买配置 FM 室外天线（参见 18 页）。

连接 AM 环型天线

随机提供的 AM 环型天线仅供室内使用。

1 按照图示，组装 AM 环型天线，将接头插入底座。

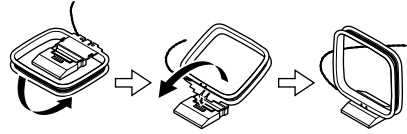

2 按照图示，将 AM 环型天线的导线与按键开关连接起来。

（天线的导线没有极性，可以随意连接）
确保导线安全衔接，按键开关加紧了裸露的导线，而不是绝缘层。

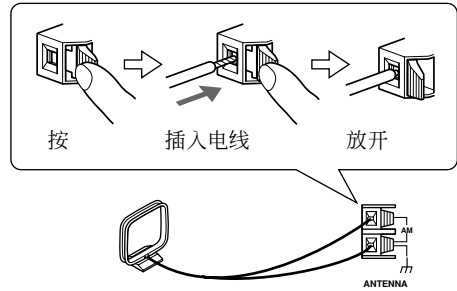

释放如果准备使用 AV 接收机，需要调谐 AM 电台，并调整天线位置达到最佳聆听效果。将其尽量置于远离 AV 接收机机，电视，扬声器连接线以及电源线的地方。

如果使用随机提供的 AM 室内环型天线无法获得良好的聆听效果，可以另行购买配置 AM 室外天线（参见 18 页）。

连接 FM 室外天线

如果使用随机提供的 FM 室内天线无法获得良好的聆听效果，可以尝试配置 FM 室外天线。

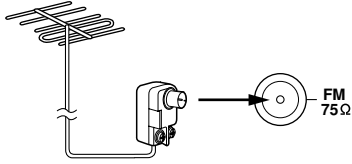

注意：

- FM 室外天线只有在室外才能达到最佳效果，但只有安装在顶楼才能有效。
- 为达到最佳效果，将 FM 室外天线安装在远离高耸建筑物的地方，最好可以位于转播台范围内。
- 室外天线应该远离噪音，如霓虹信号和嘈杂的马路等。
- 出于安全原因，室外天线应位于远离电源线和高压设备的地方。
- 为防止雷电击，室外天线必须按照规定接地。

■ 使用 TV/FM 天线分离器

电视和 FM 调谐最好不要使用同一个天线，容易引起干扰。如果确实需要，可以使用 TV/FM 天线分离器，如图所示。

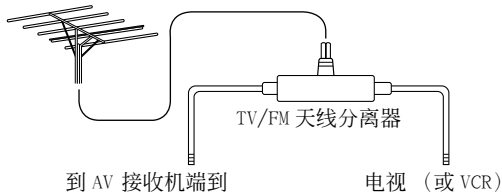

连接 AM 室外天线

如果使用随机提供的 AM 室内天线无法获得良好的聆听效果，可以尝试配置 AM 室外天线。

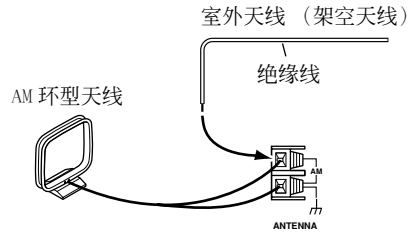

AM 室外天线水平安装在户外，接收的效果最好。但是有时水平安装在室内窗户的上方也能收到好的效果。注意 AM 环型天线要保持连接。

为防止雷电击，室外天线必须按照规定接地。

连接视听设备

有关 AV 连接

- 在建立任何 AV 连接前，请阅读随机提供的 AV 设备使用手册。
- 在没有完成所有视频和音频连接和再次检查之前，严禁连接电源线。

光纤数字接口

AV 接收机的数字光纤接口带有开关器，当光纤插头插入时开关器开放，插头拔出后关闭。请向同一方向用力插入插头以确保开闭器完全开放。

注意：为防止开关器受损，请向同一方向插入或拔出光纤插头。

RCA 视听设备连接 - 彩色标记

RCA 视听设备连接通常使用彩色标记：红色，白色和黄色。使用红色插头连接右声道音频输入和输出（通常为带有“R”标致）。使用白色插头连接左声道音频输入和输出（通常为带有“L”标致）。使用黄色插头连接复合视频输入和输出。

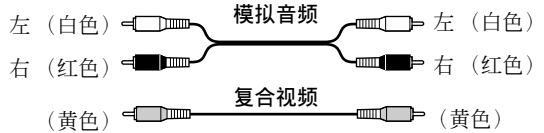

- 向一个方向推插头，确保连接正确（连接松动会产生噪音或功能失常）。
- 为避免干扰，请将音频线和视频线与电源线和扬声器线分开。

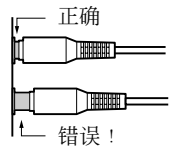

AV 连接线和插孔

视频

连接线	插孔	说明
		HDMI 连接可以传输未压缩的，标准或高清晰数字视频和数字音频，可以提供最佳的图像和声音效果。
		色差视频分离亮度 (Y) 和彩色不同信号 (Pr, Pb)，提供最佳画面质量。（某些电视机厂商分别在色差视频插孔上贴有标志。）
		S-Video 分离亮度与彩色信号，可提供比复合视频质量更好的画面质量。
		复合视频通常用于 TV, VCR 和其他视频设备。

音频

		提供最佳声音质量，让您更好欣赏环绕声音效果（如杜比数字，DTS）。音频质量与同轴一致。
		提供最佳声音质量，让您更好欣赏环绕声音效果（如杜比数字，DTS）。音频质量与光纤一致。
		此电缆线传输模拟音频信号。这是模拟音频信号最常见的连接方式，事实上，在所有的 AV 视听设备上都可发现这种连接方式。
		此电缆线传输多信号模拟音频信号，它主要用于连接 DVD 播放机与独立的 7.1 模拟音频输出接口。多根普通的模拟音频连线可用作多信号连线的替代品。

连接音频与视频信号到 AV 接收机

将 DVD 播放机与其他 AV 设备的音频与视频输出连接到 AV 接收机上，只要在 AV 接收机上选择相应的输入源就可以同时选择音频与视频。

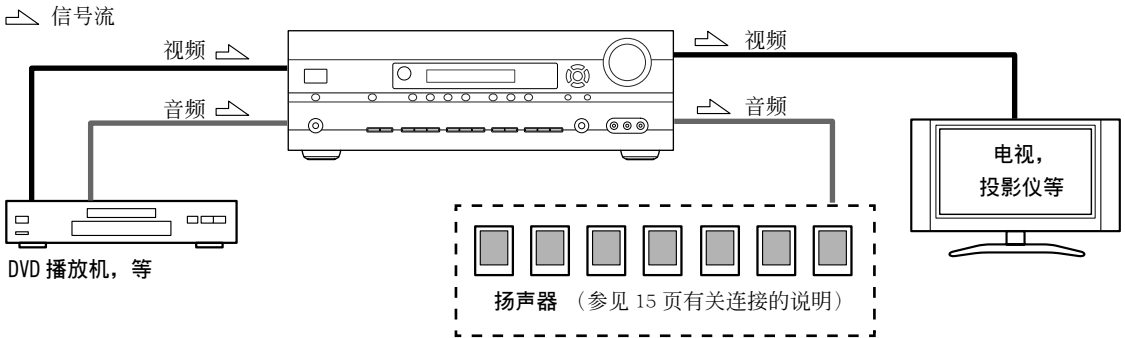

应选择哪种连接方式?

AV 接收器支援多种连接模式，可兼容范围广泛的 AV 设备。您的选择取决于其他设备支援的模式类型。使用下面章节的介绍作为指导。

对于视频设备，必须同时建立音频和视频连接。

视频连接模式

连接到本系列产品的视频设备可使用如下连接模式：复合视频，S-Video，色差视频或 HDMI，后者的图像质量最好。

一旦选择了一种连接模式，请记住 AV 接收机无法在不同模式间转换，因此只有相同模式下的输出接口与输入接口相连接才能输出信号，如下图所示。

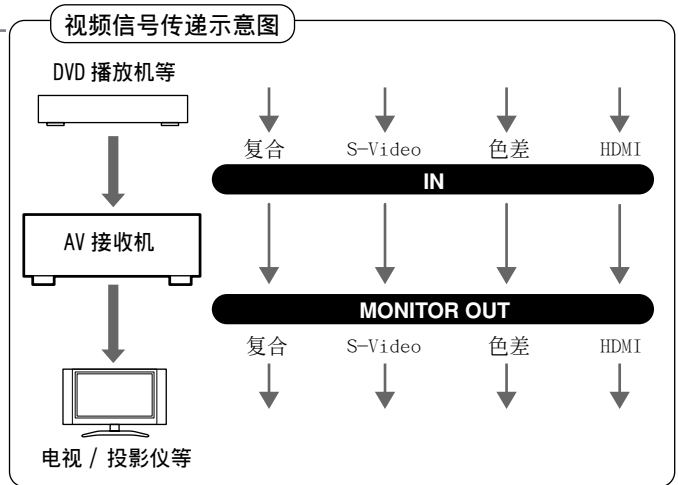

音频连接模式

连接到本系列产品的音频设备可以使用如下连接模式：模拟，光纤，同轴，多信号或 HDMI。

当将音频设备连接到 HDMI、OPTICAL 或 COAXIAL 输入接口时，您必须将该输入接口指定为输入选择器（参见 38 页和 39 页）。

通过 HDMI IN 接口接收到的音频信号只能通过 HDMI OUT (Pass-Thru) 输出。HDMI 源不会通过 AV 接收机上连接的扬声器输出。

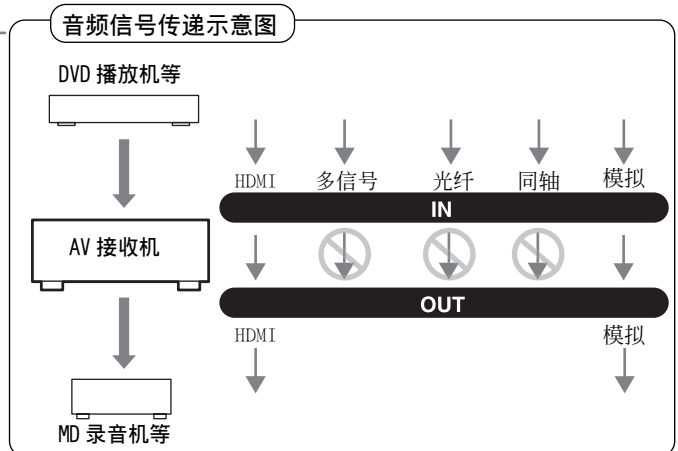

连接视听设备 - 续

连接电视或投影仪

第 1 步：视频连接
选择与电视匹配的视频连接类型 (**A**, **B** 或 **C**)，然后进行连接。

第 2 步：音频连接
选择与电视匹配的音频连接类型 (**a**, **b** 或 **c**)，然后进行连接。

- 使用连接 **a**，您可以一边收听并录制电视节目，一边在 Zone 2 聆听曲目。
- 如要欣赏杜比数字和 DTS 聆听模式，使用 **b** 或 **c** 类型连接（使用 **a** 和 **b** 类型连接或 **a** 和 **c** 类型连接进行录音或一边在 Zone 2 聆听曲目。）

连接	AV 接收机	信号流	TV	图像质量
A	COMPONENT VIDEO OUT	⇒	色差视频输入	最佳
B	MONITOR OUT S	⇒	S-VIDEO 输入	较好
C	MONITOR OUT V	⇒	复合视频输入	标准
a	CBL/SAT IN L/R	←	模拟音频 L/R 输出	
b	DIGITAL IN COAXIAL 2	←	数字同轴输出	
c	DIGITAL IN OPTICAL 1	←	数字光纤输出	

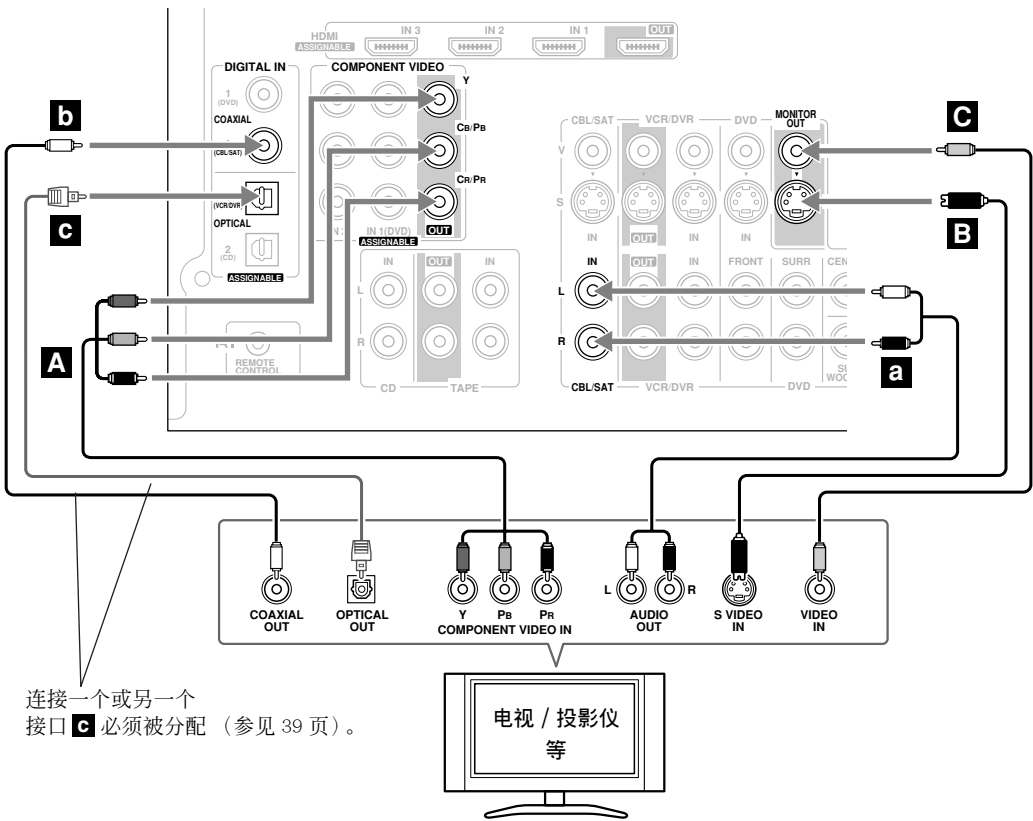

如果您的电视没有音频输出，将 VCR，有线或卫星接收机的音频输出接口连接到 AV 接收机上，使用这些设备的调谐器通过 AV 接收机收听电视节目（参见 24 页和 26 页）。

连接 DVD 播放机

第 1 步：视频连接

选择与 DVD 播放机匹配的视频连接类型 (**A**, **B** 或 **C**)，然后进行连接。
必须使用同样的连接方式将 AV 接收机连接到电视上。

第 2 步：音频连接

选择与 DVD 播放机匹配的音频连接类型 (**a**, **b** 或 **c**)，然后进行连接。

- 通过连接 **a**，您可以一边聆听并录制 DVD 上的音频，一边在 Zone 2 聆听曲目。
- 要欣赏杜比数字和 DTS 聆听模式，使用 **b** 或 **c** 类型连接（使用 **a** 和 **b** 类型连接或 **a** 和 **c** 类型连接进行录音或一边在 Zone 2 聆听曲目）。
- 如果您的 DVD 播放机带有左右主声道输出接口和多声道左右输出接口，进行 **a** 类型连接时要确认使用左右主声道输出接口。

连接	AV 接收机	信号流	DVD 播放机	图像质量
A	COMPONENT VIDEO IN 1	←	色差视频输出	最佳
B	DVD IN S	←	S-VIDEO 输出	较好
C	DVD IN V	←	复合视频输出	标准
a	DVD IN FRONT L/R	←	模拟音频 L/R 输出	
b	DIGITAL IN COAXIAL 1	←	数字同轴输出	
c	DIGITAL IN OPTICAL 1	←	数字光纤输出	

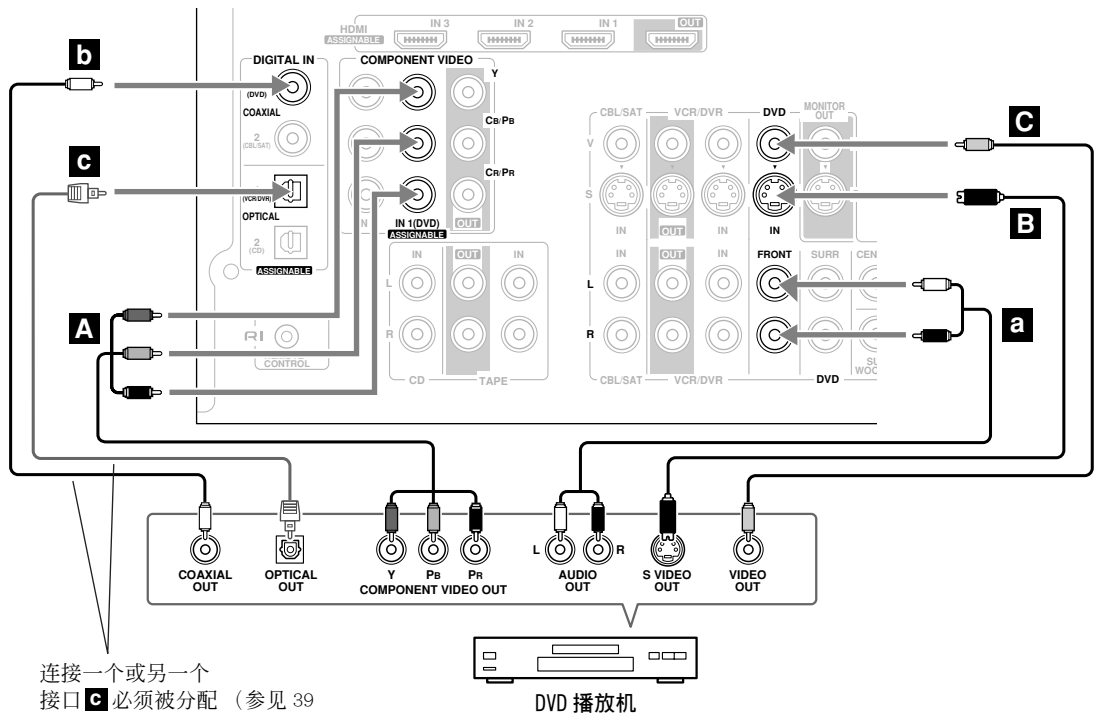

如需使用多声道模拟音频输出接口连接 DVD 播放机或 DVD 音频 / 兼容 SACD 播放机，请参见 23 页。

连接多声道输入

如果您的 DVD 播放机支持多声道音频格式，如 DVD- 音频或 SACD，并带有多声道模拟音频输出接口，您就可以将其连接到 AV 接收机的多声道 DVD 输入接口上。

使用一根多声道模拟音频连线或几根普通音频连线，将 AV 接收机上的 DVD IN FRONT L/R, CENTER, SURR L/R, SURR BACK L/R, 和 SUBWOOFER 接口连接到 DVD 播放机上的 7.1 声道模拟音频输出接口。如果您的 DVD 播放机带有 5.1 声道模拟音频输出接口，请不要建立任何连接到 AV 接收机上的 SURR BACK L/R 接口上。

如需选择多声道输入，参见 40 页上的「AV 接收机基本操作」。如需调节多声道输入的重低音扬声器的敏感度或参见 55 页上的「使用音频调节功能」。

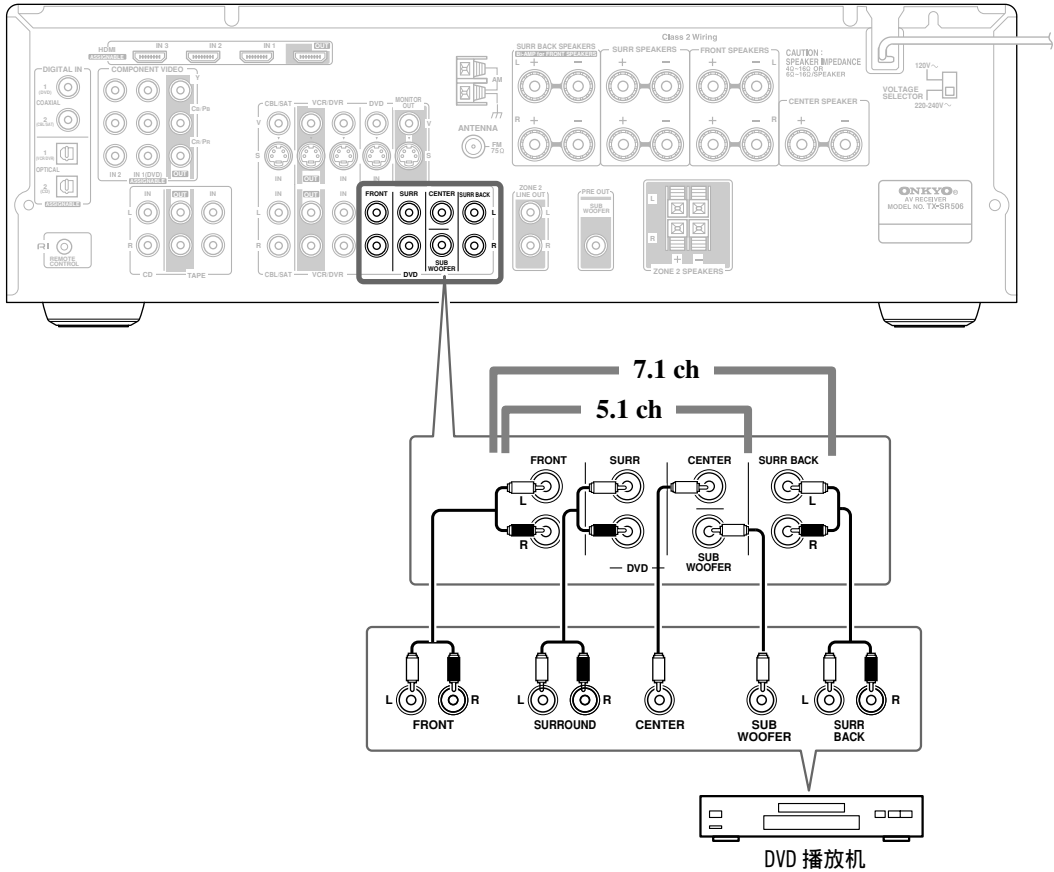

连接 VCR 或 DVR 用于播放



使用此连接模式，您可以通过 AV 接收机使用 VCR 或 DVR 的调谐器收听您喜爱的电视节目，此操作适用于无音频输出接口的电视。

第 1 步：视频连接

选择与 VCR 或 DVR 相匹配的视频连接类型 (**A**, **B** 或 **C**)，然后进行连接。
必须使用同样的连接方式将 AV 接收机连接到电视上。

第 2 步：音频连接

选择与 VCR 或 DVR 相匹配的音频连接类型 (**a**, **b** 或 **c**)，然后进行连接。

- 使用连接 **a**，您即使在 Zone 2 也可以收听 VCR 或 DVR 上的节目。
- 要欣赏杜比数字和 DTS 聆听模式，使用 **b** 或 **c** 类型连接（使用 **a** 和 **b** 类型连接或 **a** 和 **c** 类型连接进行录音或一边在 Zone 2 聆听曲目）。

连接	AV 接收机	信号流	VCR 或 DVD 录音机	图像质量
A	COMPONENT VIDEO IN 2	←	色差视频输出	最佳
B	VCR/DVR IN S	←	S-VIDEO 输出	较好
C	VCR/DVR IN V	←	复合视频输出	标准
a	VCR/DVR IN L/R	←	模拟音频 L/R 输出	
b	DIGITAL IN COAXIAL 2	←	数字同轴输出	
c	DIGITAL IN OPTICAL 1	←	数字光纤输出	

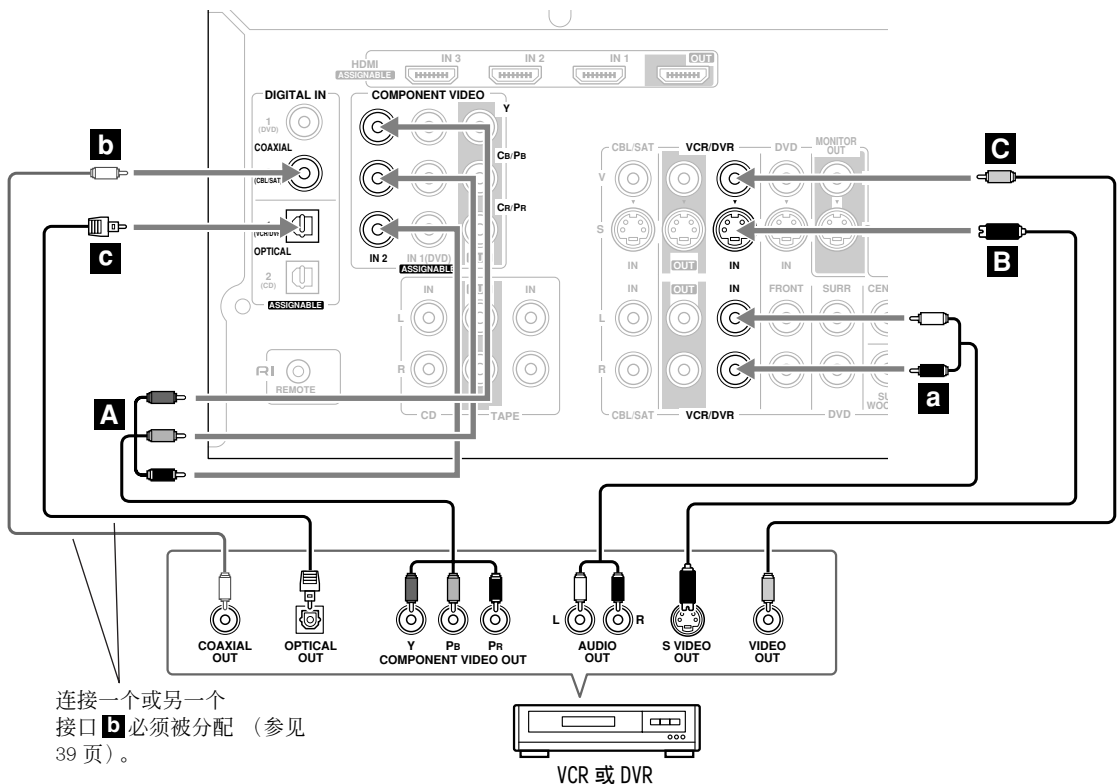

连接视听设备 - 续

连接 VCR 或 DVR 用于录音

第 1 步：视频连接
 选择与 VCR 或 DVR 匹配的视频连接类型 (**A** 或 **B**)，然后进行连接。需要进行录制的视频源按照同样的连接类型连接到 AV 接收机上。

第 2 步：音频连接
 建立音频连接 **a**。

连接	AV 接收机	信号流	VCR 或 DVD 录音机	图像质量
A	VCR/DVR OUT S	⇒	S-VIDEO 输入	较好
B	VCR/DVR OUT V	⇒	复合视频输入	标准
a	VCR/DVR OUT L/R	⇒	音频 L/R 输入	—

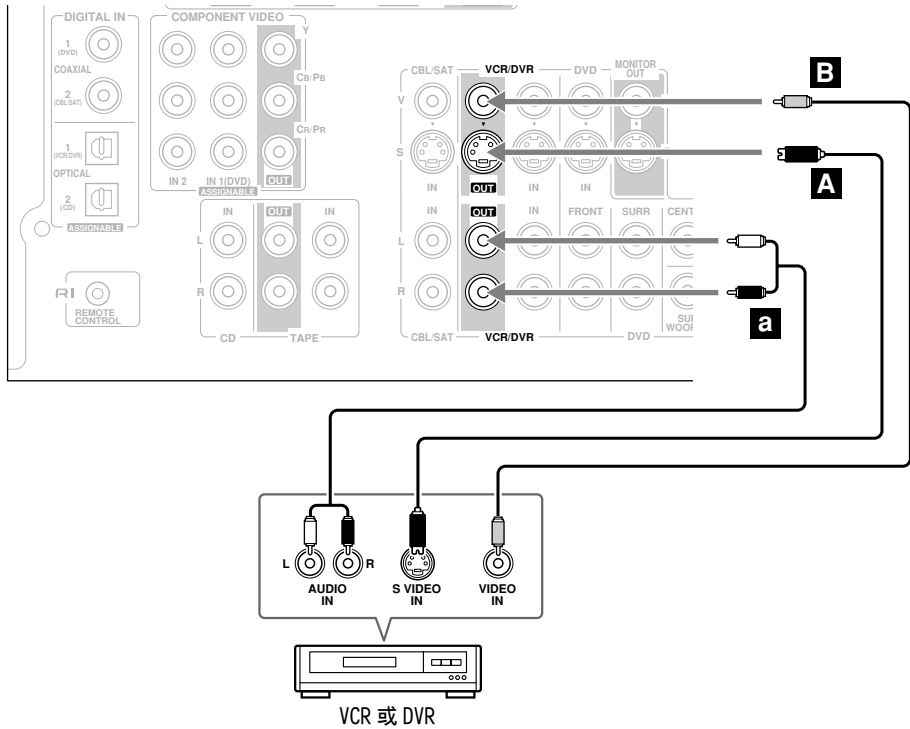

注意：

- AV 接收机必须要开启以便进行录制。当本机处于待机状态时是无法进行录制的。
- 如果需要直接从电视或其他视频源直接录制节目，不通过 AV 接收机，将电视或其他视频源的输出直接连接到录制设备 VCR/DVR 的音频和视频的输入接口。详细信息请参见电视或 VCR/DVR 的使用手册。
- 连接到复合视频输入接口的视频信号只能通过 VCR/DVR OUT V 接口录制。因此，如果您的电视或 VCR 连接到了复合视频输入接口，录制节目的 VCR 或 DVR 必须连接到 VCR/DVR OUT V 接口。同样的，连接到 S-Video 输入接口的视频信号只能通过 VCR/DVR OUT S 接口录制。因此，如果您的电视或 VCR 连接到了 S-Video 输入接口，录制节目的 VCR 或 DVR 必须连接到 VCR/DVR OUT S 接口。

连接卫星，有线，机顶盒或其他视频输入源



使用此连接模式，您可以通过 AV 接收机使用卫星或有线接收机收听您喜爱的电视节目，此操作适用于无音频输出接口的电视。

第 1 步：视频连接

选择与视频输入源匹配的视频连接类型 (**A**, **B** 或 **C**)，然后进行连接。
必须按照同样的连接类型将 AV 接收机连接到电视机。

第 2 步：音频连接

选择与视频输入源匹配的音频连接类型 (**a**, **b** 或 **c**)，然后进行连接。

- 使用 **a** 类型连接，您可以聆听并录制视频源上的节目，同时在 Zone 2 聆听。
- 要欣赏杜比数字和 DTS 聆听模式，使用 **b** 或 **c** 类型连接（使用 **a** 和 **b** 类型连接或 **a** 和 **c** 类型连接进行录音或一边在 Zone 2 聆听曲目）。

连接	AV 接收机	信号流	视频输入源	图像质量
A	COMPONENT VIDEO IN 2	←	色差视频输出	最佳
B	CBL/SAT IN S	←	S-VIDEO 输出	较好
C	CBL/SAT IN V	←	复合视频输出	标准
a	CBL/SAT IN L/R	←	模拟音频 L/R 输出	
b	DIGITAL IN COAXIAL 2	←	数字同轴输出	
c	DIGITAL IN OPTICAL 1	←	数字光纤输出	

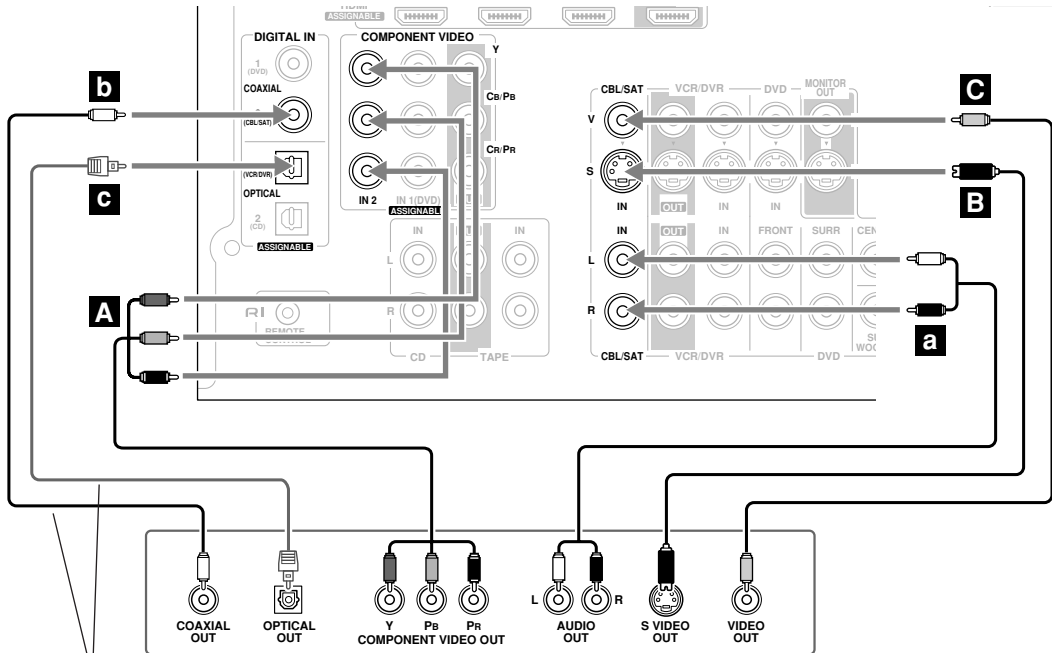

连接一个或另一个接口 **c** 必须被分配 (参见 39 页)。

卫星，有线，机顶盒等

使用 HDMI 连接设备

HDMI 简介

专为满足数字电视的需要而设计，HDMI（高解析多媒体界面）是一种新型数字界面用于连接电视，投影仪，DVD 播放机，机顶盒和其他视频设备。至今仍分别需要视频与音频连线连接 AV 设备，但如使用 HDMI，只需要一根连线就可以传输控制信号，数字信号和多达 8 声道的数字音频（双 PCM 声道，多声道数字音频和多声道 PCM）。

HDMI 视频流（即视频信号）与 DVI（Digital Visual Interface）^{*1} 兼容，因此电视和带 DVI 输入的显示器可用 HDMI-TO-DVI 适配器与 AV 接收机进行连接。（某些电视和显示器可能不带此功能，因此没有画面显示。）

AV 接收机使用 HDCP（高带宽数码内容保护），因此只有兼容 HDCP 的设备才能显示画面。

AV 接收机的 HDMI 界面基于以下标准：

Pass-thru

所支持的音频格式

- 双声道线性 PCM（16/20/24 bit/32-192kHz）
- 多声道线性 PCM（7.1ch，32-192kHz）
- 数据流（Dolby Digital，DTS）

您的 DVD 播放机必须可以输出这些来自 HDMI OUT 接口的信号格式。

版权保护

AV 接收机支持 HDCP^{*2}，一种数字视频信号的版权保护系统。其他通过 HDMI 模式连接到 AV 接收机的设备也必须支持 HDCP。

需单独购买 HDMI 连线（某些设备有随机提供）用于将 AV 接收机的 HDMI OUT 接口连接到电视或投影仪的 HDMI IN 接口上。

*1 DVI（数字显示界面）数字显示界面标准由 DDWG^{*3} 在 1999 年制订。

*2 HDCP（高带宽数码内容保护）英特尔公司为 DVI 开发的视频加密技术。为保护视频内容而设计，需要有兼容 HDCP 的设备才能显示加密的视频信号。

*3 DDWG（数字显示工作组 Digital Display Working Group）：由特尔，富士通，惠普，IBM，NEC，和 SILICON IMAGE 公司领导。这个公开性行业团体致力于研究用于高性能个人电脑和数字显示设备的数字连接的行业需求规范。

建立 HDMI 连接

如果您有 HDMI 兼容的播放机，可以使用 HDMI 线将其连接到 AV 接收机上。

第 1 步： 将 HDMI 兼容的 TV（电视）连接到 AV 接收机的 HDMI OUT 接口上。

第 2 步： 将 HDMI 兼容的播放机连接到 AV 接收机的 HDMI IN 1、2 或 3 接口上。

第 3 步： 将 HDMI 兼容的播放机连接到 AV 接收机的模拟和 / 或数字音频输入接口上。

第 4 步： 指定 HDMI IN。

打开 AV 接收机，然后指定 HDMI IN（参见 38 页）。

■ 音频信号

- 通过除 HDMI IN 接口之外的输入接口接收到的音频和视频信号不会通过 HDMI OUT 输出。
- 通过 HDMI IN 接口接收到的音频和视频信号只会通过 HDMI OUT 输出。
- 要观看通过 AV 接收机上的 HDMI 接口连接的 HDMI 源，必须将 AV 接收机打开，否则不会有任何 HDMI 信号被输出。
- 如果您想通过 AV 接收机上连接的扬声器进行聆听，除建立 HDMI 连接之外，您还需要建立一个独立的模拟或数字音频连接。

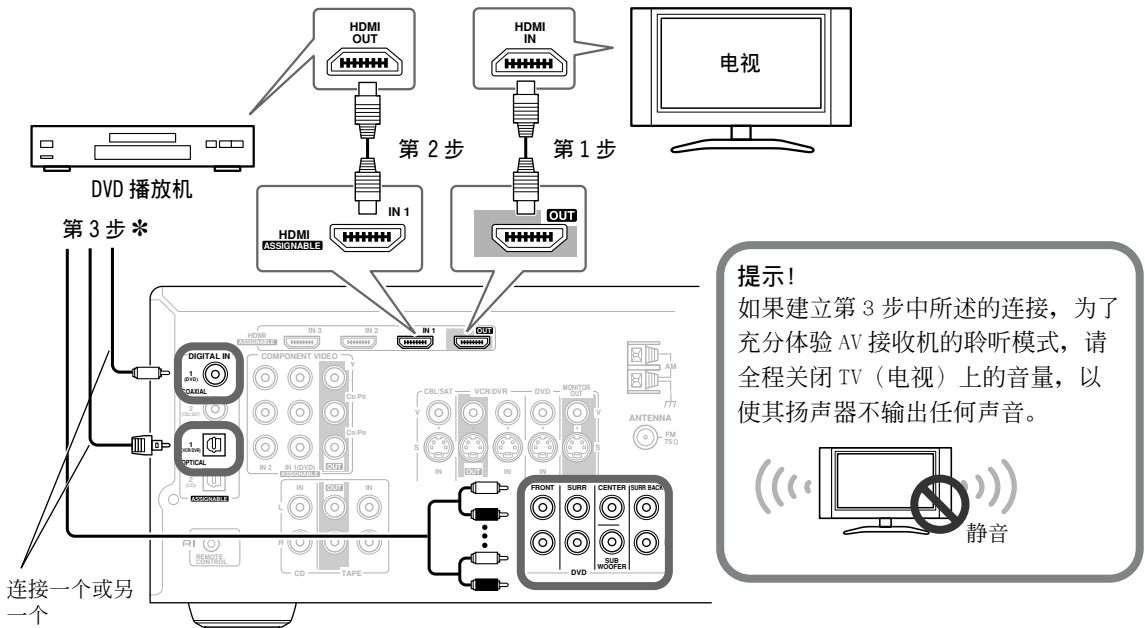

注意:

- HDMI 视频流与 DVI (Digital Visual Interface, 数字视频接口) 兼容，因此带 DVI 输入接口的 TV (电视) 和显示器可以通过 HDMI-to-DVI 适配器线进行连接。(请注意，DVI 连接只能承载视频，因此您需要为音频建立单独的连接。)但是，通过此类适配器进行的操作不能保证完全可靠。此外，不支持来自 PC 的视频信号。
- 当通过 AV 接收机聆听 HDMI 组件时，需要对 HDMI 组件进行设置，以使其视频可以通过 TV (电视) 屏幕观看 (在 TV (电视) 上，选择 AV 接收机连接的 HDMI 组件的输出接口)。如果 TV (电视) 电源处于关闭状态或者 TV (电视) 被设为另一种输入源，这可能会导致 AV 接收机没有声音或者声音被中断。
- HDMI 音频信号 (采样率、位长等) 可能受到所连接的源组件的限制。如果图像不清晰或者通过 HDMI 连接的组件没有声音，请检查其设置。参见所连接组件的使用说明书以了解详细信息。

连接视听设备 - 续

连接摄像机，游戏机或其他设备

步骤 1: 建立视频连接 **A**。

步骤 2: 建立音频连接 **a**。

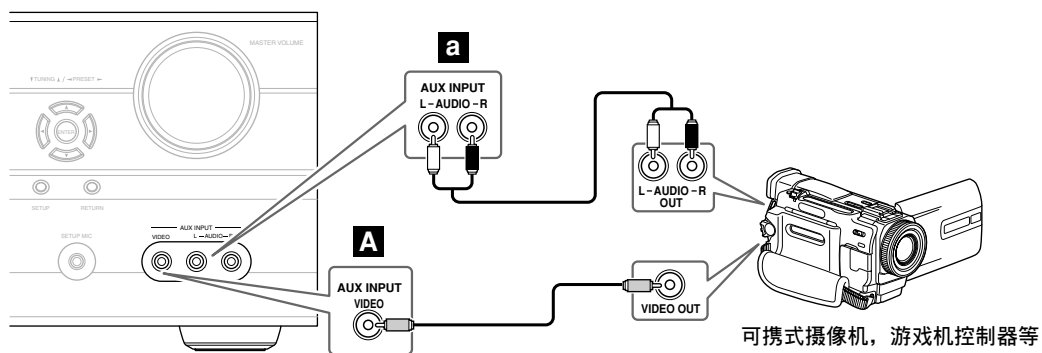

连接	AV 接收机	信号流	摄像机或游戏机
A	AUX INPUT VIDEO	←	复合视频输出
a	AUX INPUT L-AUDIO-R	←	模拟音频 L/R 输出

连接 CD 播放机或唱盘机

■ CD 播放机或带有内置单声道前置放大器唱盘机 (MM)

步骤 1:

选择与 CD 播放机匹配的连接模式 (a b 或 c)。使用连接模式 a 连接带有内置前置放大器的唱盘机。

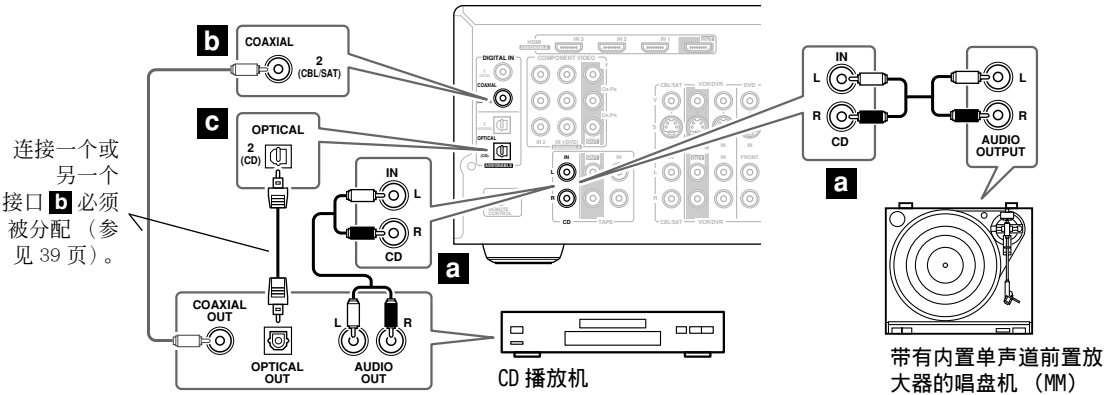

- 使用连接 a，您可以从 CD 播放机上聆听并录制曲目，同时在 Zone 2 聆听。
- 如希望进行 CD 播放机的数字式连接，使用 b 或 c 类型连接（使用 a 和 b 类型或 a 和 c 类型连接进行录音或一边在 Zone 2 聆听曲目）。

连接	AV 接收机	信号流	CD 或唱盘机
a	CD IN L/R	←	模拟音频 L/R 输出
b	DIGITAL IN COAXIAL 2	←	数字同轴输出
c	DIGITAL IN OPTICAL 2	←	数字光纤输出

■ 不带内置单声道前置放大器的唱盘机 (MM)

如连接不带内置单声道前置放大器的唱盘机，则必须连接一个单声道前置放大器。

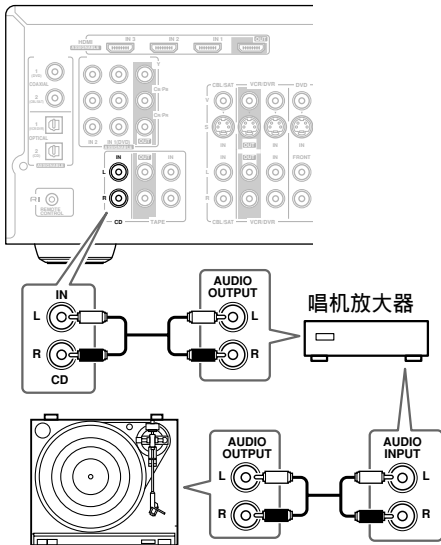

■ 带 MC (动圈式) 唱针的唱盘机

如连接带 MC (动圈式) 唱针的唱盘机，则必须连接 MC 针头放大器和单声道前置放大器。

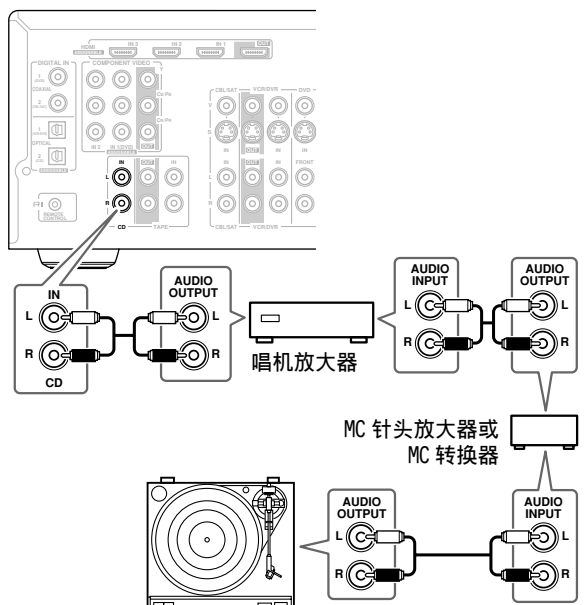

连接视听设备 - 续

连接磁带录音机, CDR, 迷你光盘录音机或 DAT (数码) 录音机

步骤 1:

选择与录音机相匹配的连接类型 (**a**, **b** 或 **c**)，然后进行连接。

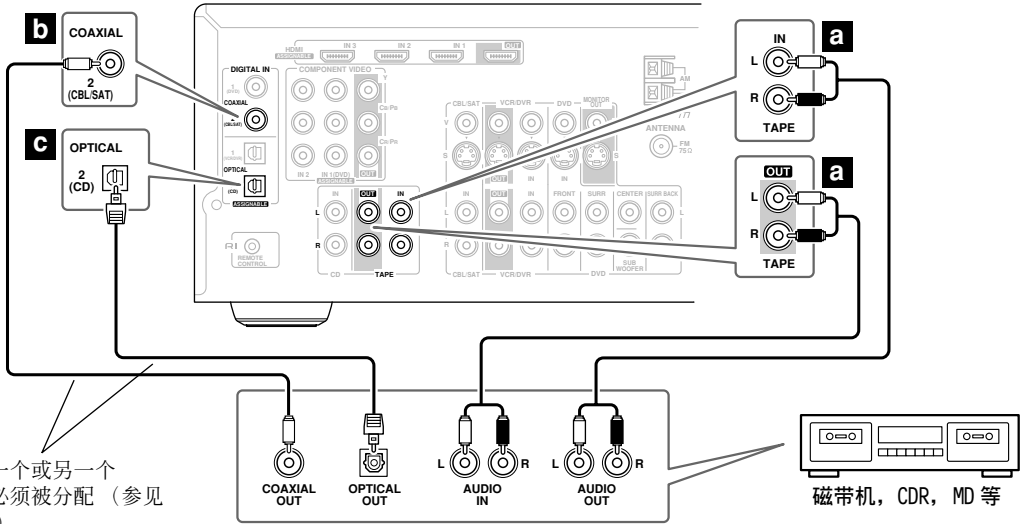

- 使用连接 **a**，您可以在 Zone 2 聆听聆听并录制曲目。
- 为播放而需要建立录音机的数字式连接时，使用 **a** 和 **b** 类连接或 **a** 和 **c** 类连接。

连接	AV 接收机	信号流	磁带, CDR, 迷你光盘或 DAT 录音机
a	TAPE IN L/R TAPE OUT L/R	← ⇒	模拟音频 L/R 输出 模拟音频 L/R 输入
b	DIGITAL IN COAXIAL 2	←	数字同轴输出
c	DIGITAL IN OPTICAL 2	←	数字光纤输出

连接 RI 基座

并非所有的 iPod 都能输出视频。
关于哪些 iPod 型号受 RI Dock 支持的信息，参见 RI Dock 的使用说明书。

■ 如果您的 iPod 支持视频：

将 RI 基座的音频输出接口连接到 AV 接收机的 CBL/SAT IN L/R 接口，将视频输出接口连接到 AV 接收机的 CBL/SAT IN V 接口。

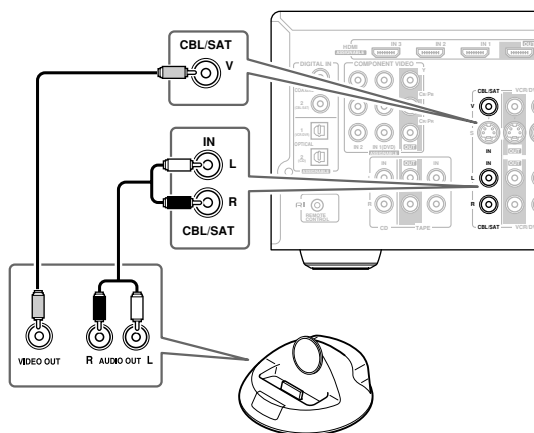

如果您有 Onkyo DS-A1 RI 基座，将其视频输出接口连接到 AV 接收机的 CBL/SAT IN S 接口。

■ 如果您的 iPod 不支持视频：

将 RI 基座的音频输出接口连接到 AV 接收机的 TAPE IN L/R 接口。

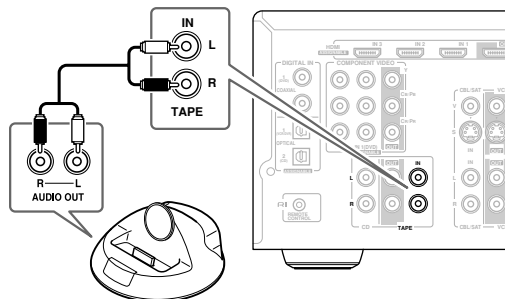

注意：

- 第一次使用 AV 接收机的遥控器时，请输入合适的遥控代码（参见 68 页）。
- 使用 **RI** 连线连接 RI 基座（参见 33 页）。
- 将 RI 基座的 **RI** 模式转换为 HDD 或 HDD/DOCK。
- 将 AV 接收机的输入显示设置为 DOCK（参见 39 页）。
- 参阅 RI 基座的使用手册。

连接 Onkyo **RI** (远程交互) 视听设备

步骤 1: 确认 Onkyo 设备也使用模拟音频连线 (RCA) 连接到 AV 接收机上。

步骤 2: 建立 **RI** 连接 (参见下面的图示)。

步骤 3: 如果正在使用 MD, CDR 或 RI DOCK 设备, 请更改输入显示 (参见 39 页)。

使用 **RI** (远程交互) 模式, 您可以使用如下特有 **RI** 功能。

自动开机 / 待机

当您开用通过 **RI** 连接的视听设备开始播放时, 如果 AV 接收机处于待机状态, 它将自动开机并选择视听设备作为输入资源。同样, 当 AV 接收机处于待机状态时, 所有通过 **RI** 连接的设备也会进入待机状态。如果设备的电源线与 AV 接收机的交流插座 (AC OUTLET) 相连, 则该功能不起作用。

指向改变

当通过 **RI** 连接的视听设备开始播放时, AV 接收机 AV 视听设备作为输入资源。如果 DVD 播放机连接到 AV 接收机的 DVD IN (多声道输入) 接口, 必须按下 [MULTI CH] 键 (参见 40 页) 才能收听所有声道, 因为指向改变 **RI** 功能选择只在 DVD IN FRONT L/R 接口。

遥控功能

您可以使用 AV 接收机的遥控器控制兼容 **RI** 模式的 Onkyo 设备 (参见 68 页)。您必须先输入合适的遥控代码。并记住将遥控器对准 AV 接收机而不是其他设备。

注意:

- **RI** 连线只能用于 **RI** 连接模式。所有的 Onkyo 播放机都随机提供 (DVD, CD 等) **RI** 连线。
- 一些视听设备有两个 **RI** 插孔, 您可以选择任何一个插孔与 AV 接收机连接。另外一个插孔用于连接其它可兼容 **RI** 配置的视听设备。
- 只能将 Onkyo 设备连接到 **RI** 接口。如果与其他制造商的视听设备连接会发生故障。
- 有些视听设备可能不支持所有的 **RI** 功能。请参照随机附带的用户手册。
- Zone 2 打开时, 自动电源打开 / 待机以及 Direct Change (指向改变) **RI** 模式功能不起作用。

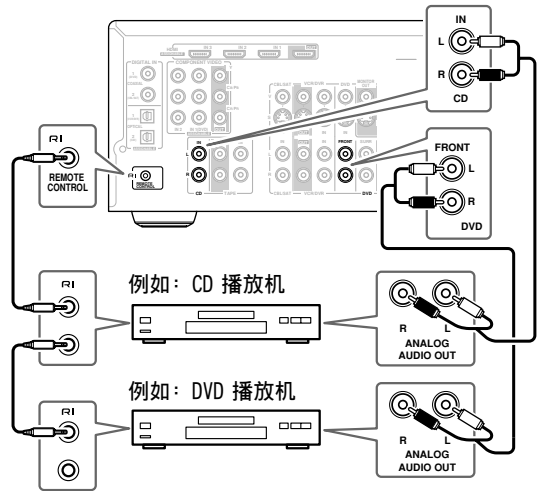

连接电源线

- 在连接电源线之前, 请连接所有的扬声器和 AV 设备。
- 将 AV 接收机的电源线连接到适合的墙壁插座上。
- 开放 AV 接收机时会造成暂时电源中断, 可能会对相同线路上的其他电器造成干扰。如果出现此问题, 将 AV 接收器连接在不同的分支线路上。

开放 AV 接收机

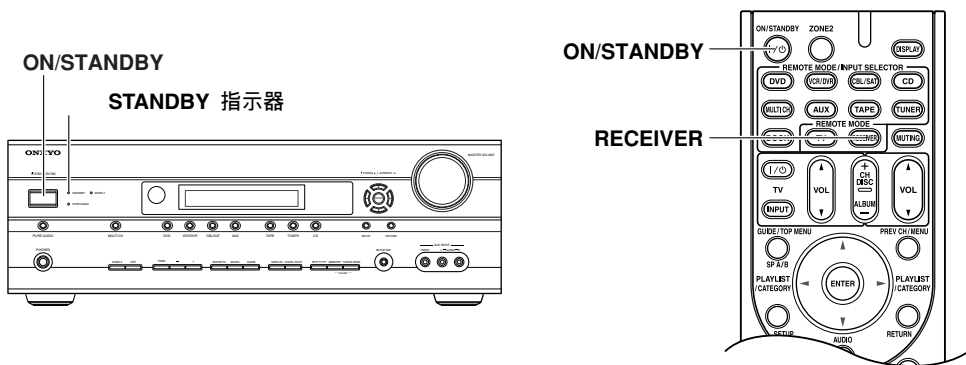

开放并设置为待机

AV 接收机 或 遥控器 **RECEIVER**

在 AV 接收机上，按下 [ON/STANDBY] 键。

在遥控器上，按下 [RECEIVER] REMOTE MODE 键，接著按下 [ON/STANDBY] 键。
AV 接收机开放，显示屏亮起，STANDBY 指示器熄灭。

要关闭 AV 接收机，按下 [ON/STANDBY] (开 / 待机) 键或遥控器上的 [ON/STANDBY] (开 / 待机) 键，将进入待机状态。为避免下次开机时出现突然的高音骚扰，在关机前请将音量调至最低。

简易步骤顺利操作

为确保操作顺利，下面的几个简易步骤可帮助您在首次使用设备前，配置 AV 接收机。这些设备只需要操作一次。

■ 进行自动扬声器设置—这是必要的操作步骤！

参见 35 页上的「自动扬声器设置 (Audyssey 2EQ)」。

■ 您是否将设备连接到 HDMI 输入接口，色差视频输入接口，或数字音频输入接口？

如果已进行上述连接，请分别参见 38 页上的「HDMI Input (HDMI 输入) 设置」，38 页上的「Component Video Input (色差视频输入) 设置」或 39 页上的「Digital Input (数字输入) 设置」的内容。

■ 您是否已经连接 Onkyo MD 录音机，CD 录音机或 RI 机座？

如果已经连接，参见 39 页上的「更改输入显示」。

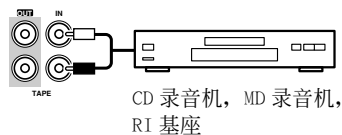
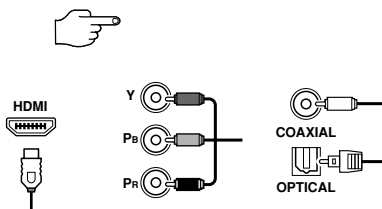

首次设置

本章说明了在使用 AV 接收机之前必须进行的设置。

自动扬声器设置 (Audyssey 2EQ)

凭借随机附带的校准麦克风，Audyssey 2EQ 自动确定所连接的扬声器数量、用于低音管理的扬声器音量大小、低音炮（如果有）的最佳分频频率、以及离主聆听位置的距离。然后，Audyssey 2EQ 通过捕获倾听区域内的室内噪音在频率和时间阂两方面的问题来消除因室内噪音而导致的失真。从而让每个人都能听到清晰正常的声音。启用 Audyssey 2EQ 还使您能够使用 Audyssey Dynamic EQ，Audyssey Dynamic EQ 可以保持任何音量级别的八度音阶之间的正常平衡（参见 57 页）。

测量点

如需创建一个同时供几个人聆听的家庭影院区域，Audyssey 2EQ 功能可以从聆听区域中的 3 个点测量：

- ① **第一测量点**
该点为聆听区域的中心点，或聆听的位置。
 - ② **第二测量点**
该点位于聆听区域的右边。
 - ③ **第三测量点**
该点位于聆听区域的左边。
- ① 和 ② 测量点以及 ① 和 ③ 测量点之间的距离至少为 1 米。

从下面的范例中选择最适合您的，然后将麦克风放置在聆听位置处。

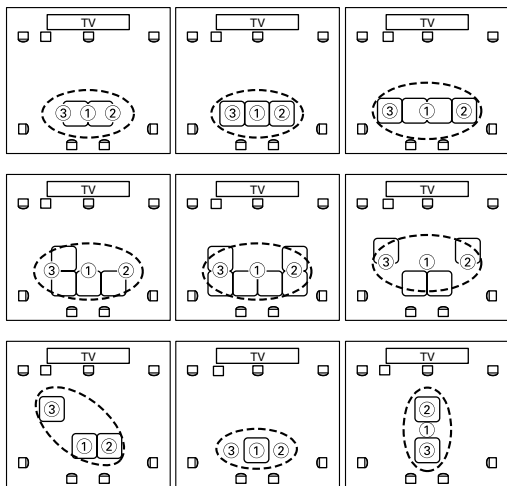

- : 聆听区域
□: 聆听位置

使用 Audyssey 2EQ

注意：

- 如果有任何扬声器的阻抗为 4 欧姆，在进行自动扬声器设置前，请更改扬声器的阻抗设置（参见 37 页）。
- 如果 AV 接收机以前被设置为静默音状态，静默音功能将被取消。
- 连接使用耳机时，自动扬声器配置不可用。
- 完成三个位置的自动扬声器设置需要 10 分钟时间，总测定时间是根据扬声器而有所不同。
- 在扬声器自动设置过程中，严禁连接或断开任何扬声器。

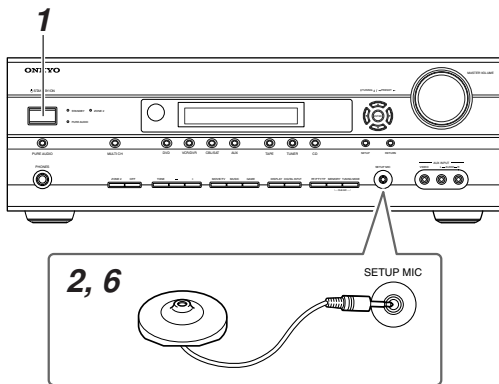

- 1 开放 AV 接收机。
- 2 将扬声器设置麦克风设置在测量点 ①（见左栏内容），并将其连接到 SETUP MIC 接口。
`Set Mic at 1st.`

注意：

- 对于所有测量来说，麦克风炭精盒应直指天花板。
- 如果在麦克风与扬声器之间有任何阻碍，自动设置将无法正确工作。欣赏 DVD 时，将房间设置为您喜欢的类型。
- 将麦克风放置在靠近耳朵附近的位置，可以提供更好的效果。还可以使用三角架平面桌调整麦克风高度。
- 在测量期间，请勿试图用手握住麦克风，否则将产生不正确的结果。

3 按下 [ENTER] 键。
自动扬声器设置开始。
在操作步骤中您只要断开扬声器设置麦克风的连接，就可以随时取消扬声器自动设置。

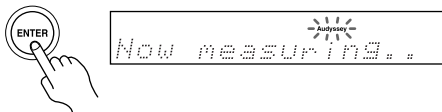

各个扬声器按照顺序输出测试音，Audyssey 2EQ 将确定各个扬声器是否连接。需要几分钟时间。

注意：
· 尽可能让房间内保持安静。背景噪音会扰乱室内测量。关上窗户，将手机、电视、无线电、空调、荧光灯、家用器具、调光器或其他设备设置为静默音状态，并禁止谈话。

4 出现以下延迟时，将扬声器设置麦克风移动到测量点 ② (35 页)，并按下 [ENTER] 键。

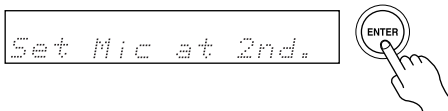

Audyssey 2EQ 执行多个测试。
需要几分钟时间。

5 出现以下延迟时，将扬声器设置麦克风移动到测量点 ③ (35 页)，并按下 [ENTER] 键。

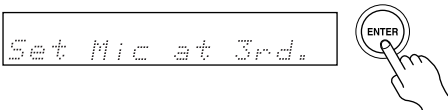

Audyssey 2EQ 执行多个测试。
需要几分钟时间。
测量完成后，结果将自动计算并保存。

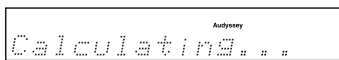

6 扬声器自动设置完成后，断开扬声器设置麦克风的连接。

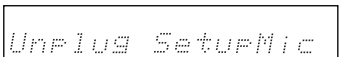

注意：
· 扬声器自动设置完成后，均衡器设置 (61 页) 将被设置为 “Audyssey”。

错误信息

扬声器自动设置正在进行时，可能会出现以下错误信息。

周围噪音过高

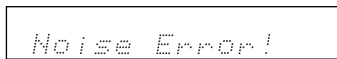

如果背景噪音过高，测量无法正常进行，就会出现此信息。将噪音源取走，重试。

扬声器检测错误

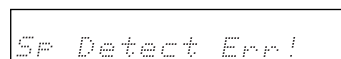

如果出现以下任何一种有关扬声器连接的错误，将会出现此信息。

- 没有检测到某个前置扬声器。
- 没有检测了某个环绕扬声器。
- 检测到后环绕扬声器，但是没有检测到环绕扬声器。
- 检测到右后环绕扬声器，但是没有检测到左后环绕扬声器。
- 第二次和第三次检测到的扬声器数量与第一次检测到的扬声器数量不一致。

写入错误

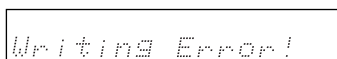

如果无法保存，将出现此信息。

不匹配错误

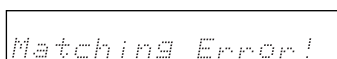

当第一测量阶段检测到的扬声器在第二或第三测量阶段未被检测到时显示此信息。如果显示此信息，请检查扬声器连接，然后重新尝试。

重新尝试扬声器自动设置

按下 [ENTER] 键。
确认没有被检测到的扬声器是否连接到设备上。



手动更改扬声器设置

如果要更改在扬声器自动设置过程中显示的设置，请遵守 58 ~ 61 页上的说明。

使用有源重低音扬声器

如果您在使用有源重低音扬声器，因为扬声器输出频率很低，放置位置通常很矮，有可能无法被扬声器自动设置检测到。在此情况下，调高重低音扬声器的音量，并把交叉频率设置到最高，然后尝试重新进行扬声器自动设置。注意如果音量过高造成声音扭曲，也可能检测不到扬声器，因此请使用适当的音量。如果重低音扬声器带有低传导过滤转换，将其设置为 Off (关) 或 Direct (直接)。详细信息请参看重低音扬声器的使用说明手册。

最小扬声器阻抗

如需更改此设置，必须再次运行自动扬声器设置 (参见 35 页)。

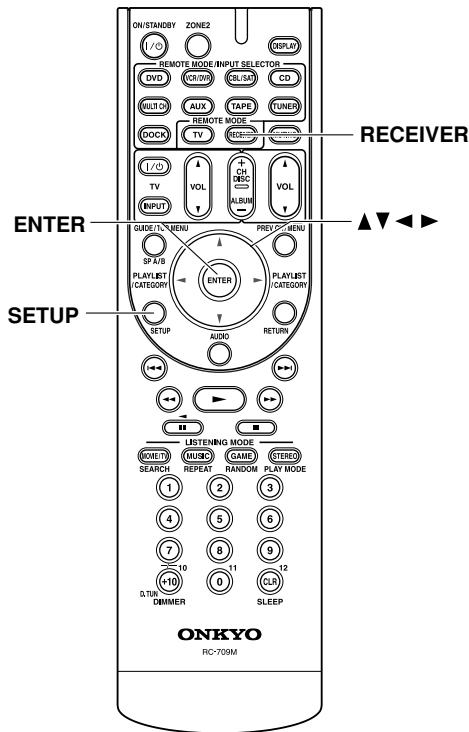

如果所连接的扬声器阻抗大于 4 欧姆而小于 6 欧姆，将最小阻抗值设置为「4 ohms」。要使用双功放时，您必须更改扬声器类型设置。更多连接信息，参见 16 页。

注意：

- 使用双功放时，AV 接收机可以在主聆听驱动 5.1 声道扬声器。
- 在您更改设置前，请将音量关小。

1	<p>按下 [RECEIVER] 键，接著按下 [SETUP] 键。</p>
2	<p>使用上下 [▲]/[▼] 键选择「0.HardwareSetup」，然后按下 [ENTER] 键。</p>
3	<p>使用左右 [◀]/[▶] 键选择扬声器阻抗大：</p> <p>4 ohms：如果所连接的扬声器阻抗为 4 欧姆以上，但小于 6 欧姆，选择此项。</p> <p>6 ohms：如果所有扬声器的阻抗在 6-16 欧姆之间，请选择此项。</p>
4	<p>使用上下 [▲]/[▼] 键选择「Sp Type」，然后使用左右 [◀]/[▶] 键选择：</p> <p>Normal (普通)：如果按照普通模式连接前置扬声器，请选择此项。</p> <p>Bi-Amp (双功放)：如果您按照双功放模式连接前置扬声器，请选择此项。</p>
5	<p>按下 [SETUP] 键。 设置关闭。</p>

注意：

- 这些步骤也可以在 AV 接收机上，使用其 [SETUP] 键，[ENTER] 键和箭头指示键进行设置。

HDMI Input (HDMI 输入) 设置

如果连接视频设备到 HDMI IN 接口, 您必须将该接口分配给某个输入选择器。例如, 如果您将 DVD 播放机连接到 HDMI IN 1, 您就必须将 HDMI IN 1 分配给 DVD 输入选择器。

默认情况下, 没有 HDMI 输入设置分配。以下输入选择器可以被分配: DVD, VCR/DVR, CBL/SAT, AUX。

<p>1</p> 	<p>按下 [RECEIVER] 键, 接著按下 [SETUP] 键。</p>
<p>2</p> 	<p>使用上下 [▲]/[▼] 键选择「1.HDMI Input」, 然后按下 [ENTER] 键。</p>
<p>3</p> 	<p>使用上下 [▲]/[▼] 键选择输入源, 然后使用左右 [◀]/[▶] 键选择:</p> <p>IN1: 选择使用连接到 HDMI IN 1 的视频设备。</p> <p>IN2: 选择使用连接到 HDMI IN 2 的视频设备。</p> <p>IN3: 选择使用连接到 HDMI IN 3 的视频设备。</p> <p>No: 如果不使用 HDMI OUT, 则选择此项。</p>
<p>4</p> 	<p>按下 [SETUP] 键。 设置关闭。</p>

注意:

· 这些步骤也可以在 AV 接收机上, 使用其 [SETUP] 键, [ENTER] 键和箭头指示键进行设置。

Component Video Input (色差视频输入) 设置

如果将视频设备连接到 COMPONENT VIDEO IN 上, 您必须将该输入分配到某个输入选择器。例如, 您将 DVD 播放机连接到 COMPONENT VIDEO IN 2 上, 您就必须将 COMPONENT VIDEO IN 2 分配到 DVD 输入选择器。

默认情况下, DVD 输入选择器被分配到 COMPONENT VIDEO IN 1, 所有其他的输入选择器 (即 VCR/DVR, CBL/SAT, AUX) 被分配到 “- -” 选项。

<p>1</p> 	<p>按下 [RECEIVER] 键, 接著按下 [SETUP] 键。</p>
<p>2</p> 	<p>使用上下 [▲]/[▼] 键选择「2.Component」, 然后按下 [ENTER] 键。</p>
<p>3</p> 	<p>使用上下 [▲]/[▼] 键选择输入源, 然后使用左右 [◀]/[▶] 键选择:</p> <p>IN1: 选择使用连接到 COMPONENT VIDEO IN 1 的视频设备。</p> <p>IN2: 选择使用连接到 COMPONENT VIDEO IN 2 的视频设备。</p> <p>No: 如果不使用 COMPONENT VIDEO OUT, 则选择此项。</p>
<p>4</p> 	<p>按下 [SETUP] 键。 设置关闭。</p>

注意:

· 这些步骤也可以在 AV 接收机上, 使用其 [SETUP] 键, [ENTER] 键和箭头指示键进行设置。

Digital Input (数字输入) 设置

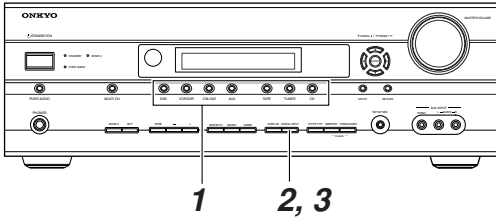

如果要将设备连接到数字输入接口，您需要为该接口指定一个输入源。例如，要将您的 CD 播放机连接到 OPTICAL IN 1 接口，就需要为该接口指定 CD 输入源。

以下为默认分配。

输入源	音频输入
DVD	COAX1
VCR/DVR	OPT1
CBL/SAT	COAX2
AUX	---
TAPE	---
CD	OPT2

- 1**

按下您希望分配的输入选择器按键。
TUNER 输入选择器无法被分配，固定在“---”选项。
- 2**

按下 [DIGITAL INPUT] 键。
显示当前分配。
- 3**

重复按下 [DIGITAL INPUT] 键选择一个选项。
COAX1 : 如果设备连接到 DIGITAL IN COAXIAL 1 接口，选择此项。
COAX2 : 如果设备连接到 DIGITAL IN COAXIAL 2 接口，选择此项。
OPT1 : 如果设备连接到 DIGITAL IN OPTICAL 1 接口，选择此项。

OPT2 : 如果设备连接到 DIGITAL IN OPTICAL 2 接口，选择此项。
--- : 如果设备连接到模拟输入接口，选择此项。

更改输入显示

如果您连接了带 **RI** 模式的 Onkyo 迷你碟片录音机，CD 录音机或 RI 基座到 TAPE IN/OUT 接口，或将 RI 基座连接到 CBL/SAT 接口，如希望 **RI** 正常工作，您必须更改此设置。

此设置只能在 AV 接收机上更改。

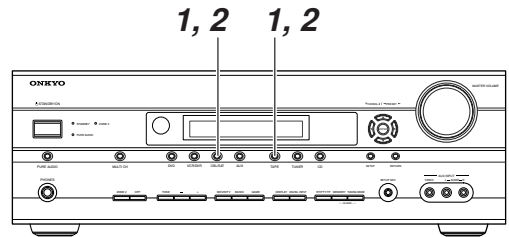

- 1**

按下 [TAPE] 或 [CBL/SAT] 输入选择键，显示器上出现“TAPE”或“CBL/SAT”。
- 2**

按下 [TAPE] 或 [CBL/SAT] 输入选择键 (持续大约 3 秒钟)，用于设置显示。
重复此步骤来选择 MD, CDR 或 DOCK。
对于 TAPE 输入选择器，设置按以下顺序更改：
 TAPE → MD → CDR
 ↑ ↓
 DOCK
 对于 CBL/SAT 输入选择器，设置按以下顺序更改：
 CBL/SAT ↔ DOCK

注意:

- DOCK 可在 TAPE 输入选择器中选择，也可以在 CBL/SAT 输入选择器中选择，但是不能同时被选中。

视听设备的播放

AV 接收机基本操作

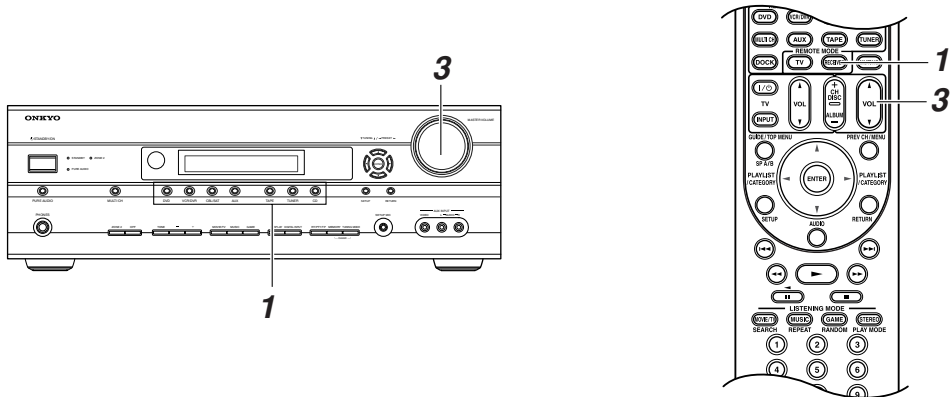

1

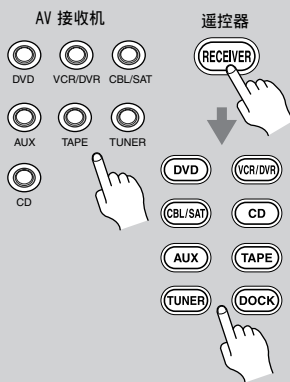

使用 AV 接收机的输入选择器键选择输入源。

如要使用遥控器选择输入源，按下 INPUT SELECTOR 键选择。

如要聆听多声道 DVD 输入接口（见 49 页）上连接的 DVD 播放机，请按下 AV 接收机上的 [MULTI CH] 按钮。MULTI CH 指示器将显示在显示器上。

注意：

- 在选择了多声道 DVD 输入接口期间，第 58 页上的 Speaker Configuration（扬声器配置）设置被忽略，来自多声道输入接口的信号被一如既往地输送到扬声器。

2

启动源设备播放。

如要欣赏 DVD 或其他视频源，请在电视上选择连接到 AV 接收机上的 COMPONENT VIDEO OUT，HDMI OUT 或 MONITOR OUT 接口的视频输入。

在某些 DVD 播放机上，可能需要更改数字或 HDMI 音频输出设置。

3

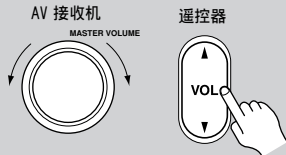

如需要调整音量，可使用 MASTER VOLUME 或遥控器上的 [VOL] 键进行控制。

此 AV 接收机专为家庭影院设计，因此音量调整范围更广，便于准确设置，可以在 Min，1 到 79 或 Max 之间调整。

4

选择一种合适的聆听模式，并开始欣赏！

见 48 页上的「使用聆听模式」。

基本功能

本章主要介绍任何输入源都可以使用的一些功能。

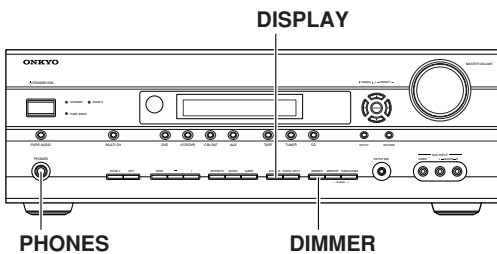
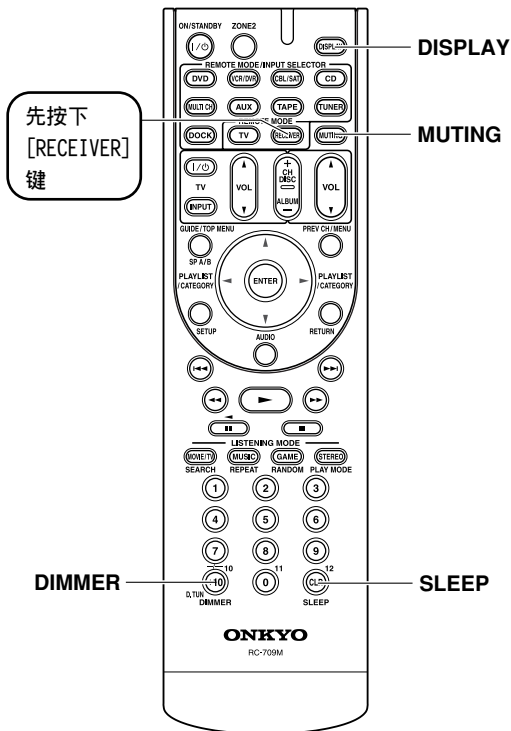

设置显示亮度

本节内容介绍如何调节显示的亮度。

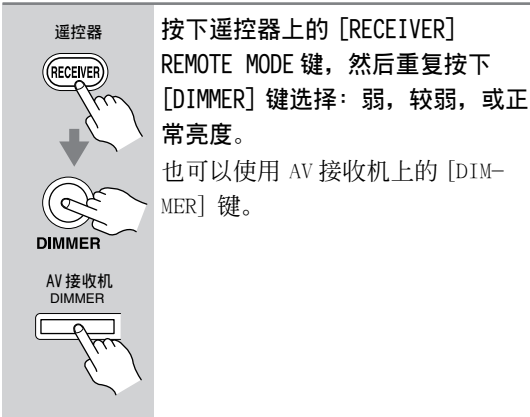

静音控制

您可以暂时将 AV 接收机的输出设为静默音。



如需要取消 AV 接收机产品的静音状态，再按下遥控器上的 [MUTING] (静音) 键，或调整音量。输出声音的静默状态被取消，显示屏上的 MUTING (静音) 指示器熄灭。

当功放机处于待机状态时，静音功能将被取消。

使用睡眠定时器

通过睡眠定时器，可以定时自动关闭 AV 接收机。

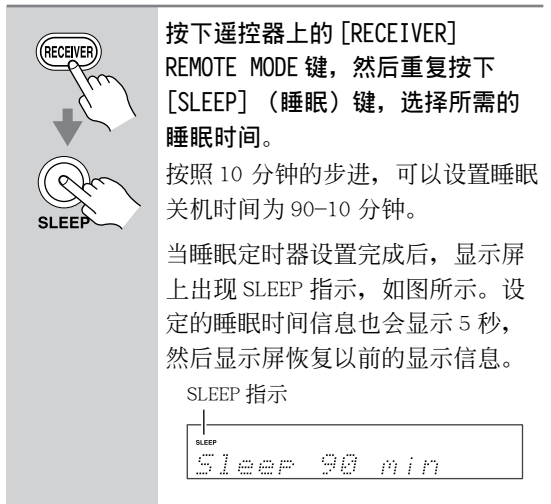

取消睡眠定时：

重复按下 [SLEEP] (睡眠) 键直到 SLEEP 指示消失。

检查剩余睡眠时间：

按下 [SLEEP] (睡眠) 键。注意：如果睡眠时间正在显示时又按了 [SLEEP] (睡眠) 键，将会缩短睡眠关机时间 10 分钟。

耳机的使用

需要个人聆听时，可以将立体声耳机（1/4 英寸的耳机插头）连接到 AV 接收机的 PHONES 接口上。

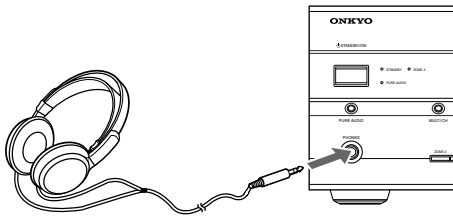

注意：

- 连接耳机前请将音量调至最小。
- 耳机插头连接到 PHONES 接口时，扬声器关闭。（Powered Zone 2 区域扬声器不会关闭。）
- 连接耳机后，无论曾被设置为纯音，单声道，立体声，或者直接聆听，聆听模式默认设置为立体声。
- 选择了多信号 DVD 输入时，耳机里只能听到左前和右前信号。

显示输入源信息

您可显示有关当前输入资源的各种信息。

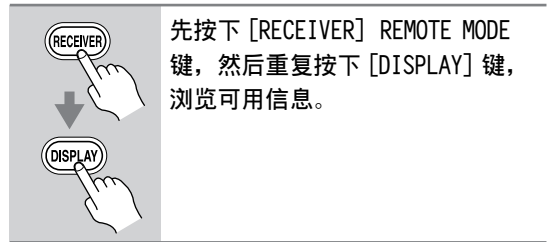

先按下 [RECEIVER] REMOTE MODE 键，然后重复按下 [DISPLAY] 键，浏览可用信息。

注意：

- 该过程也可以在 AV 接收机上通过其 [DISPLAY] 键进行。

以下信息是典型的显示内容。

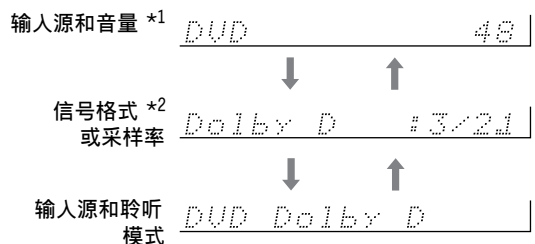

*1 使用 AM 或 FM 电台广播时，将显示波段，预设编号和频率。

*2 如果输入的是模拟信号，或使用 AM 或 FM 电台，将不会显示格式信息。如果输入信号是 PCM，屏幕上会显示采样率。如果输入信号是数字而非 PCM，屏幕上会显示信号的格式。信息显示将持续 3 秒，然后上一次显示的信息将再次出现。

解释环绕信号信息：

$\frac{3}{A} \frac{2}{B} \frac{1}{C}$

- A：前信号的数量（左前，右前和中置）。
- B：环绕声道数量（左环绕和右环绕）。如果有后环绕声道信息，此数字将为 3。
- C：重低音扬声器的 LFE 信号（1 表示是）。

指定数字信号格式

下表显示显示器上出现的设备支持的数字信号格式。

格式	显示
Dolby Digital (杜比数字)	
DTS	
PCM	PCM

通常情况下，AV 接收机自动检测数字输入信号的格式。但是如果您在播放 PCM 或 DTS 输入源时遇到以下任何一种情况，您可以手动指定数字信号格式：

- 如果 PCM 输入源的音轨开始就被截断，尝试 PCM 设置。
- 如果快进或快退 DTS CD 时产生噪音，尝试 DTS 设置

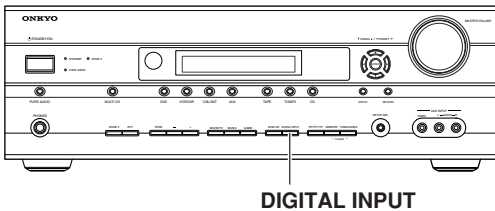

1

DIGITAL INPUT



按下住 AV 接收机上的 [DIGITAL INPUT] 键约 3 秒。

2

DIGITAL INPUT



当出现“Auto”显示时（持续约 3 秒），可再次按下 [DIGITAL INPUT] 键选择：PCM，DTS，或 Auto。

PCM：只能听到 PCM 格式信号。
如果输入信号格式为非 PCM，PCM 指示器闪烁，没有声音输出。

DTS：只能听到 DTS 格式信号。
如果输入信号格式为非 DTS，DTS 指示器闪烁，没有声音输出。

Auto（默认）：格式将被自动检测。当前如果没有数字输入信号，就使用对应的模拟输入。

收听广播

AM 频率步进设置 (在某些产品类型)

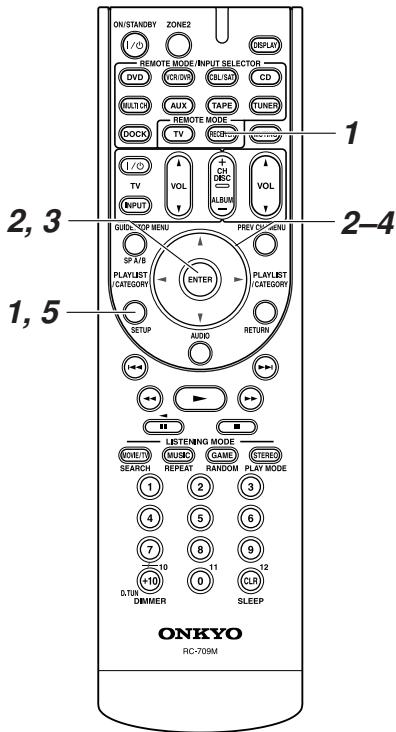

要保证 AM 调谐正常工作，您必须指定所使用区域的 AM 频率步进。此设置更改时，所有电台预设置被删除。

3 使用上下 [▲]/[▼] 键选择「AM Freq」，然后按下 [ENTER] 键。



AM Freq : 9kHz

4 使用左右 [◀]/[▶] 键选择：

- 10 kHz: 如果所在地区采用 10kHz 的频率步进，选择该项。
- 9 kHz: 如果所在地区采用 9kHz 的频率步进，选择该项。

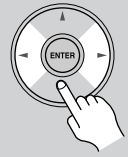

5 按下 [SETUP] 键。
设置关闭。



注意：

- 这些步骤也可以在 AV 接收机上，使用其 [SETUP] 键，[ENTER] 键和箭头指示键进行设置。

1 按下 [RECEIVER] 键，接著按下 [SETUP] 键。

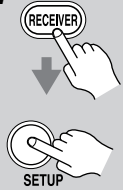

2 使用上下 [▲]/[▼] 键选择「0.HardwareSetup」，然后按下 [ENTER] 键。



收听 AM/FM 电台广播

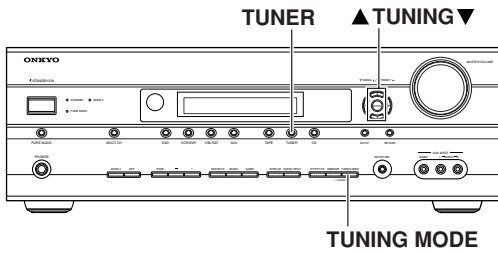

使用内置的调谐器，您可以欣赏 AM 和 FM 电台广播。您也可以保存自己喜欢的电台以方便快速选择。



使用 [TUNER]（调谐器）输入选择键选择 AM 或 FM。

在此范例中，选择了 FM 波段。

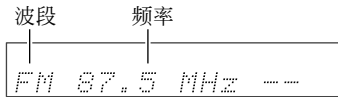

（实际显示根据国家不同而有差异。）

调谐收听 AM/FM 电台

■ 自动调谐模式

1

TUNING MODE



按下 [TUNING MODE] 键，显示屏上出现 AUTO 指示。

2

TUNING ▲



按下 TUNING [▲]（向上调谐）或 [▼]（向下调谐）键。找到电台后搜索停止。

聆听到电台时，出现 TUNED 指示。调谐收听 FM 电台时，出现 FM STEREO 指示。



■ 手动调谐模式

1

TUNING MODE



按下 [TUNING MODE] 键，显示屏上的 AUTO 指示消失。

2

TUNING ▲

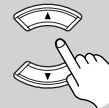

按下 TUNING [▲]（向上调谐）或 [▼]（向下调谐）键。

松开按键时，频率即停止变化。重复按键，每次可以变换一个频率。

FM 的频率变化幅度是 0.05MHz，AM 的频率变化幅度是 9kHz（或 10kHz）。

在手动调谐模式下，FM 电台广播是单信号。

调谐聆听信号较弱的立体声 FM 电台

如果某个立体声 FM 电台的信号比较弱，要很好地接收到广播信号就很困难。在此情况下，切换到手动调谐模式，然后聆听单声道信号电台广播。

注意：

- 您可以使用遥控器上的上下 [▲]/[▼] 键收听电台

■ 按频率收听广播电台

您可以直接输入相应的电台频率收听 AM/FM 广播。

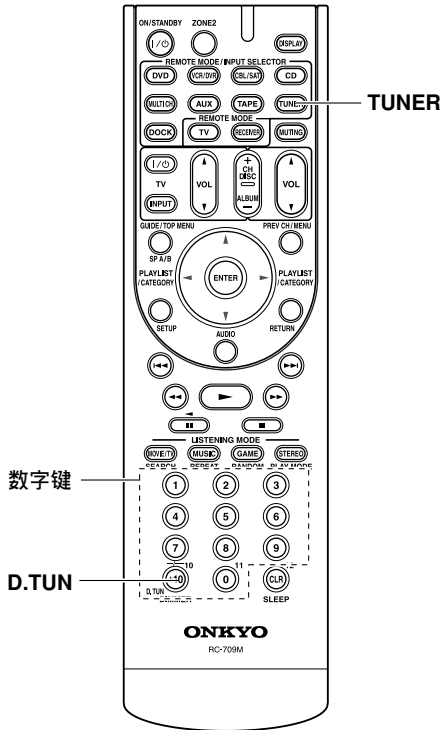

显示 AM/FM 电台信息

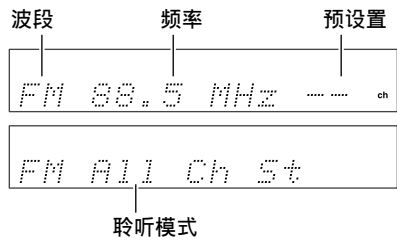
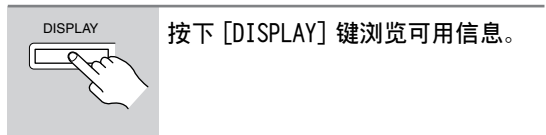
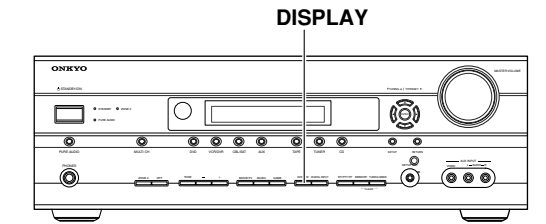

- 1**

使用 [TUNER] (调谐器) 输入选择键选择 AM 或 FM, 接著按 [D.TUN] 键。

(实际显示根据国家不同而有差异。)
- 2**

在 8 秒钟内, 使用数字键输入电台频率。

如, 要收听频率为 87.5 (FM) 电台, 按下 8, 7, 5 键。

预设置 AM/FM 电台

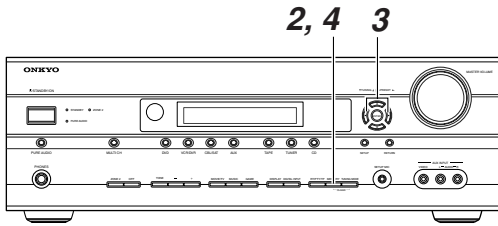

您可以保存多达 40 个自己喜爱的 AM/FM 电台作为预设置。

- 1** 调谐到希望保存为预设置的 AM/FM 电台。
- 2** 按下 [MEMORY] (记忆) 键。
当前预设置频率数字闪烁。
- 3** 当前预设置频率数字闪烁 (大约 8 秒), 使用 PRESET (预设置) [◀]/[▶] 键选择从 1 到 40 的预设置。
- 4** 按下 [MEMORY] (记忆) 键保存电台信息。
电台信息被保存, 预设置数字停止闪烁。
重复此步骤保存所有自己喜爱的 AM/FM 电台。

删除预设置

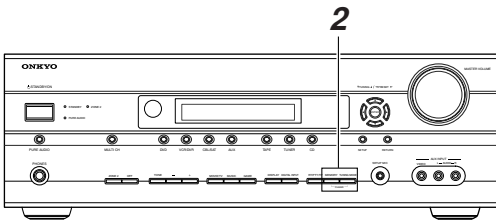

- 1** 选择需要删除的预设置。
参阅以后各章。

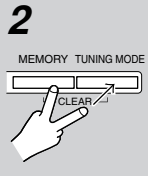

- 2** 按下住 [MEMORY] (记忆) 键不放开, 同时按下 [TUNING MODE] 键。
选中的预设置被删除, 预设置的信息在屏幕上消失。

选择预设置

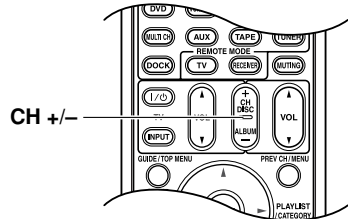
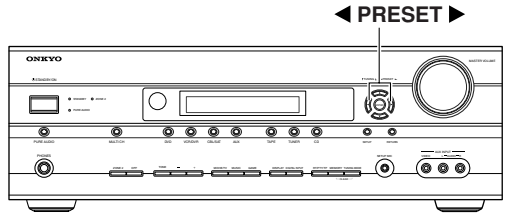

- 如需选择预设置, 使用 PRESET [◀]/[▶] 键, 或遥控器上的 CH [+/-] 键。
-
- 也可以直接使用遥控器上的数字键来选择预设置。
-

使用聆听模式

选择聆听模式

关于聆听模式的更多详细信息参见 52 页上的「关于聆听模式」一节。

- 如果 DVD 播放器是通过数字音频连接模式（同轴，光纤或 HDMI）与 AV 接收机连接，就只能选择杜比数字和 DTS 聆听模式。
- 您可以选择的聆听模式取决于输入信号的格式。如需核查格式，参见 42 页上的「显示输入源信息」。
- 连接了一对耳机时，您只能选择 Pure Audio（纯音），Mono（单声道），Direct（直通）或 Stereo（立体声）聆听模式。

在 AV 接收机上选择

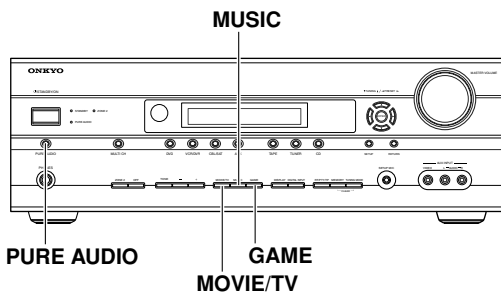

- **[PURE AUDIO] 键**
此键用于选择 Pure Audio（纯音）聆听模式。选择此模式时，AV 接收机的显示屏关闭，只有 HDMI 接口输出视频信号。再次按下此键即返回先前聆听模式。
- **[MOVIE/TV] 键**
此按钮用于选择观看影片和 TV（电视）时意欲使用的聆听模式。
- **[MUSIC] 键**
此按钮用于选择听音乐时意欲使用的聆听模式。
- **[GAME] 键**
此按钮用于选择玩视频游戏时意欲使用的聆听模式。

使用遥控器选择

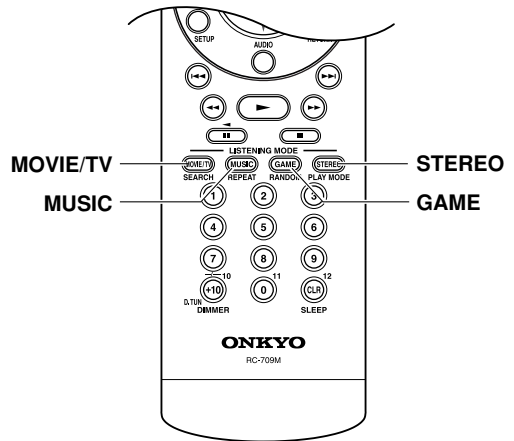

- **[MOVIE/TV] 键**
此按钮用于选择观看影片和 TV（电视）时意欲使用的聆听模式。
- **[MUSIC] 键**
此按钮用于选择听音乐时意欲使用的聆听模式。
- **[GAME] 键**
此按钮用于选择玩视频游戏时意欲使用的聆听模式。
- **[STEREO] 键**
此按钮用于选择立体声聆听模式。

使用聆听模式 - 续

各个输入源格式可用的聆听模式

模拟和 PCM 输入源

按键	输入源格式 介质 聆听模式	PCM	多声道 模拟	多声道 PCM			
		32-96kHz ^{*1}		32-96kHz ^{*1}			
		CD, TV, radio	DVD	*2 以外	*2	2 声道	1/0, 1+1
[PURE AUDIO]	Pure Audio	✓	✓	✓	✓	✓	✓
[MOVIE/TV]	Mono	✓		✓	✓	✓	✓
	Multichannel PCM			✓	✓		
	Dolby PLII Movie/Dolby PLIIX Movie ^{*2}	✓			✓	✓	
	DolbyEX				✓		
	Neo:6				✓		
	Neo:6 Cinema	✓				✓	
	MonoMovie ^{*3 *4}	✓		✓	✓	✓	✓
	TV Logic ^{*3 *4}	✓		✓	✓	✓	✓
	AllChStereo	✓		✓	✓	✓	✓
	FullMono	✓		✓	✓	✓	✓
T-D ^{*4}	✓		✓	✓	✓	✓	
[MUSIC]	Pure Audio	✓	✓	✓	✓	✓	✓
	Direct	✓	✓	✓	✓	✓	✓
	Stereo	✓		✓	✓	✓	✓
	Dolby PLII Music/Dolby PLIIX Music ^{*2}	✓			✓	✓	
	DolbyEX				✓		
	Neo:6				✓		
	Neo:6 Music	✓				✓	
	Orchestra ^{*3 *4}	✓		✓	✓	✓	✓
	Unplugged ^{*3 *4}	✓		✓	✓	✓	✓
	Studio-Mix ^{*3 *4}	✓		✓	✓	✓	✓
	AllChStereo	✓		✓	✓	✓	✓
FullMono	✓		✓	✓	✓	✓	
[GAME]	Multichannel PCM			✓	✓		
	Dolby PLII Game/Dolby PLIIX Game ^{*2}	✓				✓	
	DolbyEX				✓		
	Neo:6				✓		
	AllChStereo	✓		✓	✓	✓	✓
FullMono	✓		✓	✓	✓	✓	
T-D ^{*4}	✓		✓	✓	✓	✓	
[STEREO]	Stereo	✓		✓	✓	✓	✓
	AllChStereo	✓		✓	✓	✓	✓

*1. 32/44/48/64/88/96kHz

*2. 如果没有后环绕扬声器，或正在使用 Powered Zone 2，会使用 Dolby Pro Logic II。

*3. 只有使用环绕扬声器时才可用。

*4. 64kHz, 88.2kHz 和 96kHz 的 PCM 信号分别按照 32kHz, 44.1kHz 和 48kHz 输出。

■ 需要 6.1/7.1 扬声器，Powered Zone 2 使用时，此模式不可用。

■ 需要 7.1 扬声器，Powered Zone 2 使用时，此模式不可用。

使用聆听模式 - 续

Dolby Digital 输入源

按键	输入源格式 介质	Dolby Digital				
		多声道		2 声道	1/0	1+1
		* / 2	* / 2 以外			
聆听模式	DVD, DTV 等					
[PURE AUDIO]	Pure Audio	✓	✓	✓	✓	✓
[MOVIE/TV]	Mono	✓	✓	✓	✓	✓
	DolbyDigital	✓	✓			
	Dolby PLII Movie/Dolby PLIIX Movie* ¹	✓		✓		
	DolbyEX	✓				
	Neo:6	✓				
	Neo:6 Cinema			✓		
	MonoMovie* ²	✓	✓	✓	✓	✓
	TV Logic* ²	✓	✓	✓	✓	✓
	AllChStereo	✓	✓	✓	✓	✓
	FullMono	✓	✓	✓	✓	✓
	T-D	✓	✓	✓	✓	✓
[MUSIC]	Pure Audio	✓	✓	✓	✓	✓
	Direct	✓	✓	✓	✓	✓
	Stereo	✓	✓	✓	✓	✓
	DolbyDigital	✓	✓			
	Dolby PLII Music/Dolby PLIIX Music* ¹	✓		✓		
	DolbyEX	✓				
	Neo:6	✓				
	Neo:6 Music			✓		
	Orchestra* ²	✓	✓	✓	✓	✓
	Unplugged* ²	✓	✓	✓	✓	✓
	Studio-Mix* ²	✓	✓	✓	✓	✓
	AllChStereo	✓	✓	✓	✓	✓
	FullMono	✓	✓	✓	✓	✓
[GAME]	DolbyDigital	✓	✓			
	Dolby PLII Game/Dolby PLIIX Game* ¹			✓		
	DolbyEX	✓				
	Neo:6	✓				
	AllChStereo	✓	✓	✓	✓	✓
	FullMono	✓	✓	✓	✓	✓
[STEREO]	T-D	✓	✓	✓	✓	✓
	Stereo	✓	✓	✓	✓	✓
	AllChStereo	✓	✓	✓	✓	✓

*1. 如果没有后环绕扬声器, 或正在使用 Powered Zone 2, 会使用 Dolby Pro Logic II。

*2. 只有使用环绕扬声器时才可用。

■ 需要 6.1/7.1 扬声器, Powered Zone 2 使用时, 此模式不可用。

■ 需要 7.1 扬声器, Powered Zone 2 使用时, 此模式不可用。

注意:

- 有些 HD DVD 和 Blu-ray (蓝光格式) 光盘在播放中可能会听到有杂音。这也许是因为在播放中音频格式的转变而造成的。这不属于故障。

使用聆听模式 - 续

DTS 输入源

按键	输入源格式	DTS, DTS 96/24				DTS Discrete/Matrix
		多声道		2 声道	1/0	
		* /2	* /2 以外			DVD, CD 等
	介质					
	聆听模式					
[PURE AUDIO]	Pure Audio	✓	✓	✓	✓	✓
[MOVIE/TV]	Mono	✓	✓	✓	✓	✓
	DTS, DTS 96/24	✓	✓			✓
	DTS-ES Discrete/Matrix					✓ ^{*1}
	Dolby PLII Movie/Dolby PLIIx Movie ^{*2}	✓		✓		
	DolbyEX	✓				
	Neo:6	✓				
	Neo:6 Cinema			✓		
	MonoMovie ^{*3 *4}	✓	✓	✓	✓	✓
	TV Logic ^{*3 *4}	✓	✓	✓	✓	✓
	AllChStereo	✓	✓	✓	✓	✓
	FullMono	✓	✓	✓	✓	✓
	T-D ^{*4}	✓	✓	✓	✓	✓
[MUSIC]	Pure Audio	✓	✓	✓	✓	✓
	Direct	✓	✓	✓	✓	✓
	Stereo	✓	✓	✓	✓	✓
	DTS, DTS 96/24	✓	✓			✓
	DTS-ES Discrete/Matrix					✓ ^{*1}
	Dolby PLII Music/Dolby PLIIx Music ^{*2}	✓		✓		
	DolbyEX	✓				
	Neo:6	✓				
	Neo:6 Music			✓		
	Orchestra ^{*3 *4}	✓	✓	✓	✓	✓
	Unplugged ^{*3 *4}	✓	✓	✓	✓	✓
	Studio-Mix ^{*3 *4}	✓	✓	✓	✓	✓
	AllChStereo	✓	✓	✓	✓	✓
	FullMono	✓	✓	✓	✓	✓
[GAME]	DTS, DTS 96/24	✓	✓			✓
	DTS-ES Discrete/Matrix					✓ ^{*1}
	Dolby PLII Game/Dolby PLIIx Game ^{*2}			✓		
	DolbyEX	✓				
	Neo:6	✓				
	AllChStereo	✓	✓	✓	✓	✓
	FullMono	✓	✓	✓	✓	✓
	T-D ^{*4}	✓	✓	✓	✓	✓
[STEREO]	Stereo	✓	✓	✓	✓	✓
	AllChStereo	✓	✓	✓	✓	✓

*1. 如果没有后环绕扬声器, 或正在使用 Powered Zone 2, 会使用 DTS。

*2. 如果没有后环绕扬声器, 或正在使用 Powered Zone 2, 会使用 Dolby Pro Logic II。

*3. 只有使用环绕扬声器时才可用。

*4. DTS 96/24 按照 DTS 处理。

需要 6.1/7.1 扬声器, Powered Zone 2 使用时, 此模式不可用。

需要 7.1 扬声器, Powered Zone 2 使用时, 此模式不可用。

关于聆听模式

AV 接收机的欣赏模式可把您的聆听室变成有高传真及惊人环绕声音效的电影院或剧院。

本图显示在 7.1 声道扬声器系统中的每一欣赏模式中，哪些扬声器是正在使用中。

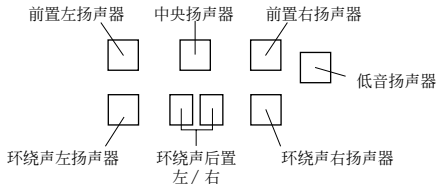

Pure Audio (纯粹音频)

在此模式中，显示器及视频电路已被关闭，将可能的噪音源降至最低，进而获得最佳的高传真效果。

(由于视频线路关闭，只有 HDMI 输出视频信号)。

Direct (直接)

在此模式中，从输入讯号源来的音频讯号是以最小处理方式直接输入，以提供高传真的音效。所有的讯号源的音频声道都会完整输出。

Stereo (立体声) ■ □ ■ ■

声音从前置左和右扬声器和低音扬声器输出。

Mono (单声道) ■ □ ■ ■

当您观赏单声道原声带的老电影时，请使用此模式，或使用此模式来选择某些用左、右声道录制外国语言电影的原声带。它也可以和 DVD 或其他包含多路传输音效（如卡拉 OK DVD）的讯号源一起使用。

Dolby Pro Logic IIX ■ ■ ■ ■ ■ ■

Dolby Pro Logic II ■ ■ ■ ■ ■ ■

Dolby Pro Logic IIX 能扩充 2 声道讯号源以便进行 7.1 声道播放。它提供了非常自然且无间的环绕声音效功能，把聆听者完全融入。除了音乐与电影之外，电玩也能透过此模式得到最佳的空间效果与逼真的影像。若您没有使用任何环绕声后置扬声器，可使用 Dolby Pro Logic II，而非 Dolby Pro Logic IIX。

· PLIIX Movie (电影)

播放任何的立体声或杜比环绕声 (Pro Logic) 电影 (如电视、DVD、VHS) 时，请使用此模式。

· PLIIX Music (音乐)

播放任何的立体声或杜比环绕声 (Pro Logic) 音乐讯号源 (如 CD、收音机、卡带录音座、电视、VHS、DVD)，请使用此模式。

· PLIIX Game (游戏)

请在本模式中使用电玩，尤其是含 Dolby Pro Logic II 标志的电玩。

Dolby Digital (杜比数位) ■ ■ ■ ■ ■ ■

请在本模式中使用有 Dolby Digital 和 Dolby Digital TV 广播标志的 DVD。这是最常见的数位环绕声模式，且它会让您有亲临现场的感觉，就好像在电影院或音乐厅中。

5.1 声道讯号源 +Dolby EX ■ ■ ■ ■ ■ ■

这些模式可扩充 5.1 声道 Dolby Digital 和 DTS 讯号源以进行 6.1/7.1 声道的播放。它们特别适合具有矩阵编码环绕声后置声道的 Dolby Digital EX 原声带。这个额外的声道增加了另一个维度，且提供被环绕声包围的体验，特别适合转动性与物体飞过的音效。

5.1 声道讯号源 +Dolby PLIIX Music ■ ■ ■ ■ ■ ■

这些模式用了 Pro Logic IIX Music 模式，可扩充 5.1 声道讯号源以进行 6.1/7.1 声道的播放。

5.1 声道讯号源 +Dolby PLIIX Movie ■ ■ ■ ■ ■ ■

这些模式用了 Pro Logic IIX Movie 模式，可扩充 5.1 声道讯号源以进行 7.1 声道的播放。

DTS ■ ■ ■ ■ ■ ■

这些 DTS 数位环绕声格式支援高达 5.1 分离声道并使用较少的压缩技术以获得高传真的效果。请使用在有 DTS 标志的 DVD 和 CD。

DTS 96/24 ■ ■ ■ ■ ■ ■

本模式是搭配 DTS 96/24 使用的。这是一种有 96kHz 取样比率和 24 位元解析度的高解析度 DTS，可提供超高传真的效果。请使用在有 DTS 96/24 标志的 DVD。

DTS-ES Discrete ■ ■ ■ ■ ■ ■

此模式适用于 DTS-ES Discrete 原声带，此种原声带采用了分离式环绕声后置声道以进行真正的 6.1/7.1 声道播放。这七个完全分离的音频声道提供了更好的空间影像、360 度音效定位，最适合播放会通过环绕声道的声音。请使用在有 DTS-ES 标志的 DVD，特别是有 DTS-ES Discrete 原声带的 DVD。

DTS-ES Matrix ■ ■ ■ ■ ■ ■

此模式适用于 DTS-ES Matrix 原声带，此种原声带采用了矩阵编码的后置声道以进行 6.1/7.1 声道播放。请使用在有 DTS-ES 标志的 DVD，特别是有 DTS-ES Matrix 原声带的 DVD。

DTS Neo:6

此模式能扩充 2 声道讯号源以便进行 7.1 声道播放。它用了六个矩阵编码的全频宽声道以播放矩阵编码的媒体，提供了非常自然且无间的环境声音效功能，把聆听者完全融入。

- **Neo:6 Cinema**
播放任何的立体声电影（如电视、DVD、VHS）时，请使用此模式。
- **Neo:6 Music**
播放任何的立体声音乐讯号源（如 CD、收音机、卡带录音座、电视、VHS、DVD）时，请使用此模式。

5.1 声道讯号源 + Neo:6

这模式使用 Neo:6 来扩充 5.1 声道 Dolby Digital 和 DTS 讯号源以进行 6.1/7.1 声道的播放。

Onkyo 原创的 DSP 模式

Mono Movie

此模式适用于播放老电影以及其他单声道讯号来源的节目。中央扬声器会输出原声，而混响则会由其他扬声器加在声音的输出之上，甚至让单声道的录制的节目或音乐有临场感。

Orchestra

此模式适合古典或歌剧音乐，它可突显环绕声道来扩充立体音场，激发音乐厅的自然混响音效。

Unplugged

此模式适合乐器演奏、声乐、爵士乐，它突显了前立体音场，让人感觉就像在舞台前面一样。

Studio-Mix

适合于摇滚或流行音乐，在此种模式聆听音乐给您强大音场的现场音效，让您有如亲临夜总会或摇滚音乐会现场的感觉。

TV Logic

此模式可将逼真的音效加诸于在电视摄影棚内录制的电视节目当中，在全部音场中增加了环绕声的效果，并增加人声的清晰度。

All Ch Stereo

此模式最适合背景音乐，它透过前置、环绕声及环绕声后置扬声器让整个聆听场地充满著音效。

Full Mono

在此模式中，所有的扬声器输出同样的单声道音效，所以不论您在聆听室的何处，您所听到的声音都是同样的。

T-D (戏院维度) 或

用此模式您可享受虚拟的 5.1 环绕声音效，就算只有二至三个扬声器亦可。这种效果是透过如何让音效达到聆听者的左、右耳而达成的。如果有太多的混响，可能不会有好的音效，所以我们建议您在自然混响很少或完全没有的环境中使用此模式。

录制

本章节介绍如何录制输入源，以及如何录制来自于不同输入源的音频及视频。

注意：

- 由 DSP 和环绕聆听模式产生的环绕效果无法录制。
- 受版权保护的 DVD 不能录制。
- 您无法从多声道输入上录音。
- 无法录制连接到数字输入上的源。只能录制模拟输入。
- DTS 信号录音时会变成噪音，因此不要尝试对 DTS CD 或 LD 进行模拟录音。
- 选择了 Pure Audio 聆听模式时，VCR/DVR OUT V 和 S 接口将不输出视频信号，因此录音时选择其他模式。

录制输入源

音频输入源可以录制到连接到 TAPE OUT 接口的录音机上（如磁带式录音机，CDR，MD）。视频输入源可以录制到连接到 VCR/DVR OUT 接口的视频录音机上（如 VCR，DVD 录像机）。连接指示信息参见 19 至 33 页。

1 使用输入选择器键选择您要录人的音频设备。

具体可以输出并被录制的信号类型，请参见 20 页上的「应选择哪种连接方式？」一节。

在录制同时可以聆听，AV 接收机上的 MASTER VOLUME（音量）控制对录制没有影响。

2 在录音（像）机上，开始录制。

3 在输入设备上，开始重放。



注意：

- 如果在录制期间选择了另一输入源，该输入源将被录制。

从不同的 AV 输入源录制节目

你可以同时从两个不同的输入源录制音频和视频信号，为带视频信号的原带配音。这是由于仅选取音频信号输入源时，如 TAPE，TUNER，或 CD，只有音频信号改变，视频信号保持不变。

在下面的例子里，从连接到 CD IN 接口的 CD 播放机输出的音频信号，和从连接到 AUX INPUT VIDEO 接口的摄像机输出的视频信号都被录制在 VCR 上，而 VCR 连接在 VCR/DVR OUT 接口上。

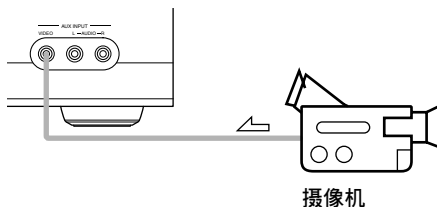

▲：视频信号
▲：音频信号

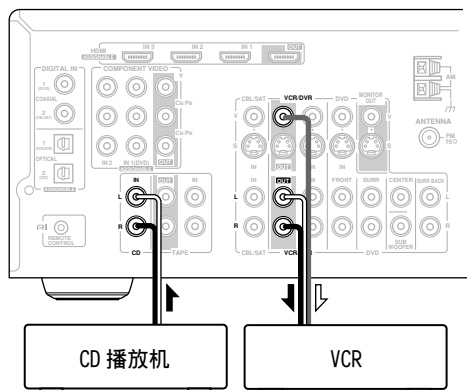

- 1** 准备录像机和 CD 机用于播放。
- 2** 准备 VCR 用于录制。
- 3** 按下 [AUX] 资源选择键。
- 4** 按下 [CD] 资源选择键。
该操作选择 CD 播放机作为音频输入源，但将摄像机作为视频输入源。
- 5** 开放 VCR 开始录制，并开放摄像机和 CD 机开始播放。
从摄像机输出的视频和从 CD 机上输出的音频都被录制到了 VCR 上。

调节聆听模式

使用音频调节功能

音频调节菜单对于调整声音和聆听模式有许多不同的选项设置。

1 	按下 [RECEIVER] 键，接著按下 [SETUP] 键。
2 	使用上下 [▲]/[▼] 键选择“6.Audio Adjust (音频调节)”，然后按下 [ENTER] 键。 
3 	使用左右 [◀]/[▶] 键选择设置。按下向下 [▼] 键选择下一个设置。重复此步骤进行其他设置操作。
4 	按下 [SETUP] 键。 设置关闭。

音频调节功能介绍如下：

Multiplex/Mono (多元 / 单声道设置)

Multiplex

■ Input (Mux)

此设置决定选择哪一个声道输出立体声多元输入源。使用此设置可选择带有多元资源、或多种语言电视广播等设备的音频声道或语言。

Main: 主声道输出 (默认)。

Sub: 次声道输出。

M/S: 主声道与次声道都输出。

Mono

■ Input (Mono)

单声道聆听模式和立体声输入源一起使用时，此设置决定将输出哪个声道。

L+R: 左声道和右声道都输出 (默认)。

L: 只有左声道输出。

R: 只有右声道输出。

PLIIx/Neo:6 设置

PLIIx Music (仅限双声道)

这些设置只适用于双声道 (立体声) 声源。

如果您没有使用任何后环绕扬声器，这些设置适用于 Dolby Pro Logic II，而不是 Dolby Pro Logic IIx。

■ Panorama (全景)

使用此设置，在使用 Dolby Pro Logic IIx Music 聆听模式时，您可以拉宽前部立体影像的宽度。

On: 开放全景功能。

Off: 关闭全景功能 (默认)。

■ Dimension

使用此设置，在使用 Dolby Pro Logic IIx Music 聆听模式时，您可以将声场向前或向后移动。可调范围在 -3 到 +3 之间。默认设置为 0。高于此值的设置是将声场后移。低于此值的设置是将声场前移。

如果觉得的立体声像过宽，或环绕声过强，将声场前移可改善平衡度。相反，如果立体声像感觉像单声道，或环绕声不够强，将声场后移。

■ Center Width (中央宽度)

使用此设置，在使用 Dolby Pro Logic IIx Music 聆听模式时，可调节中置扬声器的声音宽度。如果您使用了中置扬声器，中置声道的声音只从中置扬声器输出。(如果没有使用中置扬声器，中置声道的声音将被分散给左前与右前扬声器，产生幻觉中置)。此设置控制左前、右前和中置混合扬声器，方便您调节中置声道的声效色差。可调范围在 0 到 7 之间。默认设置为 3。

调节聆听模式 - 续

Neo:6 Music

■ Center Image

DTS Neo: 6 Music 聆听模式可以从双声道立体声源中生成 6 声道环绕声。使用此设置，可以规定削减左前声道和右前声道的输出值从而产生中置声道。可调范围在 0 到 5 之间。默认设置为 2。

假设声音定位在中央，当设置为 0 时，左前与右前声道的输出值将被削弱一半（-6dB）。聆听位置偏离中央时，此设置能起到很好的作用。设置为 5 时，左前与右声道的输出没有削弱，保持原有的立体声平衡。

杜比数字设置 (Dolby Digital)

■ Dolby EX

该设置决定 Dolby EX 信号操作模式。

Auto (自动) :

输入源为 Dolby EX，您可以选择 Dolby EX 聆听模式。

Manual (手动) :

输入源为 Dolby EX，您可以选择任何一个可兼容此格式的聆听模式（例如，Dolby EX，杜比 Pro Logic IIx 等）。

T-D (Theater-Dimensional) 设置

■ LstnAng1 (聆听角度)

使用此设置，您可以通过指定左右前置音箱相对于聆听位置的角度，优化 Theater-Dimensional（剧院）聆听模式。理想状态下，左前扬声器和右前扬声器应该放置在距离聆听位置相等的地方，与聆听位置形成的角度应该在以下三种可选情况中。

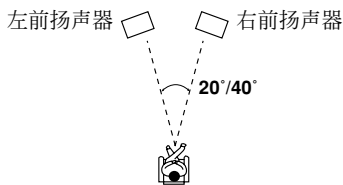

Narrow: 如果聆听角度等于 20 度，选择此项

Wide: 如果聆听角度为 40 度，选择此项（默认）。

多声道重低音扬声器设置

■ SW InSens

某些 DVD 播放机上从其多声道重低音扬声器的信号，比普通声道高 15dB。您可以更改重低音扬声器的灵敏度设置使其与您的 DVD 播放机匹配。注意此设置只对连接到多声道 DVD 输入的 SUBWOOFER 输入接口的信号起作用。

您可选择 0dB（默认），+5dB，+10dB，或 +15dB。如果您发现重低音扬声器声音过高，请尝试 +10dB 或 +15dB 设置。

使用音频设置

可以通过按 [AUDIO]（音频）键更改多种音频设置。

1 	按下 [RECEIVER] 键，接著按下 [AUDIO] 键。
2 	使用上下 [▲]/[▼] 选择条目。
3 	使用左右 [◀]/[▶] 键选择设置。重复此步骤进行其他设置操作。

音频调节功能介绍如下：

音调控制设置 (Tone Control)

您可以随时调整前置扬声器的高音和低音，除非选择了 Direct（直接）或 Pure Audio（纯音）聆听模式以外。

■ Bass (低音)

通过此功能可以放大或缩小前置扬声器低频声音信号的输出，从 -10dB 到 +10dB，以 2dB 步进。

■ Treble (高音)

通过此功能可以放大或缩小前置扬声器高频声音信号的输出，从 -10dB 到 +10dB，以 2dB 步进。

注意：

- 要绕过低音和高音电路，选择 Direct（直接）或 Pure Audio（纯音）聆听模式。
- 此过程也可以在 AV 接收机上通过其 [TONE]、[-] 和 [+] 键进行。

深夜聆听功能 (Late Night)

■ Late Night

使用深夜聆听功能，您可以减弱 Dolby Digital 材料的动态范围，使您即使在很低的音量下也可以聆听安静的部分—适合在夜晚看电影不想打扰别人时使用。

对于 Dolby Digital 输入源，选项有：

Off：深夜聆听功能关闭（默认）。

Low：小幅度缩小动态范围

High：大幅度缩小动态范围

注意：

- 深夜聆听功能只能用于输入源为 Dolby Digital。
- 深夜聆听功能的效果取决于播放的材料和原始声音设计者的意愿，对于某些材料，即使选择了不同的选项，也可能没有什麼效果或者效果很低。
- AV 接收机被设置为待机时，深夜聆听功能 Off。

影院功能 (CinemaFILTER)

■ Cinema Fltr

通过 CinemaFILTER（影院功能），可以将过于刺耳的电影声道变柔和，此功能是重现影院效果的典型配置。

CinemaFILTER（影院功能）还可用于以下聆听模式：Dolby Digital, Dolby Digital EX, Dolby Pro Logic IIx Movie, Dolby Pro Logic II Movie, DTS, DTS-ES, DTS Neo:6 Cinema, DTS 96/24 和 Neo:6。

On：CinemaFILTER（影院功能）开放。

Off：CinemaFILTER（影院功能）关闭。

注意：

- CinemaFILTER（影院功能）在使用某些输入源时可能不可用。

Audyssey Dynamic EQ

■ DynamicEQ

凭借 Audyssey Dynamic EQ，即使在以低音量级别聆听时也能体验到悦耳的声音。

Audyssey Dynamic EQ 通过对人为感觉和室内声音的重视解决因音量下降而导致的音质恶化问题。这个过程通过选择正确的瞬时频率响应和环绕声音量级别以使声音内容以创建时的音量级别（而非基准声级）发声来实现。

Off：Audyssey Dynamic EQ 关闭。

On：Audyssey Dynamic EQ 打开。

注意：

- Audyssey Dynamic EQ 只有在将第 61 页上的 Equalizer Settings（平衡器设置）设 Audyssey 后才能进行设置。

Music Optimizer

■ M.Optimizer

Music Optimizer 功能可以增强压缩格式音乐文件的声音质量。可以用于使用「有损」压缩方法的音乐文件，例如 MP3。

Off：Music Optimizer 关闭（默认）。

On：Music Optimizer 打开。

注意：

- Music Optimizer 功能只能用于采样率低于 48kHz 的 PCM 数字音频输入信和模拟音频输入信号。当选择了 Pure Audio（纯音频）或 Direct（直通）聆听模式时，Music Optimizer 被禁用。

扬声器音量 (Speaker Levels)

聆听某个输入源时，您可以调节各个扬声器的音量。

这些临时性调节在 AV 接收机被设为 Standby（待机）时取消。

■ Subwoofer (Subwfr)

扬声器的可调节音量在 -15dB 到 +12dB 之间。

■ Center

扬声器的可调节音量在 -12dB 到 +12dB 之间。

注意：

- AV 接收机产品在静音状态下无法使用此项功能。
- 不能调节在配置扬声器时被设置为 No 或 None 的扬声器（参见 58 页）。

A/V Sync

在 DVD 播放机上使用逐行扫描时可能发现图像和声音不同步。使用此设置，可以通过延迟音频信号进行调节。您可以按照 20 毫秒的步进进行调节，调节范围为 0 到 100 毫秒。

注意：

- 使用 Pure Audio（纯音）模式或 Direct（直通）模式欣赏模拟输入信号时，此设置不可用。

高级设置

扬声器设置

本章节介绍如何检查扬声器设置以及如何手动设置，特别适合于自动扬声器设置后更改扬声器设置。

某些扬声器设置可以通过自动扬声器设置功能进行自动设置（参见 35 页）。

配置扬声器 (Sp Config)

此设置可由自动扬声器设置功能完成。
(参见 35 页)

本章节介绍如何选择所连接的扬声器和他们的尺寸。

直径大于 16cm 的扬声器为 **Large (大型)** 扬声器 直径小扬声器为 **Small (小型)** 扬声器 (默认交叉频率为 100Hz)。

交叉频率可按照 59 页上的说明进行更改。

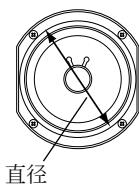

	<p>1 按下 [RECEIVER] 键，接著按下 [SETUP] 键。</p>
	<p>2 使用上下 [▲]/[▼] 键选择 “Sp Config”，然后按下 [ENTER] 键。</p>
	<p>3 选择了 “Subwoofer” 设置时，使用左右 [◀]/[▶] 键选择 Yes 或 No。</p> <p>Yes: 如果连接了重低音扬声器，请选择此项。</p> <p>No: 如果没有连接重低音扬声器，请选择此项。</p>

	<p>4 使用向下 [▼] 键选择 “Front”，然后使用左右 [◀]/[▶] 键选择 Small 或 Large。</p> <p>Small: 如果前置扬声器是小型的，请选择此项。</p> <p>Large: 如果前置扬声器是大型的，请选择此项。</p> <p>注意:</p> <ul style="list-style-type: none">· 如果重低音扬声器在第 3 步中被设置为 No (无)，它将被固定为 Large (大型)，并不再出现。
	<p>5 使用向下 [▼] 键选择 “Center (Cntr)”，然后使用左右 [◀]/[▶] 键选择 Small, Large 或 None。</p> <p>Small: 如果中置扬声器是小型的，请选择此项。</p> <p>Large: 如果中置扬声器是大型的，请选择此项。</p> <p>None: 如果没有连接中置扬声器，请选择此项。</p> <p>注意:</p> <ul style="list-style-type: none">· 如果在第 4 步中前置扬声器的设置为 Small (小型)，就不能在这一步中选择 Large (大型)。
	<p>6 使用向下键 [▼] 选择 “Surround (Surr)”，然后使用左右 [◀]/[▶] 键选择 Small, Large 或 None。</p> <p>Small: 如果环绕扬声器是小型的，请选择此项。</p> <p>Large: 如果环绕扬声器是大型的，请选择此项。</p> <p>None: 如果没有连接环绕扬声器，请选择此项。</p> <p>注意:</p> <ul style="list-style-type: none">· 如果在第 4 步中前置扬声器的设置为 Small (小型)，就不能在这一步中选择 Large (大型)。

7



使用向下 [▼] 键选择 “SurrBack (SurrB)”，然后使用左右 [◀]/[▶] 键选择 **Small, Large** 或 **None**。

Small: 如果后置环绕扬声器是小型的，请选择此项。

Large: 如果后置环绕扬声器是大型的，请选择此项。

None: 如果没有连接后置环绕扬声器，请选择此项。

注意:

- 如果第6步中的Surround (环绕) 设置被设置为 None (无)，或者使用了 Powered Zone 2，此设置将不会出现。
- 如果在第6步的环绕扬声器设置设为 Small (小型)，就不能选择 Large (大型) 选项。

8



使用向下 [▼] 键选择 “SurrBack Ch”，然后使用左右 [◀]/[▶] 键选择 **2ch** 或 **1ch**。

2ch: 如果连接了两个 (左右) 后环绕扬声器，请选择此项。

1ch: 如果连接了一个后环绕扬声器，请选择此项。

注意:

- 如果在第6步和第7步中Surround (环绕) 或 SurrBack (后环绕) 设置都设置为 None (无)，此设置将不会出现。

继续第9步「交叉频率 (Crossover)」设置。

注意:

- 当连接了耳机用时或使用多声道 DVD 输入被使用时，不能改变设置。

交叉频率 (Crossover)

此设置可由自动扬声器设置功能完成。
(见 35 页)

此设置只适用于定义为 Small (小型) 的扬声器参见 58 页上的「配置扬声器 (Sp Config)」。

为获得扬声器的最佳低音效果，您需要根据扬声器的尺寸和频率响应设置交叉频率。

9



使用向下 [▼] 键选择 “Crossover (Xover)”，然后使用左右 [◀]/[▶] 键选择交叉频率。

选择交叉频率时使用系统内最小直径的扬声器。

扬声器直径	交叉频率
20cm 以上	40/50/60Hz*
16 ~ 20cm	80Hz
13 ~ 16cm	100Hz (默认)
9 ~ 13cm	120Hz
低于 9cm	150/200Hz*

* 选择适合的扬声器设置。

继续第 10 步，进行下一页的「双重低音 (Double Bass)」设置。

注意:



- 如需要更准确的设置信息，请参阅扬声器随机提供的用户手册，根据需要设置。
- 如希望重低音扬声器的音量大一些，可选择高一点的交叉频率。
- 当连接了耳机用时或使用多声道 DVD 输入被使用时，不能改变设置。

双重低音 (Double Bass)

此设置不能通过自动扬声器设置功能完成。
(见 35 页)

利用双重低音功能，您可以通过从左前，右前和中置声道传递到重低音扬声器反馈低音，来增强低音输出。

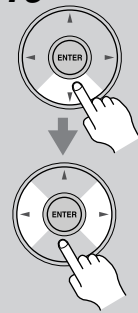
只有在配置扬声器中重低音扬声器被设置为 Yes，前置扬声器被设置为 Large (大型) 时 (参见 58 页第 3 步和第 4 步)，才能设置此功能。

10	 <p>使用下 [▼] 键选择 “Double Bass (D.Bass)”，然后使用左右 [◀]/[▶] 键选择：</p> <p>On: 双重低音功能开。来自左右前置声道的低音也被传送到重低音扬声器 (默认)。</p> <p>Off: 双重低音功能关闭。</p>
11	 <p>按下 [SETUP] 键。 设置关闭。</p>

注意:



- 当连接了耳机用时或使用多声道 DVD 输入被使用时，不能改变设置。

扬声器距离 (Sp Distance)

此设置可由自动扬声器设置功能完成。
(见 35 页)

使用此类设置，你可以设定各扬声器到聆听位置的距离。

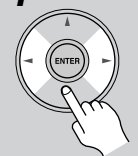
1	测量并记录下各扬声器与聆听位置之间的距离。
2	 <p>按下 [RECEIVER] REMOTE MODE 键，接着按下 [SETUP] 键。</p>

3	 <p>使用上下 [▲]/[▼] 键选择 “Sp Distance”，然后按下 [ENTER] 键确认。</p>
4	 <p>当出现 “Unit” 显示时，使用左右 [◀]/[▶] 键选择 feet 或 meters。</p> <p>feet: 距离可以英尺为单位设定。范围：以 1 英尺步进，可调节范围 1 到 30 英尺。</p> <p>meters: 距离可以米为单位设定。范围：以 0.3 米步进，可调节范围 0.3 到 9 米。</p>
5	 <p>使用按下向下 [▼] 键选择 “Front”，然后使用左右 [◀]/[▶] 键指定前扬声器的距离，然后按下向下 [▼] 键选择下一个扬声器。</p>
6	<p>重复第 5 步，设置所有的扬声器。</p> <p>注意: 无法选择在配置扬声器 (58 页) 中设置为 No 或 None 的扬声器。</p>
7	 <p>按下 [SETUP] 键。 设置关闭。</p>





注意:

- 中置扬声器和重低音扬声器的距离与左扬声器的距离设定差距要大于 1.5 米 (5 英尺)。例如，如果左扬声器距离设定为 6 米 (20 英尺)，那么中置扬声器和重低音扬声器的距离必须在 4.5 米到 7.5 米之间 (15 到 25 英尺)。
- 环绕和后环绕的距离与左扬声器距离相比，要大于前扬声器 1.5 米 (5 英尺)，或少于左扬声器距离 4.5 米 (15 英尺)。例如，前扬声器距离设定为 6 米 (20 英尺)，右环绕，左环绕，后右环绕，后左环绕的距离必须在 1.5 到 7.5 米之间 (5 到 25 英尺)。
- 连接使用耳机，B 组扬声器或多声道 DVD 输入时，扬声器距离无法调节。

扬声器的音量 (Level Cal)

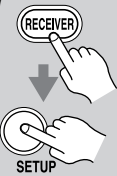
此设置可由自动扬声器设置功能完成。
(见 35 页)

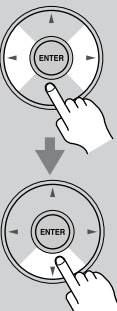
通过此功能，可以单独调节各个扬声器的音量，在聆听位置就可以听到扬声器一致的声音。

<p>1</p> 	<p>按下 [RECEIVER] REMOTE MODE 键，接著按下 [SETUP] 键。</p>
<p>2</p> 	<p>使用上下 [▲]/[▼] 键选择 “Level Cal”，然后按下 [ENTER] 键。 左前扬声器输出粉红噪音测试音调。</p>
<p>3</p>	<p>放开音量以便可以更好地聆听测试音。 各个扬声器都输出测试音时，显示屏上出现扬声器名称。</p>
<p>4</p> 	<p>使用左右 [◀]/[▶] 键调整扬声器音量，然后使用向下 [▼] 键选择下一个扬声器。 扬声器音量可调范围是 -12 到 +12dB，以 1dB 的步进调节（重低音扬声器的范围在 -15 到 +12dB 之间）。</p>
<p>5</p>	<p>重复第 4 步，将各个扬声器的测试音音量设置为相同。 在配置扬声器（58 页）中设置为 No 或 None 的扬声器无法输出测试音。</p>
<p>6</p> 	<p>按下 [SETUP] 键。 设置关闭。 在设置音量时如果开放了扬声器，请不要忘记调低音量。</p>

注意：

- 使用耳机或 AV 接收机设置为静音时，扬声器音量无法调节。

均衡设置 (Equalizer)

此设置可由自动扬声器设置功能完成。
(见 35 页)

此处您可以调节各个扬声器音调，如需调节扬声器音量，见左栏说明。

<p>1</p> 	<p>按下 [RECEIVER] REMOTE MODE 键，接著按下 [SETUP] 键。</p>
<p>2</p> 	<p>使用上下 [▲]/[▼] 键选择 “Equalizer (Eq Settings)”，然后按下 [ENTER] 键。</p>
<p>3</p> 	<p>使用左右 [◀]/[▶] 键选择： Off: 音调功能关闭，使用单音调。 Audyssey: 扬声器音调由扬声器自动设置功能进行设置。确认完成扬声器自动设置后选择此设置。 Manual: 您可以手动调节各个扬声器的均衡度。 如果您选择手动模式，请继续以下步骤；如果您选择了 Off 或 Audyssey，请直接跳至第 7 步。</p>

<p>4</p> 	<p>按向下 [▼] 键，然后使用左右 [◀]/[▶] 键选择一扬声器。</p>
<p>5</p> 	<p>使用上下 [▲]/[▼] 键选择频率，使用左右 [◀]/[▶] 键调节频率。</p> <p>F 800Hz +3dB</p> <p>各个频率音量可以在 -6dB 到 +6dB 以 1dB 步进之间调节。</p> <p>提示：低频（如 63Hz，80Hz）影响低音效果；高频（如 8000Hz，16000Hz）影响高音效果。</p>
<p>6</p> 	<p>使用上 [▲] 键选择 “Ch”，然后使用左右 [◀]/[▶] 键选择另一个扬声器。</p> <p>重复第 4 步、第 5 步来调节各扬声器。</p> <p>在配置扬声器（58 页）一节中，已经被设置为 No 或 None 的扬声器将无法选择。</p>
<p>7</p> 	<p>按下 [SETUP] 键。 设置关闭。</p>

注意：

- 前置，中置，环绕和后环绕扬声器可以调节频率为 80Hz，250Hz，800Hz，2500Hz，和 8000Hz。重低音扬声器可以调节频率为 40Hz，80Hz，160Hz。
- 选择了 Direct（直接）聆听或 Pure Audio（纯音）模式时，均衡设置无效。
- 这些步骤也可在 AV 接收机上，通过使用其 [SETUP] 键，[ENTER] 键和箭头指示键进行操作。

Zone 2

除主聆听室之外，还可以在其他房间体验播放效果，或者称为 Zone 2。并且，可以为每个房间选择不同的源。

Zone 2 的连接

有两种方式连接 Zone 2 扬声器：

1. 直接将其连接到 AV 接收机。
2. 将其连接到 Zone 2 的放大器上。

将 Zone 2 的扬声器直接连接到 AV 接收机上

此设置允许在主聆听室进行 5.1 声道播放，在 Zone 2 进行双声道立体声播放，各自使用不同的输入源。被称为 Powered Zone 2，是因为 Zone 2 扬声器由 AV 接收机提供电源。注意：Powered Zone 2 关闭时，您可以在主聆听室进行 7.1 声道播放，

连接指示图

- 将 Zone 2 扬声器连接到 AV 接收机的 ZONE 2 SPEAKERS L/R 终端。

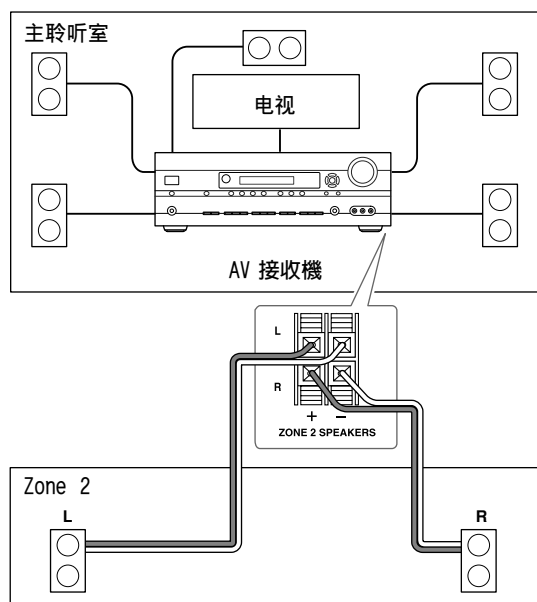

如需使用此设置，您必须将 Powered Zone 2 设置为 Act（参见 64 页）。

注意：

- 使用此设置，Zone 2 音量由 AV 接收机控制。
- 如果 Sp Type 设置为放大或 BTL（37 页），Powered Zone 2 不可用。

将 Zone 2 扬声器连接到 Zone 2 的放大器上

此设置允许您可以在主聆听室进行 7.1 声道播放，在 Zone 2 进行双声道立体声播放，各自使用不同的输入源。

连接指示图

- 使用 RCA 音频连线将 AV 接收机的 ZONE 2 LINE OUT L/R 接口连接到您的放大器的模拟音频输入接口上。
- 将 Zone 2 的扬声器与放大器上的扬声器终端连接。

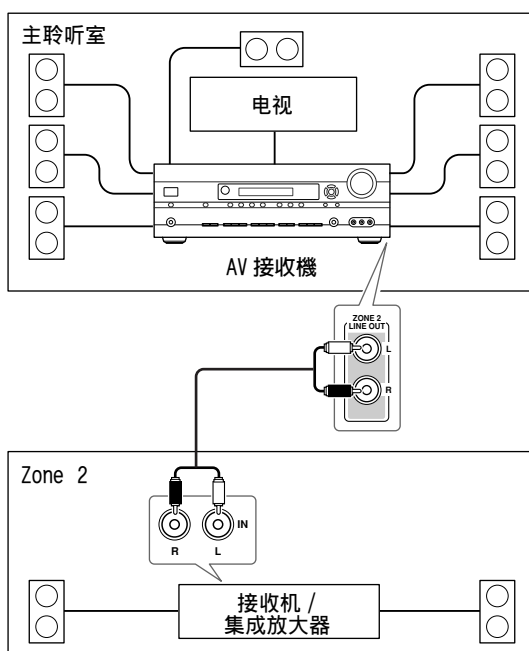

注意：

- Zone 2 音量必须在 Zone 2 放大器上设置。

设置有源 Zone 2

如果您按照 63 页上的「将 Zone 2 的扬声器直接连接到 AV 接收机上」的说明将 Zone 2 扬声器连接到此 AV 接收机上，就必须按将「Powered Zone 2」设置为「Act (启动)」。

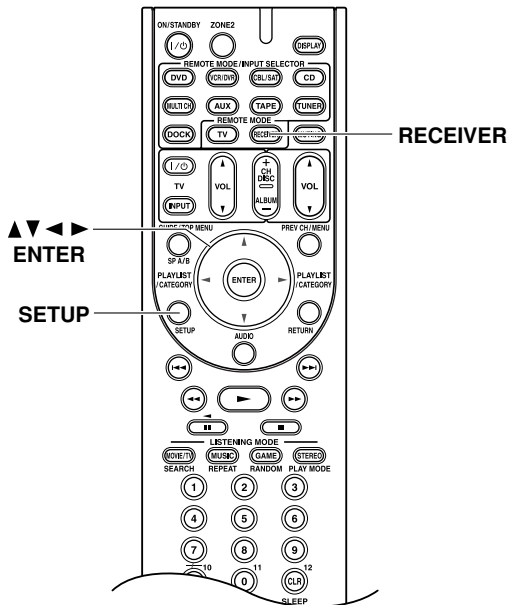

<p>1</p>	<p>按下 [RECEIVER] REMOTE MODE 键，接着按下 [SETUP] 键。</p>
<p>2</p>	<p>使用上下 [▲]/[▼] 键选择「HardwareSetup」，然后按 [ENTER] 键。</p>

<p>3</p>	<p>使用上下 [▲]/[▼] 键选择「PwrZ2」。</p> <div style="border: 1px solid black; padding: 5px; width: fit-content; margin: 10px auto;"> <p>PwrZ2 : Act</p> </div>
<p>4</p>	<p>使用左右 [◀]/[▶] 键选择： Not Act : ZONE 2 SPEAKERS L/R 扬声器终端没有启动 (Powered Zone 2 禁用)。 Act : ZONE 2 SPEAKERS L/R 扬声器终端启动 (Powered Zone 2 启用)。</p>
<p>5</p>	<p>按下 [SETUP] 键设置关闭。</p>

- 注意：**
- 当选择 Act (启动) 并且开启 Zone 2 时，连接到 ZONE 2 L/R 终端的扬声器会输出声音，但连接到 SURR BACK L/R 终端的扬声器就不会有声音。当 Zone 2 关闭时，即使选择了 Act (启动)，后环绕扬声器仍照常工作。
 - 如果 Sp Type 设置为放大或 BTL (37 页)，Powered Zone 2 不可用。
 - 这些步骤也可在 AV 接收机上，通过使用其 [SETUP] 键，[ENTER] 键和箭头指示键进行操作。

使用 Zone 2

此章节介绍如何开启和关闭 Zone 2，如何为 Zone 2 选择输入源，以及如何调整 Zone 2 音量。

从 AV 接收机控制 Zone 2

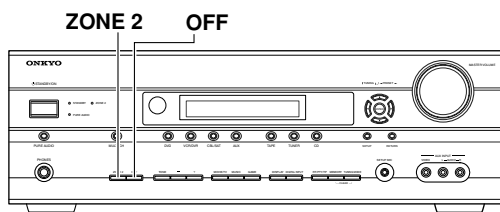

1

ZONE 2



打开第 2 区并选择一种输入源，重复按下 [ZONE 2]（第 2 区）按钮。

或者，按下 [ZONE 2]（第 2 区）按钮，然后在 8 秒内选择一种输入源。

第 2 区开启，第 2 区的指示灯会亮起。

要选择与主音室一样的输入源，重复按下 [ZONE 2]（第 2 区）按钮直到出现「Zone 2 Sel: Source」。

要选择 AM 或 FM，重复按下 [TUNER] 输入选择器按钮。

注意：

- 您无法为主聆听室，Zone 2 选择不同的 AM 或 FM 广播电台。在各个房间都会听到相同的 AM/FM 电台广播。

2

OFF

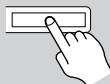

要关闭第 2 区，按下 ZONE 2 [OFF] 第 2 区关闭。

注意：

- 如需选择 AM 或 FM，重复按下 [TUNER] 输入选择器键。
- Zone 2 只输出模拟输入源，不会输出数字输入源。选择输入源后如果没有声音输出，检查并确认连接的是模拟输入。
- 有源 Zone 2 正在使用时，要求后环绕扬声器（6.1/7.1）的聆听模式，例如杜比数字 EX 和 DTS-ES 都不可用。

- Zone 2 打开时，自动电源开启 / 待机和直接更改 **RI** 的功能不起作用。

使用遥控器控制第 2 区

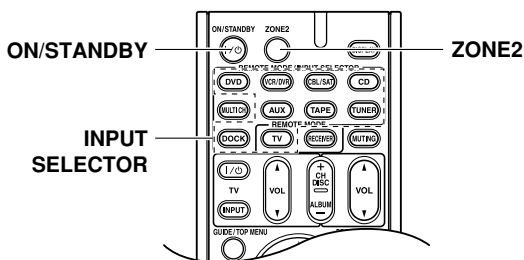

1

ZONE2



ON/STANDBY



按下 [ZONE 2]（第 2 区）按钮，再将遥控器对准 AV 接收机，然后按下 [ON/STANDBY]（待机 / 开启）按钮。
第 2 区开启，第 2 区的指示灯会亮起。

2

ZONE2



如需为第 2 区选择一个输入源，按下 [ZONE 2]（第 2 区）按钮，接着按下 INPUT SELECTOR 按钮。
要选择 AM 或 FM，重复按下 [TUNER]（调谐器）INPUT SELECTOR 输入选择器按钮。

注意：

- 您无法为主聆听室，Zone 2 选择不同的 AM 或 FM 广播电台。在各个房间都会听到相同的 AM/FM 电台广播。

3

ZONE2



ON/STANDBY



如要关闭第 2 区，按下 [ZONE 2]（第 2 区）按钮，再按 [ON/STANDBY]（待机 / 开启）按钮。

注意：

- 如需使用遥控器控制第 2 区，必须先按下 [ZONE 2]（第 2 区）按钮。

调节各区音量

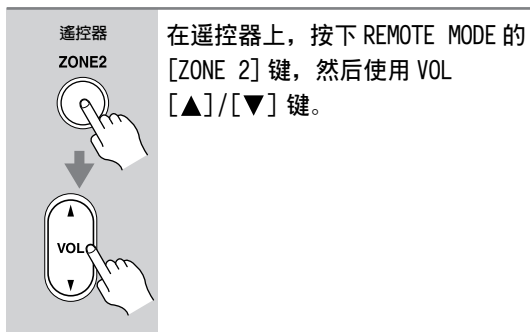

设置各区静默音

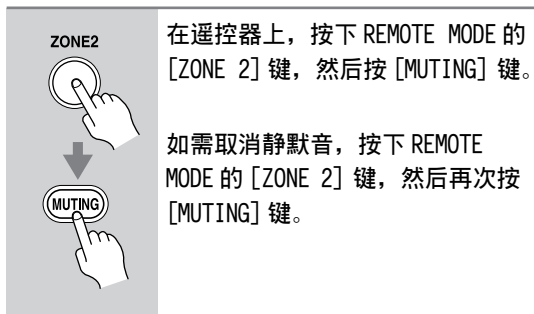

控制其他视听设备

可以使用 AV 接收机的遥控器控制 DVD 播放机、CD 播放机以及其他设备。

如需控制其他设备，首先将相应的遥控代码输入到 REMOTE MODE 键。

本部分对如何输入遥控代码以及如何控制您的其他设备进行了说明。

预编程的遥控代码

以下 REMOTE MODE 键预编程了用于控制所列出设备的遥控代码。您无需再输入遥控代码即可控制这些设备。

关于控制这些设备的详细信息，请参见后面标出的页码。

-  Onkyo DVD 播放机 (69 页)
-  Onkyo CD 播放机 (72 页)
-  通过 **RI** 连接的 Onkyo 盒式录音机 (74 页)
-  通过 **RI** 连接的 Onkyo RI Dock (73 页)

输入遥控代码

您需要输入每一个您希望控制设备的代码。

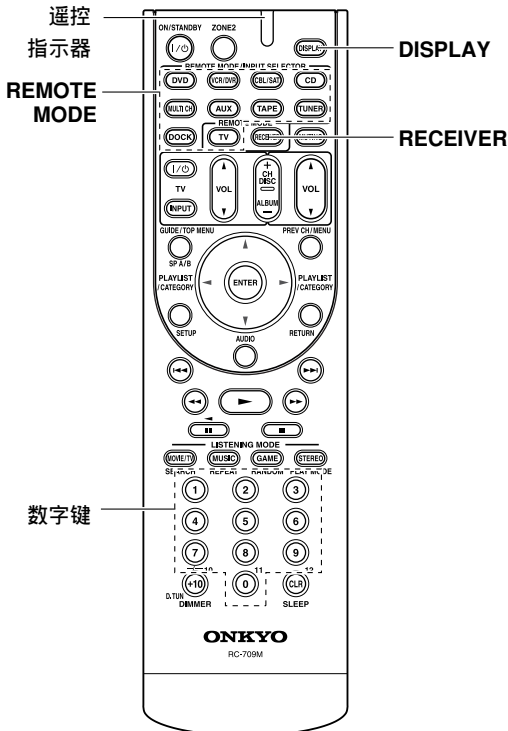

1

在单独的遥控代码列表内查找相对应的遥控代码。
代码按照类型排列。

2



如果一边按著 REMOTE MODE (遥控模式) 按键，一边想输入一种码时，请按著 [DISPLAY] (显示) 按键直到遥控指示等点亮为止 (大约 3 秒钟)。

注意：

- [RECEIVER] 和 [ZONE 2] REMOTE MODE 键不能输入遥控代码。
- 只有 TV 遥控码才可以通过 [TV] REMOTE MODE (TV 遥控模式) 按键来输入。
- 除 [RECEIVER]、[TV] 和 [ZONE 2] 这三个 REMOTE MODE 键之外，可以为其他 REMOTE MODE 键输入任何类别的遥控代码。但是，这些键仍可用作输入选择器键 (40 页)，以便于选择与您的组件所要连接的输入接口对应的 REMOTE MODE 键。例如，如果要将 CD 播放机连接到 CD 输入接口上，则在输入遥控代码时选择 [CD] REMOTE MODE 键。

3

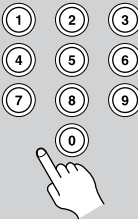

在 30 秒内，使用数字键输入 5 位数字的遥控代码。
遥控指示器闪烁 2 次。
如果不能顺利地输入遥控码，遥控显示器会慢慢的闪亮一次。

注意：

- 提供的遥控代码在手册交印时是正确的，但是也会出现变更。

通过RI模式连接的 Onkyo 设备的遥控代码

控制通过RI模式连接的 Onkyo 设备时，将遥控器指向 AV 接收机，而不是设备本身。即使是控制视线外的设备您也可以操纵，如放在支架上。

1 确认 Onkyo 设备是通过一根RI连线 and 一根模拟音频连线 (RCA) 连接。
详细信息参见 33 页。

2 输入 REMOTE MODE 键的相应的遥控代码。

- [DVD]REMOTE MODE 键
31612: 带有RI模式的 Onkyo DVD 播放机
- [CD]REMOTE MODE 键
71327: 带有RI模式的 Onkyo CD 播放机
- [TAPE]REMOTE MODE 键
42157: 带有RI模式的 Onkyo 盒式录音机 (默认)
- [DOCK]REMOTE MODE 键
81993: 带有RI模式的 Onkyo RI 基座 (默认)

有关输入遥控代码的信息，参见上一页。

3 按下 REMOTE MODE 键，将遥控器指向 AV 接收机，即可进行设备操作。

如果您希望直接对 Onkyo 设备使用遥控器，或您希望控制没有通过RI模式连接的 Onkyo 设备，输入以下遥控代码：



- [DVD]REMOTE MODE 键
30627: 不带RI模式的 Onkyo DVD 播放机 (默认)
- [CD]REMOTE MODE 键
71817: 不带RI模式的 Onkyo CD 播放机 (默认)
- [DOCK]REMOTE MODE 键
82990: 不带RI模式的 Onkyo RI 基座

注意：

- 如果您将可兼容RI模式的 Onkyo 迷你碟片录音机，CD 录音机或 RI 基座连接到 TAPE IN/OUT 接口，或将 RI 基座连接到 CBL/SAT 接口，为了使RI模式正常工作，您必须对输入显示进行相应的设置 (参见 39 页)。



重新设置 REMOTE MODE 键

您可以重新设置 REMOTE MODE 键，恢复到默认的遥控代码。

<p>1</p>  <p>(3 秒钟)</p>	<p>在按住要重新设置的 REMOTE MODE 键的同时，按住 [AUDIO] 键，直到遥控指示器亮起 (大约 3 秒钟)。</p>
<p>2</p> 	<p>在 30 秒内，再次按下 REMOTE MODE 键。 遥控指示器闪烁 2 次，显示此键已被重新设置。</p> <p>每个 REMOTE MODE 键都预先经过了遥控代码编程。当重置某个按键时，将恢复为其预先编程的代码。</p>

重新设置遥控器

此处可以重新将遥控器设置恢复为默认设置。

<p>1</p>  <p>(3 秒钟)</p>	<p>在按住 [RECEIVER] REMOTE MODE 键的同时，按住 [AUDIO] 键，直到遥控指示器亮起 (大约 3 秒钟)。</p>
<p>2</p> 	<p>在 30 秒内，再次按下 [RECEIVER] REMOTE MODE 键。 遥控指示器闪烁 2 次，显示遥控器已重置。</p>

控制 DVD 播放机或 DVD 录制器

通过按下针对 DVD 播放机 (HD DVD、Blu-ray 或 TV/DVD 组合) 预编程了遥控代码的 REMOTE MODE 键, 可以使用下面的按键来控制您的播放机。

[DVD] REMOTE MODE 键预编程了用于控制 Onkyo DVD 播放机的遥控代码。

关于为不同设备输入遥控器代码的详细信息, 参见 67 页。

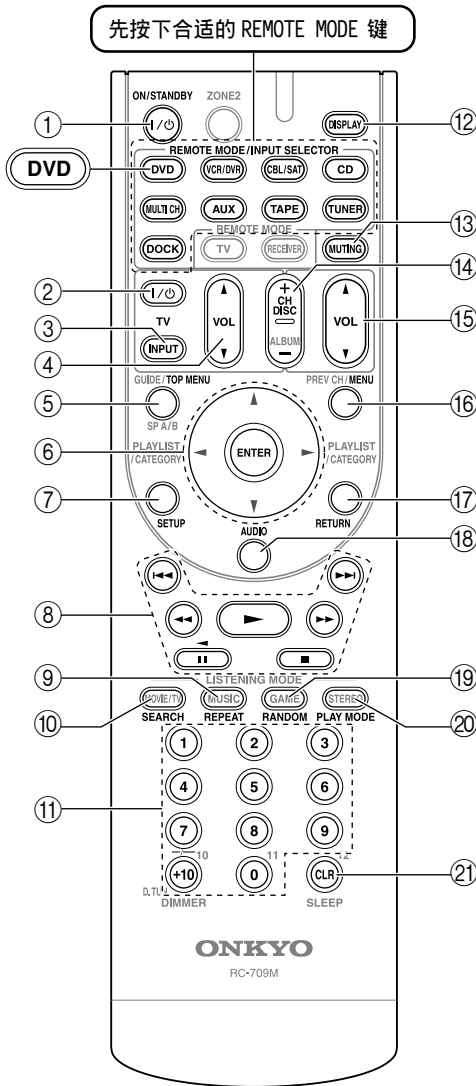

* 使用某些设备时, 有些按键可能无法实现预期的功能, 而有些按键则完全不可用。

- ① ON/STANDBY (开 / 待机) 键
设置 DVD 播放机为开机或待机状态。
- ② TV [I/O] (TV 开 / 待机) 键
设置电视为开机或待机模式。
- ③ TV [INPUT] (TV 输入) 键
选择电视的外部输入。
- ④ TV VOL [▲]/[▼] (TV 音量调节) 键
调节电视机音量。
- ⑤ TOP MENU (主菜单) 键
显示 DVD 主菜单或 DVD 标题。
- ⑥ [▲]/[▼]/[◀]/[▶] 和 ENTER (输入) 键
浏览菜单并选择菜单项。
- ⑦ SETUP (打开) 键
打开 DVD 播放机设置。
- ⑧ 播放键
从左至右: 上一个, 下一个, 快速倒带, 播放, 快进, 暂停, 停止。
- ⑨ REPEAT (重复) 键
设置重复播放功能。
- ⑩ SEARCH (搜索) 键
用于搜索标题、章节、音轨编号以及搜索用于定位具体播放点的时间。
- ⑪ 数字键
输入标题, 章节和信号编号, 并输入定位具体播放时间点的时间。[+10] 键用作 +10 键或「--」键。
- ⑫ DISPLAY (显示) 键
显示有关当前碟片, 标题, 章节或音轨的相关信息, 包括已播放时间, 剩余时间, 全部时间等。
- ⑬ MUTING (静音) 键 (41)
将 AV 接收机静音或取消其静音。
- ⑭ DISC+/-, CH+/- 键
选择 DVD 更换器上的碟片。在带内置调谐器的设备上选择电视频道。
- ⑮ VOL [▲]/[▼] (音量调节) 键 (40)
调节 AV 接收机的音量。
- ⑯ MENU (菜单) 键
选择 DVD 碟片的菜单。
- ⑰ RETURN (退出) 键
退出 DVD 播放机的设置菜单或返回到上一菜单。
- ⑱ AUDIO (音频) 键
选择外语声道和音频格式 (如杜比数字或 DTS)。

- ⑱ RANDOM (随机) 键
随机播放功能一起使用。
- ⑳ PLAY MODE (播放模式) 键
在带有可选播放模式的设备上选择播放模式。
- ㉑ CLR (取消) 键
取消选定的功能和清除输入的数字。

注意:

- 如果为带 A、B、C、D 键的 HD DVD 或 Blu-Ray 播放机输入遥控代码, [SEARCH] (搜索)、[REPEAT] (重复)、[RANDOM] (随机) 和 [PLAY MODE] (播放模式) 键将分别用作 A (红色)、B (绿色)、C (蓝色) 和 D (黄色) 键。在这种情况下, 这些键不能再用来设置重复播放和随机播放或选择播放模式。

控制 VCR 或 PVR

通过按下针对 VCR (TV/VCR、PVR、DBS/PVR 组合或有线/PVR 组合) 预编程了遥控代码的 REMOTE MODE 键, 可以使用下面的按键来控制您的录像机。

关于为不同设备输入遥控器代码的详细信息, 参见 67 页。

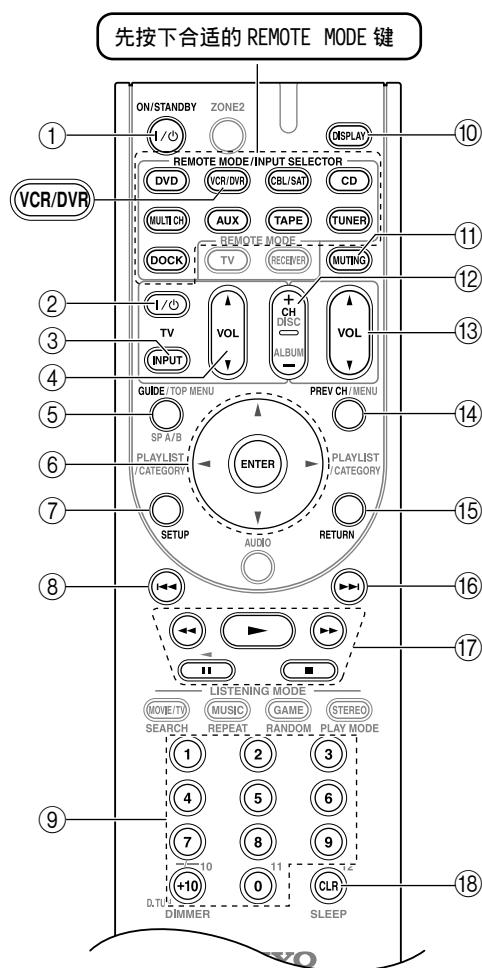

* 使用某些设备时, 有些按键可能无法实现预期的功能, 而有些按键则完全不可用。

- ① ON/STANDBY (开 / 待机) 键
用于将录像机设置为 On (开) 或 Standby (待机) 状态。
- ② TV [I/O] (TV 开 / 待机) 键
设置电视为开机或待机模式。
- ③ TV [INPUT] (TV 输入) 键
选择电视的外部输入。
- ④ TV VOL [▲]/[▼] (TV 音量调节) 键
调节电视机音量。
- ⑤ GUIDE (向导) 键
用于显示程序向导或导航列表。
- ⑥ [▲]/[▼]/[◀]/[▶] 和 ENTER (输入) 键
浏览菜单并选择菜单项。
- ⑦ SETUP (打开) 键
用于显示录像机设置菜单。
- ⑧ 上一个 [◀] 键
上一个或即时重播功能。
- ⑨ 数字键
输入数字。[0] 键在某些组件上输入为 11。
[+10] 键用作 +10 键或「-.-」键。
- ⑩ DISPLAY (显示) 键
用于显示信息。
- ⑪ MUTING (静音) 键 (41)
将 AV 接收机静音或取消其静音。
- ⑫ CH+/- 键
用于在录像机上选择电视频道。
- ⑬ VOL [▲]/[▼] (音量调节) 键 (40)
调节 AV 接收机的音量。
- ⑭ PREV CH 键
选择上一频道。
- ⑮ RETURN (退出) 键
退出菜单或返回到上一菜单。
- ⑯ 下一个 [▶] 键
下一个或快进功能。
- ⑰ 播放键
从左至右: 上一个, 下一个, 快速倒带, 播放, 快进, 暂停, 停止。
- ⑱ CLR (取消) 键
取消功能或输入数字 12。

控制卫星接收器或有线接收器

通过按下针对卫星接收器、有线接收器或 DVD 录制器 (DBS/PVR 组合或有线 /PVR 组合) 预编程了遥控代码的 REMOTE MODE 键, 可以使用下面的按键来控制您的播放机。

关于为不同设备输入遥控器代码的详细信息, 参见 67 页。

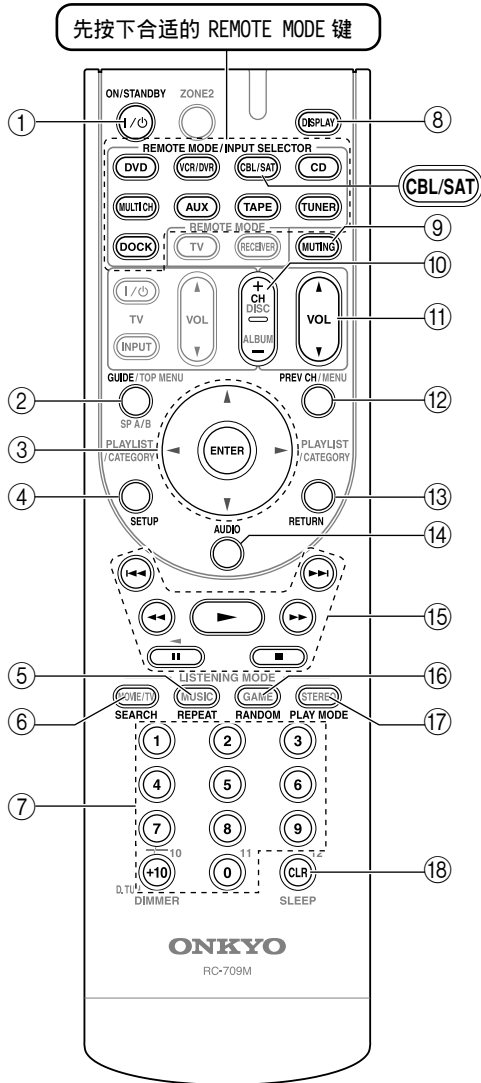

* 使用某些设备时, 有些按键可能无法实现预期的功能, 而有些按键则完全不可用。

- ① ON/STANDBY (开 / 待机) 键
设置设备为开机或待机状态式。
- ② GUIDE (向导) 键
用于显示屏幕程序向导。
- ③ [▲]/[▼]/[◀]/[▶] 和 ENTER (输入) 键
浏览菜单并选择菜单项。
- ④ SETUP (打开) 键
用于显示设置菜单。
- ⑤ REPEAT (重复) 键
用作绿色 (B) 键。
- ⑥ SEARCH (搜索) 键
用作红色 (A) 键。
- ⑦ 数字键
输入数字。 [+10] 键用作 +10 键或「-.-」键。
- ⑧ DISPLAY (显示) 键
用于显示信息。
- ⑨ MUTE (静音) 键 (41)
将 AV 接收机静音或取消其静音。
- ⑩ CH+/- 键
用于选择卫星 / 有线频道。
- ⑪ VOL [▲]/[▼] (音量调节) 键 (40)
调节 AV 接收机的音量。
- ⑫ PREV CH 键
选择上一频道。
- ⑬ RETURN (退出) 键
退出菜单。
- ⑭ AUDIO (音频) 键
选择外语声道和音频格式 (如杜比数字或 DTS)。
- ⑮ 播放键
从左至右: 上一个, 下一个, 快速倒带, 播放, 快进, 暂停, 停止。
- ⑯ RANDOM (随机) 键
用作蓝色 (C) 键。
- ⑰ PLAY MODE (播放模式) 键
用作黄色 (D) 键。
- ⑱ CLR (取消) 键
取消选定的功能和清除输入的数字。

控制 CD 播放机、CD 录制器或 MD 播放机

通过按下针对 CD 播放机、CD 录制器或 MD 播放机预编程了遥控代码的 REMOTE MODE 键，可以使用下面的按键来控制您的播放机。

[CD] REMOTE MODE 键预编程了用于控制 Onkyo CD 播放机的遥控代码。

关于为不同设备输入遥控器代码的详细信息，参见 67 页。

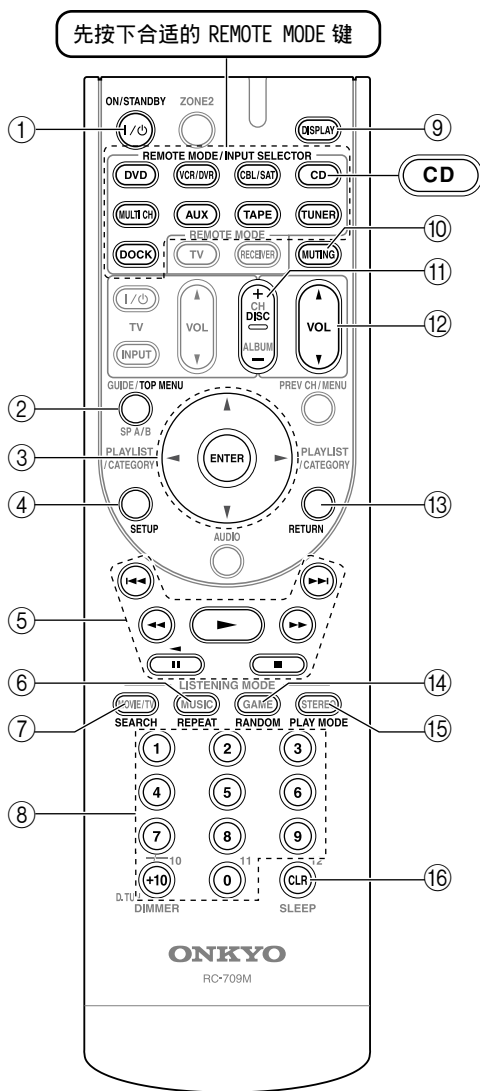

* 使用某些设备时，有些按键可能无法实现预期的功能，而有些按键则完全不可用。

- ① ON/STANDBY (开 / 待机) 键
设置设备为开机或待机状态式。
- ② TOP MENU (主菜单) 键
用于显示菜单。
- ③ [▲]/[▼]/[◀]/[▶] 和 ENTER (输入) 键
浏览菜单并选择菜单项。
- ④ SETUP (打开) 键
用于访问 Onkyo CD 播放机的设置。
- ⑤ 播放键
从左至右：上一个，快速倒带，暂停，播放，停止，快进，下一个。
- ⑥ REPEAT (重复) 键
设置重复播放功能。
- ⑦ SEARCH (搜索) 键
用于定位具体的播放点。
- ⑧ 数字键
输入音道号码，以及及时定位指定播放点的时间。[+10] 键用作 +10 键或「-.-」键。
- ⑨ DISPLAY (显示) 键
显示有关当前碟片或音轨的相关信息，包括已播放时间，剩余时间，全部时间等。
- ⑩ MUTING (静音) 键 (41)
将 AV 接收机静音或取消其静音。
- ⑪ DISC+/- 键
选择 CD 更换器上的碟片。
- ⑫ VOL [▲]/[▼] (音量调节) 键 (40)
调节 AV 接收机的音量。
- ⑬ RETURN (退出) 键
退出菜单。
- ⑭ RANDOM (随机) 键
随机播放功能一起使用。
- ⑮ PLAY MODE (播放模式) 键
在带有可选播放模式的设备上选择播放模式。
- ⑯ CLR (取消) 键
取消选定的功能和清除输入的数字。

控制 RI Dock

通过按下针对 RI 基座预编程了遥控代码的 REMOTE MODE 键，可以使用下面的按键在 RI 基座中控制您的 iPod。

[DOCK] REMOTE MODE 键预编程了用于在使用 RI 连接时控制 RI Dock 的遥控代码。

有关输入遥控代码的详细信息，参见 67 页。

使用 RI 基座时：

- 连接 RI 基座到 TAPE IN 或 CBL/SAT IN L/R 接口上。
- 将 RI 基座的 RI MODE 转换到 HDD 或 HDD/DOCK。
- 将 AV 接收机的输入显示设置为 DOCK (参见 39 页)。
- 参照 RI 基座的用户使用手册。

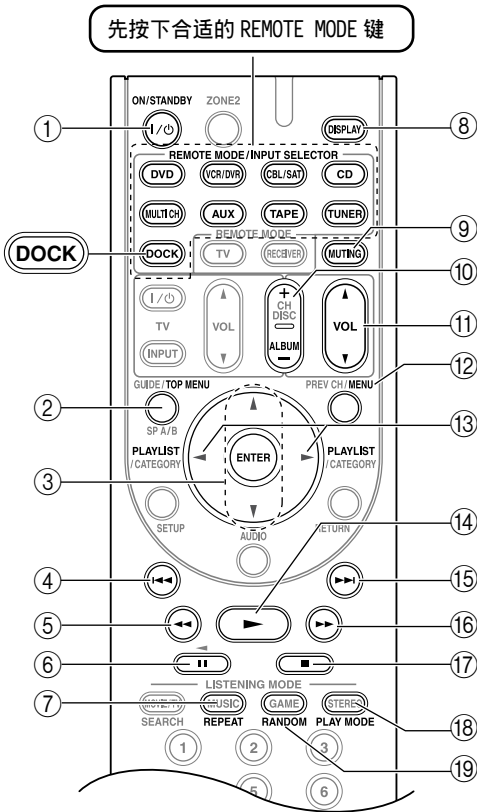

* 使用某些设备时，有些按键可能无法实现预期的功能，而有些按键则完全不可用。

① ON/STANDBY (开 / 待机) 键

开放或关闭 iPod。

注意：

- 此键不能用于开放或关闭 Onkyo DS-A2 或 DS-A2X RI Dock。

• 在第一次按下此键时，iPod 经常没有反应，如果发生这种情况，应再按一次。这是因为遥控器交替传送 On (开) 和 Standby (待机) 命令，因此如果 iPod 已经打开，当遥控器发送 On (开) 命令时，它将继续保持打开状态。同样，如果 iPod 已经关闭，当遥控器发送 Off (关闭) 命令时，它将继续保持关闭状态。

② TOP MENU (根目录菜单) 键

与 DS-A2 RI 基座一起使用时，作为模式键。

③ [▲]/[▼] 和 ENTER (输入) 键*

浏览菜单并选择菜单项。

④ 上一个 [◀] 键

重新开始播放当前曲目。按下键两次可以选择上一首曲目。

⑤ 快速倒带 [◀◀] 键

按下此键开始快速倒带。

⑥ 暂停 [⏸] 键

暂停播放。(对于第三代 iPod，此键用做播放 / 暂停键。)

⑦ REPEAT (重复) 键*

重复播放。

⑧ DISPLAY (显示) 键*

开放背景光，持续 30 秒。

⑨ MUTING (静音) 键 (41)

将 AV 接收机静音或取消其静音。

⑩ ALBUM +/- (相册) 键*

选择上一个 / 下一个相册。

⑪ VOL [▲]/[▼] (音量调节) 键 (40)

调节 AV 接收机的音量。

⑫ MENU (菜单) 键*

用于显示菜单。

⑬ PLAYLIST [◀][▶] 键*

在可 iPod 上选择上一个 / 下一个播放清单。

⑭ 播放 [▶] 键

启动播放。如果设备关闭，按下此键设备将自动打开。(对于第三代 iPod，此键用做播放 / 暂停键。)

⑮ 下一个 [▶▶] 键

选择下一曲目。

⑯ 快进 [▶▶] 键

按下此键开始快进。

⑰ 停止 [■] 键

停止播放，显示菜单。

⑱ PLAY MODE (播放模式) 键

在带有可选播放模式的设备上选择播放模式。与 DS-A2 RI 基座一起使用时，作为继续播放键。

⑲ RANDOM (随机) 键 *

打开随机播放功能。

* 带有星号 (*) 的按键不支持第三代 iPod。

控制盒式录音机

通过按下针对盒式录音机预编程了遥控代码的 REMOTE MODE 键，可以使用下面的按键来控制您的盒式录音机。

[TAPE] REMOTE MODE 键预编程了用于在使用 RI 连接时控制 Onkyo 盒式录音机的遥控代码。

关于为不同设备输入遥控器代码的详细信息，参见 67 页。

对于双磁带台式录音机，只能控制 Deck B。

① ON/STANDBY (开 / 待机) 键

打开或关闭盒式录音机。

② [◀◀]/[▶▶] 键

上一个键 [◀◀] 可以选择上一声轨。在播放过程中，用于选择当前音轨的起始处。下一个键 [▶▶] 可以选择下一声轨。

由于录制的方式不同，[◀◀]/[▶▶] 键对于某些磁带可能不起作用。

③ [◀◀] (快速倒带) / [▶▶] (快进) 键

快速倒带 [◀◀] 键启动快速倒带功能，快进 [▶▶] 键启动快进功能。

④ [◀] (倒退播放) 键

启动倒退播放。

⑤ [▶] (播放) 键

启动播放。

⑥ MUTING (静音) 键 (41)

将 AV 接收机静音或取消其静音。

⑦ VOL [▲]/[▼] (音量调节) 键 (40)

调节 AV 接收机的音量。

⑧ [■] (停止) 键

停止播放。

注意：

· 通过 RI Onkyo 盒式录音机也可以在 RECEIVER 模式下进行控制。

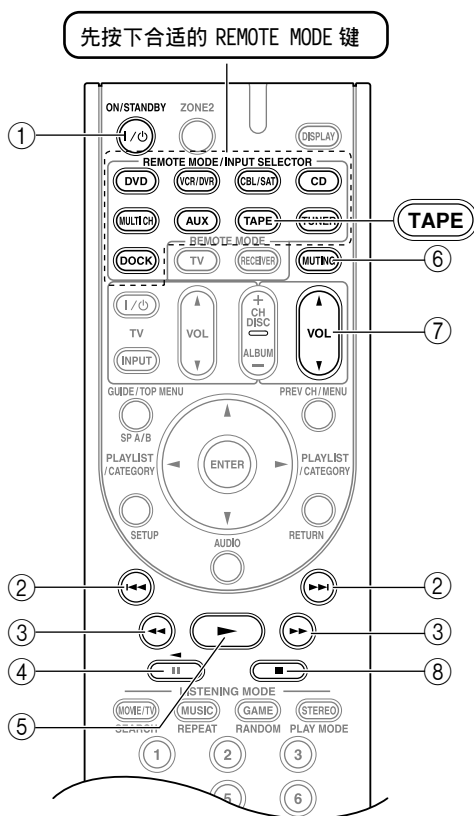

* 使用某些设备时，有些按键可能无法实现预期的功能，而有些按键则完全不可用。

控制电视

通过按下针对电视预编程了遥控代码的 [TV] (TV/DVD 组合或 TV/VCR 组合) REMOTE MODE 键, 可以使用下面的按键来控制您的电视。

关于为不同设备输入遥控器代码的详细信息, 参见 67 页。

先按下合适的 REMOTE MODE 键

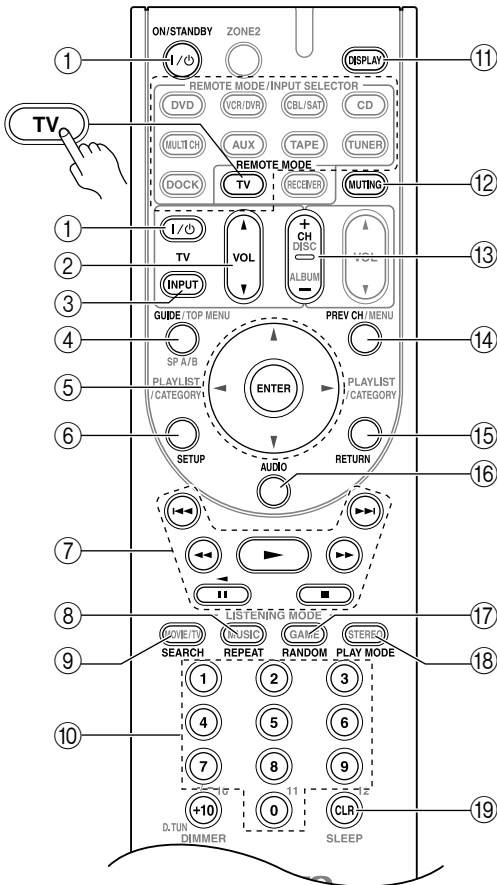

* 使用某些设备时, 有些按键可能无法实现预期的功能, 而有些按键则完全不可用。

- ① ON/STANDBY, TV [I/⏻] (开 / 待机) 键
设置电视为开机或待机模式。
- ② TV [INPUT] (TV 输入) 键
选择电视的外部输入。
- ③ TV VOL [▲]/[▼] (TV 音量调节) 键
调节电视机音量。
- ④ GUIDE (向导) 键
用于显示程序向导。
- ⑤ [▲]/[▼]/[◀]/[▶] 和 ENTER (输入) 键
浏览菜单并选择菜单项。
- ⑥ SETUP (打开) 键
用于显示菜单。
- ⑦ 播放键
从左至右: 上一个, 快速倒带, 暂停, 播放, 停止, 快进, 下一个。
这些按键对组合设备有效。
- ⑧ REPEAT (重复) 键
选择 B (绿色)。
- ⑨ SEARCH (搜索) 键
选择 A (红色)。
- ⑩ 数字键
输入数字。0 键在某些设备上输入 11。+10 键用作「--」键或 +10 键。
- ⑪ DISPLAY (显示) 键
用于显示信息。
- ⑫ MUTING (静音) 键
将电视静音。
- ⑬ CH+/- 键
用于选择电视上的频道。
- ⑭ PREV CH 键
用于选择下一个或最后一个频道。
- ⑮ RETURN (退出) 键
退出电视的设置菜单。
- ⑯ AUDIO (音频) 键
选择外语声道和音频格式 (如杜比数字或 DTS)。
- ⑰ RANDOM (随机) 键
选择 C (蓝色)。
- ⑱ PLAY MODE (播放模式) 键
选择 D (黄色)。
- ⑲ CLR (取消) 键
取消功能并清除输入的数字, 或输入 12。

常见问题

使用 AV 接收机时，如遇到任何问题请查阅本节中的解决方法。如果您无法自己解决问题，请与 Onkyo 经销商联系。

如果无法解决此问题，联系 Onkyo 产品经销商前，尝试重新启动 AV 接收机。

如需要将 AV 接收机恢复到出厂时的默认设置，开放设备，按下 [VCR/DVR] 键，同时按下 [ON/STANDBY] 键，显示屏上将会出现“Clear”信息，同时 AV 接收机进入待机模式。

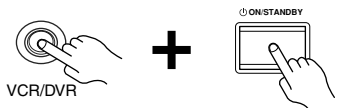

注意：重新启动 AV 接收机会删除您的电台预设设置和特定设置。

电源

无法开放 AV 接收机的电源？

- 确认电源插头正确插入了墙上的插座。
- 从墙上的插座拔掉插头，等待 5 秒钟或更长时间之后，再次插入插头。

AV 接收机开放后马上关闭？

- 放大器保护线路启动。立即从墙上拔掉电源线。断开所有扬声器连线和输入源，将 AV 接收机的电源线断电 1 小时。然后，重新连接电源，将音量设置为最大。如果 AV 接收机仍可打开，将音量设置为最小，断开电源线，重新正确连接扬声器和输入源。如果在音量设置为最大时 AV 接收机关闭，断开电源，并与 Onkyo 经销商联系。

音频

没有声音，或过于安静？

- 如要聆听 HDMI 输入接口上连接的音频源，请确保该输入接口已指定为输入选择器（38 页）。HDMI 音频通过 AV 接收机传送，并且只能通过电视收听。
- 如要聆听 OPTICAL 或 COAXIAL 输入接口上连接的音频源，请确保该输入接口已指定为输入选择器（39 页）。
- 确认所有的音频插头完全按照同一方向插入（19 页）。
- 确认所有扬声器连线的极性是正确的，而且裸线与各个扬声器终端保持了连接（15 页）。
- 确认扬声器的连线是否短路。
- 检查音量设置（40 页）。AV 接收机专为欣赏家庭影院而设计，具有宽广的音域，可进行精确的调节。

- 如果在显示器上出现 MUTING 指示，请按下 AV 接收机遥控器上的 [MUTING] 键取消静音（41 页）。
- 有一对耳机连接在 PHONES 接口上时，扬声器没有声音输出（42 页）。
- 检查连接设备上的数字音频输出设置。在某些游戏设备上，如那些支援 DVD 的设备，默认设置是关闭的。
- 使用某些 DVD 碟片时，您需要从菜单或使用 DVD 播放机的遥控器上使用 AUDIO 键选择一种音频格式。
- 如果您的唱盘机没有内置式唱盘前置放大器，您必须在唱盘机与 AV 接收机之间连接一个放大器。如果您的唱盘机使用的是 MC（动磁式）唱头，您必须连接 MC 唱头放大器，或 MC 转换器与唱盘机均衡器。
- 检查扬声器设置（58 页～61 页）。
- 输入信号格式设置为 PCM 或 DTS。将输入信号格式设置为「Auto（自动）」（43 页）。
- 如果没有声音从连接到 HDMI IN 接口的 DVD 播放机输出，检查 DVD 播放机的输出设置，并确认选择了该设置支持的音频格式。

只有前扬声器有声音？

- 选择 Stereo（立体声）或 Mono（单声道）聆听模式时，只有前扬声器和重低音扬声器发出声音。
- 确认扬声器的配置（58 页）。

只有中置扬声器发出声音？

- 如果您对单声道资源使用 Dolby Pro Logic IIx Movie 或 Dolby Pro Logic IIx Music 聆听模式，如 AM 电台广播或单声道电视节目，声音会集中在中置扬声器。
- 确认扬声器的配置（58 页）。

中置扬声器没有发出声音？

- 选择了 Stereo（立体声）或 Mono（单声道）聆听模式时，中置扬声器不会发出声音（52 页）。
- 确认扬声器的配置（58 页）。

环绕扬声器没有发出声音？

- 选择了 Stereo（立体声）或 Mono（单声道）聆听模式时，环绕扬声器不会发出声音。
- 取决于资源和当前聆听模式，环绕扬声器不会产生很强的声音。重新尝试选择另一个聆听模式（48 页）。
- 确认扬声器的配置（58 页）。

后环绕扬声器没有发出声音？

- 后环绕扬声器不能用于所有的聆听模式。选择另一个聆听模式（48 页）。
- 后环绕扬声器应用于某些资源时，不会产生太强的声音。
- 确认扬声器的配置（58 页）。
- 使用 Powered Zone 2 区时，在主聆听室的播放被缩减为 5.1 声道，后环绕扬声器不发出声音（63 页）。

重低音扬声器没有发出声音？

- 播放 LFE 信号不包含信息的资源材料时，重低音扬声器不会发出声音。
- 确认扬声器的配置（58 页）。

Zone 2 扬声器没发出声音

- Zone 2 扬声器只输出连接到模拟输入接口的输入源。检查输入源是否连接到模拟输入。
- 如果 Sp Type 设置为放大（37 页），Powered Zone 2 不可用。

某些信号格式没有声音？

- 检查所连接设备上的数字音频输出设置。在某些游戏设备上，如可支援 DVD 的设备，默认设置为 OFF。
- 对于某些 DVD 视频碟片，您需要从菜单或 DVD 播放机的遥控器上使用 AUDIO 键选择一种音频格式。

无法进行 6.1 或 7.1 播放？

- 使用 Powered Zone 2 区时，在主聆听室的播放被缩减为 5.1 声道，后环绕扬声器不发出声音（63 页）。

无法选择 Pure Audio（纯音）聆听模式

- Zone 2 打开时，无法选择 Pure Audio（纯音）聆听模式。

不能将音量设置到 79（99）？

- 检查是否已设置为最大音量（40 页）。
- 使用自动扬声器设置功能后，或各扬声器音量水平被调整后（35 页，61 页），最大可能音量设置减少。
- 各扬声器音量被调节后（61 页），最大可能被缩减。

听到噪音？

- 使用音频线与电源线、扬声器连线等绑定在一起的连线会降低音频的性能，因此不要采取如此操作。
- 音频连线可能受到干扰，请重新定位连线。
- 当均衡器设置（参阅第 61 页）没有设定为 Audyssey 时，最大的音量将会降低 6dB。

深夜聆听模式不起作用？

- 确认源材料是杜比数字（57 页）。

多声道输入不起作用？

- 检查多声道输入连接（23 页）。
- 确认已经选择了多声道输入（40 页）。
- 检查 DVD 播放机的音频输出设置。

关于 DTS 信号

- 播放 DTS 节目材料时，在播放机上使用暂停、快进或快退都会产生短暂的噪音。这不是故障。
- DTS 节目材料播放结束时，DTS 数位流停止。AV 接收机仍保留 DTS 聆听模式，DTS 指示灯仍然亮著。这样可以防止在播放机暂停，快进或快退时产生噪音。将播放机从 DTS 转换到 PCM 时，由于

AV 接收机没有立即转换格式，所以您可能听不到任何声音，在此情况下，请停止播放机 3 秒钟，然后继续播放。

- 使用某些 CD 播放机时，即使您的播放机连接到了 AV 接收机上的数字输入接口，也不能正确播放 DTS 材料。这通常因为 DTS 位元流已被处理（例如，输出电平、采样率、或频率响应发生了改变），而 AV 接收机不能辨认其为完全的 DTS 信号。在此情况下，您会听到噪音。

无法收听到 HDMI IN 接口接收到的音频起始部分

- 由于分辨 HDMI 信号的格式比其他数字音频信号需要花费较长时间，音频输出不会立即开始。

视频

没有画面？

- 确认所有的视频连接插头完全按照同一方向插入（19 页）。
- 确认各视频设备的连接是否正确。
- 在您的电视上，确认选择了连接到 AV 接收机的视频输入。
- 选择了 Pure Audio（纯音）聆听模式时，视频线路关闭，只有 HDMI OUT 接口输出视频信号。
- AV 接收机不能在格式之间转换。因此，如果您的视频设备连接到色差视频输入接口，您的电视必须连接到色差视频输出接口（20 页）。
- 如果一个视频设备连接到 HDMI 输入接口，您的电视就要连接到 HDMI OUT 接口（20 页）。

连接到 HDMI IN 接口的设备没有图像输出

- 通过 HDMI-to-DVI 适配器进行的操作不能保证完全可靠。此外，不支持来自 PC 的视频信号（27 页）。
- 如 AV 接收机的显示屏上出现「Resolution Error（解析度错误）」的信息，表示电视或显示器不支持当前视频解析度，您需要在 DVD 播放机上选择其他解析度类型。

调谐器

接收有噪音。收听立体声 FM 有丝丝的噪音干扰，或 FM STEREO 指示不显示？

- 调整天线位置。
- 将 AV 接收机放置在远离电视和计算机的地方。
- 收听 AM 电台时，操作遥控器会产生噪音。
- 经过的车辆和飞机会造成干扰。
- 混凝土墙壁会造成信号衰减。
- 如果还不能改善收听状况，请安装室外天线。

遥控器

遥控器 不起作用?

- 确认电池安装的极性是否正确 (12 页)。
- 确认遥控器距离 AV 接收机的距离不是太远, 在遥控器与 AV 接收机的遥控感应器之间没有阻挡物 (12 页)。
- 确认您选择了正确的遥控模式。
- 确认您输入了正确的遥控代码 (67 页)。

不能控制其他设备?

- 确认您选择了正确的遥控模式。
- 如果连接了兼容 **RI** 的 Onkyo MD 录音机, CD 录音机, 或 RI 基座到 TAPE IN/OUT 接口, 或者将 RI 基座连接到 CBL/SAT IN 接口, 您要设定输入显示为 MD, CDR, 或 DOCK, 以保证遥控器正常工作 (39 页)。
- 输入的遥控代码可能不正确。如果列出多个代码可供选择, 请逐一尝试。
- 对于某些 AV 设备, 某些按键可能无法起到预期作用, 而且可能根本无法使用。
- 为控制通过 **RI** 模式连接的 Onkyo 设备, 将遥控器指向 AV 接收机。确定已输入正确的遥控代码 (68 页)。
- 为控制没有通过 **RI** 相连的 Onkyo 设备或其他制造商的设备, 将遥控器指向该设备。确定已输入正确的遥控代码 (67 页)。

录音

无法录音?

- 在您的录音机上, 确认已选择了正确的输入。
- 为防止信号环路对 AV 接收机造成损害, 输入信号不能使用相同的名字传送到输出接口 (例如, TAPE IN 到 TAPE OUT 或 VCR/DVR IN 到 VCR/DVR OUT)。
- 选择了 Pure Audio (纯音) 聆听模式时, 由于无视频信号系统输出, 就不能进行视频录制。如要录制视频, 选择其他聆听模式。

其他

连接了耳机之后, 声音就变了?

- 连接耳机时聆听模式设为 Stereo (立体声)。除非先前已设为 Stereo (立体声), Mono (单声道), Direct (直接) 聆听, 或 Pure Audio (纯音) 模式, 否则将会保持原样。

如何更换多元输入源的语言?

- 使用「Audio Adjust」菜单上的「Input (Mux)」设置选择 Main 或 Sub (56 页)。

RI 模式不起作用?

- 如果使用 **RI** 模式, 必须在 AV 接收机产品和视听设备之间建立 **RI** 连接和连接, 即使它们已经建立了数字式连接 (33 页)。
- Zone 2 开放时, **RI** 功能不起作用。

AV 接收机的显示屏幕不起作用。

- 选择 Pure Audio (纯音) 聆听模式时, 显示屏幕将关闭。

AV 接收机带有用于信号处理和功能控制的微型计算机。在非常罕见的情况下, 或来自外部环境的严重干扰和噪音或静电会造成设备锁定。发生这类不太可能出现的情况时, 从墙壁插座上拔掉电源插头, 等候最少 5 秒钟, 然后再插上电源。

Onkyo 对本机的故障而引起不成功的录音的损失 (诸如 CD 租费) 恕不承担责任。在您录制重要的资料之前, 应确认该资料经正确录音。

在从墙壁接线板上拔下电源线之前, 请先将 AV 接收机设为待机状态。

规格

放大器

额定功率输出	7 通道×160 瓦特 6 Ω, 1kHz, 1 声道驱动 (JEITA)
动态功率	180W (3 Ω, 前) 160W (4 Ω, 前) 100W (8 Ω, 前)
THD (总谐波失真)	0.08% (额定功率)
阻尼因数	60 (前, 1kHz, 8 Ω)
输入灵敏度与阻抗	200mV/ 47kΩ (LINE)
输出电平与阻抗	200mV/ 2.2kΩ (REC OUT)
频率响应	5Hz-100kHz/ +1dB-3dB
音调控制	±10dB, 50Hz (BASS) ±10dB, 20kHz (TREBLE)
信噪比	100dB (LINE, IHF-A)
扬声器阻抗	4 Ω ~ 16 Ω

视频

输入灵敏度, 输出电平与阻抗	1Vp-p /75 Ω (色差和 S-Video Y) 0.7Vp-p /75 Ω (色差 Pb/Cb, Pr/Cr) 0.28Vp-p /75 Ω (S-Video C) 1Vp-p /75 Ω (Composite)
色差视频频率响应	5Hz ~ -50MHz, -3dB

调谐器

■ FM

调谐范围 87.50MHz ~ 108.00MHz

■ AM

调谐范围 530/522kHz ~ 1710/1611kHz

调谐声道 40

总体规格

供电	电压选择器模式 : AC 120/220-240V, 50/60Hz 没有电压选择器模式 : AC 220V, 50/60Hz
功率损耗	电压选择器模式 :470W 没有电压选择器模式 :500W
尺寸 (长×宽×高)	435 × 150 × 379 mm
重量	10.7kg

■ 视频输入

HDMI (可指定的)	IN 1, IN 2, IN 3
复合	IN 1 (DVD), IN 2
色差	CBL/SAT, VCR/DVR, DVD, AUX
S-Video	CBL/SAT, VCR/DVR, DVD

■ 视频输出

HDMI	OUT
复合	MONITOR OUT
色差	VCR/DVR OUT, MONITOR OUT
S-Video	VCR/DVR OUT, MONITOR OUT

■ 音频输入

数字输入 (可指定的)	COAXIAL (IN 1, IN 2), OPTICAL (IN 1, IN 2)
模拟输入	CD, TAPE, CBL/SAT, VCR/DVR, DVD MULTI CH (FRONT, CENTER, SUBWOOFER, SURR, SURR BACK), AUX

多信号模拟输入 7.1 ch

■ 音频输出

模拟输出	TAPE, VCR/DVR, ZONE 2
重低音扬声器预输出 1	
扬声器输出	ZONE2 R, SURR BACK R, FRONT R, SURR R, CENTER, SURR L, FRONT L, SURR BACK L, ZONE2 L
耳机	PHONES

■ 控制终端

MIC 是

规格和功能若有变化, 恕不另行通知。

ONKYO CORPORATION

Sales & Product Planning Div. : 2-1, Nisshin-cho, Neyagawa-shi, OSAKA 572-8540, JAPAN
Tel: 072-831-8023 Fax: 072-831-8163

ONKYO U.S.A. CORPORATION

18 Park Way, Upper Saddle River, N.J. 07458, U.S.A.
Tel: 201-785-2600 Fax: 201-785-2650 <http://www.us.onkyo.com/>

ONKYO EUROPE ELECTRONICS GmbH

Liegnitzerstrasse 6, 82194 Groebenzell, GERMANY
Tel: +49-8142-4401-0 Fax: +49-8142-4401-555 <http://www.eu.onkyo.com/>

ONKYO EUROPE UK Office

Suite 1, Gregories Court, Gregories Road, Beaconsfield, Buckinghamshire, HP9 1HQ
UNITED KINGDOM Tel: +44-(0)1494-681515 Fax: +44(0)-1494-680452

ONKYO CHINA LIMITED

Unit 1&12, 9/F, Ever Gain Plaza Tower 1, 88, Container Port Road, Kwai Chung,
N.T., HONG KONG Tel: 852-2429-3118 Fax: 852-2428-9039
<http://www.ch.onkyo.com/>



I0802-1

SN 29344643

(C) Copyright 2008 ONKYO CORPORATION Japan. All rights reserved.



* 2 9 3 4 4 6 4 3 *