

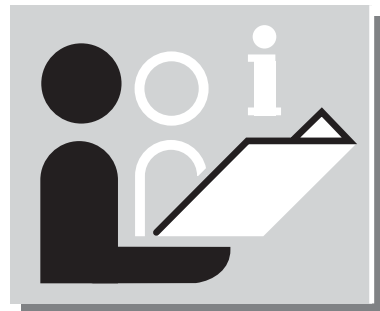

BR/BD 530 BAT
BR/BD 530 XL BAT
BR/BD 530 BAT PACK
BR/BD 530 XL BAT PACK
BR/BD 530 F BAT PACK
BR/BD 530 XL F BAT PACK



安全信息

在第一次使用设备之前，请仔细阅读设备操作指南，并在操作过程中，按照指南附带的刷地机安全使用信息，进行设备使用。该附带使用指南订货号为：5.956-251。

设备操作表面最大的坡度为 2%。

设备在爬坡的过程中，必须保证所有的箱位与外盖都已经关闭了。

标志

在操作指南中，请根据以下说明了解各个标志的不同含义



危险

显示潜在的危险。有如上标志的操作，如不按照使用指南的规定进行操作，可能会造成严重损伤。



当心

显示可能的危险。有如上标志的操作，如不按照使用指南的规定进行操作，可能会造成损伤。



信息

显示重要的产品信息或使用建议。

使用功能

BR/BD 530 BAT package 或 BR/BD 530 XL-BAT 适用于湿地板。在调整水流量与污水回收装置后，它可以轻松适应不同的清洁任务。

该设备的操作宽度为460mm或530mm(XL-型号)，并带有一个40升容量的清水箱与同容量的污水箱。因此，该设备的清洁工作具有长时间与效果显著的特点。

在连接上主插座之后，电瓶配合使用充电器，可以进行充电。

在BR/BD 530 BAT package 或BR/BD 530 XL-BAT 内已经配备了充电器。

设备使用目的

设备根据以下使用信息，进行使用。

- 设备用于清洁抗湿的地板。
- 设备不适用于清洁结冰地面（例如：室外温度过低，地面结冰）
- 设备只能使用凯驰原装配件与零部件

环保注意事项

拆开机器包装后，请不要将包装材料作为家庭垃圾处理，请将包装材料送到相关的回收站点，以便进行回收再利用。

1. 信息总览：本机为专用的地面清洗设备，为了便于操作，机器控制面板上所有开关及指示灯旁均有图案示意其功能

机器结构示意图

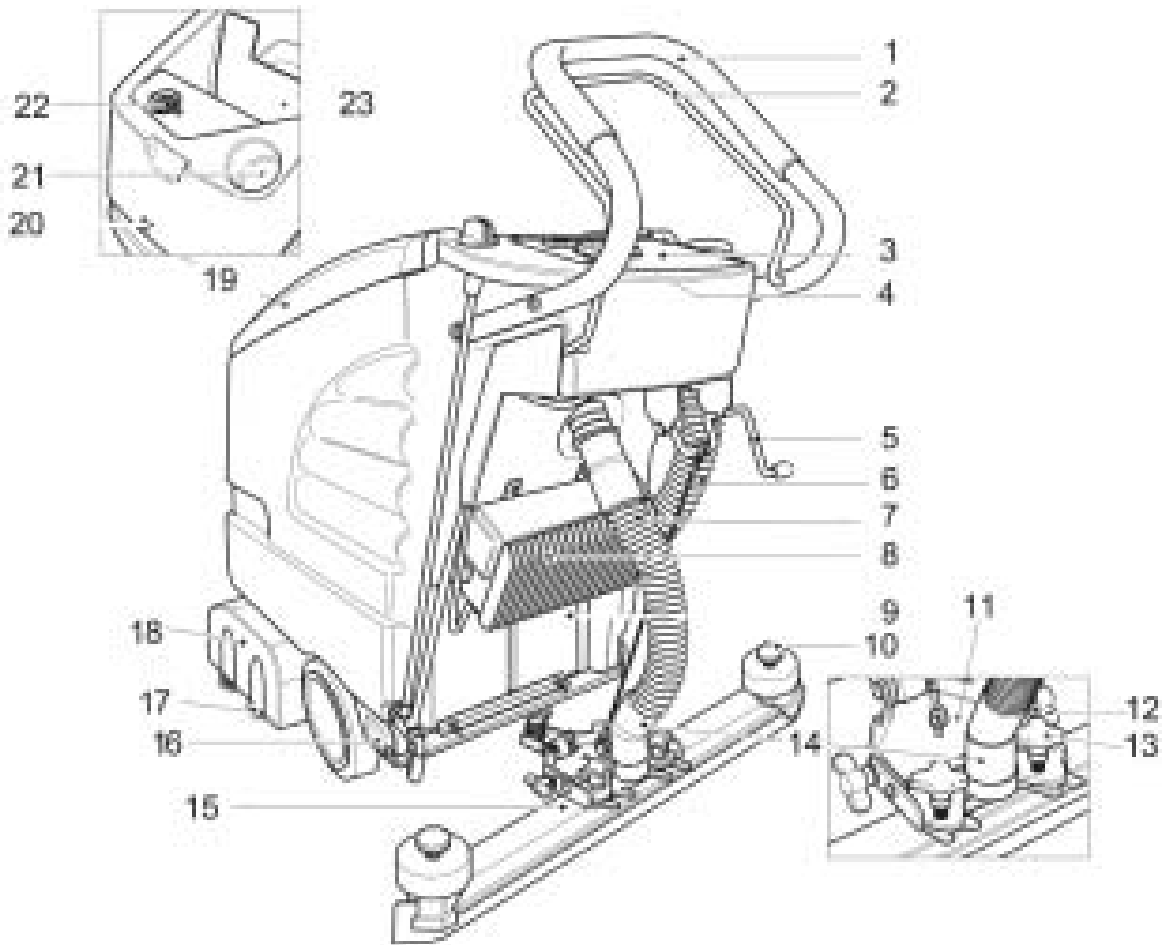

- | | |
|--|---|
| <ul style="list-style-type: none"> 1、手推柄 2、前行压杆 3、控制面板 4、保险与电动装置（控制面板下方） 5、吸水扒头升/降板 6、污水排放管 7、吸水管 8、电瓶充电器（package 型号） 9、电瓶（package 型号） 10、用于更换压片的星型旋钮 11、吸水扒头支架 12、调整吸水扒头的蝶形螺母 | <ul style="list-style-type: none"> 13、调整吸水扒头连接与角度的星型手柄 14、吸水软管 - 吸水电机连接 15、吸水扒头 16、计速盘 17、滚刷（BR 型号）* 18、清洁扒头 19、外盖 20、尘箱上锁螺母；尘箱中：电瓶* 外盖下方 21、清水箱注水进口 22、绒毛过滤器 23、污水箱 * 不在图例中 ** 非设备标配件 |
|--|---|

控制盘

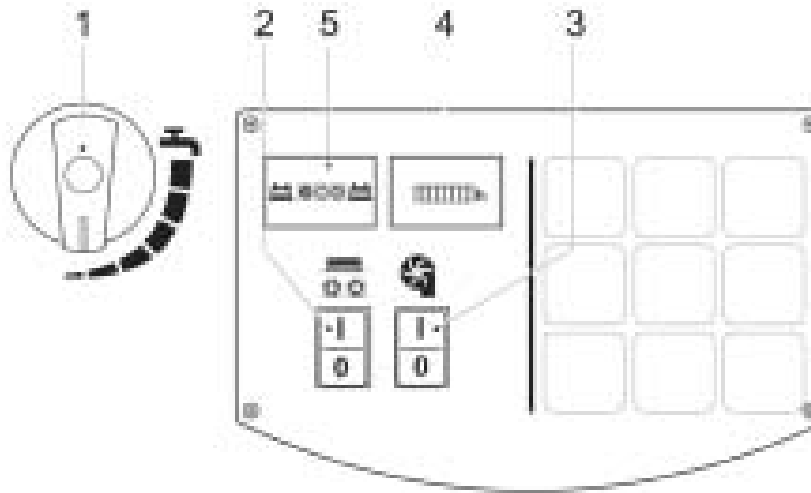

- 1、清洁剂计量阀
- 2、主刷清洁开关
- 3、吸尘电极开关
- 4、计时器 (package 型号)

- 5、电瓶指示灯
- 红：电瓶或电瓶充电器失效，请立即与凯驰售后服务网点联系。
- 黄：电瓶充电结束
- 绿：电瓶充电过程中

操作

设备的卸载准备

- 拿掉包装后，机器起先搁在木质托板上，包装的边板可以用于架设卸货斜面
- 使用4个螺栓将推柄紧固并将保护帽盖上

- 使用钉子固定木质托板
- 使用厚木板支撑起小斜坡
- 移开木质托板
- 将排水管，并将纸板包装打开

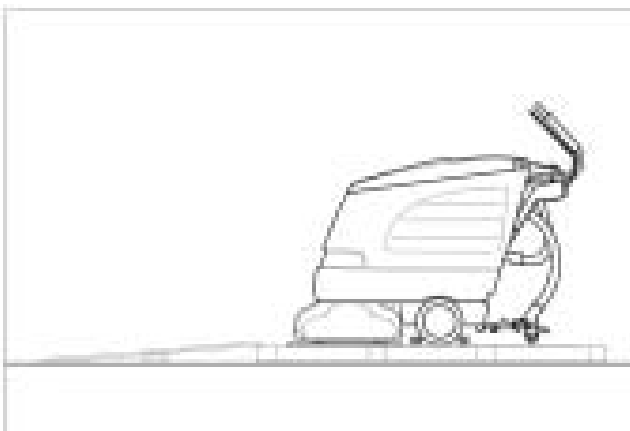

- 此时，可以将设备从斜坡上推下

安装吸水扒头

- 将吸水扒头插入吸水扒头正确位置，并确保异性钢卡在吸水扒头装置的正确位置。(如图 1)
- 将新型手柄旋紧 (如图 2)

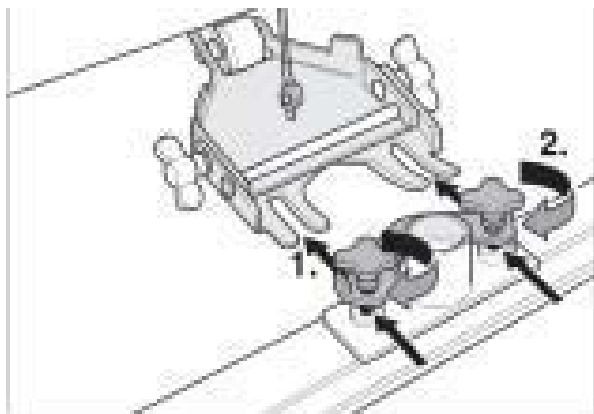

安装刷盘及滚刷





BD530/BD530XL 或 BR530/BR530XL

起初刷盘和滚刷没有安装在清洗头上，使用前要装上刷盘，见“维护与保养”。根据不同的清洗任务选择不同的滚刷。

装运前，滚刷已经装到机器上。若要更换滚刷，见“维护”。

电瓶

当手持电瓶时，请注意以下警示标志，了解其含义，进行操作。

-  在操作过程中，根据操作指南中的电瓶相关信息，进行使用。
-  请在操作过程中，佩戴护目镜。
-  禁止儿童接近电瓶与电瓶酸液。
-  当心爆炸。
-  设备附近，禁止烟火、禁止吸烟。

 当心化学燃烧

 急修

 警告

 设备处置遵循循环利用原则

 禁止将电瓶作为家庭垃圾处理

 **爆炸危险**
不要在电瓶上置放任何物品，例如：电瓶两极与电瓶相关内部部件上。

 **当心受伤**
触摸电瓶两极与电瓶时，注意双手无伤口。
操作完毕之后，请洗手。

插入连接电瓶

- 将螺钉卸下来，打开电瓶箱
- 将电瓶插入，电瓶与清洁头对齐。
- 使用润滑油涂抹电瓶两极以及连接帽

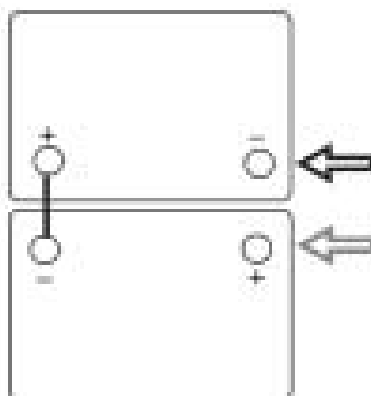

 当心
确保两极安装正确

- 如果电瓶正负极两端的连接电线过松，请调整夹紧。
- 关闭电瓶箱，旋紧螺钉

**当心**

在启动设备之前，请为电瓶充电

为电瓶充电**当心爆炸**

当电瓶箱被打开之后，才可以为电瓶进行充电。

**当心电击**

注意电源供电系统与保险。

禁止在雨中，高湿度或潮湿的房间内，使用充电器。

**信息**

设备具有长时间充电保护装置。例如，如果达到设备允许的最低电容值，滚刷电机与叶轮机会同时自动关闭。在这种情况下，在控制台上的电瓶充电状态指示灯会亮红。如果使用其他的电瓶。（例如：其他生产品牌），长时间充电保护装置需要由凯驰售后服务网点专业人员进行重新调整。电瓶的充电过程持续大约10到15个小时。建议使用的电瓶充电器（配合电瓶使用）为电动控制，并且在充电过程结束后，会自动关闭。设备的所有功能在充电过程中，会自动停止工作。

- 将电瓶充电器推进充电器泊位

BR/BD 530 BAT Package 与BR/BD 530 XL BAT Package 的充电过程。

- 将电线插头插进插座

BR/BD 530 BAT 的充电过程

- 将吸尘导入管与吸水刮条分开来
- 将螺钉卸下来，打开电瓶箱
- 移开电瓶连接器，连接好充电器电线
- 启动电瓶充电器

维护电瓶

- 在充电结束后一小时，添加纯净水。确保酸液液位正确。电瓶应该根据如上顺序进行鉴定。

**当心受伤!**

在充电电瓶被注入水时，酸液可能会溢出!

当手持电瓶酸液，请佩戴保护目镜，并根据安全使用信息中，关于防伤害与防损坏衣物的有关条款进行操作。

一旦肌肤上或衣物上溅上了酸液，请立即使用大量清水进行冲洗。

**当心!**

只选用纯化学电瓶酸液，(配合使用 VDE 0510),浓度为 1.28 公斤/升。

当为电瓶加液时，只选用纯净水或其他软化水 (VDE 0510)。

禁止使用添加剂 (或其他称为清洁剂物质)，否则，所有的保修条款将不再对此机器有效。

建议的电瓶

生产厂商

订货号

DETA

6.654-097 12 伏, GIS 80
低维护, 容量: 80Ah
电压: 12V

DETA

6.654-093 12 伏, GIS 75 DT,
免维护, 容量: 75Ah
电压: 12 伏

SONNEN- SCHEIN

12 伏 /70 Ah ,
免维护, 容量: 70Ah
电压: 12 伏

建议的电瓶充电器

生产厂商

KÄRCHER 用于免维护电瓶
6.654-102 6.654-102

KÄRCHER 用于低维护电瓶
6.654-067 6.654-067

您可以从凯驰的经销商处购买到以上的产品。



当心!

当选用 *package* 电瓶充电器时, 只选用免维护电瓶进行配套使用。

操作



当心!

在倒推设备之前, 先提高吸水条。



信息

设备设计中, 包含在右边伸出的刷头, 确保操作者, 操作过程中, 可以将边缘清洗干净。

添加清洁剂



当心!

只选用凯驰建议的低泡清洁剂。操作者若选用其他清洁剂, 会提高操作中的出错率。

清洁剂不得含有溶剂, 氢氯化物或酸液。



信息

不要使用泡沫丰富的清洁剂。

- 打开机盖
- 注入清水(温度最多 60°C)
- 添加洗涤剂, 根据剂量阀使用信息, 决定添加剂量。

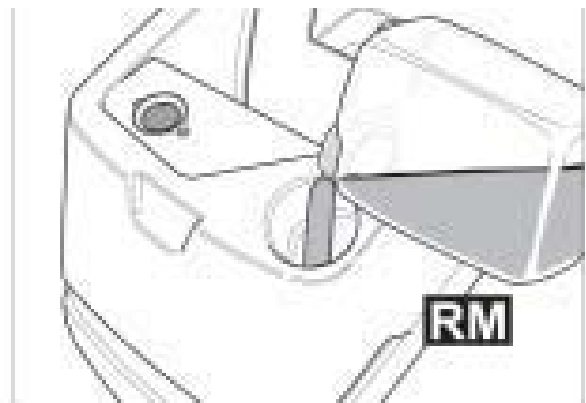

- 驱动设备
- 关闭设备外盖
- 启动滚刷模式开关与抽吸开关

信息

当启动滚刷模式开关后，如果滚刷电机没有启动，从设备后部，将滚刷电机卸下来。

调整设备推进速度

(只适用于 BD 530 BAT 或 BD 530 XL BAT)

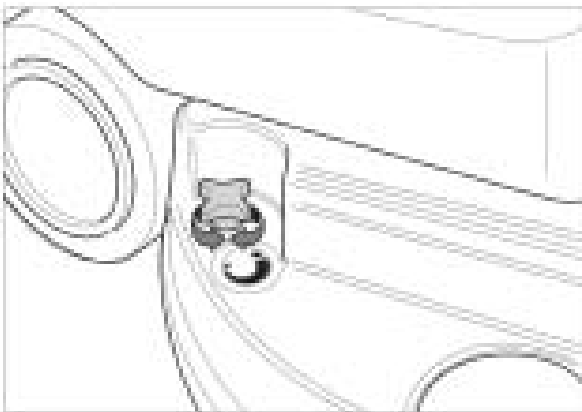

减速：

将旋转旋钮朝“—”旋转

加速：

将旋转旋钮朝“+”旋转



当心

在移开滚刷前，先将设备的推进速度减小。

设定水流量

- 根据地板的污渍程度，通过控制手柄调节水流量。



信息

在启动初期，将水流量调在较低的位置。慢慢提高水流量，直到调到设备需要的清洁效果。

降低吸水刮条

- 按下杠杆，降低吸水刮条

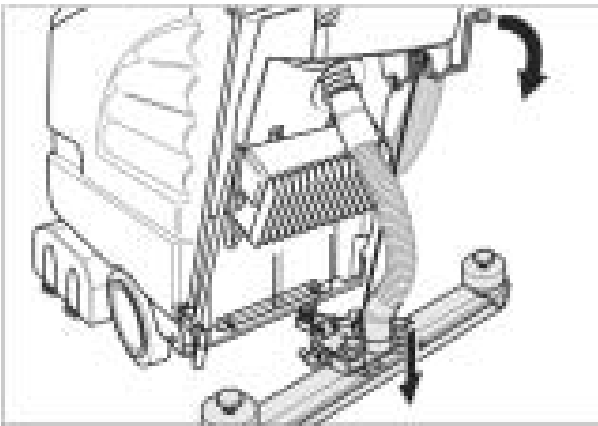

- 按下抽吸开关，启动电机。



信息

设备吸水刮条自动根据地板状况，调节高度。不需要多余的人为调节。为了提高吸尘效果，吸水刮条必须进行旋转或倾斜。

启动滚刷刷头



当心!

为了防止设备损坏地板，请不要将设备停放在污渍点上。

- 激活扳手杠杆，滚刷电机启动



停下设备与关闭设备

- 关闭清洁剂计量装置
- 将设备超前推进 1-2 米，将设备内部剩余的水分排出。
- 关闭滚刷模式开关与吸尘电机开关
- 提高吸水刮条
- 按下手推杆，将清洁头的上锁杆朝下锁好，并确保设备在关闭的状态中。



小心!

当清洁工作已经完成，盘刷或滚刷必须卸下。(以免损坏刷子的形状)

排出污水



小心!

请根据当地法律规则，排放处理污水。

- 将污水排放管从设备中取出来，并将改管放在一个合适的容器中。通过打开计量部件将污水排放出来。然后，使用时用清水清洗污水箱。

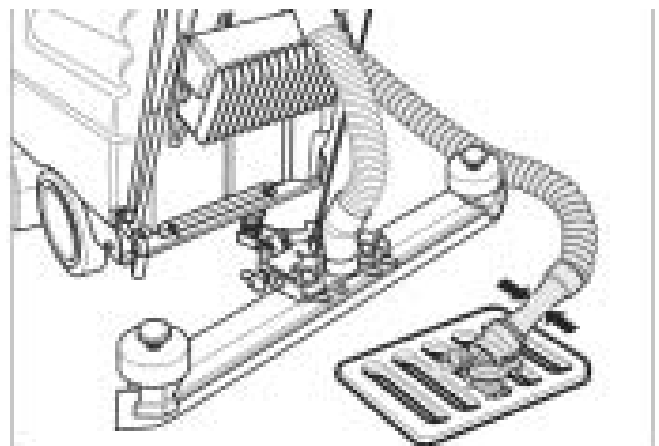

排出清水

- 使用一个合适的工具，打开清水箱的锁（例如：硬币）

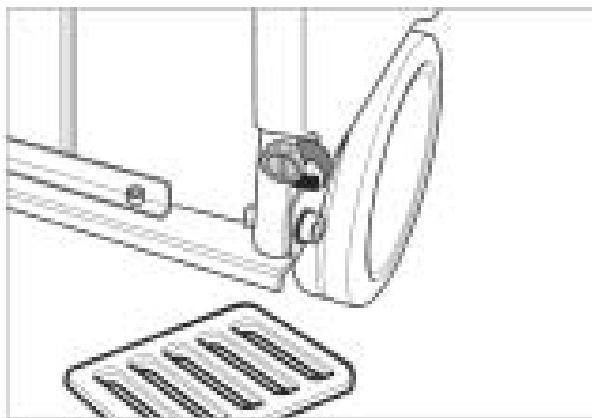

调解吸水刮条位置

旋转吸水刮条

为了提高瓷砖缝隙清洁效果，吸水刮条可以旋转最多5°：

- 旋松星型手柄
- 旋转吸水刮条

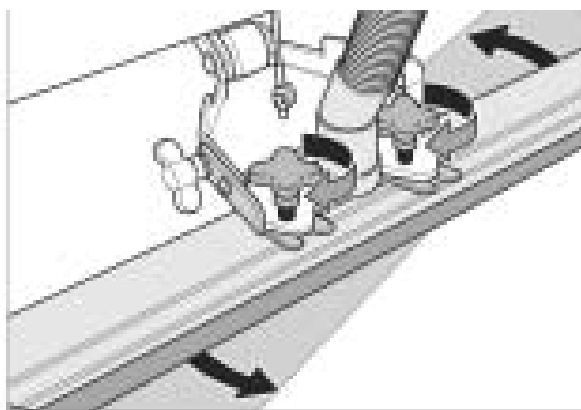

- 旋紧星型手柄

倾斜吸水刮条

如果清洁效果不佳，吸水刮条，可以进行倾斜调整。

- 旋松翼型钮

- 调节吸水刮条的位置

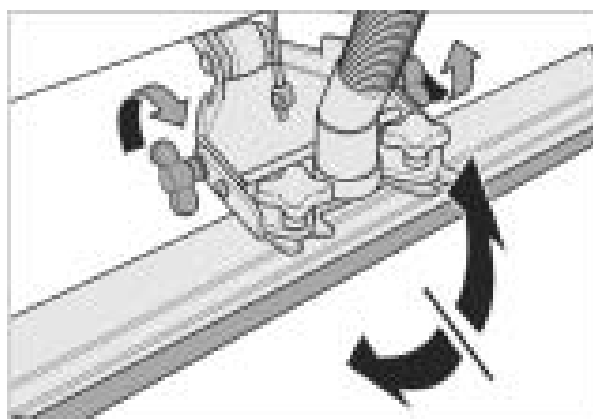

- 旋紧翼型钮

保养及维修



当心受伤!

在给机器做保养和维护及更换零件前，请务必切断电源并切断电瓶连接。

- 将所有的污水与多余未用完的清水排尽

每日保养



小心!

不要在设备使用中，过量使用清洁剂。

- 排尽污水
- 使用清水清洁污水箱
- 清洁设备外部，擦净机器
- 检查风机过滤棉是否干净，如需要，请清洁一下。
- 检查吸扒刮条对地压力，如需要，请上下调换，或更换刮条。
- 检查刷子是否完好，如需要，请更换

每月保养

- 检查电瓶接头的氧化状况，如果需要，请使用润滑油擦拭接头。确保接头电缆是否使用安全。
- 检查电瓶箱外盖的密封，如果需要，请更换它。
- 如果电瓶为须保养电瓶，检查电瓶酸液的酸度。

每年保养

- 由凯驰售后服务网点的工程师提供检查服务。

维护过程

更换吸水刮条

- 旋下星型手柄

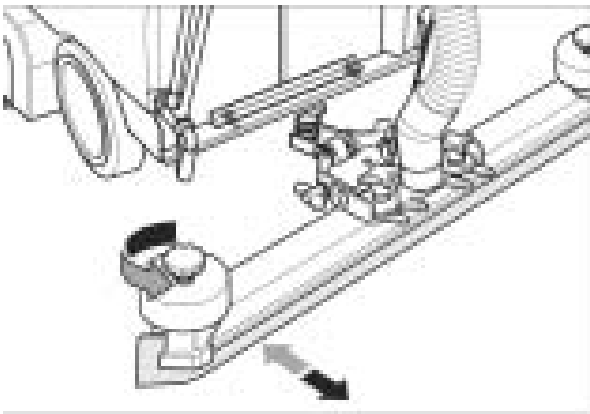

- 将塑料部件拉出来
- 将吸水刮条拉出来
- 将新的吸水刮条装好
- 将塑料部件重新装上设备固定
- 旋上吸扒固定钮，并将其旋紧

更换滚刷

- 松掉翼型钮，取下挡板

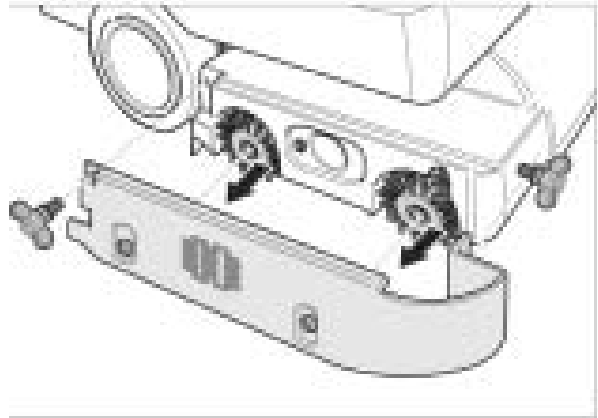

- 将两个滚刷都卸下来
(注意两个六角螺钉)

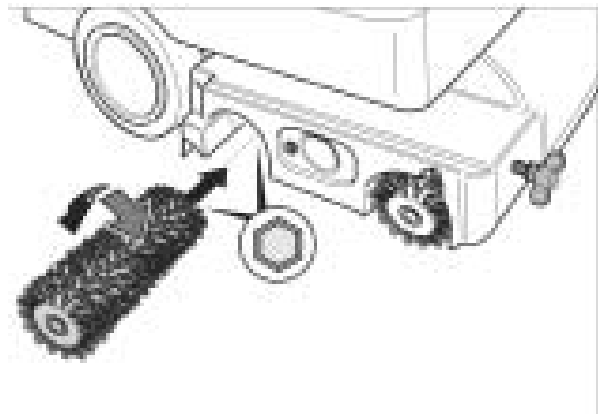

- 将挡板重新装好
- 旋紧翼型钮

更换盘刷

- 将调速钮向“-”方向旋转，降低速度。
- 抬起刷盘并向反时针方向旋转45°，即可卸下刷盘
- 将新的盘刷以反方向的方向将其装上去。
- 将调速钮向“+”方向旋转，提高速度。

保修协议

为了确保设备运行的无误性，保修协议可以由凯驰经销商提供

防冻保护

如果有霜冻危险

- 将污水箱与清水箱中的水都排尽
- 将设备存放于室温高于零度的房间内，进行防冻贮存。

运输

- 如果使用机车进行设备的运输工作，请确保设备由固定带或固定管进行固定，防止其意外滑动。
- 取出刷子，防止刷子在运输过程中损坏。

零部件

在操作手册的最后有一张零部件表，可以在操作过程中给您帮助。

保修

由各个国家的经销商提供保修条款，我们保证在保修期内，任何证明为产品本身或材质问题导致的产品损坏，都将得到免费的维修。

如果保修期内，您需要得到保修，请携带您的产品与购买证明，到您的经销商或是附近的售后服务网点，进行维修。

排除故障



当心受伤!

在设备工作之前，先将抽吸开关与滚刷开关关闭，并将电瓶的主插头断开。

■ 将所有的污水排尽，并将多余的清洁用水排空。

如果您的设备出现了未在下表中列出，请与凯驰售后服务网点联系。

问题状况	解决方案
设备不能启动	<p>保险丝坏，更换保险</p> <p>检查电瓶，如果需要，更换电瓶</p>
水流量不足	<p>检查清水箱水位，如果需要，加满清水</p> <p>检查软管是否发生堵塞，如果堵塞，取出所有的堵塞物</p>
抽吸功率不足	<p>抽吸电机的外盖密封装置发生泄漏，如果需要，请更换它。</p> <p>清洁绒毛过滤器。</p> <p>清洁吸尘挡板上的吸水刮条，如果需要的话，更换它。</p> <p>检查抽吸软管是否发生堵塞，如果发生堵塞，请清除堵塞物。</p> <p>检查抽吸软管是否发生泄漏，如果发生泄漏，请更换它。</p> <p>检查污水排放软管上的计量阀是否关闭。</p> <p>检查吸尘挡板的设置位置。</p>
清洁效果不佳	<p>检查刷子的磨损情况，如果需要，请更换它。</p>
刷子不能正常旋转	<p>检查刷子是否被异物缠绕住，如果需要，使用合适的工具，将缠绕物取出。</p>

名称	订货号	订货号	说明	数量	设备所需数量
	BD 530	BD 530 XL			
天然毛刷盘 (软)	6.906-056	6.905-866	做地面抛光	1	1
白色刷盘	6.906-054	6.905-864	一般清洗或针对敏感地面	1	1
灰色粗质刷盘 (硬)	6.906-055	6.905-865	清洗较脏地面	1	1
针盘	6.906-332	6.906-331	用于安装刷垫	1	1
(红色) 刷垫	6.369-024	6.369-017	清洗不太脏地面	5	1
(绿色) 刷垫	6.369-023	6.369-016	清洗中等脏污地面	5	1
(黑色) 刷垫	6.369-022	6.369-015	清洗较脏地面	5	1

名称	订货号	订货号	说明	数量	设备所需数量
	BR/BD	BR/BD			
	530	530 XL			
蓝色橡胶刮条	6.273-185	6.273-185	标准型	对	1 对
棕色橡胶刮条	6.273-168	6.273-168	耐油型	对	1 对
直线型吸水扒	4.777-027	4.777-027	标准型	1	1
曲线型吸水扒	4.777-028	4.777-028	标准型	1	1

技术参数

	单位	BR530 (BR530XL)	BD530 (BD530XL)
电源			
额定电压	V	24	24
电瓶容量	Ah(5h)	75	75
功耗	W	1200(1560)	1200(1560)
驱动电机输出功率	W		
吸水电机输出功率	W	500	500
刷子电机输出功率	W	600	600
吸水			
吸力, 空气流量	l/s	30	30
真空度	mbar	140	140
清洗刷			
工作宽度	mm	460(530)	460(530)
直径	mm	96	460(530)
刷子转速	rpm	1500	140
外形尺寸及重量			
理论清洗面积	m ² /h	1840(2120)	1840(2120)
容量, 净 / 污水箱	l	40/40	40/40
总重量	kg	150(155)	150(155)
噪声值			
Average sound pressure level	dB(A)	70	70
in compliance with EN 60704			
设备抖晃度			
根据 ISO5349 规定总抖晃度	m/s ²	0.39	0.39

新版 BR/BD 530 BAT 说明书更正信息：

一、 控制面板：

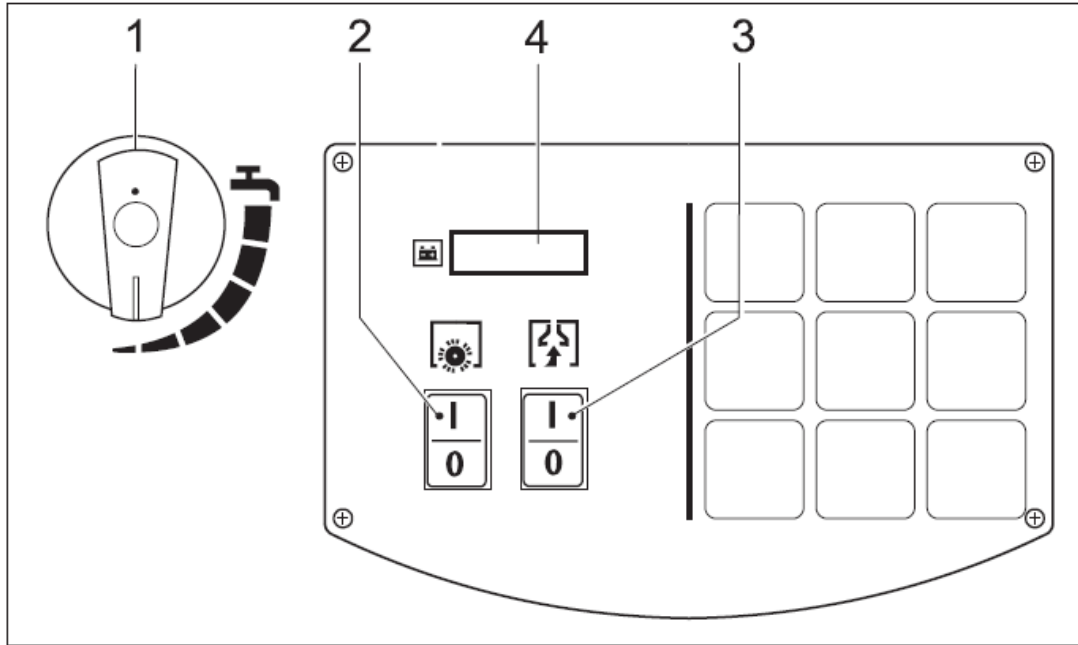

1. 水量调节阀
2. 刷子开关
3. 吸水电机开关
4. 显示屏（电池电量及故障显示）

二、 故障显示

显示代码	故障修复方法
“ERR B”	电机过载；检查刷子上是否有异物，如果需要，排除异物
“ERR T”	致电凯驰服务点申请维修
“LOW BAT”	电池电量低；对电池进行充电
“ERR TEMP”	电机过热；让设备冷却，如果需要请降低刷子的触地压力
“ERR REL”	整个设备断电 3 秒钟，然后再打开开关；若故障不能恢复，请致电凯驰服务站申请维修

三、 附件信息： 请参阅随附图纸（共两页）

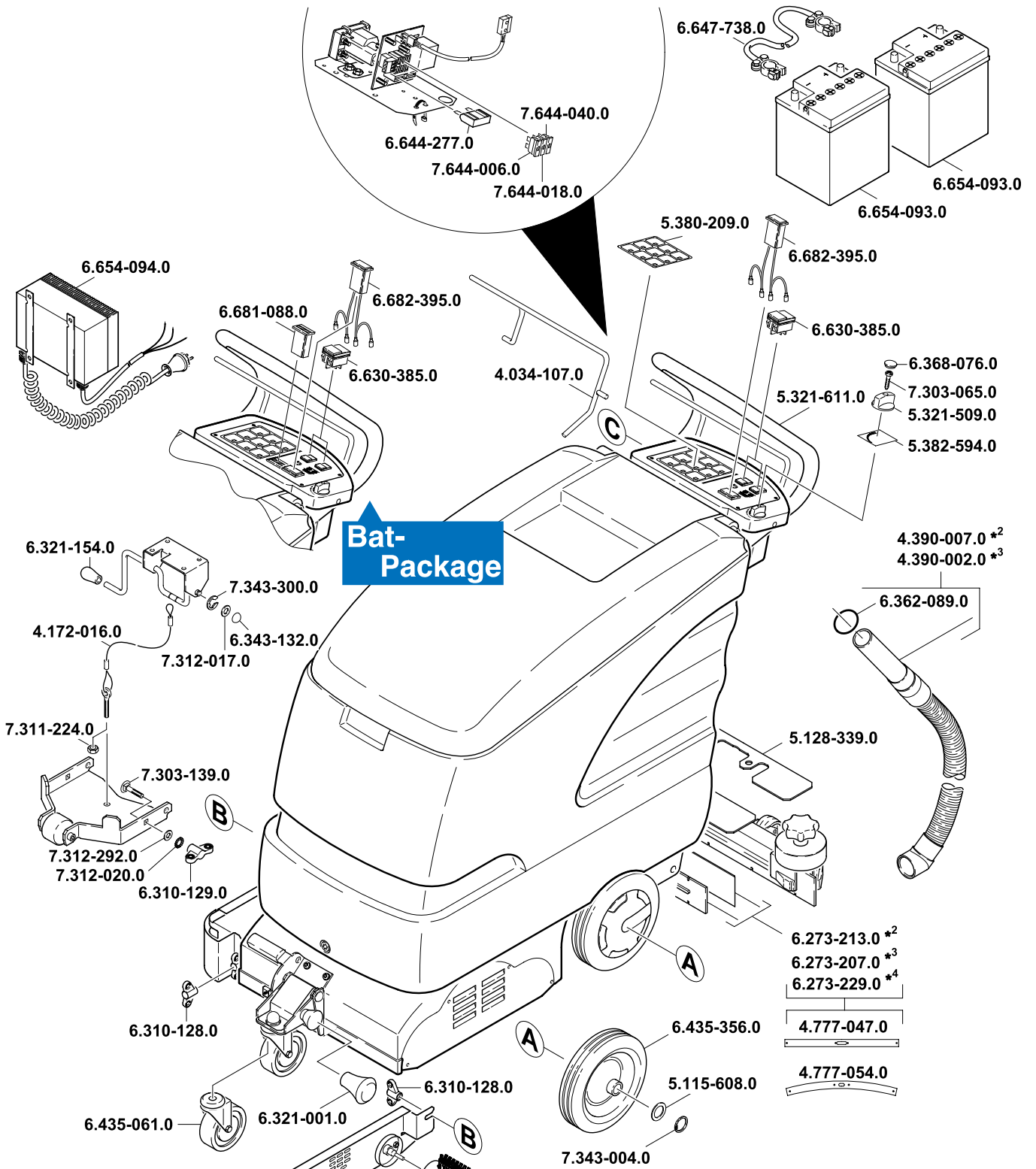

Bat-Package

BR 530 BAT

- 5.762-169.0 (rot/ red/ rouge)
- 5.762-170.0 (orange/ orange/ orange)
- 5.762-171.0 (grün/ green/ vert)
- 5.762-172.0 (weiss/ white/ blanc)
- 5.762-264.0 (schwarz/ black/ noir)

BR 530 XL BAT

- 5.762-208.0 (rot/ red/ rouge)
- 5.762-209.0 (orange/ orange/ orange)
- 5.762-210.0 (grün/ green/ vert)
- 5.762-211.0 (weiss/ white/ blanc)
- 5.762-263.0 (schwarz/ black/ noir)

- *2 (standard/ standard/ standard/)
- *3 (oelfest/ oil resistant/ resistant à l'huile/)
- *4 (antistreifen/ anti-strip/ antibande/)

03/2007
5.962-133.0
253447

BD 530 BAT

1.127-352.0 - Package
1.127-380.0

BD 530 XL BAT

1.127-477.0

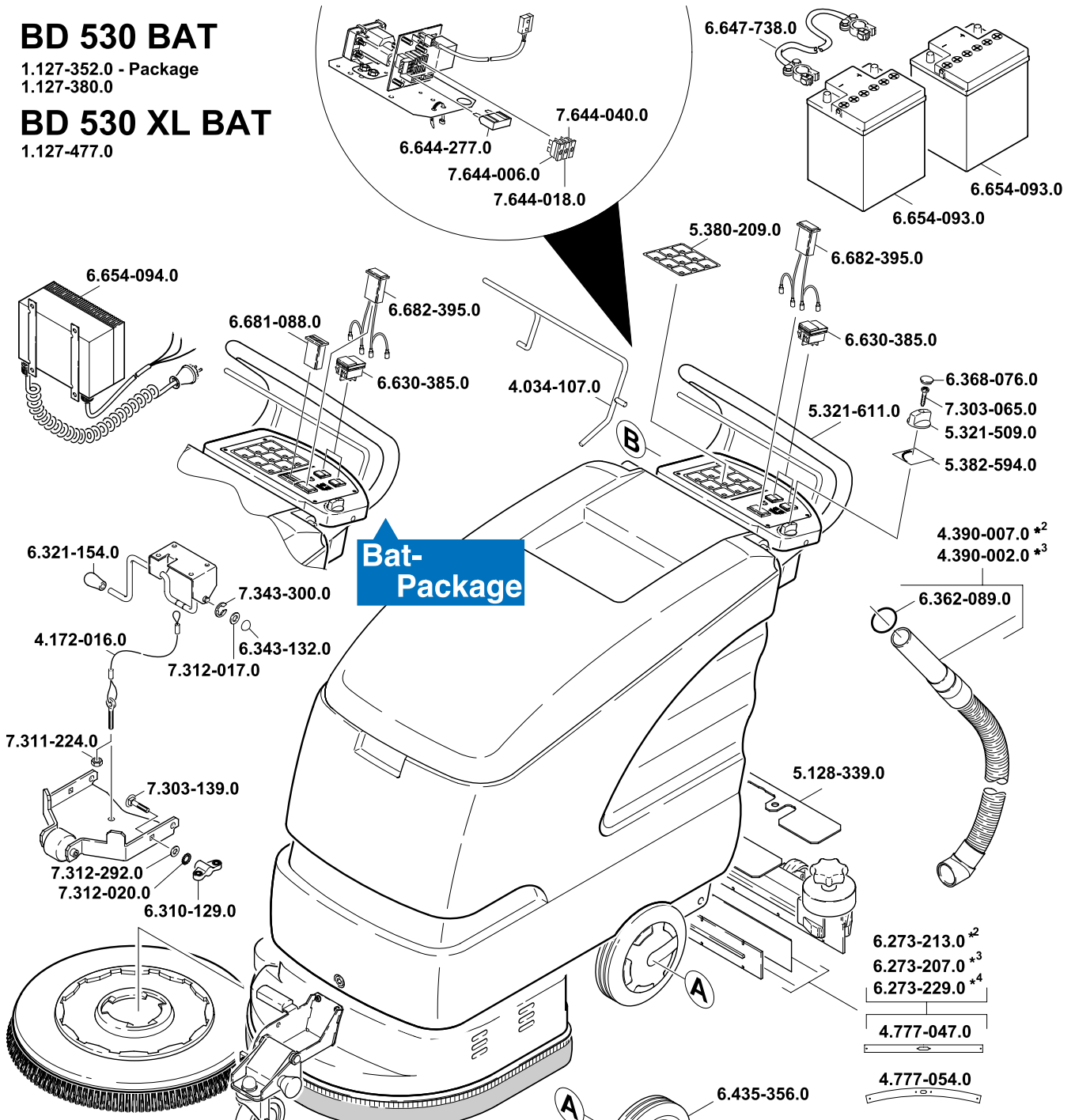

Bat-Package

BD 530 BAT

- 6.906-054.0 (rot/ red/ rouge)
- 6.906-055.0 (Schwarz/ black/ noir)
- 6.906-056.0 (natur/ nature/ nature)
- 6.906-552.0 (weiss/ white/ blanc)

BD 530 XL BAT

- 6.905-864.0 (rot/ red/ rouge)
- 6.905-865.0 (schwarz/ black/ noir)
- 6.905-866.0 (natur/ nature/ nature)
- 6.906-553.0 (weiss/ white/ blanc)

BD 530 BAT

- 6.369-022.0 (schwarz/ black/ noir)
- 6.369-023.0 (grün/ green/ vert)
- 6.369-024.0 (rot/ red/ rouge)

BD 530 XL BAT

- 6.369-015.0 (schwarz/ black/ noir)
- 6.369-016.0 (grün/ green/ vert)
- 6.369-017.0 (rot/ red/ rouge)
- 6.369-961.0 (microfaser/ micro fibre/ micro-fibre)

BD 530 BAT

6.906-332.0

BD 530 XL BAT

6.905-331.0

- *² (standard/ standard/ standard/)
- *³ (oelfest/ oil resistant/ resistant à l'huile/)
- *⁴ (antistreifen/ anti-strip/ antibande/)

03/2007
5.962-133.0
253448



德国凯驰 服务中国