

**ONKYO®**

AV 接收机

# ***TX-SR603***

# ***TX-SR8360***

## 使用手册

谢谢阁下购买 Onkyo 的 AV 接收机。  
在连接各部件及接通电源之前，请先彻底阅读本手册。  
遵从本手册内的各项指示，您的 AV 接收机能够获得最优秀表现以及从聆听享受中，将使您获得最大乐趣。  
请保留好此手册以备将来参考之用。

## 目录

介绍 ..... Cs-2

连接 ..... Cs-21

首次设置 ..... Cs-39

基本操作 ..... Cs-53

高级操作 ..... Cs-64

高级设置 ..... Cs-68

Zone 2 ..... Cs-74

控制其他视听设备 ..... Cs-78

规格 ..... Cs-88

常见问题 ..... Cs-89

**警告：**

为减少火灾或电击的危险，不要将设备暴露在雨中或潮湿的环境中。

**注意：**

为减少电击的危险，不要取下设备的外壳（或后盖）。内部没有用户可用的组件。请向合格的技术服务人员咨询，并寻求帮助。



**WARNING**  
RISK OF ELECTRIC SHOCK  
DO NOT OPEN

**警告**  
触电危险 请勿打开



等边三角形内带箭头的闪电指示标识，用于警告用户在产品内部有非绝缘的危险电压存在，可能造成电击的危险。



等边三角形内带惊叹号的指示标识，用于警告用户存在与设备相关的重要的操作与维护（服务）指示信息。

## 重要的防护措施

1. 阅读说明。
2. 保存好说明书。
3. 注意所有警告信息。
4. 按照说明进行操作。
5. 不要在靠近水的地方使用本设备。
6. 只能用干布清洁。
7. 不要挡住通风口，根据厂家的指示说明进行安装。
8. 不要将设备安装在热源附近，如电热炉，散热片，炉子，或其他产生热能的设备。
9. 不要忽视带极性指示的插头与接地插头的安全保护作用，带极性指示的插头有两个插头片，其中一个比另一个宽。接地插头有两个插头片，和一个接地的插头。宽插头片与接地插头都是为了您的安全设计的。如果随机提供的插头无法插入插座内，请求助于电工更换绝缘插座。
10. 防止踩踏电源线，或特别夹捏插头，方便插头或从设备接出的连接点。
11. 只使用厂商指定的附件或零件。
12. 只使用厂商指定的或与设备一起出售的推车，架子，三脚架，支架，或桌子。使用推车时，请小心移动装有设备的推车，防止从车上跌下受损。
13. 闪电或长时间不使用时，请从插座上拔掉设备的插头。
14. 请向合格的技术服务人员咨询一切维修的情况，设备受损时要求提供技术服务，如电源线或插头损坏，泼溅上液体，有物品坠落到设备上，设备淋雨或受潮，无法正常工作，或设备坠落。
15. 需要维修服务的损坏  
在以下的情况，请拔掉电源，由合格的维修服务人员进行维修：
  - A. 电源线或插头已损坏。
  - B. 物体已掉进或液体已被倒泻入设备。
  - C. 设备被淋雨。
  - D. 如果设备按照如下指示不能正常操作，只能调整操作说明中包括的控制功能，因为如果调整不当可能导致设备损坏，就需要维修技工花费大量的工作时间将设备恢复到正常的状态。
  - E. 设备曾被跌过或是外壳已被损毁。
  - F. 设似乎不能正常操作，或者显示出在性能上有明显的改变。
16. 固体与液体进入机器  
应该小心不要让物体或是液体透过个洞孔倒泻入外壳。因为可能接触到电流或带电部分，导致火灾或电击。  
该设备不能置于雨淋或水溅之处，也不能将装水容器，比如花瓶等置于其上。
17. 电池  
注意环保，不要随意丢弃用过的废旧电池。
18. 如果设备是内置式安装，如书柜或架子上，请确保有足够的通风。设备顶端和两侧保持 20cm (8") 的高度，后面各保持 10cm (4") 的宽度。设备支架或上方遮板的后边缘应距离后面板或墙壁 10cm (4")，留出通风散热的空间。

运输箱警告



S3125A

## 注意事项

1. **音像版权**—只允许私人使用，没有经版权所有人许可的任何音像制品的复制与传播都属违法。
2. **交流电保险丝**—安装在 AV 接收机系列产品中的交流电保险丝是不针对用户销售的，如果用户无法启动机器，请与 Onkyo 产品经销商联系。
3. **保养**— AV 接收机系列产品有时需要用软布擦拭除尘。如遇到顽固的污渍，可用软布沾取柔和清洁剂的溶液擦拭。清洁后立刻用干净的布擦拭干净。请勿使用粘性布，稀释剂，酒精或其他化学溶剂以免损害罩面漆或造成面板字体脱落。
4. **电源**

### 警告

第一次接通电源之前，请仔细阅读以下说明。  
因为各国之间交流电的电压不同，请确认您所在地区的电压与产品后面板上标明的要求相符（即：  
AC230V, 50Hz, 或 AC120V, 60Hz）

### 世界通用模式

世界通用模式配置有电压选择器，可与世界范围的电源系统兼容。在插上通用模式的插头之前，先确保电压选择器的设置电压为你所在地区的电压。  
如果没有设置正确，可以用螺丝刀将它调节到合适位置。如，如果你所在地区的电压是 120 伏，将选择器调到「120 伏」，如果电压在 220 伏和 230 伏之间，调到「220-230 伏」。

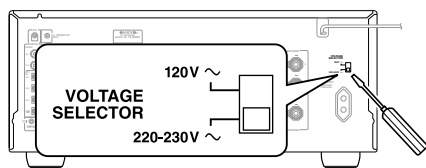

「本产品使用受到美国专利及其他智慧财产权保护的版权保护技术。本版权保护技术的使用必须获得 Macrovision Corporation 的授权。除非 Macrovision 另有授权，本授权使用范围仅限于家庭使用及其他有条件的消费者使用。不得对本产品进行反向工程或拆解。」

美国专利号码：4,631,603、4,577,216、  
4,819,098、4,907,093、5,315,448 和 6,516,132

## 随机提供的附件

---

请确认有如下附件：

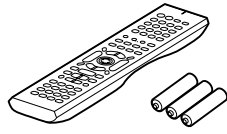

遥控器和三节电池 (AA/R6)

---

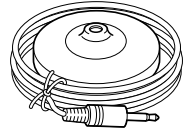

扬声器设置麦克风

---

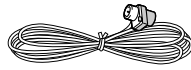

室内 FM 天线

---



AM 环型天线

---

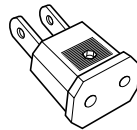

电源插头转接器

只对一些国家提供。如果 AV 接收机系列产品的插头无法使用您的电源插座，可以使用该转接器。（转接器因国家不同有变化。）

---

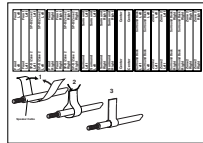

扬声器电线标签

---

\* 在目录与包装上，添加在产品名称后的字母表示 AV 接收机产品的颜色。无论是何种颜色的产品，规格和操作都是一样的。

# 性能

## 功率放大器

- 90W/声道, 8 欧姆, 20Hz-20kHz, 总谐波失真低于 0.08% (FTC 标准)
- 7 声道功率放大器
- 适应性增益调节音量电路
- Zone 2 特性
- 24-bit/192kHz D/A 转换器
- WRAT (宽幅放大技术)
- 带有彩色编码的扬声器终端

## 音频/视频

- Dolby<sup>\*1</sup> Digital, Dolby Digital EX, Dolby Pro Logic IIx
- DTS<sup>\*2</sup>, DTS-ES Discrete, DTS-ES Matrix, DTS Neo:6 和 DTS 96/24
- 在左前与右前声道使用 VLSC (向量线性修正电路)
- 6 个数字输入接口 (4 个光纤接口, 2 个同轴接口), 1 个数字光纤输出接口
- Zone 2 线路输出
- 复合和 S-视频到色差视频的转换
- 复合视频转换为 S-视频, S-视频转换为复合视频
- 3 个色差视频输入接口, 1 个输出接口
- 5 个 S-视频输入接口, 3 个输出接口
- CinemaFILTER (影院模式)<sup>\*3</sup>
- 重低音扬声器预输出

## FM/AM 调谐器

- 预设置 40FM/AM
- FM/AM 自动调谐

## 其它

- 用于扬声器自动设置的麦克风
- 使用方便的屏幕设置菜单
- 预编程遥控器, 可与其它音频视频 (AV) 设备一起使用

\*1. 获杜比实验室许可生产, Dolby, Pro Logic 以及双 D 标志都是杜比实验室注册商标

\*2. DTS, DTS 96/24, DTS-ES 及 Neo: 6 是 Digital Theater Systems Inc. 公司注册商标

\*3. 「CinemaFILTER」为 Onkyo 公司商标。  
「Xantech」为 Xantech 公司注册商标。  
「Niles」为 Niles Audio 公司注册商标。

# 目录

## 基本篇

### 前言

重要的防护措施 .....	2
注意事项 .....	3
随机提供的附件 .....	4
性能 .....	5
目录 .....	6
前后面板 .....	8
遥控器 .....	13
有关家庭影院 .....	20

### 连接 AV 接收机

有关 AV 连接 .....	21
连接扬声器 .....	22
连接天线 .....	24
连接电视或投影机 .....	27
连接 AV 设备 .....	28
连接音频设备 .....	34
连接 <b>RI</b> 设备 .....	37
连接其它视听设备的电源线 .....	37
开放 AV 接收机 .....	38

### 首次设置

自动扬声器设置 .....	39
有关屏幕设置菜单 .....	42
Initial Setup (初始化设置) .....	43
数字输入 (Digital Input) .....	43
色差视频设置 .....	44
最小扬声器阻抗 (非北美洲产品型号) .....	44
TV 格式设置 (非北美洲产品型号) .....	45
AM 频率步进设置 (仅限于某些产品类型) .....	46
扬声器设置 .....	46
更改 TAPE/MD/CD 显示 .....	52

### 基本操作

选择输入源 .....	53
设置显示屏亮度 .....	54
设置 AV 接收机为静默音 .....	54
使用睡眠定时器 .....	54
耳机的使用 .....	54
显示输入源信息 .....	55
使用调谐器 .....	56
选择聆听模式 .....	60
聆听模式表 .....	61
关于聆听模式 .....	62

### 其他

规格 .....	88
常见问题 .....	89

## 目录 - 续

### 高级篇

#### 控制其他视听设备

先进的性能

输入遥控代码 .....	78
学习从另一个遥控器发出的指令 .....	86
使用集成功能 .....	87

#### 高级设置

先进的性能

调节高音和低音 .....	68
音频调节功能 .....	68
为输入源指定聆听模式 .....	70
IntelliVolume .....	71
参数设置 .....	71
数字式输入信号格式 .....	72
更改遥控器 ID .....	73

#### 高级操作

先进的性能

使用深夜聆听功能 (仅限杜比数字) .....	64
使用 CinemaFILTER (影院功能) .....	64
调节各个扬声器音量 .....	65
使用 DVD 模拟多声道输入 .....	65
录音 .....	66

#### Zone 2

先进的性能

ZONE 2 的连接 .....	74
设置有源 Zone 2 .....	75
使用 Zone 2 .....	76
在 Zone 2 使用遥控器 .....	77

# 前后面板

## 前面板

TX-SR603, TX-SR8360

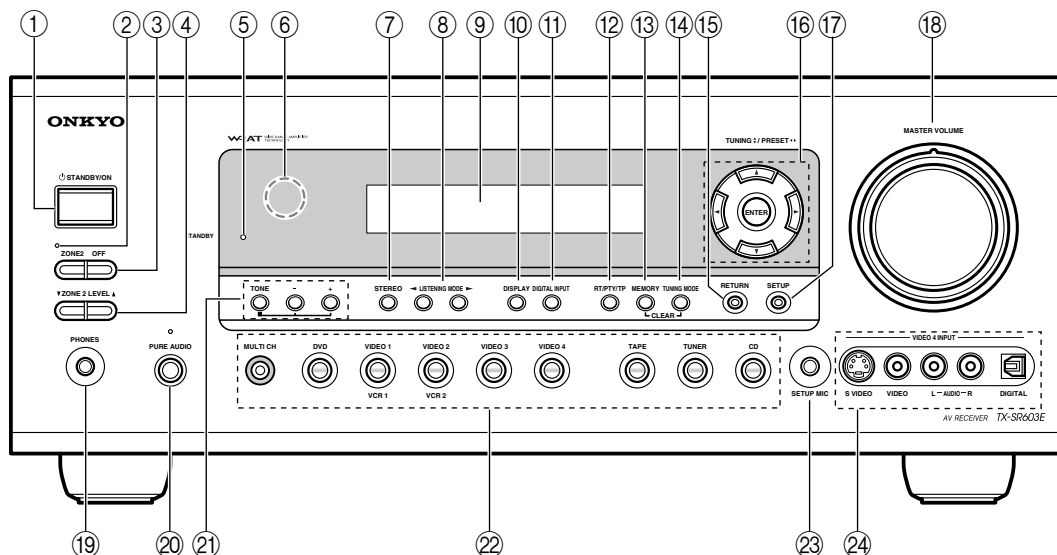

括弧内の页次号码指出有每一项目主要说明的地方。

- ① STANDBY/ON (待机 / 开) 键 (38)  
用于将 AV 接收机设置为开机或待机状态。
- ② ZONE 2 指示器 (76)  
选择 Zone 2 时, 此指示器灯亮起。
- ③ ZONE 2/OFF 键 (第 2 区 / 关闭) (76)  
ZONE 2 (第 2 区) 按键是用来选择 Zone 2 的输入信号源。  
OFF (关闭) 按钮是用来关闭 Zone 2 的输出信号。
- ④ ZONE 2 LEVEL (Zone 2 音量) 键 (76)  
此键用于设置 Zone 2 的音量。
- ⑤ STANDBY (待机) 指示灯 (38)  
当功放机处于待机状态时, 指示灯亮, 接收到遥控器发出的信号时指示灯闪烁。
- ⑥ 遥控感应器 (13)  
用于接收遥控器发出的信号。
- ⑦ STEREO (立体声) 键 (60)  
此键用于选择立体声聆听模式。
- ⑧ LISTENING MODE (聆听模式) [◀][▶] 键 (60)  
用于选择聆听模式。
- ⑨ 显示屏  
参见第 10 页上的「显示屏」。
- ⑩ DISPLAY (显示屏) 键 (55)  
此键用于显示当前所选输入资源的各类信息。
- ⑪ DIGITAL INPUT (数字输入) 键 (43, 72)  
此键用于分配数字式输入。并指定数字输入信号的格式。
- ⑫ DIMMER (亮度调节) 或 RT/PTY/TP 键 (54)  
DIMMER (亮度调节) 是用来调整显示屏的亮度。  
在欧洲类型产品上, 此键标有 RT/PTY/TP, 用于 RDS (数字广播系统)。参见 58 页上的「使用 RDS (仅限于欧洲产品类型)」。
- ⑬ MEMORY (记忆) 键 (57)  
此键用于保存或删除电台预设。
- ⑭ TUNING MODE (调谐模式) 键 (56)  
此键用于选择 Auto (自动) 或 Manual (手动) 调谐模式。
- ⑮ RETURN (返回) 键  
此键用于回到上一屏幕设置菜单。
- ⑯ 箭头/TUNING/PRESET/ENTER (调谐/预设置/输入) 键  
选中 AM 或 FM 输入源时, TUNING [▲] [▼] 键用于调谐收听广播, PRESET [◀] [▶] 键用于选择电台预设 (参见 57 页)。使用屏幕设置菜单时, 这些键作为指示键用于选择设置项。ENTER 键也可用于屏幕设置菜单。



## 前后面板 - 续

---

- ⑰ **SETUP (设置) 键**  
此键用于开放在所连接电视上的屏幕设置菜单。
- ⑱ **MASTER VOLUME (主音量) 旋钮 (53)**  
此旋钮用于设置 AV 接收机音量, 从 MIN (最小), 1-99, 到 MAX (最大)。
- ⑲ **PHONES (耳机) 插孔 (54)**  
1/4 英寸直径的耳机插孔可以连接一副立体声耳机, 供个人聆听。
- ⑳ **PURE AUDIO (纯音模式) 键与指示器 (62)**  
北美洲的 TX-SR603 型号没有这个按钮和指示灯。  
此键用于选择纯音聆听模式。选择此模式时, 指示器亮起。
- ㉑ **TONE, [ - ]/[ + ] 键 (68)**  
这些键用于调整低音和高音。
- ㉒ **输入选择键 (53)**  
这些键用于选择以下输入源: MULTI CH, DVD, VIDEO 1, VIDEO 2, VIDEO 3, VIDEO 4, TAPE, TUNER 或 CD。  
[MULTI CH] 键选择 DVD 模拟多声道输入。
- ㉓ **SETUP MIC (39)**  
设备内含的扬声器设置麦克风在此处连接, 用于扬声器自动设置。
- ㉔ **VIDEO 4 INPUT**  
此输入用于连接摄像机, 游戏机等设备, 带有用于光纤数字音频, S-VIDEO, 复合视频和模拟音频的接口。

## 前后面板 - 续

## 显示屏

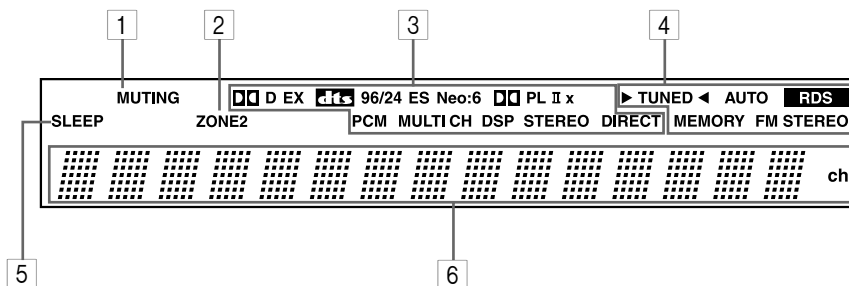

括弧内の页次号码指出有每一项目主要说明的地方。

1 MUTING (静音) 指示灯 (54)

该指示灯闪烁时表示机器处于静音状态。

2 ZONE 2 指示器 (76)

选择 Zone 2 时, 此指示器亮起。

3 聆听模式与格式指示器

这些指示器显示当前所选择的聆听模式与数字输入信号的格式。

4 调谐指示器 (56)

TUNED (调谐完成): 指示灯亮起表示正在聆听电台。

AUTO (自动): 选择了自动调谐时, 指示灯亮起, 选择手动调频时, 指示灯熄灭。

RDS (仅限供应欧洲的产品类型): 指示灯亮起表示正在聆听支持 RDS (数字广播系统) 的电台。

MEMORY (记忆): 进行电台节目预设置时, 该指示灯亮。

FM STEREO (FM 立体声): 指示灯亮起表示正在聆听立体声电台。

5 SLEEP (睡眠) 指示器 (54)

指示灯亮起表示睡眠功能已设定。

6 信息区

此区域显示当前所选资源的信息。

## 前后面板 - 续

### 背板

TX-SR603, TX-SR8360

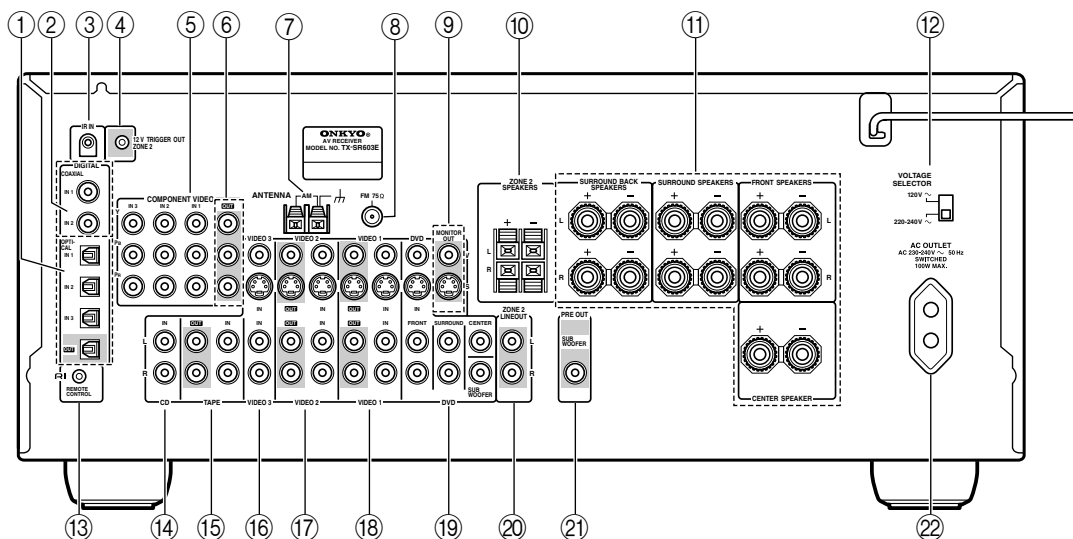

括弧内的页次号码指出有每一项目主要说明的地方。

#### ① OPTICAL DIGITAL (光纤数字)

光纤数字音频输入接口可用于连接 CD 和 DVD 播放机, 以及其他带有光纤数字音频输出接口的设备。

光纤输出接口可用于连接 CD 录音机或其他带有光纤数字输入接口的数字式录音机。

#### ② COAXIAL DIGITAL (同轴数字)

同轴数字音频输入接口可用于连接 CD 和 DVD 播放机, 以及其他带有同轴数字音频输出接口的设备。

#### ③ IR IN (77)

如果希望使用遥控器控制位于 Zone 2 的 AV 接收机, 或 AV 接收机被放置在柜子内, 接收器与遥控器之间受到阻碍, 在此情况下, 需要另外购买并连接 IR 接收器。

#### ④ 12V TRIGGER OUT ZONE 2 (77)

此输出接口可用于连接位于 Zone 2 的 12 伏触发输入接口。Zone 2 开放时, 将输出 12 伏触发信号。

#### ⑤ COMPONENT VIDEO IN (色差视频输入) 1, 2, 3

这些色差视频输入接口用于连接带有色差视频输出接口的设备, 如 DVD 播放机。

#### ⑥ COMPONENT VIDEO OUT (色差视频输出)

这些色差视频输出接口用于连接带有色差视频输入接口的设备, 如电视或投影机。

#### ⑦ AM ANTENNA (AM 天线接口) (24)

按键开关用于连接 AM 天线。

#### ⑧ FM ANTENNA (FM 天线接口) (24)

此接口用于连接 FM 天线。

#### ⑨ MONITOR OUT (显示器输出)

S-VIDEO 和复合视频接口用于将视频输入连接到电视或投影仪上。

#### ⑩ ZONE 2 SPEAKERS (ZONE 2 扬声器) (74)

这些终端用于连接位于 Zone 2 的扬声器。

#### ⑪ FRONT, CENTER, SURROUND & SURROUND BACK SPEAKERS (前置, 中置, 环绕与后环绕扬声器) (23)

这些终端用于连接前置, 中置, 环绕与后环绕扬声器。

有关连接的信息, 请参见第 27 至 37 页的内容。

## 前后面板 - 续

- ⑫ **VOLTAGE SELECTOR (3)**  
仅限于某些产品类型。  
在世界不同地区使用时可以调节电压。
- ⑬ **RI REMOTE CONTROL**  
此 **RI** (远程交互) 接口可用于连接到其他安桥 AV 设备上的 **RI** 接口。AV 接收机的遥控器也可用于控制该设备。要使用 **RI** 模式, 即使已经建立了数字式连接, 您也必须在 AV 接收机和其他 AV 设备之间建立模拟音频连接 (RCA)。
- ⑭ **CD IN**  
此模拟音频输入接口用于连接 CD 播放机的模拟音频输出接口。
- ⑮ **TAPE IN/OUT**  
此模拟音频输入与输出接口用于连接带有模拟音频输入与输出接口的录音机 (磁带录音机, 迷你碟片录音机等)
- ⑯ **VIDEO 3 IN**  
在此处可以连接视频输入源 (VCR, 机顶盒等)。输入接口包括 S-VIDEO, 复合视频与模拟音频。
- ⑰ **VIDEO 2 IN/OUT**  
在此处可以连接 VCR。输入与输出接口包括 S-VIDEO, 复合视频与模拟音频。
- ⑱ **VIDEO 1 IN/OUT**  
在此处可以连接 VCR。输入与输出接口包括 S-VIDEO, 复合视频与模拟音频。
- ⑲ **DVD IN**  
在此处可以连接 DVD 播放机。输入接口包括 S-VIDEO, 复合视频, 模拟音频。您可以选择 DVD 播放机的双声道模拟音频输出或 5.1 声道模拟音频输出。
- ⑳ **ZONE 2 LINE OUT (74)**  
此模拟音频输出接口可连接到 Zone 2 中集成放大器上的线性接口。
- ㉑ **PRE OUT (22)**  
SUBWOOFER 接口用于连接有源重低音扬声器。
- ㉒ **AC OUTLET**  
这些转换式 AC 电源插座可为其它 AV 组件提供电源。电源插座的类型由于购买 AV 接收机的国家不同而有变化。

有关连接的信息, 请参见第 27 至 37 页的内容。

# 遥控器

## 安装电池

- 1** 要开放电池盒，按下小孔，盖子会滑开。

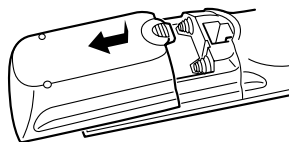

- 2** 将三节电池（AA/R6）放入电池盒，注意电池的极性与示意图中一致。

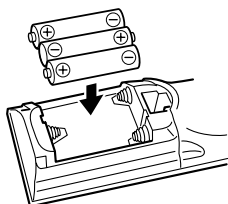

- 3** 将盖子扣在遥控器上，推动扣上。

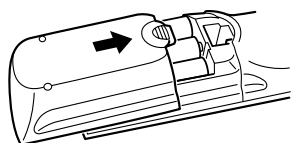

### 注意：

- 随机提供的电池可供使用 6 个月，但根据使用程度不同而有所变化。
- 如果遥控器不正常工作，请同时更换两节电池。
- 请不要新旧电池混用，不要混用不同型号的电池。
- 如果长时间不使用遥控器，请将电池取出，以免发生泄露和腐蚀。
- 耗尽电的电池请尽快取出，以避免发生泄露和腐蚀。

## 遥控器的使用

如需要使用遥控器，请将遥控器指向功放机上的遥控感应器，如图所示。

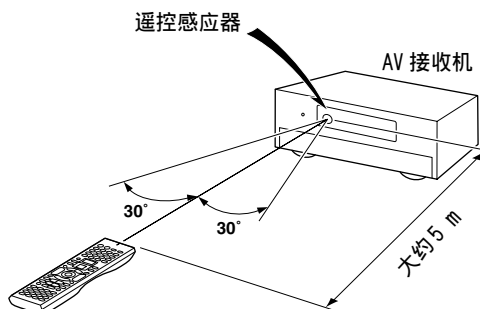

### 注意：

- 遥控器在强光下工作不稳定，例如直射的阳光或反射型的荧光。在安装 AV 接收机系列产品时请注意。
- 如果在同一房间里有相同类型的遥控器在使用，或者 AV 接收机系列产品安装在靠近使用红外线的装置的地方，遥控器的工作状态会不稳定。
- 不要在遥控器上放置任何东西，例如书本，因为会不经意触动按键而耗费电池电量。
- 如果 AV 接收机系列产品被安装在彩色玻璃后的支架上将会影响遥控器的使用效果。请您安装时注意。
- 如果遥控器和 AV 接收机系列产品上的遥控感应器之间有障碍物，遥控器将无法工作。

## 遥控器 - 续

除了可控制 AV 接收机，遥控器还有其他操作模式用于控制其他 AV 设备，包括通过 **RI** 模式连接的 Onkyo 设备。可使用遥控器上的 REMOTE MODE（遥控模式）键选择所需模式。

如需详细信息，请按照括号中指示页码查询。  
本手册中介绍的某些功能不能与其他设备一起使用。

### 接收器模式

接收器模式用于控制 AV 接收机。要选择接收器模式，按下 [RECEIVER] REMOTE MODE 键。

RC-591M

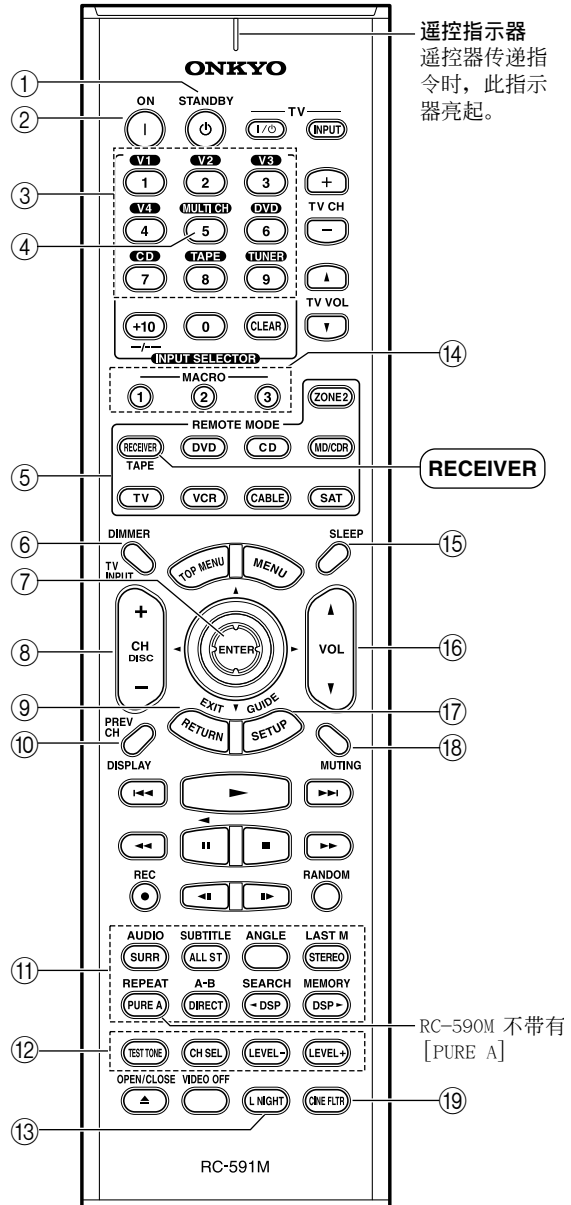

## 遥控器 - 续

- ① **STANDBY (待机) 键 (38)**  
用于切换机器到待机状态。
- ② **ON (开放) 键 (38)**  
此键用于开放 AV 接收机。
- ③ **INPUT SELECTOR (输入选择) 键 (53)**  
用于选择输入源。
- ④ **MULTI CH 键 (65)**  
此键用于选择 DVD 的模拟多声道输入。
- ⑤ **REMOTE MODE 键**  
这些键用于选择遥控模式。
- ⑥ **DIMMER (调光器) 键 (54)**  
用于调节显示屏的亮度。
- ⑦ **[▲][▼][◀][▶] 键与 ENTER (确认) 键**  
这些键用于选择屏幕设置菜单上的选项。
- ⑧ **CH +/- 键 (57)**  
此键用于选择电台预设置。
- ⑨ **RETURN (返回) 键**  
此键用于回到上一次显示的屏幕设置菜单。
- ⑩ **DISPLAY 键 (55, 57)**  
此键用于显示当前所选输入资源的各类信息。
- ⑪ **聆听模式键 (60)**  
**SURR 键**  
此键用于选择杜比数字, Pro Logic IIx, Neo: 6, DTS 等其他聆听模式。  
**ALL ST 键**  
此键用于选择 All Ch 立体声聆听模式。  
**STEREO 键**  
此键用于选择立体声聆听模式。  
**PURE A 键 (仅限于 RC-591M)**  
此键用于选择纯音聆听模式。  
**DIRECT 键**  
此键用于选择直接聆听模式。  
**[◀DSP]/[DSP▶] 键**  
这些键用于选择 Onkyo 原始 DSP (数字信号处理) 与单声道聆听模式。
- ⑫ **TEST TONE, CH SEL, LEVEL (测试, 声道选择, 音量) [+ ][- ] 键 (50)**  
这些键用于单独调节各扬声器音量。这些功能只能通过遥控器设置。[LEVEL -] 与 [LEVEL +] 键也用于调节 Zone 2 的音量。
- ⑬ **L NIGHT (深夜聆听模式) 键 (64)**  
用于设置深夜聆听模式。
- ⑭ **MACRO 键 (87)**  
这些键与 Macro 功能一起使用。
- ⑮ **SLEEP (睡眠) 键 (54)**  
用于设置睡眠功能。
- ⑯ **VOL (音量调节) 键 (53)**  
用于设定音量大小。
- ⑰ **SETUP 键**  
此键用于开放显示在所连接电视上的屏幕设置菜单。
- ⑱ **MUTING (静音) 键 (54)**  
用于暂时关闭声音。
- ⑲ **CINE FLTR (影院滤化) 键 (64)**  
用于设置影院滤化功能。

## 遥控器 - 续

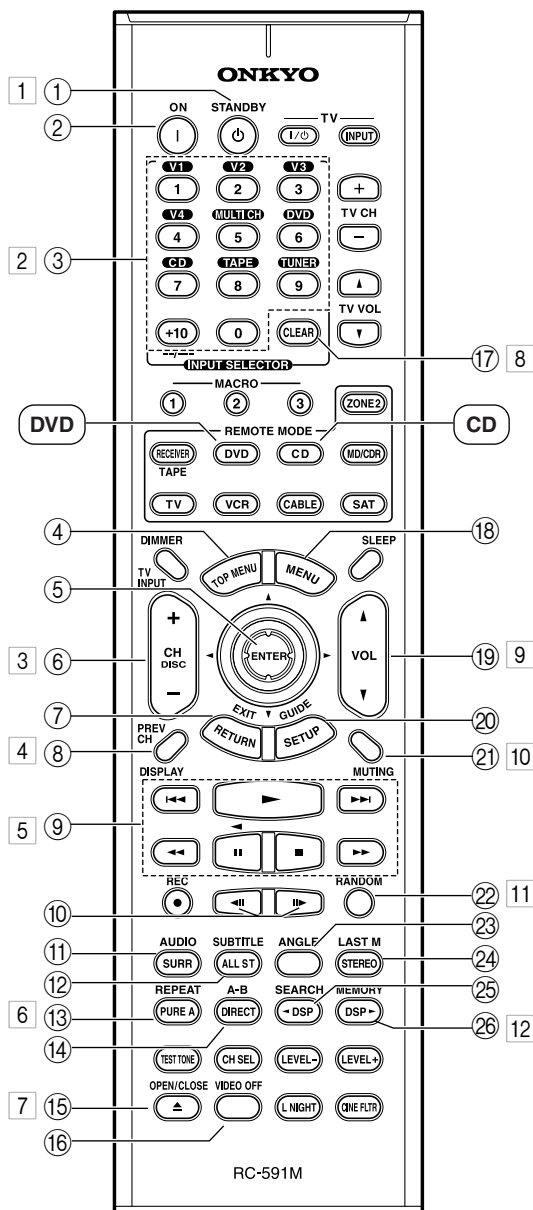

圆圈内的数字指示用于 DVD 模式。  
方框内的数字指示用于 CD 模式。

### DVD 模式

DVD 模式通过 **RI** 模式可用于控制连接到 AV 接收机的 Onkyo DVD 播放机。

要将遥控器设置为 DVD 模式时, 按下 [DVD] REMOTE MODE 键。

- ① **STANDBY 键**  
此键用于设置 DVD 播放机为待机模式。
- ② **ON 键**  
此键用于开放 DVD 播放机并将其设置为待机模式。
- ③ **数字键**  
这些键用于输入标题, 章节和信号编号, 并输入定位具体播放时间点的时间。
- ④ **TOP MENU 键**  
此键用于选择 DVD 碟片的主菜单。
- ⑤ **[▲][▼][◀][▶] 键与 ENTER (确认) 键**  
这些键用于浏览 DVD 碟片的菜单和 DVD 播放机的屏幕视空控系统。
- ⑥ **DISC+/- 键**  
此键用于选择 DVD 播放机上的碟片。
- ⑦ **RETURN/EXIT 键**  
此键可用于退出 DVD 播放机的屏幕视控菜单。
- ⑧ **DISPLAY (显示) 键**  
此键可在 DVD 的显示屏上显示有关当前碟片, 标题, 章节或声道的信息, 包括已播放时间, 剩余时间, 全部时间等。
- ⑨ **播放键**  
从左至右: 下一个, 播放, 上一个, 快退, 暂停, 停止, 和快进。
- ⑩ **[◀◀]/[▶▶] 键**  
这些键用于逐帧播放和慢动作播放。
- ⑪ **AUDIO (音频) 键**  
此键用于选择外语声道和音频格式 (如杜比数字或 DTS)。
- ⑫ **SUBTITLE (子目录) 键**  
此键用于选择子目录。
- ⑬ **REPEAT (重复) 键**  
此键用于设置重复播放功能。



## 遥控器 - 续

- ⑭ **A-B 键**  
此键用于设置 A-B 重复播放。
- ⑮ **OPEN/CLOSE [▲] (开放 / 关闭) 键**  
此键用于开放或关闭碟片托盘。
- ⑯ **VIDEO OFF 键**  
此键用于关闭内部视频电路, 消除在播放只带音频的碟片时可能产生的干扰。
- ⑰ **CLEAR 键**  
该键用来取消选定的功能和清除输入的数字。
- ⑱ **MENU (菜单) 键**  
此键用于选择 DVD 碟片的菜单。
- ⑲ **VOL 键**  
此键用于设置 AV 接收机的音量。
- ⑳ **SETUP/GUIDE 键**  
此键可以开放 DVD 播放机的屏幕视控菜单。
- ㉑ **MUTING (静默音) 键**  
此键可以设置 AV 接收机为静默音。
- ㉒ **RANDOM 键**  
此键与随机播放功能一起使用。
- ㉓ **ANGLE 键**  
此键用于选择不同的摄像机角度。
- ㉔ **LAST M 键**  
此键与最近播放存储功能一起使用, 可以继续上次中断的 DVD 播放。
- ㉕ **SEARCH 键**  
此键可及时搜索名称, 章节, 音道或指定点。
- ㉖ **MEMORY 键**  
此键与播放存储功能一起使用, 可以创建定制的按照名称, 章节或音道顺序排列的播放清单。

### CD 模式

CD 模式是通过 **RI** 连接模式控制连接到 AV 接收机上的 Onkyo CD 播放机。

要将遥控器设置为 CD 模式时, 按 [CD] REMOTE MODE 键。

- 1 **ON 键**  
该键用来设置 CD 播放机的播放或待机。
- 2 **数字键**  
这些键用于输入音道号码, 以及时定位指定播放点的时间。
- 3 **DISC 键**  
此键用于选择 CD 更换器上的碟片。
- 4 **DISPLAY (显示) 键**  
此键用于在 CD 的显示屏上显示有关当前碟片或声道的信息, 包括已播放时间, 剩余时间, 全部时间等。
- 5 **播放键**  
从左至右: 下一个, 播放, 上一个, 快退, 暂停, 停止, 和快进。
- 6 **REPEAT (重复) 键**  
此键用于设置重复播放功能。
- 7 **OPEN/CLOSE [▲] (开放 / 关闭) 键**  
此键用于开放或关闭碟片托盘。
- 8 **CLEAR 键**  
该键用来取消选定的功能和清除输入的数字。
- 9 **VOL 键**  
此键用于设置 AV 接收机的音量。
- 10 **MUTING (静默音) 键**  
此键可以设置 AV 接收机为静默音。
- 11 **RANDOM 键**  
此键与随机播放功能一起使用。
- 12 **MEMORY 键**  
此键与播放存储功能一起使用, 可以创建定制的按照音道顺序排列的播放清单。

## 遥控器 - 续

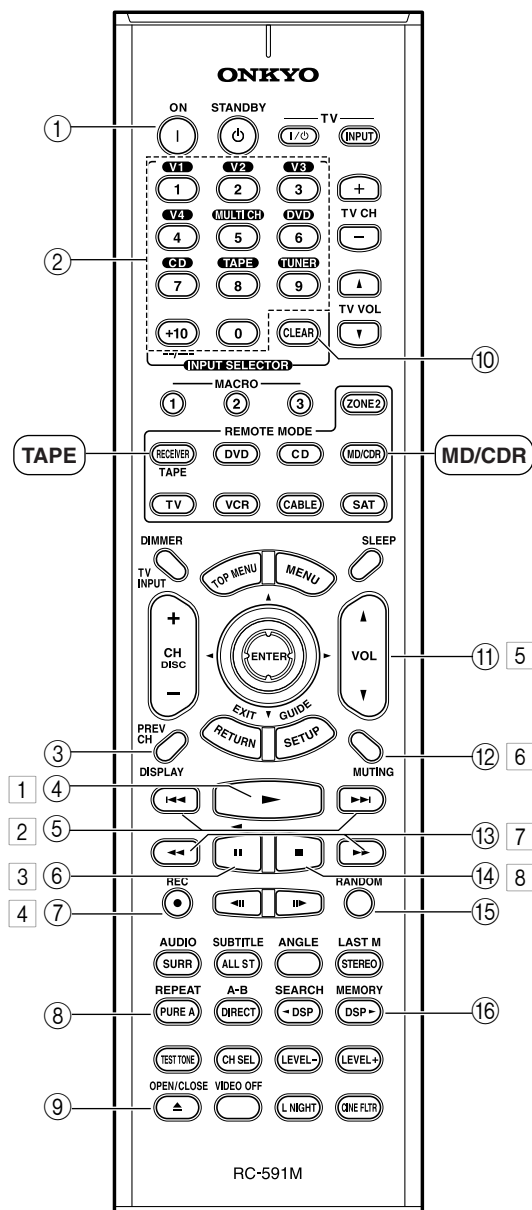

圆圈内的数字指示用于 MD/CDR 模式。  
方框内的数字指示用于 TAPE 模式。

## MD/CDR 模式

MD/CDR 模式用于控制通过 **RI** 模式连接到 AV 接收机上的 Onkyo 迷你碟片录音机或 CD 录音机。

要选择 MD/CDR 模式时，按 [MD/CDR] REMOTE MODE 键。

此键默认用于控制迷你碟片录音机。要控制 CD 录音机，必须将此键设置为 CDR（参见 78 页）。

- ① **ON 键**  
该键用来设置 MD 录音机或 CD 录音机的播放或待机。
- ② **数字键**  
这些键用于输入音道号码，以及时定位指定播放点的时间。
- ③ **DISPLAY（显示）键**  
此键用于在 MD 录音机或 CD 录音机的显示屏上显示有关当前声道的信息，包括已播放时间，剩余时间，全部时间等。
- ④ **[▶]（播放）键**  
此键可用于启动播放。
- ⑤ **[◀◀]/[▶▶] 键**  
[◀◀] 键用于选择上一音道。在播放过程中，它选择当前音道的开始部分。[▶▶] 键用于选择下一音道。
- ⑥ **[⏸]（暂停）键**  
此键可以暂停播放。
- ⑦ **REC[●] 键**  
此键用于启动录音功能。
- ⑧ **REPEAT（重复）键**  
此键用于设置重复播放功能。
- ⑨ **OPEN/CLOSE[▲] 键**  
此键用于开放迷你碟片录音机的片仓或开放或关闭 CD 录音机的碟片托盘。
- ⑩ **CLEAR 键**  
该键用来取消选定的功能和清除输入的数字。
- ⑪ **VOL 键**  
此键用于设置 AV 接收机的音量。
- ⑫ **MUTING（静默音）键**  
此键可以设置 AV 接收机为静默音。
- ⑬ **[◀◀]/[▶▶] 键**  
[◀◀] 键可以快速退回。[▶▶] 可以快速进。
- ⑭ **[■]（停止）键**  
此键可用于停止播放。

## 遥控器 - 续

- ⑮ **RANDOM 键**  
此键与随机播放功能一起使用。
- ⑯ **MEMORY 键**  
此键与播放存储功能一起使用，可以创建定制的按照音道顺序排列的播放清单。

### TAPE 模式

TAPE 模式用于控制通过 **RI** 连接到 AV 接收机的 Onkyo 磁带式录音机。

**要将遥控器设置为 TAPE 模式时，按下 [TAPE] REMOTE MODE 键。**

对于双磁带台式录音机，只能控制 Deck B。

- ① **[▶] (播放) 键**  
此键可用于启动录音机的播放。
- ② **[◀◀]/[▶▶] 键**  
[◀◀] 键用于选择上一音道。在播放过程中，它选择当前音道的开始部分。[▶▶] 键用于选择下一音道。  
由于某些磁带录制的方式不同，[◀◀][▶▶] 键在播放这些磁带时可能不起作用。
- ③ **[◀] 键**  
该键用来开始倒退播放。
- ④ **REC [●] 键**  
此键用于启动录音功能。
- ⑤ **VOL 键**  
此键用于设置 AV 接收机的音量。
- ⑥ **MUTING (静默音) 键**  
此键可以设置 AV 接收机为静默音。
- ⑦ **[◀◀]/[▶▶] 键**  
[◀◀] 键可以快速倒带。[▶▶] 可以快进。
- ⑧ **[■] (停止) 键**  
此键可用于停止播放。

# 有关家庭影院

## 欣赏家庭影院

AV 接收机的性能卓越，您可以在自己家中欣赏到带有真实动感的环绕声 - 如同身临其境于影剧院或音乐厅。播放 DVD，您可以欣赏到 DTS 和杜比数字效果。播放模拟和数字电视，您可以欣赏到杜比 Pro Logic IIx 或 Onkyo 独有的 DSP 环绕聆听模式。

### 左前和右前扬声器

这些扬声器输出总体声音。他们在家庭影院中的角色是声音的主体支架。他们的定位应处于面对聆听者，与耳部高度齐平的地方，与电视机的相隔距离一致。按照向内的角度摆放，聆听者位于角的顶点。

### 中置扬声器

这个扬声器增强左前和右前扬声器的效果，创造声音的立体动感并提供完全的声像。在电影播放中，主要用来播放对话。

将其定位在靠近您的电视机的地方（最好是电视机的顶部），面对聆听者，高度与耳部齐平，或与左右扬声器的高度一致。

### 重低音扬声器

重低音扬声器处理 LFE（低频效果）的低音信号。来自重低音扬声器的低音输出的质量和音量取决于扬声器的定位，聆听室的形状，和聆听位置。总的来说，要获得好的低音效果，需要将重低音扬声器安装在房间的前角或在墙壁的三分之一处，如图所示。

**提示：**如希望为重低音扬声器找到最佳的位置，在播放某些带有良好低音效果的电影或音乐时，在房间内尝试将重低音扬声器放置在不同的地方，最后选出一个可获得最佳效果的位置。

### 左右环绕扬声器

这些扬声器用于精确声音定位，并增加真实感。将其定位在聆听者的两侧稍微靠后的地方。将他们放置于欣赏者的两侧，或稍微偏后，约在耳朵上方 2-3 英尺（60 至 100cm）之处。最理想的情形是它们与欣赏者的距离是相等的。

### 左右后环绕扬声器

这些扬声器是欣赏杜比数字 EX，DTS-ES Matrix 和 DTS-ES Discrete 必须的。他们可以增强环绕声效果的真实感，改善聆听者背后的声音定位。将他们放置于欣赏者的后方，约在耳朵上方 2-3 英尺（60 至 100cm）之处。

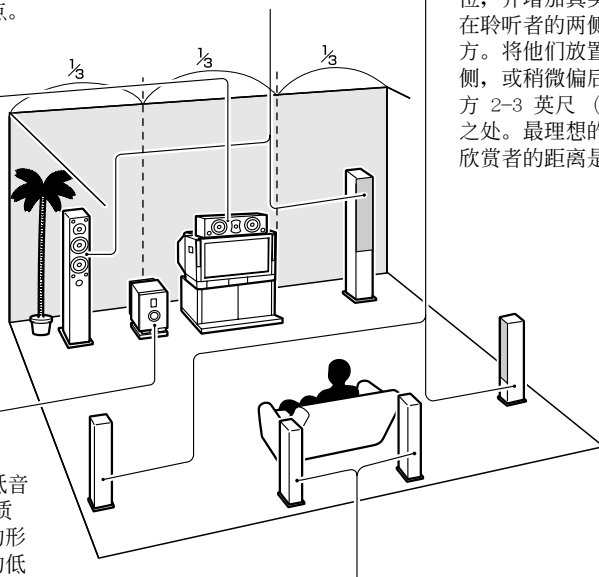

# 连接 AV 接收机

## 有关 AV 连接

- 在建立任何 AV 连接前，请阅读随机提供的 AV 设备使用手册。
- 在没有完成所有视频和音频连接和再次检查之前，严禁连接电源线。

## 光纤数字接口

AV 接收机的数字光纤输入连接口带有开闭器，当光纤输入插头插入时开闭器开放，插头拔出后关闭。请向同一方向用力插入插头以确保开闭器完全开放。

**注意：**为防止开闭器受损，请向同一方向插入或拔出光纤插头。

## RCA 视听设备连接 - 彩色标记

RCA 视听设备连接通常使用彩色标记：红色，白色和黄色。使用红色插头连接右声道音频输入和输出（通常为带有“R”标志）。使用白色插头连接左声道音频输入和输出（通常为带有“L”标志）。使用黄色插头连接 Composite 视频输入和输出。



- 向一个方向推插头，确保连接正确（连接松动会产生噪音或功能失常）。
- 为避免干扰，请将音频线和视频线与电源线和扬声器线分开。

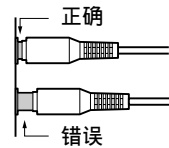

## AV 连接线和插孔

### 视频

连接线	插孔	说明
		色差视频分离亮度 (Y) 和彩色不同信号 (PR, PB)，提供最佳画面质量。（某些电视机厂商分别在色差视频插孔上贴有标志。）
		S-Video 分离亮度与彩色信号，可提供比 Composite 视频质量更好的画面质量。
		复合视频通常用于 TV, VCR 和其他视频设备。只能使用专用的复合视频连线。

### 音频

连接线	插孔	说明
		提供最佳声音质量，让您更好欣赏环绕声音效果（如杜比数字，DTS）。音频质量与同轴一致。
		提供最佳声音质量，让您更好欣赏环绕声音效果（如杜比数字，DTS）。音频质量与光纤一致。
		此电缆线传输模拟音频信号。这是模拟音频信号最常见的连接方式，事实上，在所有的 AV 视听设备上都可发现这种连接方式。
		此电缆线传输多信号模拟音频信号，它主要用于连接 DVD 播放机与独立的 5.1 模拟音频输出接口。多根普通的模拟音频连线可用作多信号连线的替代品。

## 连接 AV 接收机 - 续

### 连接扬声器

#### 扬声器配置

为获得最佳环绕声效果，您需要连接七个扬声器和一个有源重低音扬声器。

下表中的指示标明您可用的声道取决于您连接的扬声器数量。

扬声器数量	2	3	4	5	6	7
左前扬声器	✓	✓	✓	✓	✓	✓
右前扬声器	✓	✓	✓	✓	✓	✓
中置扬声器		✓		✓	✓	✓
左环绕扬声器			✓	✓	✓	✓
右环绕扬声器			✓	✓	✓	✓
后环绕扬声器					✓	
左后环绕扬声器 *						✓
右后环绕扬声器 *						✓

\* 如果您只使用了一个环绕扬声器，将其连接到左（L）SURROUND BACK SPEAKER 终端。

无论您使用多少个扬声器，都推荐连接一个有源重低音扬声器，这样可以获得真实有震撼力的低音效果。

如希望发挥环绕声系统的最佳效果，您需要使用随机提供的设置麦克风进行扬声器设置（参见 39 页）。

#### 使用偶极扬声器

对于左环绕和右环绕扬声器以及左后环绕和右后环绕扬声器，您可以使用偶极扬声器。

偶极扬声器可以按照两个方向输出相同的聲音。偶极扬声器典型的标志是带有印刷的箭头指示，表明应该如何定位。左右环绕偶极扬声器应按照箭头指向电视 / 屏幕的方向进行定位。而左右后环绕偶极扬声器应该定位在箭头互相指向对方的位置，如图所示。

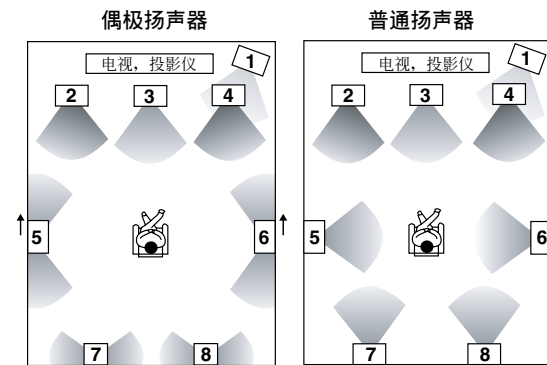

1. 重低音扬声器
2. 左前置扬声器
3. 中置扬声器
4. 右前置扬声器

5. 左环绕扬声器
6. 右环绕扬声器
7. 左后环绕扬声器
8. 右后环绕扬声器

### 连接有源重低音扬声器

使用合适的连线，将 AV 接收器上的 SUBWOOFER PRE OUT 接口连接到有源重低音扬声器上，如图。如果您的重低音扬声器没有源，而且使用了外部放大器，将 SUBWOOFER PRE OUT 接口连接到放大器的输入接口上。

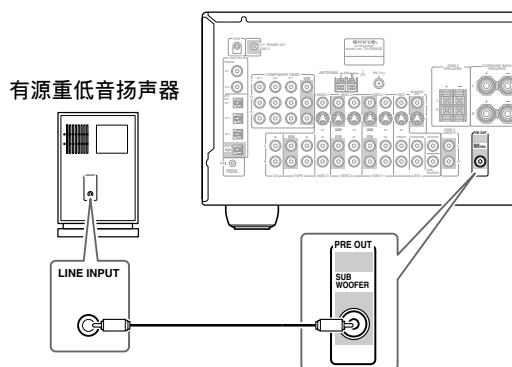

### 粘贴扬声器标签

AV 接收机的扬声器阳极（+）为彩色的，便于识别（阴极（-）统一为黑色）。

扬声器终端	颜色
左前, Zone 2 左	白
右前, Zone 2 右	红
中置	绿
左环绕	蓝
右环绕	灰
左后环绕扬声器	棕
右后环绕扬声器	米

随机提供的扬声器标签也是用色彩标号的，您应该将各个彩色标签粘贴在各个扬声器连线的阳极一端，与上表中的色彩表示保持一致。您所需要做的就是使各彩色标签与扬声器终端的色彩对应。



## 连接 AV 接收机 - 续



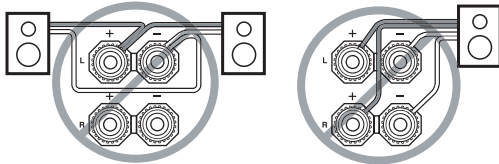
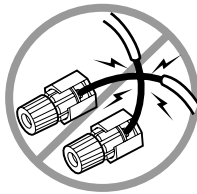

### 扬声器连接注意事项

在连接扬声器前请仔细阅读以下内容：

- 可以连接阻抗为 4-16 欧姆之间的扬声器。如果所连接的任何一个扬声器阻抗大于 4 欧姆，但小于 6 欧姆，确认将扬声器的最小阻抗值设置为「4 欧姆」。（参见 45 页）。如果使用低于此值的扬声器，而长时间将放大器的音量设置为较高的水平，内置的保护线路也许被启动。
- 建立任何连接前，请断开与墙壁插座的电源连接。
- 仔细阅读扬声器随机提供的使用说明。
- 请特别注意扬声器的连线极性，即阳极对阳极（+），阴极（-）对阴极。如果连接错误，声音将会不协调，效果怪异。
- 过长或过细的扬声器连线将影响声音质量，应避免使用。
- 如果您使用 4 或 5 个扬声器，将两个环绕声扬声器都接上 SURROUND SPEAKERS（环绕声扬声器）端子。请不要将它们接上 SURROUND BACK SPEAKERS（环绕声后置扬声器）端子。
- 注意不要造成阴极与阳极短路。短路会损害 AV 接收机产品。
- 确保电线的金属核心部分没有与 TX-SR603/8360 的后面板相接触。因为若如此的话，可能会损坏 AV 接收机。
- 不要在每个扬声器端子上连接多余的连线。这样会损害 AV 接收机产品。
- 严禁将一个扬声器连接到多个终端。

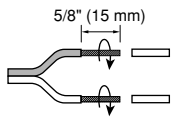

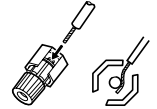
### 连接扬声器连线

- 1 如图所示，从扬声器连接线的底端剥去 15mm 的绝缘层，将露出的导线拧紧在一起。  

- 2 松开端子。  

- 3 将线头完全插入。  

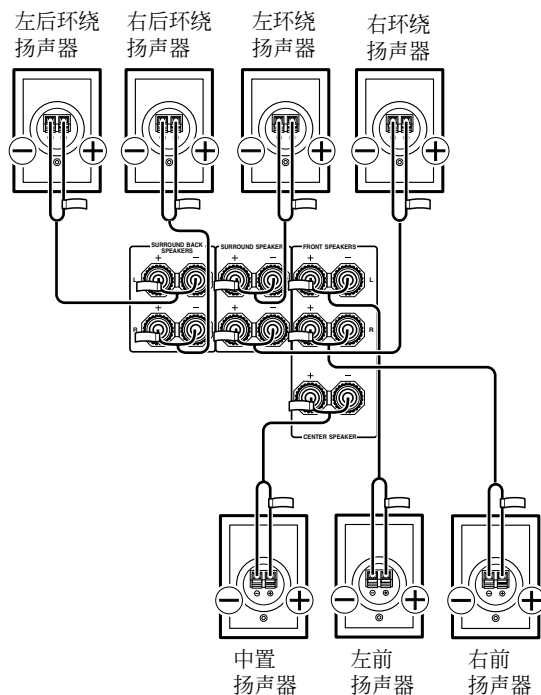
- 4 拧紧端子。  

下面的图示介绍如何将各个扬声器连接到对应的一对终端。

如果您只使用了一个环绕扬声器，将其连接到左 (L) SURROUND BACK SPEAKER 终端。



## 连接 AV 接收机 - 续

### 连接天线

本章节介绍如何连接随机提供的 FM 室内天线和 AM 环型天线，以及如何连接另外购买的 FM 与 AM 天线。

如果 AV 接收机没有连接好天线，将无法接收任何无线电信号，因此必须接好天线才能使用调谐器。

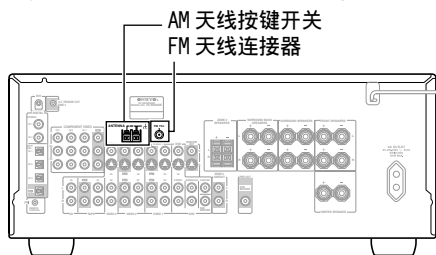

### 连接 FM 室内天线

提供的室内天线只能用于室内。

#### 1 如图所示，连接 FM 天线。

##### ■ 北美洲产品型号



##### ■ 其他型号



如果准备使用 AV 接收机，需要调谐 FM 电台，并调整天线位置达到最佳聆听效果。

#### 2 用图钉或类似物品将 FM 天线固定。

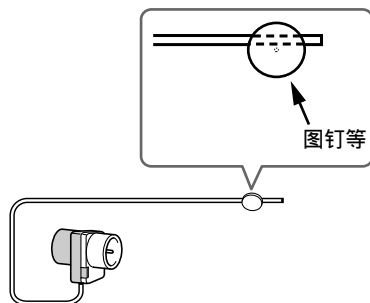

**注意：**使用按钉时谨防受伤。

如果使用随机提供的 FM 室内天线无法获得良好的聆听效果，可以另行购买配置 FM 室外天线（见 25 页）。

### 连接 AM 环型天线

随机提供的 AM 环型天线仅供室内使用。

#### 1 按照图示，组装 AM 环型天线，将接头插入底座。

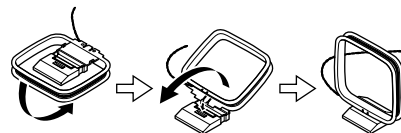

#### 2 按照图示，将 AM 环型天线的导线与按键开关连接起来。

（天线的导线没有极性，可以随意连接）

确保导线安全衔接，按键开关加紧了裸露的导线，而不是绝缘层。

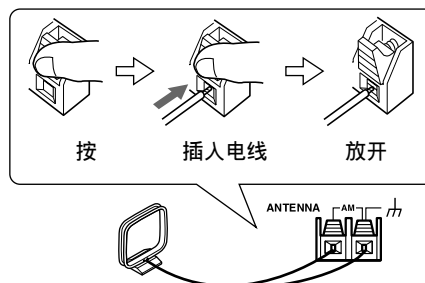

释放如果准备使用 AV 接收机，需要调谐 AM 电台，并调整天线位置达到最佳聆听效果。将其尽量置于远离 AV 接收机机，电视，扬声器连接线以及电源线的地方。

如果使用随机提供的 AM 室内环型天线无法获得良好的聆听效果，可以另行购买配置 AM 室外天线。（见 25 页）。



## 连接 AV 接收机 - 续

### 连接 FM 室外天线

如果使用随机提供的 FM 室内天线无法获得良好的聆听效果，可以尝试配置 FM 室外天线。

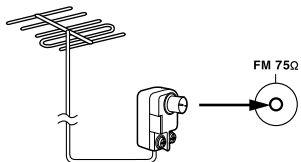

#### 注意：

- FM 室外天线只有在室外才能达到最佳效果，但只有安装在顶楼才能有效。
- 为达到最佳效果，将 FM 室外天线安装在远离高耸建筑物的地方，最好可以位于转播台范围内。
- 室外天线应该远离噪音，如霓虹信号和嘈杂的马路等。
- 出于安全原因，室外天线应位于远离电源线和高压设备的地方。
- 为防止雷电击，室外天线必须按照规定接地。

#### ■ 使用 TV/FM 天线分离器

电视和 FM 调谐最好不要使用同一个天线，容易引起干扰。如果确实需要，可以使用 TV/FM 天线分离器，如图所示。

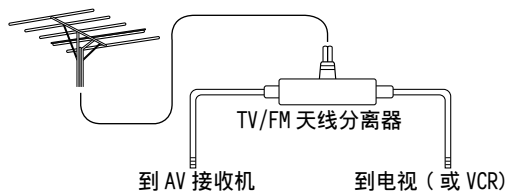

### 连接 AM 室外天线

如果使用随机提供的 AM 室内天线无法获得良好的聆听效果，可以尝试配置 AM 室外天线。

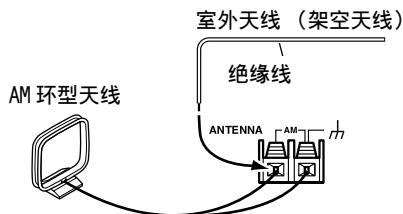

AM 室外天线水平安装在户外，接收的效果最好。但是有时水平安装在室内窗户的上方也能收到好的效果。注意 AM 环型天线要保持连接。

为防止雷电击，室外天线必须按照规定接地。

## 连接 AV 接收机 - 续

### 连接音频与视频

将 DVD 播放机与其他 AV 设备的音频与视频输出连接到 AV 接收机上，只要在 AV 接收机上选择相应的输入源就可以同时选择音频与视频。

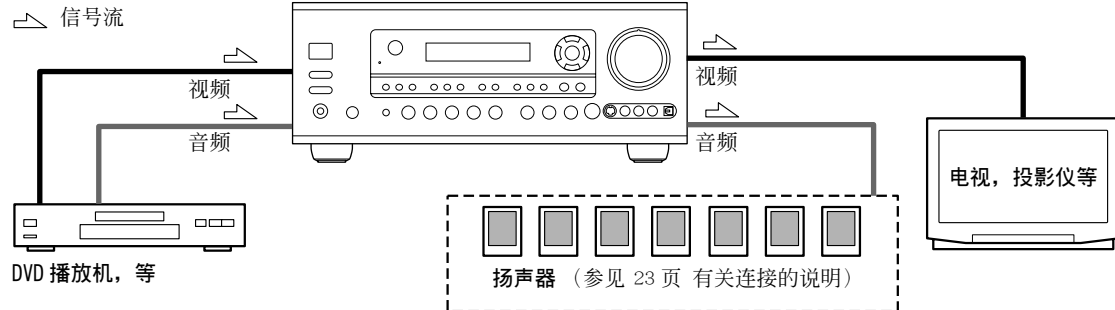

### 应选择哪种连接方式?

AV 接收器支持多种连接模式，可兼容范围广泛的 AV 设备。您的选择取决于其他设备支持的模式类型。使用下面章节的介绍作为指导。

对于视频设备，您必须建立两种连接一个为音频，一个是视频。

#### 视频连接模式

连接到本系列产品的视频设备可使用如下连接模式：Composite 视频，S-VIDEO，或色差视频，后者的图象质量最好。

连接到 V 或 S IN 接口的视频信号要被转化— Composite 视频转化为 S-VIDEO，或 S-VIDEO 转化为 Composite 视频—但仅限于 MONITOR OUT 接口，而不是 VIDEO 1 和 VIDEO 2 OUT V 与 S 接口。

**注意：**TX-SR603/TX-SR8360 可被设置为向上转化为 Composite 视频和 S-VIDEO 输入信号，然后从 COMPONENT VIDEO OUT 接口输出这些转化后的信号（参见 44 页）。

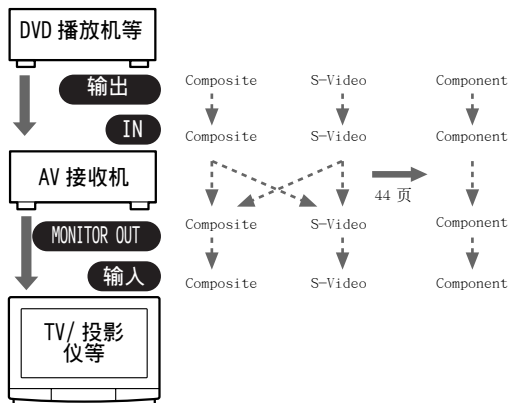

#### 音频连接模式

连接到本系列产品的音频设备可以使用如下连接模式：模拟，光纤，同轴和多信号。一旦选择了一种连接模式，请记住 AV 接收机无法在不同模式间转换。

例如，连接到 OPTICAL 或 COAXIAL 数字式接口的音频信号不能由模拟式 TAPE 输出接口输出。

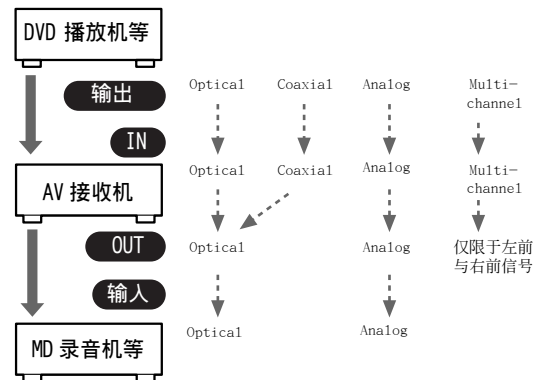

## 连接 AV 接收机 - 续

### 连接电视或投影仪

#### 显示器输出接口

##### ■ 使用 Composite 视频模式

按照图示，用 Composite 视频连接线将 V MONITOR OUT 输出接口与电视上的 Composite 视频输入接口连接起来。

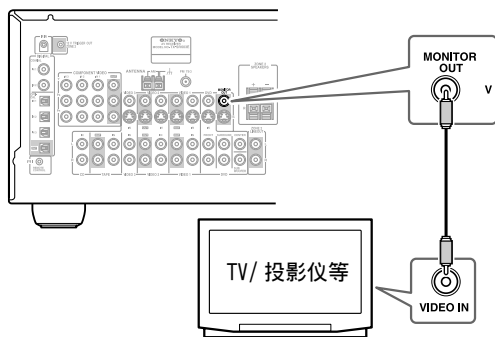

##### ■ 使用 S-VIDEO 模式

按照图示，用 S-VIDEO 连接线将 S MONITOR OUT 输出接口与电视上的 S-VIDEO 输入接口连接起来。

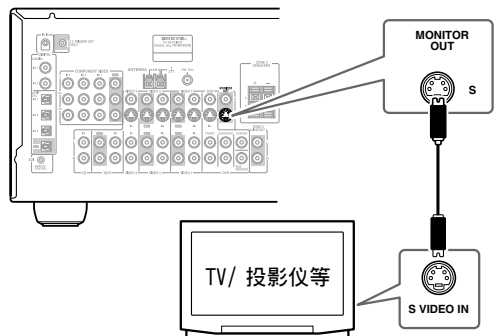

##### ■ 使用色差视频模式

按照图示，用色差视频连接线将 COMPONENT VIDEO OUT 输出接口与电视上的色差端子输入接口连接起来。

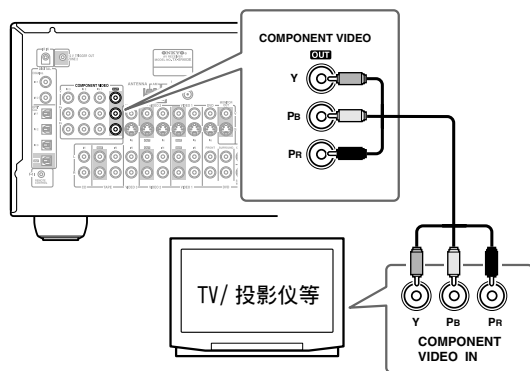

#### 音频连接

以下连接模式可以通过连接到 AV 接收机的电视播放音频。如果您的电视没有音频输出，并使用 VCR 的调谐器（参见 30 页）。

##### ■ 同轴或光纤连接模式

如果连接到数字音频输入接口，您需要进行分配（参见 43 页）。

- 使用光纤数字音频连线将 AV 接收机的一个 OPTICAL DIGITAL IN 接口与电视的一个光纤输出接口连接，如图所示。

或

- 使用同轴数字音频连线将 AV 接收机的一个 COAXIAL DIGITAL IN 接口与电视的一个同轴输出接口连接，如图所示。

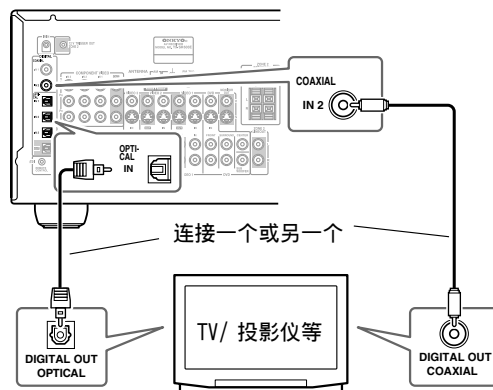

##### ■ 模拟连接模式

如果您的视频源没有数字音频输出接口，或者希望从中录音，则需要进行如下所示的模拟音频连接。按照图示，使用音频模拟连接线将 AV 接收机的 VIDEO 3 IN L/R 输入接口与 TV 上模拟输出接口连接起来。

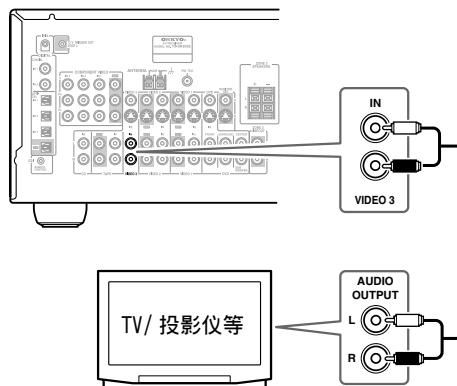

## 连接 AV 接收机 - 续

### 连接 DVD 播放机

#### 视频连接

您只需使用下述连接方法中的一种。

##### ■ 使用 Composite 视频模式

按照图示，使用 Composite 视频连接线将 AV 接收机的 V DVD IN 输入接口与 DVD 机上的 Composite 视频输出接口连接起来。

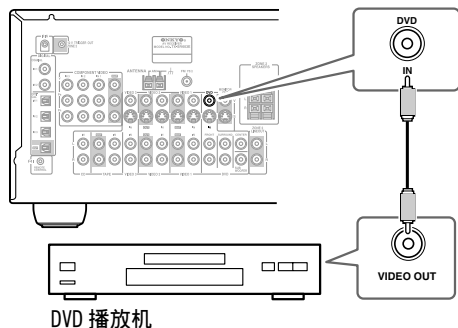

##### ■ 使用 S-VIDEO 模式

按照图示，使用 S-VIDEO 连接线将 AV 接收机的 S DVD IN 输入接口与 DVD 机上的 S-VIDEO 输出接口连接起来。

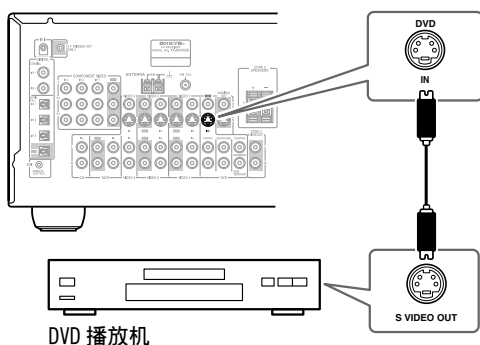

##### ■ 使用色差视频模式

按照图示，使用构件视频连接线将 AV 接收机的 COMPONENT VIDEO IN 1 输入接口与 DVD 机上的色差视频输出接口连接起来。

- 电视也必须通过色差视频模式连接。

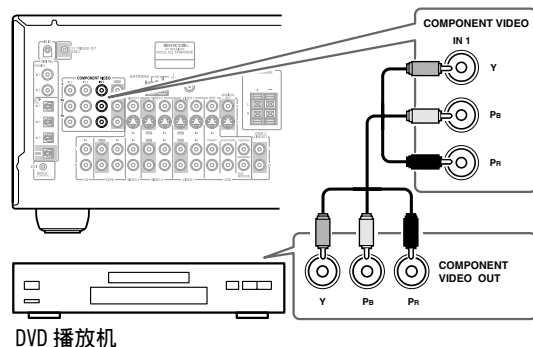

#### 音频连接

##### ■ 使用同轴或光纤连接

- 使用同轴数字音频连线将 AV 接收机的一个 COAXIAL DIGITAL IN 接口与 DVD 播放机的一个同轴输出接口连接，如图所示。

或

- 使用光纤数字音频连线将 AV 接收机上的一个 OPTICAL DIGITAL IN 接口与 DVD 播放机的一个光纤输出接口连接，如图所示。

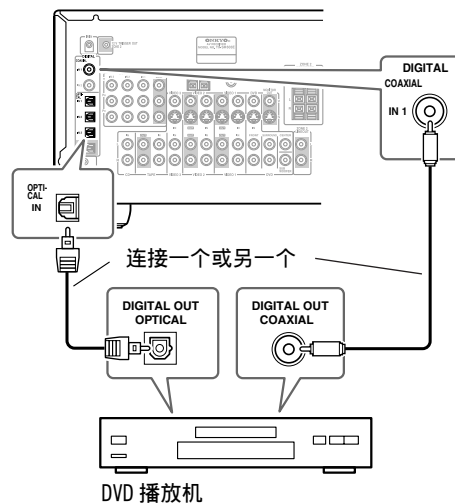

最初 COAXIAL IN 1 接口分配给 DVD 输入源。如果您将 DVD 播放机连接到一个不同的数字输入接口，就需要重新分配 DVD 输入源（参见 43 页）。

##### ■ 模拟连接

即使 DVD 机是通过数字模式连接的（同轴或光纤），如果需要使用 **RI** 或从 DVD 机上录制音频文件，您仍然需要同时使用模拟连接。

按照图示，使用音频连接线将 AV 接收机的 DVD IN L/R 输入接口与 DVD 机上的模拟音频输出接口连接起来。

如果 DVD 机有 stereo (L/R) 输出和多信号输出，一定要使用 L/R 输出。

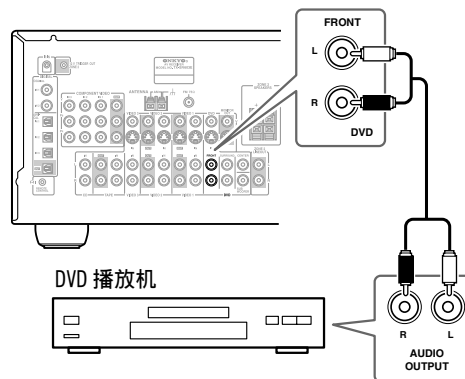

## 连接 AV 接收机 - 续

### ■ 使用多声道连接

如果您的 DVD 播放机支持多声道音频格式，如 DVD 音频，并带有 5.1 声道模拟音频输出接口，您就可以欣赏 DVD 音频的播放。

如图所示，使用一根多信号音频连接线将 AV 接收机的 DVD IN FRONT L/R, CENTER, SURROUND L/R 和 SUBWOOFER 接口与 DVD 播放机上的 5.1 模拟输出接口连接起来。还可以选择使用多根模拟音频连线。

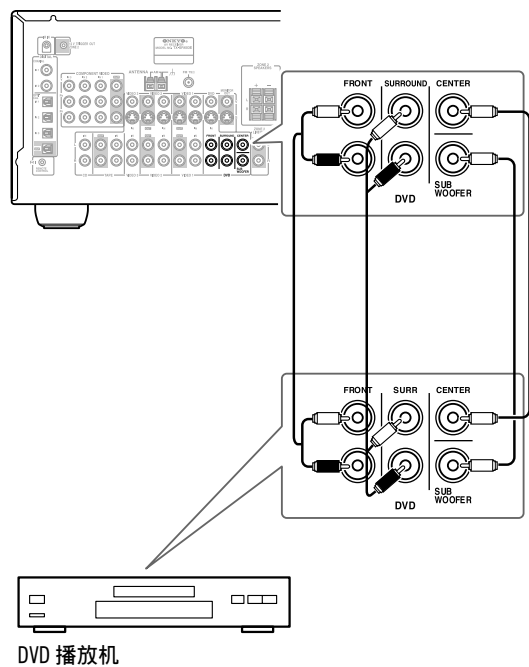

## 连接 AV 接收机 - 续

### 连接 VCR（盒式磁带录象机）播放

本章节介绍如何连接 VCR 进行播放，从而通过 AV 接收机观看视频。

#### 视频连接

- 如图所示，使用 S-VIDEO 连接线将 AV 接收机的 S VIDEO 1 IN 接口与 VCR 上的 S-VIDEO 输出接口连接起来。

或

- 如图所示，使用 Composite 视频连接线将 AV 接收机的 V VIDEO 1 IN 接口与 VCR 上的 Composite 视频输出接口连接起来。

S-Video 连接方式提供的图像质量要好于 Composite（复合）视频连接。

#### 音频连接

- 如图所示，使用音频连接线将 AV 接收机的 VIDEO 1 IN L/R 接口与 VCR 上的模拟音频输出接口连接起来。

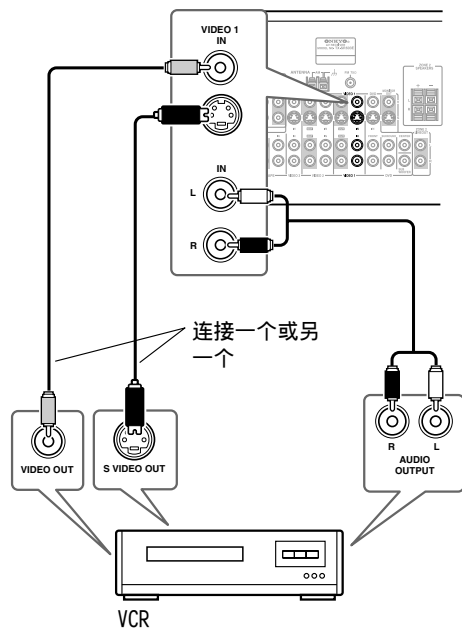

### 连接 HDD/DVD 录影机用于播放

#### 视频连接

在 TX-SR603/8360 的初始设定值中，VIDEO 1 的输入信号源被设定用于 COMPONENT VIDEO IN 2 插孔。如果在 COMPONENT VIDEO IN 3 进行了视频连接，参照第 44 页。

使用色差视频连接线将 AV 接收机的 COMPONENT VIDEO IN2 或 3 接口与 HDD/DVD 录影机上的色差视频输出接口连接起来，如图。

您的电视也必须通过色差视频模式进行连接。

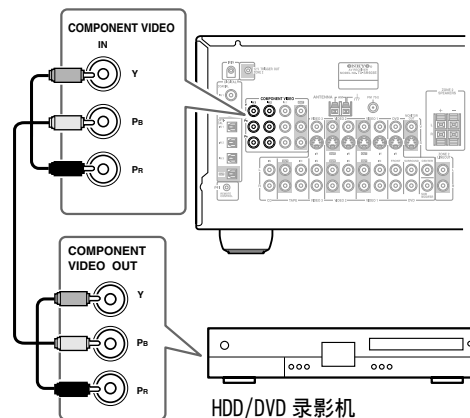

#### 音频连接

如果连接到数字音频输入接口，您需要分配（参见 43 页）。

- 使用光纤数字音频连线将 AV 接收机的一个 OPTICAL DIGITAL IN 接口与 HDD/DVD 录影机的一个光纤输出接口连接，如图所示。

或

- 使用同轴数字音频连线将 AV 接收机的一个 COAXIAL DIGITAL IN 接口与 HDD/DVD 录影机的一个同轴输出接口连接，如图所示。

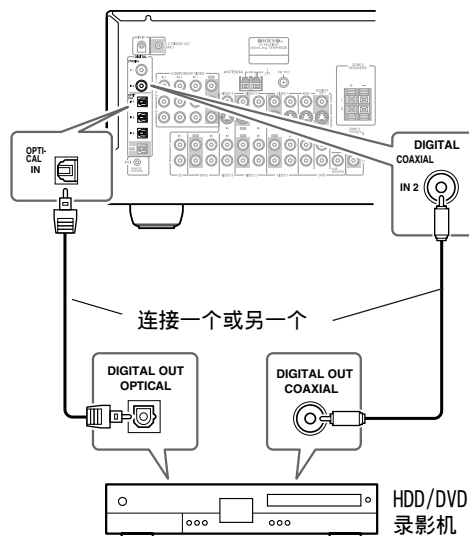

## 连接 AV 接收机 - 续

### 连接 VCR 用于录制

本章节介绍如何连接 VCR，用于从电视或另一台 VCR 上录制节目。

#### 视频连接

- 用一个 S-Video 连线，将 AV 接收机的 S VIDEO 1 OUT 接口与您的录像设备上的 S-VIDEO 输入接口连接起来。使用另一根 S-VIDEO 连线将 AV 接收机上的 S VIDEO 3 IN 接口与电视或播放节目的 VCR 上的 S-VIDEO 输出接口连接起来，如图所示。

或

- 用 Composite 视频连线将 AV 接收机的 V VIDEO 1 OUT 接口与您的录像设备上的 Composite 视频输入接口连接起来。使用另一根复合视频连线将 AV 接收机上的 V VIDEO 3 IN 接口与电视或播放节目的 VCR 上的复合视频输出接口连接起来，如图所示。

#### 音频连接

- 用模拟音频连线将 AV 接收机的 VIDEO 1 OUT L/R 接口与您的录像设备上的音频输入接口连接起来。
- 使用模拟音频连线将 AV 接收机上的 VIDEO 3 IN L/R 接口与电视或播放节目的 VCR 上的音频输出接口连接起来。

### 从录制节目的 VCR 上进行播放

要通过 AV 接收机播放录制节目的 VCR 上的视频。

- 使用一根 S-VIDEO 连线将 AV 接收机上的 S VIDEO 1 IN 接口与录制节目的 VCR 上的 S-VIDEO 输出接口连接。

或

- 使用一根复合视频连线将 AV 接收机上的 V VIDEO 1 IN 接口与录制节目的 VCR 上的复合视频输出接口连接。

并使用模拟音频连线将 AV 接收机上的 VIDEO 1 IN L/R 接口与录制节目的 VCR 上的音频输出接口连接起来。

#### 注意：

- 录音时 AV 接收机必须开启电源。如果处于待机状态，将无法进行录制。
- 如果您希望直接从电视或播放节目的 VCR 上直接录制节目到另一用于节目录制的 VCR 上，不通过 AV 接收机，将 TV/VCR 的音频与视频输出接口直接连接到用于节目录制的 VCR 的视频与音频输入接口上。详细信息请参见电视与 VCR 的使用手册。

- 连接到复合视频输入接口的视频信号只能通过复合视频输出接口录制。如果您的电视 /VCR 连接到复合视频输入接口，那么用于节目录制的 VCR 也必须连接到复合视频输出接口上。同样地，连接到 S-VIDEO 输入接口的视频信号只能通过 S-VIDEO 输出接口录制。如果您的电视 /VCR 连接到 S-VIDEO 输入接口，那么用于节目录制的 VCR 也必须连接到 S-VIDEO 输出接口上。

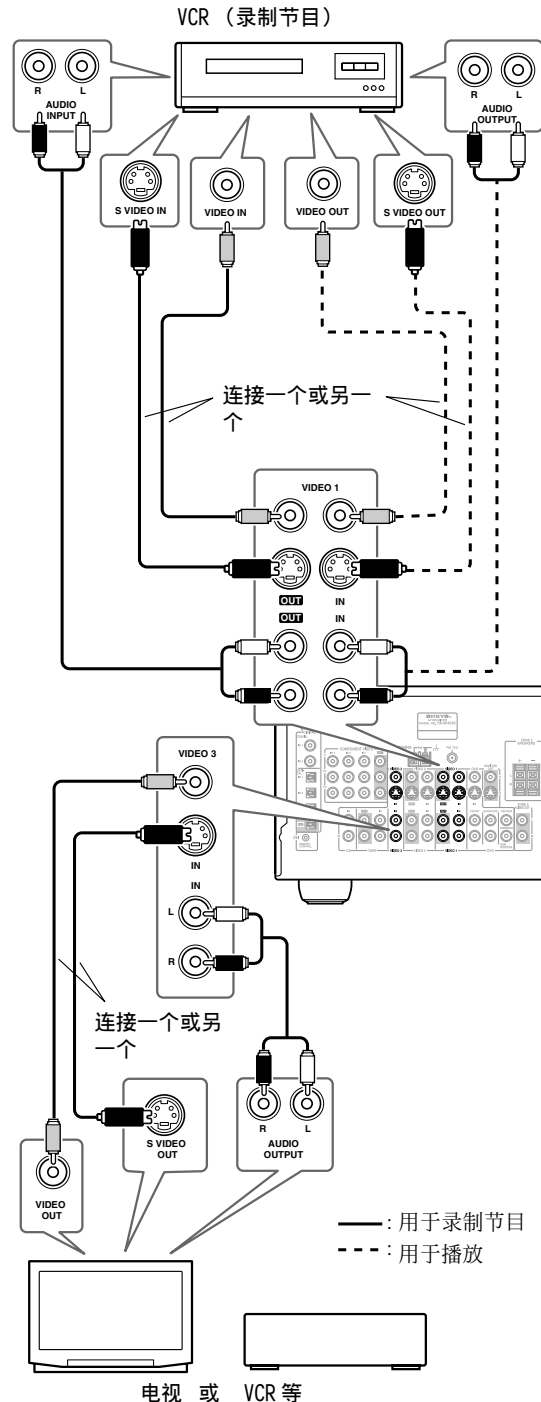

## 连接 AV 接收机 - 续

### 连接其它的视频来源 - 卫星、有线电视、机上盒 (Set-top box)、LD 播放机等等

#### 视频连接

您只需使用下述连接方式中的一种。

##### ■ 使用复合视频

使用复合视频连线将 AV 接收机上的 V VIDEO 3 IN 接口与视频源上的复合视频输出接口连接起来，如图所示。

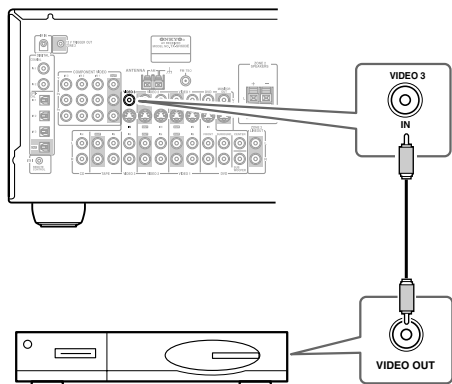

卫星、有线电视、机上盒 (Set-top box)、LD 播放机等等

##### ■ 使用 S-VIDEO

使用 S-VIDEO 连线将 AV 接收机上的 S VIDEO 3 IN 接口与视频源上的 S-VIDEO 输出接口连接起来，如图所示。

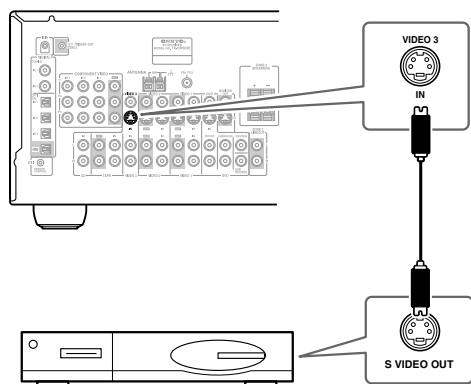

卫星、有线电视、机上盒 (Set-top box)、LD 播放机等等

##### ■ 使用色差视频

如果将其连接到了色差视频输入接口，您必须进行分配（参见 44 页）。

使用色差视频连线将 AV 接收机上的 COMPONENT VIDEO IN2 或 IN3 接口与视频源上的色差视频输出接口连接起来，如图所示。

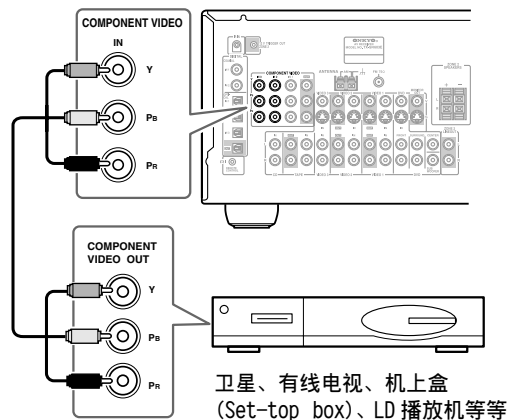

卫星、有线电视、机上盒 (Set-top box)、LD 播放机等等

#### 音频连接

##### ■ 使用光纤或同轴连接

如果连接到数字音频输入接口，您需要进行分配（参见 43 页）。

- 使用光纤数字音频连线将 AV 接收机的一个 OPTICAL DIGITAL IN 接口与视频源的光纤输出接口连接，如图所示。

或

- 使用同轴数字音频连线将 AV 接收机的 COAXIAL DIGITAL IN 接口与视频源的同轴输出接口连接，如图所示。

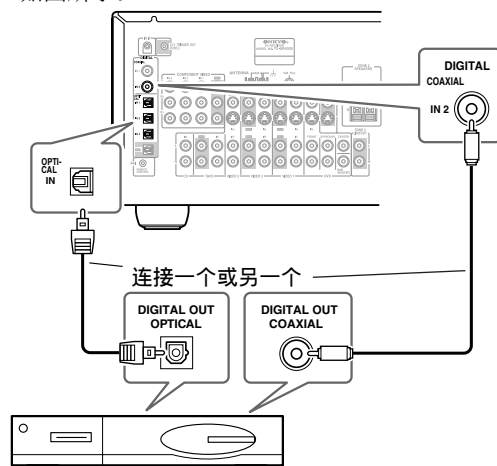

卫星、有线电视、机上盒 (Set-top box)、LD 播放机等等

#### 注意：

要将 AV 接收机连接到 LD 播放机的 AC-3RF 输出接口时，您需要另外购买解调器。



## 连接 AV 接收机 - 续

### ■ 模拟连接模式

如果您的视频源没有数字音频输出接口，或者希望从中录音，则需要进行如下所示的模拟音频连接。按照图示，使用音频模拟连接线（RCA）将 AV 接收机的 VIDEO 3 IN L/R 输入接口与卫星、有线电视、机上盒 (Set-top box)、LD 播放机等设备上模拟输出接口连接起来。

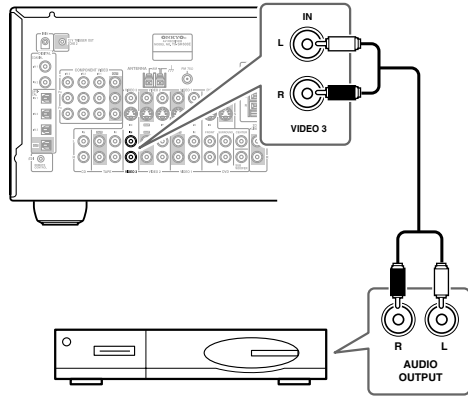

卫星、有线电视、机上盒 (Set-top box)、LD 播放机等

### ■ S-VIDEO 连接模式

按照图示，使用 S-Video 视频连接线将 AV 接收机的 VIDEO 4 INPUT S VIDEO 输入接口与可便携式摄像机，游戏机控制器等设备上的 S-VIDEO 输出接口连接起来。

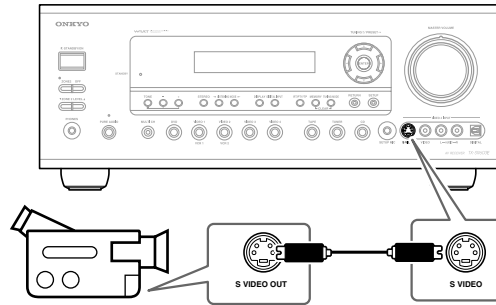

可便携式摄像机，游戏机控制器等

### 音频连接

按照图示，使用音频连接线将 AV 接收机的 VIDEO 4 INPUT AUDIO L/R 输入接口与可便携式摄像机，游戏机控制器等设备上的模拟音频输出接口连接起来。

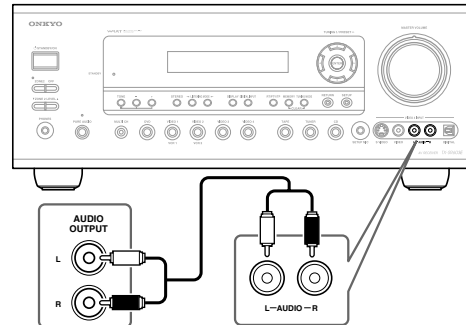

可便携式摄像机，游戏机控制器等

## 连接可便携式摄像机，游戏机控制器等设备

### 视频连接

您只需使用下述连接方法中的一种。

#### ■ Composite 视频连接模式

按照图示，使用 Composite 视频连接线将 AV 接收机的 VIDEO 4 INPUT VIDEO 输入接口与可便携式摄像机，游戏机控制器等设备上的 Composite 视频输出接口连接起来。

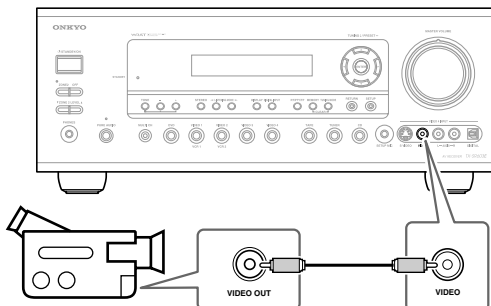

可便携式摄像机，游戏机控制器等

如果您的摄像机，游戏机等设备带有光纤数字音频输出接口，使用光纤数字音频连线将其连接到 AV 接收机上的 VIDEO 4 INPUT DIGITAL 接口，如图所示。

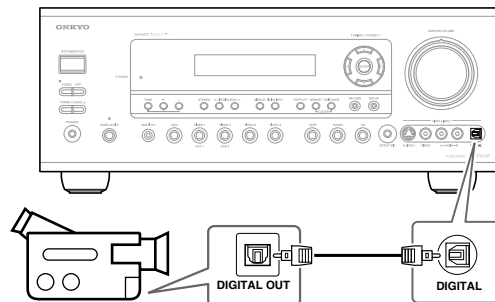

可便携式摄像机，游戏机控制器等

## 连接 AV 接收机 - 续

### 连接 CD 播放机

#### ■ 使用光纤或同轴连接

如果连接到数字音频输入接口，您需要分配（参见 43 页）。

- 使用光纤数字音频连线将 AV 接收机的 OPTICAL DIGITAL IN 接口与 CD 播放机的光纤输出接口连接，如图所示。

或

- 使用同轴数字音频连线将 AV 接收机的 COAXIAL DIGITAL IN 接口与 CD 播放机的同轴输出接口连接，如图所示。

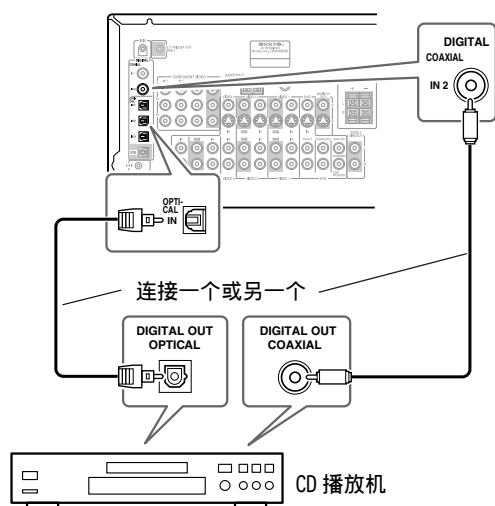

#### ■ 模拟连接模式

即使 CD 播放机是以数字式连接的（同轴或光纤），如使用 **RI**（远程交互）或想从 CD 上录制音频节目，仍然需要建立模拟连接。

按照图示，使用音频连接线将 AV 接收机的 CD IN L/R 输入接口与 CD 播放机上模拟输出接口连接起来。

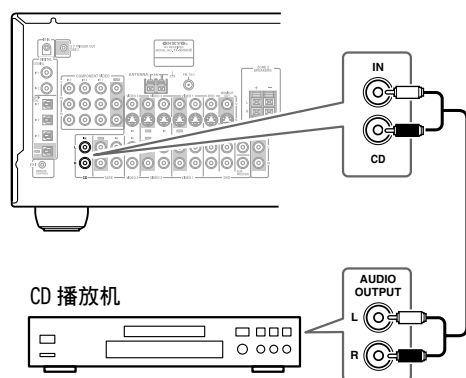

### 接磁带式录音机

按照图示，使用音频模拟连接线将 AV 接收机的 TAPE IN L/R 输入接口与磁带式录音机上的输出接口连接起来，再用另外一根音频模拟连接线将 AV 接收机的 TAPE OUT L/R 输出接口连接到磁带式录音机的输入接口上。

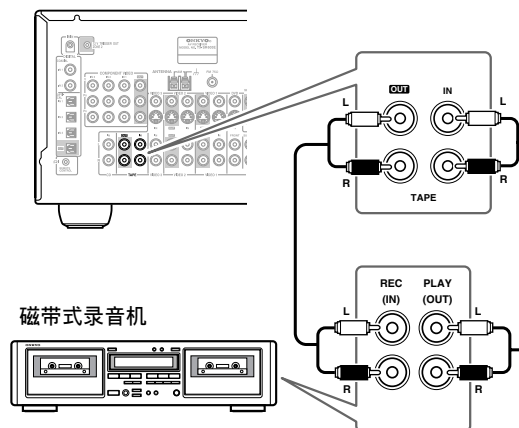

### 连接 DAT（数字音频磁带），CD 或 MD 录音机

您可以连接一个 DAT（数字录音带），CD，或 MD 录音机，来代替磁带式录音机。

#### ■ 模拟连接

按照图示，使用音频模拟连接线将 AV 接收机的 TAPE IN L/R 输入接口与录音机上的输出接口连接起来，再用另一根音频模拟连接线将 AV 接收机的 TAPE OUT L/R 输出接口与录音机上的输入接口连接起来。

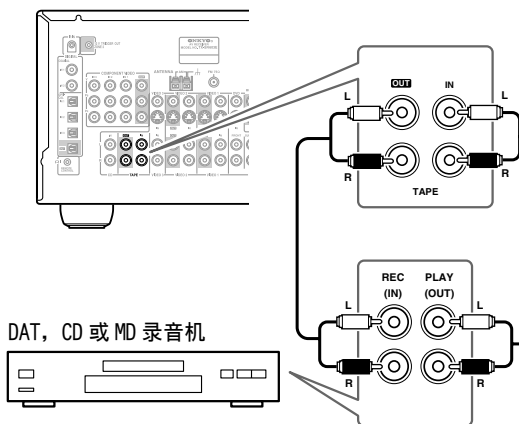

## 连接 AV 接收机 - 续

### ■ 使用光纤或同轴连接（仅限于播放）

如果连接到数字音频输入接口，您需要进行分配（参见 43 页）。

- 使用光纤数字音频连线将 AV 接收机的 OPTICAL DIGITAL IN 接口与录音机的光纤输出接口连接，如图所示。

或

- 使用同轴数字音频连线将 AV 接收机的 COAXIAL DIGITAL IN 接口与录音机的同轴输出接口连接，如图所示。

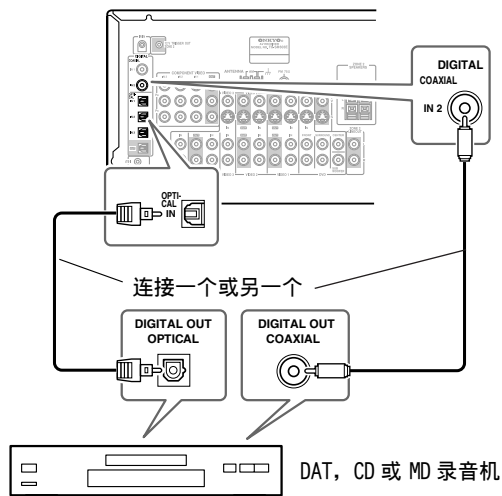

### ■ 数字录音

如果您的录音机带有数字输入接口，将其连接到 AV 接收机上的 DIGITAL OUT 输出接口，就可以进行数字录音。但是由于 AV 接收机不能将模拟输入信号转化为数字信号，或将数字信号转为模拟信号，只有连接到 DIGITAL IN 接口的输入信号可以按照此方式录音。

数字式输入源（DAT, CD, MD 播放机）

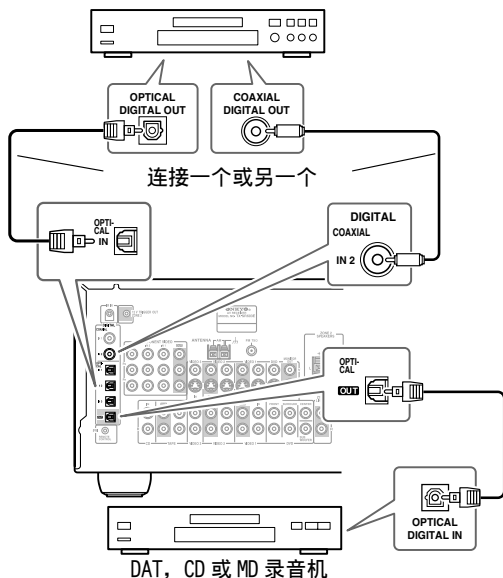

## 连接 AV 接收机 - 续

### 连接唱盘机

#### ■ 带有内置式唱机前置放大器的唱盘机

使用模拟音频连线将 AV 接收机上未使用的音频输入接口连接到唱机前置放大器上的音频输出接口，如图所示。

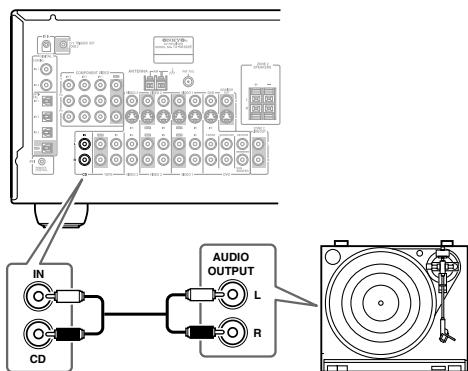

#### ■ 不带内置式唱盘前置放大器的唱盘机

使用模拟音频连线将 AV 接收机上未使用的音频输入接口连接到唱机前置放大器上的音频输出接口，然后使用另一根模拟音频连线将前置放大器的输入接口连接到唱盘机上，如图所示。

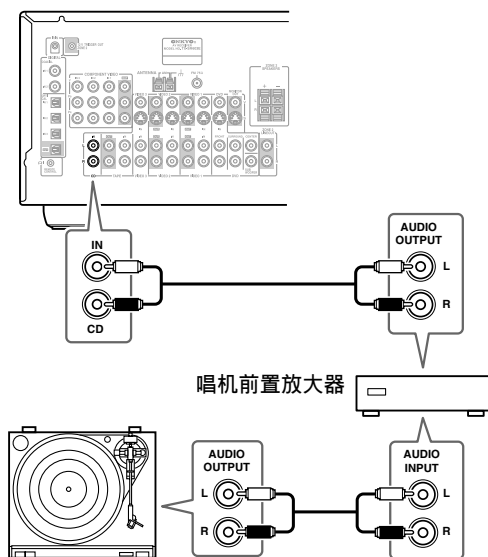

#### ■ 带 MC (动圈式) 唱头的唱盘机

使用模拟音频连线将 AV 接收机上未使用的音频输入接口连接到唱机前置放大器上的音频输出接口，使用另一根模拟音频连线将前置放大器的输入接口连接到 MC 顶端放大器的输出接口上。然后使用模拟音频连线将 MC 顶端放大器的输入接口与唱盘机连接，如图所示。

欲知更多资讯，请参阅您唱机或唱机前置放大器的使用手册。

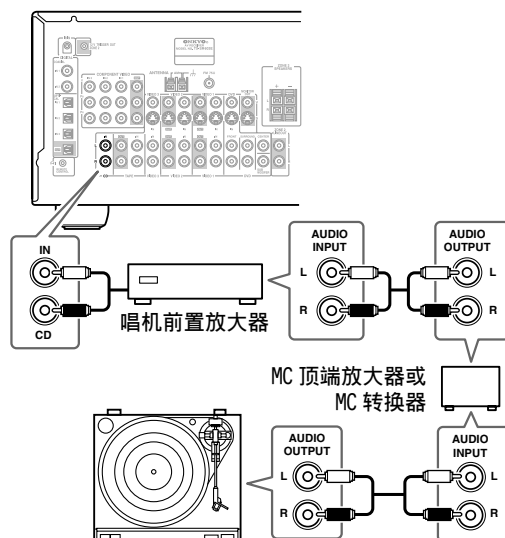

## 连接 AV 接收机 - 续

### 连接 RI 设备

通过 RI (远程交互) 模式, 您可以使用 AV 接收机的遥控器控制可兼容 RI 模式的 Onkyo CD 播放机, DVD 播放机等设备, 具体操作如下:

- 要使用 RI 模式, 即使已经建立了数字式连接, 您也必须在 AV 接收机与其他 AV 设备之间建立模拟音频连接。

#### 自动开机 / 待机

当您使用通过 RI 连接的视听设备开始播放时, 如果 AV 接收机处于待机状态, 它将自动开机并选择视听设备作为输入资源。同样, 当 AV 接收机处于待机状态时, 所有通过 RI 连接的设备也会进入待机状态。请注意, 如果组件的电源线插上 AV 接收器的 AC OUTLET (交流电源插座), 则该功能不起作用。

#### 指向改变

当通过 RI 连接的视听设备开始播放时, AV 接收机 AV 视听设备作为输入资源。

#### 遥控

您可以使用 AV 接收机的遥控器控制兼容 RI 模式的 Onkyo 设备。

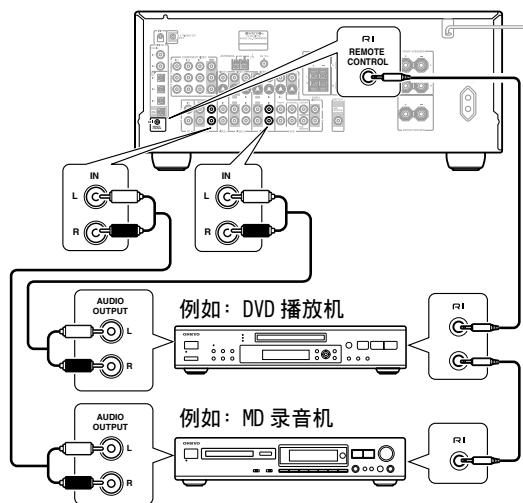

#### 注意:

- 如果您为了让 RI 正常运作, 而将与 RI 兼容的 Onkyo MiniDisc 录音机或 CD 录音机插入 TAPE IN/OUT (磁带输入 / 输出) 插孔的话, 您必须更改 TAPE/MD/CD 的显示 (请见第 52 页)。
- 试著从各个方向推入插头, 使其达到最佳连接。
- 只能使用 RI 连线进行 RI 连接。此 AV 接收机没有随机提供 RI 连线。
- 一些视听设备有两个 RI 插孔, 您可以选择任何一个插孔与 AV 接收机连接。另外一个插孔用于连接其它可兼容 RI 配置的视听设备。

- AV 接收机的 RI 插孔仅能与 Onkyo 视听设备连接。如果与其他制造商的视听设备连接会发生故障。
- 有些视听设备可能不支持所有的 RI 功能。请参照随机附带的用户手册。

### 连接其它视听设备的电源线

AV 接收机的后面板上带有 AC 接口用于连接其他 AV 设备的电源线。其他设备的电源开关可以一直保持为 ON 的状态, 在 AV 接收机被设置为开机或待机时, 设备也随之打开或关闭。

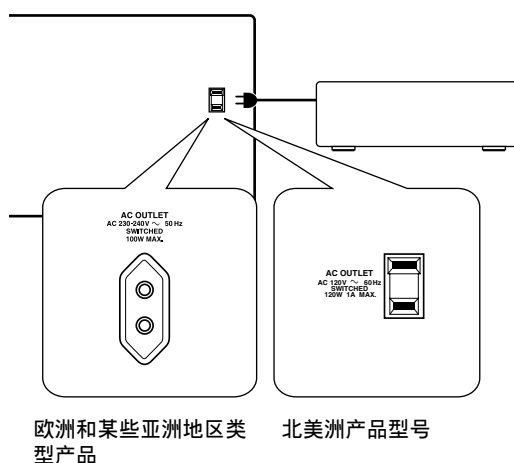

#### 警告:

确认连接到交流插座的设备的总功率没有超过额定的功率 (例如: 100W)。

#### 注意:

- 带有 RI 接口的 Onkyo 设备应直接连接到墙壁插座上, 而不是 AV 接收机的 AC OUTLET 接口。
- 接口类型和容量规格根据所购买 AV 接收机的国家而有不同。

## 连接 AV 接收机 - 续

### 开放 AV 接收机

- 在连接电源线之前，请连接所有的扬声器和 AV 设备。
- 开放 AV 接收机时会造成暂时电源中断，可能会对相同线路上的其他电器造成干扰。如果出现此问题，将 AV 接收器连接在不同的分支线路上。

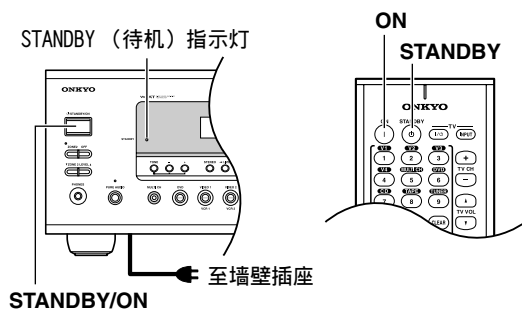

STANDBY/ON

<b>1</b>	<p>将电源线插入交流电电源插座。 STANDBY (待机) 指示灯将点亮。</p>
<b>2</b>	<p>按下 [STANDBY/ON] 键，接著按下遥控器上的 [RECEIVER] 键，再按下 [ON] 键。</p> <p>功放机开放后，显示屏灯亮，STANDBY (待机) 指示灯熄灭。</p>
<b>3</b>	<p>要关闭功放机，按 [STANDBY/ON] (待机 / 开) 键，将进入待机状态。</p>

#### 注意：

- 按一次遥控器上的 [ON] 键就可开放 AV 接收机。再次按下此键将通过 **RI** 模式开放所有设备。
- AV 接收机处于待机状态时，如果按下任何输入选择器键将会自动开机。
- 在从墙壁接线板上拔下电源线之前，请先将 AV 接收机设为待机状态。

# 首次设置

本章说明了在使用 AV 接收机之前必须进行的设置。

## 自动扬声器设置

使用随机提供的扬声器设置麦克风，扬声器自动设置功能将会检测测试音输出，并自动确定所连接的扬声器数量，大小，各个扬声器距离聆听位置之间的距离等。

在使用此功能前，连接并放置所有的扬声器。

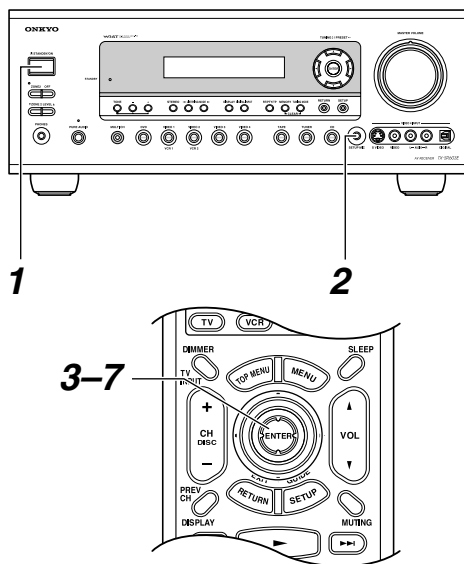

**1**

开放 AV 接收器和所连接电视。  
在电视上，选择所连接的 AV 接收机输入。

**2**

将扬声器设置麦克风放置在聆听位置上，并将其连接到 SETUP MIC 接口。

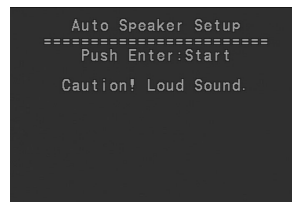
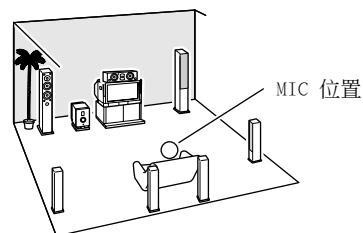

**注意：**

- 确认麦克风是否为水平的。
- 如果在麦克风与扬声器之间有任何阻碍，自动设置将无法正常工作。欣赏 DVD 时，将房间设置为您喜欢的类型。
- 如果 AV 接收机以前被设置为静默音状态，静默音功能将被取消。
- 连接了耳机时，将无法使用自动设置功能。
- 将耳机靠近耳朵通常的聆听位置，可以获得更准确的设置。如果您使用三角架或水平台，您可以调节麦克风的高度。

## 首次设置 - 续

3



按下 [ENTER] 键。

```
Auto Speaker Setup
=====
Do not Unplug Setup Mic.

Please, be quiet.

Wait a moment, please.
```

自动扬声器设置启动。

各扬声器轮流输出测试音，受到麦克风检测，扬声器设置被记录下来。整个过程将持续 2 分钟。

```
Auto Speaker Setup
=====
Do not Unplug Setup Mic.

Please, be quiet.

Now measurement

Left
```

如果麦克风接收到任何外部噪音，自动设置也许将无法正确进行，请小心操作。

4

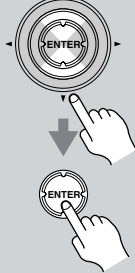

一旦测量完成之后，将出现以下的完成屏幕。

```
Auto Speaker Setup
=====
->Apply the Results

Check the Results
Retry
Retry with
Test noise Level up
Cancel
```

用向上、向下键 [▲]/[▼] 来选择以下选项中的任何一项，然后按下 [ENTER]。

**Apply the Results: (套用结果)**  
让测量结果生效并且关闭屏幕。通常您可能需要选择此选项。继续进行步骤 5。**Check the Results: (检查结果)**  
显示测量结果，做为您的参考。继续进行以下所述之「验证测量结果的方法」步骤。**Retry: (重试)**  
重新测量。回到步骤 2。**Retry with Test noise Level up: (加大测试噪音音量并重试)**  
在高测试音量之下再进行测量。回到步骤 2。**Cancel: (取消)**  
关闭屏幕且不让测量结果生效。继续进行步骤 5。

5

断开扬声器设置麦克风的连接。  
在设置过程中如需要取消操作，断开麦克风连接。

```
Auto Speaker Setup
=====

Please, Unplug Setup Mic.
```

## ■ 验证测量结果的方法

当您在步骤 4 选择「Check the Results」(检查结果)项目，以下的屏幕将会显示，让您确认测量的结果。



```
Auto Speaker Setup
=====
1. Warning
2. Speaker Config
3. Speaker Distance
4. Speaker Level Adjust
5. Equalizer settings
```

- 1 警告
- 2 扬声器数量以及尺寸
- 3 扬声器距离聆听位置之间
- 4 各扬声器最大音量
- 5 各个扬声器所涵盖个别频率范围的音量调整。

使用上下 [▲]/[▼] 键选择希望检查的选项，并按下 [ENTER] 键。  
按下 [RETURN] 键回到上一菜单页面。



## 首次设置 - 续



```

1. Warning
=====
Not Detect:

Distance Error:

2. Speaker Config
=====
Subwoofer      Yes
Front          Large
Center         Small
Surrround     Small
SurrBack      Small
SurrBack ch   2ch
Crossover     100Hz

3. Speaker Distance
=====
Front          3.6m
Center         3.6m
SurrRight     3.6m
SurrBack      2.1m
SurrLeft      2.1m
Subwoofer     3.6m

4. Speaker Level Adjust
=====
Left          0dB
Center        0dB
Right         0dB
SurrRight    0dB
SurrBack     0dB
SurrLeft     0dB
Subwoofer    0dB

5. Equalizer Setting
=====
Channel Left
-----
200Hz        +5dB
630Hz        -4dB
1.9kHz       -1dB
3.15kHz      +4dB
6.3kHz       -5dB
  
```

(菜单由于国家不同而有所变化。)

\* 当一个扬声器有一个警告出现时，该扬声器的缩写（例如：L、R 等等）将会出现。

**Not Detect: (未侦测到)**  
未侦测到任何扬声器。请确定接线牢靠、无误。

**Distance Error: (距离错误)**  
扬声器的位置太近或太远，或者无法测量出距离。  
如果您希望手动调节任何设置，参见 46 页上的「扬声器设置」。

检查设置时，按下 [RETURN] 键回到上一菜单页面。

```

Auto Speaker Setup
=====
->Apply the Results

Check the Results

Retry

Retry with
Test noise Level up

Cancel
  
```

到)，请将音量调高至适当的大小，而频率则调至所能达到的最高频率。

然后，打开 Direct（直接）开关（若有的话）。欲知更多信息，请参阅重低音扬声器的使用手册。

### 注意：

视您的使用环境而定，有时可能无法正确地进行测量。如果在重新测量之后结果仍然保持不变的话，请用手动方式设定扬声器（参见第 46 至 51 页）。

### 秘诀：

当任何内置于放大器的重低音扬声器被接上之后，可能无法使用扬声器的自动设定来侦测到重低音扬声器的声音，这是因为声音是从很低的位置、以很低的频率产生的。在测量结果确认屏幕中，如果重低音扬声器（SW）显示为「Not Detect」（未侦测

## 首次设置 - 续

### 有关屏幕设置菜单

AV 接收机通过屏幕设置菜单进行配置，该菜单显示在通过 MONITOR OUT 接口连接的电视屏幕上。由于菜单显示在电视屏幕上，所以字体较大而清晰，使得设置方便易行。

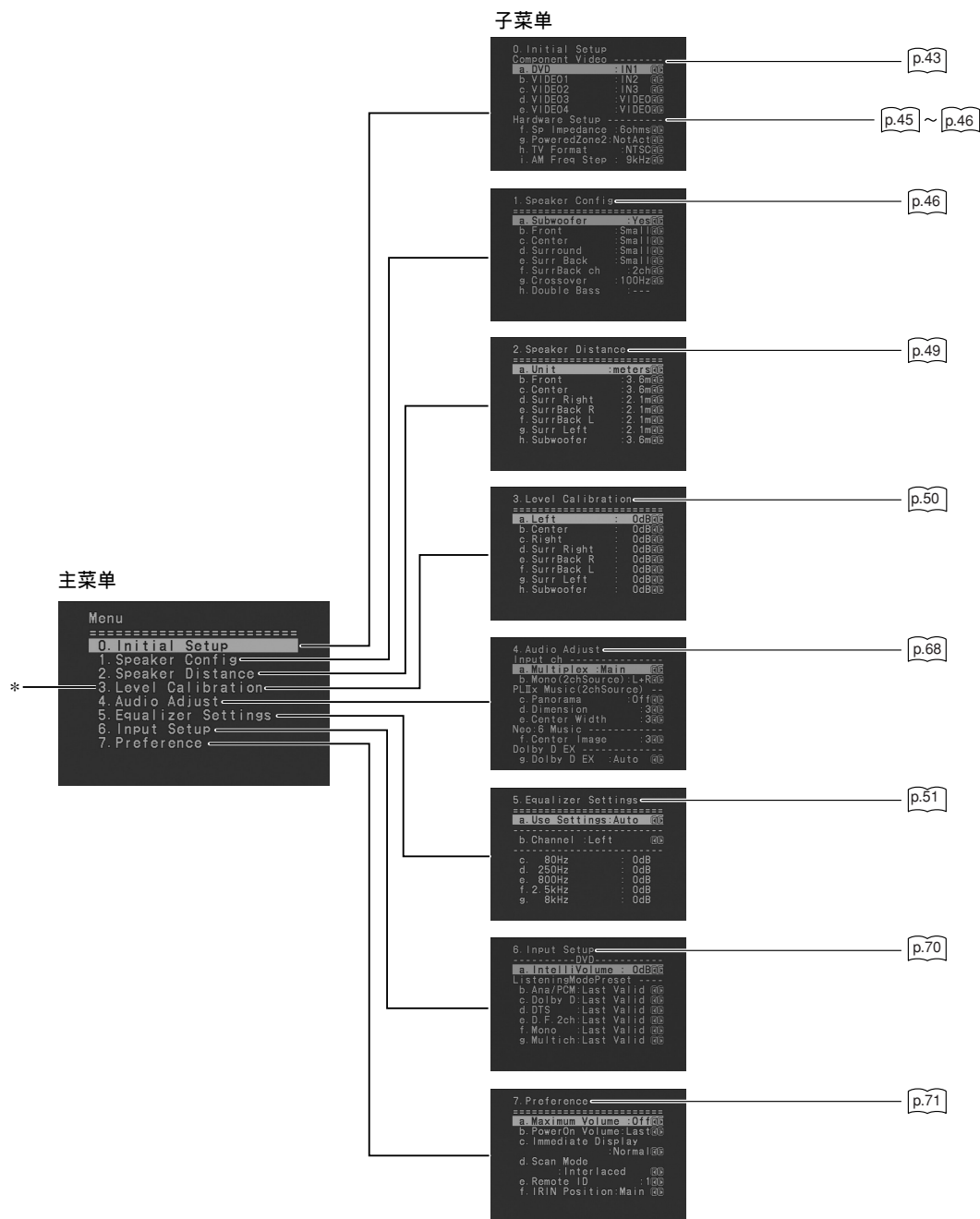

## 首次设置 - 续

### Initial Setup (初始化设置)

#### 数字输入 (Digital Input)

如果要将设备连接到数字输入接口，您需要为该接口指定一个输入源。例如，要将您的 CD 播放机连接到 OPTICAL IN2 接口，就需要为该接口指定 CD 输入源。默认情况下，COAXIAL IN1 被指定的是 DVD 输入源，但是所指定的输入源是可以改变的。

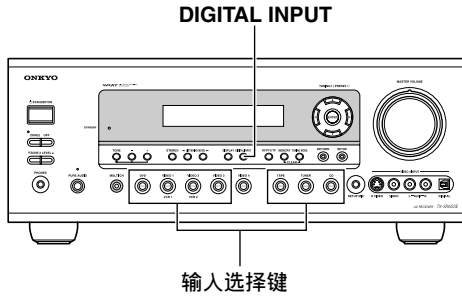

#### 示例:

如果要将您的 DVD 播放机连接到 OPTICAL IN2 接口，就设置「DVD」到「OPT2」。

如果您要从连接到 OPTICAL IN3 接口的设备听到声音，并且已经选择了 VIDEO1 输入源，就设置「VIDEO1」到「OPT3」。

如果您要从连接到 COAXIAL IN1 接口的设备中听到声音，并且已经选择了 VIDEO2 输入源，就设置「VIDEO2」到「COAX1」。

对于不拟为其指定数位输入插孔的输入选择器，请设定为「---- (模拟)」。

<p><b>1</b></p>	<p>根据您需要分配的资源，按下资源选择键。 (数字输入无法被分配给 TUNER 输入源。)</p>
<p><b>2</b></p>	<p>按下 [DIGITAL INPUT] (数字式输入) 键。 显示当前分配。</p>
<p><b>3</b></p>	<p>重复按下 [DIGITAL INPUT] 键，选择 COAX1, COAX2, OPT1, OPT2, OPT3 或 “----” (模拟)。</p> <ul style="list-style-type: none"> <li>• 没有分配给 TUNER。</li> <li>• VIDEO4 (视频 4) 只针对从前面板端子而来的数字输入而用的。</li> </ul>

## 首次设置 - 续

### 色差视频设置

如果连接到 COMPONENT VIDEO IN 接口, 您必须将其分派给某个输入选择器。例如, 如果您连接了 DVD 播放机到 COMPONENT IN 3, 您应该将其分派到 DVD 输入选择器。

如果您要从 COMPONENT VIDEO OUT 输出复合的和 S-Video 声音源, 选择 VIDEO, 如下例所示。

输入源	VIDEO IN (视频输入) 接口
DVD	IN 1
VIDEO 1	IN 2
VIDEO 2	IN 3
VIDEO 3	VIDEO
VIDEO 4	VIDEO

**1** 按下 [RECEIVER] 键, 接著按下 [SETUP] 键。  
屏幕上显示主菜单。

**2** 使用上下 [▲]/[▼] 键选择「0. Initial Setup (初始化设置)」, 然后按下 [ENTER] 键。  
出现初始化设置菜单。

```

Menu
=====
0. Initial Setup
Component Video -----
a. DVD : IN1 [OK]
b. VIDEO1 : IN2 [OK]
c. VIDEO2 : IN3 [OK]
d. VIDEO3 : VIDEO [OK]
e. VIDEO4 : VIDEO [OK]
Hardware Setup -----
f. Sp Impedance : 6ohms [OK]
g. PoweredZone2 : NotAct [OK]
h. TV Format : NTSC [OK]
i. AM Freq Step : 9kHz [OK]
  
```

**3** 使用上下 [▲]/[▼] 键选择输入源, 然后使用左右 [◀]/[▶] 键选择:

IN1: 选择使用连接到 COMPONENT VIDEO IN1 的视频设备。

IN2: 选择使用连接到 COMPONENT VIDEO IN2 的视频设备。

IN3: 选择使用连接到 COMPONENT VIDEO IN3 的视频设备。

VIDEO: 选择该项用于从 COMPONENT VIDEO OUT 接口输出复合视频资源和 S-Video 资源。

**4**



按下 [SETUP] 键。  
设置菜单关闭。

**注意:**

这些步骤也可在 AV 接收机上, 通过使用 [SETUP] 键, 箭头指示键和 [ENTER] 键进行操作。

### 最小扬声器阻抗 (非北美洲产品型号)

该设置不能通过扬声器自动设置功能 (见 39 页) 自动完成。



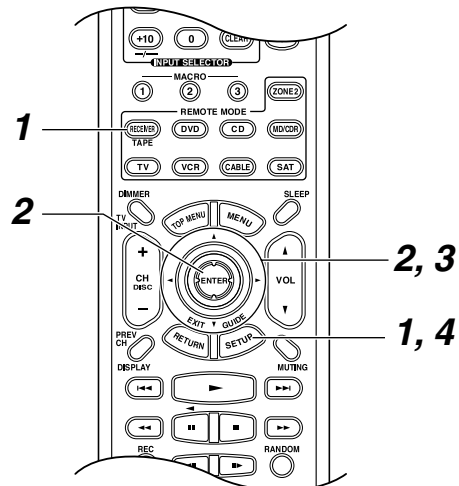

如果所连接的扬声器阻抗大于 4 欧姆而小于 6 欧姆, 将最小阻抗值设置为「4 欧姆」。

**注意:**

在您更改设置前, 请将音量关小。

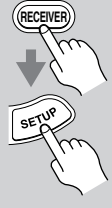





## 首次设置 - 续

<p><b>1</b></p> 	<p>按下 [RECEIVER] 键，接着按下 [SETUP] 键。 屏幕上显示主菜单。</p>
<p><b>2</b></p> 	<p>使用上下 [▲]/[▼] 键选择「0. Initial Setup (初始化设置)」，然后按下 [ENTER] 键。 出现初始化设置菜单。</p>  <p>(对于不同国家，菜单可能会有变化)</p>
<p><b>3</b></p> 	<p>使用上下 [▲]/[▼] 键选择「f. Sp Impedance (阻抗设置)」，然后使用左右 [◀]/[▶] 键选择：</p> <p>4 ohms: 如果所连接的扬声器阻抗为 4 欧姆以上，但小于 6 欧姆，选择此项。</p> <p>6 ohms: 如果所有扬声器的阻抗在 6-16 欧姆之间，请选择此项。</p>
<p><b>4</b></p> 	<p>按下 [SETUP] 键。 设置菜单关闭。</p>

## TV 格式设置 (非北美洲产品型号)

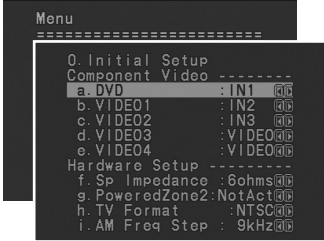
可设置您所在地区的电视格式。

<p><b>1</b></p> 	<p>按下 [RECEIVER] 键，再按下 [SETUP] 键。 屏幕上显示主菜单。</p>
<p><b>2</b></p> 	<p>使用上下 [▲]/[▼] 键选择「0. Initial Setup (初始化设置)」，然后按下 [ENTER] 键。 出现初始化设置菜单。</p>  <p>(对于不同国家，菜单可能会有变化)</p>
<p><b>3</b></p> 	<p>使用上下 [▲]/[▼] 键选择「h. TV Format (电视格式)」，然后使用左右 [◀]/[▶] 键选择：</p> <p>Auto: 与视频输入讯号相符。</p> <p>PAL: 如果您所在地区的电视系统为 PAL，可选择此项。</p> <p>NTSC: 如果您所在地区的电视系统为 NTSC，可选择此项。</p>
<p><b>4</b></p> 	<p>按下 [SETUP] 键。 设置菜单关闭。</p>





## 注意：

这些步骤也可在 AV 接收机上，通过使用其 [SETUP] 键，箭头指示键和 [ENTER] 键进行操作。

## 首次设置 - 续

### AM 频率步进设置 (仅限于某些产品类型)

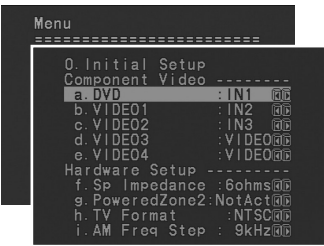
可用于指定你所在地区的 AM 频率步进设置。此设置更改时，所有电台预设置被删除。

<p><b>1</b></p> 	<p>按下 [RECEIVER] 键，再按下 [SETUP] 键。 屏幕上显示主菜单。</p>
<p><b>2</b></p> 	<p>使用上下 [▲]/[▼] 键选择「0. Initial Setup (初始化设置)」，然后按下 [ENTER] 键。 出现初始化设置菜单。</p> 
<p><b>3</b></p> 	<p>使用上下 [▲]/[▼] 键选择「i. AM Freq Step (AM 频率步进)」，然后使用左右 [◀]/[▶] 键选择： 10 kHz: 如果所在地区采用 10kHz 的频率步进，选择该项。 9 kHz: 如果所在地区采用 9kHz 的频率步进，选择该项。</p>
<p><b>4</b></p> 	<p>按下 [SETUP] 键。 设置菜单关闭。</p>

#### 注意：

这些步骤也可在 AV 接收机上，通过使用其 [SETUP] 键，箭头指示键和 [ENTER] 键进行操作。

### 扬声器设置

本章节的某些设置可由扬声器自动设置功能（见 39 页）自动完成。

您可以检查由扬声器自动设置功能自动完成的设置，或者进行手动设置。您在使用自动设置后又重新连接了扬声器时，就需要进行手动设置。

#### 扬声器配置

该设置由扬声器自动设置功能（见 39 页）自动完成。

您可使用该项设置来设置所连接的扬声器及其规格。

直径大于 6-1/2 英寸 (16cm) 的圆锥型扬声器要定义为 Large (大型)，小于此直径的扬声器定义为 Sma11 (小型)。

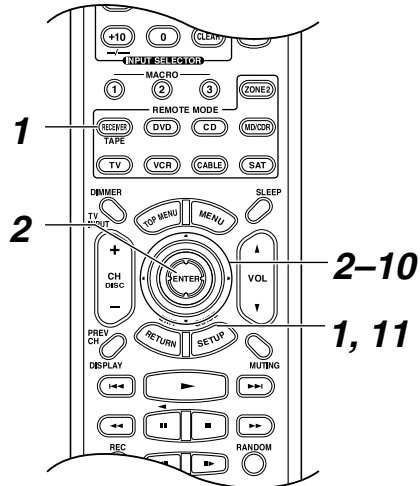

<p><b>1</b></p> 	<p>按下 [RECEIVER] 键，再按下 [SETUP] 键。 屏幕上显示主菜单。</p>
---	---

## 首次设置 - 续

**2**

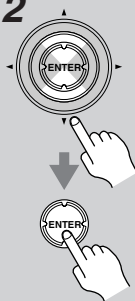

使用上下 [▲]/[▼] 键选择「1. Speaker Config (扬声器配置)」, 然后按下 [ENTER] 键。  
出现扬声器配置菜单。

```

Menu
=====
1. Speaker Config
=====
a. Subwoofer      : Yes@
b. Front         : Small@
c. Center        : Small@
d. Surround      : Small@
e. Surr Back     : Small@
f. SurrBack ch   : 2ch@
g. Crossover     : 100Hz@
h. Double Bass   : ---
  
```

**3**



使用上下 [▲]/[▼] 键选择「a. Subwoofer (重低音扬声器)」, 然后使用左右 [◀]/[▶] 键选择:  
Yes: 如果连接了重低音扬声器, 请选择此项。  
No: 如果没有连接重低音扬声器, 请选择此项。

**4**

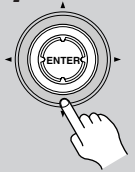

使用上下 [▲]/[▼] 键选择「b. Front (前置扬声器)」, 然后使用左右 [◀]/[▶] 键选择:  
Small: 如果前置扬声器是小型的, 请选择此项。  
Large: 如果前置扬声器是大型的, 请选择此项。

**注意:**  
如果步骤 3 的重低音扬声器设置设置为 No, 该设置被固定为 Large。

**5**



使用上下 [▲]/[▼] 键选择「c. Center (中置扬声器)」, 然后使用左右 [◀]/[▶] 键选择:  
Small: 如果中置扬声器是小型的, 请选择此项。  
Large: 如果中置扬声器是大型的, 请选择此项。  
None: 如果没有连接中置扬声器, 请选择此项。

**注意:**  
如果在第 4 步中前置扬声器的设置为小型, 就不能在这一步中选择大型 (Large)。

**6**



使用上下 [▲]/[▼] 键选择「d. Surround (环绕扬声器)」, 然后使用左右 [◀]/[▶] 键选择:  
Small: 如果环绕扬声器是小型的, 请选择此项。  
Large: 如果环绕扬声器是大型的, 请选择此项。  
None: 如果没有连接左右环绕扬声器, 请选择此项。

**注意:**  
如果在第 4 步中前置扬声器的设置为小型, 就不能在这一步中选择大型 (Large)。

**7**



使用上下 [▲]/[▼] 键选择「e. SurrBack (后环绕扬声器)」, 然后使用左右 [◀]/[▶] 键选择:  
Small: 如果后置环绕扬声器是小型的, 请选择此项。  
Large: 如果后置环绕扬声器是大型的, 请选择此项。  
None: 如果没有连接后置环绕扬声器, 请选择此项。

**注意:**

- 如果步骤 6 的环绕扬声器设置设置为 None, 则无法选择该项。
- 如果环绕设置在第 6 步中被设为 Small, 就不能选择 Large 选项。

**8**



使用上下 [▲]/[▼] 键选择「f. SurrBack ch (后环绕扬声器声道)」, 然后使用左右 [◀]/[▶] 键选择:  
1ch: 如果连接了一个后环绕扬声器, 可选择此项。  
2ch: 如果连接了左右两个后环绕扬声器, 可选择此项。

**注意:**  
如果步骤 7 的后环绕扬声器设置设置为 None, 则无法选择该项。

接续第 48 页的步骤 9。

## 首次设置 - 续

## 交叉频率

9



使用上下 [▲]/[▼] 键选择「g. Crossover (交叉频率)」, 然后使用左右 [◀]/[▶] 键选择交叉频率。

选择适合您的配置的交叉频率。如果您在使用重低音扬声器, 请根据您的前置扬声器的直径选择交叉频率。如果您没有使用重低音扬声器, 将您所使用的扬声器直径设为 Small。

扬声器锥体直径	交叉频率
8 in. (20 cm) 以上	60Hz
6-1/2 ~ 8 in. (16 - 20 cm)	80Hz
5-1/4 ~ 6-1/2 in. (13 - 16 cm)	100Hz
3-1/2 ~ 5-1/4 in. (9 - 13 cm)	120Hz
低于 3-1/2 in. (9 cm)	150Hz

继续右边一栏中的步骤 10。

## 注意:

如交叉频率设置为较低的值, 且程序材料中不包含低于此频率的声音, 则重低音扬声器不会输出该声音。

## 双重低音

此设置不能通过扬声器自动设置功能 (见 39 页) 完成。

利用双重低音功能, 您可以通过从左前和右前声道传递到重低音扬声器反馈低音, 来增强低音输出。只有在步骤 3 的重低音扬声器设置中选择了 Yes, 且步骤 4 中的前置扬声器设置为 Large 时, 才可设置此功能。

10



使用上下 [▲]/[▼] 键选择「h. Double Bass (双重低音)」, 然后使用左右 [◀]/[▶] 键选择:

On: 双重低音功能开 (默认)。  
Off: 双重低音功能关闭。

11



按下 [SETUP] 键。  
设置菜单关闭。

## 注意:

这些步骤也可在 AV 接收机上, 通过使用 [SETUP] 键, 箭头指示键和 [ENTER] 键进行操作。



## 首次设置 - 续

### 扬声器距离

该项设置可由扬声器自动设置功能（见 39 页）自动完成。

利用该设置，您可以指定每一个扬声器与聆听位置的距离，因此每个扬声器发出的声音到达聆听者的耳朵都能达到预先设计的效果。

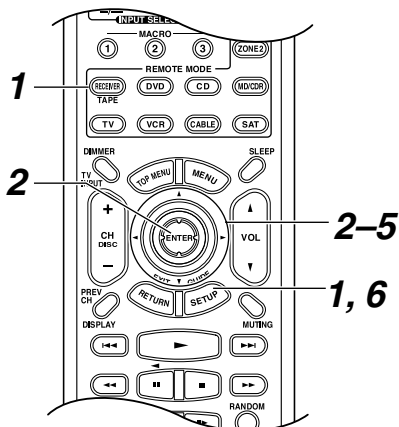

**1** 按下 [RECEIVER] 键，再按下 [SETUP] 键。  
屏幕上显示主菜单。

**2** 使用上下 [▲]/[▼] 键选择「2. Speaker Distance (扬声器距离)」，然后按下 [ENTER] 键。  
出现扬声器距离菜单。

```

Menu
-----
2. Speaker Distance
-----
a. Unit      : meters
b. Front    : 3.6m
c. Center   : 3.6m
d. Surr Right : 2.1m
e. SurrBack R : 2.1m
f. SurrBack L : 2.1m
g. Surr Left  : 2.1m
h. Subwoofer : 3.6m
          
```

**注意：**  
您在扬声器配置页（见 46 页）已设置为 No 或 None 的扬声器不能被选择。

**3** 使用上下 [▲]/[▼] 键选择「a. Unit (组合)」，然后使用左右 [◀]/[▶] 键选择：  
feet: 如果你输入的距离是以英尺计算的，可以设置的范围为 1 步进的 1-30 英尺。  
meters: 如果你输入的距离是以米计算的，可以设置的范围为 0.3 步进的 0.3-9 米。

**4** 使用上下 [▲]/[▼] 键选择「b. Front (前置扬声器)」，然后使用左右 [◀]/[▶] 键来确定距离。  
以聆听位置为基准，从左前扬声器开始设定距离。

**5** 重复步骤 4 来设置其他的扬声器。

**6** 按下 [SETUP] 键。  
设置菜单关闭。

#### 注意：

- 中置和重低音扬声器的距离可以设定为 5 英尺 (1.5 米)，大约是前置的距离。例如，如果前置扬声器距离设定为 6 米 (20 英尺)，那么中置扬声器和重低音扬声器的距离必须在 4.5 米 - 7.5 米之间 (15-25 英尺)。右环绕，左环绕，后环绕的距离与前置扬声器距离相比，要大于前置扬声器 1.5 米 (5 英尺)，或少于前置扬声器距离 4.5 米 (15 英尺)。例如，前置扬声器距离设定为 6 米 (20 英尺)，右环绕，左环绕，后环绕的距离必须在 1.5-7.5 米之间 (5-25 英尺)。
- 这些步骤也可以出现在 AV 接收机上，通过使用 [SETUP] 键，箭头指示键和 [ENTER] 键进行操作。

## 首次设置 - 续

### 扬声器音量校准

这一设置可由扬声器自动设置功能（见 39 页）来完成。

在该设置中您可用内置的测试音调来调整各个扬声器的音量，使得每个扬声器在聆听位置听到的音量一致。

#### 注意：

AV 接收机的输出为静默音状态，连接耳机或使用多信号输入模式时，无法进行扬声器音量校准。

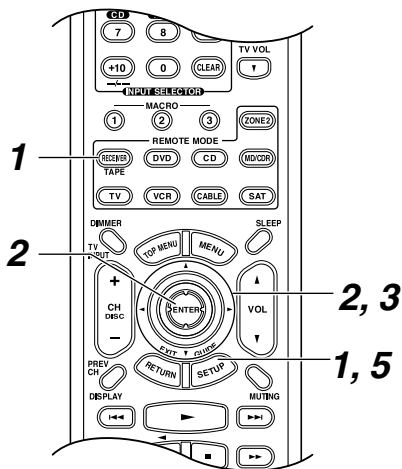

按 [RECEIVER] 键，接着按下 [SETUP] 键。  
屏幕上显示主菜单。

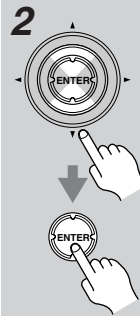

使用上下 [▲]/[▼] 键选择「3. Level Calibration (音量校准)」，然后按下 [ENTER] 键。  
出现音量校准页面，左前置扬声器输出粉红噪声测试音输出。

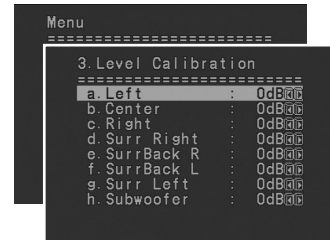

#### 注意：

在扬声器配置页面（见 46 页）设置为 No 或 None 的扬声器不能被选中。

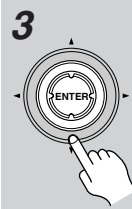

使用上下 [▲]/[▼] 键选择扬声器，使用左右 [◀]/[▶] 键来设置音量。  
扬声器音量可调范围是 -12 ~ +12dB，以 1dB 的步进调节（重低音扬声器的范围在 -15 ~ +12dB 之间）。

4 重复步骤 3 直到从各个扬声器传出的测试音的音量是一样的。



5 按下 [SETUP] 键。  
设置菜单关闭。

#### 注意：

此步骤也可通过遥控器完成。先按下 [TEST TONE] 键输出测试音，然后使用 [LEVEL -] 和 [LEVEL+] 键调整音量，然后使用 [CH SEL] 键选择扬声器。

## 首次设置 - 续

### 均衡设置

此设置由扬声器自动设置功能（见 39 页）完成。

此处可以调节各个扬声器的均衡（Equalizer）。有关扬声器的音量设置见 50 页。

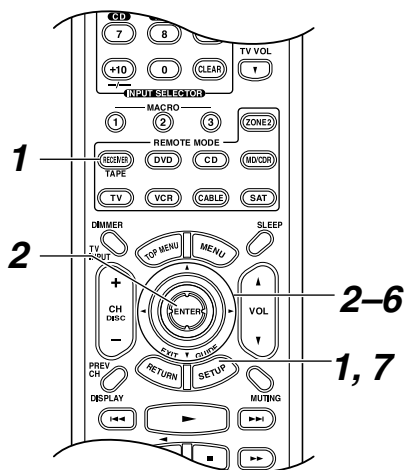

- 1**



按 [RECEPTION] 键，接著按 [SETUP] 键。  
屏幕上显示主菜单。
- 2**

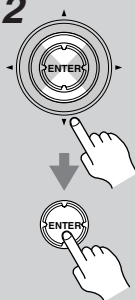

使用上下 [▲]/[▼] 键选择「5.Equalizer Setting (均衡设置)」，然后按下 [ENTER] 键。  
出现均衡设置菜单。
- 3**



使用左右 [◀]/[▶] 键选择：  
Off：音调关闭，相应降半音。  
Auto：各扬声器的音调由扬声器自动设置功能自动设置。  
Manual：可以手动调节各个扬声器的均衡（Equalizer）。  
如果选择了手动，继续此操作步骤，如选择了自动或关闭，请跳到步骤 7。

- 4**



使用向下键 [▼] 来选择「Channel」（频道），然后使用左右键 [◀]/[▶] 来选择扬声器。

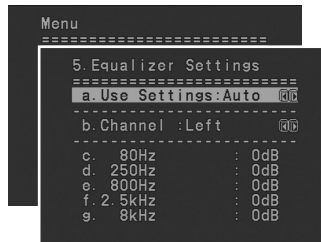

- 5**



使用上下 [▲]/[▼] 键选择频率，然后使用左右 [◀]/[▶] 键调节该频率的音量。  
每个频率的音量可以按照步进为 1dB 在 -6dB 到 +6dB 之间调节。  
提示：低频（例如 80Hz）影响低音部分；高频（例如 8kHz）影响高音部分。

- 6**

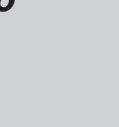

使用向上键 [▲] 来选择「Channel」（频道），然后使用左右 [◀]/[▶] 键选择另一个扬声器。  
重复步骤 5、6 来调节各扬声器。

- 7**



按下 [SETUP] 键。  
设置菜单关闭。

#### 注意：

这些步骤也可以在 AV 接收机上，通过使用 [SETUP] 键，箭头指示键和 [ENTER] 键进行操作。

## 首次设置 - 续



### 更改 TAPE/MD/CDR 显示

如果您将兼容 **RI** 模式的 Onkyo 迷你碟片录音机或 CD 录音机连接到 TAPE IN/OUT 接口，为了使 **RI** 模式能正常工作，必须更改此设置。

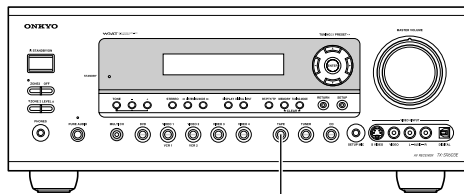
此设置只能在 AV 接收机上更改。



1, 2

<p><b>1</b></p> 	<p>按下 [TAPE] 输入选择键，显示器上出现 “TAPE”。</p> <div data-bbox="407 968 733 1021" style="border: 1px solid black; padding: 2px; text-align: center;">TAPE</div>
<p><b>2</b></p> 	<p>按下 [TAPE] 输入选择键（持续大约 3 秒钟），用于设置显示。 重复此步骤来选择 TAPE, MD 或 CDR。</p> <div data-bbox="407 1191 733 1244" style="border: 1px solid black; padding: 2px; text-align: center;">MD</div>

# 基本操作

## 选择输入源

本章节介绍如何选择输入源（即您希望聆听观看的 AV 设备）。

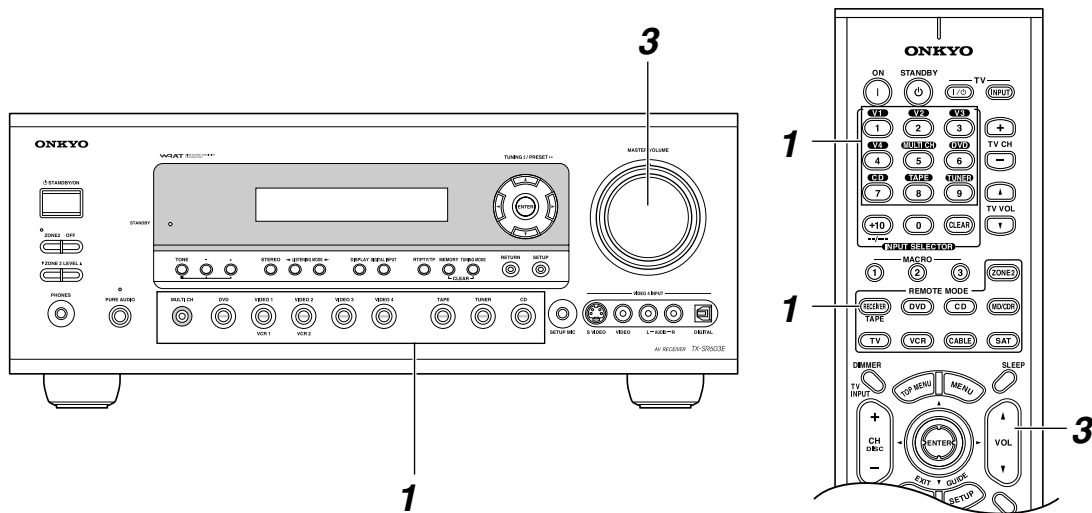

<p><b>1</b></p> <p>AV 接收機</p> <p>或</p> <p>遙控器</p>	<p>使用 AV 接收机的输入选择器键选择输入源。</p> <p>如要使用遥控器选择输入源，按下 [RECEIVER] 键，然后使用 INPUT SELECTOR 键选择。</p> <p>在遥控器上，[V1]，[V2]，[V3] 和 [V4] 键用于选择 VIDEO1，VIDEO2，VIDEO3 和 VIDEO4 输入源。</p>
<p><b>2</b></p>	<p>启动源设备播放。</p> <p>当选择了 DVD 或其他视频设备时，在电视上，您需要选择连接到 AV 接收机上的 MONITOR OUT 端口的视频输入；对于某些 DVD 播放机，您可能需要开放数字音频输出。</p>
<p><b>3</b></p> <p>AV 接收機</p> <p>或</p> <p>遙控器</p>	<p>如需要调整音量，可使用 MASTER VOLUME 或遥控器上的 [VOL] 键进行控制。</p> <p>范围可设定为介于 MIN（最小值）1 到 99 或 MAX。</p> <p>AV 接收机是专为欣赏家庭影院的节目而设计的，具有很宽的音域，可以进行精确的调试。</p>

## 基本操作 - 续

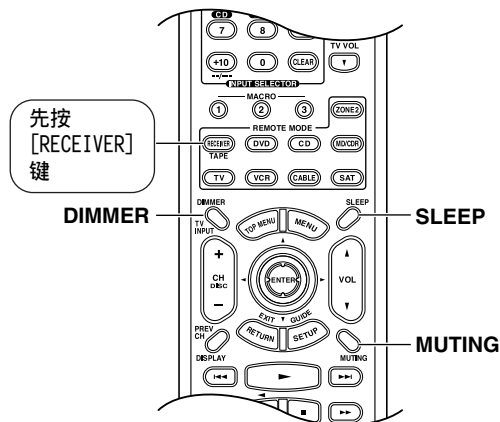

### 设置显示屏亮度

可以调节显示屏的亮度。



### 设置 AV 接收机为静默音

可以暂时将 AV 接收机的输出设置为静默音。

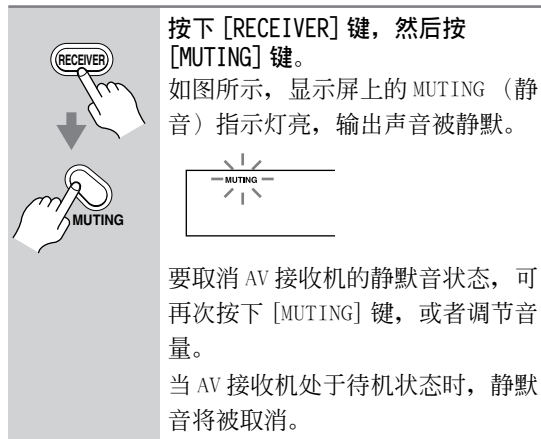

### 使用睡眠定时器

使用睡眠定时器，您可以设置 AV 接收机，让它在指定的时段后自动关闭。

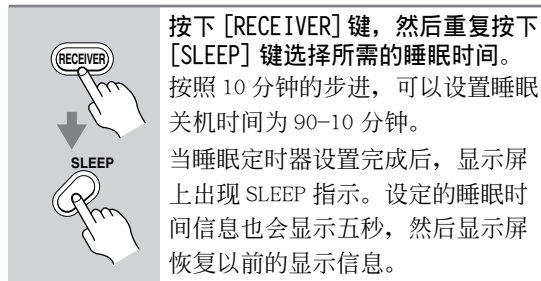

如果您要取消睡眠定时，重复按 [SLEEP] 键直到 SLEEP 指示器消失。

如需查看 AV 接收机剩余的睡眠时间，按下 [SLEEP] 键。注意：如果在显示睡眠时间时按下 [SLEEP] 键，将会缩短睡眠时间 10 分钟。

### 耳机的使用

如图所示，AV 接收机产品上的 PHONES 耳机插孔可供连接一副立体声耳机，便于个人单独聆听使用。

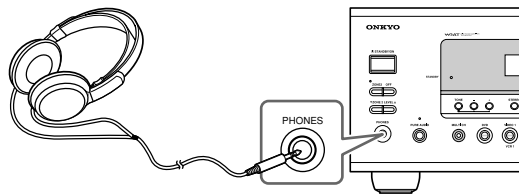

注意：

- 连接耳机前请将音量调至最小。
- 耳机插头插入 PHONES 接口后，扬声器关闭 (Zone 2 扬声器不会被关闭)。
- 连接了一副耳机时，聆听模式将会变为立体声 (Stereo)，除非聆听模式已经被设为立体声 (Stereo)，单声道 (Mono)，原声 (Direct) 或者纯音频 (Pure Audio) (非北美洲 TX-SR603 产品型号)。
- 只有立体声 (Stereo)，直通 (Direct) 或者纯音 (Pure Audio) (非北美洲 TX-SR603 产品型号) 和单声道 (Mono) 聆听模式能够与耳机一起使用。(聆听模式由当前所选择的输入源决定。)
- 选择了多信号输入时，耳机里只能听到左前和右前信号。
- 欲调整耳机的音量，按下遥控器上 [CH SEL] 的按钮，然后按下 [LEVEL +]/[LEVEL -] 按钮来调整。您可以在 -12 dB 和 +12 dB 之间作调整。

## 基本操作 - 续

### 显示输入源信息

您可以显示有关当前输入源的各种信息。

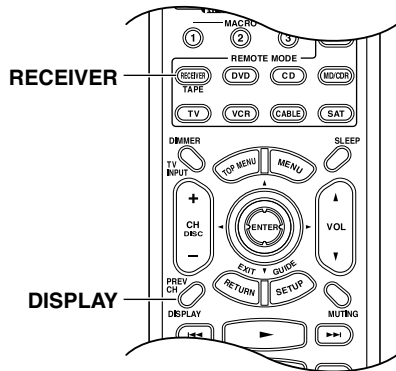

- B: 环绕声道的数量 (2 表示左环绕和右环绕)。如果有后环绕声道的信息, 则此数字为 3。
- C: 重低音扬声器的 LFE 声道 (1 表示是)。



#### 注意:

这些步骤也可以在 AV 接收机上, 通过使用 [DISPLAY] 键进行操作。

以下显示有关输入源的典型信息:

```

输入源和音量  DVD                      48
                ↓                      ↑
信号格式 * 或  Dolby D                    #3/2.1
采样率
                ↓                      ↑
输入源和      DVD Dolby D
聆听模式
  
```

\* 如果是模拟输入信号, 则没有格式信息显示。如果是 PCM 输入信号, 就会显示采样率。如果是数字输入信号而不是 PCM 时, 则会显示信号格式。信息显示保持约 3 秒, 然后将再次出现以前显示过的信息。

#### 有关环绕声道值的说明

$\frac{3}{A} \frac{2}{B} \frac{1}{C}$

A: 前置声道的数量 (3 表示左前、右前和中置)。

## 基本操作 - 续

### 使用调谐器

使用内置的调谐器，您可以欣赏 AM 和 FM 电台广播。您也可以保存自己喜欢的电台以方便快速选择。

#### 聆听广播电台

**1**



使用 [TUNER] (调谐器) 输入选择键选择 AM 或 FM。  
在此范例中，选择了 FM 波段。  
每次按 [TUNER] (调谐器) 钮时，输入信号源会在 AM 和 FM 之间切换。

FM 87.50MHz

波段                  频率

(实际显示根据国家不同而有差异。)

#### 聆听广播电台

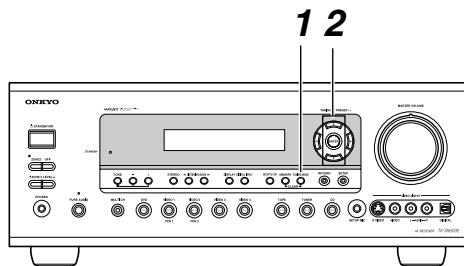

### 自动调谐模式

**1**



按下 [TUNING MODE] 键，显示屏上出现 AUTO 指示。

**2**



按 TUNING [▲] (向上调谐) 或 [▼] (向下调谐) 键。  
找到电台后搜索停止。

聆听到电台时，出现 TUNED 指示。当调谐至一个立体声 FM 电台时，「FM STEREO」指示灯将出现在显示屏上 (如所示)。

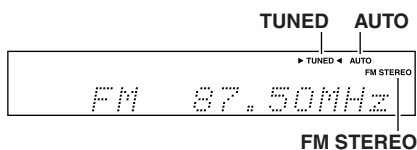

### 手动调谐模式

**1**



按下 [TUNING MODE] 键，显示屏上的 AUTO 指示消失。

**2**



按 TUNING [▲] (向上调谐) 或 [▼] (向下调谐) 键。  
松开按键时，频率即停止变化。  
重复按键，每次可以变换一个频率。

北美洲产品型号以 0.2MHz 步进来改变 FM 的频率，以 10kHz 步进来改变 AM 频率。其他类型以 0.05MHz 的步进变换 FM 频率，以 9kHz 的步进变换 AM 频率。在手动调谐模式下，FM 电台广播是单信号。

#### 调谐聆听信号较弱的立体声 FM 电台

如果某个立体声 FM 电台的信号比较弱，要很好地接收到广播信号就很困难。在此情况下，切换到手动调谐模式，然后聆听单声道信号电台广播。



## 基本操作 - 续

### 预设置电台

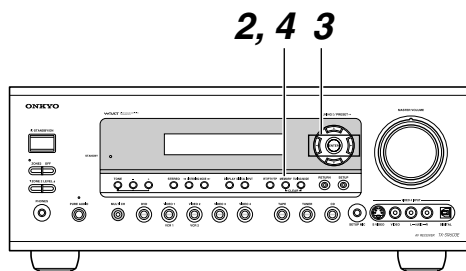

可以预设 40 个常用电台。

- 1**

调谐到您需要的电台，保存作为预设置。
- 2**

按 [MEMORY] (记忆) 键。  
屏幕上出现 MEMORY (记忆) 指示，当前预设置数字闪烁。

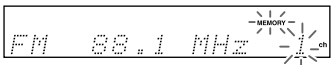
- 3**

当 MEMORY 指示信号出现 (大约 8 秒)，使用 PRESET (预设置) [◀][▶] 键选择从 1 到 40 的预设置。  
在此例中，预设置 3 被选中。

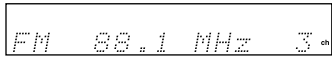
- 4**

按 [MEMORY] (记忆) 键保存电台信息。  
电台信息被保存，预设置数字停止闪烁。  
重复以上步骤，保存所有常用电台信息。

### 选择预设置电台

- 1**

使用 [TUNER] (调谐器) 输入选择键选择 AM 或 FM。
- 2**

使用 PRESET (预设置) [◀][▶] 键或使用遥控器上的 CH[ + / - ] 键选择预设置。

### 删除预设置

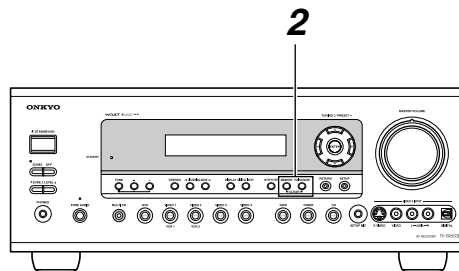

- 1**

选择需要删除的预设置。  
参阅以前各章。
- 2**

按住 [MEMORY] (记忆) 键不放开，同时按下 [TUNING MODE] 键。  
选中的预设置被删除，预设置的信息在屏幕上消失。

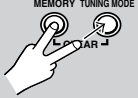

### 显示电台信息

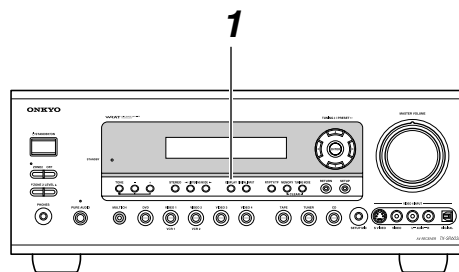

- 1**

重复按下 [DISPLAY] 键浏览可用信息。



波段、频率和预设置

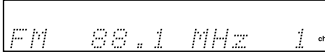

↑ ↓

聆听模式

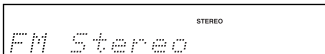

## 基本操作 - 续

### 使用 RDS (仅限于欧洲产品类型)

RDS 仅在欧洲产品类型上可用，并且仅用于能收到 RDS 广播的地区。

#### ■ 什么是 RDS?

RDS 表示 Radio Data System (数字广播系统)，它是一种通过 FM 无线电信号来传播数据的方法，由欧洲广播协会 (EBU) 开发，在大多数欧洲国家可以收听。如今很多 FM 电台使用 RDS。除了可显示文本信息外，RDS 还可以帮助你通过类型来搜索无线电台 (如新闻、体育、摇滚乐等)，并且当播放交通新闻时，可以自动转换到该频道。

该 AV 接收机支持四种类型的 RDS 信息：

#### PS(Program Service, 节目服务)

收听播放 PS 信息的 RDS 电台时，会出现电名称，按下 [DISPLAY] 键，将显示频率信息，并持续 3 秒。

#### RT(Radio Text, 无线电文本)

收听播放 RT 文本信息的 RDS 台时，该信息将出现在显示屏上 (见 59 页)。

#### PTY(Program Type, 节目类型)

也可按照类型搜索电台 (见 59 页)。

#### TP(Traffic Program, 交通节目)

也可搜索 TP 电台 (见 59 页)。

#### 注意：

- 在某些情况下，显示在 AV 接收机上的文本字符与该电台的广播并不完全一致。而且，当接收到系统不支持的文字时，也会出现乱码。这并非机器故障。
- 如果 RDS 电台发出的信号很弱，RDS 数据将断断续续的显示或者根本无法显示。

### 欧洲使用的节目类型 (PTY)

类型	显示	描述
无	NONE	无节目类型
新闻报道	NEWS	关于当前时事的报道时事
新闻	AFFAIRS	当前时事的主题报道，通常比新闻报道的主题范围更宽
信息	INFO	天气预报，消费者有关事件，医药帮助等大众信息
体育	SPORT	现场体育赛事，体育新闻和采访
教育	EDUCATE	正规教育节目
戏剧	DRAMA	广播剧和连续剧
文化	CULTURE	文化节目 (包括宗教节目)
科学技术	SCIENCE	有关自然科学和技术的节目
杂谈	VARIED	不包括上述种类的演讲节目 (如笑话，小组智力竞赛节目和戏剧)
流行音乐	POP M	商业流行音乐，通常是过去或当前的销量排行 (如：前 40 名)
摇滚乐	ROCK M	当前具有吸引力的流行音乐，通常不出现在销量排行榜上
大众流行街头音乐	M.O.R.M	通俗音乐 (相对于流行、摇滚或经典音乐)
轻音乐	LIGHT M	经典音乐，通常是针对大众，而不是由专业人士欣赏的音乐
严肃经典音乐	CLASSICS	著名的管弦乐团，合唱团，交响乐，室内乐等 (包括大型歌剧)
其它音乐	OTHER M	除上述类型以外的音乐 (如爵士乐，蓝调音乐，民族乐，乡村音乐和雷格乐)
警报	ALARM	RDS 电台发出紧急事件广播时，显示屏上出现 ALARM 指示闪烁。

## 基本操作 - 续

### 显示广播文本 (RT)

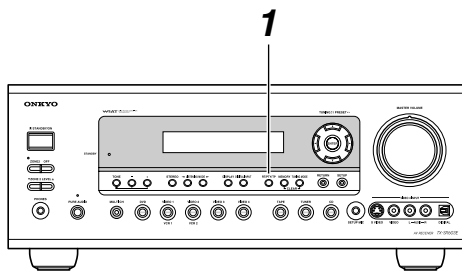

收听到播放 RT 文本信息的 RDS 电台时，可以显示信息。

- 
 按下 [RT/PTY/TP] 键一次。  
RT 信息将在显示屏上滚动显示。



#### 注意：

- 当 AV 接收机等待 RT 信息时，屏幕上会出现「Waiting」的信息。
- 如果显示屏上出现「No Text Data」的信息时，表示没有 RT 信息可接收。

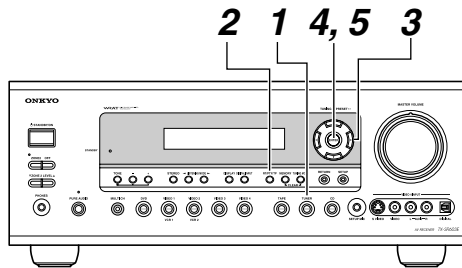
### 根据类型搜索电台 (PTY)



您可按照类型搜索电台。

- 
 按下 [TUNER] 输入选择键选择 FM。
- 
 按下 [RT/PTY/TP] 键两次。  
显示屏上出现当前节目类型。

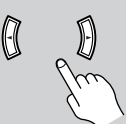
- 
 使用 PRESET [◀]/[▶] (预设置) 键选择所需要的节目类型。  
参见 58 页上的表格。



- 
 按下 [ENTER] 键，开始搜索。  
该 AV 接收机将会自动搜索，直到找到一个与设定类型相符的电台，在该台所在的频率点上，AV 接收机将暂时停止搜索。

- 找到所需的电台后，按下 [ENTER] 键。  
如果没有找到所需的电台，将会出现「Not Found」的信息。

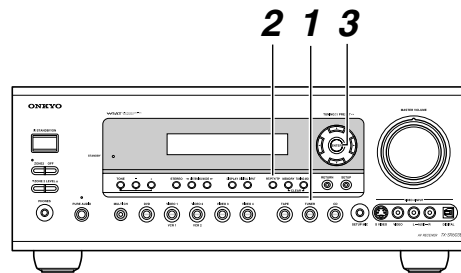
### 收听交通新闻 (TP)



您可搜索 TP 电台。

- 
 使用 [TUNER] 输入选择键选择 FM。
- 
 按下 [RT/PTY/TP] 键三次。  
如果当前电台播放的是 TP (交通节目)，屏幕上将出现「TP」指示，并且在播放交通新闻时您就可以收听到。如果屏幕上出现不带方括号的「TP」时，表示此电台没有在播放 TP 节目。
- 
 要定位某一播放 TP 节目的电台，按下 [ENTER] 键。  
AV 接收机将自动搜索，直到找到一个播放 TP 的电台。  
如果没有找到这样的电台，屏幕上将出现「Not Found」信息指示。

## 基本操作 - 续

### 选择聆听模式

关于聆听模式的更多详细信息参见 62 页上的「关于聆听模式」一节。

- 如果 DVD 播放机是通过数字音频连接模式（同轴或光纤）与 AV 接收机连接，就只能选择杜比数字和 DTS 聆听模式。
- 聆听模式是否可用取决于当前输入信号的格式。

### 在 AV 接收机上选择

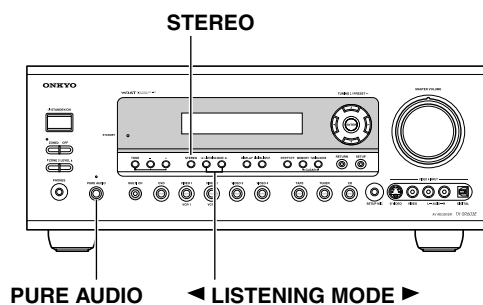

- [PURE AUDIO] 键（非北美洲 TX-SR603 产品型号）  
此键用于选择纯音聆听模式。  
选择此模式时，AV 接收机没有视频信号输出，显示屏关闭。
- [STEREO] 键  
此键用于选择立体声聆听模式。
- LISTENING MODE [◀][▶] 键  
这些键用于选择所有可用于当前输入源的聆听模式。  
模式可以根据输入信号的格式，按以下顺序选择：  
纯音频 → 直接 → 立体声 → 单通道 → 环绕声（例如，PLIIx, Neo:6, 杜比 D EX, DTS/DTS 96/24, DTS-ES 等） → Onkyo 原装 DSP

### 使用遥控器选择

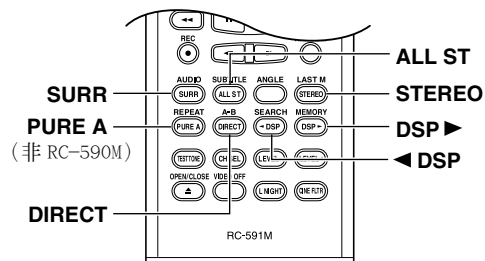

- [SURR] 键  
此键选择杜比数字，Pro Logic IIx, Neo: 6, DTS 和其他聆听模式。
- [ALL ST] 键  
此键用于选择 ALL Ch 立体声聆听模式。
- [STEREO] 键  
此键用于选择立体声聆听模式。
- [PURE A] 键（非北美洲 TX-SR603 产品型号）  
此键用于选择纯音聆听模式。  
选择此模式时，AV 接收机没有视频信号输出，显示屏关闭。
- [DIRECT] 键  
此键用于选择直接聆听模式。
- [◀DSP]/[DSP▶] 键  
这些键用于选择 Onkyo 特有的 DSP 和单通道模式。

## 基本操作 - 续

下表中列出了所有的聆听模式，同时列出了对应于各个输入信号格式的可选的聆听模式。

输入信号格式	Analog, PCM*1	Dolby D				DTS/DTS 96/24*2					Multich
		3/2, 2/2	2/0	1/0, 1+1	其它	3/2, 2/2	2/0	1/0, 1+1	其它	DTS-ES	
信号源	CD, TV, LD, VHS, MD, 唱盘机, 电台广播, 磁带, DTV, 等	DVD, DTV, 等				DVD, LD, CD, 等					DVD
聆听模式											
Pure Audio	<input type="radio"/>	<input type="radio"/>	<input type="radio"/>	<input type="radio"/>	<input type="radio"/>	<input type="radio"/>	<input type="radio"/>	<input type="radio"/>	<input type="radio"/>	<input type="radio"/>	<input type="radio"/>
Direct	<input type="radio"/>	<input type="radio"/>	<input type="radio"/>	<input type="radio"/>	<input type="radio"/>	<input type="radio"/>	<input type="radio"/>	<input type="radio"/>	<input type="radio"/>	<input type="radio"/>	<input type="radio"/>
Stereo	<input type="radio"/>	<input type="radio"/>	<input type="radio"/>	<input type="radio"/>	<input type="radio"/>	<input type="radio"/>	<input type="radio"/>	<input type="radio"/>	<input type="radio"/>	<input type="radio"/>	
Mono	<input type="radio"/>	<input type="radio"/>	<input type="radio"/>	<input type="radio"/>	<input type="radio"/>	<input type="radio"/>	<input type="radio"/>	<input type="radio"/>	<input type="radio"/>	<input type="radio"/>	
PLIIx Movie/Music/Game *3	<input type="radio"/>		<input type="radio"/>				<input type="radio"/>				
Neo:6 Cinema	<input type="radio"/>		<input type="radio"/>				<input type="radio"/>				
Neo:6 Music *4	<input type="radio"/>		<input type="radio"/>				<input type="radio"/>				
Dolby D		<input type="radio"/>			<input type="radio"/>						
Dolby D EX *5		<input type="radio"/>									
Dolby D+PLIIx Movie *6		<input type="radio"/>									
Dolby D+PLIIx Music *5		<input type="radio"/>									
DTS, DTS 96/24						<input type="radio"/>			<input type="radio"/>	<input type="radio"/>	*7
DTS+Neo:6 *5						<input type="radio"/>					
DTS+Dolby EX *5						<input type="radio"/>					
DTS+PLIIx Movie *6/Music *5						<input type="radio"/>					
DTS-ES Discrete *5										Discrete	
DTS-ES Matrix *5										Matrix	
Multich											<input type="radio"/>
Mono Movie											
Orchestra											
Unplugged	<input type="radio"/>	<input type="radio"/>	<input type="radio"/>	<input type="radio"/>	<input type="radio"/>	<input type="radio"/>	<input type="radio"/>	<input type="radio"/>	<input type="radio"/>	<input type="radio"/>	
Studio-Mix											
TV Logic											
All Ch Stereo	<input type="radio"/>	<input type="radio"/>	<input type="radio"/>	<input type="radio"/>	<input type="radio"/>	<input type="radio"/>	<input type="radio"/>	<input type="radio"/>	<input type="radio"/>	<input type="radio"/>	
Full Mono	<input type="radio"/>	<input type="radio"/>	<input type="radio"/>	<input type="radio"/>	<input type="radio"/>	<input type="radio"/>	<input type="radio"/>	<input type="radio"/>	<input type="radio"/>	<input type="radio"/>	

1. 在纯音与直通聆听模式下，PCM 信号为 32kHz，44.1kHz 和 48kHz 将被按照 64kHz，88.2kHz 和 96kHz 的频率处理。
2. 在纯音，直通，立体声和 DTS96/24 聆听模式下，信号按照 DTS96/24 进行处理。其他都按照 DTS 模式处理。
3. 如后环绕扬声器参数设置为「None」，或 ZONE 2 使用了扬声器，就会使用 PL II。
4. 连接了环绕扬声器时可用。
5. 如后环绕扬声器参数设置为「None」或 ZONE 2 使用了扬声器，将无法连接。
6. 如后环绕声道不是设定为「2ch.」，或 Zone 2 扬声器正在使用当中，将无法选择。
7. 如后环绕扬声器参数设置为「None」或 ZONE 2 使用了扬声器，将使用 DTS。

## 基本操作 - 续

### 关于聆听模式

使用 AV 接收机中内置的环绕声效解码器，可以将您的聆听室转变为电影剧场或音乐厅。

如果连接了两个后环绕扬声器（即左右后环绕），该扬声器将被用于 6.1 信号环绕播放。

AV 接收机的环绕声指示器显示在各种聆听模式下有哪些扬声器在使用。

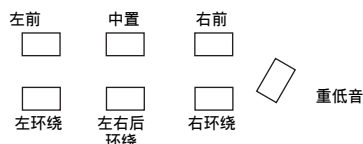

#### Direct (直接)

所选输入源直接输出，对纯音的处理降至最小。

#### Pure Audio (纯音)

作为直通聆听 (Direct) 的扩展模式，该模式关闭显示器，切断视频线路的电源，并将任何可能的噪声源最小化，可提供忠实于原声的高保真的声音效果。（由于视频线路的电源关闭，当选择该模式时没有视频信号输出。）

#### Stereo (立体声)

被选定的输入源系以立体声讯号，并作为前置左、右扬声器和重低音扬声器等输出来处理。

#### Mono (单声道)

在欣赏单声道的老电影或选择某些通过左右信号录制的多语言声道影片时，可以使用此模式。它也可在播放 DVD 或其它含多路传输音频（如卡拉 OK DVD）的时候使用。

#### Dolby Pro Logic II Movie

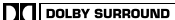
当要欣赏的 DVD 和影带中有  Dolby Surround (杜比环绕声)

标志，或观赏有杜比环绕声的电视节目时，请使用本模式。您也可以与立体声电影或电视节目一起使用此模式，而且 AV 接收机可以从 2 信号的立体声创建 5.1 环绕混音。

#### Dolby Pro Logic II Music

使用此模式添加 5.1 环绕到立体声资源，如音乐 CD 和 DVD。

#### Dolby Pro Logic IIx

如果已将环绕后扬声器连接到了 AV 接收机上，Dolby Pro Logic IIx 模式可以在播放 2 声道或 5.1 声道音乐或电影时，使您享受到 7.1 声道播放。

Dolby Pro Logic IIx 可提供良好的分辨率，自然的多声道环绕声体验，使聆听者置身于被声音完全包围的环境中。附加的戏剧和自然声效增强了 CD，电影和游戏的聆听效果。

Dolby Pro Logic IIx 具有三种操作模式：观看电影时的电影模式，聆听音乐时的音乐模式，和用于播放带有双声道立体声输出游戏的游戏模式。

#### Dolby Digital

使用此模式，您可以体验您从影院或音乐厅获得的同样的超级声效。与带杜比数字标志的 DVD 一起使用。



#### Dolby Digital EX

通过添加的后环绕信号，此 6.1 信号格式提供一种加强的空间感，为动态银效增添现实感，如 360 度环绕或从头顶掠过。杜比数字 EX 资料也可以在传统的 5.1 信号系统上播放，在此系统内，后环绕信号音频被分配到左右环绕信号。与带 5.1 信号声道和杜比数字标志的 DVD 一起使用。



#### DTS

此数字环绕格式提供带有额外声域的环绕声效体验。它使用压缩数字音频数据，带 6 个完全独立的信号 (5.1)，在保留原始声音时有能力处理大量的音频数据。DTS 提供非常高质量的声音。您需要兼容 DTS 的 DVD 播放机以便欣赏 DTS 资料。与带有 DTS 标志的 DVD，LD，CD 一起使用。



#### DTS 96/24

此模式可以提供更好的音频质量。播放带有标志的 CD，DVD 和 LD 时使用此模式。



#### DTS-ES Discrete

这是一个带附加后环绕的 6.1 环绕声。与按照 DTS6.1 格式的程序材料一起使用。带有附加的后环绕信号，此格式提供 6.1 完全独立的数字信号，提供动作与空间的现实感。与按照 DTS6.1 格式录制程序材料或带 DTS-ES 标志的 CD，DVD，或 LD 一起使用。



## 基本操作 - 续

### DTS-ES Matrix

这是一个带附加后环绕的 6.1 环绕声。与按照 DTS5.1 格式录制的程序材料一起使用，提供 6.1 信号环绕播放。因为 DTS5.1 程序材料包含后环绕信号信息，所有的信号可以为 6.1 环绕播放重组。此模式与带 DTS-ES 或 DTS 标志的 CD，DVD，或 LD 一起使用。



### Neo:6

此模式提供来自 2 信号资源的 6.1 信号播放。它可以提供出色分离的六个全带宽的信号。这里有两种操作模式：影院模式适用于播放电影，音乐模式适用于聆听音乐。

影院模式模仿您通过 6.1 信号环绕资源获得的动作的真实感。当欣赏有立体声之影带、DVD 和电视节目时，请使用本模式。

音乐模式使用环绕信号模拟传统立体声无法产生的自然声场。与立体声源材料如音乐 CD 一起使用此模式。

### Onkyo 独创的 DSP 模式

#### Orchestra

适合播放古典音乐或歌剧。环绕信号加强，为了强调立体声像。另外，还可以模仿大厅的混响效果。

#### Unplugged

适合播放机乐，歌唱和爵士乐。通过加强前置立体声像，模仿舞台前部效果。

#### Studio-Mix

适合播放摇滚乐和流行音乐。在此模式下聆听音乐可以创造出具有活力的音场，具有强大的听觉震撼，感觉象在俱乐部或摇滚音乐会。

#### TV Logic

在 TV 演播室模式下，可以为电视节目增加真实的音效。另外，还可以加强声音的环绕效果，增加声音的清晰度。

#### Mono Movie

此模式适用于播放老电影和其他单声道声源。中置扬声器按原样输出声音，而其他扬声器的声音输出带有混响，即使是单声道音像材料也有真实感。

#### All Ch Stereo

适合播放背景音乐。前信号，环绕信号和后环绕信号集中了立体声像，充满整个聆听区域。

#### Full Mono

在此模式下，所有扬声器输出的都是单声道音频，所以无论在什么地方聆听，音效都是一样的。

## 高级操作

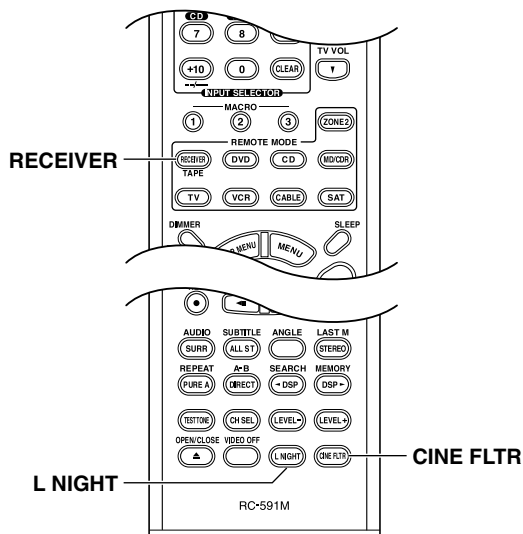

### 使用深夜聆听功能（仅限杜比数字）

使用深夜聆听功能，您可以减弱杜比数字材料的动态范围，使您即使在很低的音量下也可以聆听安静的部分—适合在夜晚看电影不想打扰别人时使用。



#### 注意：

- 深夜聆听功能的效果取决于您播放的杜比数字材料，对于某些材料的效果会很小或不起作用。
- AV 接收机被设置为待机时，深夜聆听功能 Off。

### 使用 CinemaFILTER（影院功能）

通过 Cinema FILTER（影院功能），可以将过于刺耳的电影声道变柔和，此功能是重现影院效果的典型配置。

CinemaFILTER（影院功能）还可用于以下聆听模式：Dolby Digital, Dolby Digital EX, Dolby Pro Logic IIX Movie, Dolby Pro Logic II Movie, DTS, DTS-ES, DTS Neo:6 Cinema, DTS 96/24, DTS+Neo:6, 和 DTS+Dolby EX。

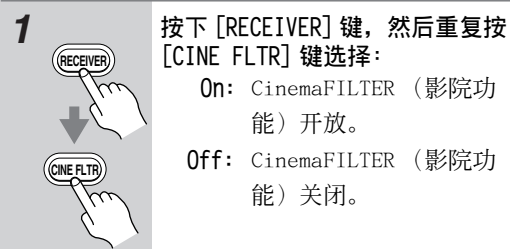



## 高级操作 - 续

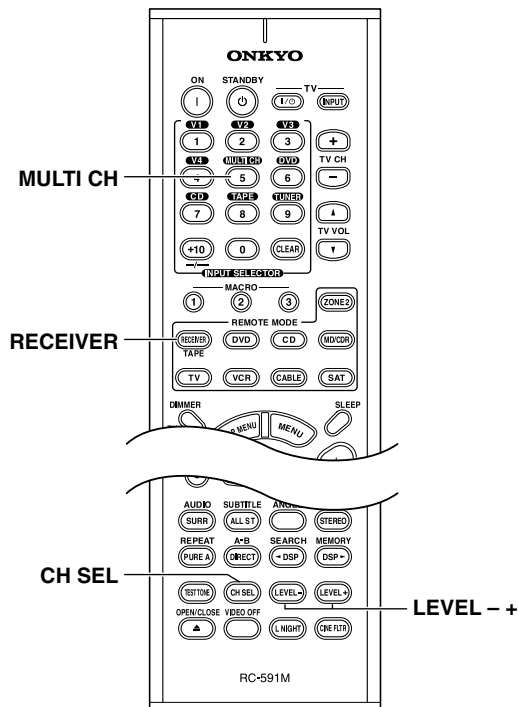

### 使用 DVD 模拟多声道输入

DVD 模拟多声道输入用于连接带有 5.1 声道模拟音频输出的设备，例如 DVD 播放器或 MPEG 解码器。参见 29 页上的「使用多声道连接」的连接信息。

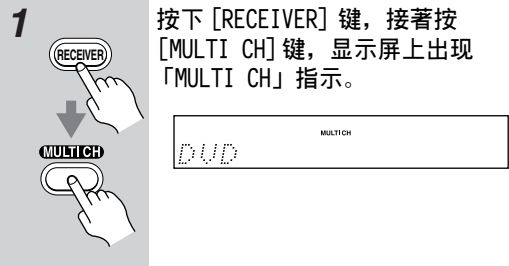

#### 注意：

如需要与 DVD 模拟多声道输入一起使用低音与高音功能，请先选择多声道聆听模式。

### 调节各个扬声器音量

可以在播放过程中调节各个扬声器的音量。这些调节设置都是暂时的，AV 接收机被设置为待机时，所有的设置将被取消。

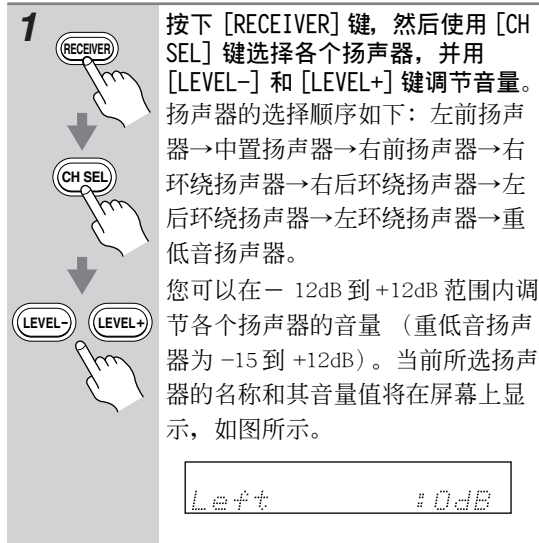

#### 注意：

- AV 接收机被设置为静默音时，无法使用此功能。
- 在扬声器配置中设置为 No 或 None 的扬声器无法调节。

## 高级操作 - 续

### 调节各扬声器音量

在使用 DVD 模拟多声道输入时，可以调节各扬声器的音量。

使用屏幕显示菜单调整：

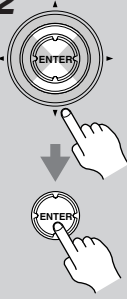
<p><b>1</b></p> 	<p>按 [RECIPIER] 键，接著按 [SETUP] 键。 屏幕上显示主菜单。</p> 
<p><b>2</b></p> 	<p>使用上下 [▲]/[▼] 键选择「3.Multich Level Adjust (多声道音量调整)」，然后按下 [ENTER] 键。 出现多声道音量调整菜单。</p>
<p><b>3</b></p> 	<p>使用上下 [▲]/[▼] 键选择扬声器，使用左右 [◀]/[▶] 键来设置音量。 扬声器音量可调范围是 -12 ~ +12dB，以 1dB 的步进调节（重低音扬声器的范围在 -30 ~ +12dB 之间）。</p>

使用遥控器调整：

<p><b>1</b></p> 	<p>使用遥控器的 [CH SEL] 键选择扬声器，然后用 [LEVEL-] 和 [LEVEL+] 键调节音量。 音量调节按照，在 -12dB 到 +12dB 之间调整（重低音扬声器为 -30 到 +12dB）。</p>
---	--

注意：

- 这些扬声器的设定和在第 50 和 65 页上的设定无关。

- 选择 DVD 模拟多声道输入时，只能选择直接，纯音频（非北美洲 TX-SR603 产品型号）或多声道聆听模式。如果在使用另一聆听模式时选择了 DVD 模拟多声道输入，该聆听模式将被取消。
- 当选择了 DVD 模拟多声道输入时，第 39 页上有关扬声器自动设定和第 46 页上扬声器配置的设置将被忽略。无论是何种设定，来自多声道输入的信号都会馈入前置左、前置右、中央、环绕声左和环绕声右扬声器，以及低音扬声器。

### 录音

本章节介绍如何录制当前输入源，如何在欣赏其他输入源时录制另一输入源，以及如何将音频与视频录制在一起。

除非您是完全版权所有人，否则版权法禁止任何非个人用途的翻录复制。

注意：

- 环绕声和 DSP 聆听模式不能录制。
- 受版权保护的 DVD 不能录制。
- 您无法从 DVD 模拟多声道输入上录音。
- 对于不同的数字式录制有不同的限制。更多详细信息请参见您的数字录音设备的使用手册。
- 数字输入信号只能由数字输出接口输出，模拟输入信号只能由模拟输出接口输出。数字和模拟之间没有内部转换或数字信号转换器。
- DTS 信号录音时会变成噪音，因此不要尝试对 DTS CD 或 LD 进行模拟录音。
- 当欣赏模式被设定为「纯音频」(Pure Audio) 时，将不会有任何图像，因为视频电路的电源被关闭了。如果您要录制，请选择其它的欣赏模式。

## 高级操作 - 续

### 录制 AV

您可以将音频视频输入源录制到连接在 VIDEO 1 OUT, VIDEO 2 OUT 或 TAPE OUT 接口上的音频视频设备 (VCR 等)。有关连接设备的信息请参见 27-37 页。

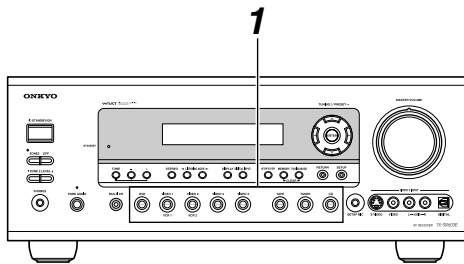

<b>1</b>	<p>使用输入选择器键选择您希望录音的 AV 设备。 被选中输入源的音频信号由 VIDEO 1 OUT, VIDEO 2 OUT 和 TAPE OUT 接口输出。 录制节目时您可以观看输入源, 但 AV 接收机的 VOLUME (音量) 控制在录音时不起作用。</p>
<b>2</b>	<p>启动连接到 VIDEO 1 OUT, VIDEO 2 OUT 或 TAPE OUT 接口上的视听设备。</p>
<b>3</b>	<p>开始播放视听设备上的源。 如果在录制期间选择了另一输入源, 该输入源将被录制。</p>

### 录制单独的 AV 源

您可以从完全不同的资源进行录音和录像, 还可以在视频录音带上进行原带配音。该功能的原理为: 当音频输入源 (即: 磁带, 电台或 CD) 被选中后, 视频输入源保持不变。

在下面的例子里, 从连接到 CD IN 接口的 CD 播放机输出的音频信号, 和从连接到 VIDEO 4 INPUT VIDEO 接口的摄像机输出的视频信号都被录制在 VCR 上, 而 VCR 连接在 VIDEO 1 OUT 接口上。

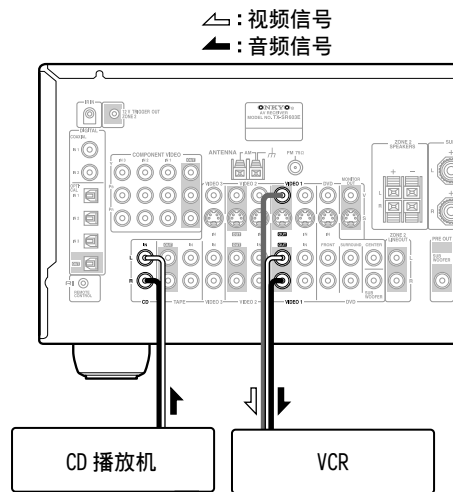
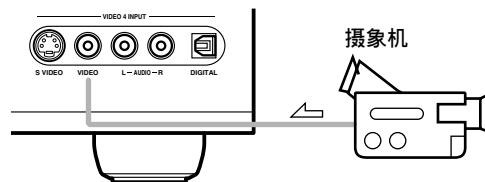



- 1** 准备录象机和 CD 机用于播放。
- 2** 准备 VCR 用于录制。
- 3** 按 [VIDEO 4] 资源选择键。
- 4** 按 [CD] 资源选择键。  
该操作选择 CD 播放机作为音频输入源, 但将摄像机作为视频输入源。
- 5** 开放 VCR 开始录制, 并开放摄像机和 CD 机开始播放。  
从摄像机输出的视频和从 CD 机上输出的音频都被录制到了 VCR 上。

## 高级设置

### 调节高音和低音

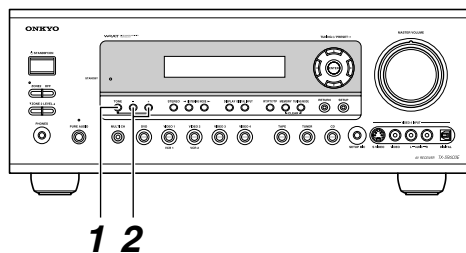
您可以调节前置扬声器的低音和高音，若选择了直接或纯音频（非北美洲 TX-SR603 产品型号）聆听模式，则无法进行调节。

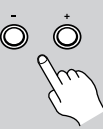

- 1  重复按下 [TONE] 键选择低音或高音。
- 2  使用 TONE（音调）[-]/[+] 键进行调节。

#### ■ Bass（低音）



通过此功能可以放大或缩小前扬声器低频声音信号的输出，从-10dB到+10dB，以2步进。

#### ■ Treble（高音）

通过此功能可以放大或缩小前扬声器高频声音信号的输出，从-10dB到+10dB，以2步进。

### 音频调节功能

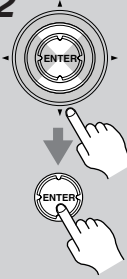
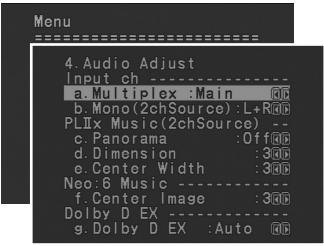
此功能可以设置聆听相关的模式设置和功能。

- 1  按下 [RECEIVER] 键后，接着按 [SETUP] 键。  
屏幕上出现主菜单。
- 2  使用上下 [▲]/[▼] 键选择「4.Audio Adjust（音频调节）」，然后按 [ENTER] 键。  
出现音频调节菜单。  

- 3  使用上下 [▲]/[▼] 键选择设置，使用左右 [◀]/[▶] 键进行设定。  
设定的解释在第 69 页。
- 4  完成设置后，按 [SETUP] 键。  
设置菜单关闭。

#### 注意：

使用 [SETUP] 键、箭头指示键和 [ENTER] 键，在 AV 接收机上也可进行此操作。

## 高级设置 - 续

音频调节功能介绍如下：

### 输入声道设置

#### ■ Multiplex

此设置决定选择哪一个声道输出立体声多元输入源。使用此设置可选择带有多元资源、或多种语言电视广播等设备的音频声道或语言。

**Main:** 主声道输出（默认）。

**Sub:** 次声道输出。

**Main/Sub:** 主声道与次声道都输出。

#### ■ Mono (2chSource) (单声道)

本设定指定了在单声道 (Mono) 欣赏模式中, 播放任何 2 声道数位音源 (例如: 杜比数位 (Dolby Digital)), 或 2 声道模拟 /PCM 音源时所要使用的声道。

**L+R:** 左声道和右声道都输出 (默认)。

**L:** 只有左声道输出。

**R:** 只有右声道输出。

### 调节 PL IIx Music 模式

这些设定是为了在 PL IIx Music 欣赏模式中, 播放任何 2 声道数位音源 (例如: 杜比数位 (Dolby Digital)), 或 2 声道模拟 /PCM 音源时而提供的。

#### ■ Panorama (全景)

使用此功能, 在使用 Pro Logic II Music 或 Pro Logic IIx Music 聆听模式时, 您可以拉宽前部立体影像的宽度。

**On:** 开放全景功能。

**Off:** 关闭全景功能 (默认)。

#### ■ Dimension

使用此设置, 在使用 Pro Logic II Music 或 Pro Logic IIx Music 聆听模式时, 您可以将声场向前或向后移动。默认设置为 3。高于此值的设置是将声场前移。低于此值的设置是将声场后移。

如果觉得的立体声象过宽, 或环绕声过强, 将声场前移可改善平衡度。相反, 如果立体声象感觉象单声道, 或环绕声不够强, 将声场后移。

#### ■ Center Width (中央宽度)

使用此功能, 在使用 Pro Logic II Music 或 Pro Logic IIx Music 聆听模式时, 可调节中置扬声器的声音宽度。如果您使用了中置扬声器, 中置声音的声音只从中置扬声器输出。(如果没有使用中置扬声器, 中置声音的声音将被分散给左前与右前扬声器, 产生幻觉中置)。此设置控制左前、右前和中置混合扬声器, 方便您调节中置声音的声效色差。可调范围在 0 到 7 之间 (默认值为 3)。

### 调节 Neo: 6 Music 模式

#### ■ Center Image

DTS Neo: 6 Music 聆听模式可以从双声道 (立体声) 源中生成 6 声道环绕声。使用此设置, 可以规定削减左前声道和右前声道的输出值从而产生中置声道。可调范围在 0 到 5 之间 (默认值为 3)。如果没有连接环绕扬声器, 此设置不可用。

假设声音定位在中央, 当设置为 0 时, 左前与右前声道的输出值将被削弱一半 (-6dB)。聆听位置偏离中央时, 此设置能起到很好的作用。设置为 5 时, 左前与右声道的输出没有削弱, 保持原有的立体声平衡。

### 调节 Dolby Digital EX Input Signal

#### ■ Dolby D EX

该设置决定 Dolby Digital EX 信号操作模式。如果没有连接后环绕扬声器, 则没有该设置。

**Auto (自动):** 如果资源信号包含 Dolby 数字 EX 标志, 可使用 Dolby 数字 EX 模式 (默认)。

**Manual (手动):** 您可以选择 Pro Logic IIx Movie, Pro Logic IIx Music, 杜比数字或杜比数字 EX。

## 高级设置 - 续

### 为输入源指定聆听模式

您可以为每个输入源指定默认的聆听模式，当您选中某个输入源时，默认设置也将被自动选中。例如：您可以设置默认的聆听模式与 Dolby 数字输入信号一起使用。在播放过程中您可以选择其他聆听模式，但是一旦 AV 接收机设置为待机状态，指定的模式将被恢复。

**1** 按下 [RECEIVER] 键，接著按 [SETUP] 键。  
屏幕上出现主菜单。

**2** 使用上下 [▲]/[▼] 键去选择「6. Input Setup (输入设定)」，然后按 [ENTER] 键。  
出现输入设定菜单。

**3** 使用遥控器上的 INPUT SELECTOR (输入选择器) 钮来选择您想要设定的输入信号源。  
对于没有数字输入接口的输入源，只有「b. Analog (模拟)」模式可用。

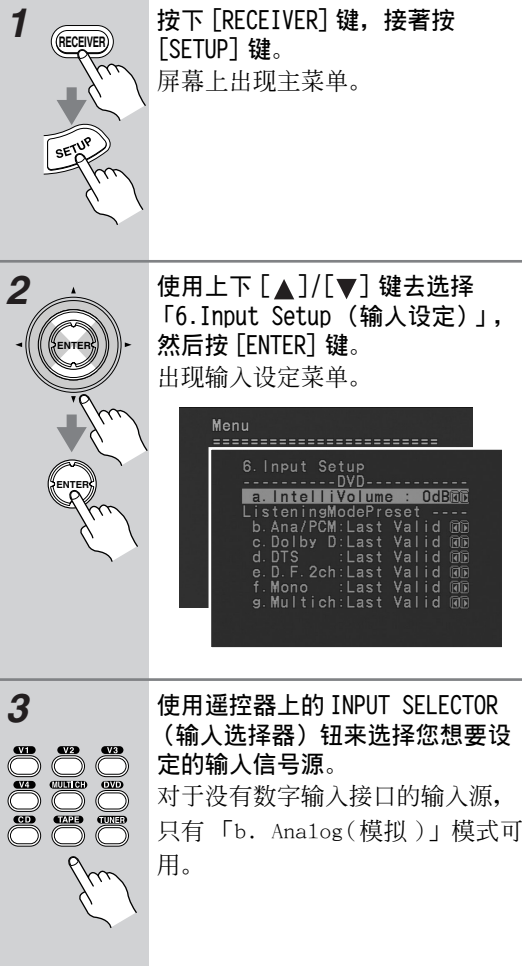

```

Menu
=====
6. Input Setup
-----DVD-----
a. IntelliVolume : 0dB
ListeningModePreset ---
b. Ana/PCM:Last Valid @B
c. Dolby D:Last Valid @B
d. DTS :Last Valid @B
e. D.F. 2ch:Last Valid @B
f. Mono :Last Valid @B
g. Multich:Last Valid @B
  
```

**4**



使用上下 [▲]/[▼] 键，选择您希望设置的信号格式，然后使用左右 [◀]/[▶] 键选择聆听模式。只有能与各输入信号格式一起使用的聆听模式才可选择。

如 69 页上详细介绍的「环绕」模式，就可以使用。

Last Valid 效选择表示最后选择的聆听模式将被使用。

**b. Ana/PCM:** 使用此设置，你可以指定播放模拟 (CD、TV、LD、VHS、MD、唱盘机、电台广播、磁带、有线、卫星等) 或 PCM 数字 (CD、DVD 等) 音频信号时的聆听模式。

**c. Dolby D:** 使用此设置，你可以指定在播放杜比数字格式的音频信号时的聆听模式 (DVD 等)。

**d. DTS:** 使用此设置，你可以指定在播放 DTS 格式的数字音频信号时的聆听模式 (DVD、LD、CD 等)。

**e. D.F. 2ch:** 使用此设置，你可以指定在播放 2- 信号 (2/0) 数字音频信号 (杜比数字、DTS) 时的聆听模式 (DVD 等)。

**f. Mono:** 使用此设置，你可以指定在播放单音轨数字音频信号时的聆听模式 (DVD 等)。

**g. Multich:** 只有在用 INPUT SELECTOR (输入选择器) 选择了 DVD 或 MULTI CH (多声道) 时，此设定才可用。使用 DVD 模拟多声道输入时，使用此设置就可以指定希望使用的聆听模式。

**5**



完成这些操作后，按下 [SETUP] 键。

设置菜单关闭。

#### 注意：

在 AV 接收机上使用 [SETUP] 键、箭头指示键和 [ENTER] 键，也可执行此步骤。

## 高级设置 - 续

### IntelliVolume

您可以为每一输入来源设定输入音量。如果您有些 AV 组件比其它组件的音量较高或较低时，这个功能是很好的。

虽然菜单是出现在屏幕上，您还是可个别选择每一个输入来源，并在聆听和比较它们的时候设定音量。

- 1**



按下 [RECEIVER] 键，接著按 [SETUP] 键。  
屏幕上出现主菜单。
- 2**



使用上下 [▲]/[▼] 键去选择「6.Input Setup (输入设定)」，然后按 [ENTER] 键。  
出现输入设定菜单。

```

Menu
-----
6. Input Setup
-----
a. IntelliVolume : 0dB
ListeningModePreset ---
b. Ana/PCM:Last Valid
c. Dolby D:Last Valid
d. DTS :Last Valid
e. D.F. 2ch :Last Valid
f. Mono :Last Valid
g. Multich:Last Valid

```
- 3**



使用遥控器上的 INPUT SELECTOR (输入选择器) 钮来选择您想要设定的输入信号源。
- 4**



使用上下 [▲]/[▼] 键去选择「a.IntelliVolume」。  
如果一个设备的音量相对其它的设备太吵，可以使用左 [◀] 键调节音量。如果太静，可以使用右 [▶] 键调节音量。

  - 音量可以在 -6dB 到 +6dB 范围之间进行设置。

### 参数设置

本章节介绍参数菜单上的各项。

- 1**



按下 [RECEIVER] 键，接著按 [SETUP] 键。  
屏幕上出现主菜单。
- 2**



使用上下 [▲]/[▼] 键选择「7.Preference (参数设置)」，然后按 [ENTER] 键。  
出现参数设置菜单。

```

Menu
-----
7. Preference
-----
a. Maximum Volume :Off
b. PowerOn Volume:Last
c. Immediate Display :Normal
d. Scan Mode :Interlaced
e. Remote ID :1
f. IRIN Position:Main

```
- 3**



使用上下 [▲]/[▼] 键选择设置，并用左右 [◀]/[▶] 键进行设定。  
设定的解释在第 72 页。
- 4**



完成操作后，按 [SETUP] 键。  
设置菜单关闭。

#### 注意：

在 AV 接收机上使用 [SETUP] 键、箭头指示键和 [ENTER] 键，也可以执行该步骤。

## 高级设置 - 续

### a. Maximum Volume (最大音量)

通过此项个人喜好设置，可以防止由于指定最大音量等级而导致最高音量的设置过高。范围从 50 到 99。不指定最高音量时，选择“Off”。

### b. Power On Volume (开机音量)

通过此项个人喜好设置，可以指定每次开启 AV 接收机。

范围是从 MIN (最小值) 1 到 50。

若要使用 AV 接收机关闭之前最后使用的音量，请选择「Last」(前次)。

### c. Immediate Display (快捷显示)

通过此项个人喜好设置，可以选择是否将某些执行动作，如：选择一个输入资源等显示在屏幕上。

**Normal (正常)：** 若您的电视为 4:3，请选择此项。

**Wide (宽)：** 若您的电视为 16:9，请选择此项。

**Off：** 不显示执行动作。

即使此选项设置为 Normal 或 Wide，连接到 COMPONENT VIDEO OUT 接口的电视或投影仪上的操作将不显示。

### d. Scan Mode (扫描模式)

如果屏幕设置菜单的文本由于兼容所连接的设备(电视，投影仪)而闪烁，将扫描模式设置为非交叉扫描。

**Interlaced (交叉扫描)：** 默认。

**Non-Interlaced (非交叉扫描)：** 如果出现画面抖动，选择此项。

- 根据显示设备的不同，选择了非交叉扫描模式，将不会出现屏幕设置菜单。如果出现了此类情况，使用 AV 接收机的显示屏，并重复操作步骤返回到交叉扫描模式。

### e. Remote ID

使用此设置，可以改变 AV 接收机的遥控器 ID。如果遥控器的控制编码与同一个房间内的其他安桥设备的遥控器的控制编码重复，就需要更改遥控器 ID。

- 如果更改了 AV 接收机的遥控器 ID，确保将遥控器和 AV 接收机的 ID 设置成相同的(参见 73 页)。它们的默认 ID 都是 1。

### f. IR IN Position (IR IN 位置)

使用另外购买的 IR 接收器时，使用此设置确定位置。

**Main：** 如果 IR 接收器位于主聆听室，请选择此项。

**Zone 2：** 如果 IR 接收器位于 Zone 2 聆听室，并用于控制该区域设备，请选择此项。

## 数字式输入信号格式

数位输入信号格式只适用于已经指定数位输入插孔的输入源，不然的话，您将会看见「Analog」(模拟)字样显示在屏幕上(参见第 43 页)。

通常情况下，AV 接收机会自动检测信号格式。然而，如果您在播放 PCM 或 DTS 材料时遇到以下问题，您可以手动将信号格式设置为 PCM 或 DTS。

- 如果来自 PCM 源的音轨的开头部分被剪切，请尝试将格式设置为 PCM。
- 如果在快进或快退 DTS CD 时产生了噪音，请尝试将信号格式设置为 DTS。

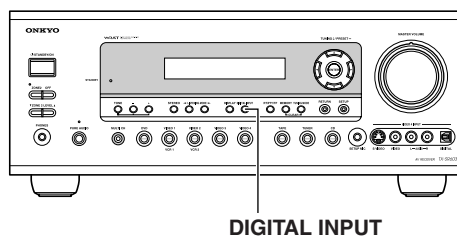

- 1 按住 AV 接收机的 [DIGITAL INPUT] 键约 3 秒。
- 2 当出现“Auto”显示时(持续约 3 秒)，可再次按下 [DIGITAL INPUT] 键选择：PCM，DTS，或 Auto。  
**DTS 或 PCM：** DTS 或 PCM 指示灯将根据您设置的格式而闪烁，而且只输出此格式下的信号。其他格式的数字信号将被忽略。  
**Auto (默认)：** 格式将被自动检测。当前如果没有数字输入信号，就使用对应的模拟输入。



## 高级设置 - 续

### 更改遥控器 ID

如果在同一个房间内使用多个安桥设备，遥控器的控制编码也许与其它设备的遥控器的控制编码重叠。为了区分遥控器的控制编码，您可以将它们 ID 更改为其它数字。

#### 注意：

如果更改了遥控器 ID，确保将遥控器与 AV 接收机的 ID 设置为相同的（参见 72 页上的「e. Remote ID」）。它们的默认 ID 都是 1。

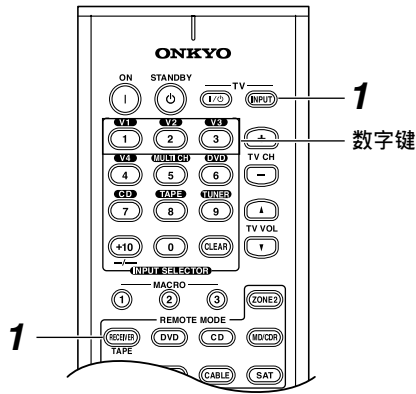

- 1** 按下 [RECEIVER] 键，然后按下电视的 [INPUT] 键。
- 2** 使用数字键输入一个遥控 ID。  
您可以输入 1、2 或 3。

## Zone 2

### ZONE 2 的连接

使用 Zone2, 您可以在主聆听室欣赏一种输入资源, 同时在另一聆听室还可以欣赏另一种输入资源。

有二种可用的连接方式: 在 Zone2 使用接收器 / 集成放大器或在 Zone2 只使用一对扬声器。

#### 在 Zone2 使用接收机 / 集成放大器

使用此种连接方式, 您可以在主聆听室使用 7.1 环绕声, 同时在 Zone 2 使用其他不同的 AV 视听资源。Zone 2 的音量使用接收机 / 集成放大器上可调整。

- 使用 RCA 音频连线将 AV 接收机的 ZONE 2 LINE OUT L/R 接口连接到您的接收机 / 集成放大器的模拟音频输入接口上。
- 将 Zone2 的扬声器与接收机 / 集成放大器上的扬声器终端连接。

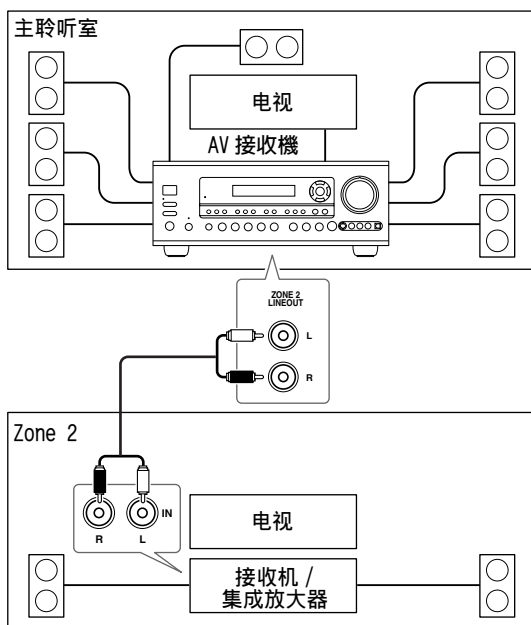

### 仅在 Zone 2 区域内使用的扬声器

通过此连接, 您可以在主聆听室使用 5.1 环绕声, 并可在 Zone 2 播放不同的 AV 资源。Zone 2 的音量在 AV 接收机上进行设置。

- 将有源 Zone 2 设置为激活状态 (Activated) (见 74 页)。
- 将 Zone 2 扬声器连接到 AV 接收机的 ZONE 2 SPEAKERS 终端。

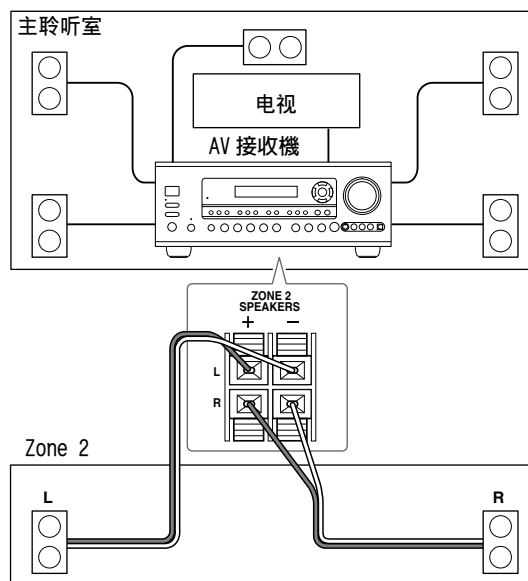

## Zone 2- 续

### 设置有源 Zone 2

如需使用 Zone 2，就必须建立此设置。它可启用连接到 ZONE 2 SPEAKERS 终端，因此当使用 Zone 2 时，扬声器将会发出声音。

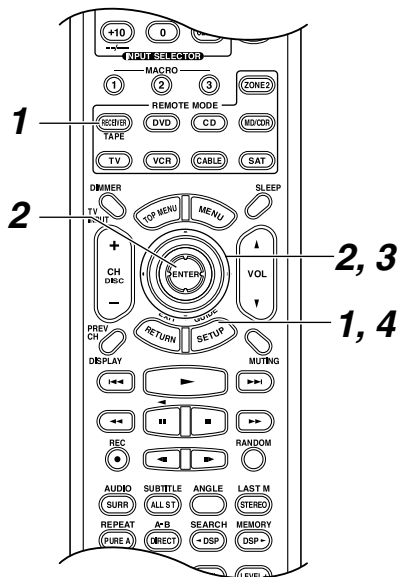

**1** 按下 [RECEIVER] 键，接著按 [SETUP] 键。  
屏幕上出现主菜单。

**2** 使用上下 [▲]/[▼] 键选择「0.Initial Setup (初始化设置)」，然后按 [ENTER] 键。  
出现初始化设置菜单。

**3** 使用上下 [▲]/[▼] 键选择「g. Powered Zone 2」，并使用左右 [◀]/[▶] 键选择：



Not Activated (未激活)：Zone 2 扬声器终端无效。

Activated (激活)：Zone 2 扬声器终端被激活。

Zone 2 被激活并开机后（见 76 页），连接到 ZONE 2 SPEAKER 终端的扬声器输出声音，但是连接到 SURROUND BACK SPEAKERS 终端的扬声器没有声音输出。（Zone 2 被激活但没有使用时，后环绕扬声器正常使用）。

**4** 按下 [SETUP] 键  
设置菜单关闭。

#### 注意：

在 AV 接收机上使用 [SETUP] 键、箭头指示键和 [ENTER] 键，也可以执行该步骤。

## Zone 2- 续

## 使用 Zone 2

此处可以开放 Zone 2，选择输入源，并调节音量。

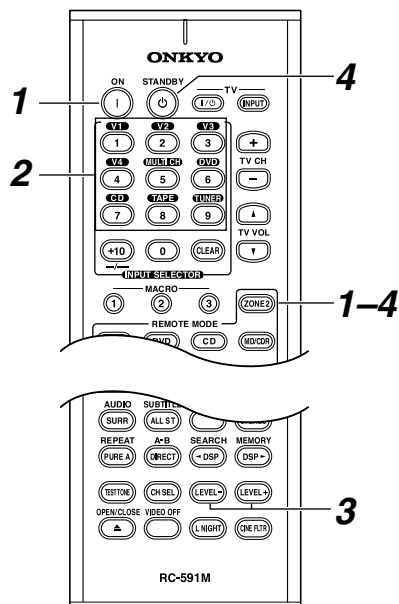

## 注意:

如需使用遥控器控制 Zone 2，必须先按下 [ZONE 2] 键。

	<p><b>1</b> 将遥控器指向 AV 接收机，先按下 [ZONE 2] 键，然后按 [ON] 键。 此操作将开放 Zone 2 以及 AV 接收机上的 12V TRIGGER OUT 接口。</p>
	<p><b>2</b> 如要使用遥控器选择 Zone 2 输入源，按下 [ZONE 2] 键，接著按输入选择器键。 如果选择了 AM 或 FM，可以使用遥控器上的 [TUNER] 键设置波段。 要在 AV 接收机上完成步骤 1 和 2，按下 [ZONE 2] 钮，然后在 8 秒内再按下输入选择器。 所选中的 Zone 2 源的名字出现在显示器屏幕上。 如希望将 Zone 2 和主聆听室设定成同一来源，重覆按 [ZONE 2] 钮直到「Zone 2 Se1:Source」出现。</p>

**3** 如需使用遥控器调节音量，按 [ZONE 2] 键，然后用 [LEVEL -] 和 [LEVEL+] 键。进行调节。

在 AV 接收机上按 ZONE 2 LEVEL [▲]/[▼] 键。

如果 Zone 2 接收器 / 集成放大器连接到 AV 接收机的 ZONE 2 LINE OUT L/R 接口，使用接收器 / 集成放大器上的音量控制器。

**4** 如希望使用遥控器关闭 Zone 2，按 [ZONE 2] 键，接著按 [STANDBY] 键。

可以直接在 AV 接收机上进行此操作，按 [OFF] 键。

## 注意:

- 如果已经设置了睡眠功能，在到达设定时间时，任何 Zone 2 设备都会随著 AV 接收机的关闭而一起关闭。如只需要和 Zone 2 一起使用睡眠功能，就设置睡眠功能，然后将 AV 接收机设置为待机。
- ZONE 2 LINE OUT 接口和 ZONE 2 SPEAKERS 终端只输出模拟输入源。数字输入源无法输出。如果选择了输入源，而听不到声音，请检查是否连接到模拟输入。
- 使用 Zone 2 时，需要后环绕扬声器的聆听模式（即杜比数字 EX 和 DTS-ES）将不可用。
- Zone 2 开放时，RI 功能不起作用。
- 您不能为 Zone 2 和主聆听室选择不同的广播波段。例如，如果您为主聆听室选择 FM，那麽 Zone2 也会选择 FM。

## Zone 2- 续

### 使用 12V 触发器

Zone 2 在 AV 接收机上处于正在使用的状态时，ZONE 2 12V TRIGGER OUT 输出接口输出 12 伏特（最大 100 毫安）。将此输出接口与 12 伏触发器的输入接口相连接，即连接 Zone 2 的功率放大器，在 AV 接收机上的 Zone 2 开放或关闭时，功率放大器也会随之开放或关闭。

### 在 Zone 2 使用遥控器

如需要从 Zone 2 使用遥控器控制 AV 接收机，需要另外单独购买以下多房间遥控器装置：

- 如被 Niles 和 Xantech 所用的多聆听室模式。AV 接收机与遥控器不在一条直线时，这些设备可以用于遥控操纵。例如，设备被放置在音响柜内时。

### 在 Zone 2 使用多房间设备

在下图中，IR 接收器收到 Zone 2 遥控器发出的感应信号，并通过连接模块将其传递到主聆听室的 AV 接收机。

- 在遥控设置菜单上，将 IR IN 的位置设置到「Zone 2」（参见 76 页）。

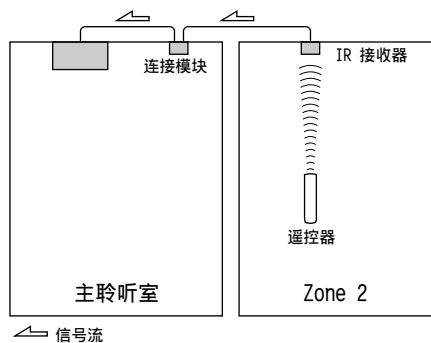

按下图所示，将连接模块的多插头连线与 AV 接收机的 IR IN 接口相连接。

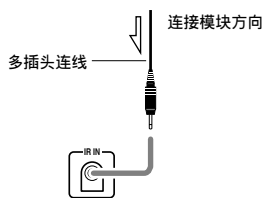

### 音响柜的多房间设备

在下图中，IR 接收器接收到来自遥控器的感应信号，并通过连接模块将其传递到位于音响柜内的 AV 接收机。

- 在遥控设置菜单上，将 IR IN 的位置设置到「Main」（参见 76 页）。

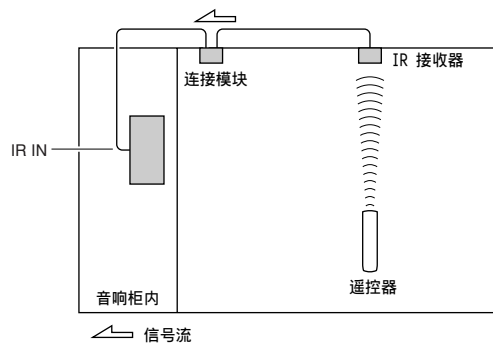

## 控制其他视听设备

您可以使用 AV 接收机的遥控器 (RC-590M/RC-591M) 控制其他视听设备, 包括其他厂商生产的设备。

本章节介绍如何:

- 输入您希望控制的设备的遥控代码 (例如, DVD、TV、VCR)。
- 学习其他视听设备遥控器的控制指令 (见 86 页)。
- 编写集成功能程序, 可以只按一个键就执行一序列的操作。(参见 87 页)。

### 输入遥控代码

为各个 REMOTE MODE (遥控模式) 键输入相对应的遥控器编码, 就可使用遥控器控制其它设备。对每个希望控制的设备都要执行此操作。

对于 [DVD]、[TV]、[VCR]、[CABLE] 和 [SAT] 键, 需要从各自的类别中选择编码。对于 [CD] 和 [MD/CDR] 键, 可以从任何类别中选择编码。对于 [RECEIVER] 和 [ZONE 2] 键, 将无法输入任何遥控器编码。

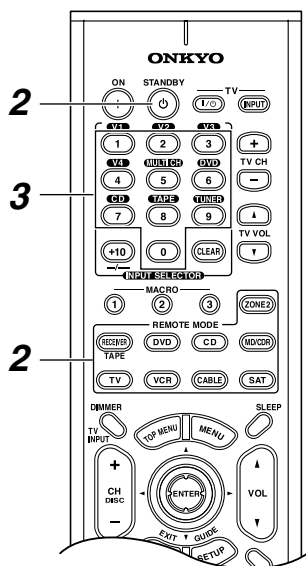

1

查找与视听设备相对应的遥控器代码。  
参见 80 页上的「遥控代码」。

2

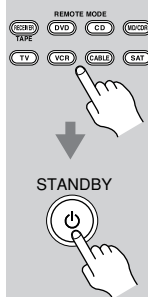

一边按住希望输入编码的键, 一边按下 [STANDBY] 键。

3

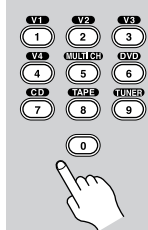

在 30 秒内, 使用数字键输入 4 位数字的遥控代码。

4

选择遥控器模式, 将遥控器指向设备, 然后检查操作。

可用于 DVD 模式的遥控器键信息见 16 页。可用于 TV、VCR、CABLE 和 SAT 模式的遥控器键信息见 84, 85 页。

如果遥控器按照预料的情形控制设备, 就说明代码输入正确。如果失败, 就重新输入或尝试其他代码。

### Onkyo DVD 播放机的代码

Onkyo DVD 播放机的遥控代码取决于设备是否通过 **RI** 模式连接, 具体如下:

- 5001: 如果已经用一根 **RI** 连线和一根模拟音频连线连接了 DVD 播放机, 就使用此模式。这是默认设置, 因此如果您在使用 **RI** 模式, 就不需要改变任何设置。将遥控器指向 AV 接收机就可以操作 DVD 播放机。
- 5002: 如果您的 DVD 播放机上没有 **RI** 接口, 或您没有使用 **RI** 模式, 就使用此模式。将遥控器指向 DVD 播放机就可以操作它。

### 设置 [MD/CDR] 键为 CDR

[MD/CDR] 键默认设置为控制迷你碟片录音机。要控制 CD 录音机, 必须将其设置为 CDR。代码如下:

- 6002: 控制 CD 录音机。  
6003: 控制 MD 录音机 (默认)。

## 控制其他视听设备 - 续

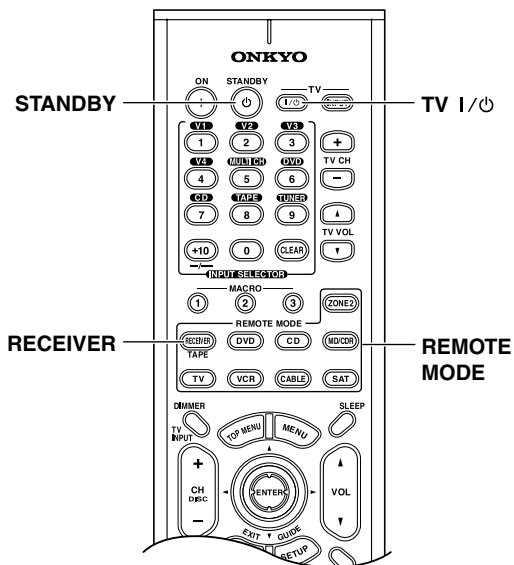

### 重新设置遥控器

此处可以重新将遥控器设置恢复为默认设置。

- 一边按住 [RECEIVER] 键，同时按下 [STANDBY] 键。  
同时放开两个按钮，并等候 5 秒钟。
- 再次按下 [RECEIVER] 键。  
遥控器重置。

### 重新设置 REMOTE MODE 键

如果您向某个模式键输入了另外的代码，而想回到默认设置时，就请按照以下步骤执行。

某些 REMOTE MODE 键带有预编程的遥控代码，可以默认控制通过 **RI** 模式连接的 Onkyo 设备。

- 一边按住希望重新设置的 REMOTE MODE 键，一边按下 TV [I/O] 键。  
同时放开两个按钮，并等候 2 秒钟。
- 再次按下 REMOTE MODE 键。  
遥控模式键重置。

## 控制其他视听设备 - 续

### 遥控代码

当有两个或两个以上的代码时，依次尝试每一个代码，然后选择效果最好的一个。

由于某些制造商或设备特性的原因，代码可能不能与设备很好地配合使用。

DVD (DVD 播放机)	
生产商	控制代码
Aiwa	5010
Akai	5019
Apex	5015, 5016
CyberHome	5027
Denon	5017, 5020
GE	5003
Hitachi	5009
Integra	5001, 5002
Integra Research	5001, 5002
JVC	5023
Kenwood	5017
Magnavox	5004, 5021
Marantz	5025, 5026
Mitsubishi	5005
Onkyo	5001, 5002
Panasonic	5011, 5017, 5020
Philips	5004, 5021, 5028
Pioneer	5006
Proscan	5003
RCA	5003
Sanyo	5012
Sony	5007, 5013, 5018, 5029
Technics	5020
Thomson	5022, 5024
Toshiba	5008, 5021
Xbox	5022
Yamaha	5020
Zenith	5014, 5021

SAT (卫星接收器)	
生产商	控制代码
Alba	4014, 4017, 4025, 4027
Allsat	4015, 4027
Alltech	4022, 4025
Amstrad	4013, 4019, 4025, 4030, 4031
Anglo	4025
Ankaro	4025
Anttron	4017
Apollo	4017
Arcon	4016
Armstrong	4013
Asat	4016
Astra	4013, 4016, 4024
Astro	4019, 4020
AudioTon	4015
Bush	4012, 4014

SAT (卫星接收器)	
生产商	控制代码
Condor	4024
Conrad	4024
Cosat	4015, 4023
Crown	4013
Daewoo	4016, 4017, 4025
Diamond	4022
Dishnet	4008
Dual	4016
Echostar	4010, 4018, 4025
Einhell	4013, 4017, 4025
Elta	4015, 4017
Engel	4025
Eurosat	4013, 4022
Eurosky	4013, 4024
Eurostar	4024
Fagor	4015, 4023
Ferguson	4012
Fidelity	4030
Fracarro	4017
FTE	4025, 4030
Fuba	4017
Galaxis	4015, 4023
GE	4001, 4002
General Instruments	4003
GMI	4013
Grundig	4021, 4029, 4031
Hinari	4017
Hirschmann	4019, 4035
Hitachi	4036, 4037
Hughes Network Systems	4011
Huth	4013, 4015, 4024
Imperial	4014
Intertronic	4013
Intervision	4015, 4023, 4024
Johansson	4015
JVC	4009, 4021
Kathrein	4025
Kolon	4017
K-SAT	4025
Kyostar	4017
Lasat	4013, 4020, 4024
Lenco	4016, 4017, 4025
Lennox	4023
Loewe	4013
Lorenzen	4024
Macab	4022
Manhattan	4015, 4020, 4023
Maspro	4021, 4025
Matsui	4021
Mediamarkt	4013
Medion	4025
Metronic	4013, 4017, 4020
Micro Technology	4025
Minerva	4021
Morgan's	4013, 4015, 4025
Mysat	4025
Neuhaus	4019, 4023, 4024, 4025

SAT (卫星接收器)	
生产商	控制代码
Neusat	4025
Nikko	4013, 4025, 4027
Nokia	4033
Nordmende	4017, 4020
Oceanic	4022
Octagon	4016, 4017
Okano	4013
Optex	4015, 4023
Orbit	4016
Orbitech	4017, 4019
Pace	4012, 4026, 4031
Pacific	4022
Palladium	4013, 4017, 4021
Palsat	4019
Panasonic	4006, 4031
Panda	4024
Philips	4021, 4029
Phonotrend	4015, 4023
Predki	4017
Premier	4023
Primestar	4007
Proscan	4001, 4002
Protek	4022
Pye	4021
Quelle	4024
Radix	4035
RCA	4001, 4002
Roadster	4025
Rover	4025
Saba	4014, 4020, 4024, 4027
Samsung	4017
Satcom	4024
SatPartner	4017, 4020, 4027, 4030
Schneider	4029
Sedea Electronique	4017
Seemann	4013
SEG	4017, 4028
Seleco	4015, 4023
Skymaster	4025, 4034
Skyvision	4015
Sony	4005, 4031
Strong	4016, 4017, 4020
Sunstar	4013
Techniland	4015, 4023
TechniSat	4019
Teco	4013, 4016
Teleciel	4027
Telefunken	4017
Teleka	4013
Telemaster	4020
Telewire	4015, 4023
Tensai	4016
Thomson	4024, 4025
Thorens	4022
Tonna	4015, 4023, 4025
Toshiba	4004
Triasat	4019



## 控制其他视听设备 - 续

SAT (卫星接收器)	
生产商	控制代码
Tristar	4016
Unisat	4013
Universum	4021, 4024
Vortec	4017
Wela	4025
Zehnder	4020
Zenith	4032

CBL (有线接收器)	
生产商	控制代码
ABC	3001, 3002, 3021
Archer	3006
Cabletime	3028, 3032
Cableview	3004
Contec	3009
Eastern	3010
GE	3001, 3002
Gemini	3011
General Instruments	3002, 3022
Grundig	3031
Hamlin	3012
Hitachi	3002
Jerrold	3002, 3011, 3013, 3021, 3022, 3023, 3026
Magnavox	3014
Memorex	3015
Movie Time	3016
NEC	3003
Nokia	3033
NSC	3016
Oak	3009
Panasonic	3020
Philips	3007, 3008, 3014
Pioneer	3017, 3024
Proscan	3001, 3002
RCA	3004, 3020, 3022
Realistic	3006
Sagem	3034
Salora	3029
Samsung	3017
Signature	3002
Sprucer	3020
Standard Component	3018
Starcom	3011, 3021
Stargate	3011
Tele+1	3030
Tocom	3013
United Cable	3021, 3023
Universal	3005, 3006
Videoway	3025
View Star	3009, 3014, 3016
Zenith	3019

VCR	
生产商	控制代码
Aiwa	2012, 2046, 2047
Akai	2003, 2004, 2022
Alba	2033, 2041, 2044, 2045, 2047
Anitech	2033
ASA	2034
Baird	2036
Bell & Howell	2007
Blaupunkt	2039, 2042
Bush	2033, 2041, 2044, 2045, 2047
Canon	2010, 2011
Carver	2014
Cimline	2033
Citizen	2008, 2009
Colortyme	2005
Craig	2008
Crown	2033
Curtis Mathes	2001, 2005, 2008, 2009, 2010, 2011, 2023, 2026
Cyrus	2034
Daewoo	2012
Dansai	2033
Decca	2034
Dimensia	2001, 2026
Dumont	2034, 2036, 2037
Elcotech	2033
Emerson	2003, 2010, 2012, 2022
ESC	2043
Ferguson	2035
Finlandia	2034, 2036
Finlux	2034, 2036, 2037
Firstline	2033, 2041
Fisher	2007, 2030, 2036
Fuji	2004, 2010, 2024
Funai	2012
Garrard	2012
GE	2001, 2002, 2008, 2010, 2011, 2023, 2025, 2026
GEC	2034
GoldHand	2033
GoldStar	2005, 2009
Goodmans	2031, 2033
Gradiente	2012
Graetz	2036, 2043
Granada	2030, 2034, 2036
Grandin	2033
Grundig	2029, 2033, 2034, 2039, 2040, 2042, 2044
Harman Kardon	2005
HCM	2033, 2044
Hinari	2028, 2033, 2043, 2044, 2047
Hitachi	2013, 2021, 2025, 2028, 2037, 2038, 2043
Ingersol	2028
Interfunk	2034
ITT	2030, 2036, 2043, 2048
JC Penney	2005, 2006, 2007, 2008, 2010, 2011, 2013, 2014, 2021

VCR	
生产商	控制代码
Jensen	2013
JVC	2005, 2006, 2007, 2009, 2032, 2035, 2040, 2048
Kaisui	2033
Kendo	2041, 2046
Kenwood	2005, 2006, 2007, 2009
Kodak	2010
Loewe	2028, 2034
Logik	2028, 2043
Luxor	2030, 2031, 2036
Magnavox	2010, 2011, 2014, 2019, 2020
Marantz	2005, 2006, 2007, 2009, 2010, 2014, 2031, 2034
Matsui	2028, 2041, 2046, 2047
Matsushita	2010
Memorex	2007, 2008, 2010, 2012, 2019, 2030, 2036
Metz	2039
MGA	2022
Minerva	2039
Minolta	2013, 2021
Mitsubishi	2013, 2022, 2032, 2034
Motorola	2010
MTC	2008
Multitech	2008, 2012, 2033
NEC	2005, 2006, 2007, 2009, 2032
Neckermann	2034
Nesco	2033
NOBLEX	2008
Nokia	2030, 2036, 2043
Nordmende	2048
Okano	2046
Olympus	2010
Optonica	2017
Orion	2028, 2041, 2045, 2046, 2047
Osaki	2033
Otto Versand	2034
Palladium	2033
Panasonic	2010, 2011, 2042
Pentax	2013, 2021, 2025, 2037
Pentex Research	2009
Philco	2010, 2011, 2014
Philips	2010, 2014, 2017, 2034, 2048
Phonola	2034
Pioneer	2006, 2013, 2032, 2034
Proline	2044
Proscan	2001, 2002, 2026
Pye	2034
Quasar	2010, 2011
Quelle	2034
Radio Shack	2017
Radio Shack/ Realistic	2007, 2008, 2010, 2011, 2012, 2017
Radiola	2034

## 控制其他视听设备 - 续

VCR	
生产商	控制代码
RCA	2001, 2002, 2003, 2008, 2010, 2013, 2021, 2023, 2025, 2026, 2027
Realistic	2007, 2008, 2010, 2011, 2012, 2017
Rex	2048
Roadstar	2033, 2043
Runco	2019
Saba	2040, 2048
Saisho	2028, 2041
Salora	2030
Samsung	2008, 2043, 2049
Sansui	2006, 2032
Sanyo	2007, 2008, 2030, 2036
Saville	2047
SBR	2034
Schaub Lorenz	2036
Schneider	2033, 2034
Scott	2015
Sears	2007, 2010, 2013, 2021
SEG	2043
SEI	2028, 2034
Sharp	2016, 2017, 2031
Shintom	2004, 2033, 2036
Shorai	2028
Siemens	2034, 2036, 2039
Singer	2010
Sinudyne	2028, 2034
Sonolor	2030, 2031
Sony	2004, 2018, 2024
STS	2010, 2021
Sunkai	2046
Sylvania	2010, 2011, 2012, 2014
Symphonic	2012
Tandy	2007
Tatung	2034
Teac	2012
Technics	2010, 2042
Teknika	2010, 2012
Telefunken	2048
Thomson	2048
Thorn	2035, 2036
Toshiba	2013, 2015, 2022, 2034, 2048
Totevision	2008
Uher	2043
Unitech	2008
Universum	2034, 2039, 2043
Vector Research	2005, 2006
Video Concepts	2005, 2006, 2022
Wards	2008, 2010, 2012, 2013, 2017, 2021, 2027
XR-1000	2010, 2012
Yamaha	2005, 2006, 2007, 2009
Yoko	2043
Zenith	2004, 2019, 2024

TV	
生产商	控制代码
Admiral	1026, 1040, 1062
Akai	1002, 1067
Akura	1045
Alba	1035, 1043
Amplivision	1063
Amstrad	1035, 1067
Amtron	1009
Anam National	1003, 1009
Anitech	1035
AOC	1004, 1005, 1006
Arc en Ciel	1066
Arcam	1063
ASA	1040
Audiovox	1009
Autovox	1040, 1068
Baird	1069
Bang & Olufsen	1040
Baur	1036, 1054, 1055, 1058, 1059, 1068
Beko	1052
Bell & Howell	1010, 1017
Binatone	1063
Blaupunkt	1041, 1042, 1044, 1058, 1059
Boots	1063
Brionvega	1040
Bruns	1040
BSR	1048
Bush	1035, 1043, 1048, 1050, 1053, 1057
Cascade	1035
Celebrity	1002
Century	1040
Cimline	1035, 1043
Citizen	1004, 1006, 1009, 1017, 1022, 1025
Clatronic	1052
Colorlyme	1004, 1006
Condor	1052
Contec	1035
Contec/Cony	1007, 1009
Continental Edison	1066
Craig	1009
Crosley	1040
Crown	1009, 1014, 1035, 1052
Curtis Mathes	1001, 1004, 1006, 1010, 1017, 1022, 1025, 1034
Daewoo	1004, 1005, 1006, 1025, 1035, 1053
Daytron	1004, 1006, 1025, 1035
Decca	1067
Dimensia	1001, 1034
Dixi	1035
Dual	1057, 1068
Dumont	1004, 1039, 1040
Electroband	1002
Electrohome	1002, 1003, 1004, 1006, 1008
Elta	1035

TV	
生产商	控制代码
Emerson	1004, 1006, 1007, 1009, 1010, 1017, 1025, 1027, 1029, 1033, 1040, 1070
Envision	1004, 1006
Erres	1037
Europhon	1067
Fidelity	1068
Finlux	1039, 1040, 1067
Firstline	1035, 1043, 1048, 1049, 1063
Fisher	1010, 1017, 1052, 1063, 1068
Formenti	1040
Frontech	1045, 1062
Fujitsu	1070
Funai	1009, 1045, 1048, 1070
GE	1001, 1003, 1004, 1006, 1011, 1012, 1019, 1034
GEC	1038, 1063, 1067, 1069
Geloso	1035
Genexxa	1062
GoldStar	1004, 1005, 1006, 1007, 1008, 1025, 1047, 1063
Goodmans	1043, 1053, 1063
Gorenje	1052
Graetz	1062, 1069
Granada	1063, 1067
Grundig	1039, 1041, 1042, 1058, 1059, 1064
Hallmark	1004, 1006
Hanseatic	1060, 1068
Hantarex	1067
HCM	1035
Hinari	1035, 1043
Hitachi	1004, 1006, 1007, 1013, 1027, 1038, 1062, 1063, 1069
Huanyu	1053
ICE	1045, 1063
Imperial	1052
Infinity	1014
Inno Hit	1056, 1067
Interfunk	1055, 1062, 1066, 1069
Intervision	1045, 1063
ITT	1062, 1068, 1069
JBL	1014
JC Penney	1001, 1004, 1005, 1006, 1011, 1012, 1016, 1019, 1022, 1025, 1034
Jensen	1004, 1006
JVC	1007, 1012, 1013, 1015, 1033
Kaisui	1035, 1063
Kapsch	1062, 1069
Kathrein	1060
Kawasho	1002, 1004, 1006
Kendo	1043
Kenwood	1004, 1006, 1008
Kloss Novabeam	1009
Korting	1040
KTV	1009, 1025
LG	1005

## 控制其他视听设备 - 续

TV	
生产商	控制代码
Loewe	1014, 1040, 1055
Luxman	1004, 1006
LXI	1001, 1006, 1010, 1014, 1016, 1017, 1034
M Electronic	1035, 1053, 1062, 1063
Magnadyne	1040, 1067, 1068
Magnafon	1067
Magnavox	1004, 1006, 1008, 1014, 1018, 1020
Marantz	1004, 1006, 1014, 1060
Matsui	1035, 1043, 1048, 1050, 1063, 1064, 1067, 1068
Megatron	1006
Memorex	1005, 1006, 1010, 1017, 1035
Metz	1040, 1051, 1058
MGA	1004, 1005, 1006, 1008
Minerva	1039, 1058, 1059, 1064
Mitsubishi	1004, 1005, 1006, 1008, 1040, 1055, 1058
Mivar	1047, 1056, 1067
Motorola	1003, 1026
MTC	1004, 1005, 1006, 1022, 1055
Multitech	1009, 1035
NAD	1006, 1016
NEC	1003, 1004, 1005, 1006
Neckermann	1040, 1041, 1054, 1059, 1060
Nikkai	1045
Nikko	1006
Oceanic	1062
Onwa	1009
Optonica	1021, 1026
Orion	1029, 1043, 1048, 1049, 1050, 1067, 1068
Osaki	1045, 1063
Otto Versand	1036, 1041, 1043, 1054, 1055, 1058, 1059, 1060, 1063
Palladium	1052
Panasonic	1003, 1012, 1014, 1031, 1044, 1046, 1051, 1061, 1062, 1069
Pathe Marconi	1066
Philco	1003, 1004, 1005, 1006, 1007, 1008, 1014, 1018, 1040
Philips	1003, 1004, 1007, 1008, 1014, 1018, 1019, 1020, 1037, 1038, 1040, 1053, 1059, 1060
Phoenix	1040
Phonola	1037, 1040
Pioneer	1004, 1006, 1027, 1062
Portland	1004, 1005, 1006, 1025
Price Club	1022
Prism	1012
Profex	1035
Proline	1049
Proscan	1001, 1034
Protech	1035, 1045, 1063
Proton	1004, 1006, 1007
Pye	1037

TV	
生产商	控制代码
Quasar	1003, 1012, 1031
Quelle	1036, 1039, 1054, 1055, 1058, 1059, 1068
Radio Shack	1010, 1017, 1034
Radio Shack/ Realistic	1001, 1004, 1006, 1007, 1009, 1010, 1017, 1021, 1025
Radiola	1037
Radiomarelli	1040, 1067
RCA	1001, 1003, 1004, 1005, 1006, 1008, 1027, 1034
Realistic	1010, 1017, 1034
Rex	1045, 1062
RFT	1040
Roadstar	1035, 1045
Saba	1040, 1062, 1066, 1069
Saisho	1035, 1043, 1045, 1067, 1068
Salora	1062
Sambers	1056, 1067
Sampo	1004, 1006, 1025
Samsung	1004, 1005, 1006, 1007, 1008, 1022, 1025, 1035, 1045, 1047, 1052, 1056, 1060, 1063, 1065
Sansui	1029
Sanyo	1004, 1010, 1017
SBR	1037, 1038
Schaub Lorenz	1069
Schneider	1068
Scott	1004, 1006, 1007, 1009, 1070
Sears	1001, 1004, 1006, 1008, 1010, 1015, 1016, 1017, 1028, 1034, 1070
SEG	1045, 1063
SEI	1036, 1040, 1048, 1067, 1068
Seleco	1062
Sharp	1004, 1006, 1007, 1021, 1023, 1025, 1026
Shorai	1048
Siarem	1040, 1067
Siemens	1041, 1042, 1058, 1059
Singer	1040
Sinudyne	1036, 1040, 1043, 1067, 1068
Solavox	1062
Sonoko	1035
Sonolor	1062
Sony	1002, 1030, 1032, 1036, 1054
Soundesign	1004, 1006, 1009, 1070
Starlite	1009
Stern	1062
Sunkai	1043, 1048, 1049, 1050
Sylvania	1004, 1006, 1008, 1014, 1018, 1020
Symphonic	1009, 1028
Tandy	1026, 1062, 1063
Tashiko	1038, 1063
Tatung	1003, 1063, 1067
Tec	1063

TV	
生产商	控制代码
Technics	1012, 1044, 1061
Techwood	1004, 1006, 1012
Teknika	1004, 1005, 1006, 1007, 1009, 1022, 1025, 1031, 1070
Teleavia	1066
Telecaption	1024
Telefunken	1066
Teletex	1035
Teleton	1063
Tensai	1048
Thomson	1066
Thorn	1054, 1055, 1058
Toshiba	1010, 1016, 1017, 1022, 1024, 1039
Totevision	1025
Triumph	1067
Universal	1011, 1019
Universum	1045, 1052, 1058
Voxson	1040, 1062
Waltham	1063
Wards	1001, 1004, 1005, 1006, 1008, 1011, 1014, 1018, 1019, 1020, 1021, 1034, 1070
Watt Radio	1068
Wega	1040
Yamaha	1004, 1005, 1006, 1008
Yoko	1045, 1063
Zenith	1004

## 控制其他视听设备 - 续

如需要控制其他设备，将遥控器对准该设备，并使用以下介绍的按键（您必须先输入相对应的遥控器模式）。

### 控制电视

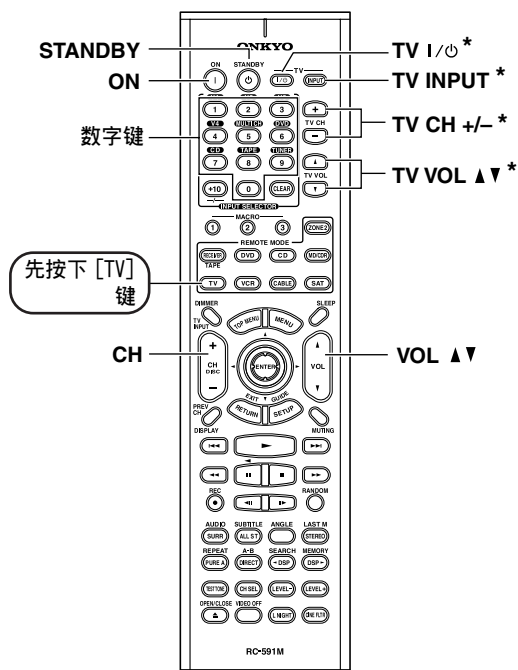

[ON], [STANDBY]	设置 TV 为开机或待机模式
TV [I/⏻]	开放或关闭电视
数字键	输入数字
[CH +/-]	选择 TV 频道
[TV INPUT]	选择 TV 的输入
VOL [▲]/[▼]	调节电视机音量

无论当前选择何种遥控器模式，标有 \* 标志的按键可经常用于控制电视。

以下按键用于控制 AV 接收机。

[VOL]：调节 AV 接收机的音量。

[MUTING]：将 AV 接收机设置为静默音。

### 控制有线接收器

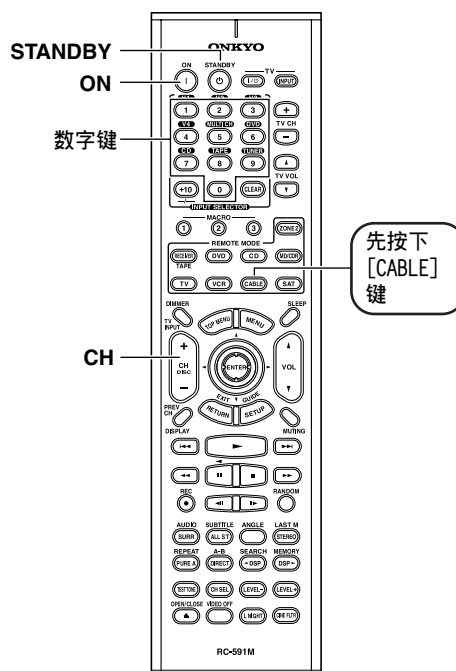

[ON], [STANDBY]	设置有线接收器为开机或待机模式
[CH +/-]	选择有线频道
数字键	输入数字

以下按键用于控制 AV 接收机。

[VOL]：调节 AV 接收机的音量。

[MUTING]：将 AV 接收机设置为静默音。

## 控制其他视听设备 - 续

### 控制 VCR

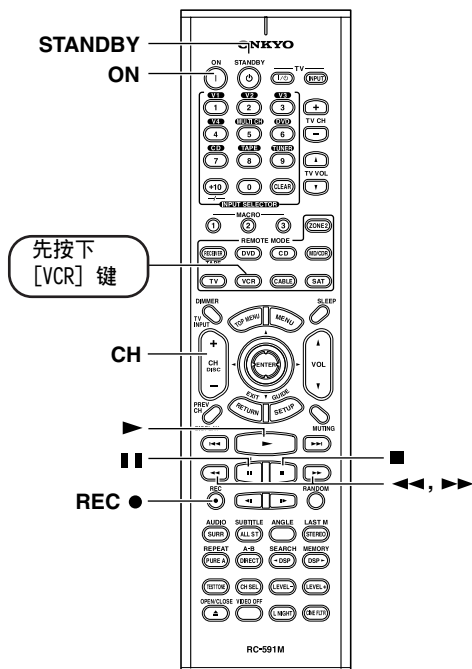

[ON], [STANDBY]	设置 VCR 为开机或待机模式
[CH +/-]	选择 VCR 上的信号。
[▶]	播放
[■]	停止
[◀◀]	快倒
[▶▶]	快进
[⏸]	暂停
REC [●]	录音

以下按键用于控制 AV 接收机。

[VOL]: 调节 AV 接收机的音量。

[MUTING]: 将 AV 接收机设置为静默音。

### 控制卫星接收器

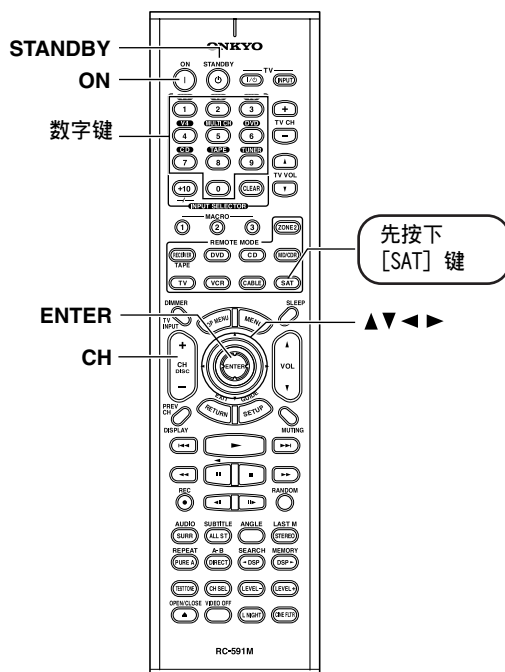

[ON], [STANDBY]	设置卫星接收器为开机或待机模式
[CH +/-]	选择卫星频道
[▲]/[▼]/[◀]/[▶]	选择菜单项
[ENTER]	确认选项
数字键	输入数字

以下按键用于控制 AV 接收机。

[VOL]: 调节 AV 接收机的音量。

[MUTING]: 将 AV 接收机设置为静默音。

## 控制其他视听设备 - 续

### 学习从另一个遥控器发出的指令

将遥控器互相瞄准，AV 接收机遥控器能够学习另一个遥控器的指令。例如：从您的 CD 播放器的遥控器传输播放指令，AV 接收机的遥控器就能学习该指令，并在 CD 模式下按下 PLAY（播放）[▶] 键时，传输同样的指令。

当您在输入一个遥控器编码之后，要将命令加入按钮时，这是很好用的功能（参见 78 页）。

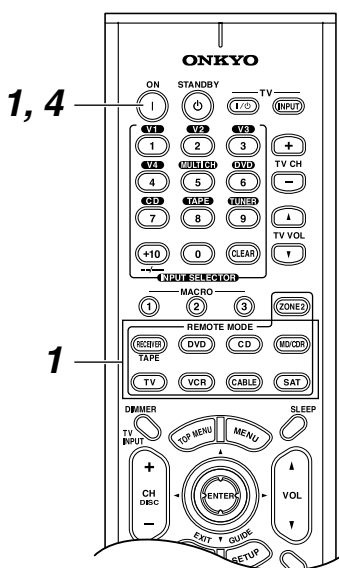

**1** 一边按下希望学习指令的 REMOTE MODE 键，一边按下 [ON] 键。

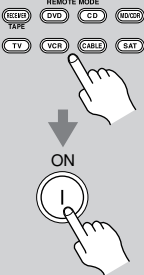

**2** 在 AV 接收机的遥控器上，按下您希望接收新指令的键。

**3**

将遥控器互相对准对方，分开距离约 2 至 6 英寸（5-15 厘米），然后在另一个遥控器上按下您希望学习指令的键。

约 2 至 6 英寸  
(5-15 厘米)

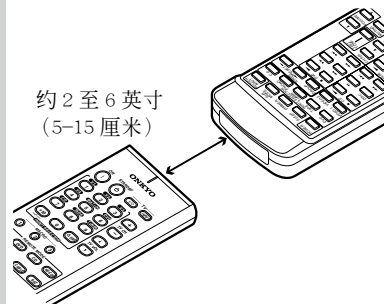

**4**

如希望 AV 接收机遥控器学习更多新指令，重复步骤 2 和 3。  
完成操作后，按下 [ON] 键。

#### 注意：

- 以下键不能被教授新指令：REMOTE MODE，MACRO [1]，[2]，[3]，TV [I/⏻]，TV [INPUT]，TV CH [+]/[-]，TV VOL [▲]/[▼]。
- AV 接收机的遥控器也学习大约 150 条指令。但是某些遥控指令可能占用大量内存，将减少指令保存数量。
- AV 接收机遥控器按照默认指令控制安桥 CD 播放机，磁带录音机，DVD 播放机，和 MD 播放机（如播放、停止、暂停等键）。您可以为这些键教授新指令，虽然遥控器重启后这些默认指令将恢复。
- 如希望某个获取了新指令键再学习新的指令，只需简单重复这个步骤即可。
- 与大部分的遥控器相同，AV 接收机的遥控器使用感应指令。不使用感应指令的遥控器的指令不能被学习。
- 遥控器电池用完后，所有的学习的指令都会丢失，必须全部重新学习，因此不要丢弃您的其他的遥控器。

## 控制其他视听设备 - 续

### 使用集成功能

使用集成功能，可在遥控器的 MACRO 键编写程序，从而只按一个键就可执行一序列的操作。例如：正常情况之下，您需要完成下列操作播放 CD：

1. 按下 REMOTE MODE [RECEIVER] 键选择接收器模式。
2. 按 [ON] 键开放 AV 接收机。
3. 按 [CD] 输入选择器键选择 CD 输入源。
4. 按 REMOTE MODE [CD] 键选择 CD 遥控器模式。
5. 按 PLAY (播放) [▶] 键启动 CD 播放机的播放。

使用集成功能，您可以为其中的一个 MACRO 键编写程序，一次可执行五个操作步骤。

### 建立集成功能

设备具有三个 MACRO 键，在各遥控模式下，每个键都可编写不同的集成功能程序。每个 MACRO 最多可执行 8 个操作。

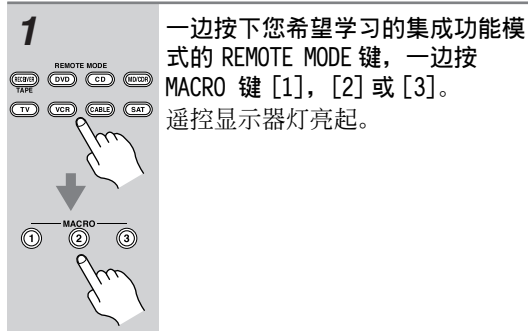
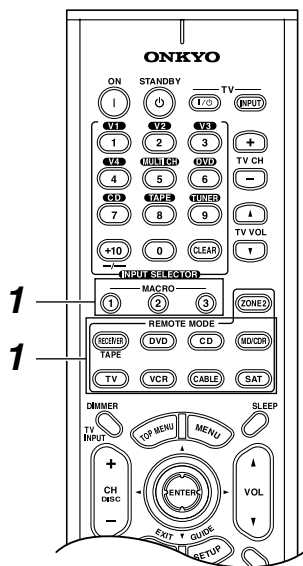

**2**

在遥控器上，按照执行顺序按下希望被编程为集成功能的操作键。  
例如：希望将前面 CD 播放的范例设置为集成功能，可按下列键：  
REMOTE MODE (遥控模式) [RECEIVER]，[ON]，INPUT SELECTOR (输入选择器) [CD]，REMOTE MODE (遥控模式) [CD]，PLAY (播放) [▶]。

**3**

完成操作后，再次按下 MACRO 键。

### 注意：

在设定一个集成之后，您如果对该集成中按钮的其中一个加入新的命令，则该集成将无法正常工作。在此情况下，必须再次编写集成功能。

### 运行集成功能

编写好的集成功能程序可按照以下步骤运行。

**1**

按下 MACRO [1]、[2] 或 [3] 键。  
在集成功能中设置的操作按照编写的次序执行。

# 规格

## 放大器

功率输出 2声道驱动:	北美洲类型: 90 W + 90 W (8 Ω, 20Hz-20kHz, FTC) 欧洲类型: 125 W + 125 W (6 Ω, 1kHz, DIN) 亚洲和澳大利亚类型: 155 W + 155 W (6 Ω, 1kHz, JEITA)
动态功率:	225 W + 225 W (3 Ω, 前) 175 W + 175 W (4 Ω, 前) 105 W + 105 W (8 Ω, 前)
THD (总谐波失真):	0.08 % (额定功率)
阻尼因数:	60 (前, 1kHz, 8 Ω)
输入灵敏度与阻抗:	200 mV/47 k Ω (LINE)
输出电平与阻抗:	200 mV/470 Ω (REC OUT)
频率响应:	10 Hz-100 kHz / +1 dB-3 dB (Direct 模式)
音调控制:	±10 dB, 50 Hz (BASS) ±10 dB, 20 kHz (TREBLE)
信噪比:	106 dB (LINE IHF-A)
扬声器阻抗:	北美洲类型: 6 Ω ~ 其他类型: 4 Ω ~

## 视频

输入灵敏度, 输出 电平与阻抗:	1 V <sub>p-p</sub> / 75 Ω (色差和 S-VIDEO Y) 0.7 V <sub>p-p</sub> / 75 Ω (色差 Pb/Cb, Pr/Cr) 0.28 V <sub>p-p</sub> / 75 Ω (S-Video C) 1 V <sub>p-p</sub> / 75 Ω (Composite)
色差视频频率响应:	5 Hz - 50 MHz

## 调谐器

### ■ FM

调谐范围:	北美洲类型: 87.5 MHz-107.9 MHz 其他类型: 87.5 MHz-108.0 MHz
可用灵敏度:	Stereo: 17.2 dBf 2 μV (75 Ω IHF) Mono: 11.2 dBf 1 μV (75 Ω IHF)
信噪比:	Stereo: 70 dB (IHF-A) Mono: 76 dB (IHF-A)
THD (总谐波失真)	Stereo: 0.3 % (1kHz) Mono: 0.2 % (1kHz)
频率响应:	30 Hz-15 kHz / ±1 dB
立体声分离度:	45 dB (1kHz)

### ■ AM

调谐范围:	北美洲类型: 530 kHz-1710 kHz 欧洲类型: 522 kHz-1611 kHz 其他类型: 530/522 kHz-1710/1611 kHz
可用灵敏度:	30 μV
信噪比:	40 dB
THD (总谐波失真)	0.70%

## 总体规格

供电:	北美洲类型: AC 120 V, 60 Hz 澳大利亚和欧洲类型: AC 230-240 V, 50 Hz 其他类型: AC 120/220-230 V, 50/60 Hz AC 230-240 V, 50Hz AC 220-230 V, 50/60 Hz
功率损耗:	北美洲类型: 7A 其他类型: 630 W
最大消耗电力:	1500 W
待机功率损耗:	北美洲类型: 0.1 W 欧洲类型: 0.2 W 其他类型: 0.5 W
尺寸: (长 X 宽 X 高)	435 W x 174 H x 377 D mm 17-1/8" W x 6-7/8" H x 14-13/16" D inches
重量:	北美洲及欧洲类型: 11.0 kg 24.3 lbs 其他类型: 11.1 kg 24.5 lbs

### ■ 视频输入

色差视频输入:	1, 2, 3
S-VIDEO 输入:	DVD, VIDEO1, VIDEO2, VIDEO3, VIDEO4
A/V 输入:	DVD, VIDEO1, VIDEO2, VIDEO3, VIDEO4

### ■ 视频输出

色差视频输出:	OUT
S-VIDEO 输出:	MONITOR OUT, VIDEO1, VIDEO2
A/V 输出:	MONITOR OUT, VIDEO1, VIDEO2

### ■ 音频输入

数字输入:	光纤 4 同轴 2
模拟输入:	DVD (MULTICHANNEL), VIDEO1, VIDEO2, VIDEO3, VIDEO4, TAPE, CD
多信号模拟输入:	6

### ■ 音频输出

数字输出:	光纤 1
模拟输出:	TAPE, VIDEO1, VIDEO2, ZONE2
重低音扬声器预输出:	1
扬声器输出:	9
耳机:	1

### ■ 其他接口

IR in:	1
12 伏触发器输出:	1

规格和功能若有变化, 恕不另行通知。



# 常见问题

使用 AV 接收机时，如遇到任何问题请查阅本节中的解决方法。如果您无法自己解决问题，请与安桥经销商联系。

## 电源

### 无法开放 AV 接收机的电源？

- 确认电源插头正确插入了墙上的插座。
- 从墙上的插座拔掉插头，等待 5 秒钟或更长时间之后，再次插入插头。

### AV 接收机开放后马上关闭？

- 放大器保护线路启用。此时，立即从墙上的插座拔掉插头，与安桥经销商联系。

## 音频

### 没有声音，或过于安静？

- 确认所有的音频插头完全按照同一方向插入（21 页）。
- 确认所有设备的输出与输入的连接正确（21 页）。
- 确认所有扬声器连线的极性是正确的，而且裸线与各个扬声器终端保持了连接（23 页）。
- 确认选择了正确的输入资源（53 页）。
- 确认扬声器的连线是否短路。
- 检查音量设置。音量可以在 MIN（最小），1 到 99，或 MAX（最大）之间设置（53 页）。AV 接收机专为欣赏家庭影院而设计，具有宽广的音域，可进行精确的调节。
- 如果在显示器上出现 MUTING 指示，请按下 AV 接收机遥控器上的 [MUTING] 键取消静音（54 页）。
- 有一对耳机连接在 PHONE 接口上时，扬声器没有声音输出（54 页）。
- 检查连接设备上的数字音频输出设置。在某些游戏设备上，如那些支持 DVD 的设备，默认设置是关闭的。
- 播放某些 DVD 视频碟片时，您必须从菜单上选择一个音频输出格式。
- 如果您的唱盘机没有内置式唱盘前置放大器，您必须在唱盘机与 AV 接收机之间连接一个放大器。如果您的唱盘机使用的是 MC（动磁式）唱头，您必须连接 MC 唱头放大器，或 MC 转换器与唱盘机均衡器。
- 确认连接线没有弯曲，扭缠或损坏。
- 不是所有的聆听模式都适用于扬声器（62 页）。
- 规定扬声器距离（49 页），并调整各个扬声器电平（50 页）。
- 确认仍然连接了扬声器设置麦克风。

### 只有前扬声器有声音？

- 选择立体声聆听模式时，只有前扬声器和重低音扬声器发出声音。
- 选择了直通或纯音聆听模式（不适用于所有产品模式）时，只有前置扬声器发出声音。
- 确认扬声器的配置是否正确（46 页）。

### 只有中置扬声器发出声音？

- 如果您对单声道资源使用 Pro Logic IIx Movie 或 Pro Logic IIx Music 聆听模式，如 AM 电台广播或单声道电视节目，声音会集中在中置扬声器。
- 确认扬声器的配置是否正确（46 页）。

### 环绕扬声器没有发出声音？

- 选择了立体声，直通或纯音聆听模式（不适用于所有产品模式）时，环绕扬声器不会发出声音（62 页）。
- 取决于资源和当前聆听模式，环绕扬声器不会产生很强的声音。重新尝试选择另一个聆听模式。
- 确认扬声器的配置是否正确（46 页）。

### 中置扬声器没有发出声音？

- 选择了单声道或立体声聆听模式时，中置扬声器不会发出声音（62 页）。
- 确认扬声器的配置是否正确（46 页）。

### 后环绕扬声器没有发出声音？

- 后环绕扬声器不能用于所有的聆听模式。选择另一个聆听模式（62 页）。
- 后环绕扬声器应用于某些资源时，不会产生太强的声音。
- 确认扬声器的配置是否正确（46 页）。

### 重低音扬声器没有发出声音？

- 播放 LFE 信号不包含信息的资源材料时，重低音扬声器不会发出声音。
- 确认扬声器的配置是否正确（46 页）。

### 某些信号格式没有声音？

- 检查所连接设备上的数字音频输出设置。在某些游戏设备上，如可支持 DVD 的设备，默认设置为 OFF。
- 播放某些 DVD 视频碟片时，您需要从菜单选择一种音频输出格式。
- 取决于输入信号，可能无法选择某些聆听模式（61 页）。

## 常见问题 - 续

### 无法选择 DTS-ES Discrete/Matrix 聆听模式？

- 没有连接后环绕扬声器或在使用 Zone 2 扬声器时，这些模式无法选择。
- 视连接的扬声器数目而定，您无法总是选择所有的欣赏模式（61 页）。

### 无法进行 6.1 播放？

- 如没有连接后环绕扬声器或在使用 Zone 2 扬声器时，不可能进行 6.1 声道播放。
- 视连接的扬声器数目而定，您无法总是选择所有的欣赏模式（61 页）。

### 不能将音量设置到 99？

- 所有扬声器的电平被校准后（50 页），最高音量的设置可能改变。

### 听到噪音？

- 使用音频线与电源线、扬声器连线等绑定在一起的连线会降低音频的性能，因此不要采取如此操作。
- 音频连线可能受到干扰，请重新定位连线。

### 深夜聆听模式不起作用？

- 确认源材料是杜比数字（64 页）。

### DVD 模拟多声道输入不起作用？

- 检查 DVD 模拟多声道输入连接（参见 29 页）。
- 要选择 DVD 模拟多声道输入，按下 [MULTI CH] 输入选择器键。
- 检查 DVD 播放机的音频输出设置。

### 关于 DTS 信号

- DTS 节目材料播放结束时，DTS 数位流停止。AV 接收机仍保留 DTS 聆听模式，DTS 指示灯仍然亮着。这样可以防止在播放机暂停，快进或快退时产生噪音。将播放机从 DTS 转换到 PCM 时，由于 AV 接收机没有立即转换格式，所以您可能听不到任何声音，在此情况下，请停止播放机 3 秒钟，然后继续播放。
- 使用某些 CD 和 LD 播放机时，即使您的播放机连接到了 AV 接收机上的数字输入接口，也不能正确播放 DTS 材料。这通常因为 DTS 位元流已被处理（例如，输出电平、采样率、或频率响应发生了改变），而 AV 接收机不能辨认其为完全的 DTS 信号。在此情况下，您会听到噪音。
- 播放 DTS 节目材料时，在播放机上使用暂停、快进或快退都会产生短暂的噪音。这不是故障。

## 视频

### 没有画面？

- 确认所有的视频连接插头完全按照同一方向插入（21 页）。
- 确认各视频设备的连接是否正确。
- 如果您的视频设备连接到了色差视频输入接口上，则您的电视必须连接到色差视频输出接口（参见 26 页）。
- 在您的电视上，确认选择了连接到 AV 接收机的视频输入。
- 选择了纯音聆听模式时（不包括所有产品类型），视频线路关闭，AV 接收机将无法输出视频信号。

### 无法显示屏幕菜单？

- 确认视频设置是否正确（44 页）。
- 在您的电视上，确认选择了连接到 AV 接收机的视频输入。

## 调谐器

### 收听时有噪音。收听 FM 立体声时有噪音，或不出现 FM STEREO 的指示？

- 调整天线位置。
- 将 AV 接收机放置在远离电视和计算机的地方。
- 以单声道的模式收听电台（56 页）。
- 收听 AM 电台时，操作遥控器会产生噪音。
- 经过的车辆和飞机会造成干扰。
- 混凝土墙壁会造成信号衰减。
- 如果还不能改善收听状况，请安装室外天线。

## 常见问题 - 续

### 遥控器

#### 遥控器不起作用？

- 确认电池安装的极性是否正确（13 页）。
- 安装新电池，不要混用型号不同或新旧程度不同的电池（13 页）。
- 确认遥控器距离 AV 接收机的距离不是太远，在遥控器与 AV 接收机的遥控感应器之间没有阻挡物（13 页）。
- 确认 AV 接收机没有受到阳光直射或 inverter-type（换换式）荧光灯的照射。如有必要，请重新放置。
- 如果 AV 接收机放置在音响架或装有磨砂玻璃门的的音箱柜内，柜门关闭时遥控器会无法正常工作。
- 确认您选择了正确的遥控模式（14-19 页）。
- 使用遥控器控制其他厂商生产的 AV 视听设备时，某些键可能不能正常使用。
- 确认您输入了正确的遥控代码。
- 请确保 AV 接收器和遥控器都设定成相同的 ID（72 和 73 页）。

#### 不能控制其他设备？

- 如果是安桥设备，确认 **RI** 连线和模拟音频连线的连接是否正确。只连接 **RI** 连线时，设备将无法工作（37 页）。
- 确认您选择了正确的遥控模式（14-19 页）。
- 如果将 MD 录音机或 CD 录音机连接到 TAPE 接口，则要确保进行必要的设置（参见 52 页，78）。
- 在学习指令时，确认遥控器传递指令的一端互相对准对方。
- 您是否在使用不能被学习指令的遥控器？某些指令不能被学习，特别是那些按一次按键就发送几个指令的情况。
- 输入了错误的遥控代码。
- 输入的遥控代码可能不正确。如果列出多个代码可供选择，请逐一尝试。
- 对于某些 AV 设备，某些按键可能无法起到预期作用，而且可能根本无法使用。
- 要控制安桥生产的设备，使用遥控器控制该 AV 设备。
- 要控制其他厂商生产的设备，使用遥控器控制该设备。

### 录音

#### 无法录音？

- 确认在您的录音机上，选择了正确的输入（如，数字或模拟）。

### Zone 2

#### Zone 2 关闭了？

- 是否设置了睡眠功能？睡眠功能会同时关闭 AV 接收机和 Zone 2。要只设置 Zone 2 的睡眠功能时，参见 76 页。

#### 没有声音？

- 只有连接到模拟输入的设备可以在 Zone 2 区域播放。

### 其他

#### 连接了耳机之后，声音就变了？

- 连接了耳机时，除非聆听模式已经被设置为立体声，直通或纯音模式（不包括所有产品类型），聆听模式将被设置为立体声。拔掉耳机后，将恢复以前的聆听模式。

#### 扬声器音量无法按照要求设置？

- 使用自动扬声器设置功能时，或在屏幕设置菜单上调节音量时，可实现的最大音量设置将发生改变。

#### 扬声器距离无法按照需要设置？

- 在某些情况下，可用于家庭影院的正确的值会自动设置。

#### 显示屏不工作？

- 选择纯音聆听模式（不包括所有产品类型）时，显示屏幕将关闭。
- 连接到 COMPONENT VIDEO OUT 接口的电视或投影仪上的操作将不显示。

#### 如何更换多元输入源的语言？

- 使用「4. Audio Adjust」菜单上的「a. Multiplex」设置选择 Main 或 Sub（参见 69 页）。

「Auto Power On/Standby」（自动开机 / 待机）以及「Direct Change」（指向改变）功能对于经由 **RI** 来连接的组件无效。

- 当「Zone 2」启用时，这些功能不起作用。

## 常见问题 - 续

AV 接收机带有用于信号处理和功能控制的微型计算机。在非常罕见的情况下，或来自外部环境的严重干扰和噪音或静电会造成设备锁定。发生这类不太可能出现的情况时，从墙壁插座上拔掉电源插头，等候最少 5 秒钟，然后再插上电源。

该系列产品使用无须电池的内存备份，在没有插电源或停电时可以保存射频的预设置以及其他设置。虽然不需要电池，但此系列产品的备份系统仍然需要插入电源进行充电。

Onkyo 对本机的故障而引起不成功的录音的损失（诸如 CD 租费）恕不承担责任。在您录制重要的资料之前，应确认该资料经正确录音。

在从墙壁接线板上拔下电源线之前，请先将 AV 接收机设为待机状态。

将 AV 接收机恢复到出厂时的默认设置  
如需要将 AV 接收机恢复到出厂时的默认设置，开放设备，一边按下 [VIDEO 1] 键，一边按下 [STANDBY/ON] 键，显示屏幕上将会出现「CLEAR」信息，同时 AV 接收机进入待机模式。

## ONKYO CORPORATION

Sales & Product Planning Div. : 2-1, Nisshin-cho, Neyagawa-shi, OSAKA 572-8540, JAPAN  
Tel: 072-831-8023 Fax: 072-831-8124

### ONKYO U.S.A. CORPORATION

18 Park Way, Upper Saddle River, N.J. 07458, U.S.A.  
Tel: 201-785-2600 Fax: 201-785-2650 <http://www.us.onkyo.com/>

### ONKYO EUROPE ELECTRONICS GmbH

Liegnitzerstrasse 6, 82194 Groeben Zell, GERMANY  
Tel: +49-8142-4401-0 Fax: +49-8142-4401-555 <http://www.eu.onkyo.com/>

### ONKYO EUROPE UK Office

Suite 1, Gregories Court, Gregories Road, Beaconsfield, Buckinghamshire, HP9 1HQ  
UNITED KINGDOM Tel: +44-(0)1494-681515 Fax: +44(0)-1494-680452

### ONKYO CHINA LIMITED

Units 2102-2107, Metroplaza Tower I, 223 Hing Fong Road, Kwai Chung,  
N.T., HONG KONG Tel: 852-2429-3118 Fax: 852-2428-9039  
<http://www.ch.onkyo.com/>



D0504-1

SN 29343948

(C) Copyright 2005 ONKYO CORPORATION Japan. All rights reserved.



\* 2 9 3 4 3 9 4 8 \*