

Panasonic

操作手冊

小型家用傳真機

型號 **KX-FT902HK**

型號 **KX-FT904HK**

備數碼答錄系統的傳真機

型號 **KX-FT908HK**



KX-FT908

感謝您購買 Panasonic 傳真機。

使用本機器之前請先詳閱操作手冊，並妥善存放本手冊以備將來參考之用。

1. 安裝及快速啟動

安裝

| | |
|-----------------|---|
| 1.1 隨機的配件 | 4 |
| 1.2 配件資訊 | 4 |
| 1.3 連接 | 5 |
| 1.4 記錄紙張 | 6 |

快速啟動

| | |
|--------------------------------|---|
| 1.5 傳真傳送 / 影印 | 7 |
| 1.6 接收傳真 | 7 |
| 1.7 答錄裝置 (只適用於 KX-FT908) | 8 |
| 1.8 說明功能 | 9 |

2. 重要資訊

重要說明

| | |
|--------------------|----|
| 2.1 重要安全說明 | 10 |
| 2.2 為了達到最佳性能 | 11 |

3. 事前準備

控制面板簡介

| | |
|-------------------|----|
| 3.1 控制面板的位置 | 12 |
| 3.2 概述 | 13 |

音量

| | |
|----------------|----|
| 3.3 調整音量 | 14 |
|----------------|----|

初始設定

| | |
|------------------|----|
| 3.4 日期和時間 | 14 |
| 3.5 您的標示 | 15 |
| 3.6 您的傳真號碼 | 17 |

4. 電話

自動撥號

| | |
|--|----|
| 4.1 儲存用於單觸撥號鍵功能和導航式瀏覽電話簿的姓名和電話號碼 | 18 |
| 4.2 利用單觸撥號鍵功能和導航式瀏覽電話簿撥打電話 | 19 |

錄製

| | |
|-----------------------------------|----|
| 4.3 錄製電話的對話 (只適用於 KX-FT908) | 20 |
|-----------------------------------|----|

來電顯示

| | |
|--------------------------------------|----|
| 4.4 來電顯示服務 | 21 |
| 4.5 檢視來電者資料並回撥 | 21 |
| 4.6 儲存用於單觸撥號鍵功能和導航式瀏覽電話簿的來電者資料 | 23 |

鍵盤鎖功能

| | |
|-------------------|----|
| 4.7 設定鍵盤鎖功能 | 23 |
|-------------------|----|

語音聯絡

| | |
|---------------------------|----|
| 4.8 傳送或接收傳真後與另外一方通話 | 24 |
|---------------------------|----|

5. 傳真

傳送傳真

| | |
|-----------------------|----|
| 5.1 手動傳真 | 26 |
| 5.2 可傳送的文件 | 26 |
| 5.3 利用單觸撥號鍵功能和導航式瀏覽電話 | |

| | |
|---|----|
| 簿傳送文件 | 27 |
| 5.4 廣發傳送 (只適用於 KX-FT904/KX-FT908) | 28 |
| 5.5 傳送提取傳真 (讓其他機器從本機提取傳真) | 29 |

接收傳真

| | |
|------------------------------|----|
| 5.6 選擇傳真機的使用方式 | 30 |
| 5.7 手動接收傳真—關閉自動接收 | 32 |
| 5.8 自動接收傳真—開啟自動接收 | 33 |
| 5.9 提取傳真 (從另一部傳真機提取傳真) | 35 |
| 5.10 黑名單功能 | 35 |
| 5.11 傳呼機來電 | 36 |

6. 雙音辨號

雙音辨號

| | |
|-----------------------|----|
| 6.1 與鈴聲偵測功能搭配使用 | 37 |
|-----------------------|----|

7. 影印

影印

| | |
|--------------|----|
| 7.1 影印 | 38 |
|--------------|----|

8. 答錄裝置 (只適用於 KX-FT908)

問候語

| | |
|--------------------|----|
| 8.1 錄製您的問候訊息 | 39 |
|--------------------|----|

備忘錄訊息

| | |
|----------------------|----|
| 8.2 為其他人或您自己留言 | 40 |
|----------------------|----|

來電訊息

| | |
|------------------|----|
| 8.3 聆聽錄製訊息 | 40 |
|------------------|----|

遙距操作

| | |
|-------------------|----|
| 8.4 從遙距位置操作 | 42 |
|-------------------|----|

訊息轉送

| | |
|-----------------------|----|
| 8.5 轉送錄製訊息至其他電話 | 43 |
|-----------------------|----|

9. 可設定的功能

功能

| | |
|----------------|----|
| 9.1 設定 | 45 |
| 9.2 基本功能 | 46 |
| 9.3 進階功能 | 47 |

10. 說明

錯誤訊息

| | |
|--------------------|----|
| 10.1 錯誤訊息—報表 | 50 |
| 10.2 錯誤訊息—顯示 | 50 |

移難排解

| | |
|-----------------------------|----|
| 10.3 當某個功能無法使用時，請檢查此處 | 51 |
|-----------------------------|----|

夾紙

| | |
|--------------------|----|
| 10.4 記錄紙張夾紙 | 53 |
| 10.5 文件夾紙—傳送 | 54 |

| | |
|--------------------------|----|
| 清潔 | |
| 10.6 清潔文件送稿器 / 掃描玻璃..... | 55 |
| 10.7 清潔熱印頭 / 頭蓋..... | 56 |
| 11.一般資訊 | |
| 打印的報表 | |
| 11.1 參考清單和報表..... | 57 |
| 規格 | |
| 11.2 規格..... | 58 |
| 使用者記錄 | |
| 11.3 使用者記錄..... | 59 |
| 12.索引 | |
| 12.1 索引..... | 60 |

1. 安裝及快速啟動

1.1 隨機的配件

| 編號 | 項目 | 數量 |
|----|-------------------------------|----|
| ① | 電源線 | 1 |
| ② | 電話線 | 1 |
| ③ | 聽筒 | 1 |
| ④ | 聽筒線 | 1 |
| ⑤ | 記錄紙張 (10米長) | 1 |
| ⑥ | 接紙托盤 (只適用於 KX-FT904/KX-FT908) | 1 |
| ⑦ | 操作手冊 | 2 |

①

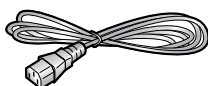

②



③



④

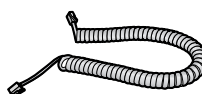

⑤

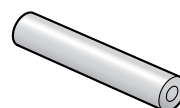

⑥



⑦



注意：

- 如果有任何物品遺失或損壞，請洽詢經銷商。
- 請妥善存放原來的紙箱和包裝材料，以方便將來運送本機。

1.2 配件資訊

| 型號 | 項目 | 注意事項 |
|---------|----------|--------------------------|
| KX-A106 | 標準感熱記錄紙張 | 216 mm × 30 m/卷，25 mm 軸心 |

注意：

- 只能使用隨附或指定的記錄紙張。使用其他記錄紙張可能會影響打印品質及/或造成熱印頭磨損過大。

1.3 連接

- ① 聽筒線
 - 本機應連接至較長、沒有捲曲的一端。
- ② 電話線
 - 連接至單一電話線插頭。
- ③ 電源線
 - 連接至電源插座（220 V—240 V，50/60 Hz）。
- ④ 接紙托盤（只適用於 KX-FT904/KX-FT908）
 - 在操作手冊中，並非所有的插圖都會顯示接紙托盤。
- ⑤ [EXT] 插頭（只適用於 KX-FT902/KX-FT904）
 - 若裝有制動裝置，請先移除。
- ⑥ 分機電話（不隨附）

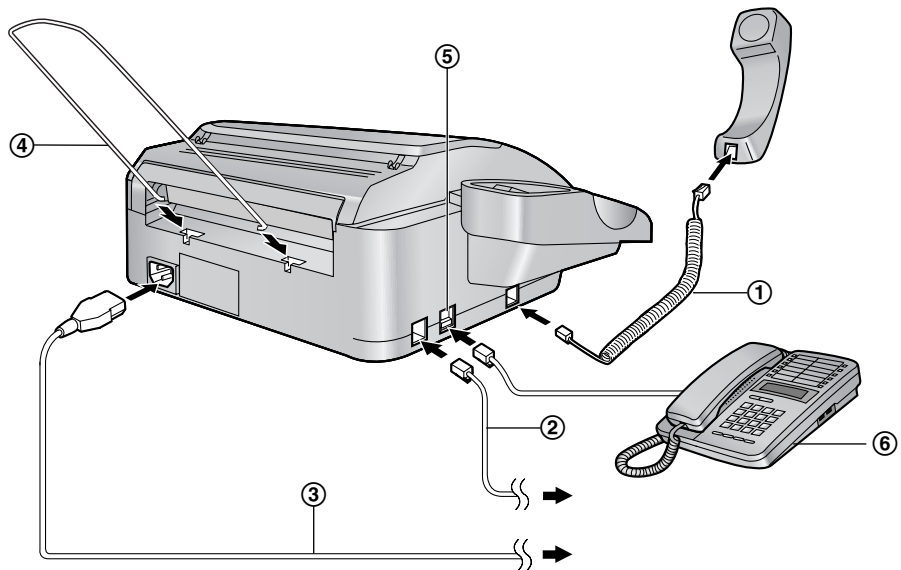

注意：

- 操作本機時，電源插座應靠近本機且易於維修之處。
- 請使用本機隨附的電話線。
- 請勿延長電話線。
- 盡可能讓本機遠離牆壁，以避免記錄紙張夾紙。

1. 安裝及快速啟動

1.4 記錄紙張

❶ 按機蓋開啟按鈕 (❶) 開啟機蓋。

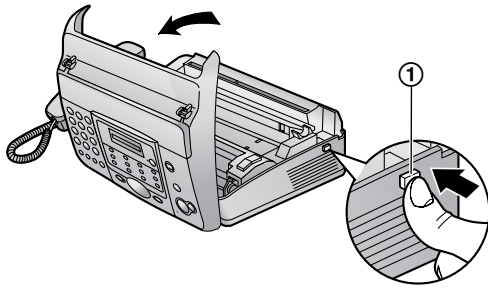

❷ 安裝記錄紙張。

正確

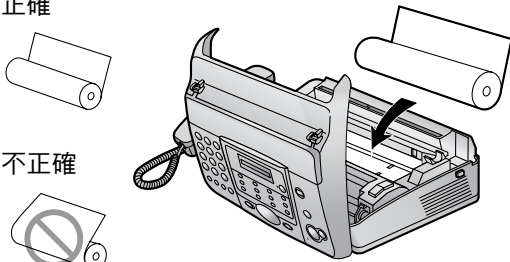

不正確



❸ 將紙張前緣插入熱印頭上的空隙 (❶)。

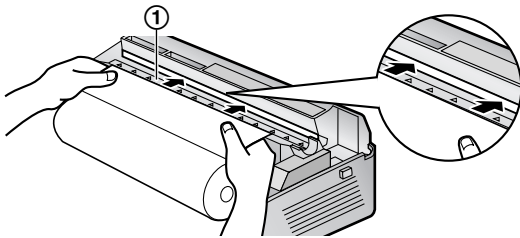

❹ 拉出本機中的紙張。

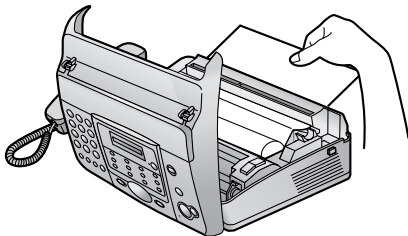

- 確定紙卷沒有任何鬆動。

❺ 按下兩邊牢牢地關閉機蓋。

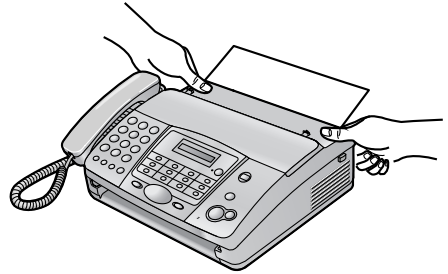

❻ 適用於 KX-FT902 :

按 **[FAX/START]**，接著將紙張拉向您的方向，並撕去紙張過長的部分。



[FAX/START]

適用於 KX-FT904/KX-FT908 :

按 **[FAX/START]** 切斷紙張。



[FAX/START]

注意：

- 如果感熱紙被膠水或膠帶固定住的話，請先在紙卷一開始約 15 cm 處切斷，再裝上紙卷。
- 連接電源線後，每次打開並關上機蓋都會打印訊息。如果安裝記錄紙張時上下顛倒，則不會打印訊息。請正確地裝入紙張。
- 有關配件的詳細資訊，請參閱 4 頁。

1.5 傳真傳送 / 影印

- ❶ 打開文件送稿機托盤。



- ❷ 調整文件導板 (❶)，並以正面朝下方式插入文件。

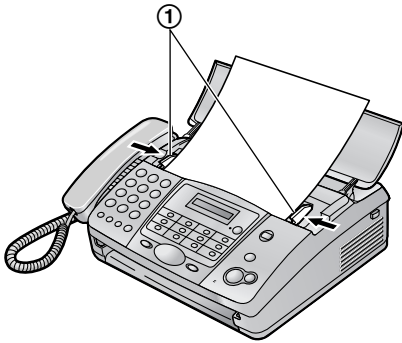

- ❸ 傳送傳真：
撥傳真號碼，然後按 **[FAX/START]**。
- 若要影印：
按 **[COPY]**。

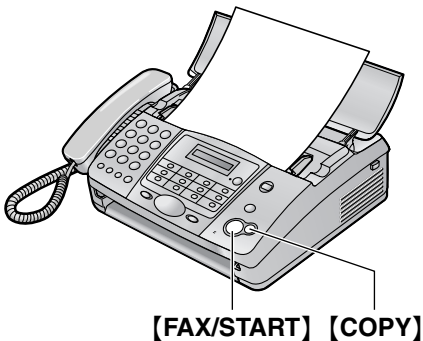

1.6 接收傳真

- ❶ 拿起聽筒來接聽來電。
- ❷ 若要接收傳真文件，按 **[FAX/START]**。

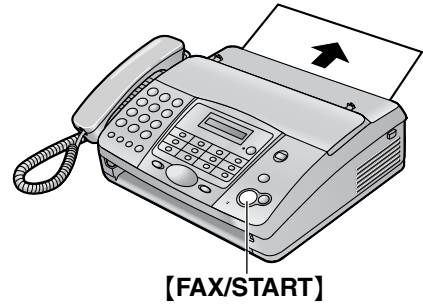

- 有關詳細資訊，請參閱 32 頁。
- 您可以根據自己的需要選擇接收來電的方式 (30 頁)。

- 有關傳送傳真的詳細資訊，請參閱 26 頁。
- 有關影印的詳細資訊，請參閱 38 頁。

1. 安裝及快速啟動

1.7 答錄裝置（只適用於 KX-FT908）

1.7.1 錄製您自己的問候訊息

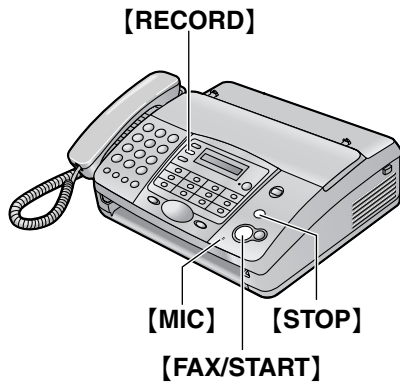

- 1 按 **[RECORD]** 2次。
- 2 按 **[FAX/START]**。
- 3 與 **[MIC]** 保持約 20 cm 的距離，然後清楚地留言，最多16秒。
- 4 若要停止錄製，按 **[STOP]**。
 - 有關詳細資訊，請參閱 39頁。

1.7.2 聆聽錄製訊息

顯示屏會顯示收錄訊息的總數。

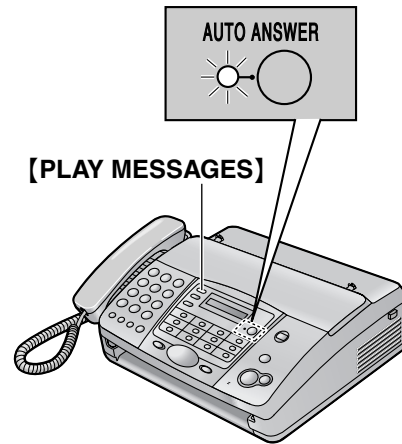

[AUTO ANSWER] 指示燈閃爍時：

按 **[PLAY MESSAGES]**。將播放新的訊息。

[AUTO ANSWER] 指示燈開啟時：

按 **[PLAY MESSAGES]**。將播放所有的訊息。

- 有關詳細資訊，請參閱 40頁。

1.8 說明功能

本機包含許多有用的資訊，您可將它打印出來以方便參考。

如何設定：

設定本機的方法。

電話簿：

如何使用單觸撥號鍵功能及導航式瀏覽電話簿。

自動接收：

自動接收設定說明。

來電顯示：

如何使用來電顯示功能。

電話答錄裝置操作（只適用於 KX-FT908）：

如何使用答錄裝置。



- 1 重複按 **[HELP]** 直到出現所需的項目。
- 2 按 **[SET]**。
 - 將會打印選取項目。

2.1 重要安全說明

使用本機時，必須遵照基本安全預防措施，以減少發生火災、觸電或個人傷害的危險。

1. 請詳閱並理解所有說明。
2. 遵照本機所標示的所有警告和說明。
3. 清潔本機前，請先從電源插座上拔下本機插頭。請勿使用液體或噴霧清潔劑。請使用濕布清潔本機。
4. 請勿在近水處，例如靠近浴缸、臉盆、廚房水槽等地方使用本機。
5. 請將本機置於穩定的平面上。若本機摔落，可能導致嚴重損壞及 / 或傷害。
6. 請勿遮蓋本機上的插槽及開口。插槽及開口有助於通風並保護機器免於過熱。請勿將本機置於散熱裝置附近，或通風不良處。
7. 只能使用本機上標示的電源。如果您無法確定家中的電源類型，請向您的經銷商或當地電力公司洽詢。
8. 基於安全理由，本機配備有接地插頭。如果您沒有此類型的插座，請安裝一個。請不要改裝接地插頭，以免安全功能無法發揮。
9. 請不要在電源線上放置物品。請將本機安裝在沒有人會踩過或絆到電源線的地方。
10. 請勿讓電源插座及延長線過度負荷。過度負荷可能會造成火災或觸電的危險。
11. 請勿將任何物品推入本機插槽中。這可能會造成火災或觸電的危險。請勿將任何液體潑灑到本機上。
12. 為了降低觸電的危險，請勿擅自拆解本機。如需要維修服務，請將本機送至授權服務中心。打開或移除機蓋可能會讓您暴露在危險的電壓或其他危險當中。重新組裝不正確，可能會在持續使用本機時導致觸電。
13. 發生下列情況時，請先從電源插座上拔下本機插頭，再前往授權服務中心尋求維修服務：
 - A. 電源線損壞或磨損時。
 - B. 液體潑灑入本機。
 - C. 本機接觸到雨或水。
 - D. 依操作手冊指示，而本機仍無法正常運作。只在操作手冊提及的控制上進行調整。不當調整可能導致授權服務中心進行額外的維修工作。
 - E. 本機摔落或機體損壞。
 - F. 本機性能出現明顯變化。
14. 打雷時，請避免使用非無線型電話。閃電時，可能有極微的觸電的危險。
15. 本機附近發生氣體洩漏時，請勿使用本機報案。

妥善存放這些操作說明

注意：

安裝

- 請勿在閃電大雨時安裝電話線。
- 除非插頭是特別設計在潮濕處使用，否則請勿在潮濕處安裝電話插頭。
- 除非已切斷網絡介面上的電話線，否則請勿碰觸未絕緣的電話線或接頭。
- 安裝或更改電話線時請注意。
- 請勿以潮濕的手碰觸插頭。

警告：

- 為避免發生火災及觸電，請勿讓產品遭雨淋濕或受潮。

2.2 為了達到最佳性能

環境

- 請讓本機遠離產生電子雜訊的裝置，如螢光燈與馬達。
- 應避免本機受灰塵、高溫及震動干擾。
- 避免讓本機曝曬於直射的陽光下。
- 請勿將重物置於本機上。
- 請務必讓本機遠離熱源，如電暖爐、廚房爐灶等。並請勿將本機置於室內室溫低於5°C或高於35°C處。而潮濕的地下室也應避免。

連接

- 如果同一條線上連接有其他設備，本機可能會擾亂設備的網絡狀況。
- 如果您將本機與電腦搭配使用，而您的網絡供應商告訴您要安裝濾波器 (①) 時，請依下列指示連接電話線。

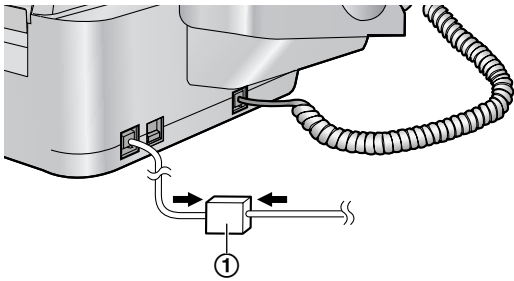

免提聽筒操作 (只適用於 KX-FT908)

- 在安靜的房間中使用免提聽筒。

例行保養

- 請以軟布擦拭本機表面。請勿使用揮發油、稀釋劑及任何具腐蝕性的粉末。

3.1 控制面板的位置

KX-FT902
KX-FT904

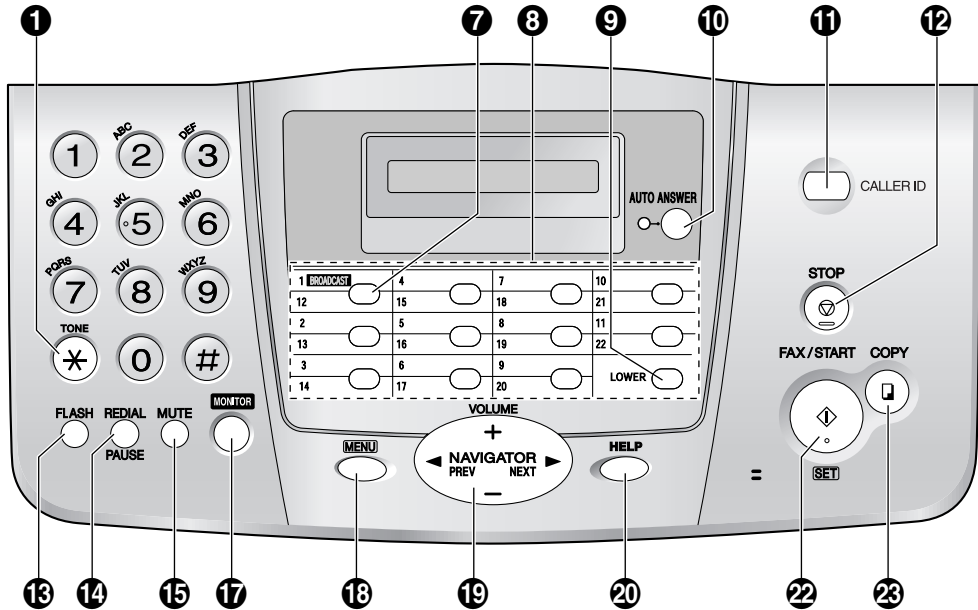

* 本圖顯示型號為 KX-FT904。

KX-FT908

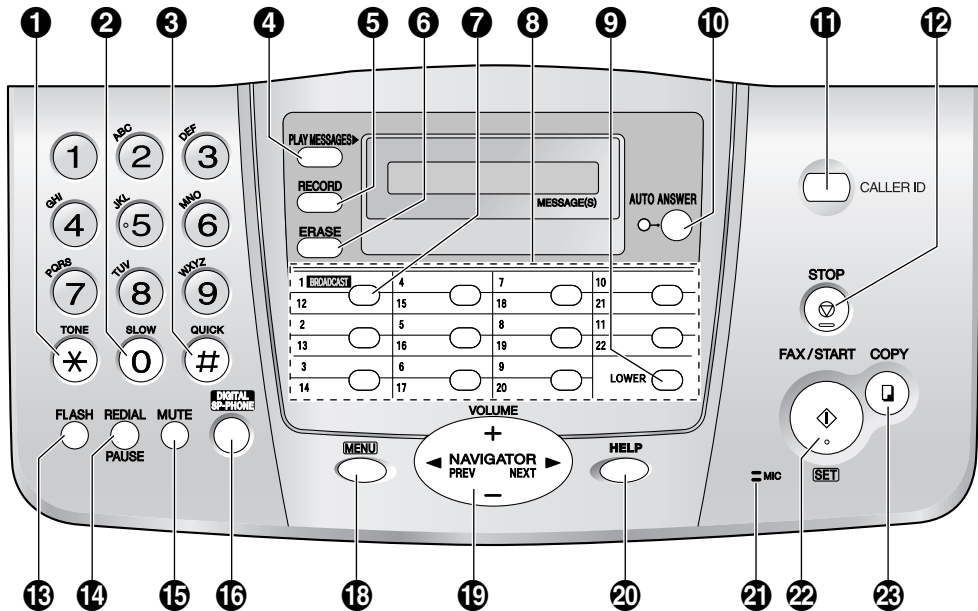

- ① **[TONE]**
 - 如果您的電話線路有旋轉脈衝式服務，暫時將脈衝撥號變更為音頻撥號。
- ② **[SLOW]** (只適用於 KX-FT908)
 - 讓訊息播放變慢 (41頁)。
- ③ **[QUICK]** (只適用於 KX-FT908)
 - 讓訊息播放變快 (41頁)。
- ④ **[PLAY MESSAGES]** (只適用於 KX-FT908)
 - 播放訊息 (40頁)。
- ⑤ **[RECORD]** (只適用於 KX-FT908)
 - 錄製訊息 (39, 40頁)。
- ⑥ **[ERASE]** (只適用於 KX-FT908)
 - 刪除訊息 (39, 41頁)。
- ⑦ **[BROADCAST]** (只適用於 KX-FT904/KX-FT908)
 - 傳送文件至多個地方 (28頁)。
- ⑧ 撥號站鍵
 - 使用單觸撥號鍵功能 (18, 19, 27頁)。
- ⑨ **[LOWER]**
 - 選擇單觸撥號鍵功能的第 12 - 22 站 (18, 19, 27頁)。
- ⑩ **[AUTO ANSWER]**
 - 開啟 / 關閉自動接收設定 (30頁)。
- ⑪ **[CALLER ID]**
 - 使用來電顯示功能 (21, 23頁)。
- ⑫ **[STOP]**
 - 停止操作或設定。
- ⑬ **[FLASH]**
 - 使用特殊電話服務或轉駁分機來電。
- ⑭ **[REDIAL][PAUSE]**
 - 重撥上一次撥的號碼。如果使用 **[MONITOR]** (KX-FT902/KX-FT904) / **[DIGITAL SP-PHONE]** (KX-FT908) 按鈕撥打電話時線路正在忙線中，本機可自動重撥9次號碼。
 - 撥號時插入暫停。
- ⑮ **[MUTE]**
 - 通話中不讓對方聽到你的聲音。再按一次即可繼續通話。
- ⑯ **[DIGITAL SP-PHONE]** (只適用於 KX-FT908)
 - 用於免提聽筒操作 (11, 19頁)。
- ⑰ **[MONITOR]** (只適用於 KX-FT902/KX-FT904)
 - 免提聽筒撥號。
- ⑱ **[MENU]**
 - 開始或結束設定。
- ⑲ **[NAVIGATOR][VOLUME]**
 - 調整音量 (14頁)。
 - 搜尋已儲存的項目 (19, 27頁)。
 - 設定時，選擇功能或功能設定 (45頁)。

- 到下一個操作。
- ⑳ **[HELP]**
 - 打印實用的資訊，以供快速參考 (9頁)。
 - ㉑ **[MIC]** (只適用於 KX-FT908)
 - 內置麥克風。
 - ㉒ **[FAX/START][SET]**
 - 開始傳送或接收傳真。
 - 設定時，儲存設定。
 - ㉓ **[COPY]**
 - 影印文件 (38頁)。

3.2 概述

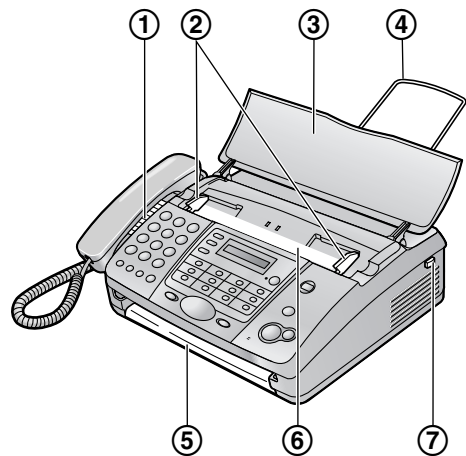

* 本圖顯示型號為 KX-FT908。

- ① 揚聲器
- ② 文件導板
- ③ 文件送稿機托盤
- ④ 接紙托盤 (只適用於 KX-FT904/KX-FT908)
 - 在操作手冊中，並非所有的插圖都顯示接紙托盤。
- ⑤ 文件出口
- ⑥ 文件入口
- ⑦ 機蓋開啟按鈕

3.3 調整音量

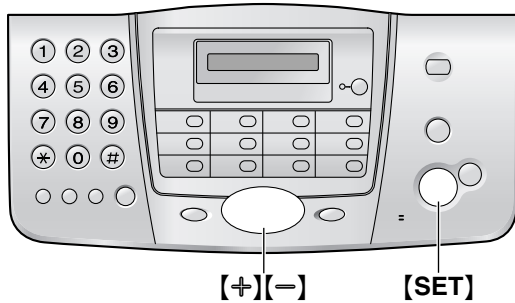

鈴聲音量

有四段（高 / 中 / 低 / 關閉）可供選擇。
本機處於待機模式時，按 **[+]** 或 **[-]**。

- 如果文件入口中有任何文件，您將無法調整音量。確認入口上沒有文件。

關閉鈴聲

1. 重複按 **[-]** 直到出現 “**RINGER OFF=OK?**”。
2. 按 **[SET]**。
 - 若有來電本機不會發出鈴聲，但會顯示 “**INCOMING CALL**”。
 - 重新開啟鈴聲，按 **[+]**。

聽筒接收器音量

有三段（高 / 中 / 低）可供選擇。
使用聽筒時，按 **[+]** 或 **[-]**。

揚聲器音量

有八段（高至低）可供選擇。
使用監聽器/免提聽筒時，按 **[+]** 或 **[-]**。

語音指示音量（只適用於 KX-FT908）

有九段（高至關閉）可供選擇。
聆聽語音指示時，按 **[+]** 或 **[-]**。

答錄裝置音量（只適用於 KX-FT908）

有九段（高至關閉）可供選擇。
聆聽錄製的訊息時，按 **[+]** 或 **[-]**。

3.4 日期和時間

您必須設定日期和時間。

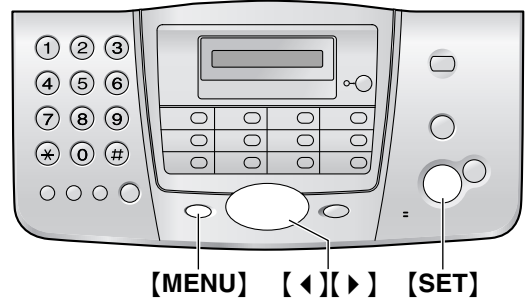

- 1 按 **[MENU]**。

SYSTEM SET UP

- 2 按 **[SET]**。

PRESS [◀] & [▶]

- 3 重複按 **[◀]** 或 **[▶]** 直到出現如下顯示。

SET DATE & TIME

- 4 按 **[SET]**。

- 有底線的部分顯示出游標的位置。

M:01/D:01/Y:04

- 5 輸入目前各兩位數的月/日/年。

範例：2004 年 8 月 10 日

按 **[0][8][1][0][0][4]**。

M:08/D:10/Y:04

- 6 按 **[SET]**。

TIME: 12:00AM

- 7 輸入目前各兩位數的小時/分鐘。重複按 **[*]** 以選擇 “**AM**” 或 “**PM**”。

範例：3:15PM（只能以 12 小時制輸入）

1. 按 **[0][3][1][5]**。

TIME: 03:15AM

2. 重複按 **[*]** 直到出現 “**PM**”。

TIME: 03:15PM

- 8 按 **[SET]**。

- 會顯示下一個功能。

- 9 按 **[MENU]** 結束。

注意：

- 對方的傳真機將根據本機的日期和時間設定，在您傳送的每頁文件上打印日期和時間。

- 時間的精準度大約每個月 ±60 秒。

修正錯誤

按【◀】或【▶】將游標移至不正確的數字，並修正錯誤。

3.5 您的標示

可用您的姓名或公司的名稱作為標示。

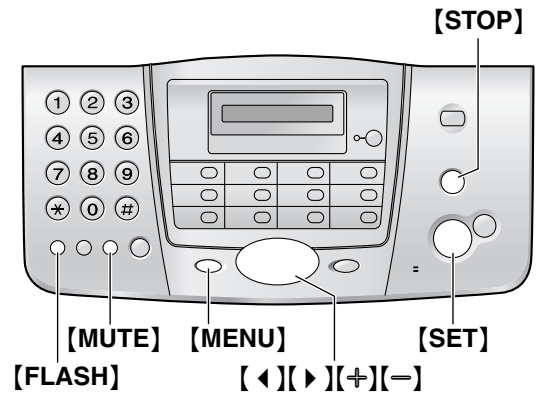

- 1 按【MENU】。

SYSTEM SET UP

- 2 按【SET】。

PRESS [◀▶] & [SET]

- 3 重複按【◀】或【▶】直到出現如下顯示。

YOUR LOGO

- 4 按【SET】。

- 有底線的部份會顯示出游標的位置。

LOGO= _

- 5 輸入您的標示，最多30個字元。如需詳細資訊，請參閱下列字元表。

- 6 按【SET】。

- 會顯示下一個功能。

- 7 按【MENU】結束。

注意：

- 將在本機傳送的每頁上打印您的標示。

利用撥號鍵盤輸入字元

| 按鍵 | 字元 |
|-----|------------------------------------|
| 【1】 | 1 [] { } + - / = , . _ ` : ; ? |
| 【2】 | A B C a b c 2 |
| 【3】 | D E F d e f 3 |
| 【4】 | G H I g h i 4 |
| 【5】 | J K L j k l 5 |
| 【6】 | M N O m n o 6 |

3. 事前準備

| 按鍵 | 字元 |
|----------------|---------------------------------------|
| [7] | P Q R S p q r s 7 |
| [8] | T U V t u v 8 |
| [9] | W X Y Z w x y z 9 |
| [0] | 0 () < > ! " # \$ % & ¥ * @ ^ ' → |
| [FLASH] | 輸入破折號。 |
| [MUTE] | 插入空格。 |
| [STOP] | 刪除數字。 |

注意：

- 若要使用相同的數字鍵輸入另一個字元，請按 **[▶]** 將游標移至下一個空格。

輸入您的標示

範例：“**BILL**”

1. 按 **[2]** 2次。

LOGO=B

2. 按 **[4]** 3次。

LOGO=BII

3. 按 **[5]** 3次。

LOGO=BILL

4. 按 **[▶]** 將游標移至下一個空格，然後按 **[5]** 3次。

LOGO=BILLL

修正錯誤

按 **[◀]** 或 **[▶]** 將游標移至不正確的字元，並修正錯誤。

刪除字元

按 **[◀]** 或 **[▶]** 將游標移至欲刪除的字元，然後按 **[STOP]**。

- 若要刪除所有字元時，請按住 **[STOP]**。

插入字元

1. 按 **[◀]** 或 **[▶]** 將游標移至欲插入字元位置的右側。
2. 按 **[MUTE]** 插入空格並輸入字元。

利用 **[+]** 或 **[-]** 選擇字元

如果不使用撥號鍵，您也可以利用 **[+]** 或 **[-]** 選擇字元。

1. 重複按 **[+]** 直到出現想要的字元。字元會依下列順序顯示：
 - ① 大寫字母

② 數字

③ 符號

④ 小寫字母

- 若您按下 **[-]**，順序將會相反。

2. 按 **[▶]** 插入字元。

3. 回到步驟 1 輸入下一個字元。

3.6 您的傳真號碼

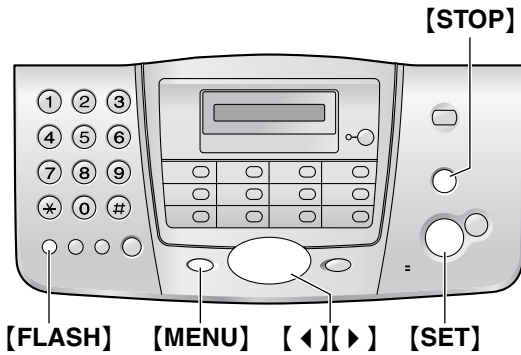

1 按 **[MENU]**。

SYSTEM SET UP

2 按 **[SET]**。

PRESS [LEFT] & [SET]

3 重複按 **[LEFT]** 或 **[RIGHT]** 直到出現如下顯示。

YOUR FAX NO.

4 按 **[SET]**。

- 有底線的部份會顯示游標的位置。

NO. = _

5 輸入您的傳真號碼，最多20個數字。

範例：

NO. = 1234567 _

6 按 **[SET]**。

- 會顯示下一個功能。

7 按 **[MENU]** 結束。

注意：

- 本機所傳送的每頁文件上將打印您的傳真號碼。
- **[*]** 鈕輸入“+”而 **[#]** 鈕則會輸入空格。
範例：+234 5678
按 **[*][2][3][4][#][5][6][7][8]**。
- 若要在電話號碼中輸入破折號，按 **[FLASH]**。

修正錯誤

按 **[LEFT]** 或 **[RIGHT]** 將游標移至不正確的數字，並修正錯誤。

刪除數字

按 **[LEFT]** 或 **[RIGHT]** 將游標移至欲刪除的數字，然後按 **[STOP]**。

- 若要刪除所有數字時，按住 **[STOP]**。

4.1 儲存用於單觸撥號鍵功能和導航式瀏覽電話簿的姓名和電話號碼

為了快速撥出常用的電話號碼，本機提供有單觸撥號鍵功能（22個項目）和導航式瀏覽電話簿（100個項目）。

- 您還可利用單觸撥號鍵功能和導航式瀏覽電話簿傳送傳真（27頁）。

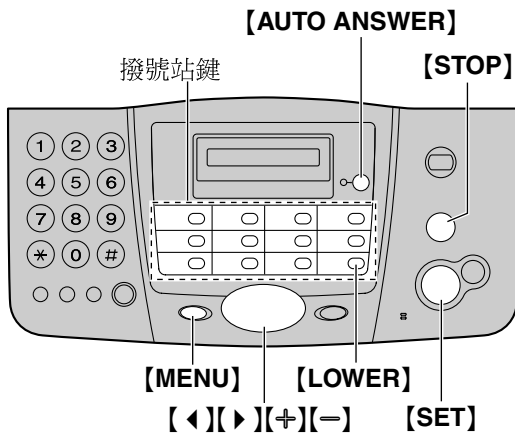

4.1.1 儲存單觸撥號鍵項目

- 1 重複按 **[MENU]** 直到顯示“**STATION KEY**”。
- 2 按 **[SET]**。
- 3 選擇想要的撥號站鍵。
撥號站 1：
(KX-FT902)
按撥號站 1。
(KX-FT904/KX-FT908)
按撥號站 1，然後再按 **[SET]**。
撥號站 2–11：
按其中一個撥號站鍵。
撥號站 12–22：
按 **[LOWER]**，然後再按其中一個撥號站鍵。
- 4 輸入姓名，最多10個字元（相關說明，請參閱 15頁）。
- 5 按 **[SET]**。
- 6 輸入電話號碼，最多30個數字。
- 7 按 **[SET]**。
 - 設定其他項目時，重複步驟 3 至 7。
- 8 按 **[MENU]**。

實用提示：

- 您可以在顯示屏（19頁）或打印出來的電話號碼清單（57頁）上確認儲存的項目。

注意：

- 在電話號碼中插入的破折號或空格將被計算為2個數字。

修正錯誤

按 **[◀]** 或 **[▶]** 將游標移至不正確的字元 / 數字，並修正錯誤。

刪除字元 / 數字

按 **[◀]** 或 **[▶]** 將游標移至欲刪除的字元 / 數字，然後按 **[STOP]**。

- 刪除所有字元/數字時，請按住 **[STOP]**。

4.1.2 儲存導航式瀏覽電話簿項目

- 1 重複按 **[MENU]** 直到顯示“**DIRECTORY SET**”。
- 2 按 **[SET]**。
- 3 輸入姓名，最多10個字元（相關說明，請參閱 15頁）。
- 4 按 **[SET]**。
- 5 輸入電話號碼，最多30個數字。
- 6 按 **[SET]**。
 - 設定其他項目時，重複步驟 3 至 6。
- 7 按 **[MENU]**。

實用提示：

- 您可以在顯示屏（19頁）或打印出來的電話號碼清單（57頁）上確認儲存的項目。

注意：

- 如果顯示“**SPACE= 5 DIRS.**”，您就只能再儲存5個項目。
- 在電話號碼中插入的破折號或空格將被計算為2個數字。

修正錯誤

按 **[◀]** 或 **[▶]** 將游標移至不正確的字元 / 數字，並修正錯誤。

刪除字元 / 數字

按 **[◀]** 或 **[▶]** 將游標移至欲刪除的字元 / 數字，然後按 **[STOP]**。

- 刪除所有字元/數字時，請按住 **[STOP]**。

保密電話號碼

在導航式瀏覽電話簿輸入電話號碼後，按 **[AUTO ANSWER]**（18頁上的步驟 5）。

- 儲存後，就無法檢視秘密號碼。

- 此電話號碼不會顯示在電話號碼清單上（57頁）。
- 使用單觸撥號鍵功能儲存電話號碼時，不能使用這項功能。

4.1.3 編輯儲存的項目

- 1 按 **[▶]**。
- 2 重複按 **[+]** 或 **[-]** 直到顯示所需的項目。
- 3 按 **[MENU]**。
- 4 按 **[*]**。
 - 如果您不需要編輯姓名，請跳至步驟 6。
- 5 編輯姓名。如需更多詳細資料，請參閱 18 頁的儲存程序。
- 6 按 **[SET]**。
 - 如果您不需要編輯電話號碼，請跳至步驟 8。
- 7 編輯電話號碼。如需更多詳細資料，請參閱 18 頁的儲存程序。
- 8 按 **[SET]**。

4.1.4 刪除儲存的項目

- 1 按 **[▶]**。
- 2 重複按 **[+]** 或 **[-]** 直到顯示所需的項目。
- 3 按 **[MENU]**。
- 4 按 **[#]**。
 - 如果要取消刪除，請按 **[STOP]** 2 次。
- 5 按 **[SET]**。

4.2 利用單觸撥號鍵功能和導航式瀏覽電話簿撥打電話

使用這項功能之前，用單觸撥號鍵功能和導航式瀏覽電話簿儲存姓名和電話（18頁）。

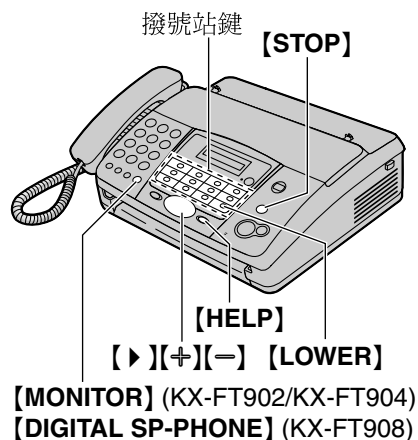

4.2.1 使用單觸撥號鍵功能

- 1 按 **[MONITOR]**（KX-FT902/KX-FT904）/**[DIGITAL SP-PHONE]**（KX-FT908）或拿起聽筒。
- 2 選擇想要的撥號站鍵。

撥號站 1—11：
按想要的撥號站鍵。

撥號站 12—22：
按 **[LOWER]**，然後按想要的撥號站鍵。

 - 本機會開始自動撥號。

4.2.2 使用導航式瀏覽電話簿

- 1 按 **[▶]**。
- 2 重複按 **[+]** 或 **[-]** 直到顯示所需的項目。
- 3 按 **[MONITOR]**（KX-FT902/KX-FT904）/**[DIGITAL SP-PHONE]**（KX-FT908）或拿起聽筒。
 - 本機會開始自動撥號。

在顯示屏上確認儲存的電話號碼

1. 按 **[▶]**。
2. 按 **[+]** 或 **[-]** 直到想要的名稱顯示為止。
3. 按 **[HELP]**。
 - 若要停止操作，請按 **[STOP]**。
 - 撥打電話時，按 **[MONITOR]**（KX-FT902/KX-FT904）/**[DIGITAL SP-PHONE]**（KX-FT908）或拿起聽筒。

4. 電話

依照姓名字母搜尋

範例：“LISA”

1. 按【▶】。
2. 按【+】或【-】啟動導航式瀏覽電話簿。
3. 重複按【5】以顯示開頭為“L”的名字（請參閱15頁的字元表）。
 - 搜尋符號（非字母或數字），按【*】。
4. 重複按【-】直到顯示“LISA”。
 - 若要停止搜尋，請按【STOP】。
 - 如要撥打顯示的一方，按【MONITOR】（KX-FT902/KX-FT904）/【DIGITAL SP-PHONE】（KX-FT908）或拿起聽筒。

4.3 錄製電話的對話（只適用於 KX-FT908）

您可以錄製電話的對話內容。本對話內容可以在稍後直接（40頁）或從遙距（42頁）重新播放。

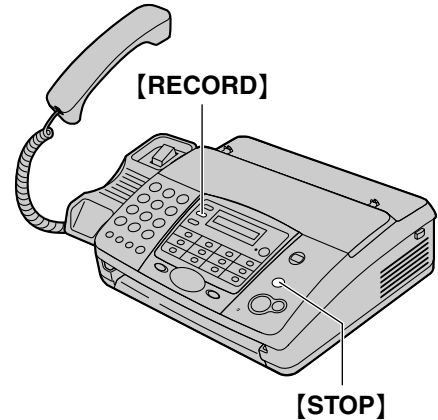

- 1 對話時，按下【RECORD】。
 - 將顯示“2WAY RECORDING”。
- 2 若要停止錄製，請按【STOP】或放回話筒。

注意：

- 您也可以錄製免提聽筒電話的對話內容。
- 錄製雙方的電話對話可能有法律限制。通知對方正在錄製對話中。

4.4 來電顯示服務

本機能夠配合您當地電話公司所提供的來電顯示服務。若要使用這項功能，必須先申請來電顯示服務。

重要事項：

- 本機僅會顯示來電者的電話號碼和姓名。
- 本機不支援未來其他的電話服務。
- 本機不支援“DTMF 用戶線路通訊協定”的服務。
- 視當地電話公司的服務而定，可能無法顯示來電的日期/時間或來電者的姓名。

請預先確定下列的鈴聲設定已設定為2聲或2聲以上。

- KX-FT902/KX-FT904：傳真鈴聲設定（46頁上的功能 #07）和電話/傳真鈴聲設定（46頁上的功能 #09）。
- KX-FT908：答錄鈴聲設定（46頁上的功能 #06）、傳真鈴聲設定（46頁上的功能 #07）和電話/傳真鈴聲設定（46頁上的功能 #09）。

4.4.1 如何顯示來電號碼

第一聲鈴響後，便會顯示來電者的電話號碼或姓名。您可以選擇是否要接聽來電。

本機會自動儲存最近20位來電者資料（電話號碼、姓名和來電時間）。來電者資料依最近至最早順序儲存。當接到第21個來電後，會刪除最早來電者的資料。

您可以在顯示屏上檢視來電者資料，每次一項（21頁），或從打印的來電顯示清單檢視（57頁）。

注意：

- 本機若連接至 PBX（用戶交換機）系統，您可能無法正確接收來電者資料。請洽詢您的 PBX 供應商。
- 如果本機無法接收來電者資料，會顯示下列訊息：
 - “**OUT OF AREA**”：來電區域不提供來電顯示服務。
 - “**PRIVATE CALLER**”：來電者要求不要傳送來電者資料。
 - “**LONG DISTANCE**”：來電者撥打的是長途電話。

利用來電顯示清單確認來電者資料

- 手動打印，請參閱 57頁。
- 若要在每次接獲20組最新來電後自動打印，請啟動功能 #26（47頁）。

4.5 檢視來電者資料並回撥

您可輕易地檢視來電者資料並回撥。

重要事項：

- 下列情況無法回撥：
 - 電話號碼中包括數字之外的其他字元（如 * 或 #）。
 - 來電者資料未包含電話號碼。
 - 已啟動鍵盤鎖功能（23頁）。

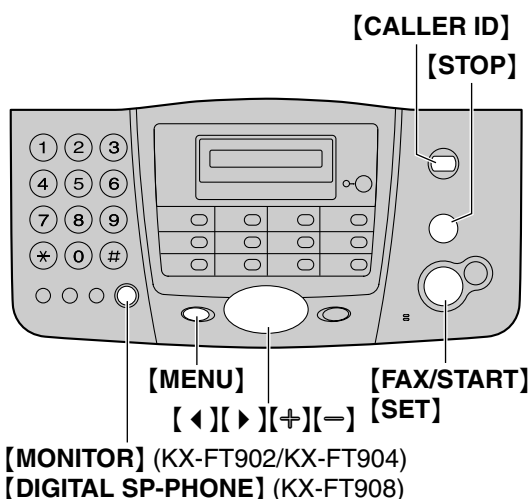

- 1 按 **[CALLER ID]**。
- 2 按 **[+]** 搜尋最近接收的來電者資料。
 - 若您按下 **[-]**，本機將以相反次序顯示。
- 3 按 **[MONITOR]**（KX-FT902/KX-FT904）/**[DIGITAL SP-PHONE]**（KX-FT908）或拿起聽筒回電。
 - 本機會開始自動撥號。
 - 若要傳送傳真，請將文件正面朝下插入，並按 **[FAX/START]**。

更改來電者資料的顯示內容

步驟 2 之後，重複按 **[CALLER ID]**。

範例：

1345678901



SAM LEE

- 無法顯示來電時間。若要確定來電時間，請打印來電顯示清單（57頁）。

檢視時顯示

- 當本機無法接收姓名時，會顯示“**NO NAME RCVD**”。
- 當沒有收到來電時，會顯示“**NO CALLER DATA**”。

4. 電話

停止檢視

步驟 2 之後，按 **[STOP]**。

4.5.1 回撥前編輯來電者的電話號碼

- 1 按 **[CALLER ID]**。
- 2 重複按 **[+]** 或 **[-]** 直到顯示所需的項目。
- 3 按 **[CALLER ID]** 顯示電話號碼。
- 4 若要在電話號碼前插入一個數字，請按想要的撥號鍵（0 至 9）。
 - 您也可以按 **[*]** 啟動編輯模式。
- 5 按 **[MONITOR]**（KX-FT902/KX-FT904）/**[DIGITAL SP-PHONE]**（KX-FT908）或拿起聽筒回撥編輯好的號碼。
 - 本機會開始自動撥號。
 - 若要傳送傳真，請將文件正面朝下插入，並按 **[FAX/START]**。

注意：

- 編輯的電話號碼將不會儲存在來電者資料中。如要儲存至導航式瀏覽電話簿中，請參閱 23 頁。

修正錯誤

1. 請按 **[◀]** 或 **[▶]** 將游標移至不正確的數字。
2. 請按 **[STOP]** 刪除數字。
3. 輸入正確數字。

刪除數字

按 **[◀]** 或 **[▶]** 將游標移至欲刪除的數字，然後按 **[STOP]**。

- 刪除所有數字時，請按住 **[STOP]**。

插入數字

1. 按 **[◀]** 或 **[▶]** 將游標移至欲插入號碼位置的右側。
2. 輸入數字。

4.5.2 刪除所有來電者資料

- 1 重複按 **[MENU]** 直到顯示 “**CALLER SET UP**”。
- 2 按 **[SET]**。
 - 本機將顯示 “**CALL LIST ERASE**”。
- 3 按 **[SET]**。
 - 如果要取消刪除，請按 **[STOP]** 2 次。
- 4 按 **[SET]**。
- 5 按 **[STOP]**。

4.5.3 刪除特定來電者資料

- 1 按 **[CALLER ID]**。
- 2 重複按 **[+]** 或 **[-]** 直到顯示所需的項目。
- 3 按 **[◀]**。
 - 如果要取消刪除，請按 **[STOP]**。
- 4 按 **[SET]**。
 - 刪除其他項目時，重複步驟 2 至 4。
- 5 按 **[STOP]**。

4.6 儲存用於單觸撥號鍵功能和導航式瀏覽電話簿的來電者資料

重要事項：

- 下列情況不提供這項功能。
 - 電話號碼中包括數字之外的其他字元（如 * 或 #）。
 - 來電者資料未包含電話號碼。

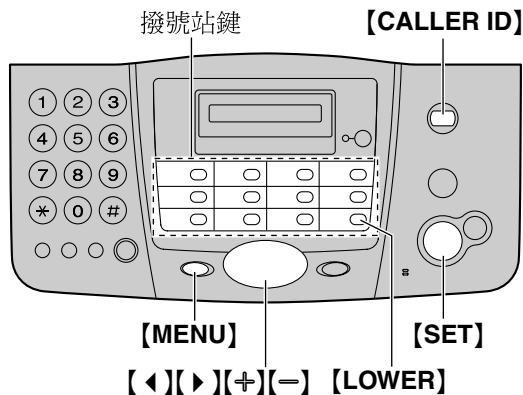

- 1 按 **[CALLER ID]**。
- 2 重複按 **[+]** 或 **[-]** 直到顯示所需的項目。
- 3 按 **[MENU]**。
- 4 選擇撥號站鍵或導航式瀏覽電話簿。

撥號站 1—11：

1. 按想要的撥號站鍵。
2. 按 **[SET]**。

撥號站 12—22：

1. 按 **[LOWER]**，然後按想要的撥號站鍵。
2. 按 **[SET]**。

導航式瀏覽電話簿：

1. 按 **[◀]** 或 **[▶]**。
2. 按 **[SET]**。

- 5 按 **[SET]**。

注意：

- 您可以從打印出的電話號碼清單確認儲存的項目（57頁）。
- 姓名最長可儲存10個字元。
- 若要編輯姓名和電話號碼，請參閱 19頁。
- 若來電者資料未包含來電者姓名，請手動輸入姓名。請參閱18頁上的說明。
- 若您在已包含項目的撥號站鍵中指定項目，便會取代先前的項目。

4.7 設定鍵盤鎖功能

鍵盤鎖功能可防止他人撥打電話。

在此功能的設定程序時：

- 您必須儲存 PIN 碼（個人識別碼）。關閉鍵盤鎖時，需要 PIN 碼。
- 您必須最少儲存一個電話號碼，以在緊急情況時使用。最多可儲存3個電話號碼。

啟動鍵盤鎖功能時，只能撥打儲存為緊急號碼的號碼。

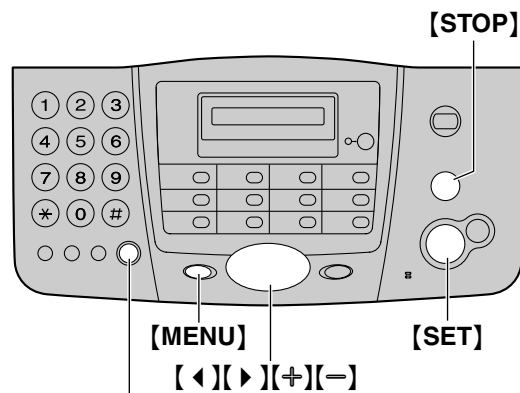

[MONITOR] (KX-FT902/KX-FT904)
[DIGITAL SP-PHONE] (KX-FT908)

- 1 重複按 **[MENU]** 直到顯示“DIAL LOCK”。
- 2 按 **[SET]**。

CODE= _

- 3 使用撥號鍵0—9輸入2—4位數的 PIN 碼。
 - 請記住自己的 PIN 碼。如果忘記 PIN 碼，請向最近的 Panasonic 服務中心洽詢。

- 4 按 **[SET]**。

E01= _

- 5 輸入緊急電話號碼，最多30個數字。

- 6 按 **[SET]**。

- 7 必要時，輸入第二個緊急電話號碼。
 - 如果您不需要輸入，請跳至步驟 8。

- 8 按 **[SET]**。

- 9 必要時，輸入第三個緊急電話號碼。
 - 如果您不需要輸入，請跳至步驟 10。

- 10 按 **[SET]**。

注意：

- 在步驟 5、7 和 9 中，您也可以使用單觸撥號鍵功能和導航式瀏覽電話簿輸入緊急電話號

4. 電話

碼。重複按 **[+]** 或 **[-]** 直到顯示所需的項目，再按 **[SET]**。

更正緊急電話號碼

按 **[◀]** 或 **[▶]** 將游標移至不正確的數字，並修正錯誤。

- 若要刪除數字，將游標移至欲刪除的數字，然後按 **[STOP]**。
- 刪除所有數字時，請按住 **[STOP]**。

緊急撥號

1. 當本機顯示 “**DIAL LOCK**” 時，按 **[MONITOR]** (KX-FT902/KX-FT904) / **[DIGITAL SP-PHONE]** (KX-FT908) 或拿起聽筒。
2. 重複按 **[+]** 或 **[-]** 直到顯示所需的緊急電話號碼。
3. 按 **[SET]**。
 - 本機會開始自動撥號。
 - 如果文件入口內有任何文件，本機會開始傳送傳真。

關閉鍵盤鎖功能

1. 重複按 **[MENU]** 直到顯示 “**DIAL LOCK**”。
2. 按 **[SET]**。
3. 輸入 PIN 碼。
4. 按 **[SET]**。

4.8 傳送或接收傳真後與另外一方通話

傳送或接收傳真後，您可以與對方通話（語音聯絡功能）。這樣可以省下撥打另一個電話的額外費用和時間。

重要事項：

- 本功能只有在對方的傳真機配備有語音聯絡功能時才可使用。

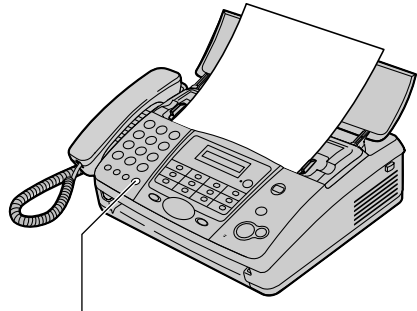

[MONITOR] (KX-FT902/KX-FT904)
[DIGITAL SP-PHONE] (KX-FT908)

4.8.1 啟動語音聯絡

- 1 傳送或接收傳真時，按 **[MONITOR]** (KX-FT902/KX-FT904) / **[DIGITAL SP-PHONE]** (KX-FT908)。
 - 本機會顯示 “**VOICE STANDBY**”。對方的傳真機會發出鈴聲。
 - 當對方接聽時，本機會發出鈴聲。
- 2 按 **[DIGITAL SP-PHONE]** (KX-FT908) 或拿起聽筒開始說話。

注意：

- 使用此功能時，本機發出的鈴聲將與接收來電的鈴聲有些微不同。
- 如果您在傳送傳真時啟動語音聯絡，且對方接聽，則本機在傳送所有文件後會發出鈴聲。
- 如果您在接收傳真時啟動語音聯絡，且對方接聽，則本機在接收完目前的一頁後會發出鈴聲。

4.8.2 接收語音聯絡的請求

- 1 如果對方啟動語音聯絡，則本機會發出鈴聲，並且顯示 “**PLEASE PICK UP**”。
- 2 按 **[DIGITAL SP-PHONE]** (KX-FT908) 或在10秒內拿起聽筒開始說話。

注意：

- 如果您未能在本機開始發出鈴聲的10秒內接聽：

- 在答錄/傳真模式中，本機會播放問候訊息，並且記錄來電語音訊息（只適用於 KX-FT908）。
- 在傳真專用、電話或電話/傳真模式中，則會切斷來電。

5.1 手動傳真

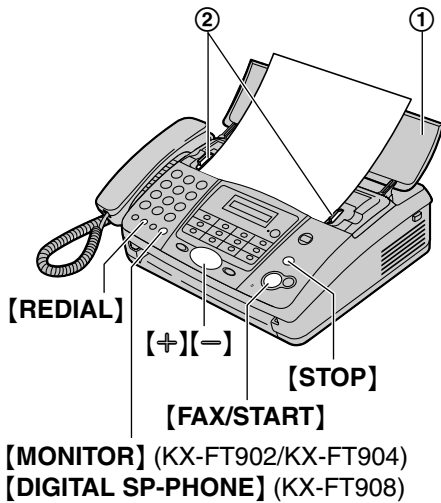

- 1 打開文件送稿機托盤 (①)。
- 2 調整文件導板 (②) 的寬度以配合文件實際尺寸。
- 3 將文件正面朝下放入 (最多10頁)，直到本機感應到文件並發出一聲嗶聲。
 - 如果文件導板未調整為合適的文件寬度，請重新調整導板。
- 4 必要時重複按 **[+]** 或 **[-]** 選擇想要的解像度。
- 5 按 **[MONITOR]** (KX-FT902/KX-FT904) / **[DIGITAL SP-PHONE]** (KX-FT908) 或拿起聽筒。
- 6 撥傳真號碼。
- 7 聽到傳真訊號時：
按 **[FAX/START]**。
對方接聽您的來電時：
請對方按開始按鈕。當收到傳真訊號時，請按 **[FAX/START]**。
 - 若您在步驟 5 按 **[MONITOR]**，在說話前請先拿起聽筒。

選擇解像度

依據文件類型選擇想要的解像度。

- “**STANDARD**”：適用於正常尺寸字元的打印或打字文件。
- “**FINE**”：適用於字跡細小的文件。
- “**SUPER FINE**”：適用於字跡非常細小的文件。對方有兼容的傳真機時，這個設定才會有效。
- “**PHOTO**”：適用於包含照片、插圖等的文件。

- 使用 “**FINE**”、“**SUPER FINE**” 和 “**PHOTO**” 設定會增加傳送時間。
- 如果在送稿期間更改解像度設定，將由下一頁開始生效。

重撥上一次的號碼

按 **[REDIAL]**。

- 若在忙線中，本機將會自動重撥，最多重撥5次。
- 如果想要取消重撥，請按 **[STOP]**。

一次傳送10頁以上

插入文件的前10頁。最後一頁送入本機前，再放入其他頁 (最多10頁)。

停止傳送

按 **[STOP]**。

- 若要排出文件，請再按一次 **[STOP]**。

打印傳送報表

傳送報表將提供您傳送結果的打印記錄。若要打印傳送報表，請務必啟動功能 #04 (46頁)。如需錯誤訊息說明，請參閱 50頁。

打印通訊報表

通訊報表會列出最近35個傳真通訊。手動打印，請參閱 57頁。若要在每35次傳送和接收傳真之後自動打印，請務必啟動功能 #22 (47頁)。如需錯誤訊息說明，請參閱 50頁。

5.2 可傳送的文件

最小文件尺寸

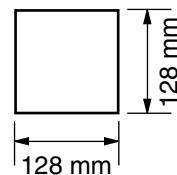

最大文件尺寸

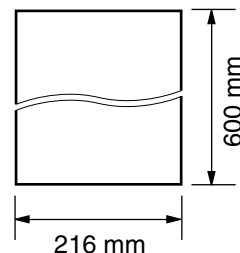

有效掃描區域

- 本機將掃描陰影區域。

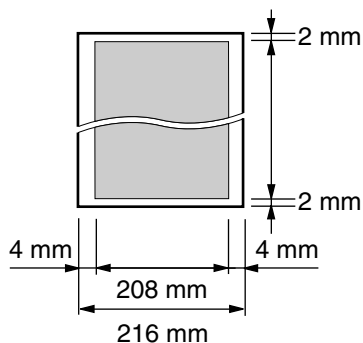

文件重量

- 單張：45 g/m²至 90 g/m²
- 多張：60 g/m² 至 80 g/m²

注意：

- 取下迴紋針、訂書針或其他用來固定的物品。
- 請勿傳送下列類型的文件：（影印文件並傳送複本。）
 - 經過化學處理過的紙張，如複寫紙或無碳複寫紙
 - 充滿靜電的紙張
 - 極度捲曲、皺褶或撕裂的紙張
 - 表面有塗覆層的紙張
 - 影像模糊的紙張
 - 紙張背面所印的內容會透到另一面，例如報紙。
- 檢查墨水、膠水或修正液已完全吹乾。
- 傳送寬度小於 210 mm 的文件，建議使用影印機將原稿印在 A4 或 Letter 尺寸大小的紙張上，然後傳送影印文件。

5.3 利用單觸撥號鍵功能和導航式瀏覽電話簿傳送文件

使用這項功能之前，用單觸撥號鍵功能和導航式瀏覽電話簿儲存想要的姓名和電話號碼（18 頁）。

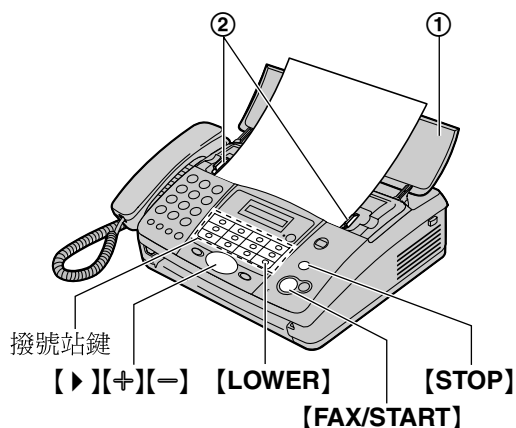

- 1 打開文件送稿機托盤（①）。
- 2 調整文件導板（②）的寬度以配合文件實際尺寸。
- 3 將文件正面朝下放入（最多 10 頁），直到本機感應到文件並發出一聲嗶聲。
 - 如果文件導板未調整為合適的文件寬度，請重新調整導板。
- 4 必要時重複按【+】或【-】選擇想要的解像度（26頁）。
- 5 輸入傳真號碼。

利用撥號站 1–11：

按想要的撥號站鍵。

利用撥號站 12–22：

按【LOWER】，然後按想要的撥號站鍵。

利用導航式瀏覽電話簿：

按【▶】，然後按【+】或【-】顯示想要的記錄，再按【FAX/START】。

傳真自動重撥

若是忙線中或沒有回應，本機將會自動重撥，最多重撥5次。

- 如果想要取消重撥，請按【STOP】。

如果本機未傳送文件

- 確認您已正確輸入號碼，而該號碼為傳真號碼。
- 啟動接通訊號功能（49頁上的功能 #76）以確認對方傳真機回答來電。

5.4 廣發傳送（只適用於 KX-FT904/KX-FT908）

將單觸撥號鍵和導航式瀏覽電話簿項目（18頁）儲存至廣發傳送記憶，您就可將同一份文件傳送給多方（最多10個）。您設定的項目仍會保留在廣發傳送記憶中，以方便您經常重複使用。

- 撥號站 1 亦可用作廣發傳送功能。單觸撥號鍵功能會被取消。
- 單觸撥號鍵和導航式瀏覽電話簿項目都可儲存至廣發傳送記憶中。

5.4.1 設定項目至廣發傳送記憶

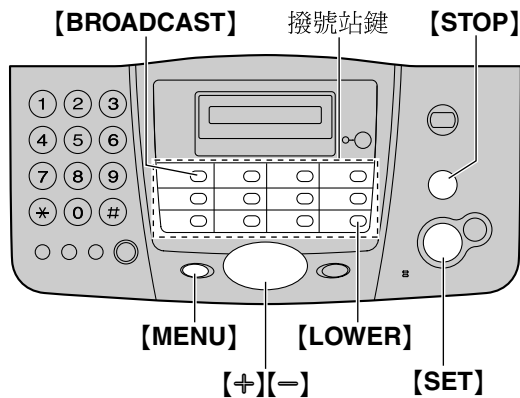

- 1 重複按 **[MENU]** 直到顯示“**STATION KEY**”。
- 2 按 **[SET]**。
- 3 按 **[BROADCAST]**。
- 4 重複按 **[+]** 或 **[-]** 直到顯示“**BROADCAST**”。
- 5 按 **[SET]**。
- 6 按 **[SET]**。
 - 括弧內的數字表示登記項目的數量。
- 7 設定項目。

利用撥號站 2—11：

按想要的撥號站鍵。

利用撥號站 12—22：

按 **[LOWER]**，然後按想要的撥號站鍵。

利用導航式瀏覽電話簿：

重複按 **[+]** 或 **[-]** 直到顯示所需的項目，再按 **[SET]**。

- 設定其他項目時，重複這個步驟（最多10個項目）。

- 8 按 **[SET]**。

注意：

- 如果設定的項目錯誤，步驟 7 之後，按 **[STOP]** 刪除項目。
- 若您在廣發傳送記憶中編輯儲存的項目（19頁），本機將取消設定的廣發傳送功能。您必須重新設定。

5.4.2 將相同文件傳送給已設定的對象

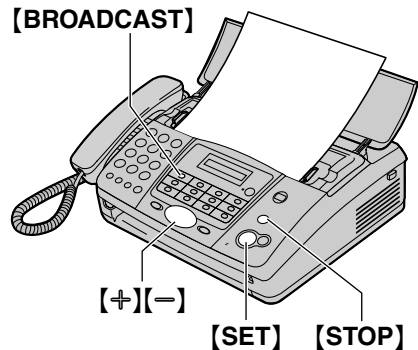

- 1 將文件正面朝下放入。
- 2 必要時重複按 **[+]** 或 **[-]** 選擇想要的解像度（26頁）。
- 3 按 **[BROADCAST]**。
 - 文件會送入本機並掃描至記憶體。然後本機會依序撥號，將資料傳送至每個對象。
 - 傳送之後，儲存的文件將自動從記憶體中刪除，而且本機會自動打印傳送結果（廣發傳送報表）。

注意：

- 如果您選擇“**FINE**”、“**SUPER FINE**”或“**PHOTO**”解像度，本機可傳送的頁數就會減少。
- 如果文件超過記憶體容量，會取消傳送。
- 如果其中有一方在忙線中或無回應，則會跳過此方並在之後重撥最多5次。

取消廣發傳送

1. 顯示“**BROADCASTING**”時，請按 **[STOP]**。
 - 畫面將顯示“**SEND CANCELLED?**”。
2. 按 **[SET]**。

5.5 傳送提取傳真（讓其他機器從本機提取傳真）

這項功能允許另一個人撥打至本機，以重新取得送入本機的文件。可讓您不需支付電話費用便能傳送傳真。本機設為答錄/傳真（只適用於 KX-FT908）、傳真專用或電話/傳真模式時，可使用此功能。

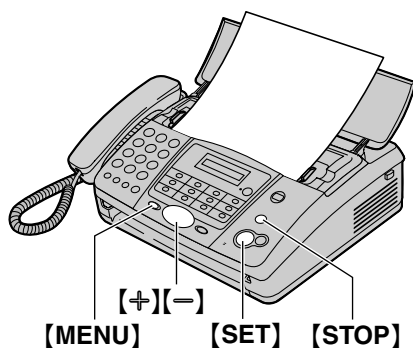

- 1 將文件正面朝下放入。
 - 必要時重複按 **[+]** 或 **[-]** 選擇想要的解像度（26頁）。
- 2 重複按 **[MENU]** 直到顯示“POLLED”。
- 3 按 **[SET]**。
- 4 重複按 **[+]** 或 **[-]** 選擇“ON”。
- 5 按 **[SET]**。

注意：

- 來電者需負擔通話費，而不是您。
- 啟動延遲傳送時（47頁上的功能 #25），不能使用傳送提取傳真。

取消傳送提取傳真

1. 顯示“POLLED ON”時，請按 **[STOP]**。
 - 畫面將顯示“CANCEL POLLED”。
2. 按 **[SET]**。

5.6 選擇傳真機的使用方式

視您的情況而定，可選擇您要使用傳真機的方式。

- 使用電話答錄裝置及/或傳真（答錄/傳真模式）（只適用於 KX-FT908）
- 只使用為傳真機（傳真專用模式）
- 使用為電話及/或傳真機（電話/傳真模式）
- 主要使用為電話（電話模式）

5.6.1 使用為電話答錄裝置及/或傳真機（答錄/傳真模式）（只適用於 KX-FT908）

您的情況

您想使用電話答錄裝置接聽來電，並自動接收傳真。

如何設定

重複按 **[AUTO ANSWER]**，將傳真機設定為答錄/傳真模式（33頁）。

- **[AUTO ANSWER]** 指示燈會開啟。



注意：

- 務必事先將功能 #05 設成 “**TAD/FAX**”（46 頁）。
- 請勿將答錄機連接到同一條電話線。如果連接了，請重複按 **[AUTO ANSWER]** 關閉自動接收設定。

如何接收來電與傳真

如果為語音來電，傳真機會自動錄下來電者的訊息。

如果偵測到傳真來電訊號，傳真機會自動接收傳真。

5.6.2 只使用為傳真機（傳真專用模式）

您的情況

您具有另一條傳真專用的電話線。

如何設定

重複按 **[AUTO ANSWER]**，將傳真機設定為傳真專用模式（34頁）。

- **[AUTO ANSWER]** 指示燈會開啟。

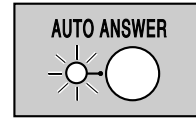

注意：

- 務必事先將功能 #05 設成 “**FAX ONLY**”（46 頁）。

如何接收傳真

所有來電將以傳真接收。

5.6.3 使用為電話及 / 或傳真機（電話/傳真模式）

您的情況

您想自己接聽來電並不發出鈴聲而自動接收傳真。

如何設定

重複按 **[AUTO ANSWER]**，將傳真機設定為電話/傳真模式（34頁）。

- **[AUTO ANSWER]** 指示燈會開啟。

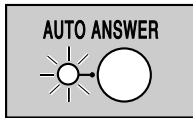

注意：

- 務必事先將功能 #05 設成 “**TEL/FAX**”（46頁）。

如何接收來電與傳真

若為語音來電，則傳真機會發出鈴聲。

如果偵測到傳真來電訊號，傳真機不會發出鈴聲而自動接收傳真。

5.6.4 主要使用為電話（電話模式）

您的情況

您想自己接聽來電。若接收到傳真來電，您必須手動接收傳真。

如何設定

重複按 **[AUTO ANSWER]**，將傳真機設定為電話模式（32頁）。

- **[AUTO ANSWER]** 指示燈會關閉。

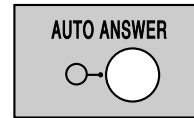

如何接收來電與傳真

您必須手動回答所有來電。

若要接收傳真，按 **[FAX/START]**。

5.7 手動接收傳真－關閉自動接收

5.7.1 啟動電話模式

重複按 **[AUTO ANSWER]** 將傳真機設為電話模式，以顯示下列畫面。

TEL MODE

- **[AUTO ANSWER]** 指示燈會關閉。

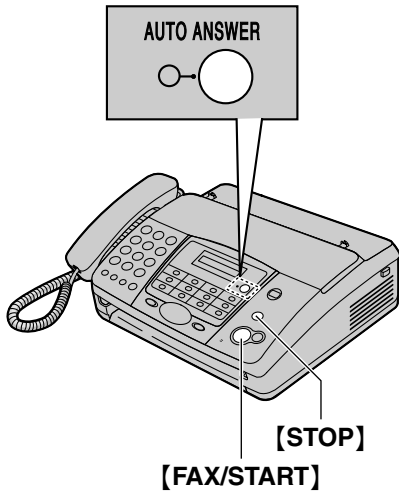

如何接收來電與傳真

1. 拿起聽筒來接聽來電。
2. 當：
 - － 需要接收文件時，
 - － 聽到傳真來電訊號（緩慢嗶聲）時，或
 - － 沒有聽到聲音時，按 **[FAX/START]**。

CONNECTING.....

- 本機會開始接收文件。

3. 放回聽筒。

注意：

- 如果您在15鈴聲內未接來電：
適用於 KX-FT902/KX-FT904：
本機將暫時切換成傳真接收。因此對方可以傳送文件。
適用於 KX-FT908：
本機將暫時啟動答錄裝置。播放問候留言後，對方便可傳送文件。

停止接收

按 **[STOP]**。

分機電話

您也可利用分機電話接收傳真。

1. 分機電話鈴響時，拿起分機電話的聽筒。
2. 當：
 - － 需要接收文件時，
 - － 聽到傳真來電訊號（緩慢嗶聲）時，或
 - － 沒有聽到聲音時，正確地按 **[*][*][*][9]**（預設傳真啟動碼）。
3. 放回聽筒。
 - 傳真機開始接收。

注意：

- 如要利用分機電話接收傳真文件，務必事先開啟遙控傳真啟動功能（47頁上的功能#41）。

5.8 自動接收傳真－開啟自動接收

5.8.1 啟動答錄/傳真模式（只適用於 KX-FT908）

- 務必事先將功能 #05 設成“TAD/FAX”（46 頁）。
- 重複按 **[AUTO ANSWER]** 直到出現如下顯示。

TAD/FAX MODE

- **[AUTO ANSWER]** 指示燈會開啟。
- 本機會播放預先錄製的問候訊息。您可錄製自己的問候訊息（39 頁）。
- 顯示錄製來電訊息的剩餘時間。



注意：

- 可更改來電訊息錄製時間的上限（46 頁上的功能 #10）。
- 當正在記錄來電時，您可以通過揚聲器進行監控。如果不需要此功能，請關閉功能 #67（49 頁）。

如何接收來電與傳真

在接聽來電時，本機可當成答錄機及/或傳真機使用。

- 如果為語音來電，本機將自動錄下來電者的訊息。
- 如果偵測到傳真來電訊號，本機將自動接收傳真。

接收同一來電的語音訊息及傳真文件

來電者可在同一個來電中留下語音訊息並傳送文件。請事先通知來電者下列程序。

- 來電者撥打本機。
 - 答錄機會回答來電。

- 問候訊息後，來電者可留言。
- 來電者按 **[*][*][*][9]**。
 - 本機會啟動傳真功能。
- 來電者按下開始按鈕，開始傳送傳真。

答錄/傳真模式中的鈴聲設定

您可選擇“1”、“2”（預設值）、“3”、“4”、“TOLL SAVER”和“RINGER OFF”。此設定可利用 46 頁上的功能 #06 進行修改。

- “TOLL SAVER”：已錄製新訊息時，本機將在發出第 2 次鈴聲時接聽，沒有任何新訊息時，本機將在發出第 4 次鈴聲時接聽。若您從遙距位置撥打本機以聆聽新訊息（42 頁），當本機發出第 3 次鈴聲後，您就知道本機沒有新訊息。然後您就可以掛斷，而不需負擔通話費用。
- “RINGER OFF”：本機不會發出鈴聲而接聽。
- 如果您申請了來電顯示服務，設定 2 聲或 2 聲以上的鈴聲。

5. 傳真

5.8.2 啟動傳真專用模式

- 1 務必事先將功能 #05 設成 “**FAX ONLY**” (46 頁)。
- 2 重複按 **[AUTO ANSWER]** 直到出現如下顯示。

FAX ONLY MODE

- **[AUTO ANSWER]** 指示燈會開啟。

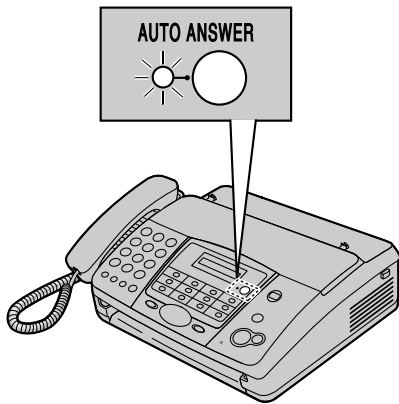

如何接收傳真

接收來電時，本機會自動回答所有來電，並只接收傳真文件。

注意：

- 您可以更改傳真專用模式中回答來電前的鈴聲次數 (46 頁上的功能 #07)。

5.8.3 啟動電話/傳真模式

- 1 務必事先將功能 #05 設成 “**TEL/FAX**” (46 頁)。
- 2 重複按 **[AUTO ANSWER]** 直到出現如下顯示。
- 3 鈴聲音量設定應為開啟 (14 頁)。

TEL/FAX MODE

- **[AUTO ANSWER]** 指示燈會開啟。

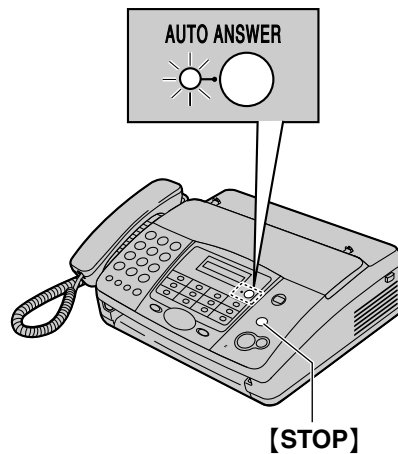

如何接收來電與傳真

1. 本機不會發出鈴聲，但會顯示 “**INCOMING CALL**”。
2. 本機回答來電前，將等候 2 次鈴聲。
 - 鈴聲次數取決於 “電話/傳真延遲鈴聲設定” (46 頁上的功能 #09)。
 - 此刻，分機電話 (若有連接) 會發出鈴聲。
3. 本機會接聽來電，並試著偵測傳真來電訊號。

偵測到傳真來電訊號時

本機不會發出鈴聲而接收傳真。

未偵測到傳真來電訊號時

- ① 如果您有錄製自己的電話/傳真問候訊息 (39 頁)，將自動播放給來電者聽 (只適用於 KX-FT908)。
- ② 本機會發出 3 次鈴聲。您可以接聽來電。
 - 鈴聲次數取決於 “靜音傳真辨識鈴聲設定” (47 頁上的功能 #30)。
 - 來電者會聽見不同於電話公司發出的回撥訊號。
 - 此刻，分機電話 (若有連接) 將不會發出鈴聲。若要使用分機電話接聽來電，傳真機鈴響時拿起聽筒並按 **[*][0]** (預設自動斷線代碼)。
- ③ 若您未接聽來電，本機將啟動傳真功能。

- 某些傳真機傳送傳真時不會發出傳真來電訊號，因此即使未偵測到傳真來電訊號，本機仍會試著接收傳真。

注意：

- 若啟動鈴聲偵測功能（37頁）且接收到不同的鈴聲類型，傳真機便不會自動接收傳真。
- 此自動斷線代碼可在48頁上的功能 #49 中變更。
- 即使您以分機電話接聽來電並按下自動斷線代碼，傳真機可能會視乎分機電話類型而啟動傳真功能。按傳真機上的 **[STOP]** 和來電方通話。

5.9 提取傳真（從另一部傳真機提取傳真）

提取傳真功能容許您提取另一部兼容的傳真機上的文件。因此所需的電話費用是由您支付。請確定本機沒有放置文件及對方的傳真機已準備接收您的來電。

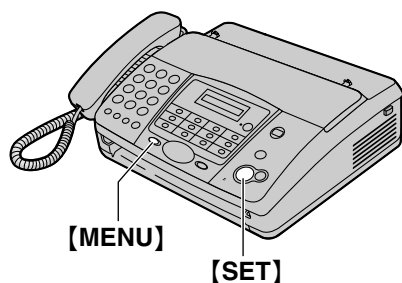

- 1 重複按 **[MENU]** 直到顯示“POLLING”。
- 2 按 **[SET]**。
- 3 撥傳真號碼。
- 4 按 **[SET]**。
 - 本機開始接收。

5.10 黑名單功能

您可以藉由登記黑名單號碼來拒絕接收傳真。如下所示，最多可以儲存10個電話號碼。您需申請來電顯示服務。

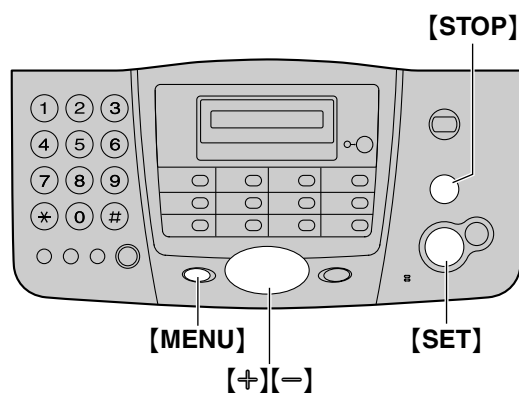

- 1 按 **[MENU]**。
- 2 按 **[#]**，然後按 **[2][7]**。
- 3 按 **[SET]**。
- 4 按 **[+]** 或 **[-]** 選擇“ON”。
- 5 按 **[SET]**。
- 6 輸入您需要的傳真電話號碼作為未獲授權的號碼。
 - 您可輸入一組總計22位數。
- 7 按 **[SET]** 儲存。
 - 要儲存其他號碼，請從步驟 6 重複操作。
- 8 按 **[MENU]**。

注意：

- 啟動了黑名單功能後，當本機接收到一個沒有來電者資料的來電時，傳真機將會拒絕接收此來電。
- 如果您在設定時出錯，請按 **[STOP]**，然後修正錯誤。
- 若要確認設定的電話號碼，打印功能清單。請參閱 57頁。

若要刪除設定的電話號碼

1. 在步驟 5 重複按 **[SET]** 以選擇想要的號碼。
2. 按住 **[STOP]**。
3. 按 **[SET]**。
4. 按 **[MENU]**。

5.11 傳呼機來電

此項目可讓本機在每次來電者留言（只適用於 KX-FT908）或本機接收傳真後，撥號至您的傳呼機。

- 1 按 **[MENU]**。
- 2 按 **[#]**，然後按 **[7][0]**。
- 3 按 **[SET]**。
- 4 重複按 **[+]** 或 **[-]** 選擇 “**ON**”。
- 5 按 **[SET]**。
- 6 輸入您的傳呼機號碼及任何需要的撥號暫停（最多46位數）。
範例：
1 202 555 1234PP12345678
 - 1 202 555 1234：您的傳呼機號碼
 - PP：暫停
 - 12345678：您的傳呼機存取碼（如果需要）。
- 7 按 **[SET]**。
- 8 按 **[MENU]**。

6.1 與鈴聲偵測功能搭配使用

申請雙音辨號服務時，電話公司會給您指定一個新的傳真號碼，並且告訴您所指定的鈴聲類型。完成下列傳真機上的設定，以辨識指派的鈴聲類型。

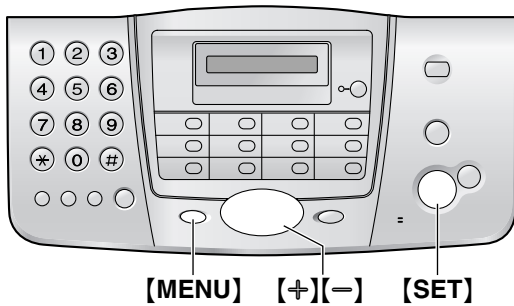

- 1 按 [MENU]。
- 2 按 [#]，然後按 [3][1]。
- 3 按 [SET]。
- 4 按 [+] 或 [-] 選擇 “on”。
- 5 按 [SET]。
 - 本機會打印資訊清單。
- 6 按 [MENU]。

注意：

- 設定後，關閉自動接收設定（只適用於 KX-FT902/KX-FT904）。

7.1 影印

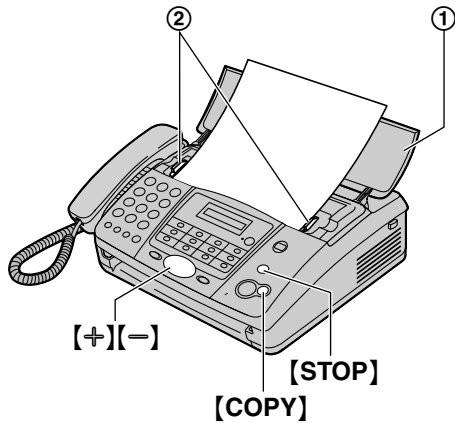

- 1 打開文件送稿機托盤 (1)。
- 2 調整文件導板 (2) 的寬度以配合文件實際尺寸。
- 3 將文件正面朝下放入 (最多10頁)，直到本機感應到文件並發出一聲嗶聲。
 - 如果文件導板未調整為配合文件寬度，請重新調整導板。
- 4 必要時重複按 **[+]** 或 **[-]** 選擇想要的解像度。
- 5 按 **[COPY]**。
 - 本機開始影印。

注意：

- 打印比 A4 尺寸 (大約 300 mm) 還要長的多頁文件時，建議您一次只插入一頁。
- 可作為傳真傳送的文件均可影印 (26頁)。
- 影印的記錄紙會比文件尺寸稍長。

選擇解像度

依據文件類型選擇想要的解像度。

- “**FINE**”：適用於字跡細小的打印或打字文件。
- “**SUPER FINE**”：適用於字跡非常細小的文件。
- “**PHOTO**”：適用於包含照片、插圖等的文件。
- 如果您選擇 “**STANDARD**”，會使用 “**FINE**” 模式影印。

停止影印

按 **[STOP]**。

- 若要排出文件，請再按一次 **[STOP]**。

8.1 錄製您的問候訊息

您可錄製自己的問候訊息。問候訊息長度上限為：

- 答錄/傳真模式：16秒（預設值）或60秒
- 電話/傳真模式：16秒

建議錄製訊息不要超過12秒，以便於接收傳真。

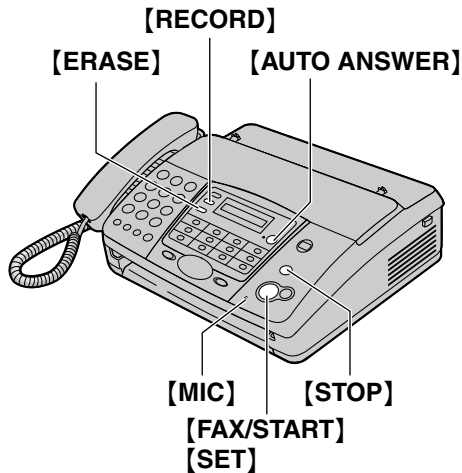

1 答錄/傳真問候訊息

按 **[RECORD]** 2次以顯示 “**TAD GREETING**”。

電話/傳真問候訊息

按 **[RECORD]** 3次以顯示 “**T/F GREETING**”。

2 按 **[FAX/START]**。

- 會發出長嗶聲。

3 與 **[MIC]** 保持約 20 cm 的距離，然後清楚地留言。

- 顯示屏會顯示剩餘錄製時間。

4 如果要停止錄製，請按 **[STOP]**。

- 本機會重複您的訊息。

注意：

- 您可以將答錄/傳真問候訊息的錄製時間上限更改成60秒（48頁上的功能 #54）。
 - 如果更改成60秒，建議您在答錄/傳真問候訊息中，告訴來電方在開始傳送傳真前按 **[*][*][*][9]**。
 - 如果從60秒更改成16秒，將刪除您的答錄/傳真問候訊息。接聽來電時，會播放預先錄製的問候訊息。

若要檢查答錄/傳真問候訊息

1. 務必事先將功能 #05 設成 “**TAD/FAX**”（46頁）。

2. 重複按 **[AUTO ANSWER]** 直到顯示 “**TAD/FAX MODE**”。

- 本機會播放答錄/傳真問候訊息。

若要檢查電話/傳真問候訊息

1. 務必事先將功能 #05 設成 “**TEL/FAX**”（46頁）。

2. 重複按 **[AUTO ANSWER]** 直到顯示 “**TEL/FAX MODE**”。

- 本機會播放電話/傳真問候訊息。

8.1.1 刪除您錄製的問候訊息

1 答錄/傳真問候訊息

按 **[ERASE]** 2次以顯示 “**TAD GREETING**”。

電話/傳真問候訊息

按 **[ERASE]** 3次以顯示 “**T/F GREETING**”。

2 按 **[FAX/START]**。

- 如果要取消刪除，請按 **[STOP]**。

3 按 **[SET]**。

注意：

- 如果您清除自己的答錄/傳真問候訊息，在接聽來電時會播放預先錄製的問候訊息。

8.2 為其他人或您自己留言

要私人留言給某些人或您自己，可以錄製語音備忘錄。本備忘錄可以在稍後直接或從遙距重新播放。

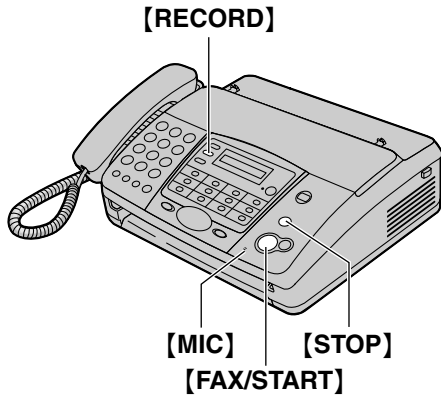

- 1 按 **[RECORD]**。
- 2 按 **[FAX/START]**。
 - 會發出長嗶聲。
- 3 與 **[MIC]** 保持約 20 cm 的距離，然後清楚地留言。
- 4 如果要停止錄製，請按 **[STOP]**。

8.3 聆聽錄製訊息

當本機已錄製新語音訊息：

- 開啟自動接收設定後，**[AUTO ANSWER]** 指示燈會閃爍。
- 顯示屏上會閃爍總計錄製訊息的數目。
範例：

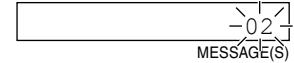

- 如果訊息警示功能啟動，本機就會發出緩慢嗶聲（48頁上的功能 #42）。

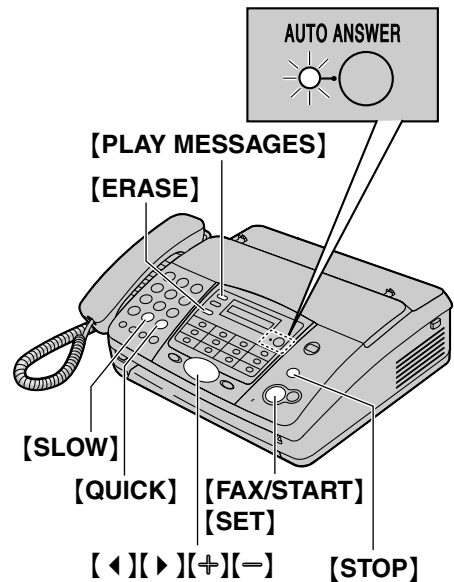

- 按 **[PLAY MESSAGES]**。
- 則只會播放新的訊息。
 - 利用 **[+]** 或 **[-]** 調整揚聲器音量。
 - 播放所有新訊息後：
 - 開啟自動接收設定後，**[AUTO ANSWER]** 指示燈會停止閃爍並保持亮起。
 - 錄製訊息的總計數目會停止閃爍，並保持顯示。
- 如果你此時按 **[PLAY MESSAGES]**，會播放所有錄製訊息。

注意：

- 記憶體中無文件時，所有訊息的總計錄製時間（問候、來電與備忘錄）約20分鐘。若在嘈吵的環境中錄製訊息，則實際錄製時間可能會更少。

要重複訊息

聆聽訊息時，按 **[◀]**。

- 如果您在訊息開頭的5秒內按【◀】，會播放前一則訊息。
- 若要重播特定訊息，請按【◀】或【▶】，並搜尋您想聆聽的訊息。

要跳過訊息

按【▶】播放下一則訊息。

暫時停止重播

按【STOP】。

- 如果您在一分鐘內按【PLAY MESSAGES】，本機會繼續播放其餘的訊息。

語音時間 / 星期印鑑

重播過程中，本機會告知您每則訊息錄製的是星期幾與時間。

更改重播速度

按【QUICK】，訊息的播放速度為原速度的一倍半。按【SLOW】，訊息的播放速度為原速度的一半。

- 要恢復原播放速度，快速或緩慢重播過程中，請再按【QUICK】或【SLOW】。

8.3.1 清除錄製的訊息

刪除特定訊息

您想刪除正在聽取的訊息時，按【ERASE】。

刪除所有訊息

- 1 按【ERASE】。
- 2 按【FAX/START】。
 - 如果要取消刪除，請按【STOP】。
- 3 按【SET】。

8.4 從遙距位置操作

您可從遙距位置，撥打電話至本機，並操控答錄機。

重要事項：

- 事先設定遙距操作 ID（46頁上的功能 #11）。
- 外出前，設定本機為答錄/傳真模式（33頁）。
- 使用音頻電話進行遙距操作。

實用提示：

- 請正確地按下按鍵。
- 請影印下表，當您外出時請隨身攜帶。

| 答錄機遙距操作 | | | |
|----------------------------|-------------|---------------|----------|
| 1. 致電本機。 | | [6] | 房間監聽器 |
| 2. 答錄/傳真問候訊息期間，請輸入遙距操作 ID。 | | [7] | 重錄問候訊息 |
| 3. 請在10秒內輸入遙距控制。 | | [9] | 停止重錄問候訊息 |
| | | [*][4] | 刪除特定訊息 |
| 鍵 | 遙距控制 | [*][5] | 刪除所有訊息 |
| [0] | 跳過問候訊息 | [8][0] | 更改至電話模式 |
| [1] | 重複一則訊息 | [8][1] | 啟動訊息轉送 |
| [2] | 跳過訊息 | [8][2] | 關閉訊息轉送 |
| [4] | 重播新訊息 | [8][3] | 啟動傳呼機來電 |
| [5] | 重播所有訊息 | [8][4] | 關閉傳呼機來電 |

8.4.1 聆聽錄製訊息

- 1 致電本機。
- 2 答錄/傳真問候訊息期間，請輸入遙距操作 ID。
- 3 有新錄製訊息時
 1. 會發出長嗶聲。
 2. 短嗶聲最多會響8次。
 - 這顯示新訊息的數目。
 3. 會播放新訊息。

沒有任何新訊息時

1. 將發出一聲長嗶聲（不會發出短嗶聲）。
2. 請稍候4秒或按 **[5]**。
3. 將播放所有錄製訊息。

語音記憶體已滿時

重播錄製訊息後，將發出6次嗶聲。清除不需要的訊息。

8.4.2 使用遙距控制進行遙距操作

- [1]:** 重複訊息。如果您在訊息開頭的5秒內按下此鍵，會播放前一則訊息。
- [2]:** 跳過一個訊息。

- [4]:** 重播新訊息。
- [5]:** 重播所有訊息。

8.4.3 其他遙距操作

刪除特定訊息

您想刪除正在聽取的訊息時，按 **[*][4]**。

- 會發出一長嗶聲及3短嗶聲。本機會重播下一則訊息。

刪除所有訊息

按 **[*][5]** 刪除所有訊息。

- 會發出一長嗶聲及3短嗶聲。

監聽房間內聲音

按 **[6]** 啟動本機的麥克風，並收聽本機所在的房間約30秒。

- 30秒後，發出一嗶聲。要繼續監聽，10秒內請再按 **[6]**。

錄製標記訊息

重播錄製訊息後，您可以補充留言。

1. 等候3次嗶聲，表示遙距操作結束。
2. 等候1次嗶聲。

3. 等候約10秒。
 - 您將聽到語音指示及 / 或1次嗶聲。
4. 留言。

重新錄製問候訊息

您可錄製新的答錄/傳真問候訊息。

1. 按 **[7]** 即可開始錄製。
 - 會發出長嗶聲。
2. 清楚留言，最多16秒。
 - 如果您暫停超過2秒，會發出6次嗶聲並停止錄音。10秒內，重複步驟 1。
3. 如果要停止錄製，請按 **[9]**。
 - 會播放新問候訊息。

跳過問候訊息

重播問候訊息期間，按 **[0]**。

- 本機會跳過其餘的問候訊息。

開啟或關閉訊息轉送

您必須事先設定轉送的電話號碼（48頁上的功能 #60）。

按 **[8][1]** 啟動訊息轉送。

按 **[8][2]** 關閉訊息轉送。

- 如果未設定轉送的電話號碼，您無法啟動此功能。會發出6次嗶聲。

開啟或關閉傳呼機來電

您必須事先設定傳呼機號碼（36頁上的功能 #70）。

按 **[8][3]** 啟動傳呼機來電。

按 **[8][4]** 關閉傳呼機來電。

- 如果未設定傳呼機號碼，您無法啟動這個功能。會發出6次嗶聲。

從答錄/傳真更改為電話模式

按 **[8][0]**，將接收模式從答錄/傳真更改為電話。

- 您無法在同一來電中恢復至答錄/傳真模式。若要恢復答錄/傳真模式，請參閱以下資料。

從電話更改為答錄/傳真模式

1. 致電本機並等候15次鈴聲。
 - 答錄裝置會暫時回答來電。
2. 問候訊息期間，請輸入遙距操作 ID（46頁上的功能 #11）。
 - 發出一長嗶聲時，本機會切換至答錄/傳真模式。
3. 掛回聽筒。

8.5 轉送錄製訊息至其他電話

此功能可讓本機在每次來電者留言後，撥號至某一指定電話號碼。您可透過遙距操作聆聽轉送的訊息。

重要事項：

- 使用此功能，先設定轉送電話號碼（48頁上的功能 #60）並設定本機為答錄/傳真模式。
- 您必須啟動語音指示功能（48頁上的功能 #47）或事先錄製自己的轉送問候訊息。

8.5.1 此功能如何運作

- 1 當您外出時，將來電語音訊息錄進本機中。
- 2 本機致電轉送電話號碼。
- 3 接聽轉送電話的來電。
- 4 本機會播放預先錄製的轉送問候訊息。
 - 若您已錄製轉送問候訊息，則本機會播放該訊息。
- 5 輸入遙距操作 ID，並使用遙距操作取得訊息（42頁）。

8.5.2 錄製自己的轉送問候訊息

錄製時間最多16秒。

範例訊息：“這是（您的姓名、公司及/或電話號碼）的轉送訊息。請輸入您用來遙距操作的遙距 ID。”

- 1 按 **[MENU]**。
- 2 按 **[#]**，然後按 **[6][1]**。
- 3 按 **[SET]**。
- 4 重複按 **[+]** 或 **[-]** 選擇“**RECORD**”。
- 5 按 **[SET]**。
- 6 與 **[MIC]** 保持約 20 cm 的距離，然後清楚地留言。
 - 顯示屏會顯示剩餘錄製時間。
- 7 如果要停止錄製，請按 **[STOP]**。
 - 本機會重複您的訊息。
- 8 按 **[MENU]**。

檢查語音轉送問候訊息

1. 按 **[MENU]** 和 **[#][6][1]**，然後按 **[SET]**。
2. 重複按 **[+]** 或 **[-]** 選擇“**CHECK**”。
3. 按 **[SET]**。
 - 本機會播放訊息。
4. 按 **[MENU]**。

刪除您的轉送問候訊息

1. 按 **[MENU]** 和 **[#][6][1]**，然後按 **[SET]**。
2. 重複按 **[+]** 或 **[-]** 選擇 “**ERASE**”。
3. 按 **[SET]**。
4. 按 **[MENU]**。

注意：

- 轉送訊息時，本機會播放預先錄製的轉送問候訊息。
- 如果關閉語音指示功能（48頁上的功能 #47）而且您已刪除自己的轉送問候訊息，則會取消訊息轉送功能。

9.1 設定

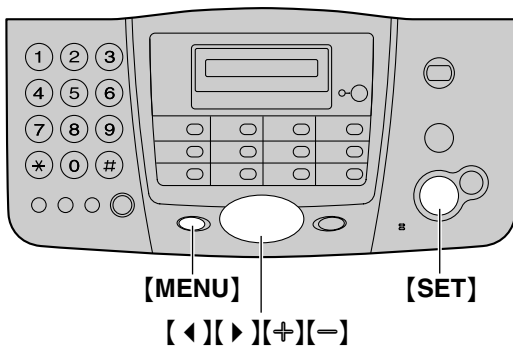

9.1.1 設定基本功能

- 1 按 **[MENU]**。
- 2 按 **[SET]**。
- 3 選擇您想要設定的功能。
重複按 **[◀]** 或 **[▶]** 直到顯示所需的功能。
- 4 按 **[SET]**。
● 將會顯示這項功能的目前設定。
- 5 重複按 **[+]** 或 **[-]** 直到顯示想要的設定。
● 這個步驟可能依據功能而稍有不同。
- 6 按 **[SET]**。
● 設定您選擇的設定，便會顯示下一個功能。
- 7 若要結束設定，請按 **[MENU]**。

9.1.2 設定進階功能

- 1 按 **[MENU]**。
- 2 按 **[SET]**。
- 3 重複按 **[◀]** 或 **[▶]** 直到顯示 “**ADVANCED MODE**”。
- 4 按 **[SET]**。
- 5 選擇您想要設定的功能。
重複按 **[◀]** 或 **[▶]** 直到顯示所需的功能。
- 6 按 **[SET]**。
● 將會顯示這項功能的目前設定。
- 7 重複按 **[+]** 或 **[-]** 直到顯示想要的設定。
● 這個步驟可能依據功能而稍有不同。
- 8 按 **[SET]**。
● 設定您選擇的設定，便會顯示下一個功能。

- 9 若要結束設定，請按 **[MENU]**。

直接輸入設定碼數字進行設定

您可直接輸入設定碼（#和2位數號碼）選擇功能，而不需使用 **[◀]** 或 **[▶]**。

1. 按 **[MENU]**。
2. 按 **[#]** 和2位數號碼（46頁到49頁）。
3. 按 **[SET]**。
4. 重複按 **[+]** 或 **[-]** 直到顯示想要的設定。
● 這個步驟可能依據功能而稍有不同。
5. 按 **[SET]**。
6. 若要結束設定，請按 **[MENU]**。

取消設定

按 **[MENU]** 結束。

9.2 基本功能

代碼 #01：設定日期和時間

SET DATE & TIME

有關詳細資訊，請參閱 14頁。

代碼 #02：設定您的標示

YOUR LOGO

有關詳細資訊，請參閱 15頁。

代碼 #03：設定您的傳真號碼

YOUR FAX NO.

有關詳細資訊，請參閱 17頁。

代碼 #04：打印傳送報表

SENDING REPORT

打印傳真傳送結果的傳送報表（26頁）。
“**ERROR**”（預設）：傳送傳真失敗時，才會打印這份傳送報表。
“**ON**”：每次傳送後都會打印這份傳送報表。
“**OFF**”：不會打印傳送報表。

代碼 #05（只適用於 KX-FT902/KX-FT904）：
在自動接收設定中更改接收模式

AUTO ANSWER

“**FAX ONLY**”（預設）：傳真專用模式（34頁）
“**TEL/FAX**”：電話/傳真模式（34頁）

代碼 #05（只適用於 KX-FT908）：在自動接收
設定中更改接收模式

AUTO ANSWER

“**TAD/FAX**”（預設）：電話答錄裝置/傳真模式
（33頁）
“**FAX ONLY**”：傳真專用模式（34頁）
“**TEL/FAX**”：電話/傳真模式（34頁）

代碼 #06（只適用於 KX-FT908）：更改答錄/傳
真模式中的鈴聲設定

TAD RING COUNT

更改本機在答錄/傳真模式回答來電之前的鈴聲
次數。您可以選擇“1”、“2”（預設）、“3”、
“4”、“**TOLL SAVER**”或“**RINGER OFF**”。有關
詳細資訊，請參閱 33頁。

代碼 #07：在傳真專用模式中更改鈴聲設定

FAX RING COUNT

更改本機在傳真專用模式回答來電之前的鈴聲次
數。

您可以選擇“1”、“2”（預設）、“3”或“4”。

代碼 #09：更改電話/傳真延遲鈴聲設定

TEL/FAX RING

如果在電話/傳真模式中使用分機電話，選擇想
要分機電話在本機接聽來電前鈴響的次數。您可
以選擇“1”、“2”（預設）、“3”或“4”。有關詳
細資訊，請參閱 34頁。

代碼 #10（只適用於 KX-FT908）：更改來電訊
息錄製時間上限

RECORDING TIME

“**VOX**”（預設）：視語音記憶體容量而定，沒有
限制（58頁）。
“**1 MIN**”：最多1分鐘。

代碼 #11（只適用於 KX-FT908）：設定遙距操
作 ID

REMOTE TAD ID

1. 按 **[MENU]**。
2. 按 **[#]**，然後按 **[1][1]**。
3. 按 **[SET]**。
4. 除了利用0或7，輸入其他任何3位數字的代
碼。
 - 預設 ID 為“111”。
5. 按 **[SET]**。
6. 按 **[MENU]**。

代碼 #13：設定撥號模式

DIALLING MODE

如果無法撥號，請根據您使用的電話線路服務更
改設定。

“**STONE**”（預設）：適用於音頻撥號服務。
“**PULSE**”：適用於旋轉脈衝撥號服務。

9.3 進階功能

代碼 #22：設定自動打印通訊報表

AUTO JOURNAL

“ON”（預設）：每35次傳送和接收傳真之後，本機會自動打印通訊報表（26頁）。

“OFF”：本機不會打印通訊報表，但是會保留最近35次的傳送和接收傳真記錄。

代碼 #23：傳送越洋文件

OVERSEAS MODE

如果您在號碼正確且線路已連接時，仍無法傳送越洋傳真，請在傳送傳真前先啟動這個功能。這項功能可降低傳送的速度，改善可靠性。

“ON”：傳送之後，本機會自動關閉這項功能。

“OFF”（預設）：取消這個功能。

注意：

- 廣發傳送無法使用這項功能。
- 使用這項功能時，電話費用可能更高。

代碼 #25：於特定時間傳送文件

DELAYED SEND

這項功能可讓您利用電話公司所提供的減價時段。可以於想要的時間之前24小時設定這項功能。

傳送文件：

1. 插入文件。
2. 必要時重複按 **[+]** 或 **[-]** 選擇想要的解像度（26頁）。
3. 按 **[MENU]**。
4. 按 **[#]**，然後按 **[2][5]**。
5. 按 **[SET]**。
6. 重複按 **[+]** 或 **[-]** 選擇“ON”。
7. 按 **[SET]**。
8. 輸入傳真號碼。
9. 按 **[SET]**。
10. 輸入開始傳送的時間。
 - 重複按 **[*]** 以選擇“AM”或“PM”。
11. 按 **[SET]**。
12. 按 **[MENU]**。

注意：

- 設定後若要取消，請按 **[STOP]**，然後 **[SET]**。
- 啟動傳送提取傳真（29頁）時，不能使用這項功能。

代碼 #26：設定自動打印來電顯示清單

AUTO CALL. LIST

“ON”（預設）：每20次新來電後，本機會自動打印來電顯示清單（21頁）。

“OFF”：本機不會打印來電顯示清單，但是會保留最近20次的來電記錄。

代碼 #27：設定黑名單功能

BLACK LIST

有關詳細資訊，請參閱 35頁。

代碼 #30：更改靜音傳真辨識鈴聲設定

SILENT FAX RING

更改本機在電話/傳真模式時的鈴響次數。您可以選擇“3”（預設）、“4”、“5”、“6”、“7”、“8”或“9”。有關詳細資訊，請參閱 34頁。

代碼 #31：設定鈴聲偵測功能

RING DETECTION

有關詳細資訊，請參閱 37頁。

代碼 #36：縮小接收文件尺寸

AUTO REDUCTION

打印時稍微縮小傳真影像，讓接收文件與原稿的長度差不多相同。

“ON”（預設）：打印接收的傳真影像，比原始影像稍小一些。

“OFF”：取消這個功能。打印接收傳真影像，與原始影像尺寸相同。

注意：

- 打印文件上會新增一些邊界，因此如果關閉這項功能，則接收文件將比原稿稍長。

代碼 #39：更改顯示對比度

LCD CONTRAST

“NORMAL”（預設）：普通對比度。

“DARKER”：用於顯示屏對比度太淡時。

代碼 #41：更改傳真啟動碼

FAX ACTIVATION

如果您想使用分機電話接收傳真，請啟動這項功能，並設定啟動碼。

1. 按 **[MENU]**。
2. 按 **[#]**，然後按 **[4][1]**。
3. 按 **[SET]**。
4. 重複按 **[+]** 或 **[-]** 選擇“ON”。
5. 按 **[SET]**。

9. 可設定的功能

6. 使用撥號鍵 0-9、**[*]** 與 **[#]** 輸入您的代碼 (2-4 位數)。
 - 預設碼為 “***9”。
 - 請勿輸入 “0000”。
7. 按 **[SET]**。
8. 按 **[MENU]**。

代碼 #42 (只適用於 KX-FT908) : 設定訊息警示

MESSAGE ALERT

錄製了新的語音訊息時會提示您。本機就會發出緩慢嗶聲直到您聽取錄製的訊息。

“ON” : 本機會發出嗶聲提示您有新的訊息。

“OFF” (預設) : 取消這個功能。

代碼 #43 (只適用於 KX-FT908) : 設定錄製時間警示

REC. TIME ALERT

錄製時間剩下不到60秒時, 本機會警示您。在刪除錄製訊息 (41頁) 或打印記憶體中的文件前, 本機將持續發出緩慢嗶聲。

“ON” : 本機會發出嗶聲提示您已達到限制錄製時間。

“OFF” (預設) : 取消這個功能。

代碼 #46 : 設定友善接收

FRIENDLY RCV

當您回答來電和聽到傳真來電訊號 (緩慢嗶聲) 時, 自動接收傳送。

“ON” (預設) : 接收傳真時, 您不需要按

[FAX/START]。

“OFF” : 接收傳真時, 您必須按

[FAX/START]。

代碼 #47 (只適用於 KX-FT908) : 設定語音指示

VOICE GUIDANCE

如果想要聽取語音指示, 啟動這項功能。

“ON” (預設) : 您將可聽到友善接收的語音指示、預錄訊息和語音時間 / 星期印鑑。

“OFF” : 取消這個功能。

代碼 #49 : 設定自動斷線

AUTO DISCONNECT

若要在電話/傳真模式中以分機回答來電 (34 頁), 啟動這項功能並設定代碼。

1. 按 **[MENU]**。
2. 按 **[#]**, 然後按 **[4][9]**。
3. 按 **[SET]**。
4. 重複按 **[+]** 或 **[-]** 選擇 “ON”。

5. 按 **[SET]**。

6. 使用撥號鍵 0-9 與 **[*]** 輸入您的代碼 (2-4 位數)。

- 預設碼為 “*0”。

7. 按 **[SET]**。

8. 按 **[MENU]**。

代碼 #54 (只適用於 KX-FT908) : 更改您的答錄/傳真問候訊息的錄製時間

GREETING TIME

“16s” (預設) : 錄製時間上限為16秒。

“60s” : 錄製時間上限為60秒。

有關詳細資訊, 請參閱 39 頁。

代碼 #58 : 設定原稿模式

ORIGINAL

傳送或影印字跡淡色或深色的文件時, 在傳送或影印之前請設定此功能。

“NORMAL” (預設) : 用於一般文件。

“LIGHT” : 用於淡色字跡。

“DARKER” : 用於深色字跡。

代碼 #59 : 設定打印對比度

PRINT CONTRAST

調整接收或影印的文件的暗度。

“NORMAL” (預設) : 普通對比度。

“DARKER” : 對比度較暗。

代碼 #60 (只適用於 KX-FT908) : 設定訊息轉送

MESSAGE TRANS.

若要將新的語音訊息轉送至其他電話 (43 頁), 啟動這個功能並設定轉送電話號碼。

1. 按 **[MENU]**。
2. 按 **[#]**, 然後按 **[6][0]**。
3. 按 **[SET]**。
4. 重複按 **[+]** 或 **[-]** 選擇 “ON”。
5. 按 **[SET]**。
6. 輸入轉送電話號碼。
7. 按 **[SET]**。
8. 按 **[MENU]**。

代碼 #61 (只適用於 KX-FT908) : 檢查、錄製或刪除轉送問候訊息

TRNS-GREETING

有關詳細資訊, 請參閱 43 頁。

代碼 #67（只適用於 KX-FT908）：設定來電訊息監聽

ICM MONITOR

答錄機裝置錄製訊息時，以揚聲器播放來電訊息（ICM）。

“ON”（預設）：您可以監聽來電訊息。

“OFF”：取消這個功能。

代碼 #70：撥打傳呼機
（KX-FT902/KX-FT904）

FAX PAGER CALL

（KX-FT908）

PAGER CALL

有關詳細資訊，請參閱 36 頁。

代碼 #76：設定接通訊號

CONNECTING TONE

如果傳送文件時經常遇到問題，這項功能讓您聽到接通訊號：傳真訊號、回撥訊號和忙線訊號。您可使用這些訊號來確定對方機器的狀態。

“ON”（預設）：您會聽到接通訊號。

“OFF”：取消這個功能。

注意：

- 如果回撥訊號仍然繼續，對方的機器可能不是傳真機或者已沒有紙張。請與對方聯絡。
- 無法調整接通訊號音量。

代碼 #80：將進階功能重設為預設值

SET DEFAULT

重設進階功能：

1. 按 **[MENU]**。
2. 按 **[#]**，然後按 **[8][0]**。
3. 按 **[SET]**。
4. 重複按 **[+]** 或 **[-]** 選擇 “YES”。
5. 按 **[SET]**。
6. 再按一次 **[SET]**。
7. 按 **[MENU]**。

注意：

- 將儲存已儲存在鍵盤鎖功能（23 頁）中的緊急電話號碼。

10.1 錯誤訊息－報表

如果在傳真傳送或接收時發生問題，會在傳送和通訊報表中列出下列訊息（26頁）。

COMMUNICATION ERROR

（代碼：41-72，FF）

- 發生傳送或接收錯誤。請重試或與對方聯絡。

DOCUMENT JAMMED

- 文件夾住。將夾住的文件取出（54頁）。

ERROR-NOT YOUR UNIT

（代碼：53、54、59、70）

- 由於對方的傳真機出問題而發生傳送或接收錯誤。請與對方聯絡。

MEMORY FULL

- 記憶體已滿，無法接收文件。

NO DOCUMENT

- 文件未適當送入本機中。重新插入文件並重試。

OTHER FAX NOT RESPONDING

- 對方的傳真機忙碌中或沒有記錄紙張。重試一次。
- 對方的傳真機響太多次。手動傳真（26頁）。
- 對方的機器不是傳真機。請與對方聯絡。
- 您撥的號碼無法接通。

PAPER JAMMED

- 記錄紙夾住。將夾住的紙張取出（53頁）。

PAPER OUT

- 本機的記錄紙張用完。安裝記錄紙張（6頁）。
- 開啟了機蓋。請關閉它並重試一次。

PRESSED THE STOP KEY

- 按【STOP】後，將取消傳真傳送或接收。

PRINTER OVERHEATED

- 印表機過熱。請讓本機冷卻。

OK

- 傳真傳送或接收成功。

10.2 錯誤訊息－顯示

如果本機偵測到問題，顯示屏上可能會出現下列的其中一個訊息。

CALL SERVICE 1

CALL SERVICE 2

- 本機發生問題。請與我們的維修人員聯絡。

CHECK COVER



OUT OF PAPER

- 開啟了機蓋。請將其關上。
- 本機的記錄紙張用完。安裝記錄紙張（6頁）。

CHECK DOCUMENT

- 文件未適當送入本機中。重新插入文件。如果經常發生夾紙，請清潔文件送稿機滾筒（55頁）然後重試。
- 傳送的文件長度超過 600 mm。按【STOP】將文件移除。將文件分為兩張或更多張，然後重新傳送一次。

CHECK MEMORY

- 已清除記憶體（電話號碼、參數等）。重新設定。

DIRECTORY FULL

- 導航式瀏覽電話簿中沒有儲存新項目的空間。清除不需要的項目（19頁）。

FAX IN MEMORY

- 本機的記憶體中有文件。參照其他顯示的訊息指示來打印文件。有關傳真記憶容量的資訊，請參閱 58頁。

MEMORY FULL

- 沒有可用的記憶體，無法接收傳真文件與錄製語音訊息。打印記憶體中的文件或刪除不必要的訊息（41頁）。

NO RESPONSE

- 對方的傳真機忙碌中或沒有記錄紙張。重試一次。

NO TAD GREETING

- 未錄製您的答錄/傳真問候訊息。請錄製訊息（39頁）。
- 語音指示功能已關閉。請啟動48頁上的功能#47。使用預先錄製的問候訊息。

NO TRNS-GREET.

- 未錄製您的轉送問候訊息。請錄製訊息（43頁）。

- 語音指示功能已關閉。請啟動48頁上的功能 #47。使用預先錄製的問候訊息。

PAPER JAMMED

- 記錄紙夾紙。將夾住的紙張取出（53頁）。
- 沒有正確安裝記錄紙張。請正確地裝入紙張（6頁）。

POLLING ERROR

- 對方的傳真機未提供提取傳真功能。請與對方聯絡。

REDIAL TIME OUT

- 對方的傳真機忙碌中或沒有記錄紙張。重試一次。

REMOVE DOCUMENT

- 文件夾住。將夾住的文件取出（54頁）。
- 按 **[STOP]** 送出夾住的文件。

TRANSMIT ERROR

- 發生傳送錯誤。重試一次。

UNIT OVERHEATED

- 本機過熱。暫時停止使用本機，直到本機冷卻為止。

10.3 當某個功能無法使用時，請檢查此處

10.3.1 初始設定

我聽不到撥號訊號。

- 電話線連接到本機的 **[EXT]** 插頭。連接到 **[LINE]** 插頭（5頁）（只適用於 **KX-FT902/KX-FT904**）。
- 如果您使用分線器連接本機，請先移除分線器並將本機直接連接到牆上的插頭。如果本機操作正常，請檢查分線器。
- 切斷本機的電話線路，並將線路連接到已知運作正常的電話機上。如果該電話機操作正常，請與我們的維修服務人員聯絡，並送修裝置。如果電話機也無法操作，請與您的電話公司聯絡。
- 電源線或電話線未連接。請檢查連接。
- 如果您透過電腦數據機連接傳真機，請將傳真機直接連接到電話線插頭。

我無法撥出電話。

- 撥號模式設定可能錯誤。更改設定（46頁上的功能 #13）。

本機沒有鈴響。

- 鈴聲音量已關閉。請調整（14頁）。
- 功能 #06 的答錄鈴聲設定已設定為“**RINGER OFF**”。更改為另一個鈴聲設定（46頁）（只適用於 **KX-FT908**）。

10.3.2 一般

對方抱怨只聽見傳真訊號，但無法對話。

- 設定為傳真專用模式。告知對方這個號碼只用於傳真。
- 變更接收模式：
 - **KX-FT902/KX-FT904**：電話模式（32頁）或電話/傳真模式（34頁）。
 - **KX-FT908**：答錄/傳真模式（33頁）、電話模式（32頁）或電話/傳真模式（34頁）。

[REDIAL] / **[PAUSE]** 按鈕無法正常運作。

- 如果撥號中按下這個按鈕，將會插入暫停。如果在聽到撥號訊號後立刻按下此鍵，就會重撥最後撥出的號碼。

接收模式無法正常運作。

- 啟動鈴聲偵測功能 #31（37頁）。

設定時無法輸入代碼或 ID 號碼。

- 所有或部分號碼與另一個代碼或 ID 相同。請更改號碼：

10. 說明

- 遙距操作 ID：46頁上的功能 #11（只適用於 KX-FT908）。
- 傳真啟動碼：47頁上的功能 #41。
- 自動斷線代碼：48頁上的功能 #49。

免提聽筒無法運作（只適用於 KX-FT908）。

- 在安靜的房間中使用免提聽筒。
- 如果無法聽清楚對方的聲音，請調整音量。

10.3.3 傳真－傳送

我無法傳送文件。

- 電話線連接到本機的 [EXT] 插頭。連接到 [LINE] 插頭（5頁）（只適用於 KX-FT902/KX-FT904）。
- 對方的傳真機忙碌中或沒有記錄紙張。重試一次。
- 對方的機器不是傳真機。請與對方聯絡。
- 對方的傳真機未能自動接收傳真。手動傳真（26頁）。

我無法傳送越洋傳真。

- 使用功能 #23 的越洋傳送模式（47頁）。
- 在電話號碼或手動撥號結束時增加兩個暫停。

對方抱怨他們收到的文件字母變形或不清楚。

- 如果您的線路具備特殊服務（例如來電等候），在傳送傳真時可能會同時啟動這些服務。將本機連接到沒有這些服務的線路。
- 相同線路上的分機電話沒有掛上。掛回分機電話並重試。
- 試著影印文件。如果影印的影像很清楚，可能是對方的機器有問題。
- 使用功能 #58（48頁）調整原稿模式。

對方抱怨接收到的文件出現黑線、白線或髒污。

- 掃描玻璃或滾筒沾到修正液等而不乾淨。請清潔這些部分（55頁）。請不要在修正液未完全乾透之前放入文件。

10.3.4 傳真－接收

我無法接收文件。

- 電話線連接到本機的 [EXT] 插頭。連接到 [LINE] 插頭（5頁）（只適用於 KX-FT902/KX-FT904）。

我無法自動接收文件。

- 接收模式設定為電話模式。
變更接收模式：
 - KX-FT902/KX-FT904：傳真專用模式（34頁）或電話/傳真模式（34頁）。
 - KX-FT908：答錄/傳真模式（33頁）、傳真專用模式（34頁）或電話/傳真模式（34頁）。

- 回答來電所花的時間太長。減少鈴聲次數：功能 #06（46頁）（只適用於 KX-FT908）、#07（46頁）、#09（46頁）及 / 或 #30（47頁）。
- 問候訊息太長。錄製較短的訊息（39頁）（只適用於 KX-FT908）。

顯示屏會顯示“CONNECTING.....”，但是無法接收傳真。

- 將接收模式設為傳真專用模式，而來電不是傳真。變更接收模式：
 - KX-FT902/KX-FT904：電話模式（32頁）或電話/傳真模式（34頁）。
 - KX-FT908：答錄/傳真模式（33頁）、電話模式（32頁）或電話/傳真模式（34頁）。

送出空白紙張。

- 沒有正確安裝記錄紙張。請確定紙張的亮面朝下並重新裝入紙張（6頁）。
- 對方的傳真機文件放置方式錯誤。請與對方聯絡。

打印品質不佳。

- 熱印頭髒污。請清潔（56頁）。
- 如果可以正常影印文件，表示本機可正常運作。對方所傳送的文件可能模糊不清，或對方的機器可能發生錯誤。要求對方傳送較清楚的文件，或檢查對方的機器。
- 如果影印後的文件不清楚，請使用功能 #59 調整打印對比度（48頁）。

對方抱怨他們無法傳送文件。

- 接收模式設定為電話模式。手動接收文件（32頁）或更改接收模式：
 - KX-FT902/KX-FT904：傳真專用模式（34頁）或電話/傳真模式（34頁）。
 - KX-FT908：答錄/傳真模式（33頁）、傳真專用模式（34頁）或電話/傳真模式（34頁）。
- 由於沒有記錄紙或記錄紙夾紙，記憶體已存滿接收的文件。安裝紙張（6頁）或清除夾住的紙張（53頁）（只適用於 KX-FT904/KX-FT908）。

我無法選擇想要的接收模式。

- 如果您要設定答錄/傳真模式（只適用於 KX-FT908）、傳真專用模式或電話/傳真模式，使用功能 #05（46頁）設定想要的模式，並重複按 **[AUTO ANSWER]** 選擇想要的模式。
- 如果您要設定電話模式，重複按 **[AUTO ANSWER]** 以選擇電話模式。

10.3.5 影印

本機無法影印。

- 您無法在設定時影印。在設定後影印。
- 您無法在使用電話交談時影印。

影印的文件上出現黑線、白線或髒污。

- 掃描玻璃或滾筒沾到修正液等而不乾淨。請清潔這些部分（55頁）。請不要在修正液未完全乾透之前放入文件。

打印品質不佳。

- 熱印頭髒污。請清潔（56頁）。
- 使用功能 #59（48頁）調整打印對比度。

影印出來的影像變形。

- 調整文件導板的寬度配合文件實際尺寸。

影印的文件空白。

- 沒有正確安裝記錄紙張。請確定紙張的亮面朝下並重新裝入紙張（6頁）。

10.3.6 答錄裝置（只適用於 KX-FT908）

我無法從遙距位置取得錄製的訊息。

- 請正確地輸入遙距操作 ID（42頁）。

對方抱怨他們無法留下語音訊息。

- 記憶體已滿。清除不需要的訊息（41頁）。

10.3.7 如果發生電源中斷

- 本機無法正常運作。
- 電源中斷時，本機的設計不能撥出緊急電話。要獲得緊急服務，必須進行其他安排。
- 傳真傳送和接收會中斷。
- 如果已設定延遲傳送（47頁上的功能 #25），而且在已設定的時間發生電力中斷，讓文件無法傳送，在恢復電力後本機會傳送文件。

10.4 記錄紙張夾紙

- 1 按機蓋開啟按鈕 (1) 開啟機蓋。

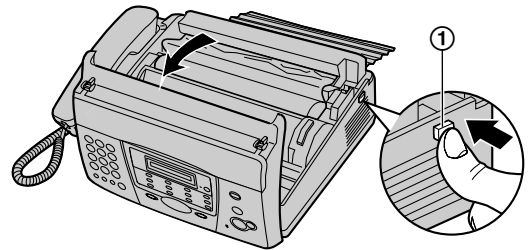

- 2 適用於 KX-FT902：

跳至步驟 3。

適用於 KX-FT904/KX-FT908：

拉起綠桿。

- 切紙器會鬆開。

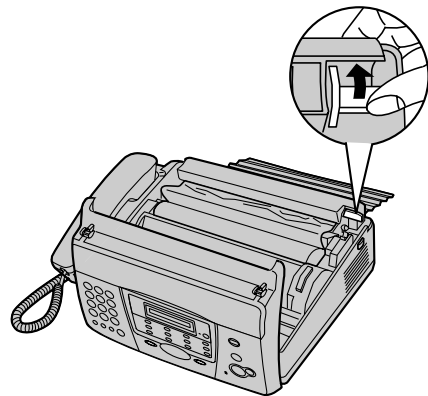

- 3 取出記錄紙張。

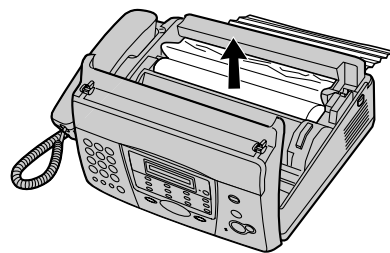

- 4 切掉起皺的部分。

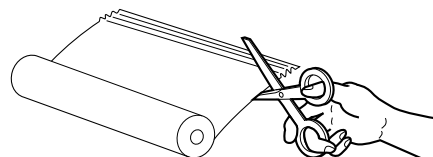

- 5 裝入記錄紙張並按下兩邊牢牢地關閉機蓋
(有關詳細資訊，請參閱6頁)。

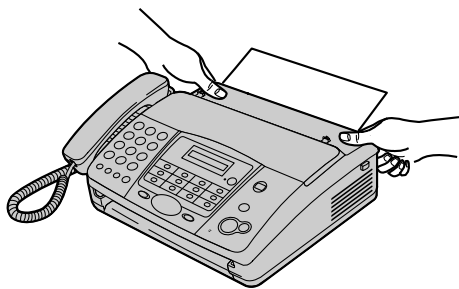

10.5 文件夾紙－傳送

- 1 按機蓋開啟按鈕 (①) 打開機蓋，並小心地
移除夾住的文件 (②)。

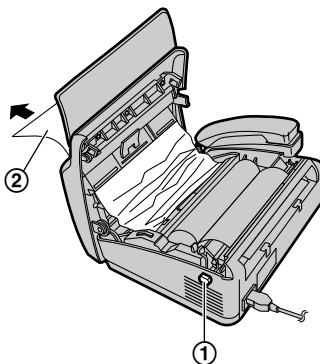

- 2 按下兩邊牢牢地關閉機蓋。

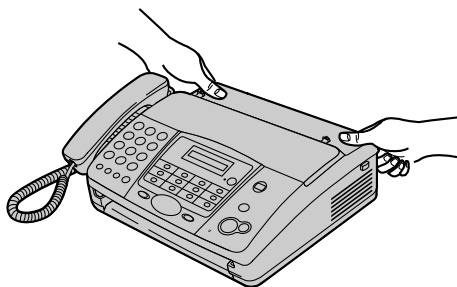

注意：

- 請勿在拉起機蓋之前，強力拉出夾住的文件。



10.6 清潔文件送稿器 / 掃描玻璃

如果出現下列情形，請清潔文件送稿器：

- 文件常常發生送紙錯誤。
- 傳送或影印時，原稿上出現髒污或黑 / 白線。

- 1 拔出電源線和電話線。
- 2 按機蓋開啟按鈕 (①) 開啟機蓋。

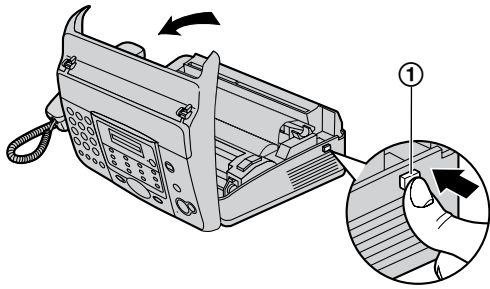

- 3 以沾上酒精的濕布清潔文件送稿機 (①) 和橡膠封口 (②)，然後讓全部的零件徹底晾乾。請使用柔軟的乾布清潔白色面板 (③) 和掃描玻璃 (④)。

注意：

- 請勿使用紙類產品，例如紙毛巾或衛生紙。

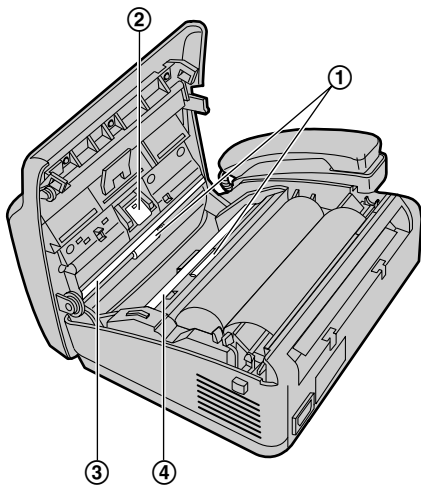

- 4 接上電源線和電話線。

- 5 按下兩邊牢牢地關閉機蓋。

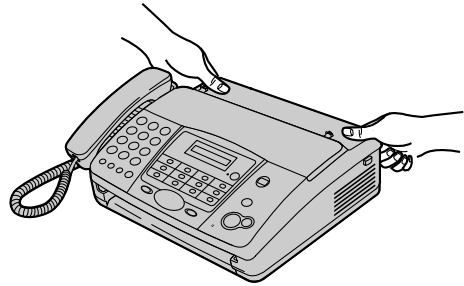

10.7 清潔熱印頭 / 頭蓋

如果在影印 / 接收的文件上出現髒污或黑 / 白線，檢查熱印頭與頭蓋上是否有灰塵。清潔這些部份以除去灰塵。

- 1 拔出電源線和電話線。
- 2 按機蓋開啟按鈕 (①) 打開機蓋並移除記錄紙張。

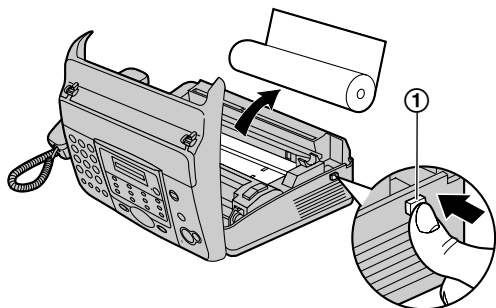

- 3 以沾上酒精的濕布清潔熱印頭 (①) 和頭蓋 (②)，然後讓全部的零件徹底晾乾。

注意：

- 若要避免因靜電引起的故障，請不要使用乾布或直接碰觸到熱印頭。

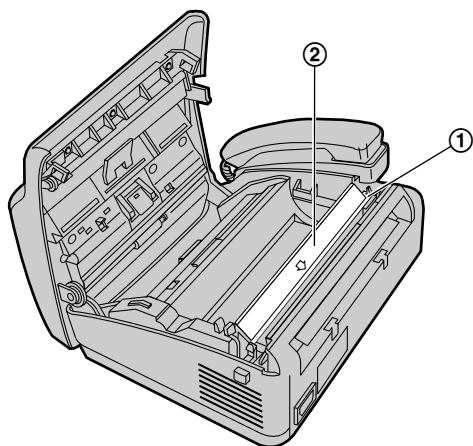

- 4 接上電源線和電話線。

- 5 裝入記錄紙張並按下兩邊牢牢地關閉機蓋 (有關詳細資訊，請參閱 6 頁)。

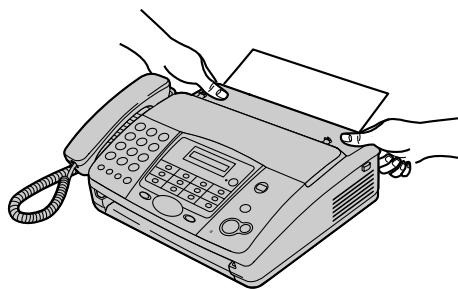

11.1 參考清單和報表

您可以打印下列清單和報表作為參考。

基本功能清單：

提供您基本設定功能的目前設定（46頁）。

進階功能清單：

提供您進階設定功能的目前設定（47頁）。

電話號碼清單：

提供您儲存在單觸撥號鍵功能和導航式瀏覽電話簿中的名稱和號碼。本機也提供儲存在鍵盤鎖功能中的緊急電話號碼。

通訊報表：

記錄傳真傳送和接收。這份報表會在每35次傳真通訊之後自動打印（47頁上的功能 #22）。

來電顯示清單：

申請來電顯示功能後，可以保留最後20個來電的記錄。若要在接獲每20次來電後自動打印，請啟動功能 #26（47頁）。

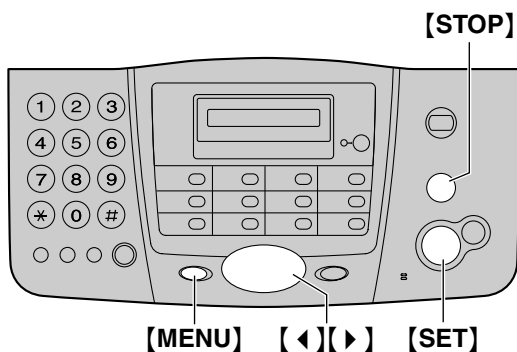

- 1 重複按 **[MENU]** 直到出現“**PRINT REPORT**”。
- 2 按 **[SET]**。
- 3 重複按 **[◀]** 或 **[▶]** 直到出現所需的項目。
- 4 按 **[SET]** 即可開始打印。
 - 如果要停止打印，請按 **[STOP]**。
- 5 按 **[MENU]**。

11.2 規格

適用線路：

公共交換電話網絡

文件尺寸：

最寬216 mm / 最長600 mm

有效掃描寬度：

208 mm

記錄紙張尺寸：

216 mm × 最長一卷 30 m

有效打印寬度：

208 mm

傳送時間*1：

大約15秒/頁*2

掃描密度：

水平：8像素/mm

垂直：3.85線/mm－標準解像度，

7.7線/mm－精細/照片解像度，

15.4線/mm－超精細解像度

照片解像度：

64級

掃描方法：

影像接觸感應

印表機類型：

熱打印

訊號壓縮系統：

Modified Huffman (MH)、Modified READ (MR)

數據機速度：

9,600 / 7,200 / 4,800 / 2,400 bps；自動回退

操作環境：

5 °C－35 °C，20 %－80 % RH (相對濕度)

尺寸：

大約高度 120 mm × 寬度 347 mm × 深度 270 mm

體積 (重量)：

KX-FT902：約 2.6 kg

KX-FT904/KX-FT908：約 2.7 kg

功率消耗：

待機：大約 3.0 W

傳送：大約 25 W

接收：大約 40 W (接收 20 % 黑色文件時)

影印：大約 40 W (影印 20 % 黑色文件時)

最大：大約 125 W (接收 100 % 黑色文件時)

電源：

220 V－240 V AC，50/60 Hz

傳真記憶體容量*3 (只適用於 KX-FT904/KX-FT908)：

大約20頁的文件記憶體 (未錄製任何語音訊息時，根據 ITU-T No. 1 測試圖表，使用標準解像度。)

語音記憶體容量*4 (只適用於 KX-FT908)：記憶體中沒有文件時，可以錄製大約20分鐘的時間，這20分鐘包括問候語。

- *1 傳送速度會受文件內容、解像度、電話線路及接收一方傳真機性能所影響。
- *2 傳送速度是以 ITU-T No. 1 測試圖表和原稿模式為標準。如接收一方的傳真機性能較差，傳送時間將會延長。
- *3 若在接收傳真時發生錯誤，如夾紙或記錄紙張用完，則本機不會接收傳真。之後的傳真將保留在記憶體中。
- *4 錄製時間或會因來電方的背景噪音而縮短。

ITU-T No. 1 測試圖表

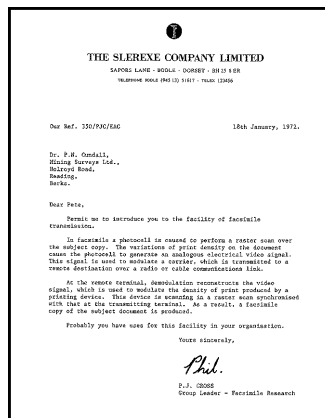

注意：

- 設計與規格如有更改，恕不另行通知。
- 本操作手冊的圖片或插圖可能與實際產品略有不同。
- 本操作手冊中將省略機器型號的字尾。
- 本操作手冊中的圖例大多以 KX-FT902 為準。

11.3 使用者記錄

作為將來參考之用

| |
|--------------|
| 購買日期 |
| 機身編號（位於本機後側） |
| 經銷商的名稱和地址 |
| 經銷商的電話號碼 |

請在此處附上您的購買收據。

| |
|--|
| |
|--|

12.1 索引

#

- #01 日期和時間: 14
- #02 您的標示: 15
- #03 您的傳真號碼: 17
- #04 傳送報表: 26, 46
- #05 自動接收: 46
- #06 答錄鈴聲設定: 33, 46
- #07 傳真鈴聲設定: 46
- #09 電話/傳真鈴聲設定: 34, 46
- #10 來電訊息的錄製時間: 46
- #11 遙距操作 ID: 46
- #13 撥號模式: 46
- #22 通訊報表: 26, 47
- #23 越洋模式: 47
- #25 延遲傳送: 47
- #26 來電顯示清單: 47
- #27 黑名單: 47
- #30 靜音傳真鈴聲設定: 34, 47
- #31 鈴聲偵測: 37, 47
- #36 自動縮小: 47
- #39 顯示對比度: 47
- #41 傳真啟動碼: 47
- #42 訊息警示: 48
- #43 錄製時間警示: 48
- #46 友善接收: 48
- #47 語音指示: 48
- #49 自動斷線: 48
- #54 問候時間: 48
- #58 原稿模式: 48
- #59 打印對比度: 48
- #60 訊息轉送: 43, 48
- #61 訊息轉送問候訊息: 43
- #67 來電訊息監聽: 49
- #70 傳呼機來電: 36
- #76 接通訊號: 49
- #80 重設進階功能: 49

四畫

- 分機電話: 32
- 友善接收 (功能 #46) : 48
- 文件尺寸: 26
- 日期和時間 (功能 #01) : 14

五畫

- 打印對比度 (功能 #59) : 48

六畫

- 字元表: 15
- 自動接收設定 (功能 #05) : 46
- 自動縮小 (功能 #36) : 47

自動斷線 (功能 #49) : 48

七畫

- 夾紙
 - 文件: 54
 - 記錄紙張: 53

八畫

- 來電的記錄時間 (功能 #10) : 46
- 來電訊息監聽 (功能 #67) : 49
- 來電顯示: 21
 - 回撥: 21, 22
 - 儲存: 23
- 來電顯示清單 (功能 #26) : 21, 47
- 延遲傳送 (功能 #25) : 47

九畫

- 按鈕說明: 12
- 省費裝置: 33
- 重設 (功能 #80) : 49
- 重撥: 26, 27
- 音量: 14

十畫

- 原稿模式 (功能 #58) : 48
- 記錄紙張: 4, 6
- 記錄紙張尺寸: 58
- 訊息轉送 (功能 #60) : 43, 48
- 訊息警示 (功能 #42) : 48
- 配件: 4
 - 接紙托盤: 5

十一畫

- 問候訊息
 - 訊息轉送 (功能 #61) : 43
 - 答錄/傳真: 39
 - 電話/傳真: 39
- 基本功能: 46
- 接收傳真
 - 手動: 32
 - 自動: 33
- 接通訊號 (功能 #76) : 49
- 清潔: 55, 56
- 聆聽錄製訊息: 40
 - 從遙距位置: 42
 - 設定: 45
- 通訊訊息: 50
- 通訊報表 (功能 #22) : 26, 47
- 連接: 5

十二畫

- 單觸撥號鍵
- 傳送傳真: 27
- 撥打電話: 19
- 儲存: 18

報表

- 來電顯示清單: 47, 57
- 基本功能: 57
- 通訊: 26, 47, 57
- 進階功能: 57
- 傳送: 26, 46
- 電話號碼: 57
- 廣發傳送: 28

提取傳真

- 接收: 35
- 傳送: 29

答錄/傳真問候訊息的錄製時間 (功能 #54): 48

越洋模式 (功能 #23): 47

進階功能: 47

黑名單 (功能 #27): 35, 47

十三畫

- 傳呼機來電 (功能 #70): 36
- 傳真啟動碼 (功能 #41): 32, 47
- 傳真號碼 (功能 #03): 17
- 傳送報表 (功能 #04): 26, 46
- 傳送傳真
 - 手動: 26
 - 單觸撥號鍵: 27
 - 廣發傳送: 28
 - 導航式瀏覽電話簿: 27
- 解像度: 26, 38
- 鈴聲偵測 (功能 #31): 37, 47
- 鈴聲設定
 - 答錄/傳真 (功能 #06): 46
 - 傳真專用 (功能 #07): 46
 - 電話/傳真 (功能 #09): 46
 - 靜音傳真 (功能 #30): 47
- 電力中斷: 53

十四畫

- 語音指示 (功能 #47): 48
- 語音時間 / 星期印鑑: 41
- 語音聯絡: 24
- 說明: 9
- 遙距操作: 42
- 遙距操作 ID (功能 #11): 46

十五畫

- 廣發傳送: 28
- 影印: 38
- 撥號模式 (功能 #13): 46
- 標示 (功能 #02): 15

十六畫

- 導航式瀏覽電話簿
 - 傳送傳真: 27
 - 撥打電話: 19

選擇字元: 16

儲存: 18

錯誤訊息: 50

錄製

問候訊息: 39, 43

備忘錄訊息: 40

電話對話: 20

錄製時間警示 (功能 #43): 48

十七畫

儲存

單觸撥號鍵: 18

廣發傳送: 28

導航式瀏覽電話簿: 18

鍵盤鎖功能: 23

十八畫

瀏覽電話簿 (導航式): 16, 18, 19, 27

雙音辨號服務 (功能 #31): 37, 47

二十三畫

顯示

對比度 (功能 #39): 47

錯誤訊息: 50

總代理：

信興科技有限公司

香港九龍尖沙咀東部，麼地道67號，半島中心9樓

網址：<http://www.panasonic.oa.com.hk>

製造商：

Panasonic Communications (Malaysia) Sdn. Bhd.

PLO No.1, Kawasan Perindustrian Senai, KB No. 104, 81400 Senai,

Negeri Johor Darul Ta'zim, Malaysia

環球網站：

<http://www.panasonic.co.jp/global/>

版權：

- 本手冊的版權屬於松下通信系統設備株式會社所擁有，及只可複製作內部使用。未經松下通信系統設備株式會社書面同意，不得以任何形式複製本手冊全部或部份內容。

© 2004 Panasonic Communications Co., Ltd. All Rights Reserved. 2004 松下通信系統設備株式會社 版權所有