

# 规格

电 源	DC6V 5号碱性电池4节/AC稳压电源(AC 220V/50Hz)
显 示 方 式	数字式液晶显示
测 量 方 式	示波法检测方式
测 量 范 围	压 力: 0kPa~37.3kPa (0mmHg~280mmHg) 脉 搏 数: (30~160)次/分
准 确 度	压 力: 15℃~25℃ ±0.4kPa(3mmHg)以内 5℃~40℃(15℃~25℃以外) ±0.8kPa(6mmHg)以内 脉 搏 数: ±5%以内
加 压 速 度	0.5kPa/s~1.1kPa/s(3.75mmHg/s~8.25mmHg/s)
正常工作环境	温 度: 5℃~40℃ 湿 度: ≤80%RH
贮存运输环境	温 度: -20℃~55℃ 湿 度: 10%~93%RH
可测量的上臂周长	约20cm~34cm
重 量	约285克 (不含电池)
外形尺寸(主机)	长150mm×宽110mm×厚68mm
安 全 分 类	II类内部电源B型
加 压 方 式	隔膜式泵的加压调整方式
快速排气方式	急速排气阀开放式
压 力 检 测	半导体压力传感器
脉 搏 检 测	半导体压力传感器
企 业 标 准 号	Q/DXBSX001-2005
注 册 标 准 号	YZB/京0766-2005
医疗器械生产 企业许可证号	京药监械生产许20000034号



京制00000345号  
京药监械(准)字2008第2210343号  
YZB/京0766-2005  
京药监械生产许20000034号

# Panasonic®

## 使用说明书

电子血压计 型号:EW3107

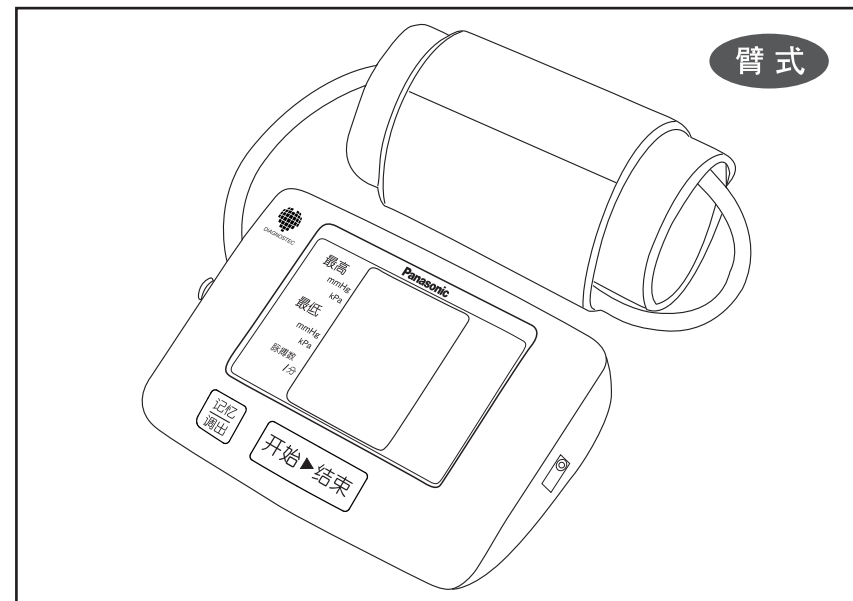

合格证:



北京松下电工有限公司

地址: 北京经济技术开发区同济北路1号  
邮编: 100176 电话: (010)-67882437

PEWBJ BPMEW3107-8







- 感谢您购买本公司产品。
- 使用之前请您务必仔细阅读本使用说明书。
- 请您务必妥善保管本使用说明书。





## 安全注意事项

※使用之前，请仔细阅读本“安全注意事项”，以便正确使用。  
 ※为避免使用者因使用不当而遭受危害或损失，请参阅“安全注意事项”，正确使用本产品。

为安全起见，请务必遵守本安全注意事项。





  表示注意内容。   表示 II 类设备。

  表示禁止行为。   表示 B 型设备。

 警告	
 务必遵守	●腕部有重度血液循环障碍的人，请向医生咨询后再使用。 否则有可能导致身体不适。
	●修理时，务必将稳压电源从插座中拔出。另外，请勿用湿手插拔。 否则有可能引起事故或发生故障。
 注意	
 禁止	●自己判断测量结果而进行治疗十分危险。 ●请将测量结果交给了解您健康状况的医生并接受诊断。 ●如果服用药剂请遵医嘱。 ●对于那些因某些疾病引起的末梢循环障碍者，在手腕和上臂部测量的血压值可能会出现较大差异。
	●请勿用于血压测量以外的用途。 否则，将有可能引起事故或发生故障。
	●请勿私自进行拆卸、修理和改造。 否则将有可能发生事故和故障。
	●请务必使用本产品的专用 AC 稳压电源。 否则，有引起着火或触电的可能。
	●专用 AC 稳压电源请务必使用交流 220V，插座请务必单独使用。 否则有引起着火或触电的可能。

※请将本说明书妥善保管。

## AC 稳压电源使用注意事项

 注意	
 务必遵守	● AC 稳压电源受损伤时禁止使用。 否则会有导致触电或短路的危险。
	● 请勿踩踏 AC 稳压电源。 否则，可能引发事故或受伤害。
	● 请将 AC 稳压电源确实插入插座，避免插入过松。 否则会有导致触电或短路的危险。
	● 不动作或感觉异常时，请立即中止使用，并拔去 AC 稳压电源进行检查修理。 否则会有导致事故、触电或着火的危险。
 禁止	● 请勿让 AC 稳压电源的导线受到损伤、扭曲、拉伸，避免被重物挤压。 请勿将导线卷绑到主机和 AC 稳压电源上。请勿将 AC 稳压电源与变压器连接使用。 否则有引发火灾或触电的危险。
	● 请勿用水将主机、AC 稳压电源弄湿。 否则会有触电、短路、发生故障的可能。
	● 维修保养时，请务必将 AC 稳压电源从插座拔出。禁止用湿手插拔。 否则有触电的危险。
	● 防止水、灰尘或针状物附着到 AC 稳压电源上。 否则，会有导致触电、短路或着火的危险。
	● 不使用时，将 AC 稳压电源从插座拔出。 否则会因灰尘、湿气而使绝缘性能劣化，可能引发火灾。
	● 拔出 AC 稳压电源时，请勿手持导线，必须手持 AC 稳压电源本体拔出。 否则会有触电或短路的危险。
 禁止分解	● AC 稳压电源为 Panasonic 电子血压计专用稳压电源，不得用于其它器械。
	● 请勿对 AC 稳压电源私自进行拆卸、修理和改造。 否则有引发火星和因误动作而受伤害的危险。

## EW3107型血压计

- 本型号血压计为用于手臂测量的全自动电子血压计，应用示波法，能够快速、简便地测量血压值和脉搏数。
- 本型号血压计可测量的手臂周长约为20cm~34cm。
- 本型号血压计不可用于婴幼儿。

### 本公司承诺：

保修期内的血压计如发生故障，按照本公司所附《保保证》的规定进行修理。

### 产品清单

- |                 |    |
|-----------------|----|
| ① 主机(含袖带)       | 1台 |
| ② 使用说明书         | 1本 |
| ③ 保修证           | 1份 |
| ④ 合格证           | 1张 |
| ⑤ 血压测量记录表       | 1张 |
| ⑥ 交流适配器(AC稳压电源) | 1个 |
| ⑦ 5号锌锰电池        | 4节 |

※ 随机电池为试机用电池。是为了在购买时确认商品的功能时使用的。

# 目录

## 安全注意事项 1

## 各部名称 4

## 准备 5

- 装入电池.....5
- AC稳压电源的使用方法.....6

## 使用方法 7

- 卷绑袖带.....7
- 正确测量须知.....8
- 测量方法.....9
- 存储测量值.....11
- 调出存储的测量值.....12
- 使用结束后.....13

## 其它 14

- 测量时的注意点.....14
- Q&A.....15
- 防止故障.....17
- 发生异常时.....18

## 规格

# 各部名称

## 请确认商品

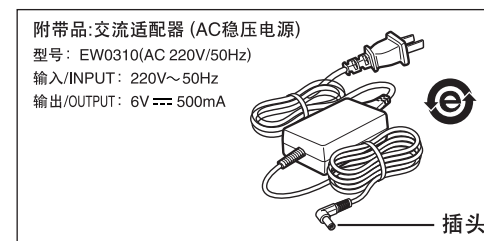
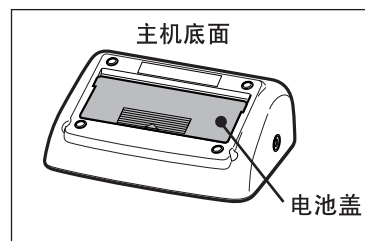
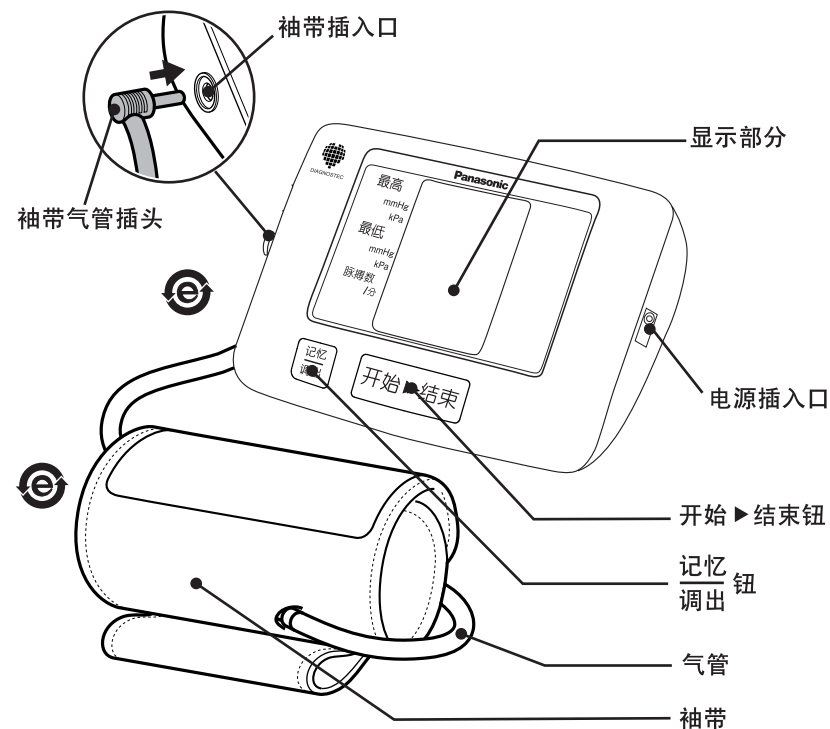

# 准备

## 装入电池

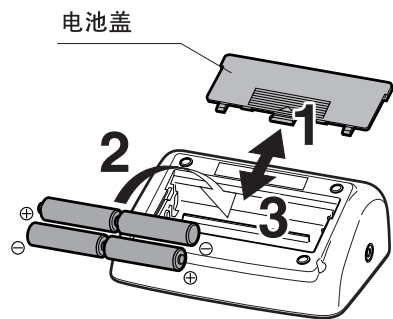

- 1 将主机翻过来,轻按电池盖的△部位,沿箭头指示方向取出电池盖。
- 2 确认电池的⊕⊖极后,将其装入
- 3 盖上电池盖,直至听见“咔哒”声。

### 注意



务必遵守

- 务必遵守电池上所表述的注意内容。
  - 确认电池的⊕⊖极后正确地装入。
  - 电量不足的电池立即取出。
  - 长时间不使用本血压计时,应从血压计中取出电池。
  - 请在有效期限内使用电池。
- 如不遵守上述事项可能因电池发热、破裂、漏液而发生伤害或破损。

## 更换电池

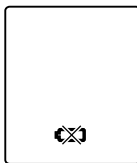

- 测量过程中,显示屏出现左图显示时;
- 按下“开始▶结束”按钮,全显示后,显示消失时;
- 即使按下“开始▶结束”按钮,也无任何显示时。

- 如果使用一组新的Panasonic碱性电池,约可进行500次测量。  
1日测量3次,约可使用5个月(室温22℃、加压至170mmHg(22.7kPa),上臂周长约30cm时)
- 如果环境温度较低,则会缩短电池寿命。
- 使用碱性电池以外的电池时,使用次数可能很短,因此请务必使用碱性电池。
- 使用一组新的“Panasonic”的锌锰电池,次数约为140次。
- 随机锌锰电池为试机用电池。是为了在购买时确认商品的功能时使用的。因此使用寿命可能达不到140次。
- 更换电池时,必须使用同一类型的新电池,4节电池应同时更换。
- 长时间不使用时,请将电池取出。避免因电池漏液而导致主机出现故障。
- 废弃电池请勿乱扔,注意回收。

# 准备

## AC稳压电源的使用方法

※请务必使用专用AC稳压电源(EW0310)

交流220V

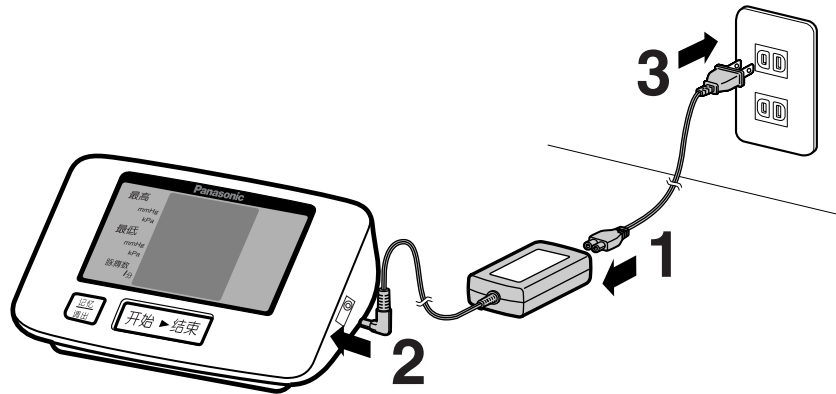

- 1 将电源导线紧紧地插入AC稳压电源本体。
- 2 将AC稳压电源的插头正确地插入血压计主机侧面的插入口。
- 3 将AC稳压电源正确地插入插座。

### 注意



务必遵守

请务必使用专用AC稳压电源。  
使用其他电源时,会导致故障。

# 使用方法

## 卷绑袖带

# 使用方法

## 正确测量须知

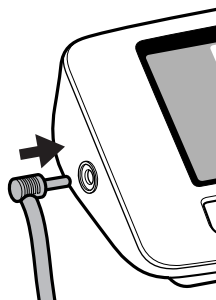

〈用左手测量时〉

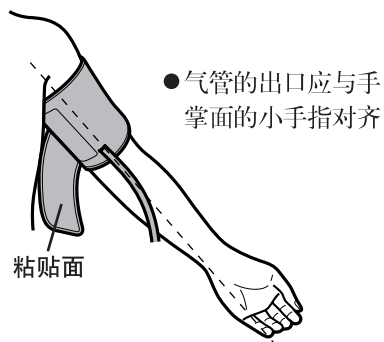

### 1 插入气管插头。

- 请将气管插头插至根部

### 2 将袖带卷绑在手臂上。

- 将袖带卷绑在裸露的手臂上。

左右手臂均可测量。但是，左右手臂的测量结果可能因各人状况不同而出现不同程度的差异。因此，请您每次用同一侧的手臂进行测量。

### 3 卷牢袖带

(注意不要卷的过紧)

- 请勿将衣服卷入袖带 (否则会影响测量精度)
- 不能卷的过紧。能放进一根手指最为合适。
- 扎牢尼龙搭扣

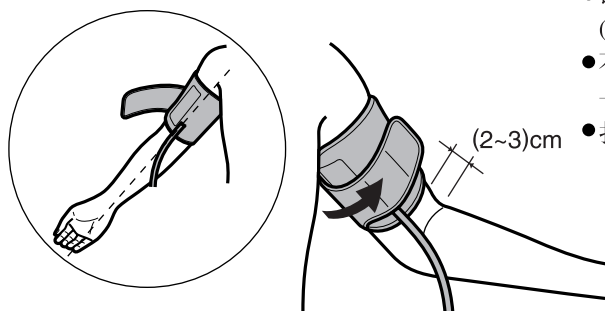

〈用右手测量时〉

请在安静，身体放松的状态下进行测量

### 1 将胳膊肘放在桌子上

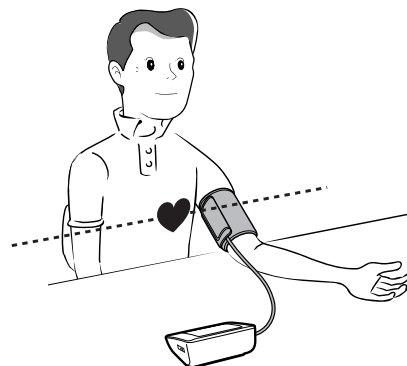

### 2 将袖带与心脏高度保持一致

### 3 手心向上 身体放松

#### ♥ 每天在同一时间，用同一只手臂、相同姿势进行血压测量

- 袖带位置的高低会造成测量值的变动。
- 最好能够测量出您的基础血压(早晨刚醒过来后没有尿意时的血压)，但如果不能，请在吃饭之前，身体尚未剧烈活动的情况下进行测量。
- 测量中请勿触摸主机，袖带和气管。

#### ♥ 测量时应保持安静，使身体处于自然放松状态。

- 测量前请务必安静4~5分钟。
- 使身体、手臂、手指放松，勿让肌肉活动。
- 测量时不能讲话，请保持安静。
- 连续测量时请间隔4~5分钟以上。
- 主机附近请勿使用手机。

### 测量

开始 ▶ 结束

## 1 按下开始 ▶ 结束

- 袖带自动加压测量。

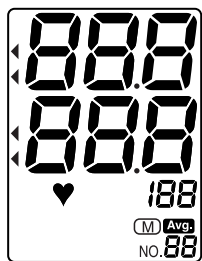

全显示约1秒钟。  
• 袖带内残留空气时，全显示时间会变长。

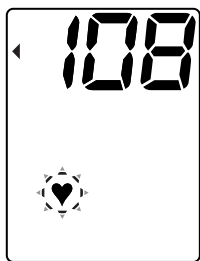

加压过程中，如果检测到脉搏，「♥」标志闪烁。

## 2 测量结束后显示血压值及脉搏数

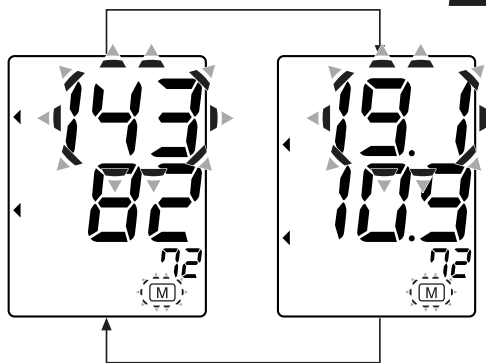

- 袖带内空气自动排出
- 测量结果以mmHg(血压值)、kPa(血压值)交替显示。脉搏数与血压值同时显示。
- 测量值在高血压区域时，数字闪烁(约8秒钟)(血压指示的读法参照第10页)
- 「(M)」标志闪烁(存储测量值参照第11页)
- 测得的脉搏数以1分钟进行换算。

开始 ▶ 结束

## 3 关闭电源时，按动开始 ▶ 结束

- 即使忘记关闭电源，约5分钟后，电源也会自动关闭。

### 「血压指示」的读法

对于最高·最低血压值，以WHO/ISH（世界卫生组织/国际高血压学会）的血压分类表为基准，来判断是属高血压区域还是正常区域，高血压时，测量值会闪烁。

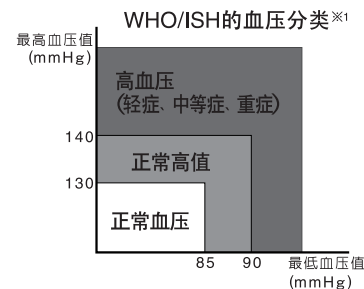
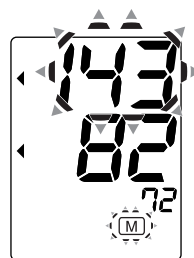

- 测量完了后，测量值在高血压区域时，数字闪烁。(约8秒钟)

- 最高血压 140mmHg(18.7kPa)以上
- 最低血压 90mmHg (12.0kPa)以上 (1kPa=7.5mmHg)

### 未能正确测量时

E

将显示再测量符号“E”

继续测量时，按下“开始 ▶ 结束”按钮关闭电源，请务必安静4~5分钟后再进行测量。

### 建议

与第一次相比，第二次测量时的状态更加平稳，血压也会有所回落。特别对于易紧张类型的人，两次记录更为有效。二次测量时，通常记录数值较小的测量值。第二次测量时，请在第一次测量后务必安静4~5分钟。

※1 1999 World Health Organization-International Society of Hypertension Guidelines for the Management of Hypertension

# 使用方法

## 存储测量值

本产品可存储测量数据21组。

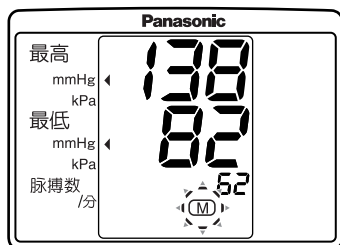

测量结束后，显示部的「M」标记

闪烁，按记忆/调出钮。



开始 ▶ 结束

### 存储完毕

- 可存储21次测量值。此后再存入新测量值时，将覆盖最先存入的测量值。
- 未能正确测量时(血压值显示“E”)，其测量值不能被存储。

※但只是脉搏值显示“E”时，血压值能被存储。

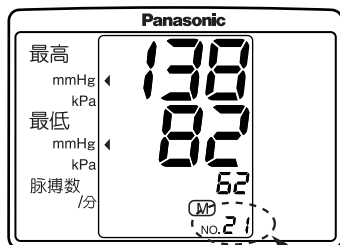

存储次数



开始 ▶ 结束

### 删除已存储测量值

- 1.按记忆/调出钮，调出所存储的测量值。
- 2.再次按记忆/调出钮（约3秒钟以上），直至测量值消失。

※测量值不能逐个删除，进行上述操作，所存储的测量值会全部删除。  
请特别注意。

开始 ▶ 结束

关闭电源时，按「开始▶结束」钮

- 即使忘记关闭电源，约5分钟后，电源也会自动关闭。

# 使用方法

## 调出存储的测量值

测量结束后或在关闭电源的状态下，按记忆/调出钮可调出存储的测量值。  
(未存储测量值时，上述操作无法显示。)



### 1 按记忆/调出钮

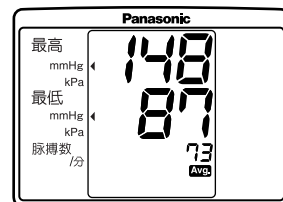

- 显示全部存储测量值的平均值。
- 画面下部显示「Avg.」标记。
- 如存储了21个测量值，其平均值即被显示。  
(只存储1个测量值时，「Avg.」标记不显示。)



开始 ▶ 结束

### 2 再按一次记忆/调出钮。

每按一次记忆/调出钮，显示最新测量值之后，测量值由新至旧逐个显示。

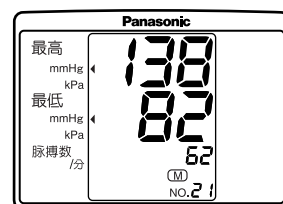
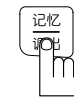

开始 ▶ 结束

### 3 关闭电源时，请按「开始▶结束」钮。

- 在关闭电源的状态下调出测量值时，即使忘记关闭电源，约30秒钟后，电源也会自动关闭。



### 收藏血压计时

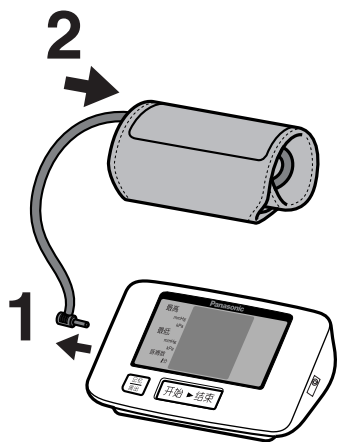

**1** 从主机上  
拔出袖带插头

**2** 轻轻卷好袖带，将气管  
收入袖带中。

- 请不要将气管卷在主机上。
- 请不要用力拉伸或弯折气管。否则会导致故障。

### 如下场合时无法测得准确的血压

饭后1小时以内或饮酒以后

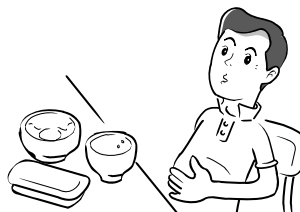

喝咖啡、红茶、吸烟后



运动或洗浴后



请安静20分钟以后再进行测量。

在运动的交通工具中



在寒冷的场所测量



请在20℃左右的室温中进行测量。

有尿意时



排尿后，请等待几分钟后再进行测量。



**Q** 在医院测量的血压值和在家里测量的血压值为何不同？

**A.** 血压在24小时之内都在变动，另外由于气候、情绪、运动等原因有时会有较大的变动。特别是在医院里有所谓的「白衣性高血压」现象，由于紧张或不安有时比在家里测量的血压值高。

在家里所测量的血压值比在医院高时，请注意以下几点：



- ①袖带是否卷绑恰当。
- 袖带卷绑是否过松或过紧。
  - 袖带是否卷绑在上臂部位。
  - 正确的卷绑方法参照第7页。



- ②是否感到不安或焦躁。
- 测量前请深呼吸2~3次，使身体放松，血压稳定。
  - 建议：请安静4~5分钟后再进行测量。

**Q** 为什么每次测量的血压值都不一样？

**A.**

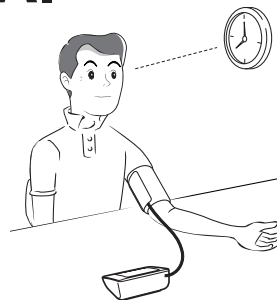

- ① 血压即使在一天之内也在不断地变化，同时也会因袖带的卷绑方法、测量姿势不同而不同。所以每次测量时，请在相同的条件下测量。
- ② 服用降压药的人，因药效的作用，血压值有时变化很大。
- ③ 连续2次测量时，中间必须安静4~5分钟以上。

**Q** 用左右手测量时，测量值是否相同？

**A.**

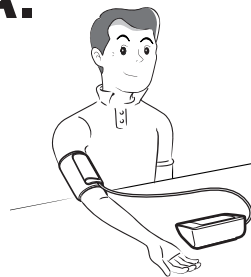

左右手臂均可测量。但是，左右手臂的测量结果可能因各人状况不同而出现不同程度的差异。因此，请您每次用同一侧的手臂进行测量。

# 其它

## 防止故障

请勿将主机摔在地上，  
避免受到碰撞或  
强烈冲击。

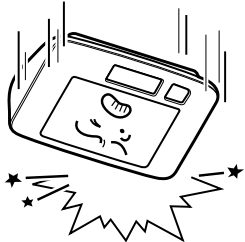

● 否则会造成故障

从0°C以下的场所取出后，  
请勿马上使用。

至少要在温暖  
环境下保暖1  
小时以上



● 否则会造成不能正常加压

请勿使灰尘或异物进入。



● 否则会造成故障

表面有污渍时，请用沾有温水或  
肥皂水的布擦拭。  
(请勿使用酒精、汽油、稀释剂)



● 否则会导致破裂或变色

避免把血压计存放在高温、  
潮湿以及阳光直接  
照射的场所。



● 否则会造成故障

请勿冲洗袖带



● 否则会造成故障

# 其它

## 发生异常时

显示	异常现象	原因及处置
「E」显示时 	加压至280mmHg以上	测量方法或姿势是 否正确? (参照第7~8页)
	压力急速下降, 显示出"E"。	
	测定至20mmHg时, 显示出"E"。	是否正确卷绑袖带 (参照第7页)
	心脏标记「♥」仅闪烁数次 (或完全不闪烁)	
等待数10秒仍不加压	气管是否连接好了? (参照第7页)	

仍存在异常时

症状	可能的原因
最高血压值或最低血压值 偏高或偏低	<ul style="list-style-type: none"> <li>● 袖带位置低</li> <li>● 袖带没有正确卷绑</li> <li>● 袖带位置高</li> <li>● 测量时出现动作或讲话 (参照第7~8页)</li> </ul>
血压值异常高或低	● 每次测量姿势有无改变 (参照第8页)
与医生测量的血压值不 一致	● 在医师面前心理状态的微妙变化, 反映 在血压上产生变化。
每次测量的血压值都不 一致	● 安静4~5分钟以后再重新进行测量。 (参照第8页)
即使“按开始▶结束”钮 也无显示	<ul style="list-style-type: none"> <li>● 电池⊕/⊖极安装错误</li> <li>● 电池电力不足 (参照第5页)</li> </ul>
按“开始▶结束”钮, 全显示后, 显示消失	

仍存在异常时

请接受医生的  
指导

血压计发生故障	<p>敬请协作 请勿自行修理, 并请务必委托本公司指 定的电子血压计技术服务代理店进行检 查、修理。</p>
---------	--