

HP Photosmart C5100 All-in-One series

基础知识手册

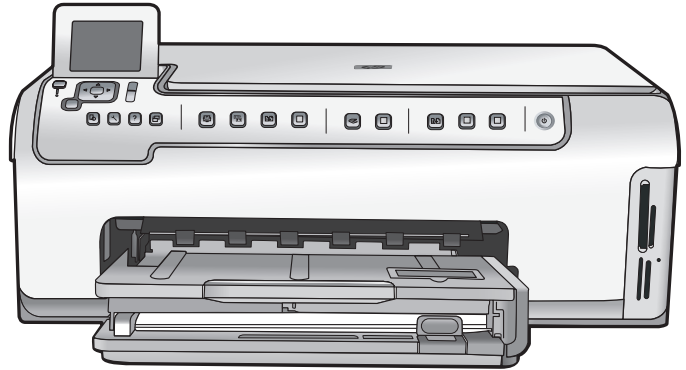

HP Photosmart C5100 All-in-One series



基础知识手册

© 2006 Hewlett-Packard Development
Company, L.P.



Adobe® 和 Acrobat 徽标® 是 Adobe
Systems Incorporated 的商标。

Windows®、Windows NT®、
Windows Me®、Windows XP® 和
Windows 2000® 是 Microsoft
Corporation 在美国的注册商标。

Intel® 和 Pentium® 是 Intel
Corporation 或其子公司在美国及其他国
家 / 地区的商标或注册商标。

Energy Star® 和 Energy Star 徽标®
是美国环保署在美国的注册商标。

出版号: Q8211-90245

Hewlett-Packard 公司通告

本文档包含的信息如有更改, 恕不另行通知。

保留所有权利。除版权法允许之外, 未经惠普公司事先书面许可, 不得对本手册进行复制、改编或翻译。

HP 产品与服务的唯一担保已在这些产品与服务随附的书面担保声明中阐明。此处的任何信息将不会构成额外担保的制定。HP 将不会对本文包含的技术或编辑错误或者疏忽负责。

目录

1	HP All-in-One 概述	2
	HP All-in-One 总览	2
	控制面板功能	4
	使用 HP Photosmart 软件	5
	查找更多信息	6
	访问屏幕帮助	6
	完成网络设置	7
	放入原件和纸张	9
	避免卡纸	12
	复印	12
	扫描图像	12
	打印 10 × 15 厘米 (4 × 6 英寸) 的照片	14
	从软件程序中打印	16
	更换墨盒	17
	清洁 HP All-in-One	20
2	疑难排解和支持	22
	卸载并重新安装软件	22
	硬件安装问题疑难排解	23
	网络疑难排解	25
	清除卡纸	28
	墨盒消息	28
	支持程序	33
	HP 电话支持	33
	额外保修选项	33
3	技术信息	34
	系统要求	34
	纸张规格	34
	打印规格	34
	复印规格	35
	扫描规格	35
	物理规格	35
	电源规格	35
	环境规格	35
	有声信息	35
	环保产品管理计划	36
	规范声明	36
	墨盒保修信息	36
	保修	37
	索引	38

1 HP All-in-One 概述

使用 HP All-in-One 能够轻松快速地完成如下任务，如复印、扫描文档、打印存储卡中的照片等。您可以从控制面板直接访问许多 HP All-in-One 的功能，而不必打开计算机。



注意 本手册介绍了基本操作和疑难排解，并提供了有关联系 HP 支持中心和订购耗材的信息。

屏幕帮助详细介绍了完整的特性和功能，包括如何使用 HP All-in-One 随附的 HP Photosmart 软件。有关详细信息，请参见[访问屏幕帮助](#)。

打印照片

HP All-in-One 配有存储卡插槽，插入存储卡之后，您可以打印或编辑卡上的照片而不必先将这些照片上传至计算机。另外，如果 HP All-in-One 通过 USB 电缆连接到计算机，您也可以把照片传到计算机上打印，编辑或与人分享。

从计算机打印

任何具有打印功能的软件应用程序都可以使用 HP All-in-One。可以打印许多项目，如无边距图像、时事通讯、贺卡、烫印转印和海报等。

复印

HP All-in-One 能够在各种类型的纸张上生成高质量的彩色和黑白副本。可以放大或缩小原件以适合特定尺寸的纸张、调整副本的亮度以及使用某些特殊功能制作高质量的照片副本，包括无边距副本。

扫描

扫描是将文本或图片转换成计算机电子格式的过程。几乎可以在 HP All-in-One 上扫描任何对象（照片、杂志文章和文本文档）。

HP All-in-One 总览

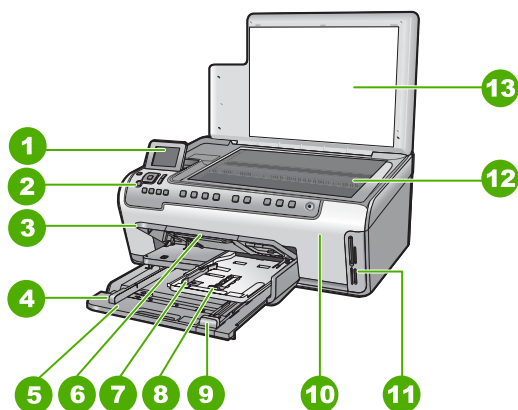

标签	说明
1	彩色图形显示屏（也称为显示屏）
2	控制面板
3	出纸盒（当前显示在上方位置）
4	主进纸盒的纸张宽度导轨
5	主进纸盒（也称为进纸盒）
6	纸盒延长板（也称为延长板）
7	照片纸盒的纸张长度和宽度导轨
8	照片纸盒
9	主进纸盒的纸张长度导轨
10	墨盒盖
11	存储卡插槽
12	玻璃板
13	盖子衬板

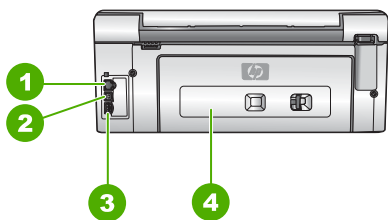

标签	说明
1	以太网端口
2	USB 端口
3	电源连接*
4	后门

* 只使用 HP 提供的电源适配器。

控制面板功能

以下图示和相关表格提供了 HP All-in-One 控制面板功能的快速参考。

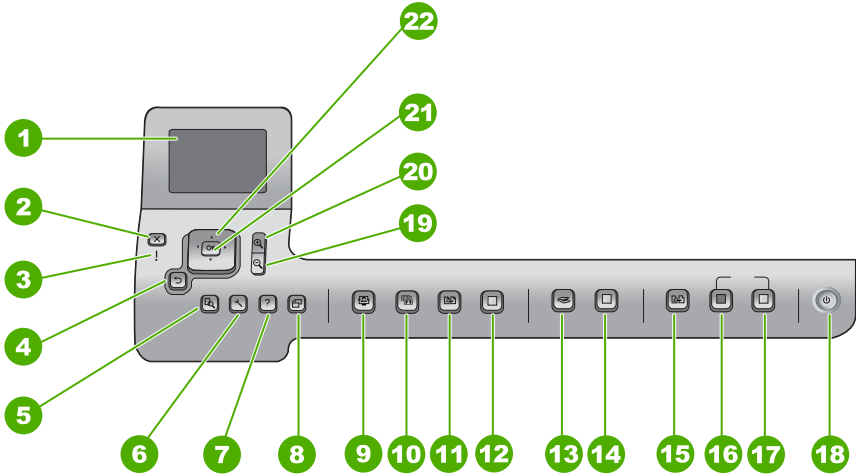

标签	名称和描述
1	彩色图形显示屏（也称为显示屏）：显示菜单、照片和消息。显示屏可以立起来，成一定的角度放置，以便获得更好的视觉效果。
2	“取消”：停止当前操作，返回主屏幕。
3	警示灯：表示出现问题。有关详细信息，请参阅显示屏。
4	后退按钮：返回显示屏的上一画面。
5	“预览”：显示复印或照相作业的预览。
6	“设置”：按下“设置菜单”可以生成报告、更改传真和网络设置、访问工具和首选项。
7	“帮助”：打开显示屏上的“帮助菜单”按钮，可以选择主题学习其内容。根据选择主题的不同，主题内容就会显示在显示屏或者您的计算机显示屏上。
8	“旋转”：将当前显示的图片顺时针旋转 90 度。再按该按钮继续将图像旋转 90 度。
9	“Photosmart Express”：启动“Photosmart Express”菜单可以打印、保存、编辑和共享照片。
10	“照片修补”：打开时自动调整照片以便查看或打印。其功能包括颜色特效、照片亮度、边框及去除红眼。按下“照片修补”可以关闭或打开此功能。默认情况下，此功能是打开的。
11	“重新打印”：扫描并打印一张照片。

(续)

标签	名称和描述
12	“ 打印照片 ”：打印在存储卡上选择的照片。如果当前没有选择照片，则 HP All-in-One 打印当前显示在显示屏上的照片。在闲置状态下，按下“ 打印照片 ”按钮启动“ Photosmart Express ”菜单。
13	“ 扫描菜单 ”：打开“ 扫描菜单 ”，可以选择扫描的目的地。
14	“ 开始扫描 ”：在闲置状态下，按下“ 开始扫描 ”按钮，打开“ 扫描菜单 ”可以选择扫描的目的地。如果已经处于“ 扫描菜单 ”，将向突出显示的目的地发送扫描作业。
15	“ 复印菜单 ”：选择复印选项，如份数、纸张尺寸和纸张类型。
16	“ 开始复印 / 黑白 ”：开始进行黑白复印。
17	“ 开始复印 / 彩色 ”：开始进行彩色复印。
18	“ 开关 ”：打开或关闭 HP All-in-One。关闭 HP All-in-One 后，设备仍然保持最小电量。为完全切断电源，请关闭 HP All-in-One，然后拔掉电源线。
19	缩小：缩小显示，以在显示屏上同时显示多张相同照片或多张不同照片。
20	放大：放大显示以在显示屏上放大图像。在打印时也可以使用此按钮来调整裁剪框。
21	“ OK ”：选择显示屏上的一个菜单、设置或值。
22	方向板：按上下左右按钮，通过菜单选项可以导航。 如果您正在放大一个照片，可以使用箭头按钮来摇摄照片，选择一个不同的区域进行打印。

使用 HP Photosmart 软件

可以使用 HP All-in-One 安装的 HP Photosmart 软件 (Windows) 或 HP Photosmart Mac 软件 (Mac) 来访问许多从控制面板无法访问的功能。软件为照片打印或在线打印订购提供了一种便捷的途径。通过此软件也可访问其他基本功能，例如，照片的保存、查看和共享。

有关软件的详细信息，请参阅屏幕帮助。

查找更多信息

在很多印刷和屏幕资源中都提供了 HP All-in-One 的安装和使用信息。

- **安装手册**

《安装手册》提供了 HP All-in-One 和软件的安装说明。请务必依次执行《安装手册》中的步骤。

如果在安装过程中遇到问题，请参阅《安装手册》最后一节中的“疑难排解”，或者参阅本手册中的[疑难排解和支持](#)。
- **HP Photosmart 软件简介 (Windows)**

HP Photosmart 软件简介是对 HP All-in-One 自带的软件进行简要概述的一种有趣的交互式途径。您可以了解 HP All-in-One 附带安装的软件如何帮助您编辑、整理和打印照片。
- **屏幕帮助**

屏幕帮助详细介绍了此《基础知识手册》中没有描述的 HP All-in-One 功能，包括那些只有在使用 HP All-in-One 附带安装的软件时才可用的功能。有关详细信息，请参阅[访问屏幕帮助](#)。
- **从设备获得帮助**

可以从设备访问帮助，它包含了所选主题的附加信息。

要从控制面板访问帮助，请按“**帮助**”按钮。
- **自述文件**

自述文件中含有其他出版物中可能不包含的最新信息。要访问自述文件，请安装软件。
- www.hp.com/support

如果能够访问 Internet，则可从 HP 网站获得帮助和支持信息。该网站提供技术支持、驱动程序、耗材和订购信息。

访问屏幕帮助

本手册介绍了可用功能的样例，从而使您能够了解使用 HP All-in-One 的入门知识。查看设备随附的屏幕帮助，可以找到 HP All-in-One 支持的所有功能的信息。

在 Windows 计算机上访问“HP Photosmart 软件帮助”

1. 在 HP 解决方案中心 中，单击 HP All-in-One 的选项卡。
2. 在“设备支持”区域中，单击“屏幕向导”或“疑难排解”。
 - 如果单击“屏幕指南”，则会显示一个弹出式菜单。您可以选择打开整个帮助系统的欢迎页面或浏览到 HP All-in-One 的特定帮助。
 - 如果单击“疑难排解”，会打开“疑难排解和支持”页。

访问“HP Photosmart Mac 帮助”

- 在 HP Photosmart Studio 的“帮助”菜单中，选择“HP Photosmart Mac 帮助”。
- 将出现“HP Photosmart Mac 帮助”。

完成网络设置

本节描述了如何将 HP All-in-One 连接到网络以及如何查看和管理网络设置的内容。

有线网络设置

本节描述如何使用以太网电缆将 HP All-in-One 连接到路由器、交换机或集线器以及如何安装 HP All-in-One 软件进行网络连接的内容。

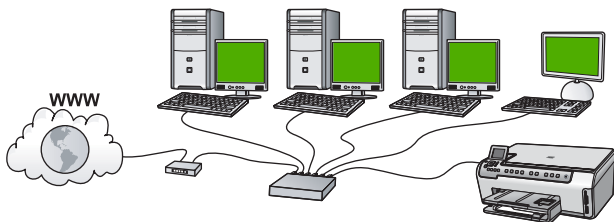

有线网络所需组件

将 HP All-in-One 连接到网络之前，确保具有所有必需的材料。

- 一个包括带有以太网端口的路由器、交换机或集线器的功能完好的以太网。
- CAT-5 以太网电缆。

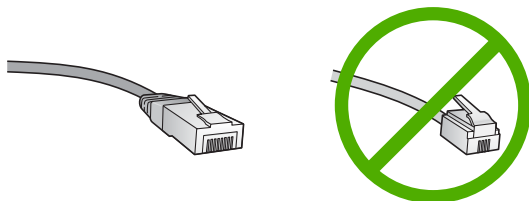

虽然标准的以太网电缆看起来与标准的电话电缆相似，但它们是不可互换的。每种电缆中的导线数目不同，并且每种电缆的接头也不同。以太网电缆的接头（也称作 RJ-45 接头）较宽且较厚，其末端总是有 8 个触点。电话接头有 2 到 6 个触点。

- 带有以太网连接的台式机或膝上型计算机。



注意 HP All-in-One 同时支持 10 Mbps 和 100 Mbps 的以太网。如果您正购买或已经购买网络接口卡 (NIC)，请确保它能够以任一速度工作。

- HP 建议使用宽带 Internet 访问，如电缆或 DSL。如果您希望通过 HP All-in-One 直接访问 HP Photosmart 共享，则必须使用宽带 Internet 访问。

将 HP All-in-One 连接到网络

HP All-in-One 的背面有以太网端口。

将 HP All-in-One 连接到网络

1. 拔掉 HP All-in-One 后面的黄色插头。

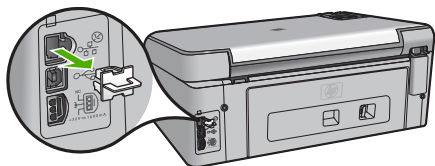

2. 将以太网电缆连接到 HP All-in-One 背面的“Ethernet”（以太网）端口。

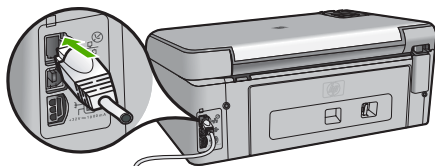

3. 将以太网电缆的另一端连接到以太网路由器或交换机的可用端口上。

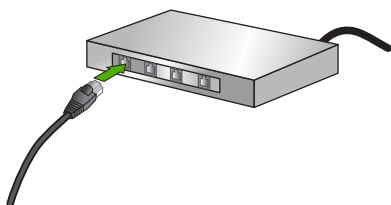

4. 一旦 HP All-in-One 连接到计算机，请安装软件。

安装软件进行网络连接

要在连接到网络的计算机上安装 HP All-in-One 软件，请参阅本节。安装该软件前，请确保已经将 HP All-in-One 连接到网络上。



注意 1 如果所配置的计算机连接到了许多网络驱动器上，则请确保在安装软件之前，已将计算机连接到这些驱动器上。否则，HP All-in-One 安装软件可能尝试使用一个保留的驱动器盘符，这样，您将不能访问计算机上的该网络驱动器。

注意 2 根据您的操作系统、可用空间量以及计算机的处理器速度，安装时间的范围可为 20 到 45 分钟。

安装 Windows HP All-in-One 软件

1. 退出正在计算机上运行的所有应用程序以及所有防火墙或病毒检测软件。
2. 将 HP All-in-One 随附的 Windows CD 插入计算机的 CD-ROM 驱动器中，并按照屏幕说明执行操作。

3. 如果出现一个与防火墙有关的对话框，请按以下说明进行操作：
 - “遇到问题停止安装” 屏幕说明正在运行的防火墙或反间谍软件程序与 HP 软件安装冲突。为获得最佳结果，请在安装期间暂时禁用防火墙或反间谍软件程序。有关说明指导，请参阅您的防火墙文档。安装完成后，您可以重新启用防火墙或反间谍软件程序。
-  **注意** 如果出现“遇到问题停止安装”屏幕，则在禁用防火墙或反间谍程序之后即可继续进行安装。
- “注意防火墙” 说明已启用 Microsoft Internet 连接防火墙或 Windows 防火墙。单击“下一步”允许安装程序打开必要的端口并继续安装过程。如果出现“Windows 安全警告”，提示是由 Hewlett-Packard 发布的程序，请取消阻止此程序。
4. 在“连接类型”屏幕上，请选择“通过网络”，然后单击“下一步”。当安装程序搜索网络上的 HP All-in-One 时，会出现“索”屏幕。
 5. 在“找到打印机”屏幕上，确认打印机的描述是正确的。如果在网络上找到多台打印机，则会出现“找到多台打印机”屏幕。选择您要连接的 HP All-in-One。
要查看 HP All-in-One 上的设备设置，请打印网络配置页面。
 6. 如果设备描述正确，请选择“是，安装此打印机”。
 7. 按屏幕提示重新启动计算机以完成安装过程。
完成软件安装后，就可以使用 HP All-in-One。
 8. 如果在计算机上禁用了防火墙或病毒检测软件，则请确保将其重新启用。
 9. 要测试网络连接，请转至您的计算机，并打印 HP All-in-One 的自检报告。

安装 Mac HP All-in-One 软件

1. 退出正在 Mac 上运行的所有应用程序。
2. 将 HP All-in-One 随附的 Mac CD 插入 Mac 的 CD-ROM 驱动器中。
3. 双击“HP All-in-One 安装程序”图标。
4. 在“身份验证”对话框中，输入用于访问 Mac 或网络的管理员密码。
安装程序软件将搜索 HP All-in-One 设备。
5. 从“HP 安装程序”对话框中，选择语言以及要连接的 HP All-in-One。
6. 按照屏幕上的操作说明完成所有的操作步骤，包括“安装助理”。
完成软件安装后，就可以使用 HP All-in-One。
7. 要测试网络连接，请转至您的 Mac，并打印 HP All-in-One 的自检报告。

放入原件和纸张

可以在玻璃板上复印或扫描尺寸不超过 letter 或 A4 的原件。

将原件放到玻璃板上

1. 抬起 HP All-in-One 上的盖子。
2. 将原件打印面朝下放到玻璃板的右上角。



提示 有关放入原件的更多帮助，请参考玻璃板边缘的图示。

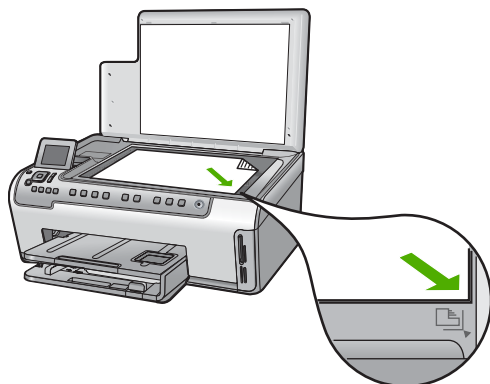

3. 盖上盖子。

放入全尺寸的纸张

1. 拉出进纸盒，然后将纸宽和纸长导纸板滑到最外侧。

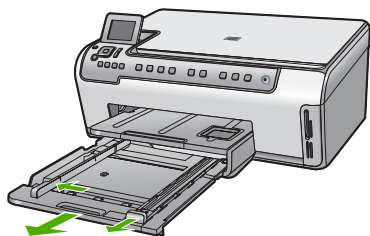

2. 将一摞纸在平面上墩齐，然后检查以下事项：
 - 确保纸张无裂缝、无尘、无褶皱、无卷曲或折边。
 - 确保这摞纸中所有纸张的尺寸和类型都相同。
3. 将这摞纸短边朝前、打印面朝下放到进纸盒中。将纸张向前推，直到不能移动时为止。



提示 如果使用印有抬头的信笺纸，将打印面朝下，首先插入纸张的顶部。有关放入完整尺寸的纸张和印有抬头的信笺纸的详细帮助，请参考进纸架底座上的图示。

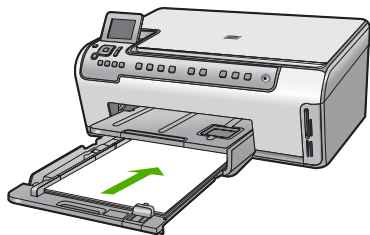

- 向内滑动纸宽和纸长导纸板，直到它们停靠在纸张边缘处。
不要在进纸盒中放入过多的信封；确保纸张可以装在进纸盒中，并且高度不超过纸宽导纸板的顶部。

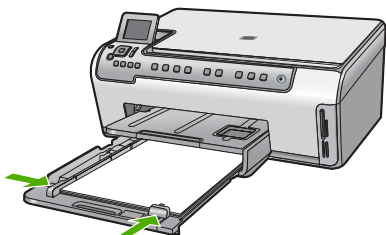

- 将进纸盒推回到 HP All-in-One 中。
- 将出纸架延长板完全拉出。在延长板末端翻转接纸架，以打开剩下的延长板。

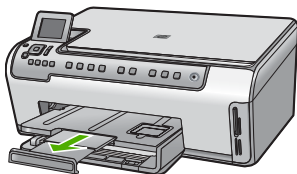

注意 在使用 legal 大小的纸张时，请关闭纸盒延长板。

在照片纸盒中放入 10 x 15 厘米 照片纸

- 抬起出纸盒，然后拉出照片纸盒。

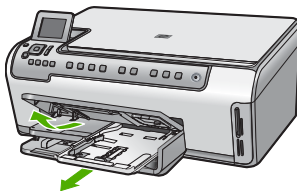

- 将这摞照片纸短边朝前、打印面朝下放到照片纸盒中。向前推照片纸，直到不能移动时为止。
如果使用的照片纸上有孔，在放入照片纸时，应将穿孔的一边朝外。

3. 将纸长和纸宽导纸板朝着照片纸垛的方向向内滑动，直到无法滑动为止。不要在照片纸盒中放入过多的照片纸；确保照片纸可以装在照片纸盒中，并且高度不超过纸宽导纸板的顶部。

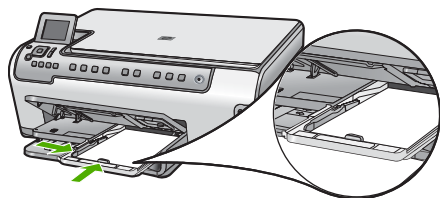

4. 推入照片纸盒，并放下出纸盒。

避免卡纸

遵循以下操作规范可避免卡纸。

- 经常从出纸盒中取出已打印好的纸张。
- 将所有未使用的纸张平放在密封袋中保存，以防纸张卷曲或起皱。
- 确保纸张平放在进纸盒中，并且边缘没有弯曲或撕裂。
- 如要打印标签，应使用新的标签打印纸（若是 2 年前购买的，请不要使用了）。当纸张通过 HP All-in-One 时，旧纸上的标签可能会脱落，造成卡纸。
- 不要在进纸盒中混用不同类型和尺寸的纸张；进纸盒中所有的纸张都必须尺寸、类型完全相同。
- 调整进纸盒中的纸宽导纸板，使其紧贴所有纸张。确保纸宽导纸板没有将进纸盒中的纸压弯。
- 不要将纸硬往进纸盒里推。
- 使用推荐用于 HP All-in-One 的纸张类型。

复印

可以从控制面板进行高质量复印。

从控制面板复印

1. 确保进纸盒中有纸。
2. 将原件打印面朝下放到玻璃板的右上角。
3. 按下“**开始复印 / 黑白**”或者“**开始复印 / 彩色**”开始复印。

扫描图像

您可以从计算机或从 HP All-in-One 开始扫描。本节只介绍如何从 HP All-in-One 的控制面板进行扫描。

要使用扫描功能，HP All-in-One 必须已经与计算机连接并已打开。扫描之前，HP Photosmart 软件 (Windows) 或 HP Photosmart Mac 软件 (Mac) 必须已经安装并在计算机上运行。

- 对于 Windows 计算机，要确认软件是否正在运行，请在屏幕右下方的 Windows 系统任务栏中查找“HP Digital Imaging Monitor”图标（在系统时间附近）。



注意 关闭 Windows 系统工具栏上的“HP Digital Imaging Monitor”图标可能会导致 HP All-in-One 丢失一些扫描功能。如果发生这种情况，请重新启动计算机或启动 HP Photosmart 软件以恢复所有功能。

- 对于 Mac 机，该软件始终都在运行。



提示 您可以使用 HP Photosmart 软件 (Windows) 或 HP Photosmart Mac 软件 (Mac) 来扫描图像，包括全景图像。您还可以使用该软件来编辑、打印、甚至共享扫描的图像。详细信息，请参阅 HP All-in-One 随附的屏幕帮助。

将扫描结果保存在存储卡上

1. 请确保将您的存储卡插入 HP All-in-One 的相应插槽中。
2. 将原件打印面朝下放到玻璃板的右上角。
3. 按下“**扫描菜单**”按钮。
4. 按 ▼ 突出显示“**扫描到存储卡**”，然后按“**OK**”。
HP All-in-One 扫描图像并将文件以 JPEG 格式保存到存储卡中。

扫描一张照片并重新打印

1. 按“**重新打印**”。
2. 显示提示时，将您的照片原件正面朝下放在玻璃板的右上角，然后执行下列操作之一：

使用默认打印设置重新打印您的照片原件

→ 按“**打印照片**”。

重新打印照片原件前更改打印设置

- a. 按“**OK**”。
- b. 按 ◀ 或 ▶ 突出显示纸张尺寸，然后按“**OK**”。
由于您所处的国家 / 地区不同，可选的纸张尺寸将有所不同。



注意 根据所选纸张尺寸，可能会提示您选择照片在页面上的布局。

- c. 如果显示“**修补褪色的原件?**”提示，突出显示相应的“**是**”或者“**否**”，然后按下“**OK**”。
HP All-in-One 会扫描您的照片原件并在显示屏上显示照片的预览。

- d. 按 **“OK”** 显示选择菜单。



提示 如果要打印多份所选照片，请按 ▼ 突出显示 **“份数”**，然后按 **“OK”**。使用箭头增加或减少份数。

如果在打印之前需要编辑照片，请按 ▼ 突出显示 **“编辑照片”**，然后按下 **“OK”**。

- e. 按 ▼ 突出显示 **“完成”**，然后按 **“OK”**。
将显示 **“打印摘要”** 屏幕。
- f. 按 ▲ 或 ▼ 突出显示下列选项中的一个，然后按 **“OK”**。

“打印选项”	允许您手动指定用于打印的纸张类型以及是否要在照片上加上日期和时间戳。 默认情况下， “纸张类型” 设置为 “自动” ， “日期戳” 设置是 “关闭” 。如果需要，您可以通过 “设置新的默认值” 选项来更改设置的默认选项。
“打印预览”	显示打印页面的预览图。允许在打印前检查您的设置，以避免由于可能出现的错误造成纸张和墨水的浪费。
“立刻打印”	按照您所选定的布局和尺寸打印照片。

扫描到计算机中

- 将原件打印面朝下放到玻璃板的右上角。
- 按 **“扫描菜单”**。
- 按 ▼ 突出显示 **“扫描到计算机”**，然后按 **“OK”**。
- 如果将 HP All-in-One 连接到网络中的一台或多台计算机，请执行下列操作：
 - 按 **“OK”** 以选择 **“选择计算机”**。
连接到 HP All-in-One 的计算机列表将出现在显示屏上。

 **注意** **“选择计算机”** 菜单除了会列出通过网络连接的计算机外，还可能列出通过 USB 连接的计算机。
 - 按 **“OK”** 选择默认的计算机，或按 ▼ 选择不同的计算机，然后按 **“OK”**。
“扫描到” 菜单将出现在显示屏上，其中列出了选定计算机上的应用程序。

如果 HP All-in-One 通过 USB 电缆直接与计算机相连，请跳到步骤 5。
- 按 **“OK”** 选择默认的应用程序来接收扫描，或按 ▼ 选择不同的应用程序，然后按 **“OK”**。
扫描结果的预览图像将出现在计算机上，您可以对其进行编辑。
- 对预览图像进行任何编辑，完成后单击 **“接受”**。

打印 10 × 15 厘米 (4 × 6 英寸) 的照片

可以选择存储卡中的某些特殊照片，并按 10 x 15 厘米 的照片尺寸进行打印。

打印一张或多张 10 x 15 厘米 照片

1. 将存储卡插入 HP All-in-One 上的相应插槽中。翻过存储卡，使带有标签的一面面向左，触点面向 HP All-in-One，然后将存储卡推进合适的插槽，直到照片指示灯变亮。

HP All-in-One 支持以下存储卡。各种类型的存储卡都只能插在该卡的相应插槽中。

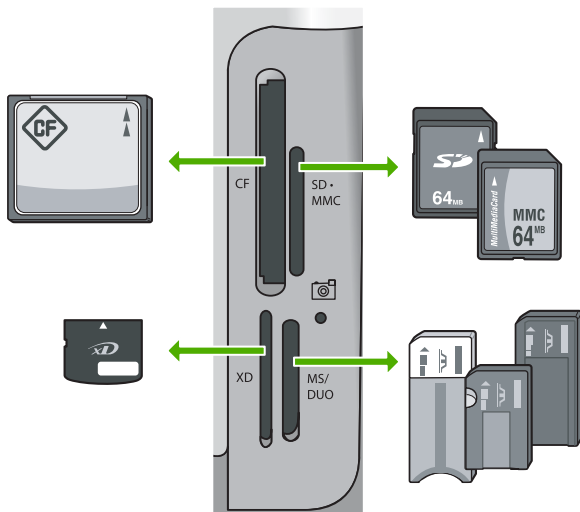

- 顶部左侧：CompactFlash (I, II)
 - 顶部右侧：Secure Digital、MultiMediaCard (MMC)、Secure MultiMedia Card
 - 底部左侧：xD-Picture 卡
 - 底部右侧：Memory Stick、Magic Gate Memory Stick、Memory Stick Duo（需要用户提供的适配器）、Memory Stick Pro
2. 按 **“OK”** 选择 **“查看和打印”**。
按下 **“OK”** 后，存储卡上最新的照片就会显示在显示屏上。
 3. 按 **◀** 或 **▶** 滚动浏览存储卡中的照片。
 4. 要打印的照片出现时，按 **“OK”**。



提示 如果您想使用默认打印设置打印照片，请按 **“打印照片”**。

HP All-in-One 将在照片纸盒中当前装入的纸上打印一张 10 x 15 厘米大小的照片副本。

5. 按 **“OK”** 选择 **“4 x 6”**。
6. 按 **◀** 或 **▶** 突出显示纸张尺寸，然后按 **“OK”**。
有以下几种选项：
 - 在 10 x 15 厘米 照片纸的每个页上打印一张 10 x 15 厘米 无边距照片
 - 最多在一张空白照片纸上打印三张 10 x 15 厘米 的带边距的照片
 按下 **“OK”** 后，将重新显示选定的照片。

7. (选项) 按 ◀ 和 ▶ 选择要打印的其它照片，或者按 “OK” 显示选择菜单，更改打印设置。有关这些选项的详细信息，请参阅 HP All-in-One 随附的屏幕帮助。
8. 在更改完打印设置并选定了照片之后，按 “OK” 打开 “选择” 菜单。
9. 按 ▼ 突出显示 “结束选择”，然后按 “OK”。
将显示 “打印摘要” 屏幕。
10. 按 ▲ 或 ▼ 突出显示下列一个选项，然后按 “OK”。

“打印选项”	可以手动指定用于打印的纸张类型以及是否要在照片上打印日期和时间戳。 默认情况下，“纸张类型” 设置为 “自动”，“日期戳” 设置为 “关闭”。如果需要，可以使用 “设置新的默认值” 选项更改这些设置的默认值。
“打印预览”	显示打印页面情况的预览。这样，您就可以在打印前确认设置并且避免了由于某些潜在的错误而导致纸张和墨水浪费。
“立刻打印”	使用所选尺寸和布局打印照片。

从软件程序中打印

软件应用程序会自动处理大多数打印设置。只有更改打印质量、在特定类型的纸张或投影胶片上打印或使用特殊功能时，才需要手动更改设置。

从软件应用程序打印 (Windows)

1. 确保进纸盒中有纸。
2. 在软件程序的 “文件” 菜单中，单击 “打印”。
3. 选择 HP All-in-One 作为打印机。
如果已经将 HP All-in-One 设置成默认的打印机，可以跳过这一步。将会自动选择 HP All-in-One。
4. 如果需要更改设置，请单击按钮，打开 “属性” 对话框。
根据所使用的软件应用程序，该按钮可能叫作 “属性”、“选项”、“打印机设置”、“打印机” 或 “首选项”。



注意 打印照片时，必须为正确的纸张类型和照片增强选择选项。

5. 使用在“高级”、“打印快捷方式”、“功能”、“颜色”选项卡中提供的功能，为打印作业选择相应的选项。



提示 通过在“打印快捷方式”选项卡上选择一个预定义的打印任务，可以轻松地为打印作业选择合适的选项。在“打印快捷键”列表中，请单击一种打印任务。该类型的打印任务的默认设置已设置好，其摘要信息显示在“打印快捷方式”选项卡中。如有必要，在这可以调整设置并保存自定义设置作为一种新的打印快捷方式。要保存自定义的打印快捷方式，请选择快捷方式并单击“保存”。要删除一个快捷方式，请选择快捷方式并单击“删除”。

6. 单击“确定”关闭“属性”对话框。
7. 单击“打印”或“确定”开始打印。

从软件应用程序打印 (Mac)

1. 确保进纸盒中有纸。
2. 从软件应用程序的“文件”菜单中，选择“页面设置”。
出现“页面设置”对话框，可以在其中指定纸张大小、打印方向和缩放比例。
3. 确保选择了 HP All-in-One 打印机。
4. 指定页面属性：
 - 选择纸张大小。
 - 选择打印方向。
 - 输入缩放百分比。
5. 单击“确定”。
6. 从软件程序的“文件”菜单中，选择“打印”。
将出现“打印”对话框，并且打开“份数与页数”面板。
7. 根据项目需要，在弹出式菜单中更改打印设置选项。



注意 打印照片时，必须为正确的纸张类型和照片增强选择选项。

8. 单击“打印”开始打印。

更换墨盒

请依照下列说明更换墨盒。



注意 如果第一次为 HP All-in-One 装墨盒，请一定要使用随设备附送的墨盒。这些墨盒中的墨水是特殊配制的，要在首次安装时与打印头装置中的墨水混合。

加入您还没有新的 HP All-in-One 专用墨盒，可以到 www.hp.com/learn/suresupply 订购墨盒。如果出现提示信息，请选择您的国家（地区），根据提示选择您的产品，然后单击页面上的某个购物链接。

更换墨盒

1. 确保 HP All-in-One 已经打开。
2. 从设备正前方抬起并打开墨盒盖，直到盒盖锁定到位。

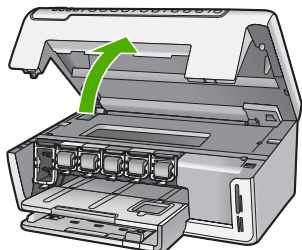

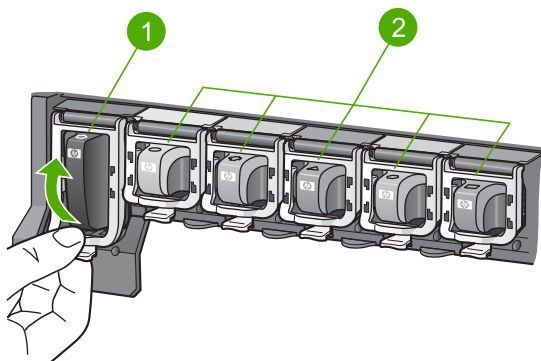

3. 挤压墨盒下方的挡片，松开 HP All-in-One 内部的插销，然后抬起插销。
如果要更换黑色墨盒，则抬起最左侧的插销。
如果要更换五个彩色墨盒中的一个，如黄色、浅青色（蓝色）、青色、浅洋红（粉色）或洋红，请提起中间区域内对应的插销。

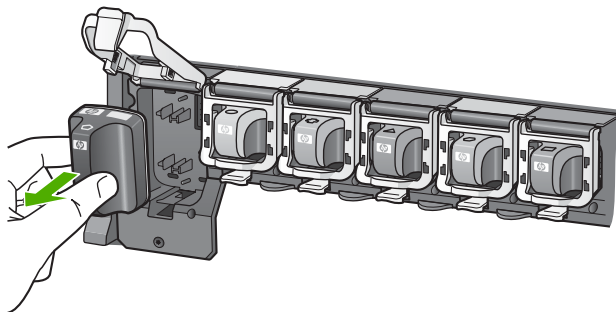

- | | |
|---|-------------|
| 1 | 对应黑色墨盒的墨盒插销 |
| 2 | 对应彩色墨盒的墨盒插销 |

4. 将墨盒朝外拉，使其脱离墨盒槽以将其卸下。



 **提示** 您可以回收墨水量很少或已经空了的墨盒。许多国家 / 地区都实行了 HP 喷墨耗材回收计划，您可以免费回收已使用的墨盒。详细信息，请访问下面的网站：

www.hp.com/hpinfo/globalcitizenship/environment/recycle/inkjet.html

5. 从包装中取出新墨盒，使用手柄将墨盒滑入空的墨盒槽中。确保插入的墨盒槽与正安装的墨盒具有相同的形状图标和颜色。

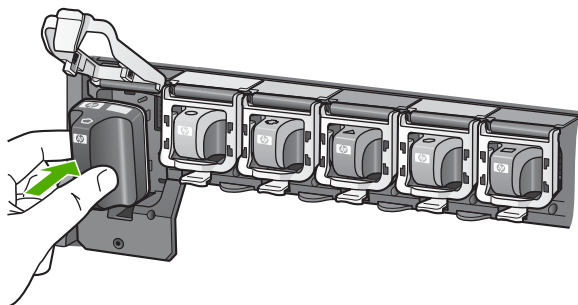

6. 按下灰色的插销，直到锁定到位。

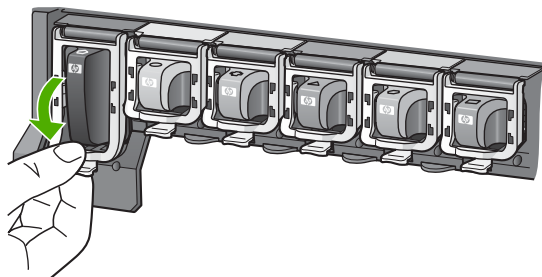

7. 对于每个要更换的墨盒，重复步骤 2 到 5。
8. 关闭墨盒盖。

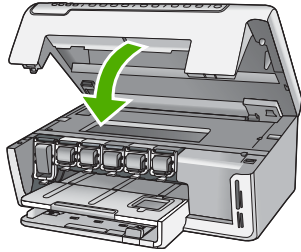

清洁 HP All-in-One

为了确保复印和扫描的结果清晰，可能需要清洁玻璃板和盖子衬板。另外，还需要擦掉 HP All-in-One 外壳上的灰尘。

- 清洁玻璃板
- 清洁盖子衬板
- 清洁外壳

清洁玻璃板

主玻璃板表面上的手印、污渍、头发和灰尘会弄脏玻璃板，降低性能并影响某些功能的精确性。

清洁玻璃板

1. 关闭 HP All-in-One，抬起盖子。
2. 用蘸有无腐蚀性玻璃清洁剂的软布或海绵擦拭玻璃板。



小心 不要使用研磨剂、丙酮、苯或四氯化碳，它们会损坏玻璃板。不要将液体直接倾倒或喷洒在玻璃板上。液体可能会渗到玻璃板底下，对设备造成损坏。

3. 使用干燥柔软的无纺布擦干玻璃板，以防止沾染污渍。
4. 打开 HP All-in-One 电源。

清洁盖子衬板

在 HP All-in-One 盖子下面的白色文档衬板上可能积有碎屑。

清洁盖子衬板

1. 关闭 HP All-in-One，抬起盖子。
2. 用蘸有中性肥皂水的软布或海绵擦拭白色文档衬板。轻轻地擦拭衬板以清除碎屑。不要用力擦衬板。
3. 使用干燥柔软的无纺布擦干衬板。



小心 不要使用纸制品擦拭，它们可能会划伤衬板。

4. 如果需要进一步清洁，请使用异丙（摩擦）醇重复上述步骤，然后用湿布仔细擦拭衬板以除去残留的异丙醇。
 **小心** 注意不要将乙醇倒在 HP All-in-One 的玻璃板或外壳上，否则可能会损坏设备。
5. 打开 HP All-in-One 电源。

清洁外壳

用软布或微湿的海绵擦去机壳上的灰尘、污渍和斑点。HP All-in-One 的内部无需清洁。不要让液体流进 HP All-in-One 的内部和控制面板。

-  **小心** 为了避免损坏 HP All-in-One 的表面，请不要使用乙醇或含有乙醇的清洁产品。

2 疑难排解和支持

本章包含 HP All-in-One 的疑难排解信息。另外，还提供了有关安装和配置问题的特定信息，以及一些操作方面的主题。有关疑难排解的详细信息，请参阅软件随附的屏幕帮助。本章同时提供保修和技术支持的有关信息。有关支持联系信息，请参阅本指南封底内页。如果在计算机上安装 HP All-in-One 软件之前，已经用 USB 电缆将 HP All-in-One 连接到计算机上，这会引起许多问题。如果在软件安装屏幕提示连接前已经将 HP All-in-One 连接到计算机上，则必须执行下列操作：

疑难排解常见安装问题

1. 从计算机上拔下 USB 电缆。
2. 卸载软件（如果软件已安装）。
3. 重新启动计算机。
4. 关闭 HP All-in-One，等候一分钟，然后在重新打开设备。
5. 重新安装 HP All-in-One 软件。



小心 在软件安装屏幕提示您连接 USB 电缆之前，不要将电缆连接到计算机上。

卸载并重新安装软件

如果安装未完成，或者在软件安装屏幕出现提示之前就将 USB 电缆连接到了计算机，则可能需要卸载然后重新安装软件。不要只是简单地从计算机中删除 HP All-in-One 应用程序文件。一定要使用安装 HP All-in-One 随附的软件时提供的卸载实用工具进行正确卸载。

从 Windows 计算机上卸载然后重新安装

1. 在 Windows 任务栏上，单击“开始”、“设置”、“控制面板”。
2. 双击“添加 / 删除程序”。
3. 选择 HP All-in-One，然后单击“更改 / 删除”。
按照屏幕上的说明执行操作。
4. 断开 HP All-in-One 与计算机的连接。
5. 重新启动计算机。



注意 重新启动计算机前，一定要断开 HP All-in-One 的连接。重新安装完软件后，才能将 HP All-in-One 连接到计算机上。

6. 将 HP All-in-One 的 CD-ROM 插入计算机的 CD-ROM 驱动器，然后启动“安装”程序。
7. 遵循屏幕说明和 HP All-in-One 随附的《安装手册》中提供的说明进行操作。

软件安装完成后，“HP 数码成像监视器”图标将出现在 Windows 系统托盘中。要确认软件已正确安装，请双击桌面上的 HP 解决方案中心图标。如果 HP 解决方案中心显示基本图标（“扫描图片”和“扫描文档”），则说明软件已正确安装。

从 Mac 计算机上卸载然后重新安装

1. 断开 HP All-in-One 与 Mac 的连接。
2. 打开“应用程序”：“Hewlett-Packard”文件夹。
3. 连接“HP Uninstaller”。
根据屏幕上的说明执行操作。
4. 卸载完软件后，重新启动计算机。

5. 要重新安装软件，请将 HP All-in-One 的 CD-ROM 放入计算机的 CD-ROM 驱动器中。
6. 在桌面上打开 CD-ROM，然后双击“HP All-in-One Installer”。
7. 遵循屏幕说明和 HP All-in-One 随附的《安装手册》中提供的说明进行操作。

硬件安装问题疑难排解

使用本节来解决在安装 HP All-in-One 的硬件时可能会出现的问题。

HP All-in-One 无法启动

原因 HP All-in-One 没有正确连接到电源上。

解决方法

- 确保电源线已牢固地连接到 HP All-in-One 和电源适配器上。将电源线插到接地电源插座、电涌保护器或电源板上。

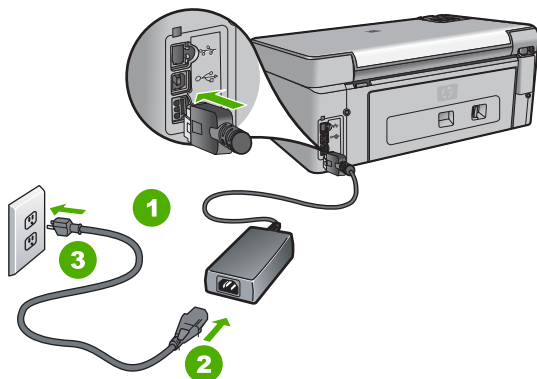

1	电源接头
2	电源线和电源适配器
3	接地电源插座

- 如果使用电源板，请确保电源板的开关已打开。或者，请尝试将 HP All-in-One 直接连接到接地电源插座上。
- 测试电源插座，确保其工作正常。插上一台可正常工作的设备，看设备是否有电。如果没电，则电源插座可能有问题。
- 如果将 HP All-in-One 插入到开关插座中，则请确保开关插座的开关已打开。如果将开关转到打开，仍然未工作，则可能是电源插座出了问题。

原因 您按“**开关**”按钮的速度太快了。

解决方法 如果将“**开关**”按钮按得太快，HP All-in-One 可能会没有响应。按下“**开关**”按钮一次。开启 HP All-in-One 可能需要几分钟。如果此时再次按“**开关**”按钮，可能会将设备关闭。

警告 如果 HP All-in-One 仍无法启动，则可能存在机械故障。请从电源插座中拔下 HP All-in-One 的插头，并与 HP 联系。请访问：

www.hp.com/support

如果出现提示，请选择您的国家（地区），然后单击“联系 HP”以获得有关请求技术支持的信息。

连接了 USB 电缆，但是无法从计算机使用 HP All-in-One

原因 安装软件前连接 USB 电缆。在看到提示之前就插入 USB 电缆会导致错误。

解决方法 连接 USB 电缆之前，必须首先安装 HP All-in-One 随附的软件。在安装过程中，除非屏幕说明提示您插入 USB 电缆，否则请不要将其插入。

安装完软件之后，使用 USB 电缆将计算机连接到 HP All-in-One 就水到渠成了。只需将 USB 电缆的一端插入到计算机的背面，将另一端插入到 HP All-in-One 的背面。可以连接到计算机背面的任何一个 USB 端口中。

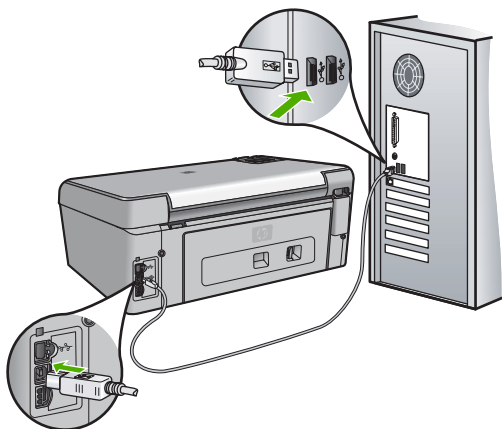

有关安装软件及连接 USB 电缆的详细信息，请参阅 HP All-in-One 随附的《安装手册》。

显示屏显示错误语言

解决方法 可以随时从“**首选项**”菜单中更改语言设置。

设置语言和国家 / 地区

1. 按“**设置**”。
2. 按▼突出显示“**首选项**”，然后按“**OK**”。
3. 按▼突出显示“**设置语言**”，然后按“**OK**”。
4. 按▼滚动查看该语言。在出现要使用的语言后，按“**OK**”。
5. 提示出现后，按▼突出显示“**是**”或“**否**”，然后按“**OK**”。
6. 按▼突出显示“**设置国家 / 地区**”，然后按“**OK**”。
7. 按▼滚动浏览国家 / 地区。出现要使用的国家 / 地区时，请按“**OK**”。
8. 提示出现后，按▼突出显示“**是**”或“**否**”，然后按“**OK**”。

在显示屏菜单中显示的度量单位不正确

原因 安装 HP All-in-One 时，可能选择了错误的国家 / 地区。您所选择的国家 / 地区决定显示屏上显示的纸张尺寸。

解决方法 要更改国家 / 地区，您必须重新设置语言设置。可以随时从“**首选项**”菜单中更改语言设置。

显示屏上出现一条消息，提示校准打印机失败

原因 纸盒中放入了不正确的纸张类型（如彩色纸张、上面带有文字的纸张或特定再生纸）。

解决方法 请在进纸盒中装入未使用的 letter 或 A4 的普通白纸，然后重新进行校准。

如果校准再次失败，则表明打印头装配件上的传感器可能有问题。联系 HP 技术支持。请访问 www.hp.com/support。如果出现提示信息，请选择您所在的国家 / 地区，然后单击“联系 HP”以获得有关致电技术支持的信息。

显示屏上出现一条消息，显示卡纸或打印头被卡住

解决方法 如果显示屏上出现卡纸或打印头装配件阻塞等错误消息，可能是 HP All-in-One 内部有包装材料。打开墨盒盖，检查驱动器中的阻塞物。除去任何压缩材料或其他阻塞物。

HP All-in-One 不打印

原因 HP All-in-One 和计算机不能互相通信。

解决方法 检查 HP All-in-One 和计算机之间的连接。

原因 其中一个或两个墨盒可能都有问题。

解决方法 检查墨盒是否正确安装且内部是否有墨水。

原因 可能没有打开 HP All-in-One。

解决方法 查看 HP All-in-One 上的显示屏。如果显示屏上没有显示，并且“**开关**”按钮不亮，则说明 HP All-in-One 还没有启动。请确保电源线已牢固地连接到 HP All-in-One 上并且已插入电源插座中。按“**开关**”按钮启动 HP All-in-One。

原因 HP All-in-One 可能缺纸。

解决方法 在进纸盒中放入纸张。

网络疑难排解

本节包含 HP All-in-One 的网络疑难排解信息。另外，还提供了有关安装和配置问题的特定信息。

- [计算机没有检测到 HP All-in-One](#)
- [我收到一条系统要求错误消息：没有 TCP/IP](#)
- [安装过程中出现“未找到打印机”屏幕](#)
- [使用电缆调制解调器但不使用路由器，并且没有 IP 地址](#)

计算机没有检测到 HP All-in-One

原因 电缆连接不正确。

解决方法 检查下面的电缆，确保其连接正确。

- HP All-in-One 和集线器或路由器之间的电缆
- 集线器或路由器和计算机之间的电缆
- 从调制解调器或 HP All-in-One 的 Internet 连接引入或引出的电缆（如果有的话）

原因 局域网卡（LAN 卡）安装不正确。

解决方法 确保局域网 (LAN) 卡安装正确。

检查局域网卡 (Windows)

1. 右键单击“我的电脑”。
2. 在“系统特性”对话框中，单击“硬件”选项卡。
3. 单击“设备管理器”。
4. 确保在“网卡”下面列出了您的网卡。
5. 参阅随网卡提供的文档。

检查局域网卡 (Mac)

1. 单击“菜单”栏上的“苹果图标”。
2. 选择“Mac 帮助”，然后单击“详细信息”。System Profiler 随即出现。
3. 在“System Profiler”中，单击“网络”。确认局域网卡显示在列表中。

原因 连接不上网络。

解决方法 检查是否能正常连接网络。

查看是否能正常连接网络

- 检查 HP All-in-One 后面的 RJ-45 以太网插孔顶部和底部的两个以太网指示灯。灯指示如下信息：
- a. 顶部灯：如果灯是墨绿色，则表示设备已经正确连接到网络上，并且已建立了通信。如果顶部灯不亮，则表示没有网络连接。
 - b. 底部灯：当设备通过网络发送或接收数据时，黄色灯会闪烁。

建立一个活动的网络连接

1. 检查 HP All-in-One 和网关、路由器或集线器之间的电缆连接，确保连接正常。
2. 如果连接正常，请关闭 HP All-in-One，然后再打开。按控制面板上的“**开关**”按钮关闭 HP All-in-One，然后再按该按钮，重新启动设备。另外，请关闭路由器或集线器的电源，然后再打开。

我收到一条系统要求错误消息：没有 TCP/IP

原因 局域网卡 (NIC) 安装不正确。

解决方法 确保局域网卡安装正确，并且已设置好 TCP/IP 协议。请参阅局域网卡的说明书。

安装过程中出现“未找到打印机”屏幕

原因 HP All-in-One 没有开机。

解决方法 启动 HP All-in-One。

原因 连接不上网络。

解决方法 确保能正常连接网络。

确保能正常连接网络

1. 如果连接正常，请关闭 HP All-in-One，然后再打开。按控制面板上的“**开关**”按钮关闭 HP All-in-One，然后再按该按钮，重新启动设备。另外，请关闭路由器或集线器的电源，然后再打开。
2. 检查 HP All-in-One 和网关、路由器或集线器之间的电缆连接，确保连接正常。
3. 确保 HP All-in-One 通过 CAT-5 以太网电缆连接到网络上。

原因 电缆连接不正确。

解决方法 检查下面的电缆，确保其连接正确：

- HP All-in-One 和集线器或路由器之间的电缆
- 集线器或路由器和计算机之间的电缆
- 从调制解调器或 HP All-in-One 的 Internet 连接引入或引出的电缆（如果有的话）

原因 防火墙、防病毒软件或反间谍应用程序正在阻止 HP All-in-One 访问计算机。

解决方法 临时禁用防火墙、防病毒软件或反间谍应用程序，卸载 HP All-in-One 软件，然后重新安装。可以在安装完成后重新启用防火墙、防病毒软件或反间谍应用程序。如果看到防火墙弹出消息，则必须接受或允许弹出消息。详细信息，请参见防火墙软件随附的文档。

原因 虚拟专用网络 (VPN) 正在阻止 HP All-in-One 访问计算机。

解决方法 尝试在继续安装前临时禁用 VPN。



注意 HP All-in-One 功能在 VPN 会话期间将受到限制。

原因 以太网电缆未插入到路由器、交换机或集线器上，或者该电缆已损坏。

解决方法 尝试重新插入电缆。或者，必要时尝试使用其他电缆。

原因 为 HP All-in-One 分配了 AutoIP 地址，而不是 DHCP。

解决方法 这说明 HP All-in-One 未正确连接到网络。

检查下列事项：

- 确保所有电缆都已正确连接且连接牢固。
- 如果电缆连接正确，则接入点、路由器或家用网关可能尚未发送地址。如果属于这种情况，则可能需要重置这些设备。
- 确保 HP All-in-One 位于正确的网络上。

原因 HP All-in-One 的子网或网关错误。

解决方法 打印网络配置页，验证路由器与 HP All-in-One 是否位于同一子网和网关上。

使用电缆调制解调器但不使用路由器，并且没有 IP 地址

原因 如果您的计算机配有电缆调制解调器，其他计算机连接在一个独立的局域网 (LAN) 上，并且没有使用 DHCP 或路由器，则您必须使用自动 IP 功能为其他计算机以及 HP All-in-One 分配 IP 地址。

解决方法**为配有电缆调制解调器的计算机分配 IP 地址**

→ 您的 Internet 服务提供商 (ISP) 为配有电缆调制解调器的计算机分配了静态或动态 IP 地址。

为其余的计算机和 HP All-in-One 分配 IP 地址

→ 使用自动 IP 功能为其他计算机以及 HP All-in-One 分配 IP 地址。不要分配静态 IP 地址。

清除卡纸

如果 HP All-in-One 卡纸，请检查后门。

从后门清除卡纸

1. 关闭 HP All-in-One。
2. 向内按后检修门上的插销以放松检修门。从 HP All-in-One 上向外拉，卸下检修门。

 **小心** 试图从 HP All-in-One 的前面清除卡纸可能会损坏打印机的机械结构。请始终从后门进入和清理卡住的纸张。

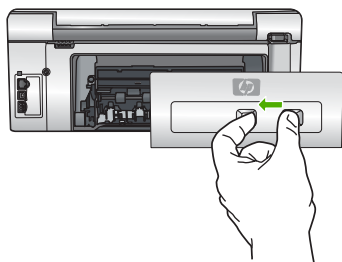

3. 慢慢地将纸从滚筒里拉出来。

 **小心** 如果纸张在从滚筒里取出时破损，请检查滚筒和齿轮，看是否还有破碎的纸片留在设备里。如果没有从 HP All-in-One 中取出所有纸片，则会发生更多的卡纸情况。

4. 更换后门。慢慢地向前推检修门，直到其卡住。
5. 打开 HP All-in-One，然后按“OK”继续当前作业。

墨盒消息

以下是与墨盒相关的错误消息列表：

- [校准错误](#)
- [无法打印](#)
- [下列墨盒初始化以后无法使用，必须更换](#)
- [墨盒问题](#)
- [墨盒已空](#)
- [墨盒过期](#)
- [墨水即将过期](#)
- [非 HP 墨水](#)
- [原 HP 墨水已用完](#)
- [打印头卡住。](#)

- 打印头故障
- 打印机校准失败
- 立即更换墨盒
- 安装了错误的墨盒
- 缺少墨盒、安装不正确或不适用于您的设备

校准错误

原因 进纸盒中放入的纸张类型不正确。

解决方法 如果校准打印机时在进纸盒中放入了彩色纸或照片纸，则校准可能会失败。请在进纸盒中放入未使用的 letter 或 A4 普通白纸，然后按控制面板上的“OK”。

无法打印

原因 指示的墨盒中的墨水用完。

解决方法 请立即更换指示的墨盒，以便可以继续打印。

更换完指示的墨盒后，HP All-in-One 才会继续打印。所有打印作业将停止。

详细信息，请参阅：

[更换墨盒](#)

下列墨盒初始化以后无法使用，必须更换

原因 安装了错误的墨盒。

解决方法 指定的墨盒无法在初次安装后使用。为 HP All-in-One 更换合适的墨盒。要查找您的 HP All-in-One 支持的所有墨盒的再订购编号，请参阅 HP All-in-One 随附的印刷版文档。

详细信息，请参阅：

[更换墨盒](#)

原因 墨盒与此设备不兼容。

解决方法 请与 HP 技术支持联系。请访问：

www.hp.com/support

如果出现提示信息，则请选择您所在的国家 / 地区，然后单击“联系 HP”以获得有关请求技术支持的信息。

墨盒问题

原因 指示的墨盒缺少或损坏。

解决方法 请立即更换指示的墨盒，以便可以继续打印。如果 HP All-in-One 不缺少墨盒，则可能是墨盒触点需要清洁。

如果 HP All-in-One 不缺少墨盒，而且在清洁墨盒触点后仍收到此消息，则可能是墨盒损坏。请与 HP 客户支持联系。请访问：

www.hp.com/support

如果出现提示信息，则请选择您所在的国家 / 地区，然后单击“联系 HP”以获得有关请求技术支持的信息。

详细信息，请参阅：

[更换墨盒](#)

墨盒已空

原因 指示的墨盒中的墨水用完。

解决方法 请使用新的墨盒更换指示的墨盒。

详细信息，请参阅：

[更换墨盒](#)

墨盒过期

原因 指示的墨盒中的墨水已过期。

解决方法 每个墨盒都有一个有效期。有效期的目的是保护打印系统，确保墨水质量。如果收到墨盒过期的消息，请取下并更换过期的墨盒，然后关闭消息。您也可以不更换墨盒，按照 HP All-in-One 上的说明或计算机屏幕上显示的墨盒过期消息继续打印。HP 建议您更换过期的墨盒。HP 无法担保过期墨盒的质量或可靠性。由于使用过期墨水而导致设备需要维修的服务不在保修范围之内。

详细信息，请参阅：

- [更换墨盒](#)
- [墨盒保修信息](#)

墨水即将过期

原因 指示的墨盒中的墨水即将过期。

解决方法 一个或多个的墨盒接近有效期。

每个墨盒都有一个有效期。有效期的目的时保护打印系统，确保墨水质量。如果收到墨盒过期的消息，请取下并更换过期的墨盒，然后关闭消息。您也可以不更换墨盒，按照 HP All-in-One 上的说明或计算机屏幕上显示的墨盒过期消息继续打印。HP 建议您更换过期的墨盒。HP 无法担保过期墨盒的质量或可靠性。由于使用过期墨水而导致设备需要维护和维修服务不在保修范围之内。

详细信息，请参阅：

[更换墨盒](#)

非 HP 墨水

原因 HP All-in-One 检测到非 HP 墨水。

解决方法 请更换指定的墨盒。

HP 推荐使用原装 HP 墨盒。原装 HP 墨盒专门为 HP 打印机而设计，并经过测试，以帮助您轻松地持续获得良好效果。



注意 HP 无法保证非 HP 墨水的质量或可靠性。保修范围不包括因使用非 HP 墨水造成的打印机故障或损坏而需要的打印机维修服务。

如果您确定购买的是原装 HP 墨盒，则请访问：

www.hp.com/go/anticounterfeit

详细信息，请参阅：

[更换墨盒](#)

原 HP 墨水已用完

原因 指示的墨盒中的原 HP 墨水已经用完。

解决方法 请更换指示的墨盒，或按控制面板上的“OK”以继续。

HP 推荐使用原装 HP 墨盒。原装 HP 墨盒专门为 HP 打印机而设计，并经过测试，以帮助您轻松地持续获得良好效果。



注意 HP 无法保证非 HP 墨水的质量或可靠性。保修范围不包括因使用非 HP 墨水造成的打印机故障或损坏而需要的打印机维修服务。

详细信息，请参阅：

[更换墨盒](#)

打印头卡住。

原因 打印头卡住。

解决方法 请取出卡住打印头的所有物体。

清理打印头

1. 从设备正前方抬起并打开墨盒盖，直到门锁定到位。

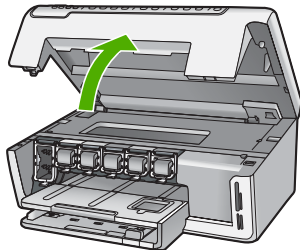

2. 取出卡住打印头的所有物体，包括包装材料。
3. 关闭 HP All-in-One，然后再打开。
4. 关闭墨盒盖。

打印头故障

原因 打印头或供墨系统出现问题，HP All-in-One 无法再进行打印。

解决方法 请与 HP 技术支持联系。请访问：

www.hp.com/support

如果出现提示信息，则请选择您所在的国家 / 地区，然后单击“联系 HP”以获得有关请求技术支持的信息。

打印机校准失败

原因 进纸盒中放入的纸张类型不正确。

解决方法 如果校准打印机时在进纸盒中放入了彩色纸或照片纸，则校准可能会失败。请在进纸盒中装入未使用的 letter 或 A4 的普通白纸，然后重新进行校准。如果校准再次失败，则传感器可能有问题。

请与 HP 技术支持联系。请访问：

www.hp.com/support

如果出现提示信息，则请选择您所在的国家 / 地区，然后单击“联系 HP”以获得有关请求技术支持的信息。

原因 打印头或传感器有问题。

解决方法 请与 HP 技术支持联系。请访问：

www.hp.com/support

如果出现提示信息，则请选择您所在的国家 / 地区，然后单击“联系 HP”以获得有关请求技术支持的信息。

立即更换墨盒

原因 此警告消息表明一个或多个墨盒的墨水已用完。

解决方法 您可能可以使用打印头组件中剩余的墨水继续打印一段很短的时间。请更换指示的墨盒，或按控制面板上的“OK”以继续。

详细信息，请参阅：

[更换墨盒](#)

安装了错误的墨盒

原因 安装了错误的墨盒。

解决方法 第一次安装和使用 HP All-in-One 时，请确保安装随设备一起提供的墨盒。这些墨盒中的墨水是特殊配制的，要与打印头装置中的墨水混合。

要更正此错误，请使用随 HP All-in-One 一起提供的墨盒更换受影响的墨盒。

详细信息，请参阅：

[更换墨盒](#)

缺少墨盒、安装不正确或不适用于您的设备

原因 一个或多个墨盒缺失。

解决方法 取出墨盒然后重新放入，确保墨盒完全放入且已卡紧。

原因 其中一个或多个墨盒都没有安装或安装不正确。

解决方法 取出墨盒然后重新放入，确保墨盒完全放入且已卡紧。如果问题仍然存在，请清洁铜色墨盒触点。

原因 墨盒有问题，或与设备不兼容。

解决方法 请立即更换指示的墨盒，以便可以继续打印。如果 HP All-in-One 不缺少墨盒，则可能是墨盒触点需要清洁。

如果 HP All-in-One 不缺少墨盒，而且在清洁墨盒触点后仍收到此消息，则可能是墨盒损坏。请与 HP 客户支持联系。请访问：

www.hp.com/support

如果出现提示信息，则请选择您所在的国家 / 地区，然后单击“联系 HP”以获得有关请求技术支持的信息。

详细信息，请参阅：

[更换墨盒](#)

原因 安装了错误的墨盒。

解决方法 第一次安装和使用 HP All-in-One 时，请确保安装设备附带的墨盒。这些墨盒中的墨水是特殊配制的，要与打印头装配件中的墨水混合。

要更正此错误，请用 HP All-in-One 附带的墨盒更换损坏的墨盒。

详细信息，请参阅：

[更换墨盒](#)

支持程序

如果遇到问题，请执行以下步骤：

1. 查阅 HP All-in-One 随附的文档。
2. 访问 HP 的在线支持网站：www.hp.com/support。所有 HP 用户均可获取 HP 在线支持。在这里可以迅速获取最新设备信息和专家帮助，其包含以下功能：
 - 快速访问有资质的在线支持专家
 - 为您的 HP All-in-One 提供软件和驱动程序更新
 - 为常见问题提供有价值的 HP All-in-One 和故障排除信息
 - 注册 HP All-in-One 后可以获取主动设备更新、支持提醒以及 HP 新闻简报
3. 联系惠普支持。支持选项和可用性因设备、国家 / 地区和语言的不同而有所不同。

HP 电话支持

有关支持的电话号码列表，请参阅本指南封底内页的内容。

- [电话支持期](#)
- [致电](#)
- [电话支持期过后](#)

电话支持期

北美、亚太地区和拉丁美洲（包括墨西哥）可享有一年电话支持服务。要确定欧洲、中东和非洲的电话支持期，请访问 www.hp.com/support。这期间只收取电话公司的标准费用。

致电

请在计算机和 HP All-in-One 前致电 HP 支持。准备好以下信息：

- 型号（在 HP All-in-One 前面的标签上）
- 序列号（位于 HP All-in-One 的后部或底部）
- 发生故障时所显示的信息
- 回答以下问题：
 - 以前出现过此情况吗？
 - 能否使之再现？
 - 在出现此情况前，是否在计算机上添加了新硬件或软件？
 - 之前是否发生其他情况（例如，雷暴、是否移动了 HP All-in-One 等）？

电话支持期过后

电话支持期过后，仍可获得 HP 的支持，但需支付一定的费用。也可在 HP 在线支持网站获取帮助：www.hp.com/support。请与 HP 经销商联系或拨打所在国家 / 地区的支持电话号码，以了解支持选项详细信息。

额外保修选项

支付额外费用后可获得 HP All-in-One 的延伸服务计划。访问 www.hp.com/support，选择您的国家 / 地区和语言，然后查看服务和保修地区的延伸服务计划信息。

3 技术信息

本节提供了有关 HP All-in-One 的技术规格以及国际规范信息。

系统要求

可以在自述文件中找到软件的系统要求。

纸张规格

本节包含有关纸盒容量及纸张尺寸的信息。

纸盒容量

类型	纸张重量	纸盒 [*]	出纸盒 [†]	照片纸盒 [*]
普通纸	20 至 24 磅 (75 至 90 克 / 平方米)	最多 100 张 (20 磅纸)	50 (20 磅纸)	暂无
Legal 纸	20 至 24 磅 (75 至 90 克 / 平方米)	最多 100 张 (20 磅纸)	50 (20 磅纸)	暂无
卡片	索引卡最重 110 磅 (200 gsm)	最多 40 个	25	最多 20 个
信封	20 - 24 磅 (75 - 90 gsm)	最多 10 张	10	暂无
投影胶片	不适用	最多 30 张	15 或更少	暂无
标签	不适用	最多 30 张	25	暂无
10 x 15 厘米 (4 x 6 英寸) 照片纸	145 磅 (236 gsm)	最多 30 张	25	最多 20 张
216 x 279 毫米 (8.5 x 11 英寸) 照片纸	不适用	最多 30 张	10	暂无

* 最大容量。

® 纸张类型和墨水用量会影响出纸盒容量。HP 建议经常清空出纸盒。

* 最大容量。

纸张尺寸

有关支持介质尺寸的完整列表，请参阅打印机软件。

打印规格

- 从计算机打印时，最高可达 1200 x 1200-dpi 的黑白打印分辨率
- 当通过计算机并使用 1200 输入 dpi 时最高可达 4800 x 1200 优化 dpi 的彩色打印
- 打印速度取决于文档的复杂程度。
- 全景尺寸打印

- 方法：按需热敏喷墨
- 语言：PCL3 GUI
- 任务周期：每月印刷纸张高达 3000 页

复印规格

- 复印分辨率最高可达 1200x1200
- 数字图像处理
- 最多 99 份原件副本（因型号而异）
- 可放大至 400%，调整到页面大小（因型号而异）
- 复印速度取决于文档的复杂程度

扫描规格

- 带有图像编辑器
- 集成的 OCR 软件自动将扫描文本转换为可编辑文本（如果已安装）
- Twain 兼容接口
- 分辨率：最高 2400 x 4800 dpi 光学（因型号而异）；19200 dpi 增强（软件）
- 颜色：48 位彩色，8 位灰度（256 级灰度）
- 玻璃板的最大扫描尺寸：21.6 x 29.7 厘米

物理规格

技术规格	在打开位置	在关闭位置
高	43.6 厘米	18.9 厘米
宽	44.6 厘米	44.6 厘米
深	49.9 厘米	38.7 厘米
重量	9.5 公斤	9.5 公斤

电源规格

- 功耗：最大 16 W（打印时平均功率）
- 输入电压：交流电 100 至 240 V ~ 1 A 50 - 60 Hz，接地
- 输出电压：直流电 32 V ===940 mA，16 V ===625mA

环境规格

- 推荐的工作温度范围：摄氏 15° 至 32° C（华氏 59° 至 90° F）
- 允许的工作温度范围：摄氏 5° 至 35° C（华氏 41° 至 95° F）
- 湿度：15% 至 80% RH 无冷凝
- 非工作（存储）温度范围：摄氏 -20° 至 50° C（华氏 -4° 至 122° F）
- 在电磁场强的区域，HP All-in-One 的打印结果可能会稍微变形
- HP 建议使用长度小于或等于 3 米（10 英尺）的 USB 电缆，以便将电磁场的干扰降至最低程度

有声信息

如果能访问 Internet，可从以下 HP 网站获得有声信息。请访问：www.hp.com/support。

环保产品管理计划

Hewlett-Packard 致力于提供优质环保产品。有关 HP 环保产品服务计划的信息，请参阅屏幕帮助。

规范声明

HP All-in-One 符合您所在的国家 / 地区的管理机构制定的产品规范要求。有关规范声明的完整列表，请参阅屏幕帮助。

标准型号

为了便于识别，为产品指定了一个“标准型号”。本产品的标准型号为 SDGOB-0605-01。不要将此标准型号与产品的市场名称（如 HP Photosmart C5100 All-in-One series 等）或产品编号（如 Q8211A 等）相混淆。

墨盒保修信息

HP 墨盒保修适用于当产品用于指定的 HP 打印设备上的情况。此保修不涵盖重新灌注、再制造、翻新、使用不当或擅自改动的 HP 墨水产品。

在保修期间产品均可得到保修，时间为 HP 墨水用完之前和保修期到期日期之前。保修日期的终止日期格式是 YYYY/MM/DD（年 / 月 / 日），可以按如下指示在产品上找到：

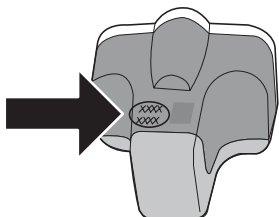

保修

HP 产品	有限保修期限
软件媒体	90 天
打印机	1 年
打印或墨盒	直到 HP 墨水用完，或到达印在墨盒上的“保修结束”日期，视何者为先。本保修不涵盖重新灌注、再加工、整修、误用，或被擅改的 HP 墨水产品。
附件	90 天

A. 有限保修的范围

- 惠普 (HP) 向最终用户保证，在上述指定的保修期内，上述指定的 HP 产品自购买之日起无材料及工艺上的缺陷。
- 对于软件产品，HP 的有限保修仅适用于无法执行编程指令的故障。HP 不保证产品工作时不会中断或无错误。
- HP 的有限保修仅限于由正常使用产品而产生的缺陷，不适用于任何其他问题，包括因以下原因而产生的问题：
 - 不正确的维护或调整；
 - 使用非 HP 提供或支持的软件、介质、部件或耗材；
 - 在产品技术规格以外的条件下操作；
 - 未经授权的调整或误用。
- 对于 HP 打印机产品，使用非 HP 墨盒或重新灌注的墨盒既不影响对客户的保修也不影响与客户签订的任何 HP 支持合同。但是，如果打印机由于使用非 HP 墨盒或重新灌注的墨盒或过期的墨盒而发生故障或损坏，HP 在维修打印机时将根据具体故障或损坏，收取标准工时费和材料费。
- 如果 HP 在适用的保修期内收到符合 HP 保修条件的任何产品的缺陷的通知，HP 将自行决定对有缺陷的产品进行维修或更换。
- 如果 HP 无法适时维修或更换符合 HP 保修条件的有缺陷产品，HP 将在接到缺陷通知后的合理时间内，退回该产品的全额货款。
- 在客户将有缺陷的产品退回 HP 之前，HP 不承担维修、更换或退款的义务。
- 更换的产品可能为全新产品或相当于全新产品，前提是它的功能至少与被更换的产品相当。
- HP 产品可能包含性能等同于新部件的再加工部件、组件或材料。
- HP 的有限保修在任何销售保修范围内的 HP 产品的国家或地区均有效。可与授权的 HP 服务机构签订其他保修服务（如现场服务）合同，这些机构分布在由 HP 或授权进口商销售 HP 产品的国家/地区。

B. 有限保修

在当地法律允许范围内，HP 及其第三方供应商，对有关 HP 的产品，无论是以明示或默示的形式，均没有任何其他保修或条件并特别声明没有任何用于特定目的适销性、质量满意度以及适用性的默示保修或条件。

C. 责任限制

- 在当地法规允许的范围内，本保修声明中提供的补偿是对用户的唯一补偿。
- 在当地法规允许的范围内，除了本保修声明中特别规定的责任外，在任何情况下，无论是根据合同、民事侵权行为或其他法律准则，无论是否告知产生此类损失的可能性，HP 或其第三方供应商对直接、特殊、偶发、继发的损失概不承担责任。

D. 当地法律

- 此保修声明赋予用户特定的法律权利。用户还可能拥有其他权利，具体情况视州（美国）、省（加拿大）及国家/地区（世界其他地方）而异。
- 如果本保修声明与当地法规发生矛盾，则应视为已修改以便与当地法规保持一致。根据这类当地法规，本保修声明中的某些责任免除和限制可能不适用于用户。例如，美国的某些州及美国以外的某些政府（包括加拿大的某些省），可能会：
 - 排除本保修声明中的责任免除和限制条款对用户法定权利的限制（例如英国）；
 - 限制制造商实施这种责任免除或限制的能力；或者
 - 赋予客户附加的保修权利，指定默示保修的期限（对这种默示保修制造商不得拒绝），或者不允许制造商对默示保修的期限加以限制。
- 除非另有法律许可，本声明中的保修条款不得排除、限制或修改适用于此产品销售的强制性法律权利，而是对该权利的补充。

索引

符号/编号

10 x 15 厘米照片纸
技术规格 34

A

安全性
网络, WEP 密钥 8
安装 USB 电缆 24
按钮, 控制面板 4

B

帮助
使用屏幕帮助 6
标签
技术规格 34
玻璃板
清洁 20

C

CAT-5 以太网电缆 7
彩色图形显示屏 4
重新安装软件 22
存储卡
插槽 2

D

打印
从软件程序 16
打印规格 34
打印头
故障 31
卡住 31
打印头被卡住 25
打印头, 卡住 25
担保 33
电话支持 33
电话支持期
支持期 33
电源规格 35

F

方向板 5
复印
复印 12
复印规格 35

G

盖子衬板, 清洁 20

更换墨盒 17
规范声明
标准型号 36
规格. 参阅 技术信息

H

Hewlett-Packard 公司通告 2
环境
环保产品管理计划 36
环境规格 35

J

技术信息
重量 35
打印规格 34
电源规格 35
复印规格 35
环境规格 35
扫描规格 35
物理规格 35
系统要求 34
纸盒容量 34
纸张尺寸 34
纸张规格 34

K

开关按钮 5
开始复印 / 彩色 5
开始复印 / 黑白 5
客户支持
担保 33
控制面板
按钮 4
功能 4

L

legal 纸
技术规格 34
letter 纸
技术规格 34
连接
有些网络 (以太网) 7
连接问题
HP All-in-One 无法启动
23
路由器 7

M

墨盒
HP 墨水已用完 30
不正确 29, 32
错误消息 28, 32
非 HP 墨水 30
更换 17
过期 30
空 30
立即更换 32
缺少 29
损坏 29
疑难排解 24
墨水
空 30
立即更换 32

O

OK (确定) 按钮 5

P

Photosmart Express 4

Q

卡纸, 纸张 12, 25
清洁
玻璃板 20
盖子衬板 20
外壳 21
取消
按钮 4
缺少
墨盒 29

R

RJ-45 插头 7
软件安装
重新安装 22
卸载 22
软件程序, 打印自 16

S

扫描
按钮 5
扫描规格 35
文档 12

索引

- 照片 12
- 扫描仪玻璃板
 - 清洁 20
- 设置
 - 按钮 4
- 损坏, 墨盒 29
- 缩放
 - 按钮 5

T

- 投影胶片
 - 技术规格 34

W

- 网络
 - 完成设置 7
- 维护
 - 更换墨盒 17
 - 清洁玻璃板 20
 - 清洁盖子衬板 20
 - 清洁外壳 21
- 无线路由器 7
- 物理规格 35

X

- 系统要求 34
- 显示屏
 - 转换度量单位 24
 - 转换语言 24
- 向右箭头 4
- 卸载软件 22
- 信封
 - 技术规格 34
- 旋转按钮 4

Y

- 疑难排解
 - USB 电缆 24
 - 错误的度量单位 24
 - 打印机校准 24
 - 打印头被卡住 25
 - 没有 TCP/IP 26
 - 卡纸, 纸张 12, 25
 - 使用电缆调制解调器但未使用路由器 27
 - 网络设置 25
 - 未找到打印机 26
 - 无法找到设备 25
 - 硬件安装 23
 - 语言, 显示 24

Z

- 找到打印机屏幕, Windows 9

- 照片纸
 - 技术规格 34
- 支持程序 33
- 支持期过后 33
- 纸盒容量 34
- 纸张
 - 技术规格 34
 - 卡纸 12, 25, 28
 - 纸张尺寸 34



61 56 45 43	الجزائر	日本 (携帯電話の場合)	03-3335-9800
Argentina (Buenos Aires)	54-11-4708-1600	한국	1588-3003
Argentina	0-800-555-5000	Luxembourg	900 40 006
Australia	1300 721 147	Luxemburg	900 40 007 (0,16 € / min)
Australia (out-of-warranty)	1902 910 910	Malaysia	1800 88 8588
Österreich	+ 43 1 86332 1000 0810-0010000 (Inland)	Mexico (Mexico City)	55-5258-9922
17212049	البحرين	Mexico	01-800-472-68368
België	070 300 005	المغرب	0900 2020 165 (0,20 € / min)
Belgique	070 300 004	Nederland	0800 441 147
Brasil (Sao Paulo)	55-11-4004-7751	New Zealand	1 3204 999
Brasil	0-800-709-7751	Nigeria	+46 (0) 77 120 4765
Canada (Mississauga Area)	(905) 206-4663	Norge	1-800-711-2884
Canada	1-800-474-6836	Panama	009 800 54 1 0006
Central America & The Caribbean	www.hp.com/support	Paraguay	0-800-10111
Chile	800-360-999	Perú	(63) 2 867 3551 1800 1441 0094
中国	86-10-68687980 800-810-3888	Philippines	0 801 800 235
Colombia (Bogota)	571-606-9191	Polska	808 201 492
Colombia	01-8000-51-4746- 8368	Portugal	1-877-232-0589
Costa Rica	0-800-011-1046	Puerto Rico	1-800-711-2884
Česká republika	810 222 222	România	0801 033 390
Danmark	+ 45 70 202 845	Россия (Москва)	095 777 3284
Ecuador (Andinatel)	1-999-119	Россия (Санкт- Петербург)	812 332 4240
Ecuador (Pacifitel)	800-711-2884 1-800-225-528 800-711-2884	800 897 1415	السعودية
(02) 6910602	مصر	Singapore	6 272 5300
El Salvador	800-6160	Slovensko	0850 111 256
España	902 010 059	South Africa	+ 27 11 2589301
France	+33 (0) 892 69 60 22 (0,34 € / min)	(international)	086 0001030
Deutschland	+49 (0) 180 5652 180	South Africa (RSA)	+ 351 213 17 63 80
Ελλάδα (από το εξωτερικό)	+ 30 210 6073603	Rest of West Africa	+358 (0) 203 66 767
Ελλάδα (εντός Ελλάδας)	801 11 75400	Suomi	+46 (0) 77 120 4765
Ελλάδα (από Κύπρο)	800 9 2654	Sverige	0848 672 672
Guatemala	1-800-711-2884	Switzerland	02-8722-8000
香港特別行政區	2802 4098	臺灣	02-8722-8000
Magyarország	06 40 200 629	ไทย	+66 (2) 353 9000
India	1600 425 7737	تونس	71 89 12 22
Indonesia	+62 (21) 350 3408	Trinidad & Tobago	1-800-711-2884
Ireland	1 890 923 902	Türkiye	90 212 444 71 71
1-700-503-048	ישראל	Україна	(044) 230 51 06
Italia	848 800 871	الإمارات العربية المتحدة	600 54 47 47
Jamaica	1-800-711-2884	United Kingdom	+44 (0) 870 010 4320
日本	0570-000511	United States	1-(800)-474-6836
		Uruguay	0004-054-177
		Venezuela (Caracas)	58-212-278-8666
		Venezuela	0-800-474-68368
		Việt Nam	+84 88234530

