

ONKYO®

AV 放大机

TX-SA605 *TX-SA8560*

使用手册

谢谢阁下购买 Onkyo 的 AV 放大机。
在连接各部件及接通电源之前，请先彻底阅读本手册。
遵从本手册内的各项指示，您的 AV 放大机能够获得最优秀表现以及从聆听享受中，将使您获得最大乐趣。
请保留好此手册以备将来参考之用。

目录

简介	2
连接	18
首次设置	39
基本操作说明	51
进阶操作	62
进阶设定	63
第 2 区	80
控制其它组件	83
规格	86
疑难排解	87



警告：

为减少火灾或电击的危险，不要将设备暴露在雨中或潮湿的环境中。

注意：

为减少电击的危险，不要取下设备的外壳（或后盖）。内部没有用户可用的组件。请向合格的技术服务人员咨询，并寻求帮助。



WARNING
RISK OF ELECTRIC SHOCK
DO NOT OPEN

警告
触电危险 请勿打开



等边三角形内带箭头的闪电指示标识，用于警告用户在产品内部有非绝缘的危险电压存在，可能造成电击的危险。



等边三角形内带惊叹号的指示标识，用于警告用户存在与设备相关的重要的操作与维护（服务）指示信息。

重要的防护措施

1. 阅读说明。
2. 保存好说明书。
3. 注意所有警告信息。
4. 按照说明进行操作。
5. 不要在靠近水的地方使用本设备。
6. 只能用干布清洁。
7. 不要挡住通风口，根据厂家的指示说明进行安装。
8. 不要将设备安装在热源附近，如电热炉，散热片，炉子，或其他产生热能的设备。
9. 不要忽视带极性指示的插头与接地插头的安全保护作用，带极性指示的插头有两个插头片，其中一个比另一个宽。接地插头有两个插头片，和一个接地的插头。宽插头片与接地插头都是为了您的安全设计的。如果随机提供的插头无法插入插座内，请求助于电工更换绝缘插座。
10. 防止踩踏电源线，或特别夹捏插头，方便插头或从设备接出的连接点。
11. 只使用厂商指定的附件或零件。
12. 只使用厂商指定的或与设备一起出售的推车，架子，三脚架，支架，或桌子。使用推车时，请小心移动装有设备的推车，防止从车上跌下受损。
13. 闪电或长时间不使用时，请从插座上拔掉设备的插头。
14. 请向合格的技术服务人员咨询一切维修的情况，设备受损时要求提供技术服务，如电源线或插头损坏，泼溅上液体，有物品坠落到设备上，设备淋雨或受潮，无法正常工作，或设备坠落。
15. 需要维修服务的损坏
在以下的情况，请拔掉电源，由合格的维修服务人员进行维修：
 - A. 电源线或插头已损坏。
 - B. 物体已掉进或液体已被倒泻入设备。
 - C. 设备被淋雨。
 - D. 果设备按照如下指示不能正常操作，只能调整操作说明中包括的控制功能，因为如果调整不当可能导致设备损坏，就需要维修技工花费大量的工作时间将设备恢复到正常的状态。
 - E. 设备曾被跌过或是外壳已被损毁。
 - F. 设似乎不能正常操作，或者显示出在性能上有明显的改变。
16. 固体与液体进入机器
应该小心不要让物体或是液体透过个洞孔倒泻入外壳。因为可能接触到电流或带电部分，导致火灾或电击。
该设备不能置于雨淋或水溅之处，也不能将装水容器，比如花瓶等置于其上。
17. 电池
注意环保，不要随意丢弃用过的废旧电池。
18. 如果设备是内置式安装，如书柜或架子上，请确保有足够的通风。设备顶端和两侧保持 20cm (8") 的高度，后面各保持 10cm (4") 的宽度。设备支架或上方遮板的后边缘应距离后面板或墙壁 10cm (4")，留出通风散热的空间。

运输箱警告



S3125A

注意事项

1. 音像版权一只允许私人使用，没有经版权所有人许可的任何音像制品的复制与传播都属违法。
2. 交流电保险丝—安装在本机系列产品中的交流电保险丝是不针对用户销售的，如果用户无法启动机器，请与 Onkyo 产品经销商联系。

3. 保养—本机系列产品有时需要用软布擦拭除尘。如遇到顽固的污渍，可用软布沾取柔和清洁剂的溶液擦拭。清洁后立刻用干净的布擦拭干净。请勿使用粘性布，稀释剂，酒精或其他化学溶剂以免损害罩面漆或造成面板字体脱落。

4. 电源警告

第一次接通电源之前，请仔细阅读以下说明。因为各国之间交流电的电压不同，请确认您所在地区的电压与产品后面板上标明的要求相符（即：AC230V，50Hz，或 AC120V，60Hz）

电源线插头平时是不连接到交流电源上的。请确认电源插头是否随时可以使用（很方便地插上）。

5. 严禁湿手触摸机器—湿手状态下，严禁接触机器或机器的电源连接线。如有水或其他液体进入机器，请与 Onkyo 的经销商联系进行检修。

6. 搬运注意事项

- 如需要运输设备，请使用原包装材料，按照购买时的包装方式进行包装。
- 不要将橡胶或塑料物品搁置在设备上时间过久，因为可能会在设备外壳上留下印记。
- 超长时间使用时，设备的顶部和后部面板会发热，属于正常情况。
- 如果长时间不使用设备，再次开机时可能会工作不正常，请保证定期使用。

附件

请确保您有收到以下的附件：

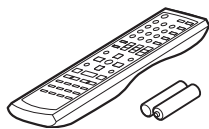

遥控器与两颗电池（AA/R6）

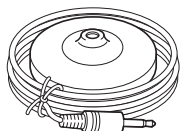

扬声器设定的麦克风



扬声器终端保护套

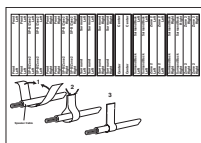

扬声器电缆线标签

功能

放大

- 每个声道最小 90 W 连续功率，8 欧姆负荷，由 20 Hz 至 20 kHz 驱动的 2 声道，最大总谐波失真为 0.08% (FTC 率)
- WRAT – 宽频放大器技术
- 最佳增益音量电路

处理

- HDMI 和色差视频上转换
- Dolby^{*1} Digital Plus、Dolby TrueHD
- DTS^{*2}-HD High Resolution Audio、DTS-HD Master Audio
- Faroudja DCDi 边缘增强
- CinemaFILTER^{*3}
- 无标度配置
- A 格式欣赏模式记忆
- 192 kHz/24 位 D/A 转换器
- 大功率和高精度 32 位 DSP 处理

连接

- 2 个 HDMI^{*4} 输入和 1 个输出 (1.3a 版本)
- 5 个数位输入 (3 个光纤 /2 个同轴 4 个可指定)
- 5 个 S-Video 输入 /2 个输出
- 彩色编码的香蕉插头扬声器接线柱
- 彩色编码的 7.1 多声道输入
- 重低音预输出
- 有源第 2 区
- 用 SBL/SBR 可与 FL/FR 连接的双功放

杂项

- 校正房间音响问题的 Audyssey^{*5} 2EQ
- 交叉调整 (40/50/60/80/100/120/150/200 Hz)
- A/V 同步控制功能 (大至 100 ms)
- 新型图像屏幕显示
- 面向 iPod 的 RI Dock 兼容
- 铝制前面板
- 预编程 RI 兼容遥控器



Dolby Laboratories 授权生产。「Dolby」、「Pro Logic」与双 D 的符号系 Dolby Laboratories 的注册商标。



「DTS」是 DTS, Inc. 的注册商标，「DTS-HD Master Audio」是 DTS, Inc. 的商标。



「DTS」、「DTS 96/24」、「DTS-ES」及「Neo:6」是 DTS, Inc. 的商标。



「CinemaFILTER」是 Onkyo Corporation 的商标。



HDMI 名称、HDMI 商标与高画质多媒体介面系 HDMI Licensing, LLC 的商标或注册商标。



Audyssey Laboratories 授权生产。

美国与其它国家专利申请中。

2EQ 是 Audyssey Laboratories 的商标。

* Apple 及 iPod 是 Apple Computer, Inc. 在美国及其它国家的注册商标。

本产品使用受到美国专利及其它智慧财产权保护的版权保护技术。本版权保护技术的使用必须获得 Macrovision Corporation 的授权。除非 Macrovision 另有授权，本授权使用范围仅限于家庭使用及其它有条件的消费者使用。不得对本产品进行反向设计或拆解。

目录

简介	
重要的防护措施	2
注意事项	3
附件	4
功能	5
前、后面板	7
前面板	7
显示屏	9
后面板	10
遥控器	12
安装电池	12
对准遥控器	12
使用遥控器	13
RECEIVER/TAPE (接收机 / 卡带) 模式	13
DVD 模式	15
CD/MD/CDR/DOCK 模式	16
关于家庭剧院音效	17
享受家庭剧院音效	17

连接	
连接 AV 放大器	18
AV 连接说明	18
连接您的扬声器	19
双功放前置扬声器	21
连接音频和视频组件	22
我应该使用哪一个连线呢?	22
连接您的电视或投影机	24
连接 DVD 播放机	25
连接影带录放影机或是 DVD 录影机来播放	27
连接影带录放影机或是 DVD 录影机来录影	28
连接卫星、有线电视、机上盒 (Set-top box) 或是其它视频讯号源	29
连接游戏机	30
连接摄影机或其它装置	31
组件与 HDMI 的连接	32
连接 CD 播放机或唱机	34
连接 RI 机座	35
连接卡带录音座、CDR、MiniDisc 或是数位卡 式录音机 (DAT Recorder)	36
连接调谐器	36
连接 Onkyo RI 组件	37
开启 AV 放大器	38
连接电源线	38
开启和待机	38

首次设置	
首次设置	39
自动扬声器设置 (Audyssey 2EQ)	39
有关萤幕显示菜单	44
HDMI 视频设定	45
视频输入	46
数字音频输入设置	48
改变输入显示	49
扬声器设定	49
电视格式设定	50

基本操作说明	
基本操作说明	51
选择输入讯号源	51
使用多声道 DVD 输入端	52
调整低音及高音	52
显示信号源资讯	52
设定显示屏亮度	53
AV 放大机静音功能	53
使用睡眠定时器	53
使用头戴式耳机	53
使用欣赏模式	54
选择欣赏模式	54
各种讯号源格式可用的欣赏模式	55
有关欣赏模式	59
录制	61

进阶操作	
进阶操作	62
使用 Late Night (深夜) 功能 (限 Dolby Digital、Dolby Digital Plus 与 Dolby TrueHD 使 用)	62
使用 CinemaFILTER (电影筛选器)	62
调整个别扬声器的音量大小	62

进阶设定	
进阶设定	63
扬声器设定	63
多声道 DVD 输入设定	68
音频讯号调整功能	69
指定输入讯号源的欣赏模式	71
讯号源设置	72
音量设定 / OSD 设定	74
变更 AV 放大机的识别码	76
HDMI Audio Out (HDMI 音频输出)	76
Lock Setup (锁定设定)	78
数位输入信号格式	78
变更遥控器的识别码	79

第 2 区	
第 2 区	80
连接第 2 区	80
设定通电的第 2 区	81
使用第 2 区	81

控制其它组件	
控制其它组件	83
输入遥控器编码	83
透过 RI 接的 Onkyo 组件遥控器编码	84
重置 REMOTE MODE (遥控模式) 按钮设定 值	84
重置遥控器设定	84

其它	
规格	86
疑难排解	87

前、后面板

前面板

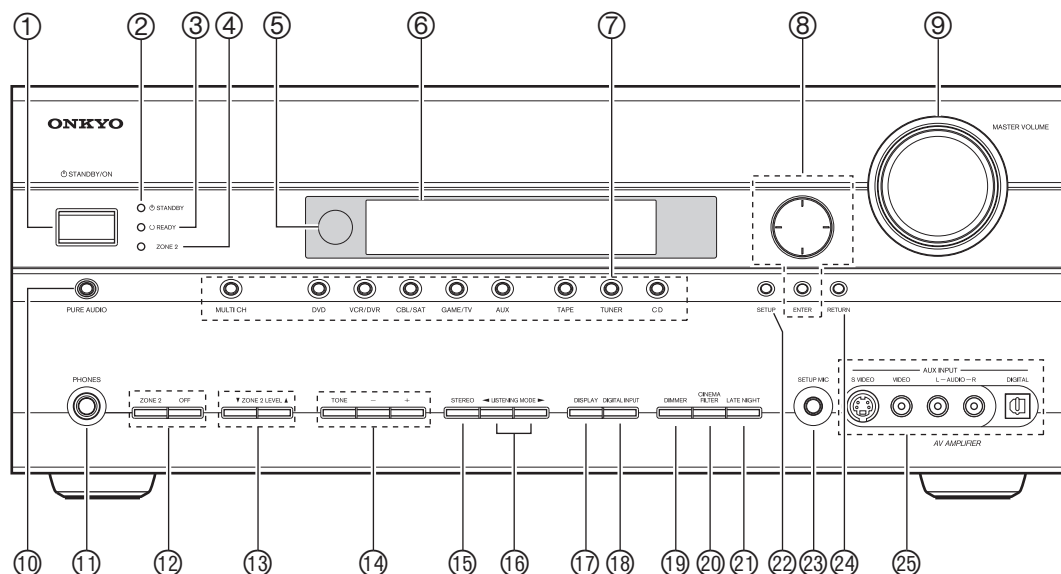

括弧内的页次号码系每一项目主要说明的页次所在。

- ① STANDBY/ON (待机 / 开启) 按钮 (38)
此按钮是用来使 AV 放大器进入「开启」或「待机」模式。
- ② STANDBY (待机) 指示灯 (38)
当 AV 放大器处于「待机」模式时，指示灯会亮起。而当从遥控器接收到讯号时，指示灯就会开始闪烁。
- ③ READY (待机) 指示灯 (77)
进入准备模式，并当 HDMI Power Control 设定为 Enable，AV 放大器为待机时会亮起。
- ④ ZONE 2 (第 2 区) 指示灯 (81)
当选取「Zone 2」(第 2 区) 时，本指示灯会亮起。
- ⑤ 遥控感应器 (12)
本感应器会接收从遥控器发出来的控制讯号。
- ⑥ 显示屏
请参见第 9 页上的「显示屏」。
- ⑦ 输入选择器按钮 (51)
这些按钮是用来选择以下的输入讯号源：
MULTI CH、DVD、VCR/DVR、CBL/SAT、GAME/TV、AUX、TAPE、TUNER 或 CD。
按下 [MULTI CH] 按钮可以选择 DVD 类比多声道输入。
- ⑧ 方向箭头与 ENTER 按钮
当使用萤幕显示菜单时，它们将被当作箭头使用，以便进行选择 and 设定项目。[ENTER] (输入) 按钮也是在萤幕显示菜单内使用的。

- ⑨ MASTER VOLUME (主音量) 控制 (51)
这个控制钮是用来调整 AV 放大机的音量，设定值有 MIN (最小)、1 到 99 或 MAX (最大)。
- ⑩ PURE AUDIO (纯粹音频) 按钮 (54)
选择「Pure Audio」(纯粹音频) 欣赏模式。
- ⑪ PHONES (耳机) 插孔 (53)
此为用以连接一对立体声耳机的 1/4 英寸耳机插孔，以方便您个人聆听之用。
- ⑫ ZONE 2/OFF (第 2 区关闭) 按钮 (81)
ZONE 2 (第 2 区) 按钮是用来选择第 2 区的输入信号源。
OFF (关闭) 按钮是用来关闭第 2 区的输出功能。
- ⑬ ZONE 2 LEVEL (第 2 区音量) 按钮 (82)
此按钮是用来设定第 2 区的音量。
- ⑭ TONE (音调)，[-] 与 [+] 按钮 (52)
此按钮用以调整低音和高音。
- ⑮ STEREO (立体声) 按钮 (54)
此按钮用以选择「Stereo」(立体声) 欣赏模式。
- ⑯ LISTENING MODE (欣赏模式) [◀][▶] 按钮 (54)
此按钮用来选择欣赏模式。
- ⑰ DISPLAY (显示) 按钮 (52)
此按钮是用来显示目前所选定输入讯号源的不同资讯。

- ⑮ DIGITAL INPUT（数位输入）按钮（48、78）
此按钮是用来指定数位输入和数位输入讯号的格式。
- ⑯ DIMMER（调光器）按钮（53）
DIMMER（调光器）是用来调整显示屏的亮度。
- ⑰ CINEMA FILTER（电影筛选器）按钮（62）
和 CinemaFILTER（电影筛选器）功能一起使用。
- ⑱ LATE NIGHT（深夜）按钮（62）
和 Late Night（深夜）功能一起使用。
- ⑳ SETUP（设定）按钮
此按钮是用来访问出现在已连接电视的萤幕显示菜单。
- ㉑ SETUP MIC（设定麦克风）（39）
内含的扬声器设定的麦克风必须在此接上，以便使用扬声器自动设定功能。
- ㉒ RETURN（返回）按钮
此按钮是用来返回先前显示的萤幕显示菜单。
- ㉓ AUX INPUT（AUX 输入）
此输入可用于连接摄影机、游戏主机等等。具备光纤数位音频、S-Video、Composite Video 和类比音频的插孔。

显示屏

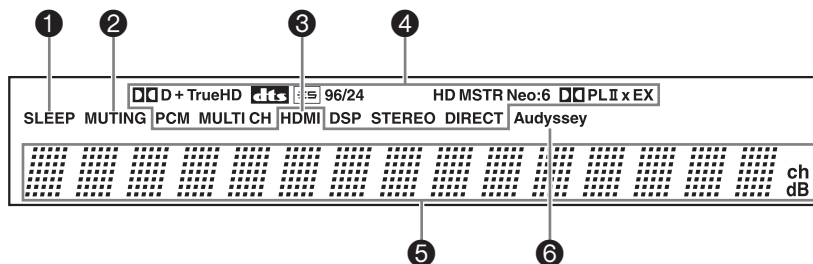

括弧内的页次号码系每一项目主要说明的页次所在。

- ① SLEEP（睡眠）指示灯（53）
当设定「睡眠」功能时，本指示灯会亮起。
- ② MUTING（静音）指示灯（53）
AV 放大器静音时此指示灯会闪烁或点亮。
- ③ HDMI（高画质多媒体介面）指示灯
当使用 HDMI 音频讯号输入时此指示灯会点亮。
- ④ 欣赏模式与格式指示灯
这些指示灯将显示目前所选择的欣赏模式与数位输入讯号的格式。
- ⑤ 讯息区
此显示屏区域会显示目前选定讯号源的不同资讯。
- ⑥ Audyssey 指示器（39、67）
在自动扬声器设置期间此指示灯会闪烁，设置结束后会点亮。当 Equalizer Settings 被设为 Audyssey 时也会亮起。

后面板

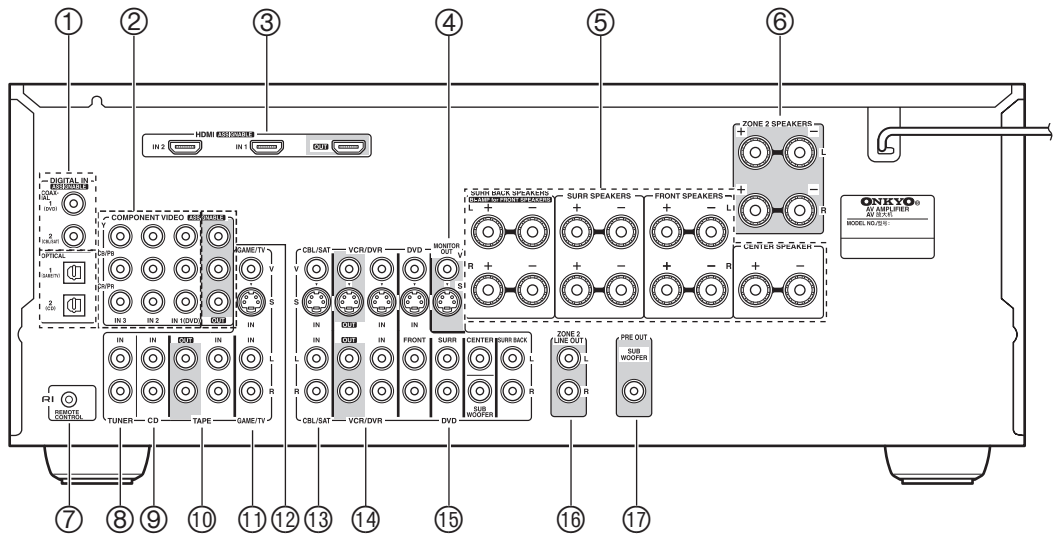

括弧内的页次号码系每一项目主要说明的页次所在。

- ① DIGITAL IN OPTICAL 1、2 和 COAXIAL 1、2 (数字光纤输入接口 1、2 及同轴接口 1、2)
此类光纤和同轴数字音频输入接口用于连接带有光纤或同轴数字音频输出接口的设备，例如 CD 和 DVD 播放机。
- ② COMPONENT VIDEO IN 1、2、3 (色差视频输入 1、2、3)
这些组件视频输入端可以用来将 AV 组件与组件视频输出端 (例如 DVD 播放机) 相连接。
- ③ HDMI IN 1、2/OUT (HDMI 输入 1、2 与输出)
HDMI (高画质多媒体介面) 连线会传输数位音频和数位视频讯号。
HDMI 输入端是用来将组件与 HDMI 输出端 (例如 DVD 播放机) 相连接。
此 HDMI 输出端是用来将电视或投影机与 HDMI 输入端连接的。
- ④ MONITOR OUT (显示器输出)
S-Video 或 Composite Video 的插孔必须要连接到您电视或投影机上的视频输入端。
- ⑤ FRONT、CENTER、SURR、SURR BACK SPEAKERS (前置、中央、环绕声与环绕声后置扬声器) (20)
这些终端柱系用于连接您的前置、中央、环绕声、环绕声后置扬声器。
- ⑥ ZONE 2 SPEAKERS (第 2 区扬声器) (80)
这些终端系用于连接第 2 区的扬声器。
- ⑦ RI REMOTE CONTROL (遥控器)
本 RI (远程交互) 插孔可用来连接至其它 Onkyo AV 组件上的插孔。AV 放大机的遥控器因此可用来控制该组件。若要使用 RI 您必须在 AV 放大器与其它 AV 组件之间, 进行类比音频连线 (RCA), 即使它们已经使用数位方式连线亦然。
- ⑧ TUNER IN (调谐器输入) (36)
此类比音频输入用于连接调谐器的类比音频输出。
- ⑨ CD IN (CD 输入)
本类比音频输入系用来与 CD 播放机的类比音频输出相连接。
- ⑩ TAPE IN/OUT (卡带输入 / 输出)
此类比音频输入和输出是用来将录音机与类比音响输入和输出媒体 (如: 卡带、Mini Disc (迷你光盘) 等) 相连接。

前、后面板 - 续

- ⑪ GAME/TV IN (游戏 / 电视输入)
在此您可以连接游戏机、电视机等。输入插孔包括 S-Video、Composite Video 和类比音频。
- ⑫ COMPONENT VIDEO OUT (色差视频输出)
这个组件视频输出可以用来将电视或投影机与组件视频输入端相连接。
- ⑬ CBL/SAT IN (CBL/SAT 输入)
在此您可以连接有线 / 卫星接收器, 机顶盒等设备。输入与输出插孔包括 S-Video、Composite Video 和类比音频。
- ⑭ VCR/DVR IN/OUT (VCR/DVR 输入 / 输出)
在此您可以连接 VCR 或 DVR (数字视频录象机)。输入与输出插孔包括 S-Video、Composite Video 和类比音频。
- ⑮ DVD IN (DVD 输入)
在此您可以连接一个 DVD 播放机。输入插孔包括 S-Video、Composite Video 和类比音频。您可以连接 DVD 播放机的双声道类比音频输出端或 7.1 声道类比音频输出端。
- ⑯ ZONE 2 LINE OUT (第 2 区线输出) (80)
此类比音频输出端可以连接至第 2 区内整合式放大器上的线输入端。
- ⑰ PRE OUT SUBWOOFER (前级输出低音扬声器) (19)
SUBWOOFER (低音扬声器) 插孔系用于连接已通电的低音扬声器。

有关连线的资讯, 请参见第 18-37 页的内容。

遥控器

安装电池

- 1 要开启电池盒，按一下小凹陷处并推开滑盖。

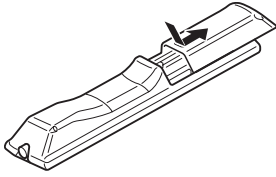

- 2 依照电池盒内的极性标示，装入所提供的两颗电池（AA/R6）。

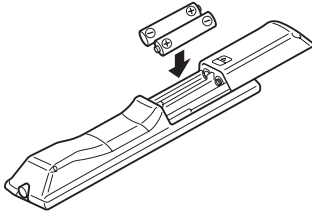

- 3 将滑盖放到遥控器上并加以滑动以将其关闭。

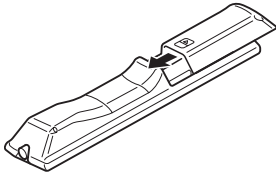

注意：

- 若遥控器功能不正常，请尝试更换电池。
- 不要将新旧电池或不同种类的电池混用。
- 若您打算长期使用此遥控器，请将电池取出，以避免因为泄漏或腐蚀而造成损坏。
- 过期的电池应尽快取出，以避免由于泄漏或腐蚀造成的损坏。

对准遥控器

使用遥控器时，请将其对准 AV 放大机的遥控感应器，如下图所示。

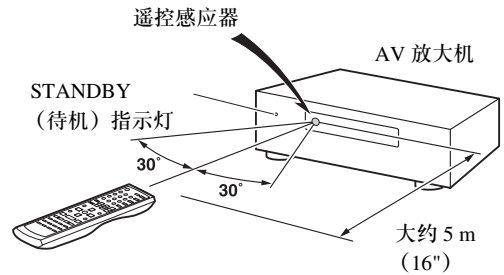

注意：

- 若 AV 放大器受到阳光或换流器类型荧光灯的直射，遥控器可能不会正常作用。安装时，请注意这一点。
- 如果在同一房间内使用其它相同类型的遥控器，或 AV 放大器安装在其它使用红外线装置的附近的话，遥控器可能无法正常作用。
- 不可将诸如书籍的东西放在遥控器上，因为这样可能误触按钮，而消耗电池的电力。
- 若 AV 放大器安装在有色玻璃门后面的架子上，遥控器可能不会正常作用。安装时，请注意这一点。
- 如果在遥控器与 AV 放大器遥控感应器之间有障碍物的话，遥控器将不会正常作用。

使用遥控器

此遥控器可用来控制包含 AV 放大机的不同组件。此遥控器有各种特定的操作模式用以控制每种组件。使用六个 REMOTE MODE（遥控模式）按钮可选择不同模式。

RECEIVER/TAPE（接收机 / 卡带）模式

在 RECEIVER/TAPE（接收机 / 卡带）模式里，您可以控制 AV 放大机和经由 **RI** 连接的 Onkyo 卡带录音机。



DVD 和 CD/MD/CDR/DOCK 模式

使用这些模式，可以控制 DVD 播放机，CD 播放机，MD 录音机，CDR 或 RI 机座。藉由输入适当的遥控器编码，您可以控制 Onkyo 的组件或是其它厂商的组件（请参见第 83 页）。



TV、VCR 与 SAT/CABLE（电视、影带录放影机和卫星 / 有线电视）模式

透过这些模式，您可以控制电视、影带录放影机和卫星或缆线的接收器。首先您必须输入正确的遥控器编码（请参见第 83 页）。



1

—REMOTE MODE—



请按 REMOTE MODE（遥控模式）中的其中一个按钮以选择模式。

2

使用该模式支持的按钮来控制组件。
 RECEIVER/TAPE（接收机 / 卡带）模式：
 请见右栏
 DVD 模式：
 请参见第 15 页。
 CD/MD/CDR/DOCK 模式：
 请参见第 16 页。
 TV、VCR 与 SAT/CABLE（电视、影带录放影机和卫星 / 有线电视）模式：
 请参见第 85 页。

RECEIVER/TAPE（接收机 / 卡带）模式

RECEIVER/TAPE（接收机 / 卡带）模式用来控制 AV 放大机。同样可以用来控制经由 **RI** 连接的 Onkyo 卡带录音机。

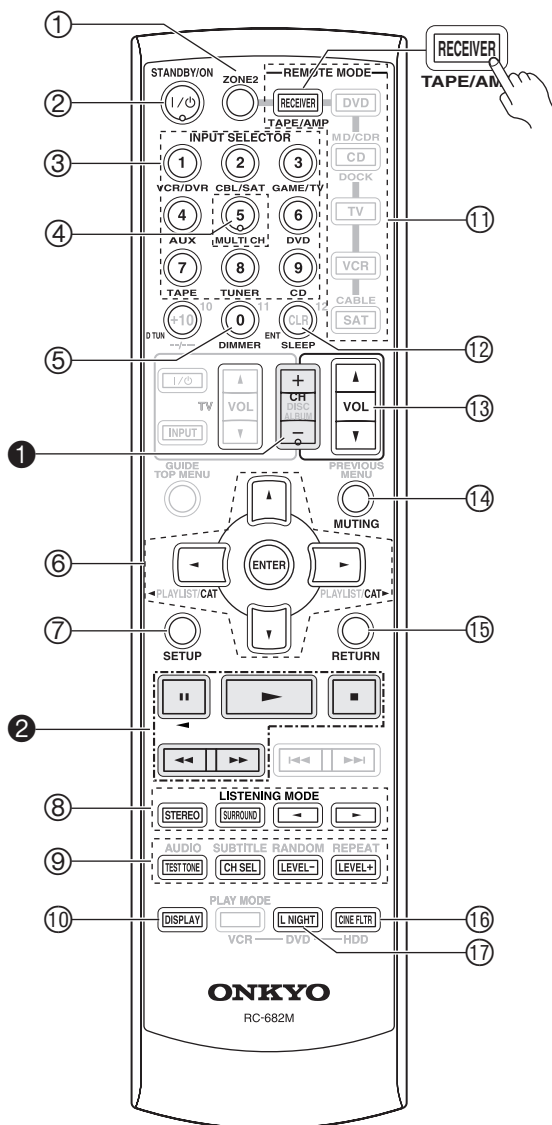

当选择 TUNER（调谐器）或 TAPE（卡带）输入时，按钮 ① 和 ② 会被使用。

注意：

本手册中某些遥控器的操作功能可能无法如预期的在其它的组件上运作。

有关详细资讯，请参阅括弧内所示的页次。

- ① ZONE 2 (第 2 区) 按钮 (81)
用来选择第 2 区的输入讯号源。
- ② ON/STANDBY (开启 / 待机) 按钮 (38)
将 AV 放大器设定为「开启」或「待机」。
- ③ INPUT SELECTOR (输入选择器) 按钮 (51)
用来选择输入讯号源。
- ④ MULTI CH (多声道) 按钮 (52)
选择多声道 DVD 输入。
- ⑤ DIMMER (调光器) 按钮 (53)
用以调整显示屏的亮度。
- ⑥ 方向箭头 [▲]/[▼]/[◀]/[▶] 和 ENTER (输入) 按钮
用来选择和调整设定。
- ⑦ SETUP (设定) 按钮
用来访问设定菜单。
- ⑧ LISTENING MODE (欣赏模式) 按钮 (54)
用来选择欣赏模式。此按钮在任何遥控器模式下都可以使用。
STEREO (立体声) 按钮
选择 Stereo (立体声) 欣赏模式。
SURROUND (环绕声) 按钮
选择 Dolby (杜比) 和 DTS 欣赏模式。
[◀]/[▶] 按钮
用来选择可用的欣赏模式。
- ⑨ TEST TONE (测试音调)、CH SEL (声道选择)、LEVEL- 和 LEVEL+ 按钮 (62, 66)
用来调整每个扬声器的音量。
- ⑩ DISPLAY (显示) 按钮 (52)
用来显示已选定输入讯号源的各种资讯。
- ⑪ REMOTE MODE (遥控模式) 按钮 (13)
用来选择遥控器的模式。当按下遥控器的按钮时，目前选定模式的 REMOTE MODE (遥控模式) 按钮会亮起。
- ⑫ SLEEP (睡眠) 按钮 (53)
与「睡眠」功能一起使用。
- ⑬ VOL (音量) [▲]/[▼] 按钮 (51)
不管目前所选定的遥控器模式为何，都可调整 AV 放大机的音量。
- ⑭ MUTING (静音) 按钮 (53)
设定或解除 AV 放大机的静音功能。
- ⑮ RETURN (返回) 按钮
选择之前显示的设定菜单。
- ⑯ CINE FLTR (电影筛选器) 按钮 (62)
和 CinemaFILTER (电影筛选器) 功能一起使用。
- ⑰ L NIGHT (深夜) 按钮 (62)
和 Late Night (深夜) 功能一起使用。

- 当选定 TUNER (调谐器) 输入时，使用此按钮。

若要将调谐器当作输入讯号源来选择时，请按：



- ① CH +/- 按钮

用于选择所连接的调谐器的广播电台预设。

- 选择 TAPE (卡带) 输入时，使用此按钮。

若要将卡式录音座作为输入讯号源来选择时，请按：



- ② 播放按钮

若是双卡式录音座，只能控制 B 录音座。

播放 [▶] 按钮

开始播放。

停止 [■] 按钮

停止播放。

反向播放 [◀] 按钮

开始反向播放。

倒转和快速前转 [◀◀]/[▶▶] 按钮

倒转 [◀◀] 按钮会启动倒转功能。快速前转 [▶▶] 按钮会启动快速前转功能。

DVD 模式

在预设的情形下，遥控器是设定来控制 Onkyo DVD 播放机的。

若要将 DVD 播放机作为输入讯号源来选择时，请按：

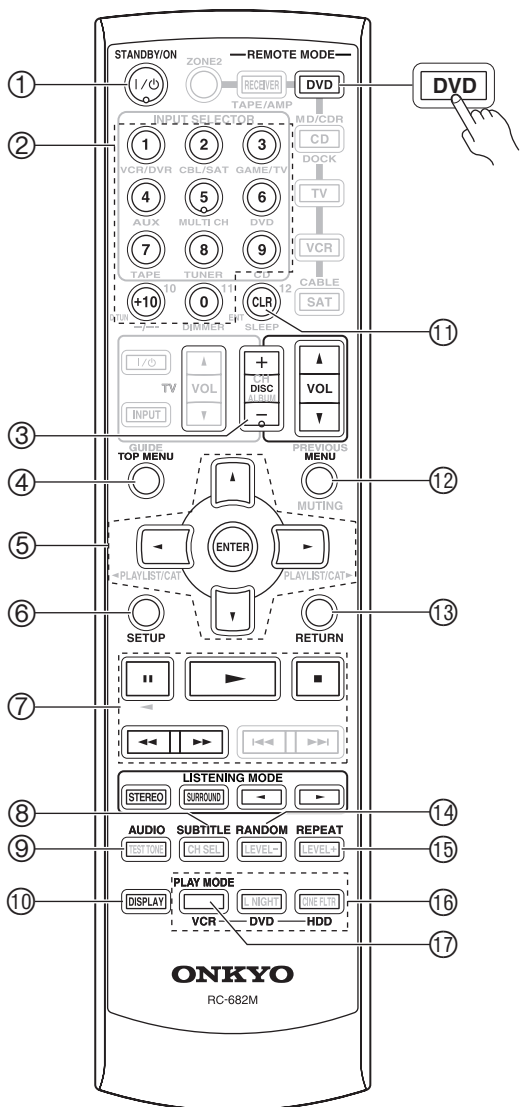

- ① STANDBY/ON (待机 / 开启) 按钮
将 DVD 播放机设定成「开启」或「待机」。
- ② 数字按钮
用来输入标题、章节以及找到特定播放点的音轨的号码和时间。
- ③ DISC (光盘) +/- 按钮
选择 DVD 放置盘上的碟片。
- ④ TOP MENU (总菜单) 按钮
选择一个 DVD 总菜单。
- ⑤ 方向箭头 [▲]/[▼]/[◀]/[▶] 和 ENTER (输入) 按钮
用来浏览 DVD 菜单和 DVD 播放机的萤幕显示菜单。
- ⑥ SETUP (设定) 按钮
用来访问 DVD 播放机的萤幕显示菜单。
- ⑦ 播放按钮
从左到右依序如下：暂停、播放、停止、快速倒转、快速前转、上一个和下一个。
- ⑧ SUBTITLE (字幕) 按钮
选择字幕。
- ⑨ AUDIO (音频) 按钮
选择外语原声带和音频格式 (例如 Dolby Digital (杜比数位) 或 DTS)。
- ⑩ DISPLAY (显示) 按钮
显示目前的碟片、标题、章节或音轨等有关资讯，包括：播放时间、剩余时间、总时间等等。
- ⑪ CLR (清除) 按钮
解除功能和清除输入的数字。
- ⑫ MENU (菜单) 按钮
显示 DVD 菜单。
- ⑬ RETURN (返回) 按钮
离开 DVD 播放机的萤幕显示菜单。
- ⑭ RANDOM (随机播放) 按钮
和随机播放功能一起使用。
- ⑮ REPEAT (重播) 按钮
和重复播放功能一起使用。
- ⑯ VCR、DVD 与 HDD 按钮
用以选择在 VCR/DVD 录影机上，利用内建的硬碟播放 DVD、VCR (影带录放影机)、HDD (硬碟) 节目。
- ⑰ PLAY MODE (播放模式) 按钮
藉由可供选择的播放模式来选择组件的播放模式。

CD/MD/CDR/DOCK 模式

在预设的情形下，遥控器是设定来控制 Onkyo CD 播放机的。

若要选择输入讯号源，请按：

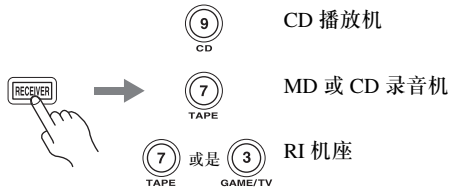

* 若您正使用 MD、CDR 或是 RI 机座组件，您必须改变输入显示（请参见第 49 页）。

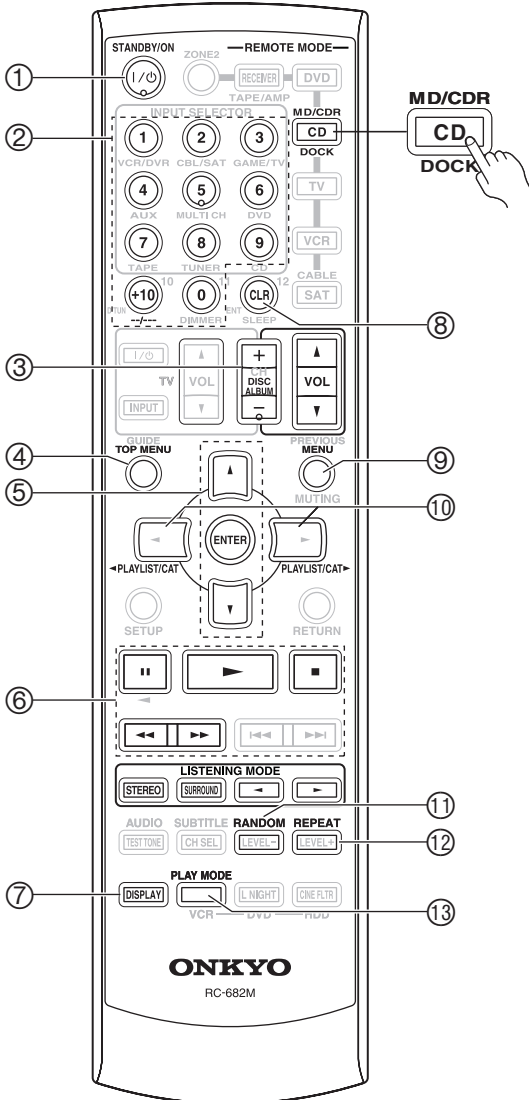

- ① STANDBY/ON (待机 / 开启) 按钮
将组件设定到「开启」或「待机」。
- ② 数字按钮
用来输入音轨号码和时间，以便找到 CD/MD 播放器上的特定播放点。
- ③ DISC/ALBUM +/- 按钮
在多碟片 CD 更换器上选择碟片，或在连接到 RI 机座的 HDD 兼容设备上选择下一个或上一个曲集。
- ④ TOP MENU (根目录菜单) 按钮
与 DS-A2 RI 机座一起使用时，作为模式键。
- ⑤ 方向箭头 [▲]/[▼] 与 ENTER (输入) 按钮。
用于浏览连接到 RI 机座的 HDD 兼容设备菜单。
- ⑥ 播放按钮
从左到右依序如下：暂停、播放、停止、快速倒转、快速前转、上一段和下一段。
- ⑦ DISPLAY (显示) 按钮
显示 CD 播放机或 MD/CD 录音机上有关当前碟片或音轨的信息，包括已播放时间，剩余时间，全部时间等。在连接到 RI 机座的 HDD 兼容设备上，此键用于开放背景灯，并持续 30 秒。
- ⑧ CLR (清除) 按钮
取消功能和清除在 CD 播放机或 MD/CD 录音机上输入的数字。
- ⑨ MENU (菜单) 按钮
用于浏览连接到 RI 机座的 HDD 兼容设备的菜单。
- ⑩ PLAYLIST (播放清单) [◀]/[▶] 按钮
选择连接到 RI 机座的 HDD 兼容设备的上一个 / 下一个播放列表。
- ⑪ RANDOM (随机播放) 按钮
和随机播放功能一起使用。
- ⑫ REPEAT (重播) 按钮
和重复播放功能一起使用。
- ⑬ PLAY MODE (播放模式) 按钮
藉由可供选择的播放模式来选择组件的播放模式。
与 DS-A2 RI 机座一起使用时，作为继续播放键。

关于家庭剧院音效

享受家庭剧院音效

由于 AV 放大机的超高功能，您在自己家里就可以享受环绕声音效和真实的感官震撼，就像身处在电影院或音乐厅。搭配 DVD 的使用，您可以享受 DTS 与 Dolby Digital（杜比数位）音效。搭配类比与数位电视，您可以享受 Dolby Pro Logic IIx 或 Onkyo 公司的 DSP（数位音效处理）环绕声欣赏模式。

前置左右扬声器

这些可输出整体音效。这些扬声器在家庭剧院所扮演的角色是提供单一的音场定位点。这对前置扬声器应面对聆听者安放，并置于耳际的高度，与电视等距。把这对扬声器稍微朝向内侧，形成一个三角形，让聆听者位于三角形的顶点处。

中央扬声器

这个扬声器强化了前置左右扬声器的效果，使得声音的移动更为明显，并提供了完整的音场。在电影中，主要是用来提供人声的对话。

将中央扬声器放置于接近电视之处，面向聆听者，大约位于耳际的高度，或是与前置左右扬声器有相同的高度。

低音扬声器

低音扬声器处理 LFE（低频率音效）声道的低音。自您的低音扬声器所输出的低音音量与音质将与位置、您欣赏室的形状以及您的聆听位置有密切的关系。一般来说，良好的低音音效可以自安装于前方角落，或是安装于墙面宽度的三分之一处的低音扬声器当中产生，如图所示。

秘诀：为了找到一个最好的位置来放置您的低音扬声器，当放映低音效果良好的电影或音乐时，请试著将您的低音扬声器放置在房间里的各个地方，并选择一个效果最令您满意的地方来放置它。

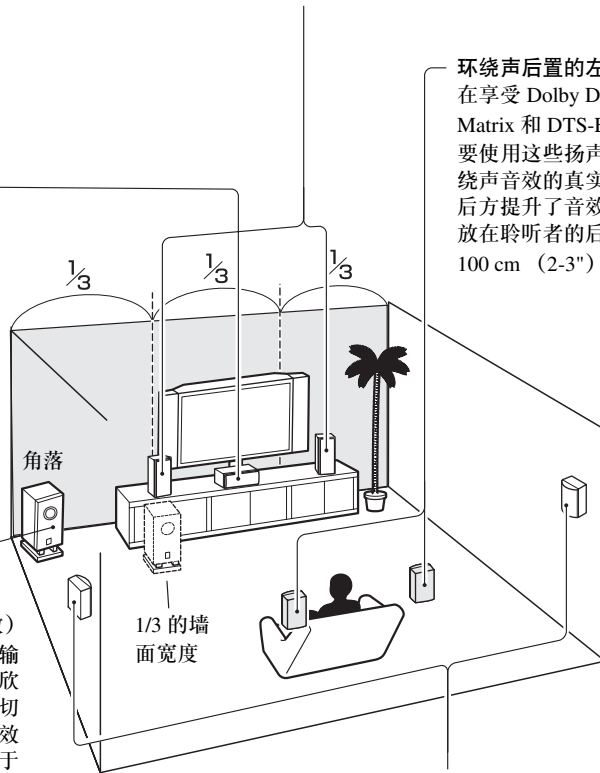

环绕声后置的左右扬声器

在享受 Dolby Digital EX、DTS-ES Matrix 和 DTS-ES Discrete 音效时需要使用这些扬声器。它们加强了环绕声音效的真实感并且在聆听者的后方提升了音效的在地感。把它们放在聆听者的后方约在耳朵上方 60-100 cm (2-3") 处。

环绕声左右扬声器

这些扬声器是用来将声音精确定位，并增加真实的环境空间感。

将它们放置于欣赏者的两侧，或稍微偏后，约在耳朵上方 60 至 100 cm (2-3") 之处。最理想的情形是它们与欣赏者的距离是相等的。

连接 AV 放大器

AV 连接说明

- 请在进行连接 AV 组件之前，详细研读随其它 AV 组件所附的说明手册。
- 在您完成连接并再次检查所有 AV 连线之前，请不要接上电源。

光纤数位插孔

AV 放大机的光纤数位插孔有活门遮罩式上盖，当光纤插头插上之后，盖子会开启，而插头移除之后，它将关闭。将插头插到底。

注意：为避免活门遮罩受损，请在插入与拔出插头时，保持光纤插头笔直。

AV 连线颜色标记

RCA 类型的 AV 连线通常是使用颜色标记的：红、白、与黄。使用红色插头来接上右声道的音频输入与输出（一般都是标示为「R」）。使用白色插头来接上左声道的音频输入与输出（一般都是标示为「L」）。并使用黄色插头来接上 Composite Video 的视频输入与输出。



- 将插头插到底，以获得最好的连线效果（松开的连线会产生噪声或故障）。
- 若要预防干扰，请让音频与视频缆线远离电源线与扬声器电缆线。

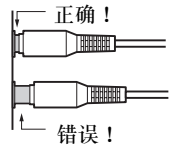

AV 缆线与插孔

视频

缆线	插孔	说明
色差视频缆线	Y CB/PB CR/PB	色差视频可将亮度 (Y) 与色差讯号 (PR、PB) 分离，以提供最佳画质 (有些电视制造商会以稍微不同的方式标示其色差视频输入插座)。
S-Video 缆线	S	S-Video 可将亮度和颜色讯号分离，提供比 Composite Video 还要良好的画质。
Composite Video 缆线	V	Composite Video 通常用于电视、影带录放机以及其它视频设备中。只能使用专用的 Composite Video 缆线。

音频

缆线	插孔	说明
光纤数位音频电缆线	OPTICAL	提供最佳音质并且还让您享受环绕音效 (例如: Dolby Digital (杜比数位) 和 DTS)。音效品质与同轴音质相同。
同轴数位音频电缆线	COAX	提供最佳音质并且还让您享受环绕音效 (例如: Dolby Digital (杜比数位) 和 DTS)。音效品质与光纤音质相同。
类比音频电缆线 (RCA)	L R	本电缆线传输类比音频讯号。此为最常用的类比音频连接格式，几乎在所有的 AV 设备上都有提供。
多声道类比音频电缆线 (RCA)	FRONT SURR CENTER SURR BACK DVD SUB WOOFER	此电缆传输多声道类比音频讯号，且通常是用来将 DVD 播放机与 7.1 声道类比音频输出相连接。数条标准的类比音频缆线可用来替代多声道缆线的使用。

注意：AV 放大器并不支持 SCART 插头。

连接您的扬声器

扬声器设定

为求最好的环绕声音效，您应该连接七个扬声器和一个通电的低音扬声器。

以下的表格显示您应使用的声道（视您扬声器的数量而定）。

扬声器数量:	2	3	4	5	6	7
前置左扬声器	✓	✓	✓	✓	✓	✓
前置右扬声器	✓	✓	✓	✓	✓	✓
中央扬声器		✓		✓	✓	✓
环绕声左扬声器			✓	✓	✓	✓
环绕声右扬声器			✓	✓	✓	✓
环绕声后置扬声器*					✓	
环绕声后置左扬声器						✓
环绕声后置右扬声器						✓

* 若您只使用一个环绕声后置扬声器，请将其连接到左方 (L) SURROUND BACK SPEAKERS (环绕声后置扬声器) 端子。

无论您使用多少个扬声器，我们建议您使用一个通电的低音扬声器，以便享受真正有力而且浑厚的低音效果。

为求您的环绕声系统有最佳的效果，您必须使用随附的设定麦克风（请参见第 39 页）来设定扬声器。

使用 Dipole 扬声器

您可以将 Dipole 扬声器作为环绕声左、右扬声器以及环绕声后置左、右扬声器来使用。Dipole 扬声器可在两个方向输出同样的音效。

Dipole 扬声器一般都会印上箭头来指示其放置方向。环绕声左、右的 Dipole 扬声器正确放置后，其箭头应指向电视 / 萤幕，而环绕声后置左、右 Dipole 扬声器则应该被摆成相对的位置，让它们的箭头互相指向对方，如图所示。

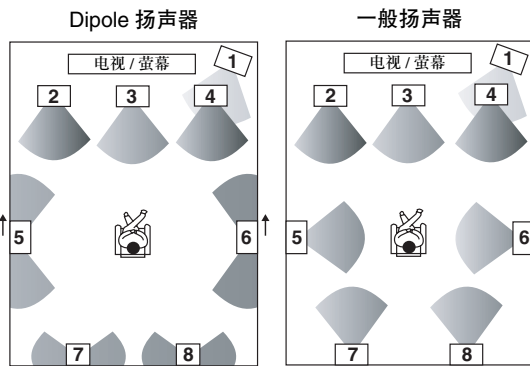

1. 低音扬声器
2. 前置左扬声器
3. 中央扬声器
4. 前置右扬声器
5. 环绕声左扬声器
6. 环绕声右扬声器
7. 环绕声后置左扬声器
8. 环绕声后置右扬声器

连接通电的低音扬声器

请使用适合的缆线，将 AV 放大机的 PRE OUT SUBWOOFER (前级输出低音扬声器) 连接到您已通电低音扬声器的输入端，如图所示。若您的低音扬声器尚未通电且您正在使用外部的放大器时，请将 PRE OUT SUBWOOFER (前级输出低音扬声器) 连接到放大器的输入端。

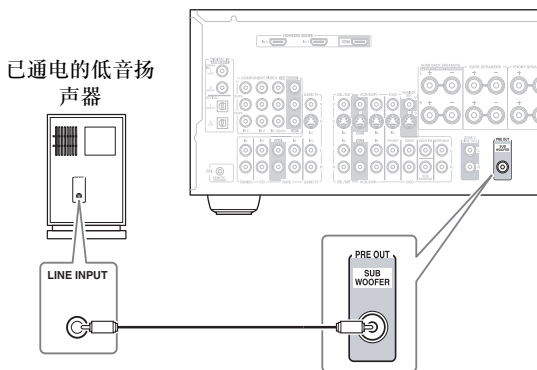

贴上扬声器标签

AV 放大机的正极 (+) 扬声器终端有颜色标记，以易于辨识 (负极 (-) 扬声器终端则全都是黑色)。

扬声器终端	颜色
前置左扬声器, 第 2 区左扬声器	白色
前置右扬声器, 第 2 区右扬声器	红色
中央扬声器	绿色
环绕声左扬声器	蓝色
环绕声右扬声器	灰色
环绕声后置左扬声器	棕色
环绕声后置右扬声器	棕褐色

随附的扬声器标签也是遵循色码标示，您应该依据上表将它们黏贴在每个扬声器缆线正极 (+) 的一端。然后您所要做的就是使标签的颜色和相对应扬声器终端的颜色相符。



使用扬声器终端保护套

随机提供的扬声器终端保护套便于拧紧或松开扬声器终端。如果您使用香蕉插头来保证最佳声音效果时，在插入香蕉插头之前，先固定扬声器终端。(在欧洲，被禁止使用香蕉插头来连接扩音器和音频放大器)。

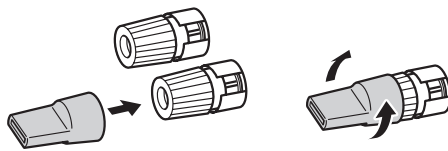

扬声器连线注意事项

在您连接扬声器前请熟读下列注意事项：

- 您可以连接阻抗介于 4 欧姆和 16 欧姆之间的扬声器。若任何一个连接的扬声器阻抗为 4 欧姆或以上（但少于 6 欧姆），请确保将扬声器的最小阻抗设定成「4 ohms」（请参见第 49 页）。若您使用具有较低阻抗的扬声器，并在高音量下长期使用放大器，内建的保护电路可能启动。
- 在进行任何连线前，请先将电源插头拔离墙上的电源插座！
- 请熟读随您扬声器所附的使用说明内容。
- 请小心注意扬声器配线的极性要求。请将正极 (+) 端子仅接到正极 (+) 终端，且负极 (-) 端子仅接到负极 (-) 终端。如果您接错了，声音将产生相位抵消的情形，且听起来不自然。
- 过长的电线或非常细的扬声器电缆线可能影响音质，因此应予以避免。
- 如果您使用 4 或 5 个扬声器，请将两个环绕声扬声器都接上 SURR SPEAKERS（环绕声扬声器）终端。请不要将它们接上 SURR BACK SPEAKERS（环绕声后置扬声器）终端。
- 请注意不要造成正、负极电线的短路。因为若如此做的话，可能会损坏 AV 放大器。
- 确保电线的金属线心没有与 AV 放大器的后面板相接触。因为若如此做的话，可能会损坏 AV 放大器。
- 不要在各扬声器终端上配接一条以上的电缆线。因为若如此作的话，可能会损坏 AV 放大器。
- 不要将一具扬声器连接到数个终端。

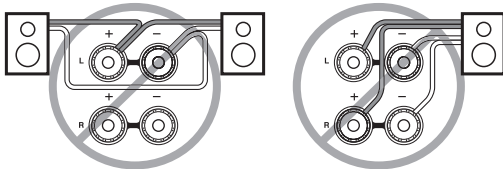
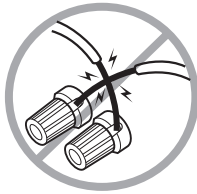

连接扬声器电缆线

- 1** 自扬声器电缆线末端剥开约 15 毫米长的 (5/8 英寸) 绝缘层，并将裸线扭紧，如图所示。
- 2** 松开终端。
- 3** 将裸线完全插入。
- 4** 锁紧终端。

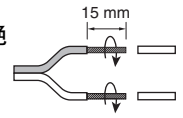

下列图示显示哪具扬声器应接至每一对终端。

若您只使用一个环绕声后置扬声器，请将其连接到左方 (L) SURR BACK SPEAKERS（环绕声后置扬声器）终端。

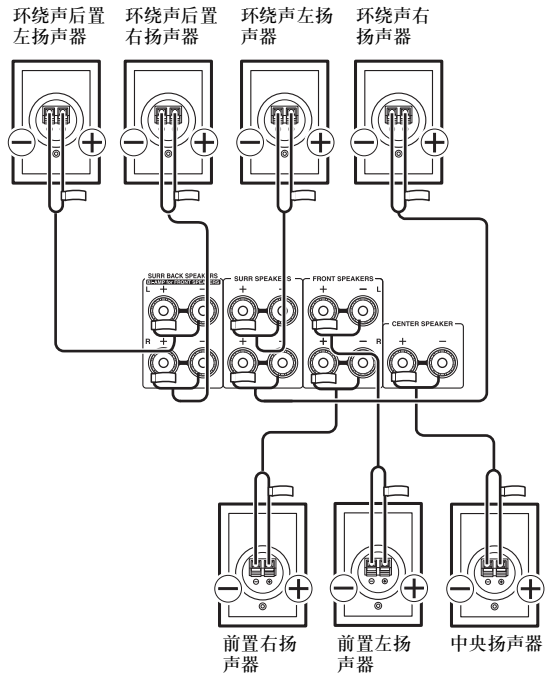

双功放前置扬声器

FRONT L/R 和 SURR BACK L/R 端子接线柱可分别用于前置扬声器和环绕声后置扬声器，或进行双功放，为支持双功放的一对前置扬声器分别提供高音扬声器和低音扬声器的输入，增强高低音性能。

- 使用双功放时，AV 放大器能在主房间驱动大至 5.1 的扬声器。
- 用于双功放时，请将 FRONT L/R 端子接线柱与前置扬声器的高音扬声器端子相连接，并将 SURR BACK L/R 端子接线柱与前置扬声器的低音扬声器端子相连接。
- 结束如下所示的双功放连接并打开 AV 放大器后，必须将扬声器类型设定设为 Bi-Amp（双功放）以启动双功放（请参见第 49 页）。

重要：

- 进行双功放连接时，请务必卸下连接扬声器的高音扬声器（高）和低音扬声器（低）端子的跨接线杆。

双功放扬声器连接

- 1** 将 AV 放大机的 FRONT R 正 (+) 端子与右扬声器的正 (+) 高音扬声器（高）端子相连接，并将 AV 放大机的 FRONT R 负 (-) 端子与右扬声器的负 (-) 高音扬声器（高）端子相连接。
- 2** 将 AV 放大机的 SURR BACK R 正 (+) 端子与右扬声器的正 (+) 低音扬声器（低）端子相连接，并将 AV 放大机的 SURR BACK R 负 (-) 端子与右扬声器的负 (-) 低音扬声器（低）端子相连接。
- 3** 将 AV 放大机的 FRONT L 正 (+) 端子与左扬声器的正 (+) 高音扬声器（高）端子相连接，并将 AV 放大机的 FRONT L 负 (-) 端子与左扬声器的负 (-) 高音扬声器（高）端子相连接。
- 4** 将 AV 放大机的 SURR BACK L 正 (+) 端子与左扬声器的正 (+) 低音扬声器（低）端子相连接，并将 AV 放大机的 SURR BACK L 负 (-) 端子与左扬声器的负 (-) 低音扬声器（低）端子相连接。

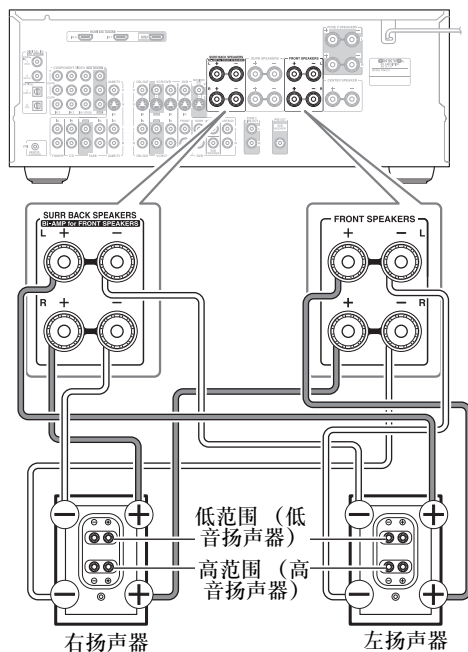

连接音频和视频组件

当您把 DVD 播放机和其它 AV 组件上的音频和视频输出端连接到 AV 放大器时，您只需选择 AV 放大器上适当的输入讯号源，即可同时选择视频或音频讯号。

📡 : 讯号流

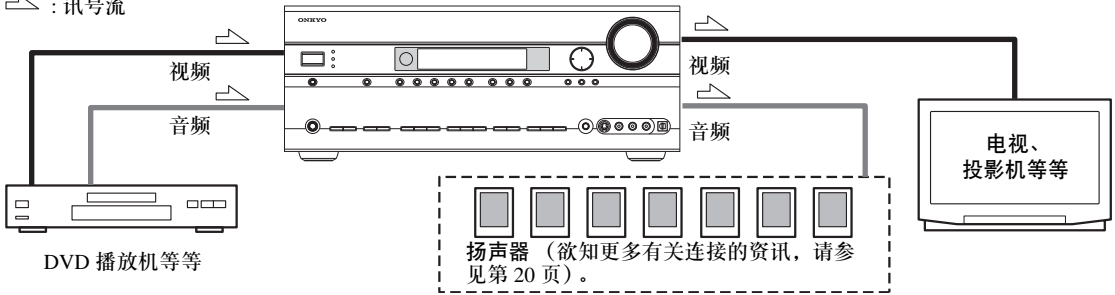

我应该使用哪一个连线呢？

AV 放大器支持许多连线格式，以便和多种 AV 设备兼容。您所需选择的格式是依照您其它组件所支持格式来决定的。请使用以下说明来作为指引。

若是视频组件，您必须进行两种连线，一个是音频连线，另一个则是视频连线。

视频连线格式

利用下面的任一种视频连接格式可将视频设备与 AV 放大器相连接：Composite Video、S-Video、色差视频或 HDMI，后者提供最佳画质。

AV 放大器可根据 HDMI Monitor 设定在视频格式间上转换和下转换，HDMI Monitor 设定一般决定视频讯号是否为色差视频输出或 HDMI 输出进行上转换。

■ 将 HDMI Monitor 设定设为 Yes

将 HDMI Monitor 设定设为 Yes (请参见第 45 页) 后，视频输入讯号如图所示地流经 AV 放大器，Composite Video、S-Video 和色差视频讯号源均为 HDMI 输出上转换。如将 AV 放大器的 HDMI OUT 与电视机相连接时请使用此设定。

Composite Video、S-Video 和色差视频通过各自的输入讯号输出。

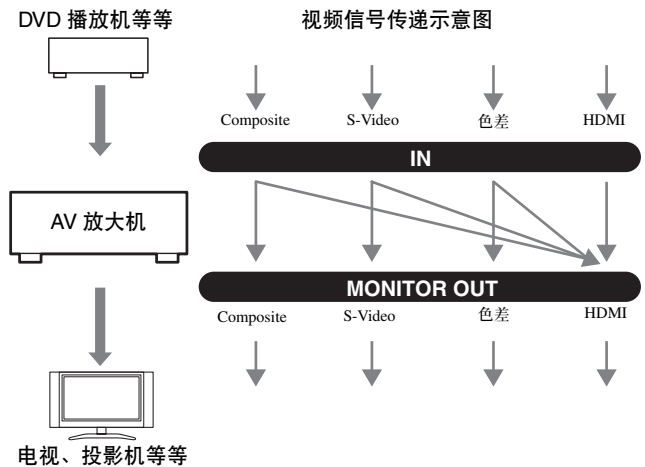

连接 AV 放大器 - 续

■ 将 HDMI Monitor 设定设为 No

将 HDMI Monitor 设定设为 No (请参见第 45 页) 后, 视频输入讯号如图所示地流经 AV 放大器, Composite Video 和 S-Video 讯源为色差视频输出上转换。如将 AV 放大机的 COMPONENT VIDEO OUT 与电视机相连接时请使用此设定。

Composite Video 上转换为 S-Video, S-Video 下转换为 Composite Video。请注意这些转换仅适用于 MONITOR OUT V 和 S 输出, 而不适用于 VCR/DVR OUT V 和 S 输出。

Composite Video、S-Video 和色差视频通过各自的输入讯号输出。

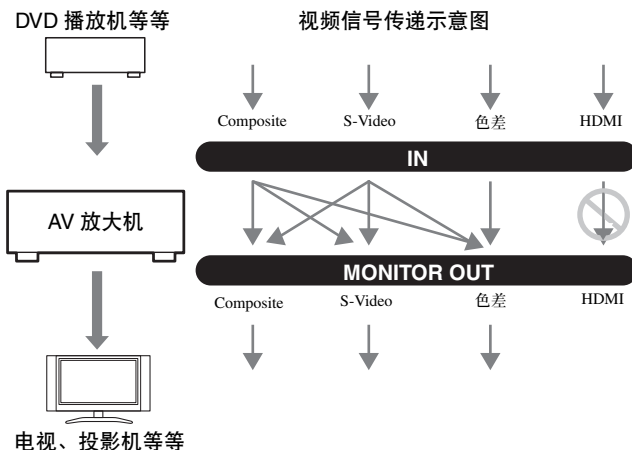

音频连线格式

利用下面的任一种音频连接格式可将音频设备与 AV 放大器相连接: 类比、光纤、同轴、类比多声道或 HDMI。

选择连接格式时, 请注意 AV 放大器不为类比线输出转换数位输入讯号, 反之亦然。例如, 连接于光纤或同轴数位输入的音频讯号不被类比 TAPE OUT 输出

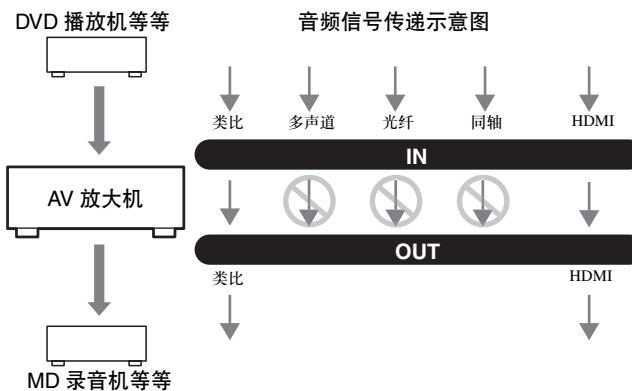

连接 AV 放大器 - 续

连接您的电视或投影机

步骤一：视频连线

选择一个符合您电视的视频连线（**A**、**B** 或是 **C**）然后开始进行连接。

步骤二：音频连线

选择一个与您电视匹配的音频连线（**a**、**b** 或是 **c**）然后开始进行连接。

- 透过连线 **a**，您可以聆听电视声音或从电视录下声音，并且在第 2 区聆听。
- 要欣赏 Dolby Digital（杜比数位）和 DTS 效果，请使用连线 **b** 或是 **c**。（若要录音，请使用 **a** 和 **b** 或是 **a** 和 **c**。）

连接	AV 放大器	讯号流	电视	画质
A	COMPONENT VIDEO OUT	⇒	色差视频输入	最佳
B	MONITOR OUT S	⇒	S-Video 输入	较佳
C	MONITOR OUT V	⇒	Composite Video 输入	标准
a	GAME/TV IN L/R	←	类比音频左 / 右输出	
b	DIGITAL COAXIAL IN 2 (CBL/SAT)	←	数位同轴输出	
c	DIGITAL OPTICAL IN 1 (GAME/TV)	←	数位光纤输出	

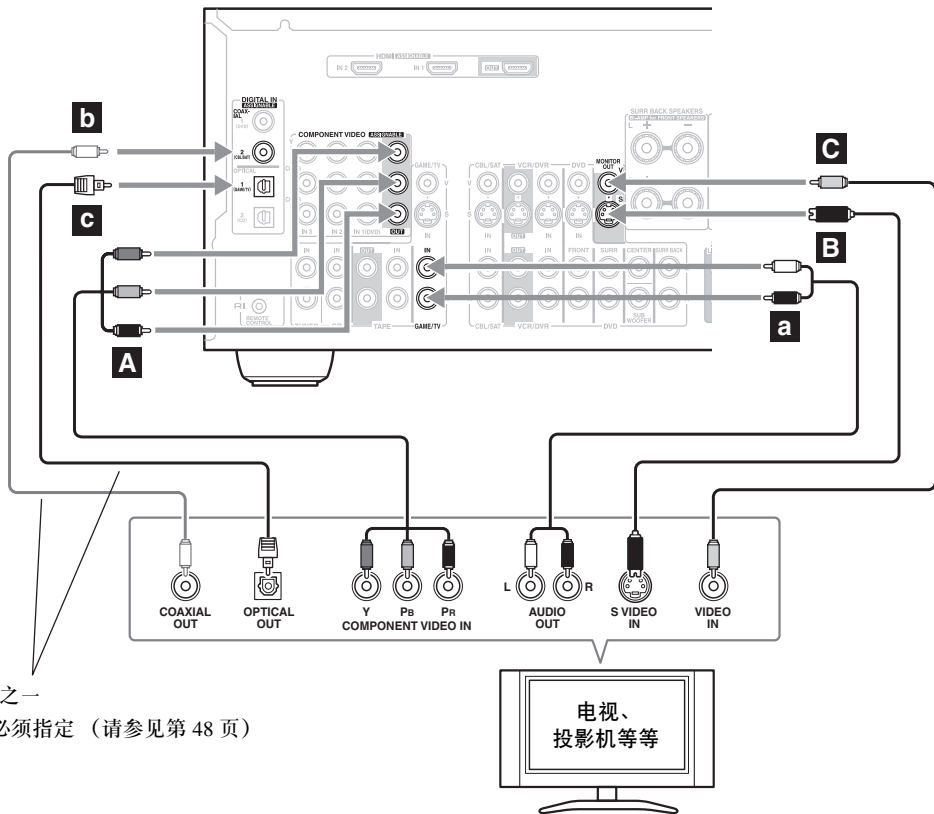

接上两者之一

连接 **b** 必须指定（请参见第 48 页）



若您的电视没有音频输出，请将您影带录放影机、有线电视或卫星接收器的音频输出端连接到 AV 放大器，并且使用调谐器经由 AV 放大器来聆听电视节目（请参见第 27、29 页）。

连接 AV 放大器 - 续

连接 DVD 播放机

步骤一：视频连线

选择一个与您 DVD 播放机匹配的视频连线 (**A**、**B** 或是 **C**) 然后开始进行连接。
您必须经由同样类形的连线，将 AV 放大器连接到您的电视。

步骤二：音频连线

选择一个与您 DVD 播放机匹配的音频连线 (**a**、**b** 或是 **c**) 然后开始进行连接。

- 透过连线 **a**，您可以聆听 DVD 或录下 DVD 声音，并且在第 2 区聆听。
- 要欣赏 Dolby Digital (杜比数位) 和 DTS 效果，请使用连线 **b** 或是 **c**。(若要录音，请使用 **a** 和 **b** 或是 **a** 和 **c**。)
- 若您的 DVD 播放机有主要的左、右输出端和多声道的左、右输出端，请确保使用主要的左、右输出端来进行连接 **a**。

连接	AV 放大器	讯号流	DVD 播放机	画质
A	COMPONENT VIDEO IN 1 (DVD)	←	色差视频输出	最佳
B	DVD IN S	←	S-Video 输出	较佳
C	DVD IN V	←	Composite Video 输出	标准
a	DVD IN FRONT L/R	←	类比音频左 / 右输出	
b	DIGITAL COAXIAL IN 1 (DVD)	←	数位同轴输出	
c	DIGITAL OPTICAL IN 1 (GAME/TV)	←	数位光纤输出	

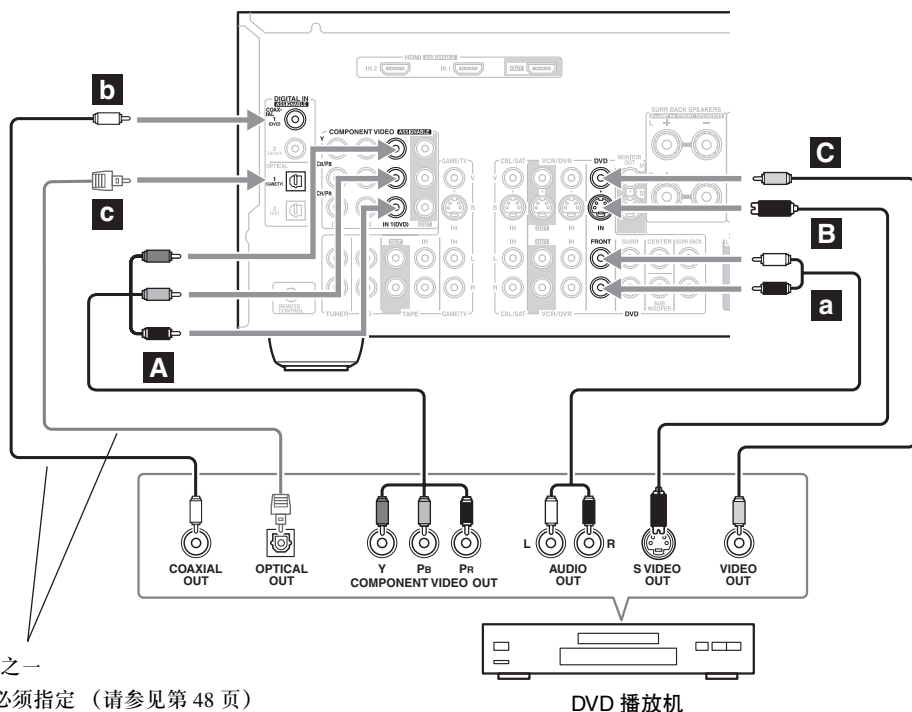

接上两者之一

连接 **c** 必须指定 (请参见第 48 页)

DVD 播放机

若要将一个 DVD 播放机或 DVD-Audio/SACD 兼容的播放机连接到多声道类比音频输出，请参见第 26 页。 ➔

连接 AV 放大器 - 续

连接多声道 DVD 输入

若您的 DVD 播放机支持多声道音频格式，例如 DVD-Audio 或 SACD，而且它也具备有多声道类比音频输出，您就可以将它连接到 AV 放大机的多声道 DVD 输入端。

请使用多声道的类比音频缆线，或是多条普通的音频缆线来将 AV 放大机的 DVD IN FRONT L/R（DVD 输入前置左/右）、CENTER（中央）、SURR L/R（环绕声 L/R）、SURR BACK L/R（环绕后置左/右）以及 SUBWOOFER（低音扬声器）插孔与 DVD 播放机的 7.1 声道类比音频输出端进行连接。若您的 DVD 播放机具备有 5.1 声道的类比音频输出，请勿连接任何装置到 AV 放大机的 SURR BACK L/R（环绕声后置左/右）插孔上。

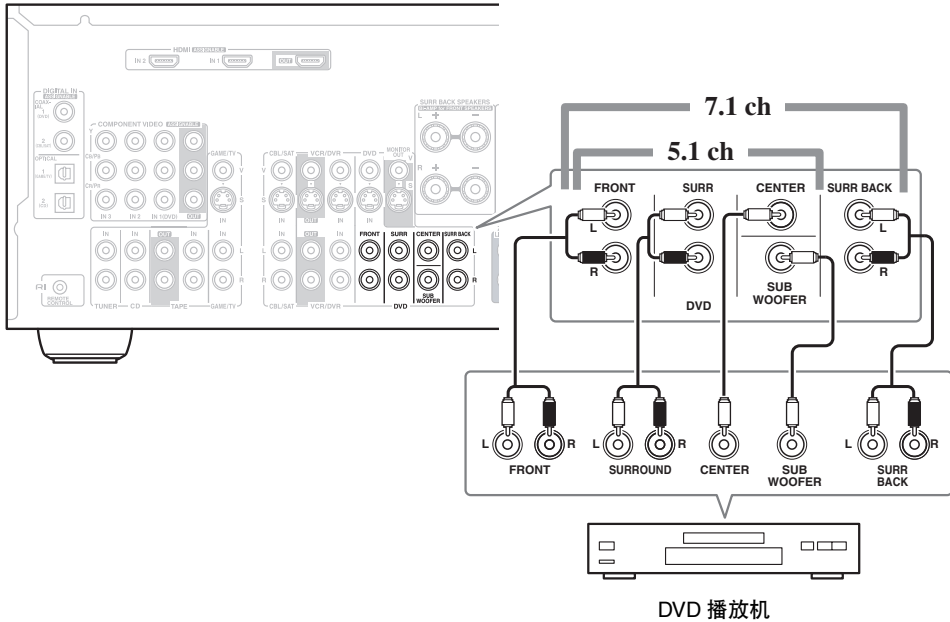

连接 AV 放大器 - 续

连接影带录放影机或是 DVD 录影机来播放



进行此种连接之后，您可以使用您影带录放影机的频道调整钮，并透过 AV 放大器来聆听您喜欢的电视节目，若您的电视没有任何音频输出时，这是相当实用的一个功能。

步骤一：视频连线

选择一个适合您影带录放影机或 DVD 录影机的视频连线方式 (**A**、**B** 或是 **C**) 然后开始进行连接。您必须经由同样类形的连线，将 AV 放大器连接到您的电视。

步骤二：音频连线

选择一个适合您影带录放影机或 DVD 录影机的音频连线方式 (**a**、**b** 或是 **c**) 然后开始进行连接。

- 透过连线 **a**，即使在第 2 区，您也可以聆听影带录放影机或 DVD 录影机。
- 要欣赏 Dolby Digital (杜比数位) 和 DTS 效果，请使用连线 **b** 或是 **c**。(若也想在第 2 区聆听，请使用 **a** 和 **b** 或是 **a** 和 **c**。)

连接	AV 放大器	讯号流	影带录放影机或 DVD 录影机	画质
A	COMPONENT VIDEO IN 2	←	色差视频输出	最佳
B	VCR/DVR IN S	←	S-Video 输出	较佳
C	VCR/DVR IN V	←	Composite Video 输出	标准
a	VCR/DVR IN L/R	←	类比音频左 / 右输出	
b	DIGITAL COAXIAL IN 2 (CBL/SAT)	←	数位同轴输出	
c	DIGITAL OPTICAL IN 1 (GAME/TV)	←	数位光纤输出	

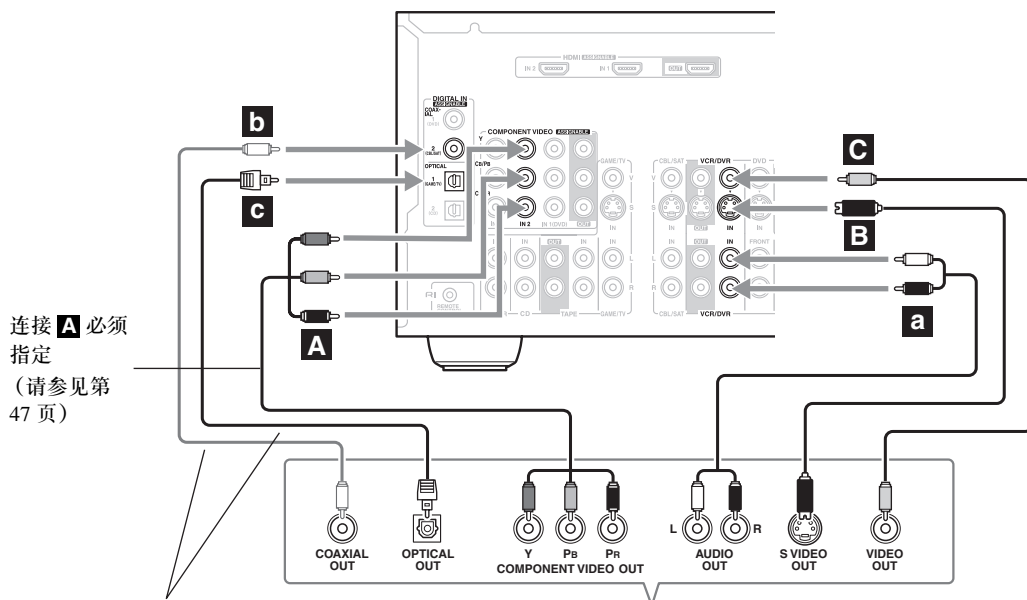

接上两者之一

连接 **b** 必须指定 (请参见第 48 页)

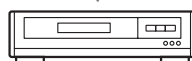

影带录放影机，
DVD 录影机

连接 AV 放大器 - 续

连接影带录放影机或是 DVD 录影机来录影

步骤一：视频连线

选择一个适合您影带录放影机或 DVD 录影机的视频连线方式（**A** 或是 **B**）然后开始进行连接。欲录下的视频讯号源必须经由同样的连线接到 AV 放大器。

步骤二：音频连线

建立音频连接 **a**。

连接	AV 放大器	讯号流	影带录放影机 或 DVD 录影机	画质
A	VCR/DVR OUT S	⇒	S-Video 输入	较佳
B	VCR/DVR OUT V	⇒	Composite Video 输入	标准
a	VCR/DVR OUT L/R	⇒	音频左 / 右输入	

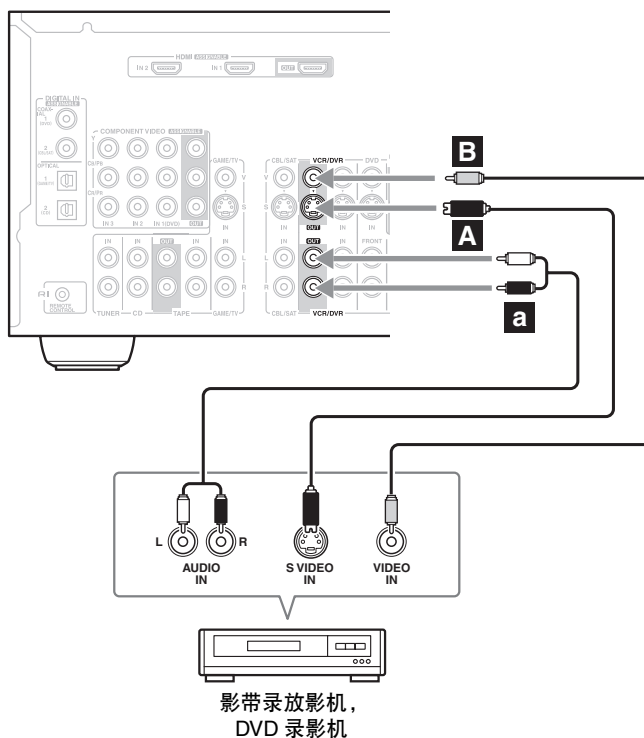

注意：

- AV 放大器必须要开启以便进行录制。当本机处于待机状态时是无法进行录制的。
- 若您想要直通从您的电视录影，或是非经由 AV 放大器将影带录放影机播放中的讯号传到影带录放影机来进行录影，请直通将电视 / 录放影机的音频和视频输出端连接到正在录影的影带录放影机的音频和视频输入端。详细资讯请参见与您的电视和影带录放影机随附的手册。
- 连接到 Composite Video 输入端的视频信号只能经由 Composite Video 输出端来录制。若您的电视 / 影带录放影机连接到 Composite Video 输入端，录影的影带录放影机必须要连接到 Composite Video 输出端。同样的，连接到 S-Video 输入端的视频信号只能经由 S-Video 输出端来录制。若您的电视 / 影带录放影机连接到 S-Video 输入端，录影的影带录放影机必须要连接到 S-Video 输出端。

连接 AV 放大器 - 续

连接卫星、有线电视、机上盒 (Set-top box) 或是其它视频讯号源



进行此种连接之后，您可以使用您的卫星或有线电视接收器透过 AV 放大器来聆听您喜欢的电视节目，若您的电视没有任何音频输出时，这是相当实用的一个功能。

步骤一：视频连线

选择一个符合您视频讯号源的视频连线 (**A**、**B** 或是 **C**) 然后开始进行连接。

您必须经由同样类形的连线，将 AV 放大器连接到您的电视。

步骤二：音频连线

选择一个符合您视频讯号源的音频连线 (**a**、**b** 或是 **c**) 然后开始进行连接。

- 透过连线 **a**，您可以聆听视频讯号源或录下其声音，并且在第 2 区聆听。
- 要欣赏 Dolby Digital (杜比数位) 和 DTS 效果，请使用连线 **b** 或是 **c**。(若要录音，请使用 **a** 和 **b** 或是 **a** 和 **c**。)

连接	AV 放大器	讯号流	视频讯号源	画质
A	COMPONENT VIDEO IN 3	←	色差视频输出	最佳
B	CBL/SAT IN S	←	S-Video 输出	较佳
C	CBL/SAT IN V	←	Composite Video 输出	标准
a	CBL/SAT IN L/R	←	类比音频左 / 右输出	
b	DIGITAL COAXIAL IN 2 (CBL/SAT)	←	数位同轴输出	
c	DIGITAL OPTICAL IN 1 (GAME/TV)	←	数位光纤输出	

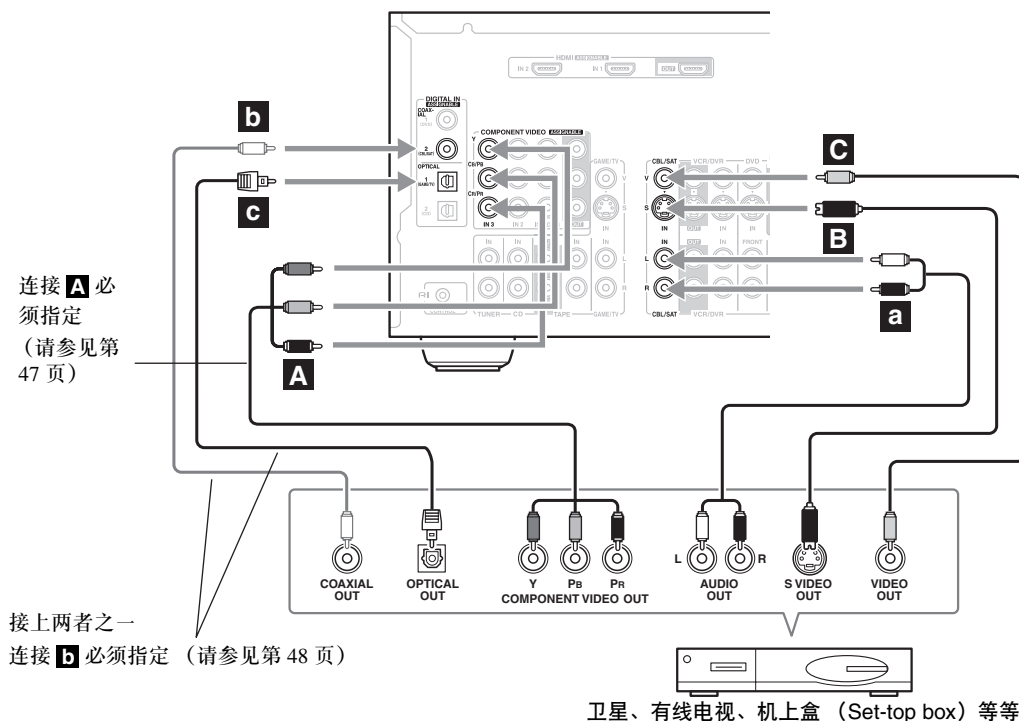

连接 AV 放大器 - 续

连接游戏机

步骤一：视频连线

选择与游戏机相匹配的视频连接 (**A**、**B** 或 **C**)，然后进行连接。

如果利用连接**A**，必须用相同连接类型将 AV 放大器与电视机相连接。

步骤二：音频连线

选择与游戏机相匹配的音频连接 (**a** 或 **b**)，然后进行连接。

- 用连接 **a** 时，可从游戏机聆听和录制音频，或在第 2 区聆听。
- 要聆听杜比数位 (Dolby Digital) 和 DTS，请使用连接 **b**。(还要在第 2 区录制或聆听时请使用 **a** 和 **b**。)

连接	AV 放大器	讯号流	游戏机	画质
A	COMPONENT VIDEO IN 3	←	色差视频输出	最佳
B	GAME/TV IN S	←	S-Video 输出	较佳
C	GAME/TV IN V	←	Composite Video 输出	标准
a	GAME/TV IN L/R	←	类比音频左 / 右输出	
b	DIGITAL OPTICAL IN 1 (GAME/TV)	←	数位光纤输出	

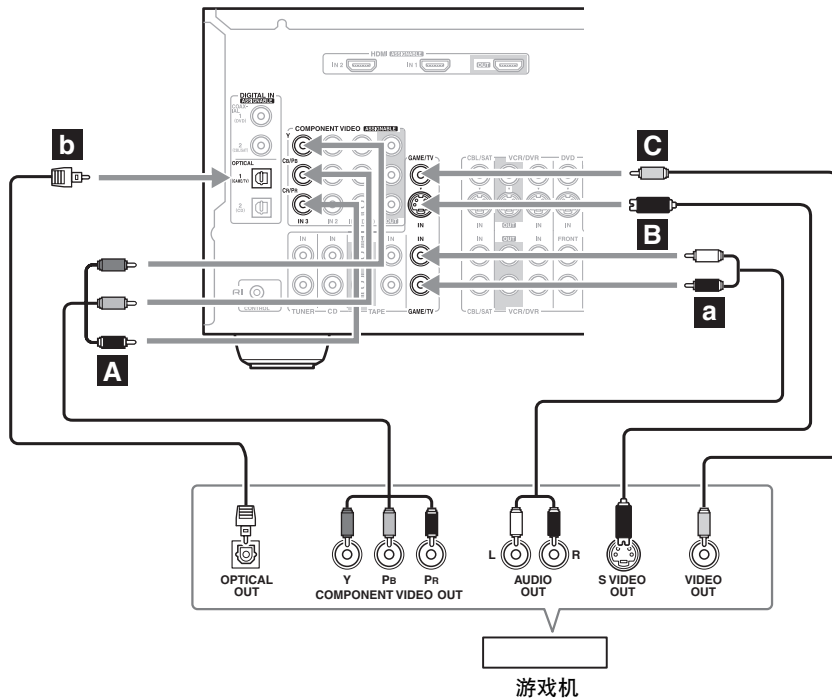

连接 AV 放大器 - 续

连接摄影机或其它装置

步骤一：视频连线

选择一个符合您摄影机的视频连线 (**A** 或是 **B**) 然后开始进行连接。

步骤二：音频连线

选择一个符合您摄影机的音频连线 (**a** 或是 **b**) 然后开始进行连接。

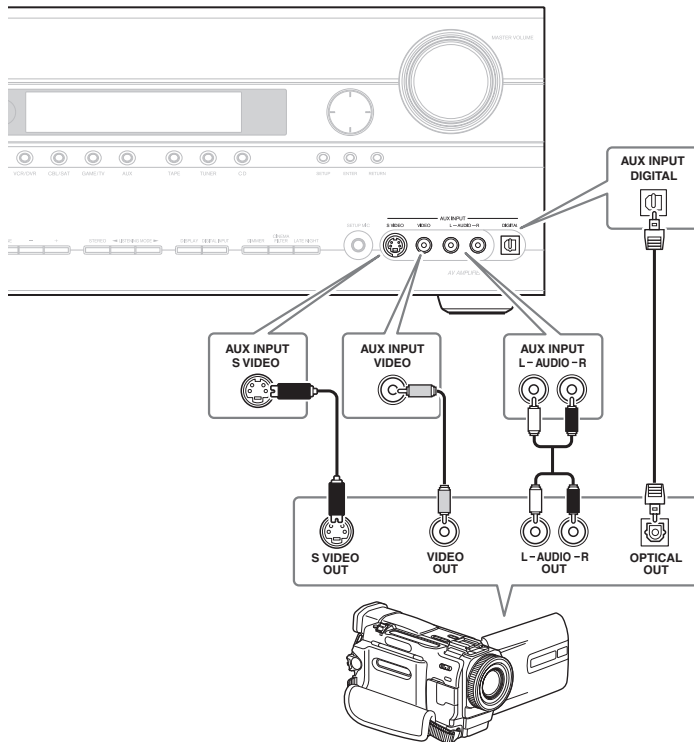

摄影机等等

连接	AV 放大器	讯号流	摄影机或游戏主机
A	AUX INPUT S VIDEO	←	S-Video 输出
B	AUX INPUT VIDEO	←	Composite Video 输出
a	AUX INPUT L/R	←	类比音频左 / 右输出
b	AUX INPUT DIGITAL	←	数位光纤输出

组件与 HDMI 的连接

有关 HDMI

HDMI（高画质多媒体介面）是一种用来连接电视、投影机、DVD 播放机、机上盒和其它视频组件的全新数位介面标准，是专门设计来符合数位电视的需求。到目前为止，还是需要数种独立的视频和音频缆线来连接 AV 组件。藉著 HDMI 单一的电缆线可以传输控制讯号、数位视频和高达 8 个声道的数位音频讯号（包括 2 声道 PCM、多声道的数位音频讯号和多重声道的 PCM）。

HDMI 视频流（例如：视频信号）可和 DVI（数位视觉介面）兼容^{*1}，因此具备 DVI 输入端的电视和显示器都可以藉著使用「HDMI 转 DVI」转接器电缆来进行连接。（此项功能可能无法使用在某些电视和显示器上，因而导致无画面出现。）

AV 放大器使用 HDCP（高频宽数位内容保护），因此只有与 HDCP 兼容的组件可以显示画面。

AV 放大机的 HDMI 介面是根据以下的标准：
高画质多媒体介面规格资讯 1.3a 版本

支持的音频格式

- 双声道线性 PCM（32-192 kHz，16/20/24 位元）
- 多声道声道线性 PCM（大至 7.1 声道，32-192 kHz，16/20/24 位元）
- 位元流（Dolby Digital、Dolby Digital Plus、Dolby TrueHD、DTS、DTS-HD High Resolution Audio、DTS-HD Master Audio）

您的 DVD 播放机必须要支持以上音频格式的 HDMI 输出。

有关著作权保护

AV 放大器支持 HDCP（高频宽数位内容保护）^{*2}，此为一种数位视频讯号复制保护系统。其它经由 HDMI 来连接到 AV 放大机的装置都必须支持 HDCP。

应该使用市售的 HDMI 缆线（会随某些组件供应）来将 AV 放大机的 HDMI OUT（HDMI 输出端）连接到您电视或投影机上的 HDMI 输入端。

*1 DVI（数位视觉介面）：系由 DDWG^{*3} 在 1999 年设立的数位显示介面标准。

*2 HDCP（高频宽数位内容保护）：由 Intel 研发出的 HDMI/DVI 视频加密技术。本设计是用来保护视频内容并且需要一个与 HDCP 兼容的装置来显示经加密的图像。

*3 DDWG（数位显示工作小组）：此开放性团队由 Intel、Compaq、Fujitsu、Hewlett Packard、IBM、NEC 和 Silicon Image 领军，其目标是要提出高效电脑和数位显示器数位连线规格的业界标准。

连接 AV 放大器 - 续

进行 HDMI 连线

步骤一：使用 HDMI 缆线来将 AV 放大机的 HDMI 插孔与您 HDMI 兼容的 DVD 播放机、电视、投影机等等相连接。

步骤二：为每一个 HDMI IN（HDMI 输入端）指定 HDMI 视频设定中所述的输入选择器（请参见第 46 页）。

■ 视频讯号

由 HDMI IN 插孔接收到的数位视频讯号通常由 HDMI OUT 输出，并在电视机上显示。Composite Video、S-Video 和色差视频讯号源可为 HDMI 输出上转换。详情请参见第 22 页上的「视频连线格式」。

■ 音频讯号

由 HDMI IN 插孔接收到的数位音频讯号由与 AV 放大器相连接的扬声器和耳机输出。通常，它们不由 HDMI OUT 输出，除非 HDMI Audio Out 设定被设为 On（请参见第 77 页）。

注意：

通过 AV 放大器聆听 HDMI 组件时，请将 HDMI 组件设定为可在电视屏幕上观看其视频（在电视机上，请选择与 AV 放大器相连接的 HDMI 组件的输入）。

如果电视机的电源关闭或电视机被设为其它输入讯号源，可能会使 AV 放大器不发出声音或被切断声音。



要通过电视机的扬声器聆听由 HDMI IN 插孔接收的音频，请将 HDMI Audio Out 设定设为 On（请参见第 77 页），并将 DVD 播放机的 HDMI 音频输出设定设为 PCM。

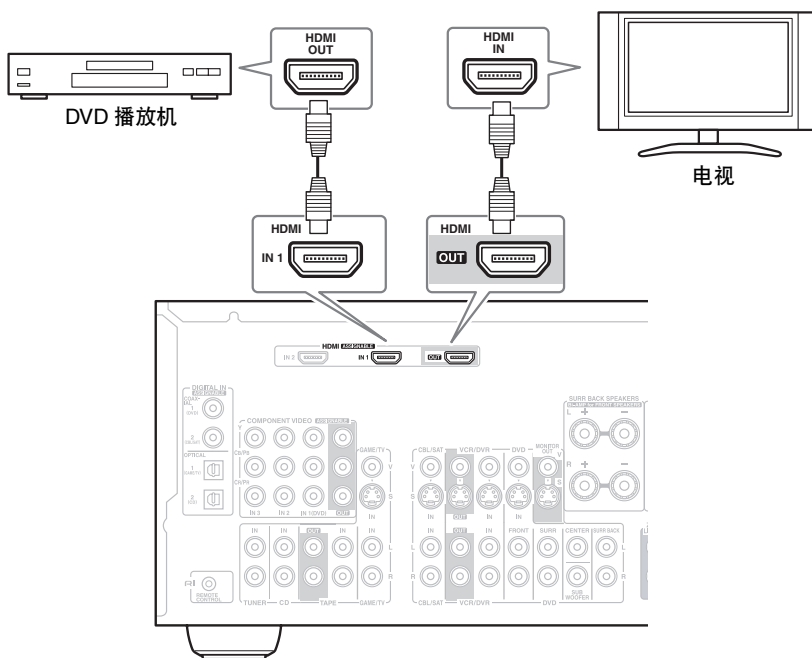

连接 AV 放大器 - 续

连接 CD 播放机或唱机

■ CD 播放机或内建有唱机前置放大器的唱机 (MM)

步骤一:

选择一个与您 CD 播放机匹配的连线 (**a**、**b** 或是 **c**)。使用连线 **a** 以便使用内建有唱机前置放大器的唱机。

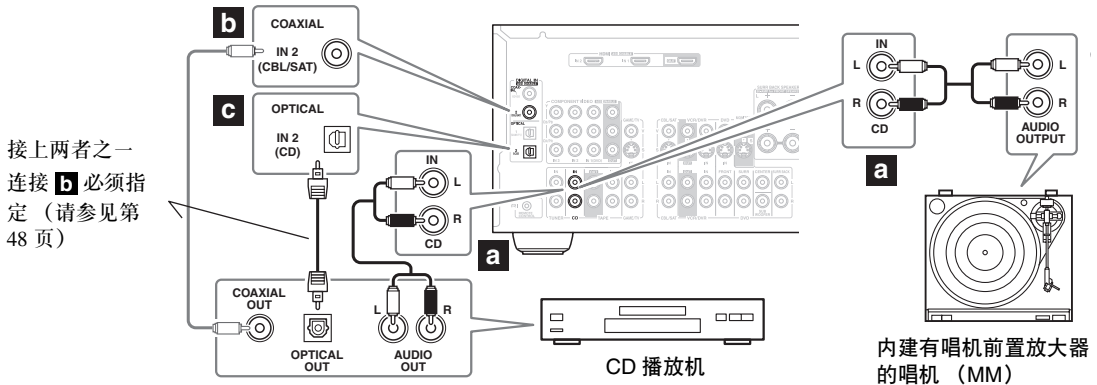

接上两者之一
连接 **b** 必须指定
(请参见第 48 页)

内建有唱机前置放大器的
唱机 (MM)

- 透过连线 **a**，您可以聆听 CD 播放机的音频讯号源或将其录下，并且在第 2 区聆听。
- 若要以数位方式连接 CD 播放机，请使用连线 **b** 或是 **c**。(若要录音，请使用 **a** 和 **b** 或是 **a** 和 **c**。)

连接	AV 放大器	讯号流	CD 或唱机
a	CD IN L/R	←	类比音频左 / 右输出
b	DIGITAL COAXIAL IN 2 (CBL/SAT)	←	数位同轴输出
c	DIGITAL OPTICAL IN 2 (CD)	←	数位光纤输出

■ 无内建唱机前置放大器的唱机 (MM)

若无内建唱机前置放大器，唱机就必须外接一个唱机前置放大器。

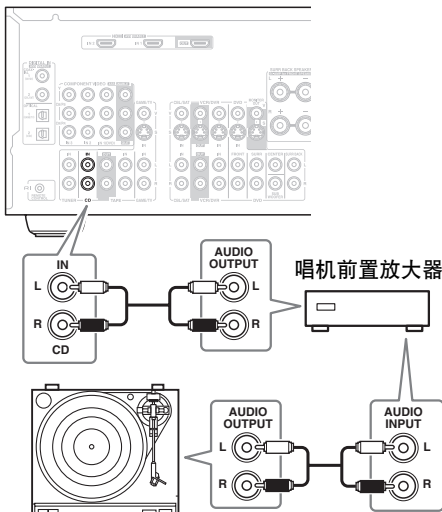

■ 具备有 MC (移动式线圈) 唱头的唱机

具备有 MC (移动式线圈) 唱头的唱机必须要外接 MC 放大器和唱机前置放大器。

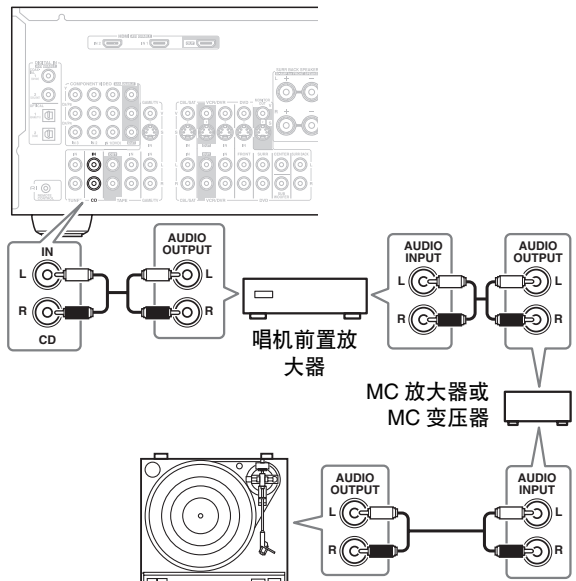

连接 RI 机座

■ 带视频的 RI 机座

将 RI 机座的模拟音频输出接口和 S-Video 输出接口连接到 AV 放大机的 GAME/TV IN L/R 接口和 GAME/TV IN S 接口。（以下的范例适用于 DS-A1 的连线。）

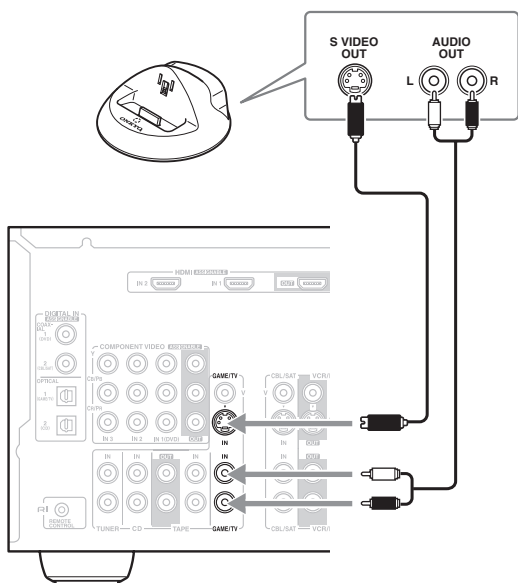

■ 不带视频的 RI 机座

将 RI 机座的模拟音频输出接口连接到 AV 放大机的 TAPE IN L/R 接口。

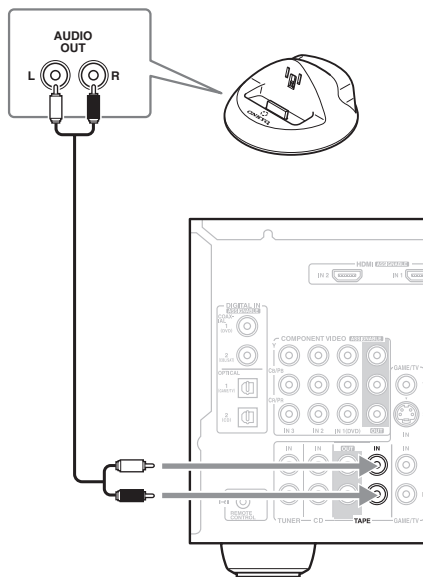

注意：

- 使用 **RI** 缆线来连接远程交互基座（请参见第 37 页）。
- 将 RI 机座的模式转换为 HDD 或 HDD/DOCK。
- 将 AV 放大机的输入显示设为 DOCK（请参见第 49 页）。
- 请参阅远程交互基座的使用手册。

连接 AV 放大器 - 续

连接卡带录音座、CDR、MiniDisc 或是数位卡式录音机 (DAT Recorder)

步骤一：
选择一个与该录音机匹配的连线 (**a**、**b** 或是 **c**) 然后开始进行连接。

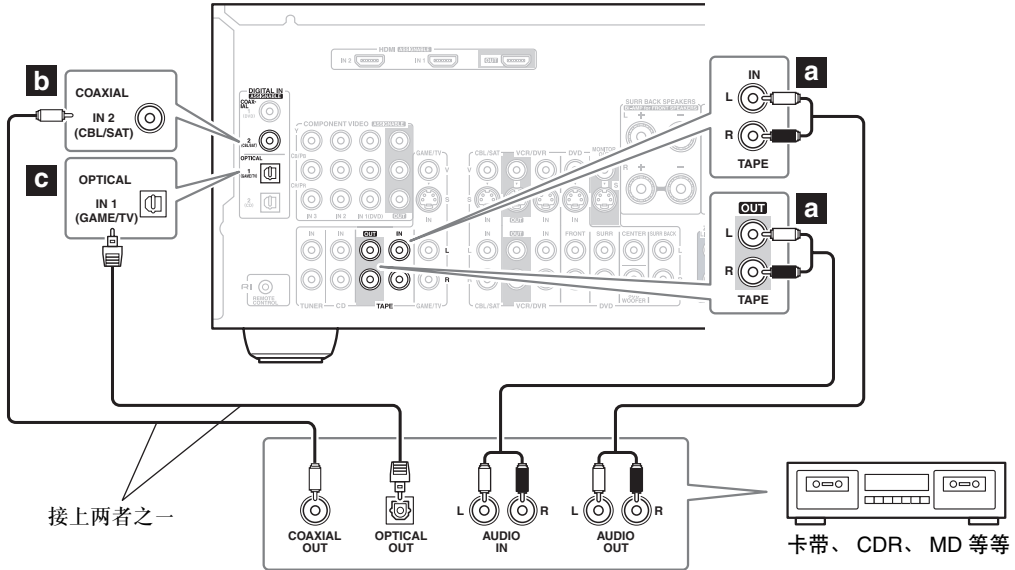

- 透过连线 **a**，您可以在第 2 区进行播放、录音和聆听。
- 若要数位连接录音机来播放，请使用连线 **a** 和 **b** 或是 **a** 和 **c**。

连接	AV 放大器	讯号流	卡带、CDR、MD、或数位卡式录音机 (DAT Recorder)
a	TAPE IN L/R TAPE OUT L/R	← →	类比音频左 / 右输出 类比音频左 / 右输入
b	DIGITAL COAXIAL IN 2 (CBL/SAT)	←	数位同轴输出
c	DIGITAL OPTICAL IN 1 (GAME/TV)	←	数位光纤输出

连接调谐器

音频连线
用音频电缆将调谐器的类比音频输出插孔与 AV 放大机的 TUNER L/R IN (调谐器左 / 右输入) 插孔相连接。

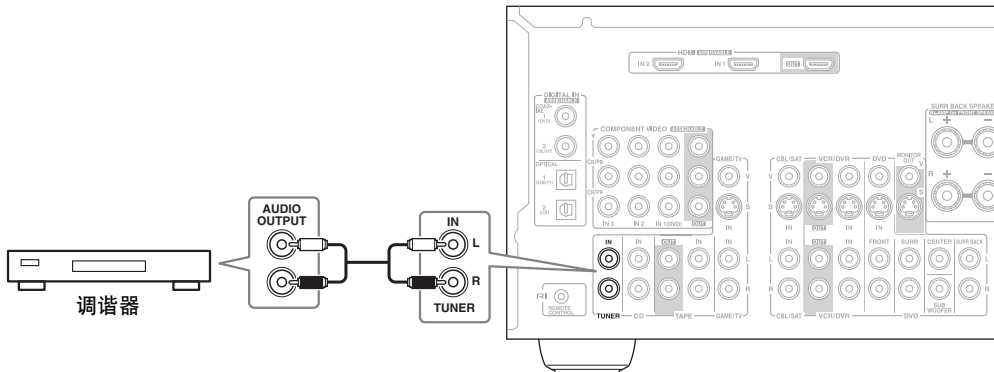

连接 Onkyo RI 组件

步骤 1: 确保每个 Onkyo 组件都已使用类比音频缆线连接到 AV 放大器 (在连接范例内的连接 **a**) (请参见第 24 到 36 页)。

步骤 2: 进行 RI 的连接。

步骤 3: 如果正在使用 MD, CDR 或 RI 机座设备, 请更改输入显示 (请参见第 49 页)。

藉由 RI (远程交互), 您可以使用以下的特殊功能:

■ 自动开机 / 待机

当您在透过 RI 而连接的组件上开始播放时, 若 AV 放大器是在「待机」的状态下, 它将自动开启并选取该组件为输入讯号源。同样的, 当 AV 放大器设为「待机」状态时, 所有经由 RI 连接的组件也会转为「待机」状态。

■ 直通更改

当您在透过 RI 而连接的组件上进行播放时, AV 放大器将自动选取该组件为输入讯号源。若您的 DVD 播放机连接到 AV 放大器的多声道 DVD 输入, 当「直通更改」RI 功能只限选择 FRONT DVD IN (前 DVD 输入) 插孔时, 您就需要按下 [MULTI CH] (多声道) 按钮以便听到所有的声道 (请参见第 52 页)。

■ 遥控器

您可以使用 AV 放大器的遥控器来控制您其它与 RI 兼容的 Onkyo 组件, 将遥控器对准 AV 放大器上的遥控感测器而不是该组件。首先您必须输入正确的遥控器编码 (请参见第 84 页)。

注意:

- 只限使用 RI 缆线来进行 RI 连接。RI 缆线系随附于 Onkyo 播放机 (DVD、CD 等等)。
- 某些组件有两个 RI 插孔。您不能将任何一个连接到 AV 放大器。另一个插孔是用来连接其它与 RI 兼容的组件。
- 只能将 Onkyo 组件连接到 RI 插孔。连接其它厂牌的组件可能会导致故障。
- 有些组件也许不支持所有的 RI 功能。请参见随附于您其它 Onkyo 组件的手册。

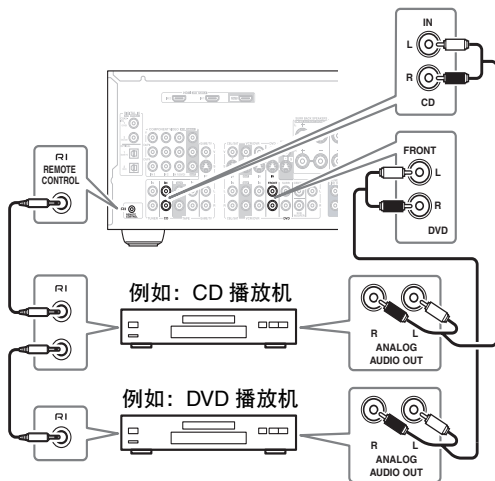

开启 AV 放大器

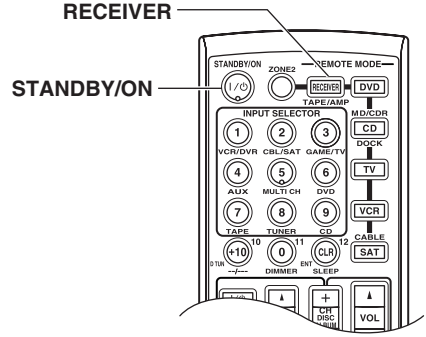
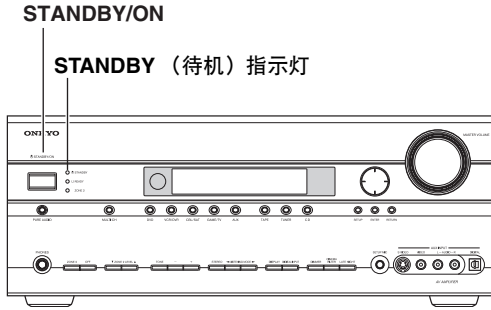

连接电源线

- 将 AV 放大机的电源线连接到适合的电源插座上。

注意：

- 在连接电源线之前，请先连接您所有的扬声器和 AV 组件。
- 开启 AV 放大器可能会产生暂时性的电力激增，将影响到其它在同一个电路上的电子设备。若是造成困扰，请将 AV 放大器插到不同的分支电路上。

开启和待机

1

AV 放大器



或是

遥控器



按下 [STANDBY/ON] (待机 / 开启) 按钮。

另外，在按下 [STANDBY/ON] (待机 / 开启) 按钮之前，请先按下遥控器上的 [RECEIVER] (接收机) 按钮。

此时会出现 AV 放大器，显示灯亮起，而 STANDBY (待机) 的指示灯则会熄灭。

若要将 AV 放大器关闭，请按下 [STANDBY/ON] (待机 / 开启) 按钮，或是按下遥控器上的 [STANDBY/ON] (待机 / 开启) 按钮。AV 放大器将会进入「待机」模式。避免您开启 AV 放大器时被突发的高音量所惊吓，请务必在关机前将音量转小。

透过几个简单的步骤来顺利操作

若想要确保顺利操作，在您第一次使用本机之前，可以遵循这些简单的步骤来帮助您设定 AV 放大器。这些设定只需要设置一次即可。

- 请进行扬声器自动设定，这是很重要的一点！

请参见第 39 页上的「自动扬声器设置 (Audyssey 2EQ)」。

- 您是否已经将组件连接到 HDMI 输入端、色差视频输入端或是数位音频输入端了呢？

若您已连接，请分别参见第 46 页上的「HDMI Input (HDMI 输入) 设置」、第 47 页上的「Component Video Setup (色差视频设定)」或第 48 页上的「数字音频输入设置」。

- 是否连接了安桥 MD 录音机，CD 录音机或 RI 机座？

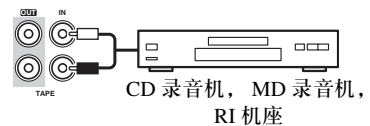
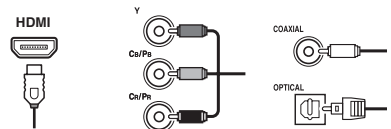

首次设置

本章说明了在使用 AV 放大机之前必须进行的设置。

自动扬声器设置 (Audyssey 2EQ)

使用随机提供的扬声器设置麦克风，Audyssey 2EQ 的功能可以测量连接到的扬声器数量，尺寸，交叉频率和各个扬声器与聆听位置之间的距离，自动根据聆听环境计算扬声器的最佳设置。

在使用此功能前，请连接并放置好所有的扬声器。

测量点

如需创建一个同时供几个人聆听的家庭影院区域，Audyssey 2EQ 功能可以从聆听区域中的 3 个点测量：

- ① 第一测量点
该点为聆听区域的中心点，或只有一个人聆听的位置。
 - ② 第二测量点
该点位于聆听区域的右边。
 - ③ 第三测量点
该点位于聆听区域的左边。
- ①和②测量点以及①和③测量点之间的距离至少为 1 米。

从下面的范例中选择最适合您的，然后将麦克风放置在聆听位置处。

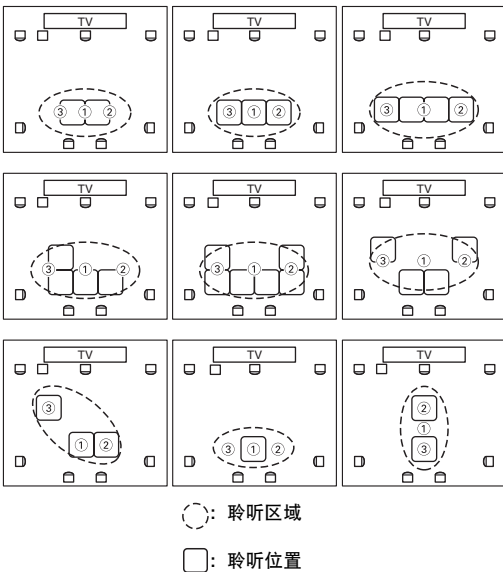

使用 Audyssey 2EQ

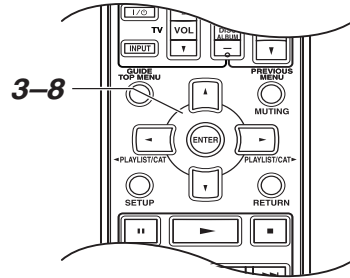
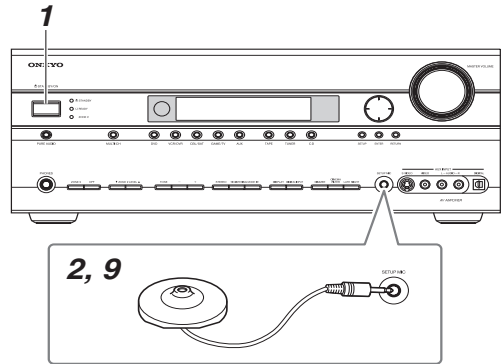

注意：如果有任何扬声器的阻抗为 4 欧姆，在进行自动扬声器设置前，请更改扬声器的最小阻抗设置（请参见第 49 页）。

注意：

- 如果 AV 放大机以前被设置为静默音状态，静默音功能将被取消。
- 连接了耳机时，将无法使用自动设置功能。
- 大约需要 10 分钟才能完成自动扬声器设置。

1

开放 AV 放大机和所连接电视。
在电视上，选择所连接的 AV 放大机输入。

2



将扬声器设置麦克风设置在测量点① (39 页)，并将其连接到 SETUP MIC 接口。

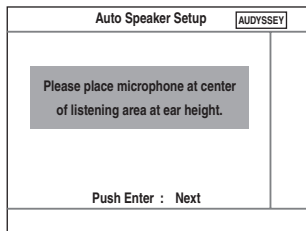

注意：

- 确认麦克风是否为水平的。
- 如果在麦克风与扬声器之间有任何阻碍，自动设置将无法正常工作。欣赏 DVD 时，将房间设置为您喜欢的类型。
- 将麦克风放置在靠近耳朵附近的位置，可以提供更好的效果。还可以使用三角架平面桌调整麦克风高度。

3



按下 [ENTER] 键。
自动扬声器设置开始。

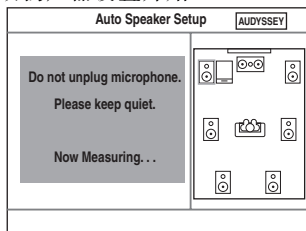

各个扬声器按照顺序输出测试音，Audyssey 2EQ 将确定各个扬声器是否连接。需要几分钟时间。

注意：

如果麦克风接收到任何外部噪声，自动设置就可能无法正常工作，因此不要产生噪声。

4

扬声器检测结果 (SP Detect Result) 出现。

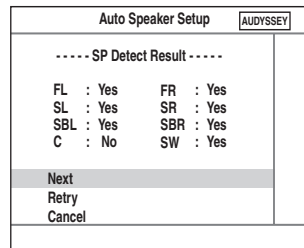

「Yes」表示扬声器已被检测。
「No」表示扬声器没有被检测。

如果你同意检测结果，使用上 / 下 [▲]/[▼] 键选择 Next (下一步)，然后按 [ENTER] 键。

选项有：

Next (下一步)：
继续进行下一步操作。

Retry (重试)：
回到步骤 2 重试。

Cancel (取消)：
取消自动扬声器设置。

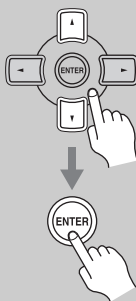

5

出现以下屏幕显示。

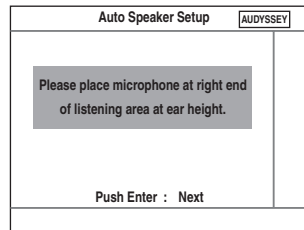

将扬声器设置麦克风移动到 ② 测试点 (第 39 页)，然后按 [ENTER] 键。

Audyssey 2EQ 执行多个测试，需要几分钟时间。



6

出现以下屏幕显示。

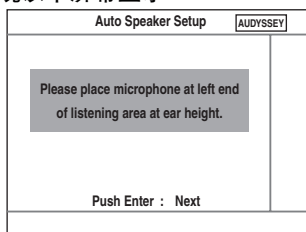

将扬声器设置麦克风移动到 ③ 测试点（第 39 页），然后按 [ENTER] 键。

Audyssey 2EQ 执行多个测试，需要几分钟时间。

7

测试完成后，出现以下屏幕显示。

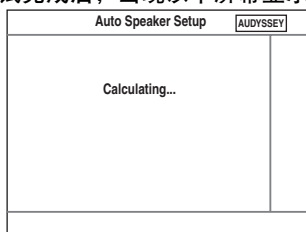

8

计算完成后，出现以下屏幕显示。

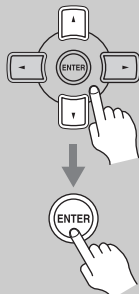
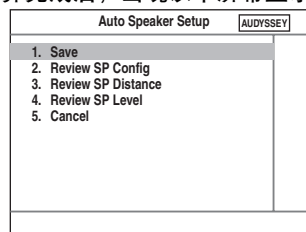

使用上 / 下 [▲]/[▼] 键选择选项，然后按 [ENTER] 键。

选项有：

Save（保存）：

保存计算设置，并退出自动扬声器设置。

Review SP Config（审阅扬声器配置）：

审阅扬声器配置设置（请参见第 43 页「审阅结果」）。

Review SP Distance（审阅扬声器距离）：

审阅扬声器距离配置（请参见第 43 页「审阅结果」）。

Review SP Level（审阅扬声器音量）：

审阅扬声器音量设置（请参见第 43 页「审阅结果」）。

Cancel（取消）：

取消自动扬声器设置。

9

断开扬声器设置麦克风的连接。

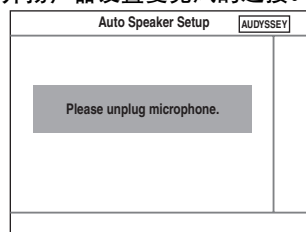

注意：

- 扬声器自动设置完成后，均衡器设置（67 页）将被设置为「Audyssey」。
- 在操作步骤中您只要断开扬声器设置麦克风的连接，就可以随时取消扬声器自动设置。

错误信息

扬声器自动设置正在进行时，可能会出现以下错误信息。

❑ Ambient noise is too high. (周围噪声过高)

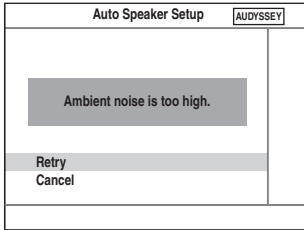

如果背景噪声过高，测量无法正常进行，就会出现此信息。

将噪声源取走，重试。

Retry (重试): 返回到前一测量点并再次开始设置。

Cancel (取消): 取消自动扬声器设置。

❑ Speaker Detect Error (扬声器检测错误)

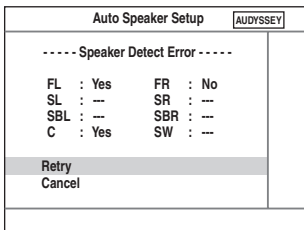

没有检测到某个前置扬声器。

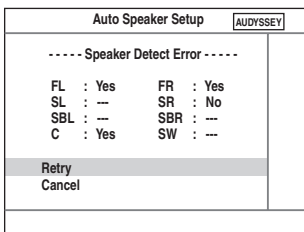

没有检测了某个环绕扬声器。

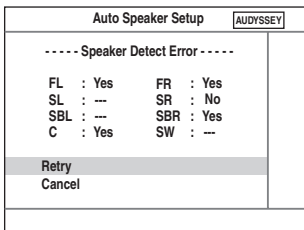

检测到后环绕扬声器，但是没有检测到环绕扬声器。

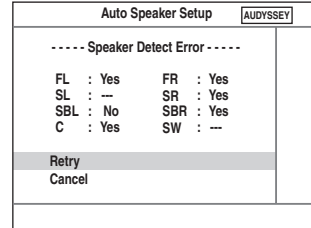

检测到右后环绕扬声器，但是没有检测到左后环绕扬声器。

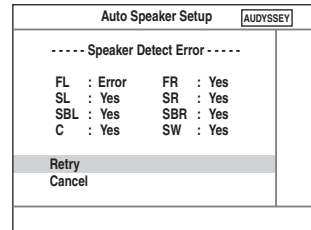

扬声器有问题。扬声器可能坏了或重低音扬声器可能发出过高的声音。

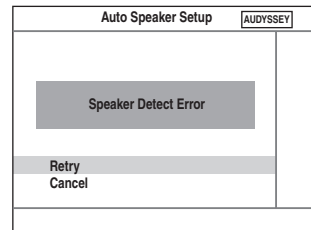

第二次和第三次检测到的扬声器数量与第一次检测到的扬声器数量不一致。

确认没有正确检测的扬声器是否连接正确。

Retry (重试): 回到步骤 2 重试。

Cancel (取消): 取消自动扬声器设置。

❑ Writing Error! (写入错误)

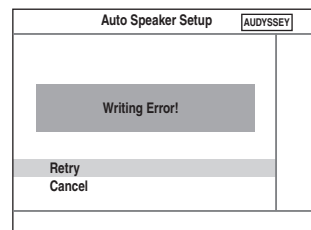

如果无法保存，将出现此信息。

再次尝试存储。如果尝试 2、3 次后仍然出现此信息，AV 放大机可能有故障。请联系您的 Onkyo 代理商。

Retry (重试): 回到步骤 2 重试。

Cancel (取消): 取消自动扬声器设置。

审阅结果

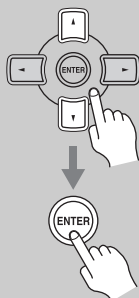

使用上 / 下 [▲]/[▼] 键选择希望审阅的设置结果，然后按 [ENTER] 键。

Auto Speaker Setup		AUDYSSEY
Save		
Review SP Config		
Review SP Distance		
Review SP Level		
Cancel		

选项有：

Review SP Config (审阅扬声器配置)：

审阅扬声器配置设置。

Auto Speaker Setup		AUDYSSEY
Review SP Config		
Subwoofer	:	Yes
Front	:	Full Band
Center	:	80Hz
Surround	:	100Hz
Surr Back	:	150Hz
Surr Back Ch	:	2ch

Review SP Distance (审阅扬声器距离)：

审阅扬声器距离配置。

Auto Speaker Setup		AUDYSSEY
Review SP Distance		
Left	:	15.0ft
Center	:	15.0ft
Right	:	15.0ft
Surr Right	:	7.0ft
Surr Back R	:	7.0ft
Surr Back L	:	7.0ft
Surr Left	:	7.0ft
Subwoofer	:	15.0ft

Review SP Level (审阅扬声器音量)：

审阅扬声器音量设置。

Auto Speaker Setup		AUDYSSEY
Review SP Level		
Left	:	+12.0dB
Center	:	0.0dB
Right	:	-12.0dB
Surr Right	:	+3.0dB
Surr Back R	:	+4.0dB
Surr Back L	:	-6.0dB
Surr Left	:	-3.0dB
Subwoofer	:	0.0dB

按下 [RETURN] 键回到上一菜单。

手动更改扬声器设置

在某些情况下，自动扬声器设置的测量可能无法提供可用的结果。如果二次运行扬声器设置仍不能提供可用结果，您可以进行手动扬声器设置。（请参见第 63-68 页）

使用有源重低音扬声器

如果您在使用有源重低音扬声器，因为扬声器输出频率很低，放置位置通常很矮，有可能无法被扬声器自动设置检测到。如果出现在 SP Detect Result (扬声器检测结果) 的屏幕上的重低音扬声器 (SW) 显示为 [No]，将重低音扬声器的音量增加到中点，将交叉频率设置为最高，然后尝试再次运行扬声器自动设置。注意如果音量过高造成声音扭曲，也可能检测不到扬声器，因此请使用适当的音量。如果重低音扬声器带有低传导过滤转换，将其设置为 Off (关) 或 Direct (直通)。详细信息请参看重低音扬声器的使用说明书。

有关萤幕显示菜单

萤幕显示菜单会显示在已连接的电视，并提供简易的方式更改 AV 放大机的设定。

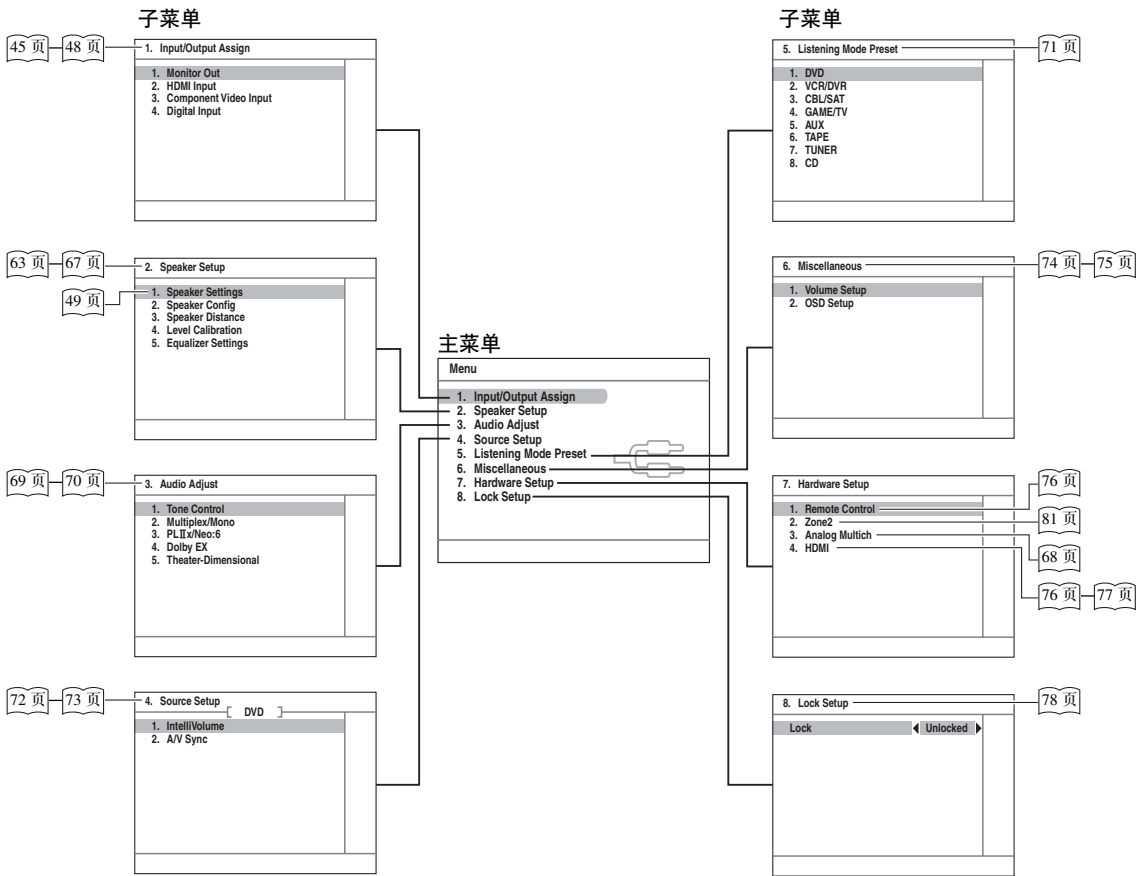

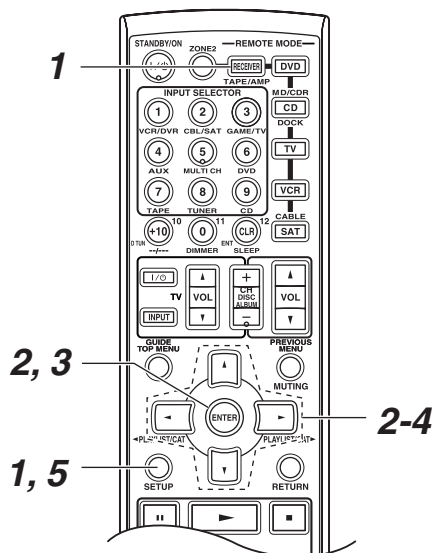

HDMI 视频设定

如将电视机与 COMPONENT VIDEO OUT 相连接，请将 HDMI Monitor 设定设为 No，以显示屏幕设置菜单，上转换 *Composite Video 和 S-Video 讯号源并由 COMPONENT VIDEO OUT 输出。

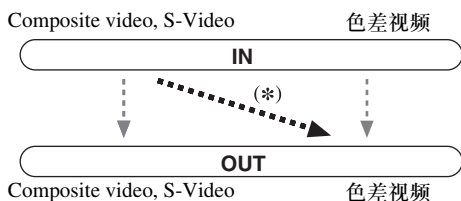

如将电视机与 HDMI OUT 相连接，请将 HDMI Monitor 设定设为 Yes，以显示屏幕设置菜单，上转换 Composite Video、S-Video 和色差视频讯号源* 并由 HDMI OUT 输出。仅在 HDMI OUT 上显示屏幕设置。

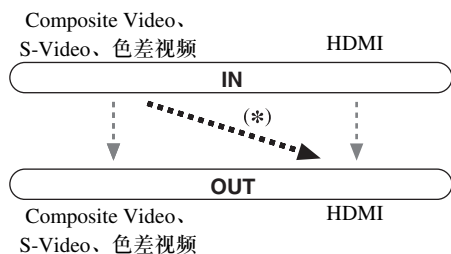

1 请按 [RECEPTION] (接收器) 按钮，然后再按下 [SETUP] (设定) 按钮。
萤幕上会出现主菜单。

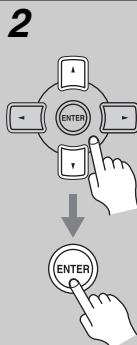

2 使用上、下 [▲]/[▼] 按钮选择「1. Input/Output Assign」(输入/输出指定)，然后按下 [ENTER] (输入)。
将出现「Input/Output Assign」(输入/输出指定) 菜单。

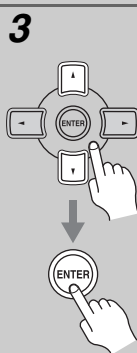
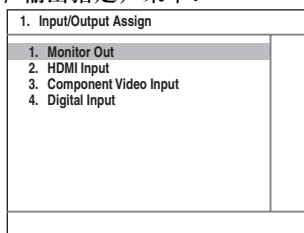

3 使用上、下 [▲]/[▼] 按钮选择「1. Monitor Out」(显示器输出)，然后按下 [ENTER] (输入)。
将出现「Monitor Out」(显示器输出) 菜单。

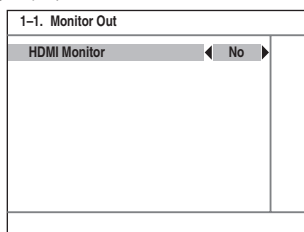

4 使用左、右 [◀]/[▶] 按钮来选择以下：

- No: 如果电视机与 MONITOR OUT (显示器输出) 或 COMPONENT VIDEO OUT (色差视频输出) 连接，请选择此设定。
- Yes: 如果电视机与 HDMI OUT 相连接请选择此设定。



5 按下 [SETUP] (设定) 按钮。
设定菜单将关闭。

注意:

可在 AV 放大机上使用其 [SETUP] (设定)、方向箭头与 [ENTER] (输入) 按钮来执行此程序。

视频输入

HDMI Input (HDMI 输入) 设置

若您将组件接上 HDMI IN 1 或 2, 您必须将该输入指定给一个输入选择器。举例来说, 若您将 DVD 播放机插入 HDMI IN 1 (HDMI 输入 1) 插孔, 您需将 HDMI IN 1 指定给 DVD 输入选择器。

如果已用 HDMI 电缆将电视机与 AV 放大器相连接, 可将 AV 放大器设定为上转换 Composite Video、S-Video 和色差视频讯号*, 并由 HDMI OUT 输出。可选择「---」选项, 对各输入选择器设定此设定。

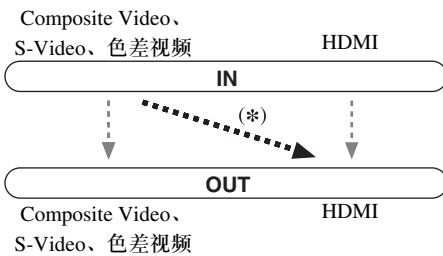

1 请按下 [RECEIVER] (接收器) 按钮, 然后再按下 [SETUP] (设定) 按钮。萤幕上会出现主菜单。

2 使用上、下 [▲]/[▼] 按钮选择「1. Input/Output Assign」(输入 / 输出指定), 然后按下 [ENTER] (输入)。将出现「Input/Output Assign」(输入 / 输出指定) 菜单。

1. Input/Output Assign	
1. Monitor Out	---
2. HDMI Input	---
3. Component Video Input	---
4. Digital Input	---

3 使用上、下 [▲]/[▼] 按钮选择「2. HDMI Input」(HDMI 输入), 然后按下 [ENTER] (输入)。将出现「HDMI Input」(HDMI 输入) 菜单。

1-2. HDMI Input	
DVD	---
VCR/DVR	---
CBL/SAT	---
GAME/TV	---
AUX	---

4 使用上、下 [▲]/[▼] 按钮选择输入选择器, 接著使用左、右 [◀]/[▶] 按钮来选择以下:

IN1: 若视频组件插入 HDMI IN 1 (HDMI 输入 1), 请选择此选项。
 IN2: 若视频组件插入 HDMI IN 2 (HDMI 输入 2), 请选择此选项。
 ---: 从 HDMI OUT (HDMI 输出) 输出 Composite Video、S-Video 与色差视频讯号源。从 HDMI OUT (HDMI 输出) 来的视频输出讯号就是在「色差视频设定」(请参见第 47 页) 当中所设定的讯号。

5 按下 [SETUP] (设定) 按钮。设定菜单将关闭。

- 注意:
- 不能给各 HDMI IN 指定超过一个的输入选择器。
 - 为了为 HDMI OUT (HDMI 输出) 上转换 Composite Video、S-Video 和色差视频, 必须将 HDMI Monitor (HDMI 显示器) 设定设为 Yes (请参见第 45 页), 并将 HDMI Input (HDMI 输入) 设定设为「---」。有关视频讯号流和上转换的详情请参见第 22 页。
 - 如此处说明, 当将 HDMI IN 指定为输入选择器时, 该输入选择器的数位音频输入被自动设为相同的 HDMI IN。请参见第 48 页上的「数字音频输入设置」。
 - 可在 AV 放大器上使用其 [SETUP] (设定)、方向箭头与 [ENTER] (输入) 按钮来执行此程序。

Component Video Setup (色差视频设定)

若您要把组件接上 COMPONENT VIDEO IN (色差视频输入) 插孔, 您必须将该插孔指定给一个输入选择器。举例来说, 若您将 DVD 播放机插入 COMPONENT IN 3 (色差输入 3) 插孔, 您需将该插孔指定给 DVD 输入选择器。

若您想从 COMPONENT VIDEO OUT (色差视频输出) 输出 Composite 与 S-Video 信号源, 请选择「---」, 如下所示。

输入选择器	VIDEO IN (视频输入) 插孔
DVD	IN 1
VCR/DVR	---
CBL/SAT	---
GAME/TV	---
AUX	---

如果已用色差视频电缆将电视机与 AV 放大器相连接, 可将 AV 放大器设定为上转换 Composite Video 和 S-Video 讯号源*, 并由 COMPONENT VIDEO OUT 输出。可选择「---」选项, 对各输入选择器设定此设定。

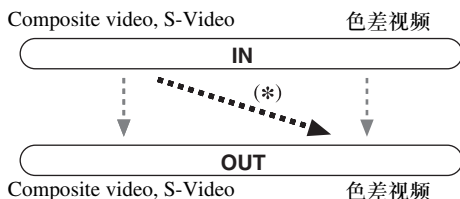

1

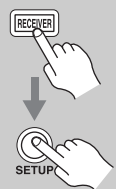

请按下 [RECEIVER] (接收器) 按钮, 然后再按下 [SETUP] (设定) 按钮。
萤幕上会出现主菜单。

2

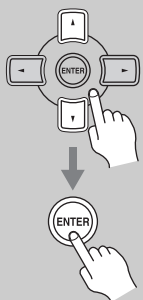

使用上、下 [▲]/[▼] 按钮选择「1. Input/Output Assign」(输入/输出指定), 然后按下 [ENTER] (输入)。
将出现「Input/Output Assign」(输入/输出指定) 菜单。

1. Input/Output Assign	
1. Monitor Out	
2. HDMI Input	
3. Component Video Input	
4. Digital Input	

3

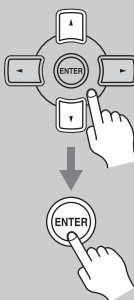

使用上、下 [▲]/[▼] 按钮选择「3. Component Video Input」(色差视频输入), 然后按下 [ENTER] (输入)。
将出现「Component Video Input」(色差视频输入) 菜单。

1-3. Component Video Input	
DVD	IN 1
VCR/DVR	---
CBL/SAT	---
GAME/TV	---
AUX	---

4

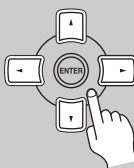

使用上、下 [▲]/[▼] 按钮选择输入选择器, 接著使用左、右 [◀]/[▶] 按钮来选择以下:

- IN 1: 使用连接至 COMPONENT VIDEO IN 1 (色差视频输入 3) 的视频组件。
- IN 2: 使用连接至 COMPONENT VIDEO IN 2 (色差视频输入 3) 的视频组件。
- IN 3: 使用连接至 COMPONENT VIDEO IN 3 (色差视频输入 3) 的视频组件。
- : 从 COMPONENT VIDEO OUT (色差视频输出) 输出 Composite 与 S-Video 信号源。

5



按下 [SETUP] (设定) 按钮。
设定菜单将关闭。

注意:

- 为了为 COMPONENT VIDEO OUT (色差视频输出) 上转换 Composite Video 和 S-Video, 必须将 HDMI Monitor (HDMI 显示器) 设定设为 No (请参见第 45 页), 并将 Component Video Input (色差视频输入) 设定设为「---」。有关视频讯号流和上转换的详情请参见第 22 页。
- 可在 AV 放大器上使用其 [SETUP] (设定)、方向箭头与 [ENTER] (输入) 按钮来执行此程序。

数字音频输入设置

若您将组件接上数位输入插孔，您必须将该插孔指定给一个输入选择器。举例来说，若您将您的 CD 播放器插入 OPTICAL IN2 (光纤 IN2) 插孔，您应该将该插孔指定给 CD 输入选择器。在预设情况下，COAXIAL IN1 (同轴 IN1) 插孔是指定给 DVD 输入选择器使用的，然而这种指定仍可更改。以下是预设的指定方式。

输入选择器	预设的指定方式
DVD	COAX 1
VCR/DVR	---
CBL/SAT	COAX 2
GAME/TV	OPT 1
AUX	FRONT
TAPE	---
TUNER	---
CD	OPT 2

当 HDMI IN 1 或 2 被指定成在第 46 页上的「HDMI Input (HDMI 输入) 设置」当中的输入选择器时，此页的输入选择器已自动指定成 HDMI 1 或 HDMI 2。

1

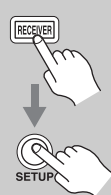

请按下 [RECEIVER] (接收器) 按钮，然后再按下 [SETUP] (设定) 按钮。
萤幕上会出现主菜单。

2

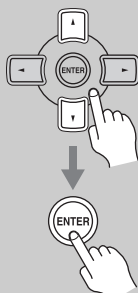

使用上、下 [▲]/[▼] 按钮选择「1. Input/Output Assign」(输入/输出指定)，然后按下 [ENTER] (输入)。
将出现「Input/Output Assign」(输入/输出指定) 菜单。

1. Input/Output Assign

1. Monitor Out
2. HDMI Input
3. Component Video Input
4. Digital Input

3

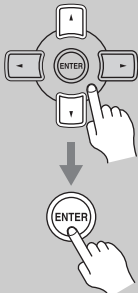

使用上、下 [▲]/[▼] 按钮选择「4. Digital Input」(数位输入)，然后按下 [ENTER] (输入)。
将出现「Digital Input」(数位输入) 菜单。

1-4. Digital Input

DVD	COAX 1
VCR/DVR	---
CBL/SAT	COAX 2
GAME/TV	OPT 1
AUX	FRONT
TAPE	---
TUNER	---
CD	OPT 2

4

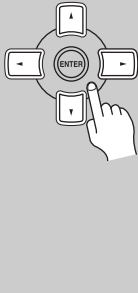

使用上、下 [▲]/[▼] 按钮选择输入选择器，接著使用左、右 [◀]/[▶] 按钮来选择以下 COAX 1、COAX 2、OPT 1、OPT 2 或 --- (类比)。

- 在「HDMI Input (HDMI 输入) 设置」(请参见第 46 页) 里已被指定为 IN 1 或 IN 2 的输入选择器可在此设为 HDMI。
- 并没有给 TUNER (调谐器) 的指定。
- AUX 只是给从前方面板终端来的数位输入使用的。当在第 46 页上的「HDMI Input (HDMI 输入) 设置」中将 HDMI IN 1 (HDMI 输入 1) 或 2 指定为 AUX (辅助) 时，可选择 IN 1 (输入 1) 或 IN 2。

范例：
若您无法将您的 DVD 播放机连接至 OPTICAL IN 1 (光纤输入 1) 插孔，请将「DVD」设成「OPT 1」。当您选择 VCR/DVR 输入选择器时，如果您想要收听连接至 OPTICAL IN 2 (光纤输入 2) 插孔组件的音效，请将「VCR/DVR」设成「OPT 2」。当您选择 CBL/SAT 输入选择器时，如果您想要收听连接至 COAXIAL IN 1 (同轴输入 1) 插孔组件的音效，请将「CBL/SAT」设成「COAX 1」。对于不准备指定数位输入插孔的输入选择器，请将其设定为「--- (类比)」。

5



按下 [SETUP] (设定) 按钮。
设定菜单将关闭。

注意：

- 可在 AV 放大机上使用其 [SETUP] (设定)、方向箭头与 [ENTER] (输入) 按钮来执行此程序。
- 也可用其输入选择器按钮和 [DIGITAL INPUT] 按钮在 AV 放大机上执行这一步骤。先按下要指定的讯号源的输入选择器按钮。重复按下 [DIGITAL INPUT] (数位输入) 按钮来选择 COAX 1、COAX 2、OPT 1、OPT 2 或 --- (类比)。

改变输入显示

如果您将可以兼容 **RI** 模式的安桥迷你碟片录音机，CD 录音机或 RI 机座连接到 TAPE IN/OUT 或 GAME/TV IN 接口，要使 **RI** 模式可以正常工作，您必须更改以下设置。

此设置只能在 AV 接收机上更改。

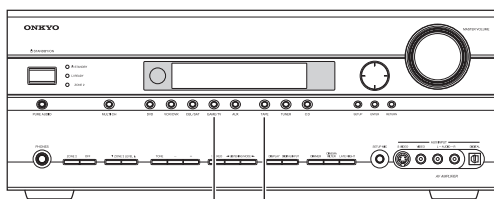

1, 2, 1, 2

iPod photo: 若您正透过 DS-A1 远程交互基座使用 iPod photo，请将 DS-A1 插入 GAME/TV IN（游戏 / 电视输入）。

1	 <p>按下 [TAPE]（卡带）或 [GAME/TV]（游戏 / 电视）输入选择器按钮，让「TAPE」或「GAME/TV」出现在显示屏中。</p> <div style="border: 1px solid black; padding: 2px; margin: 5px 0; text-align: center;">TAPE</div> <div style="border: 1px solid black; padding: 2px; margin: 5px 0; text-align: center;">GAME/TV</div>
2	 <p>按住 [TAPE]（卡带）或 [GAME/TV]（游戏 / 电视）输入选择器按钮（大约 3 秒）以改变设定值。请重复此步骤以选择 MD、CD 或 DOCK。</p> <p>对于 TAPE（卡带）输入选择器，设定值将按以下顺序更改： TAPE → MD → CDR → DOCK</p> <p>对于 GAME/TV 输入选择器，设定值将按以下顺序更改： GAME/TV ↔ DOCK</p>

注意：
 可在 TAPE（卡带）输入选择器或 GAME/TV（游戏 / 电视）输入选择器中选择 DOCK，但不能在两者同时选择。

扬声器设定



若您改变了此设定，您必须重新执行扬声器自动设定（请参见第 39 页）。

如果任一扬声器的阻抗值为 4 欧姆或以上（但小于 6 欧姆），请将最小扬声器阻抗值设定为 4 欧姆。

如果为了双功放已将前置扬声器与 FRONT 和 SURR BACK 端子接线柱相连接，则须改变扬声器类型设定。有关连接信息请参见第 21 页上的「双功放前置扬声器」。

注意：

- 使用双功放时，AV 放大机可在主房间内驱动大至 5.1 的扬声器。
- 改变这些设定前请先降低音量。

1	 <p>请按下 [RECEIVER]（接收器）按钮，然后再按下 [SETUP]（设定）按钮。</p> <p>萤幕上会出现主菜单。</p>										
2	 <p>使用上、下 [▲]/[▼] 按钮来选择「2. Speaker Setup」（扬声器设置），接著按下 [ENTER]（输入）。</p> <p>出现「Speaker Setup」（扬声器设置）菜单。</p> <div style="border: 1px solid black; padding: 5px; margin: 5px 0;"> <p style="text-align: center;">2. Speaker Setup</p> <table border="1" style="width: 100%; border-collapse: collapse;"> <tr><td>1. Speaker Settings</td><td></td></tr> <tr><td>2. Speaker Config</td><td></td></tr> <tr><td>3. Speaker Distance</td><td></td></tr> <tr><td>4. Level Calibration</td><td></td></tr> <tr><td>5. Equalizer Settings</td><td></td></tr> </table> </div>	1. Speaker Settings		2. Speaker Config		3. Speaker Distance		4. Level Calibration		5. Equalizer Settings	
1. Speaker Settings											
2. Speaker Config											
3. Speaker Distance											
4. Level Calibration											
5. Equalizer Settings											
3	 <p>使用上、下 [▲]/[▼] 按钮来选择「1. Speaker Settings」（扬声器设定），接著按下 [ENTER]（输入）。</p> <p>出现「Speaker Settings」（扬声器设定）菜单。</p> <div style="border: 1px solid black; padding: 5px; margin: 5px 0;"> <p style="text-align: center;">2-1. Speaker Settings</p> <table border="1" style="width: 100%; border-collapse: collapse;"> <tr><td>Speakers Impedance</td><td>◀ 6 ohms ▶</td></tr> <tr><td>Speakers Type</td><td>◀ Normal ▶</td></tr> </table> </div>	Speakers Impedance	◀ 6 ohms ▶	Speakers Type	◀ Normal ▶						
Speakers Impedance	◀ 6 ohms ▶										
Speakers Type	◀ Normal ▶										

4 使用上、下 [▲]/[▼] 按钮选择「Speaker Impedance」(扬声器阻抗), 接著使用左、右 [◀]/[▶] 按钮来选择以下:

4 ohms: 如果任一扬声器的阻抗值为 4 欧姆或以上 (但小于 6 欧姆), 请选择此项。

6 ohms: 如果所有扬声器的阻抗值介于 6 欧姆与 16 欧姆之间, 请选择此项。

5 使用上、下 [▲]/[▼] 按钮来选择「Speakers Type」(扬声器类型), 接著使用左、右 [◀]/[▶] 按钮来选择:

Normal: 如果已正常连接前置扬声器, 请选择此设定。

Bi-Amp: 如果已为双功放操作连接前置扬声器, 请选择此设定。

6 按下 [SETUP] (设定) 按钮。设定菜单将关闭。

注意:

可在 AV 放大机上使用其 [SETUP] (设定)、方向箭头与 [ENTER] (输入) 按钮来执行此程序。

电视格式设定

您必须指明您区域的电视系统。

1 请按下 [RECEIVER] (接收机) 按钮, 然后再按下 [SETUP] (设定) 按钮。萤幕上会出现主菜单。

2 使用上、下 [▲]/[▼] 按钮来选择「6. Miscellaneous」(其它设定) 选项, 然后按下 [ENTER] (输入)。

出现「Miscellaneous」(其它设定) 菜单。

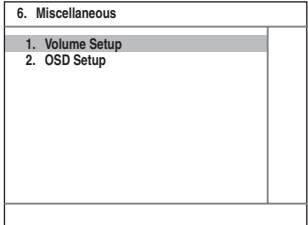

3 使用上、下 [▲]/[▼] 按钮来选择「2. OSD Setup」(OSD 设定) 选项, 然后按下 [ENTER] (输入)。

出现「OSD Setup」(OSD 设定) 菜单。

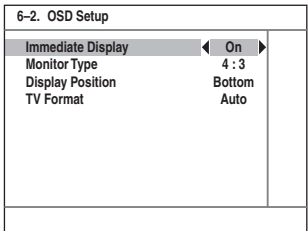

4 使用上、下 [▲]/[▼] 按钮选择「TV Format」(电视格式), 接著使用左、右 [◀]/[▶] 按钮来选择以下:

Auto: 选择此项以便根据视频输入讯号自动侦测电视系统。

NTSC: 若您区域的电视系统为 NTSC, 请选择此项。

PAL: 若您区域的电视系统为 PAL, 请选择此项。

5 当您完成后, 按一下 [SETUP] (设定) 按钮。设定菜单将关闭。

注意:

可在 AV 放大机上使用其 [SETUP] (设定)、箭头与 [ENTER] (输入) 按钮来执行此程序。

基本操作说明

选择输入讯号源

本节将说明如何选择输入讯号源（即您想聆听或观赏的 AV 组件）的方式。

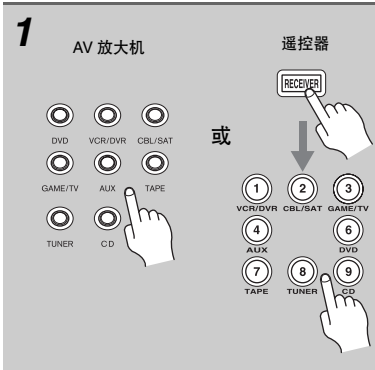
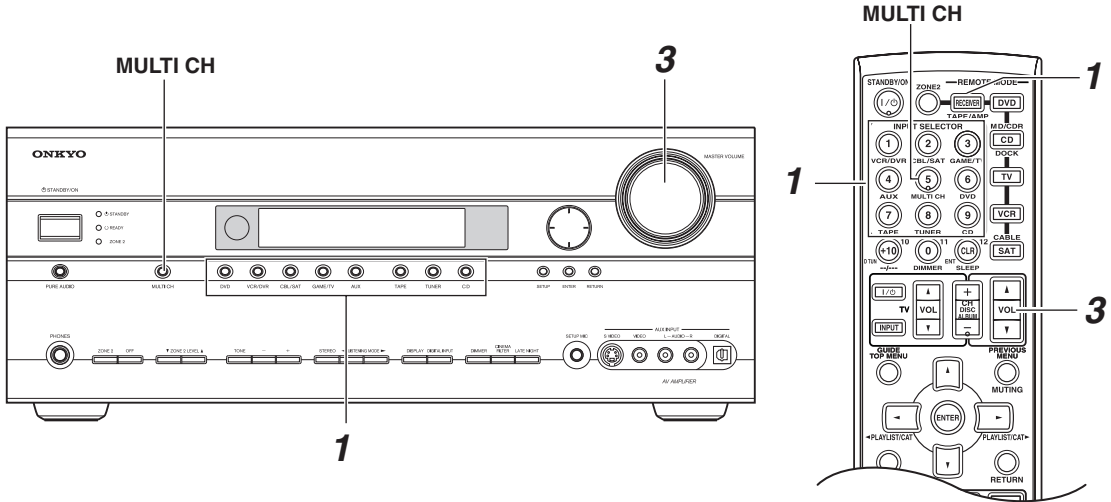

1 要选择输入讯号源，请使用 AV 放大机的输入选择器。

若要用遥控器选择输入信号源，首先按下 [RECEIVER]（接收机）按钮，然后使用「INPUT SELECTOR」（输入选择器）按钮。

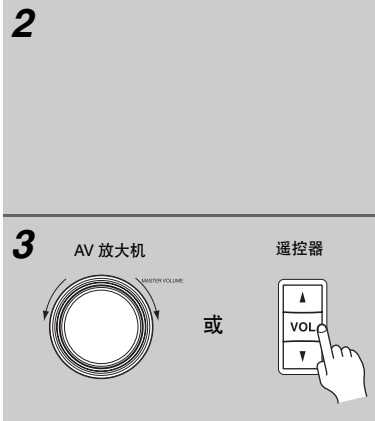

2 开始播放信号源组件。

当选择您电视上的 DVD 或其它的视频组件，您需要选择视频输入端，且该输入端系与 AV 放大机的 COMPONENT VIDEO OUT（色差视频输出）、HDMI OUT（HDMI 输出）或 MONITOR OUT（显示器输出）插孔相连接。

在某些 DVD 播放机上，您也许需要开启数位音频输出功能。

3 使用 MASTER VOLUME（主音量）控制或遥控器上的 [VOL]（音量）按钮来调整音量。

范围可设定为 MIN（最小值）、1 到 99 或 MAX（最大值）。

AV 放大器是专门设计给家庭影院娱乐之用。它有宽广的音量范围，并且可以作精确调整。

使用多声道 DVD 输入端

多声道 DVD 输入端是用来连接一个有 7.1 声道类比音频输出端的组件，如 DVDAudio 或能支持 SACD 功能的 DVD 播放机或 MPEG 解码器。有关连接的资讯，请参见第 26 页。



请先按下 [RECEIVER] (接收机) 按钮，然后按下 [MULTI CH] (多声道) 按钮。
[MULTI CH] (多声道) 指示灯将出现在显示屏上。

MULTI CH (多声道) 指示灯

来自多声道 DVD 输入端的音频讯号现在将会作为 DVD 输入信号源使用。

注意：

当选择多声道 DVD 输入时，在第 63 页说明的「扬声器配置」设定将会被忽略，而来自多声道输入的讯号将会完整从扬声器播放出来。

调整低音及高音

除非您已经选择了 Direct (直通) 或 Pure Audio (纯粹音频) 欣赏模式，您可调整前置扬声器的低音及高音。

- 1**



重复按下 [TONE] (音调) 按钮来选择低音或高音。
- 2**

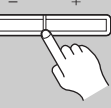

按下 TONE [-]/[+] (音调) 按钮来调整。

■ 低音

您可在 -10 dB 至 +10 dB 的范围，以 2 dB 的调幅，来提高或切断由前置扬声器所输出之低频率声音。

■ 高音

您可在 -10 dB 至 +10 dB 的范围，以 2 dB 的调幅，来提高或切断由前置扬声器所输出之高频率声音。

显示信号源资讯

您可用以下方式显示目前输入信号源的各种资讯。

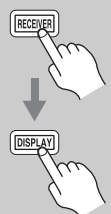

按下 [RECEIVER] (接收机) 按钮，然后重复按下 [DISPLAY] (显示) 按钮，以轮流显示所提供的资讯。

注意：

还可以透过 [DISPLAY] (显示) 按钮，在 AV 放大机上执行此程序。

通常会显示以下与输入信号源相关的资讯：

输入信号源 及音量	DVD	48
讯号格式* 或取样频率	Dolby D	5.1
输入信号源 及欣赏模式	DVD	Dolby D

*若输入讯号源为类比格式，则不会显示任何格式资讯。若输入讯号源为 PCM 格式，将会显示取样频率。若输入讯号为数位但非 PCM 格式，讯号格式将会显示。将会显示该资讯约三秒钟，然后之前显示的资讯会再度出现。

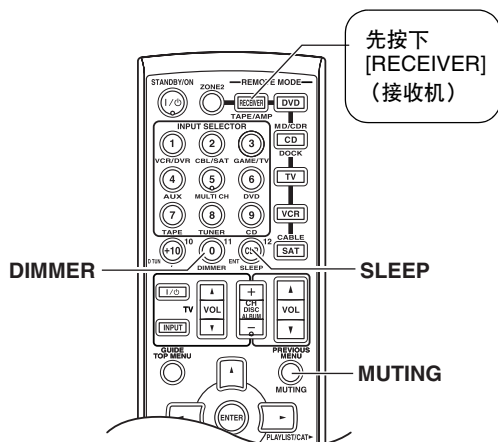

设定显示屏亮度

可以调整显示屏的亮度。

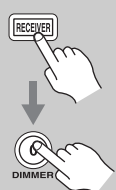

按下 [RECEIVER] (接收机) 按钮，然后重复按下 [DIMMER] (调光器) 按钮以选择：弱，较弱，或正常亮度。

您还可以选择使用 AV 放大器上的 [DIMMER] 键（非欧洲产品类型）。

AV 放大器静音功能

您可以暂时将 AV 放大器静音。

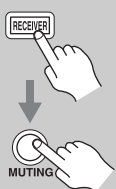

按下 [RECEIVER] (接收机) 按钮，然后按下 [MUTING] (静音) 按钮。

装置将被静音，而 [MUTING] (静音) 指示会在显示屏上闪烁，如下所示。



若要将 AV 放大器装置解除静音，请再次按下 [MUTING] (静音) 按钮或调节音量。

当 AV 放大器被设定成「待机」模式时，这些「静音」功能会被取消。

使用睡眠定时器

透过睡眠定时器的使用，您可设定 AV 放大器在指定的时间后自动关闭。



按下 [RECEIVER] (接收机) 按钮，然后重复按下 [SLEEP] (睡眠) 按钮来选择所需的睡眠时间。睡眠时间长度可设定为介于 90 至 10 分钟，以 10 分钟为增减幅度。当 SLEEP (睡眠) 指示在显示屏亮起时，则表示睡眠定时器已设定完成。指定的睡眠时间将会显示约五秒钟，然后之前显示的资讯会再度出现。

若要取消睡眠定时器功能，请重复按下 [SLEEP] (睡眠) 按钮，直到 [SLEEP] (睡眠) 指示消失为止。

若要查看在 AV 放大器进入睡眠模式之前所剩余的时间，请按下 [SLEEP] (睡眠) 按钮。注意：如果您在显示睡眠时间时按下 [SLEEP] (睡眠) 按钮，睡眠时间将减少 10 分钟。

使用头戴式耳机

您可以将一对立体声头戴式耳机（1/4 英寸的耳机插头）连接至 V 放大器的 PHONES (耳机) 插孔，以便您自己聆听之用，如下所示。

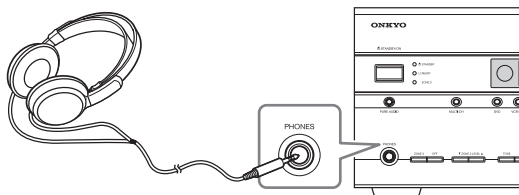

注意：

- 在您连接头戴式耳机之前请务必调降音量。
- 当您把头戴式耳机的插头插入 PHONES (耳机) 插孔时，所有的扬声器都将关闭（第 2 区扬声器不会关闭）。
- 当头戴式耳机接好时，除非欣赏模式早已设定为 Stereo (立体声)、Mono (单声道)、Direct (直通) 或 Pure Audio (纯粹音频)，否则欣赏模式将设定为 Stereo (立体声)。
- 只有 Stereo (立体声)、Direct (直通) 或 Pure Audio (纯粹音频) 及 Mono (单声道) 欣赏模式可与耳机搭配使用（可用的欣赏模式也和目前选定的输入信号源有关）。
- 当使用多声道输入时，只有前置左和前置右的音频讯号可在耳机中听到。
- 欲调整耳机的音量，按下遥控器上 [CH SEL] 的按钮，然后按下 [LEVEL +]/[LEVEL -] 按钮来调整。您可以在 -12 dB 和 +12 dB 之间作调整。

使用欣赏模式

选择欣赏模式

欲知更多欣赏模式相关资讯，请参见第 59 页上的「有关欣赏模式」

- 只有当您的 DVD 播放机以数位音频连线方式（同轴或光纤）被连接到 AV 放大机时，才能选择 Dolby Digital（杜比数位）及 DTS 欣赏模式。
- 可用的欣赏模式与目前的输入讯号格式有关。

在 AV 放大机上选择

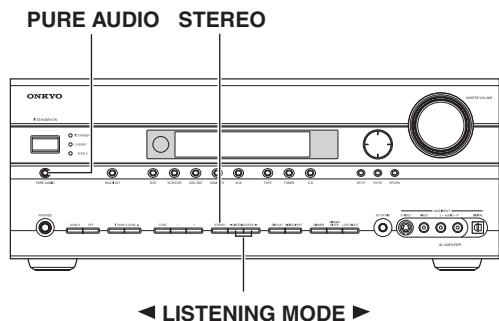

- [PURE AUDIO]（纯粹音频）按钮
此钮可选择 Pure Audio（纯粹音频）欣赏模式。当选择此模式时，AV 放大机的显示屏会关闭，只有透过 HDMI IN（HDMI 输入）插孔输入的视频讯号可以被输出。再按此按钮一次来选择前一种欣赏模式。
- [STEREO]（立体声）按钮
此钮可选择「立体声」欣赏模式。
- LISTENING MODE（欣赏模式）[◀/▶]按钮
请重复按下这些按钮，让目前输入讯号源所能使用的欣赏模轮流显示。

用遥控器来选择

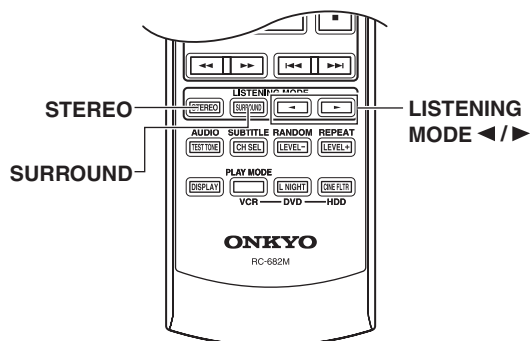

- [SURROUND]（环绕声）按钮
这个钮可选择 Dolby Digital（杜比数位）和 DTS 欣赏模式。
- [STEREO]（立体声）按钮
此钮可选择「立体声」欣赏模式。
- LISTENING MODE（欣赏模式）[◀/▶]按钮
请重复按下这些按钮，让目前输入讯号源所能使用的欣赏模轮流显示。

各种讯号源格式可用的欣赏模式

类比和 PCM 讯号源

来源格式		PCM		Multichannel PCM (32-192 kHz)
		32-96 kHz	176.4/192 kHz ^{*1}	多声道、1/0、1+1
媒体		CD、TV、radio		DVD
欣赏模式				
Pure Audio (纯粹音频)		✓	✓	✓
Direct (直通)		✓	✓	✓
Stereo (立体声)		✓	✓	
Multichannel (多声道)				✓
Dolby Digital				
Dolby Digital Plus				
DTS, DTS 96/24				
DTS Discrete/Matrix				
DTS-HD High Resolution Audio				
DTS-HD Master Audio				
TrueHD				
Dolby PLII Movie/ Dolby PLIIx Movie ^{*2}		✓		
Dolby PLII Music/ Dolby PLIIx Music ^{*2}		✓		
Dolby PLII Game/ Dolby PLIIx Game ^{*2}		✓		
Dolby Digital EX/Dolby EX				
Neo:6				
Neo:6 Cinema		✓		
Neo:6 Music		✓		
Mono (单声道)		✓		
Onkyo 原创的 DSP	Mono Movie ^{*3*4} Orchestra ^{*3*4} Unplugged ^{*3*4} Studio-Mix ^{*3*4} TV Logic ^{*3*4}	✓		
	All Ch Stereo Full Mono	✓		
	T-D ^{*4}	✓		

*1. 对于经由 HDMI IN (HDMI 输入) 插孔所输入的 PCM 176.4/192 kHz 信号, 您只能选择 Pure Audio (纯粹音频)、Direct (直通) 和 Stereo (立体声) 的欣赏模式。(仅 HDMI 输入)

*2. 如果没有环绕声后置扬声器或使用有源第 2 区, 则使用 Dolby Pro Logic II。

*3. 仅当使用环绕声扬声器时可用的模式。

*4. 对于 T-D、Mono Movie、Orchestra、Unplugged、Studio-Mix 和 TV Logic, 64 kHz、88.2 kHz 和 96 kHz 的 PCM 分别在 32 kHz、44.1 kHz 和 48 kHz 下处理。

■ : 需要 6.1/7.1 扬声器。使用有源第 2 区时不可用此模式。

■ : 需要 7.1 扬声器。使用有源第 2 区时不可用此模式。

秘诀: 要检查数位输入讯号的格式, 请参照第 52 页上的「显示信号源资讯」。

使用欣赏模式 - 续

Dolby Digital、Dolby Digital Plus 和 True HD 讯号源

来源格式	Dolby Digital				Dolby Digital Plus				TrueHD ¹		
	多声道		2ch	1/0、1+1	多声道		2ch	1/0、1+1	多声道	2ch	1/0, 1+1
	*1/2	*1/2 之外			*1/2	*1/2 之外					
欣赏模式	DVD、DTV 等				Blu-ray、HD DVD				Blu-ray、HD DVD		
Pure Audio (纯粹音频)	✓	✓	✓	✓	✓	✓	✓	✓	✓	✓	✓
Direct (直通)	✓	✓	✓	✓	✓	✓	✓	✓	✓	✓	✓
Stereo (立体声)	✓	✓	✓	✓	✓	✓	✓	✓	✓	✓	✓
Multichannel (多声道)											
Dolby Digital	✓	✓									
Dolby Digital Plus					✓ ²	✓ ²					
DTS, DTS 96/24											
DTS Discrete/Matrix											
DTS-HD High Resolution Audio											
DTS-HD Master Audio											
TrueHD									✓		
Dolby PLII Movie/ Dolby PLIIx Movie ^{*3}	✓		✓		✓		✓				
Dolby PLII Music/ Dolby PLIIx Music ^{*3}	✓		✓		✓		✓				
Dolby PLII Game/ Dolby PLIIx Game ^{*3}			✓				✓				
Dolby Digital EX/Dolby EX	✓				✓						
Neo:6	✓				✓						
Neo:6 Cinema			✓				✓				
Neo:6 Music			✓				✓				
Mono (单声道)	✓	✓	✓	✓	✓	✓	✓	✓			
Onkyo 原创的 DSP	Mono Movie ^{*4}										
	Orchestra ^{*4}										
	Unplugged ^{*4}	✓	✓	✓	✓						
	Studio-Mix ^{*4}										
TV Logic ^{*4}											
All Ch Stereo Full Mono	✓	✓	✓	✓	✓	✓	✓	✓			
T-D	✓	✓	✓	✓							

*1. 输入 96 kHz TrueHD 讯号时，可进行的音响平衡或音质调整仅为音调控制。AV 放大器对 192 kHz TrueHD 讯号不响应。

*2. 如果没有环绕声后置扬声器，则可能用杜比数位 (Dolby Digital)，具体因输入讯号而异。

*3. 如果没有环绕声后置扬声器或使用有源第 2 区，则使用 Dolby Pro logic II。

*4. 仅当使用环绕声扬声器时可用的模式。

■：需要 6.1/7.1 扬声器。使用有源第 2 区时不可用此模式。

■：需要 7.1 扬声器。使用有源第 2 区时不可用此模式。

秘诀：要检查数位输入讯号的格式，请参照第 52 页上的「显示信号源资讯」。

使用欣赏模式 - 续

DTS 和 DTS 96/24 讯号源

来源格式		DTS, DTS 96/24				DTS Discrete/Matrix
		多声道		2ch	1/0	
		*1/2	*1/2 之外			
媒体		DVD、CD 等				DVD、CD 等
欣赏模式		DVD、CD 等				DVD、CD 等
Pure Audio (纯粹音频)		✓	✓	✓	✓	✓
Direct (直通)		✓	✓	✓	✓	✓
Stereo (立体声)		✓	✓	✓	✓	✓
Multichannel (多声道)						
Dolby Digital						
Dolby Digital Plus						
DTS, DTS 96/24		✓	✓			✓
DTS Discrete/Matrix						✓ ^{*1}
DTS-HD High Resolution Audio						
DTS-HD Master Audio						
TrueHD						
Dolby PLII Movie/ Dolby PLIIx Movie ^{*2}		✓		✓		
Dolby PLII Music/ Dolby PLIIx Music ^{*2}		✓		✓		
Dolby PLII Game/ Dolby PLIIx Game ^{*2}				✓		
Dolby Digital EX/Dolby EX		✓				
Neo:6		✓				
Neo:6 Cinema				✓		
Neo:6 Music				✓		
Mono (单声道)		✓	✓	✓	✓	✓
Onkyo 原创的 DSP	Mono Movie ^{*3*4} Orchestra ^{*3*4} Unplugged ^{*3*4} Studio-Mix ^{*3*4} TV Logic ^{*3*4}	✓	✓	✓	✓	✓
	All Ch Stereo Full Mono	✓	✓	✓	✓	✓
	T-D ^{*4}	✓	✓	✓	✓	✓

*1. 如果没有环绕声后置扬声器或使用有源第 2 区，则使用 DTS。

*2. 如果没有环绕声后置扬声器或使用有源第 2 区，则使用 Dolby Pro logic II。

*3. 仅当使用环绕声扬声器时可用的模式。

*4. 对于 T-D、Mono Movie、Orchestra、Unplugged、Studio-Mix 和 TV Logic，DTS 96/24 被作为 DTS 处理。

■：需要 6.1/7.1 扬声器。使用有源第 2 区时不可用此模式。

■：需要 7.1 扬声器。使用有源第 2 区时不可用此模式。

秘诀：要检查数位输入讯号的格式，请参照第 52 页上的「显示信号源资讯」。

使用欣赏模式 - 续

DTS-HD High Resolution Audio 和 DTS-HD Master Audio 讯号源

来源格式		DTS-HD High Resolution Audio				DTS-HD Master Audio ^{*1}		
		多声道		2ch	1/0	多声道	2ch	1/0
		*2	*2 之外					
媒体		Blu-ray、HD DVD				Blu-ray、HD DVD		
欣赏模式		Blu-ray、HD DVD				Blu-ray、HD DVD		
Pure Audio (纯粹音频)		✓	✓	✓	✓	✓	✓	✓
Direct (直通)		✓	✓	✓	✓	✓	✓	✓
Stereo (立体声)		✓	✓	✓	✓	✓	✓	✓
Multichannel (多声道)								
Dolby Digital								
Dolby Digital Plus								
DTS, DTS 96/24								
DTS Discrete/Matrix								
DTS-HD High Resolution Audio		✓	✓					
DTS-HD Master Audio						✓		
TrueHD								
Dolby PLII Movie/ Dolby PLIIx Movie ^{*2}		✓ ^{*3}		✓ ^{*3}				
Dolby PLII Music/ Dolby PLIIx Music ^{*2}		✓ ^{*3}		✓ ^{*3}				
Dolby PLII Game/ Dolby PLIIx Game ^{*2}				✓ ^{*3}				
Dolby Digital EX/Dolby EX		✓ ^{*3}						
Neo:6		✓ ^{*3}						
Neo:6 Cinema				✓ ^{*3}				
Neo:6 Music				✓ ^{*3}				
Mono (单声道)		✓ ^{*3}	✓ ^{*3}	✓ ^{*3}	✓ ^{*3}			
Onkyo 原创的 DSP	Mono Movie ^{*4}							
	Orchestra ^{*4}							
	Unplugged ^{*4}							
	Studio-Mix ^{*4} TV Logic ^{*4}							
	All Ch Stereo Full Mono	✓ ^{*3}	✓ ^{*3}	✓ ^{*3}	✓ ^{*3}			
	T-D							

*1. 输入 96 kHz DTS-HD Master Audio 讯号时, 可进行的音响平衡或音质调整仅为音调控制。输入 192 kHz DTS-HD Master Audio 讯号时, 应在 96 kHz 播放。

*2. 如果没有环绕声后置扬声器或使用有源第 2 区, 则使用 Dolby Pro logic II。

*3. 对于有的输入讯号源 (例如输入 96 kHz 讯号时), 可能在 DTS 播放后处理。

*4. 仅当使用环绕声扬声器时可用的模式。

■ : 需要 6.1/7.1 扬声器。使用有源第 2 区时不可用此模式。

■ : 需要 7.1 扬声器。使用有源第 2 区时不可用此模式。

秘诀: 要检查数位输入讯号的格式, 请参照第 52 页上的「显示信号源资讯」。

有关欣赏模式

AV 放大机的欣赏模式可把您的聆听室变成有高传真及惊人环绕声音效的电影院或剧院。

本图显示在 7.1 声道扬声器系统中的每一欣赏模式中，哪些扬声器是正在使用中。

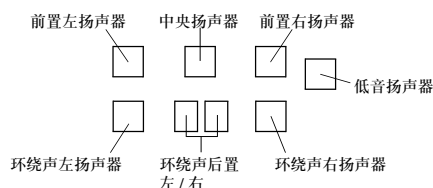

Pure Audio (纯粹音频)

在此模式中，显示器及视频电路已被关闭，将可能的噪声源降至最低，进而获得最佳的高传真效果。（因为视频电路被关闭，只有经由 HDMI IN (HDMI 输入) 插孔而输入的视频信号可以被输出。）

Direct (直通)

在此模式中，从输入讯号源来的音频讯号是以最小处理方式直通输入，以提供高传真的音效。所有的讯号源的音频声道都会完整输出。

Stereo (立体声)



声音从前置左和右扬声器和低音扬声器输出。

Mono (单声道)



当您观赏单声道原声带的老电影时，请使用此模式，或使用此模式来选择某些用左、右声道录制外国语言电影的原声带。它也可以和 DVD 或其它包含多路传输音效（如卡拉 OK DVD）的讯号源一起使用。

Dolby Pro Logic IIx



Dolby Pro Logic II



Dolby Pro Logic IIx 能扩充 2 声道讯号源以便进行 7.1 声道播放。它提供了非常自然且无间的环绕声音效功能，把聆听者完全融入。除了音乐与电影之外，电玩也能透过此模式得到最佳的空间效果与逼真的图像。若您没有使用任何环绕声后置扬声器，可使用 Dolby Pro Logic II，而非 Dolby Pro Logic IIx。

• Dolby PLIIx Movie

播放任何的立体声或杜比环绕声 (Pro Logic) 电影 (如电视、DVD、VHS) 时，请使用此模式。

• Dolby PLIIx Music

播放任何的立体声或杜比环绕声 (Pro Logic) 音乐讯号源 (如 CD、收音机、卡带录音座、电视、VHS、DVD)，请使用此模式。

• Dolby PLIIx Game

请在本模式中使用电玩，尤其是含 Dolby Pro Logic II 标志的电玩。

Dolby Digital (杜比数位)



请在本模式中使用有 Dolby Digital 和 Dolby Digital TV 广播标志的 DVD。这是最常见的数位环绕声模式，且它会让您有亲临现场的感觉，就好像在电影院或音乐厅中。

5.1 声道讯号源 + Dolby EX



这些模式可扩充 5.1 声道讯号源以进行 6.1/7.1 声道的播放。它们特别适合具有矩阵编码环绕声后置声道的 Dolby Digital EX 原声带。这个额外的声道增加了另一个维度，且提供被环绕声包围的体验，特别适合转动性与物体飞过的音效。

Dolby Digital Plus



Dolby (杜比) 公司或使用包括新型视频光盘格式 Blu-ray 和 HD DVD 在内的 HDTV 而开发的最新多声道音频格式，支持 48 kHz 采样频率下的大至 7.1 的声道。

Dolby TrueHD



此新型 Dolby (杜比) 格式是为充分利用新型 Blu-ray 和 HD DVD 光盘格式提供的额外存储空间而设计的，提供 48/96 kHz 下的大至 7.1 的数位音频分离声道和 192 kHz 采样频率下的大至 5.1 的声道。

有关 AV 放大机支持的讯号，请参见第 56 页。

5.1 声道讯号源 + Dolby PLIIx Music



这些模式用了 Dolby Pro Logic IIx Music 模式，可扩充 5.1 声道讯号源以进行 6.1/7.1 声道的播放。

5.1 声道讯号源 + Dolby PLIIx Movie



这些模式用了 Dolby Pro Logic IIx Movie 模式，可扩充 5.1 声道讯号源以进行 7.1 声道的播放。

DTS



这些 DTS 数位环绕声格式支持高达 5.1 分离声道并使用较少的压缩技术以获得高传真的效果。请在使用在有 DTS 标志的 DVD 和 CD。

DTS 96/24



本模式是搭配 DTS 96/24 使用的。这是一种有 96kHz 取样比率和 24 位元解析度的高分辨率 DTS，可提供超高传真的效果。请在使用在有 DTS 96/24 标志的 DVD。

DTS-ES Discrete



此模式适用于 DTS-ES Discrete 原声带，此种原声带采用了分离式环绕声后置声道以进行真正的 6.1/7.1 声道播放。这七个完全分离的音频声道提供了更好的空间图像、360 度音效定位，最适合播放会通过环绕声道的声音。请在使用在有 DTS-ES 标志的 DVD，特别是有 DTS-ES Discrete 原声带的 DVD。

DTS-ES Matrix

此模式适用于 DTS-ES Matrix 原声带，此种原声带采用了矩阵编码的后置声道以进行 6.1/7.1 声道播放。请使用在有 DTS-ES 标志的 DVD，特别是有 DTS-ES Matrix 原声带的 DVD。

DTS Neo:6

此模式能扩充 2 声道讯号源以便进行 7.1 声道播放。它用了六个矩阵编码的全频宽声道以播放矩阵编码的媒体，提供了非常自然且无间的环绕声音效功能，把聆听者完全融入。

- Neo:6 Cinema
播放任何的立体声电影（如电视、DVD、VHS）时，请使用此模式。
- Neo:6 Music
播放任何的立体声音乐讯号源（如 CD、收音机、卡带录音座、电视、VHS、DVD）时，请使用此模式。

5.1 声道讯号源 + Neo:6

这模式使用 Neo:6 来扩充 5.1 声道讯号源以进行 6.1/7.1 声道的播放。

DTS-HD High Resolution Audio

DTS 公司为使用包括新型视频光盘格式 Blu-ray 和 HD DVD 在内的 HDTV 而开发的最新多声道音频格式，支持 96 kHz 采样频率下的大至 7.1 的声道。

DTS-HD Master Audio

此新型 DTS 格式是为充分利用新型 Blu-ray 和 HD DVD 光盘格式提供的额外存储空间而设计的，提供 48/96 kHz 下的大至 7.1 的数字音频分离声道和 192 kHz 采样频率下的大至 5.1 的声道。

有关 AV 放大器支持的讯号，请参见第 58 页。

Onkyo 原创的 DSP 模式

Mono Movie

此模式适用于播放老电影以及其它单声道讯号来源的节目。中央扬声器会输出原声，而混响则会由其他扬声器加在声音的输出之上，甚至让单声道的录制的节目或音乐有临场感。

Orchestra

此模式适合古典或歌剧音乐，它可突显环绕声道来扩充立体音场，激发音乐厅的自然混响音效。

Unplugged

此模式适合乐器演奏、声乐、爵士乐，它突显了前立体音场，让人感觉就像在舞台前面一样。

Studio-Mix

适合于摇滚或流行音乐，在此种模式聆听音乐给您强大音场的现场音效，让您有如亲临夜总会或摇滚音乐会现场的感觉。

TV Logic

此模式可将逼真的音效加诸于在电视摄影棚内录制的电视节目当中，在全部音场中增加了环绕声的效果，并增加人声的清晰度。

All Ch Stereo

此模式最适合背景音乐，它透过前置、环绕声及环绕声后置扬声器让整个聆听场地充满著音效。

Full Mono

在此模式中，所有的扬声器输出同样的单声道音效，所以不论您在聆听室的何处，您所听到的声音都是同样的。

T-D (戏院维度)

用此模式您可享受虚拟的 5.1 环绕声音效，就算只有二至三个扬声器亦可。这种效果是透过如何让音效达到聆听者的左、右耳而达成的。如果有太多的混响，可能不会有好的音效，所以我们建议在自然混响很少或完全没有的环境中使用此模式。

录制

本章介绍了如何将选中的输入源刻录到带录制功能的视听设备上，以及如何从两种不同的输入源上录制音频和视频资料。

注意：

- 环绕声音效与 DSP 欣赏模式将无法录制。
- 有防止拷贝的 DVD 影音光盘无法加以复制。
- 您无法自 DVD 类比多声道输入录制。
- 对于数位录制品有多种限制条件。请参考您的数位录制设备随附的操作手册以了解进一步资讯。
- 数位输入讯号仅由数位输出输出，类比输入讯号仅由类比输出输出。不进行从数位至类比的内部转换，反之亦然。
- DTS 讯号将会以杂讯收录，所以请勿尝试以类比方式录制 DTS CD 或 LD。
- 当欣赏模式被设定为「纯粹音频」(Pure Audio) 时，将不会有任何图像，因为视频电路的电源被关闭了。如果您要录制，请选择其它的欣赏模式。

AV 录制

音频输入源可以录制到连接到 TAPE OUT 接口的录音机上（如磁带式录音机，CDR，MD）。视频输入源可以录制到连接到 VCR/DVR OUT 接口的视频录音机上（如 VCR，DVD 录像机）。连接指示信息参见 22 至 37 页。

1 	使用输入选择器键选择您要录入的音频设备。 在录制同时可以聆听，AV 放大器上的 VOLUME（音量）控制对录制没有影响。
2	在录音（像）机上，开始录制。
3	在输入设备上，开始重放。 如果您在录制期间选择了其它输入讯号源，则该输入讯号源将会被录制。

录制各自独立的 AV 讯号源

在此您可以录制来自完全独立讯号源的音频与视频讯号，让您对录影节目进行配音。此功能运用了当您选定音响输入来源（如 TAPE、TUNER 或 CD）后，视频输入讯号源可以仍然不变的特点。

在接下来的例子中，来自于接在 CD IN（CD 输入）终端的 CD 播放机的音频讯号，以及来自于接在 AUX INPUT VIDEO 插孔之摄影机的视频讯号将由接在 VCR/DVR OUT 插孔的影带录放影机来进行录制。

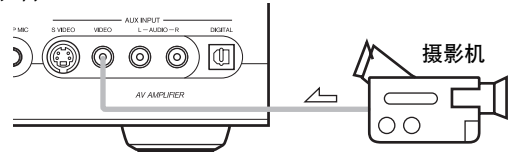

↖：视频讯号
↙：音频讯号

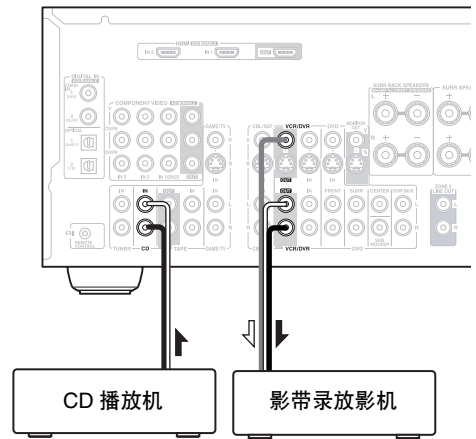

1	将摄影机与 CD 播放机准备好播放。
2	准备影带录放影机以进行录制。
3	按一下 [AUX] 输入选择器按钮。
4	按一下 [CD] 输入选择器按钮。 这将选择 CD 播放机做为音频信号源，但保留摄影机做为视频讯号源。
5	开始在影带录放影机录制并开始播放摄影机与 CD 播放机。 来自摄影机的视频讯号将和来自 CD 播放机的音频讯号一起由影带录放影机录制。

进阶操作

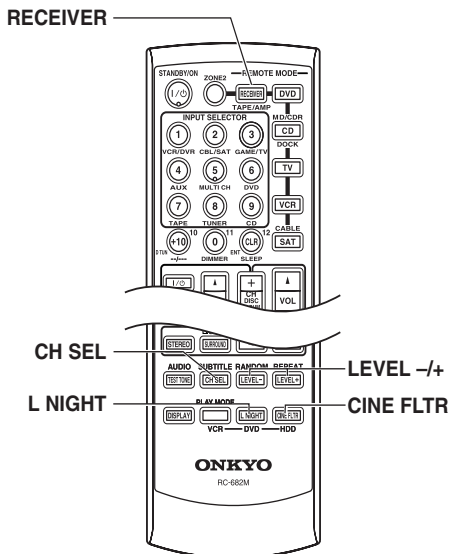

使用 Late Night (深夜) 功能 (限 Dolby Digital、Dolby Digital Plus 与 Dolby TrueHD 使用)

藉由使用 Late Night (深夜) 的功能, 您可降低 Dolby Digital、Dolby Digital Plus 与 Dolby TrueHD 节目的动态范围。如此, 即使在低音量播放时, 您仍能听到很平静的声音。本功能可让您在夜深人静的时候观看电影, 而不会扰人安宁。



按一下 [RECEIVER] (接收机) 按钮, 然后重复按下 [L NIGHT] (深夜) 按钮加以选择:

Dolby Digital、Dolby Digital Plus:

- Off: 关闭 Late Night (深夜) 功能 (预设值)。
- Low: 稍微降低动态范围。
- High: 大幅降低动态范围。

Dolby TrueHD:

- Auto: Late Night 功能被自动设为 On 或 Off (预设值)。
- Off: 关闭 Late Night 功能。
- On: 开启 Late Night 功能。

注意:

- Late Night (深夜) 功能的效果视您正在播放的 Dolby Digital 节目而定, 某些节目的效果可能有限, 甚至没有。
- 当 AV 放大器被设定为待机时, Late Night 功能被重置为预设值。

使用 CinemaFILTER (电影筛选器)

透过 CinemaFILTER (电影筛选器), 您可以让过亮的电影原声带节目更为柔和, 这种原声带节目通常是为了配合电影院的播放而制作的。

CinemaFILTER (电影筛选器) 可搭配下列欣赏模式使用: Dolby Digital、Dolby Digital EX、Dolby Pro Logic IIx Movie、Dolby Pro Logic II Movie、DTS、DTS-ES、DTS Neo:6 Cinema、DTS 96/24 与 Neo:6。

注意:

使用某些输入讯号源时, CinemaFILTER 可能不起作用。



按一下 [RECEIVER] (接收机) 按钮, 然后重复按下 [CINE FLTR] (电影筛选器) 按钮加以选择:

- On: 开启 CinemaFILTER 功能。
- Off: 关闭 CinemaFILTER 功能。

调整个别扬声器的音量大小

您可以在播放期间调整个别扬声器的音量大小。这些调整为暂时性的调整, 它们将在 AV 放大器被设定成「待机」模式时取消。

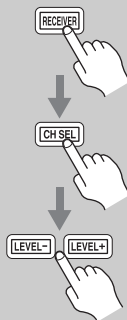

按一下 [RECEIVER] (接收机) 按钮, 使用 [CH SEL] (声道选择) 按钮以选择各个扬声器, 然后使用 [LEVEL-] 和 [LEVEL+] 按钮以调整音量。

将依照下列顺序选择扬声器: Front Left → Center → Front Right → Surr Right → Surr Back Right → Surr Back Left → Surr Left → Subwoofer。

您可以在 -12 dB 与 +12 dB (低音扬声器则为 -15 dB 至 +12 dB) 的范围内调整每一具扬声器的音量。目前被选定扬声器的名称与其音量将出现在显示屏上 (如所示)。

Left # 0

注意:

- 当 AV 放大器处于静音时, 您无法使用此功能。
- 在「扬声器配置」当中被设定为「No」或「None」的扬声器将无法加以调整。

进阶设定

扬声器设定

本节所描述的有些设定是透过「自动扬声器设置」功能而自动设定的（请参见第 39 页）。

在此您可以检查由「扬声器自动设定」功能所设定的值，或以手动加以设定，这在您使用「扬声器自动设定」功能之后变更了其中一个已连接的扬声器时是很有用的。

扬声器设定

请参照第 49 页上的「扬声器设定」。

扬声器配置

这项设定是由「自动扬声器设置」功能自动设定的（请参见第 39 页）。

过这些设定，您可以指定哪些扬声器有接上本装置，以及各个扬声器的分频点。

可指定下列分频点：Full Band（全频宽）、40 Hz、50 Hz、60 Hz、80 Hz、100 Hz、120 Hz、150 Hz 与 200 Hz。

对可适当输出低频低音音效的扬声器（例如，有足够规格的低音扬声器），请指定 Full Band（全频宽）。对于较小的扬声器，请指定适切的分频点。低于分频点的音频讯号将会由低音扬声器代替原扬声器输出。请参考您的扬声器使用手册以决定最佳的分频点。

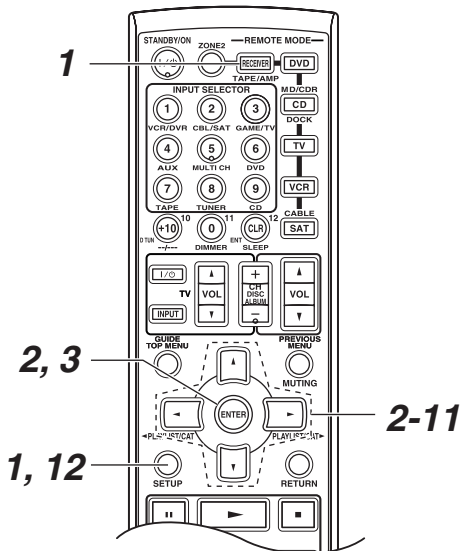

1

请按下 [RECEIVER]（接收机）按钮，然后再按下 [SETUP]（设定）按钮。
萤幕上会出现主菜单。

2

使用上、下 [▲]/[▼] 按钮来选择 [2. Speaker Setup]（扬声器设置），接著按下 [ENTER]（输入）。
萤幕上将出现「Speaker Setup」（扬声器设置）菜单。

2. Speaker Setup	
1. Speaker Settings	
2. Speaker Config	
3. Speaker Distance	
4. Level Calibration	
5. Equalizer Settings	

3

使用上、下 [▲]/[▼] 按钮来选择 [2. Speaker Config]（扬声器配置），接著按下 [ENTER]（输入）。
萤幕上将出现「Speaker Config」（扬声器配置）菜单。

2-2. Speaker Config	
Subwoofer	Yes
Front	100Hz
Center	100Hz
Surround	100Hz
Surr Back	100Hz
Surr Back Ch	2ch
LPF of LFE	120Hz
Double Bass	Off

4

使用上、下 [▲]/[▼] 按钮来选择 [Subwoofer]（低音扬声器），接著使用左、右 [◀]/[▶] 按钮来选择：
Yes: 如果有连接低音扬声器，请选择此选项。
No: 如果没有连接低音扬声器，请选择此选项。

5

使用上、下 [▲]/[▼] 按钮来选择 [Front]（前置），接著使用左、右 [◀]/[▶] 按钮来选择分频点。
注意：
如果在步骤 4 里的低音扬声器设定为 [No]，那么此设定将固定为 [Full Band]（全频宽）。

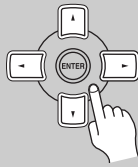
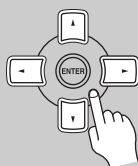
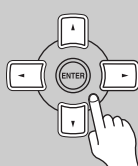
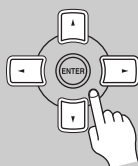
<p>6</p> 	<p>使用上、下 [▲]/[▼] 按钮来选择「Center」(中央), 接著使用左、右 [◀]/[▶] 按钮来选择分频点。 如果没有连接中央扬声器, 请选择「None」。</p> <p>注意: 如果在步骤 5 中的「Front」(前置) 设定是「Full Band」(全频宽) 以外的选项, 在此就无法选择「Full Band」(全频宽)。</p>
<p>7</p> 	<p>使用上、下 [▲]/[▼] 按钮来选择「Surround」(环绕声音效), 接著使用左、右 [◀]/[▶] 按钮来选择分频点。 如果没有连接左右环绕声音效扬声器, 请选择「None」。</p> <p>注意: 如果在步骤 5 中的「Front」(前置) 设定是「Full Band」(全频宽) 以外的选项, 在此就无法选择「Full Band」(全频宽)。</p>
<p>8</p> 	<p>使用上、下 [▲]/[▼] 按钮来选择「Surr Back」(环绕声后置), 接著使用左、右 [◀]/[▶] 按钮来选择分频点。 如果没有连接环绕声后置扬声器, 请选择「None」。</p> <p>注意:</p> <ul style="list-style-type: none"> • 倘若在步骤 7 里的「Surround」(环绕声音效) 设定为「None」, 则无法选择此设定。 • 如果在步骤 7 中的「Surround」(环绕声音效) 设定是「Full Band」(全频宽) 以外的选项, 在此就无法选择「Full Band」(全频宽)。
<p>9</p> 	<p>使用上、下 [▲]/[▼] 按钮来选择「Surr Back Ch」(环绕声后置声道), 接著使用左、右 [◀]/[▶] 按钮来选择:</p> <p>1ch: 如果接了一个环绕声后置扬声器, 请选择此项。 2ch: 如果接了两个环绕声后置扬声器 (左与右), 请选择此项。</p> <p>注意: 如果在步骤 8 里的「SurrBack」(环绕声后置) 设定为「None」, 则无法选择此设定。 继续进行在右栏的步骤 10。</p>

LFE 声道的低通滤波器

这项设定不是由「自动扬声器设置」功能自动设定的 (请参见第 39 页)。

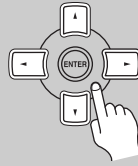

透过此设定, 您可以指定 LFE 声道的低通滤波器 (LPF) 的截频点 (Cutoff Frequency), 这可用来过滤掉不想要的嗡嗡声。LPF 仅适用会使用 LFE 声道的信号源。

<p>10</p> 	<p>使用上、下 [▲]/[▼] 按钮来选择「LPF of LFE」(LFE 声道的低通滤波器), 接著使用左、右 [◀]/[▶] 按钮来选择低通滤波器频率。 有下列的低通滤波器频率可供选择: 80 Hz、100 Hz 或 120 Hz (预设值)。 继续进行以下的步骤 11。</p>
--	---

双重低音

这项设定不是由「自动扬声器设置」功能自动设定的 (请参见第 39 页)。

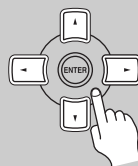
透过「双重低音」功能, 您可以藉由输入左右声道的低音讯号给低音扬声器以放大低音输出效果。此功能仅能在步骤 4 中的「Subwoofer」(低音扬声器) 设定为「Yes」且步骤 5 中的「Front」(前置) 设定为「Full Band」(全频宽) 时才能使用。
在扬声器设定画面中, 仅有在您有很大的前置左右扬声器「且」有一个低音扬声器的状况下, 您才可以选择低音讯号该如何传送给您的扬声器。

<p>11</p> 	<p>使用上、下 [▲]/[▼] 按钮来选择「Double Bass」(双重低音), 接著使用左、右 [◀]/[▶] 按钮来选择:</p> <p>On: 双重低音功能开启 (预设值)。左右前置低音扬声器的低音讯号也会同时送往低音扬声器。 Off: 关闭双重低音讯号功能。</p>
<p>12</p> 	<p>按下 [SETUP] (设定) 按钮。设定菜单将关闭。</p>

注意:
可在 AV 放大机上使用其 [SETUP] (设定)、方向箭头与 [ENTER] (输入) 按钮来执行此程序。

扬声器距离

这项设定是由「自动扬声器设置」功能自动设定的（请参见第 39 页）。

透过此功能，您能指定自各个扬声器到欣赏位置间的距离，使从各个扬声器所发出的声音如同声音设计者所预期的方式传达至聆听者的耳朵。

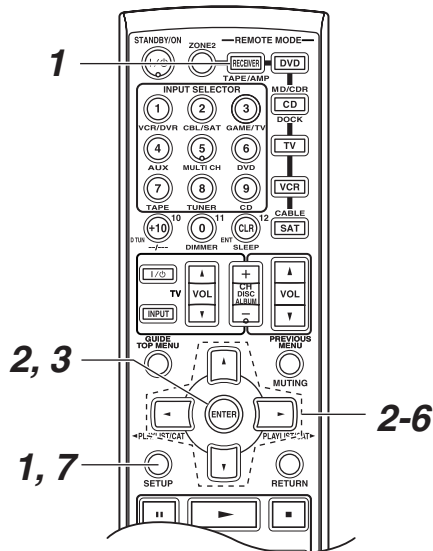

1 请按下 [RECEIVER]（接收机）按钮，然后再按下 [SETUP]（设定）按钮。
萤幕上会出现主菜单。



2 使用上、下 [▲]/[▼] 按钮来选择「2. Speaker Setup」（扬声器设置），接著按下 [ENTER]（输入）。
萤幕上将出现「Speaker Setup」（扬声器设置）菜单。

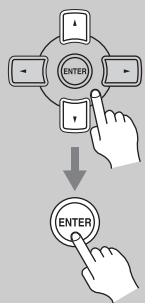

2. Speaker Setup	
1.	Speaker Settings
2.	Speaker Config
3.	Speaker Distance
4.	Level Calibration
5.	Equalizer Settings

3 使用上、下 [▲]/[▼] 按钮来选择「3. Speaker Distance」（扬声器距离），接著按下 [ENTER]（输入）。
萤幕上将出现「Speaker Distance」（扬声器距离）菜单。

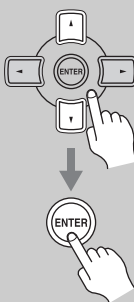

2-3. Speaker Distance	
Unit	feet
Left	12.0ft
Center	12.0ft
Right	12.0ft
Surr Right	7.0ft
Surr Back R	7.0ft
Surr Back L	7.0ft
Surr Left	7.0ft
Subwoofer	12.0ft

注意：
在「扬声器配置」画面（63 页）中设定为「No」或「None」的扬声器无法加以选择。

4 使用上、下 [▲]/[▼] 按钮来选择「Unit」（单位），接著使用左、右 [◀]/[▶] 按钮来选择：

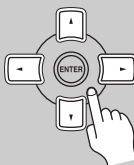

feet: 如果您希望以英尺做为距离的单位，请选择此项。可以在 1 到 30 英尺的范围内，以一英尺的增减幅度设定。
meters: 如果您希望以公尺做为距离的单位选择此项。可以在 0.3 到 9 m 的范围内，以 0.3 m 的增减幅度设定。

5 使用上、下 [▲]/[▼] 按钮来选择「Left」（左置），接著使用左、右 [◀]/[▶] 按钮来指定距离：
指定从左前置扬声器到您的欣赏位置间的距离。

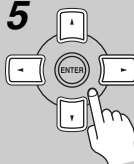

6 对所有扬声器重复步骤 5。

7 按下 [SETUP]（设定）按钮。
设定菜单将关闭。



注意：

- 中央和低音扬声器的距离可以设定为最多 1.5 m (5") 大于或小于「Front」（前置）的距离。例如，如果「Front」（前置）距离设定为 6 m (20)"，「Center」（中央）与「Subwoofer」（低音扬声器）的距离可以设定在 4.5 到 7.5 m (15 到 25") 的范围之间。「Surr Right」（环绕声右置）与「Surr Left」（环绕声左置）两者分别与「Surr Back R」（环绕声后右置）与「Surr Back L」（环绕声后左置）的距离最多可设定为超过「Front」（前置）距离 1.5 m (5") 或低于「Front」（前置）距离 4.5 m (15") 的范围内。例如，如果「Front」（前置）距离设定为 6 m (20)"，「Surr Right」（环绕声右置）与「Surr Left」（环绕声左置）两者分别与「Surr Back R」（环绕声后右置）与「Surr Back L」（环绕声后左置）的距离可以设定在 1.5 到 7.5 m (5 到 25") 的范围内。
- 可在 AV 放大机上使用其 [SETUP]（设定）、箭头与 [ENTER]（输入）按钮来执行此程序。

扬声器音量校正

这项设定是由「自动扬声器设置」功能自动设定的（请参见第 39 页）。

透过此功能您能够藉由内建的测试音调以调整各个扬声器的音量，让各个扬声器的音量在欣赏位置听起来相同。

注意：

当 AV 放大机的输出是处于静音状态或已连接耳机时，您无法校正扬声器。

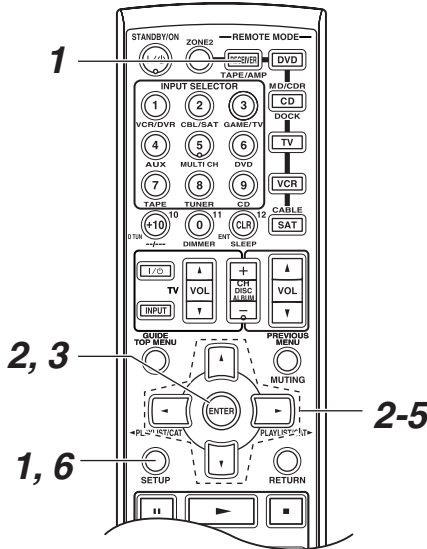

1

请按下 [RECEIVER]（接收机）按钮，然后再按下 [SETUP]（设定）按钮。
萤幕上会出现主菜单。

2

使用上、下 [▲]/[▼] 按钮来选择 [2. Speaker Setup]（扬声器设置），接著按下 [ENTER]（输入）。
萤幕上将出现「Speaker Setup」（扬声器设置）菜单。

2. Speaker Setup

1. Speaker Settings
2. Speaker Config
3. Speaker Distance
4. Level Calibration
5. Equalizer Settings

3

使用上、下 [▲]/[▼] 按钮来选择 [4. Level Calibration]（音量校正）然后按下 [ENTER]（输入）按钮。
将会显示「Level Calibration」（音量校正）菜单并由左前置扬声器发出粉红色噪声讯号测试音调。

2-4. Level Calibration

Left	0dB
Center	0dB
Right	0dB
Surr Right	0dB
Surr Back R	0dB
Surr Back L	0dB
Surr Left	0dB
Subwoofer	0dB

4

使用上、下 [▲]/[▼] 按钮以选择各个扬声器，然后使用左、右 [◀]/[▶] 按钮以设定音量。
音量可在 -12 到 +12 dB 的范围内以 1 dB 的增减幅度调整（对低音扬声器调整的范围是 -15 到 +12 dB）。

5

重复步骤 4 直到从各个扬声器的测试音调音量相同为止。

6

按下 [SETUP]（设定）按钮。
设定菜单将关闭。

注意：

- 此程序也可透过遥控器进行操作。首先按下 [TEST TONE]（测试音调）按钮以输出测试音调。接著使用 [LEVEL-] 与 [LEVEL+] 按钮以设定音量，然后使用 [CH SEL]（扬声器选择）按钮以选择扬声器。
- 可在 AV 放大机上使用其 [SETUP]（设定）、方向箭头与 [ENTER]（输入）按钮来执行此程序。

Cs-66

等化器设定

这项设定是由「自动扬声器设置」功能自动设定的（请参见第 39 页）。

透过此功能，您能调整各个扬声器的等化设定。要设定各个扬声器的音量，请参见第 66 页。

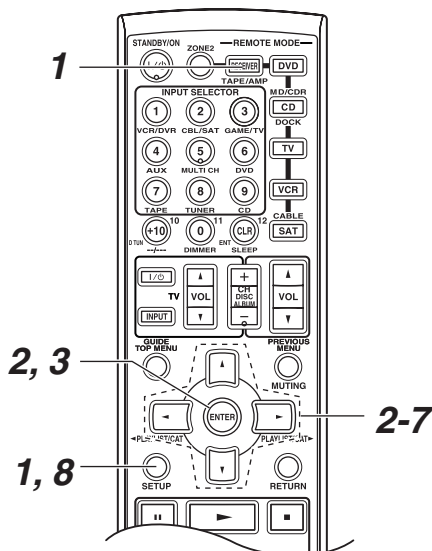

1 请按下 [RECEIVER]（接收机）按钮，然后再按下 [SETUP]（设定）按钮。萤幕上会出现主菜单。

2 使用上、下 [▲]/[▼] 按钮来选择「2. Speaker Setup」（扬声器设置），接著按下 [ENTER]（输入）。萤幕上将出现「Speaker Setup」（扬声器设置）菜单。

2. Speaker Setup	
1. Speaker Settings	
2. Speaker Config	
3. Speaker Distance	
4. Level Calibration	
5. Equalizer Settings	

3 使用上、下 [▲]/[▼] 按钮来选择「5. Equalizer Settings」（等化器设定），接著按下 [ENTER]（输入）。显示「Equalizer Settings」（等化器设定）菜单。

2-5. Equalizer Settings	
Equalizer	Off

4 使用左、右 [◀]/[▶] 按钮选择：
 Off：关闭音调，响应平顺。
 Audyssey：各个扬声器的音调由「扬声器自动设定」功能自动设定。在执行完「扬声器自动设定」后，请务必选择此设定。
 Manual：您可以手动调整各个扬声器的等化设定。
 如果您选择「Manual」（手动），请继续执行此程序。如果您选择「Off」（关闭）或「Audyssey」，请到步骤 8。

5 使用向下键 [▼] 来选择「Channel」（声道），然后使用左、右 [◀]/[▶] 按钮来选择扬声器。

2-5. Equalizer Settings	
Equalizer	Manual
Channel	Front
80Hz	0dB
250Hz	0dB
800Hz	0dB
2500Hz	0dB
8000Hz	0dB

6 使用上、下 [▲]/[▼] 按钮以选择「Frequency」（频率）选项，然后使用左、右 [◀]/[▶] 按钮以调整在该频率的音量。
 在各个频率的音量可在 -6 到 +6 dB 的范围内以 1 dB 的增减幅度调整。
 秘诀：低频率（例如 80 Hz）会影响低音音效；高频率（例如 8000 Hz）会影响高音音效。

7 使用向上钮 [▲] 来选择「Channel」（声道），然后使用左、右 [◀/▶] 按钮来选择另一个扬声器。对各个扬声器重复步骤 6 与 7。

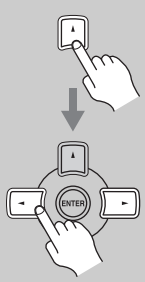

8 按下 [SETUP]（设定）按钮。设定菜单将关闭。



注意：

- 当欣赏模式设定成 Direct（直通）或 Pure Audio（纯粹音频）时，不会产生任何效果。
- 对于有的输入讯号源和欣赏模式，等化器设定可能不能产生预期的效果。
- 可在 AV 放大机上使用其 [SETUP]（设定）、箭头与 [ENTER]（输入）按钮来执行此程序。

多声道 DVD 输入设定

Subwoofer Input Sensitivity（低音扬声器输入灵敏度）

有些 DVD 播放机会自其低音扬声器以比正常高出 15 dB 的音量从 LFE 声道输出。您可以变更低音扬声器的灵敏度以匹配您的 DVD 播放机。注意此设定仅影响到传送到多声道 DVD 输入端的「SUBWOOFER」（低音扬声器）输入插孔的讯号。

1 请按下 [RECEIVER]（接收机）按钮，然后再按下 [SETUP]（设定）按钮。萤幕上会出现主菜单。

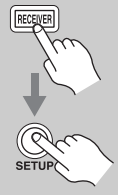

2 使用上、下 [▲]/[▼] 按钮来选择「7. Hardware Setup」（硬体设定），接著按下 [ENTER]（输入）。萤幕上将出现「Hardware Setup」（硬体设定）菜单。

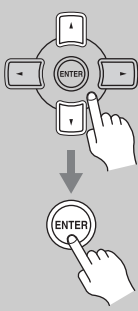

7. Hardware Setup	
1. Remote Control	
2. Zone2	
3. Analog Multich	
4. HDMI	

3 使用上、下 [▲]/[▼] 按钮来选择「4. Analog Multich」（类比多声道），接著按下 [ENTER]（输入）。萤幕上将出现「Analog Multich」（类比多声道）菜单。



7-4. Analog Multich	
Subwoofer Input Sensitivity	◀ 0dB ▶

4 使用左、右 [◀/▶] 按钮来选择一值。您可以选择 0 dB、5 dB、10 dB 或 15 dB。如果您觉得您的低音扬声器太大声，请试试 10 dB 或 15 dB 的设定。

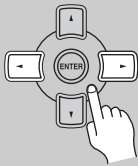

5 按下 [SETUP]（设定）按钮。设定菜单将关闭。



注意：

可在 AV 放大机上使用其 [SETUP]（设定）、箭头与 [ENTER]（输入）按钮来执行此程序。

音频讯号调整功能

在此您可以设定欣赏模式相关的设定与功能。

- 

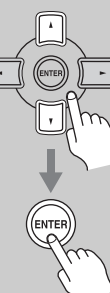
1 请按下 [RECEIVER] (接收机) 按钮, 然后再按下 [SETUP] (设定) 按钮。
萤幕上会出现主菜单。
- 

2 用向上、向下 [▲]/[▼] 按钮来选择 [3. Audio Adjust] (音频调整) 选项, 然后按下 [ENTER] (输入)。
萤幕上将出现 [Audio Adjust] (音频调整) 菜单。

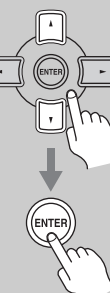
3. Audio Adjust	
1.	Tone Control
2.	Multiplex/Mono
3.	PLIIx/Neo:6
4.	Dolby EX
5.	Theater-Dimensional
- 

3 使用上和下 [▲]/[▼] 按钮以选择功能, 然后按下 [ENTER] (输入)。
出现所选择的的功能菜单。
- 

4 使用上、下 [▲]/[▼] 按钮以选择设定, 然后使用左、右 [◀/▶] 按钮以设定其内容。
在下面说明此设定。
- 

5 当您完成后, 按一下 [SETUP] (设定) 按钮。
设定菜单将关闭。

注意:

可在 AV 放大机上使用其 [SETUP] (设定)、箭头与 [ENTER] (输入) 按钮来执行此程序。

以下将说明 Audio Adjust (音频调整) 功能。

音调控制设定

除非您已经选择了 Direct (直通) 或 Pure Audio (纯粹音频) 欣赏模式, 您可调整前置扬声器的低音及高音。

■ Front Bass

您可在 -10 dB 至 +10 dB 的范围, 以 2 dB 的调幅, 来提高或切断由前置扬声器所输出之低频率声音。

■ Front Treble

您可在 -10 dB 至 +10 dB 的范围, 以 2 dB 的调幅, 来提高或切断由前置扬声器所输出之高频率声音。

输入声道设定

■ Multiplex Input Ch (多路传输)

本设定将决定哪一个声道系立体声多路传输讯号源的输出。请使用本设定来选择音频声道, 或播放多路传输讯号源、多国语言电视节目等等时所用的语言。

Main: 主声道是输出声道 (预设值)。

Sub: 副声道是输出声道。

Main/Sub: 主、副声道都是输出声道。

■ Mono Input Ch (单声道输入)

本设定指定了要播放任何 2 声道数位讯号源 (例如: 杜比数位 (Dolby Digital), 或在单声道 (Mono) 欣赏模式中的 2 声道类比 /PCM 讯号源) 时所要使用的声道。

L+R: 左、右声道都是输出声道 (预设值)。

L: 只有左声道是输出声道。

R: 只有右声道是输出声道。

PL IIx /Neo:6Music 模式设定

这些设定是为了播放任何 2 声道数位讯号源（例如：杜比数位（Dolby Digital），或在 Dolby PLIIx Music 欣赏模式中的 2 声道类比 /PCM 讯号源）时而提供的。

■ Panorama（全景立体化）

透过此功能，在使用 Dolby Pro Logic II Music 或 Dolby Pro Logic IIx Music 欣赏模式时，您可以扩展前置立体声音场的宽度。

On: 开启全景立体化功能。

Off: 关闭全景立体化功能（预设值）。

■ Dimension（深度）

透过此项设定，在使用 Dolby Pro Logic II Music 或 Dolby Pro Logic IIx Music 欣赏模式时，您可以将音场的深度前后调整。可以调整的范围是 -3 到 +3（预设值为 0）。较低的设定会将音场往前拉。较高的设定值会将音场往后拉。

如果该立体音场听起来太宽，或太多环绕声，将音场往前移会改善这类平衡的效果。相反的，如果立体声的音场听起来感觉是单声道音效，或是环绕音场的感觉不足，把音场往后移可获得改善。

■ Center Width（中央宽度）

透过此功能，在使用 Dolby Pro Logic II Music 或 Dolby Pro Logic IIx Music 欣赏模式时您可以调整中央扬声器音场的宽度。通常如果您使用中央扬声器，中央声音的声音仅由中央扬声器输出。（如果您没有使用中央扬声器，中央声音的声音会被分配到前置左和右扬声器以建立虚拟的中央音场。）此设定控制前置左、右和中央混音，让您可以调整中央声道声音的权重。可以调整的范围是 0 到 7（预设值为 3）。

■ Center Image（中央音场）

DTS Neo:6 Music 欣赏模式会从二声道（立体声）音源建立六个声道环绕声音效。透过此项设定，您可以指定前置左和右声道的输出可以拉长到什么程度以建立中央声道。可以调整的范围是 0 到 5（预设值为 2）。此项设定在没有接上环绕声扬声器的状况下不提供。

当设定为 0，前置左与右声道的输出衰减一半（-6dB），以制造出该声音是位于中央的感觉。此设定在欣赏的位置偏离中间时效果不错。当设定为 5，前置左与右声道就没有衰减，保持原来的立体声平衡。

Dolby EX（杜比 EX）输入信号设定

■ Dolby EX（杜比 EX）

此设定决定如何处理 Dolby EX 编码讯号。在没有接上环绕声后置扬声器的状况下将不提供此项设定。此设定仅对 Dolby Digital（杜比数位）和 Dolby Digital Plus（杜比数位+）有效。

Auto: 如果讯号源包含 Dolby EX（杜比 EX）旗标，将会采用 Dolby EX（杜比 EX）欣赏模式（预设值）。

Manual: 您可以选择任何可用的欣赏模式。

T-D（Theater-Dimensional）欣赏模式设定

■ Listening Angle（欣赏角度）

透过此项设定，您可以指定前置左、右扬声器相对于欣赏位置的角度。

「Theater-Dimensional」（戏院维度）欣赏模式是根据此项设定来进行处理的。理想的情形下，前置左与右扬声器应和聆听欣赏位置等距，而相对于欣赏位置的角度应该接近下列两个设定之一。

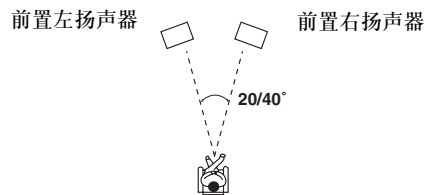

Narrow: 如果欣赏的角度为 20 度角，请选择此项。

Wide: 如果欣赏角度为 40 度角，请选择此项（预设值）。

指定输入讯号源的欣赏模式

您可以对各个输入讯号源设定一个预设的欣赏模式，当您选择该讯号源时，就会自动选用该欣赏模式。例如，您可以设定预设欣赏模式需使用 Dolby Digital (杜比数位) 输入信号。您可以在播放过程中选择其它的欣赏模式，但是一旦您将 AV 放大机设定为「Standby」(待命) 时，就会恢复到此处所指定的模式。

1

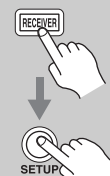

请按下 [RECEIVER] (接收机) 按钮，然后再按下 [SETUP] (设定) 按钮。
萤幕上会出现主菜单。

2

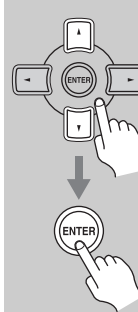

使用上、下 [▲]/[▼] 按钮来选择「5. Listening Mode Preset」(欣赏模式预设)，然后按下 [ENTER] (输入)。
出现「Listening Mode Preset」(欣赏模式预设) 菜单。

5. Listening Mode Preset	
1. DVD	
2. VCR/DVR	
3. CBL/SAT	
4. GAME/TV	
5. AUX	
6. TAPE	
7. TUNER	
8. CD	

3

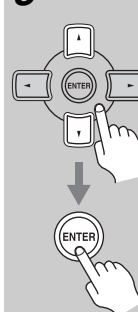

使用上和下 [▲]/[▼] 按钮以选择要设定的输入讯号源，然后按下 [ENTER] (输入)。
出现讯号格式选择菜单。

5-1. Listening Mode Preset - DVD -	
Analog/PCM	Last Valid
Dolby Digital	Last Valid
DTS	Last Valid
D.F. 2ch	Last Valid
D.F. Mono	Last Valid

对于没有数为输入插孔的输入选择器，仅有「Analog」(类比) 可供选择。

4

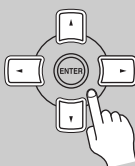

使用上、下 [▲]/[▼] 按钮以选择您希望设定的信号格式，然后使用左、右 [◀]/[▶] 按钮选择欣赏模式。

只有各个输入信号格式可搭配的欣赏模式可供选择。

「Last Valid」选项代表将会使用最后使用的欣赏模式。

Analog/PCM: 透过此项设定，您可以指定当类比 (CD、电视、LD、VHS (影带录放影机)、MD、唱机、收音机、卡带录音座、有线电视、卫星电视等) 或 PCM 数位音频讯号播放时所使用的欣赏模式 (CD、DVD 等)。

Dolby Digital: 透过此项设定，您可以指定在播放 Dolby Digital (杜比数位) 格式的数位音频信号时所使用的欣赏模式 (如 DVD 等)。

DTS: 透过此项设定，您可以指定在播放 DTS 格式的数位音频信号时 (如 DVD、LD、CD 等) 所使用的欣赏模式。

D.F. 2ch: 透过此项设定，您可以指定在播放 2 声道 (2/0) 数位音频信号 (Dolby Digital、DTS) 时所使用的欣赏模式 (DVD 等)。

D.F. Mono: 透过此项设定，您可以指定在播放单声道的数位音频信号时所使用的欣赏模式 (如 DVD 等)。

Multich PCM: 指定透过 HDMI IN 输入多声道 PCM 讯号源 (如 DVDAudio) 时所使用的预设欣赏模式。

192k/176.4k: 指定高分辨率

176.4 kHz 以及 192 kHz 数位音频讯号源 (如 DVDAudio) 的预设欣赏模式。

Dolby TrueHD: 指定对 Dolby TrueHD 讯号源的预设欣赏模式，例如 Blu-ray 或 HD DVD (通过 HDMI 输入)。

DTS-HD Master Audio: 指定对 DTS-HD Master Audio 讯号源的预设欣赏模式，例如 Blu-ray 或 HD DVD (通过 HDMI 输入)。

5



当您完成后，按一下 [SETUP] (设定) 按钮。

设定菜单将关闭。

注意:

可在 AV 放大机上使用其 [SETUP] (设定) 按钮、箭头按钮与 [ENTER] (输入) 按钮来执行此程序。

讯号源设置

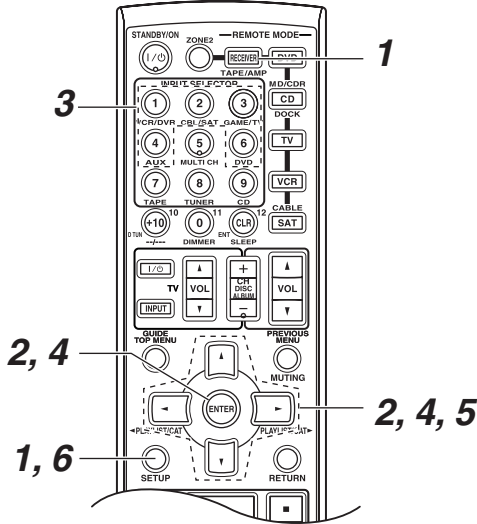

IntelliVolume (智慧音量控制)

您可以为每一输入来源设定输入音量。如果您有些AV组件比其它组件的音量较高或较低时，这个功能是很好的。IntelliVolume 不会影响第2区。虽然菜单是出现在萤幕上，您还是可个别选择每一个输入来源，并在聆听和比较它们的时候设定音量。

1

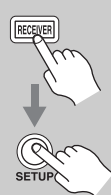

请按下 [RECEIVER] (接收机) 按钮，然后再按下 [SETUP] (设定) 按钮。
萤幕上会出现主菜单。

2

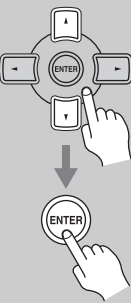

使用上、下 [▲]/[▼] 按钮来选择 [4. Source Setup] (讯号源设置)，接著按下 [ENTER] (输入)。
出现 [Source Setup] (讯号源设置) 菜单。

4. Source Setup [DVD]

1. IntelliVolume

2. A/V Sync

3



使用遥控器上的「INPUT SELECTOR」(输入选择器) 按钮来选择您想要设定的输入信号源。

4



使用上、下 [▲]/[▼] 按钮来选择 [1. IntelliVolume] (智慧音量控制)，然后按下 [ENTER] (输入)。
出现 [IntelliVolume] (智慧音量控制) 菜单。

4-1. IntelliVolume [DVD]

IntelliVolume [0dB]

5

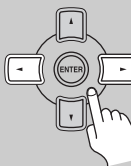

如果一个组件相较于您的其它组件较为大声，请使用左 [◀] 按钮以调整其音量。如果太小声，请使用右 [▶] 按钮。

- 可以调整的范围是从 -12 dB 到 +12 dB，以 1 dB 的调幅。

6



当您完成后，按一下 [SETUP] (设定) 按钮。
设定菜单将关闭。

校正声音与画面同步

当您的 DVD 放影机播放渐进式扫描的媒体时，您可能会遇到到影音不同步的问题。透过此项设定，您可以藉由延迟音频信号来加以修正此现象。可以设定的范围在 0 到 100 毫秒 (msec)，调整的幅度是 10 毫秒。

1



请按下 [RECEIVER] (接收机) 按钮，然后再按下 [SETUP] (设定) 按钮。
萤幕上会出现主菜单。

2

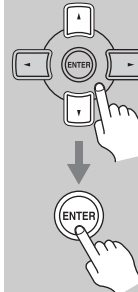

使用上、下 [▲]/[▼] 按钮来选择 [4. Source Setup] (讯号源设置)，接著按下 [ENTER] (输入)。
出现 [Source Setup] (讯号源设置) 菜单。

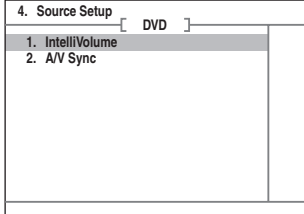

3



使用遥控器上的 [INPUT SELECTOR] (输入选择器) 钮来选择您想要设定的输入信号源。

4

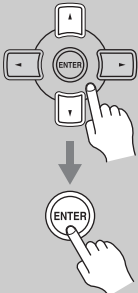

使用上、下 [▲]/[▼] 按钮来选择 [2. A/V Sync]，接著按下 [ENTER] (输入)。
出现 [A/V Sync] 菜单。

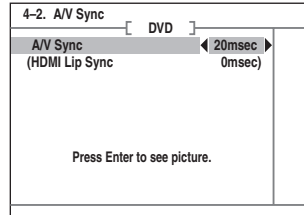

如果 HDMI Lip Sync 有效 (请参见第 77 页)，电视机或显示器支持 HDMI Lip Sync，则在括号内显示 HDMI Lip Sync 延迟时间。

5

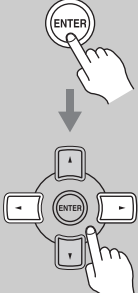

按下 [ENTER] (输入)，观看电视图像，接著使用左、右 [◀]/[▶] 按钮以调整延迟时间，从 0 到 100 毫秒，调整的幅度为 10 毫秒。

注意：

- 当在 Pure Audio (纯粹音频) 欣赏模式下，或在类比输入信号搭配使用的 Direct (直通) 欣赏模式下，将不提供此设定。
- 也可用 INPUT SELECTOR (输入选择器) 按钮和 [ENTER] (输入) 按钮在遥控器上执行这一步骤。
按住要校正的输入讯号源的输入选择器按钮 5 秒钟以上，并用左和右 [◀]/[▶] 按钮调节延迟。

音量设定 / OSD 设定

此章节说明在「Miscellaneous」(其它设定)菜单的项目。

音量设定

1

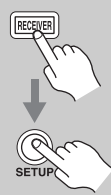

请按下 [RECEIVER] (接收机) 按钮, 然后再按下 [SETUP] (设定) 按钮。
萤幕上会出现主菜单。

2



使用上、下 [▲]/[▼] 按钮来选择「6. Miscellaneous」(其它设定) 选项, 然后按下 [ENTER] (输入)。
出现「Miscellaneous」(其它设定) 菜单。

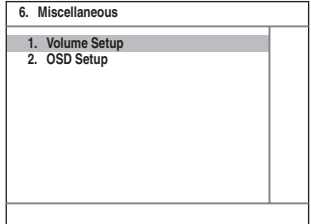

3

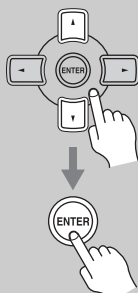

使用上、下 [▲]/[▼] 按钮来选择「1. Volume Setup」(音量设定) 选项, 然后按下 [ENTER] (输入)。
出现「Volume Setup」(音量设定) 菜单。

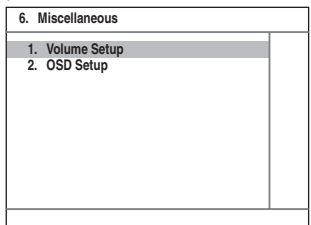

4

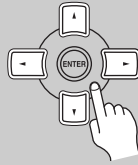

使用上、下 [▲]/[▼] 按钮以选择设定, 然后使用左、右 [◀/▶] 按钮以设定其内容。

Maximum Volume (最高音量)
透过此项首选项设定, 您可以藉由设定最高音量以避免声音突然开得太大。
设定范围从 50 到 99。若要指定没有最高音量, 请选择「Off」(关)。

Power On Volume (开机音量)
透过此项首选项设定, 您可以设定每次打开 AV 放大机时, 所使用的音量。

设定范围是 MIN (最小值)、1 到 99 与 MAX (最大值)。若要使用 AV 放大机关闭之前最后使用的音量, 请选择「Last」(前次)。

「Power on Volume」不能设置为高于「Maximum Volume」。

Headphones Level (耳机音量)
该个人喜好设置可设定相对于主音量的相对耳机音量。扬声器和耳机之间音量有相差时此设置起作用。耳机音量设置范围 -12 dB 到 +12 dB。

5



当您完成后, 按一下 [SETUP] (设定) 按钮。

设定菜单将关闭。

注意:

可在 AV 放大机上使用其 [SETUP] (设定)、箭头与 [ENTER] (输入) 按钮来执行此程序。

OSD 设定

1



请按下 [RECEIVER] (接收机) 按钮, 然后再按下 [SETUP] (设定) 按钮。
萤幕上会出现主菜单。

2

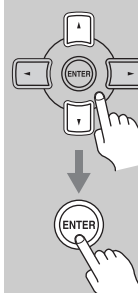

使用上、下 [▲]/[▼] 按钮来选择「6. Miscellaneous」(其它设定) 选项, 然后按下 [ENTER] (输入)。
出现「Miscellaneous」(其它设定) 菜单。

6. Miscellaneous	
1. Volume Setup	
2. OSD Setup	

3

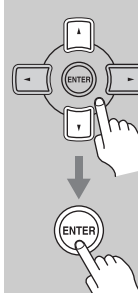

使用上、下 [▲]/[▼] 按钮来选择「2. OSD Setup」(OSD 设定) 选项, 然后按下 [ENTER] (输入)。
出现「OSD Setup」(OSD 设定) 菜单。

6-2. OSD Setup	
Immediate Display	◀ On ▶
Monitor Type	4:3
Display Position	Bottom
TV Format	Auto

4

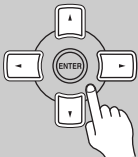

使用上、下 [▲]/[▼] 按钮以选择设定, 然后使用左、右 [◀]/[▶] 按钮以设定其内容。
此设置设定如何显示操作细节。
Immediate Display (快捷显示)
此个人喜好设置用于选择是否在设定调节 AV 放大器功能时屏幕显示操作细节。
On: 显示 (默认)
Off: 不显示
即使选择 On (开启), 如果输入讯号源与 COMPONENT VIDEO IN (色差视频输入) 或 HDMI IN (HDMI 输入) 相连接时也可能不输出操作细节。
Monitor Type (显示器类型)
此个人喜好设置可设定电视的确显示操作细节。屏幕纵横比, 以便正确显示操作细节。
4:3: 如果电视屏幕纵横比为 4:3, 选择此项 (默认)
16:9: 如果电视屏幕纵横比为 16:9, 选择此项。
Display Position (显示位置)
此个人喜好设置可设定在屏幕上显示操作细节的位置。
Bottom: 屏幕的底部 (默认)
Top: 屏幕的顶部
TV Format
请参照第 50 页上的「电视格式设定」。

5



当您完成后, 按一下 [SETUP] (设定) 按钮。
设定菜单将关闭。

注意:
可在 AV 放大机上使用其 [SETUP] (设定)、箭头与 [ENTER] (输入) 按钮来执行此程序。

变更 AV 放大机的识别码

1 请按下 [RECEIVER] (接收机) 按钮, 然后再按下 [SETUP] (设定) 按钮。
萤幕上会出现主菜单。



2 使用上、下 [▲]/[▼] 按钮来选择 [7. Hardware Setup] (硬體设定), 接著按下 [ENTER] (输入)。
出现 [Hardware Setup] (硬體设定) 菜单。

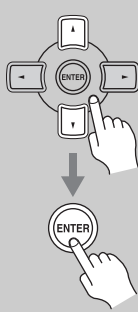

7. Hardware Setup	
1. Remote Control	
2. Zone2	
3. Analog Multich	
4. HDMI	

3 使用上、下 [▲]/[▼] 按钮来选择 [1. Remote Control] (遥控器), 接著按下 [ENTER] (输入)。
出现 [Remote Control] (遥控器) 菜单。



7-1. Remote Control	
Remote ID	1

4 使用左、右 [◀]/[▶] 按钮来选择一值。
Remote ID (遥控识别码)
透过此项设定, 您可更改 AV 放大机的遥控器识别码。当遥控器的控制编码与其它在同一房间中 Onkyo 组件的编码有重叠的情形时, 您可能需要更改此识别码。
如果您变更 AV 放大机的遥控识别码, 请确定也为 AV 放大机与遥控器设定相同的识别码 (请参见第 79 页)。预设的识别码为 1。

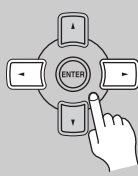

注意:
可在 AV 放大机上使用其 [SETUP] (设定)、箭头与 [ENTER] (输入) 按钮来执行此程序。

HDMI Audio Out (HDMI 音频输出)

1 请按下 [RECEIVER] (接收机) 按钮, 然后再按下 [SETUP] (设定) 按钮。
萤幕上会出现主菜单。



2 使用上、下 [▲]/[▼] 按钮来选择 [7. Hardware Setup] (硬體设定), 接著按下 [ENTER] (输入)。
出现 [Hardware Setup] (硬體设定) 菜单。

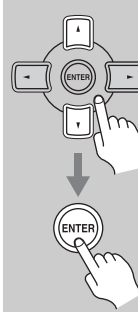

7. Hardware Setup	
1. Remote Control	
2. Zone2	
3. Analog Multich	
4. HDMI	

3 使用上、下 [▲]/[▼] 按钮来选择 [5. HDMI], 接著按下 [ENTER] (输入)。
出现 [HDMI] 菜单。

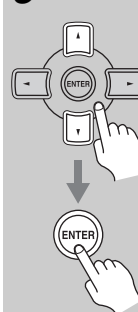

7-5. HDMI	
HDMI Audio Out	Off
Lip Sync	Disable
xvYCC	Disable
Control	Disable
Power Control	---
TV Control	---

4 使用上和下 [▲]/[▼] 按钮以选择设定, 并使用左和右 [◀]/[▶] 按钮选择。
在第 77 页说明 HDMI 设定。

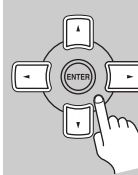

注意:
可在 AV 放大机上使用其 [SETUP] (设定)、箭头与 [ENTER] (输入) 按钮来执行此程序。

HDMI Audio Out (HDMI 音频输出)

此项首选项设定将决定在 HDMI IN (HDMI 输入) 插孔所收到的音频讯号是否会从 HDMI OUT (HDMI 输出) 插孔输出。如果您的电视连接到 HDMI OUT (HDMI 输出) 插孔, 且您希望透过您电视的喇叭听到连接到 HDMI IN (HDMI 输入) 插孔之组件所发出的音频讯号, 您需要将此首选项设定打开。正常状况下, 此选项应该是设定为「Off」(关闭)的。

Off: HDMI 音频讯号不输出 (预设值)。

On: 输出 HDMI 音频讯号。

注意:

- 如果选择「On」(开启), 并可由电视机输出讯号, AV 放大器将不通过其扬声器输出声音。
- 当 TV Control 有效时, 此设定被设为「Auto」。
- 有些电视与输入信号, 即便当此设定值设为「On」(开启), 也不会有声音输出。

Lip Sync

可将 AV 放大器设为基于所连接的监视器的数据, 自动校正视频和音频之间的任何延迟。

Disable: HDMI Lip sync 无效。

Enable: HDMI Lip sync 有效。

注意:

- 仅当 HDMI 兼容电视机支持 HDMI Lip Sync 时此功能有效。
- 可在 A/V Sync 屏幕上检查由 HDMI Lip Sync 功能施加的延迟量 (请参见第 73 页)。

xvYCC

当讯号源和监视器 (两者均支持 xvYCC 色彩标准) 与 HDMI 相连接时, 如果将 xvYCC 色彩功能设为 Enable, 则会改进色彩质量。

Disable: xvYCC 色彩无效。

Enable: xvYCC 色彩有效。

注意:

- 当 xvYCC 色彩被设为 Enable 时, 如果色彩不自然, 请将设定改为 Disable。
- 细节请参见所连接的组件的说明书。

Control

此功能允许与 HDMI 和 **RHHD** 兼容设备相连接的 CEC 标准兼容设备与 AV 放大器一起操作。

Disable: HDMI Control 无效。

Enable: HDMI Control 有效。

注意:

- 当所连接的设备不兼容或不清晰 (不管此设备是否兼容) 时请设为 Disable。
- 当设定为 Enable 时, 如果动作不自然, 请将设定改为 Disable。

- 细节请参见所连接的组件的说明书。

Power Control

要通过 HDMI 方法来进行 CEC 标准兼容设备和 **RHHD** 兼容设备的电气连接, 请设为 Enable。但是, 因所连接的设备的设定和兼容性, 对连接设备可能无法供电。

Disable: Power Control 无效。

Enable: Power Control 有效。

注意:

- 仅当上述 Control 设定设为 Enable 时, 才能设定 Power Control 设定。
- HDMI 电源控制仅对支持该控制的 HDMI 兼容组件有效。
- 当设为待机时, AV 放大器进入准备模式
- 细节请参见所连接的组件的说明书。

TV Control

要从与 HDMI 相连接的 **RHHD** 兼容电视机控制 AV 放大器时, 请设为 Enable。

Disable: TV Control 无效。

Enable: TV Control 有效。

注意:

- 当电视机不兼容或不清晰 (不管电视机是否兼容) 时请设为 Disable。
- 仅当上述控制和电源控制设定均被设为 Enable 时可设定电源控制设定。
- 细节请参见所连接的组件的说明书。

注意:

- 改变 Control、Power Control 或 TV Control 的设定后, 请关闭所连接的所有设备的电源后再次打开。请参见所连接的所有设备的用户手册。
- 当将 HDMI Audio Out 设定为「On」或将 TV Control 设定为「Enable」, 并从电视机扬声器播放音响时, 如果在 AV 放大器上调节音响, 则会开始通过与 AV 放大器相连接的扬声器播放音响。如要关闭 AV 放大器的音响, 请重复设定操作和对电视机的设定, 或将音量调节为最低音量。

Lock Setup (锁定设定)

1

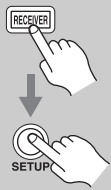

请按下 [RECEIVER] (接收机) 按钮, 然后再按下 [SETUP] (设定) 按钮。
萤幕上会出现主菜单。

2

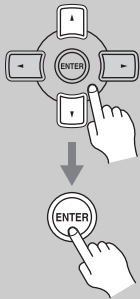

用上、下 [▲]/[▼] 按钮来选择「8. Lock Setup」(锁定设定), 接著按下 [ENTER] (输入)。出现「Lock Setup」(锁定设定) 菜单。

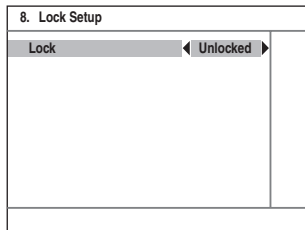

透过此首选项设定, 您可以藉由锁定设定菜单来保护您的设定值。当设定选单被锁定时, 您无法更改任何设定。

Locked: 锁定 [Setup] (设定) 菜单。

Unlocked: 解除 [Setup] (设定) 菜单之锁定。

数位输入信号格式

数位输入信号格式只适用于已经指定数位输入插孔的输入源, 不然的话, 您将会看见「Analog」(类比) 字样显示在萤幕上 (请参见第 48 页)。

正常状况下, 此 AV 放大器会自动侦测信号格式。但是, 如果您在播放 PCM 或 DTS 媒体时遇到到下列任一状况, 您可以手动将信号格式设定为 PCM 或 DTS:

- 如果 PCM 讯号源的起始音轨被切掉了, 请将其格式设定为 PCM。
- 如果在快速前转或快速倒转 DTS CD 时发出杂音, 请将格式设定为 DTS。

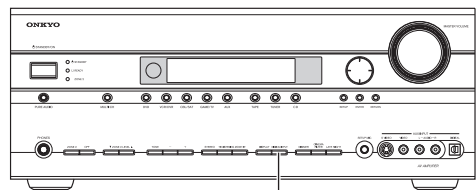

DIGITAL INPUT

1

按住 AV 放大机的 [DIGITAL INPUT] (数位输入) 按钮 (或遥控器的 [ENTER] (输入) 按钮) 大约三秒钟。

2

当显示了「Auto」(自动) 讯息 (大约三秒钟) 时, 再按一次 [DIGITAL INPUT] (数位输入) 按钮 (或遥控器的 [ENTER] (输入) 按钮) 以选择: PCM、DTS 或 Auto。
DTS 或 PCM: DTS 或 PCM 指示灯, 将依照您所设定的格式而闪烁, 且仅会输出设定格式的信号。其它格式的数位信号均将被忽略。

Auto (预设): 格式将自动侦测。如果没有数位输入信号, 将会使用相对应的类比输入。

变更遥控器的识别码

如果在同一房间内使用多组 Onkyo 组件，此遥控器的控制码可能会和其它组件的控制码重叠。要区分这些遥控器的控制码，您可以将其识别码变更为其他的号码。

注意：

如果您变更此遥控器的识别码，请确定要对遥控器和 AV 放大机设定相同的识别码（请参照第 76 页上的「变更 AV 放大机的识别码」）。预设的识别码为 1。

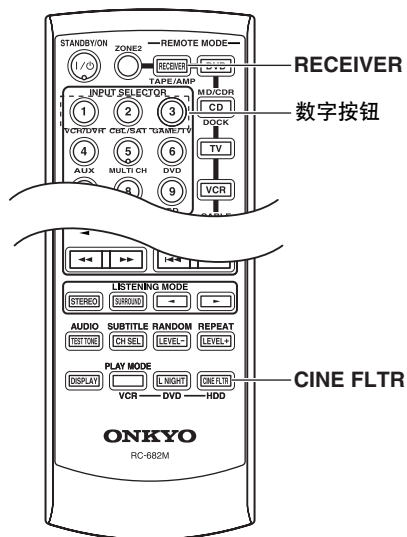

- 1** 同时按住 [RECEIVER]（接收机）和 [CINE FLTR]（电影筛选器）按钮。
[RECEIVER]（接收机）按钮会亮起。
- 2** 使用数字按钮输入遥控器识别码。
您可以输入 1、2 或 3。

第 2 区

连接第 2 区

透过 Zone 2（第二区）功能，您可以在主房间欣赏一个输入讯号源的音效，并在另一个房间欣赏另一个讯号源音效。

有两种连接的方式：在第 2 区使用放大器 / 整合式放大器或在第 2 区使用一对扬声器。

注意：

有关扬声器连接和有关注意事项请参见第 20 页。

在第 2 区使用放大器 / 整合式放大器

透过这种连接方式，您可在主房间聆听 7.1 环绕声音效，并在第 2 区播放不同的 AV 讯号源。第 2 区的音量系于放大器 / 整合式放大器设定。

- 使用 RCA 音频缆线来将 AV 放大机的 ZONE 2 LINE OUT L/R（第 2 区线输出）插孔接到您放大器 / 整合式放大器的类比音频输入端。
- 将第 2 区的扬声器连接到该放大器 / 整合式放大器的扬声器终端。

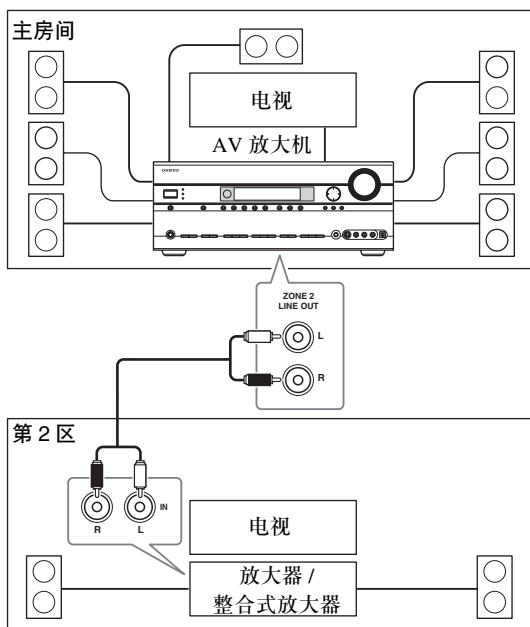

仅使用在第 2 区的扬声器

透过这种连接方式，您可在主房间聆听 5.1 环绕声音效，并在第 2 区播放不同的 AV 讯号源。第 2 区的音量系于 AV 放大器设定。

- 将「Powered Zone 2」（通电的第 2 区）设定到「Act」（动作）（请参见第 81 页）。
- 将您的第二区扬声器连接到 AV 放大机的 ZONE 2 SPEAKERS（第 2 区扬声器）终端。

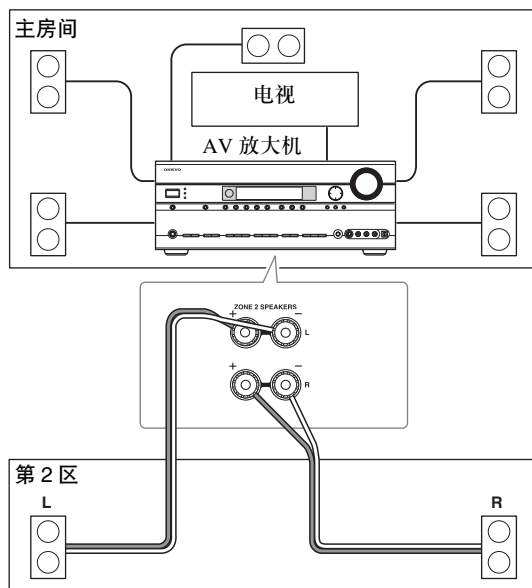

设定通电的第 2 区

要使用第 2 区，您必须要进行此项设定。当使用「Zone 2」（第二区）功能时，此设定会启动接到「ZONE 2 SPEAKERS」（第 2 区扬声器）终端上的扬声器，好让它们发出声音。

1 请按下 [RECEIVER]（接收机）按钮，然后再按下 [SETUP]（设定）按钮。
萤幕上会出现主菜单。



2 使用上、下 [▲]/[▼] 按钮来选择「7. Hardware Setup」（硬件设定）选项，然后按下 [ENTER]（输入）。
出现「Hardware Setup」（硬件设定）菜单。

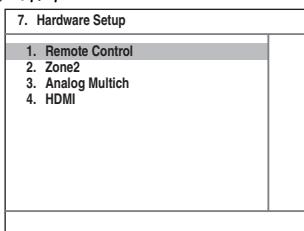
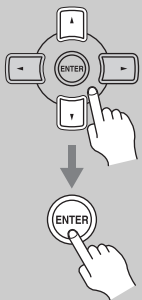

3 使用上、下 [▲]/[▼] 按钮来选择「2. Zone2」（第 2 区）选项，然后按下 [ENTER]（输入）。
出现「Zone2」（第 2 区）菜单。

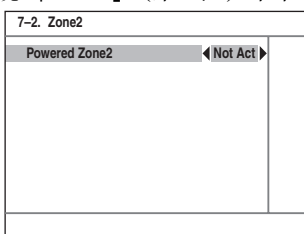
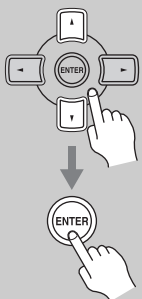

4 使用左、右 [◀/▶] 按钮以选择：
Not Act: 停用 ZONE 2 SPEAKERS（第 2 区扬声器）终端。
Act: 启用 ZONE 2 SPEAKERS（第 2 区扬声器）终端。



当「Zone 2」（第 2 区）启动并开启时（参见下面），连接到 ZONE 2 SPEAKERS（第 2 区扬声器）终端的扬声器会发出声音，但是连接到 SURR BACK SPEAKERS（环绕声后置扬声器）终端的扬声器将不会发声（当第 2 区有启动但没有使用时，环绕声后置扬声器将正常运作）。

5 按下 [SETUP]（设定）按钮。
设定菜单将关闭。



注意：

可在 AV 放大机上使用其 [SETUP]（设定）、箭头与 [ENTER]（输入）按钮来执行此程序。

使用第 2 区

此章节介绍如何开启和关闭第 2 区，如何为第 2 区选择输入源，以及如何调整第 2 区音量。

从 AV 放大器控制 Zone 2

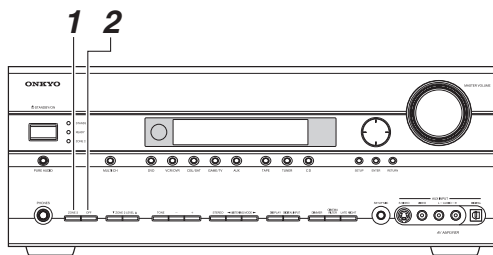

1 打开第 2 区并选择一种输入源，重复按下 [ZONE 2] 键。



或者，按下 [ZONE 2] 键，然后在 8 秒内选择一种输入源。

第 2 区开启，第 2 区的指示灯亮。

要选择与主音室一样的输入源，重复按下 [ZONE 2] 键直到出现「Zone 2 Sel: Source」。

2 要关闭第 2 区，按下 ZONE 2 [OFF] 键。

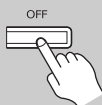

使用遥控器控制第 2 区

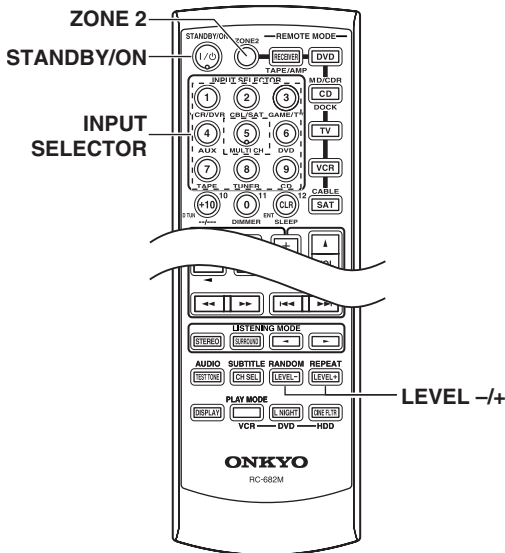

注意:

- 如需使用遥控器控制第 2 区，必须先按下 [ZONE 2] 键。

<p>1</p>	<p>按下 [ZONE 2] 键，再将遥控器对准 AV 放大器，然后按下 [STANDBY/ON] 键。 第 2 区开启，第 2 区的指示灯亮。</p>
<p>2</p>	<p>如需为第 2 区选择一个输入源，按下 [ZONE 2] 键，接著按下 INPUT SELECTOR 键。</p>
<p>3</p>	<p>如要关闭第 2 区，按下 [ZONE 2] 键，再按 [STANDBY/ON] 键。</p>

调整第 2 区音量

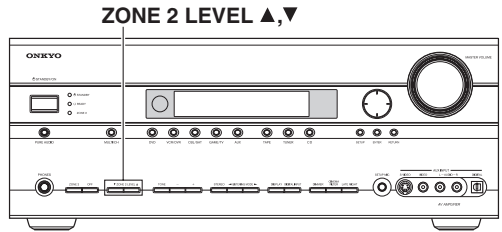

<p>遥控器</p> <p>↓</p>	<p>在遥控器上按下 [ZONE 2] 键，再使用 [LEVEL-] 和 [LEVEL+] 键。</p>
<p>AV 放大器</p>	<p>在 AV 放大机上，使用 ZONE 2 LEVEL [▲]/[▼] 键。</p> <p>如果第 2 区扬声器连接到第 2 区的放大器，使用该放大器的音量控制来调整音量。</p>

对第 2 区设置静音

按下遥控器上的 [ZONE 2] 键，接著按下 [MUTING] 键。如需取消静音，再次按下遥控器上的 [ZONE 2] 键，接著按下 [MUTING] 键，或调整第 2 区音量。

注意:

- 只有类比输入讯号源可以透过 ZONE 2 LINE OUT (第 2 区线输出) 与 ZONE 2 SPEAKERS (第 2 区扬声器) 终端输出。数位输入讯号源将不会输出。如果在选择了输入讯号源之后没有听到任何声音，请检查一下是否该讯号源是接在类比输入终端上。
- 当第 2 区正使用时，需要用到环绕声后置扬声器的欣赏模式 (如 Dolby Digital EX 与 DTS-ES) 将无法使用。
- 当第 2 区开启时，RI 功能将无法运作。
- 您无法为第 2 区与主房间选择不同的广播电台。例如，如果您在主房间设定某一 FM 广播电台，在第 2 区也将使用同一电台。

控制其它组件

您可以使用 AV 放大机的遥控器 (RC-682M) 来控制其它 AV 组件 (包括由其它制造商所生产的产品)。本节将说明如何输入您要控制组件的遥控器编码 (如: DVD 播放机、电视或影带录放影机)。

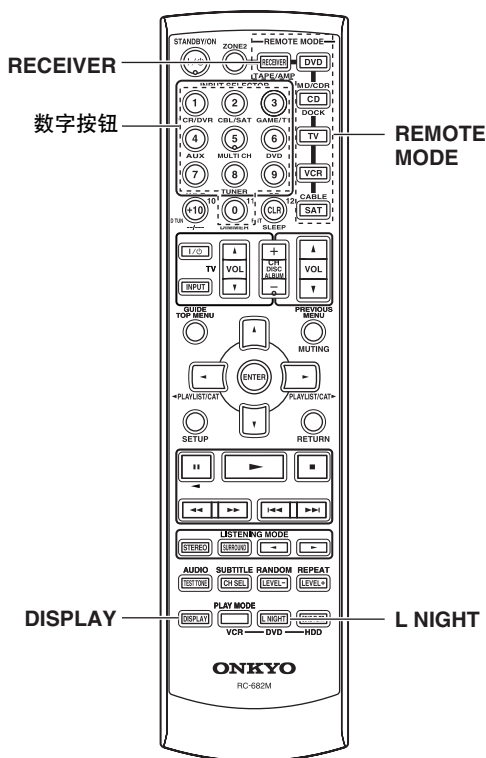

输入遥控器编码

要控制其它组件之前, 您必须先按下 REMOTE MODE (遥控模式) 按钮以输入正确的遥控器编码。每个您想控制的组件, 都需要输入一组密码。

1

您可在遥控器编码清单上找到正确的遥控器编码。
这些密码系依类别来分类 (举例来说: DVD 播放机、电视等)。

2

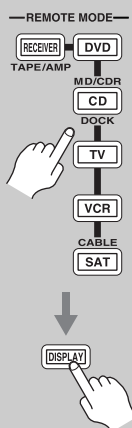

当您按住想要设定的 REMOTE MODE (遥控模式) 按钮时, 请同时按下 [DISPLAY] (显示器) 按钮三秒钟。

REMOTE MODE (遥控模式) 按钮会亮起。

3



在三十秒内使用数字按钮来输入 4 位数的遥控器编码。

REMOTE MODE (遥控模式) 按钮会闪烁两次。

4

然后再按一次 REMOTE MODE (遥控模式) 按钮来选择遥控器模式, 把遥控器对准组件, 接著检查操作是否正常。

若遥控器没有如预期地作用, 且列出一些遥控器编码, 请每个都试试看, 使用效果最好的那一组。

注意:

- 您无法用 [RECEIVER] (接收机) 的 REMOTE MODE (遥控模式) 按钮来输入遥控器编码。
- 在文件附梓之际, 所提供的遥控器编码提是正确的, 但会不定期更改。

透过RI接的 Onkyo 组件遥控器编码

您必须将遥控器对准 AV 放大器，而非组件本身，以便控制透过 RI 连接的 Onkyo 组件。这可让您控制在视线以外（如放在音响架上）的组件。

- 1** 请确认 Onkyo 组件系使用一条 RI 电缆与类比音频电缆（RCA）连接的。
欲知更多资讯，请参见第 37 页。
- 2** 请按下 [DVD] 或 [CD] REMOTE MODE（遥控模式）按钮以输入正确的遥控器编码。
[DVD] REMOTE MODE（遥控模式）按钮
1612: 含 RI 的 Onkyo DVD 播放机
[CD/MD/CDR/HDD] REMOTE MODE（遥控模式）按钮
1327: 含 RI 的 Onkyo CD 播放机
1808: 含 RI 的 Onkyo MD 录音机
1322: 含 RI 的 Onkyo CD 录音机
1993: 含 RI 的 Onkyo RI 机座
若要了解输入遥控器编码的方式，请看前页说明。
- 3** 按下 [DVD] 或 [CD] REMOTE MODE（遥控模式）按钮，将遥控器对准 AV 放大器，然后操作相关组件。

若您想将遥控器直通对准 Onkyo 组件以进行控制，或者想控制未经 RI 连接的 Onkyo 组件，请使用以下的遥控器编码：

- [DVD] REMOTE MODE（遥控模式）按钮
0627: 不含 RI 的 Onkyo DVD 播放机（预设编码）
- [CD/MD/CDR/DOCK] REMOTE MODE（遥控模式）按钮
1817: 不含 RI 的 Onkyo CD 播放机（预设编码）
0868: 不含 RI 的 Onkyo MD 录音机
1323: 不含 RI 的 Onkyo CD 录音机
2990: 不含 RI 的 Onkyo RI 机座

注意：

如果将带有 RI 模式的 Onkyo MD 录音机，CD 录音机或 RI 机座设备连 TAPE IN/OUT 或 GAME/TV 接口接到，为进行正常的遥控操作，您需要将输入显示设置为 MD，CDR 或 DOCK（请参见第 49 页）。

重置 REMOTE MODE（遥控模式）按钮设定值

您可重置 REMOTE MODE（遥控模式）按钮的预设遥控器编码。

- 1** 当您按住您想要重置的 REMOTE MODE（遥控模式）按钮时，请同时按下 [L NIGHT]（深夜）按钮三秒钟。
REMOTE MODE（遥控模式）按钮会亮起。
- 2** 再按一次 REMOTE MODE（遥控模式）按钮。
REMOTE MODE（遥控模式）按钮会闪烁两次，即代表已完成编码重置动作。
为了分别控制 Onkyo DVD 与 CD 播放机，[DVD]、[CD] REMOTE MODE（遥控模式）按钮早已预设遥控器编码。当这些按钮被重置时，也恢复了预设编码值。

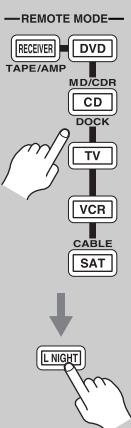

重置遥控器设定

您可将遥控器重置成预设值。

- 1** 当您按住想要重置的 [RECEIVER]（接收机）REMOTE MODE（遥控模式）按钮时，请同时按下 [L NIGHT]（深夜）按钮三秒钟。
[RECEIVER]（接收机）按钮会亮起。
- 2** 再按一次 [RECEIVER]（接收机）REMOTE MODE（遥控模式）按钮。
[RECEIVER]（接收机）按钮会闪烁两次，即代表已完成编码重置动作。



控制其它组件 - 续

若要控制其它组件，请将遥控器对准该组件并且使用以下说明的按钮。（您必须先选择正确的遥控器模式。）对某些 AV 组件而言，有些按钮可能不会发挥预期的功效，有些则是毫无作用。

■ 控制电视

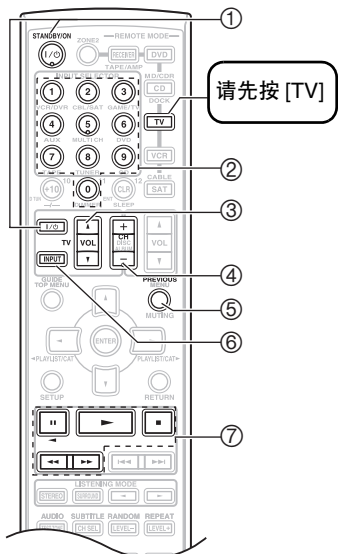

- ① [STANDBY/ON]、TV [I/⏻]*
将电视设定成「开机」或者「待机」。
- ② 数字按钮
输入号码。
- ③ TV VOL [▲]/[▼]*
调整电视音量。
- ④ [CH +/-]
选择电视频道。
- ⑤ [PREVIOUS]
选择前一个频道。
- ⑥ [TV INPUT]*
选择电视或影带录放影机的输入
- ⑦ [|||]、[▶]、[■]、[◀◀]、[▶▶]
操作影带录放影机。

* 标示有星号 (*) 的按钮是专门用来控制电视，而且不论目前的遥控器模式为何都随时可用。

■ 控制影带录放影机

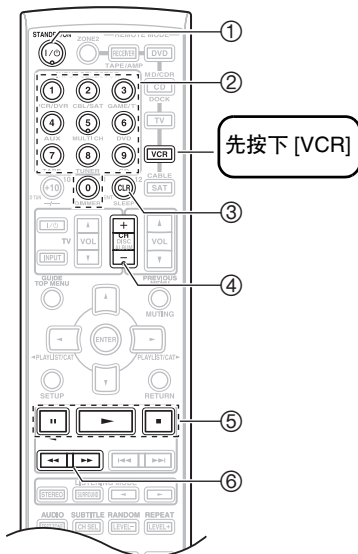

- ① [STANDBY/ON]
将影带录放影机设定成「开机」或者「待机」。
- ② 数字按钮
选择频道。
- ③ [CLR]
取消功能。
- ④ [CH +/-]
选择影带录放影机频道。
- ⑤ [|||]、[▶]、[■]
暂停、播放、停止。
- ⑥ [◀◀]、[▶▶]
倒转与快速前转。

■ 控制卫星与有线电视接收器

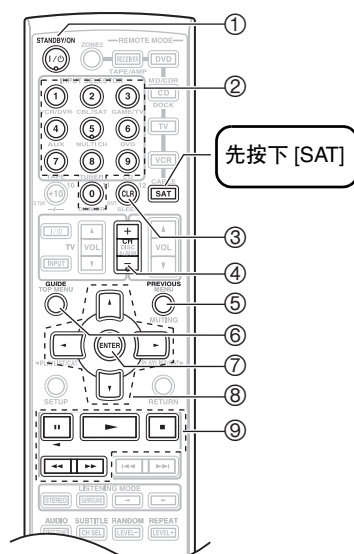

- ① [STANDBY/ON]
将卫星 / 有线电视接收器设定成「开机」或者「待机」。
- ② 数字按钮
输入号码。
- ③ [CLR]
取消功能。
- ④ [CH +/-]
选择卫星 / 有线电视频道。
- ⑤ [PREVIOUS]
选择前一个频道。
- ⑥ [GUIDE]
显示节目表。
- ⑦ [ENTER]
确认选项。
- ⑧ [▲]/[▼]/[◀]/[▶]
选择菜单项目。
- ⑨ [|||]、[▶]、[■]、[◀◀]、[▶▶]
操作影带录放影机。

规格

放大器部分

额定输出功率 (FTC)	
所有声道:	90 W (每声道最小持续功率), 8 欧姆负荷、两声道从 20 Hz 驱动至 20 kHz, 总谐波失真率为 0.08% 105/110 W (每声道最小持续功率), 8 欧姆负荷、两声道在 1 kHz 下驱动, 总谐波失真率为 0.7/0.9%
额定输出功率 (IEC)	7 声道 × 140 W (在 6 欧姆下)、1 kHz、单声道驱动
最大输出功率 (JEITA)	7 声道 × 175 W (在 6 欧姆下)、1 kHz、单声道驱动
动态功率	210 W + 210 W (3 Ω 前置) 180 W + 180 W (4 Ω 前置) 110 W + 110 W (8 Ω 前置)
THD (总谐波失真率)	0.08% (额定功率)
阻尼因子	60 (前置, 1 kHz, 8 Ω)
输入灵敏度与阻抗	200 mV/47 k Ω (LINE)
输出等级和阻抗	200 mV/470 Ω (REC OUT)
频率响应	5 Hz - 100 kHz/+1 dB - 3 dB (直通模式)
音调控制	± 10 dB, 50 Hz (低音) ± 10 dB, 20 kHz (高音)
讯噪比	106 dB (LINE, IHF-A)
扬声器阻抗	4 Ω - 或 6 Ω - 16 Ω

视频部分

输入灵敏度 / 输出等级和阻抗	1 Vp-p/75 Ω (色差与 S-Video Y) 0.7 Vp-p/75 Ω (色差 Pb/Cb, Pr/Cr) 0.28 Vp-p/75 Ω (S-Video C)
色差视讯频率响应	1 Vp-p/75 Ω (Composite) 5 Hz - 50 MHz - 3 dB

一般

电源供应器	交流电 220 V, 50/60 Hz
功耗	630 W
尺寸 (宽 × 高 × 长)	435 × 174 × 377 mm

重量	11.5 kg
----	---------

■ 视频输入

HDMI	IN1, IN2
色差	IN1, IN2, IN3
S-Video	DVD、VCR/DVR、CBL/SAT、GAME/TV、AUX
Composite	DVD、VCR/DVR、CBL/SAT、GAME/TV、AUX

■ 视频输出

HDMI	OUT
色差	OUT
S-Video	MONITOR OUT、VCR/DVR
Composite	MONITOR OUT、VCR/DVR

■ 音频输入

数位输入	光纤: 3 (1 个在前面板上) 同轴: 2
类比输入	DVD (MULTICHANNEL)、VCR/DVR、CBL/SAT、GAME/TV、AUX、TAPE、CD、TUNER
多声道输入	7.1

■ 音频输出

类比输出	TAPE、VCR/DVR、ZONE2
低音扬声器前级输出	1
扬声器输出	L, R, C, SL, SR, SBL, SBR, ZONE2 (L/R)
耳机	1

规范及功能更改将恕不另行通知。

疑难排解

如果在使用 AV 放大机时有任何问题，请在本单元中寻找解决方案。如果您自己无法处理该问题，请联系您的 Onkyo 代理商。

如果您自己无法处理该问题，与联络 Onkyo 代理商之前请先尝试重置 AV 放大机。

要将 AV 放大机重置为出厂预设值，请将其开启，并且在按住 [VCR/DVR] 钮时，按下 [STANDBY/ON] 钮。「Clear」会在显示屏上出现，AV 放大机然后会进入待机模式。



请注意，将 AV 放大机重置后，您的电台预设值与自订设定会被删除。

电源

无法开启 AV 放大机的电源

- 确认电源线正确插入电源插座中。
 - 从电源插座中拔出电源插头，等待至少五秒钟，然后再次插入电源插头。
- 当 AV 放大机打开后，它则立即关上
- 已启动放大器保护电路。立刻从电源插座中拔出电源线插头，然后联络 Onkyo 经销商。

音频

没有声音，或非常安静

- 请确认有正确选择数位输入源（48 页）。重复按下 [DIGITAL INPUT]（数位输入）按钮。
- 确认所有音频连接插头有插到底（18 页）。
- 确认所有组件的输入和输出都有正确连接（18 页）。
- 确认扬声器缆线的极性是正确的，并且裸线和每个扬声器终端的金属部分都有相互接触（20 页）。
- 请确认有正确选择输入讯号源（51 页）。
- 请确认扬声器电缆没有短路。
- 检查音量。音量可设定为 MIN（最小值）、1 到 99 或 MAX（最大值）（51 页）。AV 放大机是专门设计给家庭影院娱乐之用。它有宽广的音量范围，并且可以作精确调整。
- 如果「MUTING」（静音）指示灯出现在显示屏上，请按下遥控器的 [MUTING]（静音）按钮来将 AV 放大机解除静音（53 页）。
- 耳机连接到 PHONES（耳机）插孔时，扬声器没有声音输出（53 页）。

- 若连接至 HDMI IN（HDMI 输入）的 DVD 播放机没有声音的话，请检查 DVD 播放机的输出设定，并且确保选定支持的音频格式。
- 检查所连接设备的数位音频输出设定。在某些游戏主机上（如支持 DVD 的主机），预设的设定是关闭的。
- 对于某些 DVDVideo 光盘，需要从菜单选择音频输出格式。
- 若您的唱机并没有内建的唱机前置放大器，您必须在唱机与 AV 放大机二者之间进行连线。如果您的唱机使用线圈（MC）唱头，则您必须连接 MC 放大器或 MC 变压器与 Phono 等化器。
- 确认连接缆线没有弯曲、缠绕或损坏的情况。
- 某些欣赏模式下只使用部分的扬声器（59 页）。
- 指定扬声器距离（65 页）及调整个别扬声器音量（66 页）。
- 请确认扬声器音量设定的麦克风已经拔开。
- 该输入讯号格式是设定成 PCM 或 DTS。将其设定为自动（78 页）。

只有中央扬声器发出声音

- 如果使用含单声道讯号源的 Dolby Pro Logic IIx Movie、Dolby Pro Logic IIx Music 或 Dolby Pro Logic IIx Game 欣赏模式时（如 AM 广播电台或单声道电视节目），则声音会集中在中央扬声器。
- 请确认扬声器设定正确（63 页）。

环绕声扬声器不出声音

- 选择 Stereo（立体声）或 Mono（单声道）欣赏模式时，环绕声扬声器不会发出声音（59 页）。
- 根据讯号源和目前欣赏模式的不同，环绕声扬声器可能并不会发出很大的声音。尝试选择另一种欣赏模式。
- 请确认扬声器设定正确（63 页）。

中央扬声器不出声音

- 选择 Stereo（立体声）或 Mono（单声道）欣赏模式时，中央扬声器不会发出声音（59 页）。
- 请确认扬声器设定正确（63 页）。

环绕声后置扬声器不出声音

- 在某些欣赏模式下不会使用环绕声后置扬声器。请选择另一种欣赏模式（59 页）。
- 对某些讯号源而言，环绕声后置扬声器可能并不会发出很多种声音。
- 请确认扬声器设定正确（63 页）。

低音扬声器不出声音

- 所播放的讯号源节目在 LFE 声道中未含任何讯号时，低音扬声器不出声音。
- 请确认扬声器设定正确（63 页）。

在特定讯号格式下没有声音

- 检查所连接设备的数位音频输出设定。在某些游戏主机上（如支持 DVD 的主机），预设的设定是关闭的。
- 对于某些 DVDVideo 光盘，需要从菜单选择音频输出格式。
- 根据输入讯号的不同，有时无法选择某些欣赏模式（55-58 页）。

无法选择 DTS-ES Discrete/Matrix 欣赏模式

- 没有连接环绕声后置扬声器或正在使用第 2 区扬声器时，无法选择这些模式。
- 视连接的扬声器数目而定，您无法总是选择所有的欣赏模式（55-58 页）。

无法播放 6.1/7.1 声道

- 如果没有连接环绕后置扬声器或正使用第 2 区扬声器时，则不能使用 6.1/7.1 声道的播放。
- 视连接的扬声器数目而定，您无法总是选择所有的欣赏模式（55-58 页）。

无法将音量设为 99

- 若已校准所有扬声器的音量（66 页），最大音量设定可能会改变。

听到噪声

- 若使用缆线绑带来将音频缆线与电源线、扬声器缆线等捆绑在一起的话，可能将降低音质。因此，请勿做此动作。
- 音频缆线可能会接收干扰讯号，因此，请将缆线放在其它位置。

无法使用 Late Night（深夜）功能

- 确认讯号源内容是 Dolby Digital、Dolby Digital Plus 与 Dolby TrueHD 效果（62 页）。

DVD 类比多声道输入无法使用

- 请确认 DVD 类比多声道输入连线（26 页）。
- 请按下 [MULTI CH]（多声道）输入选择按钮来选择 DVD 类比多声道输入功能。
- 请检查您 DVD 播放机的音频输出设定。

关于 DTS 讯号

- DTS 节目内容结束且 DTS 位元流停止时，AV 放大器将停留在 DTS 欣赏模式并且 DTS 指示灯保持点亮。这是为了防止在使用播放器的暂停、快速前转、快速倒转等功能时产生噪声。如果将播放器从 DTS 切换到 PCM，因为 AV 放大器不会马上切换格式，所以您无法听到任何声音，这种情况下应该停止播放器约三秒，然后再重新开始播放。
- 使用某些 CD 及 LD 播放机，您无法正常播放 DTS 内容，即便您的播放机有接上 AV 放大器的数位输入端亦然。这通常是因为 DTS 位元流已经过处理（如输出水平、取样比率或频率响应改变），AV 放大器因而未将其识为真正的 DTS 讯号。在这种情况下，可能会听到噪声。
- 播放 DTS 节目内容时，使用播放器的暂停、快速前转或快速倒转功能时可能产生短促而且听得见的噪声。这并非故障。

无法听到 HDMI IN（HDMI 输入）插孔所接收到音频讯号的开头

- 因为确认 HDMI 讯号格式所需的时间会比确认其它数位音频讯号时间更长，因此可能不会立刻输出音频讯号。

视频

没有图像

- 确认所有的视频连接插头都有插到底（18 页）。
- 确认每个视频组件都有正确连接。
- 如果电视机与 HDMI OUT 相连接，请将 HDMI Monitor 设定设为 Yes（第 45 页），并在第 46 页上的「HDMI Input（HDMI 输入）设置」中选择「- - -」以观看 Composite Video、S-Video 和色差视频讯号源。
- 如果电视机与 COMPONENT VIDEO OUT 相连接，请将 HDMI Monitor 设定设为 No（第 45 页），并在第 47 页上的「Component Video Setup（色差视频设定）」中选择「- - -」以观看 Composite Video 和 S-Video 讯号源。
- 如果视频讯号源与色差视频输入相连接，则电视机必须与 COMPONENT VIDEO OUT 或 HDMI OUT 相连接（23 页）。
- 如果视频讯号源与 HDMI 输入相连接，则电视机必须与 HDMI OUT 相连接（23 页）。
- 当您选择了 Pure Audio（纯粹音频）欣赏模式时，视频电路会关闭，且仅会输出透过 HDMI IN（HDMI 输入）插孔而输入的视频讯号。
- 请确认您电视的视频输入端（与 AV 放大器连接）已经选好了。

没有任何从讯号源（连接到 HDMI IN 插孔）来的影像

- 若「Resolution Error」（分辨率错误）出现在 AV 放大机的显示屏上，这代表电视或显示器并不支持目前的视频分辨率，所以您需要选择 DVD 播放机其它的分辨率。

萤幕显示菜单没有出现

- 屏幕菜单可能不出现在与 HDMI OUT 相连接的电视机上。当 HDMI Monitor 被设为 No 时（第 45 页），屏幕菜单以 480i 分辨率输出。如果不出现屏幕菜单，请将 HDMI Monitor Out 设为 Yes（第 45 页）。
- 请确认视频设定正确（46 页）。
- 请确认您电视的视频输入（与 AV 放大机连接）已经选好了。

立即的显示画面没有出现

- 当「色差视频设定」（47 页）被设定成「---」时，立即的显示画面随即出现在连接到「COMPONENT VIDEO OUT」（色差视频输出）的装置上。
- 若「HDMI Input 设置」（46 页）和「色差视频设定」（47 页）两者都被设定为「---」时，立即的显示画面将会输出至已连接到 HDMI OUT（HDMI 输出）的装置。

遥控器

无法使用遥控器

- 请确认有按照正确的极性装入电池（12 页）。
- 安装新电池。不要将新旧电池或不同类型的电池混用（12 页）。
- 请确认遥控器与 AV 放大机之间的距离不会太远，并且遥控器与 AV 放大机的遥控感测器之间没有任何障碍物（12 页）。
- 确认 AV 放大机不会受到阳光或换流器类型荧光灯的直射。必要时调整位置。
- 如果将 AV 放大机安装在含有彩色玻璃门的音响架或柜子中，当该玻璃门关闭时，您将无法正确操作遥控器。
- 确认已选择正确的遥控器模式（第 13-16 页）。
- 使用遥控器控制其它制造商的 AV 组件时，可能无法正常使用某些按钮。
- 请确认已输入正确的遥控器编码。
- 请确保 AV 放大机和遥控器都设定成相同的识别码（第 76 和 79 页）。

无法控制其它组件

- 如果该组件为 Onkyo 的组件，请确认 **RI** 电缆线和类比音频电缆线是否有正确连接。仅连接一条 **RI** 电缆线是不行的（37 页）。
- 请确认已选择正确的遥控器模式（第 13-16 页）。
- 如果将有 **RI** 功能的 Onkyo MD 录音机、CD 录音机、RI 机座连接至 TAPE IN/OUT 插孔，或将 RI 机座连接至 GAME/TV IN 插孔，为了让遥控器顺利操作，您必须为 MD、CDR 或 DOCK 设定显示器（第 49 和 84 页）。
- 若要控制其它制造商的组件，请将遥控器对准该组件。
- 欲控制透过 **RI** 连接的 Onkyo 组件，请将遥控器对准 AV 放大机。请先确认有输入正确的遥控器编码（84 页）。
- 欲控制未透过 **RI** 连接的 Onkyo 组件或其它制造商的组件，请将遥控器对准该组件。请先确认有输入正确的遥控器编码（83 页）。

录制

无法录制

- 请确认播放器上的输入（如数位或类比）有选择正确的输入。
- 当选择了 Pure Audio（纯粹音频）欣赏模式时，因为并没有视频讯号的输出，因此无法进行录制。请选择另一种欣赏模式。

第 2 区

没有声音

- 只有连接到类比输入的组件可以在第 2 区播放。

其它

连接耳机时声音发生变化

- 当头戴式耳机接好时，除非欣赏模式早已设定为 Stereo（立体声）、Mono（单声道）、Direct（直通）或 Pure Audio（纯粹音频），否则将设定为 Stereo（立体声）。

无法按需要设定扬声器音量

- 当使用「扬声器自动设定」功能或在萤幕显示功能表中调整音量，最大音量可能会改变。

无法按需要设定扬声器距离

- 在某些情形下，为配合家庭戏院功能，可能会自动设定经校正过的数值。

显示器无法显示

- 当选择 Pure Audio（纯粹音频）（非北美洲型号）欣赏模式时，显示器会被关闭。

我如何改变多重讯号源的语言选项

- 请使用「Multiplex」（多重）设定（位于「Audio Adjust」菜单上）来选择「Main」或「Sub」（69 页）。

无法使用 **RI** 功能

- 若要使用 **RI**，您必须在组件与 AV 放大机之间，进行 **RI** 连线与类比音频连线（RCA），即使它们是用数位方式连线亦然（37 页）。

「自动开机 / 待机」以及「直通更改」功能对于经由

RI 来连接的组件无效

- 当「第 2 区」启用时，这些功能不起作用。

当执行「扬声器自动设定」时，若是测量失败，则会显示「Ambient noise is too high.」（周围噪音太大）的讯息

- 任何扬声器装置的故障都会造成此种结果。请检查装置是否有发出正常的声音。

以下的设定可用于 S-Video 和 Composite Video 的输入上您必须使用装置的按钮来进行设定。

- 当您按下想要设定输入讯号源的输入选择器按钮时，请按下 [SETUP]（设定）按钮。
- 用左、右 [◀/▶] 按钮来改变设定。
- 完成时，请按下 [SETUP]（设定）按钮。

• 视频衰减

可在 DVD、VCR/DVR、CBL/SAT、GAME/TV 或 AUX 输入以进行此项设定。

若您的游戏主机连接至 S-Video 或 Composite Video 输入，但图像并不清楚时，您可以衰减增益值。

Video ATT:0:（预设）。

Video ATT:2: 增益降低 2 dB。

AV 放大机包含一个有讯号处理和功能的微电脑。在极少的情况下，严重干扰、来自外部讯号源的噪声或静电都有可能致使其锁死。万一发生此情况（不太可能），请将电源线插头从电源插座拔开，等待至少五秒钟，然后将电源线插头重新插上。

Onkyo 对于因装置故障所导致的录制失败及所造成的损失（如 CD 租片费用）不承担任何责任。请在录制重要资料之前先确认您是否可以正确录制该资料。

在将电源线从插座拔下之前，请先将 AV 放大机设定为「待机」。

Memo

ONKYO CORPORATION

Sales & Product Planning Div. : 2-1, Nisshin-cho, Neyagawa-shi, OSAKA 572-8540, JAPAN
Tel: 072-831-8023 Fax: 072-831-8124

ONKYO U.S.A. CORPORATION

18 Park Way, Upper Saddle River, N.J. 07458, U.S.A.
Tel: 201-785-2600 Fax: 201-785-2650 <http://www.us.onkyo.com/>

ONKYO EUROPE ELECTRONICS GmbH

Liegnitzerstrasse 6, 82194 Groebenzell, GERMANY
Tel: +49-8142-4401-0 Fax: +49-8142-4401-555 <http://www.eu.onkyo.com/>

ONKYO EUROPE UK Office

Suite 1, Gregories Court, Gregories Road, Beaconsfield, Buckinghamshire, HP9 1HQ
UNITED KINGDOM Tel: +44-(0)1494-681515 Fax: +44(0)-1494-680452

ONKYO CHINA LIMITED

Unit 1 & 12, 9/F, Ever Gain Plaza Tower 1, 88, Container Port Road, Kwai Chung,
N.T., Hong Kong Tel: 852-2429-3118 Fax: 852-2428-9039
<http://www.ch.onkyo.com/>



Y0706-1

SN 29344495

(C) Copyright 2007 ONKYO CORPORATION Japan. All rights reserved.



* 2 9 3 4 4 4 9 5 *