

DENON

DVD AUDIO-VIDEO PLAYER

DVD-3800

OPERATING INSTRUCTIONS

MODE D'EMPLOI

INSTRUCCIONES DE OPERACION

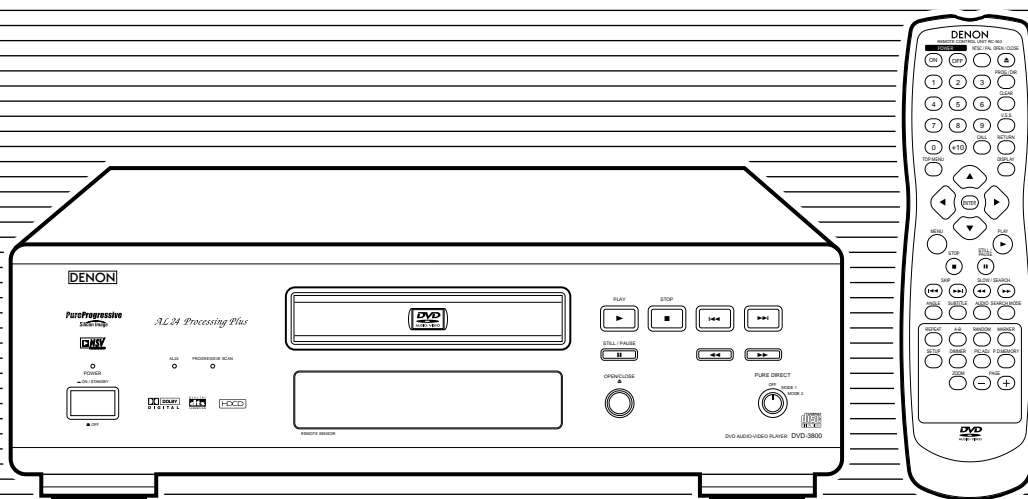

FOR ENGLISH READERS PAGE 6 ~ PAGE 65
POUR LES LECTEURS FRANCAIS PAGE 66 ~ PAGE 125
PARA LECTORES DE ESPAÑOL PAGINA 126 ~ PAGINA 186

IMPORTANT TO SAFETY

WARNING:

TO PREVENT FIRE OR SHOCK HAZARD, DO NOT EXPOSE THIS APPLIANCE TO RAIN OR MOISTURE.

CAUTION:

1. Handle the power supply cord carefully

Do not damage or deform the power supply cord. If it is damaged or deformed, it may cause electric shock or malfunction when used. When removing from wall outlet, be sure to remove by holding the plug attachment and not by pulling the cord.

2. Do not open the top cover

In order to prevent electric shock, do not open the top cover. If problems occur, contact your DENON DEALER.

3. Do not place anything inside

Do not place metal objects or spill liquid inside the DVD audio-video player. Electric shock or malfunction may result.

Please, record and retain the Model name and serial number of your set shown on the rating label.

Model No. DVD-3800 Serial No. _____

NOTE:

This DVD video player uses the semiconductor laser. To allow you to enjoy music at a stable operation, it is recommended to use this in a room of 5 °C (41 °F) ~ 35 °C (95 °F).

CAUTION:

USE OF CONTROLS OR ADJUSTMENTS OR REFORMANCE OF PROCEDURES OTHER THAN THOSE SPECIFIED HEREIN MAY RESULT IN HAZARDOUS RADIATION EXPOSURE.

THE COMPACT DISC PLAYER SHOULD NOT BE ADJUSTED OR REPAIRED BY ANYONE EXCEPT PROPERLY QUALIFIED SERVICE PERSONNEL.

This device complies with Part 15 of the FCC Rules. Operation is subject to the following two conditions: (1) This device may not cause harmful interference, and (2) this device must accept any interference received, including interference that may cause undesired operation.

This Class B digital apparatus meets all requirements of the Canadian Interference-Causing Equipment Regulations.

Cet appareil numérique de la classe B respecte toutes les exigences du Règlement sur le matériel brouilleur du Canada.



CAUTION
RISK OF ELECTRIC SHOCK
DO NOT OPEN



CAUTION: TO REDUCE THE RISK OF ELECTRIC SHOCK, DO NOT REMOVE COVER (OR BACK). NO USER SERVICEABLE PARTS INSIDE. REFER SERVICING TO QUALIFIED SERVICE PERSONNEL.



The lightning flash with arrowhead symbol, within an equilateral triangle, is intended to alert the user to the presence of uninsulated "dangerous voltage" within the product's enclosure that may be of sufficient magnitude to constitute a risk of electric shock to persons.



The exclamation point within an equilateral triangle is intended to alert the user to the presence of important operating and maintenance (servicing) instructions in the literature accompanying the appliance.

• FOR CANADA MODEL ONLY

CAUTION

TO PREVENT ELECTRIC SHOCK, MATCH WIDE BLADE OF PLUG TO WIDE SLOT, FULLY INSERT.

• POUR LES MODELE CANADIENS UNIQUEMENT

ATTENTION

POUR ÉVITER LES CHOCS ÉLECTRIQUES, INTERODUIRE LA LAME LA PLUS LARGE DE LA FICHE DANS LA BORNE CORRESPONDANTE DE LA PRISE ET POUSSER JUSQU' AU FOND.

FRONT PANEL
 PANNEAU AVANT
 PANEL FRONTAL

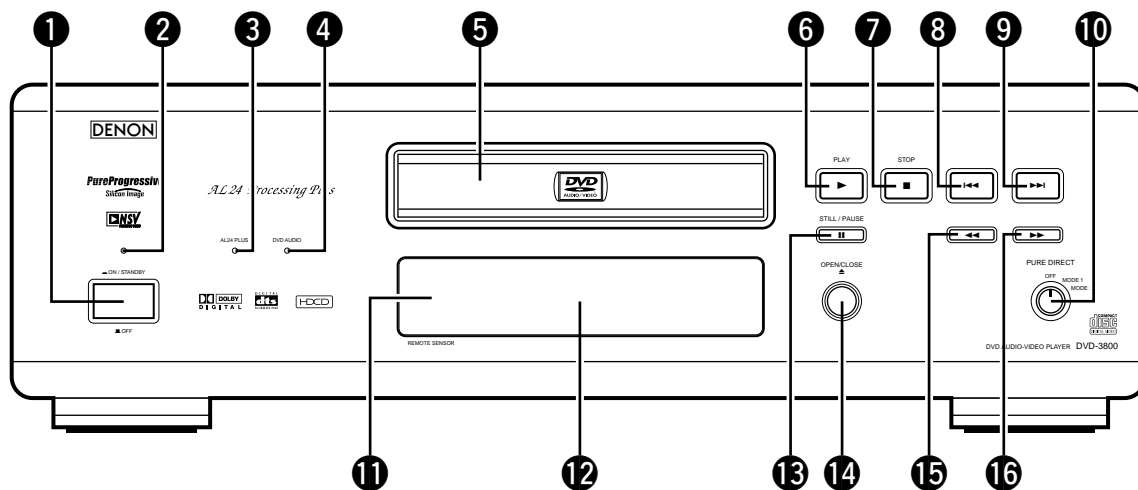

REAR PANEL
 PANNEAU ARRIERE
 PANEL TRASERO

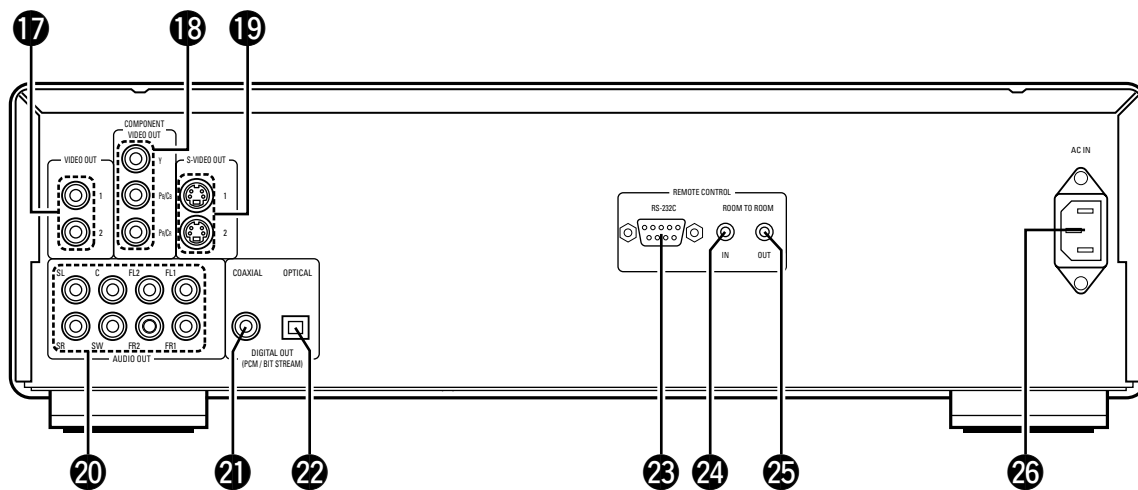

SAFETY INSTRUCTIONS



1. Read Instructions – All the safety and operating instructions should be read before the product is operated.
2. Retain Instructions – The safety and operating instructions should be retained for future reference.
3. Heed Warnings – All warnings on the product and in the operating instructions should be adhered to.
4. Follow Instructions – All operating and use instructions should be followed.
5. Cleaning – Unplug this product from the wall outlet before cleaning. Do not use liquid cleaners or aerosol cleaners.
6. Attachments – Do not use attachments not recommended by the product manufacturer as they may cause hazards.
7. Water and Moisture – Do not use this product near water – for example, near a bath tub, wash bowl, kitchen sink, or laundry tub; in a wet basement; or near a swimming pool; and the like.
8. Accessories – Do not place this product on an unstable cart, stand, tripod, bracket, or table. The product may fall, causing serious injury to a child or adult, and serious damage to the product. Use only with a cart, stand, tripod, bracket, or table recommended by the manufacturer, or sold with the product. Any mounting of the product should follow the manufacturer's instructions, and should use a mounting accessory recommended by the manufacturer.
9. A product and cart combination should be moved with care. Quick stops, excessive force, and uneven surfaces may cause the product and cart combination to overturn.
10. Ventilation – Slots and openings in the cabinet are provided for ventilation and to ensure reliable operation of the product and to protect it from overheating, and these openings must not be blocked or covered. The openings should never be blocked by placing the product on a bed, sofa, rug, or other similar surface. This product should not be placed in a built-in installation such as a bookcase or rack unless proper ventilation is provided or the manufacturer's instructions have been adhered to.
11. Power Sources – This product should be operated only from the type of power source indicated on the marking label. If you are not sure of the type of power supply to your home, consult your product dealer or local power company. For products intended to operate from battery power, or other sources, refer to the operating instructions.
12. Grounding or Polarization – This product may be equipped with a polarized alternating-current line plug (a plug having one blade wider than the other). This plug will fit into the power outlet only one way. This is a safety feature. If you are unable to insert the plug fully into the outlet, try reversing the plug. If the plug should still fail to fit, contact your electrician to replace your obsolete outlet. Do not defeat the safety purpose of the polarized plug.

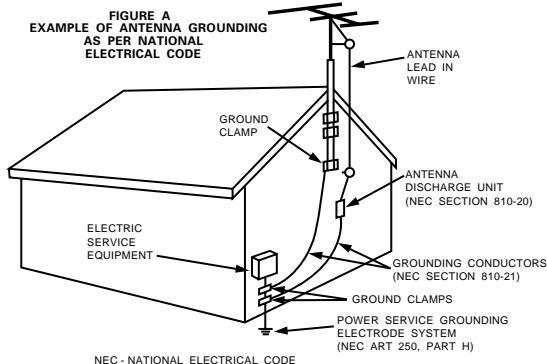

13. Power-Cord Protection – Power-supply cords should be routed so that they are not likely to be walked on or pinched by items placed upon or against them, paying particular attention to cords at plugs, convenience receptacles, and the point where they exit from the product.
15. Outdoor Antenna Grounding – If an outside antenna or cable system is connected to the product, be sure the antenna or cable system is grounded so as to provide some protection against voltage surges and built-up static charges. Article 810 of the National Electrical Code, ANSI/NFPA 70, provides information with regard to proper grounding of the mast and supporting structure, grounding of the lead-in wire to an antenna discharge unit, size of grounding conductors, location of antenna-discharge unit, connection to grounding electrodes, and requirements for the grounding electrode. See Figure A.
16. Lightning – For added protection for this product during a lightning storm, or when it is left unattended and unused for long periods of time, unplug it from the wall outlet and disconnect the antenna or cable system. This will prevent damage to the product due to lightning and power-line surges.
17. Power Lines – An outside antenna system should not be located in the vicinity of overhead power lines or other electric light or power circuits, or where it can fall into such power lines or circuits. When installing an outside antenna system, extreme care should be taken to keep from touching such power lines or circuits as contact with them might be fatal.
18. Overloading – Do not overload wall outlets, extension cords, or integral convenience receptacles as this can result in a risk of fire or electric shock.
19. Object and Liquid Entry – Never push objects of any kind into this product through openings as they may touch dangerous voltage points or short-out parts that could result in a fire or electric shock. Never spill liquid of any kind on the product.
20. Servicing – Do not attempt to service this product yourself as opening or removing covers may expose you to dangerous voltage or other hazards. Refer all servicing to qualified service personnel.
21. Damage Requiring Service – Unplug this product from the wall outlet and refer servicing to qualified service personnel under the following conditions:
 - a) When the power-supply cord or plug is damaged,
 - b) If liquid has been spilled, or objects have fallen into the product,
 - c) If the product has been exposed to rain or water,
 - d) If the product does not operate normally by following the operating instructions. Adjust only those controls that are covered by the operating instructions as an improper adjustment of other controls may result in damage and will often require extensive work by a qualified technician to restore the product to its normal operation,
 - e) If the product has been dropped or damaged in any way, and
 - f) When the product exhibits a distinct change in performance – this indicates a need for service.
22. Replacement Parts – When replacement parts are required, be sure the service technician has used replacement parts specified by the manufacturer or have the same characteristics as the original part. Unauthorized substitutions may result in fire, electric shock, or other hazards.
23. Safety Check – Upon completion of any service or repairs to this product, ask the service technician to perform safety checks to determine that the product is in proper operating condition.
24. Wall or Ceiling Mounting – The product should be mounted to a wall or ceiling only as recommended by the manufacturer.
25. Heat – The product should be situated away from heat sources such as radiators, heat registers, stoves, or other products (including amplifiers) that produce heat.

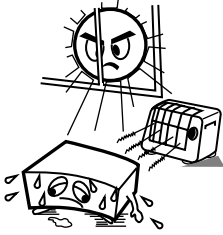
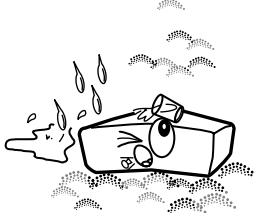
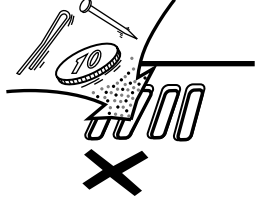
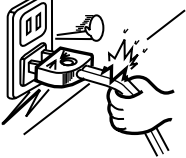
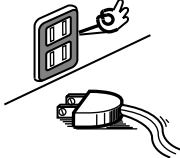

NOTE ON USE / OBSERVATIONS RELATIVES A L'UTILISATION / NOTAS SOBRE EL USO

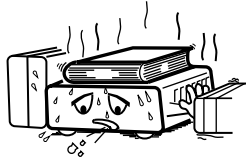
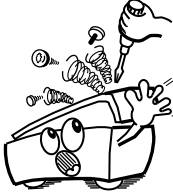
 <ul style="list-style-type: none"> • Avoid high temperatures. Allow for sufficient heat dispersion when installed on a rack. • Eviter des températures élevées. Tenir compte d'une dispersion de chaleur suffisante lors de l'installation sur une étagère. • Evite altas temperaturas. Permite la suficiente dispersión del calor cuando está instalado en la consola. 	 <ul style="list-style-type: none"> • Keep the set free from moisture, water, and dust. • Protéger l'appareil contre l'humidité, l'eau et la poussière. • Mantenga el equipo libre de humedad, agua y polvo. 	 <ul style="list-style-type: none"> • Do not let foreign objects in the set. • Ne pas laisser des objets étrangers dans l'appareil. • No deje objetos extraños dentro del equipo.
 <ul style="list-style-type: none"> • Handle the power cord carefully. Hold the plug when unplugging the cord. • Manipuler le cordon d'alimentation avec précaution. Tenir la prise lors du débranchement du cordon. • Maneje el cordón de energía con cuidado. Sostenga el enchufe cuando desconecte el cordón de energía. 	 <ul style="list-style-type: none"> • Unplug the power cord when not using the set for long periods of time. • Débrancher le cordon d'alimentation lorsque l'appareil n'est pas utilisé pendant de longues périodes. • Desconecte el cordón de energía cuando no utilice el equipo por mucho tiempo. 	 <ul style="list-style-type: none"> • Do not let insecticides, benzene, and thinner come in contact with the set. • Ne pas mettre en contact des insecticides, du benzène et un diluant avec l'appareil. • No permita el contacto de insecticidas, gasolina y diluyentes con el equipo.
	 <p>* (For sets with ventilation holes)</p> <ul style="list-style-type: none"> • Do not obstruct the ventilation holes. • Ne pas obstruer les trous d'aération. • No obstruya los orificios de ventilación. 	 <ul style="list-style-type: none"> • Never disassemble or modify the set in any way. • Ne jamais démonter ou modifier l'appareil d'une manière ou d'une autre. • Nunca desarme o modifique el equipo de ninguna manera.

Copyrights / Droits d'auteur / Derechos de Autor

■ It is prohibited by law to reproduce, broadcast, rent or play discs in public without the consent of the copyright holder.

■ La reproducción, la difusión, la location, le prêt ou la lecture publique de ces disques sont interdits sans le consentement du détenteur des droits d'auteur.

■ De acuerdo con las leyes está prohibido reproducir, emitir, alquilar o interpretar discos en público sin la autorización del propietario de los derechos de autor.

— TABLE OF CONTENTS —

1 Features.....	6, 7	13 Playing Repeatedly	48, 49
2 Discs	8	14 Playing Tracks in the Desired Order	50
3 Cautions on Handling Discs.....	9	15 Playing Tracks in the Random Order	51
4 Connections	10 ~ 15	16 MP3 Playback	52, 53
5 Part Names and Functions	16, 17	17 Playing Still Picture Files (JPEG format).....	54 ~ 56
6 Remote Control Unit.....	18, 19	18 Using the Multiple Audio, Subtitle and Angle Functions.....	57 ~ 59
7 Loading Discs	20	19 Using the Menus.....	60, 61
8 Changing the Default Settings	21 ~ 37	20 Marking Scenes you want to see again	62
9 Playback	38 ~ 42	21 Playing in the Zoom Mode	63
10 Using the Pure Direct Mode.....	43	22 Troubleshooting	64
11 Adjusting the Picture Quality	44 ~ 46	23 Main Specifications.....	65
12 Using the On-Screen Display.....	47		

• ACCESSORIES

Please check to make sure the following items are included with the main unit in the carton:

1 Audio video cord	1	4 AC cord	1
2 Remote control unit (RC-553)	1	5 Operating instructions.....	1
3 "AA" (R6P) batteries	2	6 Service station list.....	1

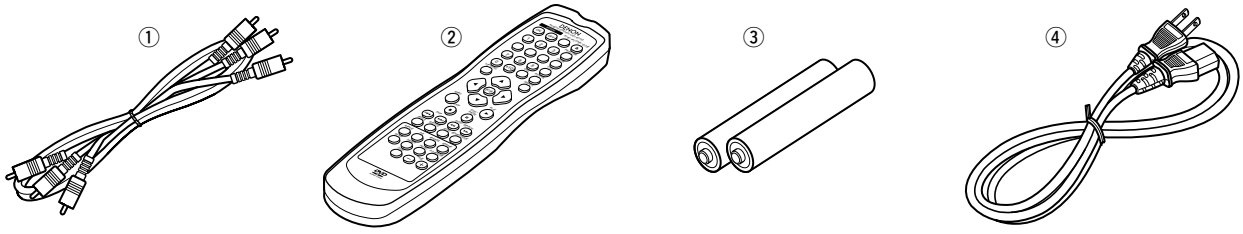

1 FEATURES

1. Newly developed AL24 Processing Plus

- (1) AL24 Processing Plus, an advanced version of conventional AL24 Processing, is a newly developed analog waveform reproduction technology, and offers compatibility with the high number of bits and high sampling rates of next generation media. AL24 Processing Plus compensates the input digital data to reproduce the sound with analog waveforms as close as possible to those existing in nature and with 24-bit quality. The result is increased musical reproduction capabilities of reverberations, etc., at low levels, for a sound that seems to draw you into the concert hall.
- (2) AL24 Processing Plus of course carries over Adaptive Line Pattern Harmonized Algorithm & Automatic Low Pass Filter Harmonic Adjustment, the strong points of conventional ALPHA Processing. On the DVD-3800 these filters have been dramatically improved, resulting in a filtered band attenuation of over -115 dB and ripple within the passing band of ±0.00002 dB, a figure comparable to that of professional recorders.

2. High precision multi 24-bit D/A converter

- (1) The DVD-3800 is equipped with a multi 24-bit D/A converter for faithful D/A conversion of the high quality 24-bit data achieved through AL24 Processing Plus. This further enhances such aspects of audio performance as the S/N ratio, dynamic range and distortion and makes full use of the possibilities for high quality sound provided by a high number of bits and high sampling rates.
- (2) The multi 24-bit D/A converter is little affected by noise resulting from fluctuations in the power supply voltage and current, and the quantization distortion level within the band is constant regardless of the frequency, resulting in clear sound with little noise.

3. HDCD® (High Definition Compatible Digital®) decoder (NOTE 1)

HDCD is an encoding/decoding technology that greatly reduces the distortion occurring at the time of digital recording while maintaining compatibility with the conventional CD format. HDCD allows 24-bit data to be converted into the 16-bit data of current CDs with no loss in sound quality.

The use of this HDCD decoder makes it possible to achieve the high resolution and low distortion characteristic of HDCD when playing HDCD-compatible discs, and DENON's digital technology optimizes the high sound quality possibilities of HDCD technology. Furthermore, normal CDs, DVDs and HDCD-compatible CDs are automatically identified, and the optimum digital signal processing for that type of disc is used.

4. Dolby Digital (AC-3)/DTS decoder (NOTE 2) (NOTE 3)

The DVD-3800 is equipped with a built-in Dolby Digital (AC-3) /DTS decoder, allowing you to recreate the atmosphere of a movie theater or concert hall when using the DVD-3800 in combination with an AV amplifier and speakers.

5. Progressive Scan circuit "Pure Progressive™" (NOTE 4)

The DVD-3800 is equipped with a high precision Progressive Scan circuit "Pure Progressive™" allowing it to reproduce movies and other images on DVDs with a quality near that of the original.

6. 12-bit/108 MHz video D/A converter (NOTE 5)

The DVD-3800 uses a video D/A converter that conducts D/A conversion of all video signals at 12 bits and allows 4X oversampling in the progressive mode to achieve the high quality picture that DVDs are meant to provide. In addition, NSV technology reduces noise upon D/A conversion.

7. Thorough vibration-resistant design

- (1) Mechanism using a hybrid loader.
- (2) The pickup mechanism is positioned at the center to reduce the effects of external vibrations.
- (3) A heavyweight chassis and low center of gravity make for a low vibration design.

8. Multiple functions













- (1) Picture CD playback function (NOTE 6)
Kodak Picture CDs can be played on the DVD-3800. Still images stored in JPEG format on CD-R/RWs can also be played.
- (2) Multiple audio function
Selection of up to 8 audio languages.
(The number of languages offered differs from DVD to DVD.)
- (3) Multiple subtitle function
Selection of up to 32 subtitle languages.
(The number of languages offered differs from DVD to DVD.)
- (4) Multiple angle function
The angle of view can be changed.
(For DVDs on which multiple angles are recorded.)
- (5) GUI (Graphical User Interface) function
The display button on the remote control unit can be used to display player and disc information on the TV screen.
- (6) Marker function
The positions of up to five scenes can be stored in the memory, so you can watch your favorite scenes whenever you want.
- (7) Playback disable function
This function can be used to disable playback of DVDs you do not want children to watch.

NOTES:

1. ®, HDCD®, High Definition Compatible Digital® and Pacific Microsonics™ are either registered trademarks or trademarks of Pacific Microsonics, Inc. in the United States and/or other countries. HDCD system manufactured under license from Pacific Microsonics, Inc. This product is covered by one or more of the following: In the USA: 5,479,168, 5,638,074, 5,640,161, 5,808,574, 5,838,274, 5,854,600, 5,864,311, 5,872,531, and in Australia: 669114. Other patents pending.
2. Manufactured under license from Dolby Laboratories. "Dolby" and the double-D symbol are trademarks of Dolby Laboratories. Confidential Unpublished Work. ©1992 – 1998 Dolby Laboratories, Inc. All rights reserved.
3. "DTS" and "DTS Digital Surround" are registered trademarks of Digital Theater Systems, Inc.
4. "Pure Progressive" is a trademark of Silicon Image, Inc.
5. "NSV" is a trademark of Analog Devices, Inc.
6. "KODAK" is a trademark of Eastman Kodak Company.

2 DISCS

- The types of discs listed on the table below can be used on the DVD-3800.
The marks are indicated on the disc labels or jackets.

Usable discs	Mark (logo)	Recorded signals	Disc size
DVD video DVD audio (NOTE 1)	  	Digital audio + digital video (MPEG2)	12 cm
DVD-R DVD-RW (NOTE 2)	   		8 cm
Video CD (NOTE 1)		Digital audio + digital video (MPEG1)	12 cm 8 cm
CD CD-R CD-RW (NOTE 3)	  	Digital audio MP3	12 cm 8 cm
Picture CD		Digital picture (JPEG)	12 cm

■ The following types of discs cannot be played on the DVD-3800:

- DVDs with region numbers other than "1" or "ALL"
- DVD-ROM/RAMs
- DVD+RW/DVD+R
- SACD
- CD-ROMs
- CVD/SVCD/VSDs
- CDVs (Only the audio part can be played.)
- CD-Gs (Only the audio is output.)
- Photo CDs

NOTE 1: Some DVD audio, DVD video and video CD discs do not operate as described in this manual due to the intentions of the discs' producers.

NOTE 2: Playing DVD-R and DVD-RW discs
DVD-R and DVD-RW discs recorded in video format on a DVD recorder can be played on the DVD-3800.
Discs that have not be finalized cannot be played.
Depending on the disc's recording status, the disc may not be accepted or may not be played normally (the picture or sound may be not be smooth, etc.).

NOTE 3: According to recording quality, some CD-R/RW cannot be played.

NOTE:

- This DVD player is designed and manufactured to respond to the Region Management Information that is recorded on a DVD disc.
If the Region number described on the DVD disc does not correspond to the Region number of this DVD player, this DVD player cannot play this disc.
The Region number for this DVD player is 1.



■ Disc terminology

• Groups and tracks (DVD-audios)

DVD-audios are divided into several large sections called "groups" and smaller sections called "tracks".
Numbers are allotted to these sections. These numbers are called "group numbers" and "track numbers".

For example:

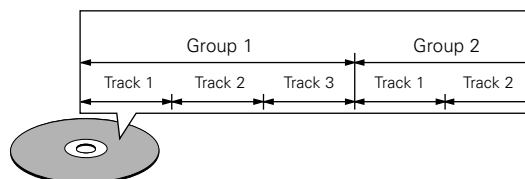

• Titles and chapters (DVD-videos)

DVD-videos are divided into several large sections called "titles" and smaller sections called "chapters".
Numbers are allotted to these sections. These numbers are called "title numbers" and "chapter numbers".

For example:

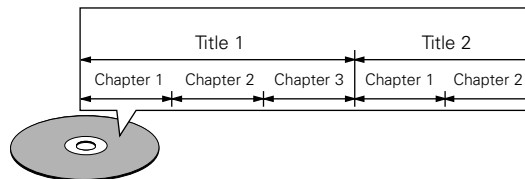

• Tracks (video and music CDs)

Video and music CDs are divided into sections called "tracks".
Numbers are allotted to these sections. These numbers are called "track numbers".

For example:

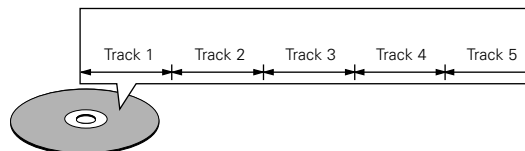

• Playback control (video CDs)

Video CDs including the words "playback control" on the disc or jacket are equipped with a function for displaying menus on the TV screen for selecting the desired position, displaying information, etc., in dialog fashion.
In this manual, playing video CDs using such menu is referred to "menu playback".
Video CDs with playback control can be used on the DVD-3800.

3 CAUTIONS ON HANDLING DISCS

Discs

Only the discs including the marks shown on page 8 can be played on the DVD-3800.

Note, however, that discs with special shapes (heart-shaped discs, hexagonal discs, etc.) cannot be played on the DVD-3800. Do not attempt to play such discs, as they may damage the player.

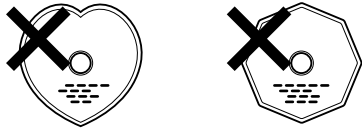

Holding Discs

Avoid touching the surface of discs when loading and unloading them.

Be careful not to get fingerprints on the signal surface (the side which shines in rainbow colors).



Cleaning Discs

- Fingerprints or dirt on the disc may lower sound and picture quality or cause breaks in playback. Wipe off fingerprints or dirt.
- Use a commercially available disc cleaning set or a soft cloth to wipe off fingerprints or dirt.

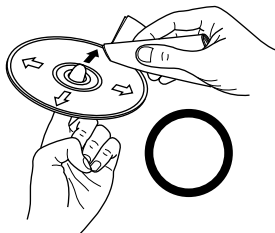

Wipe gently from the middle outwards.

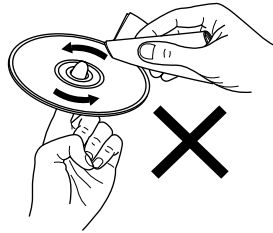

Do not wipe with a circular motion.

NOTE:

- Do not use record spray or antistatic. Also do not use volatile chemicals such as benzene or thinner.

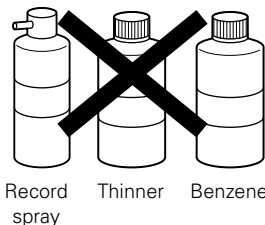

Cautions on Handling Discs

- Do not get fingerprints, grease or dirt on discs.
- Be especially careful not to scratch discs when removing them from their cases.
- Do not bend discs.
- Do not heat discs.
- Do not enlarge the center hole.
- Do not write on the labeled (printed) side with a ball-point pen or a pencil.
- Water droplets may form on the surface if the disc is moved suddenly from a cold place to a warm one. Do not use a hairdryer, etc., to dry the disc.

Cautions on Storing Discs

- Always eject discs after playing them.
- Keep discs in their cases to protect them from dust, scratches and warping.
- Do not put discs in the following places:
 1. Places exposed to direct sunlight for long periods of time
 2. Humid or dusty places
 3. Places exposed to heat from heaters, etc.

Cautions on Loading Discs

- Only load one disc at a time. Loading one disc on top of another may result in damage or scratch the discs.
- Load 8 cm discs securely in the disc guide, without using an adapter. If the disc is not properly loaded, it may slip out of the guide and block the disc tray.
- Be careful not to let your fingers get caught when the disc tray is closing.
- Do not place anything but discs in the disc tray.
- Do not load cracked or warped discs or discs that have been fixed with adhesive, etc.
- Do not use discs on which the adhesive part of cellophane tape or glue used to attach the label is exposed, or discs with traces of tape or labels that have been peeled off. Such discs may get stuck inside the player, resulting in damage.

4 CONNECTIONS

NOTES:

- Read the manuals of all the components when making connections.
- Keep the power cord unplugged until all connections have been completed.
- If the power is on when connections are made, noise may be generated and damage the speakers.
- Be sure to connect the left and right channels properly, L (left) to L, R (right) to R.
- Plug the power cord securely into the power outlet. Incomplete connection may result in noise.
- Binding the power cord together with connection cords may result in humming or noise.

(1) Connecting to a TV

- Use the included audio video cord to connect the TV's video input connector and audio input connectors to the DVD-3800's VIDEO OUT or S-VIDEO OUT and AUDIO OUT.

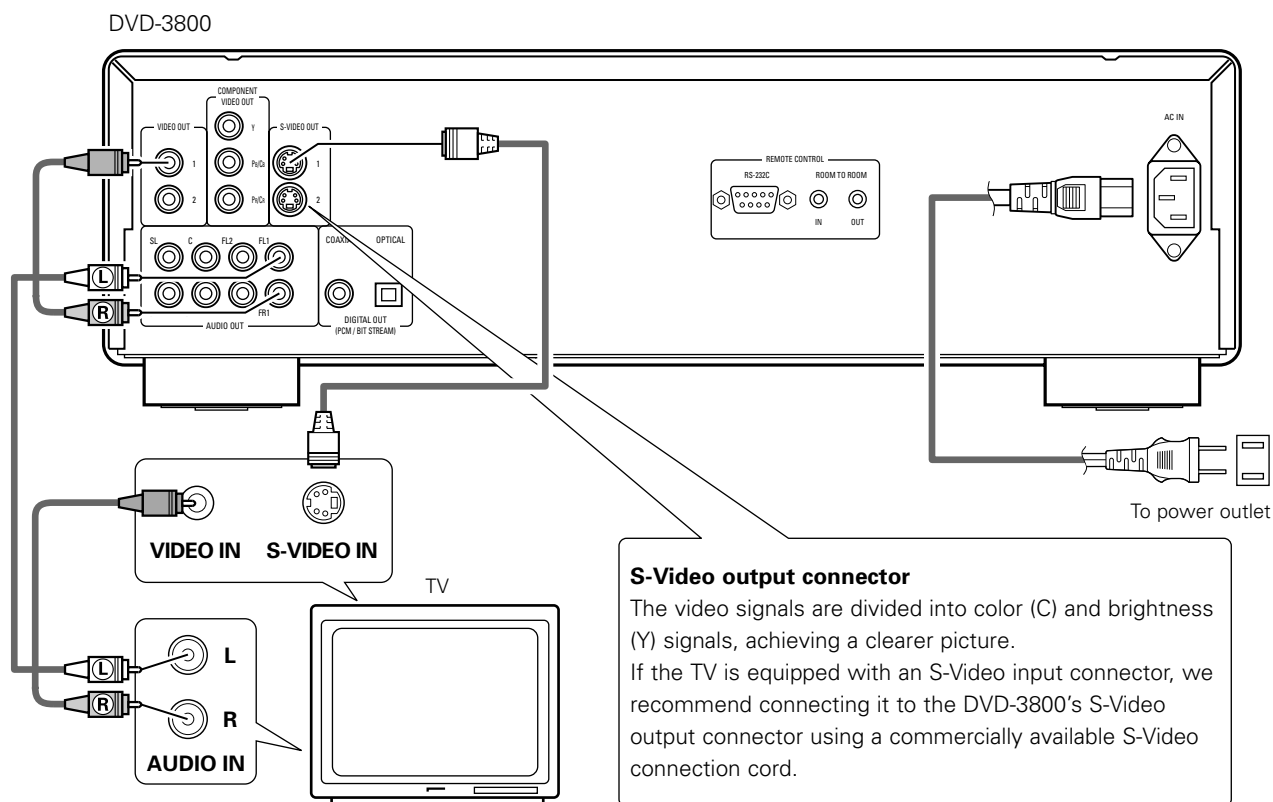

NOTES:

- Connect the DVD-3800's video outputs to the TV either directly or through an AV amplifier. Do not connect it via a VCR (video cassette recorder). Some discs contain copy prohibit signals. If such discs are played via a VCR, the copy prohibit system may cause disturbance in the picture.
- Set the "TV TYPE" in "VIDEO SETUP" in "SETUP" to comply with your TV's video format. When the TV is NTSC formatted set to NTSC. (See page 28)
- To use with 2-channel audio output, set "2 CHANNEL" in "AUDIO CHANNEL" in "AUDIO SETUP" in "SETUP" at the initial settings. (See page 30)
- Set the "TV ASPECT" in "VIDEO SETUP" in "SETUP" to comply with your TV's aspect. (See page 28)
- To use with video out or s-video output, set "INTERLACED" in "VIDEO OUT" in "VIDEO SETUP" in "SETUP" at the initial settings. (See page 28)

(2) Connecting to a TV or Monitor Equipped with Color Component Input Connectors

Color component output connectors (PR/CR, PB/CB and Y)

The red (PR/CR), blue (PB/CB) and brightness (Y) signals are output independently, achieving more faithful reproduction of the colors.

- The color component input connectors may be marked differently on some TVs or monitors (PR, PB and Y/R-Y, B-Y and Y/CR, CB and Y, etc.). For details, refer to the TV's operating instructions.
- **Connect in this way if your TV is compatible with Progressive Scan.**

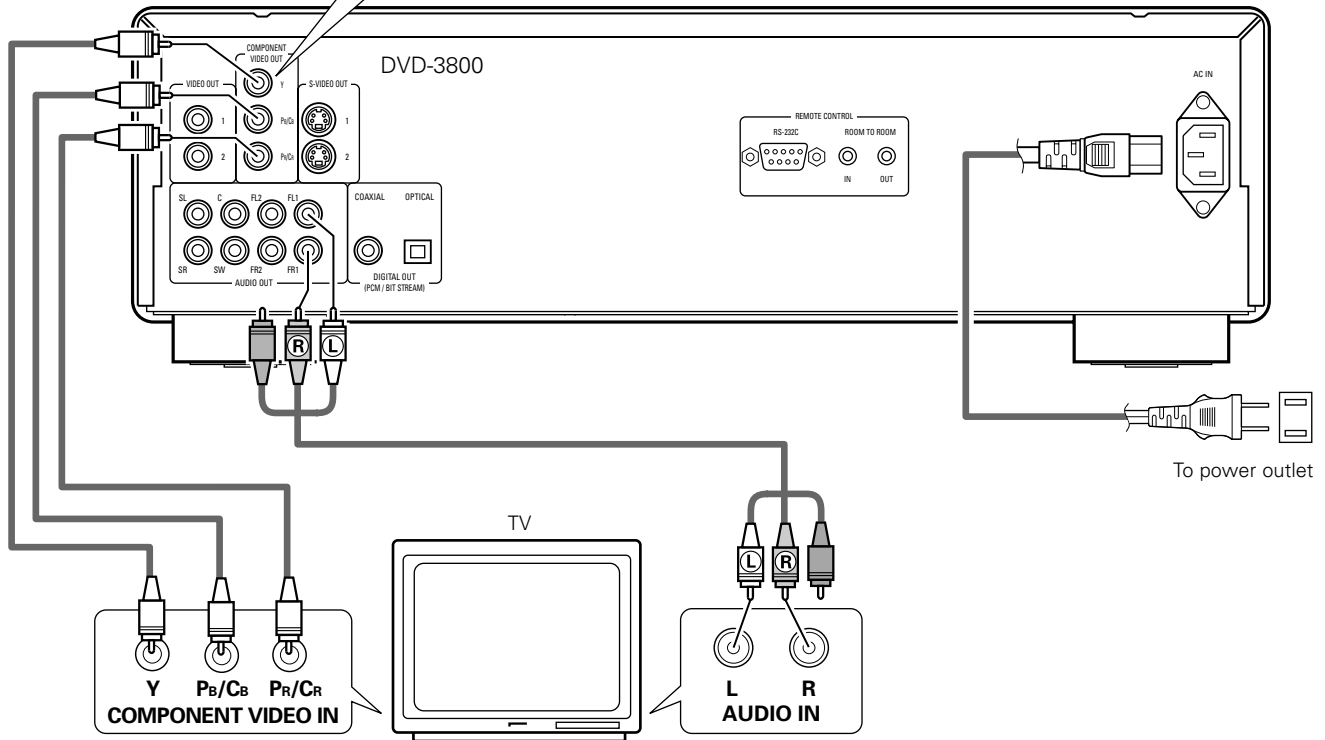

NOTES:

- Use the three commercially available video cords to connect the DVD-3800's color component output connectors to the TV or monitor.
- Set the "TV TYPE" in "VIDEO SETUP" in "SETUP" to comply with your TV's video format. When the TV is NTSC formatted set to NTSC. (See page 28)
- Set the "VIDEO OUT" in "VIDEO SETUP" in "SETUP" to comply with Progressive TV. (NTSC formatted only)
- To use with 2-channel audio output, set "2 CHANNEL" in "AUDIO CHANNEL" in "AUDIO SETUP" in "SETUP" at the initial settings. (See page 30)
- Set the "TV ASPECT" in "VIDEO SETUP" in "SETUP" to comply with your TV's aspect. (See page 28)

CONSUMERS SHOULD NOTE THAT NOT ALL HIGH DEFINITION TELEVISION SETS ARE FULLY COMPATIBLE WITH THIS PRODUCT AND MAY CAUSE ARTIFACTS TO BE DISPLAYED IN THE PICTURE. IN CASE OF 525 PROGRESSIVE SCAN PICTURE PROBLEMS, IT IS RECOMMENDED THAT THE USER SWITCH THE CONNECTION TO THE "STANDARD DEFINITION" OUTPUT.

(3) Connecting to a AV amplifier with a built-in decoder

When DVDs recorded in Dolby Digital or DTS are played, Dolby Digital or DTS bitstream signals are output from the DVD player's digital audio output connectors. If a Dolby Digital or DTS decoder is connected, you can achieve sound with the power and sense of presence of a movie theater or concert hall.

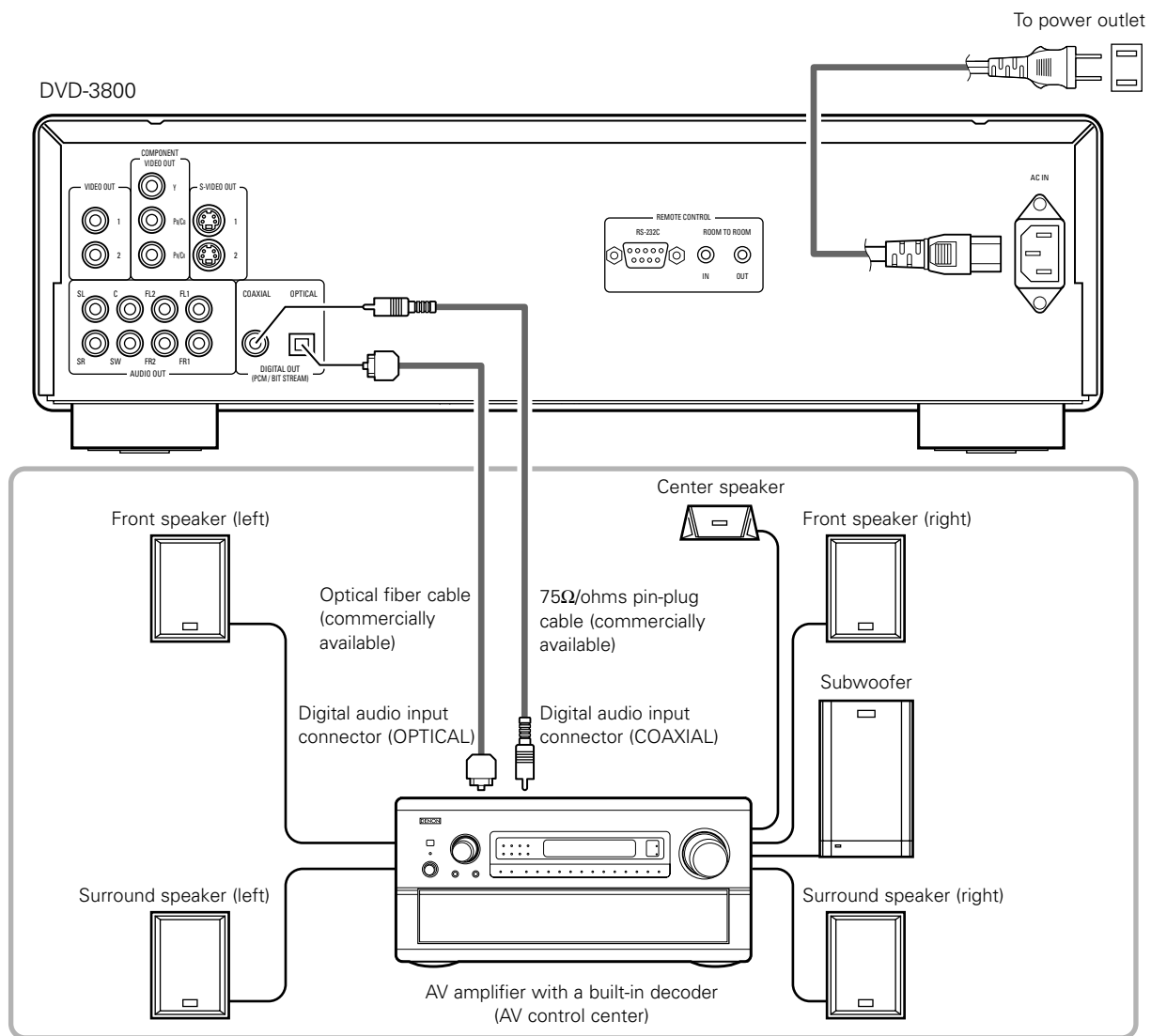

NOTES:

- Harsh noise that could harm your ears or damage the speakers is generated when a DVD recorded in DTS is played while using a decoder, etc., that is not DTS-compatible.
- When playing copyright-protected linear PCM or packed PCM DVDs, in consideration of copyrights, no digital signals are output for sources exceeding 48 kHz/16 bits. When playing such sources, either set "LPCM (44.1 kHz/48 kHz)" under "AUDIO SETUP" at "SETUP" to "ON" (see page 33) or make analog connections. (See page 14.)
- When making digital connections to an AV amplifier that is not compatible with 96 kHz/88.2 kHz signals, set "LPCM (44.1 kHz/48 kHz)" under "AUDIO SETUP" at "SETUP" to "ON". (See page 33.)

■ **Connecting an optical fiber cable (commercially available) to the digital audio input connector (OPTICAL)**

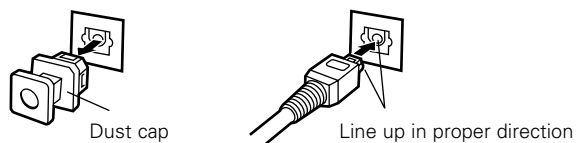

Remove the dust cap, line up the cable in the proper direction, then insert it securely as far as it goes.

NOTE:

- Store the dust cap in a safe place, and be careful not to lose it. When not using the terminal, attach the cap to protect the terminal from dust.

■ Sound output from the DVD-3800's digital audio output connectors

In the case of bit stream output

		Settings	
		DIGITAL OUT	
		NORMAL	PCM
DVD video	Dolby Digital	Dolby Digital bitstream	2 channels PCM (48 kHz / 16 bit)
	DTS	DTS bitstream	2 channels PCM (48 kHz / 16 bit)

In the case of PCM output

			Settings		
			LPCM (44.1 kHz / 48 kHz)		
			OFF		ON
			Copy protection ON	Copy protection OFF	
DVD video	Linear PCM	48 kHz / 16 ~ 24 bit	No output data (*1)	48 kHz / 16 ~ 24 bit PCM	48 kHz / 16 bit PCM
		96 kHz / 16 ~ 24 bit	No output data	96 kHz / 16 ~ 24 bit PCM	48 kHz / 16 bit PCM
DVD audio	Linear PCM or Packed PCM	44.1 kHz / 16 ~ 24 bit	No output data (*2)	44.1 kHz / 16 ~ 24 bit PCM	44.1 kHz / 16 bit PCM
		48 kHz / 16 ~ 24 bit	No output data (*1)	48 kHz / 16 ~ 24 bit PCM	48 kHz / 16 bit PCM
		88.2 kHz / 16 ~ 24 bit	No output data	88.2 kHz / 16 ~ 24 bit PCM	44.1 kHz / 16 bit PCM
		96 kHz / 16 ~ 24 bit	No output data	96 kHz / 16 ~ 24 bit PCM	48 kHz / 16 bit PCM
		176.4 kHz / 16 ~ 24 bit	No output data	88.2 kHz / 16 ~ 24 bit PCM	44.1 kHz / 16 bit PCM
		192 kHz / 16 ~ 24 bit	No output data	96 kHz / 16 ~ 24 bit PCM	48 kHz / 16 bit PCM
Video CD	MPEG 1	44.1 kHz / 16 bit PCM		44.1 kHz / 16 bit PCM	
Music CD	44.1 kHz / 16 bit Linear PCM	44.1 kHz / 16 bit PCM		44.1 kHz / 16 bit PCM	
MP3 CD	MP 3 (MPEG-1 Audio Layer 3)	32 ~ 48 kHz / 16 bit PCM		32 ~ 48 kHz / 16 bit PCM	

*1 Only 48 kHz/16-bit sources are output.

*2 Only 44.1 kHz/16-bit sources are output.

- Down-mixed to 2 channels for multi-channel PCM sources. (Only the front left and right channels are output for sources for which down-mixing is prohibited.)
- When "OFF" is selected, digital signals are not output from the digital audio output at this time.
- Linear PCM audio is the signal recording format used for music CDs.
While the signals are recorded at 44.1 kHz/16 bit for music CDs, for DVDs they are recorded at 44.1 kHz/16 bit to 192 kHz/24 bit, providing higher sound quality than music CDs.
- Packed PCM signals are high sound quality compressed PCM signals that are decompressed with virtually no loss of data.

(4) Connecting a basic 5.1-channel surround system

Analog 5.1-channel audio signals can be output from the DVD-3800.

The multichannel audio signals recorded in packed PCM can be played when an AV amplifier equipped with analog 5.1-channel audio inputs is connected.

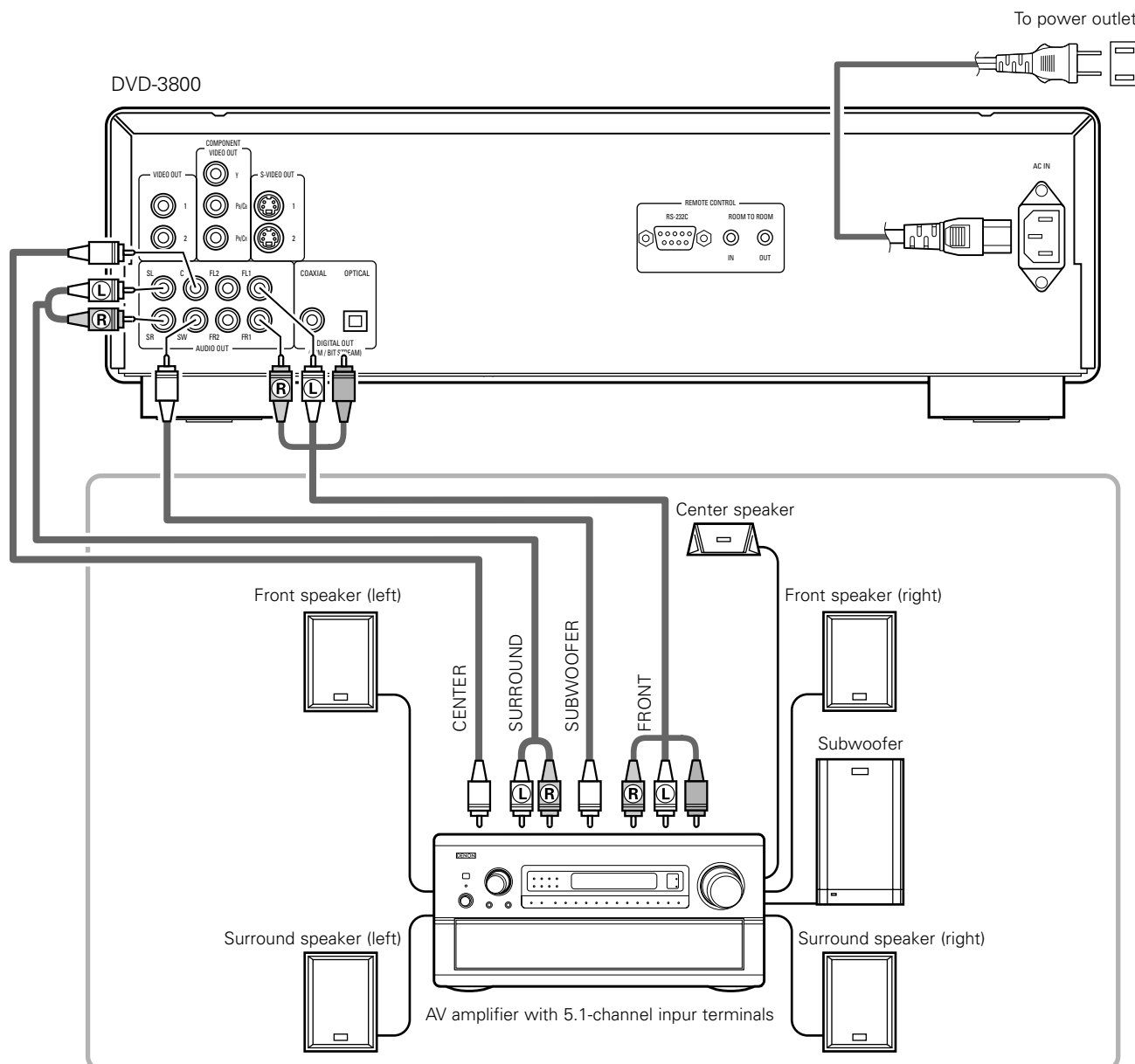

NOTES:

- For multi-channel connections, set "AUDIO CHANNEL" under "AUDIO SETUP" at "SETUP" to "MULTI CHANNEL" and make the "SPEAKER CONFIGURATION", "CHANNEL LEVEL" and "DELAY TIME" settings.
- Set "LPCM (44.1 kHz/48 kHz)" under "AUDIO SETUP" at "SETUP" to "OFF". (See page 33.)
(If set to "ON", analog audio signals converted to 48 kHz or less will be output for linear PCM or packed PCM sources.)
- When playing DVDs that are not copyright-protected and the unit is set to output digital and analog audio signals simultaneously, for some discs only the signals below 96 kHz for the front two channels will be output for the analog part.
When playing DVDs that are not copyright-protected, set "DIGITAL OUTPUT" at "PURE DIRECT MODE" to "OFF". (See page 43.)
- With the DVD-3800, we recommend turning the digital output off and only outputting analog signals in order to keep interference from the digital output circuitry to the minimum and allow you to enjoy high bit, high sampling frequency, high quality multi-channel sound.

(5) Connecting to a Digital Recorder (IMD Recorder, DAT Deck, etc.)

* Set the "AUDIO SETUP" default setting as shown below. (See page 33.)

- "DIGITAL OUT" → "PCM"
- "LPCM (44.1kHz/48kHz)" → "ON"

Playing DVDs with incorrect settings may result noise that could damage your ears or the speakers.

DVD-3800

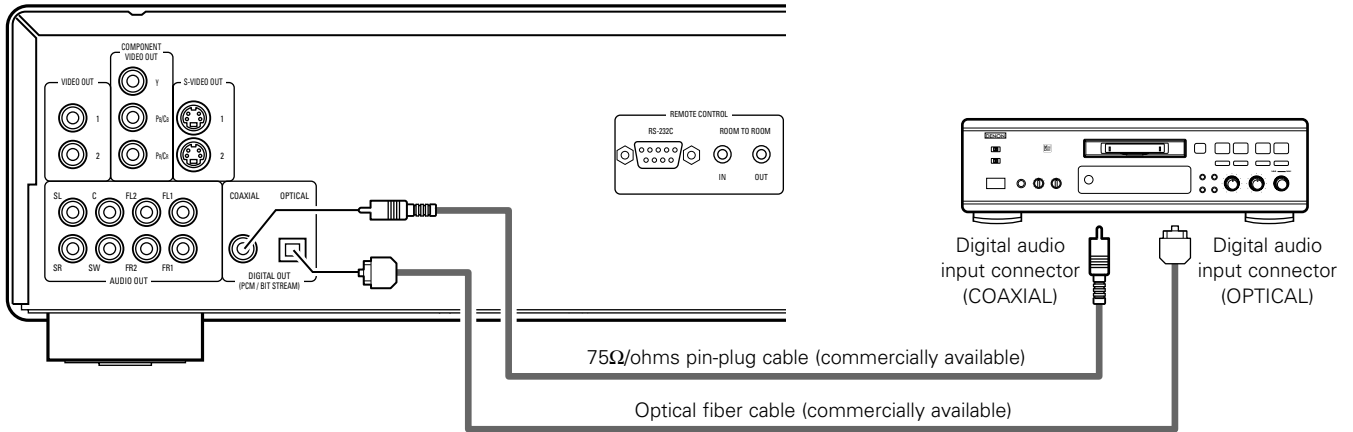

(6) Connecting to a Stereo Component

DVD-3800

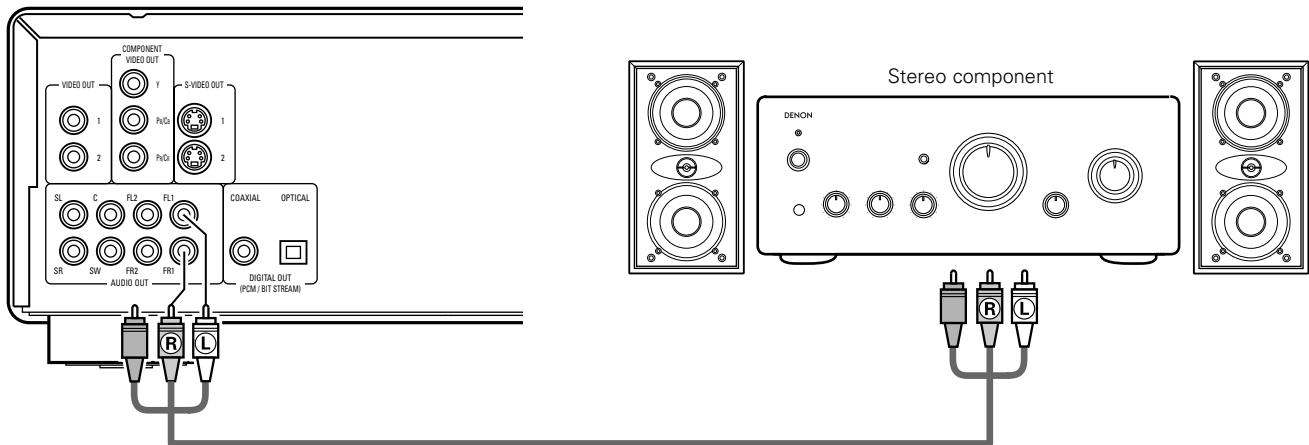

NOTES:

- When connecting to a 2-channel audio stereo device, set "AUDIO CHANNEL" under "AUDIO SETUP" at "SETUP" to "2 CHANNEL" (see page 30). For multi-channel sources, the signals are down-mixed into two channels (analog). (Only the front left and right channels are output for sources for which down-mixing is prohibited.)
- Set "LPCM (44.1 kHz/48 kHz)" under "AUDIO SETUP" at "SETUP" to "OFF". (See page 33.) (If set to "ON", analog audio signals converted to 48 kHz or less will be output for linear PCM or packed PCM sources.)
- Set "DIGITAL OUTPUT" at "PURE DIRECT MODE" to "OFF". (See page 43.) (If set to "ON", analog audio signals converted to 96 kHz/88.2 kHz will be output when playing sources recorded at 196 kHz/176.4 kHz.)

5 PART NAMES AND FUNCTIONS

(1) Front Panel

See page 3.

1 Power button

- Press once to turn the power on.
- Press again to set to the "OFF" position and turn the power off.
- Set the power to the standby mode by pressing the POWER OFF button on the remote control unit while the power is on.
- Turn the power on from the standby mode by pressing the POWER ON button on the remote control unit.

2 Power indicator

- This indicator lights when the power is on and when the power is in the standby mode.

3 AL24 PLUS indicator

- This indicator lights when the audio signals of a DVD, etc., are being processed digitally with the AL24 processing Plus, a newly developed analog waveform reproduction technology.

4 DVD AUDIO indicator

- This indicator lights when playing discs recorded in DVD audio format.

5 Disc tray

- Load discs here. (See page 20.)
- Press the OPEN/CLOSE button 14 to open and close the disc tray.
- The disc tray is also closed when the PLAY button 6 is pressed.

6 PLAY button

- Press this button to play the disc. (See page 39.)

7 STOP button

- Press this to stop the disc. (See page 40.)

8 Skip button (I◀◀)

- Press this to move back to the beginning of the current track (or chapter).
- Press again to move back to the beginning of the previous track (or chapter). (See page 41.)

9 Skip button (▶▶I)

- Press this to move ahead to the beginning of the next track (or chapter). (See page 41.)

10 PURE DIRECT selector

- Use this to select modes with specific movie signal and digital audio signal output settings.

11 Remote control sensor

12 Display

- Information on the disc that is currently playing is shown on the display. (See page 17.)

13 STILL/PAUSE button (III)

- Press this button to pause images or music or to play images frame by frame. (See page 40, 41.)

14 OPEN/CLOSE button (▲)

- Press this button to open and close the disc tray. (See page 20.)

15 Slow/Search button (◀◀)

- Press this to set the slow play mode and to search in the reverse direction. (See page 40, 41.)

16 Slow/Search button (▶▶)

- Press this to set the slow play mode and to search in the forward direction. (See page 40, 41.)

(2) Rear Panel

- 17 Video output connectors (VIDEO OUT)**
 - Connect using the included audio video cord.
- 18 Component video output connectors (COMPONENT VIDEO OUT)**
 - Connect using video cords (available in stores).
- 19 S-Video output connector (S-VIDEO OUT)**
 - Connect using an S-Video connection cord (available in stores).
- 20 Audio output connectors (AUDIO OUT)**
 - Connect using the included audio video cord.
- 21 Digital audio output connector (COAXIAL)**
 - Connect using an audio cord. Connect a commercially available 75 Ω/ohms pin-plug cord.
 - Digital data is output from this connector.
- 22 Digital audio output connector (OPTICAL)**
 - Connect using an optical fiber cable (available in stores).
 - Digital data is output from this connector.
- 23 Control connector (RS-232C)**
 - This is a terminal for future system expansion.
- 24 Control input connector (ROOM TO ROOM/IN)**
 - This is the input connector for wired remote control. Consult your DENON dealer if you wish to use this connector.
- 25 Control output connector (ROOM TO ROOM/OUT)**
 - This is the output connector for wired remote control. Consult your DENON dealer if you wish to use this connector.
- 26 Power input (AC IN)**
 - Connect to AC power supply using the included AC cord.

(3) Display

Lights during playback of multiple angles disc.

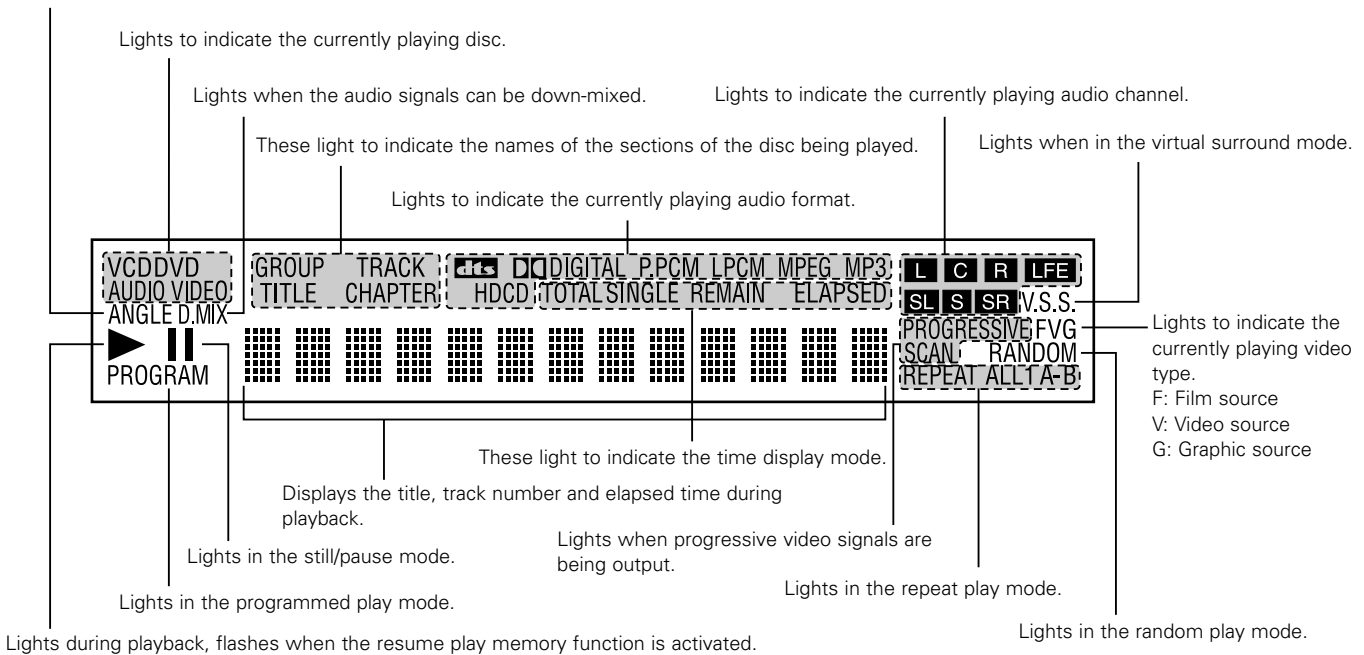

6 REMOTE CONTROL UNIT

■ The DVD-3800 can be controlled from a distance using the included remote control unit (RC-553).

(1) Inserting Batteries

① Remove the remote control unit's rear cover.

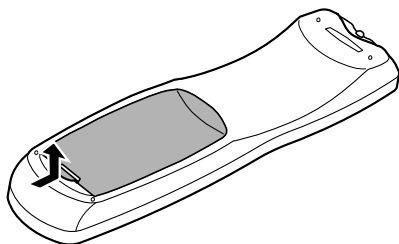

② Place two "AA" (R6P) batteries in the battery compartment in the direction indicated by the marks.

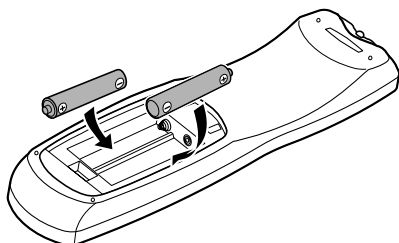

③ Close the rear cover.

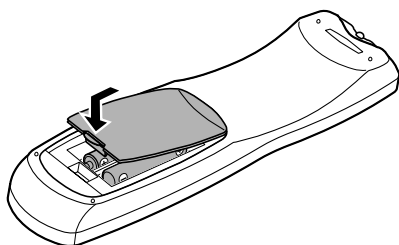

Cautions On Batteries

- Use "AA" (R6P) batteries in this remote control unit.
- Replace the batteries with new ones approximately once a year, though this depends on the frequency with which the remote control unit is used.
- If the remote control unit does not operate from close to the main unit, replace the batteries with new ones, even if less than a year has passed.
- The included battery is only for verifying operation. Replace it with a new battery as soon as possible.
- When inserting the batteries, be careful to do so in the proper direction, following the \oplus and \ominus marks in the remote control unit's battery compartment.
- To prevent damage or battery fluid leakage:
 - Do not use a new battery with an old one.
 - Do not use two different types of batteries.
 - Do not short-circuit, disassemble, heat or dispose of batteries in flames.
- Remove the batteries when not planning to use the remote control unit for a long period of time.
- If the batteries should leak, carefully wipe off the fluid from the inside of the battery compartment, then insert new batteries.

(2) Using the Remote Control Unit

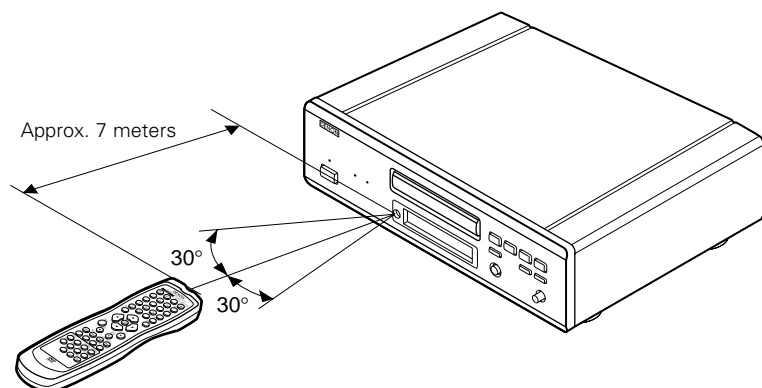

- When operating the remote control unit, point it at the remote control sensor as shown on the diagram.
- The remote control unit can be used from a direct distance of approximately 7 meters. This distance will be shorter, however, if there are obstacles in the way or if the remote control unit is not pointed directly at the remote control sensor.
- The remote control unit can be operated at a horizontal angle of up to 30° with respect to the remote control sensor.

NOTES:

- It may be difficult to operate the remote control unit if the remote control sensor is exposed to direct sunlight or strong artificial light.
- Do not press buttons on the main unit and on the remote control unit at the same time. Doing so will result in malfunction.

(3) Names and Functions of Remote Control Unit Buttons

■ Button not explained here function in the same way as the corresponding buttons on the main unit.

POWER ON/POWER OFF buttons
Press this to switch the power between on and standby.

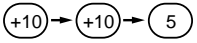
Number buttons
Use these to input numbers.
Use the +10 button to input numbers of 10 or over.
Example: To input 25

TOP MENU button
The top menu stored on the disc is displayed.

Cursor buttons/ENTER button
Use the ▲ and ▼ buttons to select in the vertical direction.
Use the ◀ and ▶ buttons to select in the horizontal direction.
Press the ENTER button to select the item selected with the cursor buttons.

MENU button
The DVD menu stored on the disc is displayed.

STOP button (■)

SKIP buttons

ANGLE button
Press this to switch the angle.

SUBTITLE button
Press this to switch the DVD's subtitle language.

A-B repeat button (A-B)
Use this to repeat sections between two specific points.

REPEAT button
Press this to play tracks repeatedly.

SETUP button
Press this to display the default setting screen.

DIMMER button
Use this to adjust the brightness of the main unit's display. Can be switched in 4 steps, from OFF to always on.

ZOOM button
Press this to enlarge the image.

PICTURE ADJUST button (PIC.ADJ)
Press this to adjust the picture quality to suit your tastes.

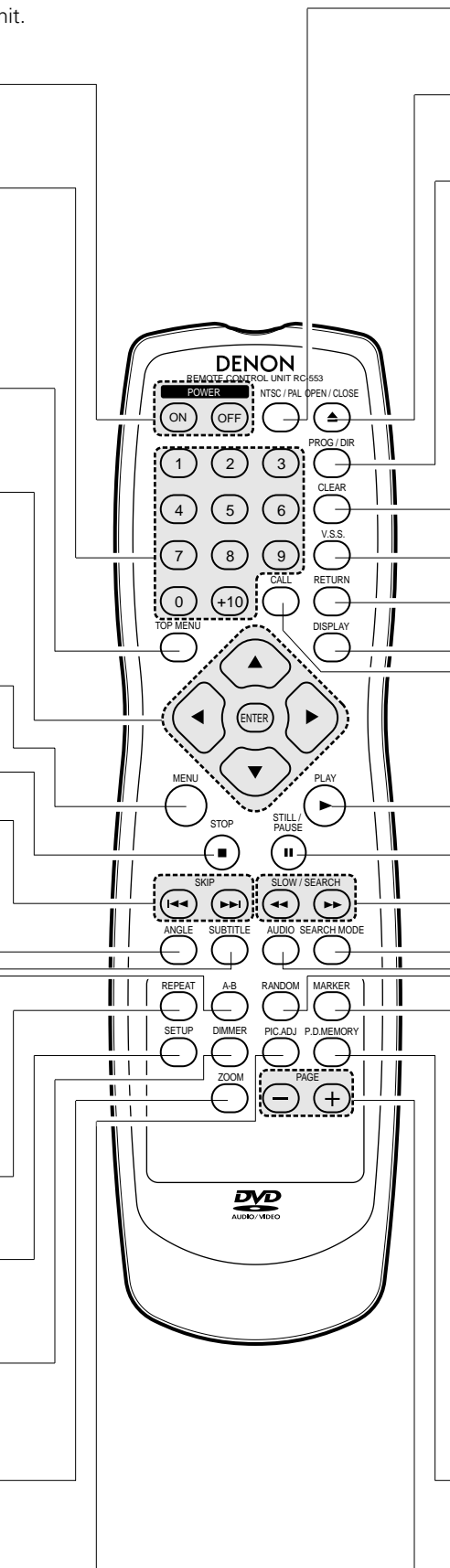

NTSC/PAL button
Use this to switch the set's video output format (NTSC/PAL).

OPEN/CLOSE button

PROGRAM/DIRECT button (PROG/DIR)
Press this to switch between the normal play, programmed play.

CLEAR button
Press this to clear numbers that you have input.

V.S.S. button
Sets the virtual surround sound. (Functions when playing DVDs recorded in Dolby Digital with two or more channels.)

RETURN button
Press this to return to the previous menu screen.

DISPLAY button
Press this to display the ON-SCREEN.

CALL button
Press this to check the program contents.

PLAY button (▶)

STILL/PAUSE button (||)

SLOW/SEARCH buttons

SEARCH MODE button
Press this to change the search mode to search for groups or titles, tracks or chapters when selecting sections of discs directly using the number buttons.

AUDIO button
For DVDs, press this to switch the audio language. For video CDs, press this to switch the channel between "LR", "L" and "R".

RANDOM button
Press this to play the tracks on the video or music CD in random order.

MARKER button
Press this to mark places you want to see again.

PURE DIRECT MEMORY button (P.D.MEMORY)
Use this to make various settings to achieve higher quality sound.

PAGE -/PAGE + buttons
Use these to selected the desired still picture on DVD audio discs containing browseable still pictures.

7 LOADING DISCS

- Set discs in the disc tray with the labeled (printed) side facing up.

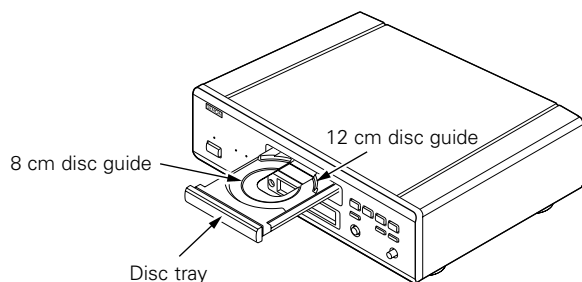

NOTE:

- Do not move the DVD-3800 while a disc is playing. Doing so may scratch the disc.

(1) Opening and Closing the Disc Tray

- ① Turn on the power.
- ② Press the OPEN/CLOSE button.

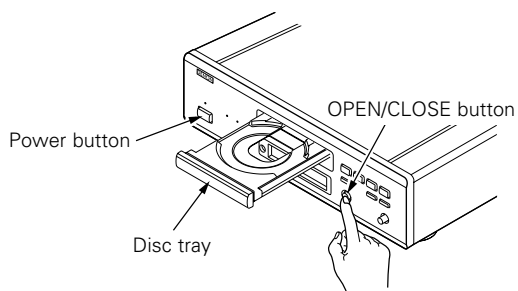

NOTES:

- Be sure to turn on the power before opening and closing the disc tray.
- Do not strike on the button with a pencil, etc.

(2) Loading Discs

- Pick up the disc carefully so as not to touch the signal surface and hold it with the labeled side facing up.
- With the disc tray fully open, set the disc in the disc tray.
- Set 12 cm discs in the outer tray guide (Figure 1), 8 cm discs in the inner tray guide (Figure 2).
- Press the OPEN/CLOSE button. The disc is automatically loaded.
- The disc tray can also be closed automatically to load the disc by pressing the PLAY button.

Figure 1

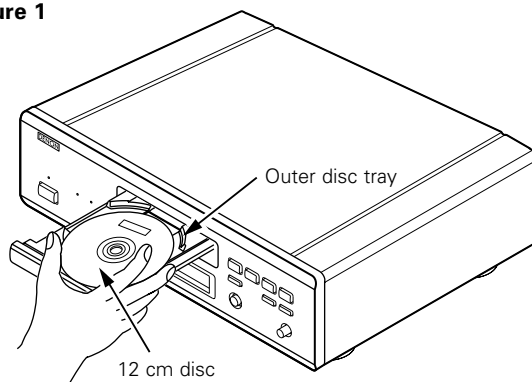
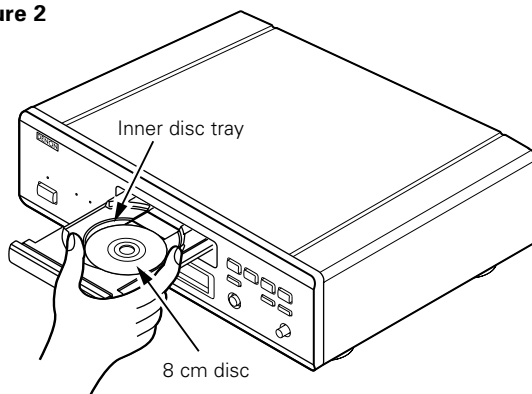

Figure 2



NOTES:

- If a foreign object is caught in the disc tray during closing, simply press the OPEN/CLOSE button again and the tray will open.
- Do not press the disc tray in by hand when the power is off. Doing so will damage it.
- Do not place foreign objects in the disc tray. Doing so will damage it.

8 CHANGING THE DEFAULT SETTINGS

- Make the initial settings to suit your usage conditions before starting playback.
The initial settings are retained until they are next changed, even if the power is turned off.

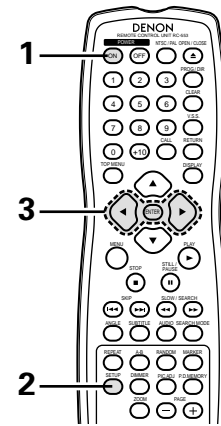
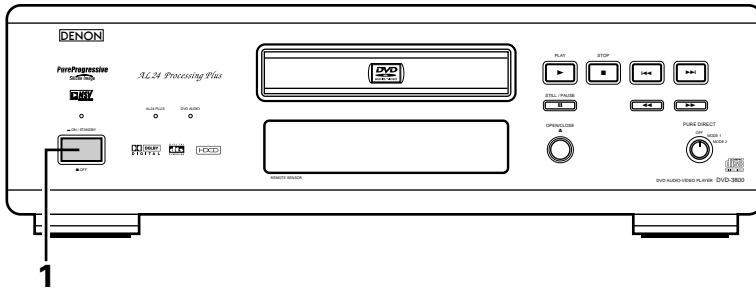

<p>1</p>	<p>Turn on the power.</p> <ul style="list-style-type: none"> • Press the power button, the power indicator lights and the power turns on. 	<p>Light</p> <p>ON / STANDBY</p> <p>OFF</p> <p>Main unit</p> <p>POWER</p> <p>ON</p> <p>Remote control unit</p>
<p>2</p>	<p>In the stop mode, press the SETUP button.</p> <ul style="list-style-type: none"> • The setup (default settings) screen appears. <p>NOTE: For some menus, the initial values can be changed during playback.</p> <p>DISC SETUP </p> <p>Use this to set the language to be used when playing the disc. If the set language is not offered on that disc, the discs default language is set.</p> <p>OSD SETUP </p> <p>Use this to set the language for the default setting screen and messages displayed on the TV screen ("PLAY", etc.).</p> <p>VIDEO SETUP </p> <p>Use this to set the DVD-3800's screen mode. (TV aspect and TV type.)</p> <p>AUDIO SETUP </p> <p>Use this to set the DVD-3800's audio output mode. (Digital and LPCM output settings.)</p> <p>RATINGS </p> <p>Use this to disable playback of adult DVDs so that children cannot watch them. Note that playback of adult DVDs cannot be disabled if the rating level is not recorded on the DVD, but that it is possible to disable playback of all DVDs.</p> <p>OTHER SETUP </p> <p>These include special settings CAPTIONS and COMPRESSION.</p>	<p>Remote control unit</p> <p>SELECT: ▼▲▶ DECISION: ENTER BUTTON</p>
<p>3</p>	<p>Use the ◀ and ▶ cursor buttons to select the desired setting item, then press the ENTER button.</p> <p>Select "DISC SETUP". (See page 23.)</p> <p>Select "OSD SETUP". (See page 26.)</p> <p>Select "VIDEO SETUP". (See page 27.)</p> <p>Select "AUDIO SETUP". (See page 30.)</p> <p>Select "RATINGS". (See page 34.)</p> <p>Select "OTHER SETUP" (See page 36.)</p>	<p>Remote control unit</p> <p>Remote control unit</p>
<p>* To exit the setup mode</p> <p>Use the ▼ cursor button to select "EXIT SETUP", then press the ENTER button. It is also possible to quit by pressing the SETUP button on the remote control unit.</p>		

Setup items for use

Bold characters indicate factory defaults.

DISC SETUP

- DISC SETUP
 - DIALOG
 - ENGLISH**
 - FRENCH
 - SPANISH
 - GERMAN
 - JAPANESE
 - OTHERS
 - SUBTITLE
 - OFF**
 - ENGLISH
 - FRENCH
 - SPANISH
 - GERMAN
 - JAPANESE
 - OTHERS
 - DISC MENUS
 - ENGLISH**
 - FRENCH
 - SPANISH
 - GERMAN
 - JAPANESE
 - OTHERS

OSD SETUP

- OSD SETUP
 - OSD LANGUAGE
 - ENGLISH**
 - FRANÇAIS
 - ESPAÑOL
 - WALL PAPER
 - BLUE**
 - GRAY
 - BLACK
 - PICTURE

VIDEO SETUP

- VIDEO SETUP
 - TV ASPECT
 - 4:3 PS
 - 4:3 LB
 - WIDE (16:9)**
 - TV TYPE
 - NTSC
 - PAL
 - MULTI**
 - VIDEO OUT
 - PROGRESSIVE**
 - INTERLACED
 - VIDEO MODE
 - VIDEO
 - FILM
 - AUTO**
 - BLACK LEVEL
 - DARKER
 - LIGHTER**
 - SQUEEZE MODE
 - OFF**
 - ON
 - PROGRESSIVE MODE
 - MODE 1**
 - MODE 2

AUDIO SETUP

- AUDIO SETUP
 - AUDIO CHANNEL
 - MULTI CHANNEL**
 - 2 CHANNEL
 - DIGITAL OUT
 - NORMAL**
 - PCM
 - LPCM (44.1 kHz/48 kHz)
 - OFF**
 - ON
 - BASS ENHANCER (2 CHANNEL)
 - OFF**
 - ON

RATINGS

- RATINGS
 - RATING LEVEL
 - 0 (LOCK ALL)
 - 1
 - 2
 - 3
 - 4
 - 5
 - 6
 - 7
 - 8 (NO LIMIT)**
 - PASSWORD — CHANGE
 - OLD PASSWORD
 - NEW PASSWORD
 - CONFIRM PASSWORD

OTHER SETUP





- OTHER SETUP
 - PLAYER MODE
 - AUDIO**
 - VIDEO
 - CAPTIONS
 - OFF**
 - ON
 - COMPRESSION
 - OFF**
 - ON
 - AUTO POWER MODE
 - OFF**
 - ON
 - SLIDE SHOW
 - 5SEC**

- SPEAKER CONFIGURATION
 - FRONT SP
 - LARGE**
 - SMALL
 - CENTER SP
 - LARGE**
 - SMALL
 - NONE
 - SUBWOOFER
 - YES**
 - NO
 - SURROUND SP
 - LARGE**
 - SMALL
 - NONE
 - FILTER
 - ON**
 - OFF
- CHANNEL LEVEL
 - TEST TONE
 - OFF**
 - ON
 - FRONT Lch
 - 0 dB
 - CENTER
 - 0 dB
 - FRONT Rch
 - 0 dB
 - SURROUND Rch
 - 0 dB
 - SURROUND Lch
 - 0 dB
 - SUBWOOFER
 - 0 dB

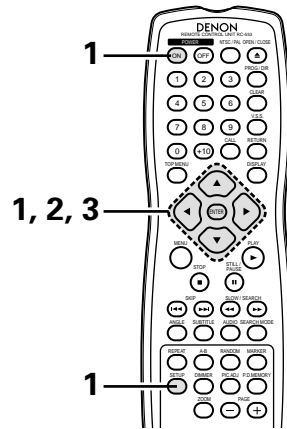
- DELAY TIME
 - DISTANCE
 - METERS
 - FEET**
 - FRONT Lch
 - 12 ft
 - FRONT Rch
 - 12 ft
 - CENTER
 - 12 ft
 - SURROUND Lch
 - 10 ft
 - SURROUND Rch
 - 10 ft
 - SUBWOOFER
 - 12 ft
 - DEFAULT
 - ON

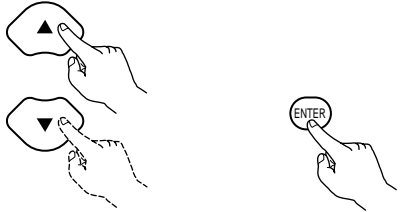
When "DISC SETUP" is selected



<p>1</p>	<p>See page 21.</p>	
<p>2</p>	<p>Use the ▲ and ▼ cursor buttons to select the desired setting, then press the ENTER button.</p> <p>DIALOG Use this to set the language of the sound output from the speakers.</p> <p>SUBTITLE Use this to set the language of the subtitles displayed on the TV.</p> <p>DISC MENUS Use this to set the language of the menus recorded on the disc (top menu, etc.).</p>	 <p>Remote control unit Remote control unit</p> 
<p>3</p>	<p>Use the ▲ and ▼ cursor buttons to select the desired setting, then press the ENTER button.</p> <p>① When "DIALOG" is selected:</p> <p>ENGLISH (Factory default) Select this when you want to play the DVD with the sound in English.</p> <p>FRENCH Select this when you want to play the DVD with the sound in French.</p> <p>SPANISH Select this when you want to play the DVD with the sound in Spanish.</p> <p>GERMAN Select this when you want to play the DVD with the sound in German.</p> <p>JAPANESE Select this when you want to play the DVD with the sound in Japanese.</p> <p>OTHERS Use the number buttons to input the language number. (See "Language code list" on page 25.)</p>	 <p>Remote control unit Remote control unit</p> 

3

- ② When "SUBTITLE" is selected:

OFF (Factory default)

Select this if you do not want to display the subtitles. (For some discs it is not possible to turn off the subtitle display.)

ENGLISH

Select this when you want to play the DVD with the subtitles in English.

FRENCH

Select this when you want to play the DVD with the subtitles in French.

SPANISH

Select this when you want to play the DVD with the subtitles in Spanish.

GERMAN

Select this when you want to play the DVD with the subtitles in German.

JAPANESE

Select this when you want to play the DVD with the subtitles in Japanese.

OTHERS

Use the number buttons to input the language number.

(See "Language code list" on page 25.)

- ③ When "DISC MENUS" is selected:

ENGLISH (Factory default)

Select this when you want to display the menus in English.

FRENCH

Select this when you want to display the menus in French.

SPANISH

Select this when you want to display the menus in Spanish.

GERMAN

Select this when you want to display the menus in German.

JAPANESE

Select this when you want to display the menus in Japanese.

OTHERS

Use the number buttons to input the language number.

(See "Language code list" on page 25.)

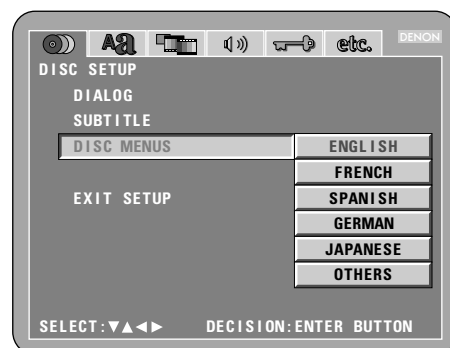

*** To exit the setup mode**



Use the ▼ cursor button to select "EXIT SETUP", then press the ENTER button. It is also possible to quit by pressing the SETUP button on the remote control unit.

Language code list

Code	Language	Code	Language	Code	Language	Code	Language
6565	Afar	7079	Faroese	7678	Lingala	8375	Slovak
6566	Abkhazian	7082	French	7679	Laotian	8376	Slovenian
6570	Afrikaans	7089	Frisian	7684	Lithuanian	8377	Samoan
6577	Ameharic	7165	Irish	7686	Latvian, Lettish	8378	Shona
6582	Arabic	7168	Scots Gaelic	7771	Malagasy	8379	Somali
6583	Assamese	7176	Galician	7773	Maori	8381	Albanian
6588	Aymara	7178	Guarani	7775	Macedonish	8382	Serbian
6590	Azerbaijani	7185	Gujarati	7776	Malayalam	8385	Sundanese
6665	Bashkir	7265	Hausa	7778	Mongolian	8386	Swedish
6669	Byelorussian	7273	Hindi	7779	Moldavian	8387	Swahili
6671	Bulgarian	7282	Croatian	7782	Marathi	8465	Tamil
6672	Bihari	7285	Hungarian	7783	Malay	8469	Telugu
6678	Bengali; Bangla	7289	Armenian	7784	Maltese	8471	Tajik
6679	Tibetan	7365	Interlingua	7789	Burmese	8472	Thai
6682	Breton	7378	Indonesian	7865	Nauru	8473	Tigrinya
6765	Catalan	7383	Icelandic	7869	Nepali	8475	Turkmen
6779	Corsican	7384	Italian	7876	Dutch	8476	Tagalog
6783	Czech	7387	Hebrew	7879	Norwegian	8479	Tonga
6789	Welsh	7465	Japanese	7982	Oriya	8482	Turkish
6865	Danish	7473	Yiddish	8065	Panjabi	8484	Tatar
6869	German	7487	Javanese	8076	Polish	8487	Twi
6890	Bhutani	7565	Georgian	8083	Pashto, Pushto	8575	Ukrainian
6976	Greek	7575	Kazakh	8084	Portuguese	8582	Urdu
6978	English	7576	Greenlandic	8185	Quechua	8590	Uzbek
6979	Esperanto	7577	Cambodian	8277	Rhaeto-Romance	8673	Vietnamese
6983	Spanish	7578	Kannada	8279	Romanian	8679	Volapük
6984	Estonian	7579	Korean	8285	Russian	8779	Wolof
6985	Basque	7583	Kashmiri	8365	Sanskrit	8872	Xhosa
7065	Persian	7585	Kurdish	8368	Sindhi	8979	Yoruba
7073	Finnish	7589	Kirghiz	8372	Serbo-Croatian	9072	Chinese
7074	Fiji	7665	Latin	8373	Singhalese	9085	Zulu

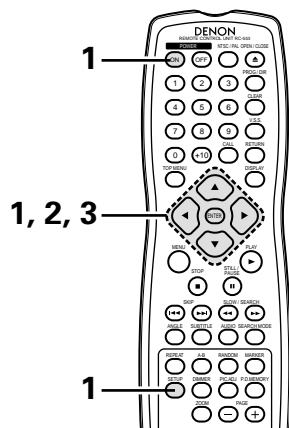
When "OSD SETUP" is selected

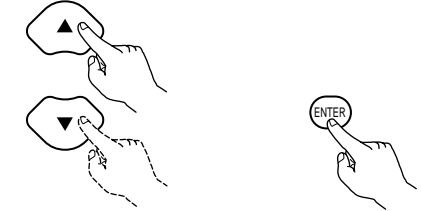
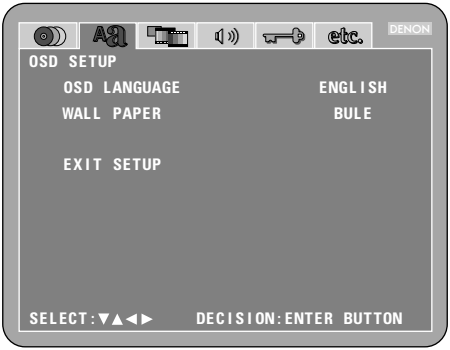

<p>1</p>	<p>See page 21.</p>	
<p>2</p>	<p>Use the ▲ and ▼ cursor buttons to select the desired setting, then press the ENTER button.</p> <p>OSD LANGUAGE Use this to set the language for the default setting screen and messages displayed on the TV screen ("PLAY", etc.)</p> <p>WALL PAPER Use this to select the image to be shown on the screen in the stop mode and CD play mode.</p>	 <p>Remote control unit Remote control unit</p> 
<p>3</p>	<p>Use the ▲ and ▼ cursor buttons to select the desired setting, then press the ENTER button.</p> <p>① When "OSD LANGUAGE" is selected:</p> <p>ENGLISH (Factory default) Select this to set the OSD language to English.</p> <p>FRANÇAIS Select this to set the OSD language to French.</p> <p>ESPAÑOL Select this to set the OSD language to Spanish.</p>	 <p>Remote control unit Remote control unit</p> 

3	<p>② When "WALL PAPER" is selected:</p> <p>BLUE (Factory default) Select this to display a blue background on the TV display.</p> <p>GRAY Select this to display a gray background on the TV display.</p> <p>BLACK Select this to display a black background on the TV display.</p> <p>PICTURE Select this to display the wallpaper on the TV display.</p>	
<p>* To exit the setup mode Use the ▼ cursor button to select "EXIT SETUP", then press the ENTER button. It is also possible to quit by pressing the SETUP button on the remote control unit.</p>		

When "VIDEO SETUP" is selected

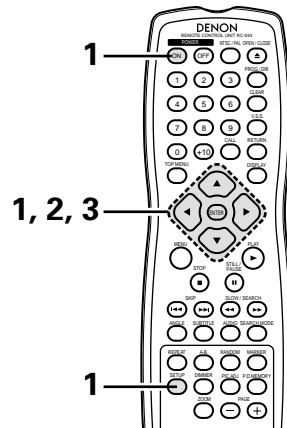

1	See page 21.	<p>Remote control unit Remote control unit</p>
2	<p>Use the ▲ and ▼ cursor buttons to select the desired setting, then press the ENTER button.</p> <p>TV ASPECT Use this to set the shape of your TV's screen.</p> <p>TV TYPE Use this to set your TV's video format (NTSC, PAL or MULTI).</p> <p>VIDEO OUT Use this to select either the progressive image output or interlace image output.</p> <p>VIDEO MODE The play DVD video, select the desired video mode ("VIDEO", "FILM", "AUTO").</p> <p>BLACK LEVEL To select the black level of the picture, "DARKER" or "LIGHTER".</p> <p>SQUEEZE MODE Used to play 4:3 images on a wide (16:9) TV.</p> <p>PROGRESSIVE MODE Select the film source and video source detection method recorded on the DVD. Normally select "MODE 1" (level detection mode). (only valid for progressive output during DVD video playback)</p>	

Use the ▲ and ▼ cursor buttons to select the desired setting, then press the ENTER button.

① When "TV ASPECT" is selected:

4:3 PS

Select this to play wide DVDs in the pan & scan mode (with the sides of the picture cut off). Discs for which pan & scan is not specified are played in the letter box mode.

4:3 LB

Select this to play wide DVDs in the letter box mode (with black strips at the top and bottom).

WIDE (16:9) (Factory default)

Select this to play wide DVDs in the full-screen mode.

② When "TV TYPE" is selected:

NTSC

Select this when your TV's video format is NTSC. If NTSC is selected, output format is fixed to NTSC.

PAL

Select this when your TV's video format is PAL. If PAL is selected, output format is fixed to PAL.

MULTI (Factory default)

Select this when your TV is compatible with both the NTSC and PAL formats.

NTSC signals are output from the video output jacks when discs recorded in NTSC format are played, and PAL signals are output from the video output jacks when discs recorded in PAL format are played.

③ When "VIDEO OUT" is selected: (NOTES)

PROGRESSIVE (Factory default)

Select this when using the DVD-3800 connected to a progressive type TV.

INTERLACED

Select this when using the DVD-3800 connected to an interlace type TV.

NOTES:

- For the component output only, it is possible to switch between interlace image output and progressive image output. It is not possible to specify progressive image output for the Video output connectors or S-Video output connector.
- When the progressive mode is selected, the interlaced sound and picture may be slightly out of sync. To use the interlaced output, set the setting to "INTERLACED".

④ When "VIDEO MODE" is selected:

VIDEO

This mode is best suited for playing discs containing video material.

FILM

This mode is best suited for playing discs containing film material or video material recorded with the progressive scan method.

AUTO (Factory default)

The set identifies the type of material on the disc being played (film or video) and selects the mode automatically. This mode is suited for playing discs containing both film and video material.

NOTE:

- If stripes of noise appear on the picture or the picture is unclear when playing a specific DVD video disc, try changing the video mode.

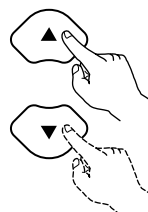

Remote control unit



Remote control unit

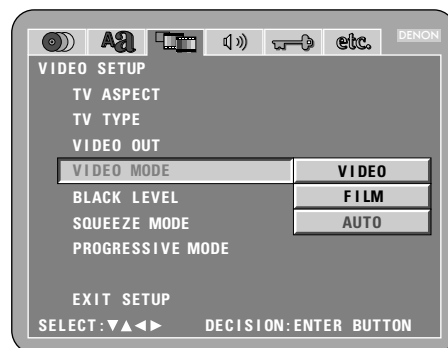
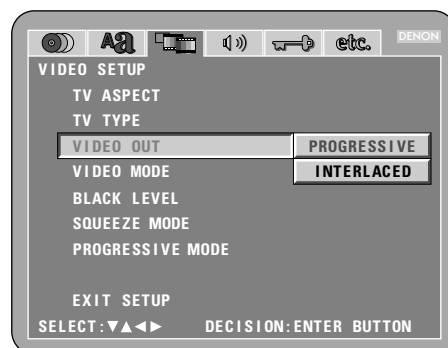
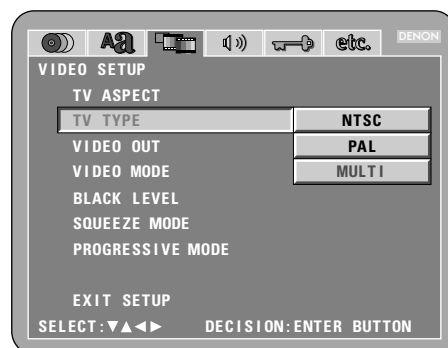

3

- ⑤ When "BLACK LEVEL" is selected:

DARKER

Reduces the standard level of the video output signal's black level. Set this if the image on the TV is far too bright.

LIGHTER (Factory default)

Sets the video output signal's black level to the standard level.

- ⑥ When "SQUEEZE MODE" is selected:
"SQUEEZE MODE" - only effective for progressive output.

OFF (Factory default)

Set this to display 4:3 video signals over the entire screen of a 16:9 TV.

ON

Set this to display 4:3 video signals in the center of the screen on a 16:9 TV.

- ⑦ When "PROGRESSIVE MODE" is selected:

MODE 1 (level detection mode)**(Factory default)**

This is a mode for high precision detection of the source type from the level of the video signals recorded on the DVD.

For DVDs on which the flag (identification signal) data is recorded incorrectly, the picture quality may decrease when flag detection is conducted.

This mode is effective in such cases.

MODE 2 (flag detection mode)

This is a mode for detecting the source type from the source flag (identification signal) recorded on the DVD.

In dark scenes, distinguishing between video signals and noise signals with level detection is difficult and the picture quality may decrease.

This mode is effective in such cases.

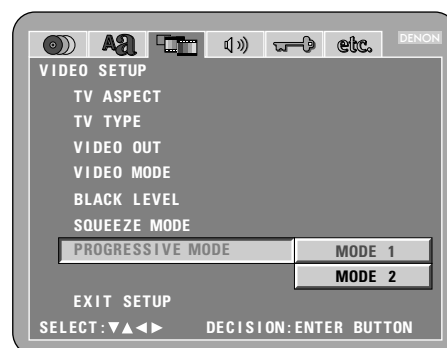
*** To exit the setup mode**

Use the ▼ cursor button to select "EXIT SETUP", then press the ENTER button. It is also possible to quit by pressing the SETUP button on the remote control unit.

When "AUDIO SETUP" is selected

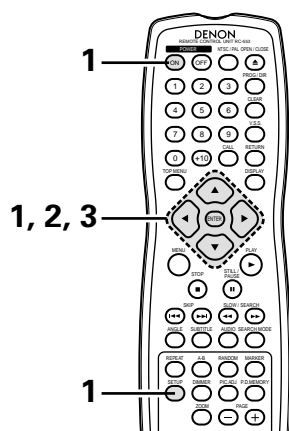

1 See page 21.

Use the ▲ and ▼ cursor buttons to select the desired setting, then press the ENTER button.

AUDIO CHANNEL
Use this to adjust for the connected speaker systems.

DIGITAL OUT
Use this to select the digital output's signal format.

LPCM (44.1 kHz/48 kHz)
Use this to set the digital audio output when playing DVDs recorded in linear PCM audio.

BASS ENHANCER (2 CHANNEL)
Set whether or not to output audio signals from the subwoofer when playing two-channel audio signals.

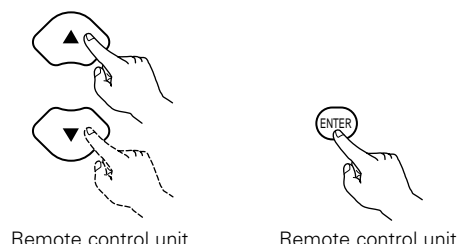

Remote control unit Remote control unit



Use the ▲ and ▼ cursor buttons to select the desired setting, then press the ENTER button.

3

① When "AUDIO CHANNEL" is selected:
 ◎ Use the ▲ and ▼ cursor buttons to select the item to be set, then press the ENTER button.

MULTI CHANNEL (Factory default)
 Select this for systems in which three or more speakers are connected.
 When MULTI CHANNEL is set, the speaker settings (SPEAKER CONFIGURATION), speaker output level adjustment (CHANNEL LEVEL) and speaker distances (DELAY TIME) can be set.

2 CHANNEL
 Select this for systems in which only two speakers are connected.

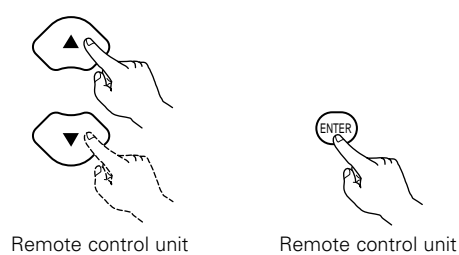

Remote control unit Remote control unit



3

© When "MULTI CHANNEL" is selected, use the ▲ and ▼ cursor buttons to select the item to be set, then press the ENTER button.

SPEAKER CONFIGURATION

Use this to select the types of the different speakers.

CHANNEL LEVEL

Use this to adjust the output level of the different speakers.

DELAY TIME

Use this to set the distance from the different speakers to the listening position.

* To exit the SPEAKER SETUP mode

Use the ▼ cursor button to select "AUDIO SETUP" then press ENTER button.

© When "SPEAKER CONFIGURATION" is selected, use the ▲ and ▼ cursor buttons to select the speaker to be set then press the ENTER button.

• The type of speaker used for the front speakers, center speaker, subwoofer and surround speakers can be set. Use the ▲ and ▼ cursor buttons to select the speaker type, then press the ENTER button.

LARGE

Select this when a large speaker is connected.

SMALL

Select this when a small speaker is connected.

NONE

Select this when no speaker is connected.

YES

Select this when a subwoofer is connected.

NO

Select this when no subwoofer is connected.

• When "FILTER" is selected:

ON (Factory default)

Set to "ON" to play sources in the Dolby Digital and PCM multi-channel modes.

OFF

DTS recommended all-channel full band playback setting.

(Note that the subwoofer's volume is increased by 5 dB.)

Set this to play DVD audio 6-channel sources recorded in all-channel full band frequencies.

When "OFF" is set, the speaker size is set to "LARGE" for all the speakers and the subwoofer setting is set to "YES".

To play this type of software, read the software's instructions carefully and make analog connections.

* Press the RETURN button to return to the "SPEAKER SETUP" menu.

© When "CHANNEL LEVEL" is selected, use the ▲ and ▼ cursor buttons to select the speaker to be adjusted, then use the ◀ and ▶ cursor buttons to set the level.

TEST TONE

• Use the ◀ and ▶ cursor buttons to select off, 2 seconds, 5 seconds or 10 seconds for the test tone, then output the test tone using the procedure described below.

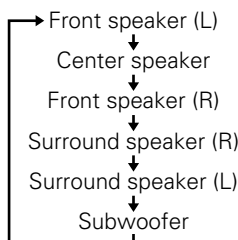

• The volume level output from the front speakers (left and right channels), center speaker, surround speakers (left and right channels) and subwoofer can be adjusted.

• The volume level can be adjusted between 0 and -10 dB in steps of 1 dB.

* Press the RETURN button to return to the "SPEAKER SETUP" menu.

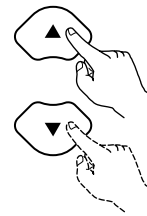

Remote control unit



Remote control unit

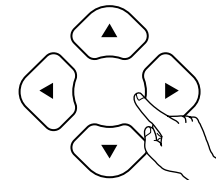
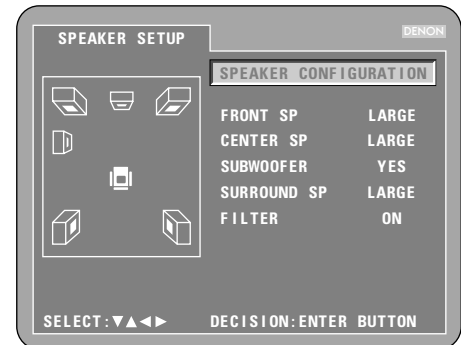
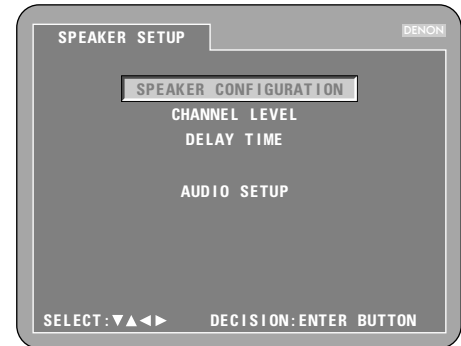

Remote control unit

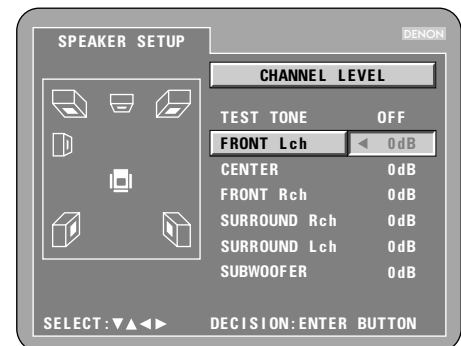

3

© When "DELAY TIME" is selected

With 5.1-channel surround sound, ideally the distance between the listening position and all the speakers aside from the subwoofer should be the same. The delay time setting can be used to make the sound from the different speakers reach the listening position at the same time.

Use the ▲ and ▼ cursor buttons to select the setting item, then press the ENTER button.

- When "DISTANCE" is selected:
METERS (when the ◀ cursor button is pressed):
 The unit of distance is set to meters ("m").
FEET (when the ▶ cursor button is pressed):
 The unit of distance is set to feet ("ft").

- When "FRONT Lch", "FRONT Rch", "CENTER", "SURROUND Lch", "SURROUND Rch", "SUBWOOFER" is selected:
 Use the ◀ and ▶ cursor buttons to set the distance from the listening position to the different speakers.
 * The distance can be set within the range of 0 to 60 feet (18 meters).
 * The maximum difference in speaker distance for which adjustment is possible is 15 feet (4.5 meters).

- When "DEFAULT" is selected:
 When "DEFAULT" is selected and the ENTER button is pressed, all the items are restored to their factory default settings.

* When digital connections are made with an AV amplifier, make the speaker settings on the AV amplifier.
 For DVD audio discs, the disc's settings are given priority, so the sound may not be produced as set with the above speaker mode setting.

* Press the RETURN button to return to the "SPEAKER SETUP" menu.



Remote control unit

Remote control unit

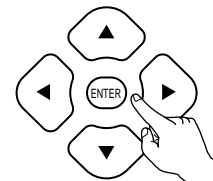
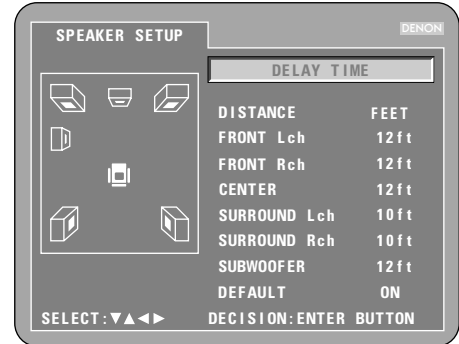

Remote control unit

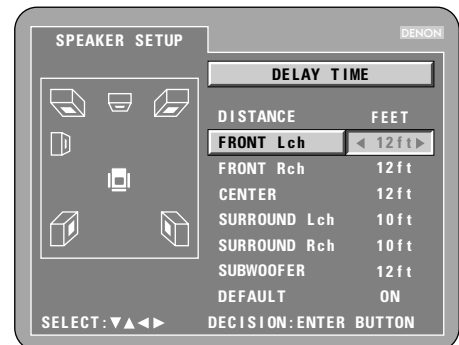
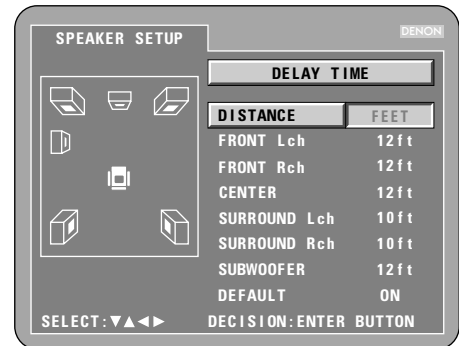

3

- ② When "DIGITAL OUT" is selected:

NORMAL (Factory default)

When playing DVDs recorded in Dolby Digital or DTS, bitstream signals are output from the digital audio output terminals. When playing DVDs recorded in linear PCM or packed PCM, linear PCM signals are output.

Select "NORMAL" when making digital connections to an AV amplifier with built-in Dolby Digital and DTS decoder.

PCM

When playing Dolby Digital/DTS bitstream signals or DVDs recorded in linear PCM or packed PCM, the signals are converted into 48 kHz/16-bit PCM (2-channel) signals and output from the digital outputs. When playing DVDs recorded in PCM, linear PCM signals are output.

- ③ When "LPCM (44.1 kHz / 48 kHz)" is selected:

OFF (Factory default)

When playing linear PCM or packed PCM DVDs that are not copyright-protected, for 2-channel PCM audio signals up to 96 kHz, linear PCM signals are output as such without being converted from the digital outputs. (176.2 kHz and 192 kHz signals are converted to 88.2 kHz and 96 kHz, respectively.)

For DVDs containing multi-channel PCM signals, the digital signals are down-mixed for output into two channels, front left and right. (Only the front left and right channels are output for sources for which down-mixing is prohibited.)

When playing copyright-protected linear PCM or packed PCM DVDs, in consideration of copyrights, no digital signals are output for sources exceeding 48 kHz/16 bits. When playing such sources, either set to "ON" or make analog connections. (See page 14.)

ON

Linear PCM and packed PCM signals are converted to 44.1 kHz or 48 kHz and output. (The PCM digital audio output signals are converted to 48 kHz or less in consideration of copyrights.) When making digital connections to an AV amplifier that is not compatible with 96 kHz/88.2 kHz signals, set to "ON".

When playing DVDs recorded in linear PCM or packed PCM and the unit is set to output digital and analog audio signals simultaneously, the analog audio output signals are also converted to 48 kHz or below, so we recommend setting to "OFF" and also making analog connections. (See page 14.)

- ④ When "BASS ENHANCER (2 CHANNEL)" is selected:

OFF (Factory default)

No sound is produced from the subwoofer.

ON

Sound is produced from the subwoofer.

In this case, set the subwoofer to "YES" at the speaker settings.

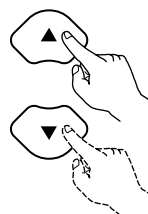

Remote control unit



Remote control unit







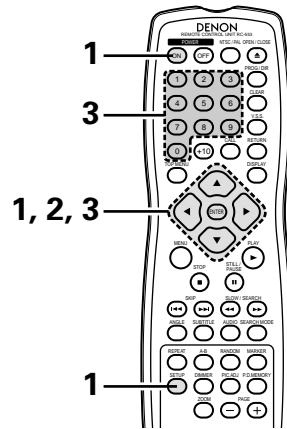

*** To exit the setup mode**

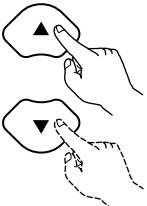
Use the ▼ cursor button to select "EXIT SETUP", then press the ENTER button. It is also possible to quit by pressing the SETUP button on the remote control unit.

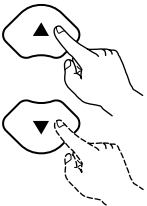
When "RATINGS" is selected



<p>1</p>	<p>See page 21.</p>	
<p>2</p>	<p>Use the ▲ and ▼ cursor buttons to select the desired setting, then press the ENTER button.</p> <p>RATING LEVEL Use this to restrict playback of adult DVDs you do not want children to view. Note that even with adult DVDs, viewing cannot be restricted unless the restriction level is recorded on the disc. It is however possible to disable playback of all DVDs.</p> <p>PASSWORD Use this to change the password. The set's password is set to "0000" by default.</p>	 <p>Remote control unit</p>  <p>Remote control unit</p> 
<p>3</p>	<p>Use the ▲ and ▼ cursor buttons to select the desired setting, then press the ENTER button.</p> <p>① When "RATING LEVEL" is selected: 0 (LOCK ALL) Select this to disable playback of all DVDs. Use this for example to disable playback of adult DVDs on which the rating level is not recorded. 1 Select this to play only DVDs for children. (Adult and general audience DVDs cannot be played.) 2 to 7 Select this to play DVDs for general audiences and children. Adult DVDs cannot be played. 8 (NO LIMIT) (Factory default) Select this to play all DVDs.</p>	 <p>Remote control unit</p>  <p>Remote control unit</p>  

3

Use the number buttons to input a 4-digit password, then press the ENTER button.
 * The set's password is set to "0000" by default.
 * Do not forget the password.
 * The setting cannot be changed without inputting the correct password.

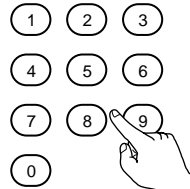

Remote control unit



Remote control unit

② When "PASSWORD" is selected:
 Use the number buttons to input a 4-digit password, then press the ENTER button.
 * Do not forget the password.
 * The setting cannot be changed without inputting the correct password.
 * The set's password is set to "0000" by default.

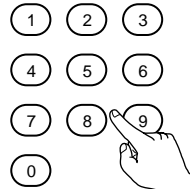

Remote control unit



Remote control unit



When "OTHER SETUP" is selected

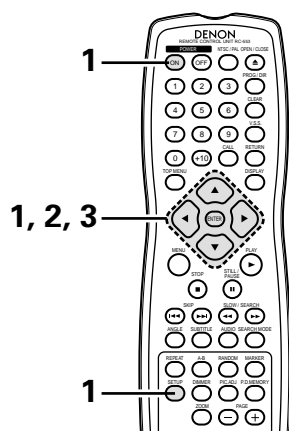

1 See page 21.

Use the ▲ and ▼ cursor buttons to select the desired setting, then press the ENTER button.

PLAYER MODE
The DVD video play mode can be set to play the DVD video contents included on a DVD audio disc.

CAPTIONS
Use this to set whether or not to display the closed captions recorded on DVDs.

2 **COMPRESSION**
Use this to set the dynamic range output when playing discs.

AUTO POWER MODE
To save power, DVD-3800's can automatically be set to the standby mode when it is not used for long periods of time.

SLIDE SHOW
The time interval for switching to the next still picture when playing slide shows of still pictures (in JPEG format) can be set.

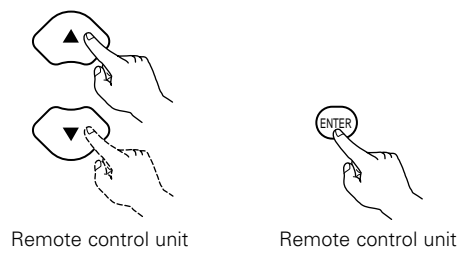

Use the ▲ and ▼ cursor buttons to select the desired setting, then press the ENTER button.

3 ① When "PLAYER MODE" is selected:
AUDIO (Factory default)
Set this to play the DVD audio signals as such.
VIDEO
Set this to play the DVD video contents included on a DVD audio disc.

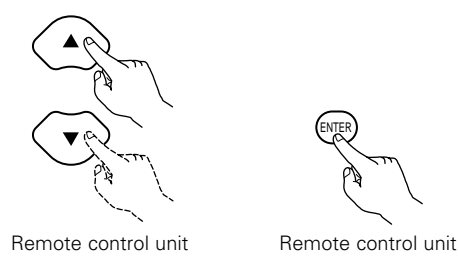

3

- ② When "CAPTIONS" is selected:

OFF (Factory default)

Select this when you do not want to display the captions on the screen when playing DVDs containing English captions

ON

Select this to display the captions on the screen when playing DVDs containing English captions.

- ③ When "COMPRESSION" is selected:

OFF (Factory default)

Select this for the standard range.

ON

Select this to achieve powerful sound even when the volume is low. This setting is suited for watching DVDs late at night with the volume low. (This setting is only valid for DVDs recorded in Dolby Digital.)

- ④ When "AUTO POWER MODE" is selected:

OFF (Factory default)

The power does not automatically switch to the standby mode.

ON

The DVD-3800's power turns off and the standby mode is set if the DVD-3800 remains in the stop mode for approximately 30 minutes.

- ⑤ When "SLIDE SHOW" is selected:

Use the ▲ and ▼ cursor buttons to set the time interval.



The time interval can be set within 5 and 15 seconds. (The factory default setting is 5 seconds.)



*** To exit the setup mode**

Use the ▼ cursor button to select "EXIT SETUP", then press the ENTER button. It is also possible to quit by pressing the SETUP button on the remote control unit.

NOTES:



- An English caption decoder is required to display English captions.
- DVDs with caption signals are indicated by the , , , mark.
English captions cannot be displayed when playing DVDs which do not contain caption signals.
- The characters in which the captions are displayed (capital letters, small letters, italics, etc.) depend on the DVD and cannot be selected with the DVD-3800.

9 PLAYBACK

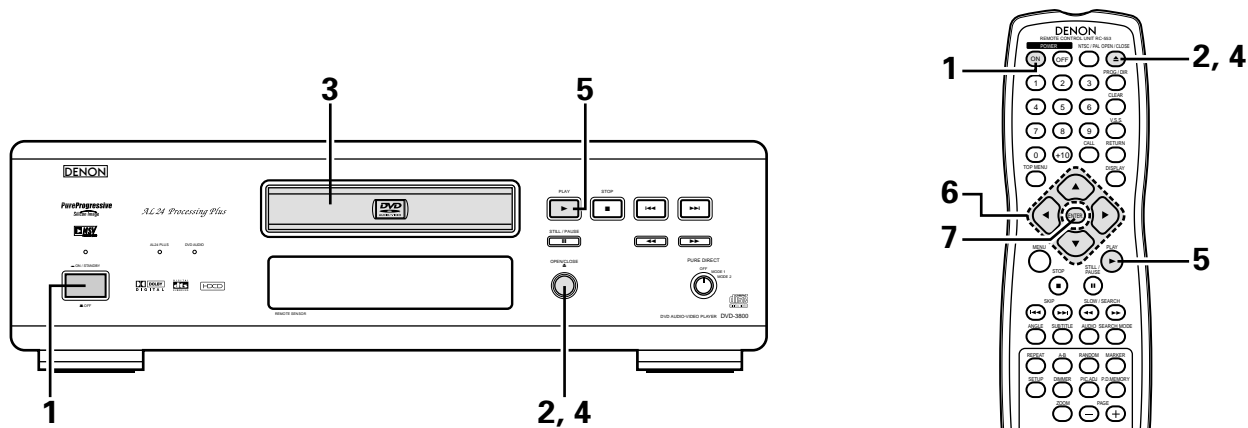
(1) Playback

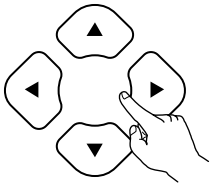

<p>1</p>	<p>Turn on the power.</p> <ul style="list-style-type: none"> • Press the power button, the power indicator lights and the power turns on. • When standby mode, press the POWER ON button of remote control unit. 	<div style="display: flex; justify-content: space-around;"> <div style="text-align: center;"> <p>ON / STANDBY</p> <p>OFF</p> <p>Main unit</p> </div> <div style="text-align: center;"> <p>POWER</p> <p>ON</p> <p>Remote control unit</p> </div> </div>											
<p>2</p>	<p>Press the OPEN/CLOSE button to open the disc tray.</p>	<div style="display: flex; justify-content: space-around;"> <div style="text-align: center;"> <p>OPEN/CLOSE</p> <p>Main unit</p> </div> <div style="text-align: center;"> <p>OPEN / CLOSE</p> <p>Remote control unit</p> </div> </div>											
<p>3</p>	<p>Set the disc in the disc tray.</p>												
<p>4</p>	<p>Press the OPEN/CLOSE button.</p> <ul style="list-style-type: none"> • For many interactive DVDs and video CDs with playback control, a menu screen appears. In this case use the procedure in step 6 to select the desired item. * Interactive DVDs are DVDs including multiple angles, stories, etc. 	<div style="display: flex; justify-content: space-around;"> <div style="text-align: center;"> <p>OPEN/CLOSE</p> <p>Main unit</p> </div> <div style="text-align: center;"> <p>OPEN / CLOSE</p> <p>Remote control unit</p> </div> </div> <div style="display: flex; justify-content: space-around; margin-top: 10px;"> <div style="border: 1px solid black; padding: 5px; width: 150px;"> <p style="text-align: center; margin: 0;">TOP MENU</p> <table border="1" style="width: 100%; border-collapse: collapse;"> <tr> <td style="padding: 2px;">Apple</td> <td style="padding: 2px;">Banana</td> </tr> <tr> <td style="padding: 2px;">Orange</td> <td style="padding: 2px;">Strawberry</td> </tr> <tr> <td style="padding: 2px;">Peach</td> <td style="padding: 2px;">Pineapple</td> </tr> </table> </div> <div style="border: 1px solid black; padding: 5px; width: 150px;"> <table border="1" style="width: 100%; border-collapse: collapse;"> <tr><td style="padding: 2px;">1. Opening</td></tr> <tr><td style="padding: 2px;">2. 1st movement</td></tr> <tr><td style="padding: 2px;">3. 2nd movement</td></tr> <tr><td style="padding: 2px;">4. 3rd movement</td></tr> <tr><td style="padding: 2px;">5. Ending</td></tr> </table> </div> </div>	Apple	Banana	Orange	Strawberry	Peach	Pineapple	1. Opening	2. 1st movement	3. 2nd movement	4. 3rd movement	5. Ending
Apple	Banana												
Orange	Strawberry												
Peach	Pineapple												
1. Opening													
2. 1st movement													
3. 2nd movement													
4. 3rd movement													
5. Ending													

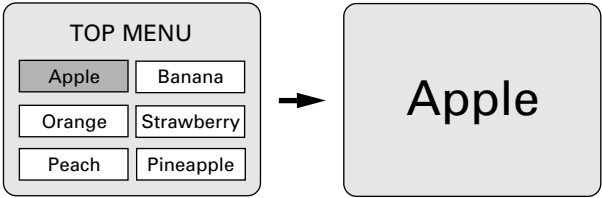
<p>5</p>	<p>Press the PLAY button.</p>	 <p>Main unit Remote control unit</p>
<p>6</p>	<p>Use the cursor buttons (▲, ▼, ◀ and ▶) to select the desired item.</p> <ul style="list-style-type: none"> • For some discs there is a second menu screen. If so, press the ►► button to display the next menu screen. (See the disc's jacket.) * The cursor buttons (▲, ▼, ◀ and ▶) do not work for video CDs. Use the number buttons to select the desired item. 	 <p>Remote control unit</p>
<p>7</p>	<p>Press the ENTER button.</p> <ul style="list-style-type: none"> • The desired item is selected and playback starts. • You can return to the menu screen by pressing the TOP MENU/MENU button while the DVD is playing, though this depends on the disc. • Press the RETURN button during playback of a video CD to return to the menu screen. 	 <p>Remote control unit</p> <p>Example: When "Apple" is selected</p> 

NOTES:

- If  appears on the TV screen while buttons are being operated, that operation is not possible on the DVD-3800 or with that disc.
- Set the disc in the disc guide.
- Do not place more than one disc in the disc tray.
- The disc keeps turning while the menu screen is displayed on the TV screen.

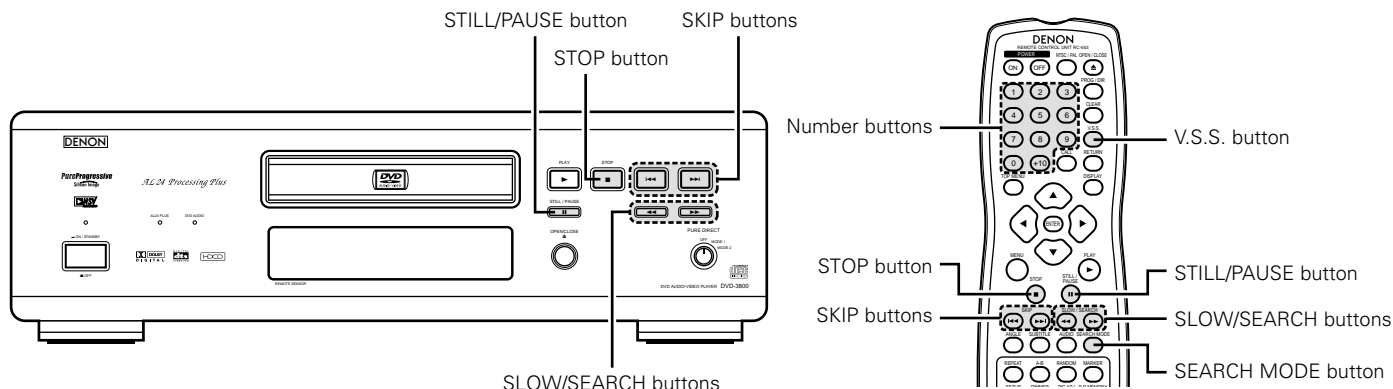

(2) Stopping Playback

During playback, press the STOP button on the main unit or the remote control unit, playback stops and wall paper is displayed.

<Resume play memory function (DVD only)>

- With the DVD-3800, when the STOP button is pressed, that position is stored in the memory. At this time, "▶" flashes on the display. When the PLAY button is pressed after pressing the STOP button, playback resumes from the position at which it was stopped. The resume play memory function is cancelled if the disc tray is opened or the STOP button is pressed a second time.
- If you do not want to continue playing the disc, to save electricity either press the POWER button on the main to turn the power off or press the POWER OFF button on the remote control unit to set the power to the standby mode.

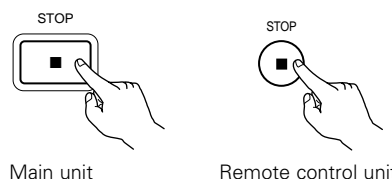

* The resume play memory function only works for discs for which the elapsed time is shown on the display during playback.

(3) Playing Still Pictures (Pausing)

During playback, press the STILL/PAUSE button on the main unit or the remote control unit.

- Press the PLAY button to resume normal playback.

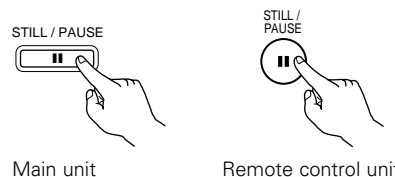

(4) Forward/Reverse Searching

During playback, press one of the SLOW/SEARCH buttons on the main unit or the remote control unit.

- ◀◀ : Reverse direction
- ▶▶ : Forward direction

- When pressed again, the search speed increases (in four steps).
- Variable in 4 steps for CDs, 7 steps for DVD audio (movie part), DVD video and video CD discs.
- Press the PLAY button to resume normal playback.

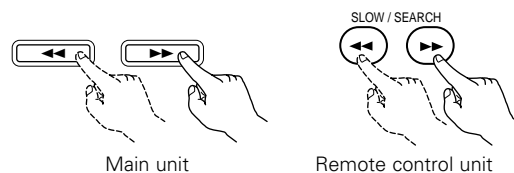

NOTE:

- In some cases the menu screen may reappear when one of the SLOW/SEARCH buttons is pressed during menu playback on a video CD.

(5) Skipping to the Beginning of Chapters or Tracks

Cueing using the SKIP button

During playback, press one of the skip buttons on the main unit or the remote control unit.

◀◀ : Reverse direction (PREVIOUS)

▶▶ : Forward direction (NEXT)

- A number of chapters or tracks equal to the number of times the button is pressed is skipped.
- When the skip back button is pressed once, the pickup returns to the beginning of the currently playing chapter or track.

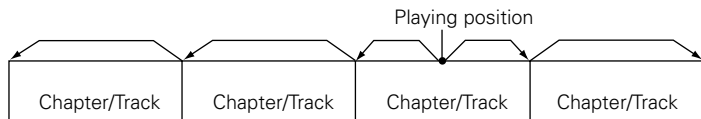

Reverse direction ← → Forward direction (direction of playback)

Cueing using the number buttons

Press the SEARCH MODE button during playback.

- The search mode switches each time the button is pressed.
 - For DVD audio discs : Group → Track → (Group) →
 - For DVD video discs : Title → Chapter → (Title) →
 - For CDs and video CDs : Track only
- * The search mode set by pressing the SEARCH MODE button is stored in the memory until the button is pressed again. However, the search mode returns to the default mode when the power is turned off.
- Use the number buttons to input the number to be played.

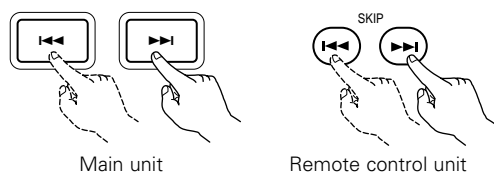

NOTE:

- In some cases the menu screen may reappear when one of the SKIP buttons is pressed during menu playback on a video CD.

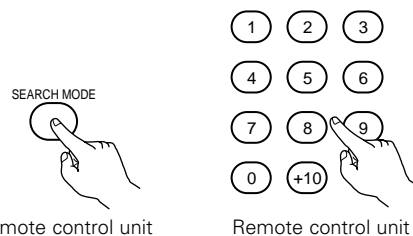

NOTE:

- Some DVD audio, DVD video and video CD discs do not operate as described in this manual due to the intentions of the discs' producers.

(6) Playing Frame by Frame (for DVDs and video CDs only)

During playback, press the STILL/PAUSE button on the main unit or the remote control unit.

- The picture moves forward one frame each time the button is pressed.
- Press the PLAY button to resume normal playback.
- With DVD audio discs, forward frame-by-frame skipping is only possible for the video part.

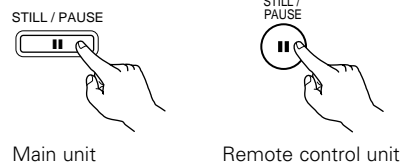

(7) Slow Playback (for DVDs and video CDs only)

In the still mode, press one of the SLOW/SEARCH buttons on the main unit or the remote control unit.

◀◀ : Reverse direction

▶▶ : Forward direction

- When pressed again, the slow play speed increases.
- Press the PLAY button to resume normal playback.
- With DVD audio discs, the forward slow play function can only be used with the video part.

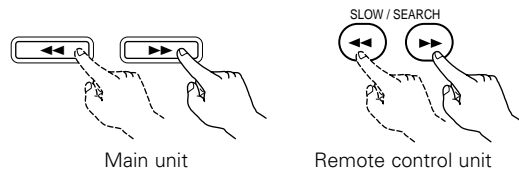

NOTE:

- Reverse slow play is not possible on video CDs.

(8) Using the V.S.S. (Virtual Surround Sound) function (only for DVDs)

■ Using the V.S.S. (Virtual Surround Sound) function gives the sound a sense of expansion and allows you to achieve surround effects even when only front speakers (left and right) are used. For discs with surround signals, the V.S.S. function not only gives the sound expansion, it also makes it seem as if sound is coming from the sides, even though there are no speakers there.

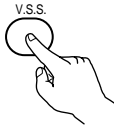
<p>During playback, press the V.S.S. button on the remote control unit.</p>	 <p style="text-align: right;">Remote control unit</p>
---	---

NOTES:

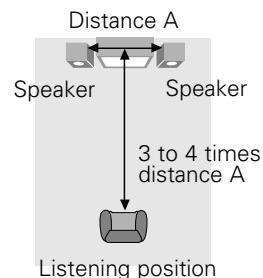

- This function only works with DVDs containing two or more channels of Dolby Digital signals.
- The V.S.S. function does not work at the time of multi-channel setting.
Set "AUDIO CHANNEL" under "AUDIO SETUP" at "SETUP" to "2 CHANNEL".
- Note that for some discs the effect will be weak or there will be no effect.
- For some discs the sound may be distorted. If so turn the V.S.S. function off.
- Turn off other surround functions (the TV's surround mode, etc.).
- The effect is best when listening at a distance from the TV equal to 3 to 4 times the distance of the left and right speakers (distance A).

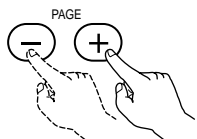

(9) Selecting the still image

<p>During playback, press the PAGE + or PAGE - button on the remote control unit.</p> <ul style="list-style-type: none"> • For DVD audio discs with still images, the desired image can be selected. • On some discs the image cannot be selected due to the intentions of the discs' producers. 	 <p style="text-align: right;">Remote control unit</p>
--	---

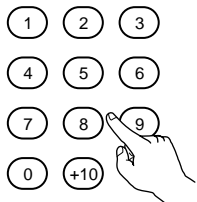
(10) Playing bonus groups

1	<p>In the stop mode, press the SEARCH MODE button on the remote control unit to set the search mode to "GROUP".</p>	 <p style="text-align: right;">Remote control unit</p>
2	<p>Use the number buttons to input the bonus group number.</p>	 <p style="text-align: right;">Remote control unit</p>
3	<p>Use the number buttons on the remote control unit to input the password (4 digits), then press the ENTER button.</p> <ul style="list-style-type: none"> • Playback starts from the first track in the specified group. 	 <p style="text-align: right;">Remote control unit</p>

- In some cases the password must be input at the menu screen. In these cases, follow the instructions on the screen.
- Once the password is input, the disc can be played as many times as you want until it is removed.
- If you make a mistake when inputting the password, press the CLEAR button on the remote control unit.

10 USING THE PURE DIRECT MODE



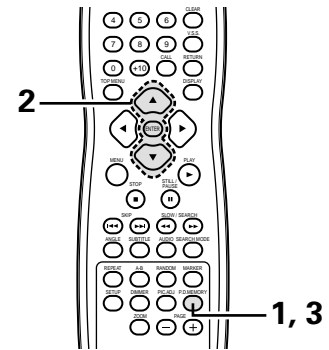
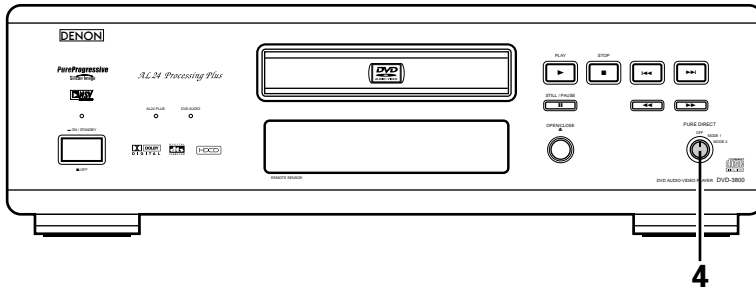



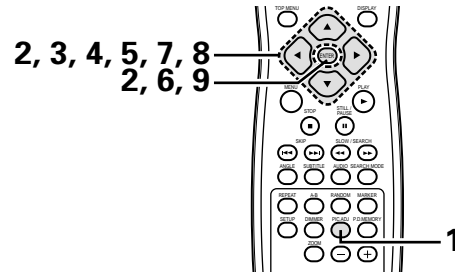

■ In the pure direct mode, only analog audio signals (no video signals, etc.) are output, thereby achieving high quality sound.

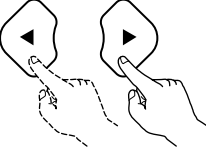

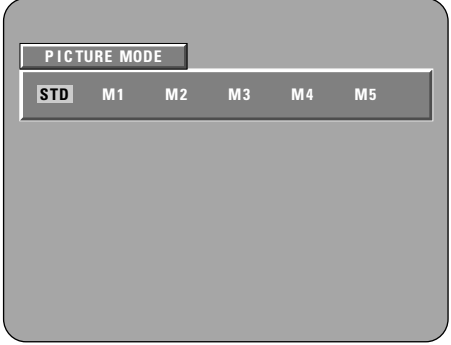

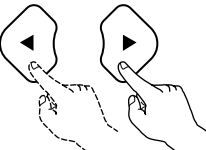
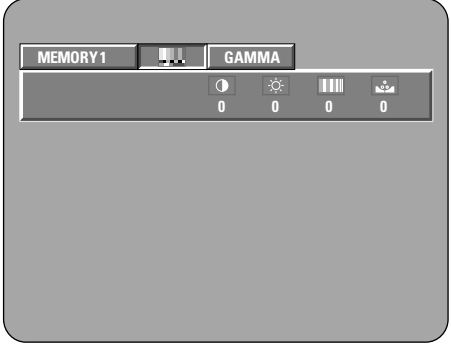
<p>1</p>	<p>Press the P.D.MEMORY button on the remote control unit.</p> <ul style="list-style-type: none"> The output status of the video signals, etc., can be stored at MODE1 and MODE2 as desired. 	<p>P.D.MEMORY</p> <p>Remote control unit</p>
<p>2</p>	<p>Use the ▲ and ▼ cursor buttons to select the mode, then press the ENTER button.</p> <p>DIGITAL OUTPUT</p> <p>ON: Digital audio signals are output. OFF: Digital audio signals are not output.</p> <p>VIDEO OUT</p> <p>ON: Video signals are output. OFF: Video signals are not output.</p> <p>DISPLAY</p> <p>ON: It is indicate in Display of the main unit. OFF: It is not indicate in Display of the main unit.</p>	<p>Remote control unit</p> <p>Remote control unit</p>
<p>3</p>	<p>Press the P.D.MEMORY button on the remote control unit.</p> <ul style="list-style-type: none"> All of the settings are stored in the memory. 	<p>P.D.MEMORY</p> <p>Remote control unit</p>
<p>4</p>	<p>Switch the PURE DIRECT switch on the main unit.</p> <p>OFF: All signals are output normally.</p> <p>MODE 1: The settings stored for MODE 1 are used. The factory default settings are: "DIGITAL OUT": "ON" "VIDEO OUT": "ON" "DISPLAY": "ON"</p> <p>MODE 2: The settings stored for MODE 2 are used. The factory default settings are: "DIGITAL OUT": "ON" "VIDEO OUT": "ON" "DISPLAY": "ON"</p>	<p>PURE DIRECT</p> <p>OFF MODE 1 MODE 2</p> <p>Main unit</p>

11 ADJUSTING THE PICTURE QUALITY

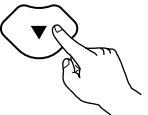
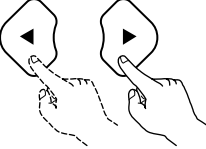
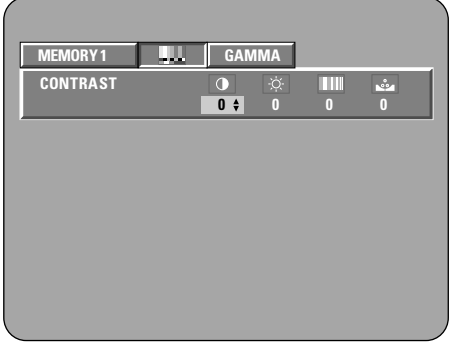

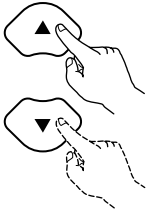
<p>1</p>	<p>Press the PIC.ADJ button during playback.</p>	 <p>PIC.ADJ</p> <p>Remote control unit</p>
<p>2</p>	<p>Use the ◀ and ▶ cursor buttons to select the picture memory, then press the ENTER button.</p> <ul style="list-style-type: none"> The display switches as follows: STD (STANDARD) ↔ M1 (MEMORY 1) ↔ M2 ↔ M3 ↔ M4 ↔ M5 <p>STD (Factory default) When this is selected, both the picture quality and function are reset to factory setting.</p> <p>M1 to M5 Picture quality settings you have adjusted can be stored here.</p>	 <p>Remote control unit</p>  <p>Remote control unit</p> 
<p>3</p>	<p>Select the item to change using ◀ and ▶ buttons.</p> <p>ADJUST MODE </p> <ul style="list-style-type: none"> The contrast, brightness, sharpness and color (HUE) can be adjusted. Perform steps 4 and 5 to adjust the picture quality (ADJUST MODE). <p>GAMMA</p> <ul style="list-style-type: none"> Select this if dark portions of the picture are too dark or bright portions are too bright. Perform steps 7 and 8 to adjust the gamma correction (GAMMA). 	 <p>Remote control unit</p> 
<p>4</p>	<p>Press the ▼ cursor button to select the adjust mode, then use the ◀ and ▶ cursor buttons to select the image quality adjustment item.</p> <p>CONTRAST  (-6 ~ +6) Adjusts the contrast of the image.</p> <p>BRIGHTNESS  (0 ~ +12) Adjusts the picture's brightness.</p> <p>SHARPNESS  (-6 ~ +6) Adjusts the sharpness of the picture.</p> <p>HUE  (-6 ~ +6) Adjusts the balance of the green and red. (This does not affect Progressive Scan images.)</p>	 <p>Remote control unit</p>  <p>Remote control unit</p> 

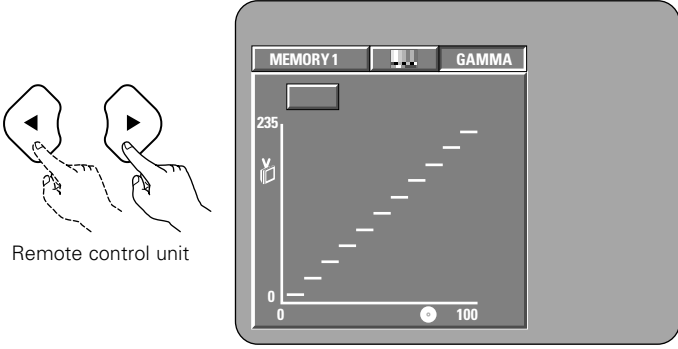
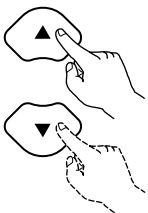
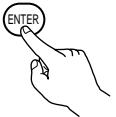
<p>5</p>	<p>Use the ▲ and ▼ cursor buttons to set the adjustment value.</p>	 <p>Remote control unit</p>
<p>6</p>	<p>Press the ENTER button.</p> <ul style="list-style-type: none"> All the adjustments are stored in the memory. 	 <p>Remote control unit</p>
<p>7</p>	<p>Use the ◀ and ▶ cursor buttons to select the point to be set.</p>	 <p>Remote control unit</p>
<p>8</p>	<p>Use the ▲ and ▼ cursor buttons to adjust the brightness level of the selected point. (See "Reference" on page 48.)</p> <ul style="list-style-type: none"> The level decreases (the picture gets darker) when the ▼ cursor button is pressed and increases (the picture gets brighter) when the ▲ cursor button is pressed. Values from 16 to 235 can be set. It is not possible to set in such a way that the level of dark sections exceeds that of bright sections. <p>NOTE:</p> <ul style="list-style-type: none"> When the CLEAR button is pressed during gamma correction, all the setting points are set back to the standard level. Progressive images only effective for the first, third and fifth points from the left. 	 <p>Remote control unit</p>
<p>9</p>	<p>Press the ENTER button.</p> <ul style="list-style-type: none"> All the adjustments are stored in the memory. 	 <p>Remote control unit</p>
<p>* To exit the picture adjust mode Press the PIC.ADJ button.</p>		

REFERENCE:

(1) On the gamma correction display, the horizontal axis indicates the brightness level of the image as recorded on the disc, while the vertical axis indicates the brightness level of the image when output from the set.

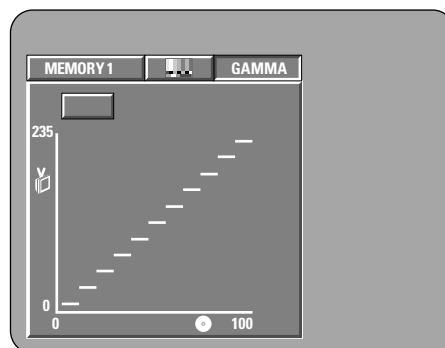

(2) When a bright point on the disc side is adjusted to "dark" on the output side as shown in the diagram at the right, normally the details of bright sections that are hard to see become easier to see.

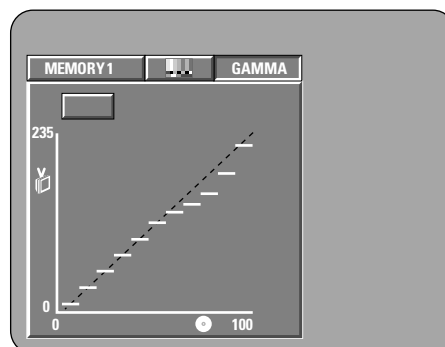

(3) When a bright point on the disc side is adjusted to "bright" on the output side as shown in the diagram at the right, normally the details of dark sections that are hard to see become clearer.

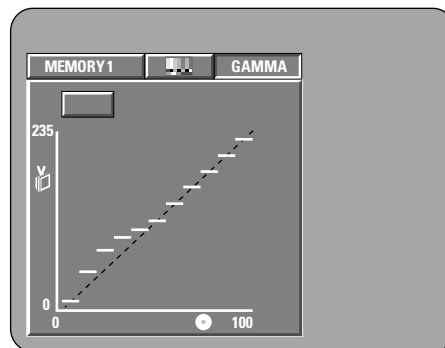

12 USING THE ON-SCREEN DISPLAY

■ Use this function to display and change information on the disc (titles, chapters, time, etc.)

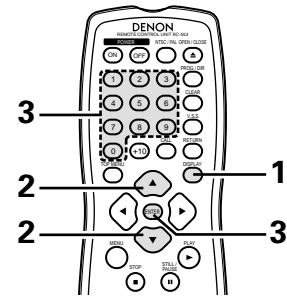

<p>1</p>	<p>In the play mode, press the DISPLAY button.</p> <ul style="list-style-type: none"> The On-Screen Display appears. The picture on the TV screen switches each time the button is pressed. The items displayed differ from disc to disc. <p>Example: For DVD audio discs</p> <ul style="list-style-type: none"> Normal playback screen Disc information screen GROUP 01/02 TRACK 01 /10 GROUP ELAPSED 0 : 00 : 01 GROUP REMAIN 0 : 57 : 59 TRACK ELAPSED 0 : 00 : 01 TRACK REMAIN 0 : 05 : 59 Disc information screen AUDIO 1/1 : LPCM 2 ch/ 96 kHz/24BIT <p>Example: For DVD video discs</p> <ul style="list-style-type: none"> Normal playback screen Disc information screen TITLE 01/10 CHAPTER 01 /10 TITLE ELAPSED 00 : 00 : 01 TITLE REMAIN 01 : 10 : 59 CHAPTER ELAPSED 00 : 00 : 01 CHAPTER REMAIN 00 : 40 : 59 Disc information screen AUDIO 1/2 : DOLBY D3/2.1 ENGLISH SUBTITLE OFF <p>Example: For video and music CDs</p> <ul style="list-style-type: none"> Normal playback screen Disc information screen TRACK 01 /10 SINGLE ELAPSED 26 : 11 SINGLE REMAIN 03 : 17 TOTAL ELAPSED 06 : 15 TOTAL REMAIN 32 : 05 	<p>DISPLAY</p> <p>Remote control unit</p>
<p>2</p>	<p>Use the ▲ and ▼ cursor buttons to select the item you wish to change.</p> <ul style="list-style-type: none"> The selected item is displayed with a yellow frame. <ol style="list-style-type: none"> For DVD audio discs The elapsed time, etc., of groups and tracks can be selected. For DVD video discs The elapsed time, etc., of titles and chapters can be selected. For video and music CDs The elapsed time, etc., of tracks can be selected. 	<p>Remote control unit</p>
<p>3</p>	<ol style="list-style-type: none"> Changing the elapsed time Input using the number buttons, then press the ENTER button. Example: For 1 minute 26 seconds → "00126" Changing the title, track or chapter <ul style="list-style-type: none"> For DVDs Input using the number buttons, then press the ENTER button. (For some discs it is not possible to change the title or chapter.) For video and music CDs Input using the number buttons. Playback starts from that track. 	<p>Remote control unit Remote control unit</p>

13 PLAYING REPEATEDLY

■ Use this function to play your favorite audio or video sections repeatedly.

Playing Repeatedly (Repeat Playback)

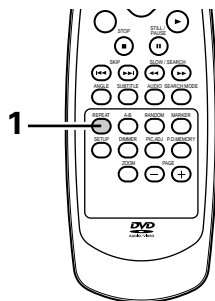

In the play mode, press the REPEAT button.

- The display on the TV screen switches each time the button is pressed, and the corresponding repeat play or stop mode is set.

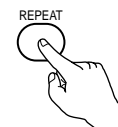

Remote control unit

① For DVD audio discs

- Normal playback

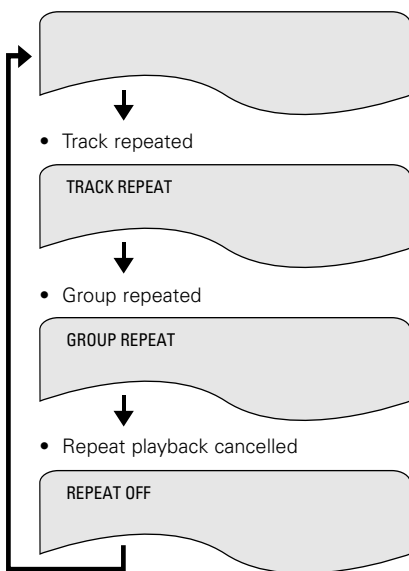

② For DVD video discs

- Normal playback

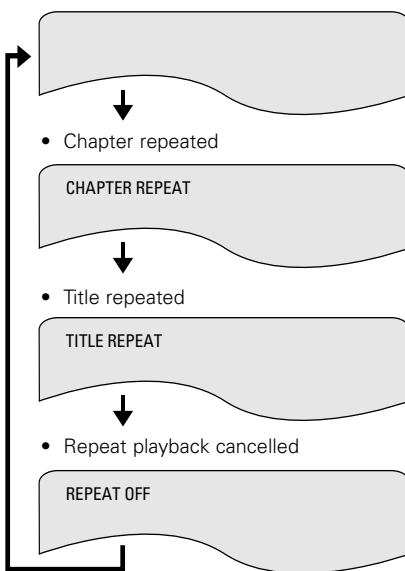

③ For video and music CDs

- Normal playback

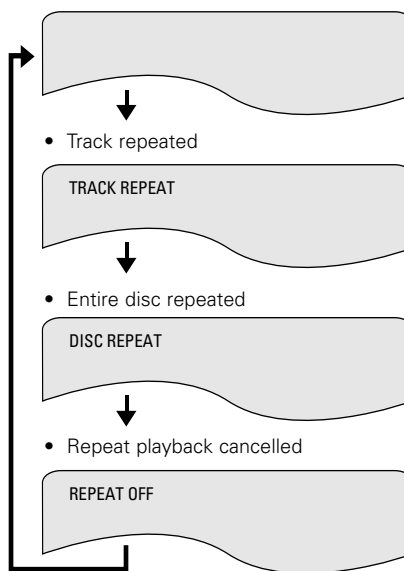

1

* To return to normal playback:

Return to normal playback by pressing the button REPEAT button until "REPEAT OFF" appears on the TV screen.

Playing a Certain Section Repeatedly (A-B Repeat Playback)

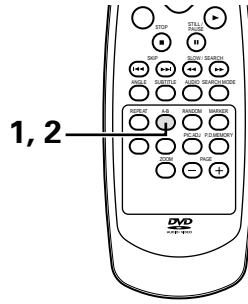

<p>1</p>	<p>During playback, press the A-B button.</p> <ul style="list-style-type: none"> • This sets start point A. 	<p>A hand is shown pressing the 'A-B' button on the remote control unit. To the right, a TV screen displays the text 'A TO B SET A'.</p>
<p>2</p>	<p>Press the A-B button again.</p> <ul style="list-style-type: none"> • This sets end point B, and repeat playback of the A-B section starts. 	<p>A hand is shown pressing the 'A-B' button on the remote control unit. To the right, a TV screen displays the text 'A TO B SET B'.</p>
<p>* To return to normal playback: Press the A-B button until "A TO B CANCELLED" appears on the TV screen.</p>		

NOTES:

- Repeat playback may not work for some DVDs.
- The repeat playback and A-B repeat playback functions will not work for DVDs and video CDs for which the elapsed time is not shown on the display during playback.
- In some cases, subtitles may not be displayed near the A and B points during A-B repeat playback.

14 PLAYING TRACKS IN THE DESIRED ORDER

■ Use this function with video CD and music CDs to play the tracks in the desired order.

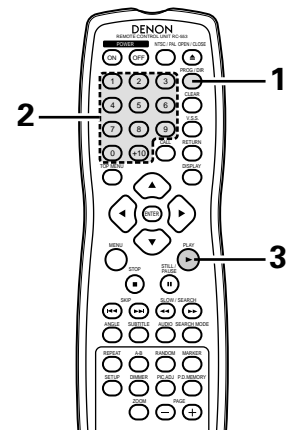
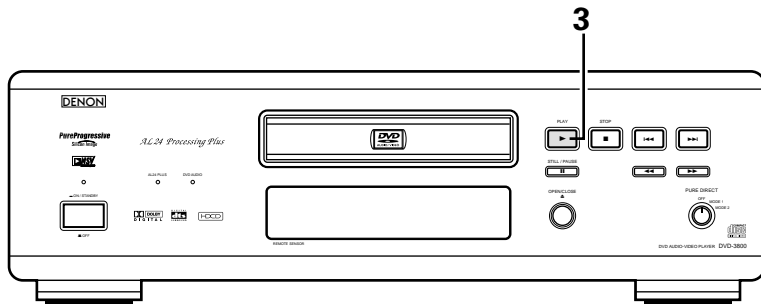

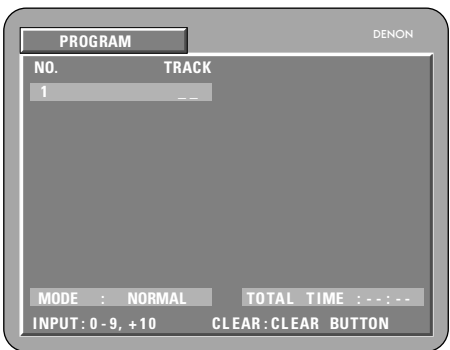
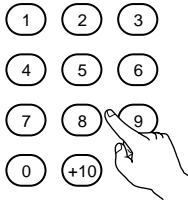
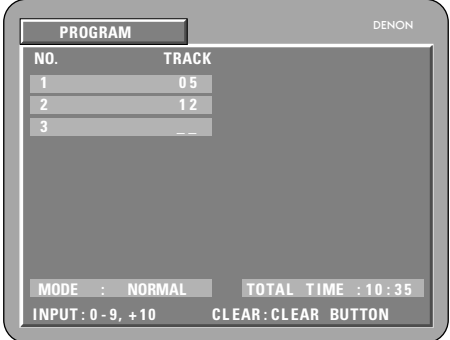
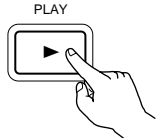
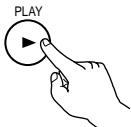
<p>1</p>	<p>In the stop mode, press the PROG/DIR button once.</p> <ul style="list-style-type: none"> The program selection screen appears. 	 <p>Remote control unit</p> 
<p>2</p>	<p>Use the number buttons to select the track number you want to program.</p> <p>EX: To program track 5 and track 12:</p>	 <p>Remote control unit</p> 
<p>3</p>	<p>Press the PLAY button.</p> <ul style="list-style-type: none"> Playback of the tracks in the programmed order begins. 	 <p>Main unit</p>  <p>Remote control unit</p>

- * To return to normal playback:
Press the STOP button to stop programmed playback, then press the PROG/DIR button.
Now press the PLAY button to start normal playback from the beginning of the disc.
- * To clear tracks from the program:
Press the STOP button. The program play screen appears. Press the CLEAR button to clear the last track in the program.
- * To clear the entire program:
The entire program is cleared when the power is turned off or the disc is ejected.
- * To check the programmed contents, press the CALL button. The programmed contents are displayed step by step.
- * Up to 20 tracks can be programmed.

15 PLAYING TRACKS IN THE RANDOM ORDER

- Use this function with video and music CDs to play the tracks in random order.
This function does not affect with DVD.

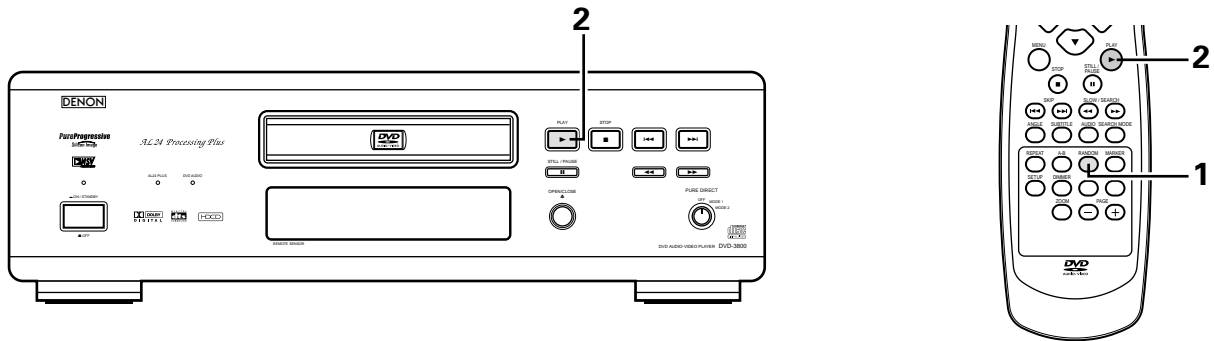

<p>1</p>	<p>In the stop mode, press the RANDOM button.</p> <ul style="list-style-type: none"> • The random play screen appears. 	<p>RANDOM Remote control unit</p>
<p>2</p>	<p>Press the PLAY button.</p> <ul style="list-style-type: none"> • The tracks start playing in random order. 	<p>PLAY Main unit</p> <p>PLAY Remote control unit</p>
<ul style="list-style-type: none"> • Random playback is not possible for some discs. * To return to normal playback: Press the STOP button to stop random playback, then press the RANDOM button once. 		

16 MP3 PLAYBACK

Listening to MP3 CD, CD-Rs and CD-RWs

■ There are many music distribution sites on the internet from which music files in MP3 format can be downloaded. Music downloaded as instructed on the site and written onto a CD-R/RW disc can be played on the DVD-3800.

If music recorded on commercially available music CDs is converted on a computer into MP3 files using an MP3 encoder (conversion software), the data on a 12 cm CD is reduced into about 1/10 the amount of the original data. Thus, when written in MP3 format, the data of about 10 music CDs can fit onto a single CD-R/RW disc. A single CD-R/RW disc can contain over 100 tracks.

* Values when 5-minute tracks are converted with a standard bit rate of 128 kbps into MP3 files and using a CD-R/RW disc with a capacity of 650 MB.

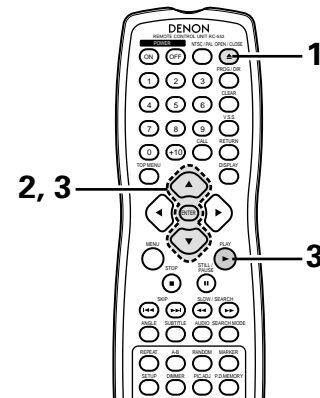
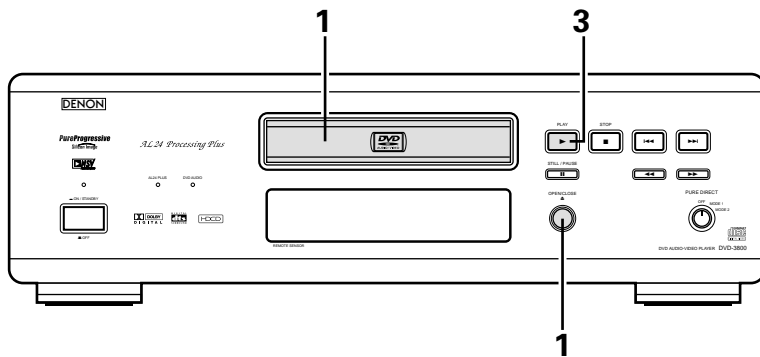

<p>1</p>	<p>Load the CD-R/RW disc on which the MP3 format music files have been written into the DVD-3800. (See page 20.)</p> <ul style="list-style-type: none"> • When the disc is loaded in the DVD-3800, the disc information screen appears. • If there are multiple folders, proceed to step 2. • If there are no folders on the disc, proceed to step 3. 	<p>OPEN/CLOSE</p> <p>Main unit</p> <p>OPEN/CLOSE</p> <p>Remote control unit</p> <div style="border: 1px solid black; padding: 5px;"> <p>DISC INFORMATION DENON</p> <table border="1"> <tr><td>ROOT</td><td>ROOT</td><td>0</td></tr> <tr><td>FOLDER1</td><td>FOLDER1</td><td>1</td></tr> <tr><td>FOLDER2</td><td>FOLDER2</td><td>2</td></tr> <tr><td>FOLDER3</td><td>FOLDER3</td><td>3</td></tr> <tr><td>FOLDER4</td><td>FOLDER4</td><td>4</td></tr> <tr><td>FOLDER5</td><td>FOLDER5</td><td>5</td></tr> </table> <p>PLAY MODE FOLDER</p> <p>SIGNAL ELAPSED : - : - : -</p> <p>SINGLE: ▼▲▶▶ DECISION: ENTER BUTTON</p> </div>	ROOT	ROOT	0	FOLDER1	FOLDER1	1	FOLDER2	FOLDER2	2	FOLDER3	FOLDER3	3	FOLDER4	FOLDER4	4	FOLDER5	FOLDER5	5
ROOT	ROOT	0																		
FOLDER1	FOLDER1	1																		
FOLDER2	FOLDER2	2																		
FOLDER3	FOLDER3	3																		
FOLDER4	FOLDER4	4																		
FOLDER5	FOLDER5	5																		
<p>2</p>	<p>Use the ▲ and ▼ cursor buttons to select the folder containing the file(s) you want to play, then press the ENTER button.</p> <p>* To change the folder Use the ▲ cursor button to select "ROOT" at the upper right of the screen, then press the ENTER button. The screen in step 1 reappears. Select the desired folder.</p>	<p>Remote control unit</p> <div style="border: 1px solid black; padding: 5px;"> <p>DISC INFORMATION DENON</p> <table border="1"> <tr><td>ROOT</td><td>**</td><td>0</td></tr> <tr><td>FOLDER1</td><td>MP3 MP3_01</td><td>1</td></tr> <tr><td>FOLDER2</td><td>MP3 MP3_02</td><td>2</td></tr> <tr><td>FOLDER3</td><td>MP3 MP3_03</td><td>3</td></tr> <tr><td>FOLDER4</td><td>MP3 MP3_04</td><td>4</td></tr> <tr><td>FOLDER5</td><td>MP3 MP3_05</td><td>5</td></tr> </table> <p>PLAY MODE FOLDER</p> <p>SIGNAL ELAPSED : - : - : -</p> <p>SINGLE: ▼▲▶▶ DECISION: ENTER BUTTON</p> </div> <p>Remote control unit</p>	ROOT	**	0	FOLDER1	MP3 MP3_01	1	FOLDER2	MP3 MP3_02	2	FOLDER3	MP3 MP3_03	3	FOLDER4	MP3 MP3_04	4	FOLDER5	MP3 MP3_05	5
ROOT	**	0																		
FOLDER1	MP3 MP3_01	1																		
FOLDER2	MP3 MP3_02	2																		
FOLDER3	MP3 MP3_03	3																		
FOLDER4	MP3 MP3_04	4																		
FOLDER5	MP3 MP3_05	5																		

3

Use the ▲ and ▼ cursor buttons to select the MP3 file you want to play, then press the PLAY button or ENTER button.

- Playback starts.

* The display can be switched between the single elapsed time and the single remaining time by pressing the DISPLAY button.

* Programmed playback is not possible with MP3 discs.

*** To change the MP3 file**

Press the STOP button, then use the ▲ and ▼ cursor buttons to reselect the desired MP3 file.

*** To set the random play mode**

In the stop mode, press the RANDOM button. Then press the PLAY button or ENTER button.

*** To set the repeat mode**

The repeat mode changes each time the REPEAT button is pressed.

FOLDER → TRACK REPEAT → FOLDER REPEAT



*** To return to the initial disc information screen**

Press the STOP button, use the ▲ cursor button to select "ROOT" at the upper right of the screen, then press the ENTER button.

The screen in step 1 reappears.

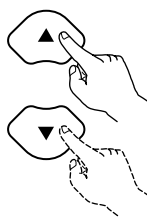

Remote control unit



Remote control unit

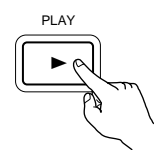
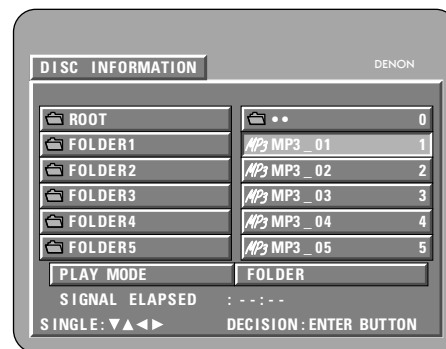

Main unit

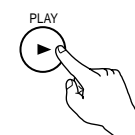

Remote control unit

NOTES:

- The DVD-3800 is compatible with the "MPEG-1 Audio Layer 3" standards (sampling frequency of 32, 44.1 or 48 kHz). It is not compatible with such other standards as "MPEG-2 Audio Layer 3", "MPEG-2.5 Audio Layer 3", MP1, MP2, etc.
- It may not be possible to play some CD-R/RW discs due to disc properties, dirt, warping, etc.
- The digital signals output when playing MP3 files are MP3 signals converted into PCM, regardless of whether the audio output presetting is set to "normal" or "PCM". The signals are output with the same sampling frequency as that of the music source.
- In general, the higher an MP3 file's bit rate, the better the sound quality. On the DVD-3800, we recommend using MP3 files recorded with bit rates of 128 kbps or greater.
- MP3 files may not be played in the expected order, since the writing software may change the position of the folders and the order of the files when writing them on the CD-R/RW.
- Programmed playback are not possible with MP3 discs.
- When writing MP3 files on CD-R/RW discs, select "ISO9660 level 1" as the writing software format. This may not be possible with some types of writing software. For details, refer to the writing software's usage instructions.
- With the DVD-3800 it is possible to display folder names and file names on the screen like titles. The DVD-3800 can display up to 8 characters, consisting of numbers, capital letters, and the "_" (underscore) mark.
- If recorded in a format other than "ISO9660 level 1", normal display and playback may not be possible. In addition, folder and file names including other symbols will not be displayed properly.
- Be sure to add the extension ".MP3" to MP3 files. Files cannot be played if they have any extension other than ".MP3" or if they have no extension. (with Macintosh computers, MP3 files can be played by adding the extension ".MP3" after the file name consisting of up to 8 capital or numbers and recording the files on the CD-R/RW.)
- Do not apply stickers, tape, etc., to either the label side or the signal side of CD-R/RW discs. If adhesive gets on the surface of a disc, the disc may get stuck inside the DVD-3800 and be impossible to eject.
- The DVD-3800 is not compatible with packet write software.
- The DVD-3800 is not compatible with ID3-Tag.
- The DVD-3800 is not compatible with play lists.
- Do not play CD-R/RW discs containing any files other than music CD files (in CDA format), MP3 and JPEG files. Doing so may result in malfunction or damage, depending on the type of file.

17 PLAYING STILL PICTURE FILES (JPEG FORMAT)

■ JPEG files stored on Kodak picture CDs, CD-Rs and CD-RWs can be played as a slide show and enjoyed on the DVD-3800.

Playing picture CDs

■ Kodak picture CDs can be played on the DVD-3800.

When a picture CD is played, the photographs on the picture CD can be displayed on a TV.

("Picture CD" is a service by which photographs taken on conventional silver film cameras are converted into digital data and written on CDs. For details on Picture CD, contact a store that offers Kodak development services.)

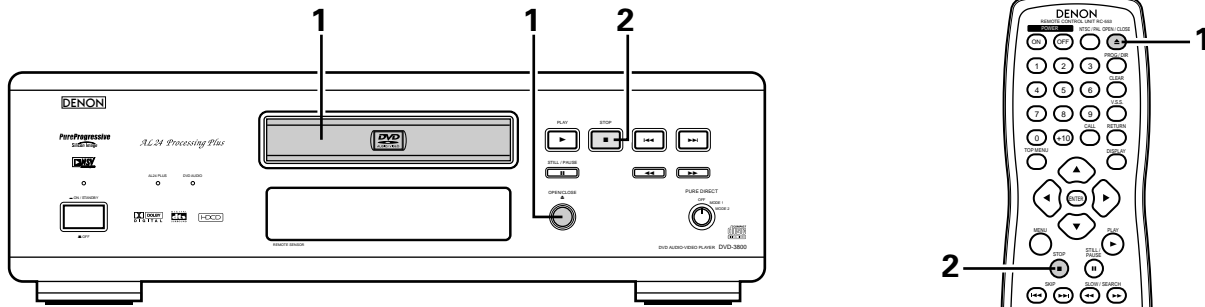

1	<p>Load the picture CD into the DVD-3800.</p> <ul style="list-style-type: none"> • When the disc is loaded, a slide show of the still pictures begins automatically. • The slide show continues until the STOP button is pressed. 	<p>OPEN/CLOSE</p> <p>Main unit</p> <p>OPEN / CLOSE</p> <p>Remote control unit</p>
2	<p>Press the STOP button.</p> <ul style="list-style-type: none"> • The slide show of the picture CD stops. 	<p>STOP</p> <p>Main unit</p> <p>STOP</p> <p>Remote control unit</p>

Playing still pictures stored on CD-Rs/RWs

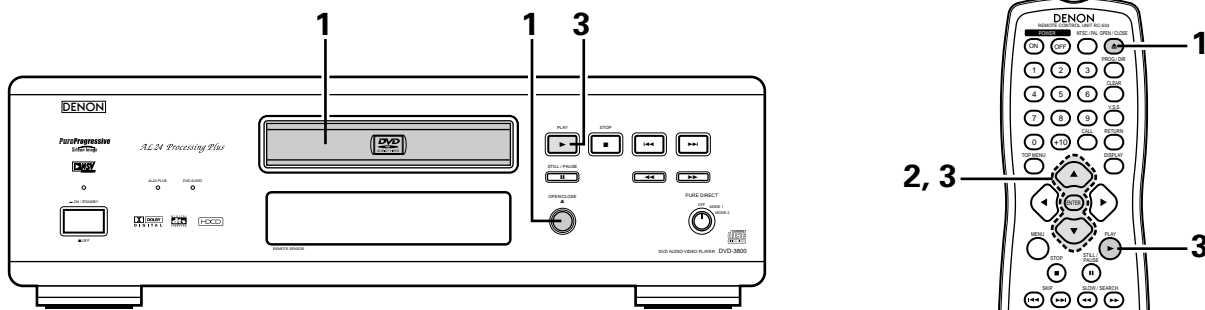

1	<p>Load the CD-R/RW on which the still pictures have been written into the DVD-3800.</p> <ul style="list-style-type: none"> • When the disc is loaded in the DVD-3800, the disc information screen appears. • If there are multiple folders, proceed to step 2. • If there are no folders on the disc, proceed to step 3. 	
----------	--	--

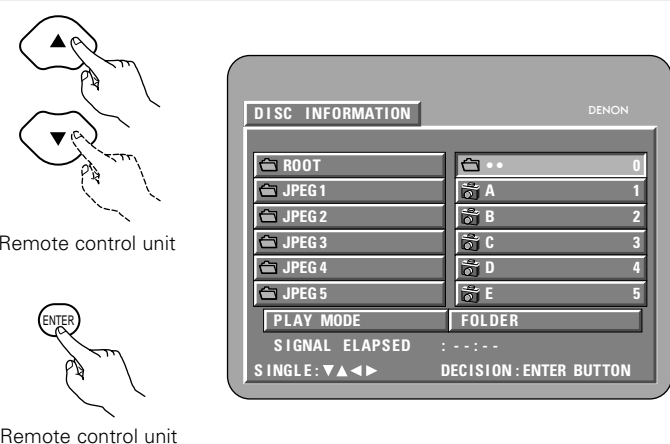
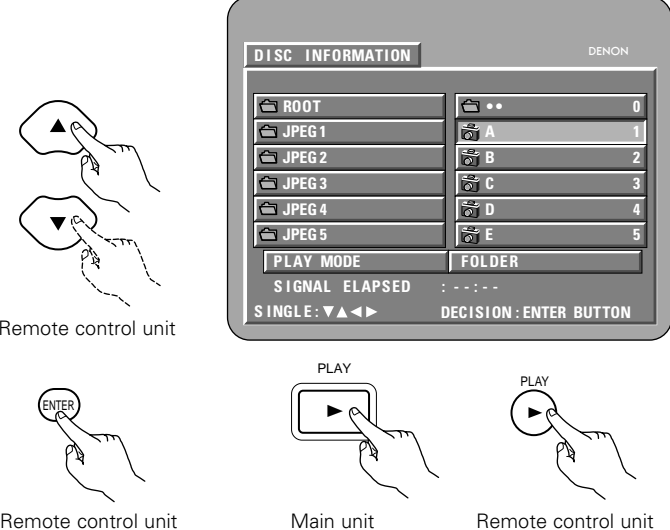
<p>2</p>	<p>Use the ▲ and ▼ cursor buttons to select the folder containing the file(s) you want to play, then press the ENTER button.</p> <p>* To change the folder Use the ▲ cursor button to select "ROOT" at the upper right of the screen, then press the ENTER button. The screen in step 1 reappears. Select the desired folder.</p>	 <p>Remote control unit</p> <p>Remote control unit</p>
<p>3</p>	<p>Use the ▲ and ▼ cursor buttons on the remote control unit to select the still picture file from which you want to start the slide show, then press the PLAY button or the ENTER button on the remote control unit.</p> <ul style="list-style-type: none"> • The slide show starts. • Only the still picture files in the selected folder are played. <p>* Once all the still picture files in the folder have been played, the disc information screen reappears.</p>	 <p>Remote control unit</p> <p>Remote control unit</p> <p>Main unit</p> <p>Remote control unit</p>
<p>* To view several of the still pictures stored on the disc at once:</p> <ul style="list-style-type: none"> • Press the MENU button to display up to 9 still pictures at once. • To select and view a still picture (to start the slide show from a specific still picture), use the cursor buttons (▼, ▲, ◀ and ▶) to select the desired still picture, then press the ENTER button. <p>* To temporarily stop the slide show:</p> <ul style="list-style-type: none"> • Press the PAUSE button. • To resume the slide show, press the PLAY button. <p>* To cue a still picture you want to view (from which you want to start the slide show):</p> <ul style="list-style-type: none"> • During the slide show, press one of the SKIP (◀◀, ▶▶) buttons. Press the SKIP ◀◀ button to cue back to the previous still picture, the SKIP ▶▶ button to cue ahead to the next still picture. <p>* Flipping and rotating still pictures:</p> <ul style="list-style-type: none"> • Use the cursor buttons (▼, ▲, ◀ and ▶) to flip the still picture. <ul style="list-style-type: none"> ▲ cursor button: The currently displayed still picture is flipped vertically. ▼ cursor button: The currently displayed still picture is flipped horizontally. ◀ cursor button: The currently displayed still picture is rotate 90° counterclockwise. ▶ cursor button: The currently displayed still picture is rotate 90° clockwise. <p>* Play the image in the zoom mode.</p> <ul style="list-style-type: none"> • When the ZOOM button is pressed while playing a JPEG image ("ZOOM ON" is displayed on the screen at this time) zoom in and zoom out using the search keys. (◀◀: zoom out, ▶▶: zoom in) • When the image is zoomed, use the cursor buttons (▼, ▲, ◀ and ▶) to move the zoomed picture. • Continuous playback (SLIDE SHOW) is not possible in the zoom mode. <p>* The way of switching to the next image during continuous JPEG image playback (SLIDE SHOW) can be selected.</p> <ul style="list-style-type: none"> • Press the V.S.S. button on the remote control unit. • Select from SLIDE SHOW MODE 1 to MODE 11, RAND and NONE. 		

Special play modes for MP3 and JPEG files

Use the ◀ and ▶ cursor buttons to select the play mode, the ▲ and ▼ cursor buttons to select the special play mode.

- FOLDER (the MP3 and JPEG files in the folder are played in order starting from the selected file)
- FOLDER REPEAT (all the MP3 and JPEG files in the folder are played repeatedly starting from the selected file)
- DISC (all the MP3 and JPEG files on the disc are played in order starting from the selected file)
- DISC REPEAT (all the MP3 and JPEG files on the disc are played repeatedly starting from the selected file)
- RANDOM ON (all the MP3 and JPEG files in the folder are played in random order starting from the selected file)
- JPEG PLAY1 (the JPEG files only are played in order starting from the selected JPEG file, and during this time the MP3 files in the folder are played in order starting from the first MP3 file)
- JPEG PLAY2 (the MP3 files only are played in order starting from the selected MP3 file, and during this time the JPEG files in the folder are played in order starting from the first JPEG file)
- TRACK REPEAT (the select MP3 or JPEG file is played repeatedly)

NOTES:

- The DVD-3800 is compatible with image data stored in JPEG format, but Denon does not guarantee that all image data stored in JPEG format can be viewed.
- Pictures with resolutions of up to 2048 x 1536 pixels can be displayed.
- It may not be possible to play some CD-Rs/RWs due to disc properties, dirt, scratches, etc.
- When storing JPEG files on the CD-R/RW, set the writing program to store the files in the "ISO9660 level 1" format.
- Be sure to give JPEG files the extension ".JPG" and ".JPE". Files with other extensions or with no extensions cannot be viewed on the DVD-3800.
- Do not apply stickers, tape, etc., to either the label side or the signal side of CD-R/RW discs. If adhesive gets on the surface of a disc, the disc may get stuck inside the DVD-3800 and be impossible to eject.
- Do not play CD-R/RW discs containing any files other than music CD files (in CDA format), MP3 and JPEG files. Doing so may result in malfunction or damage, depending on the type of file.
- JPEG files written using Macintosh computers cannot be played.

18 USING THE MULTIPLE AUDIO, SUBTITLE AND ANGLE FUNCTIONS

Switching the Audio Language (Multiple Audio Function)

■ With DVDs containing multiple audio language signals, the audio language can be switched during playback.

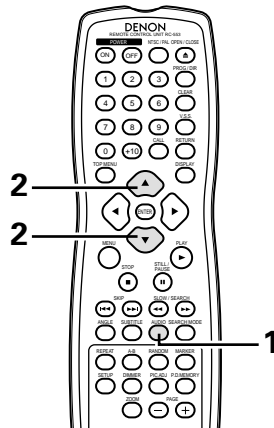

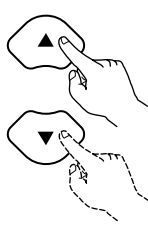
<p>1</p>	<p>During playback, press the AUDIO button.</p> <ul style="list-style-type: none"> The current audio language number is displayed. 	 <p>Remote control unit</p> <div data-bbox="1166 787 1469 1021" style="border: 1px solid black; padding: 5px;"> <p>AUDIO 1/3 :DOLBY D3/2.1 ENGLISH</p> </div>
<p>2</p>	<p>Use the ▲ and ▼ cursor buttons to select the desired language.</p> <ul style="list-style-type: none"> The display turns off when the AUDIO button is pressed. 	 <p>Remote control unit</p> <div data-bbox="1166 1159 1469 1393" style="border: 1px solid black; padding: 5px;"> <p>AUDIO 2/3 :DOLBY D3/2.1 FRENCH</p> </div>





NOTES:

- With some discs it is not possible to change the audio language during playback. In such cases, select from the DVD menu. (See page 61.)
- If the desired language is not set after pressing the ▲ and ▼ cursor buttons several times, the disc does not include that language.
- The language selected in the default settings (see page 23) is set when the power is turned on and when the disc is replaced.

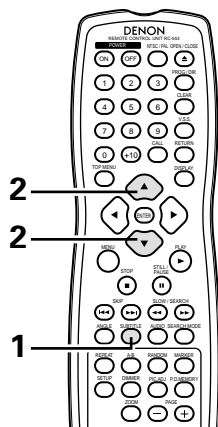
Switching the Subtitle Language (Multiple Subtitle Function)

■ With DVDs containing multiple subtitle language signals, the subtitle language can be switched during playback.

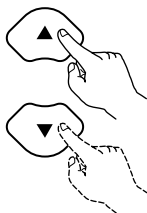

<p>1</p>	<p>During playback, press the SUBTITLE button.</p> <ul style="list-style-type: none"> The current subtitle language number is displayed. 	 <p>Remote control unit</p> 
<p>2</p>	<p>Use the ▲ and ▼ cursor buttons to select the desired language.</p> <ul style="list-style-type: none"> The display turns off when the SUBTITLE button is pressed. 	 <p>Remote control unit</p> 

NOTES:

- If the desired language is not set after pressing the ▲ and ▼ cursor buttons several times, the disc does not include that language.
- The subtitle language set with the default settings (see page 23) is set when the power is turned on and when the disc is replaced. If that language is not included on the disc, the disc's default language is set.
- When the subtitle language is changed, several seconds may be required for the new language to appear.
- When a disc supporting the closed caption is played, the subtitle and the closed caption may overlap each other on the TV monitor. In this case, turn the subtitle off.

Switching the Angle (Multiple Angle Function)

■ With DVDs containing multiple angle signals, the angle can be switched during playback.

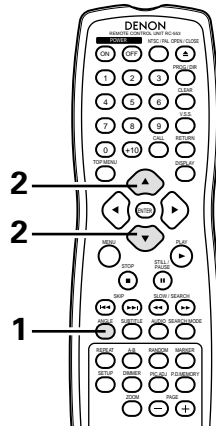

<p>1</p>	<p>During playback, press the ANGLE button.</p> <ul style="list-style-type: none"> The current angle number is displayed. 	<p>Remote control unit</p>
<p>2</p>	<p>Use the ▲ and ▼ cursor buttons to select the desired angle.</p> <ul style="list-style-type: none"> The display turns off when the ANGLE button is pressed. 	<p>Remote control unit</p>

NOTES:



- The multiple angle function only works with discs on which multiple angles are recorded.
- “ANGLE” lights on the main unit’s display when playing a section recorded in the multi-angle mode.
- At scenes where multiple angles are recorded, the angle can be switched.

19 USING THE MENUS

Using the Top Menu

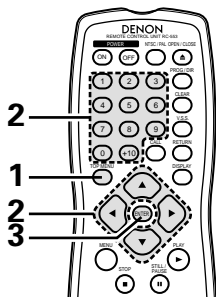
■ For DVDs containing multiple titles, the desired title can be selected and played from the top menu.

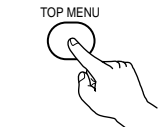
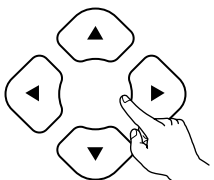
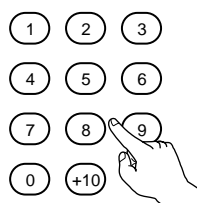

<p>1</p>	<p>During playback, press the TOP MENU button.</p> <ul style="list-style-type: none"> The top menu appears. 	<p>Example:</p>  <p>Remote control unit</p> <div data-bbox="1209 691 1469 889" style="border: 1px solid black; padding: 5px;"> <p style="text-align: center;">TOP MENU</p> <table border="1" style="width: 100%; text-align: center;"> <tr> <td>Apple</td> <td>Banana</td> </tr> <tr> <td>Orange</td> <td>Strawberry</td> </tr> <tr> <td>Peach</td> <td>Pineapple</td> </tr> </table> </div>	Apple	Banana	Orange	Strawberry	Peach	Pineapple
Apple	Banana							
Orange	Strawberry							
Peach	Pineapple							
<p>2</p>	<p>Use the cursor or number buttons to select the desired title.</p> <ul style="list-style-type: none"> If you select the title number using the number buttons, skip step 3 below. 	<p>Example: When "Orange" is selected</p>  <p>Remote control unit</p>  <p>Remote control unit</p> <div data-bbox="1209 1138 1469 1336" style="border: 1px solid black; padding: 5px;"> <p style="text-align: center;">TOP MENU</p> <table border="1" style="width: 100%; text-align: center;"> <tr> <td>Apple</td> <td>Banana</td> </tr> <tr> <td style="background-color: #cccccc;">Orange</td> <td>Strawberry</td> </tr> <tr> <td>Peach</td> <td>Pineapple</td> </tr> </table> </div>	Apple	Banana	Orange	Strawberry	Peach	Pineapple
Apple	Banana							
Orange	Strawberry							
Peach	Pineapple							
<p>3</p>	<p>Press the ENTER button.</p> <ul style="list-style-type: none"> Playback starts. Playback also starts if the PLAY button is pressed. 	 <p>Remote control unit</p>						

Using the DVD Menu

■ Some DVDs include special menus called DVD menus.

For example, DVDs with complex contents may contain guide menus, and DVDs with multiple languages may contain audio and subtitle language menus.

These menus are called "DVD menu".

Here we describe the general procedure for using DVD menus.

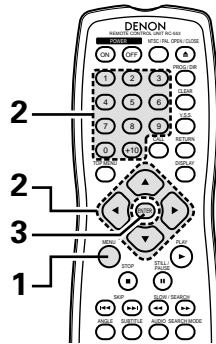

<p>1</p>	<p>During playback, press the MENU button.</p> <ul style="list-style-type: none"> The DVD menu appears. 	<p>Example:</p> <p>Remote control unit</p>
<p>2</p>	<p>Use the cursor or number buttons to select the desired item.</p> <ul style="list-style-type: none"> If you select the item using the number buttons, skip step 3 below. 	<p>Remote control unit</p> <p>Remote control unit</p> <p>Example: "AUDIO" is selected</p>
<p>3</p>	<p>Press the ENTER button.</p> <ul style="list-style-type: none"> The selected item is set. If more menus appear, repeat steps 2 and 3. 	<p>Remote control unit</p>

20 MARKING SCENES YOU WANT TO SEE AGAIN

■ Set marks at scenes you want to see again so that you can start playback from the marked position whenever you want.

Setting Marks (DVD-AUDIO / DVD-VIDEO)

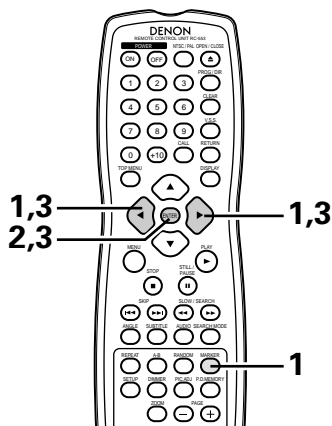

<p>1</p>	<p>During playback, press the MARKER button.</p> <ul style="list-style-type: none"> Use the ◀ and ▶ cursor buttons to select the “*” marks. The marker screen appears. “*” is displayed if the mark is not set. 	<p>Remote control unit</p>
<p>2</p>	<p>Press the ENTER button at the scene you want to mark.</p> <ul style="list-style-type: none"> A number is displayed. Up to five marks can be set. (To select another marker, use the cursor buttons (◀, ▶).) 	<p>Remote control unit</p>

Calling Out Marked Scenes and Clearing Marks

<p>3</p>	<p>Use the ◀ and ▶ cursor buttons to select the marker number and press the ENTER button.</p> <ul style="list-style-type: none"> If the marker screen is not displayed during playback, press the MARKER button to display it. 	<p>Remote control unit</p> <p>Remote control unit</p>
<p>* To clear the marker display: Press the MARKER button.</p> <p>* To clear a marker: Use the ◀ and ▶ cursor buttons to select a marker number and press the CLEAR button.</p> <ul style="list-style-type: none"> You can clear existing markers, but they are restored when you open the disc tray or switch the unit to standby. 		

NOTE:

- All the markers added with this unit are cleared when the unit is switched to standby or the disc tray is opened.

21 PLAYING IN THE ZOOM MODE

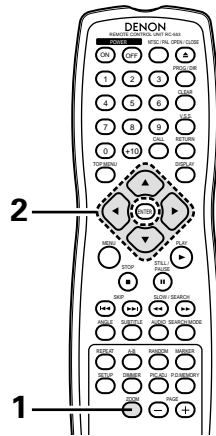

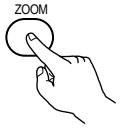
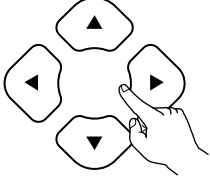
<p>1</p>	<p>In the play or pause mode, press the ZOOM button.</p> <ul style="list-style-type: none"> The zoom rate increases each time the ZOOM button is pressed. For DVD video discs and video CDs: OFF → x1.5 → x2 → x4 → OFF For DVD audio discs: OFF → x2 → x4 → OFF When "PLAYER MODE" at "OTHER SETTING" in "SETUP" is set to "AUDIO", zooming is not possible at the top menu or with still pictures. When "PLAYER MODE" at "OTHER SETTING" in "SETUP" is set to "VIDEO", zooming is not possible at the top menu. 	 <p>Remote control unit</p>
<p>2</p>	<p>Use the cursor buttons (▼, ▲, ◀ and ▶) to move the zoomed picture.</p>	 <p>Remote control unit</p>

NOTES:

- Zooming is not possible with some discs.
- The zoom function may not work properly at some scenes.
- Zooming is not possible at the top menu or the menu screen.

22 TROUBLESHOOTING

Check again before assuming the player is malfunctioning

■ Are all the connections correct ?

■ Are you following the instructions in the manual ?

■ Are the amplifier and speakers operating properly ?

If the DVD-3800 does not seem to be functioning properly, check the table below. If this does not solve the problem, the DVD-3800 may be damaged. Turn off the power, unplug the power cord from the power outlet, and contact your store of purchase or nearest Denon sales office.

Symptom	Check	Page
Power does not turn on.	<ul style="list-style-type: none"> Plug the power cord securely into the power outlet. 	10~15, 17
Playback does not start when PLAY button is pressed. Playback stops immediately.	<ul style="list-style-type: none"> Is there condensation on the disc or player ? (Let stand for 1 or 2 hours.) Discs other than DVDs, video CDs and music CDs cannot be played. Disc is dirty. Wipe off the dirt. 	– 8 9
Picture does not appear.	<ul style="list-style-type: none"> Check the connections. Check that VIDEO OUT has not been set to OFF for PURE DIRECT MODE. Set the TV's input to "video". 	10~15 43 –
Sound is not produced or sound quality is poor.	<ul style="list-style-type: none"> Check the connections. Properly set the input of the TV, stereo, etc. Check the "DIGITAL OUT" and "COMPRESSION" settings. 	10~15 – 30, 33, 36, 37
Menu playback of video CD's is not possible.	<ul style="list-style-type: none"> Menu playback is not possible with anything but video CDs with playback control. 	38
Picture is disturbed during the search operation.	<ul style="list-style-type: none"> Some disturbance is normal. 	–
Buttons do not operate.	<ul style="list-style-type: none"> Some operations are disabled for some discs. 	39
No subtitles are displayed.	<ul style="list-style-type: none"> Subtitles are not displayed for DVDs not containing subtitles. Subtitles are turned off. Turn the subtitles setting on. 	– 23
Audio (or subtitle) language does not switch.	<ul style="list-style-type: none"> The audio (or subtitle) language does not switch for discs which do not include multiple audio (or subtitle) languages. For some discs the audio (or subtitle) language cannot be switched when the operation to switch it is performed, but can be switched on the menu screens. 	– 61
Angle does not switch.	<ul style="list-style-type: none"> The angle cannot be switched for DVDs which do not contain multiple angles. In some cases multiple angles are only recorded for specific scenes. 	59
Playback does not start when the title is selected.	<ul style="list-style-type: none"> Check the "RATINGS" setting. 	34, 35
The password for rating level has been forgotten. Reset all the setting to Factory Preset.	<ul style="list-style-type: none"> While the player is in the stop mode, hold the player's SKIP (▶▶) button and the PLAY button down simultaneously and then hold the OPEN/CLOSE button down for longer than 3 seconds (until "INITIALIZE" disappears from the TV monitor). The lock will be released and all default settings and picture settings will return to the default values. 	–
The disc is not played with the audio or subtitle language set as the default setting.	<ul style="list-style-type: none"> The disc does not play with the selected audio or subtitle language if that audio or subtitle language is not included on that DVD. 	23~27
Picture is not displayed in 4:3 (or 16:9).	<ul style="list-style-type: none"> Set the "TV ASPECT" default setting to the proper setting for the connected TV. 	28
Menu screen messages for the desired language do not display.	<ul style="list-style-type: none"> Check the default setting for the disc language's menu language. 	23, 24
Remote control unit does not operate.	<ul style="list-style-type: none"> Check that the batteries are inserted in the proper "⊕" and "⊖" directions. The batteries are dead. Replace them with new batteries. Point the remote control unit at the remote control sensor when operating it. Operate the remote control unit within a distance of 7 meters from the remote control sensor. Remove the obstacle between the remote control unit and remote control sensor. 	18 18 18 18 18

— TABLE DES MATIERES —

1	Caractéristiques	66, 67	13	Lecture répétée	108, 109
2	Disques	68	14	Lecture des pistes dans l'ordre souhaité	110
3	Précautions de manipulations des disques	69	15	Lecture des pistes dans un ordre aléatoire	111
4	Connexions	70 ~ 75	16	Lecture de MP3	112, 113
5	Noms des composants et fonctions	76, 77	17	Lecture de fichiers d'image fixe (format JPEG)	114 ~ 116
6	Télécommande	78, 79	18	Utilisation des fonctions multi-audio, sous-titre et angle de vue	117 ~ 119
7	Chargement des disques	80	19	Utilisation des menus	120, 121
8	Modification des réglages par défaut	81 ~ 97	20	Repérage des scènes à revoir	122
9	Lecture	98 ~ 102	21	Lecture en mode Zoom	123
10	Utilisation du mode Pure Direct	103	22	Localisation des pannes	124
11	Réglage de la qualité de l'image	104 ~ 106	23	Caractéristiques principales	125
12	Utilisations des affichage ON-SCREEN	107			

• ACCESSOIRES

Veillez contrôler que les articles suivants sont bien joints à l'appareil principal dans le carton:

①	Cordon audio vidéo	1	④	Cordon Secteur	1
②	Télécommande (RC-553)	1	⑤	Mode d'emploi	1
③	Piles "AA" (R6P)	2	⑥	Liste des points de SAV	1

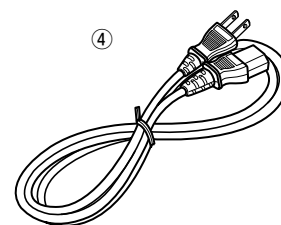
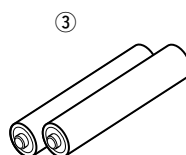
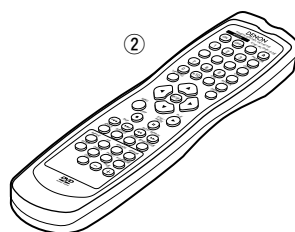
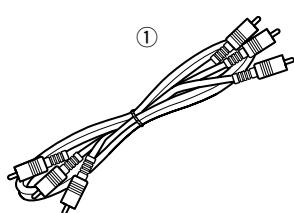

1 CARACTERISTIQUES

1. Processeur AL24 Processing Plus récemment mis au point

- (1) Le processeur AL24 Processing Plus, une version avancée du traitement conventionnel AL24, est une technologie de reproduction de forme d'onde analogique récemment mise au point, et offre une compatibilité avec le nombre élevé de bits et de vitesses d'échantillonnage élevées des média de la génération suivante. Le processeur AL24 Processing Plus compense les données numériques entrées pour reproduire le son avec des formes d'onde analogiques aussi proches que possible de celles existant dans la nature et avec une qualité 24 bits. Le résultat est une reproduction musicale accrue des réverbérations, etc., aux niveaux faibles, pour un son qui vous projette dans la salle de concert.
- (2) Bien entendu, le processeur AL24 Processing Plus dépasse l'algorithme harmonisé de la configuration de ligne adaptable et le réglage harmonique automatique du filtre passe bas, les points forts du traitement conventionnel ALPHA. Sur le DVD-3800 ces filtres ont été considérablement améliorés, il en résulte une atténuation filtrée de la bande de plus de -115 dB et une ondulation dans la limite de la bande passante de $\pm 0,00002$ dB, un chiffre comparable à celui des enregistreurs professionnels.

2. Multi convertisseur N/A 24 bits de haute précision

- (1) Le DVD-3800 est équipé d'un multi convertisseur N/A 24 bits pour une conversion N/A fidèle de haute qualité des données à 24 bits obtenues par le processeur AL24 Processing Plus. Cela améliore davantage la performance audio, tel que le rapport S/B, la gamme dynamique et la distorsion et utilise de façon optimale les possibilités d'une haute qualité sonore fournie par un nombre de bits élevé et des vitesses d'échantillonnage élevées.
- (2) Le multi convertisseur N/A 24 bits est peu affecté par le bruit généré par les fluctuations de tension et de courant du circuit d'alimentation, et le niveau de distorsion de la quantification dans les bandes est constant indépendamment de la fréquence, produisant un son clair avec peu de bruit.

3. Décodeur HDCD® (High Definition Compatible Digital®) (REMARQUE 1)

HDCD est une technologie de codage/décodage qui réduit considérablement la distorsion se produisant lors de l'enregistrement numérique tout en maintenant une compatibilité avec le format de CD conventionnel. HDCD permet de convertir des données à 24 bits en données à 16 bits des CD courants sans perte de qualité sonore.

L'utilisateur de ce décodeur HDCD permet d'atteindre une haute résolution et des caractéristiques de distorsion faibles du HDCD lors de la lecture de disques compatibles HDCD, et la technologie numérique DENON optimise les possibilités d'une haute qualité sonore de la technologie HDCD. De plus, des CD, DVD normaux et des CD compatibles HDCD sont automatiquement identifiés, et le traitement de signal numérique optimal pour ce type de disque est utilisé.

4. Décodeur Dolby Digital (AC-3)/décodeur DTS (REMARQUE 2) (REMARQUE 3)

Le DVD-3800 est équipé d'un décodeur Dolby Digital (AC-3) /DTS intégré, vous permettant de recréer l'atmosphère d'une salle de cinéma ou d'une salle de concert, lorsque le DVD-3800 est utilisé avec un amplificateur AV et des enceintes.

5. Circuit de balayage progressif "Pure Progressive™" (REMARQUE 4)

Le DVD-3800 est équipé d'un circuit de balayage progressif "Pure Progressive™" de haute précision permettant de reproduire des films et d'autres images sur des DVD avec une qualité presque identique à celle de l'original.

6. Convertisseur N/A vidéo 12 bits/108 MHz (REMARQUE 5)

Le DVD-3800 utilise un convertisseur N/A vidéo qui effectue la conversion N/A de tous les signaux vidéo à 12 bits et permet un suréchantillonnage 4X en mode progressif afin d'obtenir une image de haute qualité que les DVD sont sensés fournir. De plus, la technologie NSV réduit le bruit après conversion N/A.

7. Conception résistante aux vibrations

- (1) Mécanisme utilisant un chargeur hybride.
- (2) Le mécanisme du capteur est positionné au centre afin de réduire les effets des vibrations externes.
- (3) Un châssis lourd et un faible centre de gravité assurent une conception à faibles vibrations.

8. Fonctions multiples













- (1) Fonction de lecture de CD image (REMARQUE 6)
Des CD image Kodak peuvent être lus sur le DVD-3800. Des images fixes mémorisées en format JPEG sur les CD-R/RW peuvent également être lues.
- (2) Fonction audio multiple
Sélection de 8 langues audio.
(Le nombre de langues offertes varie de DVD à DVD.)
- (3) Fonction multiple de sous-titre
Sélection de 32 langues de sous-titre.
Le nombre de langues offertes varie de DVD à DVD.)
- (4) Fonction multiple angle
L'angle de visualisation peut être modifié.
(Pour les DVD sur lesquels des angles multiples sont enregistrés.)
- (5) Fonction GUI (Graphical User Interface)
La touche d'affichage de la télécommande peut être utilisée pour afficher les informations sur le lecteur et le disque sur l'écran du téléviseur.
- (6) Fonction de repérage
Les positions de cinq scènes peuvent être mises en mémoire, ainsi vos scènes préférées peuvent être regardées à tout moment.
- (7) Fonction de désactivation de lecture
Cette fonction peut être utilisée pour désactiver la lecture de DVD que les enfants ne doivent pas regarder.

REMARQUES:

1. ®, HDCD®, High Definition Compatible Digital® et Pacific Microsonics™ sont soit des marques protégées soit des marques déposées de Pacific Microsonics, Inc aux Etats-Unis et/ou dans d'autres pays. Le système HDCD est fabriqué sous licence de Pacific Microsonics, Inc. Ce produit est protégé par une ou plusieurs des références suivantes: aux Etats-Unis: USA: 5.479.168, 5.638.074, 5.640.161, 5.808.574, 5.838.274, 5.854.600, 5.864.311, 5.872.531 et en Australie: 669114. Autres brevets en instance d'obtention.
2. Fabriqué sous licence des Laboratoires Dolby. "Dolby" et le symbole double D sont des marques déposées par les Laboratoires Dolby. Confidential unpublished work ©1992 (Travaux Confidentiels non publiés) – Laboratoires Dolby. 1997, tous droits réservés.
3. "DTS" et "DTS Digital Surround" sont des marques déposées de Digital Theater Systems, Inc.
4. "Pure Progressive" est une marque déposée de Silicon Image, Inc.
5. "NSV" est une marque déposée de Analog Devices, Inc.
6. "KODAK" est une marque déposée de Eastman Kodak Company.

2 DISQUES

- Les types de disques énumérés dans le tableau ci-dessous peuvent être utilisés sur le DVD-3800.
Les marques de disque sont indiquées sur les étiquettes ou boîtiers de disque.

Disques utilisables	Marque (logo)	Signaux enregistrés	Dimension du disque
DVD-vidéo DVD-audio (REMARQUE 1)	  	Audio numérique + vidéo numérique (MPEG2)	12 cm
DVD-R DVD-RW (REMARQUE 2)	   		8 cm
CD Vidéo (REMARQUE 1)		Audio numérique + vidéo numérique (MPEG1)	12 cm 8 cm
CD CD-R CD-RW (REMARQUE 3)	  	Audio numérique MP3 Image numérique (JPEG)	12 cm 8 cm
CD image		JPEG	12 cm

■ Les types de disques suivants ne peuvent pas être lus sur le DVD-3800:

- Les DVD avec des nombres de région autres que "1" ou "ALL" (TOUS)
- DVD-ROM/RAMs
- DVD+RW/DVD+R
- SACD
- Les CD-ROM
- CVD/SVCD/VSDs
- Les CDV (Seule la bande son peut être lue)
- Les CD-G (Seul le son est reproduit)
- Les image CD

REMARQUE 1:

Certains disques DVD audio, DVD vidéo et CD video ne fonctionnent pas comme décrit dans ce manuel due aux intentions des producteurs de disques.

REMARQUE 2:

Lecture de disques DVD-R et DVD-RW
Les disques DVD-R et DVD-RW enregistrés en format vidéo sur un enregistreur DVD peuvent être lus sur le DVD-3800.
Les disques qui n'ont pas été finalisés ne peuvent pas être lus. Selon l'état d'enregistrement du disque, le disque risque de ne pas être accepté ou lu normalement (l'image ou le son risque de ne pas être normal, etc.).

REMARQUE 3:

Suivant la qualité d'enregistrement, certains CD-R/RW ne peuvent être joués.

REMARQUE:

- Ce lecteur DVD est conçu et fabriqué pour prendre en compte les informations de gestion de région (Region Management Information) enregistrées sur les disques DVD.

Ce lecteur DVD ne peut lire que les disques DVD dont le numéro de région est identique au sien.



Le numéro de région de ce lecteur DVD est le 1.

■ La terminologie du disque

• Groupes et plages (DVD audio)

Les DVD audio sont divisés en plusieurs grandes sections appelées "groupes" et des petites sections appelées "plages".

Des numéros sont attribués à ces sections. Ces numéros sont appelés "numéros de groupe" et "numéros de plage".

Par exemple:

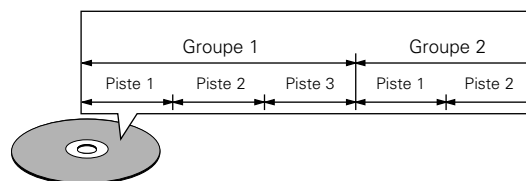

• Titles and chapters (DVD-vidéos)

Les DVD-vidéo sont divisés en plusieurs grandes sections appelées "Titres" et en sections plus petites appelées "Chapitres".

Des numéros sont attribués à ces sections. Ces numéros sont appelés "Numéros de titre" et "Numéros de chapitre".

Par exemple:

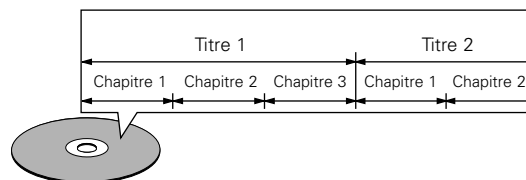

• Les pistes (CD vidéo et audio)

Les CD vidéo et audio sont divisés en sections appelées "pistes".

Des numéros sont attribués à ces sections. Ces numéros sont appelés "numéros de piste".

Par exemple:

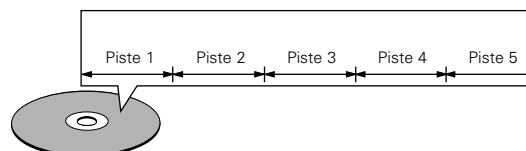

• Commande de lecture (CD vidéo)

Les CD vidéo comportant la mention "Menu de commande" ("playback control") sur le disque ou le boîtier possèdent une fonction permettant d'afficher des menus sur l'écran de télévision pour sélectionner les pistes ou afficher des informations, etc., en mode interactif.

Dans ce manuel, la lecture de CD vidéo faisant appel à de tels menus est appelée "Lecture par menus".

Les CD vidéo avec menus de commande peuvent être utilisés sur le DVD-3800.

3 PRECAUTIONS DE MANIPULATION DES DISQUES

Disques

Seuls les disques de marques énumérées page 72 peuvent être joués sur le DVD-3800.

Remarque, les disques de forme particulière (disques en forme de cœur, disques hexagonaux, etc.) ne peuvent pas être lus sur le DVD-3800. Ne pas tenter leur lecture car ils peuvent endommager le lecteur.

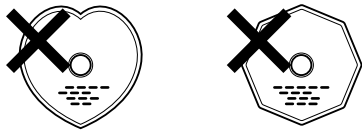

Manipulation des disques

Eviter de toucher la surface du disque lors du chargement et déchargement.

Prendre soin de pas laisser d'empreintes digitales sur la face des données (le côté qui brille comme un arc-en-ciel).



Nettoyage des disques

■ Les empreintes digitales ou salissures sur le disque peuvent entamer la qualité du son et de l'image ou causer des coupures lors de la lecture. Enlever toute empreinte de doigt ou salissures.

■ Utiliser un nécessaire de nettoyage de disque disponible dans le commerce ou un chiffon doux pour nettoyer toute empreinte de doigt ou salissures.

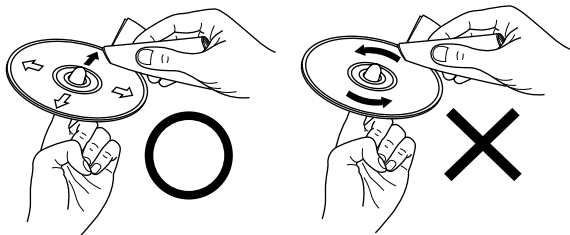

Nettoyer avec précaution à partir du centre vers l'extérieur.

Ne pas faire de mouvement circulaire.

REMARQUE:

- Ne pas utiliser d'aérosol pour disque ou antistatique. Ne pas utiliser non plus de solvant chimique volatile tel que le benzène ou le dissolvant.



Record spray Thinner Benzene

Précautions de manipulation des disques

- Eviter toute empreinte digitale, graisse ou salissure sur les disques.
- Prendre particulièrement soin de ne pas rayer les disques en les sortant de leur boîtier.
- Ne pas tordre les disques.
- Ne pas chauffer les disques.
- Ne pas agrandir le trou central.
- Ne pas écrire sur les étiquettes (imprimées) de disque avec un stylo à bille ou un crayon.
- Des gouttelettes de l'eau de condensation peuvent se former sur la surface si le disque est soudainement déplacé d'un endroit froid à un endroit chaud. Ne pas utiliser de sèche-cheveux, etc., pour sécher le disque.

Précautions de rangement des disques

- Toujours éjecter les disques une fois la lecture terminée.
- Remettre les disques dans leur boîtier pour les protéger de la poussière, des rayures et des déformations.
- Ne pas placer les disques dans les endroits suivants :
 1. Exposés longtemps au soleil
 2. Exposés à l'humidité ou à la poussière
 3. Exposés à la chaleur d'appareils de chauffage, etc.

Précautions lors du chargement des disques

- Charger un seul disque à la fois. L'empilage de disques les uns sur les autres peut les abîmer ou les rayer.
- Charger les disques de 8 cm de manière sûre dans le guide de disque, sans adaptateur. Si le disque n'est pas mis en place correctement, il peut glisser hors du guide et bloquer le tiroir du disque.
- Faire attention aux doigts quand le tiroir de disque se referme.
- Ne pas mettre autre chose que des disques dans le tiroir de disque.
- Ne pas charger de disques fêlés, déformés ou réparés avec de l'adhésif, etc.
- Ne pas utiliser de disques s'ils portent du ruban adhésif, si une partie de la colle de l'étiquette est exposée, si l'étiquette a été décollée. De tels disques peuvent rester coincés à l'intérieur du lecteur et causer des dommages.

4 CONNEXIONS

REMARQUES:

- Consulter les manuels de tous les éléments avant d'effectuer les raccordements.
- Ne brancher le cordon d'alimentation au secteur qu'une fois les raccordements terminés.
- Si l'appareil est alimenté pendant les raccordements, du bruit risque de se faire entendre et même d'endommager les haut-parleurs.
- Prendre soin de connecter correctement les canaux droit et gauche, R (Right) à droite, L (Left) à gauche.
- Brancher le câble d'alimentation sur le secteur correctement. Une prise mal mise peut causer des bruits parasites.
- Attacher le câble d'alimentation aux autres câbles de raccordements cordons peut causer des bourdonnements ou bruits parasites.

(1) Raccordement à une télévision

- Utiliser le câble de raccordement vidéo inclus pour raccorder le connecteur d'entrée vidéo de la télévision aux connecteurs de sortie "VIDEO OUT", "S-VIDEO OUT" et "AUDIO OUT" du DVD-3800.

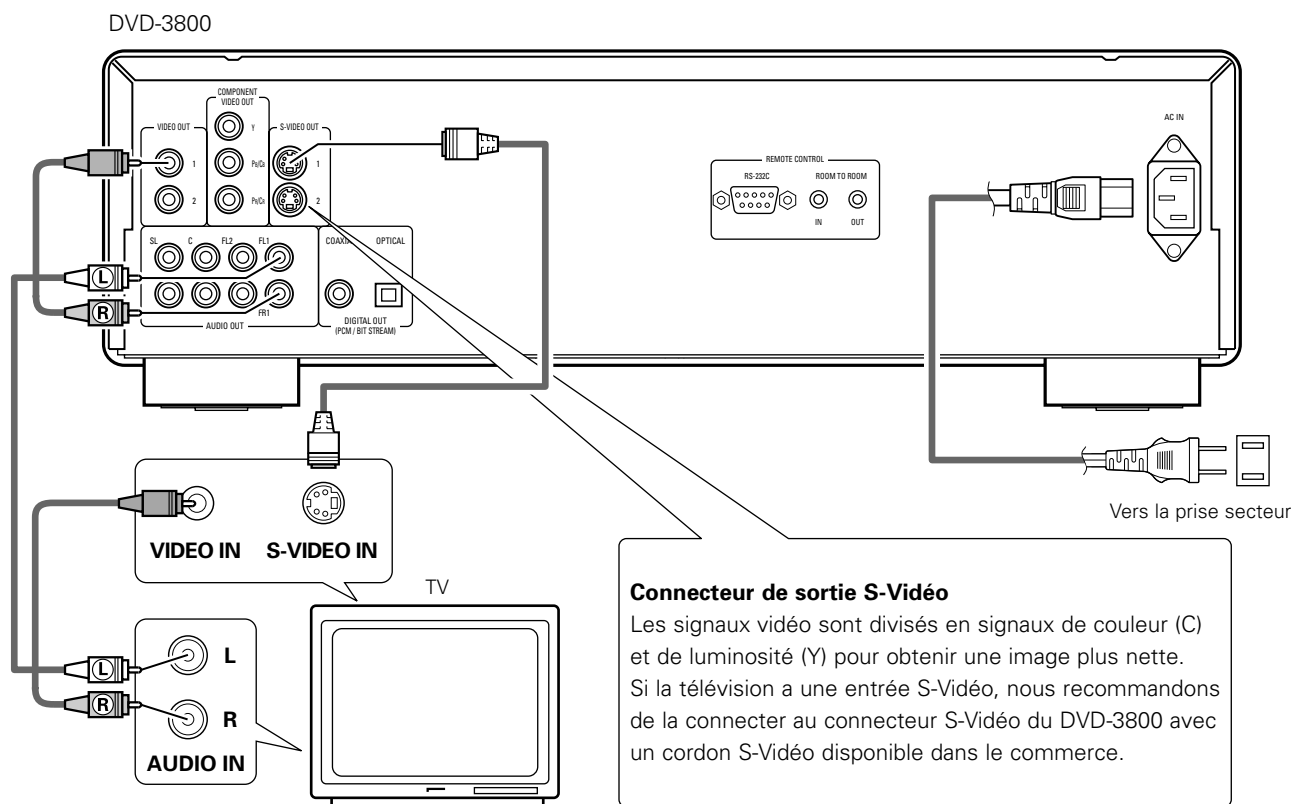

REMARQUES:

- Raccorder les sorties vidéo du DVD-3800 directement au téléviseur ou par l'intermédiaire d'un amplificateur AV. Ne pas la connecter par l'intermédiaire d'un magnétoscope. Certains disques comportent des signaux d'interdiction à la copie. Si ces signaux passent par un magnétoscope ils risquent de provoquer des déformations de l'image.
- Régler le "TYPE DE TV" dans "MENU REGLAGE VIDEO" du menu de configuration "INSTALLATION" en fonction du format vidéo de votre télévision. Lorsque la télévision est formée en NTSC, régler à NTSC. (Voir à la page 88.)
- Pour utiliser la sortie audio à 2 canaux, régler "2 CANAUX" dans "CANALES AUDIO" dans "CONFIGURATION AUDIO" dans "INSTALLATION" sur les réglages initiaux. (Voir page 90)
- Régler le paramètre "TYPE D'ECRAN" dans "MENU REGLAGE VIDEO" sur "INSTALLATION" pour être en conformité avec le format de votre TV. (Voir page 88)
- Afin de pouvoir utiliser les sorties vidéo ou s-vidéo, régler le paramètre "ENTRELACE" dans "SORTIE VIDEO" de "MENU REGLAGE VIDEO" de "INSTALLATION" à sa valeur par défaut. (Voir page 88)

(2) Connexion à une TV ou un moniteur équipé de connecteurs d'entrée de composants couleur**Connecteurs de sortie de composants couleur (PR/CR, PB/CB et Y)**

Les signaux rouge (PR/CR), bleu (PB/CB) et de luminosité (Y) sont transmis séparément pour obtenir une reproduction plus fidèle des couleurs.

- Les connecteurs d'entrée de composants couleur peuvent être repérés différemment sur certaines TV ou certains moniteurs (PR, PB et Y/R-Y, B-Y et Y/CR, CB et Y, etc.). Pour plus de détails, consulter les manuels d'utilisation de ces appareils.
- **Effectuer le raccordement de cette façon si votre télévision est compatible avec le "Balayage progressif".**

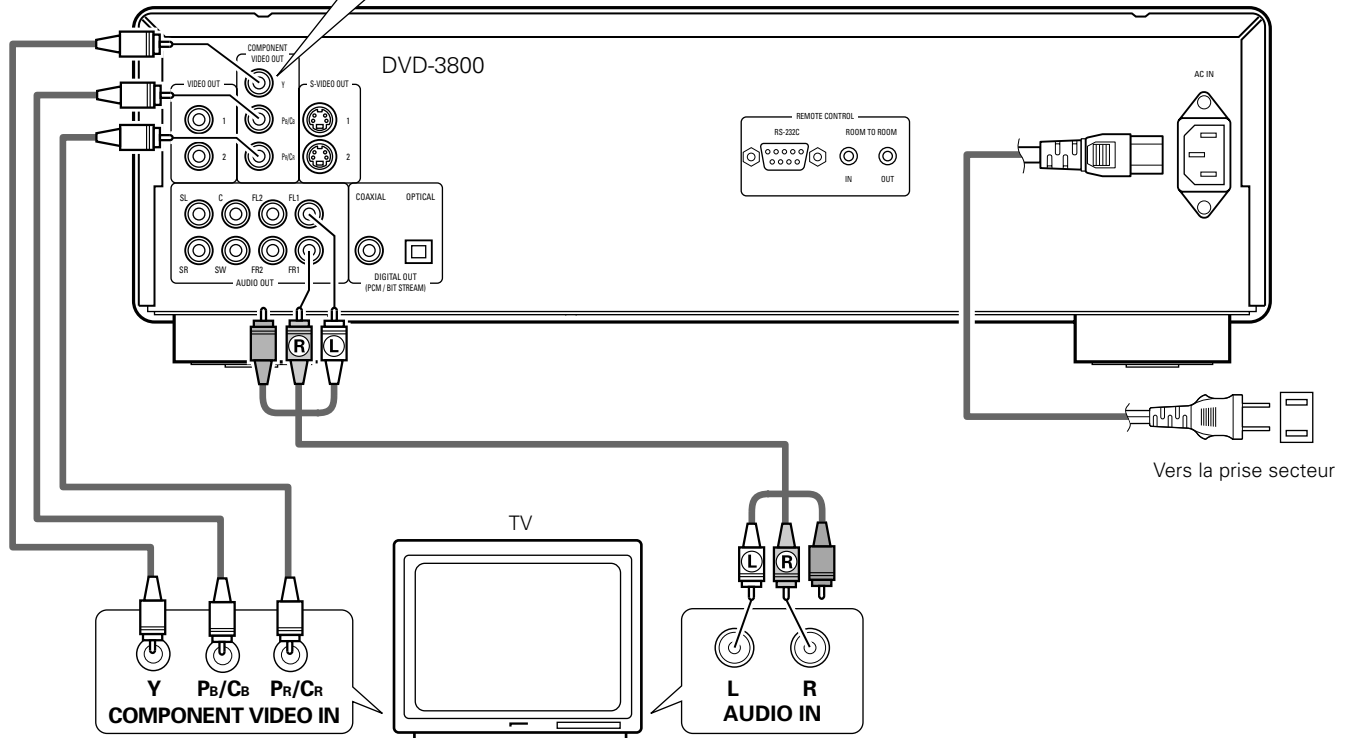
**REMARQUES:**

- Utilisez les trois cordons vidéo (disponibles dans le commerce) pour brancher les connecteurs de sortie par composants de couleur du DVD-3800 sur une télévision ou un moniteur.
- Régler le "TYPE DE TV" dans "MENU REGLAGE VIDEO" du menu de configuration "INSTALLATION" en fonction du format vidéo de votre télévision. Lorsque la télévision est formée en NTSC, régler à NTSC. (Voir à la page 88.)
- Régler la sortie vidéo "SORTIE VIDEO" dans "MENU REGLAGE VIDEO" du menu de configuration "INSTALLATION" pour l'accorder avec le système Progressive TV. (uniquement formée en NTSC)
- Pour utiliser la sortie audio à 2 canaux, régler "2 CANAUX" dans "CANALES AUDIO" dans "CONFIGURATION AUDIO" dans "INSTALLATION" sur les réglages initiaux. (Voir page 90)
- Régler le paramètre "TYPE D'ECRAN" dans "MENU REGLAGE VIDEO" sur "INSTALLATION" pour être en conformité avec le format de votre TV. (Voir page 88)

LES CONSOMMATEURS DEVRAIENT NOTER QUE LES ENSEMBLES DE TELEVISION A HAUTE DEFINITION NE SONT PAS TOUS COMPLETEMENT COMPATIBLES AVEC CE PRODUIT ET PEUVENT CAUSER L'AFFICHAGE D'ARTEFACTS SUR L'IMAGE. EN CAS DE PROBLEMES D'IMAGE BALAYEE PROGRESSIVE 525, IL EST RECOMMANDE QUE L'UTILISATEUR COMMUTE LA CONNEXION A LA SORTIE "STANDARD DEFINITION".

(3) Connecter à un amplificateur AV avec un décodeur intégré

Quand des DVD enregistrés en Dolby Digital ou DTS sont lus, des trains de bits Dolby Digital ou DTS sont produits aux sorties audio numériques du lecteur DVD. Si un décodeur Dolby Digital ou DTS est connecté, le son produit a une puissance et une présence comparable à celui d'une salle de cinéma ou de concert.

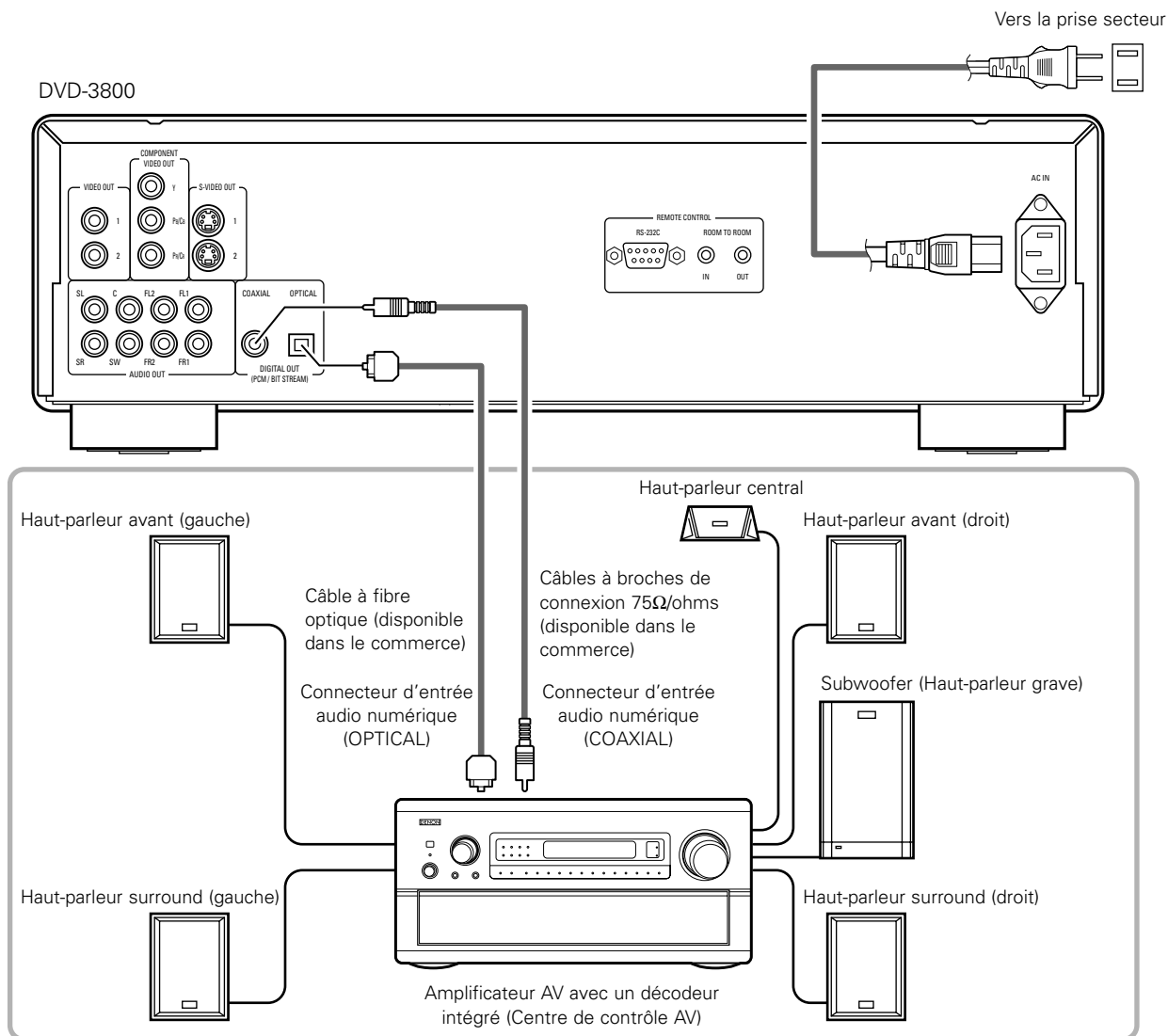

REMARQUES:

- Un bruit violent qui pourrait heurter vos oreilles ou endommager les haut-parleurs est généré lorsqu'un disque DVD enregistré au format DTS est lu avec un décodeur ou autre qui n'est pas compatible DTS.
- Lors de la lecture de DVD protégés par copyright de type PCM linéaire ou PCM compressé, étant donné les règles sur le copyright, aucun signal numérique ne sera généré pour les sources dépassant 48 kHz/16 bits. Lors de la lecture de telles sources, veuillez régler "LPCM (44,1 kHz/48 kHz)" dans "CONFIGURATION AUDIO" dans "INSTALLATION" sur "ACTIF" (voir page 93) ou faites des connexions analogiques. (Voir page 74)
- Lors de connexions numériques à un amplificateur AV qui n'est pas compatible avec les signaux 96 kHz/88,2 kHz, réglez "LPCM (44,1 kHz/48 kHz)" dans "CONFIGURATION AUDIO" dans "INSTALLATION" sur "ACTIF". (Voir page 93.)

■ Connecter un câble en fibre optique (disponible dans le commerce) au connecteur de Entrée audio numérique (OPTICAL)

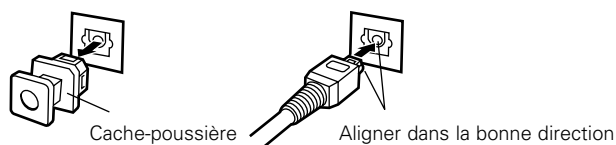

REMARQUE:

- Mettre le cache-poussière de côté pour ne pas le perdre. Lorsque la borne n'est pas utilisée, remettre le cache-poussière pour protéger la borne.

Enlever le cache-poussière, l'aligner dans la bonne direction et l'introduire le plus loin possible.

■ Son produit aux connecteurs audio numérique du DVD-3800

Cas d'une sortie bit stream (Train de bit)

		Réglages	
		DIGITAL OUT	
		NORMAL	PCM
Vidéo DVD	Dolby Digital	Train de bit Dolby Digital	PCM à 2 canaux (48 kHz / 16 bit)
	DTS	Train de bit DTS	PCM à 2 canaux (48 kHz / 16 bit)

Cas d'une sortie PCM

			Réglages		
			LPCM (44.1 kHz / 48 kHz)		
			NON		OUI
Format de l'enregistrement audio		Protection contre la duplication sur OUI	Protection contre la duplication sur NON		
Vidéo DVD	PCM linéaire	48 kHz / 16 ~ 24 bit	Pas de sortie de données (*1)	48 kHz / 16 ~ 24 bit PCM	48 kHz / 16 bit PCM
		96 kHz / 16 ~ 24 bit	Pas de sortie de données	96 kHz / 16 ~ 24 bit PCM	48 kHz / 16 bit PCM
Audio DVD	PCM linéaire or PCM compressé	44.1 kHz / 16 ~ 24 bit	Pas de sortie de données (*2)	44.1 kHz / 16 ~ 24 bit PCM	44.1 kHz / 16 bit PCM
		48 kHz / 16 ~ 24 bit	Pas de sortie de données (*1)	48 kHz / 16 ~ 24 bit PCM	48 kHz / 16 bit PCM
		88.2 kHz / 16 ~ 24 bit	Pas de sortie de données	88.2 kHz / 16 ~ 24 bit PCM	44.1 kHz / 16 bit PCM
		96 kHz / 16 ~ 24 bit	Pas de sortie de données	96 kHz / 16 ~ 24 bit PCM	48 kHz / 16 bit PCM
		176.4 kHz / 16 ~ 24 bit	Pas de sortie de données	88.2 kHz / 16 ~ 24 bit PCM	44.1 kHz / 16 bit PCM
		192 kHz / 16 ~ 24 bit	Pas de sortie de données	96 kHz / 16 ~ 24 bit PCM	48 kHz / 16 bit PCM
CD vidéo	MPEG 1	44.1 kHz / 16 bit PCM		44.1 kHz / 16 bit PCM	
CD musicaux	44.1 kHz / 16 bit PCM linéaire	44.1 kHz / 16 bit PCM		44.1 kHz / 16 bit PCM	
CD MP3	MP 3 (Couche audio 3 MPEG-1)	32 ~ 48 kHz / 16 bit PCM		32 ~ 48 kHz / 16 bit PCM	

*1 Seules les sources de 48 kHz/16-bit sont générées.

*2 Seules les sources de 44,1 kHz/16-bit sont générées.

- Mélange à la baisse jusqu'à 2 canaux pour les sources PCM multi-canaux.
(Seuls les canaux avant gauche et droit sont générés pour les sources pour lesquelles le mélange à la baisse est interdit.)
- Lorsque "NON" est sélectionné, à ce moment, les signaux numériques ne sont pas délivrés par la sortie audio numérique.
- Le format audio PCM linéaire est le format d'enregistrement des CD musicaux.
Alors que les CD musicaux sont enregistrés à 44,1 kHz/16 bit, les DVD le sont à 44.1 kHz/16 bit à 192 kHz/24 bit et produisent donc une qualité de son supérieure aux CD musicaux.
- Les signaux PCM compressés sont des signaux PCM compressés d'une haute qualité sonore qui sont décompressés sans perte de données virtuelles.

(4) Connexion d'un système d'ambiance de base à 5.1 canaux

Des signaux audio 5.1 canaux analogiques peuvent être émis par le DVD-3800.

Les signaux audio multicanaux enregistrés en PCM peuvent être lus lorsqu'un amplificateur AV équipé d'entrées audio 5.1 canaux analogiques est connecté.

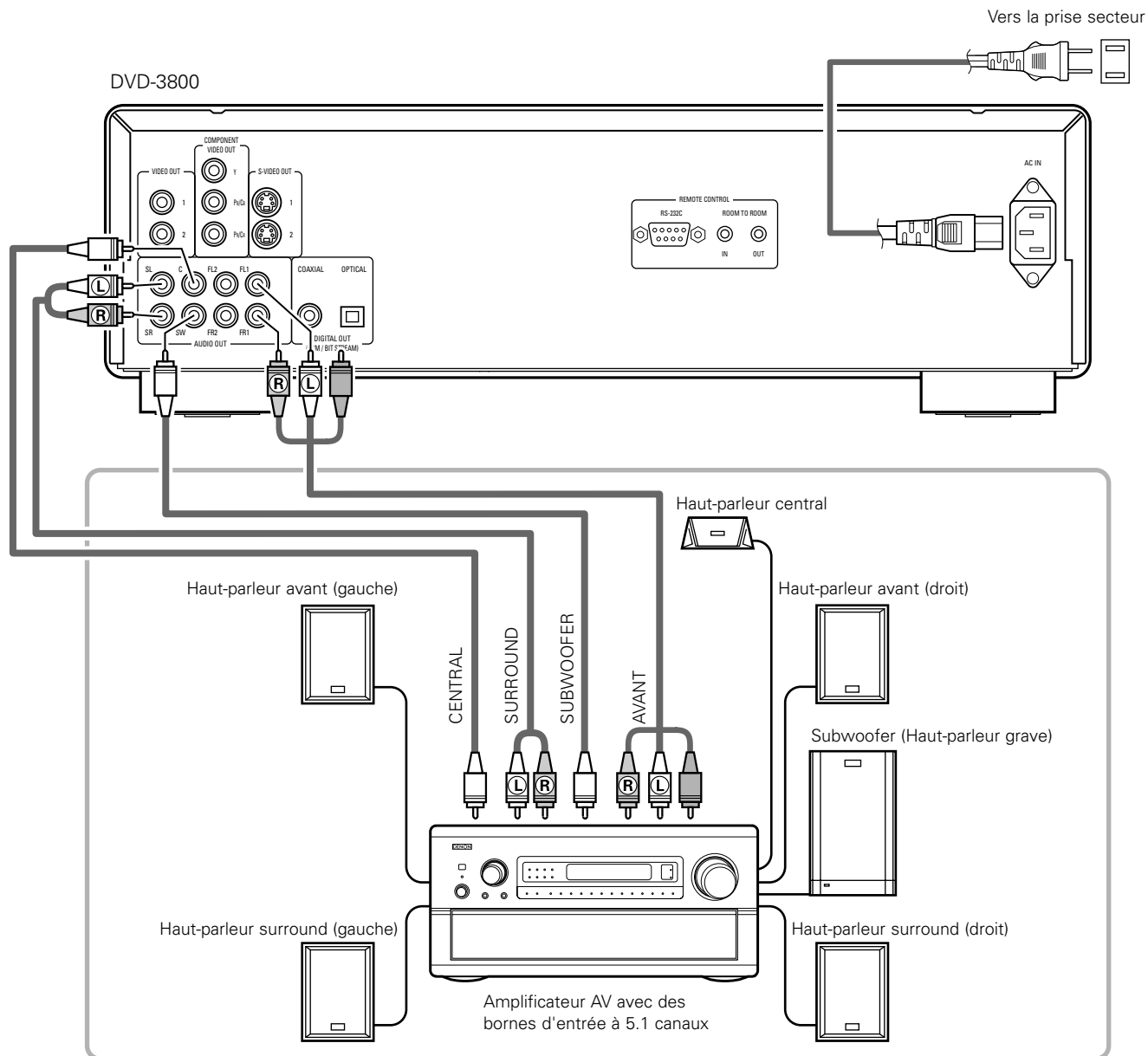

REMARQUES:

- Pour les connexions multi canaux, régler "CANALES AUDIO" sous "CONFIGURATION AUDIO" dans "INSTALLATION" sur "MULTI CANAUX" et effectuer les réglages "CONFIGURATION HP", "REGLAGE DES NIVEAUX" et "TEMPS DE RETARD".
- Réglez "LPCM (44.1 kHz/48 kHz)" dans "CONFIGURATION AUDIO" dans "INSTALLATION" sur "ETEINT". (Voir page 93.) (En cas de réglage sur "ACTIF", des signaux audio analogiques convertis à 48 kHz ou moins seront générés pour les sources PCM linéaire ou PCM compressé.)
- Lorsque l'on lit des DVD qui ne sont pas protégés par le copyright et que l'appareil est réglé sur les signaux audio de sortie numériques et analogiques à la fois, pour certains disques, seuls les signaux inférieurs à 96 kHz pour les deux canaux avant seront générés pour la partie analogique.
Lors de la lecture de DVD qui ne sont pas protégés par le copyright, réglez "SORTIE AUDIO NUMÉRIQUE" dans "MODE PURE DIRECT" sur "NON". (Voir page 103.)
- Avec le DVD-3800, nous recommandons de désactiver la sortie numérique et de ne générer que des signaux analogiques afin de minimiser les interférences provenant du circuit de sortie numérique et pour vous permettre de profiter du haut débit, de la fréquence d'échantillonnage élevée et du son multi-canaux haute qualité.

(5) Connecter à un enregistreur numérique (Enregistreur MD, DAT Deck, etc.)

* Modifier les réglages par défaut de "CONFIGURATION AUDIO" comme suit. (Voir page 93.)

- "SORTIE AUDIO NUMÉRIQUE" → "PCM"
- "LPCM (44.1kHz/48kHz)" → "ACTIF"

Le fait de lire des DVD avec des réglages incorrects peut produire des bruits qui pourraient blesser les oreilles ou endommager les haut-parleurs.

DVD-3800

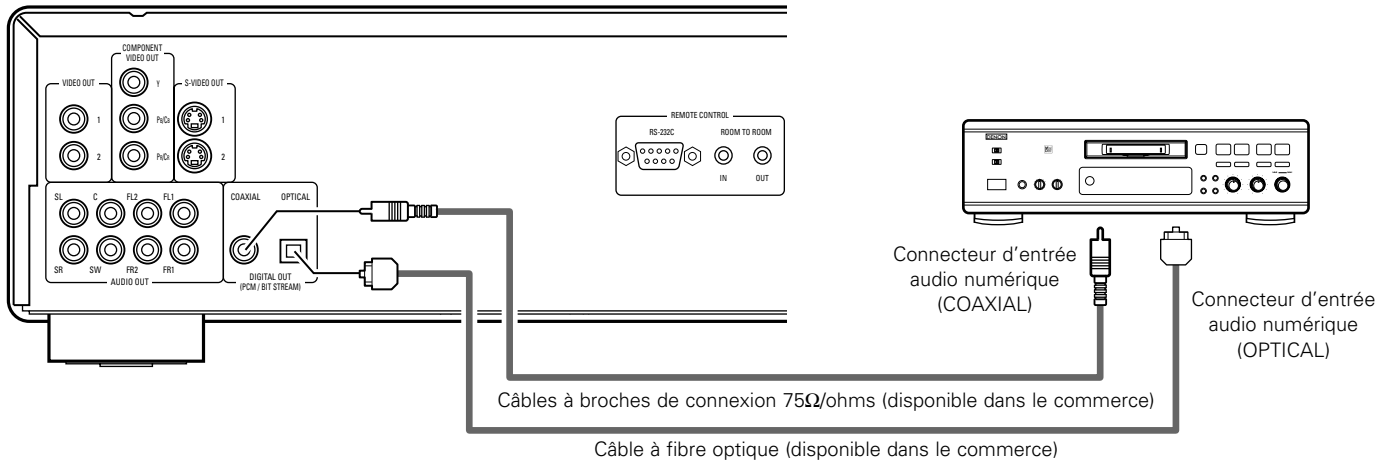

(6) Connexion à un composant stéréo

DVD-3800

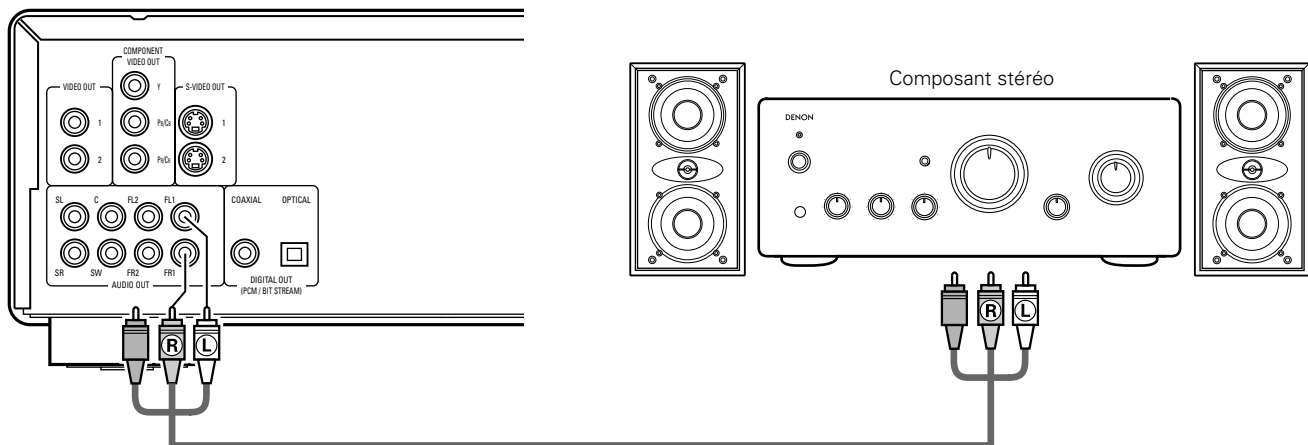

REMARQUES:

- Lors de la connexion à un appareil audio stéréo à deux canaux, réglez "CANALES AUDIO" dans "CONFIGURATION AUDIO" dans "INSTALLATION" sur "2 CANAUX" (voir page 90). Pour les sources multi-canaux, les signaux sont mélangés à la baisse dans deux canaux (analogiques). (Seuls les canaux gauche et droit sont générés pour les sources pour lesquelles le mélange à la baisse est interdit.)
- Réglez "LPCM (44.1 kHz/48 kHz)" dans "CONFIGURATION AUDIO" dans "INSTALLATION" sur "ETEINT". (Voir page 93.) (En cas de réglage sur "ACTIF", des signaux audio analogiques convertis à 48 kHz ou moins seront générés pour les sources PCM linéaire ou PCM compressé.)
- Réglez "SORTIE AUDIO NUMÉRIQUE" dans "MODE PURE DIRECT" sur "NON". (Voir page 103.) (En cas de réglage sur "OUI", des signaux audio analogiques convertis à 96 kHz/88,2 kHz seront générés lors de la lecture de sources enregistrées à 196 kHz/176,4 kHz.)

5 NOMS DES COMPOSANTS ET FONCTIONS

(1) Panneau avant

Voir à la page 3.

1 Touche d'alimentation

- Appuyer une fois sur ce touche pour mettre l'appareil en marche.
- Appuyer une nouvelle fois sur ce touche pour le mettre en position Arrêt "OFF" et arrêter l'appareil.
- Appuyer sur la touche Alimentation (POWER OFF) de la télécommande pour passer en mode veille pendant que l'appareil est en marche.
- Remettre l'appareil en marche à partir du mode veille en appuyant sur la touche Alimentation (POWER ON) de la télécommande.

2 Indicateur de marche

- Cet indicateur s'allume quand l'appareil est en marche ou en mode veille.

3 Indicateur AL24 PLUS

- Cet indicateur s'allume lorsque les signaux audio d'un DVD, etc., sont en cours de traitement numérique avec le AL24 Processing Plus, un produit de la technologie de reproduction de la forme d'onde récemment mise au point.

4 Indicateur DVD AUDIO

- Cet indicateur s'allume lors de la lecture de disques enregistrés en format DVD audio.

5 Tiroir de disque

- Charger les disques dans ce tiroir. (Voir à la page 80.)
- Appuyer sur la touche ouverture/fermeture (OPEN/CLOSE) 14 pour ouvrir et fermer le tiroir de disque.
- Le tiroir de disque se referme quand on appuie sur la touche de lecture (PLAY) 6.

6 Touche de lecture (PLAY)

- Appuyer sur ce touche pour commencer la lecture du disque. (Voir à la page 99.)

7 Touche d'arrêt (STOP)

- Appuyer sur ce touche pour arrêter la lecture du disque. (Voir à la page 100.)

8 Touche de saut (|◀◀)

- Appuyer sur ce touche pour reprendre le début de la piste (ou du chapitre) en cours de lecture.
- Appuyer de nouveau sur ce touche pour reprendre le début de la piste (ou du chapitre) précédente. (Voir à la page 101.)

9 Touche de saut (▶▶|)

- Appuyer sur ce touche pour atteindre le début de la prochaine piste (ou du prochain chapitre). (Voir à la page 101.)

10 Sélecteur PURE DIRECT

- Utiliser ce sélecteur pour sélectionner les modes avec des réglages de sortie de signal d'un film spécifique et de signal audio numérique.

11 Capteur de la télécommande

12 Affichage

- Les informations du disque en cours de lecture y sont affichées. (Voir à la page 77.)

13 Touche d'arrêt sur image/pause (|| STILL/PAUSE)

- Appuyer sur cette touche pour mettre l'image ou la musique en pause ou encore, pour effectuer une lecture image par image. (Voir à la page 100, 101.)

14 Touche d'ouverture/fermeture (▲ OPEN/CLOSE)

- Appuyer sur ce touche pour ouvrir et fermer le tiroir du disque. (Voir à la page 80.)

15 Touche de ralenti/recherche (◀◀)

- Appuyez sur cette touche pour régler le mode lecture lente et pour effectuer une recherche en arrière. (Voir à la page 100, 101.)

16 Touche de ralenti/recherche (▶▶)

- Appuyez sur cette touche pour régler le mode lecture lente et pour effectuer une recherche en avant. (Voir à la page 100, 101.)

(2) Panneau arrière

17 Connecteur de sortie (VIDEO OUT)

- Connecter en utilisant le câble audio vidéo fourni avec l'appareil.

18 Connecteurs de sortie vidéo d'un élément externe (COMPONENT VIDEO OUT)

- Connecter en utilisant des câbles vidéo disponibles dans le commerce.

19 Les connecteur de sortie de la S-Vidéo (S-VIDEO OUT)

- Connecter en utilisant un câble S-Vidéo (disponible dans le commerce).

20 Connecteurs de sortie audio (AUDIO OUT)

- Connecter en utilisant le câble audio vidéo fourni avec l'appareil.

21 Le connecteur de sortie audio numérique (COAXIAL)

- Connecter en utilisant un câble audio. Utiliser un câble de raccordement à fiches DIN de 75 Ω /ohms disponible dans le commerce.
- Des données numériques passent par ce connecteur.
- L'utiliser pour produire un son numérique de haute qualité avec peu de perte de données.

22 Le connecteur de sortie audio numérique (OPTICAL)

- Connecter en utilisant un câble à fibre optique disponible dans le commerce.
- Des données numériques passent par ce connecteur.

23 Connecteur d'entrée de télécommande (RS-232C)

- C'est une borne pour une extension future du système.

24 Connecteur d'entrée de télécommande (ROOM TO ROOM/IN)

- C'est le connecteur d'entrée pour la télécommande à câble.
Consulter votre revendeur DENON avant d'utiliser ce connecteur.

25 Connecteur de sortie de télécommande (ROOM TO ROOM/OUT)

- C'est le connecteur de sortie pour la télécommande à câble.
Consulter votre revendeur DENON avant d'utiliser ce connecteur.

26 Connecteur d'entrée alimentation secteur (AC IN)

- Connecter l'alimentation secteur en utilisant le câble inclus prévu à cet effet.

(3) Affichage

S'allume pendant la lecture d'un disque multiple angles.

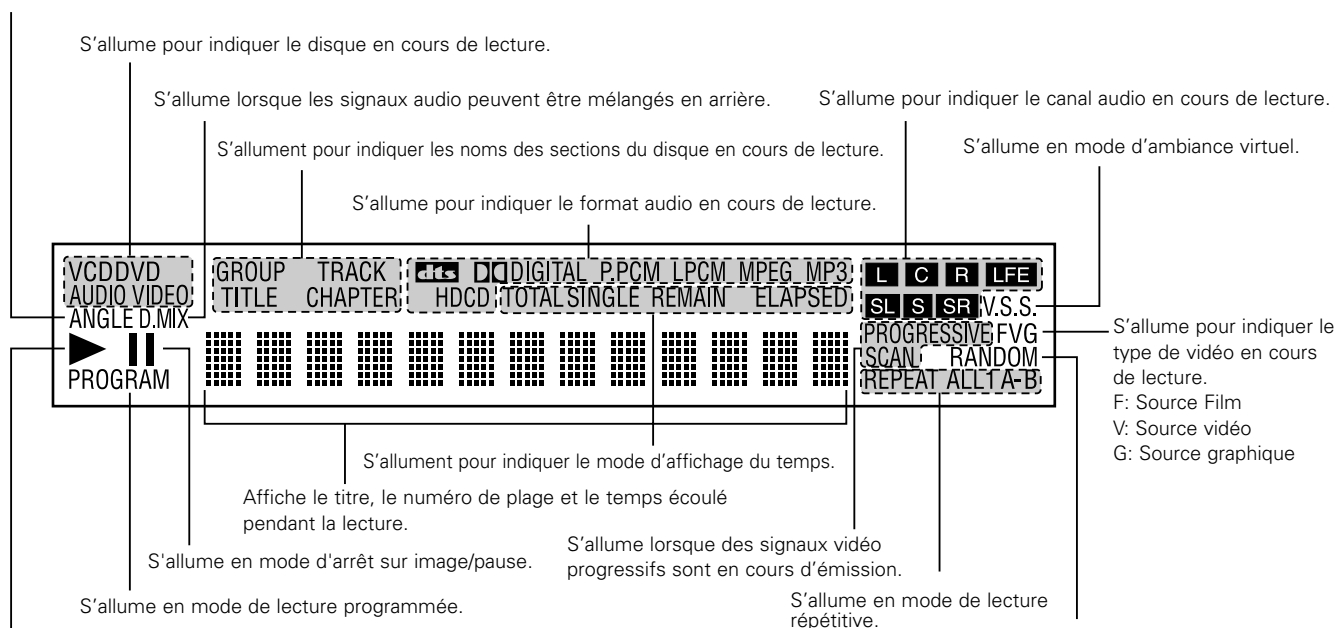

6 TELECOMMANDE

■ Le DVD-3800 peut être commandé à distance à l'aide de la télécommande fournie avec l'appareil (RC-553).

(1) Insertion des piles

① Enlever la trappe à l'arrière de la télécommande.

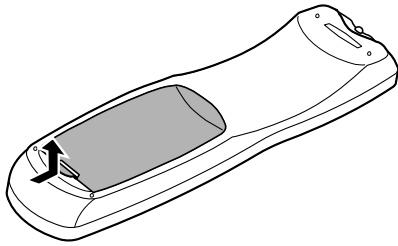

② Placer deux piles "AA" (R6P) dans le compartiment dans le sens indiqué par les marques.

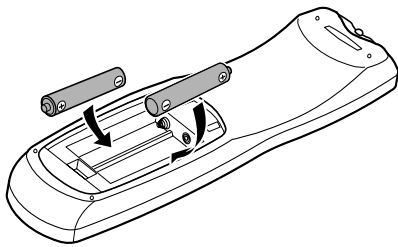

③ Refermer la trappe.

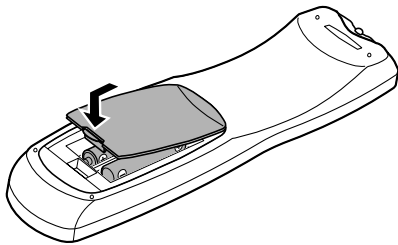

Précautions à prendre avec les piles

- N'utiliser que des piles "AA" (R6P) dans cette télécommande.
- Remplacer les piles quand cela est nécessaire et au moins une fois par an.
- Si la télécommande ne fonctionne pas à proximité de l'appareil, remplacer les piles par des neuves, même si moins d'une année s'est écoulée.
- La pile fournie ne sert que pour la vérification du fonctionnement. La remplacer par une neuve le plus tôt possible.
- Lors de l'insertion des piles, prendre garde de les remettre dans le bon sens indiqué par les signes ⊕ et ⊖ à l'intérieur du compartiment des piles de la télécommande.
- Pour éviter les problèmes ou les fuites de liquide de pile:
 - Ne pas utiliser de pile neuve avec une vieille.
 - Ne pas mélanger différents types de piles.
 - Ne pas court-circuiter, démonter, chauffer ou jeter les piles dans des flammes.
- Enlever les piles si la télécommande ne va pas être utilisée pendant une longue période de temps.
- Si les piles ont fui, essuyer soigneusement l'intérieur du compartiment des piles et en installer de nouvelles.

(2) Utilisation de la télécommande

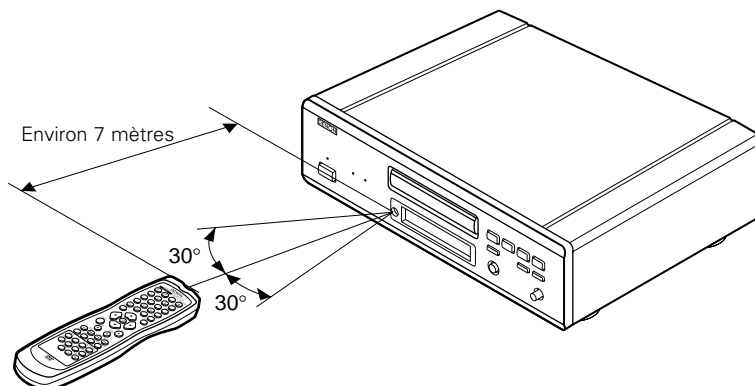

- Lors de l'utilisation de la télécommande, la diriger vers le capteur indiqué sur le schéma.
- La télécommande peut être utilisée à une distance d'environ 7 mètres sans obstacle. Cependant, cette distance sera plus courte, s'il y a un obstacle ou si la télécommande n'est pas pointée directement vers le capteur.
- La télécommande peut être utilisée à un angle horizontal allant jusqu'à 30° par rapport au capteur.

REMARQUES:

- La télécommande risque de ne pas fonctionner correctement si le capteur est exposé au soleil ou à une source de lumière puissante.
- Ne pas appuyer en même temps sur les touches de l'appareil et sur les touches de la télécommande, cela risque de provoquer des défauts de fonctionnement.

(3) Noms et fonctions de touche de la télécommande

■ Les touches non expliquées ici fonctionnent de la même manière que les touches correspondantes sur l'unité principale.

- 1 Touches POWER ON/POWER OFF**
 - Appuyer sur cette touche pour mettre en marche ou en veille.
- 2 Touches numérotées**
 - Utiliser ces touches pour entrer des nombres. Utiliser la touche +10 pour entrer des dizaines ou plus.
Exemple: Entrer 25 
- 3 Touche TOP MENU**
 - Le menu supérieur enregistré sur le disque est affiché.
- 4 Touches Cursors/Touche entrer (ENTER)**
 - Utiliser les touches ▲ et ▼ pour sélectionner dans le sens vertical.
 - Utiliser les touches ◀ et ▶ pour sélectionner dans le sens horizontal.
 - Appuyer sur la touche ENTER pour sélectionner le paramètre sélectionné avec les touches curseurs.
- 5 Touche MENU**
 - Le menu DVD enregistré sur le disque est affiché.
- 6 Touche arrêt (STOP ■)**
- 7 Touches SKIP**
- 8 Touche angle (ANGLE)**
 - Appuyer sur cette pour modifier l'angle.
- 9 Touche sous-titre (SUBTITLE)**
 - Appuyer sur cette touche pour changer la langue des sous-titres du DVD.
- 10 Touche Lecture à répétition A-B**
 - Utiliser cette touche pour répéter des sections entre deux points spécifiques.
- 11 Touche REPEAT**
 - Appuyer sur celle-ci pour une lecture de pages répétitive.
- 12 Touche SETUP**
 - Appuyer sur cette touche pour afficher l'écran de réglage d'origine.
- 13 Touche DIMMER**
 - Utiliser cette touche pour ajuster la luminance de l'affichage de l'unité principale. Peut être commutée en 4 étapes, de la position OFF à allumé en permanence.
- 14 Touche ZOOM**
 - Appuyer sur cette touche pour agrandir l'image.
- 15 Touche PICTURE ADJUST (PIC.ADJ)**
 - Appuyer sur cette touche pour ajuster la qualité de l'image désirée.
- 16 Touche NTSC/PAL**
 - Utiliser ceci pour changer le format de sortie vidéo de l'appareil (NTSC/PAL).
- 17 Touche OPEN/CLOSE**
- 18 Touche PROG/DIR**
 - Appuyer sur cette touche pour basculer du mode de lecture normale au mode de lecture programmée.
- 19 Touche annuler (CLEAR)**
- 20 Touche V.S.S.**
 - Régle le son d'ambiance virtuelle. (Il fonctionne lorsqu'il lit des DVD enregistrés en Dolby Digital avec deux canaux ou plus.)
- 21 Touche retour (RETURN)**
 - Appuyer sur cette touche pour revenir à l'écran menu précédent.
- 22 Touche affichage (DISPLAY)**
 - Appuyer sur cette touche pour afficher le ON-SCREEN.
- 23 Touche CALL**
 - Appuyez sur ceci pour vérifier le contenu du programme.

- 24 Touche lecture (PLAY ►)**
- 25 Touche STILL/PAUSE (||)**
- 26 Touches SLOW/SEARCH**
- 27 Touche SEARCH MODE**
 - Appuyer sur cette touche pour modifier le mode de recherche pour chercher des groupes ou des titres, des pages ou des chapitres lors de la sélection directe de sections de disques utilisant les touches numériques.
- 28 Touche AUDIO**
 - Pour les DVD, appuyer sur cette touche pour changer la langue audio. Pour les CD vidéo, appuyer sur cette touche pour commuter le canal entre " LR ", " L " et " R ".
- 29 Touche RANDOM**
 - Appuyer sur celle-ci pour une lecture de pages aléatoire sur le vidéo ou le disque.
- 30 Touche MARKER**
 - Appuyer sur cette touche pour marquer des endroits à revoir.
- 31 Touche PURE DIRECT MEMORY (P.D.MEMORY)**
 - Utiliser cette touche pour faire différents réglages pour obtenir une qualité sonore plus élevée.
- 32 Touches PAGE -/PAGE +**
 - Utiliser ces touches pour sélectionner l'image fixe désirée sur des disques DVD audio contenant des image fixes déroulantes.

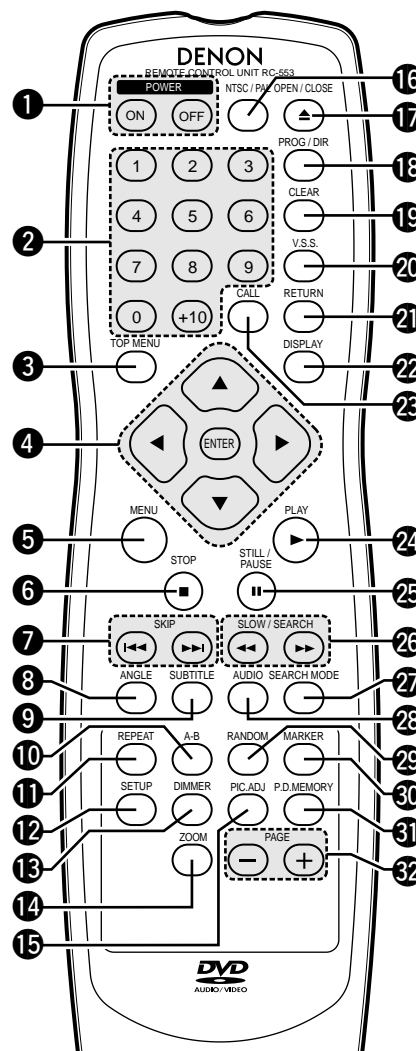

7 CHARGEMENT DES DISQUES

- Placer les disques dans le tiroir, face imprimée (étiquette) vers le haut.

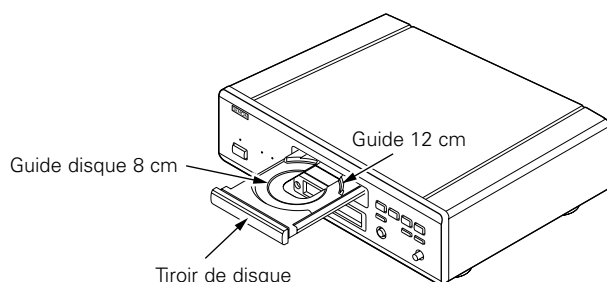

REMARQUE:

- Ne pas déplacer le DVD-3800 lorsqu'un disque est en cours de lecture, car cela peut rayer le disque.

(1) Ouverture et fermeture du tiroir de disque

- ① Mettre le lecteur en marche.
- ② Appuyer sur la touche ouverture/fermeture (OPEN/CLOSE).

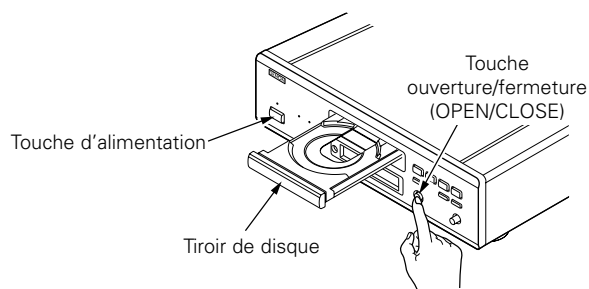

REMARQUES:

- Vérifier que le lecteur est mis sous tension avant d'ouvrir et de fermer le tiroir de disque.
- Ne pas appuyer sur la touche avec un crayon, etc.

(2) Chargement des disques

- Manipuler le disque avec soin sans toucher la surface du signal et le tenir face imprimée vers le haut.
- Lorsque le tiroir de disque est complètement ouvert, placer le disque sur le plateau.
- Placer les disques 12 cm sur le guide plateau extérieur (Figure 1), les disques 8 cm sur le guide plateau intérieur (Figure 2).
- Appuyer sur la touche ouverture/fermeture (OPEN/CLOSE). Le disque est chargé automatiquement.
- Le tiroir de disque peut aussi être fermé automatiquement pour charger le disque en appuyant sur la touche de lecture (PLAY).

Figure 1

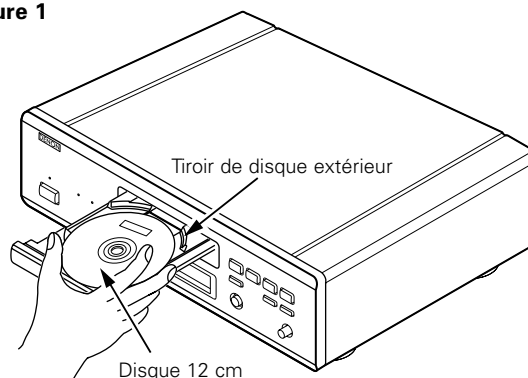
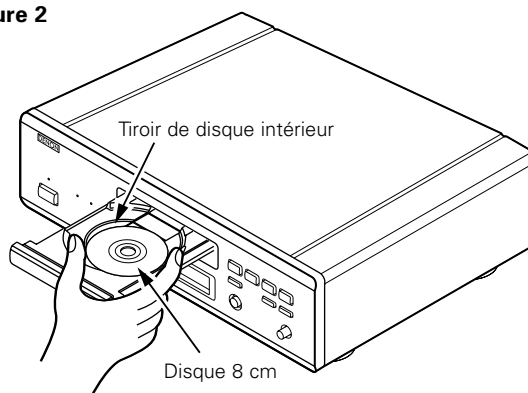

Figure 2



REMARQUES:

- Si un objet étranger se fait coincer par la fermeture du plateau de disque, appuyer tout simplement à nouveau sur la touche d'ouverture/fermeture "OPEN/CLOSE" et le plateau rouvrira.
- Ne pas rentrer le tiroir de disque à la main lorsque le lecteur est hors tension, car cela risque de l'endommager.
- Ne pas placer d'objets étrangers sur le tiroir de disque, car cela risque de l'endommager.

8 MODIFICATION DES REGLAGES PAR DEFAUT

- Effectuer les réglages initiaux adaptés à vos conditions d'utilisation avant de commencer la lecture.
Les réglages initiaux sont conservés jusqu'à ce qu'ils soient modifiés, même si le lecteur est éteint.

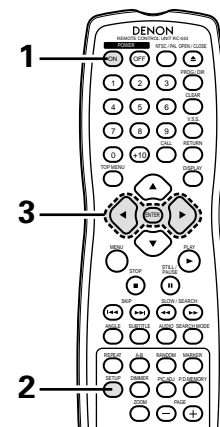
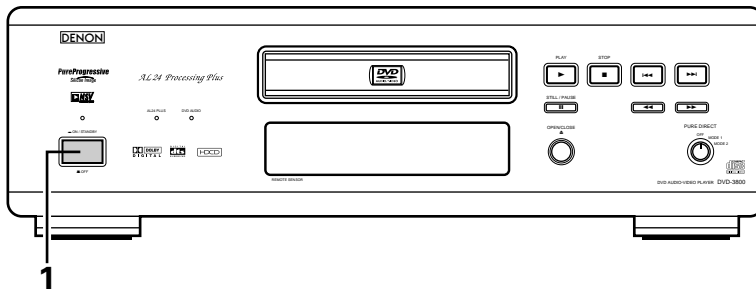

<p>1</p>	<p>Allumer le lecteur.</p> <ul style="list-style-type: none"> • Appuyer sur la touche d'alimentation, l'indicateur d'alimentation s'allume et le lecteur s'allume. 	<p style="text-align: center;">☀ Allumé</p> <div style="display: flex; justify-content: space-around;"> <div style="text-align: center;"> <p>Unité principale</p> </div> <div style="text-align: center;"> <p>Télécommande</p> </div> </div>
<p>2</p>	<p>En mode arrêt (STOP), appuyer sur la touche SETUP.</p> <ul style="list-style-type: none"> • L'écran des réglages par défaut s'affiche. <p>REMARQUE: Dans certains menus, les valeurs initiales peuvent être changées en cours de lecture.</p> <p>PREFERENCE DISQUE </p> <p>Utiliser cette fonction pour activer la langue devant être utilisée lors de la lecture du disque. Si la langue sélectionnée ne se trouve pas sur ce disque, la langue par défaut est sélectionnée.</p> <p>MENU DE REGLAGE OSD </p> <p>Utiliser cette fonction pour programmer la langue de l'écran de réglages par défaut et les messages affichés sur l'écran TV ("Lecture", etc.).</p> <p>MENU REGLAGE VIDEO </p> <p>Utiliser celle-ci pour régler le mode d'écran du DVD-3800. (Aspect de la télévision et type de télévision.)</p> <p>CONFIGURATION AUDIO </p> <p>Utiliser celle-ci pour régler le mode de sortie audio du DVD-3800. (Réglages de sortie Digitaux et LPCM.)</p> <p>MENU NIVEAU DE PROTECTION </p> <p>Utiliser cette fonction pour désactiver la lecture des DVD pour adultes afin que les enfants ne puissent pas les regarder. Noter que la lecture des DVD adultes ne peut pas être désactivée si la gestion d'accès n'est pas enregistrée sur le DVD, mais qu'il est possible de désactiver la lecture de tous les DVD.</p> <p>CHOIX DE MENU </p> <p>Celles-ci incluent les réglages spéciaux SOUS TITRES et COMPRESSION.</p>	<p style="text-align: center;">SETUP</p> <div style="text-align: center;"> <p>Télécommande</p> </div> <div style="text-align: center; border: 1px solid gray; padding: 5px; margin-top: 10px;"> </div>
<p>3</p>	<p>Utiliser les touches curseurs ▲ et ▼ pour sélectionner le réglage souhaité, puis appuyer sur la touche ENTER.</p> <ul style="list-style-type: none"> • Sélectionne les "PREFERENCE DISQUE". (Voir page 83.) • Sélectionne les "MENU DE REGLAGE OSD". (Voir pages 86.) • Sélectionne les "MENU REGLAGE VIDEO". (Voir page 87.) • Sélectionne les "CONFIGURATION AUDIO". (Voir page 90.) • Sélectionne les "MENU NIVEAU DE PROTECTION". (Voir page 94.) • Sélectionne les "CHOIX DE MENU". (Voir page 96.) 	<div style="display: flex; justify-content: space-around;"> <div style="text-align: center;"> <p>Télécommande</p> </div> <div style="text-align: center;"> <p>Télécommande</p> </div> </div>
<p>* Pour quitter le mode Paramétrage</p> <p>Utilisez la touche ▼ pour sélectionner "QUITTER LA CONFIGURATION" et appuyez ensuite sur la touche ENTER pour confirmer. Il est aussi possible de quitter en appuyant sur la touche SETUP sur la télécommande.</p>		

Éléments de réglage pour l'utilisation

Les caractères en gras indiquent les réglages d'origine.

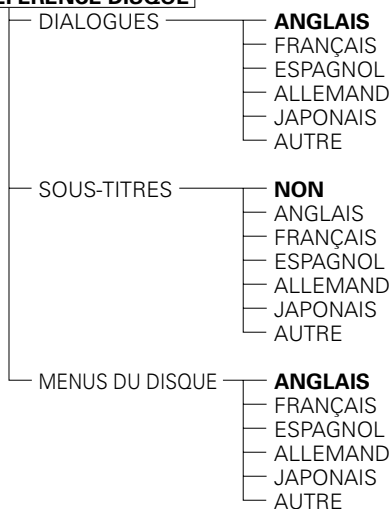
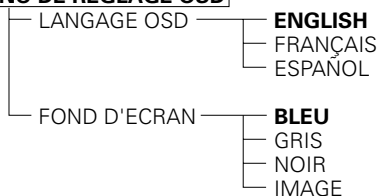
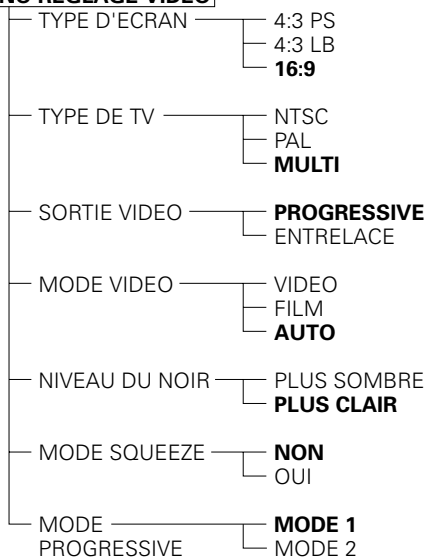
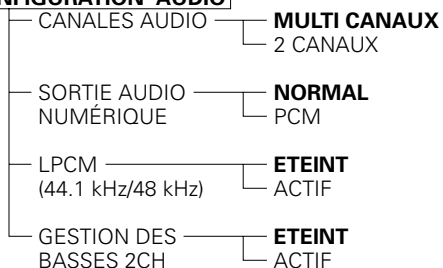
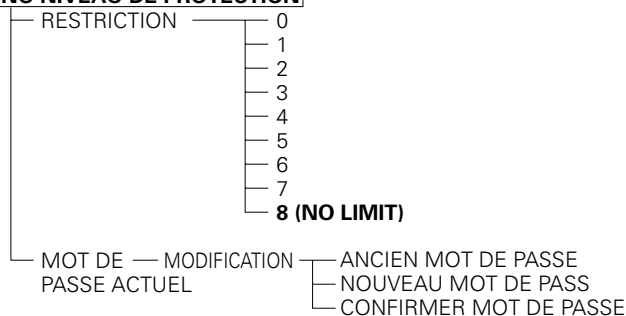
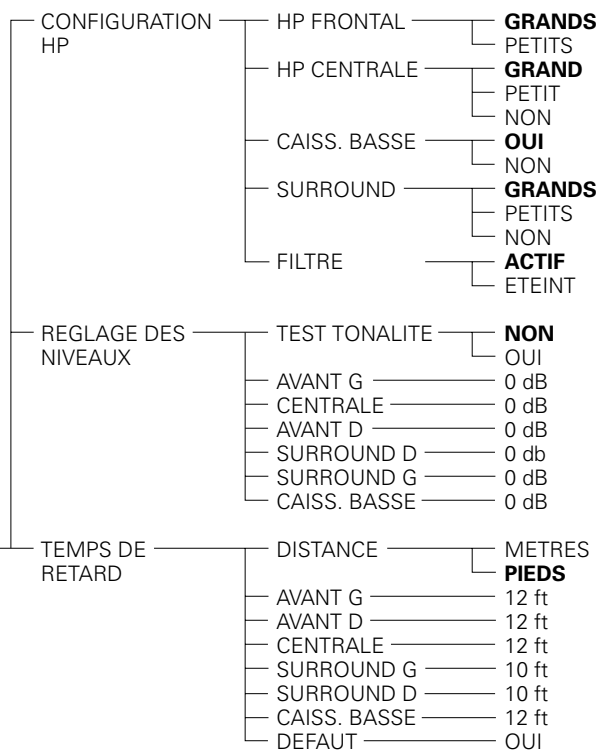
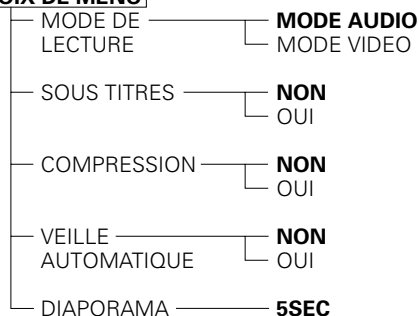
PREFERENCE DISQUE**MENU DE REGLAGE OSD****MENU REGLAGE VIDEO****CONFIGURATION AUDIO****MENU NIVEAU DE PROTECTION****CHOIX DE MENU**

Lorsque "PREFERENCE DISQUE" est sélectionnée

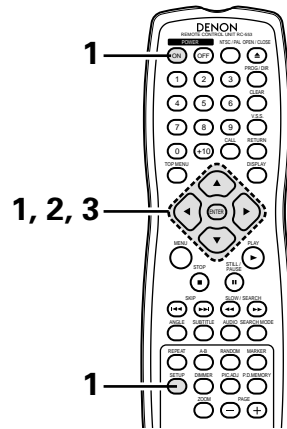

1 Voir page 81.

Utiliser les touches curseurs ▲ et ▼ pour sélectionner le réglage souhaité, puis appuyer sur la touche ENTER.

DIALOGUES

Utilisez cette option pour sélectionner la langue du son à la sortie enceintes.

2 SOUS-TITRES

Utilisez cette option pour sélectionner la langue des sous-titres affichés sur la TV.

MENUS DU DISQUE

Utiliser ceci pour programmer la langue des menus titre (menus enregistrés sur le disque), etc.

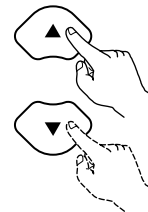

Télécommande



Télécommande



Utiliser les touches curseurs ▲ et ▼ pour sélectionner le réglage souhaité, puis appuyer sur la touche ENTER.

① Lorsque le "DIALOGUES" est sélectionnée:

ANGLAIS (Réglage usine par défaut)

Sélectionnez cette option lorsque vous souhaitez lire un DVD avec le son en anglais.

FRANÇAIS

Sélectionnez cette option lorsque vous souhaitez lire un DVD avec le son en français.

ESPAGNOL

Sélectionnez cette option lorsque vous souhaitez lire un DVD avec le son en espagnol.

ALLEMAND

Sélectionnez cette option lorsque vous souhaitez lire un DVD avec le son en Allemand.

JAPONAIS

Sélectionnez cette option lorsque vous souhaitez lire un DVD avec le son en japonais.

AUTRE

Utiliser les touches numériques pour entrer le numéro de la langue. (Voir "Liste des codes de langue" à la page 85.)

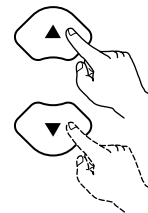

Télécommande



Télécommande



3

- ② Lorsque le "SOUS-TITRES" est sélectionnée:

NON (Réglage usine par défaut)

Sélectionner cela pour ne pas afficher les sous-titres. (Pour quelques disques il n'est pas possible de désactiver l'affichage du sous-titre.)

ANGLAIS

Sélectionnez cette option lorsque vous souhaitez lire un DVD avec les sous-titres en anglais.

FRANÇAIS

Sélectionnez cette option lorsque vous souhaitez lire un DVD avec les sous-titres en français.

ESPAGNOL

Sélectionnez cette option lorsque vous souhaitez lire un DVD avec les sous-titres en espagnol.

ALLEMAND

Sélectionnez cette option lorsque vous souhaitez lire un DVD avec le son en Allemand.

JAPONAIS

Sélectionnez cette option lorsque vous souhaitez lire un DVD avec les sous-titres en japonais.

AUTRE

Utiliser les touches numériques pour entrer le numéro de la langue. (Voir "Liste des codes de langue" à la page 85.)

- ③ Lorsque le "MENUS DU DISQUE" est sélectionnée:

ANGLAIS (Réglage usine par défaut)

Sélectionnez cette option lorsque vous souhaitez afficher les menus en anglais.

FRANÇAIS

Sélectionnez cette option lorsque vous souhaitez afficher les menus en français.

ESPAGNOL

Sélectionnez cette option lorsque vous souhaitez afficher les menus en espagnol.

ALLEMAND

Sélectionnez cette option lorsque vous souhaitez afficher les menus en Allemand.

JAPONAIS

Sélectionnez cette option lorsque vous souhaitez afficher les menus en japonais.

AUTRE

Utiliser les touches numériques pour entrer le numéro de la langue. (Voir "Liste des codes de langue" à la page 85.)



*** Pour quitter le mode Paramétrage**

Utilisez la touche ▼ pour sélectionner "QUITTER LA CONFIGURATION" et appuyez ensuite sur la touche ENTER pour confirmer. Il est aussi possible de quitter en appuyant sur la touche SETUP sur la télécommande.

Liste des codes de langue

Code	Langue	Code	Langue	Code	Langue	Code	Langue
6565	Afar	7079	Faroese	7678	Lingala	8375	Slovak
6566	Abkhazian	7082	French	7679	Laotian	8376	Slovenian
6570	Afrikaans	7089	Frisian	7684	Lithuanian	8377	Samoan
6577	Ameharic	7165	Irish	7686	Latvian, Lettish	8378	Shona
6582	Arabic	7168	Scots Gaelic	7771	Malagasy	8379	Somali
6583	Assamese	7176	Galician	7773	Maori	8381	Albanian
6588	Aymara	7178	Guarani	7775	Macedonish	8382	Serbian
6590	Azerbaijani	7185	Gujarati	7776	Malayalam	8385	Sundanese
6665	Bashkir	7265	Hausa	7778	Mongolian	8386	Swedish
6669	Byelorussian	7273	Hindi	7779	Moldavian	8387	Swahili
6671	Bulgarian	7282	Croatian	7782	Marathi	8465	Tamil
6672	Bihari	7285	Hungarian	7783	Malay	8469	Telugu
6678	Bengali; Bangla	7289	Armenian	7784	Maltese	8471	Tajik
6679	Tibetan	7365	Interlingua	7789	Burmese	8472	Thai
6682	Breton	7378	Indonesian	7865	Nauru	8473	Tigrinya
6765	Catalan	7383	Icelandic	7869	Nepali	8475	Turkmen
6779	Corsican	7384	Italian	7876	Dutch	8476	Tagalog
6783	Czech	7387	Hebrew	7879	Norwegian	8479	Tonga
6789	Welsh	7465	Japanese	7982	Oriya	8482	Turkish
6865	Danish	7473	Yiddish	8065	Panjabi	8484	Tatar
6869	German	7487	Javanese	8076	Polish	8487	Twi
6890	Bhutani	7565	Georgian	8083	Pashto, Pushto	8575	Ukrainian
6976	Greek	7575	Kazakh	8084	Portuguese	8582	Urdu
6978	English	7576	Greenlandic	8185	Quechua	8590	Uzbek
6979	Esperanto	7577	Cambodian	8277	Rhaeto-Romance	8673	Vietnamese
6983	Spanish	7578	Kannada	8279	Romanian	8679	Volapük
6984	Estonian	7579	Korean	8285	Russian	8779	Wolof
6985	Basque	7583	Kashmiri	8365	Sanskrit	8872	Xhosa
7065	Persian	7585	Kurdish	8368	Sindhi	8979	Yoruba
7073	Finnish	7589	Kirghiz	8372	Serbo-Croatian	9072	Chinese
7074	Fiji	7665	Latin	8373	Singhalese	9085	Zulu

Lorsque "MENU DE REGLAGE OSD" est sélectionnée

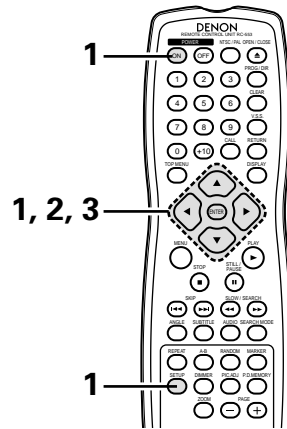

<p>1</p>	<p>Voir page 81.</p>	
<p>2</p>	<p>Utiliser les touches curseurs ▲ et ▼ pour sélectionner le réglage souhaité, puis appuyer sur la touche ENTER.</p> <p>LANGAGE OSD Utiliser cette fonction pour sélectionner la langue pour l'écran des réglages par défaut et pour les messages affichés sur l'écran de TV ("LECTURE", etc.)</p> <p>FOND D'ECRAN Utiliser cette fonction afin de choisir une image servant d'arrière-plan sur l'écran en mode stop ou lors de la lecture d'un CD.</p>	<p>Télécommande Télécommande</p>
<p>3</p>	<p>Utiliser les touches curseurs ▲ et ▼ pour sélectionner le réglage souhaité, puis appuyer sur la touche ENTER.</p> <p>① Lorsque le "LANGAGE OSD" est sélectionnée:</p> <p>ENGLISH (Réglage usine par défaut) Sélectionner cela pour régler la langue OSD sur Anglais.</p> <p>FRANÇAIS Sélectionner cela pour régler la langue OSD sur Français.</p> <p>ESPAÑOL Sélectionner cela pour régler la langue OSD sur Espagnol.</p>	<p>Télécommande Télécommande</p>

3

② Lorsque le "FOND D'ECRAN" est sélectionnée:

BLEU (Réglage usine par défaut)

Choisissez cette fonction afin d'afficher un arrière-plan bleu.

GRIS

Sélectionner cette couleur pour afficher un fond gris sur l'écran du téléviseur.

NOIR

Sélectionner cette couleur pour afficher un fond noir sur l'écran du téléviseur.

IMAGE

Sélectionnez cette fonction pour afficher le papier peint.



*** Pour quitter le mode Paramétrage**

Utilisez les touche ▼ pour sélectionner "QUITTER LA CONFIGURATION" et appuyez ensuite sur la touche ENTER pour confirmer. Il est aussi possible de quitter en appuyant sur la touche SETUP sur la télécommande.

Lorsque "MENU REGLAGE VIDEO" est sélectionnée

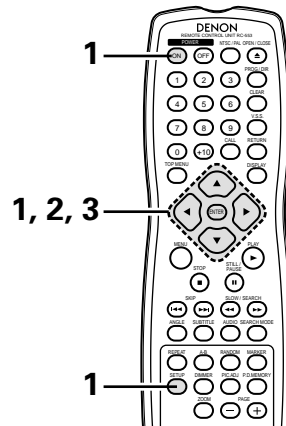

1

Voir page 81.

Utiliser les touches curseurs ▲ et ▼ pour sélectionner le réglage souhaité, puis appuyer sur la touche ENTER.

TYPE D'ÉCRAN

Utiliser cette fonction pour régler la forme de l'écran de votre télévision.

TYPE DE TV

Utiliser cette option pour régler le format vidéo de votre TV (NTSC, PAL ou MULTI).

SORTIE VIDÉO

Utiliser cette fonction pour choisir soit la sortie d'images progressives soit la sortie d'images entrelacées.

MODE VIDÉO

Pour lire un DVD vidéo, sélectionner le mode vidéo désiré ("VIDEO", "FILM", "AUTO").

NIVEAU DU NOIR

Pour sélectionner le niveau noir de l'image, "PLUS CLAIR" ou "PLUS SOMBRE".

SQUEEZE MODE

Utilisé pour lire des images en format 4:3 sur un téléviseur grand écran (16:9).

MODE PROGRESSIVE

Sélectionner la source du film ainsi que la méthode de détection de source vidéo enregistrée sur le DVD.

Sélectionner normalement "MODE1" (mode de détection de niveau). (valide uniquement pour une sortie progressive durant la lecture vidéo DVD)

2

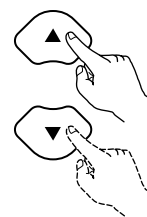

Télécommande



Télécommande



Utiliser les touches curseurs ▲ et ▼ pour sélectionner le réglage souhaité, puis appuyer sur la touche ENTER.

- ① Lorsque le "TYPE D'ECRAN" est sélectionnée:

4:3 PS

Sélectionnez cette option pour lire les images larges de DVD en mode Image étroite (avec les bords de l'image coupés). Les disques pour lesquels le mode Image étroite n'est pas spécifié sont lus en mode Boîte à lettre.

4:3 LB

Sélectionnez cette option pour lire les images larges de DVD en mode Boîte à lettre (avec des bandes noires en haut et en bas de l'image).

16:9 (Réglage usine par défaut)

Sélectionnez cette option pour lire les images larges de DVD en mode plein écran.

- ② Lorsque le "TYPE DE TV" est sélectionnée:

NTSC

Sélectionnez cette option si le format vidéo de votre télévision est le NTSC.

Si NTSC est sélectionnée, le format de sortie est fixé en NTSC.

PAL

Sélectionnez cette option si le format vidéo de votre télévision est le PAL.

Si PAL est sélectionnée, le format de sortie est fixé en PAL.

MULTI (Réglage usine par défaut)

Sélectionnez cette option si votre TV est compatible NTSC et PAL.

En cas de lecture d'un disque enregistré en format NTSC, le terminal de sortie vidéo sera commuté en format NTSC. (Pour le disque PAL, le signal vidéo est de format PAL.)

- ③ Lorsque le "SORTIE VIDÉO" est sélectionnée: (REMARQUES)

PROGRESSIVE (Réglage usine par défaut)

Sélectionner cette fonction lorsque le DVD-3800 est connecté à une télévision de type progressif.

ENTRELACE

Sélectionner cette fonction lorsque le DVD-3800 est connecté à une télévision de type entrelacé.

REMARQUES:

- Pour la sortie de composants uniquement, il est possible de commuter entre une sortie d'images entrelacées et une sortie d'images progressives. Il n'est pas possible de choisir la sortie d'image progressive pour connecteur de sortie ou pour Les connecteur de sortie de la S-Vidéo.
 - Lorsque le mode progressif est sélectionné, le son entrelacé et l'image risque d'être légèrement hors sync. Pour utiliser la sortie entrelacé, mettre le réglage sur "ENTRELACE".
- ④ Lorsque le "MODE VIDÉO" est sélectionnée:

VIDÉO

Ce mode est le mieux adapté à la lecture de disques contenant de la vidéo.

FILM

Ce mode est le mieux adapté à la lecture de disques contenant un film ou de la vidéo enregistrée avec la méthode de balayage progressif.

AUTO (Réglage usine par défaut)

L'appareil identifie le type de matériau sur le disque en cours de lecture (film ou vidéo) et sélectionne automatiquement le mode.

Ce mode est adapté à la lecture disques contenant un film et de la vidéo.

REMARQUE:

- Si des bandes de bruit apparaissent sur l'image ou si l'image n'est pas nette lors de la lecture d'un disque DVD vidéo spécifique, essayer de commuter au mode vidéo.

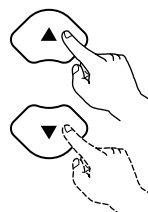

Télécommande



Télécommande

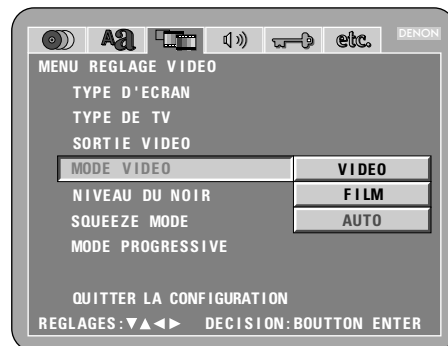
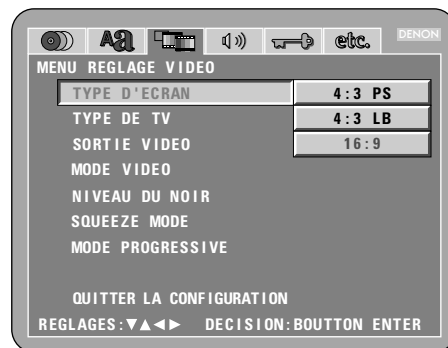

3

- ⑤ Lorsque le "NIVEAU DU NOIR" est sélectionnée:

PLUS SOMBRE

Réduit le niveau standard du niveau noir du signal de sortie vidéo.
Régler ce niveau si l'image sur le téléviseur est loin d'être claire.

PLUS CLAIR (Réglage usine par défaut)

Régler le niveau noir du signal de sortie vidéo au niveau standard.

- ⑥ Lorsque le "SQUEEZE MODE" est sélectionnée:

"SQUEEZE MODE" – Utile seulement pour la sortie progressive.

NON (Réglage usine par défaut)

Régler ce mode pour afficher les signaux vidéo 4:3 sur l'écran entier d'un téléviseur 16:9.

OUI

Régler ce mode pour afficher les signaux vidéo 4:3 au centre de l'écran d'un téléviseur 16:9.

- ⑦ Lorsque le "MODE PROGRESSIVE" est sélectionnée:

MODE 1 (mode de détection de niveau)

(Réglage usine par défaut)

Il s'agit d'un mode pour la détection à haute précision du type de la source à partir du niveau des signaux vidéo enregistrés sur le DVD. Pour les DVDs sur lesquels la vignette (signal d'identification) est enregistrée d'une façon incorrecte, la qualité de l'image risque d'être dégradée lors de la procédure de détection de vignette.

Ce mode est utile dans les cas suivants.

MODE 2 (mode de détection de vignette)

Il s'agit d'un mode pour la détection du type de la source à partir de la vignette de source (signal d'identification) enregistrée sur le DVD. Lors des scènes sombres, la différenciation entre le signal vidéo et le bruit à l'aide de la méthode de détection par niveau est difficile et la qualité de l'image risque d'en pâtir.

Ce mode est utile dans les cas suivants.









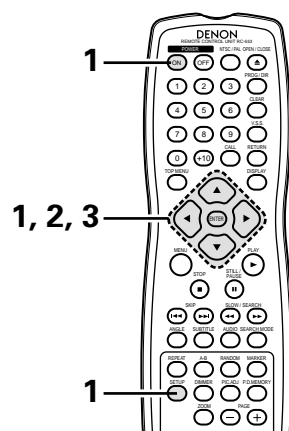

*** Pour quitter le mode Paramétrage**

Utilisez les touche ▼ pour sélectionner "QUITTER LA CONFIGURATION" et appuyez ensuite sur la touche ENTER pour confirmer.
Il est aussi possible de quitter en appuyant sur la touche SETUP sur la télécommande.

Lorsque "CONFIGURATION AUDIO" est sélectionnée



1	Voir page 81.	
2	<p>Utiliser les touches curseurs ▲ et ▼ pour sélectionner le réglage souhaité, puis appuyer sur la touche ENTER.</p> <p>CANALES AUDIO Utiliser ce mode pour ajuster pour les systèmes d'enceinte connectés.</p> <p>SORTIE AUDIO NUMÉRIQUE Utilisez cette fonction afin de sélectionner le format numérique de signal de sortie.</p> <p>LPCM (44.1kHz/48kHz) Utilisez cette option pour régler la sortie audio numérique pour la lecture de DVD enregistrés en audio PCM linéaire.</p> <p>GESTION DES BASSES 2CH Régler pour envoyer ou non des signaux audio du subwoofer lors de la lecture de signaux audio à deux canaux.</p>	   <p>Télécommande Télécommande</p> 
3	<p>Utiliser les touches curseurs ▲ et ▼ pour sélectionner le réglage souhaité, puis appuyer sur la touche ENTER.</p> <p>① Lorsque le "CANALES AUDIO" est sélectionnée: © Utiliser les touches de déplacement du curseur ▲ et ▼ pour sélectionner l'élément à régler, ensuite appuyer sur la touche ENTER.</p> <p>MULTI CANAUX (Réglage usine par défaut) Sélectionner ce réglage pour des systèmes dans lesquels trois ou plusieurs enceintes sont connectées. Lorsque MULTI CANAUX est réglé, les réglages d'enceinte (CONFIGURATION HP), l'ajustement du niveau de sortie d'enceinte (REGLAGE DES NIVEAUX) et les distances d'enceinte (TEMPS DE RETARD) peuvent être réglés.</p> <p>2 CANAUX Sélectionner ce réglage pour des systèmes dans lesquels seulement deux enceintes sont connectées.</p>	   <p>Télécommande Télécommande</p> 

- © Lorsque le "MULTI CANAUX" est sélectionnée, utiliser les touches de déplacement du curseur ▲ et ▼ pour sélectionner l'élément à régler, ensuite appuyer sur la touche ENTER

CONFIGURATION HP

Utiliser ce réglage pour sélectionner les types des différentes enceintes.

REGLAGE DES NIVEAUX

Utiliser ce réglage pour ajuster le niveau de sortie des différentes enceintes.

TEMPS DE RETARD

Utiliser ce réglage pour régler la distance entre les différentes enceintes et la position d'écoute.

* Pour quitter le mode CONFIGURATION HP

Utiliser la touche de déplacement du curseur ▼ pour sélectionner "CONFIGURATION AUDIO" ensuite, appuyer sur la touche ENTER.

- © Lorsque le "CONFIGURATION HP" est sélectionnée, utiliser les touches de déplacement du curseur ▲ et ▼ pour sélectionner l'enceinte à régler, ensuite appuyer sur la touche ENTER.

• Le type d'enceinte utilisée pour les enceintes frontales, l'enceinte centrale, le subwoofer et les enceintes d'ambiance peuvent être réglés. Utiliser les touches de déplacement du curseur ▲ et ▼ pour sélectionner le type d'enceinte, ensuite appuyer sur la touche ENTER.

GRAND Sélectionner ce réglage lorsqu'une grande enceinte est connectée.

PETIT Sélectionner ce réglage lorsqu'une petite enceinte est connectée.

NON Sélectionner ce réglage lorsque aucune enceinte n'est connectée.

OUI Sélectionner ce réglage lorsqu'un subwoofer est connecté.

NON Sélectionner cette valeur si aucun subwoofer n'est connecté.

- Lorsque le "FILTRE" est sélectionnée:

ACTIF (Réglage usine par défaut)

Régler sur "ACTIF" pour lire des sources dans les modes Dolby Digital et PCM multi-canaux.

ETEINT

DTS recommande le réglage de lecture de gamme totale pour tous les canaux.

(Noter que le volume du subwoofer est augmenté de 5 dB.)

Le régler pour lire des sources DVD audio à 6 canaux enregistrées dans des gammes de fréquence totales pour tous les canaux.

Lorsque "ETEINT" est réglé, la taille de l'enceinte est réglée sur "GRAND" pour toutes les enceintes et le réglage du subwoofer est sur "OUI".

Veuillez lire le mode d'emploi du lecteur DVD afin d'effectuer les connexions analogiques pour lire ces types de DVD.

- * Appuyer sur la touche RETURN pour retourner au menu "CONFIGURATION HP".

- © Lorsque "REGLAGE DES NIVEAUX" est sélectionné, utiliser les touches de déplacement du curseur ▲ et ▼ pour sélectionner l'enceinte à ajuster, ensuite utiliser les touches de déplacement du curseur ◀ et ▶ pour régler le niveau.

TEST TONALITE

- Utiliser les touches de déplacement du curseur ◀ et ▶ pour sélectionner désactivé, 2 secondes, 5 secondes ou 10 secondes pour la tonalité test, ensuite envoyer la tonalité test en utilisant la procédure décrite ci-dessous.

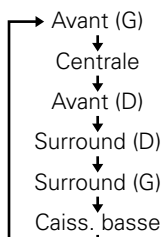

- Le niveau de volume envoyé des enceintes frontales (canaux gauche et droit), de l'enceinte centrale, des enceintes d'ambiance (canaux gauche et droit) et du subwoofer peut être ajusté.

- Le niveau de volume peut être ajusté entre 0 et -10 dB par pas de 1 dB.

- * Appuyer sur la touche RETURN pour retourner au menu "CONFIGURATION HP".

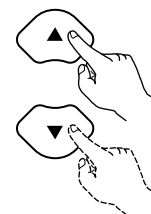

Télécommande



Télécommande

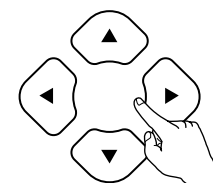
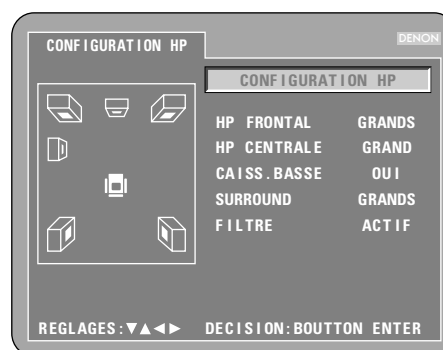

Télécommande

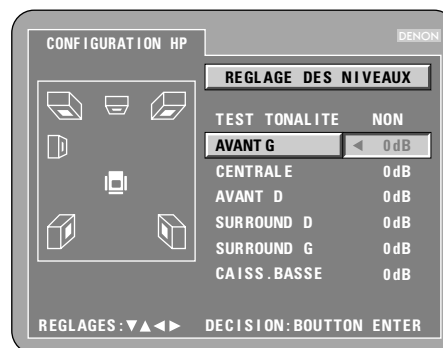

3

© Lorsque le "TEMPS DE RETARD" est sélectionnée:

Avec un son d'ambiance à 5.1 canaux, la distance idéale entre la position d'écoute et toutes les enceintes excepté du subwoofer doit être identique. Le réglage du temps de retard peut être utilisé pour que le son des différentes enceintes atteigne la position d'écoute en même temps.

Utiliser les touches de déplacement du curseur ▲ et ▼ pour sélectionner l'élément de réglage, ensuite appuyer sur la touche ENTER.

• Lorsque le "DISTANCE" est sélectionnée:

METRES (lorsque la touche curseur ◀ est enfoncée):

L'unité de distance est réglée en mètres ("m").

PIEDS (lorsque la touche de déplacement du curseur ▶ est enfoncée):

L'unité de distance est réglée en pieds ("ft").

• Lorsque le "AVANT G", "AVANT D", "CENTRALE", "SURROUND G", "SURROUND D", "CAISS. BASSE" est sélectionnée:

Utiliser les touches de déplacement du curseur ◀ et ▶ pour régler la distance entre la position d'écoute et les différentes enceintes.

* La distance peut être réglée dans l'intervalle limite de 0 à 18 mètres (0 à 60 pieds).

* La différence de distance d'enceinte maximale pour laquelle le réglage est possible est de 4,5 m (15 pieds).

• Lorsque le "DEFAULT" est sélectionnée:

Lorsque le "DEFAULT" est sélectionnée et la touche ENTER est enfoncée, tous les éléments sont restaurés à leurs réglages d'origine.

* Lorsque des connexions numériques sont effectuées avec un amplificateur AV, effectuer les réglages d'enceinte sur l'amplificateur AV.

Pour les disques DVD audio, les réglages de disque ont la priorité, ainsi le son risque de ne pas être reproduit comme avec le réglage de mode d'enceinte décrit ci-dessus.

* Appuyer sur la touche RETURN pour retourner au menu "CONFIGURATION HP".

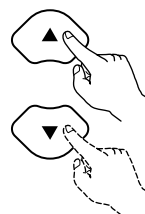

Télécommande



Télécommande

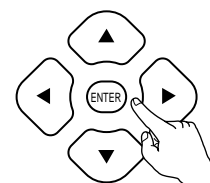
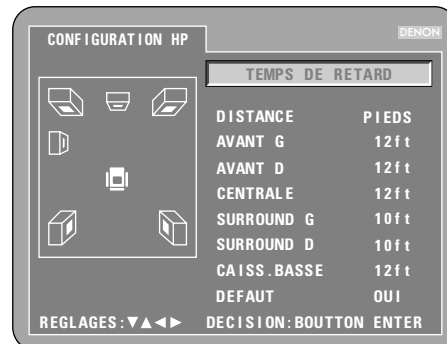

Télécommande

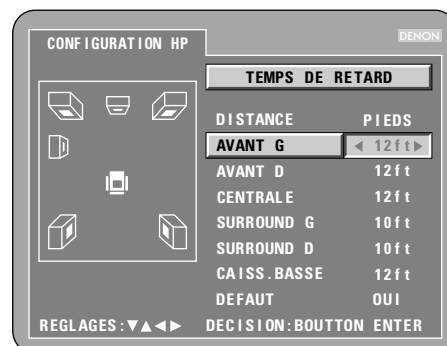
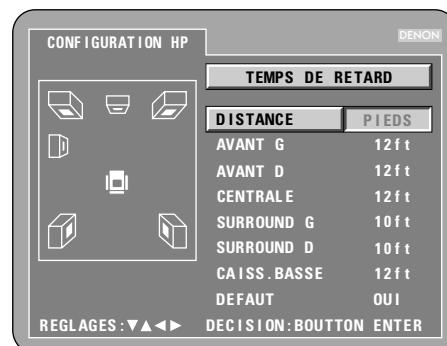

3

- ② Lorsque le "SORTIE AUDIO NUMÉRIQUE" est sélectionnée:

NORMAL (Réglage usine par défaut)

Lors de la lecture de DVD enregistrés en Dolby Digital ou DTS, des signaux bitstream sont générés par les bornes de sortie audio numériques. Lors de la lecture de DVD enregistrés en PCM linéaire ou PCM compressé, des signaux PCM linéaire sont générés. Sélectionnez "NORMAL" lors de l'exécution de connexions numériques à un amplificateur AV avec décodeur Dolby Digital et DTS intégré.

PCM

Lors de la lecture de signaux bitstream Dolby Digital/DTS ou de DVD enregistrés en PCM linéaire ou PCM compressé, les signaux sont convertis en signaux PCM 48 kHz/16-bit (2-canaux) et générés par les sorties numériques. Lors de la lecture de DVD enregistrés en PCM, des signaux PCM linéaires sont générés.

- ③ Lorsque le "LPCM (44.1 kHz/48 kHz)" est sélectionnée:

ETEINT (Réglage usine par défaut)

Lors de la lecture de DVD PCM linéaire ou PCM compressé qui ne sont pas protégés par copyright, pour les signaux audio PCM 2 canaux allant jusqu'à 96 kHz, des signaux PCM linéaire sont générés tels quels par les sorties numériques sans être convertis. (Les signaux de 176,2 kHz et 192 kHz sont convertis respectivement en signaux de 88,2 kHz et 96 kHz.)

Pour les DVD contenant des signaux multi-canaux PCM, les signaux numériques sont mélangés à la baisse pour être générés dans deux canaux, le canal avant gauche et le canal avant droit. (Seuls les canaux avant gauche et droit sont générés pour les sources pour lesquelles le mélange à la baisse est interdit.)

Lors de la lecture de DVD protégés par copyright de type PCM linéaire ou PCM compressé, étant donné les règles sur le copyright, aucun signal numérique ne sera généré pour les sources dépassant 48 kHz/16 bits. Lors de la lecture de telles sources, réglez sur "ACTIF" ou faites des connexions analogiques. (Voir page 74.)

ACTIF

Les signaux PCM linéaire ou PCM compressé sont convertis en signaux de 44,1 kHz ou 48 kHz et générés. (Les signaux de sortie audio numérique PCM sont convertis en signaux de 48 kHz ou moins, étant donné les règles du copyright.) Lors de l'exécution de connexions numériques à un amplificateur AV qui n'est pas compatible avec les signaux 96 kHz/88,2 kHz, réglez sur "ACTIF".

Lors de la lecture de DVD enregistrés en PCM linéaire ou PCM compressé et lorsque l'appareil est réglé pour générer des signaux audio numériques et analogiques à la fois, les signaux de sortie audio analogiques sont également convertis en signaux de 48 kHz ou moins. Nous recommandons donc de régler sur "ETEINT" et également de faire des connexions analogiques. (Voir page 74.)

- ④ Lorsque le "GESTION DES BASSES 2CH" est sélectionnée:

ETEINT (Réglage usine par défaut)

Aucun son n'est produit par le subwoofer.

ACTIF

Le son est produit par le subwoofer.

Si cela se produit, placer le subwoofer en position "OUI" pour les réglages d'enceinte.

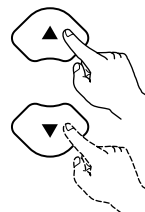

Télécommande



Télécommande



*** Pour quitter le mode Paramétrage**

Utilisez les touche ▼ pour sélectionner "QUITTER LA CONFIGURATION" et appuyez ensuite sur la touche ENTER pour confirmer. Il est aussi possible de quitter en appuyant sur la touche SETUP sur la télécommande.

Lorsque "MENU NIVEAU DE PROTECTION " est sélectionnée

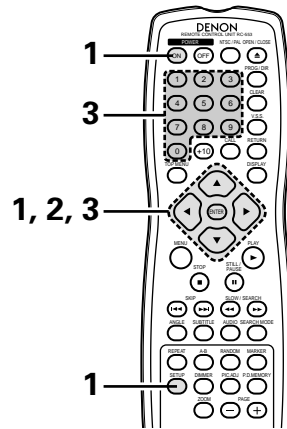

<p>1</p>	<p>Voir page 81.</p>	
<p>2</p>	<p>Utiliser les touches curseurs ▲ et ▼ pour sélectionner le réglage souhaité, puis appuyer sur la touche ENTER.</p> <p>RESTRICTION Utilisez cette option pour restreindre la lecture de DVD réservés aux adultes. Pour que la restriction soit possible, il faut que le niveau de restriction soit enregistré sur le disque réservé aux adultes. Il est cependant possible d'empêcher la lecture de tout DVD.</p> <p>MOT DE PASSE ACTUEL Utiliser ceci pour changer le mot de passe. Le mot de passe de l'appareil est réglé à "0000" par défaut.</p>	<p>Télécommande</p> <p>Télécommande</p>
<p>3</p>	<p>Utiliser les touches curseurs ▲ et ▼ pour sélectionner le réglage souhaité, puis appuyer sur la touche ENTER.</p> <p>① Lorsque le "RESTRICTION" est sélectionnée:</p> <p>0 Sélectionner ceci pour désactiver la lecture de tous les DVD. Utiliser ce niveau par exemple pour désactiver la lecture des DVD pour adultes pour lesquels le niveau d'estimation n'est pas enregistré.</p> <p>1 Sélectionner ceci pour jouer uniquement les DVD pour enfants. (Les DVD pour adultes et public ne peuvent pas être joués.)</p> <p>2 à 7 Sélectionner ceci pour jouer les DVD pour un public général et les enfants. Les DVD pour adultes ne peuvent pas être joués.</p> <p>8 (NO LIMIT) (Réglage usine par défaut) Sélectionner ceci pour jouer tous les DVD.</p>	<p>Télécommande</p> <p>Télécommande</p>

Utiliser les touches numérotées pour entrer un mot de passe à 4 chiffres, puis appuyer sur la touche ENTER.

* Le mot de passe est réglé vers à "0000" par défaut.

* Ne pas oublier le mot de passe.

* Le réglage ne peut pas être modifié sans entrer le mot de passe correct.

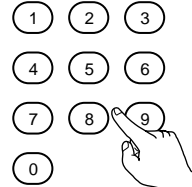

Télécommande



Télécommande

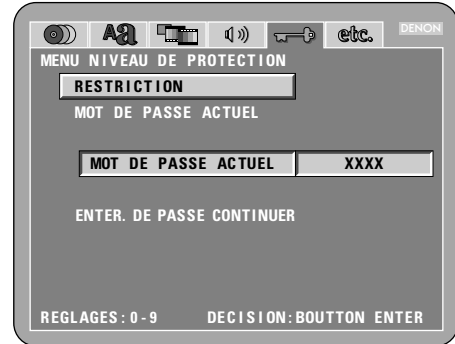

② Lorsque le "MOT DE PASSE ACTUEL" est sélectionnée:

Utiliser les touches numérotées pour entrer un mot de passe à 4 chiffres, puis appuyer sur la touche ENTER.

* Ne pas oublier le mot de passe.

* Le réglage ne peut pas être modifié sans entrer le mot de passe correct.

* Le mot de passe de l'appareil est réglé à "0000" par défaut.

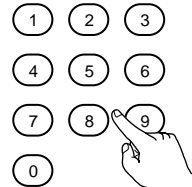

Télécommande





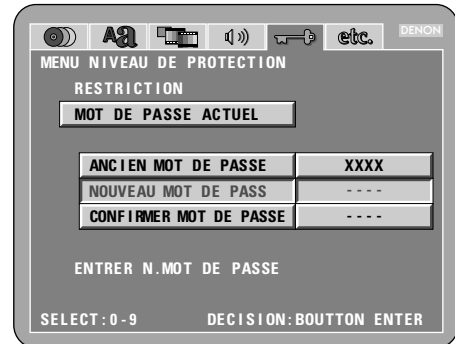

Télécommande

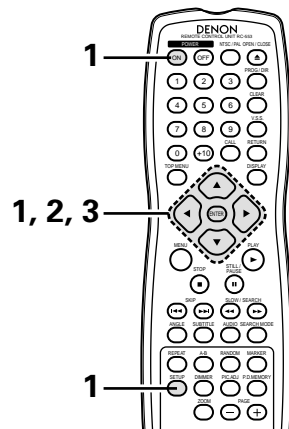

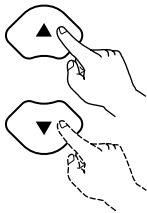
Lorsque "CHOIX DE MENU" est sélectionnée

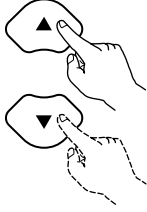

1	Voir page 81.	  <p>Télécommande Télécommande</p> 
2	<p>Utiliser les touches curseurs ▲ et ▼ pour sélectionner le réglage souhaité, puis appuyer sur la touche ENTER.</p> <p>MODE DE LECTURE Le mode de lecture de DVD vidéo peut être réglé pour lire le contenu d'un DVD vidéo inclus sur un DVD audio.</p> <p>SOUS TITRES Utilisez cette option pour activer ou désactiver les légendes enregistrées sur le DVD.</p> <p>COMPRESSION Utilisez cette option pour régler la plage de la sortie son pour la lecture de disques.</p> <p>VEILLE AUTOMATIQUE Pour économiser l'énergie, le DVD-3800 peut être réglé automatiquement en mode d'attente lorsqu'il n'est pas utilisé pendant de longues périodes.</p> <p>DIAPORAMA L'intervalle de temps pour commuter à l'image fixe suivante lors de la lecture d'images fixes d'un diapositive (en format JPEG) peut être réglé.</p>	
3	<p>Utiliser les touches curseurs ▲ et ▼ pour sélectionner le réglage souhaité, puis appuyer sur la touche ENTER.</p> <p>① Lorsque le "MODE DE LECTURE" est sélectionnée:</p> <p>MODE AUDIO (Réglage usine par défaut) Choisir ce réglage pour lire les signaux de DVD audio tels quels.</p> <p>MODE VIDEO Choisir ce réglage pour lire le contenu de DVD vidéo inclus dans un disque DVD audio.</p>	  <p>Télécommande Télécommande</p> 

3

- ② Lorsque le "SOUS TITRES" est sélectionnée:

NON (Réglage usine par défaut)

Sélectionnez cette option lorsque vous ne souhaitez pas afficher les légendes à l'écran lorsque le DVD contient des légendes en anglais.

OUI

Sélectionnez cette option pour afficher les légendes à l'écran lorsque le DVD contient des légendes en anglais.

- ③ Lorsque le "COMPRESSION" est sélectionnée:

NON (Réglage usine par défaut)

Sélectionner ce réglage pour la gamme standard.

OUI

Sélectionner ce réglage pour obtenir un son puissant même lorsque le volume est bas. Ce réglage convient pour la lecture de DVD à des heures tardives avec le volume bas. (Ce réglage est valide uniquement pour les DVD enregistrés en Dolby Digital.)

- ④ Lorsque le "VEILLE AUTOMATIQUEE" est sélectionnée:

NON (Réglage usine par défaut)

L'alimentation ne commute pas automatiquement au mode d'attente.

OUI

Le DVD-3800 s'éteint et le mode d'attente est réglé si le DVD-3800 reste en mode d'arrêt pendant environ 30 minutes.

- ⑤ Lorsque le "DIAPORAMA" est sélectionnée:

Utiliser les touches de déplacement du curseur ▲ et ▼ pour régler l'intervalle de temps.

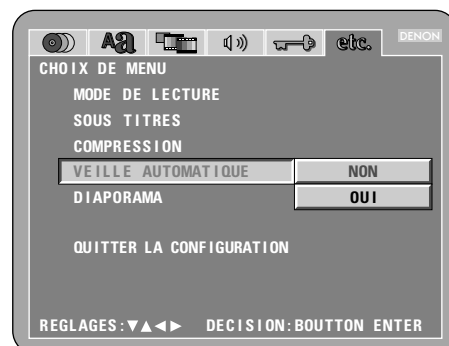

L'intervalle de temps peut être réglé entre 5 et 15 secondes. Le réglage d'origine est sur 5 secondes.)



*** Pour quitter le mode Paramétrage**

Utilisez la touche ▼ pour sélectionner "QUITTER LA CONFIGURATION" et appuyez ensuite sur la touche ENTER pour confirmer. Il est aussi possible de quitter en appuyant sur la touche SETUP sur la télécommande.

REMARQUES:



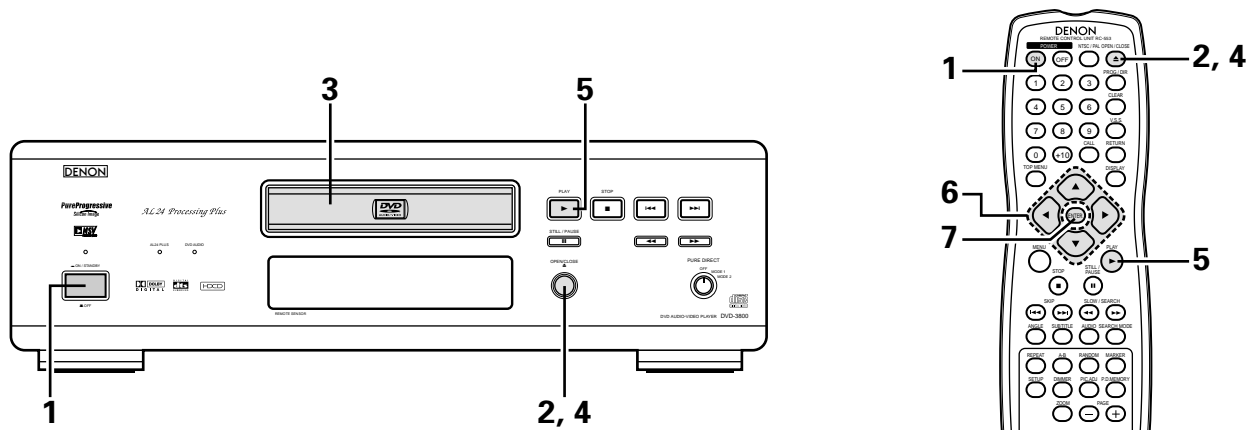

- Un décodeur de sous-titres en anglais est nécessaire pour afficher les sous-titres dans cette langue.
- Les DVD comportant des signaux de légendes sont repérés par la marque , ,  .
- Les légendes en anglais ne peuvent être affichées si le DVD ne contient pas de signaux de légende enregistrés.
- Les caractères d'affichage des légendes (majuscules, petites lettres, italiques, etc.) dépendent du DVD et ne peuvent être sélectionnés avec le DVD-3800.

9 LECTURE

(1) Lecture

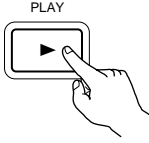

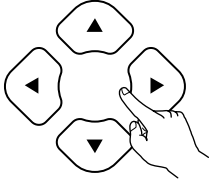
<p>1</p>	<p>Mettre sous tension.</p> <ul style="list-style-type: none"> • Appuyer sur la touche d'alimentation. Le voyant d'alimentation s'allume et l'appareil se met sous tension. • En mode veille, appuyer sur la touche d'alimentation "POWER ON" de la télécommande. 	<p style="text-align: center;">Allumé</p> <div style="display: flex; justify-content: space-around;"> <div style="text-align: center;"> <p>ON / STANDBY</p> <p>Unité principale</p> </div> <div style="text-align: center;"> <p>POWER</p> <p>Télécommande</p> </div> </div>											
<p>2</p>	<p>Appuyer sur la touche ouverture/fermeture (OPEN/CLOSE) pour ouvrir le tiroir de disque.</p>	<div style="display: flex; justify-content: space-around;"> <div style="text-align: center;"> <p>OPEN/CLOSE</p> <p>Unité principale</p> </div> <div style="text-align: center;"> <p>OPEN / CLOSE</p> <p>Télécommande</p> </div> </div>											
<p>3</p>	<p>Placer le disque dans le tiroir de disque.</p>												
<p>4</p>	<p>Appuyer sur la touche ouverture/fermeture (OPEN/CLOSE).</p> <ul style="list-style-type: none"> • Pour un grand nombre de DVD et CD vidéo interactifs avec commande de lecture, un écran menu s'affiche. Dans ce cas, utiliser la procédure de l'étape 6 pour sélectionner le paramètre souhaité. * Les DVD interactifs sont des DVD comprenant les angles multiples, histoires, etc. 	<div style="display: flex; justify-content: space-around;"> <div style="text-align: center;"> <p>OPEN/CLOSE</p> <p>Unité principale</p> <p>Exemple: Pour les DVD avec des écrans menu</p> <div style="border: 1px solid black; padding: 5px; margin: 5px;"> <p style="text-align: center;">BARRE DE MENU</p> <table border="1" style="width: 100%; text-align: center;"> <tr> <td>Pomme</td> <td>Banane</td> </tr> <tr> <td>Orange</td> <td>Fraise</td> </tr> <tr> <td>Pêche</td> <td>Ananas</td> </tr> </table> </div> </div> <div style="text-align: center;"> <p>OPEN / CLOSE</p> <p>Télécommande</p> <p>Exemple: Pour les CD vidéo avec commande de lecture</p> <div style="border: 1px solid black; padding: 5px; margin: 5px;"> <table border="1" style="width: 100%; text-align: center;"> <tr> <td>1. Ouverture</td> </tr> <tr> <td>2. 1er mouvement</td> </tr> <tr> <td>3. 2e mouvement</td> </tr> <tr> <td>4. 3e mouvement</td> </tr> <tr> <td>5. Final</td> </tr> </table> </div> </div> </div>	Pomme	Banane	Orange	Fraise	Pêche	Ananas	1. Ouverture	2. 1er mouvement	3. 2e mouvement	4. 3e mouvement	5. Final
Pomme	Banane												
Orange	Fraise												
Pêche	Ananas												
1. Ouverture													
2. 1er mouvement													
3. 2e mouvement													
4. 3e mouvement													
5. Final													

<p>5</p>	<p>Appuyer sur la touche de lecture (PLAY).</p>	<div style="display: flex; justify-content: space-around; align-items: center;"> <div style="text-align: center;">  <p>Unité principale</p> </div> <div style="text-align: center;">  <p>Télécommande</p> </div> </div>								
<p>6</p>	<p>Utiliser les touches curseurs (▲, ▼, ◀ et ▶) pour sélectionner le paramètre souhaité.</p> <ul style="list-style-type: none"> • Sur certains disques, il existe un deuxième écran menu. Si c'est le cas, appuyer sur la touche ►► pour afficher l'écran menu suivant. (Voir le boîtier du disque.) * Les touches curseurs (▲, ▼, ◀ et ▶) ne fonctionnent pas pour les CD vidéo. Utiliser les touches numérotées pour sélectionner le paramètre souhaité. 	<div style="text-align: center;">  <p>Télécommande</p> </div>								
<p>7</p>	<p>Appuyer sur la touche ENTER.</p> <ul style="list-style-type: none"> • La sélection est confirmée et la lecture commence. • Certains disques DVD permettent de retourner à l'écran menu en appuyant sur la touche TOP MENU/MENU pendant la lecture. • Appuyer sur la touche retour (RETURN) pendant la lecture d'un CD vidéo pour revenir à l'écran menu. 	<div style="text-align: center;">  <p>Télécommande</p> </div> <p>Exemple: Lorsque "Pomme" est sélectionné</p> <div style="display: flex; align-items: center; justify-content: center;"> <table border="1" style="border-collapse: collapse; text-align: center;"> <tr> <th colspan="2">BARRE DE MENU</th> </tr> <tr> <td>Pomme</td> <td>Banane</td> </tr> <tr> <td>Orange</td> <td>Fraise</td> </tr> <tr> <td>Pêche</td> <td>Ananas</td> </tr> </table> ➔ <div style="border: 1px solid gray; padding: 10px; background-color: #f0f0f0; text-align: center; font-size: 1.5em;">Pomme</div> </div>	BARRE DE MENU		Pomme	Banane	Orange	Fraise	Pêche	Ananas
BARRE DE MENU										
Pomme	Banane									
Orange	Fraise									
Pêche	Ananas									

REMARQUES:

- Si  s'affiche sur l'écran TV pendant que les touches sont activés, cette opération n'est pas possible sur les DVD-3800 ou avec ce disque.
- Placer le disque dans le guide.
- Ne pas mettre plus d'un disque dans le tiroir.
- Le disque continue à tourner pendant que l'écran menu s'affiche sur l'écran TV.

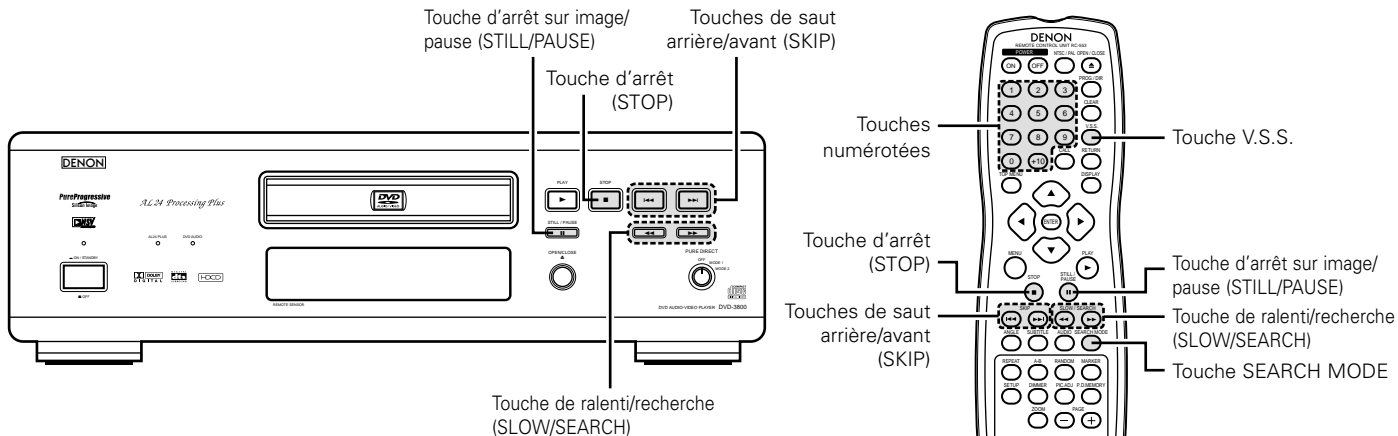

(2) Arrêt de la lecture

En cours de lecture, appuyer sur la touche STOP sur l'appareil ou la télécommande, la lecture s'arrête et le papier peint s'affiche.

<Fonction de lecture mémorisée (uniquement DVD)>

- Avec les DVD-3800, lorsque le touche d'arrêt (STOP) est enfoncé, cette position est mémorisée. A ce moment, "▶" clignote sur l'affichage. Lorsque le touche de lecture (PLAY) est enfoncé après avoir appuyé sur le touche d'arrêt (STOP), la lecture reprend là où elle s'était arrêtée. La fonction de lecture mémorisée est annulée si le tiroir de disque est ouvert ou si le touche d'arrêt (STOP) est enfoncé une deuxième fois.
- Si l'on ne souhaite pas continuer la lecture du disque, pour maintenir l'électricité, soit appuyer sur le touche d'alimentation (POWER) de l'unité principale pour mettre hors tension, soit appuyer sur la touche d'alimentation (POWER OFF) de la télécommande pour mettre l'alimentation en mode veille.

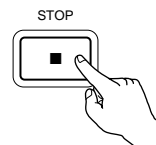

Unité principale

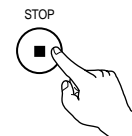

Télécommande

- * La fonction de lecture mémorisée est activée uniquement sur les disques dont la durée est indiquée sur l'affichage pendant la lecture.

(3) Lecture d'arrêt sur image (Pause)

Pendant la lecture, appuyer sur la touche Arrêt-sur-Image/Pause (STILL/PAUSE) de l'unité principale ou de la télécommande.

- Appuyer sur le touche de lecture (PLAY) pour reprendre la lecture normale.

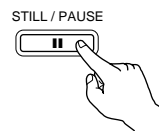

Unité principale



Télécommande

(4) Recherche avant/arrière

Pendant la lecture, appuyer sur l'une des touches de ralenti/recherche (SLOW/SEARCH) de l'unité principale ou de la télécommande.

- ◀◀ : Marche arrière
- ▶▶ : Marche avant

- Lorsque la touche est enfoncée à nouveau, la vitesse de recherche augmente (en quatre paliers).
- Variable en 4 étapes pour les CD, 7 étapes pour les DVD (partie film), DVD vidéo et disques CD vidéo.
- Appuyer sur le touche de lecture (PLAY) pour reprendre la lecture normale.

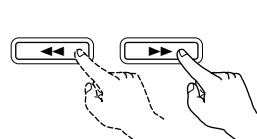

Unité principale

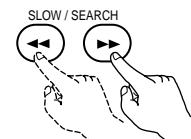

Télécommande

REMARQUE:

- Dans certains cas, l'écran menu peut s'afficher à nouveau lorsqu'un des touches de ralenti/recherche (SLOW/SEARCH) est enfoncé pendant la lecture de menu sur un CD vidéo.

(5) Atteindre le début de chapitres ou de pistes**Repérage utilisant les touche SKIP**

Pendant la lecture, appuyer sur l'un des touches de saut (SKIP) de l'unité principale ou de la télécommande.

◀◀ : Marche arrière (PRECEDENT)

▶▶ : Marche avant (SUIVANT)

- Chaque pression sur le touche équivaut à un saut de chapitre de piste.
- Lorsque le touche de saut arrière est enfoncé une fois, la tête de lecture revient au début du chapitre ou de la piste en cours de lecture.

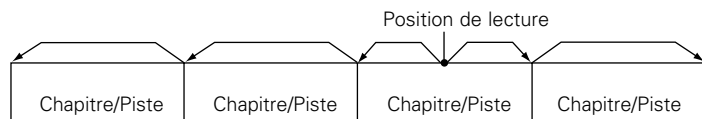

Marche arrière ← → Marche avant (sens de la lecture)

Repérage utilisant les touches numériques

Appuyer sur la touche SEARCH MODE pendant la lecture.

- Le mode de recherche commute chaque fois que la touche est enfoncée.
 - Pour les disques DVD audio : Groupe → Page → (Groupe) →
 - Pour les disques DVD vidéo : Titre → Chapitre → (Titre) →
 - Pour les CD et CD vidéo : Page uniquement
- * Le mode de recherche réglé en appuyant sur la touche SEARCH MODE est mis en mémoire jusqu'à ce que la touche soit enfoncée à nouveau. Toutefois, le mode de recherche retourne au mode par défaut lorsque l'appareil est éteint.
- Utiliser les touches numériques pour entrer le numéro à lire.

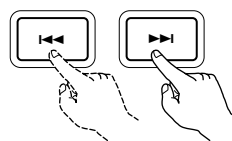

Unité principale

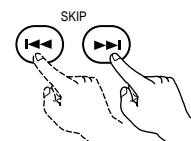

Télécommande

REMARQUE:

- Dans certains cas, l'écran menu peut s'afficher à nouveau lorsqu'un des touches de saut (SKIP) est enfoncé pendant la lecture de menu sur un CD vidéo.

SEARCH MODE



Télécommande

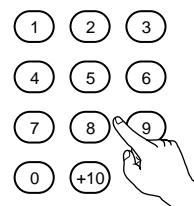

Télécommande

REMARQUE:

- Certains disques DVD audio, DVD vidéo et CD vidéo ne fonctionnent pas comme décrit dans ce manuel due aux intentions des producteurs de disques.

(6) Lecture image par image (pour les DVD et les CD vidéo uniquement)

Pendant la lecture, appuyer sur la touche d'arrêt sur image/pause (STILL/PAUSE) de l'unité principale ou de la télécommande.

- La lecture avance d'une image chaque fois que la touche est enfoncée.
- Appuyer sur la touche de lecture (PLAY) pour reprendre la lecture normale.
- Avec des disques DVD audio, le saut en avant trame par trame est possible uniquement pour la partie vidéo.

STILL / PAUSE

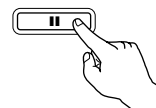

Unité principale

STILL / PAUSE

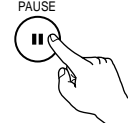

Télécommande

(7) Lecture ralentie (pour les DVD et les CD vidéo uniquement)

En mode arrêt sur image, appuyer sur l'une des touches de ralenti/recherche (SLOW/SEARCH) de l'unité principale ou de la télécommande.

◀◀ : Marche arrière

▶▶ : Marche avant

- Lorsque la touche est enfoncée à nouveau, la vitesse de lecture ralentie augmente.
- Appuyer sur la touche de lecture (PLAY) pour reprendre la lecture normale.
- Avec des disques DVD audio, la fonction de lecture normale au ralenti peut être utilisée uniquement avec la partie vidéo.



Unité principale

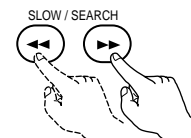

Télécommande

REMARQUE:

- La lecture ralentie en marche arrière n'est pas possible sur les CD vidéo.

(8) Utilisation de la fonction V.S.S. (Son Surround Virtuel) de la télécommande (Uniquement pour DVD)

- L'utilisation de la fonction V.S.S. (Son Surround Virtuel) procure une sensation d'expansion et vous permet d'obtenir des effets surround même en n'utilisant que des enceintes avant (gauche et droite). Pour les disques enregistrés en signaux surround, la fonction V.S.S. procure non seulement une expansion sonore mais donne également l'impression que le son provient des côtés même si il ne s'y trouve pas d'enceintes.

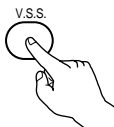
En cours de lecture, appuyer sur la touche V.S.S. de la télécommande.	 <p style="text-align: center;">Télécommande</p>
---	---

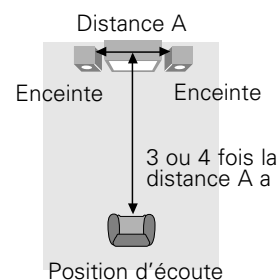

REMARQUES:

- Cette fonction n'est opérationnelle qu'avec les DVD contenant au moins deux canaux de signaux Dolby Digital.
- La fonction V.S.S. ne fonctionne pas lors du réglage multi canaux.
Réglez "CANALES AUDIO" dans "CONFIGURATION AUDIO" dans "INSTALLATION" sur "2 CANAUX".
- Pour certains disques, les effets seront faibles ou même nuls.
- Avec certains disques, le son peut être déformé. Dans ce cas, désactiver la fonction V.S.S.
- Désactiver les autres fonctions surround (Mode surround de la télévision, etc.).
- Le meilleur effet s'obtient à la distance de la télévision égale à 3 ou 4 fois celle séparant les enceintes gauche et droite (distance A).

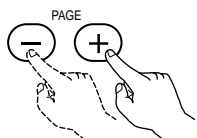
**(9) Sélection de l'image fixe**

<p>Pendant la lecture, appuyer sur la touche PAGE + ou PAGE - de la télécommande.</p> <ul style="list-style-type: none"> • Pour les disques DVD audio avec des images fixes, l'image désirée peut être sélectionnée. • Sur certains disques l'image ne peut pas être sélectionnée due aux intentions des producteurs de disques. 	 <p style="text-align: center;">Télécommande</p>
--	---

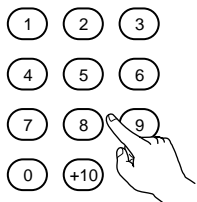

(10) Lecture de groupes de bonus

1	En mode d'arrêt, appuyer sur la touche SEARCH MODE de la télécommande pour régler le mode de recherche sur "GROUP".	 <p style="text-align: center;">Télécommande</p>
2	Utiliser les touches numériques pour entrer le numéro du groupe de bons.	 <p style="text-align: center;">Télécommande</p>
3	Utiliser les touches numériques de la télécommande pour entrer le mot de passe (4 chiffres), ensuite appuyer sur la touche ENTER. <ul style="list-style-type: none"> • La lecture commence à partir de la première plage du groupe spécifié. 	 <p style="text-align: center;">Télécommande</p>
<ul style="list-style-type: none"> • Dans certains cas le mot de passe doit être entré sur l'écran du menu. Dans ces cas, suivre les instructions sur l'écran. • Dès que le mot de passe est entré, le disque peut être lu autant de fois désiré jusqu'à ce qu'il soit enlevé. • En cas d'erreur lors de la saisie du mot de passe, appuyer sur la touche CLEAR de la télécommande. 		

10 UTILISATION DU MODE PURE DIRECT

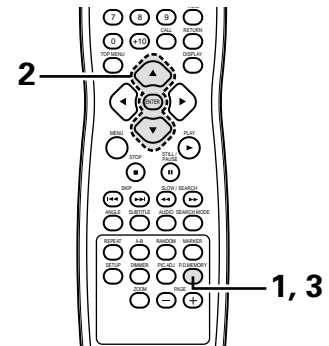
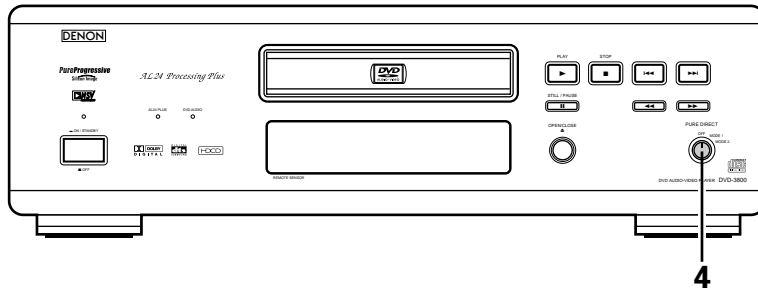

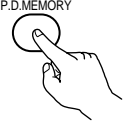
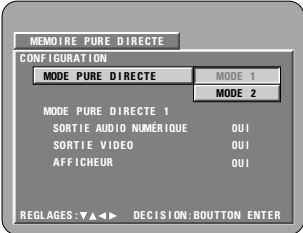
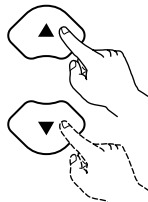

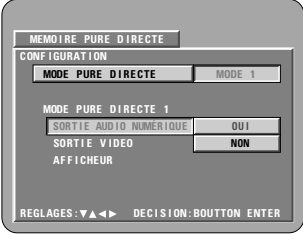
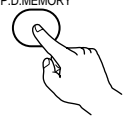
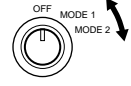

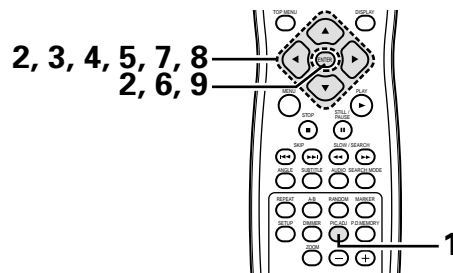

■ En mode Pure Direct, seules les signaux audio analogiques (pas de les signaux vidéo, etc.) sont émis, produisant ainsi une haute qualité sonore.

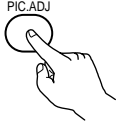
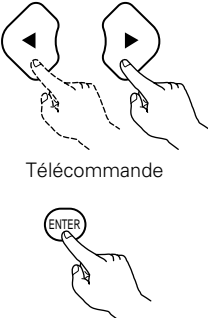

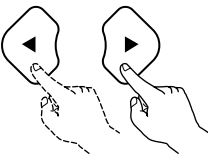

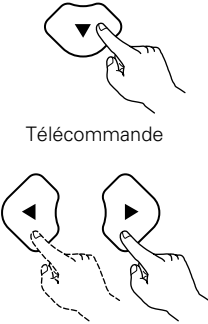
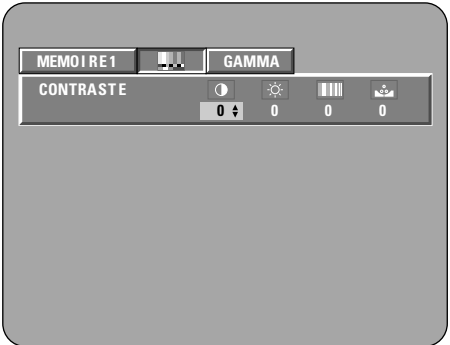

<p>1</p>	<p>Appuyer sur la touche P.D.MEMORY de la télécommande.</p> <ul style="list-style-type: none"> • L'état de sortie des signaux vidéo, etc., peut être mémorisé dans MODE1 et MODE2 à votre convenance. 	<p>P.D.MEMORY</p>  <p>Télécommande</p> 
<p>2</p>	<p>Utiliser les touches de déplacement du curseur ▲ et ▼ pour sélectionner le mode, ensuite appuyer sur la touche ENTER.</p> <p>SORTIE AUDIO NUMÉRIQUE</p> <p>OUI : Les signaux audio numérique sont émis. NON : Les signaux audio numérique ne sont pas émis.</p> <p>SORTIE VIDÉO</p> <p>OUI : Les signaux vidéo sont émis. NON : Les signaux vidéo ne sont pas émis.</p> <p>AFFICHEUR</p> <p>OUI : Est indiqué sur l'affichage de l'unité principale. NON : N'est pas indiqué sur l'affichage de l'unité principale.</p>	 <p>Télécommande</p>  <p>Télécommande</p> 
<p>3</p>	<p>Appuyer sur la touche P.D.MEMORY de la télécommande.</p> <ul style="list-style-type: none"> • Tous les réglages sont mis en mémoire. 	<p>P.D.MEMORY</p>  <p>Télécommande</p>
<p>4</p>	<p>Enfoncer le commutateur PURE DIRECT de l'unité principale.</p> <p>OFF: Tous les signaux sont émis normalement.</p> <p>MODE 1: Les réglages mémorisés pour le MODE 1 sont utilisés. Les réglages d'origine sont: "SORTIE AUDIO NUMÉRIQUE": "OUI" "SORTIE VIDÉO": "OUI" "AFFICHEUR": "OUI"</p> <p>MODE 2: Les réglages mémorisés pour le MODE 2 sont utilisés. Les réglages d'origine sont: "SORTIE AUDIO NUMÉRIQUE": "OUI" "SORTIE VIDÉO": "OUI" "AFFICHEUR": "OUI"</p>	<p>PURE DIRECT</p>  <p>Unité principale</p>

11 RÉGLAGE DE LA QUALITÉ DE L'IMAGE

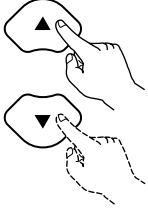

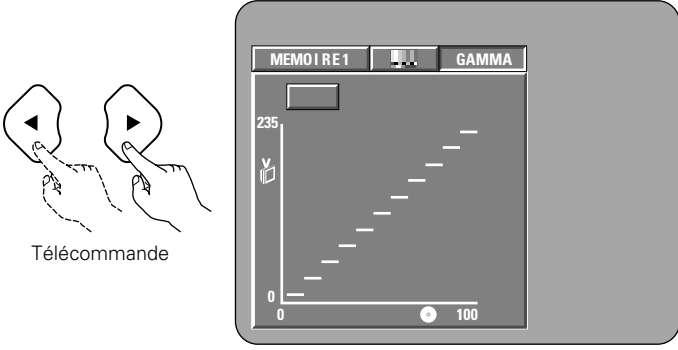
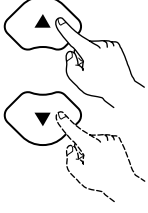
<p>1</p>	<p>Appuyer sur la touche PIC.ADJ pendant la lecture.</p>	 <p>PIC.ADJ</p> <p>Télécommande</p>
<p>2</p>	<p>Utiliser les touches de curseur ◀ et ▶ pour sélectionner la mémoire d'image et appuyez ensuite sur la touche ENTER.</p> <ul style="list-style-type: none"> L'affichage change comme ceci: STD (Standard) ↔ M1 (Mémoire 1) ↔ M2 ↔ M3 ↔ M4 ↔ M5 <p>STD (Réglage usine par défaut) Lorsque cette option est sélectionnée, la qualité d'image et les fonctions sont remises aux valeurs de réglages usine par défaut.</p> <p>M1 à M5 Les réglages de qualité de l'image que vous avez réalisés peuvent être mémorisés à l'aide de cette fonction.</p>	 <p>Télécommande</p> <p>Télécommande</p> 
<p>3</p>	<p>Sélectionner l'élément à modifier en utilisant les touches ◀ et ▶.</p> <p>MODE DE IMAGE </p> <ul style="list-style-type: none"> Le contraste, la luminosité, la finesse et la teinte peuvent être ajustés. Effectuer les étapes 4 et 5 pour ajuster la qualité de l'image (mode de image). <p>GAMMA</p> <ul style="list-style-type: none"> Choisissez cette fonction si les parties sombres de l'image sont trop sombres ou les parties claires trop claires. Effectuer les étapes 7 et 8 pour ajuster la correction gamma (GAMMA). 	 <p>Télécommande</p> 
<p>4</p>	<p>Appuyer sur la touche de déplacement du curseur ▼ pour sélectionner le mode de réglage, ensuite utiliser les touches de déplacement du curseur ◀ et ▶ pour sélectionner l'élément de réglage de la qualité d'image.</p> <p>CONTRASTE  (-6 ~ +6) Règle le contraste de l'image.</p> <p>LUMINOSITE  (0 ~ +12) Règle la luminosité de l'image.</p> <p>FINESSE  (-6 ~ +6) Règle la définition de l'image.</p> <p>TEINTE  (-6 ~ +6) Règle l'équilibre entre le rouge et le vert. (Cette fonction n'affecte pas les images à balayage progressif.)</p>	 <p>Télécommande</p> <p>Télécommande</p> 

5	<p>Utiliser les touches de déplacement du curseur ▲ et ▼ pour régler la valeur de réglage.</p>	 <p>Télécommande</p>
6	<p>Appuyer sur la touche ENTER.</p> <ul style="list-style-type: none"> • Tous les réglages sont mémorisés. 	 <p>Télécommande</p>
7	<p>Utiliser les touches de déplacement du curseur ◀ et ▶ pour sélectionner le point à régler.</p>	 <p>Télécommande</p>
8	<p>Utiliser les touches de déplacement du curseur ▲ et ▼ pour ajuster le niveau de luminosité du point sélectionné. (Voir "Référence" à la page 106.)</p> <ul style="list-style-type: none"> • Le niveau diminue (l'image devient plus foncée) lorsque la touche de déplacement du curseur ▼ est enfoncée et le niveau augmente (l'image devient plus claire) lorsque la touche de déplacement du curseur ▲ est enfoncée. • Des valeurs situées entre 16 et 235 peuvent être réglées. Il n'est pas possible de régler de telle sorte que le niveau des sections sombres dépasse celui des sections claires. <p>REMARQUE:</p> <ul style="list-style-type: none"> • Lorsque l'on appuie sur le bouton CLEAR pendant la correction des gammas, tous les éléments paramétrés sont remis à leur niveau standard. • Les images progressives sont efficaces uniquement pour le premier, le troisième et le cinquième point à partir de la gauche. 	 <p>Télécommande</p>
9	<p>Appuyer sur la touche ENTER.</p> <ul style="list-style-type: none"> • Tous les réglages sont mémorisés. 	 <p>Télécommande</p>
<p>* Pour quitter le mode de réglage d'image Appuyer sur la touche PIC.ADJ.</p>		

RÉFÉRENCE:

(1) Sur l'affichage de correction gamma, l'axe horizontal indique le niveau de luminance de l'image enregistré sur le disque, tandis que l'axe vertical indique le niveau de luminance de l'image envoyée de l'appareil.

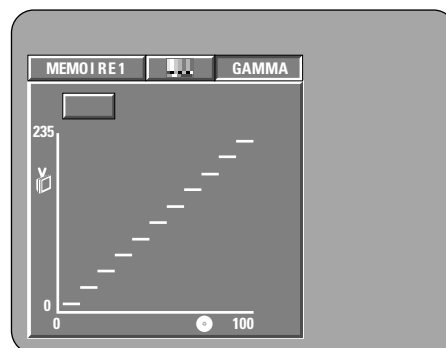

(2) Lorsqu'un point clair sur le disque est ajusté sur "foncé" côté sortie comme indiqué sur le schéma à droite, normalement les détails des sections claires qui sont difficiles à voir deviennent plus faciles à voir.

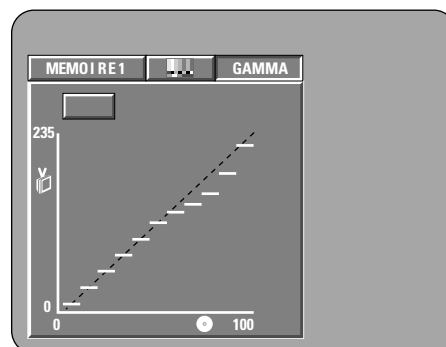

(3) Lorsqu'un point clair sur le disque est ajusté sur "clair" côté sortie comme indiqué sur le schéma à droite, normalement les détails des sections sombres qui sont difficiles à voir deviennent plus claires.

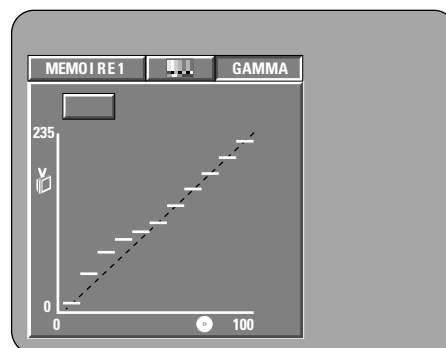

12 UTILISATION DES AFFICHAGE ON-SCREEN

- Utiliser cette fonction pour afficher et modifier les informations sur le disque (titres, chapitres, durée, etc.)

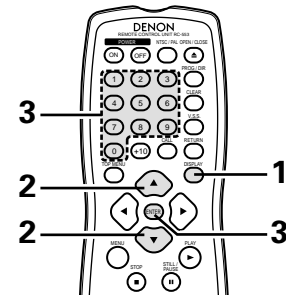

<p>1</p>	<p>En mode de lecture, appuyer sur le touche d'affichage (DISPLAY).</p> <ul style="list-style-type: none"> • D'affichage On-Screen s'affiche. • L'image sur l'écran TV change chaque fois que la touche est enfoncée. • Les paramètres affichés diffèrent d'un disque à l'autre. <p>Exemple: Pour les disques DVD audio</p> <ul style="list-style-type: none"> • Ecran de lecture normale <p>↓</p> <ul style="list-style-type: none"> • Ecran des informations du disque <p>GROUPE 01/02 PLAGES 01 /10 GROUPE ÉCOULÉ 0 : 00 : 01</p> <p>↓</p> <p>GROUPE RESTANT 0 : 57 : 59</p> <p>↓</p> <p>PLAGES ÉCOULÉS 0 : 00 : 01</p> <p>↓</p> <p>PLAGES RESTANTES 0 : 05 : 59</p> <p>↓</p> <ul style="list-style-type: none"> • Ecran des informations du disque <p>AUDIO 1/1 : LPCM 2 ch/ 96 kHz/24BIT</p> <p>Exemple: Pour les disques DVD vidéo</p> <ul style="list-style-type: none"> • Ecran de lecture normale <p>↓</p> <ul style="list-style-type: none"> • Ecran des informations du disque <p>TITRE 01/10 CHAPITRE 01 /10 TITRE ÉCOULÉES 00 : 00 : 01</p> <p>↓</p> <p>TITRE RESTANTS 01 : 10 : 59</p> <p>↓</p> <p>CHAPITRE ÉCOULÉ 00 : 00 : 01</p> <p>↓</p> <p>CHAPITRE RESTANT 00 : 40 : 59</p> <p>↓</p> <ul style="list-style-type: none"> • Ecran des informations du disque <p>AUDIO 1/2 : DOLBY D3/2.1 ENGLISH SOUS-TITRES NON</p>	<p>Exemple: pour les CD vidéo et musicaux disque</p> <ul style="list-style-type: none"> • Ecran de lecture normale <p>↓</p> <ul style="list-style-type: none"> • Ecran des informations du disque <p>PLAGE 01 /10 PLAGES ÉCOULÉS 26 : 11</p> <p>↓</p> <p>PLAGES RESTANTES 03 : 17</p> <p>↓</p> <p>TOTAL ÉCOULÉ 06 : 15</p> <p>↓</p> <p>TOTAL RESTANTE 32 : 05</p>
<p>2</p>	<p>Utiliser les touches curseurs ▲ et ▼ pour sélectionner le paramètre que l'on souhaite modifier.</p> <ul style="list-style-type: none"> • Le paramètre sélectionné est affiché dans un cadre jaune. <p>① Pour les disques DVD audio Le temps écoulé, etc., de groupes et plages peut être sélectionné.</p> <p>② Pour les disques DVD vidéo Le temps écoulé, etc., of titres et chapitres peut être sélectionné.</p> <p>③ Pour les CD vidéo et musicaux Le temps écoulé, etc., des plages peut être sélectionné.</p>	<p>Télécommande</p>
<p>3</p>	<p>① Changement du temps écoulé (DVD uniquement) Entrez en utilisant les boutons de numéros, puis appuyez sur le bouton ENTER. Exemple: Pour 1 minute 26 secondes → "00126"</p> <p>② Changement du titre, plage ou chapitre</p> <ul style="list-style-type: none"> • Pour les DVD Entrez en utilisant les boutons de numéros, puis appuyez sur le bouton ENTER. (Pour certains disques il n'est pas possible de changer le titre ou le chapitre.) • Pour les CD de musique et vidéo Entrez en utilisant les boutons de numéros. La lecture débute à partir de cette plage. 	<p>Télécommande Télécommande</p>

13 LECTURE REPETEE

■ Utiliser cette fonction pour lire de façon répétée les morceaux audio et vidéo préférés.

Lecture répétée (Repeat Playback)

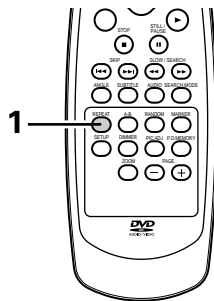

En mode de lecture, appuyer sur la touche REPEAT.

- L'affichage à l'écran de télévision commute chaque fois que la touche est appuyée, et le mode de lecture répétitive ou d'arrêt correspondant est réglé.

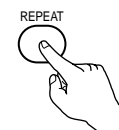

Télécommande

① Pour les disques DVD audio

- Lecture normale

- Piste repeated

RÉPÉTITION DE PLAGE

- Groupe répétée

RÉPÉTITION DE GROUPE

- Lecture répétée annulée

RÉPÉTITION : NON

② Pour les disques DVD vidéo

- Lecture normale

- Chapitre répété

RÉPÉTITION DE CHAPITRE

- Titre répété

RÉPÉTITION DE TITRE

- Lecture répétée annulée

RÉPÉTITION : NON

③ Pour les CD vidéo et musicaux

- Lecture normale

- Piste répétée

RÉPÉTITION DE CHAPITRE

- Disque entier répété

RÉPÉTITION DE TITRE

- Lecture répétée annulée

RÉPÉTITION : NON

1

* Pour revenir en mode lecture normale:

Retourner au mode lecture normal en appuyant sur la touche répétition (REPEAT) jusqu'à ce que "REPETITION:NON" apparaisse sur l'écran TV.

Lecture répétée d'une section particulière A-B (A-B repeat Playback)

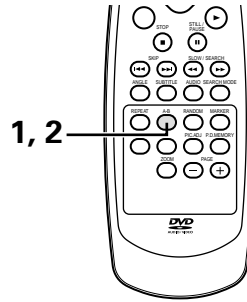

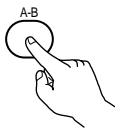
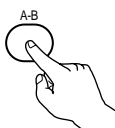
<p>1</p>	<p>En cours de lecture, appuyer sur la touche A-B.</p> <ul style="list-style-type: none"> • Cela sélectionne le point de départ A. 	 <p>Télécommande</p> <div data-bbox="1161 527 1461 755" style="border: 1px solid black; padding: 5px; background-color: #f0f0f0;"> <p>A à B : SÉLECTIONNER A</p> </div>
<p>2</p>	<p>Appuyer à nouveau sur la touche A-B.</p> <ul style="list-style-type: none"> • Cela sélectionne le point d'arrêt B et la lecture répétée de la section A-B commence. 	 <p>Télécommande</p> <div data-bbox="1161 808 1461 1036" style="border: 1px solid black; padding: 5px; background-color: #f0f0f0;"> <p>A à B : SÉLECTIONNER B</p> </div>
<p>* Pour revenir en mode lecture normale: Appuyer sur la touche A-B jusqu'à ce que "A à B : ANNULER" s'affiche sur l'écran TV.</p>		



REMARQUES:

- La lecture répétée peut ne pas fonctionner pour certains DVD.
- Les fonctions de lecture répétée et de lecture répétée A-B ne peuvent pas être activées sur les DVD et les CD vidéo pour lesquels la durée ne s'affiche pas en cours de lecture.
- Dans certains cas, les sous-titres peuvent ne pas être affichés près des points A et B durant la lecture répétée A-B.

14 LECTURE DES PISTES DANS L'ORDRE SOUHAITE

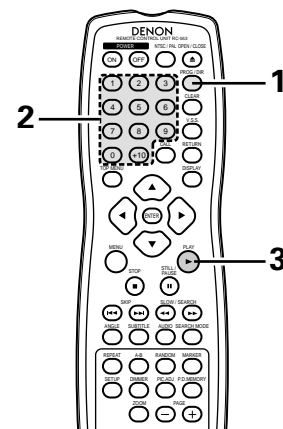
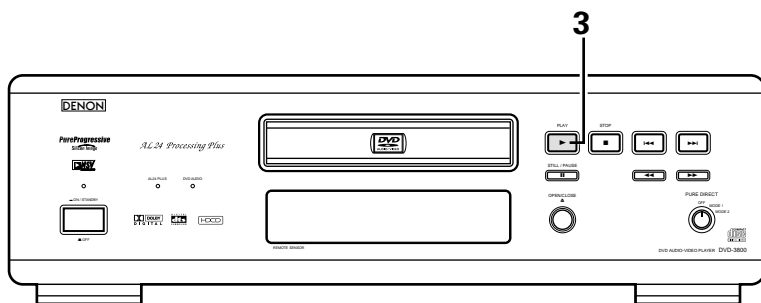
- Utiliser cette fonction avec les CD vidéo et musicaux pour lire les pistes dans l'ordre souhaité. Cette fonction n'a aucun effet avec les DVD.

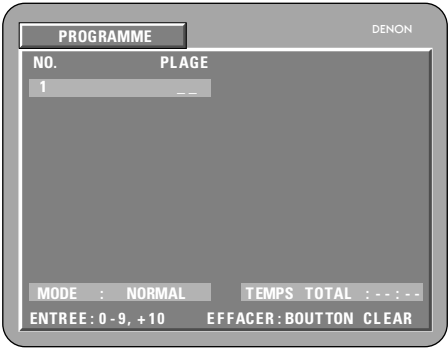
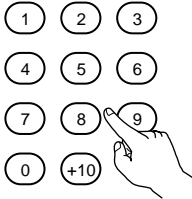
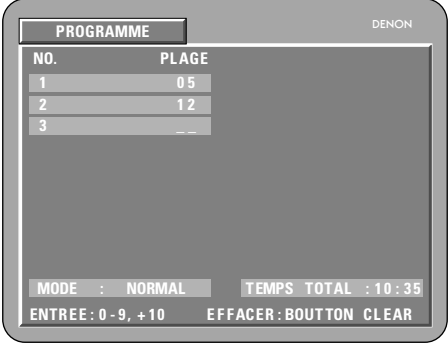
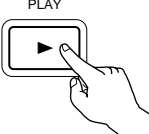

<p>1</p>	<p>En mode arrêt, appuyer une fois sur la touche de PROG/DIR.</p> <ul style="list-style-type: none"> • L'écran de sélection de programme s'affiche. 	 <p>Télécommande</p> 
<p>2</p>	<p>Utiliser les touches numérotées pour sélectionner le numéro de piste à programmer.</p> <p>EX: Pour programmer la plage 5 et la plage 12</p>	 <p>Télécommande</p> 
<p>3</p>	<p>Appuyer sur la touche de lecture (PLAY).</p> <ul style="list-style-type: none"> • La lecture des pistes dans l'ordre programmé commence. 	 <p>Unité principale</p>  <p>Télécommande</p>

* Pour revenir en mode lecture normale:

Appuyer sur la touche d'arrêt (STOP) pour arrêter la lecture programmée, puis appuyer fois sur la touche de PROG/DIR. Appuyer alors sur la touche de lecture (PLAY) pour démarrer la lecture normale à partir du début du disque.

* Pour annuler des pistes du programme:

Appuyer fois sur la touche d'arrêt (STOP). L'écran de lecture de programme s'affiche. Appuyer sur la touche d'effacer (CLEAR) pour annuler la dernière piste du programme.

* Pour annuler le programme entier:

Le programme entier est annulé lors de la mise hors tension ou de l'éjection du disque.



* Pour vérifier le contenu des programmes, appuyez sur le bouton CALL (appel). Le contenu des programmes est affiché un par un.

* Jusqu'à 20 plages peuvent être programmées.

15 LECTURE DES PISTES DANS UN ORDRE ALEATOIRE

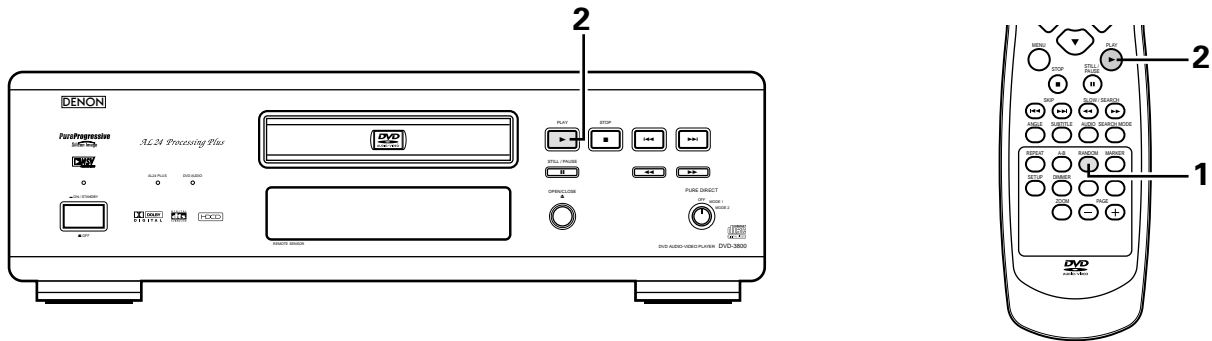
- Utiliser cette fonction avec les CD vidéo et musicaux pour lire les pistes dans un ordre aléatoire. Cette fonction n'a aucun effet avec les DVD.

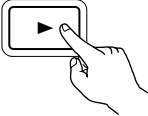
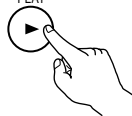

<p>1</p>	<p>En mode arrêt, appuyer sur la touche d'aléatoire (RANDOM).</p> <ul style="list-style-type: none"> • L'écran de lecture aléatoire s'affiche. 	<p>RANDOM</p>  <p>Télécommande</p> 
<p>2</p>	<p>Appuyer sur la touche de lecture (PLAY).</p> <ul style="list-style-type: none"> • La lecture des pistes dans un ordre aléatoire commence. 	<p>PLAY</p>  <p>Unité principale</p> <p>PLAY</p>  <p>Télécommande</p>
<ul style="list-style-type: none"> • La lecture aléatoire n'est pas possible pour certains disques. * Pour revenir en mode lecture normale: Appuyer sur la touche d'arrêt (STOP) pour mettre fin à la lecture aléatoire puis appuyer une fois sur la touche d'aléatoire (RANDOM). 		

16 LECTURE DE MP3

Ecouter des disques CD, CD-R et CD-RW de format MP3

- Il existe de nombreux sites Internet musicaux à partir desquels il est possible de télécharger des fichiers musicaux dans le format MP3. Les musiques téléchargées selon les instructions du site et gravées sur des disques CD-R ou CD-RW peuvent être lues par le DVD-3800.

Si une musique enregistrée sur un CD musical du commerce est convertie en fichiers MP3 par un ordinateur à l'aide d'un encodeur MP3 (logiciel de conversion), les données contenues sur un CD de 12 cm sont alors réduites au 1/10 de la quantité de données originales. Ainsi lorsque les données contenues dans 10 CD musicaux sont converties en format MP3, elles peuvent être enregistrées sur un seul disque CD-R ou CD-RW. Un seul disque CD-R ou CD-RW peut contenir plus de 100 pistes.

- * Valeurs lorsque des pistes de 5 minutes sont converties en fichiers MP3 avec un débit binaire standard de 128 kilobits par seconde et en utilisant un disque CD-R ou CD-RW d'une capacité de 650 mégaoctets.

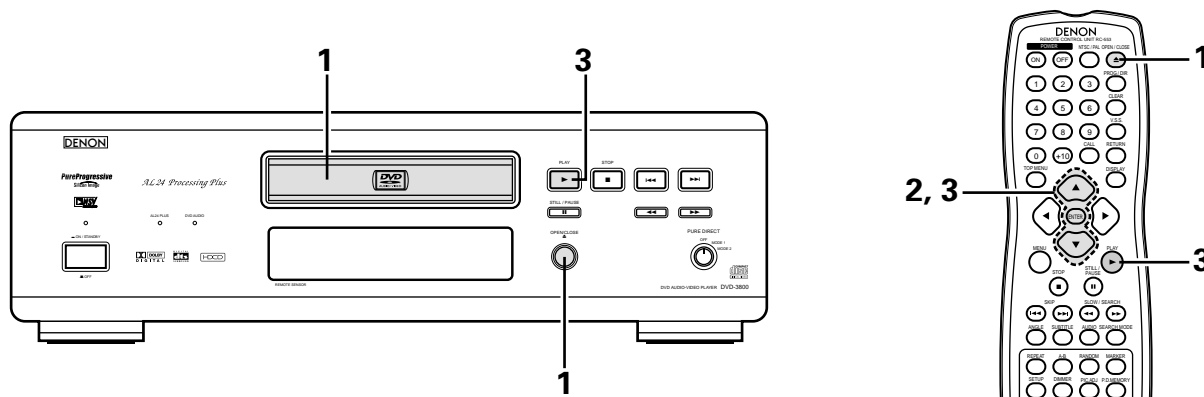

<p>1</p>	<p>Placez le disque CD-R/RW sur lequel sont inscrits les fichiers musicaux de format MP3 dans le lecteur de DVD-3800. (Voir page 80.)</p> <ul style="list-style-type: none"> Lorsque le disque est chargé dans le DVD-3800, l'écran contenant des informations sur le disque apparaît. S'il y a plusieurs dossiers, passez à l'étape 2. Si le disque ne contient aucun dossier, passez à l'étape 3. 	<p>OPEN/CLOSE</p> <p>Télécommande</p> <p>OPEN / CLOSE</p> <p>Télécommande</p> <p>INFORMATION DISQUE DENON</p> <table border="1"> <tr><td>ROOT</td><td>0</td></tr> <tr><td>FICHER1</td><td>1</td></tr> <tr><td>FICHER2</td><td>2</td></tr> <tr><td>FICHER3</td><td>3</td></tr> <tr><td>FICHER4</td><td>4</td></tr> <tr><td>FICHER5</td><td>5</td></tr> </table> <p>MODE LECTURE FICHER</p> <p>PLAGES ÉCOULÉS : - - - -</p> <p>REGLAGES : ▼▲◀▶ DECISION: BOUTON ENTER</p>	ROOT	0	FICHER1	1	FICHER2	2	FICHER3	3	FICHER4	4	FICHER5	5
ROOT	0													
FICHER1	1													
FICHER2	2													
FICHER3	3													
FICHER4	4													
FICHER5	5													
<p>2</p>	<p>Utiliser les curseurs ▲ et ▼ pour sélectionner le dossier comprenant le(s) fichier(s) que vous souhaitez écouter, puis appuyer sur la touche ENTER.</p> <p>* Pour changer de fichier</p> <p>Utiliser le curseur ▲ afin de sélectionner "RACINE" dans la partie supérieure droite de l'écran, puis appuyez sur la touche ENTER. L'écran de l'étape 1 apparaît à nouveau. Sélectionnez le dossier souhaité.</p>	<p>Télécommande</p> <p>Télécommande</p> <p>INFORMATION DISQUE DENON</p> <table border="1"> <tr><td>ROOT</td><td>0</td></tr> <tr><td>FICHER1</td><td>MP3 MP3_01</td></tr> <tr><td>FICHER2</td><td>MP3 MP3_02</td></tr> <tr><td>FICHER3</td><td>MP3 MP3_03</td></tr> <tr><td>FICHER4</td><td>MP3 MP3_04</td></tr> <tr><td>FICHER5</td><td>MP3 MP3_05</td></tr> </table> <p>MODE LECTURE FICHER</p> <p>PLAGES ÉCOULÉS : - - - -</p> <p>REGLAGES : ▼▲◀▶ DECISION: BOUTON ENTER</p>	ROOT	0	FICHER1	MP3 MP3_01	FICHER2	MP3 MP3_02	FICHER3	MP3 MP3_03	FICHER4	MP3 MP3_04	FICHER5	MP3 MP3_05
ROOT	0													
FICHER1	MP3 MP3_01													
FICHER2	MP3 MP3_02													
FICHER3	MP3 MP3_03													
FICHER4	MP3 MP3_04													
FICHER5	MP3 MP3_05													

3

Utiliser les curseurs ▲ et ▼ pour sélectionner le fichier MP3 que vous souhaitez écouter, puis appuyez soit sur la touche PLAY ou ENTER.

- La lecture commence.
- * L'affichage peut être commuté entre le temps unitaire écoulé et le temps unitaire restant en appuyant sur la touche DISPLAY.
- * Une lecture programmée n'est pas possible avec les disques MP3.

*** Pour changer de fichier MP3**

Appuyer sur la touche STOP, puis utiliser les curseurs ▲ et ▼ afin de sélectionner le fichier MP3 souhaité.

*** Pour activer le mode de lecture aléatoire**

En mode stop, appuyez sur la touche RANDOM. Appuyer ensuite sur la touche PLAY ou ENTER.

*** Pour activer le mode de lecture à répétition**

Le mode de lecture à répétition se commute à chaque pression sur la touche REPEAT de la façon suivante



*** Pour retourner à l'écran initial d'informations sur le disque**

Appuyer sur la touche STOP, et à l'aide du curseur ▲, sélectionnez "ROOT" dans la partie supérieure droite de l'écran, puis appuyer sur la touche ENTER. L'écran de l'étape 1 apparaît à nouveau.

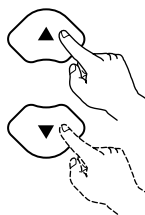

Télécommande



Télécommande

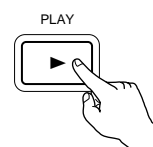
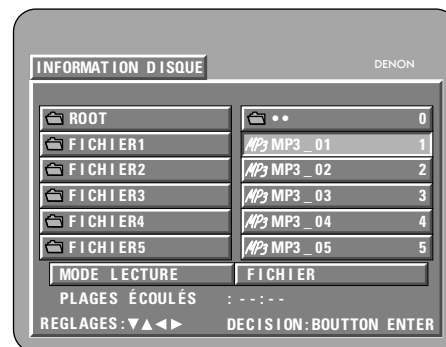

Unité principale



Télécommande

REMARQUES:

- Le DVD-3800 est compatible avec les normes du "MPEG-1 Audio Layer 3" (fréquences d'échantillonnage de 32, 44.1 ou 48 kHz). Il n'est pas compatible avec d'autres normes telles que "MPEG-2 Audio Layer 3", "MPEG-2.5 Audio Layer 3", MP1, MP2, etc.
- Il se peut que certains disques CD-R/RW ne puissent pas être lus à cause des propriétés du disque, de saleté, de gondolement, etc.
- Lorsque vous passez des fichiers MP3, les sorties de signaux numériques sont des signaux MP3 convertis en MIC (modulation par impulsions codées), sans tenir compte du fait que le pré-réglage de sortie audio soit réglé sur "normal" ou sur "PCM". Les signaux sont envoyés avec la même fréquence d'échantillonnage que pour la source de musique.
- En général, plus le débit binaire d'un fichier MP3 est élevé, meilleure sera la qualité du son. Avec le DVD-3800 nous vous conseillons d'utiliser des fichiers MP3 enregistrés avec un débit binaire de 128 kilobits par seconde ou plus.
- Il se peut que les fichiers MP3 ne soient pas lus dans l'ordre attendu car le logiciel d'écriture risque de changer la position des dossiers et l'ordre des fichiers lors de leur inscription sur le disque CD-R ou CD-RW.
- Les disques MP3 ne permettent pas la lecture programmée.
- Lorsque vous inscrivez des fichiers MP3 sur des disques CD-R ou CD-RW, choisissez "ISO9660 niveau 1" comme format du logiciel d'écriture. Ceci n'est pas possible avec tous les types de logiciels d'écriture. Pour plus d'informations, reportez-vous à la notice d'utilisation du logiciel d'écriture.
- Le DVD-3800 permet d'afficher les noms des dossiers et des fichiers à l'écran, comme des titres. Le DVD-3800 peut afficher jusqu'à 8 caractères, comprenant des nombres, des majuscules, et le signe "_" (soulignement).
- Si vous avez choisi un format autre que "ISO9660 niveau 1", l'affichage normal et la lecture ne seront peut être pas possibles. De plus, les noms des dossiers et des fichiers incluant d'autres symboles ne seront pas affichés correctement.
- Veillez à ajouter l'extension ".MP3" aux fichiers MP3. Les fichiers ne comportant pas l'extension ".MP3" ou ne comportant aucune extension ne pourront pas être lus. (Pour les ordinateurs Macintosh, les fichiers MP3 peuvent être lus en ajoutant l'extension ".MP3" après le nom du fichier comprenant jusqu'à 8 lettres majuscules ou chiffres et en enregistrant les fichiers sur un disque CD-R ou CD-RW.)
- Ne collez pas d'autocollants, d'adhésif, etc. sur les disques CD-R/RW; ni sur la face comportant l'étiquette ni sur la face comportant les signaux. Si la face d'un disque est recouverte d'adhésif, le disque risque de rester coincé dans le DVD-3800 et de ne pas pouvoir être éjecté.
- Le DVD-3800 n'est pas compatible avec les logiciels d'écriture par paquets.
- Le DVD-3800 n'est pas compatible avec les ID3-Tags.
- Le DVD-3800 n'est pas compatible avec les listes d'écoute.
- Ne pas lire des disques CD-R/RW contenant des fichiers autres que des fichiers de CD musique (en format CDA), les fichiers MP3 et JPEG. A défaut d'une telle précaution, le lecteur risque de mal fonctionner ou d'être endommagé, selon le type de fichier.

17 LECTURE DE FICHIERS D'IMAGE FIXE (FORMAT JPEG)

■ Les fichiers JPEG mémorisés sur des CD, CD-R et CD-RW d'image Kodak peuvent être lus comme un diapositive et lus sur le DVD-3800.

Lecture de CD image

■ Des CD image Kodak peuvent être lus sur le DVD-3800.

Lorsqu'un CD image est lu, les photographies sur le CD image peuvent être affichées sur un téléviseur.

("Picture CD" est un service par lequel des photos prises avec des appareils à film d'argent conventionnels sont convertis en données numériques et écrites sur les CD. Pour plus de détails sur les CD image, contacter un magasin qui offre des services de développement de films Kodak.)

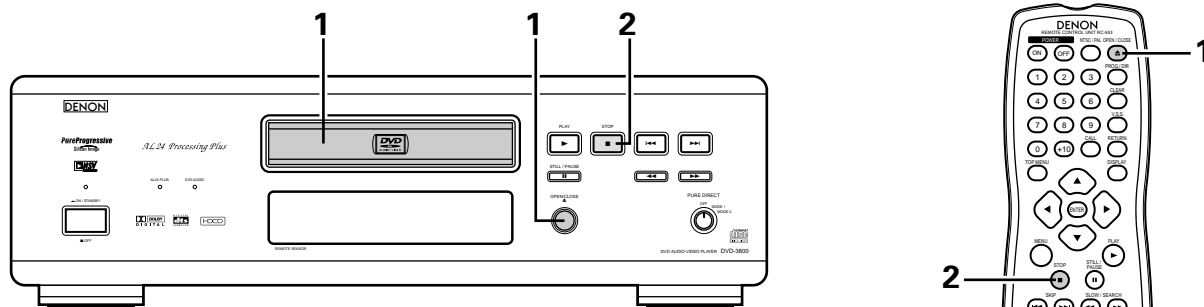

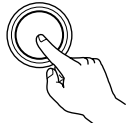
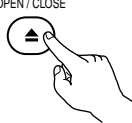
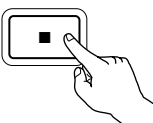
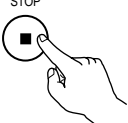
<p>1</p>	<p>Charger le CD image dans le DVD-3800.</p> <ul style="list-style-type: none"> • Lorsque le disque est chargé, une présentation de diapositives des images fixes commence automatiquement. • La présentation de diapositives continue jusqu'à ce que la touche STOP soit enfoncée. 	<p>OPEN/CLOSE</p>  <p>Unité principale</p>  <p>Télécommande</p>
<p>2</p>	<p>Appuyer sur la touche STOP.</p> <ul style="list-style-type: none"> • La présentation de diapositives du CD image s'arrête. 	<p>STOP</p>  <p>Unité principale</p>  <p>Télécommande</p>

Lecture d'images fixes mémorisées sur des CD-R/RW

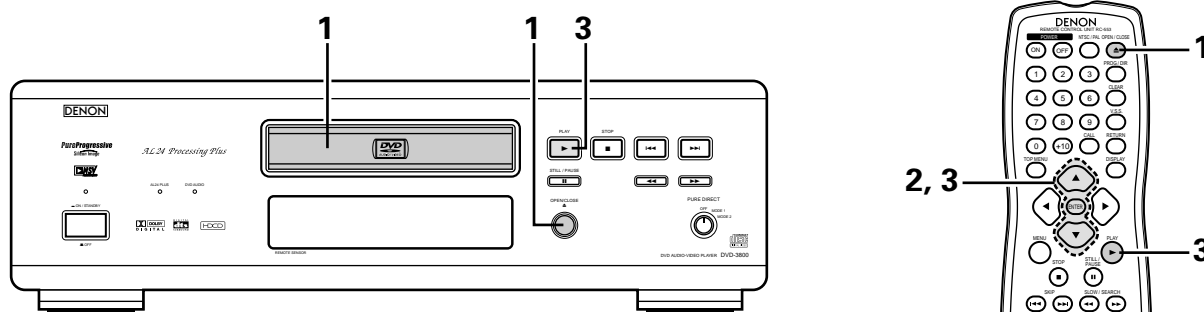

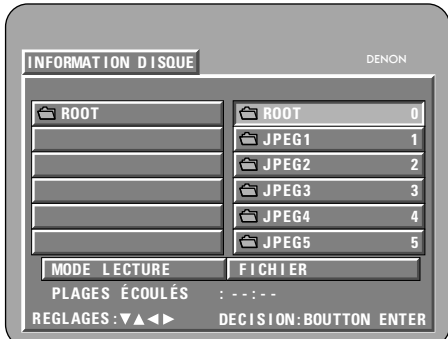
<p>1</p>	<p>Charger le CD-R/RW sur lequel les images fixes ont été gravées dans le DVD-3800.</p> <ul style="list-style-type: none"> • Lorsque le disque est chargé dans le DVD-3800, l'écran contenant des informations sur le disque apparaît. • S'il y a plusieurs dossiers, passez à l'étape 2. • Si le disque ne contient aucun dossier, passez à l'étape 3. 	
-----------------	--	---

2

Utiliser les curseurs ▲ et ▼ pour sélectionner le dossier comprenant le(s) fichier(s) que vous souhaitez écouter, puis appuyer sur la touche ENTER.

*** Pour changer de fichier**

Utiliser le curseur ▲ afin de sélectionner "RACINE" dans la partie supérieure droite de l'écran, puis appuyez sur la touche ENTER. L'écran de l'étape 1 apparaît à nouveau. Sélectionnez le dossier souhaité.

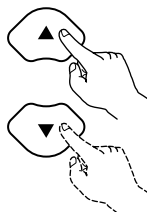

Télécommande



Télécommande

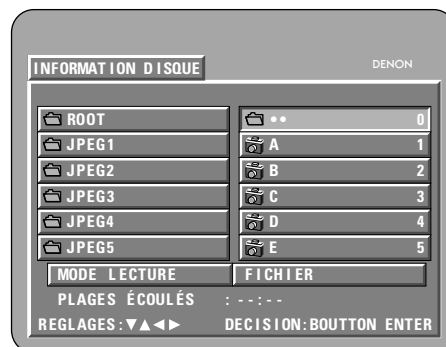

3

Utiliser les touches de déplacement du curseur ▲ et ▼ de la télécommande pour sélectionner le fichier d'image fixe à partir desquels on veut commencer la présentation de diapositives, ensuite appuyer sur la touche PLAY ou sur la touche ENTER de la télécommande.

- La présentation de diapositives commence.
- Seuls les fichiers d'image fixe dans le dossier sélectionné sont lus.

* Dès que tous les fichiers d'image fixe dans le dossier ont été lus, l'écran d'information sur le disque réapparaît.

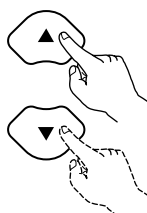

Télécommande



Télécommande

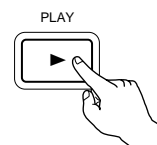
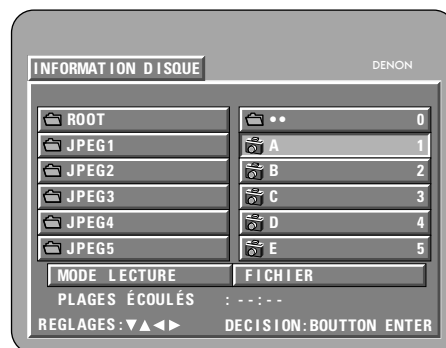

Unité principale

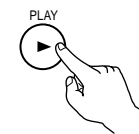

Télécommande

* Pour visualiser instantanément plusieurs images fixes mémorisées sur le disque:

- Appuyer sur la touche MENU pour afficher simultanément 9 images fixes.
- Pour sélectionner et visualiser une image fixe (pour commencer la présentation de diapositives à partir d'une image fixe spécifique), utiliser les touches de déplacement du curseur (▼, ▲, ◀ et ▶) pour sélectionner image fixe désirée, ensuite appuyer sur la touche ENTER.

* Pour arrêter momentanément la présentation de diapositives:

- Appuyer sur la touche PAUSE.
- Pour reprendre la présentation de diapositives, appuyer sur la touche PLAY.

* Pour repérer une image fixe à visualiser (à partir de la quelle on veut commencer la présentation de diapositives):

- Pendant la présentation de diapositives, appuyer sur une des touches SKIP (◀◀, ▶▶). Appuyer sur la touche SKIP ◀◀ pour un repérage en arrière vers l'image fixe précédente, appuyer sur la touche SKIP ▶▶ pour un repérage en avant vers l'image fixe suivante.

* Basculement et rotation d'images fixes:

- Utiliser les touches de déplacement du curseur (▼, ▲, ◀ et ▶) pour basculer l'image fixe.
 - Touche de ▲ curseur: L'image fixe en cours d'affichage est basculée verticalement.
 - Touche de ▼ curseur: L'image fixe en cours d'affichage est basculée horizontalement.
 - Touche de ◀ curseur: L'image fixe en cours d'affichage est tournée 90° dans le sens contraire des aiguilles d'une montre.
 - Touche de ▶ curseur: L'image fixe en cours d'affichage est tournée 90° dans le sens des aiguilles d'une montre.

* Lire l'image en mode de zoom.

- Si la touche de ZOOM est enfoncée lors de la lecture d'une image JPEG ("ZOOM ACTIVE" est affichée à l'écran à ce moment-là) l'agrandissement et le rétrécissement à l'aide des touches de recherche. (◀◀: rétrécissement, ▶▶: agrandir)
- Lors du zoom de l'image, utiliser les touches du curseur (▼, ▲, ◀ et ▶) pour déplacer l'image zoomée.
- La lecture en continu (SLIDE SHOW) n'est pas possible en mode de zoom.

* Il est possible de choisir la méthode de commutation vers la prochaine image durant une lecture en continu d'images JPEG (SLIDE SHOW).

- Appuyer sur la touche V.S.S. sur la télécommande.
- Sélectionner les modes de lecture en continu MODE DIAPORAMA 1 à 11, RAND et NONE.

Modes de lecture spéciaux pour les fichiers MP3 et JPEG

Utiliser les touches de déplacement du curseur ◀ et ▶ pour sélectionner le mode de lecture, appuyer sur les touches de déplacement du curseur ▲ et ▼ pour sélectionner le mode de lecture spécial.

- FICHER (les fichiers MP3 et JPEG dans le dossier sont lus dans l'ordre en commençant par le fichier sélectionné)
- RÉPÉTITION DE FICH (tous les fichiers MP3 et JPEG dans le dossier sont lus répétitivement en commençant par le fichier sélectionné)
- DISQUE (tous les fichiers MP3 et JPEG sur le disque sont lus dans l'ordre en commençant par le fichier sélectionné)
- RÉPÉTITION DE DISQ (tous les fichiers MP3 et JPEG sur le disque sont lus répétitivement en commençant par le fichier sélectionné)
- ALÉATOIRE : OUI (tous les fichiers MP3 et JPEG dans le dossier sont lus dans un ordre aléatoire en commençant par le fichier sélectionné)
- LECTURE JPEG1 (les fichiers JPEG seulement sont lus dans l'ordre en commençant par le fichier JPEG sélectionné, et pendant ce temps les fichiers MP3 dans le dossier sont lus dans l'ordre en commençant par le premier fichier MP3)
- LECTURE JPEG2 (les fichiers MP3 seulement sont lus dans l'ordre en commençant par le fichier MP3 sélectionné, et pendant ce temps les fichiers JPEG dans le dossier sont lus dans l'ordre en commençant par le premier fichier JPEG)
- RÉPÉTITION DE PLAG (le fichier MP3 ou JPEG sélectionné est lu répétitivement)

REMARQUES:

- Le DVD-3800 est compatible avec des données d'image mémorisées en format JPEG, mais Denon ne garantit pas que toutes les données d'image mémorisées en format JPEG peuvent être visualisées.
- Des images avec des résolutions jusqu'à 2048 x 1536 pixels peuvent être affichées.
- Il peut être impossible de lire certains CD-R/RW due aux propriétés du disque, la saleté, les rayures, etc.
- Lors de la mémorisation des fichiers JPEG sur le CD-R/RW, régler le programme d'écriture pour mémoriser les fichiers en format "ISO9660 niveau 1".
- S'assurer d'attribuer aux fichiers JPEG l'extension ".JPG" et ".JPE". Des fichiers avec d'autres extensions ou sans extension ne peuvent pas être visualisés sur le DVD-3800.
- Ne collez pas d'autocollants, d'adhésif, etc. sur les disques CD-R/RW; ni sur la face comportant l'étiquette ni sur la face comportant les signaux. Si la face d'un disque est recouverte d'adhésif, le disque risque de rester coincé dans le DVD-3800 et de ne pas pouvoir être éjecté.
- Ne pas lire des disques CD-R/RW contenant des fichiers autres que des fichiers de CD musique (en format CDA), les fichiers MP3 et JPEG. A défaut d'une telle précaution, le lecteur risque de mal fonctionner ou d'être endommagé, selon le type de fichier.
- Les fichiers JPEG créés sur Macintosh ne peuvent pas être lus.

18 UTILISATION DES FONCTIONS MULTI-AUDIO, SOUS-TITRE ET ANGLE DE VUE

Changement de langue – Fonction multi-audio (Multiple Audio Function)

- Avec les DVD contenant des signaux de langue multi-audio, la langue peut être changée en cours de lecture.

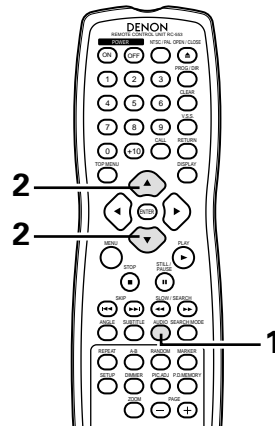

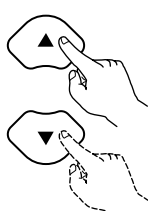
<p>1</p>	<p>En cours de lecture, appuyer sur la touche de audio (AUDIO).</p> <ul style="list-style-type: none"> • Le numéro de la langue en cours est affiché. 	 <p>Télécommande</p> <div data-bbox="1166 789 1469 1017" style="border: 1px solid black; padding: 5px; background-color: #f0f0f0;"> <p>AUDIO 1/3 :DOLBY D3/2.1 ENGLISH</p> </div>
<p>2</p>	<p>Utiliser les touches curseurs ▲ et ▼ pour sélectionner la langue souhaitée.</p> <ul style="list-style-type: none"> • L'affichage s'éteint lorsque la touche de audio (AUDIO) est enfoncée. 	 <p>Télécommande</p> <div data-bbox="1166 1161 1469 1389" style="border: 1px solid black; padding: 5px; background-color: #f0f0f0;"> <p>AUDIO 2/3 :DOLBY D3/2.1 FRENCH</p> </div>



REMARQUES:

- Pour certains disques il n'est pas possible de changer la langue audio en cours de lecture. Dans ces cas, sélectionnez à partir du menu DVD. (Voir en page 121.)
- Si la langue souhaitée n'est pas activée après avoir appuyé plusieurs fois sur les touches curseurs ▲ et ▼, cette langue ne figure pas sur le disque.
- La langue sélectionnée lors du paramétrage, (voir page 83) est celle utilisée lors de la mise sous tension ou lors d'un changement de disque.

Changement de la langue des sous-titres – Fonction multi sous-titre (Multiple Subtitle Function)

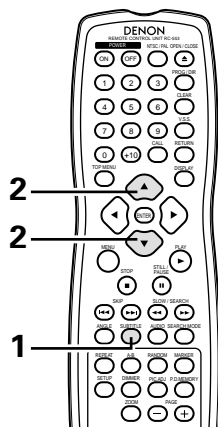
■ Avec les DVD contenant des signaux de langue multi sous-titres, la langue des sous-titres peut être modifiée en cours de lecture.

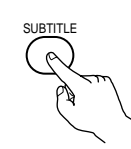
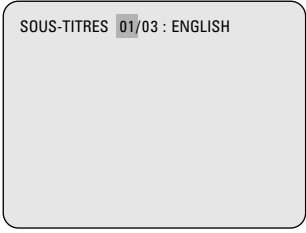
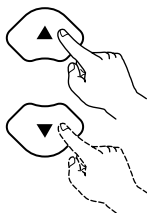

<p>1</p>	<p>En cours de lecture, appuyer sur la touche sous-titre (SUBTITLE).</p> <ul style="list-style-type: none"> • Le numéro de la langue en cours est affiché. 	 <p>Télécommande</p> 
<p>2</p>	<p>Utiliser les touches curseurs ▲ et ▼ pour sélectionner la langue souhaitée.</p> <ul style="list-style-type: none"> • L'affichage s'éteint lorsque la touche sous-titre (SUBTITLE) est enfoncée. 	 <p>Télécommande</p> 

REMARQUES:

- Si la langue souhaitée n'est pas activée après avoir appuyé plusieurs fois sur les touches curseurs ▲ et ▼, cette langue ne figure pas sur le disque.
- Le groupe de langues de sous-titres avec les réglages par défaut (voir page 83) est activé lors de la mise sous tension et lorsque le disque est remplacé. Si cette langue ne figure pas sur le disque, la langue par défaut du disque est activée.
- Lorsque la langue de sous-titres est modifiée, quelques secondes sont nécessaires pour l'activation de la nouvelle langue.
- Lorsqu'un disque incorpore l'affichage de bulles, ces dernières et le sous-titrage peuvent se superposer à l'écran TV; dans ce cas, désactiver le sous-titrage.

Changement de l'angle de vue – Fonction angle de vue multiple (Fonction multi-angle)

■ Avec les DVD contenant des signaux d'angle de vue multiple, l'angle peut être modifié en cours de lecture.

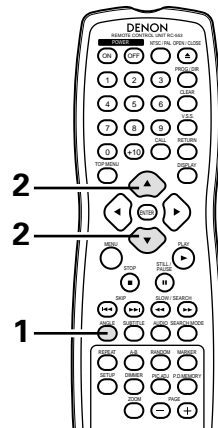

<p>1</p>	<p>En cours de lecture, appuyer sur la touche de angle (ANGLE).</p> <ul style="list-style-type: none"> • Le numéro de l'angle de vue en cours est affiché. 	<p>Télécommande</p>
<p>2</p>	<p>Utiliser les touches curseurs ▲ et ▼ pour sélectionner l'angle souhaité.</p> <ul style="list-style-type: none"> • L'affichage s'éteint lorsque la touche de angle (ANGLE) est enfoncée. 	<p>Télécommande</p>

REMARQUES:

- La fonction multi-angle peut être activée uniquement pour les disques sur lesquels des angles de vue multiples ont été enregistrés.
- "ANGLE" s'allume sur l'affichage de l'unité principale lors de la lecture d'une section enregistrée en mode multi-angle.
- L'angle de vue peut être sélectionné pour les scènes qui ont été filmées sous plusieurs angles de prise de vue.

19 UTILISATION DES MENUS

Utilisation de la Barre de Menu

■ Pour les DVD comprenant plusieurs titres, le titre souhaité peut être sélectionné et activé à partir de la barre de menu.

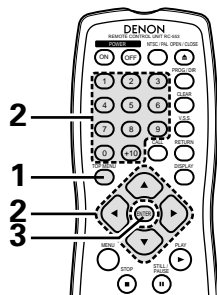

<p>1</p>	<p>En cours de lecture, appuyer sur la touche TOP MENU.</p> <ul style="list-style-type: none"> Le barre de menu apparaît. 	<p>Exemple:</p> <p>Télécommande</p>
<p>2</p>	<p>Utiliser le curseur ou les touches numérotées pour sélectionner le titre souhaité.</p> <ul style="list-style-type: none"> Si le numéro de titre est sélectionné avec les touches numérotées, sauter l'étape 3 ci-dessous. 	<p>Exemple: Quand "Orange" est sélectionné</p> <p>Télécommande</p>
<p>3</p>	<p>Appuyer sur la touche ENTER.</p> <ul style="list-style-type: none"> La lecture commence. La lecture commence aussi si la touche de lecture (PLAY) est enfoncée. 	<p>Télécommande</p>

Utilisation du menu DVD



■ Certains DVD comprennent des menus spéciaux appelés menus DVD.

Par exemple, les DVD ayant un contenu complexe peuvent comprendre des menus guide et les DVD avec plusieurs langues peuvent comprendre des menus de langues de sous-titres.

Ces menus sont appelés "menus DVD".

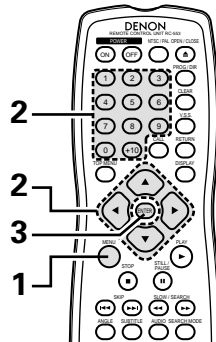
La procédure générale d'utilisation des menus DVD est décrite ci-dessous.

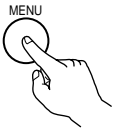
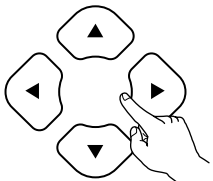
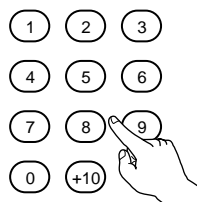

<p>1</p>	<p>En cours de lecture, appuyer sur la touche MENU.</p> <ul style="list-style-type: none"> Le menu DVD s'affiche. 	<p>Exemple:</p>  <p>Télécommande</p> <div data-bbox="1209 808 1469 1010"> <p>MENU DVD</p> <p>1. SOUS-TITRE</p> <p>2. AUDIO</p> <p>3. ANGLE</p> </div>
<p>2</p>	<p>Utiliser le curseur ou les touches numérotées pour sélectionner l'option souhaitée.</p> <ul style="list-style-type: none"> Si l'option est sélectionnée avec les touches numérotées, sauter l'étape 3 ci-dessous. 	<p>Exemple: Lorsque "AUDIO" est sélectionné</p>  <p>Télécommande</p>  <p>Télécommande</p> <div data-bbox="1209 1287 1469 1489"> <p>MENU DVD</p> <p>1. SOUS-TITRE</p> <p>2. AUDIO</p> <p>3. ANGLE</p> </div>
<p>3</p>	<p>Appuyer sur la touche ENTER.</p> <ul style="list-style-type: none"> L'option sélectionnée est activée. Si d'autres menus sont affichés, répéter les étapes 2 et 3. 	 <p>Télécommande</p>

20 MARQUAGE DE SCENES A REVOIR

■ Régler les marques sur les scènes à revoir, de sorte que la lecture puisse démarrer à partir de la position marquée à chaque instant.

Pose de repères (DVD-AUDIO / DVD-VIDEO)

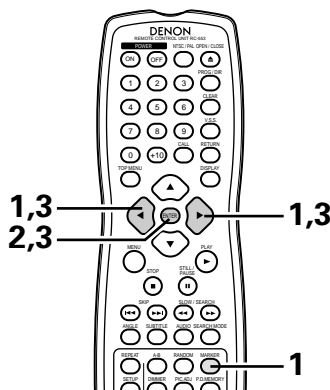

<p>1</p>	<p>Pendant la lecture, appuyer sur la touche MARKER.</p> <ul style="list-style-type: none"> • Utiliser les touches ◀ et ▶ du curseur pour sélectionner les symboles "*" . • L'écran du repère apparaît. • "*" s'affiche si le repère n'est pas réglé. 	<p>Télécommande</p>
<p>2</p>	<p>Appuyer sur la touche ENTER sur la scène à repérer.</p> <ul style="list-style-type: none"> • Un numéro est affiché. • Jusqu'à cinq repères peuvent être réglés. (Pour sélectionner d'autres repères, utiliser les touches de déplacement du curseur (◀, ▶).) 	<p>Télécommande</p>

Rappel de scènes marquées et effacement des repères

<p>3</p>	<p>Utiliser les touches de déplacement du curseur ◀ et ▶ pour sélectionner le numéro du repère et appuyer sur la touche ENTER.</p> <ul style="list-style-type: none"> • Si l'écran du repère n'est pas affiché pendant la lecture, appuyer sur la touche MARKER pour l'afficher. 	<p>Télécommande Télécommande</p>
<p>* Pour effacer l'affichage du repère: Appuyer sur la touche MARKER.</p> <p>* Pour effacer un repère:</p> <p>Utiliser les touches de déplacement du curseur ◀ et ▶ pour sélectionner un numéro de repère et appuyer sur la touche CLEAR.</p> <ul style="list-style-type: none"> • Les repères existants peuvent être effacés, mais ils restent dans la mémoire lorsque le tiroir de disque est ouvert ou lorsque l'appareil est commuté en mode d'attente. 		

REMARQUE:

- Tous les repères ajoutés avec cet appareil sont effacés lorsque l'appareil est commuté en mode d'attente ou lorsque le tiroir de disque est ouvert.

21 LECTURE EN MODE ZOOM

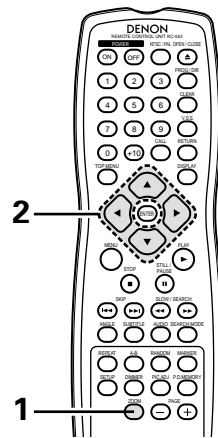

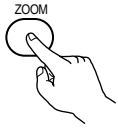
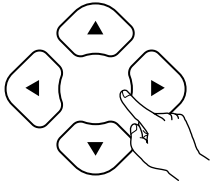
<p>1</p>	<p>En mode de lecture ou de pause, appuyer sur la touche ZOOM.</p> <ul style="list-style-type: none"> La vitesse du zoom augmente chaque fois que la touche ZOOM est enfoncée. Pour les disques DVD vidéo et CD vidéo: DESACTIVE → x1.5 → x2 → x4 → OFF Pour les disques DVD audio: DESACTIVE → x2 → x4 → OFF Lorsque "MODE DE LECTURE" sur "CHOIX DE MENU" dans "INSTALLATION" est réglé sur "MODE AUDIO", il n'est pas possible de faire un zoom sur le menu supérieur ou avec des images fixes. Lorsque "MODE DE LECTURE" sur "CHOIX DE MENU" dans "INSTALLATION" est réglé sur "MODE VIDEO", il n'est pas possible de faire un zoom sur le menu supérieur. 	 <p>Télécommande</p>
<p>2</p>	<p>Utiliser les touches du curseur (▼, ▲, ◀ et ▶) pour déplacer l'image zoomée.</p>	 <p>Télécommande</p>

REMARQUES:

- Il n'est pas possible de faire un zoom avec certains disques.
- La fonction zoom risque de ne pas fonctionner correctement sur certaines scènes.
- Le zoom n'est pas possible sur le menu supérieur ou sur l'écran du menu.

22 LOCALISATION DES PANNES

Vérifications à effectuer avant de supposer que le lecteur fonctionne mal.

■ Toutes les connexions sont-elles correctes ?

■ Les instructions du manuel ont-elles bien été suivies ?

■ L'amplificateur et les haut-parleurs fonctionnent-ils correctement ?

Si le DVD-3800 semble ne pas fonctionner correctement, vérifier le tableau ci-dessous. Si le problème n'est pas résolu, le DVD-3800 peut être endommagé. Eteindre l'appareil, débrancher le câble d'alimentation et contacter le revendeur ou le point de vente DENON le plus proche.

Symptôme	Vérification	Page
Il n'y a pas d'alimentation.	<ul style="list-style-type: none"> Brancher correctement le câble d'alimentation au secteur. 	70~75, 77
La lecture ne démarre pas lorsque la touche de lecture (PLAY) est enfoncée. La lecture s'arrête immédiatement.	<ul style="list-style-type: none"> Y a-t-il de la condensation sur le disque ou le lecteur ? (Laisser reposer 1 ou 2 heures.) Les disques autres que les DVD, les CD vidéo et les CD musicaux ne peuvent pas être joués. Le disque est sale. Enlever toute trace de saleté. 	– 68 69
Il n'y a pas d'image.	<ul style="list-style-type: none"> Vérifier les connexions. Vérifier que SORTIE VIDÉO n'a pas été réglé sur NON pour MODE PURE DIRECT. Régler l'entrée de TV sur Vidéo. 	70~75 103 –
Il n'y a pas de son ou bien la qualité du son émis est pauvre.	<ul style="list-style-type: none"> Vérifier les connexions. Régler correctement l'entrée TV, stéréo etc. Vérifier les réglages de "SORTIE NUMERIQUE" et de "COMPRESSION". 	70~75 – 90, 93, 96, 97
La lecture du menu d'un CD vidéo n'est pas possible.	<ul style="list-style-type: none"> La lecture du menu n'est possible qu'avec la commande de lecture. 	98
L'image est altérée pendant l'opération de recherche.	<ul style="list-style-type: none"> Une légère altération est normale. 	–
Les touches ne fonctionnent pas.	<ul style="list-style-type: none"> Certaines opérations sont désactivées pour certains disques. 	99
Aucun sous-titre n'est affiché.	<ul style="list-style-type: none"> Les sous-titres ne sont pas affichés pour les DVD ne comprenant pas de sous-titres. Les sous-titres sont désactivés. Activer le réglage des sous-titres. 	– 83
La langue (ou sous-titres) ne change pas.	<ul style="list-style-type: none"> La langue (ou sous-titres) ne change pas pour les disques qui ne comprennent pas de langues multiples (ou sous-titres). Pour certains disques, la langue (ou sous-titres) ne peut pas être changée lorsque l'opération de commutation est effectuée, mais peut être changée sur les écrans de menu. 	– 121
L'angle de vue ne change pas.	<ul style="list-style-type: none"> L'angle de vue ne peut pas être changé pour les DVD qui ne comprennent pas des angles de vue multiples. Dans certains cas, les angles de vue multiples sont enregistrés uniquement pour des scènes spécifiques. 	119
La lecture ne démarre pas lorsque le titre est sélectionné.	<ul style="list-style-type: none"> Vérifier le réglage Gestion d'accès "MENU NIVEAU DE PROTECTION" 	94, 95
On a oublié le mot de passe de la restriction d'âge. Réinitialiser tous les paramètres aux valeurs usine.	<ul style="list-style-type: none"> Le lecteur étant à l'arrêt, appuyer simultanément sur la touche SKIP (▶▶▶) et sur la touche PLAY du lecteur tout en maintenant la touche OPEN/CLOSE enfoncé pendant plus de 3 secondes (jusqu'à ce que "INITIALIZE" disparaisse de l'écran du téléviseur). Le verrouillage sera libéré et tous les réglages défaut et d'images seront remis sur les valeurs par défaut. 	–
Le disque n'est pas lu avec la langue ou les sous-titres programmés dans le réglage par défaut.	<ul style="list-style-type: none"> Le disque n'est pas lu avec la langue ou les sous-titres sélectionnés si cette langue ne figure pas sur ce DVD. 	83~87
L'image n'est pas affichée en 4:3 (ou 16:9).	<ul style="list-style-type: none"> Configurer le réglage par défaut "TYPE D'ECRAN" sur le réglage approprié au téléviseur connecté. 	88
Les messages d'écran menu pour la langue souhaitée ne s'affichent pas.	<ul style="list-style-type: none"> Vérifier le réglage par défaut de la langue de menu du disque. 	83, 84
La télécommande ne fonctionne pas.	<ul style="list-style-type: none"> Vérifier que les piles sont placées correctement en fonction des signes "⊕" et "⊖". Les piles sont vides. Les remplacer par des piles neuves. Pointer la télécommande vers le capteur de télécommande lors de son utilisation. Utiliser la télécommande à une distance de 7 mètres du capteur de télécommande. Oter tout obstacle entre la télécommande et le capteur de télécommande. 	78 78 78 78 78

23 CARACTERISTIQUES PRINCIPALES

Norme TV:	NTSC/PAL	
Application:	(1) Les disques DVD-audio/DVD-vidéo Disques single 12 cm 1 couche, disques single 12 cm 2 couches, disques double face 12 cm 2 couches (1 couche par face) Disques single 8 cm 1 couche, disques single 8 cm 2 couches, disques double face 8 cm 2 couches (1 couche par face)	
	(2) Les disques compacts (CD-DA, CD Vidéo) Disques 12 cm, disques 8 cm	
Sortie S-Vidéo:	Niveau de sortie Y: 1 Vp-p (75 Ω/ohms)	Niveau de sortie C: 0,286 Vp-p
	Connecteurs de sortie: Connecteurs S, 2 jeux	
Sortie vidéo:	Niveau de sortie: 1 Vp-p (75 Ω/ohms)	Connecteur de sortie: prises à broche, 2 jeux
Sortie composantes:	Niveau de sortie Y: 1 Vp-p (75 Ω/ohms)	
	Niveau de sortie Pb/Cb: 0,648 Vp-p (75 Ω/ohms)	Niveau de sortie Pr/Cr: 0,648 Vp-p (75 Ω/ohms)
	Connecteur de sortie: prise à broche, 1 jeu	
Sortie audio:	Niveau de sortie: 2 Vrms	
	Connecteur de sortie 2 canaux (FL, FR): prises à broche, 2 jeux	
	Connecteur de sortie multi canaux (C, SW, SL, SR): prise à broche, 1 jeu	
Propriétés de sortie audio:	(1) Réponse en fréquence	
	① DVD (PCM linéaire) : 2 Hz à 22 kHz (échantillonnage 48 kHz)	
	: 2 Hz à 44 kHz (échantillonnage 96 kHz)	
	: 2 Hz à 88 kHz (échantillonnage 192 kHz)	
	② CD : 2 Hz à 20 kHz	
	(2) Rapport S/N (signal/bruit)	
	① DVD : 116 dB	
	② CD : 116 dB	
	(3) Distorsion harmonique totale	
	① DVD : 0,0015 %	
	② CD : 0,0018 %	
	(4) Gamme dynamique	
	① DVD : 108 dB	
	② CD : 100 dB	
Sortie audio numérique:	Sortie numérique optique	: 1 jeu de connecteurs optiques
	Sortie numérique coaxiale	: 1 jeu de jacks
Alimentation:	CA 120 V, 60 Hz	
Consommation:	30 W	
Dimensions extérieures maximales:	434 (L) x 132 (H) x 343 (P) mm (parties protubérantes incluses)	
Poids:	10.0 kg	
■ Télécommande:	RC-553	
Type:	Impulsion infrarouge	
Alimentation:	CC 3V, 2 piles "AA" (R6P)	

Ce produit fait l'objet de copyright, sa technologie est protégée par des droits énoncés dans certains brevets américains et par des droits de propriété intellectuelle appartenant à Macrovision Corporation et à d'autres propriétaires. L'utilisation de ce copyright visant à protéger la technologie doit être autorisée par Macrovision Corporation et est réservée à un usage personnel sauf autorisation contraire de Macrovision Corporation. L'ingénierie inverse et le désassemblage sont interdits.

* La conception et les spécifications sont susceptibles de modifications sans avertissement aux fins d'améliorations.

— CONTENIDO —

1 Características	126, 127	13 Reproducción Repetidamente	168, 169
2 Discos	128	14 Reproducción de Pistas en el Orden Deseado.....	170
3 Precauciones en la Manipulación de Discos	129	15 Reproducción de las Pistas en Orden Aleatorio.....	171
4 Conexiones	130 ~ 135	16 Reproducción de MP3.....	172, 173
5 Nombre de Partes y Funciones.....	136, 137	17 Reproducción de archivos de imagens fijas (formato JPEG).....	174 ~ 176
6 Unidad de Control Remoto.....	138, 139	18 Utilización de las Funciones de Audio, Subtitulado y Ángulo Múltiples	177 ~ 179
7 Carga de Discos.....	140	19 Utilización de los Menús	180, 181
8 Cambio de los Ajustes por Defecto	141 ~ 157	20 Marcado de Escenas que desee ver de nuevo	182
9 Reproducción	158 ~ 162	21 Reproducción en Modo Zoom.....	183
10 Utilización del modo "Pure Direct"	163	22 Solución de Problemas.....	184
11 Ajuste de la Calidad de Imagen	164 ~ 166	23 Especificaciones Principales.....	185
12 Uso de la visualización en On-Screen.....	167		

• ACCESORIOS

Compruebe que los siguientes elementos se encuentran en la caja junto con la unidad principal:

1 Cable de audio vídeo	1	4 Cable de CA	1
2 Unidad de control remoto (RC-553)	1	5 Instrucciones de operacion	1
3 Pilas "AA" (R6P)	2	6 Lista de puntos de servicio técnico	1

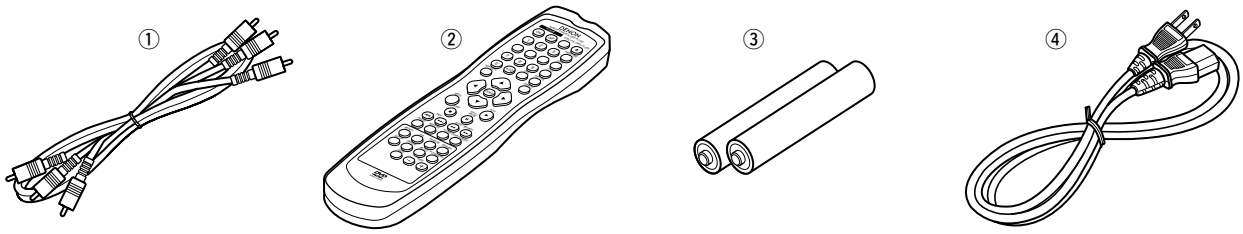

1 CARACTERÍSTICAS

1. El nuevo sistema AL24 Processing Plus

- (1) El AL24 Processing Plus, una versión avanzada del AL24 Processing convencional, es una novedosa tecnología de reproducción de ondas analógicas, y ofrece compatibilidad con el alto número de bits y las altas frecuencias de muestreo de los medios de la próxima generación. El AL24 Processing Plus compensa la información digital de entrada para reproducir el sonido mediante ondas analógicas de una forma lo más parecida posible a los sonidos reales y con calidad de 24 bits. El resultado es un aumento de las capacidades de reproducción musical de las resonancias, etc., a niveles bajos, para conseguir un sonido que parece transportarnos a una sala de conciertos.
- (2) El sistema AL24 Processing Plus se encarga también del Algoritmo Armonizado de Modelo de Línea Adaptable y del Ajuste Automático del Filtro Armónico de Paso Bajo, los puntos fuertes del sistema convencional ALPHA Processing. En el modelo DVD-3800 estos filtros han sido mejorados significativamente, dando como resultado una atenuación de la banda filtrada superior a los -115 dB y una ondulación dentro de la banda de paso de ± 0.00002 dB, una cifra comparable con la de los aparatos de grabación profesionales.

2. Convertidor D/A múltiple de 24 bits de alta precisión

- (1) El modelo DVD-3800 está equipado con un convertidor D/A múltiple de 24 bits para una conversión D/A fiable de los datos de 24 bits de alta calidad conseguidos a través del AL24 Processing Plus. Este convertidor consigue mejorar aún más algunos aspectos del rendimiento de audio, como la relación S/N, el rango dinámico, la distorsión, así como aprovechar por completo las posibilidades para un sonido de alta calidad proporcionado por un número alto de bits y frecuencias altas de muestreo.
- (2) El convertidor D/A múltiple de 24 bits no se ve demasiado afectado por el ruido provocado por las fluctuaciones del voltaje y la corriente de alimentación, del mismo modo que el nivel de distorsión de cuantización dentro de la banda se mantiene constante, sea cual sea la frecuencia, lo cual da como resultado un sonido claro con poco ruido.

3. Descodificador HDCD® (High Definition Compatible Digital®) (NOTA 1)

La HDCD es una tecnología de codificación/descodificación que reduce significativamente el nivel de distorsión que se da durante la grabación digital, al mismo tiempo que mantiene la compatibilidad con el formato de CD convencional. La tecnología HDCD permite que los datos de 24 bits puedan convertirse en datos de 16 bits, propios de los CDs actuales, sin pérdida en la calidad del sonido.

La utilización de este descodificador HDCD hace posible conseguir la alta resolución y baja distorsión características de la tecnología HDCD durante la reproducción de discos compatibles con HDCD. La tecnología digital de DENON optimiza las posibilidades de la alta calidad de sonido de la tecnología HDCD. Más aún, los CDs normales, DVDs y CDs compatibles con HDCD son identificados de forma automática, y se utiliza el sistema de procesamiento de señal digital óptimo para el tipo de disco que se esté usando.

4. Descodificador Dolby Digital (AC-3)/DTS (NOTA 2) (NOTA 3)

El modelo DVD-3800 está equipado con un descodificador Dolby Digital (AC-3)/DTS integrado, que le permite recrear la atmósfera de una sala de cine o de conciertos, al usar el DVD-3800 en combinación con un amplificador y altavoces AV.

5. Circuito de escaneado progresivo "Pure Progressive™" (NOTA 4)

El DVD-3800 está equipado con un circuito de escaneado progresivo "Pure Progressive™" de alta precisión, que le permite reproducir películas y otras imágenes en DVDs con una calidad cercana a la del original.

6. Convertidor D/A de vídeo de 12 bits/108 MHz (NOTA 5)

El DVD-3800 utiliza un convertidor D/A que lleva a cabo la conversión D/A de todas las señales de vídeo a 12 bits y permite un sobremuestreo 4X en el modo progresivo para conseguir la imagen de alta calidad que se les supone a los DVDs. Además, la tecnología NSV reduce el ruido mediante la conversión D/A.

7. Diseño absolutamente resistente a las vibraciones

- (1) Mecanismo que utiliza un cargador híbrido.
- (2) El mecanismo de recogida está situado en el centro para reducir los efectos de las vibraciones externas.
- (3) Un bastidor pesado y un centro de gravedad bajo se combinan para obtener un diseño con bajas vibraciones.

8. Funciones múltiples











- (1) Función de reproducción de un CD de fotos (NOTA 6)
En el DVD-3800 pueden reproducirse CDs de fotos Kodak. También pueden reproducirse imágenes fijas almacenadas en formato JPEG en soporte CD-R/RW.
- (2) Función de audio múltiple
Selección de hasta 8 idiomas de audio.
(El número de idiomas ofrecidos varía de un DVD a otro.)
- (3) Función de subtítulos múltiple
Selección de hasta 32 idiomas de subtítulos.
(El número de idiomas ofrecido varía de un DVD a otro.)
- (4) Función de ángulo múltiple
El ángulo de visión puede cambiarse.
(Para DVDs en los que se han grabado varios ángulos.)
- (5) Función GUI (Graphical User Interface)
El botón Display del mando a distancia puede utilizarse para mostrar información sobre el reproductor y el disco en la pantalla de televisión.
- (6) Función de marcador
Pueden almacenarse en memoria las posiciones de hasta cinco escenas, de modo que usted podrá ver sus escenas favoritas siempre que quiera.
- (7) Función de desactivación de reproducción
Esta función puede utilizarse para desactivar la reproducción de aquellos DVDs que no quiera que vean sus hijos.

NOTAS:

1. ®, HDCD®, High Definition Compatible Digital® y Pacific Microsonics™ son bien marcas comerciales registradas o marcas comerciales de Pacific Microsonics, Inc. en los Estados Unidos y/o otros países. El sistema HDCD fabricado bajo la licencia de Pacific Microsonics, Inc. Este producto está cubierto por uno o más de los siguientes: En EE.UU.: 5,479,168, 5,638,074, 5,640,161, 5,808,574, 5,838,274, 5,854,600, 5,864,311, 5,872,531, y en Australia: 669114. Otras patentes pendientes.
2. Fabricado bajo licencia de los Laboratorios Dolby. "Dolby" y la doble "D" son símbolos de marca registrada de los Laboratorios Dolby. Trabajo confidencial no publicado ©1992 – 1998 Laboratorios Dolby. todos los derechos reservados.
3. "DTS" e "DTS Digital Surround" son marcas registradas de Digital Theater Systems, Inc.
4. "Pure Progressive" es una marca registrada de Silicon Image, Inc.
5. "NSV" es una marca registrada de Analog Devices, Inc.
6. "KODAK" es una marca registrada de Eastman Kodak Company.

2 DISCOS

- En el DVD-3800 pueden utilizarse los tipos de discos que figuran en la tabla que sigue a continuación. Las marcas están indicadas en las etiquetas o estuches de los discos.

Discos utilizables	Marca (logo)	Señales grabadas	Tamaño del disco
Video DVD Audio DVD (NOTA 1)	  	Audio digital + video digital (MPEG2)	12 cm
DVD-R DVD-RW (NOTA 2)	 		8 cm
CD de Video (NOTA 1)		Audio digital + video digital (MPEG1)	12 cm
			8 cm
CD CD-R CD-RW (NOTA 3)	  	Audio digital MP3	12 cm
		Imagen digital (JPEG)	8 cm
CD de imagen		JPEG	12 cm

En el DVD-3800 no se pueden reproducir los siguientes tipos de discos:

- DVDs con números de región que no sea "1" o "ALL"
- DVD-ROM/RAMs
- DVD+RW/DVD+R
- SACD
- CD-ROMs
- CVD/SVCD/VSDs
- CDVs (Sólo se puede reproducir la parte de audio.)
- CD-Gs (Sólo se da salida al audio.)
- Photo CDs

NOTA 1: Algunos discos de DVD audio, DVD vídeo y CD vídeo no funcionan tal y como se describe en este manual debido a las intenciones de los fabricantes de estos discos.

NOTA 2: Reproducción de discos DVD-R y DVD-RW
Los discos DVD-R y DVD-RW grabados en formato de vídeo en una grabadora de DVD pueden reproducirse en el DVD-3800.

Los discos que no hayan sido finalizados no pueden reproducirse.

Dependiendo del estado de grabación del disco, puede que éste no sea aceptado o que no pueda reproducirse con normalidad (la imagen o el sonido pueden no ser perfectos, etc.).

NOTA 3: De acuerdo con la calidad de grabación, algunos CD-R/RW no se pueden reproducir.

NOTA:

- Este reproductor de vídeo ha sido diseñado y fabricado cumpliendo con la información de gestión regional que aparece impreso sobre el disco DVD. Si el número de región del disco DVD no corresponde al número de región del reproductor, éste disco no podrá ser reproducido por éste reproductor. El número de región de éste reproductor de DVD es 1.



Terminología utilizada con los discos

Grupos y pistas (DVD-audios)

Los DVD-audios se dividen en varias secciones de gran tamaño, llamadas "grupos", y secciones más pequeñas, llamadas "pistas".

Se asignan unos números a estas secciones. Estos números se denominan "números de grupo" y "números de pista".

Por ejemplo:

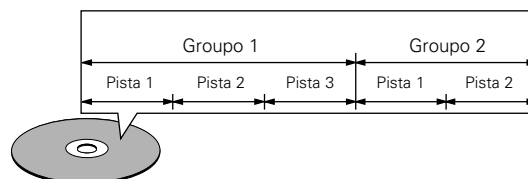

Títulos y capítulos (Vídeo-DVDs)

Los vídeo-DVDs están divididos en varias secciones grandes denominadas "títulos" y secciones pequeñas denominadas "capítulos".

A estas secciones se asignan números. Estos números se denominan "números de títulos" y "números de capítulos".

Por ejemplo:

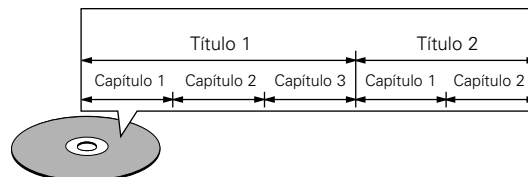

Pistas (CDs de vídeo y de música)

Los CDs de vídeo y de música están divididos en secciones denominadas "pistas".

A estas secciones se asignan números. Estos números se denominan "números de pista".

Por ejemplo:

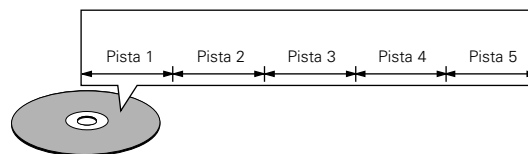

Control de reproducción (CDs de vídeo)

Los CDs de vídeo que incluyen las palabras "playback control" en el disco o en el estuche están equipados con una función de visualización de menús en la pantalla del televisor para poder seleccionar la posición deseada, ver información, etc., en forma de diálogo.

En este manual, la reproducción de CDs de vídeo que emplean tales menús se denomina "reproducción de menús".

Los CDs de vídeo con control de reproducción pueden ser utilizados en el DVD-3800.

3 PRECAUCIONES EN LA MANIPULACIÓN DE DISCOS

Discos

Sólo los discos que incluyan las marcas indicadas en la página 128 pueden ser reproducidos en el DVD-3800.

Observe, sin embargo, que los disco con formas especiales (discos con forma de corazón, discos hexagonales, etc.) no se pueden reproducir en el DVD-3800. No intente reproducir tales discos, ya que podría dañar el reproductor.

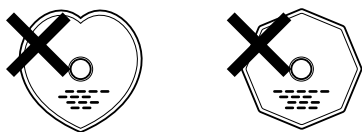

Manipulación de los discos

Evite tocar la superficie de los discos al cargarlos y descargarlos.

Tenga cuidado de no dejar huellas de dedos en la superficie de señales (el lado brillante con colores del arco iris).



Limpieza de los discos

Las huellas de dedos o la suciedad depositada sobre los discos puede disminuir la calidad de sonido o causar saltos durante la reproducción. Limpie las huellas o la suciedad.

Utilice para ello un juego de limpieza de discos disponible en los comercios o un paño suave para limpiar las huellas de dedos o la suciedad.

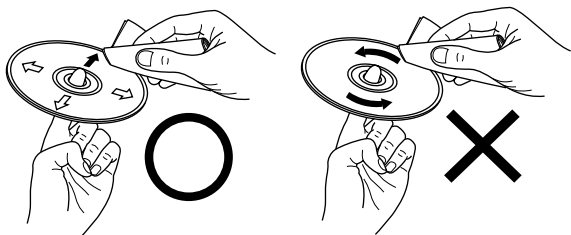

Realice la limpieza suavemente desde el centro hacia afuera.

No limpie con movimiento circulares.

NOTA:

- No utilice aerosol de discos o productos antiestáticos. Tampoco debe usar productos químicos volátiles como bencina o diluyente.

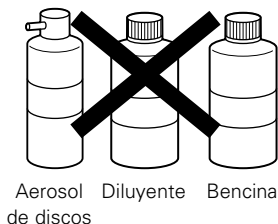

Precauciones al manipular los discos

- No deje huellas de dedos, grasa o suciedad en los discos.
- Tenga especial cuidado de no arañar los discos al sacarlos de sus estuches.
- No doble los discos.
- No caliente los discos.
- No agrande el orificio central.
- No escriba en el lado etiquetado (impreso) con un bolígrafo o lápiz.
- Pueden formarse gotas de agua en la superficie del disco si éste es trasladado súbitamente de un sitio frío a otro cálido. No utilice secadores de pelo, etc. para secar el disco.

Precauciones al guardar los discos

- Retire siempre los discos después de reproducirlos.
- Guarde los discos en sus estuches para protegerlos del polvo, los arañazos y deformaciones.
- No ponga los discos en los sitios siguientes:
 - Sitios expuestos a la luz solar directa durante períodos de tiempo prolongados
 - Sitios húmedos o con polvo
 - Lugares expuestos al calor de radiadores, etc.

Precaución al cargar los discos

- Ponga sólo un disco por vez. Cargar un disco sobre otro puede resultar en daños o arañazos en los mismos.
- Ponga los discos de 8 cm firmemente en la guía de discos, sin utilizar ningún adaptador. Si el disco no se pone correctamente, podría salirse de la guía y bloquear la bandeja de discos.
- Tenga cuidado al cerrar la bandeja de discos para no cogerse los dedos.
- No coloque nada que no sean los discos en la bandeja.
- No cargue discos quebrados o alabeados o discos que hayan sido pegados con cinta adhesiva, etc.
- No utilice discos en los que la parte adhesiva de cinta de celofán o pegamento utilizado para pegar la etiqueta esté expuesta, o discos con restos de cinta o etiquetas que se han despegado. Tales discos pueden atascarse dentro del reproductor, ocasionando daños.

4 CONEXIONES

NOTAS:

- Al realizar las conexiones lea los manuales de todos los componentes implicados.
- No enchufe el cable de alimentación hasta que haya terminado con todas las conexiones.
- Si la alimentación estuviera activada al realizar las conexiones, podrían generarse ruidos y dañar los altavoces.
- Asegúrese de conectar los canales izquierdo y derecho correctamente, L (izquierdo) a L, R (derecho) a R.
- Enchufe el cable de alimentación firmemente en la toma de red general. Una conexión mal hecha puede resultar en ruidos.
- Si ata el cable de alimentación con los cables de conexión podrían producirse zumbidos o ruidos.

(1) Conexión a un televisor

- Utilice el cable de audio vídeo para conectar el terminal de entrada del televisor y los terminales de entrada de audio a las salidas VIDEO OUT o S-VIDEO OUT y AUDIO OUT del DVD-3800.

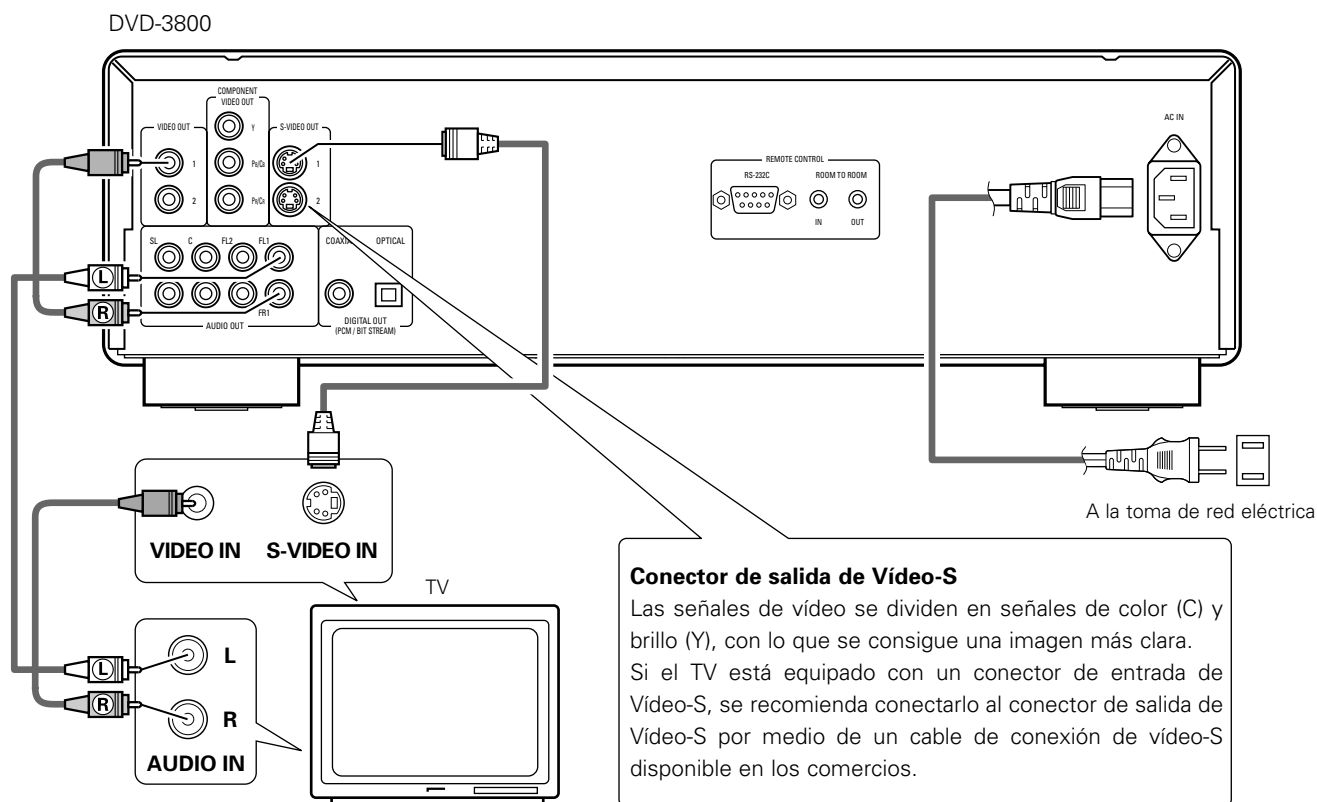

NOTAS:

- Conecte las salidas de vídeo del DVD-3800 directamente a la televisión o a través de un amplificador AV. No lo conecte a través de un aparato de vídeo (VCR). Algunos discos contienen señales de prohibición de copia. Si se reproducen tales discos a través de un VCR, el sistema de prohibición de copia podría causar trastornos en la imagen.
- Ajuste "TIPO DE TV" de "CONFIGURACIÓN VÍDEO" de "CONFIGURACIÓN" para que concuerde con el formato del televisor. Cuando el televisor sea de formato NTSC, ajuste a NTSC (véase la página 148).
- Para utilizar una salida de audio de 2 canales, ajuste "2 CANALES" en "CANAL AUDIO" en "CONFIGURACIÓN DE AUDIO" en "CONFIGURACIÓN" en la configuración inicial. (Consulte la página 150)
- Ajuste el "ASPECTO DE TV" en "CONFIGURACIÓN VÍDEO" en "CONFIGURACIÓN" para cumplir con el aspecto de su TV. (Ver página 148)
- Para utilizar con la salida de vídeo o de s-vídeo, ajuste "ENTRELAZADA" en "SALIDA VÍDEO" en "CONFIGURACIÓN VÍDEO" en "CONFIGURACIÓN" en los ajustes iniciales. (Ver página 148)

(2) Conexión a un TV o monitor equipado con conectores de entrada de componentes del color

Conectores de salida de componentes del color (Pr/CR, Pb/Cb y Y)

Las señales de rojo (Pr/CR), azul (Pb/Cb) y brillo (Y) son enviadas de manera independiente, con lo que se consigue una reproducción del color más fiel.

- Los conectores de entrada de los componentes del color pueden estar marcados de manera diferente en algunos televisores o monitores (Pr, Pb y Y/R-Y, B-Y y Y/CR, Cb y Y, etc.). Para más detalles remítase a las instrucciones de funcionamiento del televisor.

Conecte de esta forma si el televisor es compatible con la Exploración Progresiva.

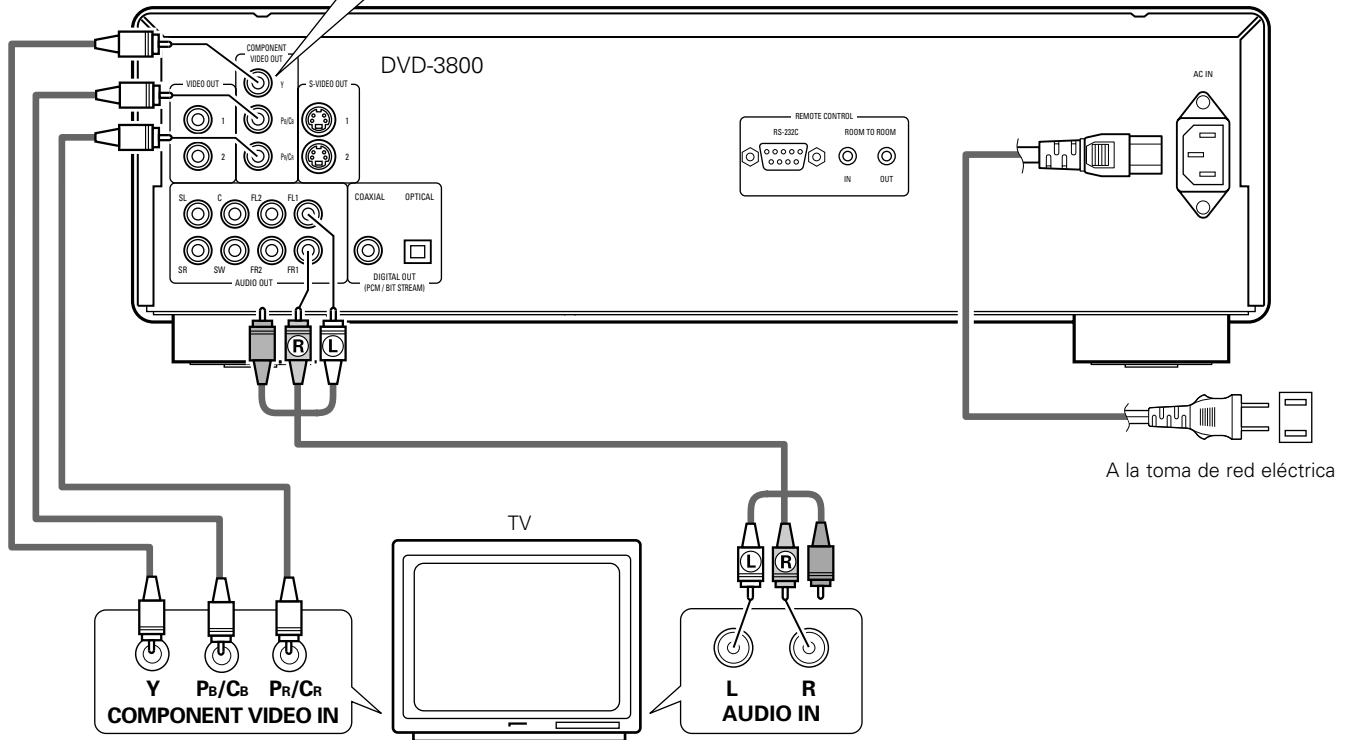

NOTAS:

- Utilice los tres cables de vídeo que pueden encontrarse en el mercado para conectar al televisor o al monitor los conectores de salida del componente de color del DVD-3800.
- Ajuste "TIPO DE TV" de "CONFIGURACIÓN VÍDEO" de "CONFIGURACIÓN" para que concuerde con el formato del televisor. Cuando el televisor sea de formato NTSC, ajuste a NTSC (véase la página 148).
- Ajuste la salida "SALIDA VÍDEO" de "CONFIGURACIÓN VÍDEO" de "CONFIGURACIÓN" para que concuerde con Progresiva TV. (sólo de formato NTSC)
- Para utilizar una salida de audio de 2 canales, ajuste "2 CANALES" en "CANAL AUDIO" en "CONFIGURACIÓN DE AUDIO" en "CONFIGURACIÓN" en la configuración inicial. (Consulte la página 150)
- Ajuste el "ASPECTO DE TV" en "CONFIGURACIÓN VÍDEO" en "CONFIGURACIÓN" para cumplir con el aspecto de su TV. (Ver página 148)

LOS CONSUMIDORES DEBEN TENER EN CUENTA QUE NO TODOS LOS EQUIPOS DE TELEVISIÓN DE ALTA DEFINICIÓN SON TOTALMENTE COMPATIBLES CON ESTE PRODUCTO Y PUEDEN CAUSAR QUE SE VISUALICEN ARTEFACTOS EN LA IMAGEN. EN CASO DE PROBLEMAS DE IMAGEN DE EXPLORACIÓN PROGRESIVA 525, SE RECOMIENDA QUE EL USUARIO CAMBIE LA CONEXIÓN A LA SALIDA "DEFINICIÓN ESTÁNDAR".

(3) Conexión a un amplificador AV con decodificador incorporado.

Cuando se reproduzcan DVDs grabados en Dolby Digital o DTS, desde los conectores de salida de audio digital del reproductor DVD se envían señales de corriente de bits Dolby Digital o DTS. Si se conecta un decodificador Dolby Digital o DTS, se puede conseguir un sonido con potencia y sentido de presencia de un cine o una sala de concierto.

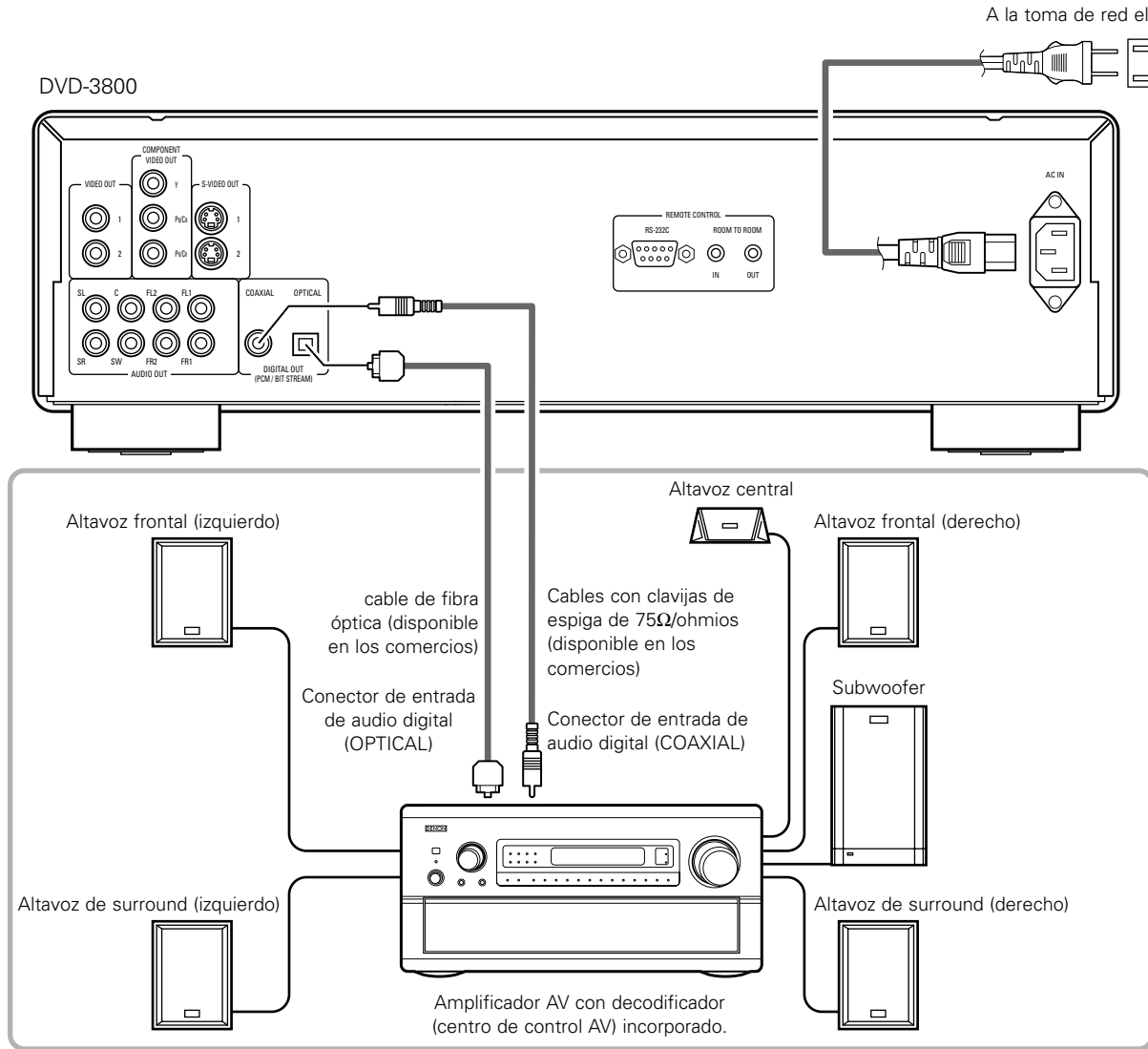

NOTAS:

- Se generan ruidos violentos que podrían dañar sus oídos o dañar los altavoces cuando se reproduce un DVD grabado en DTS mientras se está utilizando un decodificador, etc., esto no es compatible con DTS.
- Cuando se reproduzcan PCM lineares con protección de derechos de autor o DVDs PCM comprimidos, en consideración a los derechos de autor, no se emitirán señales digitales para fuentes que excedan los 48 kHz/16 bits. Cuando se reproduzcan tales fuentes, ajuste "LPCM (44.1 kHz/48 kHz)" bajo "CONFIGURACIÓN DE AUDIO" en "CONFIGURACIÓN" a "ON" (Consulte la página 153) o realice las conexiones analógicas. (Consulte la página 134).
- Cuando realice conexiones digitales a un amplificador AV que no sea compatible con las señales de 96 kHz/88,2 kHz, ajuste "LPCM (44.1 kHz/48 kHz)" bajo "CONFIGURACIÓN DE AUDIO" en "CONFIGURACIÓN" a "ON". (Consulte la página 153).

■ Conexión de un cable de fibra óptica (disponible en comercios) al conector de entrada de audio digital (OPTICAL)

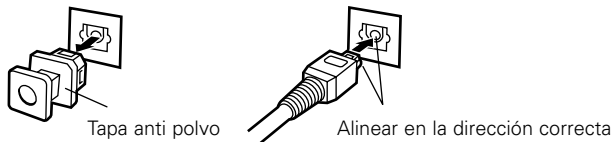

Extraiga la tapa anti polvo, alinee el cable en la dirección correcta, insértelo firmemente hasta el fondo.

NOTA:

- Guarde la tapa anti polvo en un lugar seguro y procure no perderla. Cuando no utilice el terminal, ponga la tapa para proteger el terminal del polvo.

■ Salida de sonido de los conectores de salida de audio digital del DVD-3800

En caso de salida de corriente de bits

		Ajustes	
		DIGITAL OUT	
		NORMAL	PCM
Video DVD	Dolby Digital	Corriente de bits de Dolby Digital	PCM de 2 canales (48 kHz / 16 bit)
	DTS	Corriente de bits DTS	PCM de 2 canales (48 kHz / 16 bit)

En caso de salida PCM

			Ajustes		
			LPCM (44.1 kHz / 48 kHz)		
			OFF		ON
			Protección de copia ON	Protección de copia OFF	
Video DVD	PCM lineal	48 kHz / 16 ~ 24 bit	Sin datos de salida (*1)	48 kHz / 16 ~ 24 bit PCM	48 kHz / 16 bit PCM
		96 kHz / 16 ~ 24 bit	Sin datos de salida	96 kHz / 16 ~ 24 bit PCM	48 kHz / 16 bit PCM
Audio DVD	PCM lineal o PCM empaquetado	44.1 kHz / 16 ~ 24 bit	Sin datos de salida (*2)	44.1 kHz / 16 ~ 24 bit PCM	44.1 kHz / 16 bit PCM
		48 kHz / 16 ~ 24 bit	Sin datos de salida (*1)	48 kHz / 16 ~ 24 bit PCM	48 kHz / 16 bit PCM
		88.2 kHz / 16 ~ 24 bit	Sin datos de salida	88.2 kHz / 16 ~ 24 bit PCM	44.1 kHz / 16 bit PCM
		96 kHz / 16 ~ 24 bit	Sin datos de salida	96 kHz / 16 ~ 24 bit PCM	48 kHz / 16 bit PCM
		176.4 kHz / 16 ~ 24 bit	Sin datos de salida	88.2 kHz / 16 ~ 24 bit PCM	44.1 kHz / 16 bit PCM
		192 kHz / 16 ~ 24 bit	Sin datos de salida	96 kHz / 16 ~ 24 bit PCM	48 kHz / 16 bit PCM
CD de vídeo	MPEG 1	44.1 kHz / 16 bit PCM		44.1 kHz / 16 bit PCM	
CD de música	44.1 kHz / 16 bit PCM lineal	44.1 kHz / 16 bit PCM		44.1 kHz / 16 bit PCM	
CD de MP3	MP 3 (MPEG-1 Audio Layer 3)	32 ~ 48 kHz / 16 bit PCM		32 ~ 48 kHz / 16 bit PCM	

*1 Solo se emiten fuentes de 48 kHz/16-bit.

*2 Solo se emiten fuentes de 44,1 kHz/16-bit.

- Combinación de 2 canales para fuentes PCM multicanales. (Solo los canales frontal izquierdo y derecho son salidas para fuentes para las cuales la combinación de canales está prohibida).
- Cuando se selecciona "OFF", en este caso, la salida de audio digital no emite señales digitales.
- El audio PCM lineal es el formato de grabación de señal utilizado para los CDs de música. Mientras que para los CDs de música, las señales son grabadas a 44,1 kHz/16 bits, para los DVDs son grabadas desde 44.1 kHz/16 bits a 192 kHz/24 bits, lo que proporciona una calidad de sonido superior a los CDs de música.
- Las señales de PCM empaquetado son señales PCM comprimidas con alta calidad de sonido, que se descomprimen sin que se produzca pérdida de información.

(4) Conexión de un sistema surround básico de canal 5.1

Pueden obtenerse señales de audio de canal 5.1 analógicas con el DVD-3800.

Las señales de audio multicanal grabadas en PCM empaquetado pueden reproducirse cuando se conecta un amplificador AV equipado con entradas de audio de canal 5.1 analógicas.

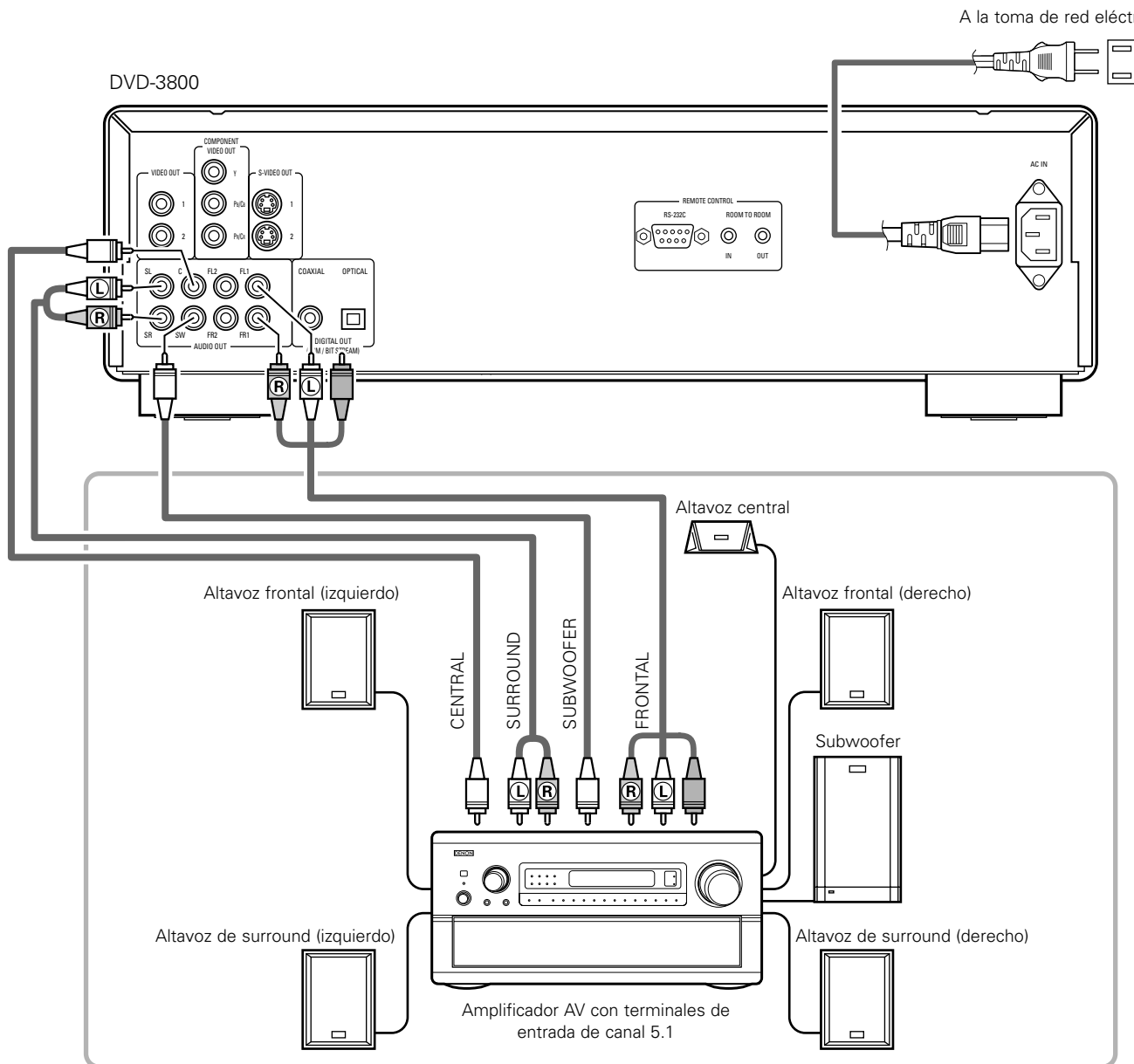

NOTAS:

- Para conexiones multicanal, marque "CANAL AUDIO" bajo "CONFIGURACIÓN DE AUDIO" en "CONFIGURACIÓN" para "MULTICANAL" y configure los apartados de "CONFIG. ALTAVOCES", "NIVEL CANALES" y "TIEMPO DE RETARDO".
- Ajuste "LPCM (44.1 kHz/48 kHz)" bajo "CONFIGURACIÓN DE AUDIO" en "CONFIGURACIÓN" a "OFF". (Consulte la página 153). (Si se ajusta a "ON", las señales de audio analógicas convertidas a 48 kHz o menos serán emitidas para fuentes PCM lineares o PCM comprimidas).
- Cuando se reproduzcan DVDs que no tienen protección de derechos de autor y la unidad se ajusta para emitir señales de audio digitales y analógicas simultáneamente, para algunos discos solo las señales por debajo de los 96 kHz para los dos canales frontales serán emitidas para la parte analógica.
Cuando se reproduzcan DVDs que no tienen protección de derechos de autor, ajuste "SALIDA DE AUDIO DIGITAL" en "MODO PURE DIRECT" a "OFF". (Consulte la página 163).
- Con el DVD-3800, le recomendamos desactivar la salida digital y solo emitir señales analógicas con el fin de mantener las interferencias del sistema de circuitos eléctricos de la salida digital al mínimo y permitirle disfrutar de una alta velocidad de transferencia, alta frecuencia de muestreo, y sonido multicanal de gran calidad.

(5) Conexión a un grabador digital (Grabador de MD, platina DAT, etc.)

* Realice el ajuste por defecto "CONFIGURACIÓN AUDIO" tal como se indica a continuación. (Véase la página 153.)

- "SALIDA DE AUDIO DIGITAL" → "PCM"
- "LPCM (44.1kHz/48kHz)" → "ON"

La reproducción de DVDs con ajustes incorrectos puede producir ruidos que podrían dañar los oídos o los altavoces.

DVD-3800

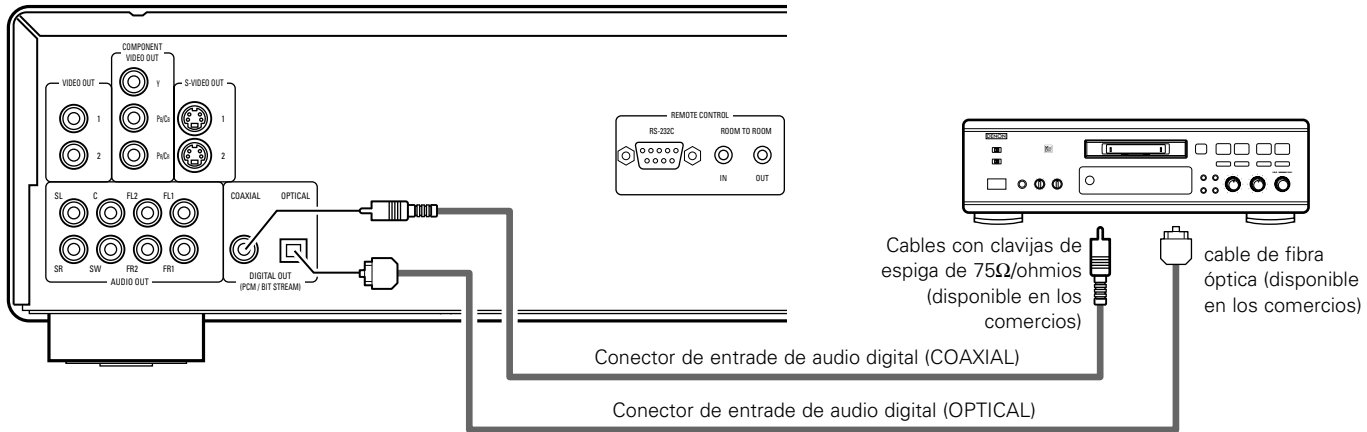

(6) Conexión a un componente estéreo

DVD-3800

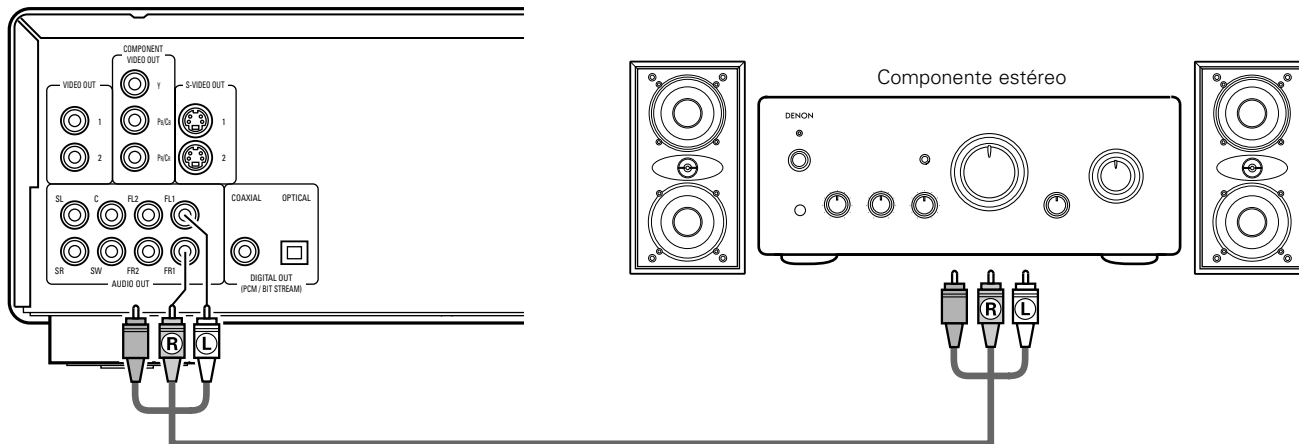

NOTAS:

- Cuando se realice la conexión a un dispositivo audio estéreo de 2 canales, ajuste "CANAL AUDIO" bajo "CONFIGURACIÓN DE AUDIO" en "CONFIGURACIÓN" a "2 CANALES" (Consulte la página 150). Para fuentes multicanales, las señales están combinadas dentro de dos canales (analógicos). (Solo los canales frontal izquierdo y derecho son salidas para fuentes para las cuales la combinación de canales está prohibida).
- Ajuste "LPCM (44.1 kHz/48 kHz)" bajo "CONFIGURACIÓN DE AUDIO" en "CONFIGURACIÓN" a "OFF". (Consulte la página 153). (Si se ajusta a "ON", las señales de audio analógicas convertidas a 48 kHz o menos serán emitidas para fuentes PCM lineares o PCM comprimidas).
- Ajuste "SALIDA DE AUDIO DIGITAL" en "MODO PURE DIRECT" a "OFF" (Consulte la página 163). (Si se ajusta a "ON", las señales de audio analógicas convertidas a 96 kHz/88,2 kHz serán emitidas cuando se reproduzcan fuentes grabadas a 196 kHz/176,4 kHz).

5 NOMBRE DE PARTES Y FUNCIONES

(1) Panel frontal

Véase la página 3.

1 Botón de encendido

- Púselo una vez para activar la alimentación.
- Púselo otra vez para ajustar a la posición "OFF" y así desactivar la alimentación.
- Ajuste la alimentación al modo en espera pulsando el botón POWER OFF en el control remoto mientras la alimentación está activada.
- Active la alimentación desde el modo en espera pulsando el botón POWER ON en la unidad de control remoto.

2 Indicador de encendido

- Este indicador se iluminará cada vez que se active la alimentación y cuando ésta se encuentre en el modo en espera.

3 Indicador AL24 PLUS

- El indicador se ilumina cuando las señales de audio de un DVD, etc., se procesan digitalmente con el AL24 processing Plus, una novedosa tecnología de reproducción de ondas analógicas.

4 Indicador de DVD AUDIO

- Este indicador se ilumina cuando se reproducen discos grabados en formato de DVD audio.

5 Bandeja de discos

- En esta bandeja es dónde debe cargar los discos. (Véase la página 140.)
- Pulse el botón OPEN/CLOSE 14 para abrir y cerrar la bandeja de discos.
- La bandeja de discos también se cierra cuando se pulsa el botón PLAY 6.

6 Botón de reproducción (PLAY)

- Pulse este botón para reproducir el disco. (Véase la página 159.)

7 Botón de parada (STOP)

- Pulse este botón para detener el disco. (Véase la página 160.)

8 Botón de salto (I◀◀)

- Pulse este botón para volver al comienzo de la pista (o capítulo) actual.
- Pulse nuevamente para volver al comienzo de la pista (o capítulo) anterior. (Véase la página 161.)

9 Botón de salto (▶▶I)

- Pulse este botón para ir al comienzo de la pista (o capítulo siguiente). (Véase la página 161.)

10 Selector PURE DIRECT

- Utilice esta opción para seleccionar modos con señales de películas específicas y configurar la extracción de señal de audio digital.

11 Sensor del control remoto

12 Visualización

- En la pantalla se podrá visualizar información sobre el disco que se esté reproduciendo en ese momento. (See page 137.)

13 Botón de imagen detenida/pausa (III STILL/PAUSE)

- Pulse este botón para realizar la pausa de imágenes o de la música o para reproducir imágenes fotograma a fotograma. (Véase la página 160, 161.)

14 Botón de abrir/cerrar (▲ OPEN/CLOSE)

- Pulse este botón para abrir y cerrar la bandeja de discos. (Véase la página 160.)

15 Botón Slow/Search (cámara lenta/búsqueda)(◀◀)

- Pulse este botón para ajustar el modo de reproducción en cámara lenta y para buscar en la dirección de retroceso. (Véase la página 160, 161.)

16 Botón Slow/Search (cámara lenta/búsqueda)(▶▶)

- Pulse este botón para ajustar el modo de reproducción en cámara lenta y para buscar en dirección de avance. (Véase la página 160, 161.)

(2) Panel posterior

17 Conector de salida de vídeo (VIDEO OUT)

- Realice la conexión con el cable de audio vídeo incluido.

18 Conectores de salida de vídeo del componente externo (COMPONENT VIDEO OUT)

- Realice la conexión con cables de vídeo (disponibles en comercios).

19 Conector de salida de Vídeo-S (S-VIDEO OUT)

- Realice la conexión por medio de un cable de conexión de Vídeo-S (disponible en tiendas especializadas).

20 Conectores de salida de audio (AUDIO OUT)

- Realice la conexión con el cable de audio vídeo incluido.

21 Conector de salida de audio digital (COAXIAL)

- Realice la conexión con un cable de audio. Utilice un enchufe macho adquirible en el comercio de 75 Ω/ohmios.
- Por este conector se da salida a los datos digitales.

22 Conector de salida de audio digital (OPTICAL)

- Realice la conexión con un cable de fibra óptica (disponible en los comercios).
- Por este conector se da salida a los datos digitales.

23 Conector de entrada de control (RS-232C)

- Éste es un terminal para futura expansión del sistema.

24 Conector de entrada de control (ROOM TO ROOM/IN)

- Este es el conector de entrada para el mando a distancia. Consulte a su distribuidor DENON si desea usar este conector.

25 Conector de extracción de control (ROOM TO ROOM/OUT)

- Este es el conector de extracción para el mando a distancia. Consulte a su distribuidor DENON si desea usar este conector.

26 Entrada de alimentación (AC IN)

- Conecte a la alimentación de c.a. con el cable de c.a. incluido.

(3) Visualización

Se ilumina durante la reproducción de discos de ángulos múltiples.

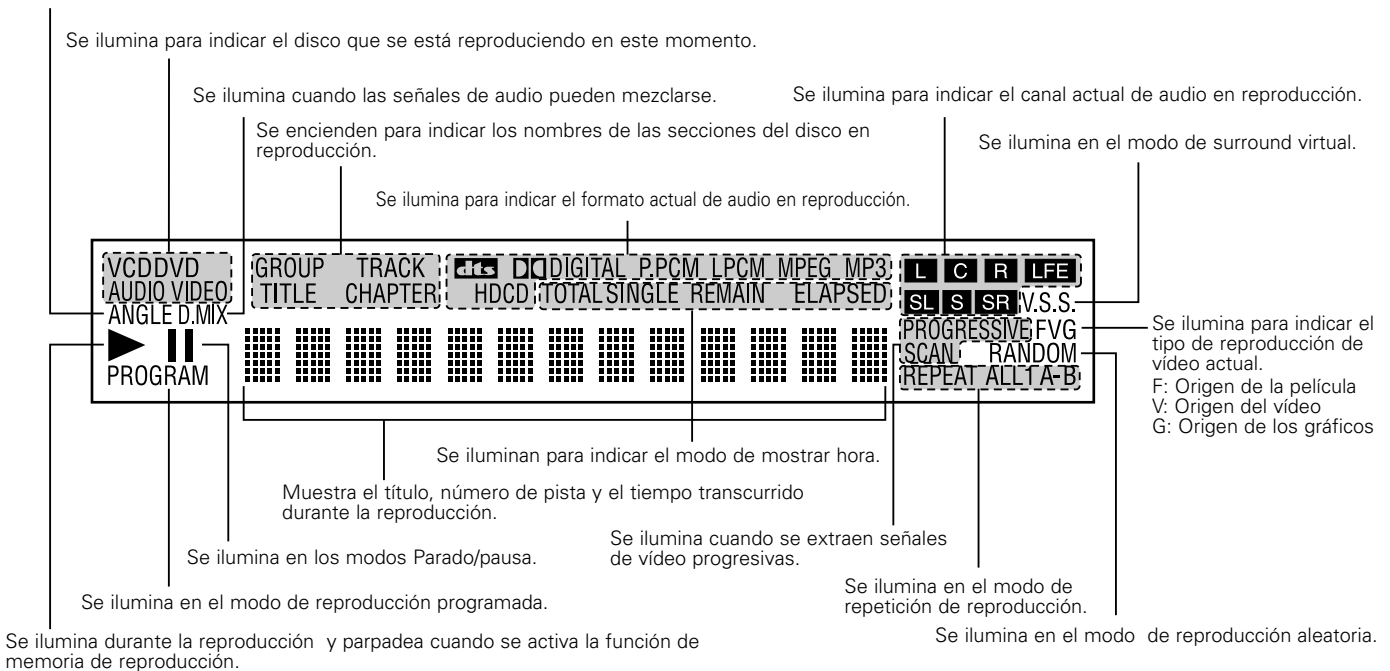

6 UNIDAD DE CONTROL REMOTO

■ El DVD-3800 puede ser controlado a distancia por medio de la unidad de control remoto incluido (RC-553).

(1) Introducción de las pilas

① Quite la tapa posterior de la unidad de control remoto.

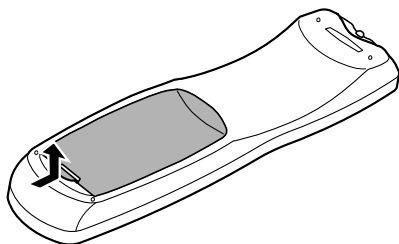

② Coloque dos pilas "AA" (R6P) ben el compartimiento de pilas, en la dirección indicadas por las marcas.

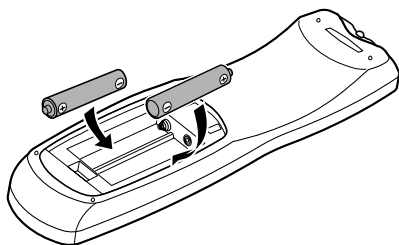

③ Cierre la tapa posterior.

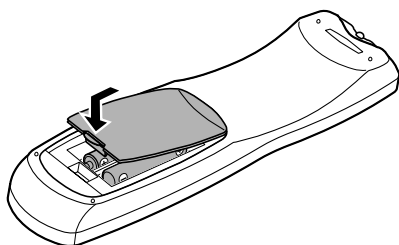

Precauciones con las pilas

- Utilice pilas "AA" (R6P) en esta unidad de control remoto.
- Cambie las pilas por otras nuevas aproximadamente una vez al año, aunque esto dependerá de la frecuencia con la que se use la unidad de control remoto.
- Si la unidad de control remoto no funcionara cerca de la unidad principal, cambie las pilas por otras nuevas, incluso si ha transcurrido menos de un año.
- La pila incluida es sólo para verificar el funcionamiento. Cámbiela por otra nueva lo antes posible.
- Al insertar las pilas, tenga cuidado de hacerlo en la dirección correcta, siguiendo las marcas ⊕ y ⊖ del compartimiento de pilas de la unidad de control remoto.
- Para evitar daños o fugas del sulfato de las pilas:
 - No utilice una pila nueva con otra usada.
 - No utilice dos tipos de pilas diferente.
 - No cortocircuitee, desmonte, caliente, ni tire las pilas al fuego.
- Saque las pilas cuando no vaya a utilizar la unidad de control remoto durante un período de tiempo prolongado.
- Si las pilas tuvieran fugas, limpie cuidadosamente el sulfato del interior del compartimiento de las pilas y luego inserte las pilas nuevas.

(2) Utilización de la unidad de control remoto

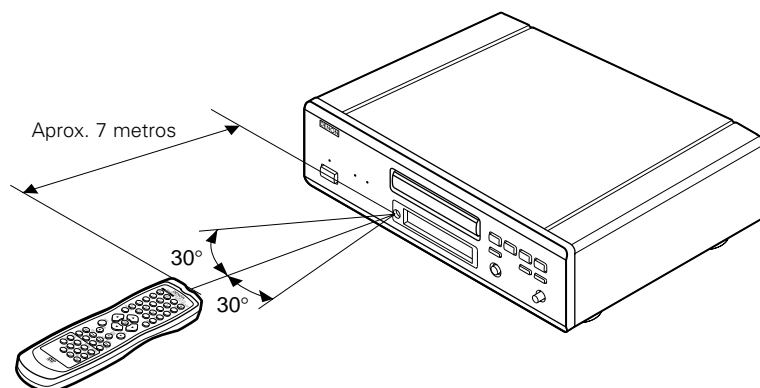

- Cuando haga funcionar la unidad de control remoto, debe apuntar hacia el sensor de control remoto tal como se indica en el diagrama.
- La unidad de control remoto puede utilizarse desde una distancia directa de aproximadamente 7 metros. Esta distancia deberá ser menor, no obstante, si hubiera obstáculos entre medio o si la unidad de control remoto no apunta directamente al sensor de control remoto.
- Puede hacerse funcionar la unidad de control remoto a un ángulo horizontal de 30° con respecto al sensor de control remoto.

NOTAS:

- Puede resultar difícil hacer funcionar la unidad de control remoto si el sensor de control remoto está expuesto a la luz solar directa o a una luz artificial fuerte.
- No pulse los botones de la unidad principal y en la unidad de control remoto al mismo tiempo. Ello ocasionará un fallo de funcionamiento.

(3) Names and Functions of Remote Control Unit Buttons

■ Los botones que no se explican aquí, funcionan de la misma forma que los botones correspondientes situados en la unidad central.

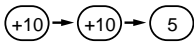
- 1 Botones de POWER ON/POWER OFF**
 - Pulse este botón para conmutar la alimentación entre el modo activado y en espera.
- 2 Botones numéricos**
 - Utilice éstos botones para introducir números. Utilice el botón +10 para introducir el número 10 o superiores.
Ejemplo: Para introducir 25 
- 3 Botón de TOP MENU**
 - Se visualiza el menú superior almacenado en el disco.
- 4 Botones de cursor/Botone de ENTER**
 - Utilice los botones ▲ y ▼ los botones para realizar la selección en sentido vertical.
 - Utilice los botones ◀ y ▶ los botones para realizar la selección en sentido horizontal.
 - Pulse el botón ENTER para seleccionar la función deseada con los botones de cursor.
- 5 Botón de menú (MENU)**
 - Se visualiza el menú DVD almacenado en el disco.
- 6 Botón de parada (STOP ■)**
- 7 Botones de SKIP**
- 8 Botón de ángulo (ANGLE)**
 - Pulse este botón para cambiar el ángulo.
- 9 Botón de subtítulado (SUBTITLE)**
 - Pulse este botón para cambiar el idioma de subtítulado de los DVDs.
- 10 Botón de repetición A-B**
 - Utilice este botón para repetir secciones entre dos puntos especificados.
- 11 Botón de repetición (REPEAT)**
 - Pulse este botón para reproducir las pistas repetidamente.
- 12 Botón de SETUP**
 - Pulse este botón para mostrar la pantalla de configuración predeterminada.
- 13 Botón de DIMMER**
 - Utilice este botón para ajustar el brillo del visualizador de la unidad principal. Tiene 4 posiciones de configuración, desde OFF hasta Always on.
- 14 Botón de ZOOM**
 - Pulse este botón para agrandar la imagen.
- 15 Botón de PICTURE ADJUST (PIC.ADJ)**
 - Pulse este botón para ajustar la calidad de la imagen según sus deseos.
- 16 Botón de NTSC/PAL**
 - Úselo para cambiar el formato de salida de vídeo del equipo (NTSC/PAL).
- 17 Botón de abrir/cerrar (OPEN/CLOSE ▲)**
- 18 Botón de PROG/DIR**
 - Pulse este botón para cambiar entre los modos de reproducción normal y reproducción programada.
- 19 Botón de borrar (CLEAR)**
 - Pulse este botón para borrar números que haya introducido.
- 20 Botón de V.S.S.**
 - Ajusta el sonido envolvente virtual. (Funciona al reproducir DVDs grabados en Dolby Digital con dos o más canales.)
- 21 Botón de volver (RETURN)**
 - Pulse este botón para volver a la pantalla de menú anterior.
- 22 Botón de visualización (DISPLAY)**
 - Pulse este botón para visualizar la ON-SCREEN.
- 23 Botón de CALL**
 - Pulse este botón para verificar el contenido del programa.

- 24 Botón de reproducción (PLAY ►)**
- 25 Botón de imagen detenida/pausa (STILL/PAUSE ■■)**
- 26 Botones de SLOW/SEARCH**
- 27 Botón de SEARCH MODE**
 - Pulse este botón para cambiar el modo de búsqueda y poder buscar por grupos o títulos, pistas o capítulos, cuando realice selecciones de secciones o discos, usando directamente botones de número.
- 28 Botón de AUDIO**
 - Para los DVDs, este es el botón que debe pulsar para cambiar el idioma del audio. Para los CDs de vídeo, pulse este botón para cambiar el canal entre "LR" y "L" y "R".
- 29 Botón de reproducción arbitraria (RANDOM)**
 - Pulse este botón para reproducir las pistas del CD de vídeo o de música en orden aleatorio.
- 30 Botón de MARKER**
 - Pulse este botón para marcar lugares que quería visitar de nuevo.
- 31 Botón de PURE DIRECT MEMORY (P.D.MEMORY)**
 - Utilice este botón para realizar algunos ajustes y conseguir una mejor calidad de sonido.
- 32 Botones de PAGE -/PAGE +**
 - Utilice estos botones para seleccionar la imagen fija deseada en discos DVD audio que contengan imágenes fijas disponibles.

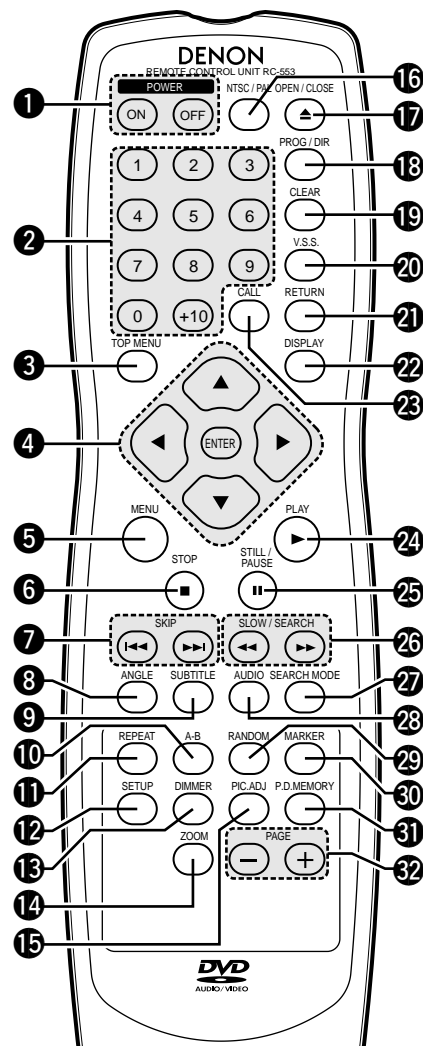

7 CARGA DE DISCOS

- Coloque los discos en la bandeja de discos con el lado etiquetado (impreso) hacia arriba.

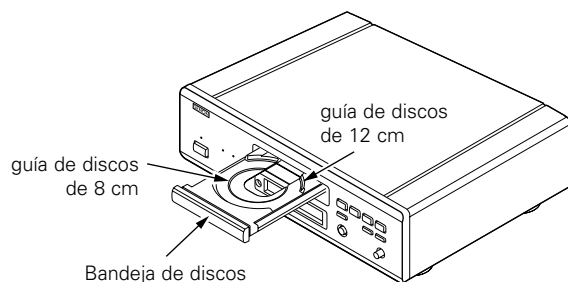

NOTA:

- No mueva el DVD-3800 mientras se está reproduciendo un disco. Si lo hace podría rayar el disco.

(1) Apertura y cierre de la bandeja de discos

- ① Active la alimentación.
- ② Pulse el botón OPEN/CLOSE.

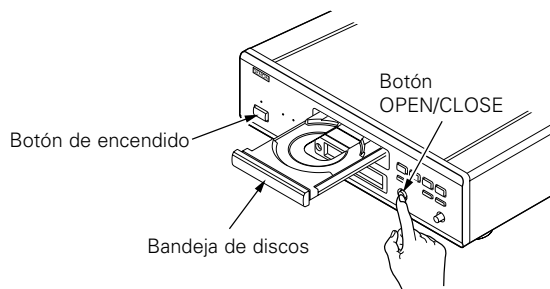

NOTAS:

- Asegúrese de activar la alimentación antes de abrir o cerrar la bandeja de discos.
- No golpee el botón con un lápiz, etc.

(2) Carga de discos

- Coja el disco con cuidado para no tocar la superficie de señales y sosténgalo con el lado etiquetado hacia arriba.
- Con la bandeja de discos totalmente abierta, coloque el disco en la misma.
- Coloque los discos de 12 cm en la guía exterior de la bandeja (Figura 1), los discos de 8 cm en la guía interior de la bandeja (Figura 2).
- Pulse el botón OPEN/CLOSE. El disco se cargará automáticamente.
- La bandeja de discos también se puede cerrar automáticamente para que cargue el disco pulsando el botón PLAY.

Figura 1



Figura 2



NOTAS:

- Si quedara atrapado algún objeto extraño en la bandeja de discos durante el cierre, sólo habrá que pulsar el botón OPEN/CLOSE nuevamente y la bandeja se abrirá.
- No empuje la bandeja de discos con la mano cuando la alimentación esté desactivada. Si lo hace podría dañarla.
- No coloque objetos extraños en la bandeja de discos. Si lo hace podría dañarla.

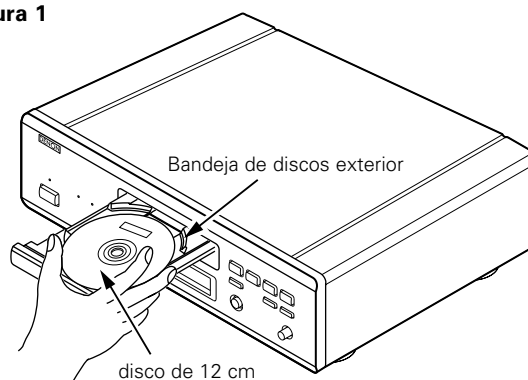
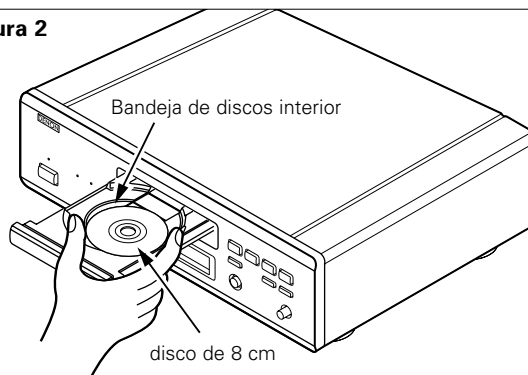
8 CAMBIO DE LOS AJUSTES POR DEFECTO

- Realice los ajustes iniciales para acondicionar sus condiciones de uso antes de comenzar la reproducción. La configuración inicial se mantiene hasta la próxima vez que se cambie, incluso si la alimentación está apagada.

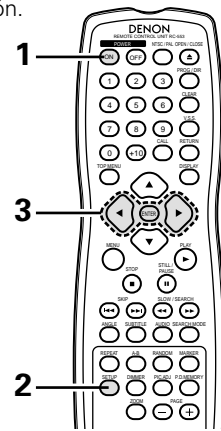
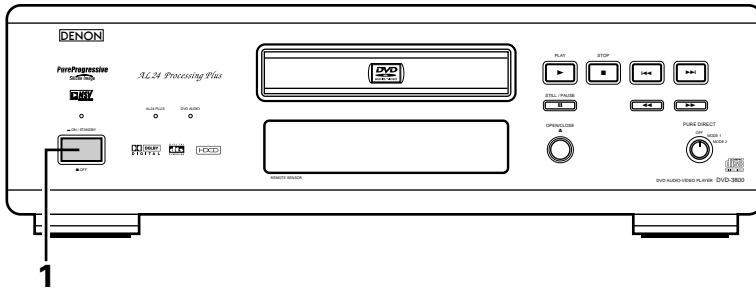

<p>1</p>	<p>Encienda el aparato.</p> <ul style="list-style-type: none"> • Pulse el botón Power, se iluminarán los indicadores de encendido y se encenderá el aparato. 	<p>Encendido</p> <p>Unidad principal</p> <p>Unidad de control remoto</p>
<p>2</p>	<p>Estando en el modo de detención, pulse el botón SET UP.</p> <ul style="list-style-type: none"> • A continuación aparecerá la pantalla de ajustes por defecto. <p>NOTA: Para algunos menús, los valores iniciales se pueden cambiar durante la reproducción.</p> <p>CONFIGURACIÓN DISCO </p> <p>Utilice este ajuste para determinar el idioma que ha de utilizarse durante la reproducción del disco.</p> <p>Si el idioma ajustado no viene en el disco, se ajustará el idioma por defecto del disco.</p> <p>CONFIGURACIÓN OSD </p> <p>Utilice este ajuste para determinar el idioma de la pantalla de ajustes por defecto y de los mensajes visualizados en la pantalla del televisor ("LECTURA", etc.).</p> <p>CONFIGURACIÓN VIDEO </p> <p>Utilice para ajustar el modo de pantalla del DVD-3800 (aspecto del TV y tipo de TV)</p> <p>CONFIGURACIÓN DE AUDIO </p> <p>Utilice para ajustar el modo de salida de audio del DVD-3800 (ajustes de salida Digital y LPCM).</p> <p>CLASIFICACIÓN </p> <p>Utilice este ajuste para desactivar la reproducción de DVDs para adultos, para que los niños no puedan verlos. Tenga en cuenta que los DVDs para adultos no pueden ser desactivados si el nivel de clasificación no ha sido grabado en el DVDs, pero sí que es posible desactivar la reproducción de todos los DVDs.</p> <p>OTRAS CONFIGURACIONES </p> <p>Estas incluyen ajustes los especiales SUBTÍTULOS y COMPRESIÓN.</p>	<p>Unidad de control remoto</p>
<p>3</p>	<p>Utilice los botones de cursor ◀ y ▶ para seleccionar el ajuste deseado y luego pulse el botón ENTER.</p> <p>Selección "CONFIGURACIÓN DISCO". (Véase la página 143.)</p> <p>Selección "CONFIGURACIÓN OSD". (Véanse las páginas 146.)</p> <p>Selección "CONFIGURACIÓN VIDEO". (Véase la página 147.)</p> <p>Selección "CONFIGURACIÓN DE AUDIO". (Véase la página 150.)</p> <p>Selección "CLASIFICACIÓN". (Véase la página 154.)</p> <p>Selección "OTRAS CONFIGURACIONES". (Véase la página 156.)</p>	<p>Unidad de control remoto</p> <p>Unidad de control remoto</p>
<p>* Para salir del modo de configuración</p> <p>Use los botones de cursor ▼ para seleccionar "SALIR DE CONFIGURACIÓN", luego pulse el botón ENTER. También es posible salir pulsando el botón SETUP localizado en la unidad de mando a distancia.</p>		

Elementos de configuración para su uso

Los caracteres en negrita indican valores predeterminados de fábrica.

CONFIGURACIÓN DISCO

- DIÁLOGOS
 - INGLÉS**
 - FRANCÉS
 - ESPAÑOL
 - ALEMAN
 - JAPONÉS
 - OTRO
- SUBTÍTULOS
 - OFF**
 - INGLÉS
 - FRANCÉS
 - ESPAÑOL
 - ALEMAN
 - JAPONÉS
 - OTRO
- MENÚS DEL DISCO
 - INGLÉS**
 - FRANCÉS
 - ESPAÑOL
 - ALEMAN
 - JAPONÉS
 - OTRO

CONFIGURACIÓN OSD

- LENGUAJE OSD
 - ENGLISH**
 - FRANÇAIS
 - ESPAÑOL
- FONDO MENU
 - AZUL**
 - GRIS
 - NEGRO
 - IMAGEN

CONFIGURACIÓN VIDEO

- ASPECTO DE TV
 - 4:3 PS
 - 4:3 LB
 - WIDE (16:9)**
- TIPO DE TV
 - NTSC
 - PAL
 - MULTI**
- SALIDA VIDEO
 - PROGRESIVA**
 - ENTRELAZADA
- MODO VIDEO
 - VIDEO
 - FILM
 - AUTO**
- NIVEL DEL NEGRO
 - MÁS OSCURO
 - MÁS CLARO**
- MODO COMPRESIONADO
 - OFF**
 - ON
- MODO PROGRESIVO
 - MODO 1**
 - MODO 2

CONFIGURACIÓN DE AUDIO

- CANAL AUDIO
 - MULTICANALL**
 - 2 CANALES
- SALIDA DE AUDIO DIGITAL
 - NORMAL**
 - PCM
- LPCM (44.1 kHz/48 kHz)
 - OFF**
 - ON
- REALCE GRAVES (2 CANALES)
 - OFF**
 - ON

CLASIFICACIÓN

- NIVEL ACCESO
 - 0 (BLOQUEO)
 - 1
 - 2
 - 3
 - 4
 - 5
 - 6
 - 7
 - 8 (ABIERTO)**
- CONTRASEÑA — CAMBIO
 - CONTRASEÑA ANTIGUA
 - NUEVA CONTRASEÑA
 - CONFIRMAR CONTRASEÑA

OTRAS CONFIGURACIONES

- MODO LECTOR
 - MODO AUDIO**
 - MODO VIDEO
- SUBTÍTULOS
 - OFF**
 - ON
- COMPRESIÓN
 - OFF**
 - ON
- MODO AUTO DESCONEXIÓN
 - OFF**
 - ON
- SLIDE SHOW
 - 5SEC**

- CONFIG. ALTAVOCES
 - FRONTALES
 - GRANDES**
 - PEQUEÑOS
 - CENTRAL
 - GRANDE**
 - PEQUEÑO
 - NIGUNO
 - SUBWOOFER
 - SI**
 - NO
 - TRASEROS
 - GRANDES**
 - PEQUEÑOS
 - NIGUNO
 - FILTRO
 - ON**
 - OFF
- NIVEL CANALES
 - TONO PRUEBA
 - OFF**
 - ON
 - FRONTAL IZQ
 - 0 dB
 - CENTRAL
 - 0 dB
 - FRONTAL DCHO
 - 0 dB
 - SURROUND DCH
 - 0 dB
 - SURROUND IZQ
 - 0 dB
 - SUBWOOFER
 - 0 dB
- TIEMPO DE RETARDO
 - DISTANCIA
 - METROS
 - PIES**
 - FRONTAL IZQ
 - 12 ft
 - FRONTAL DCHO
 - 12 ft
 - CENTRAL
 - 12 ft
 - SURROUND IZQ
 - 10 ft
 - SURROUND DCH
 - 10 ft
 - SUBWOOFER
 - 12 ft
 - POR DEFECTO
 - ON

Cuando se ha seleccionado "CONFIGURACIÓN DISCO"

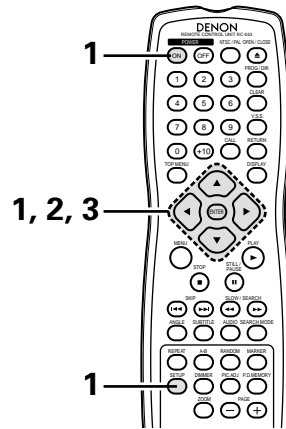

<p>1</p>	<p>Leer página 141.</p>	
<p>2</p>	<p>Utilice los botones de cursor ▲ y ▼ para seleccionar el ajuste deseado y luego pulse el botón ENTER.</p> <p>DIÁLOGOS Utilice esta opción para ajustar el idioma de la salida de sonido desde los altavoces.</p> <p>SUBTÍTULOS Utilice esta opción para ajustar el idioma de los subtítulos visualizados en el televisor.</p> <p>MENÚS DEL DISCO Utilice este ajuste para determinar el idioma de los menús de títulos (menús grabados en el disco), etc.</p>	<p>Unidad de control remoto Unidad de control remoto</p>
<p>3</p>	<p>Utilice los botones de cursor ▲ y ▼ para seleccionar el ajuste deseado y luego pulse el botón ENTER.</p> <p>① Cuando se seleccione "DIÁLOGOS":</p> <p>INGLÉS (Por defecto de fábrica) Seleccione esta opción cuando desee reproducir el DVD con el sonido en inglés.</p> <p>FRANCÉS Seleccione esta opción cuando desee reproducir el DVD con el sonido en francés.</p> <p>ESPAÑOL Seleccione esta opción cuando reproducir el DVD con el sonido en español.</p> <p>ALEMAN Seleccione esta opción cuando reproducir el DVD con el sonido en alemán.</p> <p>JAPONÉS Seleccione esta opción cuando reproducir el DVD con el sonido en japonés.</p> <p>OTRO Utilice los botones de número para introducir el número de idioma. (Consulte la "Lista de códigos de idiomas", en la página 145.)</p>	<p>Unidad de control remoto Unidad de control remoto</p>

3

② Cuando se seleccione "SUBTÍTULOS":

OFF (Por defecto de fábrica)

Seleccione esto si no desea visualizar los subtítulos. (Para algunos discos no es posible desactivar la visualización del subtítulo.)

INGLÉS

Seleccione esta opción cuando desee reproducir el DVD con los subtítulos en inglés.

FRANCÉS

Seleccione esta opción cuando desee reproducir el DVD con los subtítulos en francés.

ESPAÑOL

Seleccione esta opción cuando desee reproducir el DVD con los subtítulos en español.

ALEMAN

Seleccione esta opción cuando desee reproducir el DVD con los subtítulos en alemán.

JAPONÉS

Seleccione esta opción cuando desee reproducir el DVD con los subtítulos en japonés.

OTRO

Utilice los botones de número para introducir el número de idioma. (Consulte la "Lista de códigos de idiomas", en la página 145.)

③ Cuando se seleccione "MENÚ DEL DISCO":

INGLÉS (Por defecto de fábrica)

Seleccione esta opción cuando desee visualizar los menús en inglés.

FRANCÉS

Seleccione esta opción cuando desee visualizar los menús en francés.

ESPAÑOL

Seleccione esta opción cuando desee visualizar los menús en español.

ALEMAN

Seleccione esta opción cuando desee visualizar los menús en alemán.

JAPONÉS

Seleccione esta opción cuando desee visualizar los menús en japonés.

OTRO

Utilice los botones de número para introducir el número de idioma. (Consulte la "Lista de códigos de idiomas", en la página 145.)



*** Para salir del modo de configuración**







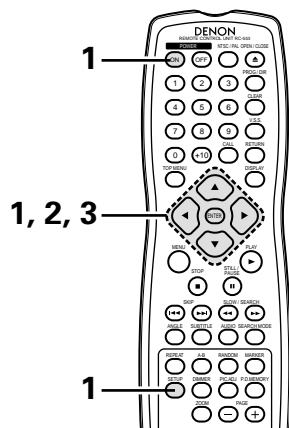

Use los botones de cursor ▼ para seleccionar "SALIR DE CONFIGURACIÓN", luego pulse el botón ENTER. También es posible salir pulsando el botón SETUP localizado en la unidad de mando a distancia.

Lista de códigos de idiomas

Código	Idioma	Código	Idioma	Código	Idioma	Código	Idioma
6565	Afar	7079	Faroese	7678	Lingala	8375	Slovak
6566	Abkhazian	7082	French	7679	Laotian	8376	Slovenian
6570	Afrikaans	7089	Frisian	7684	Lithuanian	8377	Samoan
6577	Ameharic	7165	Irish	7686	Latvian, Lettish	8378	Shona
6582	Arabic	7168	Scots Gaelic	7771	Malagasy	8379	Somali
6583	Assamese	7176	Galician	7773	Maori	8381	Albanian
6588	Aymara	7178	Guarani	7775	Macedonish	8382	Serbian
6590	Azerbaijani	7185	Gujarati	7776	Malayalam	8385	Sundanese
6665	Bashkir	7265	Hausa	7778	Mongolian	8386	Swedish
6669	Byelorussian	7273	Hindi	7779	Moldavian	8387	Swahili
6671	Bulgarian	7282	Croatian	7782	Marathi	8465	Tamil
6672	Bihari	7285	Hungarian	7783	Malay	8469	Telugu
6678	Bengali; Bangla	7289	Armenian	7784	Maltese	8471	Tajik
6679	Tibetan	7365	Interlingua	7789	Burmese	8472	Thai
6682	Breton	7378	Indonesian	7865	Nauru	8473	Tigrinya
6765	Catalan	7383	Icelandic	7869	Nepali	8475	Turkmen
6779	Corsican	7384	Italian	7876	Dutch	8476	Tagalog
6783	Czech	7387	Hebrew	7879	Norwegian	8479	Tonga
6789	Welsh	7465	Japanese	7982	Oriya	8482	Turkish
6865	Danish	7473	Yiddish	8065	Panjabi	8484	Tatar
6869	German	7487	Javanese	8076	Polish	8487	Twi
6890	Bhutani	7565	Georgian	8083	Pashto, Pushto	8575	Ukrainian
6976	Greek	7575	Kazakh	8084	Portuguese	8582	Urdu
6978	English	7576	Greenlandic	8185	Quechua	8590	Uzbek
6979	Esperanto	7577	Cambodian	8277	Rhaeto-Romance	8673	Vietnamese
6983	Spanish	7578	Kannada	8279	Romanian	8679	Volapük
6984	Estonian	7579	Korean	8285	Russian	8779	Wolof
6985	Basque	7583	Kashmiri	8365	Sanskrit	8872	Xhosa
7065	Persian	7585	Kurdish	8368	Sindhi	8979	Yoruba
7073	Finnish	7589	Kirghiz	8372	Serbo-Croatian	9072	Chinese
7074	Fiji	7665	Latin	8373	Singhalese	9085	Zulu

Cuando se ha seleccionado "CONFIGURACIÓN OSD"



<p>1</p>	<p>Leer página 141.</p>	
<p>2</p>	<p>Utilice los botones de cursor ▲ y ▼ para seleccionar el ajuste deseado y luego pulse el botón ENTER.</p> <p>LENGUAJE OSD Utilice este idioma para ajustar el idioma de la pantalla de ajuste por defecto y los mensajes visualizados en la pantalla del televisor ("PLAY", etc.)</p> <p>FONDO MENU Utilice esto para seleccionar la imagen que se ha de ver en la pantalla en el modo de parada y en el modo de reproducción de CD.</p>	  <p>Unidad de control remoto Unidad de control remoto</p> 
<p>3</p>	<p>Utilice los botones de cursor ▲ y ▼ para seleccionar el ajuste deseado y luego pulse el botón ENTER.</p> <p>① Cuando se seleccione "LENGUAJE OSD":</p> <p>ENGLISH (Por defecto de fábrica) Seleccione esto para ajustar el idioma OSD al Inglés.</p> <p>FRANÇAIS Seleccione esto para ajustar el idioma OSD al Francés.</p> <p>ESPAÑOL Seleccione esto para ajustar el idioma OSD al Español.</p>	   <p>Unidad de control remoto Unidad de control remoto</p> 

3

② Cuando se seleccione "FONDO MENU":

AZUL (Por defecto de fábrica)
 Seleccione éste para visualizar un fondo azul en la pantalla.

GRIS
 Selecciónelo para mostrar un fondo gris en la pantalla de televisión.

NEGRO
 Selecciónelo para mostrar un fondo negro en la pantalla de televisión.

IMAGEN
 Seleccione éste para visualizar el papel de empapelar en la pantalla.



*** Para salir del modo de configuración**

Use los botones de cursor ▼ para seleccionar "SALIR DE CONFIGURACIÓN", luego pulse el botón ENTER. También es posible salir pulsando el botón SETUP localizado en la unidad de mando a distancia.

Cuando se ha seleccionado "CONFIGURACIÓN VÍDEO"

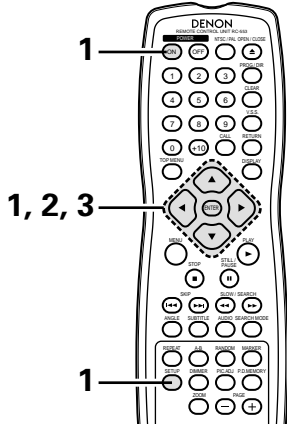

1 Leer página 141.

Utilice los botones de cursor ▲ y ▼ para seleccionar el ajuste deseado y luego pulse el botón ENTER.

ASPECTO DE TV
 Utilice esto para ajustar la forma de la pantalla del televisor.

TIPO DE TV
 Utilice esta opción para ajustar su formato de video de TV (NTSC, PAL o MULTI).

SALIDA VÍDEO
 Utilice esto para seleccionar la salida de imagen progresiva o la salida de imagen entrelazada.

2

MODO VÍDEO
 En el reproductor de DVD video, seleccione el modo de video deseado ("VIDEO", "FILM", "AUTO").

NIVEL DEL NEGRO
 Para seleccionar el nivel de negro de la imagen, "MÁS OSCURO" o "MÁS CLARO".

MODO COMPRIMIDO
 Utilizado para reproducir imágenes 4:3 en una pantalla ancha (16:9) de televisión.

MODO PROGRESIVO
 Seleccione el método de detección de la fuente de filme y fuente de video grabado en el DVD.
 Normalmente se selecciona "MODO 1" (modo de detección del nivel).
 (válido sólo para la salida progresiva durante la reproducción del video DVD)

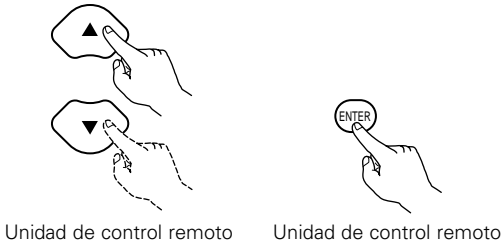

Utilice los botones de cursor ▲ y ▼ para seleccionar el ajuste deseado y luego pulse el botón ENTER.

① Cuando se seleccione "ASPECTO DE TV":

4:3 PS

Seleccione esta opción para reproducir DVDs amplios en el modo pan & scan (con los costados de la imagen cortados). Los discos para los cuales no se especifica pan & scan son reproducidos en el modo letter box.

4:3 LB

Seleccione esta opción para reproducir DVDs amplios en el modo letter box (con líneas blancas en la parte superior e inferior).

WIDE (16:9) (Por defecto de fábrica)

Seleccione esta opción para reproducir DVDs amplios en el modo de pantalla completa.

② Cuando se seleccione "TIPO DE TV":

NTSC

Seleccione esta opción cuando su formato de video de televisión sea NTSC.

Si se selecciona NTSC, el formato de salida será fijo a NTSC.

PAL

Seleccione esta opción cuando su formato de video de televisión sea PAL.

Si se selecciona PAL, el formato de salida será fijo a PAL.

MULTI (Por defecto de fábrica)

Seleccione esta opción cuando su televisor sea compatible con ambos formatos NTSC y PAL.

Si reproduce el disco grabado en formato NTSC, desde el terminal de salida de vídeo cambiará al formato NTSC (En caso de un disco PAL, la señal de vídeo será en formato PAL).

③ Cuando se seleccione "SALIDA VÍDEO": (NOTAS)

PROGRESIVA (Por defecto de fábrica)

Seleccione este cuando use el DVD-3800 conectado a un televisor de tipo progresivo.

ENTRELAZADA

Seleccione este cuando use el DVD-3800 conectado a un televisor de tipo entrelazado.

NOTAS:

- Es posible conmutar entre la salida de imagen entrelazada y la salida de imagen progresiva, aunque sólo para la salida de componentes. No es posible especificar la salida de imagen progresiva para Conector de salida de vídeo o Conector de salida de Vídeo-S.
- Cuando el modo progresivo está seleccionado, el sonido y la imagen correspondiente puede que no estén completamente sincronizados. Para utilizar un resultado correspondido, seleccione el ajuste "ENTRELAZADA".

④ Cuando se seleccione "MODO VÍDEO":

VIDEO

Este modo es el más adecuado para reproducir discos que contengan material de vídeo.

FILM

Este modo es el más adecuado para reproducir discos que contengan material de película o de vídeo grabado con el método de escaneado progresivo.

AUTO (Por defecto de fábrica)

Este ajuste identifica el tipo de material contenido en el disco que se está reproduciendo (película o vídeo) y selecciona el modo de forma automática. Este modo es el adecuado para reproducir discos que contengan tanto material de película como de vídeo.

NOTA:

- Si aparecen bandas de ruido sobre la imagen, o la imagen no aparece clara cuando se reproduce un disco de vídeo DVD en particular, intente cambiar el modo de vídeo.

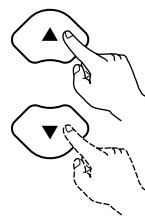

Unidad de control remoto



Unidad de control remoto



3

- ⑤ Cuando se seleccione "NIVEL DEL NEGRO":
 - MÁS OSCURO**
Reduce el nivel estándar del nivel de negro de la señal de resultado del vídeo.
Seleccione esta opción si la imagen que aparece en pantalla es demasiado brillante.
 - MÁS CLARO (Por defecto de fábrica)**
Ajusta el nivel de negro de la señal de resultado del vídeo al nivel estándar.

- ⑥ Cuando se seleccione "MODO COMPRIMIDO":
 - "MODO COMPRIMIDO" - efectivo sólo para salida progresiva.
 - OFF (Por defecto de fábrica)**
Seleccione esta opción para mostrar señales de vídeo 4:3 en la pantalla completa de un televisor 16:9.
 - ON**
Seleccione esta opción para mostrar señales de vídeo 4:3 en el centro de la pantalla de un televisor 16:9.

- ⑦ Cuando se seleccione "MODO PROGRESIVO":
 - MODO 1 (modo de detección del nivel)**
(Por defecto de fábrica)
Este es un modo para detección de alta precisión del tipo de fuente desde el nivel de las señales de vídeo grabadas en el DVD.
Para DVDs en los cuales los datos del flag (señal de identificación) se graban incorrectamente, puede disminuir la calidad de la imagen cuando se transmite la detección del flag.
Este modo es efectivo en tales casos.
 - MODO 2 (modo de detección del flag)**
Este es un modo para detectar el tipo de fuente desde la fuente flag (señal de identificación) grabado en el DVD.
En escenas oscuras, es difícil distinguir entre señales de vídeo y señales de ruido con detección de nivel y puede disminuir la calidad de la imagen.
Este modo es efectivo en tales casos.



*** Para salir del modo de configuración**

Use los botones de cursor ▼ para seleccionar "SALIR DE CONFIGURACIÓN", luego pulse el botón ENTER. También es posible salir pulsando el botón SETUP localizado en la unidad de mando a distancia.

Cuando se ha seleccionado "CONFIGURACIÓN DE AUDIO"

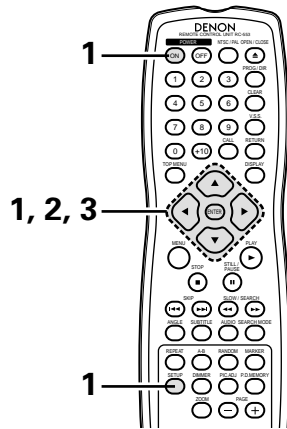

<p>1</p>	<p>Leer página 141.</p>	
<p>2</p>	<p>Utilice los botones de cursor ▲ y ▼ para seleccionar el ajuste deseado y luego pulse el botón ENTER.</p> <p>CANAL AUDIO Utilice esta opción para ajustar los sistema de altavoces conectados.</p> <p>SALIDA DE AUDIO DIGITAL Utilice esta para seleccionar el formato de señal 'de la salida digital.</p> <p>LPCM (44.1 kHz/48 kHz) Utilice esta opción para ajustar la salida de audio digital cuando reproduzca DVDs grabados en audio lineal PCM.</p> <p>REALCE GRAVES (2 CANALES) Establezca si deben salir o no señales de audio del potenciador de graves al reproducir señales de audio de dos canales.</p>	<p>Unidad de control remoto Unidad de control remoto</p>
<p>3</p>	<p>Utilice los botones de cursor ▲ y ▼ para seleccionar el ajuste deseado y luego pulse el botón ENTER.</p> <p>① Cuando se seleccione "CANAL AUDIO":</p> <p>Ⓞ Utilice los botones de cursor ▲ y ▼ para seleccionar el elemento que desee ajustar, después pulse el botón ENTER.</p> <p>MULTICANAL (Por defecto de fábrica) Seleccione esta opción para sistemas en los están conectados tres o más altavoces. Mientras está activada la opción MULTICANAL, puede ajustarse la configuración de altavoces (CONFIG. ALTAVOCES), el ajuste del nivel de salida de los altavoces (NIVEL CANALES) y las distancias de altavoces (TIEMPO DE RETARDO).</p> <p>2 CANALES Seleccione esta opción para sistemas en los cuales sólo haya dos altavoces conectados.</p>	<p>Unidad de control remoto Unidad de control remoto</p>

3

Ⓞ Cuando se seleccione "MULTICANAL", utilice los botones de cursor ▲ y ▼ para seleccionar el elemento que desee ajustar, después pulse el botón ENTER.

CONFIG. ALTAVOCES

Utilice esta opción para seleccionar los tipos de los diferentes altavoces.

NIVEL CANALES

Utilice esta opción para ajustar el nivel de salida de los diferentes altavoces.

TIEMPO DE RETARDO

Utilice esta opción para establecer la distancia desde los diferentes altavoces hasta la posición de escucha.

* Para salir del modo CONFIG. ALTAVOCES

Utilice el botón de cursor ▼ para seleccionar "CONFIGURACIÓN DE AUDIO", después pulse el botón ENTER.

Ⓞ Cuando se seleccione "CONFIG. ALTAVOCES", utilice los botones de cursor ▲ y ▼ para seleccionar el altavoz que desee ajustar, después pulse el botón ENTER.

• Puede ajustarse el tipo de altavoz utilizado para los altavoces delanteros, el altavoz central, el potenciador de graves y los altavoces surround. Utilice los botones de cursor ▲ y ▼ para seleccionar el tipo de altavoz, después pulse el botón ENTER.

GRANDE

Seleccione esta opción cuando tenga conectado un altavoz de gran tamaño.

PEQUEÑO

Seleccione esta opción cuando tenga conectado un altavoz de tamaño pequeño.

NIGUNO

Seleccione esta opción cuando no tenga ningún altavoz conectado.

SI

Seleccione esta opción cuando tenga conectado un potenciador de graves.

NO

Seleccione esto cuando no esté conectado ningún subwoofer.

• Cuando se seleccione "FILTRO":

ON (Por defecto de fábrica)

Ajuste a "ON" para reproducir fuentes en los modos Dolby Digital y PCM de múltiples canales.

OFF

Ajuste de reproducción de banda completa para todos los canales recomendada para DTS.

(Tenga en cuenta que el volumen del subwoofer se ha incrementado en 5 dB.)

Ajuste este para reproducir fuentes de audio DVD de 6 canales grabadas en frecuencias de banda completa para todos los canales.

Cuando se ajusta "OFF", el tamaño del altavoz se ajusta a "GRANDE" para todos los altavoces y la selección del ajuste de subwoofer será "SI".

Asegúrese de leer el manual de instrucciones del DVD para obtener información sobre como realizar las conexiones analógicas para la reproducción de estos tipos de DVD.

* Pulse el botón RETURN para volver al menú "CONFIG. ALTAVOCES".

Ⓞ Cuando se seleccione "NIVEL CANALES", utilice los botones de cursor ▲ y ▼ para seleccionar el altavoz de desee ajustar, después utilice los botones de cursor ◀ y ▶ para establecer el nivel.

TONO PRUEBA

• Utilice los botones de cursor ◀ y ▶ para seleccionar 2 segundos, 5 segundos o 10 segundos para la prueba de tono, después extraiga la prueba de tono utilizando el procedimiento descrito a continuación.

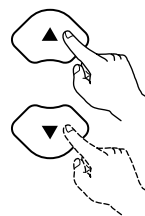
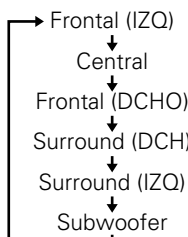

Unidad de control remoto



Unidad de control remoto

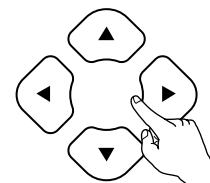

Unidad de control remoto



3

- Puede ajustarse la salida del nivel de volumen de los altavoces delanteros (canales derecho e izquierdo), del altavoz central, de los altavoces surround (canales derecho e izquierdo) y del potenciador de graves.
- El nivel de volumen puede ajustarse entre 0 y -10 dB a intervalos de 1 dB.
- * Pulse el botón RETURN para volver al menú "CONFIG. ALTAVOCES".

© Cuando se seleccione "TIEMPO DE RETARDO":

Con un sonido surround canal 5.1, la distancia ideal entre la posición de escucha y todos los altavoces aparte del potenciador de graves debería ser la misma. El ajuste del tiempo de retraso puede utilizarse para hacer que el sonido de los diferentes altavoces alcance la posición de escucha al mismo tiempo.

Utilice los botones de cursor ▲ y ▼ para seleccionar el elemento de ajuste, después pulse el botón ENTER.

- Cuando se seleccione "DISTANCIA":
 - METROS** (cuando se presiona el botón de cursor ◀): La unidad de distancia está establecida en metros ("m").
 - PIES** (cuando se presiona el botón de cursor ▶): La unidad de distancia está establecida en pies ("ft").
- Cuando se seleccione "FRONTAL IZQ", "FRONTAL DCHO", "CENTRAL", "SURROUND IZQ", "SURROUND DCH", "SUBWOOFER":
 - Utilice los botones de cursor ◀ y ▶ para establecer la distancia desde la posición de escucha hasta los diferentes altavoces.
 - * La distancia puede ajustarse dentro de un rango que va de los 0 a los 18 metros (0 a 60 pies).
 - * La diferencia máxima en distancia de altavoz en la que es posible el ajuste es de 4,5 metros (15 pies).
- Cuando se seleccione "POR DEFECTO":
 - Cuando se seleccione "POR DEFECTO" y se presione el botón ENTER, todos los valores volverán a la configuración predeterminada de fábrica.

* Cuando las conexiones digitales se realicen con un amplificador AV, configure los altavoces de acuerdo al amplificador AV. Para los discos de DVD audio, los ajustes del disco tienen prioridad, por lo que el sonido puede no producirse de acuerdo con el ajuste de modo de altavoces mencionado anteriormente.

* Pulse el botón RETURN para volver al menú "CONFIG. ALTAVOCES".



Unidad de control remoto Unidad de control remoto

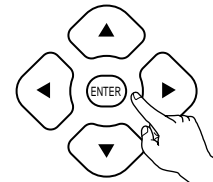

Unidad de control remoto



3

- ② Cuando se seleccione "SALIDA DE AUDIO DIGITAL":

NORMAL (Por defecto de fábrica)

Cuando reproduzca DVDs grabados en Dolby Digital o DTS, las señales bitstream son emitidas desde los terminales de salida de audio digital. Cuando se reproduzcan DVDs grabados en PCM linear o PCM comprimido, las señales PCM lineares son emitidas. Seleccione "NORMAL" cuando realice las conexiones digitales a un amplificador AV con decodificador Dolby Digital y DTS incorporado.

PCM

Cuando se reproduzcan señales bitstream Dolby Digital/ DTS o DVDs grabados en PCM linear o PCM comprimido, las señales son convertidas a señales de 48 kHz/16-bit PCM (2 canales) y se emiten en las salidas digitales. Cuando se reproduzcan DVDs grabados en PCM, las señales PCM lineares son emitidas.

- ③ Cuando se seleccione "LPCM (44.1kHz/48kHz)":

OFF (Por defecto de fábrica)

Cuando se reproduzcan DVDs PCM lineares o PCM comprimidos que no tienen protección de derechos de autor, para señales de audio PCM de 2 canales de hasta 96 kHz, las señales PCM lineares se emiten como son sin ser convertidas desde las salidas digitales. (Señales de 176,2 kHz y 192 kHz son convertidas en señales de 88,2 kHz y 96 kHz, respectivamente).

Para DVDs que contienen señales PCM multicanales, las señales digitales se combinan para emitirse en dos canales, frontal izquierdo y derecho. (Solo los canales frontal izquierdo y derecho son emitidos para fuentes para las cuales la combinación-mezcla es prohibida).

Cuando se reproduzca DVDs PCM lineares o comprimidos con protección de derechos de autor, en consideración a los derechos de autor, no se emitirán señales digitales para fuentes que excedan los 48 kHz/16bits. Cuando se reproduzcan tales fuentes, ajuste a "ON" o realice las conexiones analógicas. (Consulte la página 134)

ON

Las señales PCM lineares y PCM comprimidas se convierten a 44,1 kHz o 48 kHz y se emiten. (Las señales de salida de audio digital PCM son convertidas a 48 kHz o menos en consideración a los derechos de autor). Cuando realice las conexiones digitales a un amplificador AV que no sea compatible con las señales de 96 kHz/88,2 kHz, ajuste a "ON".

Cuando se reproduzcan DVDs grabados en PCM linear o PCM comprimido y la unidad se ha ajustado para emitir señales de audio digitales y analógicas simultáneamente, las señales de salida de audio analógicas son convertidas también a 48 kHz o menos, por esto se recomienda ajustar a "OFF" y realizar las conexiones analógicas. (Consulte la página 134)

- ④ Cuando se seleccione "REALCE GRAVES (2 CANALES)":

OFF (Por defecto de fábrica)

No se produce ningún sonido desde el potenciador de graves.

ON

Se produce sonido desde el potenciador de graves.

En este caso, ajuste el potenciador de graves en "SI" en la configuración de altavoces.

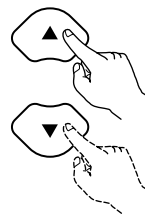

Unidad de control remoto



Unidad de control remoto





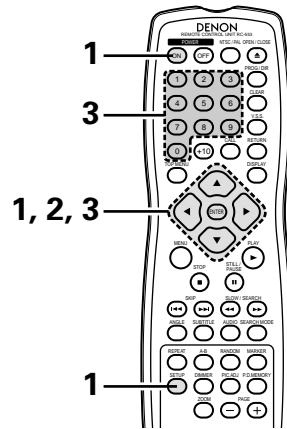

*** Para salir del modo de configuración**

Use los botones de cursor ▼ para seleccionar "SALIR DE CONFIGURACIÓN", luego pulse el botón ENTER. También es posible salir pulsando el botón SETUP localizado en la unidad de mando a distancia.

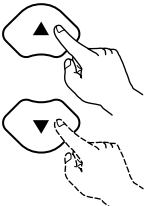
Cuando se ha seleccionado "CLASIFICACIÓN"

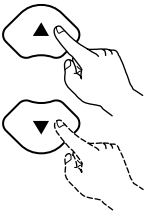

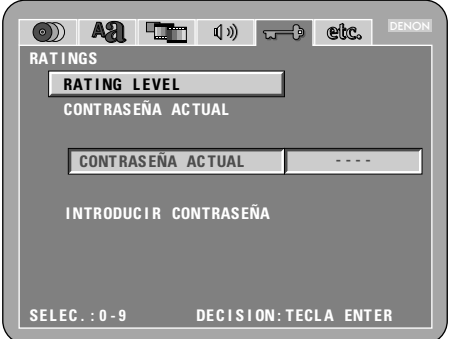
<p>1</p>	<p>Leer página 141.</p>	
<p>2</p>	<p>Utilice los botones de cursor ▲ y ▼ para seleccionar el ajuste deseado y luego pulse el botón ENTER.</p> <p>NIVEL ACCESO Utilice esta opción para restringir la reproducción de DVDs para adultos, que no desea que sean vistos por niños. Observe que incluso con DVDs para adultos, no se puede restringir la reproducción a menos que el nivel de restricción esté grabado en el disco. Sin embargo, es posible inhabilitar la reproducción de todos los DVDs.</p> <p>CONTRASEÑA ACTUAL Para cambiar la contraseña. La contraseña del equipo es "0000" (ajuste por defecto).</p>	 <p>Unidad de control remoto</p>  <p>Unidad de control remoto</p> 
<p>3</p>	<p>Utilice los botones de cursor ▲ y ▼ para seleccionar el ajuste deseado y luego pulse el botón ENTER.</p> <p>① Cuando se seleccione "NIVEL ACCESO":</p> <p>0 (BLOQUEO) Seleccione este ajuste para desactivar la reproducción de todos los DVDs. Utilice este ajuste, por ejemplo, para desactivar la reproducción de DVDs para adultos en los que el nivel de clasificación no haya sido grabado.</p> <p>1 Seleccione este ajuste para reproducir sólo DVDs para niños (los DVDs para adultos y de audiencia general no se podrán reproducir).</p> <p>2 to 7 Seleccione este ajuste para reproducir DVDs para audiencias generales y niños. Los DVDs para adultos no se podrán reproducir.</p> <p>8 (ABIERTO) (Por defecto de fábrica) Seleccione este ajuste para reproducir todos los DVDs.</p>	 <p>Unidad de control remoto</p>  <p>Unidad de control remoto</p>  

3

Utilice los botones numéricos para introducir una contraseña de 4 cifras y luego pulse el botón ENTER.
 * La contraseña ajustada, se ajustará a "0000" por defecto.
 * No olvide la contraseña.
 * Una vez que sea bloqueado, el ajuste no se podrá cambiar a menos que se introduzca la contraseña correcta.

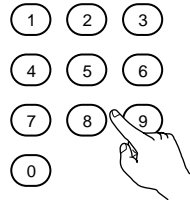

Unidad de control remoto



Unidad de control remoto

② Cuando se seleccione "CONTRASEÑA ACTUAL":
 Utilice los botones numéricos para introducir una contraseña de 4 cifras y luego pulse el botón ENTER.
 * No olvide la contraseña.
 * Una vez que sea bloqueado, el ajuste no se podrá cambiar a menos que se introduzca la contraseña correcta.
 * La contraseña del equipo es "0000" (ajuste por defecto).

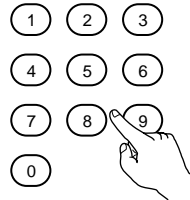

Unidad de control remoto



Unidad de control remoto

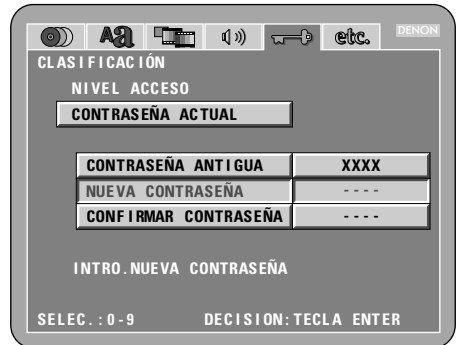
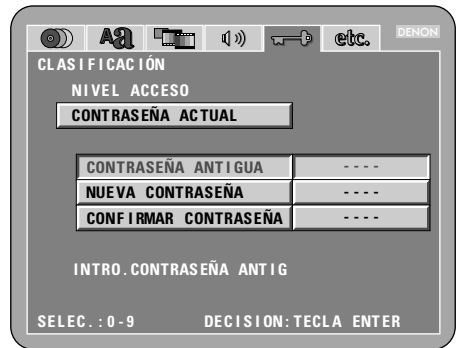

Cuando se ha seleccionado "OTRAS CONFIGURACIONES"

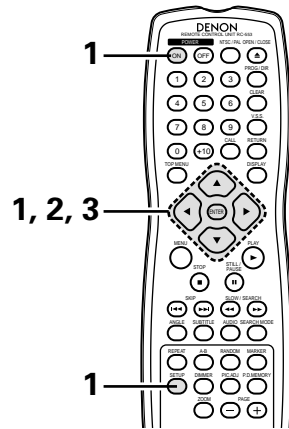

<p>1</p>	<p>Leer página 141.</p>	<div data-bbox="1019 676 1421 889"> </div> <div data-bbox="982 895 1479 921"> <p>Unidad de control remoto Unidad de control remoto</p> </div> <div data-bbox="1003 946 1453 1293"> </div>
<p>2</p>	<p>Utilice los botones de cursor ▲ y ▼ para seleccionar el ajuste deseado y luego pulse el botón ENTER.</p> <p>MODO LECTOR El modo de reproducción de DVD vídeo puede ajustarse para reproducir los contenidos del DVD vídeo incluidos en un disco DVD audio.</p> <p>SUBTÍTULOS Utilice esta opción para establecer si visualizar o no los títulos cerrados grabados en DVD.</p> <p>COMPRESIÓN Utilice esta opción para ajustar el margen de la salida de sonido cuando reproduzca discos.</p> <p>MODO AUTO DESCONEXIÓN Para ahorrar energía, el DVD-3800 puede ser ajustado automáticamente para que pase a modo de pausa cuando no se utilice durante largos periodos de tiempo.</p> <p>SLIDE SHOW Puede ajustarse el intervalo de tiempo para cambiar a la siguiente imagen fija cuando se visionan diapositivas de imágenes fijas (en formato JPEG).</p>	<div data-bbox="1019 1378 1421 1591"> </div> <div data-bbox="982 1598 1479 1623"> <p>Unidad de control remoto Unidad de control remoto</p> </div> <div data-bbox="1003 1649 1453 1996"> </div>
<p>3</p>	<p>Utilice los botones de cursor ▲ y ▼ para seleccionar el ajuste deseado y luego pulse el botón ENTER.</p> <p>① Cuando se seleccione "MODO LECTOR":</p> <p>MODO AUDIO (Por defecto de fábrica) Ajuste esta opción para reproducir las señales de audio del DVD audio tal cual.</p> <p>MODO VIDEO Ajuste esta opción para reproducir contenidos de DVD vídeo incluidos en un disco DVD audio.</p>	

3

② Cuando se seleccione "SUBTÍTULOS":

OFF (Por defecto de fábrica)

Seleccione esta opción cuando no desee visualizar los títulos en la pantalla, cuando reproduzca DVDs que contengan títulos en inglés.

ON

Seleccione esta opción para visualizar los títulos en la pantalla cuando reproduzca DVDs que contengan títulos en inglés.

③ Cuando se seleccione "COMPRESIÓN":

OFF (Por defecto de fábrica)

Seleccione este ajuste para el margen normal.

ON

Seleccione este ajuste para conseguir un sonido potente incluso cuando el volumen sea bajo. Este ajuste es adecuado para ver DVDs de madrugada con el volumen bajo (este ajustes sólo es válido para los DVDs grabados en Dolby Digital).

④ Cuando se seleccione "MODO AUTO DESCONEXIÓN":

OFF (Por defecto de fábrica)

La alimentación de la unidad no cambia automáticamente al modo de pausa.

ON

La alimentación del DVD-3800 se apaga y se pasa al modo de pausa si el DVD-3800 permanece en modo parado durante aproximadamente 30 minutos.

⑤ Cuando esté seleccionado "SLIDE SHOW":

Utilice los botones de cursor ▲ y ▼ para establecer el intervalo de tiempo.



El intervalo de tiempo puede establecerse entre 5 y 15 segundos. (El intervalo predeterminado de fábrica es de 5 segundos.)



*** Para salir del modo de configuración**

Use los botones de cursor ▼ para seleccionar "SALIR DE CONFIGURACIÓN", luego pulse el botón ENTER. También es posible salir pulsando el botón SETUP localizado en la unidad de mando a distancia.







NOTAS:

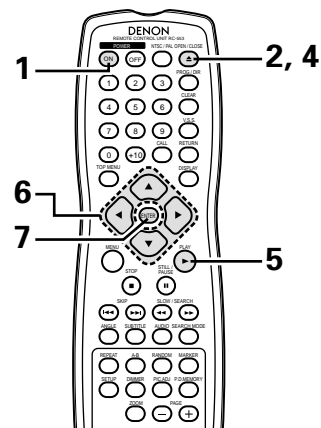
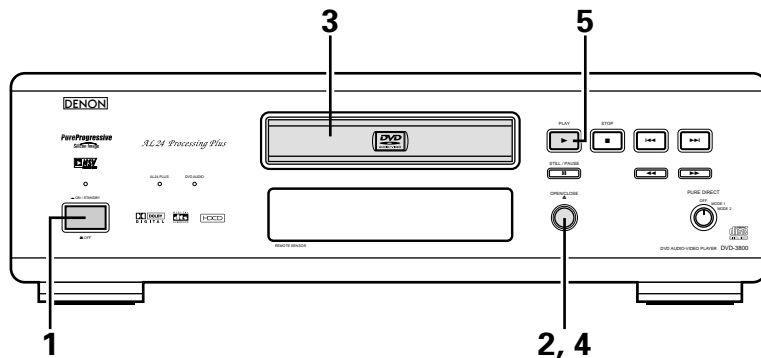

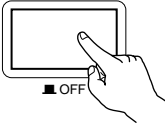
- Es necesario utilizar un descodificador de las leyendas que figuran al pie en inglés para que se visualicen.
- Los DVDs con señales de título son indicados con el signo , , .
- Los títulos en inglés no pueden ser visualizados cuando se reproduzcan DVDs que no contengan señales de título.
- Los caracteres en los que se visualizan las leyendas (mayúsculas, minúsculas, cursivas, etc.) dependen del DVD y no pueden ser seleccionadas con el DVD-3800.

9 REPRODUCCIÓN

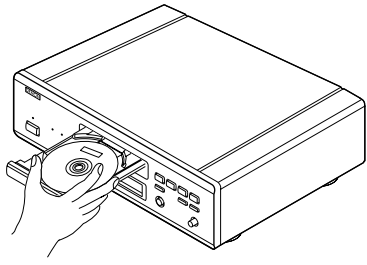
(1) Reproducción

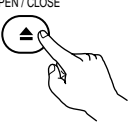

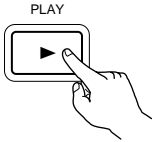
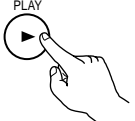
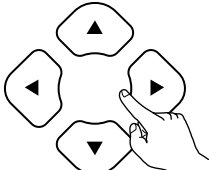
<p>1</p>	<p>Encienda la alimentación.</p> <ul style="list-style-type: none"> • Pulse el botón de alimentación, se iluminará el indicador de alimentación y ésta se activará. • Cuando esté en el modo de espera, pulse el botón POWER ON de la unidad de mando a distancia. 	<p>☀ Encendido</p> <div style="display: flex; justify-content: space-around;"> <div style="text-align: center;"> <p>ON / STANDBY</p>  <p>Unidad principal</p> </div> <div style="text-align: center;"> <p>POWER</p>  <p>Unidad de control remoto</p> </div> </div>											
<p>2</p>	<p>Pulse el botón OPEN/CLOSE para abrir la bandeja de discos.</p>	<div style="display: flex; justify-content: space-around;"> <div style="text-align: center;"> <p>OPEN/CLOSE</p>  <p>Unidad principal</p> </div> <div style="text-align: center;"> <p>OPEN / CLOSE</p>  <p>Unidad de control remoto</p> </div> </div>											
<p>3</p>	<p>Coloque el disco en la bandeja de discos.</p>												
<p>4</p>	<p>Pulse el botón OPEN/CLOSE.</p> <ul style="list-style-type: none"> • Para muchos DVDs interactivos y CDs de vídeo. En este caso siga el procedimiento del paso 6 para seleccionar la función deseada. * Los DVDs interactivos son DVDs que incluyen múltiples ángulos, historias, etc. 	<div style="display: flex; justify-content: space-around;"> <div style="text-align: center;"> <p>OPEN/CLOSE</p>  <p>Unidad principal</p> </div> <div style="text-align: center;"> <p>OPEN / CLOSE</p>  <p>Unidad de control remoto</p> </div> </div> <div style="display: flex; justify-content: space-around; margin-top: 10px;"> <div style="border: 1px solid gray; padding: 5px; width: 45%;"> <p>MENÚ SUPERIOR</p> <table border="1" style="width: 100%; text-align: center;"> <tr> <td>Manzana</td> <td>Banana</td> </tr> <tr> <td>Naranja</td> <td>Fresa</td> </tr> <tr> <td>Melocotón</td> <td>Piña</td> </tr> </table> </div> <div style="border: 1px solid gray; padding: 5px; width: 45%;"> <table border="1" style="width: 100%; text-align: center;"> <tr><td>1. Apertura</td></tr> <tr><td>2. 1º movimiento</td></tr> <tr><td>3. 2º movimiento</td></tr> <tr><td>4. 3º movimiento</td></tr> <tr><td>5. Final</td></tr> </table> </div> </div> <div style="margin-top: 10px;"> <p>Ejemplo: Para DVDs con pantallas de menús</p> </div> <div style="margin-top: 10px;"> <p>Ejemplo: Para CDs de vídeo con control de reproducción</p> </div>	Manzana	Banana	Naranja	Fresa	Melocotón	Piña	1. Apertura	2. 1º movimiento	3. 2º movimiento	4. 3º movimiento	5. Final
Manzana	Banana												
Naranja	Fresa												
Melocotón	Piña												
1. Apertura													
2. 1º movimiento													
3. 2º movimiento													
4. 3º movimiento													
5. Final													

<p>5</p>	<p>Pulse el botón PLAY.</p>	<div style="display: flex; justify-content: space-around;"> <div style="text-align: center;">  <p>Unidad principal</p> </div> <div style="text-align: center;">  <p>Unidad de control remoto</p> </div> </div>								
<p>6</p>	<p>Utilice los botones de cursor (▲, ▼, ◀ y ▶) para seleccionar la función deseada.</p> <ul style="list-style-type: none"> • Para algunos discos existe una segunda pantalla de menús. Si tal fuera el caso, pulse el botón ►► para visualizar la pantalla de menús siguiente. (Véase la sobrecubierta del disco.) * Los botones de cursor (▲, ▼, ◀ y ▶) no funcionan con los CDs de vídeo. Utilice los botones numéricos para seleccionar la función deseada. 	<div style="text-align: center;">  <p>Unidad de control remoto</p> </div>								
<p>7</p>	<p>Pulse el botón ENTER.</p> <ul style="list-style-type: none"> • Se selecciona el ítem deseado y la reproducción comienza. • Puede volver a la pantalla del menú pulsando cualquiera de los botones TOP MENU/MENU mientras se reproduce el disco DVD, dependiendo del disco. • Pulse el botón RETURN durante de la reproducción de un CD de vídeo para volver a la pantalla de menús. 	<div style="display: flex; align-items: center;"> <div style="text-align: center; margin-right: 20px;">  <p>Unidad de control remoto</p> </div> <div style="margin-right: 20px;"> <p>Ejemplo: Cuando se selecciona "Manzana"</p> </div> <div style="border: 1px solid black; padding: 5px; display: inline-block;"> <table border="1" style="border-collapse: collapse; text-align: center;"> <tr> <th colspan="2">MENÚ SUPERIOR</th> </tr> <tr> <td style="background-color: #cccccc;">Manzana</td> <td>Banana</td> </tr> <tr> <td>Naranja</td> <td>Fresa</td> </tr> <tr> <td>Melocotón</td> <td>Piña</td> </tr> </table> </div> <div style="font-size: 2em; margin: 0 10px;">→</div> <div style="border: 1px solid black; padding: 10px; text-align: center; width: 150px;"> <h2 style="margin: 0;">Manzana</h2> </div> </div>	MENÚ SUPERIOR		Manzana	Banana	Naranja	Fresa	Melocotón	Piña
MENÚ SUPERIOR										
Manzana	Banana									
Naranja	Fresa									
Melocotón	Piña									

NOTAS:

- Si  apareciera en la pantalla del televisor mientras se hacen funcionar los botones, la operación no será posible en el DVD-3800, o con ese disco.
- Coloque el disco en la guía de discos.
- No ponga más de un disco en la bandeja de discos.
- El disco seguirá girando mientras se visualice la pantalla de menú en la pantalla del televisor.

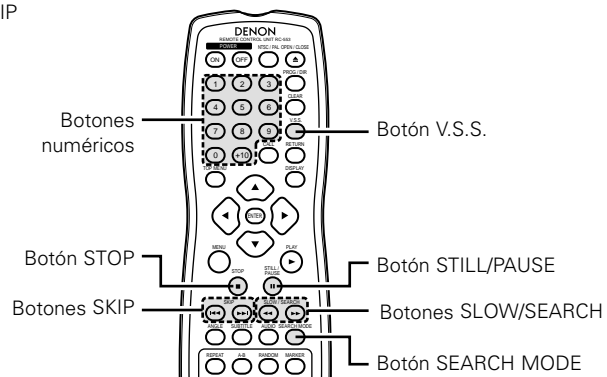
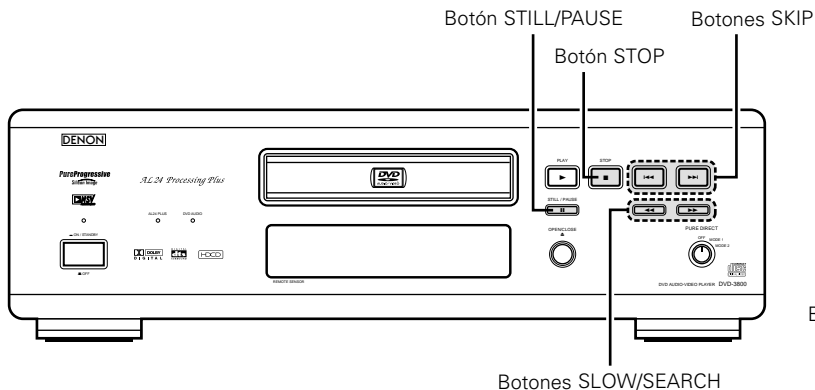

(2) Detención de la reproducción

Durante la reproducción, pulse el botón STOP de la unidad principal o del mando a distancia, la reproducción se detendrá y se visualizará el papel de empapelar.

<Función de reanudación de la memoria de reproducción (sólo DVD)>

- En el DVD-3800, cuando se pulsa el botón STOP, la posición es almacenada en memoria. Cuando se pulsa el botón PLAY después de pulsar el botón STOP, la reproducción se reanuda desde la posición en la que había sido detenida. En este momento, "▶" relampaguea sobre la pantalla de visualización. La función de reanudación de la memoria de reproducción se cancela si la bandeja de discos es abierta o se pulsa el botón STOP una segunda vez. (sólo DVD)
- Si no desea seguir con la reproducción del disco, para ahorrar energía, pulse el botón POWER de la unidad principal para desactivar la alimentación o pulse el botón POWER OFF de la unidad de control remoto para ajustar la alimentación al modo en espera.

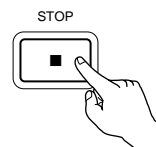

Unidad principal

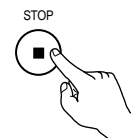

Unidad de control remoto

- * La función de reanudación de memoria de reproducción sólo funciona para los discos cuyo tiempo transcurrido sea indicado durante la reproducción.

(3) Reproducción de imágenes congeladas (realizando la pausa)

Durante la reproducción, pulse el botón STILL/PAUSE de la unidad principal o de la unidad de control remoto.

- Pulse el botón PLAY para reanudar la reproducción normal.

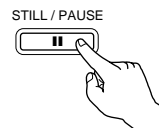

Unidad principal



Unidad de control remoto

(4) Búsqueda hacia adelante/hacia atrás

Durante la reproducción, pulse uno de los botones SLOW/SEARCH de la unidad principal o de la unidad de control remoto.

◀◀ : Dirección hacia atrás

▶▶ : Dirección hacia adelante

- Cuando se vuelve a pulsar el botón, la velocidad de búsqueda aumenta (en cuatro pasos).
- Variable en 4 pasos para CDs, 7 pasos para DVD audio (parte película), DVD vídeo y discos de CD vídeo.
- Pulse el botón PLAY para reanudar la reproducción normal.

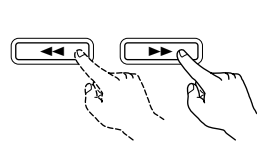

Unidad principal

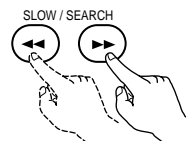

Unidad de control remoto

NOTA:

- En algunos casos, puede ocurrir que la pantalla de menús reaparezca al pulsar uno de los botones SLOW/SEARCH durante la reproducción de menús en un CD de vídeo.

(5) Salto al comienzo de capítulos o pistas

Dar entrada utilizando los botones de SKIP

Durante la reproducción pulse uno de los botones de salto de la unidad principal o de la unidad de control remoto.

- ◀◀ : Dirección hacia atrás (ANTERIOR)
- ▶▶ : Dirección hacia adelante (SIGUIENTE)

- El salto se realizará en un número de capítulos o pistas igual al número de veces que se pulse el botón.
- Cuando se pulsa el botón de salto hacia atrás una vez, el dispositivo recogedor de la señal volverá al principio del capítulo o pista reproducido en ese momento.

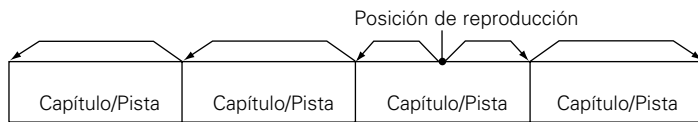

Dirección hacia atrás ← → Dirección hacia adelante (dirección de reproducción)

Dar entrada utilizando los botones de número

Pulse el botón SEARCH MODE durante la reproducción.

- El modo de búsqueda cambia cada vez que se pulsa el botón.
 - Para discos de DVD audio : Grupo → Pista → (Grupo) →
 - Para discos de DVD vídeo : Título → Capítulo → (Título) →
 - Para CDs y CDs vídeo : Sólo Pista
- * El modo de búsqueda escogido al pulsar el botón SEARCH MODE se almacena en la memoria hasta que el botón vuelva a pulsarse. Sin embargo, el modo de búsqueda vuelve al modo predeterminado cuando se desconecta la alimentación del equipo.
- Utilice los botones de números para introducir el número que desee reproducir.

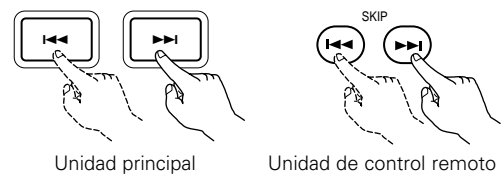

NOTA:

- En algunos casos, puede ocurrir que la pantalla de menús reaparezca al pulsar uno de los botones SKIP durante la reproducción de menús en un CD de vídeo.

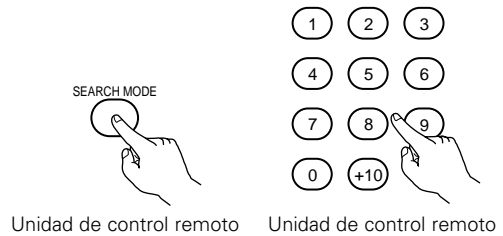

NOTA:

- Algunos discos de DVD audio, DVD vídeo y CD vídeo no funcionan tal y como se ha descrito en este manual debido a las intenciones de los fabricantes de discos.

(6) Reproducción de fotograma por fotograma (sólo para DVDs y CDs de vídeo)

Durante la reproducción, pulse el botón STILL/PAUSE de la unidad principal o de la unidad de control remoto.

- La imagen se moverá hacia adelante un fotograma cada vez que se pulse el botón.
- Pulse el botón PLAY para reanudar la reproducción normal.
- En los discos de DVD audio, el salto hacia delante cuadro a cuadro sólo es posible para la parte de vídeo.

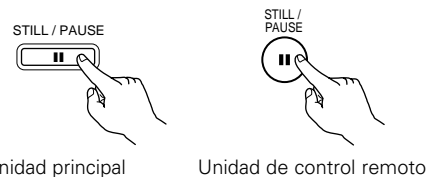

(7) Reproducción en cámara lenta (sólo para DVDs y CDs de vídeo)

Estando en el modo congelación, pulse un de los botones SLOW/SEARCH de la unidad principal o de la unidad de control remoto.

- ◀◀ : Dirección hacia atrás
- ▶▶ : Dirección hacia adelante

- Cuando se vuelve a pulsar el botón, la velocidad de reproducción en cámara lenta aumenta.
- Pulse el botón PLAY para reanudar la reproducción normal.
- En los discos de DVD audio, la función de reproducción lenta sólo puede utilizarse en la parte de vídeo.

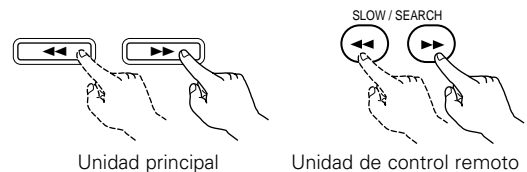

NOTA:

- La reproducción en cámara lenta hacia atrás no es posible con los CDs de vídeo.

(8) Uso de la función de V.S.S. (sonido envolvente virtual) (sólo para DVDs)

La utilización de la función de V.S.S. (sonido envolvente virtual) da al sonido una sensación de expansión y permite conseguir efectos de sonido envolvente incluso cuando se utilizan sólo los altavoces frontales (izquierdo y derecho). Para los discos con señales de sonido envolvente, la función de V.S.S. no solo expande el sonido, sino que además produce la sensación de que el sonido viniera desde los costados, aún cuando no haya ningún altavoz en tales sitios.

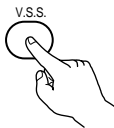
<p>Durante la reproducción, pulse el botón V.S.S. de la unidad de mando a distancia.</p>	 <p>Unidad de control remoto</p>
--	---

NOTAS:

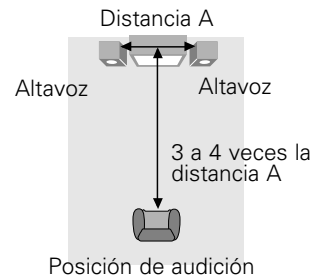

- Esta función sólo funciona con DVDs que contengan dos o más canales de señales Dolby Digital.
- La función V.S.S. no funciona cuando se realiza el ajuste de múltiples canales. Ajuste "CANAL AUDIO" bajo "CONFIGURACIÓN DE AUDIO" en "CONFIGURACIÓN" a "2 CANALES".
- Tenga en cuenta que con algunos discos el efecto será débil o no se producirá ningún efecto.
- Con algunos discos el sonido puede resultar distorsionado, si fuera así desactive la función de V.S.S.
- Desactive otras funciones de sonido envolvente (el modo de sonido envolvente del televisor).
- El efecto es mejor cuando se escucha a una distancia del televisor que sea igual a 3 o 4 veces la distancia de los altavoces izquierdo y derecho (distancia A).

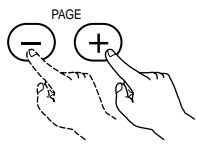

(9) Selección de la imagen fija

<p>Durante la reproducción, pulse el botón PAGE + o PAGE - del mando a distancia.</p> <ul style="list-style-type: none"> • En los discos de DVD audio con imágenes fijas, podrá seleccionarse la imagen que se desee ver. • En algunos discos la imagen no podrá seleccionarse debido a las intenciones de los fabricantes de los discos. 	 <p>Unidad de control remoto</p>
---	---

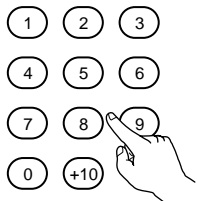
(10) Reproducción de los grupos de bonus



<p>1</p>	<p>En el modo de parada, pulse el botón SEARCH MODE en el mando a distancia para ajustar el modo de búsqueda a "GROUP".</p>	 <p>Unidad de control remoto</p>
<p>2</p>	<p>Utilice los botones de números para introducir el número del grupo de bonus.</p>	 <p>Unidad de control remoto</p>
<p>3</p>	<p>Utilice los botones de número en el mando a distancia para introducir la contraseña (4 dígitos), después pulse el botón ENTER.</p> <ul style="list-style-type: none"> • La reproducción comienza a partir de la primera pista del grupo especificado. 	 <p>Unidad de control remoto</p>

- En algunos casos, debe introducirse la contraseña en la pantalla de menú. En estos casos, siga las instrucciones de la pantalla.
- Una vez haya introducido la contraseña, el disco puede reproducirse tantas veces como desee hasta que lo retire de la unidad.
- Si comete un error al introducir la contraseña, pulse el botón CLEAR en el mando a distancia.

10 UTILIZACIÓN DEL MODO "PURE DIRECT"

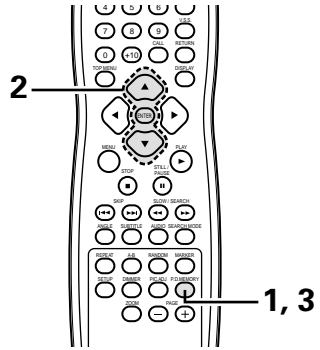
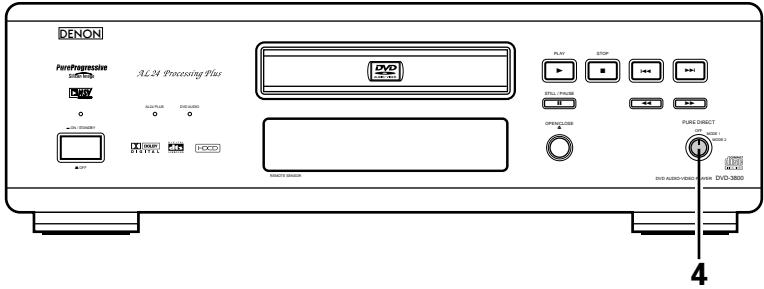
■ En el modo "PURE DIRECT", sólo se extraen las señales de audio analógico (sin señales de vídeo, etc.), por lo que se consigue un sonido de alta calidad.

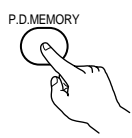
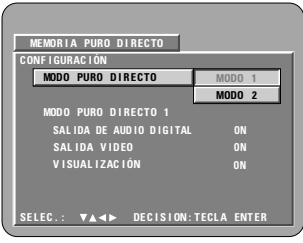
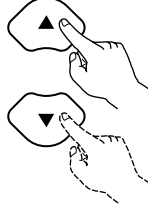

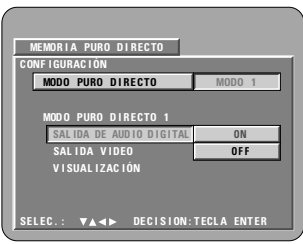
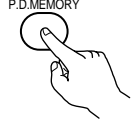
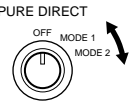

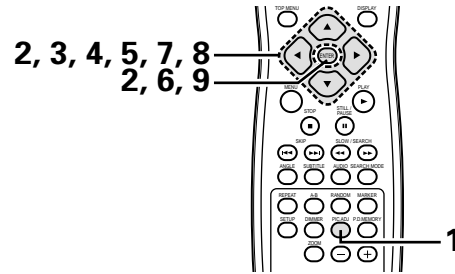

<p>1</p>	<p>Pulse el botón P.D.MEMORY en el mando a distancia.</p> <ul style="list-style-type: none"> El estado de extracción de las señales de vídeo, etc., puede almacenarse en MODO 1 y MODO 2 según se desee. 	 <p>Unidad de control remoto</p> 
<p>2</p>	<p>Utilice los botones de cursor ▲ y ▼ para seleccionar el modo, después pulse el botón ENTER.</p> <p>SALIDA DE AUDIO DIGITAL ON: Las señales de audio digital son extraídas. OFF: Las señales de audio digital no son extraídas.</p> <p>SALIDA VIDEO ON: Las señales de vídeo son extraídas. OFF: Las señales de vídeo no son extraídas.</p> <p>VISUALIZACIÓN ON: Se indica en el visualizador de la unidad principal. OFF: No se indica en el visualizador de la unidad principal.</p>	 <p>Unidad de control remoto</p>  <p>Unidad de control remoto</p> 
<p>3</p>	<p>Pulse el botón P.D.MEMORY en el mando a distancia.</p> <ul style="list-style-type: none"> Todos los ajustes están almacenados en la memoria. 	 <p>Unidad de control remoto</p>
<p>4</p>	<p>Cambie de posición el interruptor PURE DIRECT de la unidad principal.</p> <p>OFF: Todas las señales se extraen normalmente.</p> <p>MODE 1: Se utilizan los ajustes almacenados en MODO 1. La configuración predeterminada de fábrica es: "SALIDA DE DIGITAL": "ON" "SALIDA VIDEO": "ON" "VISUALIZACIÓN": "ON"</p> <p>MODE 2: Se utilizan los ajustes almacenados en MODO 2. La configuración predeterminada de fábrica es: "SALIDA DE DIGITAL": "ON" "SALIDA VIDEO": "ON" "VISUALIZACIÓN": "ON"</p>	 <p>Unidad principal</p>

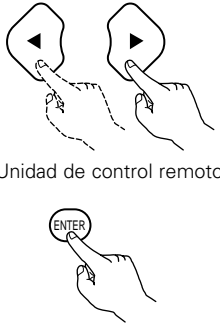
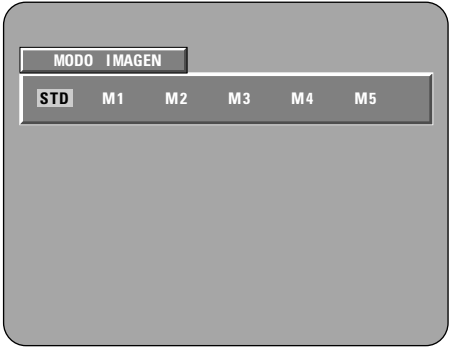
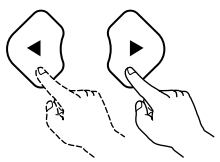
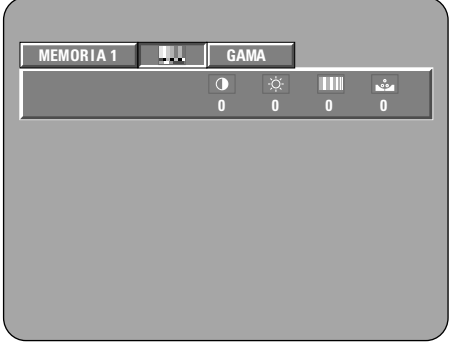
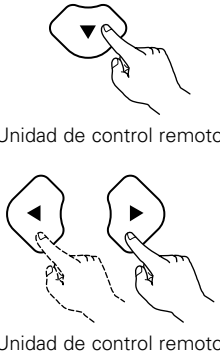
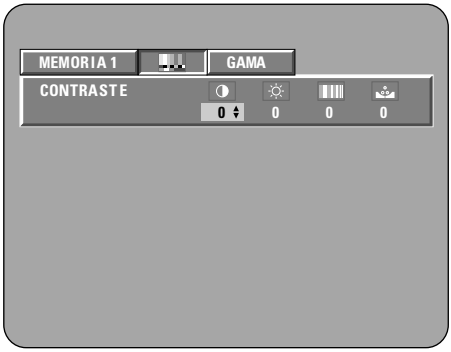
11 AJUSTE DE LA CALIDAD DE IMAGEN

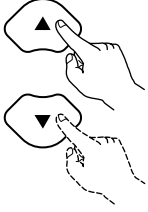

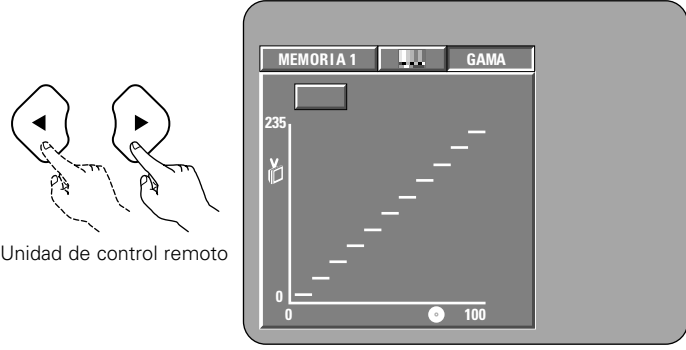
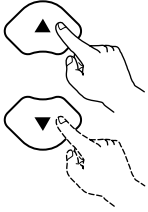
<p>1</p>	<p>Pulse el botón PIC.ADJ durante la reproducción.</p>	 <p>PIC.ADJ</p> <p>Unidad de control remoto</p>
<p>2</p>	<p>Utilice los botones de cursor ◀ y ▶ para seleccionar la memoria de imagen y luego pulse el botón ENTER.</p> <ul style="list-style-type: none"> La pantalla de visualización cambia de la manera siguiente: STD (Estándar) ↔ M1 (Memori 1) ↔ M2 ↔ M3 ↔ M4 ↔ M5 <p>STD (Por defecto de fábrica) Cuando se selecciona esto, tanto la calidad de imagen como la función se reajustan al ajuste de fábrica.</p> <p>M1 a M5 En ellas podrá guardar los ajustes de calidad de imagen que haya realizado.</p>	  <p>Unidad de control remoto</p> <p>Unidad de control remoto</p>
<p>3</p>	<p>Seleccione el ítem para cambiar con los botones ◀ y ▶.</p> <p>MODO IMAGEN </p> <ul style="list-style-type: none"> Aquí pueden ajustarse el contraste, el brillo, la nitidez y el color. Lleve a cabo los pasos 4 y 5 para ajustar la calidad de la imagen (MODO IMAGEN). <p>GAMA</p> <ul style="list-style-type: none"> Seleccione este ajuste, si las partes oscuras de la imagen resultan demasiado oscuras o las partes brillantes son demasiado brillantes. Lleve a cabo los pasos 7 y 8 para ajustar la corrección gamma (GAMA). 	  <p>Unidad de control remoto</p>
<p>4</p>	<p>Pulse el botón de cursor ▼ para seleccionar el modo de ajuste, después utilice los botones de cursor ◀ y ▶ para seleccionar el elemento de ajuste de calidad de imagen.</p> <p>CONTRASTE (-6 ~ +6) Ajusta el contraste de la imagen.</p> <p>LUMINOSI. (0 ~ +12) Ajusta el brillo de la imagen.</p> <p>NITIDEZ (-6 ~ +6) Ajusta la nitidez de la imagen.</p> <p>COLOR (-6 ~ +6) Ajusta el equilibrio entre el verde y el rojo.(Esto no afecta a las imágenes de Exploración Progresiva).</p>	  <p>Unidad de control remoto</p> <p>Unidad de control remoto</p>

<p>5</p>	<p>Utilice los botones de cursor ▲ y ▼ para establecer los valores de ajuste.</p>	 <p>Unidad de control remoto</p>
<p>6</p>	<p>Pulse el botón ENTER.</p> <ul style="list-style-type: none"> • Todos los ajustes son guardados en la memoria. 	 <p>Unidad de control remoto</p>
<p>7</p>	<p>Utilice los botones de cursor ◀ y ▶ para seleccionar el punto que debe ajustarse.</p>	 <p>Unidad de control remoto</p>
<p>8</p>	<p>Utilice los botones de cursor ▲ y ▼ para ajustar el nivel de brillo del punto seleccionado. (Consulte "Referencia" en la página 166.)</p> <ul style="list-style-type: none"> • El nivel disminuye (la imagen se hace más oscura) cuando se pulsa el botón del cursor ▼, y aumenta (la imagen se hace más brillante) cuando se pulsa el botón del cursor ▲. • Pueden establecerse valores desde 16 hasta 235. No es posible ajustar los niveles de tal manera que el nivel de secciones oscuras supere al de secciones brillantes. <p>NOTA:</p> <ul style="list-style-type: none"> • Cuando se pulsa el botón CLEAR durante la corrección gamma, todos los puntos ajustados regresan al nivel estándar. • Las imágenes progresivas son efectivas solo para el primero, tercero y quinto punto de la izquierda. 	 <p>Unidad de control remoto</p>
<p>9</p>	<p>Pulse el botón ENTER.</p> <ul style="list-style-type: none"> • Todos los ajustes son guardados en la memoria. 	 <p>Unidad de control remoto</p>

*** Para salir del modo de ajuste de imagen**

Pulse el botón PIC.ADJ.

REFERENCIA:

(1) En la pantalla de corrección gamma, el eje horizontal indica el nivel de brillo de la imagen tal y como se grabó en el disco, mientras que el eje vertical indica el nivel de brillo de la imagen al ser extraída del conjunto.

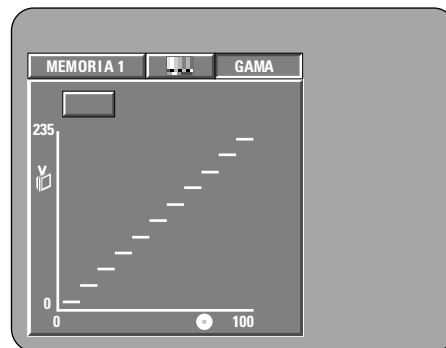

(2) Cuando un punto brillante del disco se ajusta para que se “oscurezca” su extracción, tal y como se muestra en el diagrama de la derecha, normalmente, los detalles de las secciones brillantes que antes costaba mucho distinguir, ahora se pueden ver mejor.

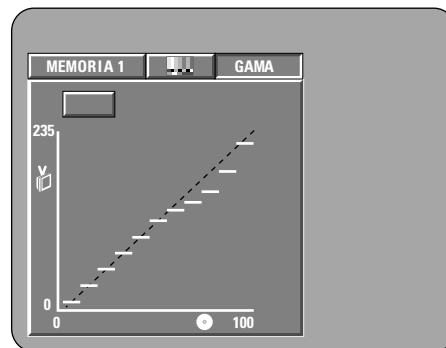

(3) Cuando un punto brillante del disco se ajusta para que “resalte el brillo” durante la extracción, tal y como se muestra en el diagrama de la derecha, normalmente, los detalles de las secciones oscuras que antes costaba mucho distinguir, ahora se pueden más claros.

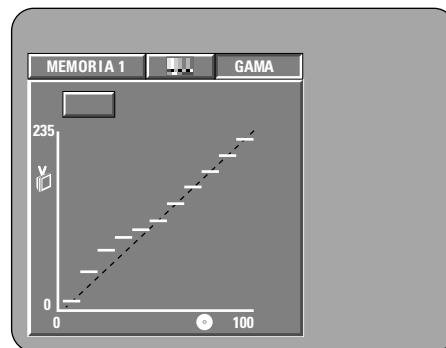

12 USO DE LA VISUALIZACIÓN EN ON-SCREEN

- Utilice esta función para visualizar y cambiar la información de los discos (títulos, capítulos, hora, etc.)

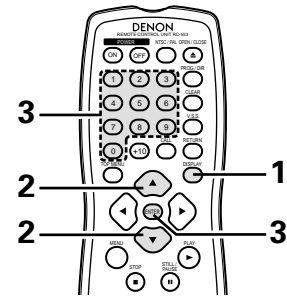

<p>1</p>	<p>Estando en el modo de reproducción, pulse el botón DISPLAY.</p> <ul style="list-style-type: none"> • Aparece la visualización en On-Screen. • Cada vez que pulse el botón, cambiará la imagen de la pantalla del televisor. • Los artículos visualizados difieren de un disco a otro. <p>Ejemplo: Para discos audio DVD</p> <ul style="list-style-type: none"> • Pantalla de reproducción normal <p>Ejemplo: Para discos vídeo DVD</p> <ul style="list-style-type: none"> • Pantalla de reproducción normal <p>Ejemplo: Para CDs de vídeo y música</p> <ul style="list-style-type: none"> • Pantalla de reproducción normal 	<p>DISPLAY</p> <p>Unidad de control remoto</p>
<p>2</p>	<p>Utilice los botones de cursor ▲ y ▼ para seleccionar el artículo que desee cambiar.</p> <ul style="list-style-type: none"> • El artículo seleccionado se visualizará con un fotograma amarillo. <ol style="list-style-type: none"> ① Para discos de DVD audio Puede seleccionarse el tiempo transcurrido, etc., de los grupos y pistas. ② Para discos de DVD vídeo Puede seleccionarse el tiempo transcurrido, etc., de los títulos y capítulos. ③ Para CDs de vídeo y música CDs Puede seleccionarse el tiempo transcurrido, etc., de las pistas. 	<p>Unidad de control remoto</p>
<p>3</p>	<ol style="list-style-type: none"> ① Cambiar el tiempo transcurrido. Introduzca utilizando los botones de número, luego pulse el botón ENTER. Ejemplo: Para 1 minuto 26 segundos → "00126" ② Cambiar el título, la pista o el capítulo <ul style="list-style-type: none"> • Para DVDs Introduzca utilizando los botones de número, luego pulse el botón ENTER. (Para algunos discos no es posible cambiar el título o capítulo). • Para CDs de vídeo y de música Introduzca utilizando los botones de número. La reproducción comienza desde esa pista. 	<p>Unidad de control remoto Unidad de control remoto</p>

13 REPRODUCCIÓN REPETIDAMENTE

■ Utilice esta función para reproducir las secciones de audio o vídeo favoritas repetidamente.

Reproducción repetidamente (Repetición de Reproducción)

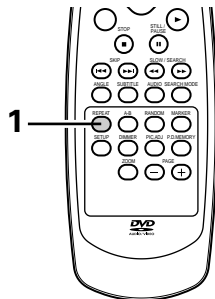

Estando en el modo de reproducción, pulse el botón REPEAT.

- La pantalla del televisor cambiará cada vez que pulse el botón y se ajustará el correspondiente modo de repetición de la reproducción o de parada.

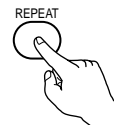

Unidad de control remoto

① Para discos audio DVD

- Reproducción normal

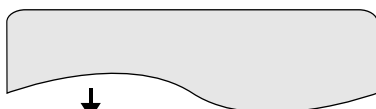

- Repetición de pista



- Repetición de group

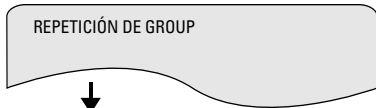

- Repetición de reproducción cancelada

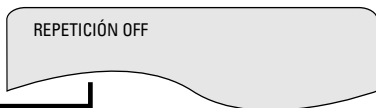

② Para discos vídeo DVD

- Reproducción normal

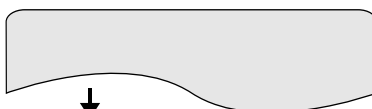

- Repetición de capítulo

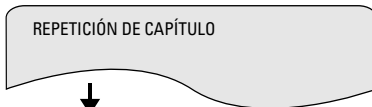

- Repetición de título



- Repetición de reproducción cancelada



③ Para CDs de vídeo y de música

- Reproducción normal

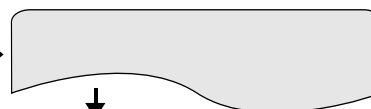

- Repetición de pista



- Repetición de todo el disco



- Repetición de reproducción cancelada

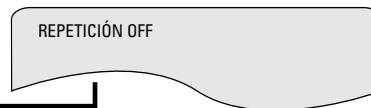

1

* Para volver a la reproducción normal:

Vuelva a la reproducción normal pulsando el botón REPEAT hasta que la indicación "REPETICIÓN OFF" aparezca en la pantalla del televisor.

Reproducción de una sección determinada repetidamente (Repetición de reproducción A-B)

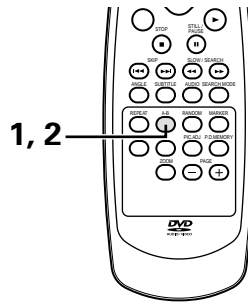

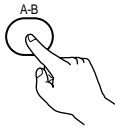
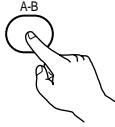
<p>1</p>	<p>Durante la reproducción pulse el botón A-B.</p> <ul style="list-style-type: none"> • Esto ajustará el punto de comienzo A. 	 <p>Unidad de control remoto</p> <div data-bbox="1149 566 1451 795" style="border: 1px solid black; padding: 5px; background-color: #f0f0f0;"> <p>A a B CONFIGURACIÓN A</p> </div>
<p>2</p>	<p>Pulse el botón A-B nuevamente.</p> <ul style="list-style-type: none"> • Esto ajustará el punto B y comenzará la repetición de reproducción de la sección A-B. 	 <p>Unidad de control remoto</p> <div data-bbox="1149 925 1451 1155" style="border: 1px solid black; padding: 5px; background-color: #f0f0f0;"> <p>A a B CONFIGURACIÓN B</p> </div>
<p>* Para volver a la reproducción normal: Pulse el botón A-B hasta que aparezca "A a B CANCELADO" en la pantalla del televisor.</p>		



NOTAS:

- La repetición de reproducción puede que no funcione con algunos DVDs.
- Las funciones de repetición de reproducción y de repetición de reproducción A-B no funcionarán con DVDs y CDs de vídeo cuyo tiempo transcurrido no aparezca en la pantalla de visualización durante la reproducción.
- En algunos casos, puede que no se visualicen los subtítulos que estén cerca de los puntos A y B durante la repetición de reproducción A-B.

14 REPRODUCCIÓN DE PISTAS EN EL ORDEN DESEADO

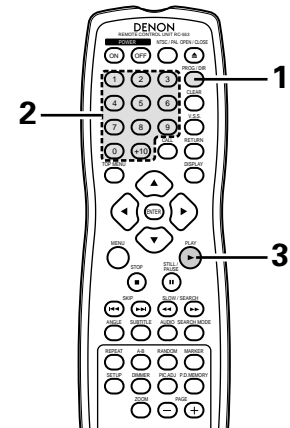
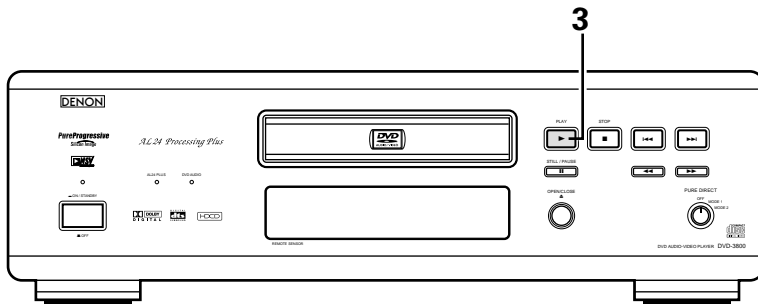
- Utilice esta función con CDs de vídeo y de música para reproducir las pistas en el orden deseado. Esta función no afecta con DVD.

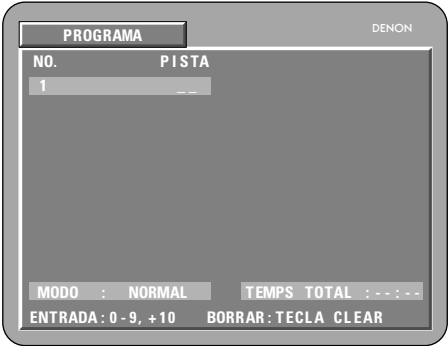
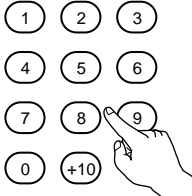

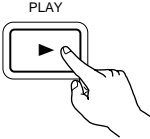
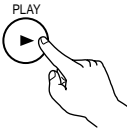
<p>1</p>	<p>Estando en el modo de detención, pulse el botón PROG/DIR una vez.</p> <ul style="list-style-type: none"> • Aparecerá la pantalla de selección de programa. 	 <p>Unidad de control remoto</p> 
<p>2</p>	<p>Utilice los botones numéricos para seleccionar el número de pista que desee programar.</p> <p>EX : Para programar la pista 5 y la pista 12</p>	 <p>Unidad de control remoto</p> 
<p>3</p>	<p>Pulse el botón PLAY.</p> <ul style="list-style-type: none"> • A continuación comenzará la reproducción de las pistas en el orden programado. 	 <p>Unidad principal</p>  <p>Unidad de control remoto</p>
<p>* Para volver a la reproducción normal: Pulse el botón STOP para detener la reproducción programada y luego pulse el botón PROG/DIR. Ahora pulse el botón PLAY para comenzar la reproducción normal desde el comienzo del disco.</p> <p>* Para borrar las pistas del programa: Pulse botón STOP. Aparecerá la pantalla de reproducción de programa. Pulse el botón CLEAR para borrar la última pista del programa.</p> <p>* Para borrar todo el programa: El programa entero se borrará cuando se desactive la alimentación o se expulse el disco.</p> <p>* Para comprobar el contenido programado, pulse el botón CALL. El contenido programado se visualiza paso a paso.</p> <p>* Hasta 20 pistas pueden ser programadas.</p>		

15 REPRODUCCIÓN DE LAS PISTAS EN ORDEN ALEATORIO

■ Utilice esta función con CDs de vídeo y de música para reproducir las pistas en orden aleatorio. Esta función no afecta con DVD.

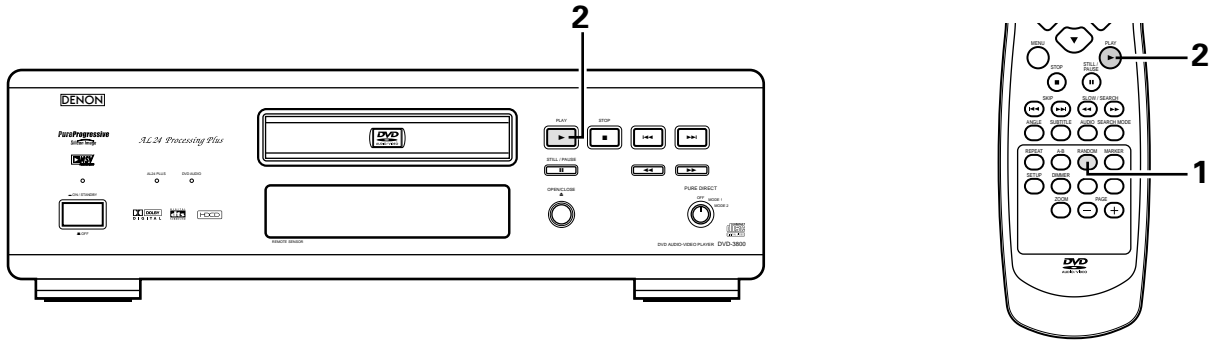

<p>1</p>	<p>Estando en el modo de detención, pulse botón RANDOM.</p> <ul style="list-style-type: none"> • Aparecerá la pantalla de reproducción aleatorio. 	<p>Unidad de control remoto</p>
<p>2</p>	<p>Pulse el botón PLAY.</p> <ul style="list-style-type: none"> • Las pistas comenzarán a reproducirse en orden aleatorio. 	<p>Unidad principal Unidad de control remoto</p>
<ul style="list-style-type: none"> • La reproducción aleatoria no es posible para algunos discos. * Para volver a la reproducción normal: Pulse el botón STOP para detener la reproducción aleatoria y luego pulse el botón RANDOM una vez. 		

16 REPRODUCCIÓN DE MP3

Audición de CD, CD-Rs y CD-RWs de MP3

■ En Internet existen muchos sitios de distribución de música del que se pueden bajar ficheros de música en formato MP3. En el DVD-3800 puede reproducirse la música descargada según las intrucciones del sitio y escrita en un disco CD-R/RW.

Si la música grabada en CDs de música disponibles en el comercio, es convertida en un ordenador en ficheros MP3 mediante un codificador MP3 (software de conversión), los datos de un CD de 12cm se reducen a 1/10 aproximado de la cantidad de los datos originales. De esta manera, los datos escritos en el formato MP3 de unos 10 CDs pueden entrar en un sólo disco CD-R/RW. Un sólo disco CD-R/RW puede contener más de 100 pistas.

* Valores para el caso de pistas de 5 minutos convertidas con la velocidad de bits estándar de 128 kbps en ficheros MP3 y en un disco CD-R/RW con una capacidad de 650 MB.

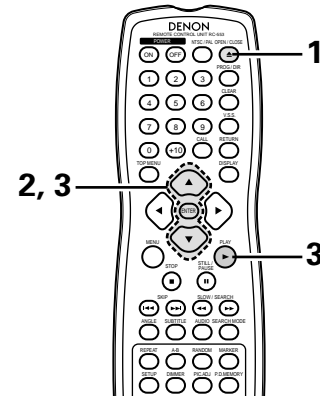
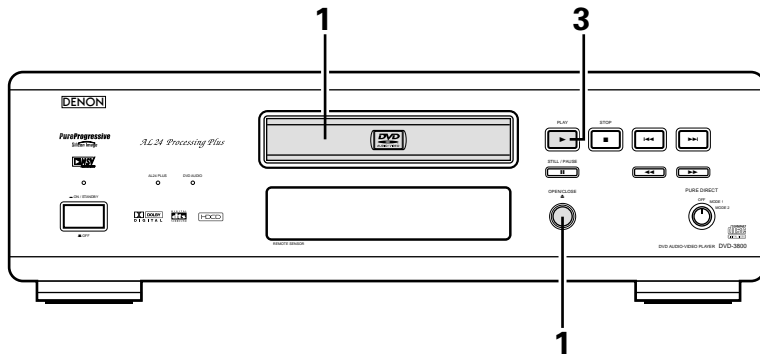

<p>1</p>	<p>Cargue el disco CD-R/RW en el que se hayan escrito ficheros de música en formato MP3 en el DVD-3800. (Véase la página 140).</p> <ul style="list-style-type: none"> • Cuando se cargue el disco en el DVD-3800, aparecerá la pantalla de información del disco. • Si hubieran múltiples carpetas, salte al paso 2. • Si no hubiera ninguna carpeta en el disco, salte al paso 3. 	<p>Unidad principal</p> <p>Unidad de control remoto</p>
<p>2</p>	<p>Utilice los botones de cursor ▲ y ▼ para seleccionar la carpeta que contenga el fichero(s) que desea reproducir y luego pulse el botón ENTER.</p> <p>* Para cambiar la carpeta</p> <p>Utilice el botón de cursor ▲ para seleccionar "RAÍZ" en la parte superior derecha de la pantalla y luego pulse el botón ENTER. Reaparecerá la pantalla del paso 1. Seleccione la carpeta deseada.</p>	<p>Unidad de control remoto</p> <p>Unidad de control remoto</p>

3

Utilice los botones de cursor ▲ y ▼ para seleccionar el fichero MP3 que desee reproducir, y luego pulse el botón PLAY o el botón ENTER.

- A continuación dará comienzo la reproducción.
- * La pantalla de visualización puede cambiarse entre el tiempo transcurrido sencillo y el tiempo restante sencillo pulsando el botón DISPLAY.
- * Con los discos de MP3 no es posible la reproducción programada.

*** Para cambiar el fichero MP3**

Pulse el botón STOP y luego utilice los botones de cursor ▲ y ▼ para volver a seleccionar el fichero MP3 deseado.

*** Para ajustar el modo de reproducción aleatoria**

Estando en el modo de detención, pulse el botón RANDOM.

A continuación pulse el botón PLAY o el botón ENTER.

*** Para ajustar el modo de repetición**

El modo de repetición cambia cada vez que se pulse el botón REPEAT.



*** Para volver a la pantalla de información de disco inicial**

Pulse el botón STOP, utilice el botón de cursor r ▲ para seleccionar "ROOT" en la parte superior derecha de la pantalla y luego pulse el botón ENTER. Reaparecerá la pantalla del paso 1.

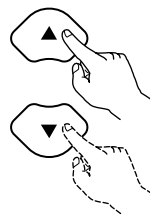

Unidad de control remoto



Unidad de control remoto

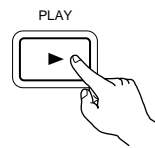

Unidad principal



Unidad de control remoto

NOTAS:

- El DVD-3800 es compatible con las normas "MPEG-1 Audio Layer 3" (frecuencia de muestreo de 32, 44.1 o 48 kHz). No es compatible con normas como "MPEG-2 Audio Layer 3", "MPEG-2.5 Audio Layer 3", MP1, MP2, etc.
- Quizás no resulte posible reproducir algunos CD-R/RW debido a las propiedades del disco, suciedad, dobleces, etc.
- Las señales digitales emitidas al reproducir ficheros MP3 son señales MP3 convertidas en PCM, independientemente si la salida de audio prefijada está ajustada a "normal" o "PCM". Las señales son emitidas con la misma frecuencia de muestreo que la de la fuente de música.
- En general, mientras mayor sea la velocidad de bits de 'un fichero MP3, mejor será la calida del sonido. En el DVD-3800, se recomienda utilizar ficheros MP3 grabados a velocidades de bits de 128 kbps o más.
- Los ficheros MP3 puede que no se reproduzcan en el orden esperado ya que el software de escritura puede cambiar la posición de las carpetas y el orden de los ficheros al escribirlos en el CD-R/RW.
- La reproducción programada no son posibles con los discos de MP3.
- Al escribir ficheros MP3 en discos CD-R/RW, seleccione "nivel 1 de ISO9660" como formato de software de escritura. Quizás esto no sea posible con algunos tipos de software de escritura. Para obtener más detalles, remítase a las instrucciones de uso del software de escritura.
- Con el DVD-3800 es posible visualizar los nombres de las carpetas y los nombres de ficheros en la pantalla como si fueran títulos. El DVD-3800 puede reproducir hasta 8 caracteres, compuesto de números, letras mayúsculas y la marca "_" (subrayado).
- Si se ha grabado en un formato que no sea "el nivel 1 de ISO9660", la visualización y la reproducción normales puede que no sean posibles. Además, los nombres de carpetas y de ficheros que incluyan otros símbolos no se visualizarán correctamente.
- Asegúrese de agregar la extensión ".MP3" a los ficheros MP3. Los ficheros no se podrán reproducir si tienen cualquier extensión que no sea "MP3" o si no tienen ninguna extensión. (Con los ordenadores Macintosh, los ficheros MP3 pueden reproducirse añadiendo la extensión "MP3" después del nombre del fichero compuesto por hasta 8 letras o números y grabando los ficheros en el CD-R/RW).
- No coloque pegatinas, cinta, etc., ni en el lado de la etiqueta ni en el lado de la señal de los discos CD-R. Si la parte adhesiva se pegara a la superficie del disco, el mismo podría atascarse dentro del DVD-3800 y sería imposible expulsarlo.
- El DVD-3800 no es compatible con los software de escritura por paquetes.
- El DVD-3800 no es compatible con ID3-Tag.
- El DVD-3800 no es compatible con listas de reproducción.
- No reproduzca discos CD-R/RW que contengan archivos de que no sean del tipo CD de música (formato CDA), MP3 y JPEG. Hacerlo podría provocar fallos o daños en el equipo, dependiendo del tipo de archivo.

17 REPRODUCCIÓN DE ARCHIVOS DE IMÁGENES FIJAS (FORMATO JPEG)

Los archivos JPEG almacenados en CDs de imágenes de Kodak, CD-Rs y CD-RWs pueden reproducirse como diapositivas en el DVD-3800.

Reproducción CDs de imágenes

Los CDs de imágenes de Kodak pueden reproducirse en el DVD-3800.

Cuando se reproduce un CD de imágenes, las fotografías de un CD de imágenes pueden verse en un televisor.

("Picture CD" es un servicio gracias al cual las fotografías realizadas por el método convencional de la película de plata, pueden convertirse ahora en información digital y almacenarse en CDs. Para obtener más detalles sobre el Picture CD, póngase en contacto con una tienda que ofrezca servicios de desarrollo de Kodak.)

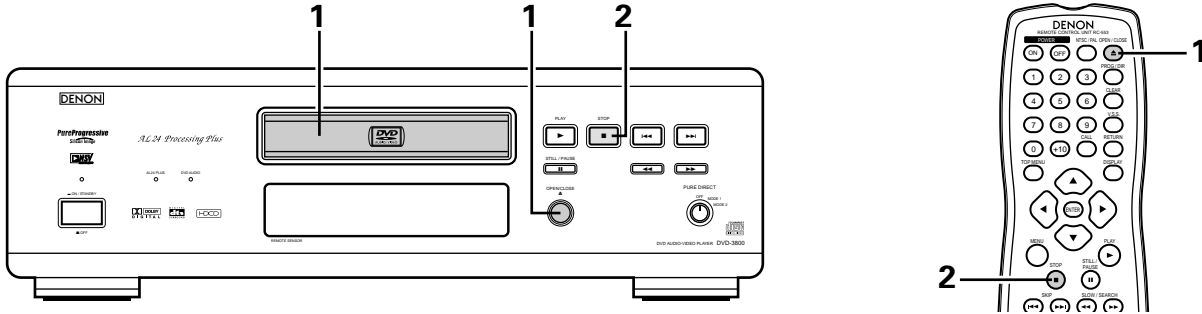

1	<p>Cargue el CD de imágenes en el DVD-3800.</p> <ul style="list-style-type: none"> • Cuando el disco esté cargado, se iniciará automáticamente la muestra de diapositivas. • La muestra de fotografías continúa hasta que se pulsa el botón STOP. 	<p>OPEN/CLOSE</p> <p>Unidad principal</p> <p>OPEN / CLOSE</p> <p>Unidad de control remoto</p>
2	<p>Pulse el botón STOP.</p> <ul style="list-style-type: none"> • La muestra de diapositivas del CD de imágenes se detiene. 	<p>STOP</p> <p>Unidad principal</p> <p>STOP</p> <p>Unidad de control remoto</p>

Reproducción de imágenes fijas almacenadas en CD-Rs/RWs

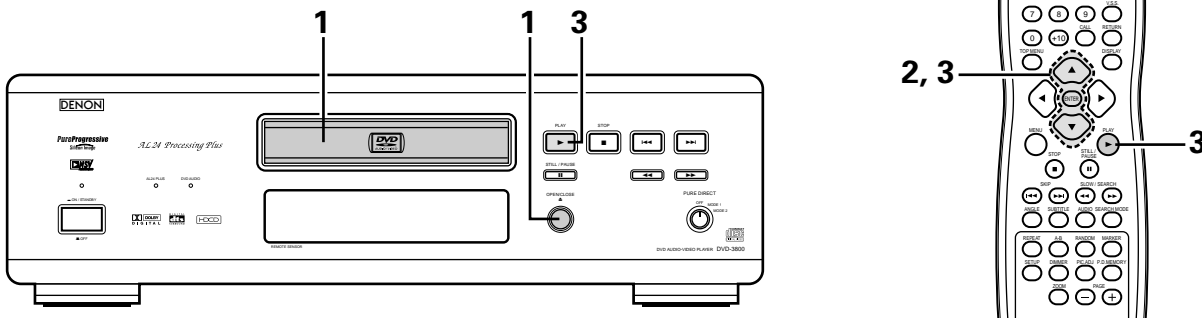

1	<p>Cargue el CD-R/RW donde están grabadas las imágenes que desea ver en el DVD-3800.</p> <ul style="list-style-type: none"> • Cuando se cargue el disco en el DVD-3800, aparecerá la pantalla de información del disco. • Si hubieran múltiples carpetas, salte al paso 2. • Si no hubiera ninguna carpeta en el disco, salte al paso 3. 	<p>2, 3</p> <p>Unidad principal</p> <p>3</p> <p>Unidad de control remoto</p>
----------	---	--

INFORMACIÓN DISCO DENON

ROOT	ROOT	0
JPEG1	JPEG1	1
JPEG2	JPEG2	2
JPEG3	JPEG3	3
JPEG4	JPEG4	4
JPEG5	JPEG5	5

MODO REPRODUC. CARPETA
 SIMPLE TRANS. : - : - :
 SELEC. : ▼▲▶ DECISION: TECLA ENTER

2

Utilice los botones de cursor ▲ y ▼ para seleccionar la carpeta que contenga el fichero(s) que desea reproducir y luego pulse el botón ENTER.

*** Para cambiar la carpeta**
 Utilice el botón de cursor ▲ para seleccionar "RAÍZ" en la parte superior derecha de la pantalla y luego pulse el botón ENTER. Reaparecerá la pantalla del paso 1. Seleccione la carpeta deseada.

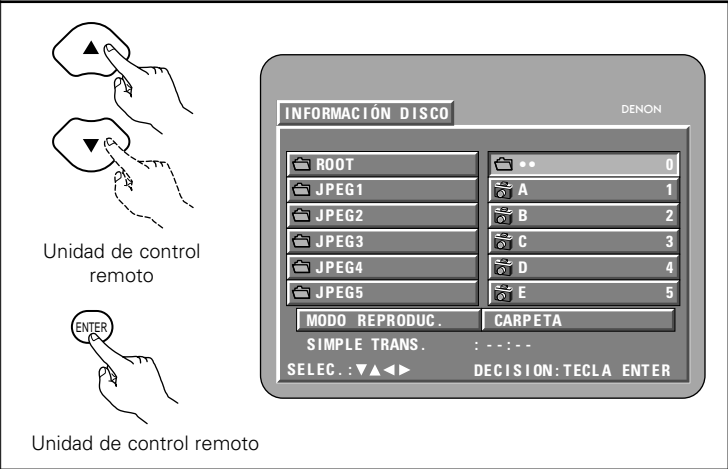

3

Utilice los botones de cursor ▲ y ▼ en el mando a distancia para seleccionar el archivo de imagen fija por el que desea comenzar al reproducción de diapositivas, después pulse el botón PLAY o el botón ENTER en el mando a distancia.

- Comienza la carga de diapositivas.
- Sólo se pueden ver aquellos archivos de imágenes fijas de la carpeta seleccionada.

*** Una vez se han mostrado todos los archivos de imágenes fijas de la carpeta, volverá a aparecer la pantalla de información del disco.**

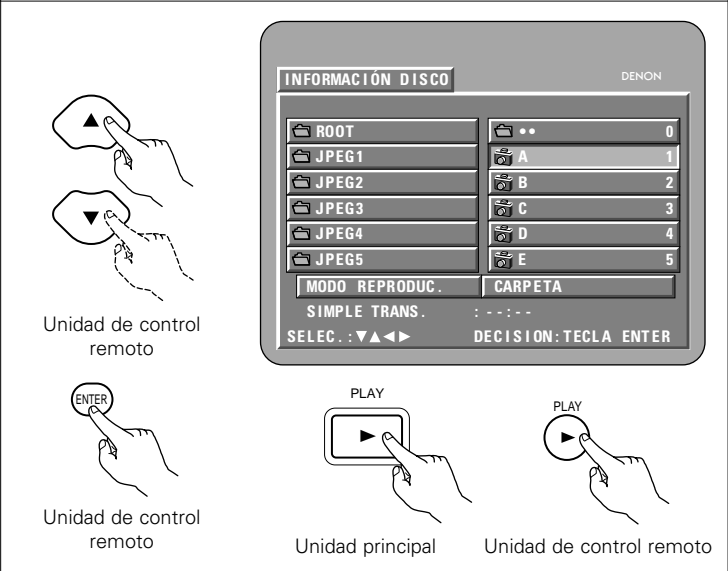

- * Para ver al momento algunas de las imágenes fijas almacenadas en el disco:
 - Pulse el botón MENU para mostrar hasta 9 imágenes al momento.
 - Para seleccionar y ver una imagen fija (para empezar la muestra de dispositivos a partir de una imagen fija en concreto), utilice los botones de cursor (▼, ▲, ◀ y ▶) para seleccionar la imagen fija deseada, después pulse el botón ENTER.
- * Para detener temporalmente la muestra de diapositivas:
 - Pulse el botón PAUSE.
 - Para reanudar la muestra de diapositivas, pulse el botón PLAY.
- * Para dar entrada a una imagen fija que desee ver (a partir de la cual desee iniciar la muestra de diapositivas):
 - Durante la muestra de diapositivas, pulse uno de los botones (◀◀◀, ▶▶▶) Pulse el botón SKIP ◀◀◀ para dar entrada a la imagen fija anterior, y el botón SKIP ▶▶▶ para dar entrada a la siguiente imagen fija.
- * Voltear y rotar imágenes fijas:
 - Utilice los botones de cursor (▼, ▲, ◀ and ▶) para dar la vuelta a la imagen fija.
 - Botón de cursor ▲ : La imagen fija que se muestra ahora está volteada verticalmente.
 - Botón de cursor ▼ : La imagen fija que se muestra ahora está volteada horizontalmente.
 - Botón de cursor ◀ : La imagen fija que se muestra ahora ha rotado 90° en sentido contrario a las agujas del reloj.
 - Botón de cursor ▶ : La imagen fija que se muestra ahora ha rotado 90° en el sentido de las agujas del reloj.
- * Reproducir la imagen en el modo zoom.
 - Cuando se pulsa el botón ZOOM mientras se reproduce una imagen JPEG (en este momento se visualiza "ZOOM ON" en la pantalla) ampliar y reducir utilizando las teclas de búsqueda. (◀◀◀: ampliar, ▶▶▶: reducir)
 - Cuando se amplía o se reduce la imagen, utilice los botones del cursor (▼, ▲, ◀ y ▶) para mover las imágenes ampliadas o reducidas.
 - No es posible la reproducción continua (SLIDE SHOW) en el modo zoom.
- * Se puede seleccionar la forma de pasar a la siguiente imagen durante la reproducción continua de la imagen JPEG (SLIDE SHOW).
 - Pulse el botón V.S.S. en la unidad del mando a distancia.
 - Seleccione de MODO SLIDE SHOW 1 a 11, RAND y NONE.

Modos de reproducción especiales para archivos MP3 y JPEG

Utilice los botones de cursor ◀ y ▶ para seleccionar el modo de reproducción, los botones de cursor ▲ y ▼ para seleccionar el modo de reproducción especial.

- CARPETA (los archivos MP3 y JPEG de la carpeta se reproducen por orden, comenzando por el archivo seleccionado)
- REPETICIÓN CARPETA (todos los archivos MP3 y JPEG de la carpeta se reproducen de forma repetida, comenzando por el archivo seleccionado)
- DISCO (todos los archivos MP3 y JPEG del disco se reproducen por orden, comenzando por el archivo seleccionado)
- REPETICIÓN DE DISC (todos los archivos MP3 y JPEG del disco se reproducen de forma repetida, comenzando por el archivo seleccionado)
- ALEATORIA : ON (todos los archivos MP3 y JPEG de la carpeta se reproducen en orden aleatorio, comenzando por el archivo seleccionado)
- LECTURE JPEG1 (los archivos JPEG sólo se reproducirán en orden, comenzando por el archivo JPEG seleccionado, y durante ese tiempo, los archivos MP3 de la carpeta se reproducirán por orden, comenzando por el primer archivo MP3)
- LECTURE JPEG2 (Los archivos MP3 sólo se reproducirán en orden, comenzando por el archivo MP3 seleccionado, y durante ese tiempo, los archivos JPEG de la carpeta se reproducirán por orden, comenzando por el primer archivo JPEG)
- REPETICIÓN DE PIST (se reproduce de forma repetida el archivo MP3 o JPEG seleccionado)

NOTAS:

- El DVD-3800 es compatible con información de imagen almacenada en formato JPEG, pero Denon no garantiza que puedan verse todas las imágenes guardadas en formato JPEG.
- Pueden mostrarse imágenes con una resolución de hasta 2048 x 1536 píxeles.
- Puede que no sea posible reproducir algunos CD-Rs/RWs debido a las propiedades del disco, suciedad, rayas, etc.
- Cuando almacena archivos JPEG en CD-R/RW, indique al programa de grabación que guarde los archivos con el formato "nivel 1 de ISO9660".
- Asegúrese de dar una extensión ".JPG" o ".JPE" a los archivos JPEG. Los archivos con extensiones distintas o sin extensiones no podrán ser vistos en el DVD-3800.
- No coloque pegatinas, cinta, etc., ni en el lado de la etiqueta ni en el lado de la señal de los discos CD-R. Si la parte adhesiva se pegara a la superficie del disco, el mismo podría atascarse dentro del DVD-3800 y sería imposible expulsarlo.
- No reproduzca discos CD-R/RW que contengan archivos de que no sean del tipo CD de música (formato CDA), MP3 y JPEG. Hacerlo podría provocar fallos o daños en el equipo, dependiendo del tipo de archivo.
- No se pueden reproducir archivos JPEG elaborados utilizando un ordenador Macintosh.

18 UTILIZACIÓN DE LAS FUNCIONES DE AUDIO, SUBTITULADO Y ÁNGULO MÚLTIPLES

Cambio del idioma del audio (Función de audio múltiple)

■ En los DVDs que contienen señales de audio múltiple, es posible cambiar el idioma del audio durante la reproducción.

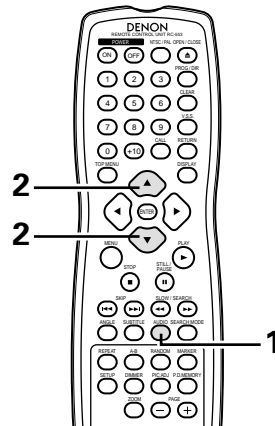

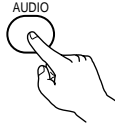
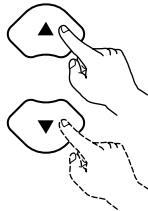
<p>1</p>	<p>Durante la reproducción, pulse el botón AUDIO.</p> <ul style="list-style-type: none"> • A continuación se visualizará el número de idioma del audio actual. 	 <p>Unidad de control remoto</p> <div data-bbox="1166 791 1469 1017" style="border: 1px solid black; padding: 5px; background-color: #f0f0f0;"> <p>AUDIO 1/3 :DOLBY D3/2.1 ENGLISH</p> </div>
<p>2</p>	<p>Utilice los botones de cursor ▲ y ▼ para seleccionar el idioma deseado.</p> <ul style="list-style-type: none"> • Cuando pulse el botón AUDIO, la pantalla de visualización se desactivará. 	 <p>Unidad de control remoto</p> <div data-bbox="1166 1159 1469 1385" style="border: 1px solid black; padding: 5px; background-color: #f0f0f0;"> <p>AUDIO 2/3 :DOLBY D3/2.1 FRENCH</p> </div>

NOTAS:

- Con algunos discos no es posible cambiar el idioma del audio durante la reproducción. En tales casos, seleccione desde el menú del DVD. (Vea la página 181).
- Si no se ajustara el idioma deseado después de pulsar los botones de cursor ▲ y ▼ varias veces, es porque el disco no incluye dicho idioma.
- El idioma seleccionado en los ajustes por defecto (véase la página 143) es ajustado cuando se conecta la alimentación y se reemplaza el disco.

Cambio del idioma de los subtítulos (Función de subtítulo múltiple)

■ En los DVDs que contengan señales de idioma de subtítulos múltiples, es posible cambiar el idioma de los subtítulos durante la reproducción.

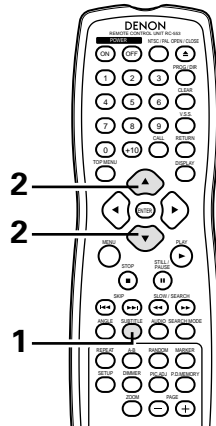

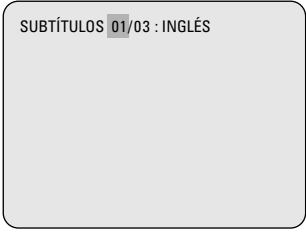
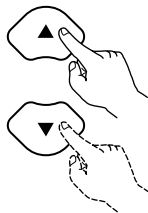
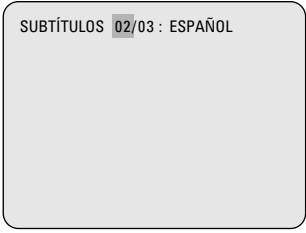
<p>1</p>	<p>Durante la reproducción, pulse el botón SUBTITLE.</p> <ul style="list-style-type: none"> • A continuación se visualizará el número de idioma de subtítulo actual. 	 <p>SUBTITLE</p> <p>Unidad de control remoto</p> 
<p>2</p>	<p>Utilice los botones de cursor ▲ y ▼ para seleccionar el idioma deseado.</p> <ul style="list-style-type: none"> • Cuando pulse el botón SUBTITLE, la pantalla de visualización se desactivará. 	 <p>Unidad de control remoto</p> 

NOTAS:

- Si no se ajustara el idioma deseado después de pulsar los botones de cursor ▲ y ▼ varias veces, es porque el disco no incluye dicho idioma.
- El idioma de subtítulo ajustado con los ajustes por defecto (véase la página 143) se realizará cuando se active la alimentación y cuando se vuelva a colocar el disco. Si tal idioma no está incluido en el disco, se ajustará el idioma por defecto del disco.
- Cuando se cambia el idioma del subtítulo, es necesario que transcurran varios segundos antes de que aparezca el nuevo idioma.
- Cuando se reproduce un disco que incorpora capítulos, el subtítulo y los capítulos pueden superponerse en la pantalla del televisor. En este caso, desactive el subtítulo.

Cambio del ángulo (Función de ángulo múltiple)

■ En los DVDs que contenga señales de ángulo múltiple, es posible cambiar el ángulo durante la reproducción.

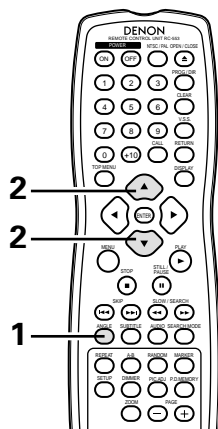

<p>1</p>	<p>Durante al reproducción, pulse el botón ANGLE.</p> <ul style="list-style-type: none"> • A continuación se visualizará el número de ángulo seleccionado. 	<p>Unidad de control remoto</p>
<p>2</p>	<p>Utilice los botones de cursor ▲ y ▼ para seleccionar el ángulo deseado.</p> <ul style="list-style-type: none"> • Cuando se pulse el botón ANGLE, la pantalla de visualización se desactivará. 	<p>Unidad de control remoto</p>

NOTAS:



- La función de ángulo múltiple sólo funciona con discos en los que se hayan grabado múltiples ángulos.
- "ANGLE" aparece iluminado en el visualizador de la unidad principal cuando se reproduce una sección grabada en modo multiángulo.
- En las escenas en las que se graben múltiples ángulos, el ángulo puede ser cambiado.

19 UTILIZACIÓN DE LOS MENÚS

Utilización del menú superior

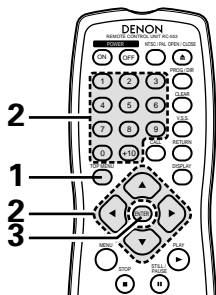
■ Para los DVDs que contengan múltiples títulos, desde el menú superior puede seleccionarse y reproducirse el título deseado.

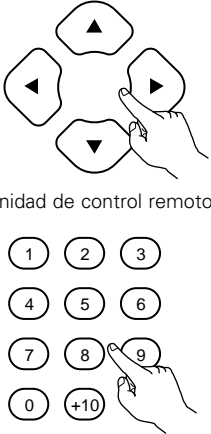



<p>1</p>	<p>Durante la reproducción, pulse el botón TOP MENU.</p> <ul style="list-style-type: none"> • Aparece el menú superior. 	<p>Ejemplo:</p>  <p>Unidad de control remoto</p> <div data-bbox="1211 697 1468 889" style="border: 1px solid black; padding: 5px;"> <p style="text-align: center;">MENÚ SUPERIOR</p> <table border="1" style="width: 100%; text-align: center;"> <tr> <td>Manzana</td> <td>Banana</td> </tr> <tr> <td>Naranja</td> <td>Fresa</td> </tr> <tr> <td>Melocotón</td> <td>Piña</td> </tr> </table> </div>	Manzana	Banana	Naranja	Fresa	Melocotón	Piña
Manzana	Banana							
Naranja	Fresa							
Melocotón	Piña							
<p>2</p>	<p>Utilice los botones de cursor o numéricos para seleccionar el título deseado.</p> <ul style="list-style-type: none"> • Si selecciona el número de títulos con los botones numéricos, pase por alto el paso 3. 	<p>Ejemplo: Cuando se selecciona "Naranja"</p>  <p>Unidad de control remoto</p> <div data-bbox="1224 1144 1481 1336" style="border: 1px solid black; padding: 5px;"> <p style="text-align: center;">MENÚ SUPERIOR</p> <table border="1" style="width: 100%; text-align: center;"> <tr> <td>Manzana</td> <td>Banana</td> </tr> <tr> <td style="background-color: #cccccc;">Naranja</td> <td>Fresa</td> </tr> <tr> <td>Melocotón</td> <td>Piña</td> </tr> </table> </div>	Manzana	Banana	Naranja	Fresa	Melocotón	Piña
Manzana	Banana							
Naranja	Fresa							
Melocotón	Piña							
<p>3</p>	<p>Pulse el botón ENTER.</p> <ul style="list-style-type: none"> • Comenzará la reproducción. • La reproducción también dará comienzo si se pulsa el botón PLAY. 	 <p>Unidad de control remoto</p>						

Utilización del menú DVD

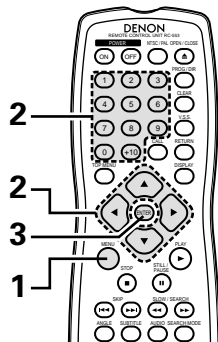
Algunos DVDs incluyen menús especiales denominados menús DVD. Por ejemplo, los DVDs con contenidos complejos, pueden incluir menús guías, y los DVDs con idiomas múltiples pueden contener menús de idioma del audio y de los subtítulos. Estos menús se denominan "menús DVD". A continuación se describe el procedimiento general para utilizar los menús DVD.

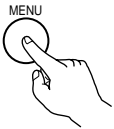
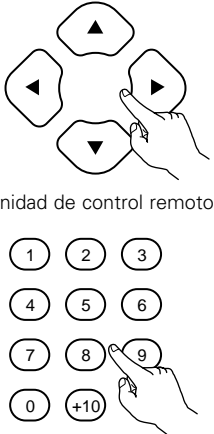

<p>1</p>	<p>Durante la reproducción pulse el botón MENU.</p> <ul style="list-style-type: none"> A continuación aparecerá el menú DVD. 	<p>Ejemplo:</p>  <p>Unidad de control remoto</p> <div data-bbox="1209 808 1469 1010"> <p>MENÚ DVD</p> <p>1. SUB TÍTULO</p> <p>2. AUDIO</p> <p>3. ANGULO</p> </div>
<p>2</p>	<p>Utilice los botones de cursor o numéricos para seleccionar el artículo deseado.</p> <ul style="list-style-type: none"> Si se selecciona el artículo con los botones numéricos, pase por alto el paso 3. 	<p>Ejemplo: Cuando se selecciona "AUDIO"</p>  <p>Unidad de control remoto</p> <div data-bbox="1209 1266 1469 1468"> <p>MENÚ DVD</p> <p>1. SUB TÍTULO</p> <p>2. AUDIO</p> <p>3. ANGULO</p> </div>
<p>3</p>	<p>Pulse el botón ENTER.</p> <ul style="list-style-type: none"> Se ajustará el artículo seleccionado. Si aparecieran más menús, repita los pasos 2 y 3. 	 <p>Unidad de control remoto</p>

20 MARCADO DE ESCENAS QUE DESEE VER DE NUEVO

■ Coloque marcas en las escenas que desee ver de nuevo, de modo que pueda iniciar la reproducción desde la posición marcada siempre que quiera.

Colocación de marcas (DVD-AUDIO / DVD-VIDEO)

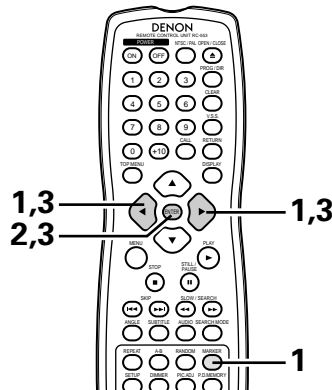

1	<p>Durante la reproducción, pulse el botón MARKER.</p> <ul style="list-style-type: none"> • Utilice el botón del cursor ◀ y ▶ para seleccionar las marcas " * ". • Aparece la pantalla de marcadores. • " * " aparece si no se ha colocado la marca. 	<p>Unidad de control remoto</p>
2	<p>Pulse el botón ENTER en la escena que desee marcar.</p> <ul style="list-style-type: none"> • Aparecerá un número • Pueden colocarse hasta cinco marcas. (Para seleccionar otro marcador, utilice los botones de cursor (◀, ▶).) 	<p>Unidad de control remoto</p>

Calling Out Marked Scenes and Clearing Marks

3	<p>Utilice los botones de cursor ◀ y ▶ para seleccionar el número de marcador y pulse el botón ENTER.</p> <ul style="list-style-type: none"> • Si la pantalla de marcadores no aparece durante la reproducción, pulse el botón MARKER para mostrarla. 	<p>Unidad de control remoto</p> <p>Unidad de control remoto</p>
<p>* Para eliminar la visualización de marcadores: Pulse el botón MAKER.</p> <p>* Para borrar un marcador: Utilice los botones de cursor ◀ y ▶ para seleccionar un número de marcador y pulse el botón CLEAR.</p> <ul style="list-style-type: none"> • Podrá borrar los marcadores existentes, pero éstos volverán a activarse cuando abra la bandeja de discos o cambie el modo de la unidad a modo 		

NOTA:

- Todos los marcadores añadidos a esta unidad se borran cuando se pasa la unidad a modo de pausa o cuando se abre la bandeja de discos.

21 REPRODUCCIÓN EN MODO ZOOM

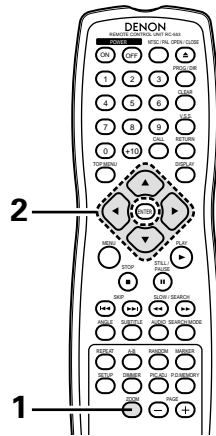

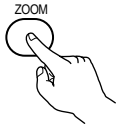
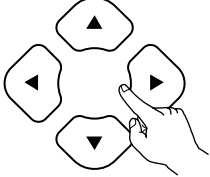
<p>1</p>	<p>En el modo de reproducción o de pausa, pulse el botón ZOOM.</p> <ul style="list-style-type: none"> El grado del zoom aumenta cada vez que se pulsa el botón ZOOM. Para discos de DVD vídeo y CDs de vídeo: OFF → x1.5 → x2 → x4 → OFF Para discos de DVD audio: OFF → x2 → x4 → OFF Cuando la opción "PLAYER MODE" en "OTHER SETTING" de "SETUP" se ajusta como "AUDIO", no es posible realizar un zoom en el menú superior o con las imágenes fijas. Cuando la opción "PLAYER MODE" en "OTHER SETTING" de "SETUP" se ajusta como "VIDEO", no es posible realizar un zoom sobre el menú superior. 	 <p>ZOOM</p> <p>Unidad de control remoto</p>
<p>2</p>	<p>Utilice los botones del cursor (▼, ▲, ◀ y ▶) para mover las imágenes ampliadas o reducidas.</p>	 <p>Unidad de control remoto</p>

NOTAS:

- No es posible realizar un zoom en algunos discos.
- La función de zoom puede que no funcione correctamente en algunas escenas.
- No es posible realizar un zoom en el menú superior de la pantalla de menú.

22 SOLUCIÓN DE PROBLEMAS

Antes de pensar que el reproductor no funciona bien, vuelva a realizar las siguientes comprobaciones.

- ¿Están todas las conexiones correctamente realizada?
- ¿Está siguiendo las instrucciones del manual?
- ¿Funcionan correctamente el amplificador y los altavoces?

Si el DVD-2800 pareciera no estar funcionando correctamente, compruebe la tabla siguiente. Si esta operación no solucionara el problema, puede que el DVD-2800 tuviera alguna avería. Desactive la alimentación, desenchufe el cable de alimentación de la toma de red general, y póngase en contacto con la tienda de compra o con la oficina de ventas DENON más próxima.

Síntoma	Comprobación	Página
La alimentación no se activa.	<ul style="list-style-type: none"> • Enchufe el cable de alimentación firmemente en la toma de red eléctrica. 	130~135, 137
La reproducción no da comienzo al pulsar el botón PLAY. La reproducción se detiene inmediatamente.	<ul style="list-style-type: none"> • ¿Hay condensación en el disco o en el reproductor? (Déjelo durante 1 ó 2 horas.) • Los discos que no sean DVDs, CDs de vídeo y CDs de música no pueden ser reproducidos. • El disco está sucio. Limpie la suciedad. 	– 128 129
No aparece la imagen.	<ul style="list-style-type: none"> • Compruebe las conexiones. • Compruebe que la opción VIDEO OUT no ha quedado marcada como OFF para PURE DIRECT MODE. • Ajuste la entrada del televisor a "video". 	130~135 163 –
No hay sonido o la calidad del sonido es mala.	<ul style="list-style-type: none"> • Compruebe las conexiones. • Ajuste correctamente la entrada del televisor, el estéreo, etc. • Compruebe los ajustes "SALIDA DIGITAL" y "COMPRESSION". 	130~135 – 150, 153, 156, 157
No es posible la reproducción de menús de CDs de vídeo.	<ul style="list-style-type: none"> • La reproducción de menús no es posible con nada que no sean CDs de vídeo con control de reproducción. 	158
La imagen tiene perturbación durante la operación de búsqueda.	<ul style="list-style-type: none"> • Un poco de perturbación es normal. 	–
Los botones no funcionan.	<ul style="list-style-type: none"> • Algunas operaciones están desactivadas para algunos discos. 	159
No se visualizan los subtítulos.	<ul style="list-style-type: none"> • Los subtítulos no se visualizan con los DVDs que no contengan subtítulos. • Los subtítulos se desactivan. Active el ajuste de subtítulos. 	– 143
El idioma del audio (o subtítulo) no cambia.	<ul style="list-style-type: none"> • El idioma del audio (o subtítulos) no cambia para los discos que no incluyan idioma de audio (o subtítulos) múltiple. • Para algunos discos, el idioma del audio (o subtítulos) no se puede cambiar cuando se realiza la operación para cambiarlo, pero se puede cambiar en las pantallas de menús. 	– 181
El ángulo no cambia.	<ul style="list-style-type: none"> • El ángulo no se puede cambiar con los DVDs que no contengan ángulos múltiples. En algunos casos, los ángulos múltiples sólo son grabados para escenas específicas. 	179
La reproducción no comienza cuando se selecciona el título.	<ul style="list-style-type: none"> • Compruebe el ajuste de clasificación "CLASIFICACIÓN". 	154, 155
La contraseña para la restricción edad ha sido olvidada. Reponga todas los ajustes a los ajustes de fábrica.	<ul style="list-style-type: none"> • Mientras el player esté el modo de parada, mantenga simultáneamente pulsados el botwon SKIP (▶▶▶) y el botón PLAY del player, luego mantenga pulsado el botón OPEN/CLOSE durante más de 3 segundos (hasta que "INITIALIZE" desaparezca del monitor de TV). El bloqueo se liberará y todos los ajustes de defecto y los ajustes de imagen volverán a los valores de fábrica. 	–
El disco no se reproduce con el idioma del audio o subtítulos ajustado para que sea el ajuste por defecto.	<ul style="list-style-type: none"> • El disco no se reproduce con el idioma del audio o subtítulos seleccionado si el idioma del audio o los subtítulos no está incluido en ese DVD. 	143, 147
No se reproduce la imagen en 4:3 (ó 16:9).	<ul style="list-style-type: none"> • Realice el ajuste por defecto de "ASPECTO DE TV" al ajuste correcto para el televisor conectado. 	148
Los mensajes de la pantalla de menús para el idioma deseado no se visualizan.	<ul style="list-style-type: none"> • Compruebe el ajuste por defecto para el idioma del menú de idiomas del disco. 	144
La unidad de control remoto no funciona.	<ul style="list-style-type: none"> • Compruebe si las pilas están colocadas con la polaridad "⊕" y "⊖" correctamente orientada. • Las pilas están agotadas. Cámbielas por otras nuevas. • Apunte la unidad de control remoto al sensor de control remoto al hacerlo funcionar. • Haga funcionar la unidad de control remoto dentro de una distancia de 7 metros del sensor de control remoto. • Retire el obstáculo que se interponga entre la unidad de control remoto y el sensor de control remoto. 	138 138 138 138 138

23 ESPECIFICACIONES PRINCIPALES

Sistema de señal:	NTSC/PAL	
Discos de uso:	(1) Discos de DVD-Audio/DVD-Vídeo Discos sencillos de 12 cm de 1 capa, discos sencillos de 12 cm de 2 capas, discos de dos lados de 12 cm de 2 capas (1 capa por lado) Discos sencillos de 8 cm de 1 capa, discos sencillos de 8 cm de 2 capas, discos de dos lados de 8 cm de 2 capas (1 capa por lado)	
	(2) Discos compactos (CD-DA, Video CD) Discos de 12 cm, discos de 8 cm	
Salida de Vídeo S:	Nivel de salida Y: 1 Vp-p (75 Ω/ohmios)	Nivel de salida C: 0,286 Vp-p
	Conectores de salida: conectores S, 2 juego	
Salida de Vídeo:	Nivel de salida: 1 Vp-p (75 Ω/ohmios)	
	Conector de salida: Cables de enchufe de pines, 2 juego	
Salida de componente:	Nivel de salida Y: 1 Vp-p (75 Ω/ohmios)	
	Nivel de salida Pb/Cb: 0,648 Vp-p (75 Ω/ohmios) Nivel de salida Pr/Cr: 0,648 Vp-p (75 Ω/ohmios)	
	Conector de salida: Enchufe macho, 1 juego	
Salida de Audio:	Nivel de salida: 2 Vrms	
	Conector de salida de 2 canales (FL, FR): Enchufe macho, 2 juego	
	Conector de salida multicanal (C, SW, SL, SR): Enchufe macho, 1 juego	
Propiedades de la salida de audio:	(1) Respuesta de frecuencia	
	① DVDs (PCM lineal) : 2 Hz a 22 kHz (muestreo a 48 kHz)	
	: 2 Hz a 44 kHz (muestreo a 96 kHz)	
	: 2 Hz a 88 kHz (muestreo a 192 kHz)	
	② CDs : 2 Hz a 20 kHz	
	(2) Índice señal/ruido	
	① DVDs : 116 dB	
	② CDs : 116 dB	
	(3) Distorsión armónica total	
	① DVDs : 0,0015%	
	② CDs : 0,0018%	
	(4) Margen dinámico	
	① DVDs : 108 dB	
	② CDs : 100 dB	
Salida de audio digital:	Salida digital óptica : Conector óptico, 1 juego	
	Salida digital coaxial : Toma de contacto, 1 juego	
Alimentación:	CA 120 V, 60 Hz	
Consumo:	30 W	
Dimensiones externas máximas:	434 (ancho) x 132 (alto) x 343 (profundidad) mm (incluyendo las partes sobresalientes)	
Peso:	10.0 kg	
Unidad de control remoto:	RC-553	
Tipo:	Pulso infrarrojo	
Alimentación:	CC 3 V, dos pilas "AA" (R6P)	

Este producto incorpora tecnología protegida por el derecho de propiedad intelectual protegido por las reivindicaciones de métodos de ciertas patentes estadounidenses y otros derechos de propiedad intelectual de Macrovision Corporation y otros titulares de derechos. El uso de esta tecnología protegida por el derecho de propiedad intelectual debe estar autorizado por Macrovision Corporation, y se destina a usos en el hogar u otros usos limitados, salvo que medie la autorización de Macrovision Corporation. Queda prohibida la ingeniería inversa o el desmontaje.

* Con el propósito de introducir mejoras, el diseño y las especificaciones del producto están sujetos a cambios sin previo aviso.

DENON, Ltd.

16-11, YUSHIMA 3-CHOME, BUNKYOU-KU, TOKYO 113-0034, JAPAN
Telephone: (03) 3837-5321