

**ONKYO®**

AV 放大机

# TX-NA905

使用手册

谢谢阁下购买 Onkyo 的 AV 放大机。  
在连接各部件及接通电源之前，请先彻底阅读本手册。  
遵从本手册内的各项指示，您的 AV 放大机能够获得最优秀表现以及从聆听享受中，将使您获得最大乐趣。  
请保留好此手册以备将来参考之用。

## 目录

介绍 .....Cs-2

连接 .....Cs-20

开放 & 首次设置 .....Cs-46

基本操作  
视听设备的播放 .....Cs-63

欣赏聆听模式 .....Cs-69

高级操作 .....Cs-82

常见问题 .....Cs-119

**警告：**

为减少火灾或电击的危险，不要将设备暴露在雨中或潮湿的环境中。

**注意：**

为减少电击的危险，不要取下设备的外壳（或后盖）。内部没有用户可用的组件。请向合格的技术服务人员咨询，并寻求帮助。



等边三角形内带箭头的闪电指示标识，用于警告用户在产品内部有非绝缘的危险电压存在，可能造成电击的危险。



等边三角形内带惊叹号的指示标识，用于警告用户存在与设备相关的重要的操作与维护（服务）指示信息。

## 重要的防护措施

1. 阅读说明。
2. 保存好说明书。
3. 注意所有警告信息。
4. 按照说明进行操作。
5. 不要在靠近水的地方使用本设备。
6. 只能用干布清洁。
7. 不要挡住通风口，根据厂家的指示说明进行安装。
8. 不要将设备安装在热源附近，如电热炉，散热片，炉子，或其他产生热能的设备。
9. 不要忽视带极性指示的插头与接地插头的安全保护作用。带极性指示的插头有两个插头片，其中一个比另一个宽。接地插头有两个插头片，和一个接地的插头。宽插头片与接地插头都是为了您的安全设计的。如果随机提供的插头无法插入插座内，请求助于电工更换绝缘插座。
10. 防止踩踏电源线，或特别夹捏插头，方便插头或从设备接出的连接点。
11. 只使用厂商指定的附件或零件。
12. 只使用厂商指定的或与设备一起出售的推车，架子，三脚架，支架，或桌子。使用推车时，请小心移动装有设备的推车，防止从车上跌下受损。
13. 闪电或长时间不使用时，请从插座上拔掉设备的插头。
14. 请向合格的技术服务人员咨询一切维修的情况。设备受损时要求提供技术服务，如电源线或插头损坏，泼溅上液体，有物品坠落到设备上，设备淋雨或受潮，无法正常工作，或设备坠落。
15. 需要维修服务的损坏
 

在以下的情况，请拔掉电源，由合格的维修服务人员维修：

  - A. 电源线或插头已损坏
  - B. 物体已掉进或液体已被倒入设备
  - C. 设备被淋雨
  - D. 果设备按照如下指示不能正常操作，只能调整操作说明中包括的控制功能，因为如果调整不当可能导致设备损坏，就需要维修技工花费大量的工作时间将设备恢复到正常的状态
  - E. 设备曾被跌过或是外壳已被损毁
  - F. 设备似乎不能正常操作，或者显示出在性能上有明显的改变
16. 固体与液体进入机器
 

应该小心不要让物体或是液体透过个洞孔倒入外壳，因为可能接触到电流或带电部分，导致火灾或电击。

该设备不能置于雨淋或水溅之处，也不能将装水容器，比如花瓶等置于其上。
17. 电池
 

注意环保，不要随意丢弃用过的废旧电池。
18. 如果设备是内置式安装，如书柜或架子上，请确保有足够的通风。设备顶端和两侧保持 20cm (8") 的高度，后面各保持 10cm (4") 的宽度。设备支架或上方遮板的后边缘应距离后面板或墙壁 10cm (4")，留出通风散热的空间。

运输箱警告



S3125A

## 注意事项

1. **音象版权**—只允许私人使用，没有经版权所有人许可的任何音象制品的复制与传播都属违法。
2. **交流电保险丝**—安装在 AV 放大机系列产品中的交流电保险丝是不针对用户销售的，如果用户无法启动机器，请与 Onkyo 产品经销商联系。
3. **保养**—AV 放大机系列产品有时需要用软布擦拭除尘。如遇到顽固的污渍，可用软布沾取柔和清洁剂的溶液擦拭。清洁后立刻用干净的布擦拭干净。请勿使用粘性布，稀释剂，酒精或其他化学溶剂以免损害罩面漆或造成面板字体脱落。
4. **电源警告**

第一次接通电源之前，请仔细阅读以下说明。

因为各国之间交流电的电压不同，请确认您所在地区的电压与产品后面板上标明的要求相符（即：AC230V，50Hz，或 AC120V，60Hz）

电源线插头平时是不连接到交流电源上的。请确认电源插头是否随时可以使用（很方便地插上）。
5. **严禁湿手触摸机器**—湿手状态下，严禁接触机器或机器的电源连接线。如有水或其他液体进入机器，请与 Onkyo 的经销商联系进行检修。
6. **搬运注意事项**
  - 如需要运输设备，请使用原包装材料，按照购买时的包装方式进行包装。
  - 不要将橡胶或塑料物品搁置在设备上时间过久，因为可能会在设备外壳上留下印记。
  - 超长时间使用时，设备的顶部和后部面板会发热，属于正常情况。
  - 如果长时间不使用设备，再次开机时可能会工作不正常，请保证定期使用。

# 性能

## 放大器

- 7 声道放大器
- 每声道最低连续功率 140 瓦，8 Ω 负荷，2 声道驱动范围从 20Hz 到 20kHz，最大总谐波失真为 0.05% (FTC)
- 线性优化增量线路
- 扬声器 A 和扬声器 B 配置
- 支持有源 ZONE 2 播放
- 前扬声器的放大与桥接功能
- WRAT (宽频放大技术)
- 全部声道都带有 VLSC (矢量线形成型电路)
- H.C.P.S., 高压电流供电变压器

## 声音处理

- THX<sup>\*1</sup> Surround EX
- THX Ultra2<sup>\*1</sup> 认证的
- 杜比<sup>\*2</sup> 数字, Dolby Digital EX, Dolby Digital Plus, Dolby TrueHD, Dolby Pro Logic IIx
- DTS<sup>\*3</sup>, DTS-ES Discrete, DTS-ES Matrix, DTS-HD Master Audio, DTS-HD High Resolution, DTS 96/24, DTS Neo:6
- Neural Surround<sup>\*4</sup>, THX-Neural
- Theater-Dimensional<sup>\*5</sup> 影院效果 (虚拟环绕音效)
- DSD Direct
- 24-bit/192kHz D/A 转换器
- 功能强大高准确率的 32 位数字信号处理系统
- Re-EQ<sup>\*6</sup> (再均衡电路) 功能
- 全声道 (7.1) 音调控制
- 7 声道上 7 波段均衡, 重低音扬声器上 5 波段均衡

## 音频 / 视频

- Zone 2 带有 12V 引导器, 音平, 音调, 均衡度, 预输出和复合视频输出
- Zone 3 区带音量, 音调, 和预输出
- 4 个 HDMI<sup>\*7</sup> (高解析多媒体界面) 输入接口, 2 个输出接口 (1.3a 版本)
- 带上转换功能的 HDMI, 可转换复合视频, S-Video, 和色差视频 (可用于 720p, 1080i, 1080p)
- 色差视频上转换为复合视频和 S-Video 源
- 复合视频转换为 S-Video, S-Video 转换为复合视频
- 6 个数字输入接口, (3 个光纤接口, 3 个同轴接口), 1 个输出接口 (光纤)
- 3 个色差视频输入接口, 1 个输出接口

- 6 个 S-Video 输入接口, 2 个输出接口
- RS-232 控制接口
- 带彩色编码的 7.1 多声道输入
- 7.1 声道仿真音源输出

## 其他

- 用于播放网络计算机或媒体服务器上的音乐文件或收听网络广播的网络准备就绪
- 用于播放 USB 存储设备上的音乐文件的 USB 端口 (例如 USB 闪存, 和 MP3 播放器)
- 支持 MP3, WMA, WAV, 和 M4A 文件格式
- Audyssey MultEQ XT 房间矫正器<sup>\*8</sup>
- 方便使用的屏幕设置菜单
- IR IN/OUT (远程交互输出 / 输入接口)
- 预编程遥控器可与其他设备一起使用, 带学习和宏 (MACRO) 功能



THX 与 Ultra2 为 THX 公司注册商标。THX 在某些权限下注册, 版权专有。Surround EX 为杜比实验室注册商标, 获许可后方可使用。



杜比实验室授权许可生产。「DOLBY」, 「PRO LOGIC」和双 D 标志为杜比实验室注册商标。



DTS 为 DTS 公司注册商标, DTS-HD Master Audio 为 DTS 公司注册商标。



Neural Surround 为 Neural Audio 公司注册商标。THX 为 THX 公司注册商标, 在某些辖区可能会一起注册。版权所有。



Theater-Dimensional 为 Onkyo 公司注册商标。

\*6 Re-Equalization 与 Re-EQ 标志为 THX 公司注册商标。



HDMI, HDMI 标志与高解析多媒体界面为 HDMI 公司注册商标。



经 Audyssey 实验室授权许可生产, 美国和其他区域的 Audyssey MultEQ XT 专利属于 Audyssey 实验室注册专有。

## 性能 - 續

### THX Ultra2

任何家庭影院设备获得 THX Ultra2 认证前，必须经过一系列严格的质量和性能测试，产品才能带有 THX Ultra2 标志，此标志可确保您购买的家庭影院产品能长期为您提供卓越的性能表现。THX Ultra2 认证对设备的各种指数进行了规定，包括放大器的性能，前置放大器性能，以及在数字和模拟域下的操作都做出了规定。获得 THX Ultra2 认证的设备带有先进的 THX 功能，可以将电影声道准确的还原到家庭影院播放中。

\* Xantech 为 Xantech 公司注册商标

\* Niles 为 Niles Audio Corporation 注册商标

\* Apple 与 iPod 为苹果电脑公司注册商标，在美国及其他国家注册。

本产品带有专利保护技术，受到美国专利法和其他知识产权条例保护。使用版权保护技术必须获得 Marcrovision 公司授权许可，专为家庭与其他有限顾客使用。严禁对设备进行任何改装或拆卸。

## 随机提供的附件

请确认有如下附件：

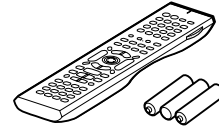

遥控器和三节电池 (AA/R6)



扬声器设置麦克风

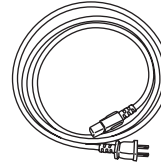

电源线  
(电源线因国家不同有变化)

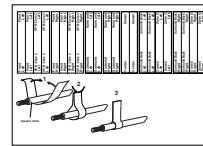

扬声器电线标签

\* 目录和包装上产品名称后面的字母代表颜色的资讯。颜色或许各有不同，但规格和操作方式都一样。

## 多区域性能

您可以使用此 AV 放大器连接四套扬声器系统 — 扬声器 A: 在主聆听室, 环绕扬声器系统 (最多达 7.1 声道) 用于欣赏 DVD 电影, 扬声器 B: 在主聆听室, 一对立体声扬声器用于严肃音乐的聆听, Zone 2: 在第二个房间的立体声扬声器系统, Zone 3: 在第三个房间的立体声扬声器系统。并且, 您可以在各个房间选择不同的输入源。

**扬声器 A:** 可以欣赏到多达 7.1 声道的环绕声播放 (参见 21 页)。

您可以欣赏到不同的聆听模式, 如杜比, DTS, 和 THX (参见 69 页~ 75 页)。

\* 在使用 Powered Zone 2 时, 播放缩减为 5.1 声道 (参见 112 页)。

**扬声器 B:** 在主聆听室, 使用一对立体声扬声器用于严肃音乐的聆听 (参见 21 页)。

\* 根据需要, 可以与重低音, 中置, 环绕和后环绕扬声器一起使用 (参见 85 页)。

**Zone 2:** 在第二个房间欣赏双声道立体声音频与视频播放 (参见 107 页)。

\* 聆听模式无法用于 Zone 2 和 Zone 3。

\* 如果使用扬声器 B, 需要外部有源放大器。

**Zone 3:** 在第三个房间欣赏双声道立体声播放 (参见 108 页)。

\* 聆听模式无法用于 Zone 2 和 Zone 3。

\* 需要外部有源放大器。

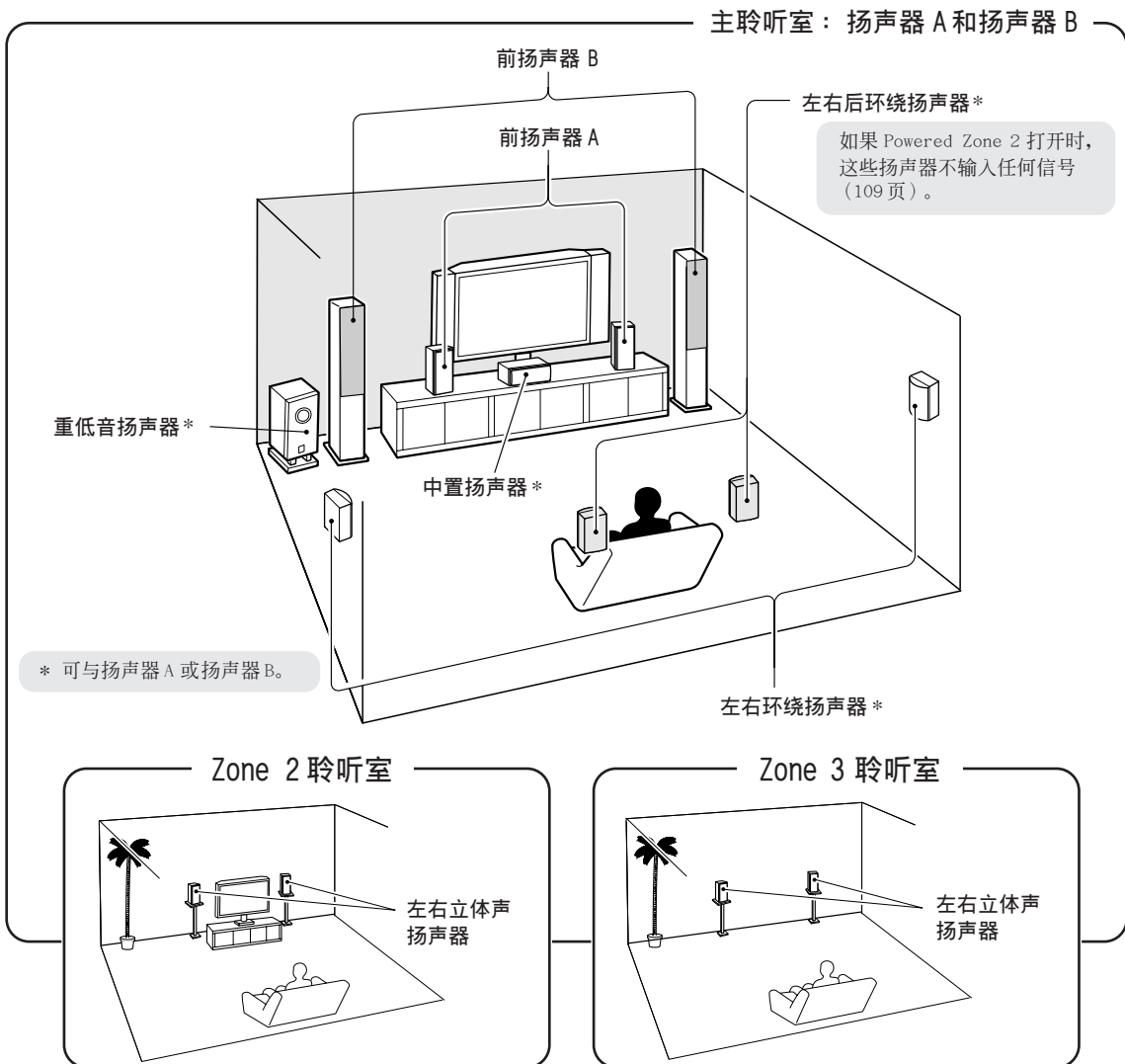

# 目录

|  |    |                              |     |
|--|----|------------------------------|-----|
| 重要的防护措施                                | 2  | 自动扬声器设置 (Audyssey MultEQ XT) | 57  |
| 注意事项                                   | 3  | TV 格式设置                      | 62  |
| 性能                                     | 4  | 视听设备的播放                      | 63  |
| 随机提供的附件                                | 5  | AV 放大器基本操作                   | 63  |
| 多区域性能                                  | 6  | 基本功能                         | 64  |
| AV 放大器简介                               | 8  | 设置显示亮度                       | 64  |
| 前面板                                    | 8  | 调节扬声器音量                      | 64  |
| 显示屏                                    | 10 | 静音控制                         | 64  |
| 背板                                     | 11 | 使用睡眠定时器                      | 65  |
| 遥控器                                    | 13 | 耳机的使用                        | 65  |
| 安装电池                                   | 13 | 显示输入源信息                      | 65  |
| 遥控器的使用                                 | 13 | 设置音频输入                       | 66  |
| 如何使用遥控器模式                              | 14 | 指定数字信号格式                     | 66  |
| RECEIVER/TAPE 模式                       | 14 | 使用 Re-EQ 功能                  | 67  |
| DVD 模式                                 | 16 | 使用深夜聆听功能                     | 67  |
| CD/MD/CDR 模式                           | 17 | 音调控制设置 (Tone Control)        | 68  |
| DOCK 模式                                | 18 | 使用聆听模式                       | 69  |
| NET/USB 模式                             | 19 | 选择聆听模式                       | 69  |
| 连接扬声器                                  | 20 | 各个输入源格式可用的聆听模式               | 70  |
| 欣赏家庭影院                                 | 20 | 关于聆听模式                       | 74  |
| 连接扬声器                                  | 21 | 录制                           | 76  |
| 双功放前扬声器 A                              | 25 | 录制输入源                        | 76  |
| 桥接前置扬声器 A                              | 26 | 从不同的 AV 输入源录制节目              | 76  |
| 双功放前扬声器 B                              | 27 | 屏幕设置菜单                       | 77  |
| 桥接前置扬声器 B                              | 28 | 菜单示意图                        | 77  |
| 连接视听设备                                 | 29 | 调节聆听模式                       | 78  |
| 有关 AV 连接                               | 29 | 音频调节菜单                       | 78  |
| 连接音频与视频信号到 AV 放大器                      | 30 | 聆听模式预设置                      | 80  |
| 应选择哪种连接方式?                             | 30 | 高级设置                         | 82  |
| 连接电视或投影仪                               | 32 | 扬声器设置                        | 82  |
| 连接 DVD 播放机                             | 33 | 输入源设置                        | 91  |
| 连接 VCR 或 DVR 用于播放                      | 35 | 混合设置                         | 94  |
| 连接 VCR 或 DVR 用于录音                      | 36 | 硬件设置                         | 96  |
| 连接卫星, 有线, 机顶盒或其他视频输入源                  | 37 | Lock Setup (锁定)              | 98  |
| 使用 HDMI 连接设备                           | 38 | NET/USB                      | 99  |
| 连接游戏机控制器                               | 40 | 关于 NET/USB                   | 99  |
| 连接摄像机或其他 AV 设备                         | 41 | 连接 AV 放大器                    | 100 |
| 连接 CD 播放机                              | 42 | 在服务器上播放音乐文件                  | 101 |
| 连接唱盘机                                  | 42 | Windows Media® Player 11 设置  | 102 |
| 连接调谐器                                  | 43 | 播放 USB 设备上的音乐文件              | 102 |
| 连接磁带录音机, CDR, 迷你光盘录音机或 DAT<br>(数码) 录音机 | 43 | 收听网络广播                       | 104 |
| 连接有源放大器                                | 44 | 网络设置                         | 105 |
| 连接 RI 基座                               | 44 | Zone 2 和 Zone 3              | 107 |
| 连接 Onkyo <b>RI</b> (远程交互) 视听设备         | 45 | Zone 2 的连接                   | 107 |
| 连接电源线                                  | 45 | Zone 3 的连接                   | 108 |
| 开放 AV 放大器                              | 46 | 设置有源 Zone 2                  | 109 |
| 开放并设置为待机                               | 46 | Zone 2/Zone 3 输出设置           | 110 |
| 首次设置                                   | 47 | 使用 Zone 2 和 Zone 3           | 110 |
| 最小扬声器阻抗                                | 47 | 在 Zone 2/3 使用遥控器及多区域控制装置     | 113 |
| HDMI Monitor (HDMI 显示器) 设置             | 48 | 控制其他视听设备                     | 114 |
| HDMI Input (HDMI 输入) 设置                | 50 | 输入遥控代码                       | 114 |
| Component Video Input (色差视频输入) 设置      | 52 | 重新设置遥控器                      | 115 |
| 更改输入显示                                 | 53 | 学习指令                         | 117 |
| Digital Input (数字输入) 设置                | 54 | 使用集成功能                       | 118 |
| Analog Input (模拟输入) 设置                 | 55 | 常见问题                         | 119 |
| 图象质量菜单 (Picture Quality)               | 56 | 规格                           | 123 |

# AV 放大器简介

## 前面板

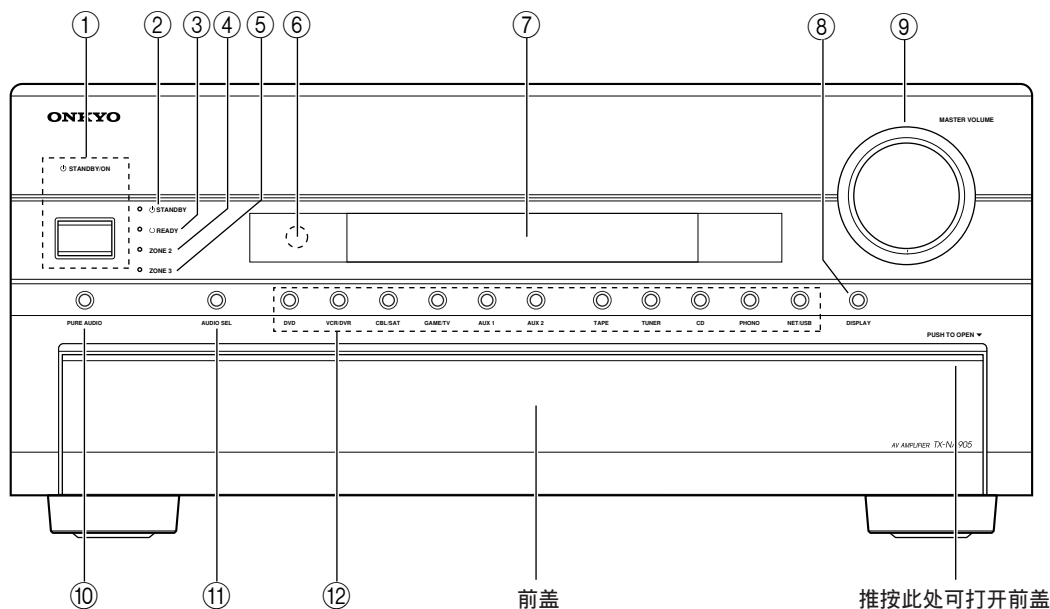

实物上的前盖上印刷有各种标志，为方便清晰辨认，此处没有显示。

如需详细信息，请按照括号中指示页码查询。

- ① **STANDBY/ON (待机 / 开) 键 (46)**  
将 AV 放大器设置为开机或待机状态。
- ② **STANDBY (待机) 指示器 (46)**  
当 AV 放大器处于待机状态时，指示灯亮，接收到遥控器发出的信号时指示灯闪烁。
- ③ **READY (就绪) 指示器 (97)**  
AV 放大器处于待机并启动了 HDMI Power Control (HDMI 电源控制) 时，指示灯亮。
- ④ **ZONE 2 指示器 (111)**  
设置 Zone 2 时，指示灯闪烁。ZONE 2 开放时，指示器灯亮起。
- ⑤ **ZONE 3 指示器 (111)**  
设置 Zone 3 时，指示灯闪烁。ZONE 3 开放时，指示器灯亮起。
- ⑥ **遥控感应器 (13)**  
接收遥控器发出的信号。
- ⑦ **显示屏**  
参见第 10 页上的「显示屏」说明。
- ⑧ **DISPLAY (显示屏) 键 (65)**  
显示当前所选输入资源的各类信息。
- ⑨ **MASTER VOLUME (主音量) (63)**  
AV 放大机的音量可设置为  $-\infty$  dB,  $-81.5$  dB,  $-81.0$  dB, 到  $+18.0$  dB (相关显示)。音量大小可以按绝对值显示。参见 94 页上的「Volume Setup」。
- ⑩ **PURE AUDIO (纯音模式) 键和指示器 (69)**  
选择 Pure Audio (纯音) 聆听模式。选中此模式时，指示灯亮起，再次按下此键可选择上一聆听模式。
- ⑪ **AUDIO SEL (音频选择) 键 (66)**  
选择音频输入：模拟，数字，HDMI 或多声道。
- ⑫ **输入选择键 (63)**  
选择以下输入源：DVD，VCR/DVR，CBL/SAT，GAME/TV，AUX 1，AUX 2，TAPE，TUNER，CD，PHONO，NET/USB。



## AV 放大器简介 - 續

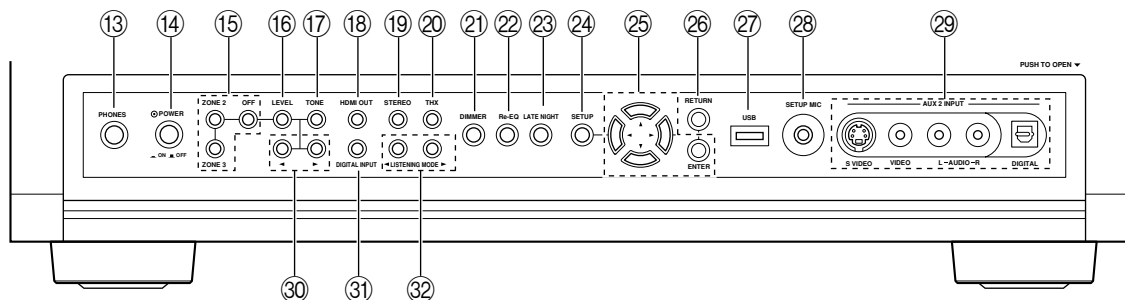

如需详细信息，请按照括号中指示页码查询。

- ⑬ PHONES (耳机) 插孔 (65)  
1/4 英寸直径的耳机插孔可以连接一副立体声耳机，供个人聆听。
- ⑭ POWER (电源) 开关 (46)  
此键为主电源开关。当设置为 OFF (关) 时，此类型机器将完全关闭。必须设置为 ON (开) 才能将 AV 放大器设置为打开或待机状态。
- ⑮ ZONE 2, ZONE 3 与 OFF 键 (110)  
设置 ZONE 2 时，使用 Zone 2 按键。  
设置 ZONE 3 时，使用 Zone 3 按键。  
OFF 键用于关闭 ZONE 2 或 ZONE 3 功能。
- ⑯ LEVEL 键 (112)  
用于设置 ZONE 2 或 ZONE 3 音量。
- ⑰ TONE 键 (112)  
用于调节音调 (低音与高音)。
- ⑱ HDMI OUT (HDMI 输出) 键 (50)  
用于设置 HDMI Monitor (HDMI 显示器)。
- ⑲ STEREO (立体) 键 (69)  
选择立体声聆听模式。
- ⑳ THX 键 (69)  
选择 THX 聆听模式。
- ㉑ DIMMER (亮度调节) 键 (64)  
调节显示屏亮度。
- ㉒ Re-EQ 键 (67)  
开放或关闭 Re-EQ 功能。
- ㉓ LATE NIGHT (深夜聆听模式) 键 (67)  
开放或关闭深夜聆听模式。
- ㉔ SETUP (设置) 键  
开放或关闭显示在所连接电视上的屏幕设置菜单。
- ㉕ [▲]/[▼]/[◀]/[▶] 和 ENTER (输入) 键  
选择和调整设置。  
ENTER 键也可用于屏幕设置菜单。
- ㉖ RETURN (回到) 键  
回到上一屏幕设置菜单。
- ㉗ USB 端口  
USB 存储设备，例如保存了音乐文件 (MP3, WMA, WAV, M4A) 的 USB 闪存或 MP3 播放器可以插在此处，通过 AV 放大器进行选择 and 播放。
- ㉘ SETUP MIC (57)  
此处连接可自动设置扬声器的麦克风。
- ㉙ AUX 2 INPUT (41, 76)  
连接摄像机，游戏机等设备，带有用于光纤数字音频，S-Video，复合视频和模拟音频的接口。
- ⑳ 使用 [▶][◀] (向上) (向下) 键 (68, 112)  
用于调节声调，音量和 Zone 2 和 Zone 3 的均衡。
- ㉑ DIGITAL INPUT (数字输入) 键 (55)  
用于分配数字输入到输入选择器。
- ㉒ LISTENING MODE (聆听模式) [◀]/[▶] 键 (69)  
选择 Onkyo 独创的聆听模式。

## AV 放大器简介 – 續

### 显示屏

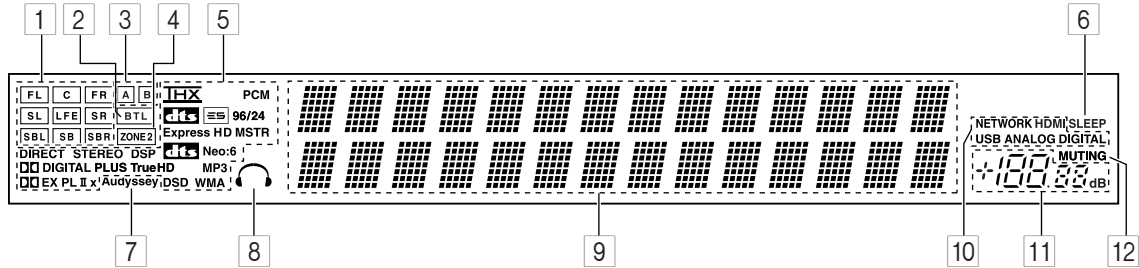

如需详细信息，请按照括号中指示页码查询。

#### 1 扬声器 / 声道指示器 (74)

显示当前输入源正在使用的扬声器或声道配置。

- : 框显示配置在扬声器系统内的各个扬声器。设置为 No 或 None 的扬声器不会在框内显示。

以下缩写表示在当前输入信号内包括了哪些音频声道。

- FL : 左前
- C : 中置
- FR : 右前
- SL : 左环绕
- LFE : 重低音 (低频效果)
- SR : 右环绕
- SBL : 左后环绕
- SB : 后环绕
- SBR : 右后环绕

#### 2 BTL 指示器 (47)

Speaker Type (扬声器类型) 设置为 BTL, 桥接前置扬声器操作时, 指示灯亮起。

#### 3 A 与 B 指示器 (63)

显示选择的扬声器组: A 或 B。

#### 4 ZONE2 指示器 (111)

使用 Powered Zone 2 时, 指示灯亮。

#### 5 聆听模式和格式指示器 (69)

显示所选聆听模式和音频输入信号格式。

#### 6 SLEEP (睡眠) 指示器 (65)

灯亮起表示睡眠功能已设定。

#### 7 Audyssey 指示器 (57)

自动扬声器设置功能运行时, 指示灯亮起。

#### 8 耳机指示器 (65)

耳机插入 PHONES (耳机) 接口时, 指示灯亮。

#### 9 信息区

显示各种信息。

#### 10 音频输入指示器 (66)

显示作为音频输入源的音频类型: HDMI, ANALOG, DIGITAL, NETWORK 或 USB。

#### 11 音量指示 (63)

显示音量高低。

#### 12 MUTING (静音) 指示器 (64)

灯闪烁时表示机器处于静音状态。

## AV 放大器简介 - 續

## 背板

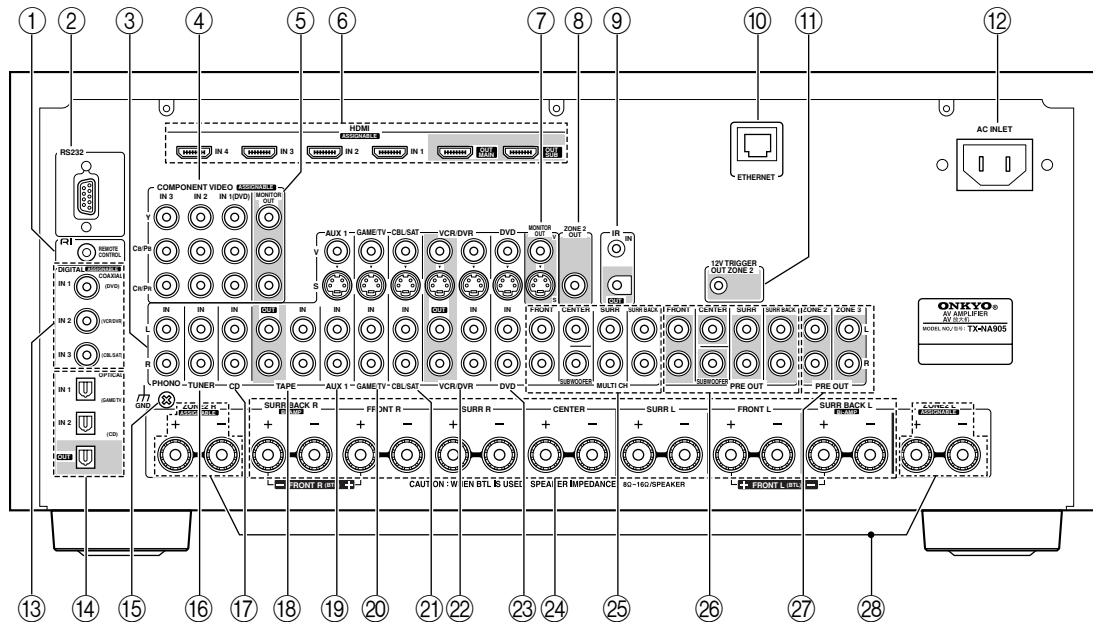

- ① **RI (远程交互接口)**  
远程交互 (RI) 接口可以连接到可兼容 RI 模式的其他 Onkyo 设备, 用于遥控和系统控制。  
要使用 RI 模式, 即使已经建立了数位式连接, 您也必须在 AV 放大机和其他 AV 设备之间建立类比音频连接 (RCA)。
- ② **RS232**  
通过此端口, 可将 AV 放大机与家庭自动设备和外部控制器连接起来。
- ③ **PHONO IN**  
此输入接口用于连接唱盘机。
- ④ **COMPONENT VIDEO IN (色差视频输入) 1, 2, 3**  
这些 RCA 色差视频输入接口用于连接带有色差视频输出接口的设备, 如 DVD 播放机, DVD 录音机, 或 DVR (数字视频录音机)。接口是可分配的, 意味着您可以根据自己的设置要求, 将其分配到任何一个输入选择器上, 参见 52 页上的「Component Video Input (色差视频输入) 设置」。
- ⑤ **COMPONENT VIDEO MONITOR OUT (色差视频输出)**  
RCA 色差视频输出接口用于连接带有色差视频输入接口的电视或投影机。
- ⑥ **HDMI IN 1-4, OUT MAIN 与 OUT SUB**  
HDMI (高解析多媒体界面) 连接可以传输数字音频与数字视频信号。  
HDMI 接口用于连接带有 HDMI 输出的设备, 如 DVD 播放机, DVD 录音机, 或 DVR (数字视频录音机)。接口是可分配的, 意味着您可以根据自己的设置要求, 将其分配到任何一个输入选择器上, 参见 50 页上的「HDMI Input (HDMI 输入) 设置」。  
HDMI 输出接口用于连接带有 HDMI 输入接口的电视或投影机。
- ⑦ **MONITOR OUT (显示器输出)**  
S-Video 和复合视频接口用于将视频输入连接到电视或投影机上。
- ⑧ **ZONE 2 OUT**  
此复合视频输出可以连接到位于 Zone 2 的电视机的视频输入接口。
- ⑨ **IR IN/OUT (IR 输入 / 输出)**  
IR 输入接口可以连接单独购买的 IR 接收机, 方便您在使用 ZONE 2 时也能控制 AV 放大机或 AV 放大机不在视线内时也可以进行控制, 如接收机被安放在柜子里。  
单独购买的 IR 发射器可连接到 IR OUT 接口, 将 IR (红外线) 遥控信号传送到其他设备。

## AV 放大器简介 – 續

### ⑩ ETHERNET 端口 (以太网端口)

此端口用于将 AV 放大器连接到以太网上, (例如路由器或转换器), 可以播放网络计算或媒体服务器上的音乐文件或收听网络广播。

### ⑪ 12V TRIGGER OUT ZONE 2

此输出接口用于连接位于 ZONE 2 设备的 12V 启动器输入接口。在开放 ZONE 2 时, 将有 12V 启动器信号输出。

### ⑫ AC INLET

将随机提供的电源线连接在此。另一端应连接到合适的墙壁插座上。

### ⑬ DIGITAL COAXIAL IN 1, 2 与 3

同轴数位音频输入插孔可用于连接 CD 和 DVD 播放机, 以及其他带有同轴数位音频输出接口的设备。接口是可分配的, 意味着您可以根据自己的设置要求, 将其分配到任何一个输入选择器上, 参见 54 页上的「Digital Input (数字输入) 设置」。

### ⑭ DIGITAL OPTICAL IN 1, 2 与 OUT

光纤数位音频输入接口可用于连接 CD 和 DVD 播放机, 以及其他带有光纤数位音频输出接口的设备。接口是可分配的, 意味着您可以根据自己的设置要求, 将其分配到任何一个输入选择器上, 参见 54 页上的「Digital Input (数字输入) 设置」。

光纤输出接口可用于连接 CD 录音机或其他带有光纤数位输入接口的数位式录音机。

### ⑮ GND (接地螺丝)

此螺丝用于连接唱盘机上的地线。

### ⑯ TUNER IN (打开调谐器)

模拟音频输入用于连接调谐器。

### ⑰ CD IN

此模拟音频输入接口用于连接 CD 播放机的模拟音频输出接口。

### ⑱ TAPE IN/OUT

此模拟音频输入与输出接口用于连接带有模拟音频输入与输出接口的录音机 (磁带录音机, MD 录音机等)。

### ⑲ AUX 1 IN

连接只用于播放的 VCR 或其他视频源。还有用于连接视频信号的 S-Video 和复合视频输入接口。

### ⑳ GAME/TV IN (游戏机 / 电视 输入)

可以将游戏机或电视的输出接口连接在此。还有用于连接视频信号的 S-Video 和复合视频输入接口。

### ㉑ CBL/SAT IN (有线 / 卫星输入)

此处可连接有线 / 卫星输入。还有用于连接视频信号的 S-Video 和复合视频输入接口。

### ㉒ VCR/DVR IN/OUT (VCR/DVR 输入 / 输出)

视频设备, 如此处可连接 VCR 或 DVR 用于录音或播放。还有用于连接视频信号的 S-Video 和复合视频输入接口。

### ㉓ DVD IN

此处用于连接 DVD 播放机。带有 S-Video 和复合视频输入接口用于连接视频信号。

### ㉔ FRONT L/R, CENTER, SURR L/R 与 SURR BACK L/R SPEAKERS

这些终端用于连接前扬声器 A, 中置, 环绕和后环绕扬声器。

FRONT L/R 和 SURR BACK L/R 终端与前扬声器 A 和后环绕扬声器一起使用, 或用于放大或桥接前扬声器 A。参见「双功放前扬声器 A」和 26 页上的「桥接前置扬声器 A」。

### ㉕ MULTI CH (多声道) 输入: FRONT L/R, CENTER, SUBWOOFER, SURR L/R 与 SURR BACK L/R

此模拟多声道输入用于连接带 5.1/7.1 声道的模拟音频输入设备, 例如 DVD 播放机, DVD 音频或 SACD 播放机, 或 MPEG 解码器。

### ㉖ PRE OUT: FRONT L/R, CENTER, SUBWOOFER, SURR L/R 与 SURR BACK L/R

当您想使用 AV 放大器作为前置放大器时, 此 5.1/7.1 模拟音频输出接口可用于连接到其他有源放大器的模拟音频输入接口。SUBWOOFER 接口用于连接有源重低音扬声器。

### ㉗ PRE OUT (预输出): ZONE 2, ZONE 3

此类模拟音频输出接口可连接到 Zone 2 和 Zone 3 的放大器输入口上。

### ㉘ ZONE 2 L/R SPEAKERS

这些终端用于连接 Zone 2 的扬声器或前扬声器 B。

ZONE 2 L/R 和 SURR BACK L/R 终端与前扬声器 B 和后环绕扬声器一起使用, 或用于放大或桥接前扬声器 B。参见「双功放前扬声器 B」和 28 页上的「桥接前置扬声器 B」。

有关连接的信息见 20 ~ 45。

# 遥控器

## 安装电池

- 1** 按住小孔并向下推后盖，打开电池盒。

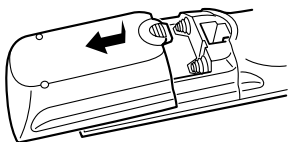

- 2** 将三节电池（AA/R6）放入电池盒，注意电池的极性与示意图中一致。

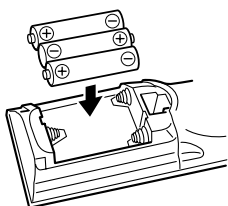

- 3** 合上后盖。

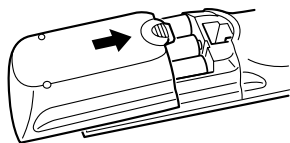

### 注意：

- 如果遥控器不正常工作，请同时更换电池。
- 请不要新旧电池混用，不要混用不同型号的电池。
- 如果长时间不使用遥控器，请将电池取出，以免发生泄露和腐蚀。
- 耗电的电池请尽快取出，以避免发生泄露和腐蚀。

## 遥控器的使用

如需要使用遥控器，请将遥控器指向 AV 放大机上的遥控感应器，如图所示。

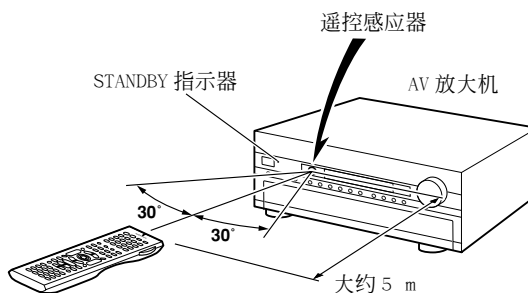

### 注意：

- 遥控器在强光下工作不稳定，例如直射的阳光或反射型的荧光。在安装 AV 放大机系列产品时请注意。
- 如果在同一房间里有相同类型的遥控器在使用，或者 AV 放大机系列产品安装在靠近使用红外线的装置的地方，遥控器的工作状态会不稳定。
- 不要在遥控器上放置任何东西，例如书本，因为会不经意触动按键而耗费电池电量。
- 如果 AV 放大机系列产品被安装在彩色玻璃后的支架上将会影响遥控器的使用效果。请您安装时注意。
- 如果遥控器和 AV 放大机系列产品上的遥控感应器之间有障碍物，遥控器将无法工作。

## 遥控器 - 續

### 如何使用遥控器模式

您可以使用遥控器控制 AV 放大器同时，也可以控制其他的 AV 设备。对于各种类型的设备，遥控器都有一个特殊的操作模式。使用 8 个 REMOTE MODE 键选择模式。

#### ■ RECEIVER/TAPE 模式

在 RECEIVER/TAPE 模式下，可以控制通过 **RI** 模式连接的 AV 放大机和 Onkyo 磁带式录音机。

#### ■ DVD 模式

默认在此模式下控制 Onkyo DVD 播放机。通过输入对应的遥控代码，就可以控制其他厂商制造的设备（参见 114 页）。

#### ■ CD/CDR/MD 模式

默认在此模式下控制 Onkyo CD 播放机。通过输入对应的遥控代码，就可以控制其他厂商制造的 CD 播放机，MD 录音机或 CD 录音机（参见 114 页）。

#### ■ DOCK 模式

此模式用于控制安放在 Onkyo RI 基座上的 Apple iPod。制前必须先输入相应的遥控代码（参见 114 页）。

#### ■ TV 与 VCR 模式

通过此模式，可以用于控制电视或 VCR。控制前必须先输入相应的遥控代码（参见 114 页）。

#### ■ CABLE/SAT 模式

在 CABLE/SAT 模式下，您可以控制电视有线或卫星接收器。控制前必须先输入相应的遥控代码（参见 114 页）。

#### ■ NET/USB 模式

此模式用于播放网络计算或媒体服务器和 USB 存储设备上的音乐文件或收听网络广播。

#### ■ ZONE 2/ZONE 3 模式

此模式用于控制 Zone 2 和 Zone 3（参见 110 页）。

**1** 使用 REMOTE MODE 键选择模式。

**2** 使用模式支持的键控制设备。

RECEIVER/TAPE 模式：见右栏内容

DVD 模式：见 16 页

CD/MD/CDR 模式：见 17 页

DOCK 模式：见 18 页

NET/USB 模式：见 19 页

TV, VCR, CABLE/SAT 模式：见 116 页

### RECEIVER/TAPE 模式

RECEIVER/TAPE 模式用于控制 AV 放大器。也可用于控制通过 **RI** 模式连接的 Onkyo 磁带式录音机。

要将遥控器设置为 RECEIVER/TAPE，按下 [RECEIVER] 模 REMOTE MODE 键。

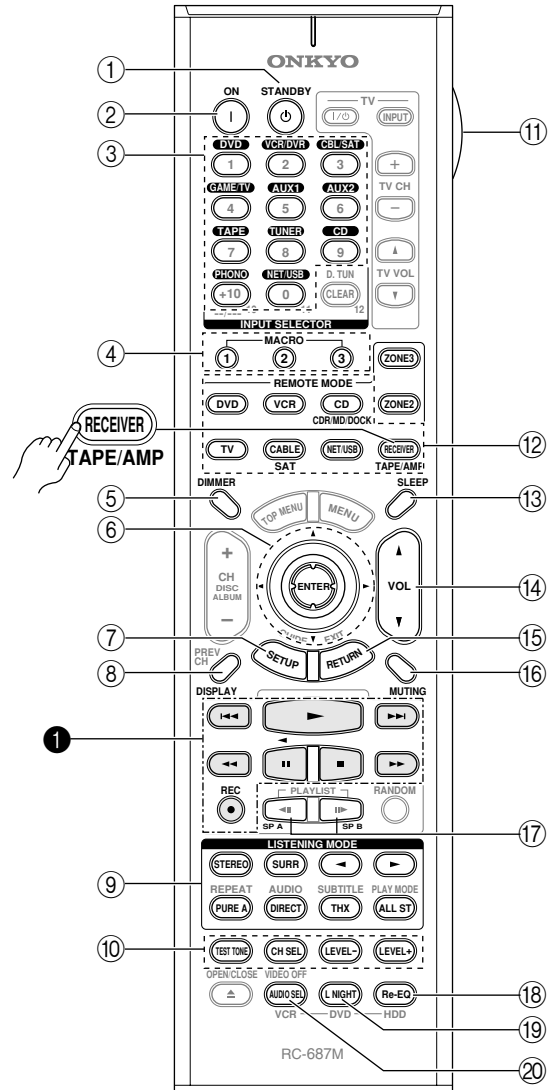

注意：

• 本手册中某些遥控器操作说明可能不适用于其他设备。

## 遥控器 - 續

如需详细信息，请按照括号中指示页码查询。

- ① **STANDBY (待机) 键 (46)**  
设置 AV 放大器到待机状态。
- ② **ON (开放) 键 (46)**  
开放 AV 放大器。
- ③ **INPUT SELECTOR (输入选择) (63)**  
选择音频和视频。
- ④ **MACRO 键 (118)**  
Macro 功能一起使用。
- ⑤ **DIMMER (调光器) 键 (64)**  
调节显示屏的亮度。
- ⑥ **[▲]/[▼]/[◀]/[▶] 和 ENTER (输入) 键**  
选择和调整设置。
- ⑦ **SETUP (打开) 键**  
用于更改设置。
- ⑧ **DISPLAY (显示) 键 (65)**  
显示当前所选输入资源的各类信息。
- ⑨ **LISTENING MODE (聆听模式) 键 (69)**  
选择聆听模式。无论当前选择何种遥控模式，都可以使用 [STEREO]，[SURR]，和 LISTENING MODE [◀]/[▶] 键。
- ⑩ **TEST TONE (测试)，CH SEL (声道选择)，LEVEL + 和 LEVEL - 键 (64, 87)**  
调节各个扬声器音量。
- ⑪ **LIGHT 键**  
开放 / 关闭遥控器上的照明键。
- ⑫ **REMOTE MODE (遥控模式) 键 (14)**  
选择遥控模式。使用遥控器时，当前所选 REMOTE MODE 键的灯会亮起。
- ⑬ **SLEEP (睡眠) 键 (65)**  
设置睡眠功能。
- ⑭ **VOL[▲]/[▼] (音量调节) 键 (63)**  
在任何已选遥控模式下，调节 AV 放大器音量。
- ⑮ **RETURN (回到) 键**  
更改设置时，回到上一个屏幕页面。
- ⑯ **MUTING (静音) 键 (64)**  
将 AV 放大器设置为静音或关闭静音状态。
- ⑰ **SP A 和 SP B 键 (6, 21)**  
用于选择扬声器 A 和扬声器 B。
- ⑱ **Re-EQ 键 (67)**  
开放或关闭 Re-EQ 功能。
- ⑲ **L NIGHT (深夜聆听模式) 键 (67)**  
开放或关闭深夜聆听模式。

### ⑳ **AUDIO SEL (音频选择) 键 (66)**

选择音频输入：模拟，数字，HDMI，或多声道。

#### ■ **TAPE 模式**

对于双磁带台式录音机，只能控制 Deck B。

#### ① **[◀◀]/[▶▶] 键**

上一个键 [◀◀] 可以选择上一声轨。在播放过程中，用于选择当前音轨的起始处。下一个键 [▶▶] 可以选择下一声轨。

由于录制的方式不同，[◀◀]/[▶▶] 键对于某些磁带可能不起作用。

#### **[▶] (播放) 键**

启动播放。

#### **[◀◀] (快速倒带) / [▶▶] (快进) 键**

快速倒带 [◀◀] 键启动快速倒带功能，快进 [▶▶] 键启动快进功能。

#### **[◀] (倒退播放) 键**

启动倒退播放。

#### **[■] (停止) 键**

停止播放。

#### **REC[●] 键**

启动录制功能。

## 遥控器 - 續

### DVD 模式

要将遥控器设置为 DVD 模式时，按下 [DVD] 模式 REMOTE MODE 键。

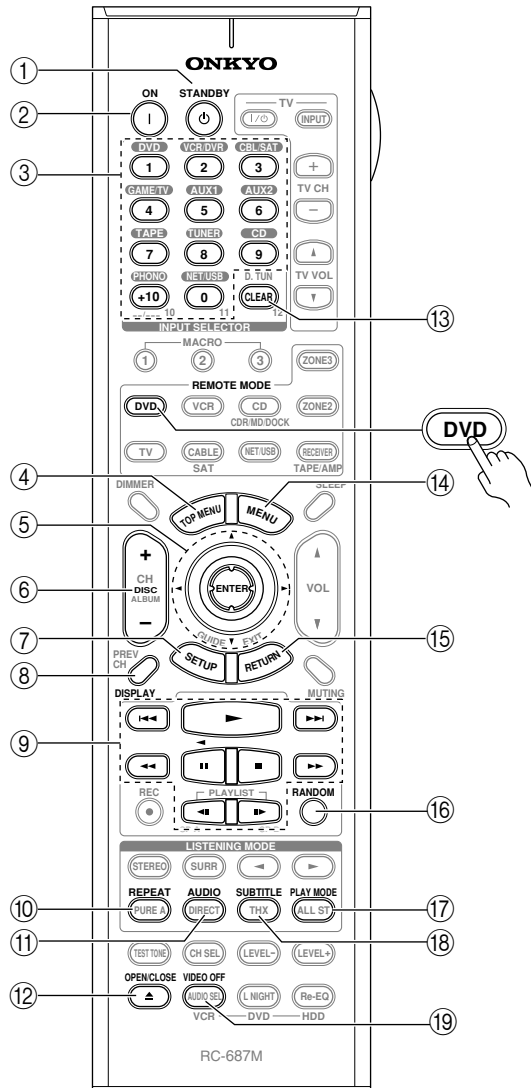

- ① STANDBY (待机) 键  
设置 DVD 播放机为待机模式。
- ② ON (开放) 键  
开放 DVD 播放机。
- ③ 数字键  
输入标题、章节和信号编号，并输入定位具体播放时间点的时间。
- ④ TOP MENU (主菜单) 键  
选择 DVD 碟片的主菜单。
- ⑤ [▲]/[▼]/[◀]/[▶] 和 ENTER (输入) 键  
浏览菜单并选择菜单项。
- ⑥ DISC+/- 键  
选择 DVD 更换器上的碟片。
- ⑦ SETUP (打开) 键  
打开 DVD 播放机设置。
- ⑧ DISPLAY (显示) 键  
显示有关当前碟片，标题，章节或音轨的相关信息，包括已播放时间，剩余时间，全部时间等。
- ⑨ 播放键  
从左至右：上一个，播放，下一个，快速倒带，暂停，停止，快进，慢速倒带，慢速前进。
- ⑩ REPEAT (重复) 键  
设置重复播放功能。
- ⑪ AUDIO (音频) 键  
选择外语声道和音频格式（如杜比数字或 DTS）。
- ⑫ OPEN/CLOSE (打开 / 关闭) [▲] 键  
打开 / 关闭碟片托盘。
- ⑬ CLEAR (取消) 键  
取消选定的功能和清除输入的数字。
- ⑭ MENU (菜单) 键  
选择 DVD 碟片的菜单。
- ⑮ RETURN (退出) 键  
退出 DVD 播放机的屏幕设置菜单。
- ⑯ RANDOM (随机) 键  
随机播放功能一起使用。
- ⑰ PLAY MODE (播放模式) 键  
在带有可选播放模式的设备上选择播放模式。
- ⑱ SUBTITLE (子目录) 键  
选择子目录。
- ⑲ VIDEO OFF (关闭视频) 键  
关闭内部视频线路，消除任何可能干扰。



## 遥控器 - 續

### CD/MD/CDR 模式

如需要控制 Onkyo CD 播放机, MD 录音机或 CD 录音机, 或其他厂商生产的 CD/MD 播放机 / 录音机, 按下 [CD] REMOTE MODE 键选择 CD/MD/CDR 遥控模式。

如需控制 Onkyo MD 录音机 / CD 录音机, 或其他厂商生产的设备, 必须先输入相应的遥控代码 (参见 114 页)。

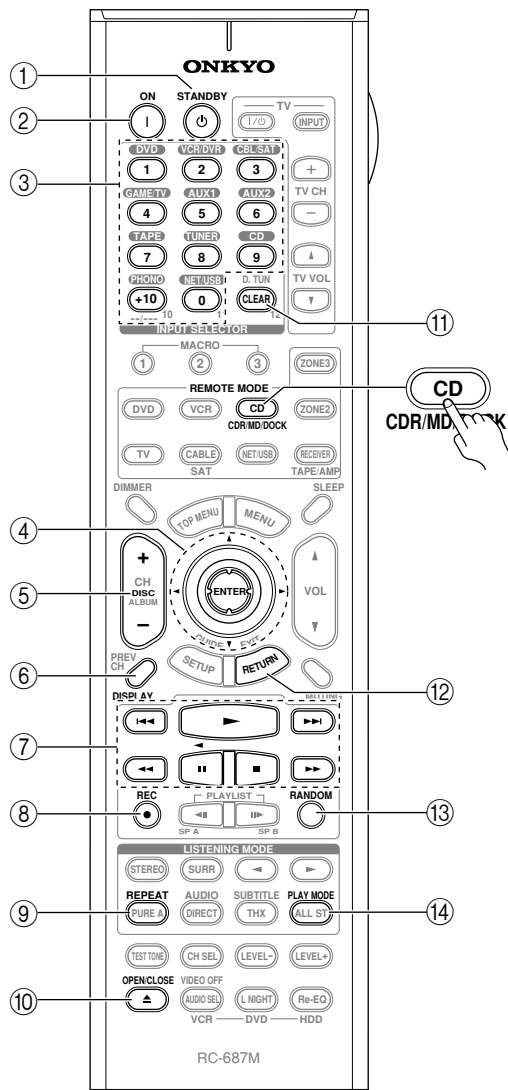

- ① STANDBY (待机) 键  
设置 CD 播放机或 MD/CD 录音机为待机模式。
- ② ON (开放) 键  
设置 CD 播放机或 MD/CD 录音机的播放为开机或待机状态。
- ③ 数字键  
输入音道号码, 以及及时定位指定播放点的时间。
- ④ [▲]/[▼]/[◀]/[▶] 和 ENTER (输入) 键  
可用于某些设备。
- ⑤ DISC+/- 键  
选择 CD 更换器上的碟片。
- ⑥ DISPLAY (显示) 键  
在 CD 播放机或 MD/CD 录音机的显示屏上显示有关当前声道的信息, 包括已播放时间, 剩余时间, 全部时间等。
- ⑦ 播放键  
从左至右: 上一个, 播放, 下一个, 快速倒带, 暂停, 停止, 快进。
- ⑧ REC[●] 键  
启动录音功能。
- ⑨ REPEAT (重复) 键  
设置重复播放功能。
- ⑩ OPEN/CLOSE[▲] 键  
打开 / 关闭碟片托盘或弹出 MD 录音机的片仓。
- ⑪ CLEAR (取消) 键  
取消选定的功能和清除输入的数字。
- ⑫ RETURN (退出) 键  
可用于某些设备。
- ⑬ RANDOM (随机) 键  
随机播放功能一起使用。
- ⑭ PLAY MODE (播放模式) 键  
在带有可选播放模式的设备上选择播放模式。

## 遥控器 - 續

### DOCK 模式

DOCK 模式用于控制安放在 Onkyo RI 基座上的 Apple iPod。

如需控制 RI 基座，按下 [CD]REMOTE MODE 键选择 DOCK 遥控模式。

如需控制 RI 基座，您必须先输入相应的遥控代码（参见 114 页）。

#### 使用 RI 基座时：

- 连接 RI 基座到 TAPE IN 或 GAME/TV IN L/R 接口上。
- 将 RI 基座的 RI MODE 转换到 HDD 或 HDD/DOCK。
- 将 AV 放大机的输入显示设置为 DOCK（参见 53 页）。
- 参照 RI 基座的用户使用手册。

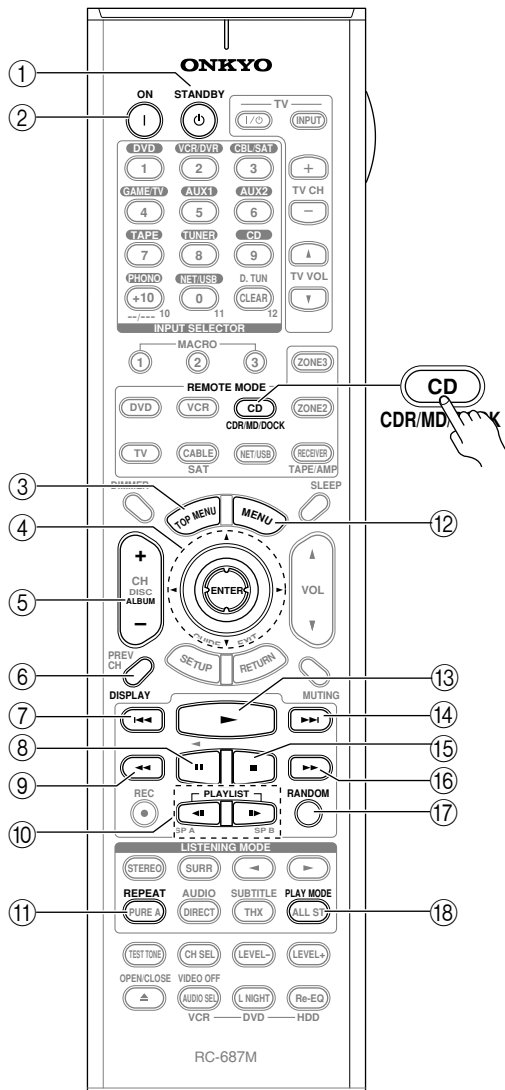

- ① STANDBY (待机) 键  
关闭 iPod。
- ② ON (开放) 键 \*  
开放 iPod。
- ③ TOP MENU (根目录菜单) 键  
与 DS-A2 RI 基座一起使用时，作为模式键。
- ④ [▲]/[▼] 和 ENTER (输入) 键 \*  
浏览菜单并选择菜单项。
- ⑤ ALBUM +/- (相册) 键 \*  
选择上一个 / 下一个相册。
- ⑥ DISPLAY (显示) 键 \*  
开放背景光，持续 30 秒。
- ⑦ 上一个 [◀◀] 键  
重新开始播放当前曲目。按下键两次可以选择上一首曲目。
- ⑧ 暂停 [||] 键  
暂停播放。（对于第三代 iPod，此键用做播放 / 暂停键。）
- ⑨ 快速倒带 [◀◀] 键  
按下此键开始快速倒带。
- ⑩ PLAYLIST [◀◀][▶▶] 键 \*  
在可 iPod 上选择上一个 / 下一个播放清单。
- ⑪ REPEAT (重复) 键 \*  
重复播放。
- ⑫ MENU (菜单) 键 \*  
开放菜单。
- ⑬ 播放 [▶] 键  
启动播放。如果设备关闭，按下此键设备将自动打开。（对于第三代 iPod，此键用做播放 / 暂停键。）
- ⑭ 下一个 [▶▶] 键  
选择下一曲目。
- ⑮ 停止 [■] 键  
停止播放，显示菜单。
- ⑯ 快进 [▶▶] 键  
按下此键开始快进。
- ⑰ RANDOM (随机) 键 \*  
打开随机播放功能。
- ⑱ PLAY MODE (播放模式) 键  
在带有可选播放模式的设备上选择播放模式。与 DS-A2 RI 基座一起使用时，作为继续播放键。

\* 带有星号 (\*) 的按键不支持第三代 iPod。

## 遥控器 - 續

### NET/USB 模式

NET/USB 模式用于播放网络计算或媒体服务器和 USB 存储设备上的音乐文件或收听网络广播。

要将遥控器设置为 NET/USB 模式时，按下 [NET/USB] 模 REMOTE MODE 键。

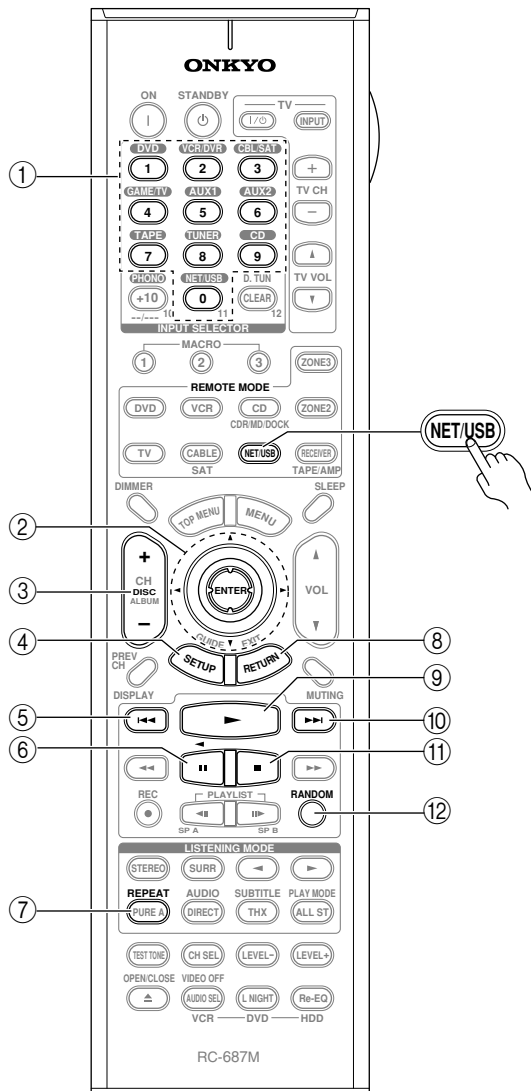

- ① 数字键  
用于输入音轨号码。
- ② [▲]/[▼]/[◀]/[▶] 和 ENTER (输入) 键  
浏览菜单并选择菜单项。
- ③ CH +/- 键  
用于选择网络电台。
- ④ SETUP (打开) 键  
显示网络广播的 URL 输入屏幕。
- ⑤ 上一个 [◀◀] 键  
重新开始播放当前曲目。按下键两次可以选择上一首曲目。
- ⑥ 暂停 [||] 键  
暂停 USB 存储设备上的音乐播放。
- ⑦ REPEAT (重复) 键  
与重复播放功能一起使用，用于播放网络计算或媒体服务器和 USB 存储设备上的音乐文件。
- ⑧ RETURN (退出) 键  
回到上一显示。
- ⑨ 播放 [▶] 键  
启动播放。
- ⑩ 下一个 [▶▶] 键  
选择下一曲目。
- ⑪ 停止 [■] 键  
停止播放。
- ⑫ RANDOM (随机) 键  
与随机播放功能一起使用，用于播放网络计算或媒体服务器和 USB 存储设备上的音乐文件。

# 连接扬声器

## 欣赏家庭影院

AV 放大机的性能卓越，您可以在自己家中欣赏到带有真实动感的环绕声 – 如同身临其境于影剧院或音乐厅。您可以欣赏带有 D 杜比数字或 DTS 特性的 DVD。使用模拟和数字电视，您可以欣赏杜比 Pro Logic IIx, DTS Neo:6 或 Onkyo 特有的 DSP 聆听模式。您还可欣赏 THX Surround EX (推荐使用 THX 认证的 THX 扬声器系统)。

### 左前和右前扬声器

这些扬声器输入总体声音。他们在家庭影院中的角色是声音的主体支架。他们的定位应处于面对聆听者，与耳部高度齐平的地方，与电视机的相隔距离一致。按照向内的角度摆放，聆听者位于角的顶点。

### 中置扬声器

这个扬声器增强左前和右前扬声器的效果，创造声音的立体动感并提供完全的声象。在电影播放中，主要用来播放对话。

将其定位在靠近您的电视机的地方 (最好是电视机的顶部)，面对聆听者，高度与耳部齐平，或与左右扬声器的高度一致。

### 重低音扬声器

重低音扬声器处理 LFE (低频效果) 的低音信号。来自重低音扬声器的低音输出的质量和音量取决于扬声器的定位，聆听室的形状，和聆听位置。总的来说，要获得好的低音效果，需要将重低音扬声器安装在房间的前角或在墙壁的三分之一处，如图所示。

**提示：**如希望为重低音扬声器找到最佳的位置，在播放某些带有良好低音效果的电影或音乐时，在房间内尝试将重低音扬声器放置在不同的地方，最后选出一个可获得最佳效果的位置。

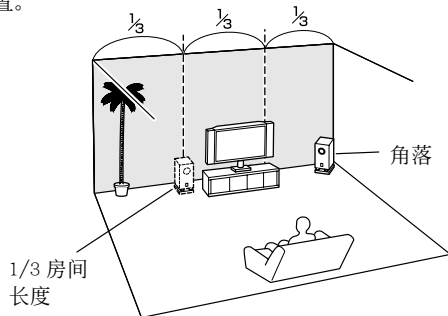

### 左右环绕扬声器

这些扬声器用于精确声音定位，并增加真实感。

将其定位在聆听者的两侧稍微靠后的地方。将他们定位在聆听者后部距离为 60-100cm 的地方，高度与耳部齐平。理想位置是位于聆听者左右两侧距离相等的地方。

### 左右后环绕扬声器

这些扬声器是欣赏杜比数字 EX, DTS-ES Matrix, DTS-ES Discrete 和 THX Surround EX 等。他们可以增强环绕声效果的真实感，改善聆听者背后的声音定位。将其放置在聆听者背后 60-100cm 的地方，高于耳部高度。扬声器的位置应该以聆听者为中心顶点，形成一个三角形。

## 连接扬声器 - 續

### 连接扬声器

#### 关于扬声器 A 和扬声器 B

扬声器 A 和扬声器 B 可以让您拥有两组扬声器配置，最多达到 7.1 声道。每组配置都有各自的立体声前扬声器，但按照需要，共用重低音，中置，环绕和后环绕扬声器。您可以在观看带 7.1 声道环绕声的 DVD 电影时使用扬声器 A，在聆听严肃音乐时使用扬声器 B 的一对立体声扬声器和重低音扬声器（2.1 声道）。

扬声器可以根据 47 页上的「最小扬声器阻抗」和 82 页上的「扬声器设置」进行配置。

前置扬声器 A 和前置扬声器 B 可以正常连线，放大或桥接，但是 A 和 B 不能同时进行放大或桥接。例如，A 进行桥接，B 就必须正常连线。如果 B 放大，A 就只能正常连线。使用桥接时，AV 放大器可以在主聆听室驱动两个扬声器（如果您使用了有源重低音扬声器，就成为 2.1 声道）。使用放大功能时，AV 放大器可以在主聆听室驱动 5.1 声道扬声器。更多信息参见 25 ~ 28 页。

扬声器 A 和 B 的设置可以使用遥控器上的 [SP A] 和 [SP B] 键进行选择。一次只能选择一种配置。

扬声器 A 和 B 设置的唯一性表示您可以根据具体需要和应用配置 AV 放大器。以下显示典型的应用。

- **扬声器 A 播放 7.1 声道，扬声器 B 播放立体声**  
在此范例中，扬声器 A 提供 7.1 声道环绕声用于欣赏 DVD 电影，而扬声器 B 使用一对高质量的立体声扬声器欣赏严肃音乐。

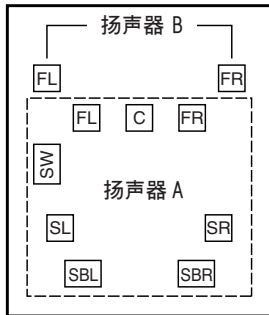

| 2-1. Speaker Settings |        |
|-----------------------|--------|
| Speaker Impedance     | 60hms  |
| Front(Speaker A)      | Normal |
| Front(Speaker B)      | Normal |

| 2-2. Speaker Config |     |
|---------------------|-----|
| Speakers A          |     |
| Subwoofer           | Use |
| Front               | Use |
| Center              | Use |
| Surround            | Use |
| Surr Back           | Use |

| 2-2. Speaker Config |         |
|---------------------|---------|
| Speakers B          |         |
| Subwoofer           | Not Use |
| Front               | Use     |
| Center              | Not Use |
| Surround            | Not Use |
| Surr Back           | Not Use |

- **使用扬声器 A 的 7.1 声道播放和使用扬声器 B 桥接的立体声播放**

在此范例中，扬声器 A 可以为欣赏 DVD 电影提供 7.1 声道环绕声。扬声器 B 使用一对高功率的立体声扬声器进行桥接，重低音扬声器可用于扬声器 A 和扬声器 B。

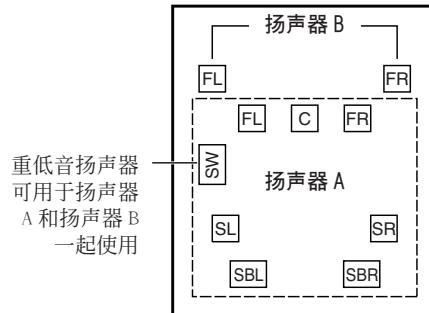

| 2-1. Speaker Settings |         |
|-----------------------|---------|
| Speaker Impedance     | 60hms   |
| Front(Speaker A)      | BTL     |
| Front(Speaker B)      | Not Use |

| 2-2. Speaker Config |     |
|---------------------|-----|
| Speakers A          |     |
| Subwoofer           | Use |
| Front               | Use |
| Center              | Use |
| Surround            | Use |
| Surr Back           | Use |

| 2-2. Speaker Config |         |
|---------------------|---------|
| Speakers B          |         |
| Subwoofer           | Use     |
| Front               | Use     |
| Center              | Not Use |
| Surround            | Not Use |
| Surr Back           | Not Use |

## 连接扬声器 - 續

### 扬声器配置

为获得最佳环绕声效果，您需要连接七个扬声器和一个有源重低音扬声器。

下表中的指示标明您可使用的声道取决于您连接的扬声器数量。

| 扬声器数量    | 2 | 3 | 4 | 5 | 6 | 7 |
|----------|---|---|---|---|---|---|
| 左前置扬声器   | ✓ | ✓ | ✓ | ✓ | ✓ | ✓ |
| 右前置扬声器   | ✓ | ✓ | ✓ | ✓ | ✓ | ✓ |
| 中置扬声器    |   | ✓ |   | ✓ | ✓ | ✓ |
| 左环绕扬声器   |   |   | ✓ | ✓ | ✓ | ✓ |
| 右环绕扬声器   |   |   | ✓ | ✓ | ✓ | ✓ |
| 后环绕扬声器 * |   |   |   |   | ✓ |   |
| 左后环绕扬声器  |   |   |   |   |   | ✓ |
| 右后环绕扬声器  |   |   |   |   |   | ✓ |

\* 如果您只使用了一个后环绕扬声器，将其连接到 SURR BACK L 终端。

无论您使用多少个扬声器，都推荐连接一个有源重低音扬声器，这样可以获得真实有震撼力的低音效果。

为获得最佳环绕声效果，您必须设置扬声器。您可以进行自动设置（参见 57 页）或手动设置（参见 82 页）。

### 使用偶极扬声器

对于左环绕和右环绕扬声器以及左后环绕和右后环绕扬声器，您可以使用偶极扬声器。

偶极扬声器可以按照两个方向输出相同的聲音。偶极扬声器典型的标志是带有印刷的箭头指示，表明应该如何定位。左右环绕偶极扬声器应按照箭头指向电视/屏幕的方向进行定位。而左右后环绕偶极扬声器应该定位在箭头互相指向对方的位置，如图所示。

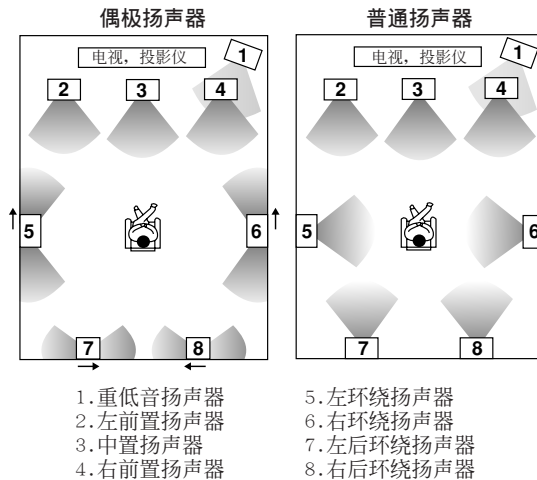

### 连接有源重低音扬声器

使用合适的连线，将 AV 接收器上的 SUBWOOFER PRE OUT 接口连接到有源重低音扬声器上。如果您的重低音扬声器没有源，而且使用了外部放大器，将 SUBWOOFER PRE OUT 接口连接到放大器的输入接口上。

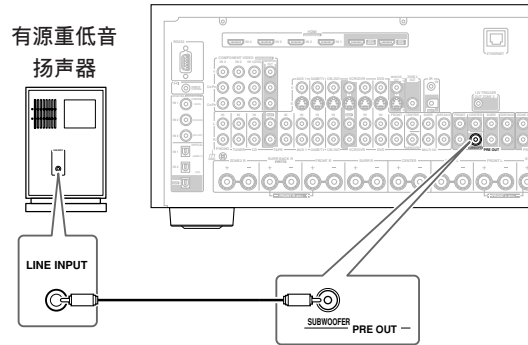

## 连接扬声器 - 續

### 扬声器连接注意事项

在连接扬声器前请仔细阅读以下内容：

- 可以连接阻抗为4-16 欧姆之间的扬声器。如果所连接的任何个扬声器阻抗大于4 欧姆，但小于6 欧姆，确认将扬声器的最小阻抗值设置为「4 ohms」。（参见 47 页）。如果使用低于此值的扬声器，而长时间将放大器的音量设置为较高的水平，内置的保护线路也许被启动。
- 建立任何连接前，请断开与墙壁插座的电源连接。
- 仔细阅读扬声器随机提供的使用说明。
- 请特别注意扬声器的连线极性，即阳极对阳极（+），阴极（-）对阴极。如果连接错误，声音将会不协调，效果怪异。
- 过长或过细的扬声器连线将影响声音质量，应避免使用。
- 注意不要造成阴极与阳极短路。短路会损害 AV 放大机产品。
- 不要在每个扬声器端子上连接多余的连线。这样会损害 AV 放大机产品。
- 严禁将一个扬声器连接到多个终端。

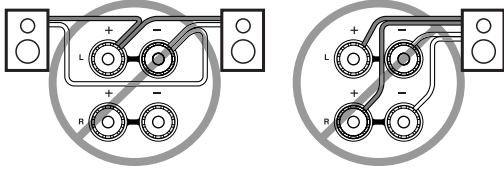
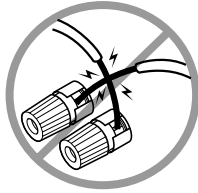

### 粘贴扬声器标签

AV 放大机的扬声器阳极（+）为彩色的，便于识别（阴极（-）统一为黑色）。

| 扬声器终端            | 颜色 |
|------------------|----|
| 左前, ZONE 2 左 (L) | 白  |
| 右前, ZONE 2 右 (R) | 红  |
| 中置               | 绿  |
| 左环绕              | 蓝  |
| 右环绕              | 灰  |
| 左后环绕扬声器          | 棕  |
| 右后环绕扬声器          | 米  |

随机提供的扬声器标签也是用色彩标号的，您应该将各个彩色标签粘贴在各个扬声器连线的阳极一端，与上表中的色彩表示保持一致。您所需要做的就是使各彩色标签与扬声器终端的色彩对应。



### 连接扬声器连线

- 1 如图所示，从扬声器连接线的底端剥去 15mm 的绝缘层，将露出的导线拧紧在一起。

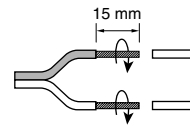

- 2 松开端子。



- 3 将线头完全插入。

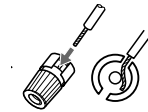

- 4 拧紧端子。



## 连接扬声器 - 續

### ■ 扬声器 A 的 7.1 声道播放

下图显示扬声器连接到各个对应的终端进行 7.1 声道的扬声器 A 播放。

如果您只使用一个后环绕扬声器器，将其连接到 SURR BACK L 终端。

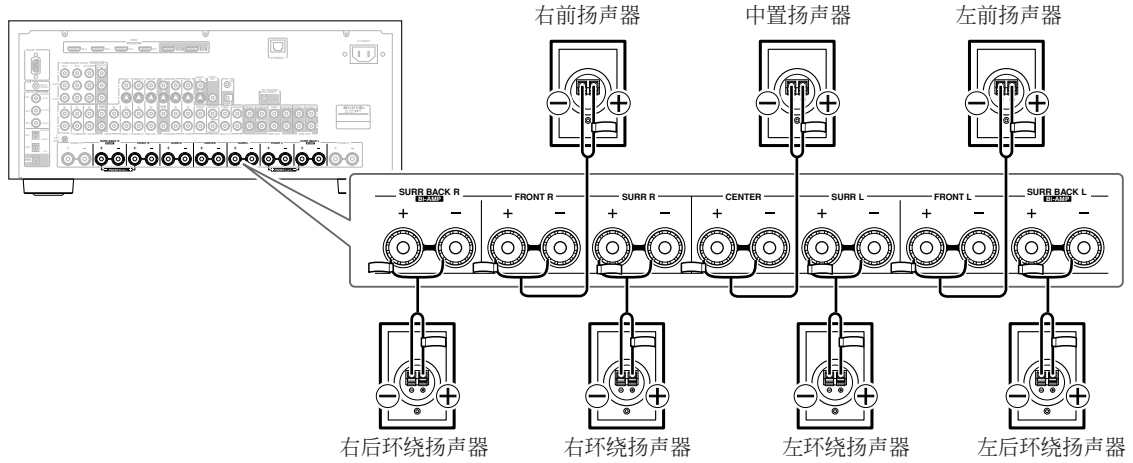

### ■ 使用 A 或 B 进行 7.1 声道播放

下图显示扬声器连接到各个对应的终端进行 7.1 声道的扬声器 A 或 B 播放。

如果您只使用一个后环绕扬声器器，将其连接到 SURR BACK L 终端。

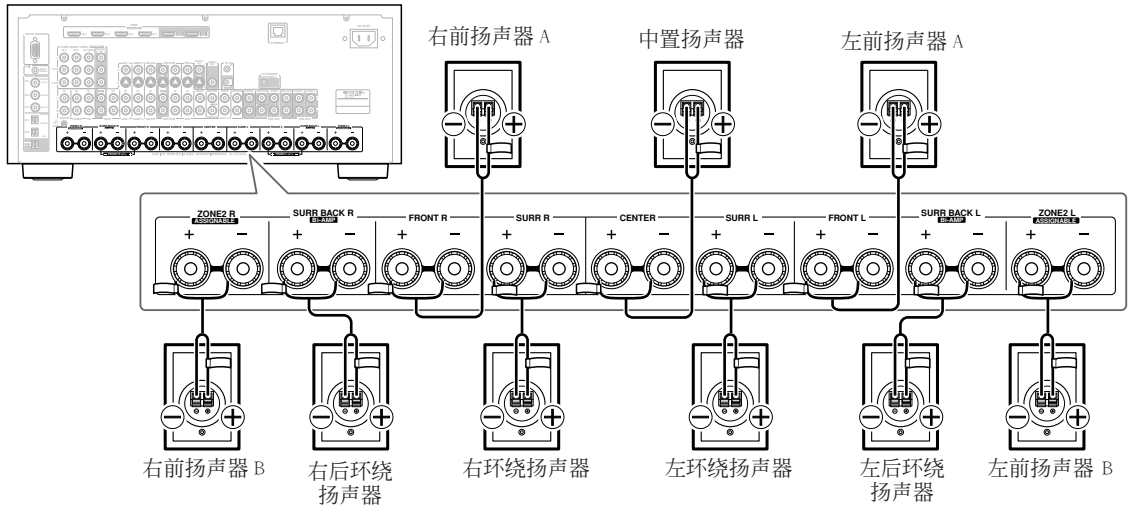

#### 注意：

- 选择了扬声器 A 时，左前扬声器 A 和右前扬声器 A 成为主前扬声器。选择了扬声器 B 时，左前扬声器 B 和右前扬声器 B 成为主前扬声器。
- 扬声器可以根据 47 页上的「最小扬声器阻抗」和 82 页上的「扬声器设置」进行配置。
- 您可以选择需要用于扬声器 A 和扬声器 B 配置的扬声器（参见 85 页）。



## 连接扬声器 - 續

### 双功放前扬声器 A

FRONT L/R 和 SURR BACK L/R 终端可与前扬声器 A 和后环绕扬声器一起使用，或放大提供单独的低音和高音传输给前扬声器 A，提供更好的低音和高音性能。

- 使用双功放时，AV 放大器可以在主聆听室驱动 5.1 声道扬声器。
- 对于双功放，FRONT L/R 终端连接到前置扬声器的颤音端子，SURR BACK L/R 终端连接到前置扬声器的低音端子。
- 一旦按照图示完成双功放连接并打开 AV 放大器，您必须将 Speaker Type Front A 设置为 Bi-Amp 启动此功能（参见 47 页）。
- 前扬声器 A 放大时，前扬声器 B 必须进行普通连线或不使用。

#### 重要信息：

- 建立双功放连接时，确认取掉连接扬声器颤音（高音）和低音终端。
- 双功放只能用于支持此功能的扬声器，请参阅您的扬声器使用手册。

### 双功放扬声器的连接

- 1 将 AV 放大机的 FRONT R (+) 端子连接到右扬声器的正极 (+) 颤音（高音）端子。将 AV 放大机的 FRONT R (-) 端子连接到右扬声器的负极 (-) 颤音（高音）端子。
- 2 将 AV 放大机的 SURR BACK R (+) 端子连接到右扬声器的正极 (+) 低音端子，将 AV 放大机的 SURR BACK R (-) 端子连接到右扬声器的负极 (-) 低音端子。
- 3 将 AV 放大机的 FRONT L (+) 端子连接到左扬声器的正极 (+) 颤音（高音）端子。将 AV 放大机的 FRONT L (-) 端子连接到左扬声器的负极 (-) 颤音（高音）端子。
- 4 将 AV 放大机的 SURR BACK L (+) 端子连接到左扬声器的正极 (+) 低音端子，将 AV 放大机的 SURR BACK L (-) 端子连接到左扬声器的负极 (-) 低音端子。

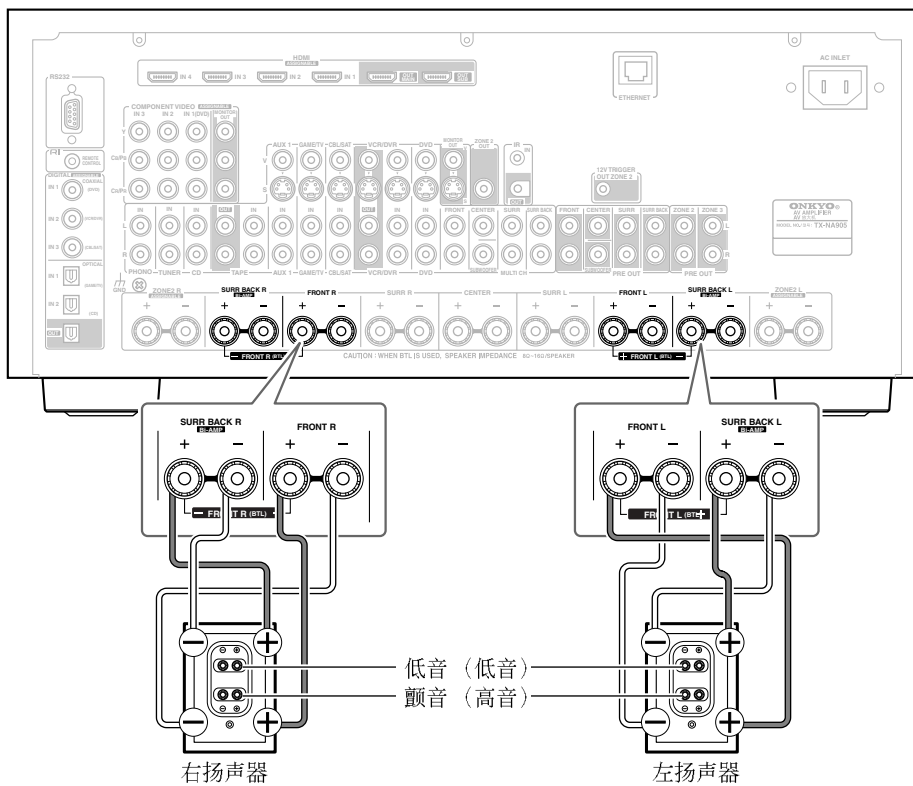

## 连接扬声器 - 續

### 桥接前置扬声器 A

FRONT L/R 以及 SURR BACK L/R 端子可分别连接左右前置音箱和后环绕音箱，或者桥接在一起为前置扬声器提供双倍的功率。

- 使用桥接时，在主聆听室AV放大器可以驱动双扬声器（如果您使用的是有源重低音扬声器，2.1声道扬声器）。
- 对于桥接，将使用 FRONT L/R 正极 (+) 和 SURR BACK L/R 正极 (+)，FRONT L/R 负极 (-) 和 SURR BACK L/R 负极 (-) 不会使用。
- 一旦按照下图打开AV放大器并完成桥接，您必须将 Speaker Type Front A 设置为 BTL，用于启动桥接（参见 47 页）。
- 前扬声器 A 放大时，前扬声器 B 必须进行普通连线或不使用。

#### 注意：

- 只能使用阻抗为 8 欧姆的前置扬声器进行桥接。无法使用此规格的连接将导致 AV 放大器严重受损。
- 使用桥接时，确认您的前置扬声器可以处理多出的功率。

### 桥接扬声器连接

- 1** 连接 AV 放大机的 FRONT R 正极 (+) 到右扬声器的正极 (+)。将 AV 放大机的 SURR BACK R 正极 (+) 连接到右扬声器的负极 (-)。
- 2** 连接 AV 放大机的 FRONT L 左极 (+) 到右扬声器的正极 (+)。将 AV 放大机的 SURR BACK L 正极 (+) 连接到左扬声器的负极 (-)。

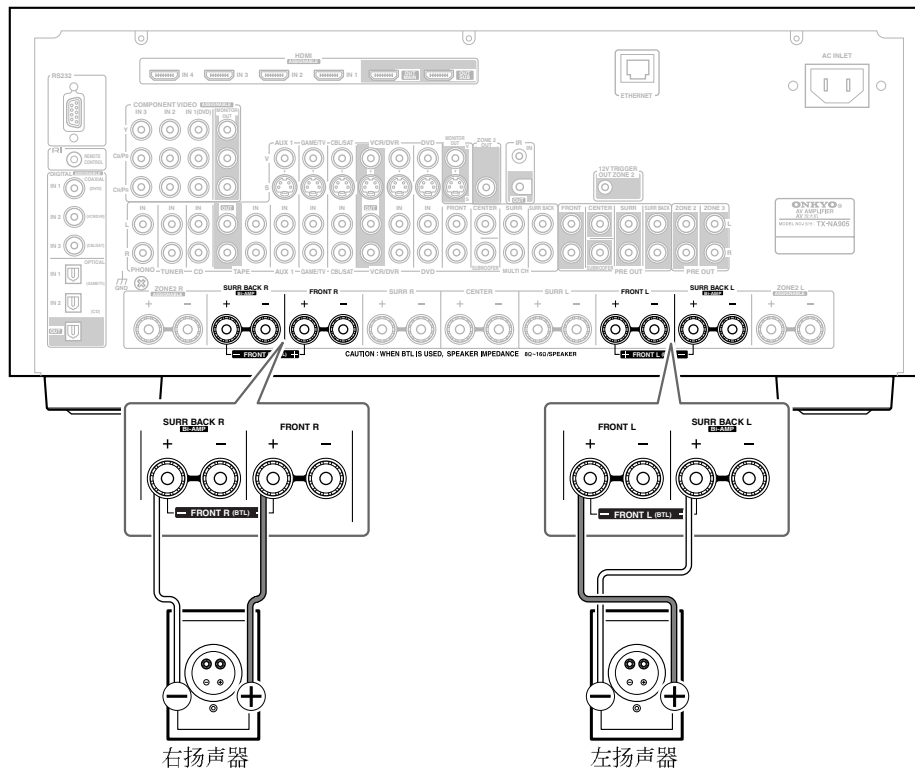

## 连接扬声器 - 續

### 双功放前扬声器 B

ZONE2 L/R 和 SURR BACK L/R 终端可与前扬声器 B 和后环绕扬声器一起使用，或放大提供单独的低音和高音传输给前扬声器 A，提供更好的低音和高音性能。

- 使用双功放时，AV 放大器可以在主聆听室驱动 5.1 声道扬声器。
- 对于双功放，ZONE 2 L/R 终端连接到前置扬声器的颤音端子，SURR BACK L/R 终端连接到前置扬声器的低音端子。
- 一旦按照图示完成双功放连接并打开 AV 放大器，您必须将 Speaker Type Front B 设置为 Bi-Amp 启动此功能（参见 47 页）。
- 前扬声器 B 放大时，前扬声器 A 必须进行普通连线或不使用。

#### 重要信息：

- 建立双功放连接时，确认取掉连接扬声器颤音（高音）和低音终端。
- 双功放只能用于支持此功能的扬声器，请参阅您的扬声器使用手册。

### 双功放扬声器的连接

- 1 将 AV 放大机的 ZONE 2 R (+) 端子连接到右扬声器的正极 (+) 颤音 (高音) 端子。将 AV 放大机的 ZONE 2 R (-) 端子连接到右扬声器的负极 (-) 颤音 (高音) 端子
- 2 将 AV 放大机的 SURR BACK R (+) 端子连接到右扬声器的正极 (+) 低音端子，将 AV 放大机的 SURR BACK R (-) 端子连接到右扬声器的负极 (-) 低音端子。
- 3 将 AV 放大机的 ZONE 2 L (+) 端子连接到左扬声器的正极 (+) 颤音 (高音) 端子。将 AV 放大机的 ZONE 2 L (-) 端子连接到左扬声器的负极 (-) 颤音 (高音) 端子。
- 4 将 AV 放大机的 SURR BACK L (+) 端子连接到左扬声器的正极 (+) 低音端子，将 AV 放大机的 SURR BACK L (-) 端子连接到左扬声器的负极 (-) 低音端子。

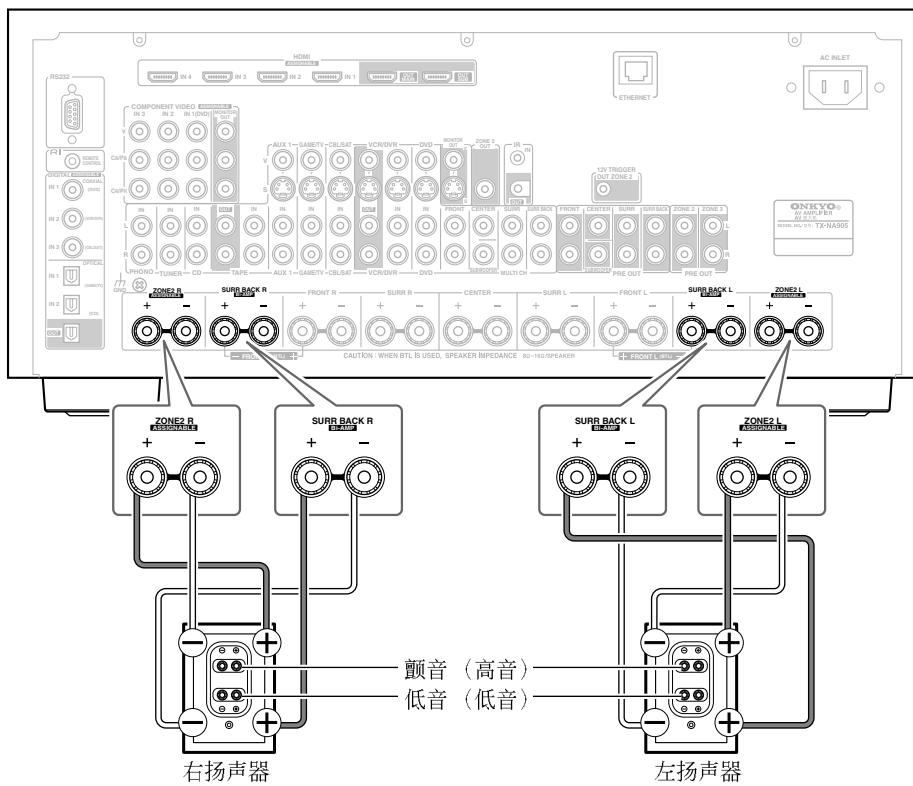

## 连接扬声器 - 續

### 桥接前置扬声器 B

ZONE 2 L/R 以及 SURR BACK L/R 端子可分别连接左右前置音箱和后环绕音箱，或者桥接在一起为前置扬声器提供双倍的功率。

- 使用桥接时，在主聆听室AV放大器可以驱动双扬声器（如果您使用的是有源重低音扬声器，2.1声道扬声器）。
- 对于桥接，将使用ZONE 2 L/R 正极 (+) 和SURR BACK L/R 正极 (+)，ZONE 2 L/R 负极 (-) 和SURR BACK L/R 负极 (-) 不会使用。
- 一旦按照下图打开AV放大器并完成桥接，您必须将 Speaker Type Front B 设置为 BTL，用于启动桥接（参见 47 页）。
- 前扬声器 B 放大时，前扬声器 A 必须进行普通连线或不使用。

#### 注意：

- 只能使用阻抗为 8 欧姆的前置扬声器进行桥接。无法使用此规格的连接将导致 AV 放大器严重受损。
- 使用桥接时，确认您的前置扬声器可以处理多出的功率。

### 桥接扬声器连接

- 1** 连接 AV 放大机的 ZONE 2 R 正极 (+) 到右扬声器的正极 (+)。将 AV 放大机的 SURR BACK R 正极 (+) 连接到右扬声器的负极。
- 2** 连接 AV 放大机的 ZONE 2 L 左极 (+) 到右扬声器的正极 (+)。将 AV 放大机的 SURR BACK L 正极 (+) 连接到左扬声器的负极。

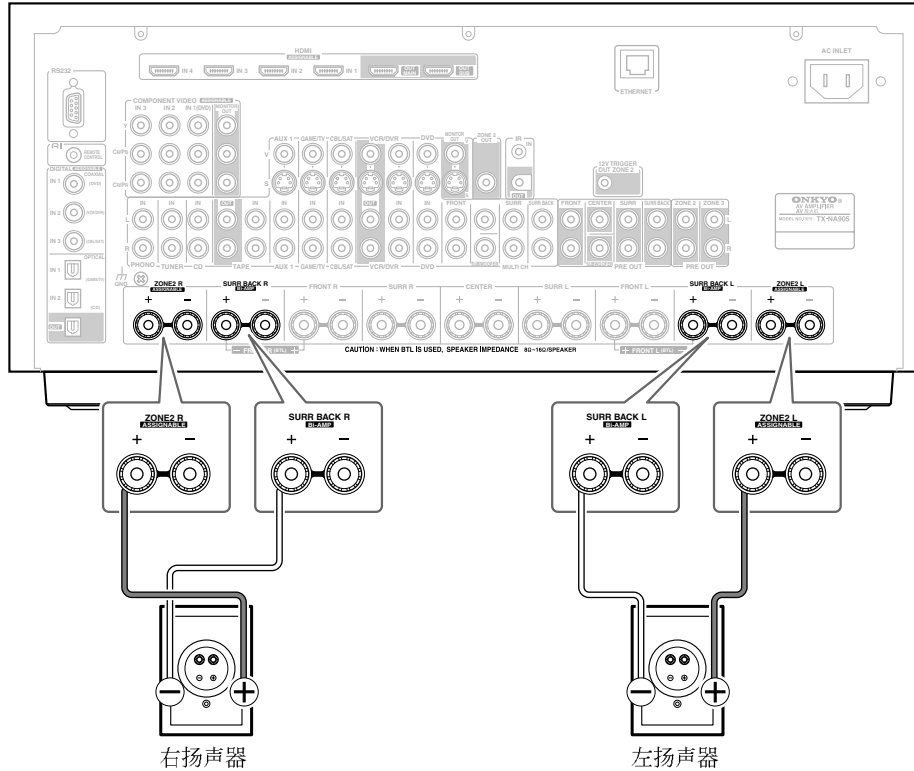

# 连接视听设备

## 有关 AV 连接

- 在建立任何 AV 连接前，请阅读随机提供的 AV 设备使用手册。
- 在没有完成所有视频和音频连接和再次检查之前，严禁连接电源线。

## 光纤数字接口

AV 放大机的数字光纤连接口带有开关器，当光纤插头插入时开关器开放，插头拔出后关闭。请向同一方向用力插入插头以确保开闭器完全开放。

**注意：**为防止开关器受损，请向同一方向插入或拔出光纤插头。

## RCA 视听设备连接 - 彩色标记

RCA 视听设备连接通常使用彩色标记：红色，白色和黄色。使用红色插头连接右声道音频输入和输出（通常为带有“R”标致）。使用白色插头连接左声道音频输入和输出（通常为带有“L”标致）。使用黄色插头连接复合视频输入和输出。

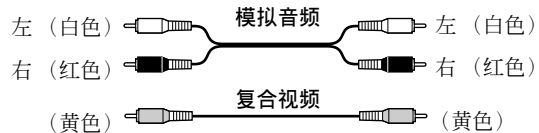

- 向一个方向推插头，确保连接正确（连接松动会产生噪音或功能失常）。
- 为避免干扰，请将音频线和视频线与电源线和扬声器线分开。

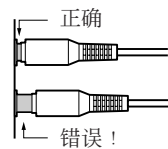

## AV 连接线和插孔

### 视频

| 连接        | 连接线 | 插孔 | 说明  |
|-----------|-----|----|---|
| HDMI      |     |    | HDMI 连接可以传输未压缩的，标准或高清晰数字视频和数字音频，可以提供最佳的图象和声音效果。                 |
| 色差视频线     |     |    | 色差视频分离亮度 (Y) 和彩色不同信号 (Pr, Pb)，提供最佳画面质量。（某些电视机厂商分别在色差视频插孔上贴有标志。） |
| S-Video 线 |     |    | S-Video 分离亮度与彩色信号，可提供比复合视频质量更好的画面质量。                            |
| 复合视频线     |     |    | 复合视频通常用于 TV, VCR 和其他视频设备。                                       |

### 音频

|               |  |  |   |
|---------------|--|--|---|
| 数字光纤连线        |  |  | 提供最佳声音质量，让您更好欣赏环绕声音效果（如杜比数字，DTS）。音频质量与同轴一致。                               |
| 同轴数字连线        |  |  | 提供最佳声音质量，让您更好欣赏环绕声音效果（如杜比数字，DTS）。音频质量与光纤一致。                               |
| 模拟连线 (RCA)    |  |  | 此电缆线传输模拟音频信号。这是模拟音频信号最常见的连接方式，事实上，在所有的 AV 视听设备上都可发现这种连接方式。                |
| 多信号模拟连线 (RCA) |  |  | 此电缆线传输多信号模拟音频信号，它主要用于连接 DVD 播放机与独立的 7.1 模拟音频输出接口。多根普通的模拟音频连线可用作多信号连线的替代品。 |

## 连接视听设备 - 續

### 连接音频与视频信号到 AV 放大器

将 DVD 播放机与其他 AV 设备的音频与视频输出连接到 AV 放大器上，只要在 AV 放大器上选择相应的输入源就可以同时选择音频与视频。

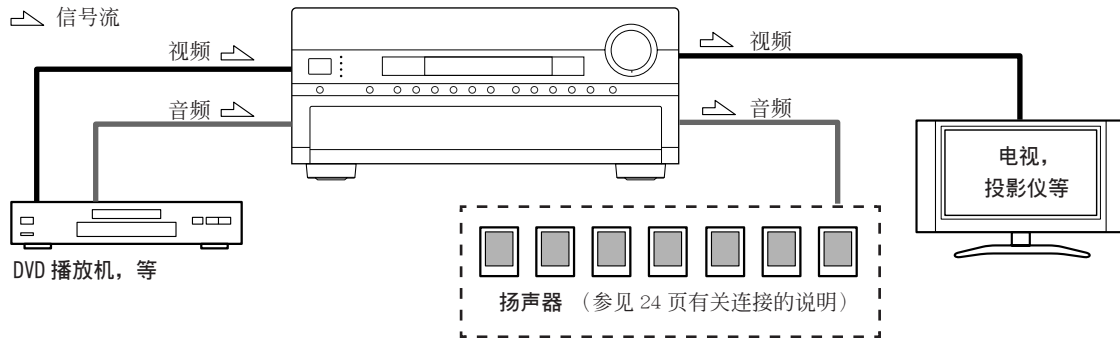

### 应选择哪种连接方式?

AV 放大器支援多种连接模式，可兼容范围广泛的 AV 设备。您的选择取决于其他设备支援的模式类型。使用下面章节的介绍作为指导。

对于视频设备，必须同时建立音频和视频连接。

#### 视频连接模式

连接到本系列产品的视频设备可使用如下连接模式：复合视频，S-Video，色差视频或 HDMI，后者的图象质量最好。

取决于 HDMI 显示器设置，AV 放大器可以在视频格式之间进行向上或向下转化，通常决定视频信号是否向上转化通过色差视频输出或者 HDMI 输出。

为获得最佳视频效果，THX 推荐视频信号不进行向上转换直接通过系统（例如，色差视频输入直接传递到色差视频输出）。也建议您将 Immediate Display（快速显示）优先权设置为 Off（关闭）（95 页）。

#### ■ HDMI Monitor Setting（HDMI 显示器设置）为 Main 或 Sub

HDMI 显示器设置为 Main 或 Sub 时（参见 48 页），视频输入信号如图进行传输，复合视频，S-Video 和分量视频源全部向上转化传输到相应的 HDMI 输出接口。如果您将 AV 放大器连接的 HDMI OUT MAIN 或 HDMI OUT SUB 连接到电视，请使用相应的 Main 或 Sub 设置。

复合视频，S-Video 和色差视频信号输出按照各自信号格式传输。

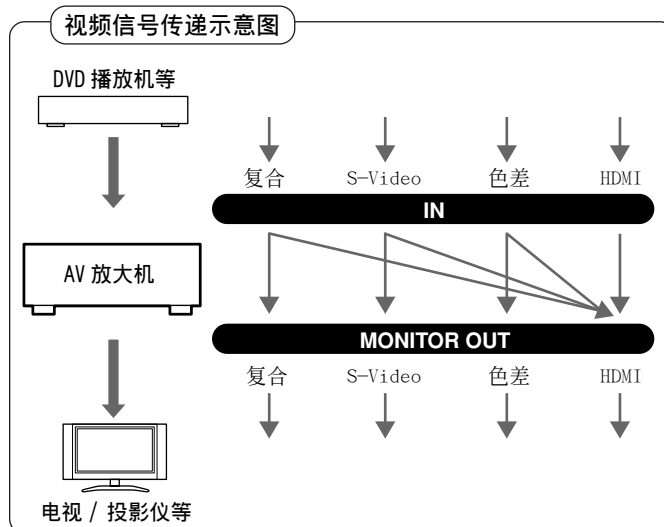

## 连接视听设备 - 續

### ■ HDMI Monitor (HDMI 显示器设) 置为 No

将 HDMI Monitor (HDMI 显示器) 设置为 No (参见 48 页), 视频输入信号按照图示流程传输, 复合视频和 S-Video 输入源上转换为色差视频输出。如果将 AV 放大机的 COMPONENT VIDEO OUT 接口连接到电视上, 请使用此配置。

复合视频上转换为 S-Video, S-Video 下转换为复合视频。注意这些转换只适用于 MONITOR OUT V 和 S 输出接口, 不适用于 VCR/DVR OUT V 和 S 输出接口。

复合视频, S-Video 和色差视频分别按照原始输入状态将各自的信号传递。

Monitor Out Resolution (显示器输出解析度) 设置为 Through (通畅) 时 (参见 48 页), 信号流也可以按照设置传输。

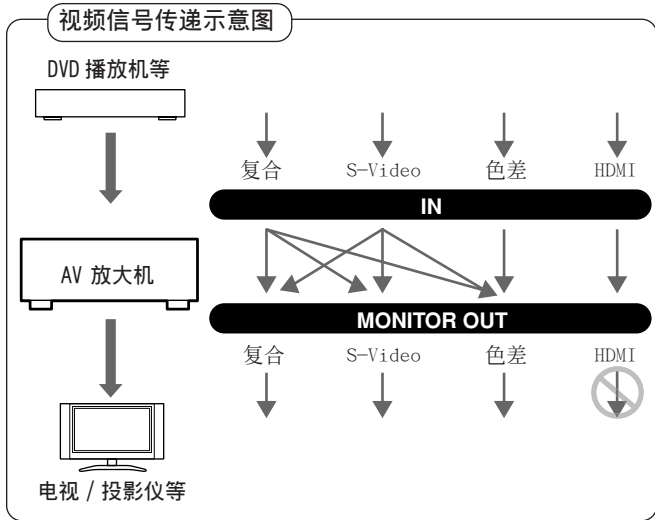

### 视频信号流和 Resolution (解析度) 设置

HDMI Monitor (HDMI 显示器) 设置为 No 时 (参见 48 页), 如果 Monitor Out Resolution (显示器输出解析度) 设置为除了通畅以外的 Through (任何) 配置 (参见 48 页), 视频信号流如图显示传递复合视频和 S-Video 源向上转化为色差视频输出。

复合视频, S-Video 和色差视频输出将各自的模拟信号输出。HDMI 输入信号不会被输出。

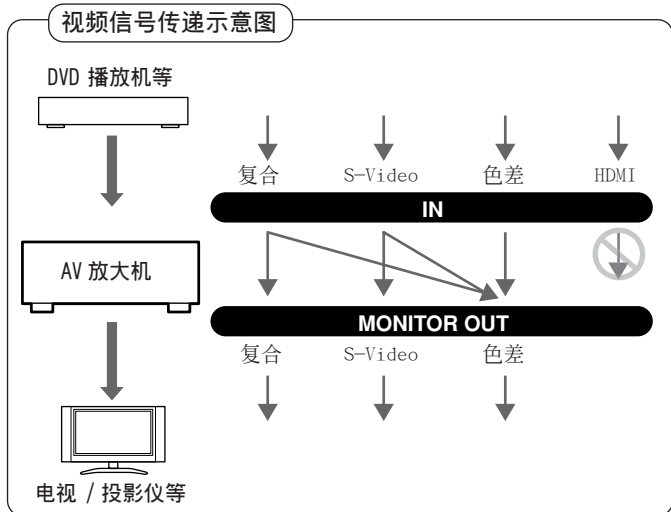

### 音频连接模式

连接到本系列产品的音频设备可以使用如下连接模式: 模拟, 光纤, 同轴, 多信号或 HDMI。

一旦选择了一种连接模式, 请记住 AV 放大器无法在不同模式间转换。

选择连接模式时, 请记住 AV 放大器不能将数字输入信号转换到模拟线路输出。例如, 连接到光纤或同轴输入接口的音频信号不能由模拟的 TAPE OUT 接口输出。

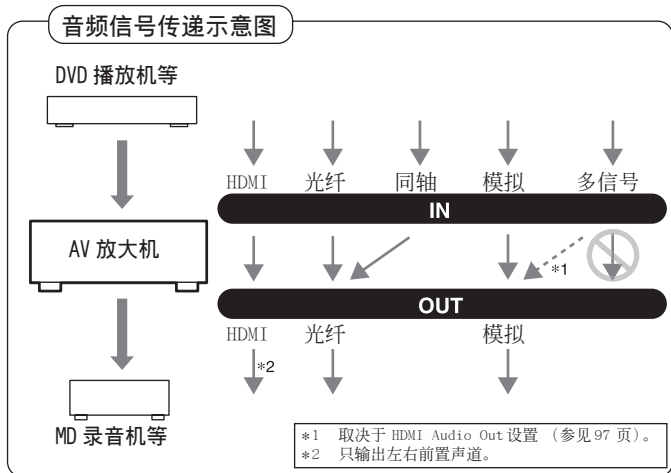

## 连接视听设备 - 續

### 连接电视或投影仪

#### 第 1 步：视频连接

选择与电视匹配的视频连接类型 (**A**, **B** 或 **C**)，然后进行连接。

#### 第 2 步：音频连接

选择与电视匹配的音频连接类型 (**a**, **b** 或 **c**)，然后进行连接。

- 使用连接 **a**，您可以一边收听并录制电视节目，一边在 Zone 2 或 Zone 3 聆听曲目。
- 如要欣赏杜比数字和 DTS 聆听模式，使用 **b** 或 **c** 类型连接 (使用 **a** 和 **b** 类型连接或 **a** 和 **c** 类型连接进行录音或一边在 Zone 2 或 Zone 3 聆听曲目。)

| 连接       | AV 放大器                      | 信号流 | TV          | 图象质量 |
|----------|-----------------------------|-----|-------------|------|
| <b>A</b> | COMPONENT VIDEO MONITOR OUT | ⇒   | 色差视频输入      | 最佳   |
| <b>B</b> | MONITOR OUT S               | ⇒   | S-VIDEO 输入  | 较好   |
| <b>C</b> | MONITOR OUT V               | ⇒   | 复合视频输入      | 标准   |
| <b>a</b> | GAME/TV IN L/R              | ←   | 模拟音频 L/R 输出 |      |
| <b>b</b> | DIGITAL COAXIAL IN 2        | ←   | 数字同轴输出      |      |
| <b>c</b> | DIGITAL OPTICAL IN 1        | ←   | 数字光纤输出      |      |

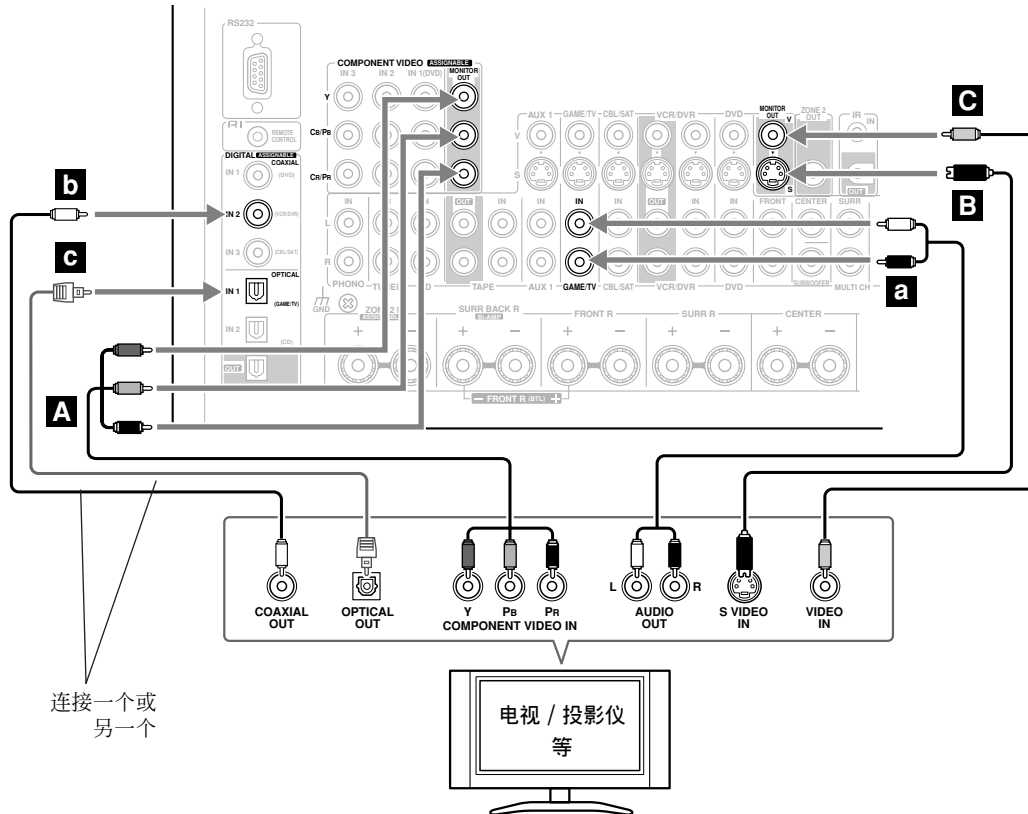

如果您的电视没有音频输出，将 VCR，有线或卫星接收机的音频输出接口连接到 AV 放大机上，使用这些设备的调谐器通过 AV 放大器收听电视节目 (参见 35 页和 37 页)。



## 连接视听设备 - 續

### 连接 DVD 播放机

#### 第 1 步：视频连接

选择与 DVD 播放机匹配的视频连接类型 (**A**, **B** 或 **C**)，然后进行连接。  
使用连接 **A**，必须使用同样的连接方式将 AV 放大器连接到电视上。

#### 第 2 步：音频连接

选择与 DVD 播放机匹配的音频连接类型 (**a**, **b** 或 **c**)，然后进行连接。

- 通过连接 **a**，您可以一边聆听并录制 DVD 上的音频，一边在 Zone 2 或 Zone 3 聆听曲目。
- 要欣赏杜比数字和 DTS 聆听模式，使用 **b** 或 **c** 类型连接（使用 **a** 和 **b** 类型连接或 **a** 和 **c** 类型连接进行录音或一边在 Zone 2 或 Zone 3 聆听曲目）。
- 如果您的 DVD 播放机带有左右主声道输出接口和多声道左右输出接口，进行 **a** 类型连接时要确认使用左右主声道输出接口。

| 连接       | AV 放大器               | 信号流 | DVD 播放机     | 图象质量 |
|----------|----------------------|-----|-------------|------|
| <b>A</b> | COMPONENT VIDEO IN 1 | ←   | 色差视频输出      | 最佳   |
| <b>B</b> | DVD IN S             | ←   | S-VIDEO 输出  | 较好   |
| <b>C</b> | DVD IN V             | ←   | 复合视频输出      | 标准   |
| <b>a</b> | DVD IN L/R           | ←   | 模拟音频 L/R 输出 |      |
| <b>b</b> | DIGITAL COAXIAL IN 1 | ←   | 数字同轴输出      |      |
| <b>c</b> | DIGITAL OPTICAL IN 1 | ←   | 数字光纤输出      |      |

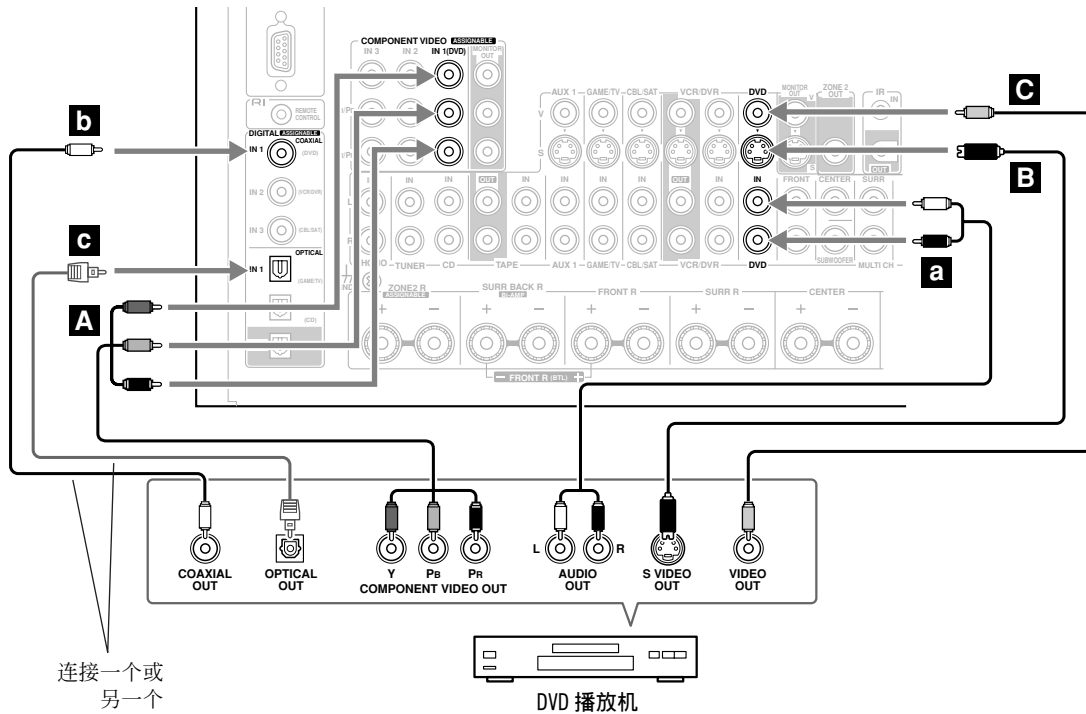

如需使用多声道模拟音频输出接口连接 DVD 播放机或 DVD 音频 / 兼容 SACD 播放机，请参见 34 页。

## 连接视听设备 - 續

### 连接多声道输入

如果您的 DVD 播放机支持多声道音频格式，如 DVD- 音频或 SACD，并带有多声道模拟音频输出接口，您就可以将其连接到 AV 放大机的多声道 DVD 输入接口上。

使用一根多声道模拟音频连线或几根普通音频连线，将 AV 放大机上的 MULTI CH FRONT L/R, CENTER, SURR L/R, SURR BACK L/R, 和 SUBWOOFER 接口连接到 DVD 播放机上的 7.1 声道模拟音频输出接口。如果您的 DVD 播放机带有 5.1 声道模拟音频输出接口，请不要建立任何连接到 AV 放大机上的 SURR BACK L/R 接口上。

在使用多声道输入前，您必须将其分配给某个输入选择器。参见 55 页上的「Analog Input (模拟输入) 设置」。如需选择多声道输入，参见 66 页上的「设置音频输入」。如需调节多声道输入的重低音扬声器的敏感度，参见 97 页上的「Subwoofer Input Sensitivity (重低音输入敏感度)」。

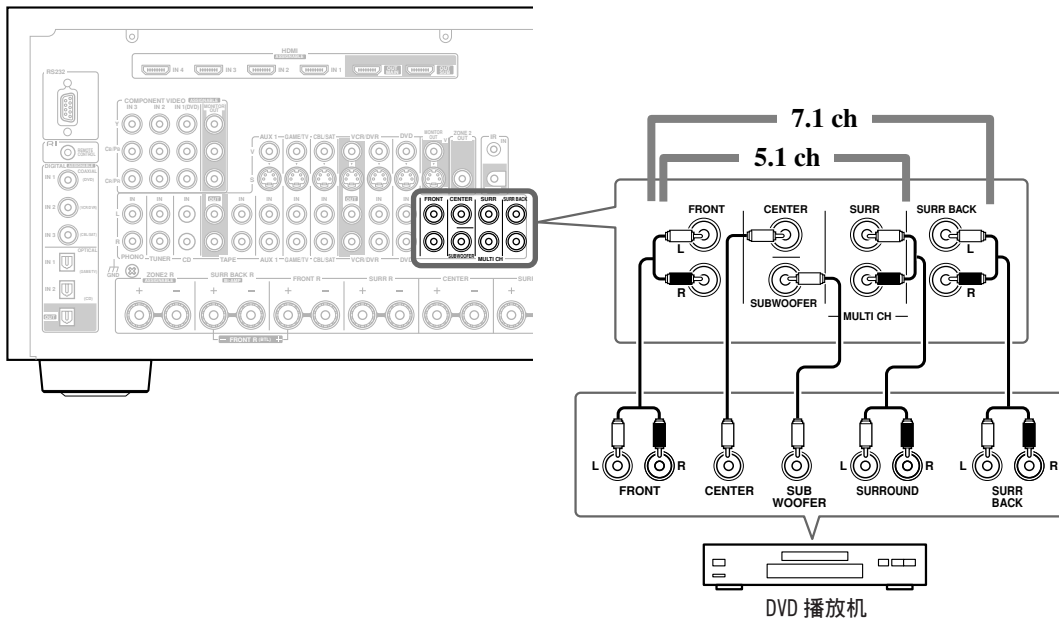

## 连接视听设备 - 續

### 连接 VCR 或 DVR 用于播放



使用此连接模式，您可以通过 AV 放大器使用 VCR 或 DVR 的调谐器收听您喜爱的电视节目，此操作适用于无音频输出接口的电视。

#### 第 1 步：视频连接

选择与 VCR 或 DVR 相匹配的视频连接类型 (**A**, **B** 或 **C**)，然后进行连接。  
如果您使用连接 **A**，你必须按照同样连接类型将 AV 放大器连接到电视上。

#### 第 2 步：音频连接

选择与 VCR 或 DVR 相匹配的音频连接类型 (**a**, **b** 或 **c**)，然后进行连接。

- 使用连接 **a**，您即使在 Zone 2 或 Zone 3 也可以收听 VCR 或 DVR 上的节目。
- 要欣赏杜比数字和 DTS 聆听模式，使用 **b** 或 **c** 类型连接（使用 **a** 和 **b** 类型连接或 **a** 和 **c** 类型连接进行录音或一边在 Zone 2 或 Zone 3 聆听曲目）。

| 连接       | AV 放大器               | 信号流 | VCR 或 DVD 录音机 | 图象质量 |
|----------|----------------------|-----|---------------|------|
| <b>A</b> | COMPONENT VIDEO IN 2 | ←   | 色差视频输出        | 最佳   |
| <b>B</b> | VCR/DVR IN S         | ←   | S-VIDEO 输出    | 较好   |
| <b>C</b> | VCR/DVR IN V         | ←   | 复合视频输出        | 标准   |
| <b>a</b> | VCR/DVR IN L/R       | ←   | 模拟音频 L/R 输出   |      |
| <b>b</b> | DIGITAL COAXIAL IN 2 | ←   | 数字同轴输出        |      |
| <b>c</b> | DIGITAL OPTICAL IN 1 | ←   | 数字光纤输出        |      |

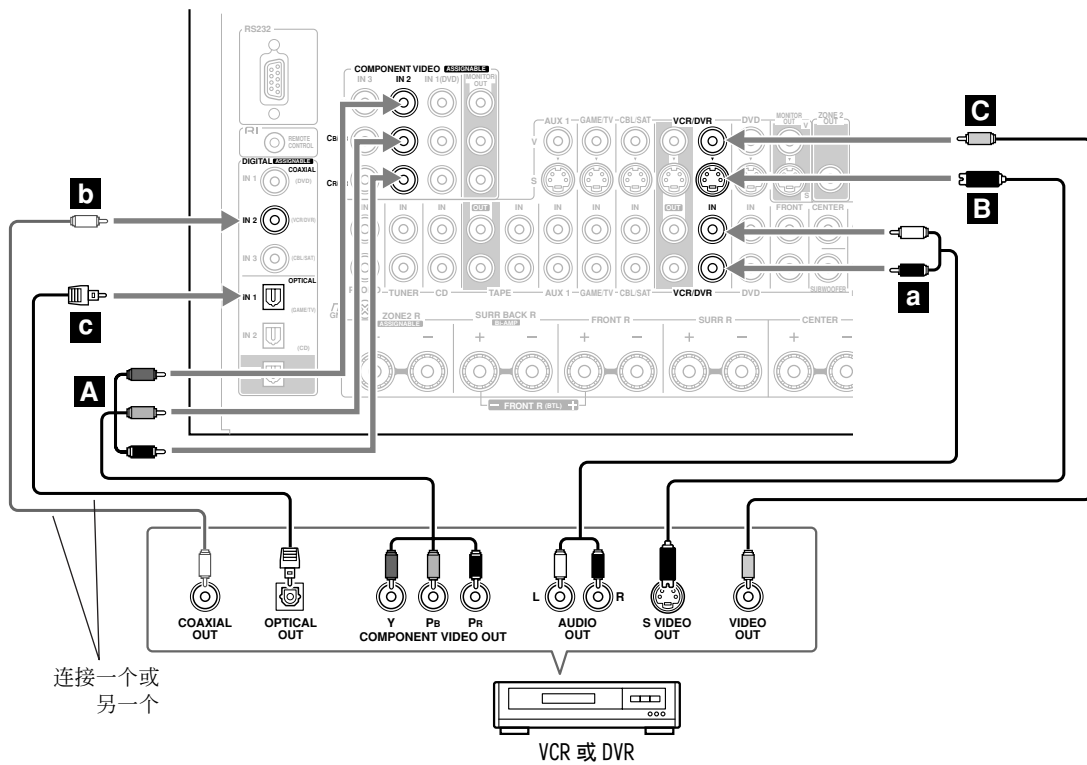

## 连接视听设备 - 續

### 连接 VCR 或 DVR 用于录音

#### 第 1 步：视频连接

选择与 VCR 或 DVR 匹配的视频连接类型 (**A** 或 **B**)，然后进行连接。需要进行录制的视频源按照同样的连接类型连接到 AV 放大机上。

#### 第 2 步：音频连接

选择与 VCR 或 DVR 匹配的音频连接类型 (**a** 或 **b**)，然后进行连接。

| 连接       | AV 放大器              | 信号流 | VCR 或 DVD 录音机 | 图象质量 |
|----------|---------------------|-----|---------------|------|
| <b>A</b> | VCR/DVR OUT S       | ⇒   | S-VIDEO 输入    | 较好   |
| <b>B</b> | VCR/DVR OUT V       | ⇒   | 复合视频输入        | 标准   |
| <b>a</b> | VCR/DVR OUT L/R     | ⇒   | 音频 L/R 输入     | —    |
| <b>b</b> | DIGITAL OPTICAL OUT | ⇒   | 数字光纤输入        | —    |

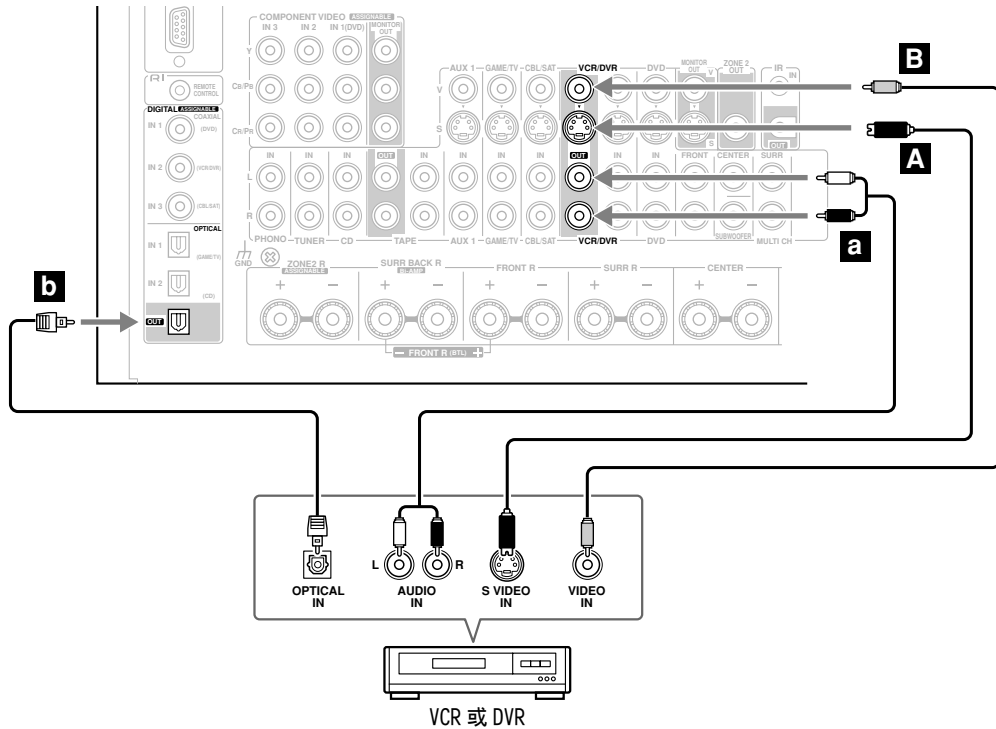

#### 注意：

- AV 放大器必须要开启以便进行录制。当本机处于待机状态时是无法进行录制的。
- 如果需要直接从电视或其他视频源直接录制节目，不通过 AV 放大器，将电视或其他视频源的输出直接连接到录制设备 VCR/DVR 的音频和视频的输入接口。详细信息请参见电视或 VCR/DVR 的使用手册。
- 连接到复合视频输入接口的视频信号只能通过 VCR/DVR OUT V 接口录制。因此，如果您的电视或 VCR 连接到了复合视频输入接口，录制节目的 VCR 或 DVR 必须连接到 VCR/DVR OUT V 接口。同样的，连接到 S-Video 输入接口的视频信号只能通过 VCR/DVR OUT S 接口录制。因此，如果您的电视或 VCR 连接到了 S-Video 输入接口，录制节目的 VCR 或 DVR 必须连接到 VCR/DVR OUT S 接口。

## 连接视听设备 - 續

### 连接卫星，有线，机顶盒或其他视频输入源



使用此连接模式，您可以通过 AV 放大器使用卫星或有线接收机收听您喜爱的电视节目，此操作适用于无音频输出接口的电视。

#### 第 1 步：视频连接

选择与视频输入源匹配的视频连接类型 (**A**, **B** 或 **C**)，然后进行连接。

如果您使用 **A** 类型连接，您必须按照同样的连接类型将 AV 放大器连接到电视机。

#### 第 2 步：音频连接

选择与视频输入源匹配的音频连接类型 (**a**, **b** 或 **c**)，然后进行连接。

- 使用 **a** 类型连接，您可以聆听并录制视频源上的节目，同时在 Zone 2 或 Zone 3 聆听。
- 要欣赏杜比数字和 DTS 聆听模式，使用 **b** 或 **c** 类型连接（使用 **a** 和 **b** 类型连接或 **a** 和 **c** 类型连接进行录音或一边在 Zone 2 或 Zone 3 聆听曲目）。

| 连接       | AV 放大器               | 信号流 | 视频输入源       | 图象质量 |
|----------|----------------------|-----|-------------|------|
| <b>A</b> | COMPONENT VIDEO IN 3 | ←   | 色差视频输出      | 最佳   |
| <b>B</b> | CBL/SAT IN S         | ←   | S-VIDEO 输出  | 较好   |
| <b>C</b> | CBL/SAT IN V         | ←   | 复合视频输出      | 标准   |
| <b>a</b> | CBL/SAT IN L/R       | ←   | 模拟音频 L/R 输出 |      |
| <b>b</b> | DIGITAL COAXIAL IN 3 | ←   | 数字同轴输出      |      |
| <b>c</b> | DIGITAL OPTICAL IN 2 | ←   | 数字光纤输出      |      |

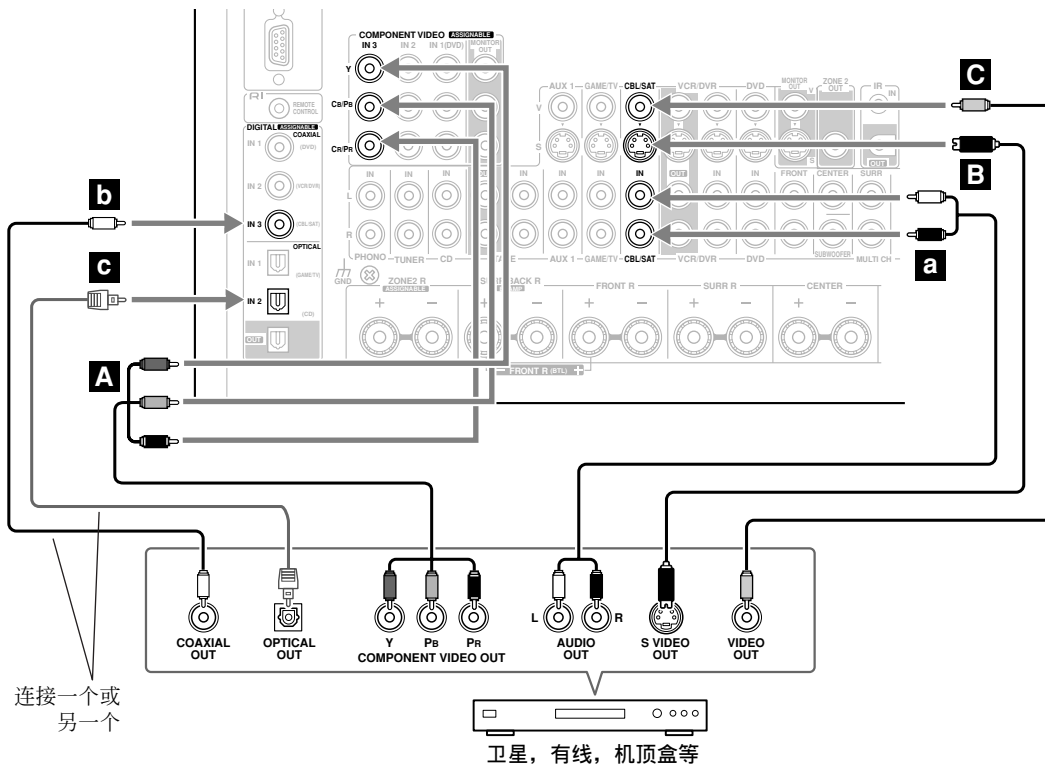

## 连接视听设备 - 續

### 使用 HDMI 连接设备

#### HDMI 简介

专为满足数字电视的需要而设计，HDMI（高解析多媒体界面）是一种新型数字界面用于连接电视，投影机，DVD 播放机，机顶盒和其他视频设备。至今仍分别需要视频与音频连线连接 AV 设备，但如使用 HDMI，只需要一根连线就可以传输控制信号，数字信号和多达 8 声道的数字音频（双 PCM 声道，多声道数字音频和多声道 PCM）。

HDMI 视频流（即视频信号）与 DVI（Digital Visual Interface）<sup>\*1</sup> 兼容，因此电视和带 DVI 输入的显示器可用 HDMI-TO-DVI 适配器与 AV 放大器进行连接。（某些电视和显示器可能不带此功能，因此没有画面显示。）

AV 放大器使用 HDCP（高带宽数码内容保护），因此只有兼容 HDCP 的设备才能显示画面。

AV 放大器的 HDMI 界面基于以下标准：

High-Definition Multimedia Interface Specification Informational Version 1.3a  
（高解析多媒体界面规格国际版本 1.3a）

#### 所支持的音频格式

- 双声道线性 PCM（32-192kHz，16/20/24bit）
- 多声道线性 PCM（7.1ch，32-192kHz）
- 数据流（DSD，杜比数字，Dolby Digital Plus，Dolby TrueHD，DTS，DTS-HD High Resolution，DTS-HD Master Audio）

您的 DVD 播放机必须可以输出这些来自 HDMI OUT 接口的信号格式。

#### 版权保护

AV 放大器支持 HDCP<sup>\*2</sup>，一种数字视频信号的版权保护系统。其他通过 HDMI 模式连接到 AV 放大器的设备也必须支持 HDCP。

需单独购买 HDMI 连线（某些设备有随机提供）用于将 AV 放大器的 HDMI OUT MAIN 或 HDMI OUT SUB 接口连接到电视或投影机的 HDMI IN 接口上。

\*1 DVI（数字显示界面）数字显示界面标准由 DDWG<sup>\*3</sup> 在 1999 年制订。

\*2 HDCP（高带宽数码内容保护）英特尔公司为 DVI 开发的视频加密技术。为保护视频内容而设计，需要有兼容 HDCP 的设备才能显示加密的视频信号。

\*3 DDWG（数字显示工作组 Digital Display Working Group）：由英特尔，富士通，惠普，IBM，NEC，和 SILICON IMAGE 公司领导。这个公开性行业团体致力于研究用于高性能个人电脑和数字显示设备的数字连接的行业需求规范。

## 连接视听设备 - 續

### 建立 HDMI 连接

**步骤 1:** 使用 HDMI 连线将 AV 放大机的 HDMI 接口连接到兼容 HDMI 的 DVD 播放机，电视，投影仪等设备上。

**步骤 2:** 在 HDMI Input (HDMI 输入) 设置参见 50 页中，将 HDMI IN 分配给某个输入选择器。

#### ■ 视频信号

由 HDMI IN 接口接收到的数字视频信号通常由 HDMI MAIN OUT 和 SUB OUT 接口输出到您的电视上显示。复合视频，S-Video 和色差视频输入源向上转化后由 HDMI 接口输出。更多详细信息参见 30 页上的「视频连接模式」。

#### ■ 音频信号

由 HDMI IN 接口接收到的数字音频信号通常输出到连接在 AV 放大机的扬声器或耳机上。通常他们不经过由 HDMI 接口输出，除非 HDMI Audio Out 设置为 On (参见 97 页)。



如需要使用电视机的扬声器聆听通过 HDMI IN 接口接收到的音频，将 HDMI Audio Out 设置 On (打开) (参见 97 页)，将 DVD 播放机的 HDMI 音频输出接口设置为 PCM。

通过 AV 放大机的扬声器聆听 HDMI 设备输出的音频信号时，请设置您的 HDMI 设置，使视频可以在电视上显示 (例如，在电视上，选择连接了 HDMI 设备的输入)。如果您的电视没有打开或者选择了不同的输入源，AV 放大机的扬声器不会发出声音或者声音被切断。

#### 注意:

- HDMI Audio Out 设备被设置为 On 时，(参见 97 页)，或 TV Control (电视控制) 被 Enable (启用)，您通过电视扬声器接收音频。如果您打开 AV 放大机的音量控制，声音将由 AV 放大机的扬声器输出。如需停止 AV 放大机的扬声器输出声音，更改设置，更改电视的设置或者关闭 AV 放大机的音量控制。

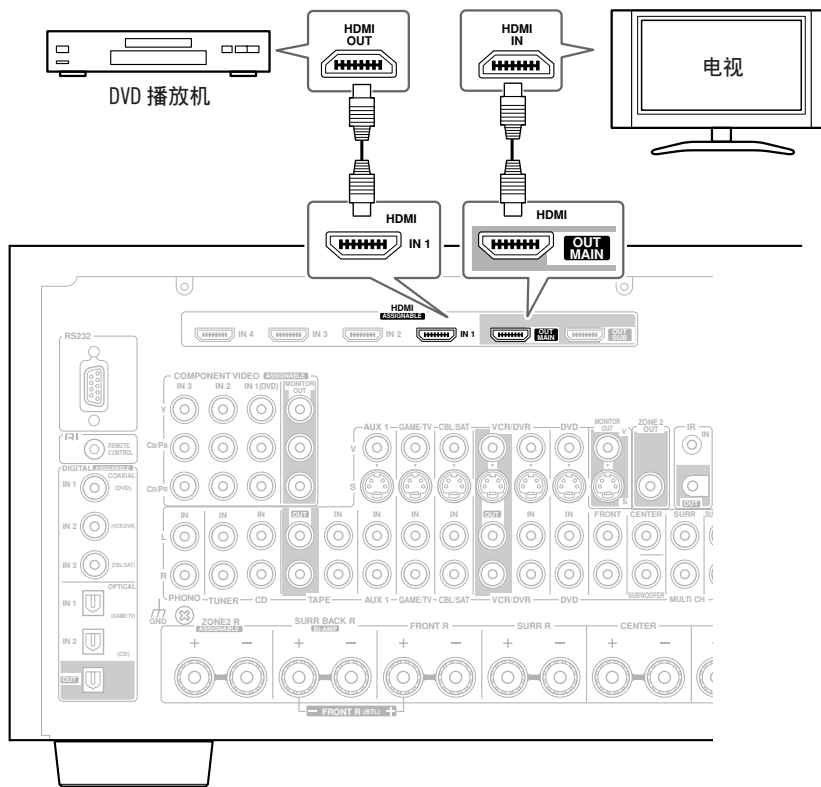

## 连接视听设备 - 續

### 连接游戏机控制器

#### 第 1 步：视频连接

选择与游戏机控制器匹配的视频连接类型 (**A**, **B** 或 **C**)，然后进行连接。

如果您使用 **A** 类型连接，您必须按照同样的连接类型将 AV 放大器连接到电视机。

#### 第 2 步：音频连接

选择与 DVD 播放机匹配的音频连接类型 (**a**, **b** 或 **c**)，然后进行连接。

- 使用 **a** 类型连接，您可以聆听并录制游戏机控制器上的节目，同时在 Zone 2 或 Zone 3 聆听。
- 要欣赏杜比数字和 DTS 聆听模式，使用 **b** 类型连接（使用 **a** 和 **b** 类型连接进行录音或一边在 Zone 2 或 Zone 3 聆听曲目）。

| 连接       | AV 放大器               | 信号流 | 视频输入源       | 图象质量 |
|----------|----------------------|-----|-------------|------|
| <b>A</b> | COMPONENT VIDEO IN 3 | ←   | 色差视频输出      | 最佳   |
| <b>B</b> | GAME/TV IN S         | ←   | S-VIDEO 输出  | 较好   |
| <b>C</b> | GAME/TV IN V         | ←   | 复合视频输出      | 标准   |
| <b>a</b> | GAME/TV IN L/R       | ←   | 模拟音频 L/R 输出 |      |
| <b>b</b> | DIGITAL OPTICAL IN 1 | ←   | 数字同轴输出      |      |

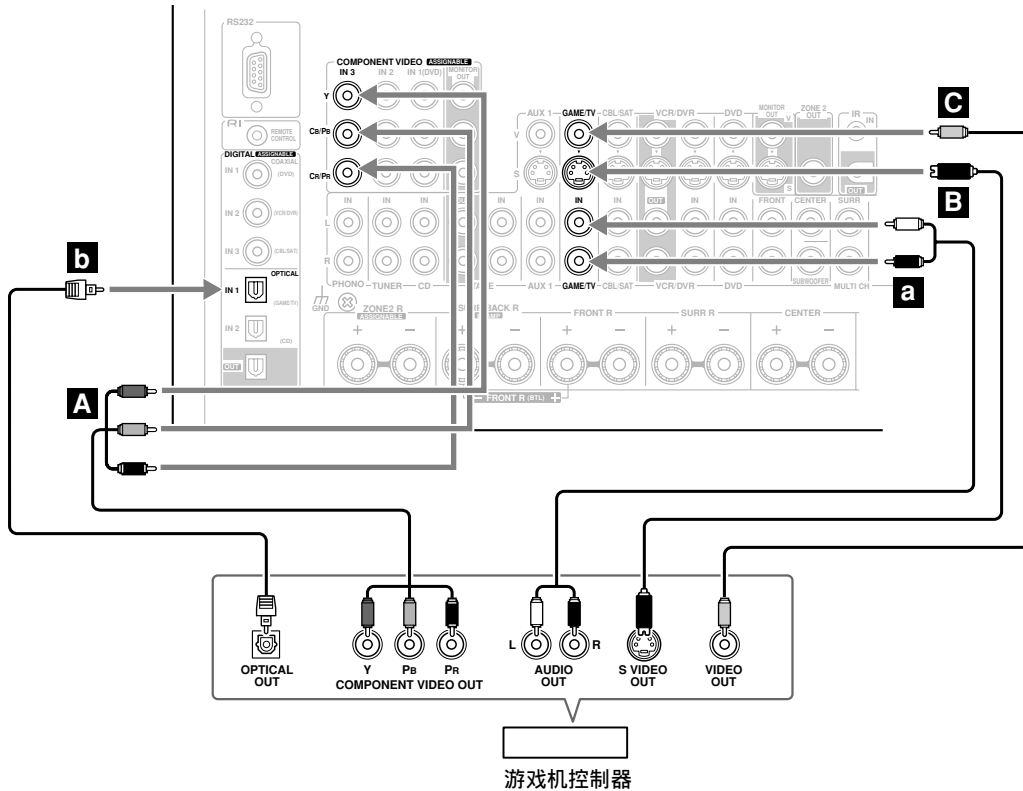



## 连接视听设备 - 續

### 连接摄像机或其他 AV 设备

#### 第 1 步：视频连接

选择与摄像机手柄匹配的视频连接方式（**A** 或 **B**），并建立连接。

#### 第 2 步：音频连接

选择与摄像机手柄匹配的音频连接方式（**a** 或 **b**），并建立连接。

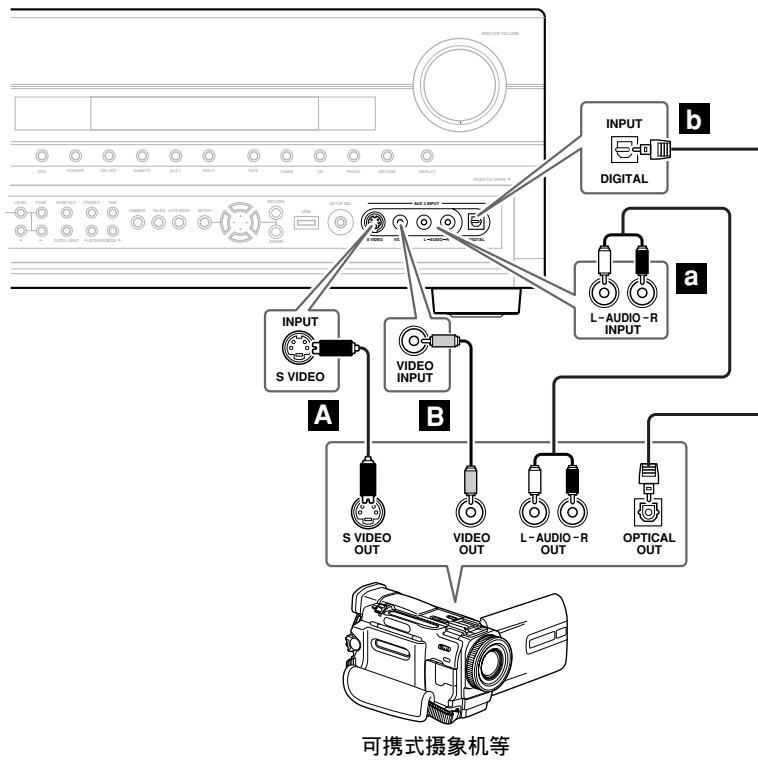

| 连接       | AV 放大器                | 信号流 | 摄像机或游戏机     |
|----------|-----------------------|-----|-------------|
| <b>A</b> | AUX 2 INPUT S VIDEO   | ←   | S-VIDEO 输出  |
| <b>B</b> | AUX 2 INPUT VIDEO     | ←   | 复合视频输出      |
| <b>a</b> | AUX 2 INPUT AUDIO-L/R | ←   | 模拟音频 L/R 输出 |
| <b>b</b> | AUX 2 INPUT DIGITAL   | ←   | 数字光纤输出      |

## 连接视听设备 - 續

### 连接 CD 播放机

#### 第 1 步:

选择与 CD 播放机匹配的连接类型 (**a**, **b** 或 **c**)，然后进行连接。

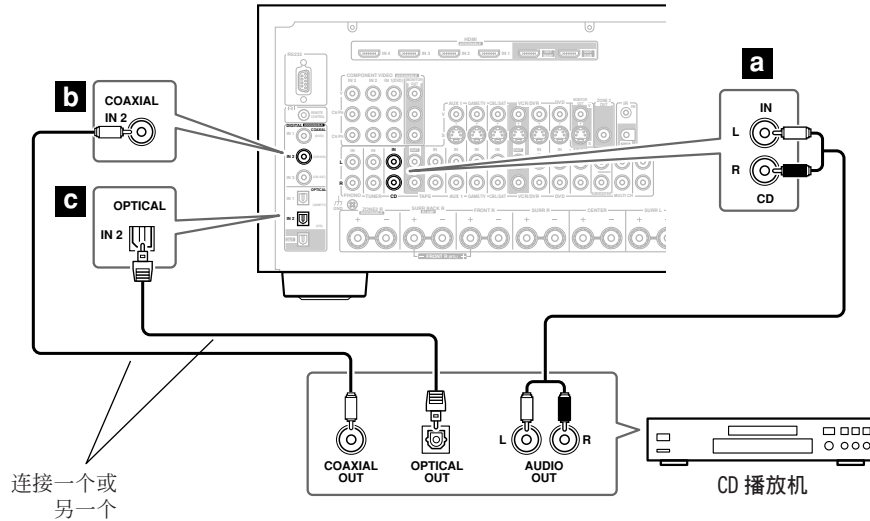

- 使用连接 **a**，您可以从 CD 播放机上聆听并录制曲目，同时在 Zone 2 或 Zone 3 聆听。
- 如希望进行 CD 播放机的数字式连接，使用 **b** 或 **c** 类型连接（使用 **a** 和 **b** 类型或 **a** 和 **c** 类型连接进行录音或一边在 Zone 2 或 Zone 3 聆听曲目）。

| 连接       | AV 放大器               | 信号流 | CD          |
|----------|----------------------|-----|-------------|
| <b>a</b> | CD IN L/R            | ←   | 模拟音频 L/R 输出 |
| <b>b</b> | DIGITAL COAXIAL IN 2 | ←   | 数字同轴输出      |
| <b>c</b> | DIGITAL OPTICAL IN 2 | ←   | 数字光纤输出      |

### 连接唱盘机

AV 放大机的 PHONO IN 接口用于连接动磁式 (MM) 唱头唱盘机。

使用模拟音频连线将 AV 放大机的 PHONO IN L/R 接口连接到您的唱盘机上。

#### 注意:

- 如果您的唱盘机有接地线，将其连接到 AV 放大器上的 GND 螺丝上。对于某些唱盘机，连接地线可能会造成嗡嗡声。如果出现此类情况，请断开连接。
- 如果您的唱盘机是动圈 (MC) 类型的唱针，您需要另外购买并连接 MC 顶端放大器或 MC 转换器。将唱盘机与顶端放大器或转换器连接，然后将其连接到 AV 放大机的 PHONO IN L/R 接口上。
- 您也可使用唱盘机均衡器将唱盘机与 MC (动圈式) 唱针连接。此使请参阅唱机均衡器的使用手册获得详细信息。

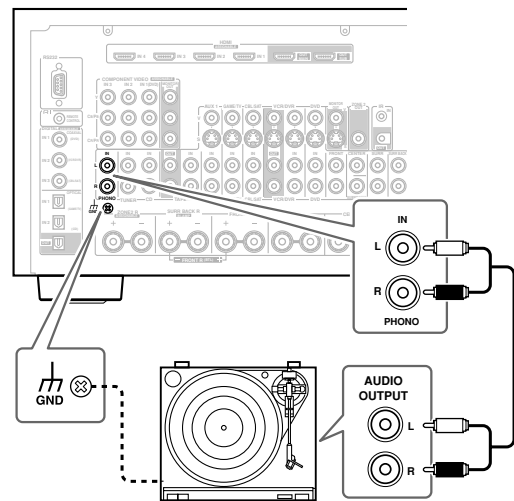

## 连接视听设备 - 續

### 连接调谐器

使用模拟音频连线将 AV 放大机的 TUNER IN L/R 接口连接到您的调谐器上。

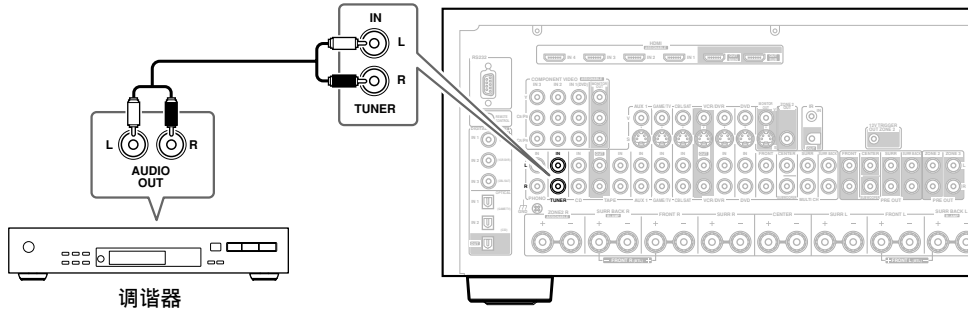

- 使用此连接，您可以从调谐器上聆听并录制曲目，同时在 Zone 2 或 Zone 3 聆听。

### 连接磁带录音机，CDR，迷你光盘录音机或 DAT（数码）录音机

步骤 1:

选择与录音机相匹配的连接类型（**a**，**b**，**c** 或 **d**），然后进行连接。

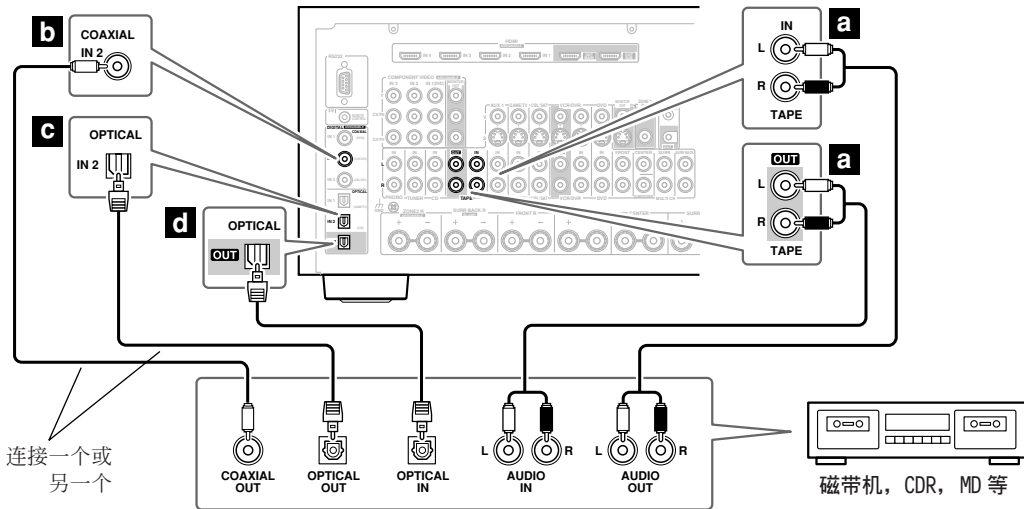

- 使用连接 **a**，您可以在 Zone 2 或 Zone 3 聆听并录制曲目。
- 为播放而需要建立录音机的数字式连接时，使用 **a** 和 **b** 类连接或 **a** 和 **c** 类连接。
- 如需要连接数字式录音机录制节目，使用连接 **d**。

| 连接       | AV 放大器                      | 信号流    | 磁带，CDR，迷你光盘或 DAT 录音机       |
|----------|-----------------------------|--------|----------------------------|
| <b>a</b> | TAPE IN L/R<br>TAPE OUT L/R | ←<br>⇒ | 模拟音频 L/R 输出<br>模拟音频 L/R 输入 |
| <b>b</b> | DIGITAL COAXIAL IN 2        | ←      | 数字同轴输出                     |
| <b>c</b> | DIGITAL OPTICAL IN 2        | ←      | 数字光纤输出                     |
| <b>d</b> | DIGITAL OPTICAL OUT         | ⇒      | 数字光纤输入                     |

## 连接视听设备 - 續

### 连接有源放大器

如果希望连接功率更强的有源放大器，把 AV 放大器作为前置放大器。您可以将其连接到 PRE OUT 接口上。在此情况下，您应该将所有扬声器和重低音扬声器连接到有源重低音扬声器上，但是，如果您配备了有源重低音扬声器，将其连接到 AV 放大器的 PRE OUT SUBWOOFER 接口。

- |           |            |
|-----------|------------|
| 1. 重低音扬声器 | 5. 左环绕扬声器  |
| 2. 左前置扬声器 | 6. 右环绕扬声器  |
| 3. 中置扬声器  | 7. 左后环绕扬声器 |
| 4. 右前置扬声器 | 8. 右后环绕扬声器 |

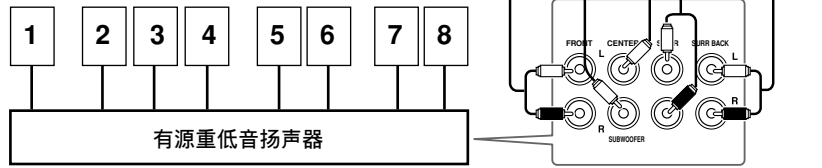

### 连接 RI 基座

#### ■ 如果您的 iPod 支持视频：

将 RI 基座的音频输出接口连接到 AV 放大器的 GAME/TV IN L/R 接口，将视频输出接口连接到 AV 放大器的 GAME/TV IN V 接口。

(如图显示 Onkyo DS-A2 连接范例。)

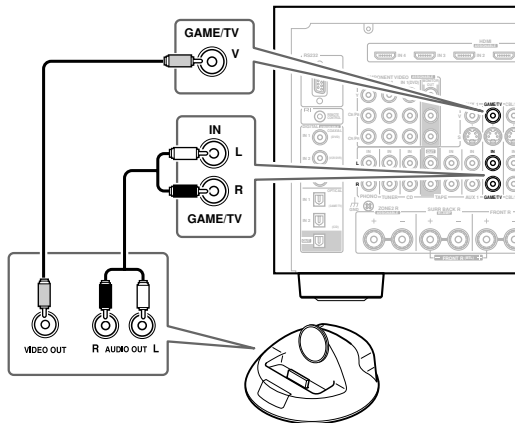

#### ■ 如果您的 iPod 不支持视频：

将 RI 基座的音频输出接口连接到 AV 放大器的 GAME/TV IN L/R 接口。

(如图显示 Onkyo DS-A2 连接范例。)

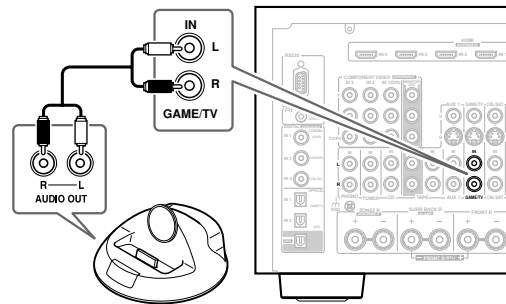

#### ■ 如果您有 DS-A1 RI 基座

请将视频输出插头连接到 AV 放大器上，GAME/TV IN S 插孔。

在第一次使用 AV 放大器的遥控器之前，请输入适当的遥控码（参见 115 页）。

#### 注意：

- 使用 **RI** 连线连接 RI 基座（参见 45 页）。
- 将 RI 基座的 **RI** 模式转换为 HDD 或 HDD/DOCK。
- 将 AV 放大器的输入显示设置为 DOCK（参见 53 页）。
- 参阅 RI 基座的使用手册。

## 连接视听设备 - 續

### 连接 Onkyo **RI** (远程交互) 视听设备

- 步骤 1:** 确认 Onkyo 设备也使用模拟音频连线 (RCA) 连接到 AV 放大机上。
- 步骤 2:** 建立 **RI** 连接 (参见下面的图示)。
- 步骤 3:** 如果正在使用 MD, CDR 或 RI DOCK 设备, 请更改输入显示 (参见 53 页)。

使用 **RI** (远程交互) 模式, 您可以使用如下特有 **RI** 功能。

#### 自动开机 / 待机

当您启用通过 **RI** 连接的视听设备开始播放时, 如果 AV 放大器处于待机状态, 它将自动开机并选择视听设备作为输入资源。同样, 当 AV 放大器处于待机状态时, 所有通过 **RI** 连接的设备也会进入待机状态。如果设备的电源线与 AV 放大机的交流插座 (AC OUTLET) 相连, 则该功能不起作用。

#### 指向改变

当通过 **RI** 连接的视听设备开始播放时, AV 放大器 AV 视听设备作为输入资源。如果 DVD 播放机连接到 AV 放大机的多声道输入接口, 必须按下 [AUDIO SEL] 键 (参见 66 页) 才能收听所有声道, 因为指向改变 **RI** 功能选择只在 DVD IN L/R 接口。

#### 遥控功能

您可以使用 AV 放大机的遥控器控制兼容 **RI** 模式的 Onkyo 设备 (参见 115 页)。您必须先输入合适的遥控代码。并记住将遥控器对准 AV 放大器而不是其他设备。

#### 注意:

- **RI** 连线只能用于 **RI** 连接模式。所有的 Onkyo 播放机都随机提供 (DVD, CD 等) **RI** 连线。
- 一些视听设备有两个 **RI** 插孔, 您可以选择任何一个插孔与 AV 放大器连接。另外一个插孔用于连接其它可兼容 **RI** 配置的视听设备。
- 只能将 Onkyo 设备连接到 **RI** 接口。如果与其他制造商的视听设备连接会发生故障。
- 有些视听设备可能不支持所有的 **RI** 功能。请参照随机附带的用户手册。
- Zone 2 和 Zone 3 打开时, 自动电源打开 / 待机以及 Direct Change (指向改变) **RI** 模式功能不起作用。

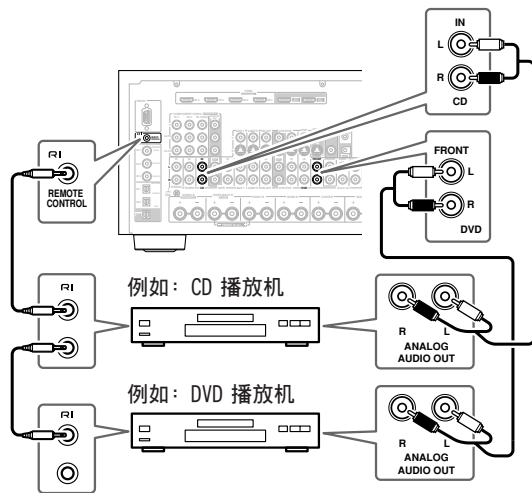

### 连接电源线

- 在连接电源线之前, 请连接所有的扬声器和 AV 设备。
- 将电源线连接到 AV 放大机的 AC INLET 接口上。
- 将 AV 放大机的电源线连接到适合的墙壁插座上。
- 开放 AV 放大器时会造成暂时电源中断, 可能会对相同线路上的其他电器造成干扰。如果出现此问题, 将 AV 接收器连接在不同的分支线路上。

# 开放 AV 放大器

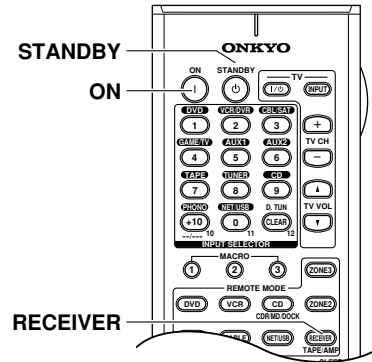
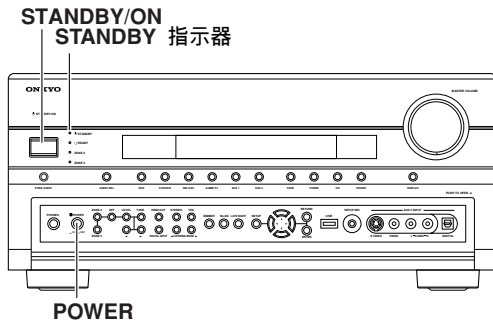

## 开放并设置为待机

1



将 [POWER] 开关设置到 ON [ ] 位置。

AV 放大器产品进入待机状态，STANDBY（待机）指示灯亮。

2

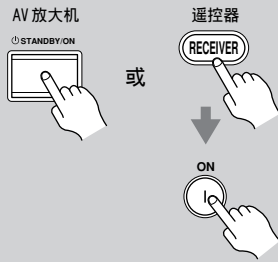

在 AV 放大器上，按下 [STANDBY/ON] 键。

在遥控器上，按下 [RECEIVER] REMOTE MODE 键，接着按下 [ON] 键。

AV 放大器开放，显示屏亮起，STANDBY 指示器熄灭。再次按下遥控器上的 [ON] 键将会开放所有通过 **RI** 模式连接的其他设备。

要关闭 AV 放大器，按下 [STANDBY/ON]（待机 / 开）键或遥控器上的 [STANDBY]（待机）键，将进入待机状态。为避免下次开机时出现突然的高音骚扰，在关机前请将音量调至最低。

要完全关闭 AV 放大器，将 [POWER] 开关设置为 OFF [ ]。

### 简易步骤顺利操作

为确保操作顺利，下面的几个简易步骤可帮助您在首次使用设备前，配置 AV 放大器。这些设备只需要操作一次。

■ 进行自动扬声器设置—这是必要的操作步骤！

参见 57 页上的「自动扬声器设置 (Audyssey MultEQ XT)」。

■ 您是否将电视连接到 HDMI OUT 接口或 COMPONENT VIDEO OUT 接口？

如果已经连接，参见 48 页上的「HDMI Monitor (HDMI 显示器) 设置」。

■ 您是否将设备连接到 HDMI 输入接口，色差视频输入接口，或数字音频输入接口？

如果已进行上述连接，请分别参见 50 页上的「HDMI Input (HDMI 输入) 设置」，52 页上的「Component Video Input (色差视频输入) 设置」或 54 页上的「Digital Input (数字输入) 设置」的内容。

■ 您是否已经连接 Onkyo MD 录音机，CD 录音机或 RI 机座？

如果已经连接，参见 53 页上的「更改输入显示」。

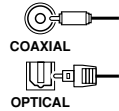
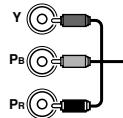

CD 录音机，MD 录音机，  
RI 基座

# 首次设置

本章说明了在使用 AV 放大器之前必须进行的设置。

## 最小扬声器阻抗

如需更改此设置，必须再次运行自动扬声器设置（参见 57 页）。

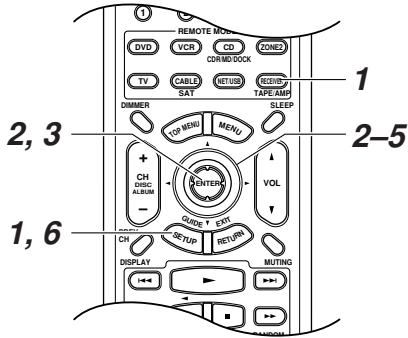

如果所连接的扬声器阻抗大于 4 欧姆而小于 6 欧姆，将最小阻抗值设置为「4 ohms」。

要使用放大或桥接时，您必须更改扬声器类型设置。更多连接信息，参见 25 页~ 28 页。

### 注意：

- 使用桥接时，AV 放大器可以在主聆听驱动 2.1 声道扬声器。
- 使用双功放时，AV 放大器可以在主聆听驱动 5.1 声道扬声器。
- 在您更改设置前，请将音量关小。

此处显示的屏幕设置菜单可能与您在电视上看到的稍有不同。

**1**



按下 [RECEIVER] 键，接着按下 [SETUP] 键。  
屏幕上显示主菜单。

**2**



使用上下 [▲]/[▼] 键选择「2.Speaker Setup」，然后按下 [ENTER] 键。  
出现 Speaker Setup 菜单。

**3**



使用上下 [▲]/[▼] 键选择「1.Speaker Settings」，然后按下 [ENTER] 键。  
出现 Speaker Settings 菜单。

| 2-1.Speaker Settings |         |
|----------------------|---------|
| Speaker Impedance    | 6ohms   |
| Front (Speaker A)    | Normal  |
| Front (Speaker B)    | Not use |

**4**



使用上下 [▲]/[▼] 键选择「Speaker Impedance」，然后使用左右 [◀]/[▶] 键选择：

- 4 ohms: 如果所连接的扬声器阻抗为 4 欧姆以上，但小于 6 欧姆，选择此项。
- 6 ohms: 如果所有扬声器的阻抗在 6-16 欧姆之间，请选择此项。

**5**



使用上下 [▲]/[▼] 键选择「Front (Speaker A)」，然后使用左右 [◀]/[▶] 键选择：

### Normal (普通)：

如果您按照普通模式连接前置扬声器 A，请选择此项。

### Bi-Amp (双功放)：

如果您按照双功放模式连接前置扬声器 A，请选择此项。

### BTL (桥接)：

如果您按照桥接模式连接前置扬声器 A，请选择此项。显示屏幕上出现 BTL 指示。

### 注意：

- 如果 Front (Speaker B) 设置为放大或桥接，就无法选择 Bi-Amp 和 BTL。

## 首次设置 - 續

**6**



使用上下 [▲]/[▼] 键选择「Front (Speaker B)」，然后使用左右 [◀]/[▶] 键选择：

**NotUse:**  
如果没有使用扬声器 B，请选择此项。

**Normal (普通) :**  
如果您按照普通模式连接前置扬声器 B，请选择此项。

**Bi-Amp (双功放) :**  
如果您按照双功放模式连接前置扬声器 B，请选择此项。

**BTL (桥接) :**  
如果您按照桥接模式连接前置扬声器 B，请选择此项。显示屏上出现 BTL 指示。

**注意:**

- 如果 Front (Speaker A) 设置为放大或桥接，就无法选择 Bi-Amp 和 BTL。

---

**7**



按下 [SETUP] 键。  
设置关闭。

**注意:**

- 这些步骤也可以在 AV 放大机上，使用其 [SETUP] 键，[ENTER] 键和箭头指示键进行设置。

## HDMI Monitor (HDMI 显示器) 设置

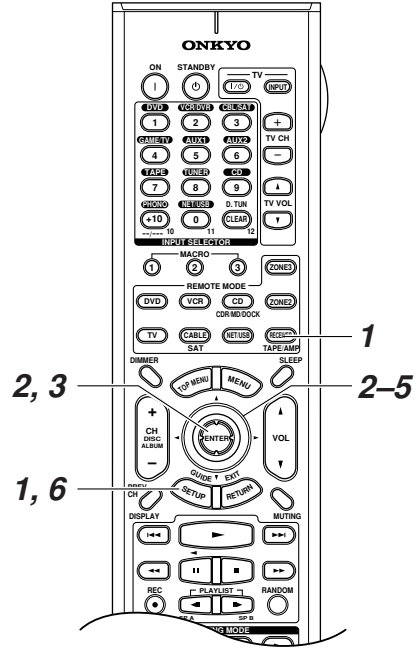

如果您将电视连接到 COMPONENT VIDEO OUT 接口，HDMI Monitor 设置配置为 No，即会出现屏幕设置菜单，复合视频和 S-Video 源向上转化，并由 COMPONENT VIDEO OUT 接口输出。

如果您将电视连接到 HDMI OUT MAIN 或 HDMI OUT SUB，将 HDMI 显示器设置为 Main 或 Sub，屏幕设置菜单将显示，复合视频，S-Video，和色差视频源上转化并由 HDMI OUT MAIN 或 HDMI OUT SUB 接口。您可以设定 COMPONENT VIDEO OUT 接口和 HDMI 接口的输出解析度，并且 AV 放大机向上转化图象解析度，达到电视可以支持的必要的解析度配置。

**1**



按下 [RECEIVER] 键，接着按下 [SETUP] 键。  
屏幕上显示主菜单。



## 首次设置 - 續

**2**



使用上下 [▲]/[▼] 键选择「1.Input/Output Assign」，然后按下 [ENTER] 键。  
出现 Input/Output Assign 菜单。

---

**3**



使用上下 [▲]/[▼] 键选择「1.Monitor Out」，然后按下 [ENTER] 键。  
出现 Monitor Out 菜单。

|                 |         |
|-----------------|---------|
| 1-1.Monitor Out |         |
| HDMI Monitor    | Main    |
| Resolution      | Through |

---

**4**



使用上下 [▲]/[▼] 键选择「HDMI Monitor」，然后使用左右 [◀]/[▶] 键选择：

No: 如果您的电视连接到 COMPONENT VIDEO MONITOR OUT, S MONITOR OUT 或 V MONITOR OUT 接口, 选择此配置。

Main: 如果您的电视连接到 HDMI OUT MAIN, 选择此项。

Sub: 如果您的电视连接到 HDMI OUT SUB, 选择此项。

**注意:**

- 选择了 Main 或 Sub 后, 屏幕设置菜单只能由 HDMI 接口输出。如果您没有使用 HDMI 输出接口, 而错误选择了 Main 或 Sub, 菜单将消失, 按下 AV 放大机上的 [HDMI OUT] 键, 出现 HDMI Monitor: No 信息显示。

**5**

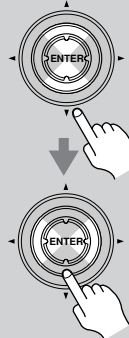

使用上下 [▲]/[▼] 键选择「Resolution」，然后使用左右 [◀]/[▶] 键选择：

Through : 选择此项, 视频信号按照同样的解析度通过 AV 放大机传输, 没有任何转换。

Auto : 选择此项, AV 放大机将自动将视频信号的解析度转化为电视支持的格式 (HDMI 显示器设置为 No 时, 此设置不可用)。

480p : 对于 480p 输出和必要的视频转化, 可以选择此项。

720p : 对于必要的 720p 输出和视频转换, 请选择此项。

1080i : 对于必要的 1080i 输出和视频转换, 请选择此项。

1080p : 对于必要的 1080p 输出和视频转换, 请选择此项。(HDMI 显示器设置为 No 时, 此设置不可用。)

---

**6**



按下 [SETUP] 键。  
设置关闭。

**注意:**



- 参阅31页显示关于HDMI Monitor (HDMI 显示器) 和Resolution (解析度) 设置如何通过 AV 放大机影响视频信号流的表格。
- 这些步骤也可以在 AV 放大机上, 使用其 [SETUP] 键, [ENTER] 键和箭头指示键进行设置。

## 首次设置 - 續

### 使用 HDMI OUT 键

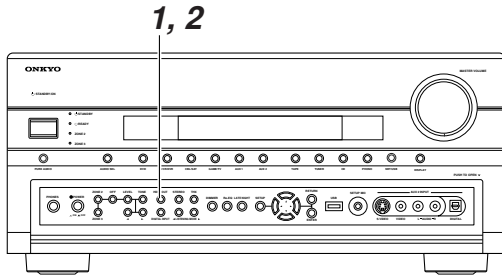
可以使用 AV 放大机上的 [HDMI OUT] 键选择 No, Main 或 Sub。



|   |  |
|---|--|
| <b>1</b><br>HDMI OUT<br>   | 按下 [HDMI OUT] 键。<br>显示当前设置。<br><br><div style="border: 1px solid black; padding: 5px; text-align: center;">                     HDMI Monitor<br/>: Main                 </div>   |
| <b>2</b><br>HDMI OUT<br> | 反覆按下 [HDMI OUT] 键选择：<br><b>No:</b> 如果您的电视连接到 COMPONENT VIDEO MONITOR OUT, S MONITOR OUT, 或 V MONITOR OUT, 请选择此项。<br><b>Main:</b> 如果您的电视连接到 HDMI OUT MAIN, 选择此项。<br><b>Sub:</b> 如果您的电视连接到 HDMI OUT SUB, 选择此项。<br><br><b>注意:</b><br>· 选择了 Main 或 Sub 后, 屏幕设置菜单只能由 HDMI 接口输出。如果您没有使用 HDMI 输出接口, 而错误选择了 Main 或 Sub, 菜单将消失, 按下 AV 放大机上的 [HDMI OUT] 键, 出现 HDMI Monitor: No 信息显示。 |

### HDMI Input (HDMI 输入) 设置

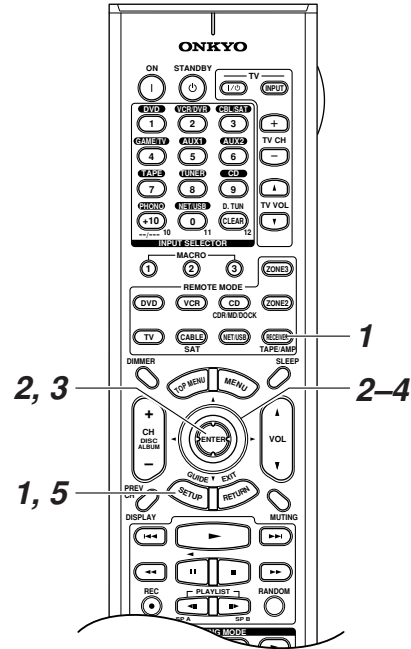

如果连接视频设备到 HDMI IN 接口, 您必须将该接口分配给某个输入选择器。例如, 如果您将 DVD 播放机连接到 HDMI IN 1, 您就必须将 HDMI IN 1 分配给 DVD 输入选择器。

默认情况下, 没有 HDMI 输入设置分配。以下输入选择器可以被分配: DVD, VCR/DVR, CBL/SAT, GAME/TV, AUX1, AUX2。

如果您使用 HDMI 连线将电视连接到 AV 放大机, 您可以设置 AV 放大机, 而复合视频, S-Video 和色差视频可以向上转化 (\*) 并由 HDMI 接口输出。您可以通过选择 “- - -” 对各个输入选择器进行设置。

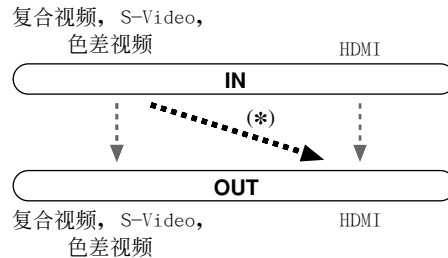

## 首次设置 - 續

**1** 按下 [RECEIVER] 键，接着按下 [SETUP] 键。  
屏幕上显示主菜单。



**2** 使用上下 [▲]/[▼] 键选择「1.Input/Output Assign」，然后按下 [ENTER] 键。  
出现 Input/Output Assign 菜单。



**3** 使用上下 [▲]/[▼] 键选择「2.HDMI Input」，然后按下 [ENTER] 键。  
出现 HDMI Input 菜单。



| 1-2.HDMI Input |     |
|----------------|-----|
| DVD            | --- |
| VCR/DVR        | --- |
| CBL/SAT        | --- |
| GAME/TV        | --- |
| AUX1           | --- |
| AUX2           | --- |

**4** 使用上下 [▲]/[▼] 键选择输入源，然后使用左右 [◀]/[▶] 键选择：



IN1: 选择使用连接到 HDMI IN 1 的视频设备。  
IN2: 选择使用连接到 HDMI IN 2 的视频设备。  
IN3: 选择使用连接到 HDMI IN 3 的视频设备。  
IN4: 选择使用连接到 HDMI IN 4 的视频设备（仅限于 TX-SR875）。  
--- : 选择此项进行向上转化，并从 HDMI OUT 接口输出复合视频，S-Video，和色差视频信号。

**5** 按下 [SETUP] 键。  
设置关闭。



## 注意：

- 各个 HDMI IN 无法被多次分配给某一个输入选择器。
- 对于复合视频，S-Video 和色差视频向上转化为 HDMI OUT MAIN 或 HDMI OUT SUB 输出，HDMI 显示器设置必须选择为 Main 或 Sub（参见 48 页），更多关于视频信号流和向上转换的信息请参阅 30 页。
- HDMI IN 被分配到此处的输入选择器，对应该选择器的数字音频输入将自动设置为 HDMI IN。参见 54 页上的「Digital Input（数字输入）设置」。
- 这些步骤也可以在 AV 放大机上，使用其 [SETUP] 键，[ENTER] 键和箭头指示键进行设置。

## 首次设置 - 續

### Component Video Input (色差视频输入) 设置

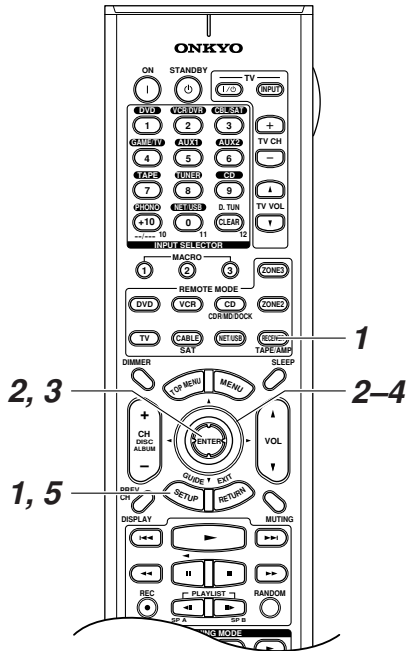

如果将视频设备连接到 COMPONENT VIDEO IN 上, 您必须将该输入分配到某个输入选择器。例如, 您将 DVD 播放机连接到 COMPONENT VIDEO IN 3 上, 您就必须将 COMPONENT VIDEO IN 3 分配到 DVD 输入选择器。

默认情况下, DVD 输入选择器被分配到 COMPONENT VIDEO IN 1, 所有其他的输入选择器 (即 VCR/DVR, CBL/SAT, GAME/TV, AUX1, AUX2) 被分配到 “- - -” 选项。

如果您已经使用色差视频连线将电视连接到 AV 放大机上, 您可以设置 AV 放大机, 而复合视频, S-Video 和色差视频可以向上转化 (\*) 并由 COMPONENT VIDEO OUT 接口输出。您可以通过选择 “- - -” 对各个输入选择器进行设置。

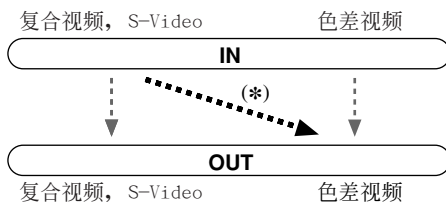

**1** 按下 [RECEIVER] 键, 接着按下 [SETUP] 键。  
屏幕上显示主菜单。

**2** 使用上下 [▲]/[▼] 键选择「1.Input/Output Assign」, 然后按下 [ENTER] 键。  
出现 Input/Output Assign 菜单。

**3** 使用上下 [▲]/[▼] 键选择「3.Component Video (色差视频)」, 然后按下 [ENTER] 键。  
出现 Component Video 菜单。

| 1-3.Component Video Input |     |
|---------------------------|-----|
| DVD                       | IN1 |
| VCR/DVR                   | --- |
| CBL/SAT                   | --- |
| GAME/TV                   | --- |
| AUX1                      | --- |
| AUX2                      | --- |

**4** 使用上下 [▲]/[▼] 键选择输入源, 然后使用左右 [◀]/[▶] 键选择:

IN1: 选择使用连接到 COMPONENT VIDEO IN 1 的视频设备。

IN2: 选择使用连接到 COMPONENT VIDEO IN 2 的视频设备。

IN3: 选择使用连接到 COMPONENT VIDEO IN 3 的视频设备。

- - -: 选择该项用于从 COMPONENT VIDEO OUT 接口输出复合视频资源和 S-Video 资源。

## 首次设置 - 續

### 5



按下 [SETUP] 键。  
设置关闭。

#### 注意:

- 对于复合视频和 S-Video 向上转化到 COMPONENT VIDEO OUT 接口, HDMI Monitor (HDMI 显示器) 设置必须设置为 No (参见 48 页)。更多关于视频信号流和向上转换的信息请参阅 30 页。
- 这些步骤也可以在 AV 放大机上, 使用其 [SETUP] 键, [ENTER] 键和箭头指示键进行设置。

### 更改输入显示

如果您连接了带 **RI** 模式的 Onkyo 迷你碟片录音机, CD 录音机或 RI 基座到 TAPE IN/OUT 接口, 或将 RI 基座连接到 GAME/TV 接口, 如希望 **RI** 正常工作, 您必须更改此设置。

此设置只能在 AV 放大机上更改。

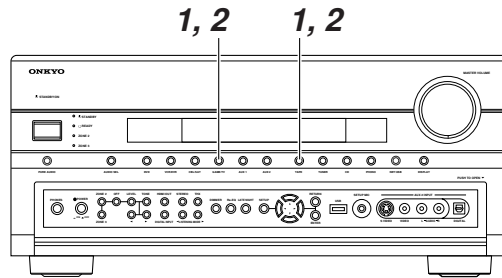

### 1



按下 [TAPE] 或 [GAME/TV] 输入选择键, 显示器上出现 “TAPE” 或 “GAME/TV”。

TAPE

GAME/TV

### 2



按下 [TAPE] 或 [GAME/TV] 输入选择键 (持续大约 3 秒钟), 用于设置显示。

重复此步骤来选择 MD, CDR 或 DOCK。

对于 TAPE 输入选择器, 设置按以下顺序更改:

TAPE → MD → CDR  
↑ DOCK ←

对于 GAME/TV 输入选择器, 设置按以下顺序更改:

GAME/TV ↔ DOCK

#### 注意:

- DOCK 可在 TAPE 输入选择器中选择, 也可以在 GAME/TV 输入选择器中选择, 但是不能同时被选中。

## 首次设置 - 續

### Digital Input (数字输入) 设置

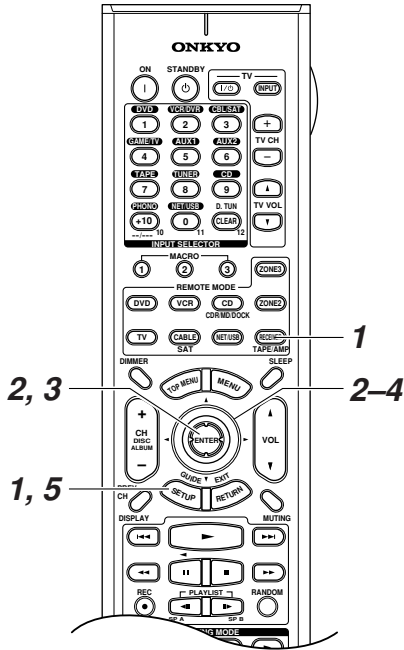

如果要将设备连接到数字输入接口，您需要为该接口指定一个输入源。例如，要将您的 CD 播放机连接到 OPTICAL IN 2 接口，就需要为该接口指定 CD 输入源。

以下为默认分配。

| 输入源     | 音频输入         |
|---------|--------------|
| DVD     | COAX1        |
| VCR/DVR | COAX2        |
| CBL/SAT | COAX3        |
| GAME/TV | OPT1         |
| AUX 1   | ---          |
| AUX 2   | FRONT (固定设置) |
| TAPE    | ---          |
| TUNER   | ---          |
| CD      | OPT2         |
| PHONO   | ---          |

**1** 按下 [RECEIVER] 键，接着按下 [SETUP] 键。  
屏幕上显示主菜单。

**2** 使用上下 [▲]/[▼] 键选择「1.Input/Output Assign」，然后按下 [ENTER] 键。  
出现 Input/Output Assign 菜单。

**3** 使用上下 [▲]/[▼] 键选择「4.Digital Input (数字输入)」，然后按下 [ENTER] 键。  
出现 Digital Input (数字输入) 菜单。

| 1-4.Digital Input |           |
|-------------------|-----------|
| DVD               | ◀ COAX1 ▶ |
| VCR/DVR           | COAX2     |
| CBL/SAT           | COAX3     |
| GAME/TV           | OPT1      |
| AUX1              | ---       |
| AUX2              | FRONT     |
| TAPE              | ---       |
| TUNER             | ---       |
| CD                | OPT2      |
| PHONO             | ---       |

**4** 使用上下 [▲]/[▼] 键选择输入源，然后使用左右 [◀]/[▶] 键选择：  
 COAX1：如果设备连接到 DIGITAL COAXIAL IN 1 接口，选择此项。  
 COAX2：如果设备连接到 DIGITAL COAXIAL IN 2 接口，选择此项。  
 COAX3：如果设备连接到 DIGITAL COAXIAL IN 3 接口，选择此项。  
 OPT1：如果设备连接到 DIGITAL OPTICAL IN 1 接口，选择此项。  
 OPT2：如果设备连接到 DIGITAL OPTICAL IN 2 接口，选择此项。  
 ---：如果设备连接到模拟输入接口，选择此项。

## 首次设置 - 續

**5** 按下 [SETUP] 键。  
设置关闭。



**注意:**

- 只有 FRONT 可以被分配到 AUX 2 输入选择器。
- TUNER 输入选择器无法被分配，固定在 “- - -” 选项。
- 在 50 页的「HDMI Input (HDMI 输入) 设置」中，HDMI IN 被分配到输入选择器时，此输入分配自动设置到同样的 HDMI IN，而且在通常的输入外 (例如，COAX1, COAX2, 等)，您也可以选择 HDMI 输入。
- 这些步骤也可以在 AV 放大机上，使用其 [SETUP] 键，[ENTER] 键和箭头指示键进行设置。

### 使用 DIGITAL INPUT 键

可以使用 AV 放大机上的 [DIGITAL INPUT] 键分配输入选择器。

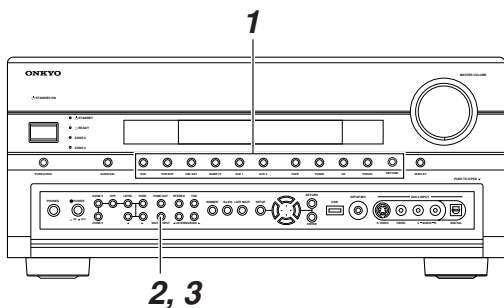

**1** 按下您希望分配的输入选择器按键。



**2** 按下 [DIGITAL INPUT] 键。  
显示当前分配。

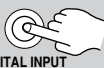

DIGITAL INPUT  
: COAX1

**3** 重复按下 [DIGITAL INPUT] 键选择一个选项。  
在 Digital Input (数字输入) 菜单上也有同样可用的选项。参见 54 页上的第 4 步。



### Analog Input (模拟输入) 设置

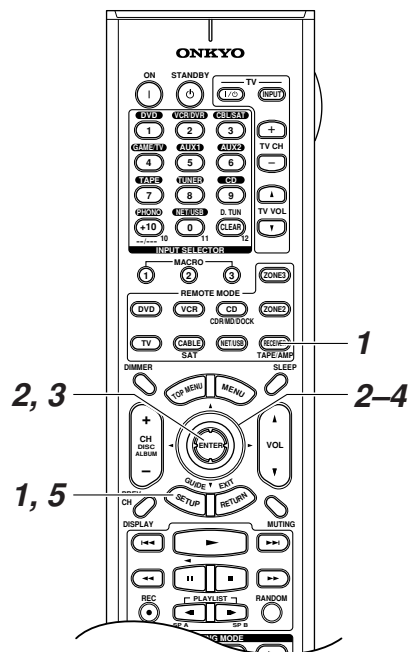

如果您将设备连接到 AV 放大机的模拟多声道输入接口，您必须给该输入分配一个输入选择器。例如，如果您将 DVD 播放机连接到 MULTI CH 输入接口，您必须将其分配到 DVD 输入选择器。

**1** 按下 [RECEIVER] 键，接着按下 [SETUP] 键。  
屏幕上显示主菜单。



## 首次设置 - 續

|   |  |
|---|--|
| <p><b>2</b></p>    | <p>使用上下 [▲]/[▼] 键选择「1.Input/Output Assign」，然后按下 [ENTER] 键。<br/>出现 Input/Output Assign 菜单。</p>  |
| <p><b>3</b></p>   | <p>使用上下 [▲]/[▼] 键选择「5.Analog Input」，然后按下 [ENTER] 键。<br/>出现 Analog Input 菜单。</p>  |
| <p><b>4</b></p>  | <p>使用左右 [◀]/[▶] 键选择输入选择器。<br/>您可以将多声道输入分配到以下输入选择器：DVD，VCR/DVR，CBL/SAT，GAME/TV，AUX1，AUX2，TAPE，CD，或 PHOTO。</p>   |
| <p><b>5</b></p>  | <p>按下 [SETUP] 键。<br/>设置关闭。</p>   |

### 注意：

- 如需聆听连接到多声道输入的设备，重复按下 [AUDIO SEL] 键选择 Multich（多声道）（参见 66 页）。
- 这些步骤也可以在 AV 放大机上，使用其 [SETUP] 键，[ENTER] 键和箭头指示键进行设置。

## 图象质量菜单 (Picture Quality)

新的「1-6. Picture Quality」选项被添加到 1. Input/Output Assign 菜单，此菜单和设置可以与其他菜单一样进行操作。设置项目介绍如下。

### ■ Picture Mode (图象模式)

DVD 视频碟片内容来自电影（按照每秒 24 帧录制）或电视视频（按照每秒 30 帧录制）。使用默认图象模式设置为 Auto，AV 放大机自动检测到传输内容的类型，并进行处理达到最佳图象效果。如果由于碟片的特性，AV 放大机检测到图象类型不正确，您可以手动选择 Video 或 Film。

**Auto:** 自动检测内容类型并进行相应处理（默认）。

**Video:** 播放 DVD 视频碟片时，内容为非 Video 类型时，选择此项。

**Film:** 播放 DVD 视频碟片时，内容为非 Film 类型时，选择此项。

### ■ Edge Enhancement (强化边界对比)

使用边界对比强化功能，可以强化图象对比度。

**Off:** 边界对比强化功能关闭（默认）。

**Low:** 边界对比强化弱。

**Medium:** 边界对比强化中等。

**High:** 边界对比强化最强。

### ■ Mosquito NR

使用 Mosquito 降噪功能，您可以将图象播放周围的嘶啦和嗡鸣声去除。Mosquito 噪音是 MPEG 文件压缩时产生的一个问题。

**Off:** Mosquito 降噪功能关闭（默认）。

**Low:** Mosquito 降噪功能低。

**Medium:** Mosquito 降噪功能中。

**High:** Mosquito 降噪功能最强。

### ■ Random NR (随机降噪功能)

使用随机降噪功能，您可以去除无法分辨的图象噪音，如影片摩擦声。

**Off:** 随机降噪功能关闭（默认）。

**Low:** 随机降噪功能低。

**Medium:** 随机降噪功能中。

**High:** 随机降噪功能最强。

### ■ Block NR (马赛克降噪)

使用马赛克降噪功能，您可以去除出现在图象里的马赛克变形。马赛克图象是 MPEG 文件压缩时产生的一个问题。

**Off:** 马赛克降噪功能关闭（默认）。

**On:** 马赛克降噪功能打开。



## 首次设置 - 續

### 自动扬声器设置 (Audyssey MultEQ XT)

使用随机提供的扬声器设置麦克风，Audyssey MultEQ XT 可以测量所连接扬声器的数量，尺寸，交叉频率，和聆听位置的距离，并自动计算最优化扬声器设置。

在使用此功能前，连接并放置所有的扬声器。

#### 测量点

如需创建几个人同时欣赏的家庭影院环境，Audyssey MultEQ XT 可以在聆听区域内多达 8 个点进行测量。

#### ■ 第一测量位置

此位置是聆听区域内的中心位置，或只有一个聆听者的聆听位置。

#### ■ 2-8 测量位置

这些测量位置是其他聆听位置（即其他聆听者会就坐的位置）。您可以最多测量 8 个位置。

下面的范例显示某些典型的家庭影院座位安排。选择最适合您的安排，启动设置时可以将麦克风放置在相应的位置上。

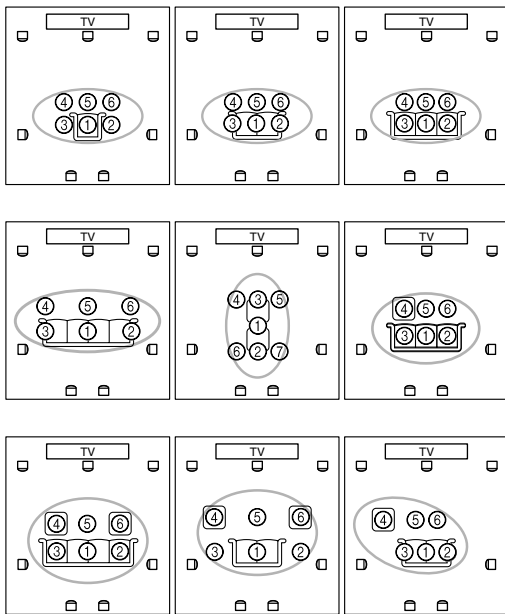

- : 聆听区域
- : 聆听位置

### 使用 Audyssey MultEQ XT

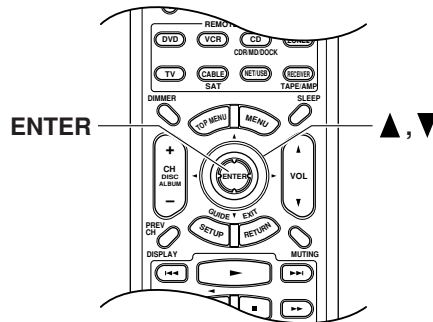
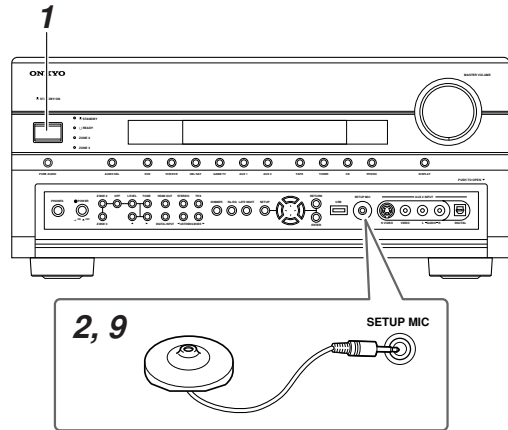

#### 注意:

- 如果有任何扬声器的阻抗为 4 欧姆，在进行自动扬声器设置前，请更改扬声器的阻抗设置（参见 47 页）。
- 可与扬声器 A 时，自动扬声器配置可用。
- 如果 AV 放大器以前被设置为静默音状态，静默音功能将被取消。
- 连接使用耳机或选择了扬声器 B 时，自动扬声器配置不可用。
- 完成三个位置的自动扬声器设置大约需要 15 分钟。全部测量时间取决于扬声器的数量和位置而决定。
- 在自动扬声器设置时，严禁断开扬声器设置麦克风，除非您想取消设置。
- 在扬声器自动设置过程中，严禁连接或断开任何扬声器。

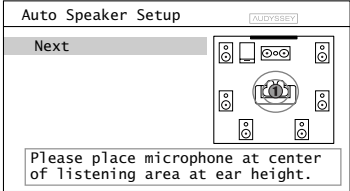

## 首次设置 - 續

此处显示的屏幕设置菜单可能与您在电视上看到的稍有不同。

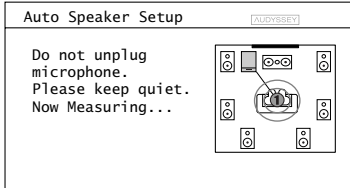
- 1** 开放 AV 放大机和所连接电视。  
在电视上, 选择所连接的 AV 放大机输入。
- 2** **SETUP MIC**  
将设置麦克风放置在第一测量位置, 并将其连接到 SETUP MIC 接口上。
- 
- 
- 注意:**
- 确认麦克风是否为水平的。
  - 如果在麦克风与扬声器之间有任何阻碍, 自动设置将无法正确工作。欣赏 DVD 时, 将房间设置为您喜欢的类型。
  - 将麦克风放置在靠近耳朵附近的位置, 可以提供更好的效果。还可以使用三角架平面桌调整麦克风高度。
- 3** 按下 [ENTER] 键。
- 
- 
- 各扬声器分别输出测试音, 由于 Audyssey MultEQ XT 将测试所连接扬声器的类别, 需要等待几分钟。
- 注意:**
- 如果麦克风接收到任何外部噪音, 自动设置也许被无法正确进行, 请小心操作。

4

显示扬声器测试结果。

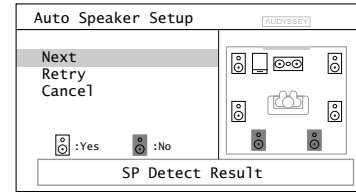
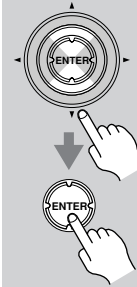

「Yes」表示扬声器被检测到, 「No」表示没有检测到扬声器。

如果您同意检测结果, 使用上下 [▲]/[▼] 键选择 Next (下一步), 并按下 [ENTER] 键。

选项有:

**Next (下一步):** 继续进行下一步操作。

**Retry (重试):** 返回到第 2 步, 重试。

**Cancel (取消):** 取消自动扬声器设置。

5

以下屏幕显示。

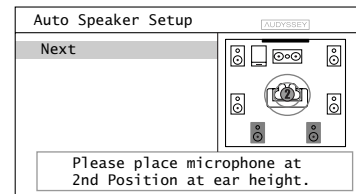

将设置麦克风放置在下一个位置 (参见 57 页), 并按下 [ENTER] 键。

Audyssey MultEQ XT 执行更多测试。需要等待几分钟。

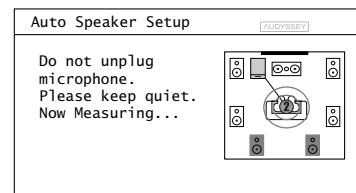

6

完成后, 将设置麦克风放置在下一个位置, 重复第 5 步操作。

## 首次设置 - 續

7



在第 3 或第 7 次测量后，屏幕会显示以下信息。

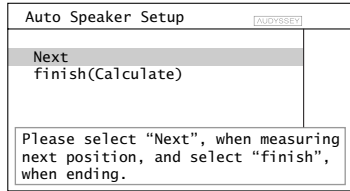

使用上下 [▲]/[▼] 键选择一个选项，然后按 [ENTER] 键。

**Next :**

如果你需要继续测量下一聆听位置，请选择此项。第 8 测量位置完成后，操作自动前进到第 8 步。

**Finish (Calculate) (计算) :**

如果您不需要再测量任何聆听位置，并打算开始计算测量结果，请选择此项，前进到第 8 步。

8

测量完成后，屏幕上出现以下信息。

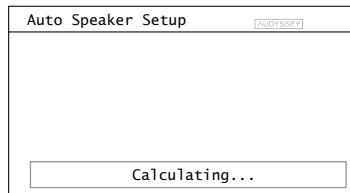

9

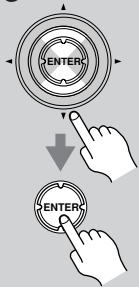

计算完成后，屏幕上出现以下信息。

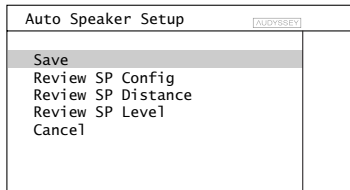

使用上下 [▲]/[▼] 键选择一个选项，然后按下 [ENTER] 键。

**Save :**

保存计算结果，退出自动扬声器设置。

**Review SP Config :**

检查配置扬声器设置，参阅 61 页上的「检查结果」。

**Review SP Distance :**

检查扬声器距离设置（参见 61 页上的「检查结果」）。

**Review SP Level :**

检查扬声器音平设置（参见 61 页上的「检查结果」）。

**Cancel :**

取消扬声器自动设置。

10

如果你选择 Save（保存），结果会被保存，并显示下面的画面。

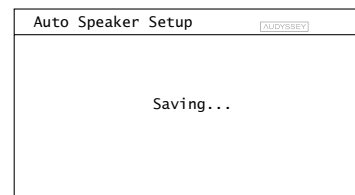

11

断开麦克风设置。

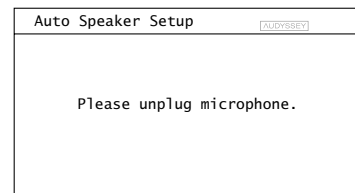

**注意:**

- 扬声器自动设置完成后，均衡器设置（89 页）将被设置为“Audyssey”。
- 在操作步骤中您只要断开扬声器设置麦克风的连接，就可以随时取消扬声器自动设置。

### 错误信息

扬声器自动设置正在进行时，可能会出现以下错误信息。

- Ambient noise is too high（周围噪音过高）

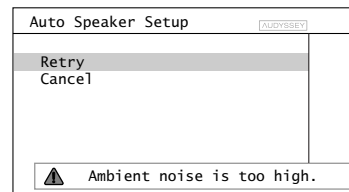

如果背景噪音过高，测量无法正常进行，就会出现此信息。移开噪音源，重新尝试，或取消扬声器自动设置。

## 首次设置 - 續

### □ Speaker Detect Error (扬声器检测错误)

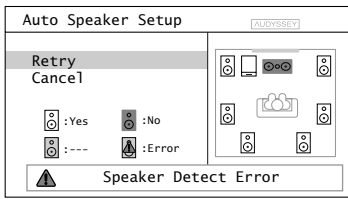

如果没有检测到扬声器，将会出现此信息。「Yes」表示检测到扬声器。「No」表示没有检测到扬声器。检查您的扬声器连接并重试，或取消自动扬声器设置。

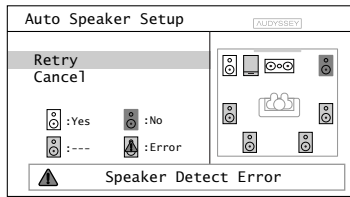

前置扬声器没有被检测到。

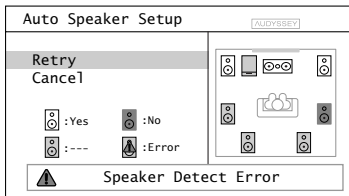

环绕扬声器没有被检测到。

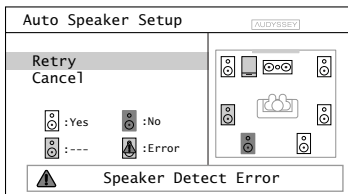

右后环绕扬声器被检测到。

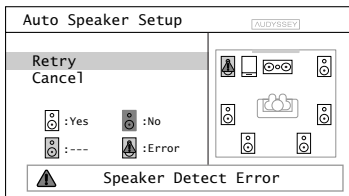

前左扬声器出现问题。如果重低音扬声器出现三角形警告 (▲)，表示重低音扬声器的输出音平过大。

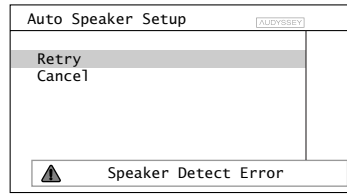

检测到不同数量的扬声器。

### □ Writing Error (写入错误)

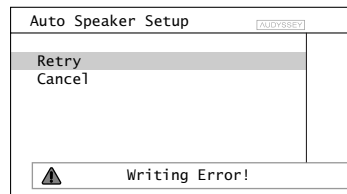

如果无法保存，将出现此信息。尝试再次保存，或取消自动扬声器设置。如果此信息重复出现，AV 放大器可能出现功能失常，您应该与 Onkyo 产品经销商联系。

## 首次设置 - 續

### 检查结果

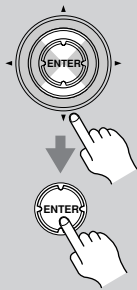

使用上下 [▲]/[▼] 选择需要检查的设置，然后按下 [ENTER] 键。

| Auto Speaker Setup |  | AUDYSSEY |
|--------------------|--|----------|
| Save               |  |          |
| Review SP Config   |  |          |
| Review SP Distance |  |          |
| Review SP Level    |  |          |
| Cancel             |  |          |

选项有：

#### 检查 SP Config (配置扬声器)

检查配置扬声器。

| Auto Speaker Setup |   | AUDYSSEY  |
|--------------------|---|-----------|
| Review SP Config   |   |           |
| Subwoofer          | : | Yes       |
| Front              | : | Full Band |
| Center             | : | 80Hz      |
| Surround           | : | 100Hz     |
| Surr Back          | : | 150Hz     |
| Surr Back Ch       | : | 2ch       |

#### 检查 SP Distance (扬声器距离)

检查扬声器距离设置。

| Auto Speaker Setup |   | AUDYSSEY |
|--------------------|---|----------|
| Review SP Distance |   |          |
| Left               | : | 15ft     |
| Center             | : | 15ft     |
| Right              | : | 15ft     |
| Surr Right         | : | 7ft      |
| Surr Back R        | : | 7ft      |
| Surr Back L        | : | 7ft      |
| Surr Left          | : | 7ft      |
| Subwoofer          | : | 15ft     |

#### 检查 SP Level (扬声器音平)

检查扬声器音平设置。

| Auto Speaker Setup |   | AUDYSSEY |
|--------------------|---|----------|
| Review SP Level    |   |          |
| Left               | : | +12dB    |
| Center             | : | 0dB      |
| Right              | : | -12dB    |
| Surr Right         | : | +3dB     |
| Surr Back R        | : | +4dB     |
| Surr Back L        | : | -6dB     |
| Surr Left          | : | -3dB     |
| Subwoofer          | : | 0dB      |

按下 [RETURN] 键返回上一显示屏。

### 手动更改扬声器设置

在某些情况下，自动扬声器设置的测量可能无法提供可用的结果。如果二次运行扬声器设置仍不能提供可用结果，您可以进行手动扬声器设置（请参见第 82 ~ 89 页）。

**注意：**

- 对于 THX 认证的扬声器，推荐使用 80Hz (THX) 交叉频率。如果您使用自动扬声器设置，您需要手动将各个通过 THX 认证的扬声器设置为 80Hz (THX)（参见 82 页）。
- 有时因为重低音扬声器的复杂电路以及同房间的交互作用。THX 推荐手动设置重低音扬声器的距离和音量。

### 使用有源重低音扬声器

如果您在使用有源重低音扬声器，因为扬声器输出频率很低，放置位置通常很矮，有可能无法被扬声器自动设置检测到。在此情况下，调高重低音扬声器的音量，并把交叉频率设置到最高，然后尝试重新进行扬声器自动设置。注意如果音量过高造成声音扭曲，也可能检测不到扬声器，因此请使用适当的音量。如果重低音扬声器带有低传导过滤转换，将其设置为 Off (关) 或 Direct (直接)。详细信息请参看重低音扬声器的使用说明手册。

## 首次设置 - 續

### TV 格式设置

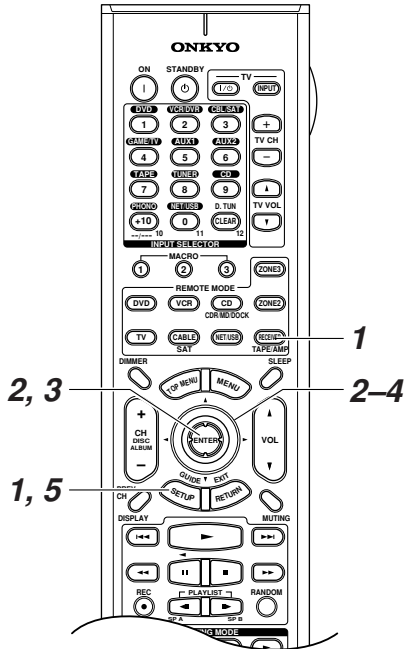

如希望屏幕设置菜单能正确显示，您需要设定所使用区域的电视系统。

**1**



按下 [RECEIVER] 键，接着按下 [SETUP] 键。



屏幕上显示主菜单。

**2**



使用上下 [▲]/[▼] 键选择「6. Miscellaneous」，然后按下 [ENTER] 键。



出现 Miscellaneous 菜单。

**3**

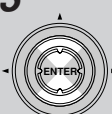

使用上下 [▲]/[▼] 键选择「2.0SD Setup」，然后按下 [ENTER] 键。



出现 OSD Setup 菜单。

| 6-2.0SD Setup     |        |
|-------------------|--------|
| Immediate Display | On     |
| Monitor Type      | 4:3    |
| Display Position  | Bottom |
| TV Format         | Auto   |
| Language          |        |

**4**

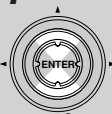

使用上下 [▲]/[▼] 键选择「TV Format (电视格式)」，然后使用左右 [◀]/[▶] 键选择：

Auto：选择此项将自动从视频输入信号检测电视系统。

NTSC：如果您所在地区的电视系统为 NTSC，可选择此项。

PAL：如果您所在地区的电视系统为 PAL，可选择此项。



**5**



按下 [SETUP] 键。

设置关闭。

**注意：**

- 这些步骤也可以在 AV 放大机上，使用其 [SETUP] 键，[ENTER] 键和箭头指示键进行设置。

# 视听设备的播放

## AV 放大器 基本操作

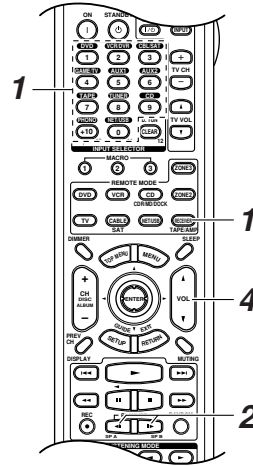
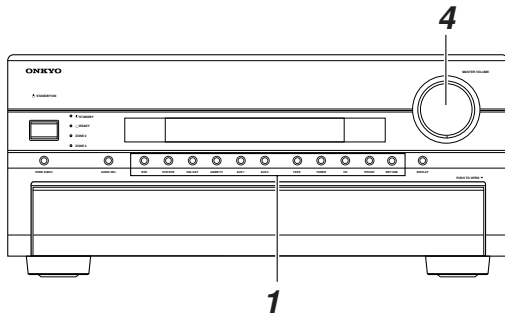

- 1**

AV 放大器

DVD VCR/DVR CBL/SAT  
GAME/TV AUX 1 AUX 2  
TAPE TUNER CD  
PHONO NET/USB

遥控器

RECEIVER

DVD VCR/DVR CBL/SAT  
GAME/TV AUX 1 AUX 2  
TAPE TUNER CD  
PHONO NET/USB  
+10 0

使用 AV 放大机的输入选择器键选择输入源。

如要使用遥控器选择输入源，按下 [RECEIVER] REMOTE MODE 键，然后使用 INPUT SELECTOR 键选择。
  
- 2**

遥控器

SP A SP B

要在扬声器 A 和扬声器 B 之间转化，使用遥控器上的 [SP A] 和 [SP B] 键。

A 和 B 指示器

A B
  
- 3**

启动源设备播放。

如要欣赏 DVD 或其他视频源，请在电视上选择连接到 AV 放大器上的 COMPONENT VIDEO OUT, HDMI OUT MAIN, HDMI OUT SUB 或 MONITOR OUT 接口的视频输入。在某些 DVD 播放机上，可能需要更改数字或 HDMI 音频输出设置。
  
- 4**

AV 放大器

MASTER VOLUME

遥控器

VOL

如需要调整音量，可使用 MASTER VOLUME 或遥控器上的 [VOL] 键进行控制。此 AV 放大器专为家庭影院设计，因此音量调整范围更广，便于准确设置，可以在  $-\infty$  dB,  $-81.5$  dB,  $-81.0$  dB 到  $+18.0$  dB 之间调整。
  
- 5**

选择一种合适的聆听模式，并开始欣赏！

见 69 页上的「使用聆听模式」。

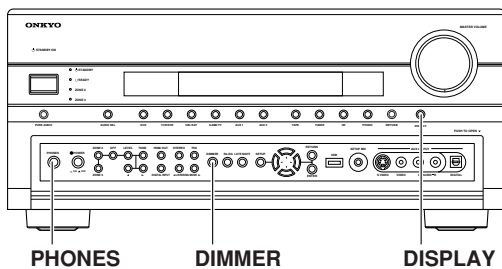
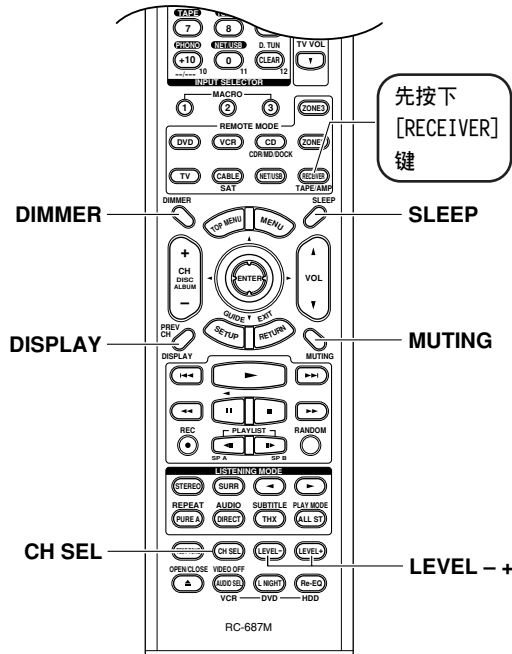

## 基本功能

本章主要介绍任何输入源都可以使用的一些功能。



### 设置显示亮度

本节内容介绍如何调节显示的亮度。

|  |   |
|--|---|
| <p>遥控器<br/>DIMMER</p>     | <p><b>重复按下遥控器上的 [DIMMER] 键选择：</b></p> <ul style="list-style-type: none"> <li>• 正常亮度 + VOLUME (音量) 指示灯亮起</li> <li>• 正常亮度 + VOLUME (音量) 指示灯熄灭</li> <li>• 弱亮度 + VOLUME (音量) 指示灯熄灭</li> <li>• 较弱亮度 + VOLUME (音量) 指示灯熄灭</li> </ul> |
| <p>AV 放大器<br/>DIMMER</p>  | <p>您也不可以使用 AV 放大器上的 [DIMMER] 按钮来设置此功能。</p>  |

### 调节扬声器音量

聆听某个输入源时，您可以调节各个扬声器的音量。此类调整是暂时性的，当 AV 放大器设定为待机状态时就会被取消。

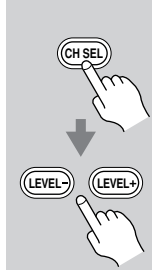

使用遥控器上的 [CH SEL] 键选择各个扬声器，并使用水平调节 [LEVEL +] [LEVEL -] 键调整音量。

各个扬声器的可调节音量在 -12dB 到 +12dB 之间（重低音扬声器为 -15dB 到 +12dB 之间）。

Left # 0.0dB

注意：

- AV 放大器产品在静音状态下无法使用此项功能。
- 不能调节在配置扬声器时被设置为 No 或 None 的扬声器（参见 82 页）。

### ■ 耳机

连接了耳机时，您可以使用 [CH SEL]，[LEVEL-]，[LEVEL+] 键在 -12dB 到 +12dB 之间调节各个耳机扬声器的音量（左右）。

HP Left # -3.5dB

AV 放大器设置为待机状态时，这些设置将被保存。

### 静音控制

您可以暂时将 AV 放大器的输出设为静默音。

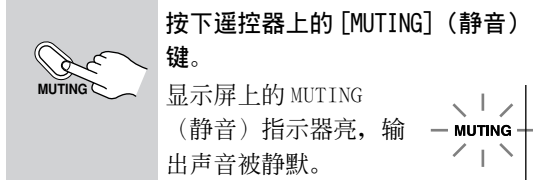

按下遥控器上的 [MUTING] (静音) 键。

显示屏上的 MUTING (静音) 指示器亮，输出声音被静默。

如需要取消 AV 放大器产品的静音状态，再按下遥控器上的 [MUTING] (静音) 键，或调整音量。输出声音的静默状态被取消，显示屏上的 MUTING (静音) 指示器熄灭。

当功放机处于待机状态时，静音功能将被取消。

提示：

- 您可以使用静音选项来选择静音输出的多少（参见 94 页）。



## 基本功能 - 續

### 使用睡眠定时器

通过睡眠定时器，可以定时自动关闭 AV 放大器。



重复按下遥控器上的 [SLEEP] (睡眠) 键，选择所需的睡眠时间。

按照 10 分钟的步进，可以设置睡眠关机时间为 90-10 分钟。

当睡眠定时器设置完成后，显示屏上出现 SLEEP 指示，如图所示。设定的睡眠时间信息也会显示 5 秒，然后显示屏恢复以前的显示信息。

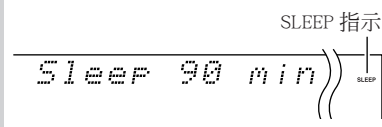

#### 取消睡眠定时：

重复按下 [SLEEP] (睡眠) 键直到 SLEEP 指示消失。

#### 检查剩余睡眠时间：

按下 [SLEEP] (睡眠) 键。注意：如果睡眠时间正在显示时又按了 [SLEEP] (睡眠) 键，将会缩短睡眠关机时间 10 分钟。

### 耳机的使用

需要个人聆听时，可以将立体声耳机 (1/4 英寸的耳机插头) 连接到 AV 放大机的 PHONES 接口上。

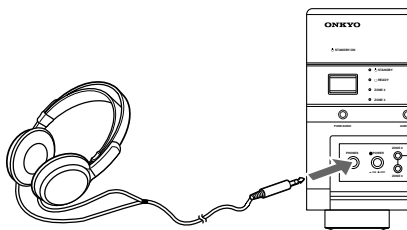

#### 注意：

- 连接耳机前请将音量调至最小。
- 耳机插头连接到 PHONES 接口时，扬声器关闭，耳机指示灯亮起。(Powered Zone 2 区域扬声器不会关闭)。
- 连接耳机后，无论曾被设置为纯音，单声道，立体声，或者直接聆听，聆听模式默认设置为立体声。

### 显示输入源信息

您可显示有关当前输入资源的各种信息。



重复按下 [DISPLAY] 键，浏览可用信息。



以下信息可专用于显示输入资源。

|        |                  |
|--------|------------------|
| 人源     | - DVD            |
| 聆听模式   | - Pure Audio     |
| 信号格式 * | - DTS-HDMSTR 5.1 |
| 采样率    | - fs: 96 kHz     |

\* 如果输入信号是模拟信号，屏幕上不会显示任何格式信息。如果输入信号是 PCM，屏幕上会显示采样率。如果输入信号是数字而非 PCM，屏幕上会显示信号的格式。如果输入信号为多声道 PCM，将会显示采样率与信号格式。

信息显示将持续 3 秒，然后上一次显示的信息将再次出现。

## 基本功能 - 續

### 设置音频输入

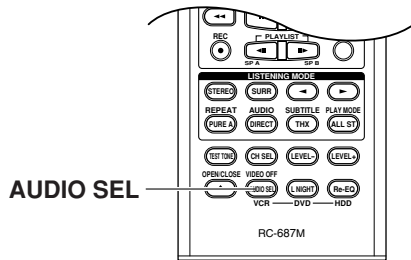

如果您连接了带有多个音频输入的设备，例如连接到模拟，数字，多声道和 HDMI 输入接口的 DVD 播放机，您可以使用 [AUDIO SEL] 键选择您希望用来收听该设备的音频输入。



重复按下 [AUDIO SEL] 键选择一个音频输入：HDMI > AUTO > Multich > Analog。

**HDMI**：选择分配的 HDMI IN 接口，屏幕上出现 HDMI 指示（HDMI IN 必须已经分配到当前输入选择器，参见 50 页）。

**Auto**：选择分配的 COAXIAL 或 OPTICAL DIGITAL IN，屏幕上出现 DIGITAL 指示（DIGITAL IN，必须已经分配到当前输入选择器，参见 54 页）。如果没有数字信号，就会使用模拟输入。

**Multich**：选择多声道输入，屏幕上出现 ANALOG 指示。（多声道输入必须已经分配到当前输入选择器，参见 55 页）。

**Analog**：选择模拟输入，屏幕上出现 ANALOG 指示。

### 指定数字信号格式

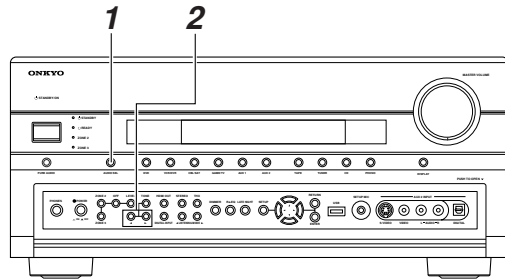

通常情况下，AV 放大机自动检测数字输入信号的格式。但是如果您在播放 PCM 或 DTS 输入源时遇到以下任何一种情况，您可以手动指定数字信号格式：

- 如果 PCM 输入源的音轨开始就被截断，尝试 PCM 设置。
- 如果快进或快退 DTS CD 时产生噪音，尝试 DTS 设置。

**1**



重复按下 [AUDIO SEL] 键选择 Auto。

**2**

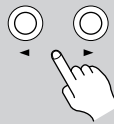

显示屏幕上出现 Auto 时，使用左右 [◀]/[▶] 键选择：

**PCM**：

只输出 PCM 格式的输入信号，PCM 指示灯亮，如果输入信号不是 PCM 格式，指示灯闪烁。

**DTS**：

只输出 DTS 格式的输入信号，DTS 指示灯亮，如果输入信号不是 DTS 格式，指示灯闪烁。

**AUTO（默认）**：

自动检测格式。如果当前没有数字输入信号，就会使用模拟输入信号。

## 基本功能 - 續

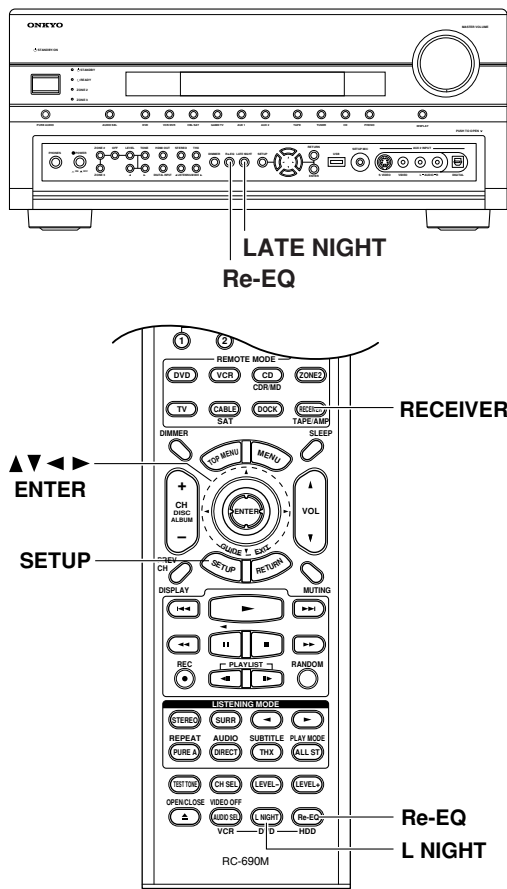

### 使用深夜聆听功能

使用深夜聆听功能，您可以减弱杜比数字材料的动态范围，使您即使在很低的音量下也可以聆听安静的部分—适合在夜晚看电影不想打扰别人时使用。

遥控器



按下 [RECEIVER] REMOTE MODE 键，然后重复按下 [L NIGHT] 键。

对于杜比数字和杜比数字 Plus 输入源，选项有：

- Off：深夜聆听功能关闭（默认）。
- Low：小幅度缩小动态范围
- High：大幅度缩小动态范围

对于杜比 TrueHD 输入源，选项有：

- Auto：动态范围自动按照输入源材料和当前音量设置的基础被控制（默认）。
- Off：深夜聆听功能关闭
- On：深夜聆听功能打开。

AV 放大器



你也不可以使用 AV 放大器上的 [LATE NIGHT] 按钮来设置此功能。

### 使用 Re-EQ 功能

使用 Re-EQ 功能，您可以纠正带有过于刺耳的高频音轨，使其更适合与家庭影院的欣赏。

此功能可与以下聆听模式一起使用：Dolby Digital, Dolby Digital EX, Dolby Pro Logic II Movie, Dolby Pro Logic IIx Movie, DTS, DTS-ES, DTS Neo:6 Cinema, DTS 96/24, THX Cinema, THX Surround EX, THX Ultra2 Cinema 和多声道信号。

遥控器



AV 放大器



先按下 [RECEIVER] 键，接着按 [Re-EQ] 键。

再次按下 [Re-EQ] 键关闭 Re-EQ 功能。

你也不可以使用 AV 放大器上的 [Re-EQ] 按钮来设置此功能。

### 注意：

- 深夜聆听功能只能用于输入源为杜比数字，杜比数字 Plus，或杜比 TrueHD。
- 深夜聆听功能的效果取决于播放的材料和原始声音设计者的意愿，对于某些材料，即使选择了不同的选项，也可能没有什麼效果或者效果很低。
- AV 放大器被设置为待机时，深夜聆听功能 Off。对于杜比 TrueHD 输入源，将被设置为 Auto。

## 基本功能 - 續

### 音调控制设置 (Tone Control)

您可以分别调节前置，中置，环绕和后环绕扬声器的音调（高音和低音）。对于重低音扬声器，您可以调节重音。

#### ■ Bass (低音)

通过此功能可以放大或缩小低频声音信号的输出，从 -10dB 到 +10dB，以 1 步进。

#### ■ Treble (高音)

通过此功能可以放大或缩小高频声音信号的输出，从 -10dB 到 +10dB，以 1 步进。

#### 注意：

- 选择了 Direct (直接) 或 Pure Audio (纯音) 聆听模式时，音调控制线路被跳过。

#### 在 AV 放大机上调节音调

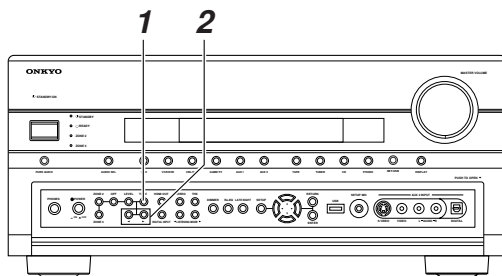

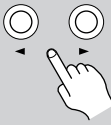
|   |   |
|---|---|
| <p><b>1</b></p>  | <p>重复按下 AV 放大机的 [TONE] 键选择前置，中置，环绕，后环绕扬声器和重低音扬声器的高音和低音。</p> |
| <p><b>2</b></p>  | <p>使用向上 [▶] 向下 [◀] 键进行调节。</p>                               |

#### 注意：

- 扬声器 A 或 B 的音调可以调整。同样的值可适用到两个扬声器系统。
- 选择了 Direct (直接) 或 Pure Audio (纯音聆听) 模式时，在 AV 放大机上无法进行音调调节。
- 音调控制设置不适用于 THX 聆听模式。
- 你也可以使用屏幕菜单上的 Audio Adjust (音频调节) 来调节音调 (参见 78 页)。

## 使用聆听模式

### 选择聆听模式

关于聆听模式的更多详细信息参见 74 页上的「关于聆听模式」一节。

- 如果 DVD 播放器是通过数字音频连接模式（同轴，光纤或 HDMI）与 AV 放大器连接，就只能选择杜比数字和 DTS 聆听模式。
- 您可以选择的聆听模式取决于输入信号的格式。如需核查格式，参见 65 页上的「显示输入源信息」。
- 连接了一对耳机时，您只能选择 Pure Audio（纯音），Mono（单声道），Direct（直通）或 Stereo（立体声）聆听模式。

### 在 AV 放大机上选择

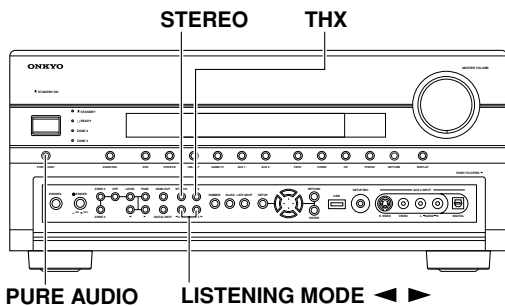

#### ■ [PURE AUDIO] 键

此键用于选择 Pure Audio（纯音）聆听模式。选择此模式时，AV 放大机的显示屏关闭，只有 HDMI 接口输出视频信号。再次按下此键即返回先前聆听模式。

#### ■ [STEREO] 键

此键用于选择 Stereo（立体声）聆听模式。

#### ■ [THX] 键

该键用于选择 THX 聆听模式。

#### ■ LISTENNING MODE [◀][▶] 键

重复按下这些键，循环显示可用于当前输入源的全部聆听模式。

### 使用遥控器选择

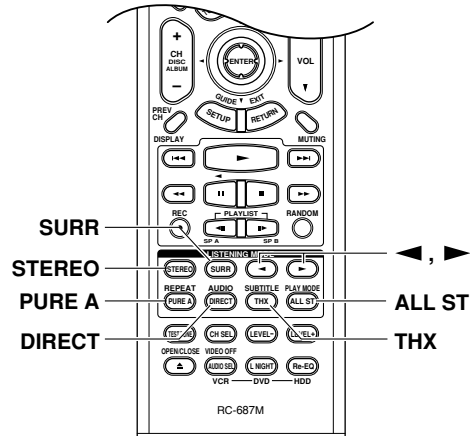

#### ■ [STEREO] 键

此键用于选择 Stereo（立体声）聆听模式。

#### ■ [SURR] 键

此键选择 Dolby Digital 和 DTS 聆听模式。

#### ■ LISTENNING MODE [◀][▶] 键

重复按下这些键，循环显示可用于当前输入源的全部聆听模式。

#### ■ [PURE A] 键

此键用于选择 Pure Audio（纯音）聆听模式。选择此模式时，AV 放大机的显示屏关闭，只有 HDMI 接口输出视频信号。

#### ■ [DIRECT] 键

此键用于选择 Direct（直接）聆听模式。

#### ■ [THX] 键

该键用于选择 THX 聆听模式。

#### ■ [ALL ST] 键

此键用于选择 ALL Channel Stereo 聆听模式。

## 使用聆听模式 - 續

## 各个输入源格式可用的聆听模式

## 模拟和 PCM 输入源

| 按键                          | 输入源格式                                    | PCM           |                    | 多声道<br>模拟 | 多声道 PCM  |    |      |                |     |      |
|-----------------------------|--|---------------|--------------------|-----------|----------|----|------|----------------|-----|------|
|                             |  | 32-96kHz      | 176.4/<br>192kHz*1 |           | 32-96kHz |    |      | 176.4/192kHz*1 |     |      |
|                             |  | 介质            |                    |           | *2 以外    | *2 | 2 声道 | 1/0, 1+1       | 多声道 | 2 声道 |
|                             | 聆听模式                                     | CD, TV, radio |                    | DVD       | DVD      |    |      | DVD            |     |      |
| [PURE A]                    | Pure Audio                               | ✓             | ✓                  | ✓         | ✓        | ✓  | ✓    | ✓              | ✓   | ✓    |
| [DIRECT]                    | Direct                                   | ✓             | ✓                  | ✓         | ✓        | ✓  | ✓    | ✓              | ✓   | ✓    |
| [STEREO]                    | Stereo                                   | ✓             | ✓                  |           | ✓        | ✓  | ✓    | ✓              | ✓   | ✓    |
| [SURR]                      | Multichannel                             |               |                    | ✓         | ✓        | ✓  |      |                | ✓   |      |
|                             | Dolby D                                  |               |                    |           |          |    |      |                |     |      |
|                             | Dolby D Plus                             |               |                    |           |          |    |      |                |     |      |
|                             | DTS, DTS 96/24                           |               |                    |           |          |    |      |                |     |      |
|                             | DTS-ES Discrete/Matrix                   |               |                    |           |          |    |      |                |     |      |
|                             | DTS-HD High Resolution                   |               |                    |           |          |    |      |                |     |      |
|                             | DTS-HD Master Audio                      |               |                    |           |          |    |      |                |     |      |
|                             | Dolby TrueHD                             |               |                    |           |          |    |      |                |     |      |
|                             | DSD                                      |               |                    |           |          |    |      |                |     |      |
|                             | Dolby PLII Movie/<br>Dolby PLIIX Movie*2 | ✓             |                    |           |          |    | ✓    | ✓              |     |      |
|                             | Dolby PLII Music/<br>Dolby PLIIX Music*2 | ✓             |                    |           |          |    | ✓    | ✓              |     |      |
|                             | Dolby PLII Game/<br>Dolby PLIIX Game*2   | ✓             |                    |           |          |    |      | ✓              |     |      |
|                             | Dolby Digital EX/Dolby EX                |               |                    |           |          |    | ✓    |                |     |      |
|                             | Neo:6                                    |               |                    |           |          |    | ✓    |                |     |      |
|                             | Neo:6 Cinema                             | ✓             |                    |           |          |    |      | ✓              |     |      |
| Neo:6 Music                 | ✓  |               |                    |           |          |    | ✓    |                |     |      |
| Neural THX 5.1              | ✓  |               |                    |           |          |    | ✓    |                |     |      |
| Neural THX 7.1              | ✓  |               |                    |           |          |    | ✓    | ✓              |     |      |
| [THX]                       | THX Cinema*3                             |               |                    |           | ✓        | ✓  |      |                |     |      |
|                             | Dolby PLII/<br>Dolby PLIIX THX*3         | ✓*2           |                    |           |          | ✓  | ✓    |                |     |      |
|                             | Neo : 6 THX*3                            | ✓*3           |                    |           |          | ✓  | ✓    |                |     |      |
|                             | Dolby PLII THX Games Mode                | ✓             |                    |           |          |    | ✓    |                |     |      |
|                             | Neo:6 THX Games Mode                     | ✓             |                    |           |          |    | ✓    |                |     |      |
|                             | THX Surround EX                          |               |                    |           |          |    | ✓    |                |     |      |
|                             | THX Ultra2 Cinema                        |               |                    |           |          |    | ✓    |                |     |      |
|                             | THX Music Mode                           |               |                    |           |          |    | ✓    |                |     |      |
|                             | THX Games Mode                           |               |                    |           |          |    | ✓    |                |     |      |
| LISTENING MODE*4<br>[◀]/[▶] | Mono                                     | ✓             |                    |           | ✓        | ✓  | ✓    | ✓              |     |      |
|                             | Onkyo 独创的 DSP                            |               |                    |           |          |    |      |                |     |      |
|                             | Mono Movie                               |               |                    |           |          |    |      |                |     |      |
|                             | Orchestra                                |               |                    |           |          |    |      |                |     |      |
|                             | Unplugged                                |               |                    |           |          |    |      |                |     |      |
|                             | Studio-Mix                               |               |                    |           |          |    |      |                |     |      |
|                             | TV Logic                                 |               |                    |           |          |    |      |                |     |      |
| All Ch Stereo               | ✓  |               |                    |           | ✓        | ✓  | ✓    | ✓              |     |      |
| Full Mono                   |  |               |                    |           |          |    |      |                |     |      |
| T-D                         |  |               |                    |           |          |    |      |                |     |      |

\*1. DVD 音频碟片输出多声道 176.4/192kHz, PCM 只通过 HDMI。

\*2. 如果没有后环绕扬声器, 或正在使用 Powered Zone 2, 会使用 Dolby Pro Logic II。

\*3. 只有使用环绕扬声器时才可用。

\*4. 对于 T-D, Mono Movie, (单声道电影), Orchestra (交响乐团), Unplugged (不插电), Studio-Mix, 和 TV Logic, 64kHz, 88.2kHz 和 96kHz 的 PCM 信号分别按照 32kHz, 44.1kHz 和 88.2kHz 输出。

■ 需要 6.1/7.1 扬声器, Powered Zone 2 使用时, 此模式不可用。

■ 需要 7.1 扬声器, Powered Zone 2 使用时, 此模式不可用。

## 使用聆听模式 - 續

## DSD, Dolby D, 和 Dolby Digital Plus 输入源

| 按键                        | 聆听模式   | 输入源格式 | DSD <sup>*1</sup> |      | Dolby D |    |                 |                 | Dolby Digital Plus |    |      |             |
|---------------------------|--|-------|-------------------|------|---------|----|-----------------|-----------------|--------------------|----|------|-------------|
|                           |  |       | 多声道               |      | 多声道     |    | 2 声道            | 1/0,<br>1+1     | 多声道                |    | 2 声道 | 1/0,<br>1+1 |
|                           |  |       | 3/2               | 2 声道 | *2 以外   | *2 |                 |                 | *2 以外              | *2 |      |             |
| 介质                        |  | SACD  | DVD, DTV 等        |      |         |    | Blu-ray, HD DVD |                 |                    |    |      |             |
| [PURE A]                  | Pure Audio   |       | ✓                 | ✓    | ✓       | ✓  | ✓               | ✓               | ✓                  | ✓  | ✓    | ✓           |
| [DIRECT]                  | Direct   |       | ✓                 | ✓    | ✓       | ✓  | ✓               | ✓               | ✓                  | ✓  | ✓    | ✓           |
| [STEREO]                  | Stereo   |       | ✓                 | ✓    | ✓       | ✓  | ✓               | ✓               | ✓                  | ✓  | ✓    | ✓           |
| [SURR]                    | Multichannel   |       |                   |      |         |    |                 |                 |                    |    |      |             |
|                           | Dolby D  |       |                   | ✓    | ✓       |    |                 |                 |                    |    |      |             |
|                           | Dolby D Plus   |       |                   |      |         |    |                 | ✓ <sup>*2</sup> | ✓ <sup>*2</sup>    |    |      |             |
|                           | DTS, DTS 96/24   |       |                   |      |         |    |                 |                 |                    |    |      |             |
|                           | DTS-ES Discrete/Matrix   |       |                   |      |         |    |                 |                 |                    |    |      |             |
|                           | DTS-HD High Resolution   |       |                   |      |         |    |                 |                 |                    |    |      |             |
|                           | DTS-HD Master Audio  |       |                   |      |         |    |                 |                 |                    |    |      |             |
|                           | Dolby TrueHD   |       |                   |      |         |    |                 |                 |                    |    |      |             |
|                           | DSD  |       | ✓                 |      |         |    |                 |                 |                    |    |      |             |
|                           | Dolby PLII Movie   |       | ✓                 | ✓    |         | ✓  | ✓               |                 |                    | ✓  | ✓    |             |
|                           | Dolby PLIIX Movie <sup>*3</sup>  |       | ✓                 | ✓    |         | ✓  | ✓               |                 |                    | ✓  | ✓    |             |
|                           | Dolby PLII Music/<br>Dolby PLIIX Music <sup>*3</sup>   |       | ✓                 | ✓    |         | ✓  | ✓               |                 |                    | ✓  | ✓    |             |
|                           | Dolby PLII Game/<br>Dolby PLIIX Game <sup>*3</sup>   |       |                   | ✓    |         |    | ✓               |                 |                    |    | ✓    |             |
|                           | Dolby Digital EX/Dolby EX  |       | ✓                 |      |         | ✓  |                 |                 |                    | ✓  |      |             |
|                           | Neo:6  |       | ✓                 |      |         | ✓  |                 |                 |                    | ✓  |      |             |
|                           | Neo:6 Cinema   |       |                   | ✓    |         |    | ✓               |                 |                    |    | ✓    |             |
| Neo:6 Music               |  |       | ✓                 |      |         | ✓  |                 |                 |                    | ✓  |      |             |
| Neural THX 5.1            |  |       | ✓                 |      |         | ✓  |                 |                 |                    | ✓  |      |             |
| Neural THX 7.1            |  | ✓     | ✓                 |      | ✓       | ✓  |                 |                 | ✓                  | ✓  |      |             |
| [THX]                     | THX Cinema <sup>*4</sup>   |       | ✓                 |      | ✓       | ✓  |                 |                 | ✓                  | ✓  |      |             |
|                           | Dolby PLII/<br>Dolby PLIIX THX   |       | ✓                 | ✓    |         | ✓  | ✓               |                 |                    | ✓  | ✓    |             |
|                           | Neo:6 THX  |       | ✓                 | ✓    |         | ✓  | ✓               |                 |                    | ✓  | ✓    |             |
|                           | Dolby PLII THX Games Mode  |       |                   | ✓    |         | ✓  |                 |                 |                    |    | ✓    |             |
|                           | Neo:6 THX Games Mode   |       |                   | ✓    |         |    | ✓               |                 |                    |    | ✓    |             |
|                           | THX Surround EX  |       | ✓                 |      |         | ✓  |                 |                 |                    | ✓  |      |             |
|                           | THX Ultra2 Cinema  |       | ✓                 |      |         | ✓  |                 |                 |                    | ✓  |      |             |
|                           | THX Music Mode   |       | ✓                 |      |         | ✓  |                 |                 |                    | ✓  |      |             |
| THX Games Mode            |  | ✓     |                   |      | ✓       |    |                 |                 | ✓                  |    |      |             |
| LISTENING MODE<br>[▼]/[▶] | Mono   |       | ✓                 | ✓    | ✓       | ✓  | ✓               | ✓               | ✓                  | ✓  | ✓    | ✓           |
|                           | Onkyo 独创的 DSP<br>Mono Movie<br>Orchestra<br>Unplugged<br>Studio-Mix<br>TV Logic<br>All Ch Stereo<br>Full Mono<br>T-D <sup>*4</sup> |       | ✓                 | ✓    | ✓       | ✓  | ✓               | ✓               | ✓                  | ✓  | ✓    | ✓           |

\*1. 在非 DSD Direct 和 Pure Audio 聆听模式下, DSD 输入源被转化为 PCM 格式处理。

\*2. 如果没有后环绕扬声器, 按照输入信号, 可能会使用杜比数字。

\*3. 如果没有后环绕扬声器, 或正在使用 Powered Zone 2, 会使用 Dolby Pro Logic II。

\*4. 只有使用环绕扬声器时才可用。

■ 需要 6.1/7.1 扬声器, Powered Zone 2 使用时, 此模式不可用。

■ 需要 7.1 扬声器, Powered Zone 2 使用时, 此模式不可用。

## 使用聆听模式 - 續

## TrueHD 和 DTS 输入源

| 按钮                          | 聆听模式   | 输入源格式 | TrueHD*1        |    |      |          | DTS, DTS96/24 |    |      |     | DTS-ES Discrete /Matrix |
|-----------------------------|--|-------|-----------------|----|------|----------|---------------|----|------|-----|-------------------------|
|                             |  |       | 多声道             |    | 2 声道 | 1/0, 1+1 | 多声道           |    | 2 声道 | 1/0 |                         |
|                             |  |       | *2 以外           | *2 |      |          | *2 以外         | *2 |      |     |                         |
|                             |  | 介质    | Blu-ray, HD DVD |    |      |          | DVD, CD 等     |    |      |     |                         |
| [PURE A]                    | Pure Audio   |       | ✓               | ✓  | ✓    | ✓        | ✓             | ✓  | ✓    | ✓   | ✓                       |
| [DIRECT]                    | Direct   |       | ✓               | ✓  | ✓    | ✓        | ✓             | ✓  | ✓    | ✓   | ✓                       |
| [STEREO]                    | Stereo   |       | ✓               | ✓  | ✓    | ✓        | ✓             | ✓  | ✓    | ✓   | ✓                       |
| [SURR]                      | Multichannel   |       |                 |    |      |          |               |    |      |     |                         |
|                             | Dolby D  |       |                 |    |      |          |               |    |      |     |                         |
|                             | Dolby D Plus   |       |                 |    |      |          |               |    |      |     |                         |
|                             | DTS, DTS 96/24   |       |                 |    |      | ✓        | ✓             |    |      |     |                         |
|                             | DTS-ES Discrete/Matrix   |       |                 |    |      |          |               |    |      | ✓   |                         |
|                             | DTS-HD High Resolution   |       |                 |    |      |          |               |    |      |     |                         |
|                             | DTS-HD Master Audio  |       |                 |    |      |          |               |    |      |     |                         |
|                             | TrueHD   |       | ✓               | ✓  |      |          |               |    |      |     |                         |
|                             | DSD  |       |                 |    |      |          |               |    |      |     |                         |
|                             | Dolby PLII Movie/<br>Dolby PLIIX Movie*3   |       |                 | ✓  | ✓    |          | ✓             | ✓  |      |     |                         |
|                             | Dolby PLII Music/<br>Dolby PLIIX Music*3   |       |                 | ✓  | ✓    |          | ✓             | ✓  |      |     |                         |
|                             | Dolby PLII Game/<br>Dolby PLIIX Game*3   |       |                 |    | ✓    |          |               | ✓  |      |     |                         |
|                             | Dolby Digital EX/Dolby EX  |       |                 | ✓  |      |          | ✓             |    |      |     |                         |
|                             | Neo:6  |       |                 | ✓  |      |          | ✓             |    |      |     |                         |
|                             | Neo:6 Cinema   |       |                 |    | ✓    |          |               | ✓  |      |     |                         |
| Neo:6 Music                 |  |       |                 | ✓  |      |          | ✓             |    |      |     |                         |
| Neural THX 5.1              |  |       |                 | ✓  |      |          | ✓             |    |      |     |                         |
| Neural THX 7.1              |  |       | ✓               | ✓  | ✓    | ✓        | ✓             | ✓  | ✓    | ✓   |                         |
| [THX]                       | THX Cinema*4   |       | ✓               | ✓  |      | ✓        | ✓             |    |      | ✓   |                         |
|                             | Dolby PLII/<br>Dolby PLIIX THX   |       |                 | ✓  | ✓    |          | ✓             | ✓  |      |     |                         |
|                             | Neo:6 THX  |       |                 | ✓  | ✓    |          | ✓             | ✓  |      |     |                         |
|                             | Dolby PLII THX Games Mode  |       |                 |    | ✓    |          |               | ✓  |      |     |                         |
|                             | Neo:6 THX Games Mode   |       |                 |    | ✓    |          |               | ✓  |      |     |                         |
|                             | THX Surround EX  |       |                 | ✓  |      |          | ✓             |    |      |     |                         |
|                             | THX Ultra2 Cinema  |       |                 | ✓  |      |          | ✓             |    |      | ✓   |                         |
|                             | THX Music Mode   |       |                 | ✓  |      |          | ✓             |    |      | ✓   |                         |
| THX Games Mode              |  |       | ✓               |    |      | ✓        |               |    | ✓    |     |                         |
| LISTENING MODE*5<br>[◀]/[▶] | Mono   |       |                 |    |      | ✓        | ✓             | ✓  | ✓    | ✓   |                         |
|                             | Onkyo 独创的 DSP<br>Mono Movie<br>Orchestra<br>Unplugged<br>Studio-Mix<br>TV Logic<br>All Ch Stereo<br>Full Mono<br>T-D |       | ✓               | ✓  | ✓    | ✓        | ✓             | ✓  | ✓    | ✓   |                         |

\*1. 192 kHz TrueHD 输入源做为 192 kHz/ 双声道音频信号处理, 无论是什么样的频道编号。

\*2. 如果没有后环绕扬声器, 或 Powered Zone 2 使用时, 将使用 DTS。

\*3. 如果没有后环绕扬声器, 或正在使用 Powered Zone 2, 会使用 Dolby Pro Logic II。

\*4. 只有使用环绕扬声器时才可用。

\*5. 对于 T-D, MONO Movie, (单声道电影), Orchestra (交响乐团), Unplugged (不插电), Studio-Mix, 和 TV Logic, DTS 96/24 按照 DTS 处理。

■ 需要 6.1/7.1 扬声器, Powered Zone 2 使用时, 此模式不可用。

■ 需要 7.1 扬声器, Powered Zone 2 使用时, 此模式不可用。



## 使用聆听模式 - 續

## DTS-HD 输入源

| 按键                        | 输入源格式  | DTS-HD High Resolution |                 |                 |                 | DTS-HD Master Audio <sup>*1</sup> |    |      |     |
|---------------------------|--|------------------------|-----------------|-----------------|-----------------|-----------------------------------|----|------|-----|
|                           |  | 多声道                    |                 | 2 声道            | 1/0             | 多声道                               |    | 2 声道 | 1/0 |
|                           |  | *2 以外                  | *2              |                 |                 | *2 以外                             | *2 |      |     |
|                           | 介质   | Blu-ray, HD DVD        |                 |                 |                 | Blu-ray, HD DVD                   |    |      |     |
|                           | 聆听模式   | Blu-ray, HD DVD        |                 |                 |                 | Blu-ray, HD DVD                   |    |      |     |
| [PURE A]                  | Pure Audio   | ✓                      | ✓               | ✓               | ✓               | ✓                                 | ✓  | ✓    | ✓   |
| [DIRECT]                  | Direct   | ✓                      | ✓               | ✓               | ✓               | ✓                                 | ✓  | ✓    | ✓   |
| [STEREO]                  | Stereo   | ✓                      | ✓               | ✓               | ✓               | ✓                                 | ✓  | ✓    | ✓   |
| [SURR]                    | Multichannel   |                        |                 |                 |                 |                                   |    |      |     |
|                           | Dolby D  |                        |                 |                 |                 |                                   |    |      |     |
|                           | Dolby D Plus   |                        |                 |                 |                 |                                   |    |      |     |
|                           | DTS, DTS 96/24   |                        |                 |                 |                 |                                   |    |      |     |
|                           | DTS-ES Discrete/Matrix   |                        |                 |                 |                 |                                   |    |      |     |
|                           | DTS-HD High Resolution   | ✓                      | ✓               |                 |                 |                                   |    |      |     |
|                           | DTS-HD Master Audio  |                        |                 |                 |                 | ✓                                 | ✓  |      |     |
|                           | TrueHD   |                        |                 |                 |                 |                                   |    |      |     |
|                           | DSD  |                        |                 |                 |                 |                                   |    |      |     |
|                           | Dolby PLII Movie/<br>Dolby PLIIX Movie <sup>*2</sup>   |                        | ✓ <sup>*3</sup> | ✓ <sup>*3</sup> |                 |                                   | ✓  | ✓    |     |
|                           | Dolby PLII Music/<br>Dolby PLIIX Music <sup>*2</sup>   |                        | ✓ <sup>*3</sup> | ✓ <sup>*3</sup> |                 |                                   | ✓  | ✓    |     |
|                           | Dolby PLII Game/<br>Dolby PLIIX Game <sup>*2</sup>   |                        |                 | ✓ <sup>*3</sup> |                 |                                   |    | ✓    |     |
|                           | Dolby Digital EX/Dolby EX  |                        | ✓ <sup>*3</sup> |                 |                 |                                   | ✓  |      |     |
|                           | Neo:6  |                        | ✓ <sup>*3</sup> |                 |                 |                                   | ✓  |      |     |
|                           | Neo:6 Cinema   |                        |                 | ✓ <sup>*3</sup> |                 |                                   |    | ✓    |     |
| Neo:6 Music               |  |                        | ✓ <sup>*3</sup> |                 |                 |                                   | ✓  |      |     |
| Neural THX 5.1            |  |                        | ✓               |                 |                 |                                   | ✓  |      |     |
| Neural THX 7.1            |  | ✓                      | ✓               |                 |                 | ✓                                 | ✓  |      |     |
| [THX]                     | THX Cinema <sup>*2</sup>   | ✓                      | ✓               |                 |                 | ✓                                 | ✓  |      |     |
|                           | Dolby PLII/<br>Dolby PLIIX THX   |                        | ✓               | ✓               |                 |                                   | ✓  | ✓    |     |
|                           | Neo:6 THX  |                        | ✓               | ✓               |                 |                                   | ✓  | ✓    |     |
|                           | Dolby PLII THX Games Mode  |                        |                 | ✓               |                 |                                   |    | ✓    |     |
|                           | Neo:6 THX Games Mode   |                        |                 | ✓               |                 |                                   |    | ✓    |     |
|                           | THX Surround EX  |                        | ✓               |                 |                 |                                   | ✓  |      |     |
|                           | THX Ultra2 Cinema  |                        | ✓               |                 |                 |                                   | ✓  |      |     |
|                           | THX Music Mode   |                        | ✓               |                 |                 |                                   | ✓  |      |     |
|                           | THX Games Mode   |                        | ✓               |                 |                 |                                   | ✓  |      |     |
|                           | THX Music Mode   |                        | ✓               |                 |                 |                                   | ✓  |      |     |
| LISTENING MODE<br>[←]/[→] | Mono   | ✓ <sup>*3</sup>        | ✓ <sup>*3</sup> | ✓ <sup>*3</sup> | ✓ <sup>*3</sup> | ✓                                 | ✓  | ✓    | ✓   |
|                           | Onkyo 推荐的 DSP<br>Mono Movie<br>Orchestra<br>Unplugged<br>Studio-Mix<br>TV Logic<br>All Ch Stereo<br>Full Mono<br>T-D | ✓                      | ✓               | ✓               | ✓               | ✓                                 | ✓  | ✓    | ✓   |

\*1. 192kHz DTS-HD 主音频输入源按照 96kHz 处理。

\*2. 如果没有后环绕扬声器，或正在使用 Powered Zone 2，会使用 Dolby Pro Logic II。

\*3. 取决于输入源类型（例如，96 kHz 输入源），将按照 DTS 编码类型进行处理。

\*4. 只有使用环绕扬声器时才可用。

■ 需要 6.1/7.1 扬声器，Powered Zone 2 使用时，此模式不可用。

■ 需要 7.1 扬声器，Powered Zone 2 使用时，此模式不可用。

## 使用聆听模式 – 續

### 关于聆听模式

通过高保真效果和令人沉醉的环绕音效，AV 放大机的聆听模式可将您的聆听室变为电影院或音乐厅。

#### Pure Audio (纯音模式)

在此模式下，显示屏和视频电路都被关闭，最大可能地减少了噪音来源，以最终产生高保真度的声音再现。（由于视频线路关闭，只有 HDMI 输出视频信号）。

#### 注意：

- 在 Zone 2 打开时，无法选择 Pure Audio (纯音聆听) 模式。

#### Direct (直接聆听)

在此模式下，输入源的音频未被处理直接输出，最大程度地减少了中间过程，保证了高保真度的声音再现。所有输入源的音频信号输出时仍保持原样。

#### Stereo (立体声)

声音通过前左右扬声器输出。

#### Mono (单声道)

采用此模式的情况有：观看只有单声道的老电影或某些只在左声道或右声道录音的外语电影时。同时也可用于 DVD 或其它包含复合音频的输入源，如卡拉 OK DVDs。

#### Multichannel (多声道)

此模式可以与模拟或 PCM 多声道输入源一起使用。

#### Dolby Pro Logic IIx

此模式扩展 7.1 声道重放的双声道输入源。它提供一种很自然而又完美无缺的环绕音响体验，使聆听者完全沉浸其中。除了音乐和电影，电视游戏也可得益于其惊人的空间效果和生动的画面。

如果您未使用任何后环绕扬声器，Dolby Pro Logic II 将会替代 Dolby Pro Logic IIx。

- **Dolby PLIIx Movie (电影)**  
采用此模式观看有立体声或 Dolby Surround (环绕) (Pro Logic) 的电影 (如，电视，DVD，VHS)
- **Dolby PLIIx Music (音乐)**  
采用此模式聆听有立体声或 Dolby Surround (环绕) (Pro Logic) 的音乐信号 (如 CD，电台，磁带，TV，VHS，DVD)。
- **Dolby PLIIx Game (游戏)**  
采用此模式来玩电视游戏，特别是那些有 Dolby Pro Logic II 标识的游戏。

#### Dolby Digital (数字)

此模式用于有杜比数字标识的 DVD 和杜比数字电视。这是最常用的数字环绕音响模式，它使您感觉置身于电影院或音乐厅，如临其境。

#### Dolby EX

这些模式为 6.1/7.1 声道重放扩展了 5.1 声道输入信号。特别适用于包含矩阵编码后环绕声道的 Dolby Digital EX 声道。多出的声道增加了另一维，使人沉浸于环绕音响之中，特别适用于旋转和 Fly-by (摇滚重金属音乐) 音效。

#### Dolby Digital Plus

专门为 HDTV 使用开发，包括新的 Blu-ray 和 HD DVD 视频碟片格式。此模式是杜比最新的多声道音频格式，可以支持最多 7.1 声道，48kHz/24-bit 采样率和信号解析度。

#### Dolby TrueHD

专门为全面利用新型 Blu-ray 和 HD DVD 格式碟片上的多余存储空间，此新型的杜比格式提供 7.1 离散声道未压缩数字音频，96kHz/24-bit 采样率和信号解析度。

AV 放大器支持最高达 96kHz 的 7.1 声道输入源和 192kHz 的 5.1 声道输入源。

#### DTS NEO:6

此模式为 7.1 声道重放扩展了双声道输入信号。对于矩阵编码数据，它采用 7 个全带宽矩阵译码声道，产生一种非常自然而完美无缺的环绕声音体验，使聆听者沉浸其中。

- **NEO:6 Cinema**  
此模式适用于立体声电影 (如电视，DVD，VHS)
- **NEO:6 Music**  
此模式适用于立体声音乐输入信号 (如 CD，电台，磁带，电视，VHS，DVD)。

#### DTS

DTS 数字环绕声音格式支持多达 5.1 分离声道，并且为了高保真再现而采用低压缩比。适用于有 DTS 标识的 DVD 和 CD 机。

#### DTS 96/24

此模式适用于 DTS 96/24 输入源。由于采用 96kHz 的采样率和 24 位分辨率，高分辨率 DTS 提供超级保真度。适用于有 DTS 96/24 标识的 DVD。

#### DTS-ES Discrete

此模式适用于 DTS-ES Discrete 音轨。此声道采用离散后环绕声道用于真正的 6.1/7.1 声道重放。总共 7 个分开的音频声道提供较好的空间画面和 360 度声音定位，尤其适用于全面的环绕声道的声音。适用于有 DTS-ES 标识的 DVD，特别是有 DTS-ES 离散声道的 DVD。

#### DTS-ES Matrix

此模式适用于 DTS-ES 矩阵声道。此声道为 6.1/7.1 声道重放而采用矩阵编码后声道。适用于有 DTS-ES 标识的 DVD。

## 使用聆听模式 - 續

### DTS-HD High Resolution

为 HDTV 开发设计, 包括新的视频碟片格式 Blu-ray 和 HD DVD, 此格式是 DTS 最新的多声道音频格式。可支持 7.1 声道, 96kHz/24-bit 采样率和信号解析度。

### DTS-HD Master Audio

专门为全面利用新型 Blu-ray 和 HD DVD 格式碟片上的多余存储空间, 此新型的 DTS 格式提供 7.1 离散声道未压缩数字音频, 96kHz/24-bit 采样率和信号解析度。

AV 放大机支持最高达 96kHz 的 7.1 声道输入源和 192kHz 的 5.1 声道输入源。

### Neural THX 5.1/7.1

Neural THX 环绕应用心理音响频率域处理, 可以传输更详细的声音效果。带有超级的声道分离和音频元素分离功能。Neural THX 5.1 和 Neural THX 7.1 模式可以将任何双声道立体声输入源扩展为 5.1 或 7.1 声道播放。播放 CD, 广播, 磁带, 电视, VHS, DVD 和其他双声道立体声输入源, 包括视频游戏时, 可以使用此模式。Neural THX 环绕也可以广播, 将环绕音内容编码并与立体声信号一起传递, 聆听者可以选择欣赏环绕效果或普通的立体声效果。

### DSD

DSD 表示直接流数字模式, 是用于在超级音频 CD (SACD) 上储存数字音频信号的格式。此模式可以与带多声道音频的 SACD 一起使用。

### THX

由 George Lucas 创立, THX 发展了严格的标准, 用以确保电影复制后, 在电影院和家庭影院放映时就如导演期望的那样。

- **THX Cinema**  
此模式用于观看电影。通常电影录制及剪辑时都预期电影在尺寸相衬的地方播放 (如电影院)。对于较小的家庭影院环境, 该设置复制时详细优化了声道的声调和空间的特徵。适用于双声道输入信号用其它格式处理, 及多信号输入。后环绕扬声器输出基于输入资源及选择的聆听模式。
- **THX Ultra2 Cinema**  
此模式为 7.1 声道重放扩展了 5.1 声道输入源。通过分解环绕音源, 优化周围和方向声音来产生后环绕声道输出。
- **THX Music Mode (音乐模式)**  
此模式适用于音乐, 为 7.1 声道重放扩展了 5.1 声道输入源。
- **THX Games Mode (游戏模式)**  
此模式专为视频游戏设计。可以将双声道和 5.1 声道输入源扩展为 6.1/7.1 声道播放。

- **THX Surround EX**

此模式为 6.1/7.1 声道重放扩展了 5.1 声道输入源。尤其适用于 Dolby Digital EX 输入源。

THX Surround EX, 也叫做 Dolby Digital Surround EX, 是 Dolby Laboratories 和 THX Ltd. 联合开发的一项技术。

## Onkyo 独创的 DSP 模式

### Mono Movie

此模式适用于播放老电影和其他单声道声源。中置扬声器按原样输出声音, 而其他扬声器的声音输出带有混响, 即使是单声道音象材料也有真实感。

### Orchestra

适合播放古典音乐或歌剧。环绕信号加强, 为了强调立体声象。另外, 还可以模仿大厅的混响效果。

### Unplugged

适合播放机乐, 歌唱和爵士乐。通过加强前置立体声象, 模仿舞台前部效果。

### Studio-Mix

适合播放摇滚乐和流行音乐。在此模式下聆听音乐可以创造出具有活力的音场, 具有强大的听觉震撼, 感觉象在俱乐部或摇滚音乐会。

### TV Logic

在 TV 演播室模式下, 可以为电视节目增加真实的音效。另外, 还可以加强声音的环绕效果, 增加声音的清晰度。

### All Ch Stereo

适合播放背景音乐。前信号, 环绕信号和后环绕信号集中了立体声象, 充满整个聆听区域。

### Full Mono

在此模式下, 所有扬声器输出的都是单声道音频, 所以无论在任何地方聆听, 音效都是一样的。

### T-D (Theater-Dimensional)

使用此模式, 即使只有两个或三个扬声器, 您也可以欣赏虚拟 5.1 声道环绕效果。此模式通过控制声音如何到达聆听者左右耳来达到效果。但是如果回响太大, 可能不会有很好的效果。因此, 我们推荐您在没有或很小自然回响的环境下使用此模式。

### 注意:

- 由于 Onkyo 起初的 DSP 模式使用 Dolby PLIIx 和 Neo:6 线路进行信号处理, 选择其中任何一种模式时, 用于多声道输入源的 PLIIx 指示器或 Neo:6 指示器亮起

# 录制

本章节介绍如何录制输入源，以及如何录制来自于不同输入源的音频及视频。

## 注意：

- 由 DSP 和环绕聆听模式产生的环绕效果无法录制。
- 受版权保护的 DVD 不能录制。
- 您无法从多声道输入上录音。
- 对于不同的数字式录制有不同的限制。更多详细信息请参见您的数字录音设备的使用手册。
- 数字输入信号只能由数字输出接口输出，模拟输入信号只能由模拟输出接口输出。数字和模拟之间没有内部转换或数字信号转换器。
- DTS 信号录音时会变成噪音，因此不要尝试对 DTS CD 或 LD 进行模拟录音。
- 选择了 Pure Audio 聆听模式时，VCR/DVR OUT V 和 S 接口将不输出视频信号，因此录音时选择其他模式。

## 录制输入源

音频输入源可以录制到连接到 TAPE OUT 接口或 DIGITAL OPTICAL OUT 接口的录音机上（如磁带式录音机，CDR，MD）。视频输入源可以录制到连接到 VCR/DVR OUT 接口的视频录音机上（如 VCR，DVD 录象机）。连接指示信息参见 29 至 45 页。

|   |  |
|---|--|
| <p><b>1</b></p> <p>遥控器</p> <p>DVD VCR/DVR CBL/SAT<br/>1 2 3<br/>GAME TV AUX1 AUX2<br/>4 5 6<br/>TAPE TUNER CD<br/>7 8 9<br/>PHONO NET/USB<br/>+10 0</p> | <p>使用输入选择器键选择您要录入的音频设备。</p> <p>具体可以输出并被录制的信号类型，请参见 30 页上的「应选择哪种连接方式？」一节。</p> <p>在录制同时可以聆听，AV 放大机上的 MASTER VOLUME（音量）控制对录制没有影响。</p> |
| <p><b>2</b></p>   | <p>在录音（象）机上，开始录制。</p>  |
| <p><b>3</b></p>   | <p>在输入设备上，开始重放。</p>  |

## 注意：

- 如果在录制期间选择了另一输入源，该输入源将被录制。

## 从不同的 AV 输入源录制节目

你可以同时从两个不同的输入源录制音频和视频信号，为带视频信号的原带配音。这是由于仅选取音频信号输入源时，如 TAPE，TUNER，或 CD，只有音频信号改变，视频信号保持不变。

在下面的例子里，从连接到 CD IN 接口的 CD 播放机输出的音频信号，和从连接到 AUX 2 INPUT VIDEO 接口的摄像机输出的视频信号都被录制在 VCR 上，而 VCR 连接在 VCR/DVR OUT 接口上。

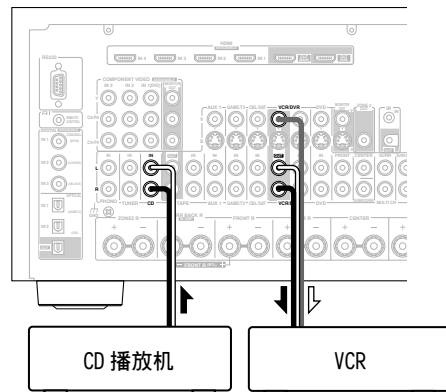
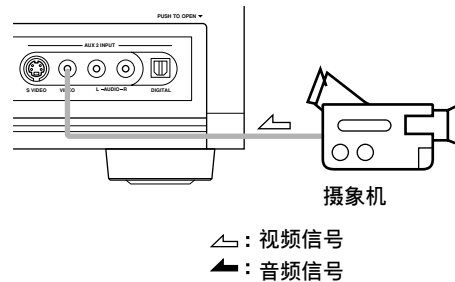

- 1** 准备录象机和 CD 机用于播放。
- 2** 准备 VCR 用于录制。
- 3** 按下 [AUX 2] 资源选择键。
- 4** 按下 [CD] 资源选择键。  
该操作选择 CD 播放机作为音频输入源，但将摄像机作为视频输入源。
- 5** 开放 VCR 开始录制，并开放摄像机和 CD 机开始播放。  
从摄像机输出的视频和从 CD 机上输出的音频都被录制到了 VCR 上。

# 屏幕设置菜单

屏幕设置菜单可以显示在所连接的电视上，便于更改 AV 放大机的设置。在主菜单上设置被分为八类，并且大部分设置还有子菜单。

此处显示的屏幕设置菜单可能与您在电视上看到的稍有不同。

| Menu                   |
|------------------------|
| 1.Input/Output Assign  |
| 2.Speaker Setup        |
| 3.Audio Adjust         |
| 4.Source Setup         |
| 5.ListeningMode Preset |
| 6.Miscellaneous        |
| 7.Hardware Setup       |
| 8.Lock Setup           |

## 菜单示意图

下图显示设置菜单的结构，使用页码查找项目信息。

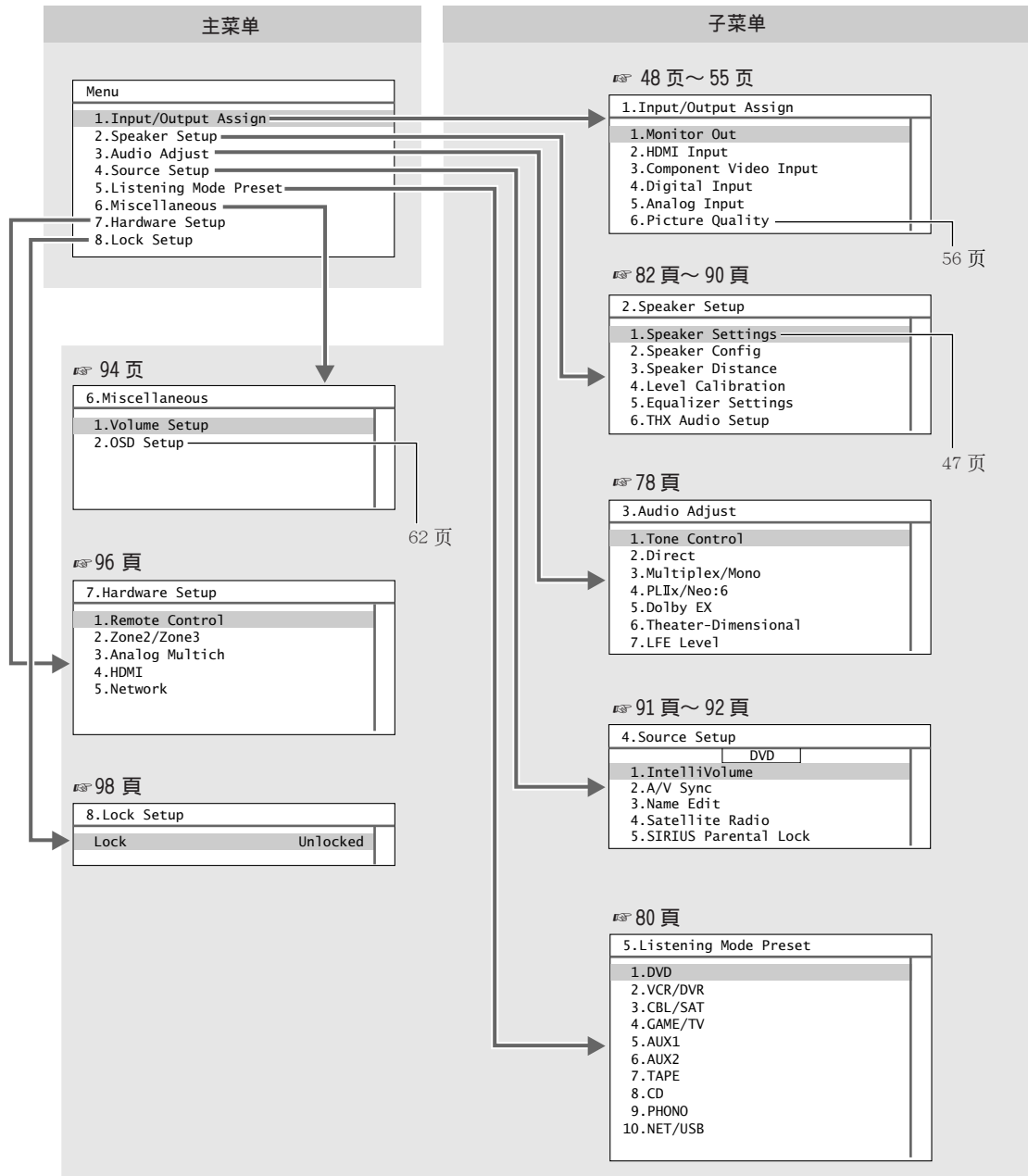

# 调节聆听模式

## 音频调节菜单

音频调节菜单对于调整声音和聆听模式有许多不同的选项设置。

1



按下 [RECEIVER] REMOTE MODE 键，接着按下 [SETUP] 键。  
屏幕上出现主菜单。

2

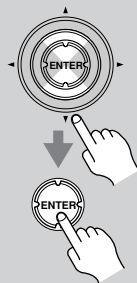

使用上下 [▲]/[▼] 键选择「3.Audio Adjust (音频调节)」，然后按 [ENTER] 键。  
出现 Audio Adjust 菜单。

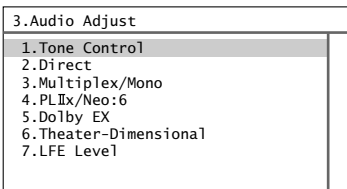

3



使用上下 [▲]/[▼] 键选择一种设置，然后按下 [ENTER] 键。  
出现所选中设置菜单。

4

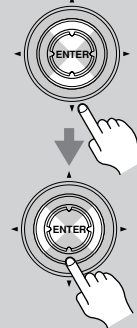

使用上下 [▲]/[▼] 键选择一种选项，然后使用左 / 右 [◀]/[▶] 键进行更改。  
下将介绍音频调节设置。

5



设置完成后，按 [SETUP] 键。  
设置关闭。

## Tone Control (音调控制设置)

这种设置用于调节各个扬声器的音调（低音和高音）。详细信息参见 68 页。

注意：

- 扬声器 A 或 B 的音调可以调整。

## Direct Setting (直接设置)

### Delay Enable (启用显示)

#### ■ DSD

此设置决定 DSD (SACD) 音频信号是否通过 DSP，传递 A/V Sync，延迟等，是否在选择了 Direct (直接) 聆听模式时进行 DSP 处理。

- No : DSP 信号不由 DSP 处理。
- Yes : DSP 信号由 DSP 处理。

## Mono/Multiplex (多元 / 单声道设置)

### Multiplex

#### ■ Input Ch

此设置决定选择哪一个声道输出立体声多元输入源。使用此设置可选择带有多元资源、或多种语言电视广播等设备的音频声道或语言。

- Main : 主声道输出 (默认)。
- Sub : 次声道输出。

Main/Sub : 主声道与次声道都输出。

### Mono

#### ■ Input Ch

单声道聆听模式和立体声输入源一起使用时，此设置决定将输出哪个声道。

- L+R : 左声道和右声道都输出 (默认)。
- L : 只有左声道输出。
- R : 只有右声道输出。

#### ■ Output Speaker

使用单声道聆听模式时，此设置决定何种扬声器输出单声道音频。

- L/R : 单声道音频从左前扬声器和右前扬声器输出。
- C : 单声道音频从中置扬声器输出 (默认)。

## 调节聆听模式 - 續

### PLIIx/Neo:6 设置

#### PLIIx Music (仅限双声道)

这些设置只适用于双声道 (立体声) 声源。

如果您没有使用任何后环绕扬声器, 这些设置适用于 Dolby Pro Logic II, 而不是 Dolby Pro Logic IIx。

#### ■ Panorama (全景)

使用此设置, 在使用 Dolby Pro Logic IIx Music 聆听模式时, 您可以拉宽前部立体影象的宽度。

On : 开放全景功能。

Off : 关闭全景功能 (默认)。

#### ■ Dimension

使用此设置, 在使用 Dolby Pro Logic IIx Music 聆听模式时, 您可以将声场向前或向后移动。可调范围在 -3 到 +3 之间。默认设置为 0。高于此值的设置是将声场前移。低于此值的设置是将声场后移。如果觉得的立体声象过宽, 或环绕声过强, 将声场前移可改善平衡度。相反, 如果立体声象感觉象单声道, 或环绕声不够强, 将声场后移。

#### ■ Center Width (中央宽度)

使用此设置, 在使用 Dolby Pro Logic IIx Music 聆听模式时, 可调节中置扬声器的声音宽度。如果您使用了中置扬声器, 中置声音的声音只从中置扬声器输出。(如果没有使用中置扬声器, 中置声音的声音将被分散给左前与右前扬声器, 产生幻觉中置)。此设置控制左前、右前和中置混合扬声器, 方便您调节中置声音的声效色差。可调范围在 0 到 7 之间。默认设置为 3。

#### Neo:6 Music

#### ■ Center Image

DTS Neo: 6 Music 聆听模式可以从双声道立体声源中生成 6 声道环绕声。使用此设置, 可以规定削减左前声道和右前声道的输出值从而产生中置声道。可调范围在 0 到 5 之间。默认设置为 3。

假设声音定位在中央, 当设置为 0 时, 左前与右前声道的输出值将被削弱一半 (-6dB)。聆听位置偏离中央时, 此设置能起到很好的作用。设置为 5 时, 左前与右前声道的输出没有削弱, 保持原有的立体声平衡。

### 杜比数字设置 (Dolby Digital)

#### ■ Dolby D EX

该设置决定 Dolby EX 信号操作模式。

Auto (自动) :

输入源为 Dolby EX, 您可以选择 Dolby EX 或 THX Surround EX 聆听模式。

#### Manual (手动) :

输入源为 Dolby EX, 您可以选择任何一个可兼容此格式的聆听模式 (例如, Dolby EX, 杜比 Pro Logic IIx 等)。

### T-D (Theater-Dimensional) 设置

#### ■ 聆听角度

使用此设置, 您可以通过指定左右前置音箱相对于聆听位置的角度, 优化 Theater-Dimensional (剧院) 聆听模式。理想状态下, 左前扬声器和右前扬声器应该放置在距离聆听位置相等的地方, 与聆听位置形成的角度应该在以下三种可选情况中。

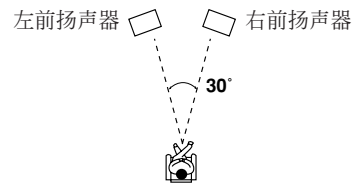

#### Narrow (窄) :

如果角度小于 30 度, 选择此项。

#### Wide (宽) :

如果角度大于 30 度, 选择此项。

### LFE 音平设置 (LFE Level)

采用此项设置, 对杜比数字, DTS 和多声道 PCM 输入), 您可以进行 LFE (低频效应) 音频设置。该音平可设置为  $-\infty$ , -20dB, -10dB, 和 0dB (默认)。

使用这些输入源时, 如出现低频效音过大, 将音平设为 -20dB 或  $-\infty$  dB。

#### ■ Dolby D

为 Dolby Digital 输入源设置 LFE 声道音平。

#### ■ DTS

为 DTS 输入源设置 LFE 声道音平。

#### ■ Dolby TrueHD

为 Dolby TrueHD 输入源设置 LFE 声道音平。

#### ■ DTS-HD Master Audio

为 DTS-HD Master Audio 输入源设置 LFE 声道音平。

#### ■ DSD

为 DSD 输入源设置 LFE 声道音平。

#### ■ Multichannel PCM

为多声道 PCM 输入源设置 LFE 声道音平。  
(Multichannel PCM 通过 HDMI 接口输入。)

## 调节聆听模式 - 續

### 聆听模式预设置

在 Listening Mode Preset (聆听模式预设置) 菜单上, 您可以为被输入选择器支持的各音频格式指定一个默认的聆听模式。AV 放大器将根据输入信号的格式自动选择聆听模式。您仍可以继续选择其他聆听模式, 默认聆听模式将在下次打开 AV 放大器时使用。

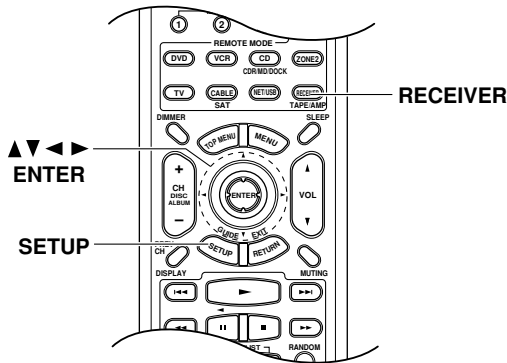

**1** 按下 [RECEIVER] REMOTE MODE 键, 接着按下 [SETUP] 键。屏幕上出现主菜单。



**2** 使用上下 [▲]/[▼] 键选择「5.Listening Mode Preset (聆听模式预设置)」, 然后按 [ENTER] 键。



出现 Listening Mode Preset (聆听模式预设置) 菜单。

| 5.Listening Mode Preset |  |
|-------------------------|--|
| 1. DVD                  |  |
| 2. VCR/DVR              |  |
| 3. CBL/SAT              |  |
| 4. GAME/TV              |  |
| 5. AUX1                 |  |
| 6. AUX2                 |  |
| 7. TAPE                 |  |
| 8. CD                   |  |
| 9. PHONO                |  |
| 10. NET/USB             |  |

**3**

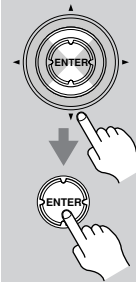

使用上下 [▲]/[▼] 键选择一种设置, 然后按下 [ENTER] 键。

显示受到该输入选择器支持的音频格式。

| 5-1.Listening Mode Preset DVD |               |
|-------------------------------|---------------|
| Analog/PCM                    | All Ch Stereo |
| Dolby Digital                 | PLIx Movie    |
| DTS                           | Neo:6         |
| D.F.2ch                       | PLIx Movie    |
| D.F.Mono                      | Full Mono     |

如果输入选择器被分配到 HDMI IN 接口, 使用向下键 [▼] 选择显示在如下屏幕上的音频格式。

| 5-1.Listening Mode Preset DVD |              |
|-------------------------------|--------------|
| Multich PCM                   | Multich      |
| 192k/176.4k                   | Stereo       |
| Dolby True HD                 | Dolby TrueHD |
| DTS-HD Master Audio           | DTS-HD MSTR  |
| DSD                           | DSD          |

对于 TUNER 选择器, 只有 Analog (模拟) 信号格式可用。

**4**

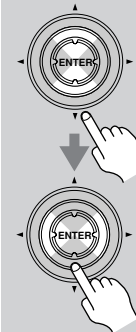

使用上下 [▲]/[▼] 键选择一种音频格式, 然后使用左右 [◀]/[▶] 键选择一聆听模式。

只有与各音频格式兼容的聆听模式才可选择 (参见 70 页)。

**Ana/PCM** : 为模拟输入源及 PCM 数字音频输入源设定默认聆听模式。

**Dolby Digital** : 为 Dolby 数字输入源设定默认聆听模式。

**DTS** : 为 DTS 输入源设定默认聆听模式。

**D.F.2ch** : 为数字格式的双声道 (2/0) 立体声输入源, 如 Dolby 数字和 DTS, 设定默认聆听模式。

**D.F.Mono** : 为数字格式的单声道输入源, 如 Dolby 数字和 DTS, 设定默认聆听模式。

**MCH PCM** : PCM 输入源, 如 DVD- 视频, 设定默认聆听模式 (通过 HDMI 输入)。

**192/176.4k** : 为高分辨率 192kHz 和 176.4kHz 数字音频输入源, 如 DVD- 视频, 设定默认聆听模式。



## 调节聆听模式 - 續

**Dolby TrueHD** : 指定杜比 TrueHD 输入源的默认聆听模式, 例如 Blu-ray 或 HD DVD (通过 HDMI 输入)。

**DTS-HD Master Audio** : 输入源的默认聆听模式, 例如 Blu-ray 或 HD DVD (通过 HDMI 输入)。

**DSD Multi** : 指定 DSD 多声道输入源的默认聆听模式, 例如 SACD。

**5**



设置完成后, 按 [SETUP] 键。  
设置关闭。

### 注意:

- 这些步骤也可在 AV 放大机上, 通过使用其 [SETUP] 键, [ENTER] 键和箭头指示键进行操作。

# 高级设置

## 扬声器设置

本章节介绍在 Speaker Setup (扬声器设置) 菜单上的各项。  
某些扬声器设置可以通过自动扬声器设置功能进行自动设置 (参见 57 页)。

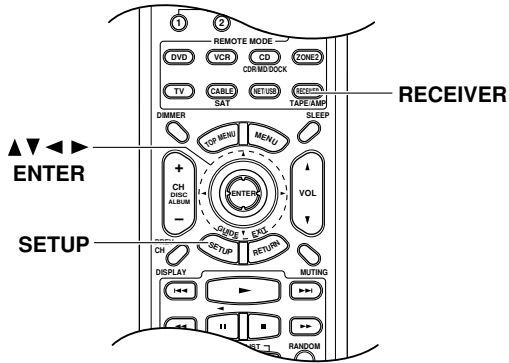

## 扬声器设置

见 47 页上的「最小扬声器阻抗」。

## 配置扬声器 (Speaker Config)

此设置可由自动扬声器设置功能完成。  
(参见 57 页)

使用扬声器配置设置, 您可以指定需要连接的扬声器和交叉频率, 以及各个扬声器的音平。

您可以选择您需要使用的扬声器 A 和 B 的配置, 并设置交叉频率, 距离, 和前扬声器 A 和 B 的各自音平。其他扬声器 (即: 重低音, 中置, 环绕和后环绕) 使用相同的交叉频率, 距离, 和扬声器 A 和 B 的音平。

可设定下列混合频率:

Fu11 Band (全频), 40Hz, 50Hz, 60Hz, 70Hz, 80Hz (THX), 90Hz, 100Hz, 110Hz, 120Hz, 130Hz, 150Hz 或 200Hz。

选择 Full Band (全频) 能使低频的低音充分输出。比如, 扬声器配有大小适当的低音用扩音器。对于较小的扬声器, 设定混合频率比较合适。如果声音低于混合频率, 那么输出时就会通过重低音扬声器而不是一般扬声器。参照扬声器使用手册来选择最佳混合频率。

如果您使用 THX 认证的扬声器, 为所有扬声器设定 80Hz (THX)。

1

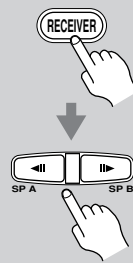

按下 [RECEIVER] REMOTE MODE 键, 然后使用遥控器上的 [SP A] 或 [SP B] 键选择扬声器 A 或扬声器 B。

注意:

- 如果 Speaker Type Front B 设置为 Not Use, 扬声器 B 不可选。

2



按下 [SETUP] 键  
屏幕上出现主菜单。

3



使用上下 [▲]/[▼] 键选择「2.Speaker Setup」, 然后按 [ENTER] 键。

出现 Speaker Setup 菜单。

| 2.Speaker Setup      |  |
|----------------------|--|
| 1.Speaker Settings   |  |
| 2.Speaker Config     |  |
| 3.Speaker Distance   |  |
| 4.Level Calibration  |  |
| 5.Equalizer Settings |  |
| 6.THX Audio Setup    |  |

4

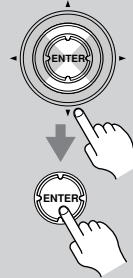

使用上 / 下 [▲]/[▼] 键选择「2.Speaker Config」, 然后按下 [ENTER] 键。

出现 Speaker Config 菜单。

| 2-2.Speaker Config |           | Speakers A |  |
|--------------------|-----------|------------|--|
| Subwoofer          | Yes       |            |  |
| Front              | Full Band |            |  |
| Center             | 100Hz     |            |  |
| Surround           | 100Hz     |            |  |
| Surr Back          | 100Hz     |            |  |
| Surr Back Ch       | 2ch       |            |  |
| LPF of LFE         | 120Hz     |            |  |
| Double Bass        | On        |            |  |

## 高级设置 - 續

- 5** 使用上下 [▲]/[▼] 键选择「Subwoofer」，然后使用左右 [◀]/[▶] 键选择：
- Yes:** 如果连接了重低音扬声器，请选择此项。
- No:** 如果没有连接重低音扬声器，请选择此项。
- 注意：**
- 同样的设置可以用于扬声器 A 和 B。
- 6** 使用上下键 [▲]/[▼] 选择「Front」然后使用左右键 [◀]/[▶] 选择交叉频率。
- 注意：**
- 此设置可以分别为前扬声器A和前扬声器B使用。
  - 如果Subwoofer（重低音）设置为No（第5步），固定在 Full Band（全波段）。
- 7** 使用上下键 [▲]/[▼] 选择「Center」然后使用左右键 [◀]/[▶] 选择交叉频率。
- 如果没有连接中置扬声器，选择 None。
- 注意：**
- 同样的设置可以用于扬声器 A 和 B。
  - 如果当前所选的扬声器（扬声器A和B）设置为BTL（47页），无法进行设置。
  - 如果 Front（前）设置为非 Full Band（全波段）的任何选项（第6步），就无法选择 Full Band（全波段）。
  - 对于扬声器B，如果任何频道都设置为全波段，中置扬声器就固定为 Full Band（全波段）。
- 8** 使用上下键 [▲]/[▼] 选择「Surround」然后使用左右键 [◀]/[▶] 选择交叉频率。
- 如果没有连接左右环绕扬声器，选择 None。
- 注意：**
- 同样的设置可以用于扬声器 A 和 B。
  - 如果当前所选的扬声器（扬声器A和B）设置为BTL（47页），无法进行设置。
  - 如果 Front（前）设置为非 Full Band（全波段）的任何选项（第6步），就无法选择 Full Band（全波段）。
- 9** 使用上下键 [▲]/[▼] 选择「Surr Back」然后使用左右键 [◀]/[▶] 选择交叉频率。
- 如果没有连接后环绕扬声器，选择 None。
- 注意：**
- 同样的设置可以用于扬声器 A 和 B。
  - 如果 Speaker Type Front A 或 Front B 设置为 Bi-Amp 或 BTL（47页），Surround（环绕）设置为 None（第8步），或 Powered Zone 2 正在使用（110页），就无法设置。
  - 如果 Surround（环绕）设置为非 Full Band（全波段）的任何选项（第8步），就无法选择 Full Band（全波段）。

## 高级设置 - 續

### 10



使用上下 [▲]/[▼] 键选择「Surr Back ch」，然后使用左右

[◀]/[▶] 键选择：

- 1ch：如果连接了一个后环绕扬声器，可选择此项。
- 2ch：如果连接了左右两个后环绕扬声器，可选择此项。

注意：

- 同样的设置可以用于扬声器 A 和 B。
- 如果 Speaker Type Front A 或 Front B 设置为 Bi-Amp 或 BTL (47 页)，Surr Back (后环绕) 设置为 None (第 9 步)，或 Powered Powered Zone 2 正在使用 (110 页)，就无法设置。

继续下一页的步骤 11。

### 双重低音 (Double Bass)

此设置不能通过自动扬声器设置功能完成。  
(参见 57 页)

使用此类设置，您可将左前和右前声道的低音传送给重低音扬声器，以加强低音输出。

如步骤 4 中的重低音扬声器设置为 Yes，并且步骤 5 中的 Front 设置设为 Full Band (全频) 段时，此设置即可适用。

\* 如果您使用的是 THX 认证的扬声器，只要选择 Off (THX)。

### 12



使用上下 [▲]/[▼] 键选择「Double Bass」，然后使用左右 [◀]/[▶] 键选择：

Off (THX)：重低音扬声器只输出 LFE 声道。

On：除了 LFE 声道外，重低音扬声器还会输出左右低音声道。

注意：

- 同样的设置可以用于扬声器 A 和 B。

继续下一页的步骤 13。

### 用于 LFE 声道的 low-pass 滤波器

此设置不能通过自动扬声器设置功能完成。  
(参见 57 页)

使用此类设置，可设定 LFE 声道的低通滤波器 (LPF) 的截止频率，以过滤掉无用的噪音。LPF 仅适用于使用 LFE 声道的输入信号。

\* 如果您使用的是 THX 认证的扬声器，选择 80Hz (THX)。

### 11

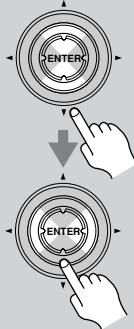

使用上下 [▲]/[▼] 键选择「LPF of LFE」，然后用左右 [◀]/[▶] 键选择低通滤波器频率。

可选择以下的低通滤波器频率：  
80Hz (THX)，90Hz，100Hz 或 120Hz。

注意：

- 同样的设置可以用于扬声器 A 和 B。

继续右边一栏中的步骤 12。

## 高级设置 - 續

### 设置扬声器 A 和扬声器 B

此设置不能通过自动扬声器设置功能完成。  
(参见 57 页)

如果您在使用扬声器 B，您可以选择是否和扬声器 A 和扬声器 B 独立使用重低音，中置，环绕和后环绕扬声器。您无法选择是否使用前扬声器。

使用遥控器上的 [SP A] 或 [SP B] 分别选择扬声器 A 或扬声器 B。

#### 13



下 [▼] 键显示扬声器配置屏幕下半部分的信息。

| 2-2. Speaker Config |         |
|---------------------|---------|
| Speakers A          |         |
| Subwoofer           | Not Use |
| Front               | Use     |
| Center              | Not Use |
| Surround            | Use     |
| Surr Back           | Use     |

**注意：**

- Speakers Type Front B 设置为 Not Use 的其他选项时，才能显示显示扬声器配置屏幕下半部分的信息 (47 页)。
- 您可以在显示扬声器配置屏幕的另一半转换扬声器 A 和扬声器 B 的设置。

#### 14



使用上下 [▲]/[▼] 键选择「Subwoofer」，然后使用左右 [◀]/[▶] 键选择：

**Not Use:** 如果您不需要在扬声器 A 或扬声器 B 上使用重低音扬声器，选择此项。

**Use:** 如果您需要在扬声器 A 或扬声器 B 上使用重低音扬声器，选择此项。

**注意：**

- 如果 Subwoofer (第 5 步) 设置为 No，无法进行设置。

#### 15



使用上下键 [▲]/[▼] 选择「Center」然后使用左右键 [◀]/[▶] 选择交叉频率。

**Not Use:** 如果您不需要在扬声器 A 或扬声器 B 上使用中置扬声器，选择此项。

**Use:** 如果您需要在扬声器 A 或扬声器 B 上使用中置扬声器，选择此项。

**注意：**

- 如果当前所选的扬声器 (扬声器 A 或扬声器 B) 设置为 BTL (47 页)，或中置 (第 7 步) 设置为 None，无法进行设置。

#### 16



使用上下键 [▲]/[▼] 选择「Surround」然后使用左右键 [◀]/[▶] 选择交叉频率。

**Not Use:** 如果您不需要在扬声器 A 或扬声器 B 上使用环绕扬声器，选择此项。

**Use:** 如果您需要在扬声器 A 或扬声器 B 上使用环绕扬声器，选择此项。

**注意：**

- 如果当前所选的扬声器 (扬声器 A 或扬声器 B) 设置为 BTL (47 页)，或环绕 (第 8 步) 设置为 None，无法进行设置。

#### 17

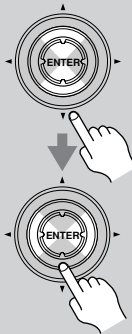

使用上下键 [▲]/[▼] 选择「Surr Back」然后使用左右键 [◀]/[▶] 选择交叉频率。

**Not Use:** 如果您不需要在扬声器 A 或扬声器 B 上使用后环绕扬声器，选择此项。

**Use:** 如果您不需要在扬声器 A 或扬声器 B 上使用后环绕扬声器，选择此项。

**注意：**

- 如果环绕 (第 16 步) 设置为 Not Use，选项固定为 Not Use。
- 如果 Speaker Type Front B 设置为 Bi-Amp 或 BTL (47 页)，Surr Back (后环绕) 设置为 None (第 9 步)，或 Powered Powered Zone 2 正在使用 (110 页)，就无法设置。

## 高级设置 - 續

18



按下 [SETUP] 键。  
设置关闭。

注意:

- 这些步骤也可在 AV 放大机上, 通过使用其 [SETUP] 键, [ENTER] 键和箭头指示键进行操作。

## 扬声器距离

此设置可由自动扬声器设置功能完成。  
(参见 57 页)

使用扬声器距离设置, 您可以指定各个扬声器到聆听位置之间的距离。您可以分别设置前扬声器 A 和前扬声器 B 的距离。其他扬声器 (即重低音, 中置, 环绕和后环绕扬声器) 使用与扬声器 A 和 B 同样的距离设置。

1

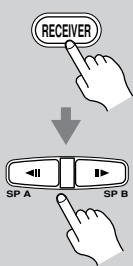

按下 [RECEIVER] REMOTE MODE 键, 然后使用遥控器上的 [SP A] 或 [SP B] 键选择扬声器 A 或扬声器 B。

注意:

- 如果 Speaker Type Front B 设置为 Not Use, 扬声器 B 不可选。

2



按下 [SETUP] 键  
屏幕上出现主菜单。

3



使用上下 [▲]/[▼] 键选择  
「2.Speaker Setup」, 然后按  
[ENTER] 键。  
出现 Speaker Setup 菜单。

| 2.Speaker Setup      |  |
|----------------------|--|
| 1.Speaker Settings   |  |
| 2.Speaker Config     |  |
| 3.Speaker Distance   |  |
| 4.Level Calibration  |  |
| 5.Equalizer Settings |  |
| 6.THX Audio Setup    |  |

4

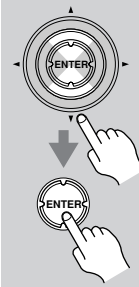

使用上 / 下 [▲]/[▼] 键选择  
「3.Speaker Distance」, 然后按  
下 [ENTER] 键。

出现 Speaker Distance 菜单。

| 2-3.Speaker Distance |        |
|----------------------|--------|
| Unit                 | feet   |
| Left                 | 12.0ft |
| Center               | 12.0ft |
| Right                | 12.0ft |
| Surr Right           | 12.0ft |
| Surr Back R          | 12.0ft |
| Surr Back L          | 12.0ft |
| Surr Left            | 12.0ft |
| Subwoofer            | 12.0ft |

注意:

- 无法选择在配置扬声器 (82 页) 中设置为 No 或 None 的扬声器。

5

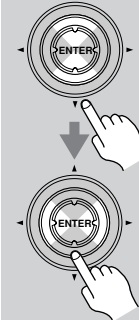

使用上下 [▲]/[▼] 键选择「Unit  
(组合)」, 然后使用左右  
[◀]/[▶] 键选择:



feet:

如果你输入的距离是以英尺计算的, 可以设置的范围为 0.5 步进的 0.5-30 英尺。

meters:

如果你输入的距离是以米计算的, 可以设置的范围为 0.15 步进的 0.15-9 米。

## 高级设置 - 續

- 6**  使用上下 [▲]/[▼] 键选择各扬声器，然后使用左右 [◀]/[▶] 键设定距离。  
以聆听位置为基准，从扬声器开始设定距离。
- 注意：**
- 您可以为前扬声器 A 和 B 指定不同的距离，但是不是其他扬声器（即重低音，中置，环绕和后环绕扬声器）。
  - 如果当前选择的扬声器（扬声器 A 或 B）设置为 BTL（47 页），或中置扬声器设置为 None（82 页）或 Not Use（85 页），就无法设定中置扬声器距离。
  - 如果当前选择的扬声器（扬声器 A 或 B）设置为 BTL（47 页），或环绕扬声器设置为 None（82 页）或 Not Use（85 页），就无法设定左右环绕扬声器距离。
  - 如果当前选择的扬声器（扬声器 A 或 B）设置为 BTL（47 页），或后环绕扬声器设置为 None（82 页）或 Not Use（85 页），Powered Zone 2 正在使用（110 页），就无法设定左右后环绕扬声器距离。
  - 如果重低音扬声器设置为 No（83 页），重低音距离无法设置。
- 7** 重复步骤 6 来设置其他的扬声器。
- 8**  按下 [SETUP] 键。  
设置关闭。

**注意：**

- 这些步骤也可在 AV 放大机上，通过使用其 [SETUP] 键，[ENTER] 键和箭头指示键进行操作。

## 扬声器音量校准



此设置可由自动扬声器设置功能完成。

（参见 57 页）

使用音量校准设置，可以通过聆听测试音来调节每个扬声器的音量水平，保证在聆听位置上听到各扬声器的音量一致。其他扬声器（即重低音，中置，环绕和后环绕扬声器）使用与扬声器 A 和 B 同样的音量设置。

**注意：**

- 因为 AV 放大机支援 THX 模式，在标准音量等级 0dB（绝对音量设置 82）时输出测试音。如果您通常聆听的音量设置低于此，请当心，因为测试音的音量会高出很多。

- 1**  按下 [RECEIVER] REMOTE MODE 键，然后使用遥控器上的 [SP A] 或 [SP B] 键选择扬声器 A 或扬声器 B。
- 注意：**
- 如果 Speaker Type Front B 设置为 Not Use，扬声器 B 不可选。
- 2**  按下 [SETUP] 键  
屏幕上出现主菜单。
- 3**  使用上下 [▲]/[▼] 键选择「2.Speaker Setup」，然后按下 [ENTER] 键。  
出现 Speaker Setup 菜单。
- |                      |
|----------------------|
| 2.Speaker Setup      |
| 1.Speaker Settings   |
| 2.Speaker Config     |
| 3.Speaker Distance   |
| 4.Level Calibration  |
| 5.Equalizer Settings |
| 6.THX Audio Setup    |

## 高级设置 - 續

4



使用上下 [▲]/[▼] 键选择「4.Level Calibration」，然后按下 [ENTER] 键。

出现 Level Calibration 页面，左前置扬声器输出粉红噪声测试音输出。

| 2-4.Level Calibration |         |
|-----------------------|---------|
| Left                  | -12.0dB |
| Center                | -12.0dB |
| Right                 | -12.0dB |
| Surr Right            | -12.0dB |
| Surr Back R           | -12.0dB |
| Surr Back L           | -12.0dB |
| Surr Left             | -12.0dB |
| Subwoofer             | -15.0dB |

注意：

- 无法选择在配置扬声器（82 页）中设置为 No 或 None 的扬声器。

5



使用上下 [▲]/[▼] 键选择扬声器，使用左右 [◀]/[▶] 键来设置音量。

音量可以在 -12dB 至 +12dB 氛围内调节，步进为 0.5dB（重低音扬声器，为 -15dB 至 +12dB）。

注意：

- 您可以为前扬声器 A 和前扬声器 B 设置不同的音平，但是其他的扬声器（即重低音，中置，环绕和后环绕扬声器）不可以设置。
- 如果当前选择的扬声器（扬声器 A 或 B）设置为 BTL（47 页），或中置扬声器设置为 None（82 页）或 Not Use（85 页），中置扬声器音平无法设置。
- 如果当前选择的扬声器（扬声器 A 或 B）设置为 BTL（47 页），或环绕扬声器设置为 None（82 页）或 Not Use（85 页），就无法设定左右环绕扬声器音平。
- 如果当前选择的扬声器（扬声器 A 或 B）设置为 BTL（47 页），或后环绕扬声器设置为 None（82 页）或 Not Use（85 页），有源 ZONE2 正在使用（110 页），就无法设定左右后环绕扬声器音平。
- 如果重低音扬声器设置为 No（95 页），就无法设置重低音扬声器音平。

6

重复步骤 5 直到从各个扬声器传出的测试音的音量是一样的。

如果使用掌上音量水平测量表，调节各扬声器的音量使聆听位置测试结果达到为 75dB SPL，使用 C-Weight 和 Slow-Reading（慢读）。

7



按下 [SETUP] 键。

设置关闭。

注意：

- 扬声器音量水平也可用遥控器上的专用键调节。按下 [TEST TONE] 键输出测试音。使用 [CH SEL] 键选择扬声器，再用 [LEVEL-] 和 [LEVEL+] 键来调节音量水平。



## 高级设置 - 續

### 均衡设置

此设置可由自动扬声器设置功能完成。  
(参见 57 页)

使用 Equalizer (均衡) 设置, 您可以使用 7 波段均衡器单独调节扬声器的音调。各扬声器的音量可以在 87 页设置。均衡器设置只适用于扬声器 A, 选择扬声器 B 时无法调节。

**1**

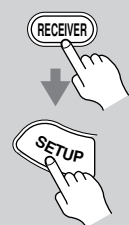

按下 [RECEIVER] REMOTE MODE 键, 接着按 [SETUP] 键。  
屏幕上显示主菜单。

**2**



使用上下 [▲]/[▼] 键选择「2.Speaker Setup」, 然后按下 [ENTER] 键。  
出现 Speaker Setup 菜单。

| 2.Speaker Setup      |  |
|----------------------|--|
| 1.Speaker Settings   |  |
| 2.Speaker Config     |  |
| 3.Speaker Distance   |  |
| 4.Level Calibration  |  |
| 5.Equalizer Settings |  |
| 6.THX Audio Setup    |  |

**3**



使用上下 [▲]/[▼] 键选择「5.Equalizer Settings」, 然后按下 [ENTER] 键。  
出现 Equalizer Settings 菜单。

| 2-5.Equalizer Settings |        |
|------------------------|--------|
| Equalizer              | Manual |
| Channel                | Front  |
| 63Hz                   | 0dB    |
| 160Hz                  | 0dB    |
| 400Hz                  | 0dB    |
| 1000Hz                 | 0dB    |
| 2500Hz                 | 0dB    |
| 6300Hz                 | 0dB    |
| 16000Hz                | 0dB    |

**4**



使用左右 [◀]/[▶] 键来设定「Equalizer」选项为：

**Off:** 音调关闭, 相应降半音。

**Manual:** 可以手动调节各个扬声器的均衡 (Equalizer)。

**Audyssey:** 各扬声器的音调由扬声器自动设置功能自动设置。

如果选择了 Manual (手动), 继续此操作步骤, 如选择了 Audyssey 或 Off (关闭), 请跳到步骤 8。

**5**



使用向下 [▼] 键来选择「Channel」, 然后使用左右 [◀]/[▶] 键来选定一个扬声器。您可以选择: Front (前置), Center (中置), Surround (环绕), Surr Back (后环绕) 或 Subwoofer (重低音) 扬声器。

**6**

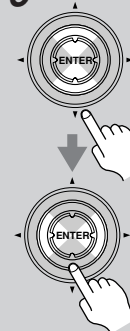

使用上下 [▲]/[▼] 键来选择频率, 再使用左右 [◀]/[▶] 键来削弱或增强该频率。

您可以选择: 63Hz, 160Hz, 400Hz, 1000Hz, 2500Hz, 6300Hz 或 16000Hz。对于重低音扬声器, 可以选择 25Hz, 40Hz, 63Hz, 100Hz 或 160Hz。

每一波段可削弱或增强的范围为 -6dB 至 6dB, 步进为 1dB。

**提示:** 低频 (如 160Hz) 影响低音效果; 高频 (如 6300Hz) 影响高音效果。

## 高级设置 - 續

**7**



使用上 [▲] 键选择「Channe」，然后使用左右 [◀]/[▶] 键选择另一个扬声器。  
重复步骤 6、7 来调节各扬声器。

**8**



按下 [SETUP] 键。  
设置关闭。

## 注意：

- 这些步骤也可在 AV 放大机上，通过使用其 [SETUP] 键，[ENTER] 键和箭头指示键进行操作。
- 均衡器设置对于 176.4/192kHz 信号不起作用。

## THX 音频设置

此设置不能通过自动扬声器设置功能完成。  
(参见 57 页)

通过 Surr Back Sp Spacing (后环绕扬声器空间) 设置，您可以指定后环绕扬声器之间的距离。此设置由扬声器 A 和扬声器 B 使用。

如果您在使用 THX 认证的重低音扬声器，将 THX 重低音扬声器设置为 YES。您可以应用 THX 的 BGC (边缘获得补偿) 来补偿聆听者就坐非常靠近房间边缘时产生的低频率变形夸张 (例如墙壁)。

**1**

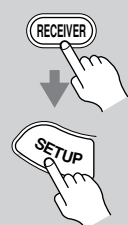

按下 [RECEIVER] REMOTE MODE 键，接着按下 [SETUP] 键。  
屏幕上显示主菜单。

**2**



使用上下 [▲]/[▼] 键选择「2.Speaker Setup」，然后按下 [ENTER] 键。  
出现 Speaker Setup 菜单。

|                      |  |
|----------------------|--|
| 2.Speaker Setup      |  |
| 1.Speaker Settings   |  |
| 2.Speaker Config     |  |
| 3.Speaker Distance   |  |
| 4.Level Calibration  |  |
| 5.Equalizer Settings |  |
| 6.THX Audio Setup    |  |

**3**



使用上下 [▲]/[▼] 键选择「6.THX Audio Setup」，然后按下 [ENTER] 键。  
出现 THX Audio Setup 菜单。

|                      |         |
|----------------------|---------|
| 2-6.THX Audio Setup  |         |
| Surr Back Sp Spacing | 1ft-4ft |
| THX Subwoofer        | Yes     |
| BGC                  | Off     |

**4**



使用上下 [▲]/[▼] 键选择「Surr Back Sp Spacing」，并使用左右 [◀]/[▶] 键指定后环绕扬声器之间的距离。

<1ft (<0.3m) (默认) :  
如果后环绕扬声器距离小于 1 英尺 (30 厘米)，选择此项。

1-4ft (0.3-1.2m) :  
如果后环绕扬声器距离在 1 到 4 英尺之间 (0.3-1.2 米)，选择此项。

>4ft (>1.2m) :  
如果后环绕扬声器距离大于 4 英尺，选择此项。

注意：

- 如果后环绕声道设置为 2ch (84 页)，Speaker Type Front A 或 Front B 设置为放大或 BTL (47 页)，后环绕设置为 None (83 页) 或 Not Use (85 页)，或 Powered Zone 2 正在使用 (110 页)，无法设置。

## 高级设置 - 續

**5** 使用上下 [▲]/[▼] 键选择「THX Subwoofer」，然后使用左右 [◀]/[▶] 键选择：

No：如果您没有 THX 认证的重低音扬声器，选择此项。

Yes：如果您有 THX 认证的重低音扬声器，选择此项。

**6** 使用上下 [▲]/[▼] 键选择「BGC」，然后使用左右 [◀]/[▶] 键选择：

Off：选择此项，关闭 BGC。

On：选择此项，打开 BGC。

注意：

- 如果 THX Subwoofer (THX 重低音扬声器) 为 Yes (第 5 步)，此设置才可用。

**7** 按下 [SETUP] 键。  
设置关闭。

## 注意：

- 这些步骤也可在 AV 放大机上，通过使用其 [SETUP] 键，[ENTER] 键和箭头指示键进行操作。

## 输入源设置

本章节介绍在 Source Setup (输入源设置) 菜单上的各项。各个输入选择器上的项目可以单独设置。

**1** 按下 [RECEIVER] 遥控模式键，然后使用输入选择器键，选择输入源。



**2** 按下 [SETUP] 键。  
屏幕上出现主菜单。

**3** 使用上下 [▲]/[▼] 键选择「4.Source Setup (输入源设置)」，然后按 [ENTER] 键。  
出现此 Source Setup (输入源设置) 菜单。当前所选中的输入选择器将在方框中显示。

|                 |     |
|-----------------|-----|
| 4.Source Setup  | DVD |
| 1.IntelliVolume |     |
| 2.A/V Sync      |     |
| 3.Name Edit     |     |

**4** 使用上下 [▲]/[▼] 键选择一个项目，然后按下 [ENTER] 键。  
该选项内容出现在屏幕上。

**5** 使用上下 [▲]/[▼] 键选择一种选项，然后使用左右 [◀]/[▶] 键进行更改。  
Source Setup (输入源设置) 菜单项在下面的章节内介绍。

## 高级设置 - 續

### 6



按下 [SETUP] 键。  
设置关闭。

### IntelliVolume

使用 IntelliVolume, 您可以设置各个输入选择器的音平。如果您的源设备音量过高或者过低, 此设置有用。

使用左右 [◀]/[▶] 键来设定音量水平。

如果一个设备比其它设备音量高, 使用左 [◀] 键来降低输入音量。

如果过于安静, 使用右 [▶] 键来升高输入音量。输入水平可以在 -12dB 到 +12dB 之间, 以每 1dB 为单位进行调节。

**注意:**

- IntelliVolume 功能不适用于 Zone 2 或 Zone 3。

### A/V Sync

使用 DVD 播放机的逐行扫描功能时, 您可能会发现图象和声音不同步。使用 A/V Sync 设置, 您可以对音频信号实施延迟以纠正此问题。延迟可以设置的范围是 0 到 250 毫秒 (MSEC), 步进为 5 毫秒。使用上下 [▲]/[▼] 键选择一个输入选择器, 使用左右 [◀]/[▶] 键选择延迟。

在设置延迟时, 如需观看电视画面, 按下 [ENTER] 键。

| 4-2.A/V Sync               |         |
|----------------------------|---------|
|                            | DVD     |
| A/V Sync                   | 100msec |
| (HDMI LipSync)             | 60msec  |
| Press Enter to see picture |         |

如果 HDMI Lip Sync 启用 (参见 97 页), 您的电视或显示器支持 HDMI Lip Sync, 显示延迟时间将为 A/V Sync 延迟时间。HDMI Lip Sync 延迟时间在平行顺延。

**注意:**

- 选择了 Pure Audio (纯音) 聆听模式时, 或使用 Direct (直接) 聆听模式播放模拟输入源, A/V Sync 将无法设置。

### Name Edit (字符编辑)

您可以为各个输入选择器设置输入定制的名称, 便于分辨。选择时, 定制的名称将出现在显示屏幕上。

### 1

选择希望分配给定制名称的输入选择器。

### 2

按下 [RECEIVER] REMOTE MODE 键, 接着按下 [SETUP] 键。



### 3

使用上下 [▲]/[▼] 键选择「4.Source Setup」, 然后按下 [ENTER] 键。

出现 Source Setup 菜单。

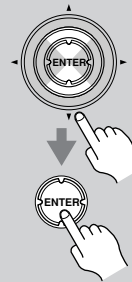

| 4.Source Setup  |     |
|-----------------|-----|
|                 | DVD |
| 1.IntelliVolume |     |
| 2.A/V Sync      |     |
| 3.Name Edit     |     |

### 4

使用上下 [▲]/[▼] 键选择「3. Name Edit」, 然后按下 [ENTER] 键。

出现 Name Edit 菜单。

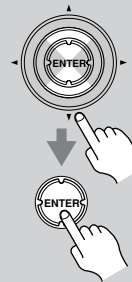

| 4-3.Name Edit |         |
|---------------|---------|
|               | DVD     |
| Display Name  | Default |
|               | [ ]     |

如果您是首次为某个项目命名, 执行第 6 步。

如果项目已经有名称, 您可以在第 5 步中选择 Default (默认) 或 Custom (定制)。

## 高级设置 - 續

**5** 使用上下 [▲]/[▼] 键选择「Display」，然后使用左右 [◀]/[▶] 键选择：  
Default (默认) :  
显示默认名字  
Custom :  
显示自定义名字。  
对于电台预设置，选择 NO 时，只有频率显示出现。

**6** 按下 [▼] 键来选择「Name」，再按 [ENTER] 键来打开字符输入屏幕。

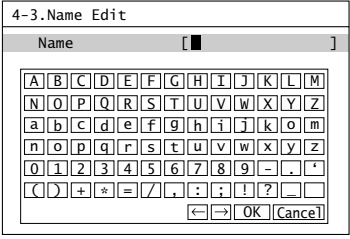

**7** 使用箭头指示 [▲]/[▼]/[◀]/[▶] 键来选择一个字符，然后按下 [ENTER] 键。  
重复此步骤，最多可以输入 10 个字符。  
纠正字符：  
1. 使用箭头屏幕指示 [◀] [▶] 键选择不正确的字符。  
2. 使用箭头指示 [▲]/[▼]/[◀]/[▶] 键选择正确的字符，然后按下 [ENTER] 键。

**8** 完成后，使用箭头指示 [▲]/[▼]/[◀]/[▶] 键选择不正确的字符，显示以下屏幕，选择“OK”，然后按下 [ENTER] 键。

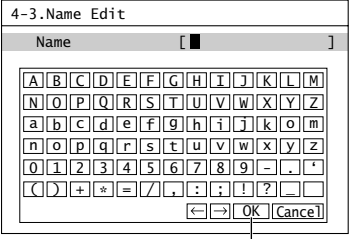

“OK”

**9** 按下 [SETUP] 键。  
设置关闭。



## 注意：

- 如需要保存一个名字，您必须在第 7 步中选择“OK”，按下 [ENTER] 键，否则将无法保存名称。
- 这些步骤也可在 AV 放大机上，通过使用其 [SETUP] 键，[ENTER] 键和箭头指示键进行操作。

## 高级设置 - 續

### 混合设置

本章节介绍 Miscellaneous (混合) 设置的各个项目。

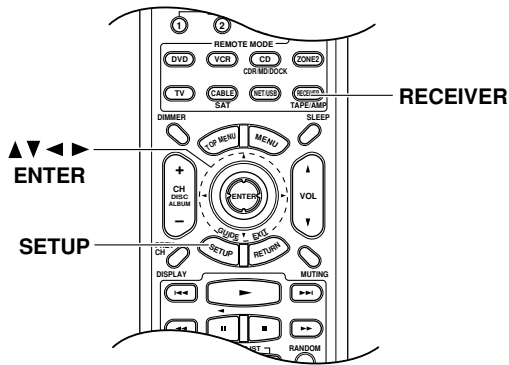

**1** 按下 [RECEIVER] REMOTE MODE 键，接着按 [SETUP] 键。屏幕上出现主菜单。

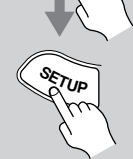

**2** 使用上下 [▲]/[▼] 键选择「6.Miscellaneous」，然后按 [ENTER] 键。出现 Miscellaneous 菜单。

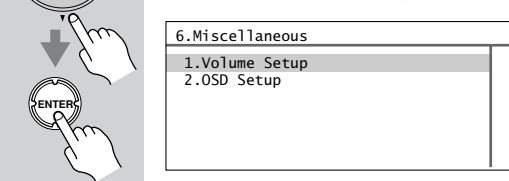

**3** 使用上下 [▲]/[▼] 键选择一个项目，并按下 [ENTER] 键。该项目在屏幕上显示。



**4** 使用上下 [▲]/[▼] 键选择一个项目，并使用左右 [◀]/[▶] 键进行更改。

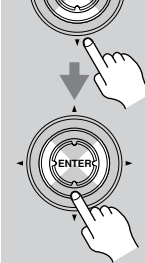

项目在下面有详细介绍。

**5** 设置完成后，按 [SETUP] 键。设置关闭。



#### 注意：

- 这些步骤也可在 AV 放大机上，通过使用其 [SETUP] 键，[ENTER] 键和箭头指示键进行操作。

### Volume Setup

#### ■ Volume Display (音量显示)

使用此设置，您可以选择如何显示音量等级。

**Absolute (绝对)：**显示范围从 Min, 0.5 到 99.5, Max 值。

**Relative (相对)：**显示范围从  $-\infty$  dB,  $-81.5$  dB,  $-81.0$  dB 到  $+18.0$  dB。

绝对值 82 等于相对值 0dB。

#### ■ Muting Level (静音水平)

当选择静音功能时 (参见 64 页)，该个人喜好设置可设定多少输出音被静音。设置为  $-\infty$  dB (完全静音)。可设置范围为  $-50$  dB 到  $-10$  dB，步进为 10dB。

#### ■ Maximum Volume (最大音量)

使用此设置，您可以限制最大音量。

音量显示设置为 Absolute，最大音量范围是 Off, 99 到 50。设置为 Relative 时，范围为 Off,  $+17$  dB 到  $-32$  dB。要启用此设置，选择 Off。

## 高级设置 - 續

### ■ Power On Volume (开机音量)

使用此设置，在 AV 放大器打开时，可设定开机音量。

Volume Display (音量显示) 喜好设置为 Absolute，范围为 Last, Min, 1 到 Max。设置为 Relative 时，范围 Last,  $-\infty$  dB,  $-81$ dB,  $+18$ dB。如需继续使用上一次 AV 放大器关闭时使用的音量，选择 Last。

#### 注意：

- Power On Volume (电源打开音量) 设置无法设置高于 Maximum Volume (最大音量) 设置的音量。

### ■ Headphone Level (耳机音量)

使用此设置，您可以将耳机音量设置到相关的主音量。如果您的耳机音量在使用原来扬声器音量设置时，出现音量过高或过低现象，此设置很有用。耳机音量设置范围为  $-12$ dB 到  $+12$ dB。

### ■ Zone2 Maximum Volume (Zone2 最大音量)

使用此设置，您可以限制 Zone 2 的最大音量。音量显示设置为 Absolute 时，最大音量范围设置为 Off, 99 到 50。设置为 Relative 时，范围为 Off,  $+17$ dB 到  $-32$ dB。如需禁用此设置，选择 Off。

### ■ Zone2 Power On Volume (Zone2 电源打开音量)

此设置可以决定每次 AV 放大器打开时 Zone 2 的音量。

Volume Display (音量显示) 喜好设置为 Absolute，范围为 Last, Min, 1 到 Max。设置为 Relative 时，范围 Last,  $-\infty$  dB,  $-81$ dB,  $+18$ dB。如需继续使用上一次 AV 放大器关闭时使用的音量，选择 Last。

### ■ Zone3 Maximum Volume (Zone3 最大音量)

使用此设置，您可以限制 Zone 3 的最大音量。Volume Display (音量显示) 设置为 Absolute 时，最大音量范围设置为 Off, 99 到 50。设置为 Relative 时，范围为 Off,  $+17$ dB 到  $-32$ dB。如需禁用此设置，选择 Off。

### ■ Zone3 Power On Volume (Zone3 电源打开音量)

此设置可以决定每次 AV 放大器打开时 Zone 3 的音量。

Volume Display (音量显示) 喜好设置为 Absolute，范围为 Last, Min, 1 到 Max。设置为 Relative 时，范围 Last,  $-\infty$  dB,  $-81$ dB,  $+18$ dB。如需继续使用上一次 AV 放大器关闭时使用的音量，选择 Last。

## OSD Setup

### ■ Immediate Display (快捷显示)

此个人喜好设置用于选择是否在设定调节 AV 放大器功能时屏幕显示操作细节。

On : 显示 (默认)

Off : 不显示

即使选择了 On，如果输入源连接至 COMPONENT VIDEO IN 或 HDMI IN 接口，也不会显示操作详细信息。

为获得最佳视频效果，THX 推荐将快捷显示设置为「Off」(不显示)。

### ■ Monitor Type (显示器类型)

此个人喜好设置可设定电视的屏幕纵横比，以便正确显示操作细节。

4:3 : 如果电视屏幕纵横比为 4:3，选择此项 (默认)

16:9 : 如果电视屏幕纵横比为 16:9，选择此项。

### ■ Display Position (显示位置)

此个人喜好设置可设定在屏幕上显示操作细节的位置。

Bottom (底部) : 屏幕的底部 (默认)

Top (顶部) : 屏幕的顶部

### ■ TV Format (电视格式)

参见 62 页上的「TV 格式设置」。

### ■ Language (语言)

此设置用于确定屏幕设置菜单的语言设置。您可以选择：English (英语)，German (德语)，French (法语)，Spanish (西班牙语)，Italian (意大利语)，Dutch (荷兰语)，Swedish (瑞典语) 或 Japanese (日语)。

## 高级设置 - 續

### 硬件设置

本章节介绍 Hardware（硬件）设置菜单上的项目。

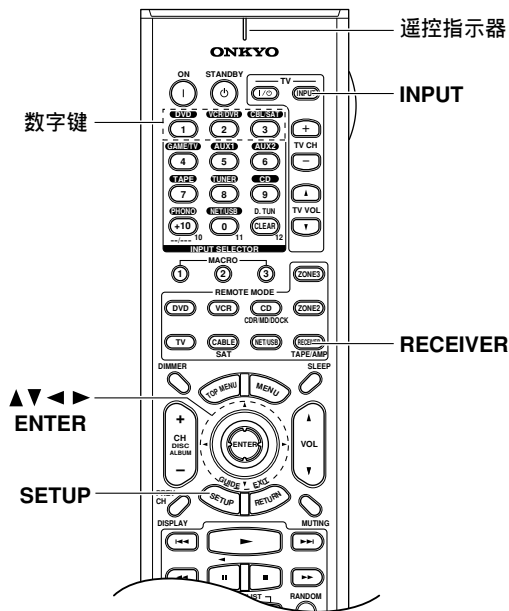

- 1**

按下 [RECEIVER] REMOTE MODE 键，接着按 [SETUP] 键。屏幕上出现主菜单。
- 2**

使用上下 [▲]/[▼] 键选择「7. Hardware Setup」，然后按 [ENTER] 键。出现 Hardware Setup 菜单。

| 7. Hardware Setup |  |
|-------------------|--|
| 1. Remote Control |  |
| 2. Zone2/Zone3    |  |
| 3. Analog Multich |  |
| 4. HDMI           |  |
| 5. Network        |  |
- 3**

使用上下 [▲]/[▼] 键选择一个项目，并按下 [ENTER] 键。该项目在屏幕上显示。

- 4**

使用上下 [▲]/[▼] 键选择一个项目，并使用左右 [◀]/[▶] 键进行更改。项目在下面有详细介绍。
- 5**

设置完成后，按 [SETUP] 键。设置关闭。

注意：

- 这些步骤也可在 AV 放大机上，通过使用其 [SETUP] 键，[ENTER] 键和箭头指示键进行操作。

### 遥控器

#### ■ Remote ID

当几台 Onkyo 设备在同一房间内使用时，它们的遥控 ID 代码可能会重迭，为了将 AV 放大机与其它设备区分开来，可以将遥控 ID 从默认的 1 变为 2 或 3。这些设置在更改 AV 放大机的遥控 ID。

注意：

- 如果您更改 AV 放大机的遥控 ID，确认遥控器更改了相同的 ID（参见下面的内容），否则，您将无法使用遥控器控制接收机。

#### 更改遥控器 ID

- 1**

按下 [RECEIVER] REMOTE MODE 键，然后按下电视的 [INPUT] 键。遥控指示器闪烁 4 次。
- 2**

使用数字键输入遥控 ID 1、2 或 3。遥控指示器闪烁 2 次。

#### Zone 2 和 Zone 3

见 107 页上的「Zone 2 和 Zone 3」。



## 高级设置 - 續

### Analog Multich (模拟多声道)

#### ■ Subwoofer Input Sensitivity (重低音输入敏感度)

某些 DVD 播放器从模拟重低音扬声器输出接口以高于正常水平 15dB 的等级，输出 LFE 声道。使用此设置，您可以更改 AV 放大机的重低音输入敏感度，使其与您的 DVD 播放机匹配。注意此设置只影响连接到 AV 放大机 MULTI CH SUBWOOFER 接口的信号。您可以选择 0dB，5dB，10dB，或 15dB。

如果您发现您的重低音扬声器音量过高，尝试 10dB，或 15dB 设置。

### HDMI

#### ■ HDMI Audio (HDMI 音频)

此设置确定由 HDMI 输入接口接收的音频是否由 HDMI 接口输出。如果您的电视连接到 HDMI 接口，而您需要通过电视的扬声器聆听 HDMI 设备的音频，您可以更改此设置。通常情况下设置为 Off。

Off : HDMI 音频不输出 (默认)

On : HDMI 音频输出

#### 注意:

- 如果选择了 On，信号可以由电视输出，AV 放大机不会从自己的扬声器输出声音信号。
- TV Control (电视控制) 被启用时，此设置为 Auto。
- 对于某些电视和输入信号，即使选择了 On，也没有声音信号输出。
- HDMI Audio 设置为 On，TV Control (电视控制) 设置为 Enable，并且您在通过电视的扬声器聆听 (参见 39 页)，如果您打开 AV 放大机的音量控制，声音将由 AV 放大机的扬声器输出。如需停止 AV 放大机的扬声器的声音输出，更改设置，更改您的电视机设置或者关闭 AV 放大机的音量。

#### ■ Lip Sync

Lip Sync 功能可以自动调节由于兼容 HDMI 的电视处理复杂的数字视频信号时产生的不同步的 HDMI 的音频和视频信号。使用 HDMI Lip Sync 功能，音频延迟将自动计算调节到音频视频同步，并由 AV 放大机自动完成计算和配置。

Disable (禁用) : 禁用 HDMI Lip Sync 功能。

Enable (启用) : 启用 HDMI Lip Sync 功能。

#### 注意:

- 此功能只有在兼容 HDMI 的电视支持 HDMI Lip Sync 功能时，才可用。
- 您可以在 A/V Sync 屏幕上检查 HDMI Lip Sync 功能使用时的延时次数 (参见 92 页)。

#### ■ xvYCC

如果 HDMI 输入源和兼容 HDMI 的电视都支持 xvYCC 色彩标准，您可以使用此设置启用 AV 放大机的 xvYCC 色彩设置。

Disable (禁用) : 禁用 xvYCC 色彩设置功能。

Enable (启用) : 启用 xvYCC 色彩设置功能。

#### ■ Control (控制)

此功能允许通过 HDMI 连接的 CEC 兼容设备或 RIHD 兼容设备接受 AV 放大机控制。

Disable (禁用) : 禁用 HDMI 控制。

Enable (启用) : 启用 HDMI 控制。

#### 注意:

- HDMI 控制只能用于 HDMI OUT MAIN 接口，而不是 HDMI OUT SUB 接口。
- 如果连接的设备不兼容或您不确认设备的兼容性，请选择 Disable。
- 如果设置为 Enable 时操作不稳定。请选择 Disable。
- HDMI Audio 设置为 On，TV Control (电视控制) 设置为 Enable，并且您在通过电视的扬声器聆听 (参见 39 页)，如果您打开 AV 放大机的音量控制，声音将由 AV 放大机的扬声器输出。如需停止 AV 放大机的扬声器的声音输出，更改设置，更改您的电视机设置或者关闭 AV 放大机的音量。

#### Power Control (功率控制)

如需连接通过 HDMI 连接的 CEC 兼容设备或 RIHD 兼容设备的 Power Control (功率控制)，选择 Enable。

Disable (禁用) : 禁用功率控制。

Enable (启用) : 启用功率控制。

#### 注意:

- Power Control (功率控制) 设置只能在以上设置 Enable 后，才可以设置 Control (控制) 功能。
- HDMI 功率控制只能在兼容 HDMI 并支持此功能的设备上使用，对于某些设备的设备和兼容性不同，可能无法正常使用。
- 设置为 Enable 时，AV 放大机消耗更大功率。
- 设置为 Enable 时，AV 放大机由待机状态进入 READY (预备) 模式，READY 指示灯而不是 STANDBY 指示灯亮。

## 高级设置 - 續

### TV Control (电视控制)

选择 **Enable** 从通过 HDMI 模式连接的兼容 RIHD 的电视控制 AV 放大器。

**Disable (禁用) :** 禁用电视控制。

**Enable (启用) :** 启用电视控制。

#### 注意:

- 如果您的电视不兼容或您不确认设备的兼容性, 请选择 **Disable**。
- 只有在以上控制和 **Power Control (功率设置)** 配置为 **Enable** 时, 才可以设置 **TV Control (电视控制)** 功能。

#### 注意:

- 更改了 **Control (控制)**, **Power Control (功率设置)** 或 **TV Control (电视控制)** 设置后, 确认关闭全部设备, 然后再打开。请参阅其他设备的使用说明进行操作。

### Network (网络)

见 105 页上的「网络设置」。

## Lock Setup (锁定)

### Lock (加锁)

此个人喜好设置可以锁定设置菜单, 保护你的设置。

**Locked :** 设置菜单被锁定

**Unlocked :** 设置菜单未被锁定

选择了 **Locked (锁定)** 功能时, 只能进入此 **Lock Setup (锁定设置)** 项。

## NET/USB

### 关于 NET/USB

AV 放大器可用于网络连接，意味着您可以使用网线将其连接到您的家庭网络中，播放欣赏保存在电脑或媒体服务器上的音乐文件。如果您的网络连接到了因特网，您还可以收听网络广播。

NET/USB 还可以用来播放保存在 USB 存储设备上的音乐文件（例如，USB 闪存和 MP3 播放器），存储设备可以直接插入到 AV 放大器前面板上的 USB 端口。

### 网络广播

使用因特网您可以

- 收听使用世界的网络广播电台。
- 使用遥控器 入相应的 URL，可以选择电台，或者将 AV 放大器连接到您的计算机上，通过网络浏览器选择 URL。
- 最多可以保存 20 个网络广播电台。

### 可支持的音频格式

对于服务器和 USB 存储设备播放，AV 放大器支持以下音乐文件格式：MP3，WMA，WAV 和 M4A（MPEG-4 Audio）。

#### ■ MP3

- MP3 文件必须是 MPEG-2 音频 Layer 3 格式，采样率为 32kHz，44.1kHz，48kHz 和比特率在 32kbps 到 320kbps 之间。不兼容的文件无法播放。
- 可支持不同比特率的 MP3 文件（播放时间可能无法正确显示）。
- MP3 文件必须带有“.mp3”文件名或“.MP3”扩展名。

#### ■ WMA

WMA 是 Windows Media<sup>®</sup> Audio 的缩写，是一种音频压缩技术，由 Microsoft<sup>®</sup> 公司开发。音频可以使用 Windows Media Player<sup>®</sup> 为 WMA 格式。

- WMA 文件必须关闭版权保护选项。
- 可支持采样率为 32kHz，44.1kHz，和 48kHz，比特率为 48kbps 和 320kbps 和无损失 DRM。不兼容文件无法播放。
- 可支持不同比特率（播放时间可能无法正确显示）。
- WMA 文件必须带有 WMA 文件名或 WMA 扩展名。

#### ■ WAV

WAV 文件包含未压缩的 PCM 数字音频。

- 可支持采样率为 32kHz，44.1kHz，和 48kHz，比特率为 16kbps。不兼容文件无法播放。
- WAV 文件必须带有“.wav”文件名或“.WAV”扩展名。

#### ■ M4A

M4A 表示 MPEG-4 Audio。

- 可支持采样率为 32kHz，44.1kHz，48kHz 和比特率在 16kbps 到 320kbps 之间。不兼容的文件无法播放。
- 可支持不同比特率（播放时间可能无法正确显示）。
- M4A 文件必须带有“.m4a”文件名或“.M4A”扩展名。

### USB 存储设备要求

- AV 放大器支持 USB 海量数据级别的存储设备。
- 即使设备属于海量数据级别的存储设备，也可能无法播放某些 USB 设备上的文件。
- 支持 FAT16 或 FAT32 文件系统格式的 USB 设备。
- 只有在第一分区的音乐文件可以播放。
- 每个文件可以包含 500 个音乐文件，文件夹最多可设置 8 层菜单目录。
- 播放音乐文件时，数字音频信号不是从数字输出接口输出。
- 支持 USB 网络集线器和带网络集线器功能的 USB 设备。

### 服务器要求

AV 放大器可以播放保存在计算机或媒体服务器上的数字音乐文件，并支持以下技术：

- Windows Media<sup>®</sup> Player 11
- Windows Media<sup>®</sup> Connect 2.0
- UPnP AV-compatible 媒体服务器
- DLNA-compatible 媒体服务器

Windows Media<sup>®</sup> Player 11 和 Windows Media<sup>®</sup> Connect 2.0. 可以从微软公司网站上免费下载。

- 计算机和媒体服务器可以和 AV 放大器在同一网络中。
- 每个文件可以包含 500 个音乐文件，文件夹最多可设置 8 层菜单目录。（由所使用的媒体服务器的不同而决定的实际文件数和文件夹级别。）
- 播放音乐文件时，数字音频信号不是从数字输出接口输出。
- 在某种情况下，即使满足了这些需求，由于服务器的配置问题也会使播放不能正常工作。

## NET/USB-續

### Windows Media® Player 11 (Windows® XP) 的最低系统要求

#### 操作系统

Windows® XP Home Edition (SP2), Windows® XP Professional (SP2), Windows® XP Tablet PC Edition (SP2), Update Rollup 2 for Windows® XP Media Center Edition 2005 (KB900325), October 2006 Update Rollup for Windows® XP Media Center Edition (KB925766)

**处理器：** 233MHz Intel® Pentium® II, Advanced Micro Devices (AMD) 等

**内存：** 64MB

**硬盘：** 200MB of free space

**驱动器：** CD 或 DVD drive

**调制解调器：** 28.8kbps

**声卡：** 16-bit sound card

**显示器：** Super VGA (800 X 600)

**显卡：** 64MB VRAM, DirectX® 9.0b

**软件：** Microsoft® ActiveSync® (只限于使用基于 Windows Mobile® 的掌上电脑或 smartphone)

**网络浏览器：** Microsoft® Internet Explorer® 6 或 Netscape 7.1

### 网络要求

#### ■ 以太网

AV 放大机的网络接口可以支持 10Base-T。为获得最佳效果，推荐使用 100Base-TX 网络虽然也可以播放无线网络连接的计算机上的音乐，但是播放不稳定，因此推荐使用有线网络连接。

#### ■ 以太网路由器

路由器管理网络，分配信息通道，提供 IP 地址。您的路由器必须支持以下要求：

- NAT (网络地址解析)。NAT 可以使多个网络计算机同时通过一个网络接口连接到因特网。AV 放大器需要连接到因特网才可以收听网络广播。
- DHCP (动态主机配置工具) DHCP 为网络设备提供 IP 地址，允许设备自动进行配置。
- 推荐使用带 100Base-TX 的内置式路由器。

某些路由器带有内置式调制解调器，某些 ISP 需要您使用指定的路由器。如果您不确定，请与 ISP 或计算机经销商联系咨询。

#### ■ CAT5 以太网线

使用带屏蔽的 CAT5 以太网线 (直线类型) 将 AV 放大器连接到您的家庭网络上。

#### ■ 网络接入 (收听网络广播)

如需收听网络广播，您的以太网必须连接到因特网上。窄带宽的连接 (例如，56K modem, ISDN) 无法提供满意的收听效果，因此强烈推荐宽带连接。如果您不确定，请与 ISP 或计算机经销商联系咨询。

### 注意：

- 要使用 AV 放大器收听网络广播，您的宽带连接必须可以连接到网络上。如果您有任何连接问题，请与 ISP 经销商联系咨询。
- AV 放大器使用 DHCP 自动配置网络设置。如果您希望手动配置，参见 105 页。
- AV 放大器不支持 PPPoE 设置。因此，如果您使用的是 PPPoE 类型的因特网连接，您必须使用兼容 PPPoE 的路由器。
- 根据您的 ISP，您需要指定一个虚拟服务器来播放网络广播。如果您的计算机配置使用了虚拟服务器，AV 放大器可以使用同样的设置 (参见 105 页)。

### 连接 AV 放大器

要把 AV 放大器连接到您的家庭网络中，将带屏蔽的 CAT5 网线插入到 AV 放大机的 ETHERNET 接口，将另一端插到路由器或转换器的 LAN 端口。

下图显示如何将 AV 放大器连接到您的网络上。在此范例中，接收机连接到带有 4 个端口的内置 100Base-TX 转换器的路由器上的 LAN 端口。

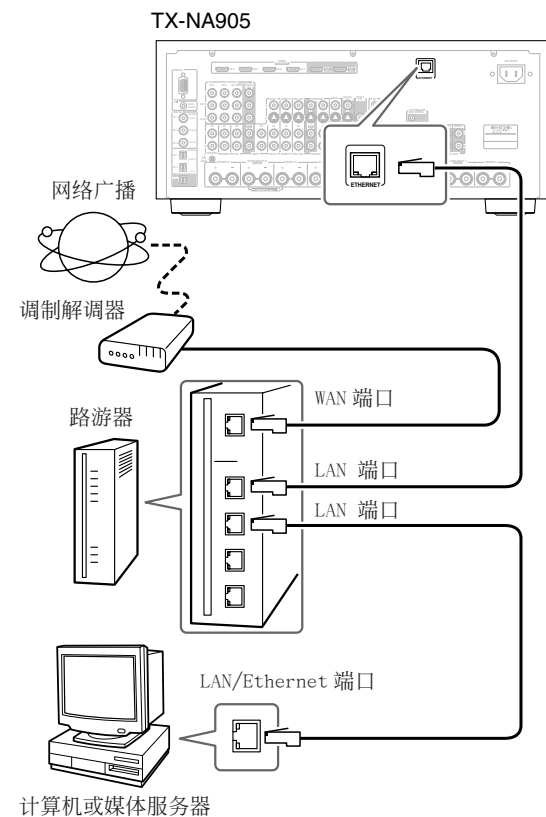





当 AV 放大器连接到网络上时，AV 放大机的网络 (NETWORK) 指示灯点亮。如果连接没有完成则指示灯闪亮。

## NET/USB-續

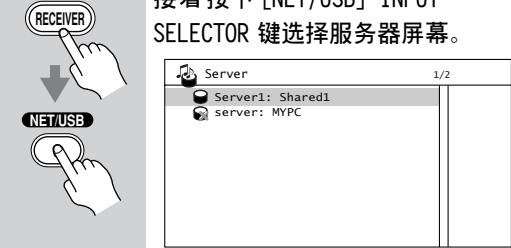
## 在服务器上播放音乐文件

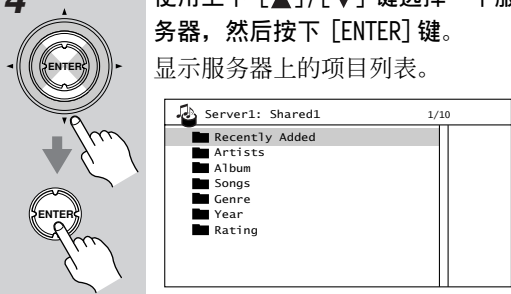
本章节介绍如何在计算机或媒体服务器上使用 AV 放大机播放音乐文件。可支持的音乐服务器和音乐文件格式信息请参见 99 页。

- 1 启动计算机或媒体服务器。
- 2 按下 [RECEIVER] REMOTE MODE 键，接着按下 [NET/USB] INPUT SELECTOR 键选择服务器屏幕。  

- 3 按下 [NET/USB] REMOTE MODE 键选择 NET/USB 遥控模式。  

- 4 使用上下 [▲]/[▼] 键选择一个服务器，然后按下 [ENTER] 键。显示服务器上的项目列表。  

- 5 使用上下 [▲]/[▼] 键选择一个项目，然后按下 [ENTER] 键。显示音乐文件列表。  

6



或



使用上下 [▲]/[▼] 键选择一个音乐文件，然后按下 [ENTER] 键或播放 [▶] 键开始播放。

播放开始，屏幕上出现以下显示：

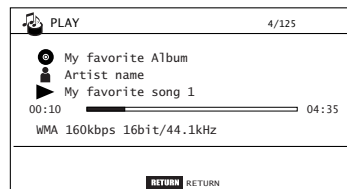

在播放过程中如需要回到上一菜单，按下 [Return] 键。

如要停止播放，按下停止 [■] 键。

要选择下一歌曲，按下一个 [▶▶] 键。要选择当前播放歌曲的开始部分，按上一个 [◀◀] 键。

要选择上一歌曲，按两次上一个 [◀◀] 键。

## 随机播放

如希望随机播放歌曲，在显示歌曲列表时，按下 [RANDOM] 键。当前文件夹内的歌曲将全部随机播放。全部歌曲播放一遍后，将按照另一随机顺序重新播放。取消随意播放，停止播放或者返回到歌曲列表。

随机播放可支持每个文件夹内 9,999 首歌曲。如果文件夹内的曲目数量大于此数字，超出的部分不在随机播放范围内。

## 重复播放

只有显示 PLAY 屏幕时，才能设置重复播放功能。如需要重复播放歌曲，在播放过程中（或播放暂停或停止时），重复按下 [REPEAT] 键选择：ONE, FOLDER, ALL, 或 Off。

在 ONE 模式，当前歌曲将被重复播放。

在 FOLDER 模式，当前文件夹内的歌曲被重复播放。

在 ALL 模式，当前服务器内全部歌曲将被重复播放。

要取消重复播放，重复按下 [REPEAT] 选择 Off。

## 注意：

- 如果出现 “No server” 信息显示，表示没有从服务器读取到数据。在此情况下，检查您的服务器，网络和 AV 放大机连接。

## NET/USB-續

## Windows Media® Player 11 设置

本章节介绍如何配置 Windows Media® Player 11, AV 放大器可以播放保存在计算机上的音乐文件。

- 1** 启动 Windows Media® Player 11。
- 2** 在 Library 菜单, 选择媒体共享。出现媒体共享对话框。
- 3** 选择共享我的媒体检查对话框, 按下 OK。出现支持设备列表。
- 4** 在列表中选择 AV 放大器, 然后按下 Allow。
- 5** 按下 OK 关闭对话框。  
以上操作完成了 Windows Media® Player 11 配置。  
您现在可以使用 AV 放大器播放位于 Windows Media® Player 11 library 的音乐文件了 (参见 101 页)。





## 注意:

- Windows Media® Player 11 可以从 Microsoft® 网站上免费下载。

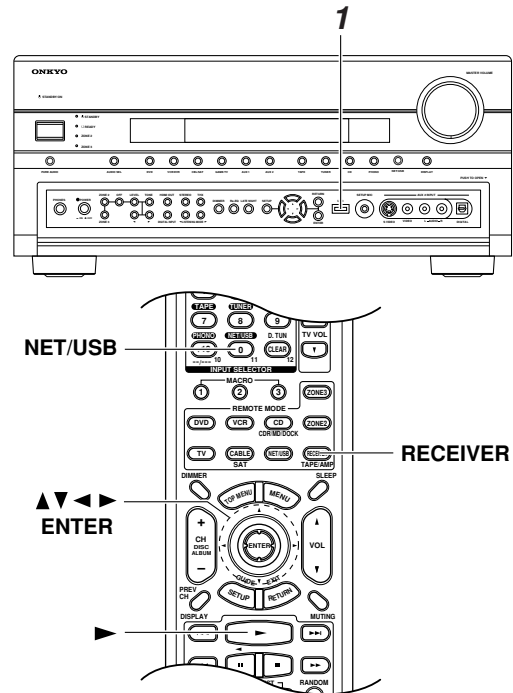
## 播放 USB 设备上的音乐文件

本章节介绍如何播放 USB 设备上的音乐文件。有关可支持的 USB 存储设备和音乐文件格式的详细信息, 请参阅 99 页。

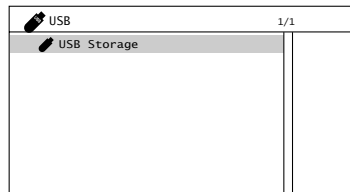

- 1** 将 USB 存储设备插到 AV 放大机的 USB 端口。  

- 2** 按下 [RECEIVER] REMOTE MODE 键, 接着按下 [NET/USB] INPUT SELECTOR 选择 USB 屏幕。  
  
  
USB 指示灯  
  
如果 AV 放大器可以读取 USB 存储设备上的数据, USB 指示灯亮起, 如果不能, 指示灯闪烁。

## NET/USB-續

**3** 按下 [NET/USB] REMOTE MODE 键选择 NET/USB 遥控模式。

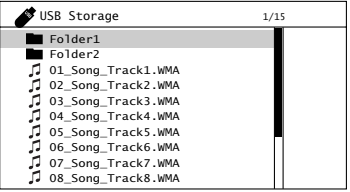

**4** 使用上下 [▲]/[▼] 键选择 USB 存储设备，然后按下 [ENTER] 键。出现设备的内容列表。

如需打开一个文件夹，使用上下 [▲]/[▼] 选中文件夹，然后按下 [ENTER] 键。

**5** 使用上下 [▲]/[▼] 键选择一个音乐文件，然后按下 [ENTER] 键或播放 [▶] 键启动播放。播放启动，出现以下显示屏幕。

在播放过程中需要回到上一菜单，按下 [Return] 键。

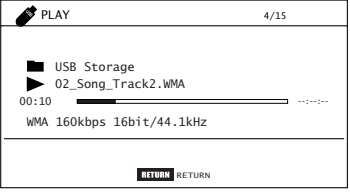
要停止 [■] 键或暂停播放 [⏸] 键，分别按下停止或暂停键即可。

要选择下一歌曲，按下一个 [▶▶] 键。要选择回到当前歌曲的起点，按下下一个 [◀◀] 键。

要选择上一首歌曲，按下上一个 [◀◀] 键两次。

## 随机播放

如希望随机播放歌曲，在显示歌曲列表时，按下 [RANDOM] 键。当前文件夹内的歌曲将全部随机播放。全部歌曲播放一遍后，将按照另一随机顺序重新播放。取消随意播放，停止播放或者返回到歌曲列表。

随机播放可支持每个文件夹内 9,999 首歌曲。如果文件夹内的曲目数量大于此数字，超出的部分不在随机播放范围内。

## 重复播放

只有显示 PLAY 屏幕时，才能设置重复播放功能。如需要重复播放歌曲，在播放过程中（或播放暂停或停止时），重复按下 [REPEAT] 键选择：ONE，FOLDER，ALL，或 Off。

在 ONE 模式，当前歌曲将被重复播放。

在 FOLDER 模式，当前文件夹内的歌曲被重复播放。

在 ALL 模式，当前服务器内全部歌曲将被重复播放。

要取消重复播放，重复按下 [REPEAT] 选择 Off。

## 注意：

- 如果您将 USB 硬盘驱动器连接到 AV 放大机的 USB 端口，建议您使用设备的 AC 适配器提供电源。
- 在硬件驱动操作中，不能保证从 AV 放大机的 USB 端口能获取电源。
- 不要将 AV 放大机的 USB 端口连接到计算机上的 USB 端口。在此连接方式下，计算机上的音乐无法通过 AV 放大器播放。
- AV 放大器可以支持带 USB 海量存储标准的 USB MP3 播放器，可以支持 USB 存储设备连接到计算机上，无须使用特殊驱动或软件。不是所有的 USB MP3 播放器可以支持海量存储标准。
- 在 MP3 播放器上写保护的 WMA 文件无法播放。
- Onkyo 对于 USB 设备连接到 AV 放大器播放使用时造成的任何 USB 设备的损坏或数据丢失不负任何责任。我们建议您事先对数据进行备份。
- 当您把 USB MP3 播放器连接到 AV 放大器上时，也可能在 AV 放大机的显示和 MP3 播放器上的显示不一致。同样在某些 MP3 播放器上所使用的歌曲操作功能，例如歌曲类型，分类，追加信息等，而在 AV 放大器上却不能使用。
- 不能保证所有的 USB 设备都可以操作或提供电源供应。
- 不要将 USB 存储设备通过 USB HUB 连接。USB 存储设备必须直接连接到 AV 放大机的 USB 端口。
- USB 存储设备如保存了大量数据，AV 放大器需要比较长时间进行读取。
- 歌曲 ID 信息，例如歌曲集名称，作曲家等，不能在 AV 放大器上显示。
- 总体播放时间不能在 AV 放大器上显示。
- 插入 USB 后，记忆棒中的信息播放也许不能正常执行。
- 根据 USB 大量存储设备不同，可能出现不能正常读取存储设备中的内容，不能正常打开电源等问题。

## NET/USB-續

### 收听网络广播

如要收听网络广播，您必须将 AV 放大器连接到带因特网连接的网络上（参见 100 页）。

您可以使用遥控器输入相应的 URL 进行选择网络广播电台，或从连接到 AV 放大机的计算机使用浏览器进行选择。

以下类型的广播 URL 可以支持：PLS, M3U 和 podcast (RSS)。但是，取决于数据类型或网络广播电台使用的音频格式，您可能无法收听某些电台。

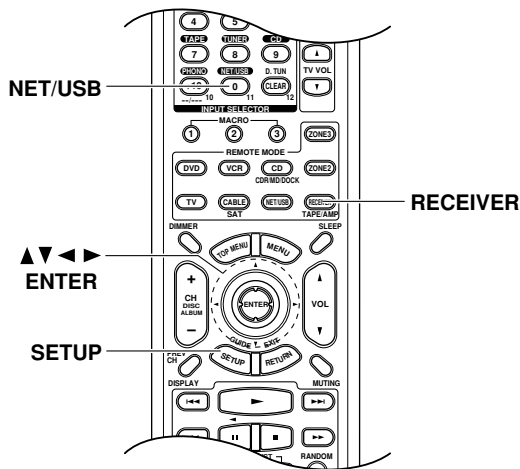

**1** 重复按下 [NET/USB] INPUT SELECTOR 键选择网络广播屏幕。

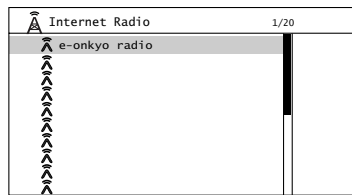

**2** 按下 [NET/USB] REMOTE MODE 键选择 NET/USB 遥控器模式。



**3**

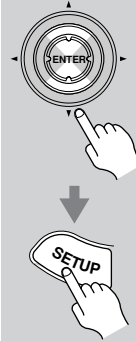

使用上下 [▲]/[▼] 键选择一个空项，然后按下 [SETUP] 键。

显示 URL 输入屏幕。

**4**

使用遥控器输入您希望收听的电台的 URL。

使用 92 页上介绍的同样的方式，输入 URL。

完成后，选择 OK，并按下 [ENTER] 键。

如需更新列表，按下 [RETURN] 键。电台出现在列表中。

或

在您的计算机上，打开浏览器，在浏览器的网络地址栏 (URL) 输入 AV 放大机的 IP 地址。

浏览器连接到 AV 放大器，显示与 AV 放大器同样的屏幕。

使用浏览器选择网络电台。

注意：

- AV放大机的IP地址显示在Network屏幕上（参见 105 页）。
- 如果您使用 DHCP，路由器不会经常为 AV 放大器分配相同的 IP 地址，因此您发现无法连接到 AV 放大器时，重新在 Network 屏幕上检查其 IP 地址。



## NET/USB-續

**5** 按下 [ENTER] 键  
电台节目显示。

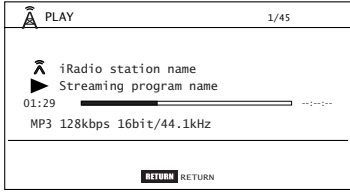

**6** 使用上下 [▲]/[▼] 键选择一个节目，然后按下 [ENTER] 键。  
开始播放，显示以下屏幕。

一旦您向列表中添加了电台，只需要在网络广播品目中选择它，然后按下 [ENTER] 键就可以播放。

**注意：**

- 连接到使用 MP3 数据流的网络电台时，MP3 指示灯亮起。连接到使用 WMA 数据流的网络电台时，WMA 指示灯亮起。
- 如需收听网络广播，如使用窄带宽的连接（例如，56K modem, ISDN）无法提供满意的收听效果，为获得最佳效果，推荐宽带连接（例如，cable modem, xDSL modem 等）。

**网络设置**

本章节介绍如何手动配置 AV 放大机的网络设置。如果路由器上的 DHCP 服务器启用，您不需要更改这些设置。因为 AV 放大机设置使用 DHCP 自动默认配置（即 DHCP 设施为 ENABLE）。如果路由器上的 DHCP 服务器禁用，例如您在使用静态的 IP 地址，您需要自己进行配置，在此情况下，必须要了解一些网络知识。

**什么是 DHCP?**

DHCP（动态主机配置工具）是路由器，计算机和 AV 放大机以及其他设备使用的，用于自动进行网络配置的工具。

**什么是 DNS?**

DNS（域名系统）将域名翻译为 IP 地址。例如，当您在浏览器中输入一个域名 www.onkyousa.com 时，在连接到网站前，您的浏览器使用 DNS 将其翻译为 IP 地址，就显示为 63.148.251.142。

**1** 按下 [RECEIVER] REMOTE MODE 键，接着按下 [SETUP] 键。  
屏幕上出现主菜单。

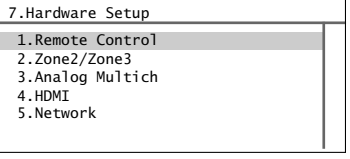

**2** 使用上下 [▲]/[▼] 键选择「7. Hardware Setup」，然后按下 [ENTER] 键。  
出现 Hardware Setup 菜单。

## NET/USB-續

**3**



使用上下 [▲]/[▼] 键选择「6. Network」，然后按下 [ENTER] 键。  
出现 Network 菜单。

|             |                   |
|-------------|-------------------|
| 7-6.Network |                   |
| MAC Address | 00:00:00-00:00:00 |
| Control     | Disable           |
| Port        | ---               |

**4**



使用上下 [▲]/[▼] 键选择设置，然后使用左右 [◀]/[▶] 键设置。如需输入 IP 地址，选择设置，然后按下 [ENTER] 键。  
[▲]/[▼]/[◀]/[▶] 键可以用于输入数字，按下 [ENTER] 键设置数字。  
设置将在下进行介绍。

**5**



完成后，使用上下 [▲]/[▼] 键选择「Save Settings」，然后按下 [ENTER] 键。

|                |          |
|----------------|----------|
| 7-6.Network    |          |
| Proxy          | Enable ▲ |
| Proxy URL      |          |
| Proxy Port     | 8080     |
| →Save Settings |          |

**6**



完成后，接着按下 [SETUP] 键。  
设置完成。

**注意：**

- 此设置只能使用 [SETUP]，[ENTER] 和箭头指示键在 AV 放大机上进行。

**Mac Address (Mac 地址)**

此地址为 AV 放大机的 MAC 地址（媒体读取地址）。此地址无法更改。

**Control (控制)**

此设置启用或禁用网络控制。

Enable: 网络控制启用。

Disable: 网络控制禁用。

**Port (端口)**

网络端口用于控制网络。

**DHCP**

此设置决定 AV 放大机是否使用 DHCP 自动配置 IP 地址，子网掩码，网关，和 DNS 服务器设置。

Enable: DHCP 启用。

Disable: DHCP 禁用。

如果您选择禁用，您必须自己配置 IP 地址，子网掩码，网关，和 DNS 服务器设置。

**IP Address (IP 地址)**

如果您选择禁用 DHCP 设置，你必须输入由 ISP 提供的静态 IP 地址。

IP 地址必须在以下范围内选择：

Class A: 10.0.0.0 ~ 10.255.255.255

Class B: 172.16.0.0 ~ 172.31.255.255

Class C: 192.168.0.0 ~ 192.168.255.255

大部分路由器使用 C 类 IP 地址。

**Subnet Mask (子网掩码)**

如果您选择禁用 DHCP 设置，你必须指定一个子网掩码地址。

输入由 ISP 提供的子网掩码地址（通常为：255.255.255.0）。

**Gateway (网关)**

如果您选择禁用 DHCP 设置，你必须指定一个网关地址。

输入由 ISP 提供的网关地址。

**DNS Server (DNS 服务器)**

如果您选择禁用 DHCP 设置，你必须指定一个 DNS 服务器地址。

输入由 ISP 提供的 DNS 服务器地址。

**Proxy URL (网络代理服务器)**

如需使用网络代理服务器，在此处输入连接。

**Proxy Port (代理服务器端口)**

如果您在使用网络代理服务器，在此输入一个代理端口号。

## Zone 2 和 Zone 3

除了主聆听室外，您还可以在其他两个房间欣赏播放。或我们称之为 Zone 2 和 Zone 3，并且您可以在各个房间选择输入源。

### Zone 2 的连接

有两种方式连接 Zone 2 扬声器：

1. 直接将其连接到 AV 放大器。
2. 将其连接到 Zone 2 的放大器上。

### 将 Zone 2 的扬声器直接连接到 AV 放大器上

此设置允许在主聆听室进行 5.1 声道播放，在 Zone 2 进行双声道立体声播放，各自使用不同的输入源。被称为 Powered Zone 2，是因为 Zone 2 扬声器由 AV 放大器提供电源。注意：Powered Zone 2 关闭时，您可以在主聆听室进行 7.1 声道播放，

#### 连接指示图

- 将 Zone 2 扬声器连接到 AV 放大机的 ZONE 2 L/R 终端。

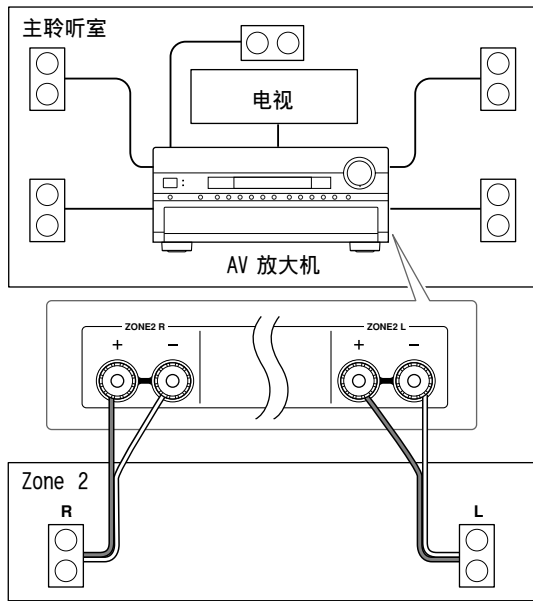

如需使用此设置，您必须将 Speaker Type Front B 设置为 Not Use (参见 47 页)，并将 Powered Zone 2 设置为 Act (参见 109 页)。

#### 注意：

- 使用此设置，Zone 2 音量由 AV 放大器控制。
- 如果 Speaker Type Front A 设置为放大或 BTL，或 Speaker Type Front B 设置为 Normal，放大或 BTL (47 页)，Powered Zone 2 不可用。

### 将 Zone 2 扬声器连接到 Zone 2 的放大器上

此设置允许您可以在主聆听室进行 7.1 声道播放，在 Zone 2 进行双声道立体声播放，各自使用不同的输入源。

#### 连接指示图

- 使用 RCA 音频连线将 AV 放大机的 ZONE 2 PRE OUT L/R 接口连接到您的放大器的模拟音频输入接口上。
- 将 Zone 2 的扬声器与放大器上的扬声器终端连接。

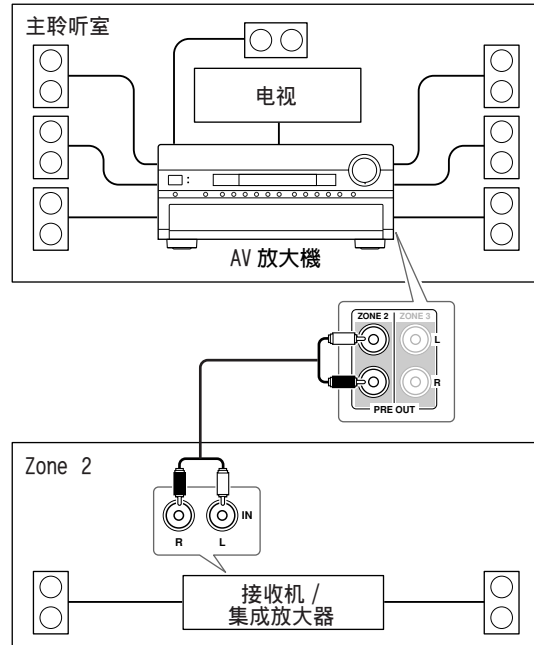

#### 注意：

- 使用默认设置，Zone 2 音量必须在 Zone 2 放大器上设置。如果 Zone 2 放大器没有音量控制，将 Zone 2 Out 设置为 Variable，这样您就可以在 AV 放大器上设置 Zone 2 的音量 (参见 110 页)。

## Zone 2 和 Zone 3-續

### Zone 2 视频输出

AV 放大器特有的复合视频输出可以将电视连接在 Zone 2，您就可以在该区域欣赏音频和视频。

#### 连接指示图

- 使用复合视频连线：将 AV 放大机的 ZONE 2 OUT 接口连接到 Zone 2 电视的复合视频输入接口上。

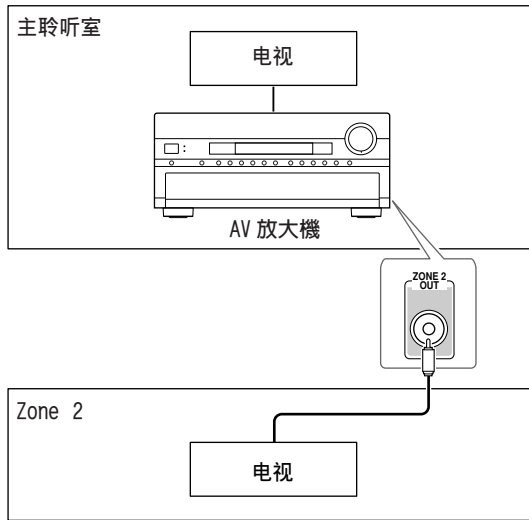

#### 注意：

- ZONE 2 OUT V 接口输出连接到复合视频和 S-Video 输出接口的设备传输的视频信号。

### Zone 2 12V Trigger (Zone 2 12V 触发器)

当 Zone 2 在使用时，ZONE 2 12V TRIGGER 接口输出增大 (+12V，最大 100 毫安)。将此插座与 Zone 2 中的设备上的 12V 触发器输入接口相连，当 AV 放大器上的 Zone 2 开关时，ZONE 2 设备也会随之开关。

### Zone 3 的连接

Zone 3 扬声器必须连接到 Zone 3 区域的放大器上。

#### 连接 Zone 3 区域扬声器

您可以欣赏 Zone 3 区域的双声道立体声播放和从主聆听室以及 Zone 2 的不同输入源的播放。

#### 连接指示图

- 使用 RCA 音频连线将 AV 放大机的 ZONE 3 PRE OUT L/R 接口连接到您的放大器的模拟音频输入接口上。
- 将 Zone 3 的扬声器与放大器上的扬声器终端连接。

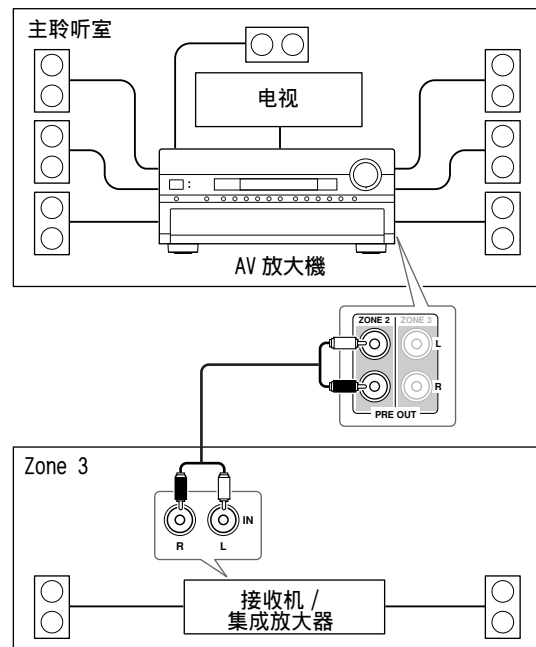

#### 注意：

- 使用默认设置，Zone 3 区域音量必须在 Zone 3 放大器上设置。如果 Zone 3 放大器没有音量控制，将 Zone 3 Out 设置为 Variable，因此您可以在 AV 放大器上设置 Zone 3 音量（参见 110 页）。

## Zone 2 和 Zone 3-續

### 设置有源 Zone 2

如果您按照 107 页上的「将 Zone 2 的扬声器直接连接到 AV 放大机上」的说明将 Zone 2 扬声器连接到此 AV 放大机上，就必须按将「Powered Zone 2」设置为「Act (启动)」。

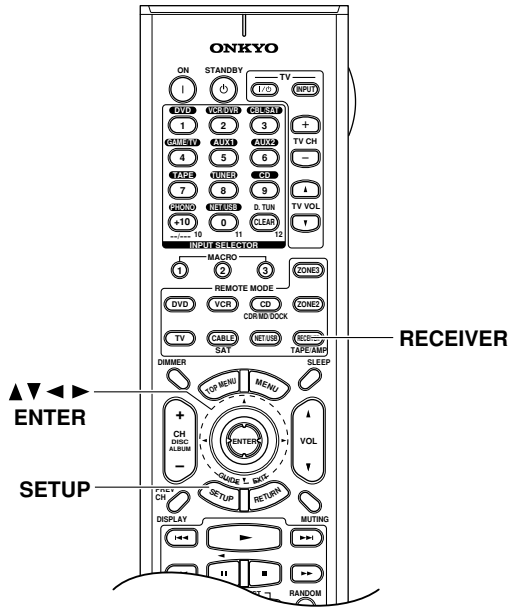

**1** 按下 [RECEIVER] REMOTE MODE 键，接着按下 [SETUP] 键。  
屏幕上显示主菜单。

**2** 使用上下 [▲]/[▼] 键选择「7.Hardware Setup」，然后按 [ENTER] 键。  
出现 Hardware Setup 菜单。

**3** 使用上下 [▲]/[▼] 键选择「2.Zone 2/ Zone 3」，然后按 [ENTER] 键。  
出现 Zone 2/Zone 3 菜单。

| 7-2.Zone2/Zone3 |         |
|-----------------|---------|
| Powered Zone2   | Not Act |
| Zone2 Out       | Fixed   |
| Zone3 Out       | Fixed   |

**4** 使用上下 [▲]/[▼] 键选择「Powered Zone2」，并使用左右 [◀]/[▶] 键选择：  
Not Act : ZONE 2 L/R 扬声器终端没有启动 (Powered Zone 2 禁用)。  
Act : ZONE 2 L/R 扬声器终端启动 (Powered Zone 2 启用)。

**5** 按下 [SETUP] 键  
设置关闭。

#### 注意:

- 当选择 Act (启动) 并且开启 Zone 2 时，连接到 ZONE 2 L/R 终端的扬声器会输出声音，但连接到 SURR BACK L/R 终端的扬声器就不会有声音。当 Zone 2 关闭时，即使选择了 Act (启动)，后环绕扬声器仍照常工作。
- 如果 Speaker Type Front A 设置为放大或 BTL，或 Speaker Type Front B 设置为 Normal1，放大或 BTL (47 页)，Powered Zone 2 不可用。
- 这些步骤也可在 AV 放大机上，通过使用其 [SETUP] 键，[ENTER] 键和箭头指示键进行操作。

## Zone 2 和 Zone 3-續

### Zone 2/Zone 3 输出设置

如果您将 Zone 2 和 Zone 3 扬声器连接到没有音量控制的放大器，分别将 Zone 2 Out/Zone 3 Out 设置为 Variable，因此您可以在 AV 放大机上设置各区的音量，均衡和音调。

**1**



按下 [RECEIVER] REMOTE MODE 键，接着按下 [SETUP] 键。  
屏幕上显示主菜单。

**2**



使用上下 [▲]/[▼] 键选择「7.Hardware Setup」，然后按 [ENTER] 键。  
出现 Hardware Setup 菜单。

**3**



使用上下 [▲]/[▼] 键选择「2.Zone 2/ Zone 3」，然后按 [ENTER] 键。  
出现 Zone 2/Zone 3 菜单。

| 7-2. Zone2/Zone3 |         |
|------------------|---------|
| Powered Zone2    | Not Act |
| Zone2 Out        | Fixed   |
| Zone3 Out        | Fixed   |

**4**



使用上下 [▲]/[▼] 键选择「Zone 2 Out」或「Zone 3 Out」，并使用左右 [◀]/[▶] 键选择：

**Fixed (固定)：**  
Zone 2 和 Zone 3 音量必须在该区的放大器上设置。

**Variable (可变)：**  
可以在 AV 放大机上设置 Zone 2 和 Zone 3 的音量。

**5**



按下 [SETUP] 键  
设置关闭。

**注意：**

- 这些步骤也可在 AV 放大机上，通过使用其 [SETUP] 键，[ENTER] 键和箭头指示键进行操作。

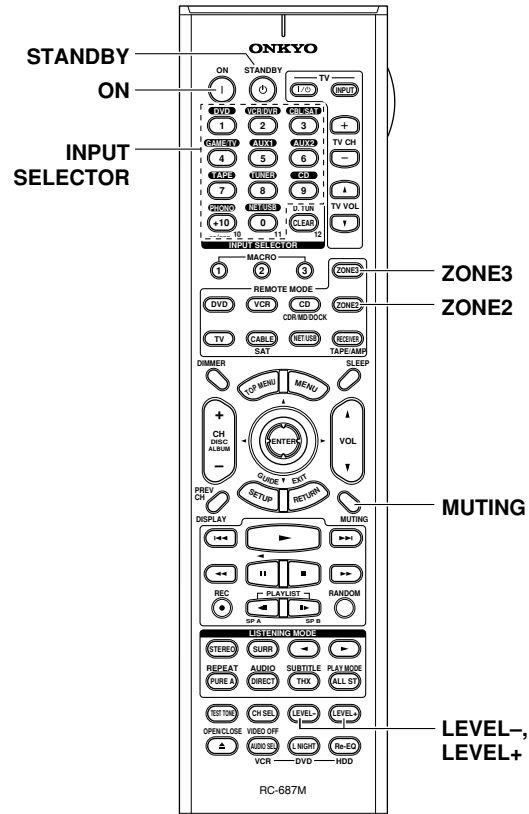
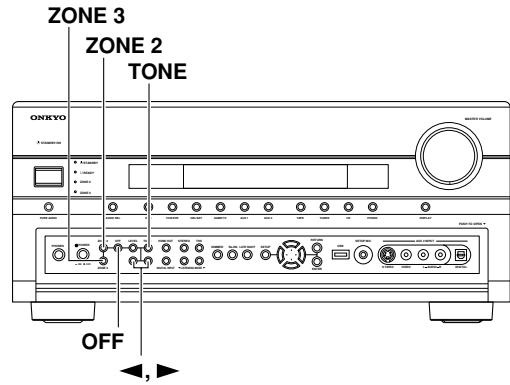

### 使用 Zone 2 和 Zone 3

此章节介绍如何开启和关闭 Zone 2 和 Zone 3。

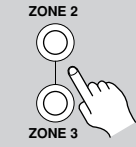

## Zone 2 和 Zone 3—續

### 从区域中选择一种输入源

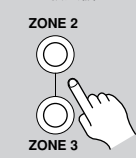
|   |  |
|---|--|
| <p><b>1</b></p> <p>遙控器</p>  <p>AV 放大機</p>     | <p>在遙控器上，按下 [ZONE 2] 或 [ZONE 3] REMOTE MODE 键。</p> <p>在 AV 放大机上，按下 [ZONE 2] 或 [ZONE 3] 键。</p> <p>ZONE 2 和 ZONE 3 指示器闪烁，当前为各区域选择的输入选择器出现在显示屏幕上。</p>     |
| <p><b>2</b></p> <p>遙控器</p>  <p>AV 放大機</p>  | <p>在遙控器上，使用 INPUT SELECTOR 键。</p> <p>在 AV 放大机上，使用输入选择器键，或重复按下 [ZONE 2] 或 [ZONE 3] 键。</p> <p>此输入源选择后，该区域打开，输入选择器名称出现在显示屏幕上，ZONE 2 和 ZONE 3 指示器连续亮起。</p> |

#### 注意：

- Zone 2 和 Zone 3 只输出模拟输入源，不会输出数字输入源。选择输入源后如果没有声音输出，检查并确认连接的是模拟输入。
- 有源 Zone 2 正在使用时，要求后环绕扬声器（6.1/7.1）的聆听模式，例如杜比数字 EX，DTS-ES，和 THX Ultra2 Cinema 都不可用。
- Zone 2 打开时，从 ZONE 2 12V TRIGGER OUT 接口的输出变高（+12 伏）。
- Zone 2 和 Zone 3 打开时，自动电源开启 / 待机和直接更改 **RI** 的功能不起作用。

### 关闭 Zone 区

|  |   |
|--|---|
| <p><b>1</b></p> <p>遙控器</p>  <p>AV 放大機</p>    | <p>在遙控器上，按下 [ZONE 2] 或 [ZONE 3] REMOTE MODE 键。</p> <p>在 AV 放大机上，按下 [ZONE 2] 或 [ZONE 3] 键。</p> <p>ZONE 2 和 ZONE 3 指示器闪烁。</p> |
| <p><b>2</b></p> <p>遙控器</p>  <p>AV 放大機</p>  | <p>在遙控器上，按下 [STANDBY] 键。</p> <p>在 AV 放大机上，按下 [OFF] 键。</p> <p>区域被关闭，ZONE 2 和 ZONE 3 指示灯熄灭。</p>                               |

#### 注意：



- Zone 2 关闭时，从 ZONE 2 12V TRIGGER OUT 接口的输出降低（0 伏）。

## Zone 2 和 Zone 3-續

### 调节各区音量

|   |  |
|---|--|
|  <p>遥控器</p> <p>在遥控器上，按下 REMOTE MODE 的 [ZONE 2] 或 [ZONE 3] 键，然后使用 [LEVEL-] 和 [LEVEL+] 键。</p> <p>在 AV 放大机上，按下 [ZONE 2] 或 [ZONE 3] 键，按下 [LEVEL] 键，并接着使用向上 [▶] 向下 [◀] 键调节。</p> <p>AV 放大機</p> |  |
|---|--|

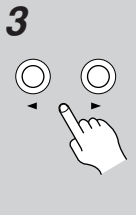

### 调节各区均衡

|  |   |
|--|---|
| <p><b>1</b></p>  <p>AV 放大機</p> <p>ZONE 2</p> <p>ZONE 3</p> | <p>在 AV 放大机上，按下 [ZONE 2] 或 [ZONE 3] 键。</p>  |
| <p><b>2</b></p>  <p>TONE</p>                              | <p>重复按下 AV 放大机上的 [TONE] 键选择均衡度。</p>   |
| <p><b>3</b></p>   | <p>接着使用向上 [▶] 向下 [◀] 键调节均衡度。</p> <p>您可以从中心 0 的位置按照 2dB 步进，向右 +10dB 调节或者向左 -10dB 调节。</p> |

### 设置各区静默音

|   |   |
|---|---|
|  | <p>在遥控器上，按下 REMOTE MODE 的 [ZONE 2] 或 [ZONE 3] 键，然后按 [MUTING] 键。</p> <p>如需取消静默音，按下 REMOTE MODE 的 [ZONE 2] 或 [ZONE 3] 键，然后再次按 [MUTING] 键。</p> |
|---|---|

### 调节 Zone 2 音调

|   |   |
|---|---|
| <p><b>1</b></p>  <p>AV 放大機</p> <p>ZONE 2</p> <p>ZONE 3</p> | <p>在 AV 放大机上，按下 [ZONE 2] 或 [ZONE 3] 键。</p>                                      |
| <p><b>2</b></p>  <p>TONE</p>                             | <p>重复按下 AV 放大机上的 [TONE] 键选择高音或者低音。</p>  |
| <p><b>3</b></p>    | <p>使用向上向下键 [▶][◀] 调节高音或者低音。</p> <p>您可以按照 1dB 步进，在 -10dB 到 +10dB 氛围内升高或降低音调。</p> |

#### 注意：

- 各区的静默音也可以通过调节音量而取消。
- Zone 3 无法调节音调。
- Zone 2 Out 设置为 Fixed 时，Zone 2 的音平，均衡度，和音调功能对 ZONE 2 PRE OUT 接口没有任何效果（参见 110 页）。
- Zone 3 Out 设置为 Fixed 时，Zone 3 的音平，均衡度，和音调功能对 ZONE 3 PRE OUT 接口没有任何效果（参见 110 页）。



## Zone 2 和 Zone 3-續

### 在 Zone 2/3 使用遥控器及多区域控制装置

如需要从 Zone 2 或 Zone 3 使用遥控器控制 AV 放大器，需要另外单独购买以下多房间遥控器装置：

- 如被 Niles 和 Xantech 所用的多聆听室模式。

这些装置也可用于 AV 放大器的遥控感应信号不明显时，如设备安放在音响柜内。

### 在 Zone 2/3 使用多房间设备

在下图中，IR 接收器收到 Zone 2/3 遥控器发出的感应信号，并通过连接模块将其传递到主聆听室的 AV 放大器。

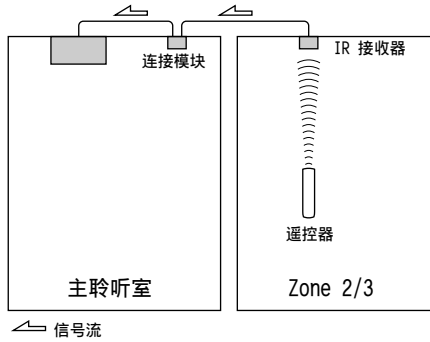

按下图所示，将连接模块的多插头连线与 AV 放大器的 IR IN 接口相连接。

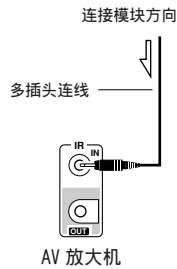

### 音响柜的多房间设备

在下图中，IR 接收器接收到来自遥控器的感应信号，并通过连接模块将其传递到位于音响柜内的 AV 放大器。

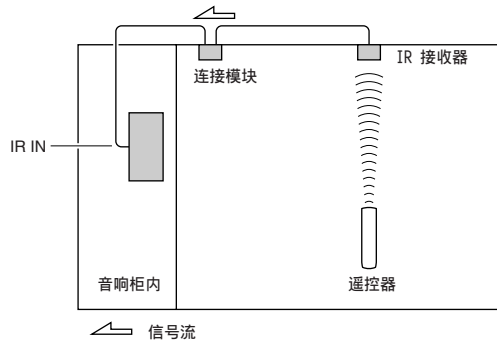

### 使用多区域装置与其它设备

在此设置中 IR 发射器连接到 AV 放大器的 IR OUT 接口，并放在其它设备的遥控感应器的前面，在 AV 放大器的 IR IN 插座收到的红外信号通过 IR 发射器传送到其它设备。AV 放大器的遥控感应器收到的信号不被输出。

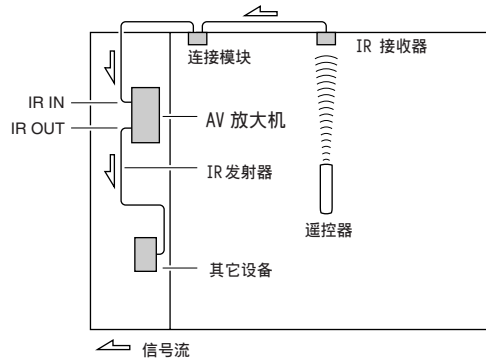

如下图所示，将 IR 发射器连接到 AV 放大器的 IR OUT 插座。

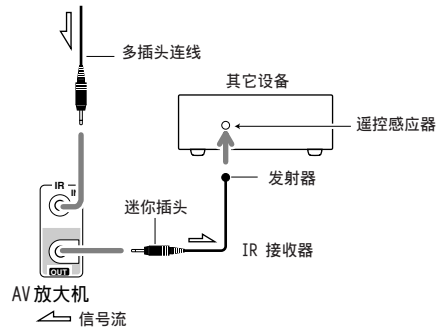

# 控制其他视听设备

您可以用遥控器可以控制其它视听设备，包括其它厂商生产的设备。

本章节介绍如何进行控制。

- 输入您希望控制的设备的遥控代码（例如，DVD，TV，VCR）。
- 学习其他视听设备遥控器的控制指令（参见 117 页）。
- 用 MACRO 键编程排序，最多可达 8 个控制执行（参见 118 页）。

## 输入遥控代码

如需控制其他设备，首先将相应的遥控代码输入到 REMOTE MODE 键。您需要输入每一个您希望控制设备的代码。

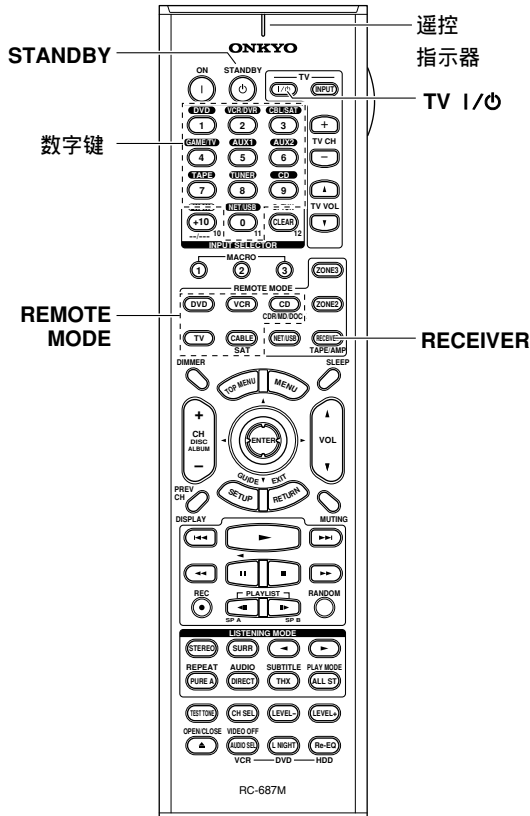

**2**

REMOTE MODE

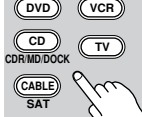

STANDBY



一边按住希望输入编码的 REMOTE MODE 键，一边按下 [STANDBY] 键。遥控显示器灯亮起。

**3**



在 30 秒内，使用数字键输入 4 位数字的遥控代码。遥控指示器闪烁 2 次。

**4**

再次按下 REMOTE MODE（遥控模式）键选择遥控器模式，将遥控器指向设备，检查操作。如果遥控器不能按预期那样工作，并且列出几个遥控代码，尝试每一个代码，然后选用效果最好的代码。

注意：

- [RECEIVER] 键，[ZONE 2] 键，[ZONE 3] 键和 [NET/USB] REMOTE MODE 键不能输入遥控代码。
- 提供的遥控代码在手册交印时是正确的，但是也会出现变更。

- [DVD] 和 [CD] REMOTE MODE 键分别用于 Onkyo DVD 播放机和 CD 播放机的预编程。
- 如需操纵其他厂商生产的 CD 录音机，MD 录音机或 Onkyo RI 机座，在 [CD] REMOTE MODE 键输入相应的遥控代码。

**1**

在单独的遥控代码列表内查找相对应的遥控代码。代码按照类型排列。

## 控制其他视听设备 - 續

### 通过RI模式连接的Onkyo设备的遥控代码

控制通过RI模式连接的Onkyo设备时，将遥控器指向AV放大器，而不是设备本身。即使是控制视线外的设备您也可以操纵，如放在支架上。

- 1** 确认Onkyo设备是通过一根RI连线 and 一根模拟音频连线(RCA)连接。  
详细信息参见45页。
- 2** 输入REMOTE MODE键的相应的遥控代码。
  - [DVD] REMOTE MODE 键  
5002: 带有RI模式的Onkyo DVD播放机
  - [CD] REMOTE MODE 键  
6002: 带有RI模式的Onkyo CD播放机
  - [MD] REMOTE MODE 键  
6008: 带有RI模式的Onkyo MD录音机
  - [CDR] REMOTE MODE 键  
6006: 带有RI模式的Onkyo CD录音机
  - [DOCK] REMOTE MODE 键  
6004: 带有RI模式的Onkyo RI基座

有关输入遥控代码的信息，参见上一页。
- 3** 按下REMOTE MODE键，将遥控器指向AV放大器，即可进行设备操作。

如果您希望直接对Onkyo设备使用遥控器，或您希望控制没有通过RI模式连接的Onkyo设备，输入以下遥控代码：

- [DVD] REMOTE MODE 键  
5001: 不带RI模式的Onkyo DVD播放机 (默认)
- [CD] REMOTE MODE 键  
6001: 不带RI模式的Onkyo CD播放机 (默认)
- [MD] REMOTE MODE 键  
6007: 不带RI模式的Onkyo MD录音机
- [CDR] REMOTE MODE 键  
6005: 不带RI模式的Onkyo CD录音机
- [DOCK] REMOTE MODE 键  
6003: 不带RI模式的Onkyo RI基座

#### 注意：

- 如果您将可兼容RI模式的Onkyo迷你碟片录音机，CD录音机或RI基座连接到TAPE IN/OUT接口，或将RI基座连接到GAME/TV接口，为了使RI模式正常工作，您必须对输入显示进行相应的设置 (参见53页)。

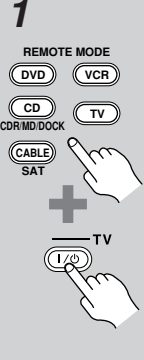
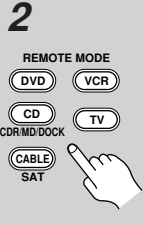

### 重新设置REMOTE MODE键

您可以重新设置REMOTE MODE键，恢复到默认的遥控代码。

- 1** 一边按住希望重新设置的REMOTE MODE键，一边按下TV[I/O]键。  
遥控指示器闪烁3次。  

- 2** 再次按下REMOTE MODE键。  
遥控指示器闪烁2次，显示此键已被重新设置。  
[DVD]和[CD] REMOTE MODE键使用遥控代码预编程，用于控制Onkyo DVD播放机和CD播放机。这些键被重置时，先前编制的程序被恢复。  

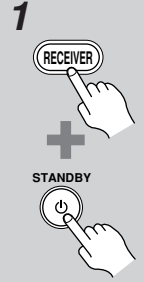
### 重新设置遥控器

此处可以重新将遥控器设置恢复为默认设置。

- 1** 一边按住[RECEIVER] REMOTE MODE键，同时按下[STANDBY]键。  
遥控指示器闪烁5次。  

- 2** 再次按下[RECEIVER] REMOTE MODE键。  
遥控指示器闪烁2次，显示遥控器已重置。  

## 控制其他视听设备 - 續

要控制其他设备，将遥控器指向该设备并使用下面介绍的按键。（您必须首先使用 REMOTE MODE 键，选择合适的遥控器模式。）对于某些 AV 设备，某些按键可能无法起到预期作用，而且可能根本无法使用。

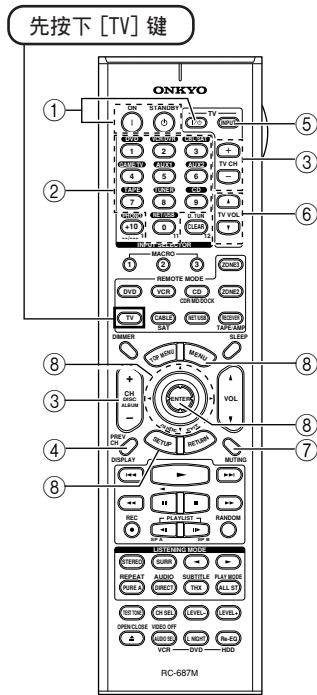
### ■ 控制电视



- ① [ON], [STANDBY], TV [⏻/⏷]\*  
设置 TV 为开机或待机模式。
- ② 数字键  
输入数字。
- ③ [CH -/+], TV CH [+]/[-]\*  
选择 TV 频道。
- ④ [PREV CH]  
选择上一频道。
- ⑤ [TV INPUT]\*  
选择电视的外部输入。
- ⑥ TV VOL [▲]/[▼]\*  
调节电视机音量。
- ⑦ [MUTING]  
将电视设置为静音。
- ⑧ [▲]/[▼]/[◀]/[▶]/[MENU]  
/[ENTER]/[RETURN]  
在 TV 上浏览菜单。

\* 有 (\*) 标识的键是专为控制电视而用，无论何种遥控器模式都可以使用。

### ■ 控制 VCR

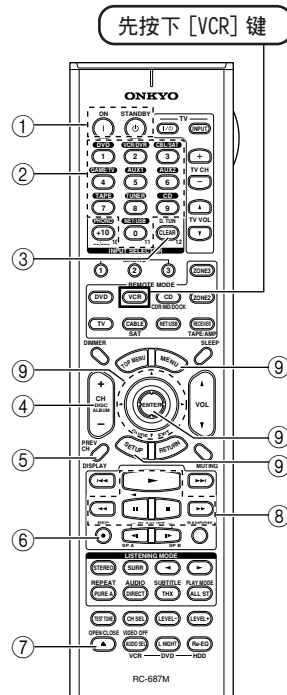

- ① [ON], [STANDBY]  
设置 VCR 为 On 或 Standby。
- ② 数字键  
输入数字。
- ③ [CLEAR]  
取消功能。
- ④ [CH -/+]  
选择 VCR 上的信号。
- ⑤ [PREV CH]  
选择上一频道。
- ⑥ REC [●]  
开始录音。
- ⑦ Eject [▲]  
弹出视频磁带。
- ⑧ [▶], [⏸], [■], [◀], [▶]  
播放，暂停，停止，倒带，快进。
- ⑨ [▲]/[▼]/[◀]/[▶]/[MENU]  
/[ENTER]/[RETURN]  
在 VCR 上浏览菜单。

### ■ 控制卫星 / 有线接收机

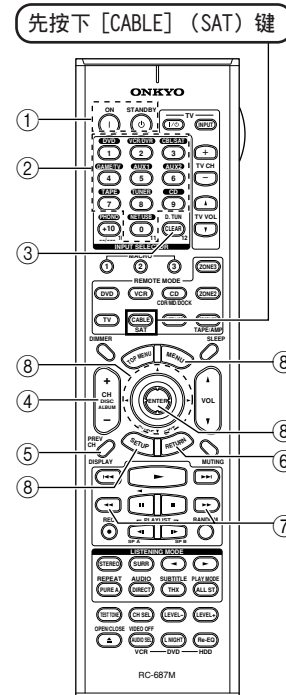

- ① [ON], [STANDBY]  
将卫星 / 有线接收机打开或设置为待机。
- ② 数字键  
输入数字。
- ③ [CLEAR]  
取消功能。
- ④ [CH -/+]  
选择卫星 / 有线频道。
- ⑤ [PREV CH]  
选择上一频道。
- ⑥ [GUIDE]  
显示程序指示。
- ⑦ [◀], [▶]  
倒带，快进
- ⑧ [▲]/[▼]/[◀]/[▶]/[MENU]  
/[ENTER]/[RETURN]  
在卫星 / 有线接收器上浏览菜单。

## 控制其他视听设备 - 續

### 学习指令

AV 放大机的遥控器能接收并学习其它遥控器的指令，如从 CD 遥控器传送 Play 指令，AV 放大机的遥控器可以学习它，并且在 CD 遥控模式下按下它的 Play [▶] 键时，传送相同的指令。

当您输入了合适的遥控代码（参见 114 页），但某些键并不按照预期工作时，此功能有用。

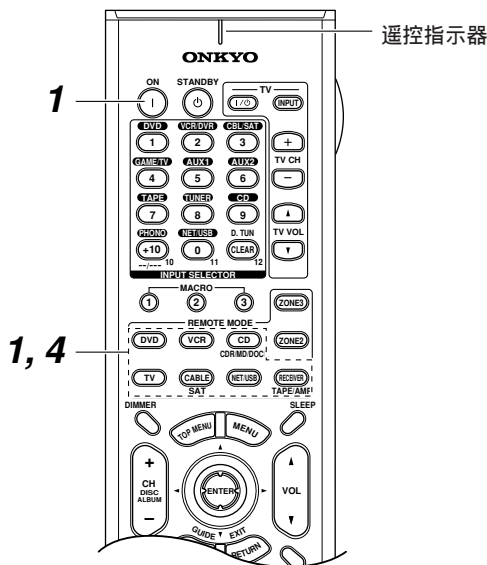

### 3

将遥控器彼此相对，距离 5 至 15cm。然后按下并压住您想学习指令的键，直到遥控指示器闪烁。如果成功学习了指令，遥控指示器闪烁 2 次。

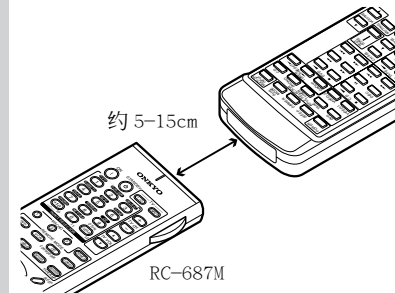

### 4

如需学习更多指令，重复步骤 2 和 3。当完成时，按下任一 REMOTE MODE 键。

#### 注意：

- 以下键不能被教授新指令：REMOTE MODE，MACRO [1]，[2]，[3]，TV CH [+]/[-]，Re-EQ，LIGHT（照明）。
- 当您想用 TV 电源键来学习命令时，请选择 TV 遥控模式并使用遥控器上的 [STANDBY] 键来学习命令。TV 遥控模式中，因为遥控器上的 [STANDBY] 键和 TV [I/⏻] 键是连通的，所以使用 [STANDBY] 键来学习命令就意味着您可以在 TV 遥控模式中，使用 TV [I/⏻] 键来开关电视。
- 当您想用 TV 频道上下选择键来学习命令时，请选择 TV 遥控模式并使用遥控器上的 CH [+/-] 键（在 [ENTER] 键的左边）来学习命令。TV 遥控模式中，因为遥控器上的 CH [+/-] 键和 TV CH [+/-] 键是连通的，所以使用 CH [+/-] 键来学习命令就意味着您可以在 TV 遥控模式中，使用 TV CH [+/-] 来选择频道。
- 遥控器可以学习大约 70 至 90 个指令，但这些指令会占据大量存储。
- [▶]（播放），[■]（停止），[⏸]（暂停）等这些遥控器键已被预编程用以控制 Onkyo CD 播放机，磁带录音机，以及 DVD 播放。然而，它们仍然可以学习新的指令。您可以通地重设置遥控器来恢复这些预置码（参见 115 页）。
- 要覆盖先前学习的指令，重复此过程即可。
- 只有红外遥控器的指令可以被学习。
- 遥控器电池用完后，所有的学习的指令都会丢失，必须全部重新学习，因此不要丢弃您的其他的遥控器。

### 1

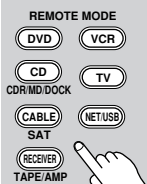

一边按下要使用指令的相应的 REMOTE MODE 键，一边按下 [ON] 键。遥控显示器灯亮起。

### 2

按下您希望接收新指令的键。

## 控制其他视听设备 - 續

### 使用集成功能

您可以为遥控器的 MACRO 键编码来完成一系列操作。

#### 举例：

播放 CD 时，一般要完成以下操作：

1. 按下 [RECEIVER] REMOTE MODE 键选择接收器模式。
2. 按下 [ON] 键开放 AV 放大器。
3. 按下 [CD] 输入选择器键选择 CD 输入源。
4. 按下 [CD] REMOTE MODE 键选择 CD 遥控器模式。
5. 按下 PLAY (播放) [▶] 键启动 CD 播放机的播放。

您可以为一个 MACRO 键编程，仅按下一键就能完成这五个操作。

### 建立集成功能

您可以为每个 MACRO 键建立一个宏。每个宏可包含最多 8 个指令。

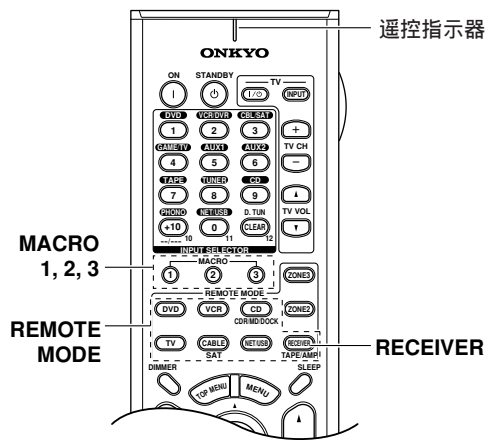

**1**

对于希望开始的模式，在压下 REMOTE MODE 键的同时，按下 MACRO 键 [1], [2] 或 [3]。  
遥控显示器灯亮起。

对于左栏中的 CD 播放的范例，按住 [RECEIVER] REMOTE MODE 键，然后按下 MACRO 键 [1], [2] 或 [3]。

### 2

按照执行顺序按下希望被编程为集成功能的操作键。

对于左栏中的 CD 播放的范例，按下以下键：[ON]，INPUT SELECTOR [CD]，REMOTE MODE [CD]，[▶]。

### 3

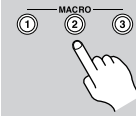

完成操作后，再次按下 MACRO 键。

遥控显示器闪烁 2 次。

如果您输入 8 个指令，程序会自动完成。

#### 注意：

- 如果用于编制宏的一个或多个键被给予新的指令，此宏就不能再正确工作，需要重新编程。

### 运行集成功能

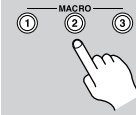

按下 MACRO[1], [2] 或 [3] 键。

宏中的指令按照编程的顺序被传送。将遥控器指向 AV 放大器直到所有的命令传送完毕。

宏可在任何时间运行，无论当前是何种遥控器模式。

### 删除宏



### 1

按下 [RECEIVER] REMOTE MODE 键的同时，按下要删除的 MACRO 键。

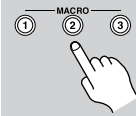

### 2

再按 MACRO 键一次。

## 常见问题

使用 AV 放大机时，如遇到任何问题请查阅本节中的解决方法。如果您无法自己解决问题，请与 Onkyo 经销商联系。

如果无法解决此问题，联系 Onkyo 产品经销商前，尝试重新启动 AV 放大机。

如需要将 AV 放大机恢复到出厂时的默认设置，开放设备，按下 [VCR/DVR] 键，同时按下 [STANDBY/ON] 键，显示屏上将会出现“Clear”信息，同时 AV 放大机进入待机模式。



注意：重新启动 AV 放大机会删除您的特定设置。

### 电源

#### 无法开放 AV 放大机的电源？

- 确认电源插头正确插入了墙上的插座。
- 从墙上的插座拔掉插头，等待 5 秒钟或更长时间之后，再次插入插头。

#### AV 放大机开放后马上关闭？

- 放大器保护线路启动。立即从墙上拔掉电源线。断开所有扬声器连线和输入源，将 AV 放大机的电源线断电 1 小时。然后，重新连接电源，将音量设置为最大。如果 AV 放大机仍可打开，将音量设置为最小，断开电源线，重新正确连接扬声器和输入源。如果在音量设置为最大时 AV 放大机关闭，断开电源，并与 Onkyo 经销商联系。

### 音频

#### 没有声音，或过于安静？

- 确认选择了正确的数字式输入资源（54 页）。
- 确认选择了正确的音频输入（66 页）。
- 确认所有的音频插头完全按照同一方向插入（29 页）。
- 确认所有扬声器连线的极性是正确的，而且裸线与各个扬声器终端保持了连接（23 页）。
- 确认扬声器的连线是否短路。
- 检查音量设置（63 页）。AV 放大机专为欣赏家庭影院而设计，具有宽广的音域，可进行精确的调节。
- 如果在显示器上出现 MUTING 指示，请按下 AV 放大机遥控器上的 [MUTING] 键取消静音（64 页）。

- 有一对耳机连接在 PHONES 接口上时，扬声器没有声音输出（65 页）。
- 检查连接设备上的数字音频输出设置。在某些游戏设备上，如那些支援 DVD 的设备，默认设置是关闭的。
- 使用某些 DVD 碟片时，您需要从菜单或使用 DVD 播放机的遥控器上使用 AUDIO 键选择一种音频格式。
- 如果唱盘机使用动圈式唱针，您必须连接 MC 顶端放大器或 MC 转换器（42 页）。
- 检查扬声器设置（82 页 - 89 页）。
- 输入信号格式设置为 PCM 或 DTS。将输入信号格式设置为「Auto（自动）」（66 页）。
- 如果没有声音从连接到 HDMI IN 接口的 DVD 播放机输出，检查 DVD 播放机的输出设置，并确认选择了该设置支持的音频格式。

#### 只有前扬声器有声音？

- 选择 Stereo（立体声）聆听模式时，只有前扬声器和重低音扬声器发出声音。
- 在 Mono（单声道）聆听模式下，Output Speaker 设置选择为 L/R 时，只有前置扬声器输出声音（79 页）。
- 确认扬声器的配置（82 页）。

#### 只有中置扬声器发出声音？

- 如果您对单声道资源使用 Dolby Pro Logic IIx Movie 或 Dolby Pro Logic IIx Music 聆听模式，如 AM 电台广播或单声道电视节目，声音会集中在中置扬声器。
- 在 Mono（单声道）聆听模式下，Output Speaker 设置选择为 C 时，只有前置扬声器输出声音（79 页）。
- 确认扬声器的配置（82 页）。

#### 环绕扬声器没有发出声音？

- 选择了 Stereo（立体声）或 Mono（单声道）聆听模式时，环绕扬声器不会发出声音。
- 取决于资源和当前聆听模式，环绕扬声器不会产生很强的声音。重新尝试选择另一个聆听模式（69 页）。
- 确认扬声器的配置（82 页）。

#### 中置扬声器没有发出声音？

- 选择了 Stereo（立体声）聆听模式时，中置扬声器不会发出声音。
- 在 Mono（单声道）聆听模式下，Output Speaker 设置选择为 L/R 时，只有前置扬声器输出声音（79 页）。
- 确认扬声器的配置（82 页）。

## 常见问题 - 續

### 后环绕扬声器没有发出声音?

- 后环绕扬声器不能用于所有的聆听模式。选择另一个聆听模式 (69 页)。
- 后环绕扬声器应用于某些资源时, 不会产生太强的声音。
- 确认扬声器的配置 (82 页)。
- 使用 Powered Zone 2 区时, 在主聆听室的播放被缩减为 5.1 声道, 后环绕扬声器不发出声音 (107 页)。

### 重低音扬声器没有发出声音?

- 播放 LFE 信号不包含信息的资源材料时, 重低音扬声器不会发出声音。
- 确认扬声器的配置 (82 页)。

### Zone 2/3 扬声器没发出声音

- Zone 2/3 扬声器只输出连接到模拟输入接口的输入源。检查输入源是否连接到模拟输入。
- 如果 Speaker Type Front A 设置为放大或 BTL, 或 Speaker Type Front B 设置为 Normal, 放大或 BTL (47 页), Powered Zone 2 不可用。

### 某些信号格式没有声音?

- 检查所连接设备上的数字音频输出设置。在某些游戏设备上, 如可支援 DVD 的设备, 默认设置为 OFF。
- 对于某些 DVD 视频碟片, 您需要从菜单或 DVD 播放机的遥控器上使用 AUDIO 键选择一种音频格式。

### 无法进行 6.1 或 7.1 播放?

- 使用 Powered Zone 2 区时, 在主聆听室的播放被缩减为 5.1 声道, 后环绕扬声器不发出声音 (107 页)。

### 无法选择 Pure Audio (纯音) 聆听模式

- Zone 2 打开时, 无法选择 Pure Audio (纯音) 聆听模式。

### 不能将音量设置到 +18 dB (99) ?

- 检查是否设置了最大音量 (95 页)。
- 使用自动扬声器设置功能后, 或各扬声器音量水平被调整后 (64 页, 87 页), 最大可能音量设置减少。

### 听到噪音?

- 使用音频线与电源线、扬声器连线等绑定在一起的连线会降低音频的性能, 因此不要采取如此操作。
- 音频连线可能受到干扰, 请重新定位连线。

### 深夜聆听模式不起作用?

- 确认源材料是杜比数字 (67 页)。

### 多声道输入不起作用?

- 检查多声道输入连接 (34 页)。
- 确认多声道输入被分配到输入选择器 (55 页)。
- 确认已经选择了多声道输入 (66 页)。
- 检查 DVD 播放机的音频输出设置。

### 关于 DTS 信号

- 播放 DTS 节目材料时, 在播放机上使用暂停、快进或快退都会产生短暂的噪音。这不是故障。
- DTS 节目材料播放结束时, DTS 数位流停止。AV 放大器仍保留 DTS 聆听模式, DTS 指示灯仍然亮着。这样可以防止在播放机暂停, 快进或快退时产生噪音。将播放机从 DTS 转换到 PCM 时, 由于 AV 放大器没有立即转换格式, 所以您可能听不到任何声音, 在此情况下, 请停止播放机 3 秒钟, 然后继续播放。
- 使用某些 CD 播放机时, 即使您的播放机连接到了 AV 放大器上的数字输入接口, 也不能正确播放 DTS 材料。这通常因为 DTS 位元流已被处理 (例如, 输出电平、采样率、或频率响应发生了改变), 而 AV 放大器不能辨认其为完全的 DTS 信号。在此情况下, 您会听到噪音。

### 无法收听到 HDMI IN 接口接收到的音频起始部分

- 由于分辨 HDMI 信号的格式比其他数字音频信号需要花费较长时间, 音频输出不会立即开始。

## 视频

### 没有画面?

- 确认所有的视频连接插头完全按照同一方向插入 (29 页)。
- 确认各视频设备的连接是否正确。
- 在您的电视上, 确认选择了连接到 AV 放大机的视频输入。
- 选择了 Pure Audio (纯音) 聆听模式时, 视频线路关闭, 只有 HDMI OUT 接口输出视频信号。
- 如果您的电视被连接到 HDMI 接口输出, 将 HDMI Monitor (HDMI 显示器) 设置为 Main 或 Sub (48 页), 并选择 48 页上的「HDMI Monitor (HDMI 显示器) 设置」“- -”设置观看复合视频, S-Video 和色差视频。
- 如果您的电视连接到 COMPONENT VIDEO OUT 接口, 将 HDMI 显示器设置为 No (48 页), 并在 52 页上的「Component Video Input (色差视频输入) 设置」中选择“- - -”用于观看复合视频和 S-Video 输入源。
- 如果一个视频设备连接到色差视频输入, 您的电视就要连接到 COMPONENT VIDEO OUT 或 HDMI OUT 接口 (30 页)。



## 常见问题 - 續

- 如果一个视频设备连接到 HDMI 输入接口，您的电视就要连接到 HDMI OUT 接口（30 页）。

### 连接到 HDMI IN 接口的设备没有图像输出

- 将 HDMI Monitor (HDMI 显示器) 设置为 No, 并将 Resolution 设置为非 Through (49 页) 的其他配置, 将没有视频信号从 HDMI OUT 接口输出。
- 如 AV 放大机的显示屏上出现「Resolution Error (解析度错误)」的信息, 表示电视或显示器不支持当前视频解析度, 您需要在 DVD 播放机上选择其他解析度类型。

### 无法显示屏幕菜单?

- 在您的电视上, 确认选择了连接到 AV 放大机的视频输入。

### 画面扭曲变形

- 参照 62 页上的「TV 格式设置」设定您所在地区使用的电视系统。

## 遥控器

### 遥控器 不起作用?

- 确认电池安装的极性是否正确 (13 页)。
- 确认遥控器距离 AV 放大机的距离不是太远, 在遥控器与 AV 放大机的遥控感应器之间没有阻挡物 (13 页)。
- 确认您选择了正确的遥控模式 (14 页)。
- 确认您输入了正确的遥控代码 (114 页)。

### 不能控制其他设备?

- 确认您选择了正确的遥控模式 (14 页)。
- 如果连接了兼容 **RI** 的 Onkyo MD 录音机, CD 录音机, 或 RI 基座到 TAPE IN/OUT 接口, 或者将 RI 基座连接到 GAME/TV IN 接口, 您要设定输入显示为 MD, CDR, 或 DOCK, 以保证遥控器正常工作 (53 页)。
- 输入的遥控代码可能不正确。如果列出多个代码可供选择, 请逐一尝试。
- 如全部代码都不起作用, 使用学习功能学习其他设备遥控器的指令 (117 页)。
- 对于某些 AV 设备, 某些按键可能无法起到预期作用, 而且可能根本无法使用。
- 为控制通过 **RI** 模式连接的 Onkyo 设备, 将遥控器指向 AV 放大机。确定已输入正确的遥控代码 (115 页)。
- 为控制没有通过 **RI** 相连的 Onkyo 设备或其他制造商的设备, 将遥控器指向该设备。确定已输入正确的遥控代码 (114 页)。

### 无法从其他遥控器学习指令

- 在学习指令时, 确认遥控器传递指令的一端互相对准对方。

- 您是否在使用不能被学习指令的遥控器? 某些指令不能被学习, 特别是那些按一次按键就发送几个指令的情况。

## 录音

### 无法录音?

- 在您的录音机上, 确认已选择了正确的输入。
- 为防止信号环路对 AV 放大机造成损害, 输入信号不能使用相同的名字传送到输出接口 (例如, TAPE IN 到 TAPE OUT 或 VCR/DVR IN 到 VCR/DVR OUT)。
- 选择了 Pure Audio (纯音) 聆听模式时, 由于无视频信号系统输出, 就不能进行视频录制。如要录制视频, 选择其他聆听模式。

## 音乐服务器和网络广播

### 无法连接到服务器或网络电台

- 检查 AV 放大机与路由器或转换器之间的连接。
- 确认调制解调器和路由器正确连接, 确认设备都已打开。
- 确认服务器已打开并运行, 与 AV 放大机兼容 (99 页)。
- 检查网络设置 (105 页)。

### 聆听服务器上的音乐文件时, 播放停止

- 确认您的服务器与 AV 放大机兼容 (99 页)。
- 如果您下载或拷贝大容量文件到计算机上, 播放将被中断。尝试关闭不使用的程序, 使用性能更好的计算机或使用专门的服务器。
- 如果服务器将大型音乐文件同时供给几个网络设备使用, 网络将出现负载过重, 播放中断。减少网络中播放设备的数量, 升级网络, 或使用转换器而不是 HUB。

### 无法从网络浏览器连接到 AV 放大机

- 如果您使用的是 DHCP, 您的路由器不会经常分配相同的 IP 地址给 AV 放大机, 因此如果您发现无法连接到服务器或网络电台, 在网络屏幕上重新检查 AV 放大机的 IP 地址。
- 检查 Network 设置 (105 页)。

## 存储设备播放

### 无法读取 USB 设备上的音乐文件

- 确认 USB 设备正确插入。
- AV 放大机有可支持 USB 存储设备类别。但是, 即使某些可支持的 USB 设备也无法进行播放。

## 常见问题 - 續

### 其他

#### 连接了耳机之后，声音就变了？

- 连接耳机时聆听模式设为 Stereo（立体声）。除非先前已设为 Stereo（立体声），Mono（单声道），Direct（直接）聆听，或 Pure Audio（纯音）模式，否则将会保持原样。

#### 如何更换多元输入源的语言？

- 使用「Audio Adjust」菜单上的「Multiplex」设置选择 Main 或 Sub（79 页）。

#### RI 模式不起作用？

- 如果使用 RI 模式，必须在 AV 放大器产品和视听设备之间建立 RI 连接和连接，即使它们已经建立了数字式连接（45 页）。
- Zone 2 或 Zone 3 开放时，RI 功能不起作用。

#### AV 放大机的显示屏幕不起作用。

- 选择 Pure Audio（纯音）聆听模式时，显示屏幕将关闭。

AV 放大器带有用于信号处理和功能控制的微型计算机。在非常罕见的情况下，或来自外部环境的严重干扰和噪音或静电会造成设备锁定。发生这类不太可能出现的情况时，从墙壁插座上拔掉电源插头，等候最少 5 秒钟，然后再插上电源。

Onkyo 对本机的故障而引起不成功的录音的损失（诸如 CD 租费）恕不承担责任。在您录制重要的资料之前，应确认该资料经正确录音。

# 规格

## 放大器

|             |   |
|-------------|---|
| 额定功率输出      | 7 通道 × 220 瓦特 6 Ω, 1kHz, 1 声道驱动 (IEC)           |
| 最大输出功率      | 7 通道 × 280 瓦特 6 Ω, 1kHz, 1 声道驱动 (JEITA)         |
| 动态功率        | 400W (3 Ω, 前)<br>300W (4 Ω, 前)<br>180W (8 Ω, 前) |
| THD (总谐波失真) | 0.05% (额定功率)                                    |
| 阻尼因数        | 60 (前, 1kHz, 8 Ω)                               |
| 输入灵敏度与阻抗    | 200mV/ 47k Ω (LINE)<br>2.5mV/ 47k Ω (PHONO MM)  |
| 输出电平与阻抗     | 200mV/ 470 Ω (REC OUT)                          |
| 声调过载        | 70mV (MM 1kHz, 0.5%)                            |
| 频率响应        | 5Hz-100kHz/ +1dB-3dB (Direct 模式)                |
| 音调控制        | ±10dB, 20Hz (BASS)<br>±10dB, 20kHz (TREBLE)     |
| 信噪比         | 110dB (LINE, IHF-A)<br>80dB (PHONO, IHF-A)      |
| 扬声器阻抗       | 4 Ω ~ 16 Ω                                      |

## 视频

|                |   |
|----------------|---|
| 输入灵敏度, 输出电平与阻抗 | 1Vp-p / 75 Ω (色差和 S-Video Y)<br>0.7Vp-p / 75 Ω (色差 Pb/Cb, Pr/Cr)<br>0.28Vp-p / 75 Ω (S-Video C)<br>1Vp-p / 75 Ω (Composite) |
| 色差视频频率响应       | 5Hz - 100MHz, -3dB  |

## 总体规格

|            |                      |
|------------|----------------------|
| 供电         | AC 220-240V, 50/60Hz |
| 功率损耗       | 1000W                |
| 尺寸 (长×宽×高) | 435 × 194 × 458.5 mm |
| 重量         | 24.2kg               |

### ■ 视频输入

|         |  |
|---------|--|
| HDMI    | IN 1, IN 2, IN 3, IN 4                       |
| 色差      | IN 1 (DVD), IN 2, IN 3                       |
| 复合      | AUX 1, GAME/TV, CBL/SAT, VCR/DVR, DVD, AUX 2 |
| S-Video | AUX 1, GAME/TV, CBL/SAT, VCR/DVR, DVD, AUX 2 |

### ■ 视频输出

|         |                          |
|---------|--------------------------|
| HDMI    | OUT                      |
| 色差      | MONITOR OUT              |
| 复合      | VCR/DVR OUT, MONITOR OUT |
| S-Video | VCR/DVR OUT, MONITOR OUT |

### ■ 音频输入

|         |  |
|---------|--|
| 数字输入    | COAXIAL (IN 1, IN 2, IN 3), OPTICAL (IN 1, IN 2), DIGITAL PHONO, TUNER, CD, TAPE, AUX 1, GAME/TV, CBL/SAT, VCR/DVR, DVD, MULTI CH (FRONT, CENTER, SUBWOOFER, SURR, SURR BACK), AUX 2 |
| 模拟输入    |  |
| 多信号模拟输入 | 7.1 ch   |

### ■ 音频输出

|           |  |
|-----------|--|
| 数字输出      | OPTICAL (OUT)  |
| 模拟输出      | TAPE, VCR/DVR, MULTI CH PRE OUT, ZONE 2 PRE OUT, ZONE 3 PRE OUT)                     |
| 多声道预输出    | 7  |
| 重低音扬声器预输出 | 1  |
| 扬声器输出     | FRONT R, SURR R, CENTER, SURR L, FRONT L, SURR BACK L, SURR BACK R, ZONE2 L, ZONE2 R |
| 耳机        | PHONES   |

### ■ 控制终端

|            |     |
|------------|-----|
| MIC        | 是   |
| Ethernet   | 1   |
| RS232      | 1   |
| IR 输入 / 输出 | 1/1 |
| 12 V 解发器接口 | 1   |

规格和功能若有变化, 恕不另行通知。

## **ONKYO CORPORATION**

Sales & Product Planning Div. : 2-1, Nisshin-cho, Neyagawa-shi, OSAKA 572-8540, JAPAN  
Tel: 072-831-8023 Fax: 072-831-8124

### **ONKYO U.S.A. CORPORATION**

18 Park Way, Upper Saddle River, N.J. 07458, U.S.A.  
Tel: 201-785-2600 Fax: 201-785-2650 <http://www.us.onkyo.com/>

### **ONKYO EUROPE ELECTRONICS GmbH**

Liegnitzerstrasse 6, 82194 Groebenzell, GERMANY  
Tel: +49-8142-4401-0 Fax: +49-8142-4401-555 <http://www.eu.onkyo.com/>

### **ONKYO EUROPE UK Office**

Suite 1, Gregories Court, Gregories Road, Beaconsfield, Buckinghamshire, HP9 1HQ  
UNITED KINGDOM Tel: +44-(0)1494-681515 Fax: +44(0)-1494-680452

### **ONKYO CHINA LIMITED**

Unit 1&12, 9/F, Ever Gain Plaza Tower 1, 88, Container Port Road, Kwai Chung,  
N.T., HONG KONG Tel: 852-2429-3118 Fax: 852-2428-9039  
<http://www.ch.onkyo.com/>



Printed in Japan  
I0708-1

SN 29344539

(C) Copyright 2007 ONKYO CORPORATION Japan. All rights reserved.

