

ONKYO®

AV接收机

TX-NR900

使用手册

谢谢阁下购买 Onkyo 的 AV 接收机。
在连接各部件及接通电源之前，请先彻底阅读本手册。
遵从本手册内的各项指示，您的 AV 接收机能够获得最优秀表现以及从聆听享受中，将使您获得最大乐趣。
请保留好此手册以备将来参考之用。

目 录

使用前须知 3

功能和连接 8

设定和操作 31

使用遥控器 64

附录 76

重要的防护措施

注意事项

“警告”

“为了减低火灾及触电危险，切勿使本机淋雨或受潮。”

告诫

“为了减低触电的危险，切勿拆卸外罩(或后盖)。机内不带供用户维修的零件，应该请合格的维修人员进行维修。”



若要维持本机多年性能不变，请遵从以下须注意的事项。

1. 避开直接受阳光照射或温度极高或极低的地方。
2. 避开潮湿或多尘的地方及直接受扬声器震荡影响的地方。特别是，避免将本机放在其中一个扬声器的上面。
3. 避免放置在不稳定的地方以及本机可能会掉下来的高处。
4. **通风设备**—为了保证有足够通风，要设置好其位置和配置。例如，通风设备前不能放置床，沙发，小地毯或类似表面的物品以遮挡通风设备的打开。或者放置于会阻挡通风设备开口的空气流动的内装式的书箱书柜内。应该将通风设备后侧的开口处留出20厘米（8英寸）的空间。
5. **热力**—应该将本机与诸如暖气管、温度记录器或其他电器（包括扩音机）会产生热能的热源隔离。
6. 清洁内部零件应该只由合格的维修服务人员来做。
7. **倒泻液体**—应该小心不要让物体掉进或是液体透过各洞孔倒泻入外壳内。
8. **需要维修服务的损坏**—在以下的情况本机应该由合格的维修服务人员进行维修：
 - A. 电源线或插头已被损坏；
 - B. 物体已掉进或液体已被倒泻入本机；
 - C. 本机已被淋雨；
 - D. 本机似乎不能正常操作或者显示出在性能上有明显的改变；
 - E. 本机曾被跌过或是外壳已被损毁。
9. **维修服务**—使用者不应试图在操作指示所述情况以外修理本机。所有其他的维修服务应该请教合格的维修服务人员。

1. 录音版权

录制有版权的资料作非私人用途，如未经版权拥有者的允许是违法的。

2. AC保险丝

保险丝放在机壳内，不是可由用户自行修理的。如果不能接通电源，请联络您的Onkyo认可维修服务站。

3. 小心

须经常用软布抹净前后面板及外壳。如遇上更肮脏的污垢，将软布浸湿在温和的清洁剂溶液中，扭乾它然后把污垢抹掉。跟著，立即用乾净的布抹乾。切勿用粗糙的布料、稀释剂、酒精或其他化学溶剂，因为这可能会损毁表面涂层或者除去面板上的字母。

4. 电源

警告

在首次将本机插入电源之前，请先仔细阅读以下内容。

- 根据国家和地区的不同，所供应的电源电压是不同的。请确认后侧面板上的额定电压（例如，交流AC230伏50赫兹或交流120伏60赫兹）是否与使用地区的供应电压相符。

目 录

使用前须知

重要的防护措施	3
注意事项	3
目 录	4
特 色	6
供应的附件	6
使用本机之前	7
设定电压选择开关（仅限于世界通用模式）.....	7
连接电源线（非美国和澳洲型号）.....	7
安装遥控器电池	7
遥控器的使用	7

功能和连接

索引部件和设备	8
前面板	8
前面板显示	11
遥控器	12
后面板	14
连接到音频 / 视频设备	16
连接您的音频器件时	17
连接您的视频器件时	18
扬声器连接	22
理想的扬声器构成	22
播放环绕声音响的最少扬声器构成	22
扬声器布置	22
扬声器连接	23
使用扬声器缆线标签	23
天线连接	24
装配 AM 环形天线	24
AM 天线连接	24
附带天线的连接	24
连接 FM 室外天线时	25
连接 AM 室外天线时	25
定向连接杆	25
将天线连接至 75/300 欧天线适配器时 （用于美国和加拿大和欧洲以外的所有型号）..	25
连接至 ZONE 2（2 区）扬声器	26
当使用 ZONE 2 OUT（2 区输出）端子时	26
当使用 SURR BACK/ZONE 2 SPEAKERS （环绕声后置 /2 区扬声器）端子时	26
当使用 SURR BACK/ZONE 2 PRE OUT （环绕声后置 /2 区前级输出）端子时	26

用遥控器信号不能到达操作器件（IR IN/OUT）....	27
如果遥控器信号不能到达 TX-NR900 的遥控传感器 ...	27
如果遥控器信号不能到达其它器件	27
各种连接	28
用于遥控的连接（RI）.....	28
从其他装置连接电源线	28
RS 232 接口	28
用类比多声道输入连接到装置	29
连接辅助功率放大器	29
用 12V TRIGGER 端子连接到外部装置	29
电源连接	30
开启电源.....	30
用遥控器打开电源时	30

设定和操作

用 TX-NR900 欣赏音乐或录影时	31
基本操作	31
将输入信号源的显示从 TAPE 变为 MD 时	31
暂时关闭声音时	32
调节低音和高音时	32
用头戴耳机欣赏	32
使用睡眠时间时（仅限于遥控器）.....	32
改变欣赏模式	33
切换显示时	34
调节前显示屏的亮度	34
暂时改变扬声器的输出电平	34
改变音频模式	35
享受多声道输出	35
收音机广播欣赏	36
调谐至某收音机电台时	36
欣赏立体声收音机电台时（FM 模式）.....	36
收音机广播预约	37
选择预约收音机电台时	37
抹消预约收音机电台时	37
转录信号源时	38
转录您正在观看或听赏的输入信号源的信号	38
转录不同于您目前正在观看或听赏的输入信号源信号时 ..	38
转录某信号源的视频和另一个信号源的音频时	39
在遥控区欣赏音乐或视频	40
用 TX-NR900 上的按钮	40
遥控器的使用	41
调节遥控区所用音量	41

Setup menus (设定功能表)	42
通过设定功能表进行导航时	43
Hardware Setup (硬件设定) 功能表	44
0.Hardware Setup (硬件设定) 功能表	44
0-1.Speaker Impedance (扬声器的阻抗) 次功能表	44
0-2. Surr Back/Zone 2 Setup (环绕声后置/2区) 次功能表	45
0-3.IR IN Setup (红外线设定) 次功能表	45
0-4.AM Frequency Step (AM 频率间隔设定) 次功能表 (仅限于世界通用模式)	45
Speaker Setup (扬声器设定)	46
1. Speaker Setup (扬声器设定) 功能表	46
1-1. Speaker Config (扬声器构成) 次功能表 ..	46
1-2. Speaker Distance (扬声器距离) 功能表 ..	47
1-3. Level Calibration (电平校准) 次功能表 ..	48
Input Setup(输入设定)	49
2. Input Setup(输入设定) 功能表	49
2-1. Digital Setup (数位设定) 次功能表 (未选择 Net Audio 当作输入信号源)	49
2-2. Multichannel Setup (多声道设定) 次功能表 (选择 NET AUDIO 作为输入信号源)	50
2-3. Video Setup (视频设定) 次功能表	51
2-4. Character input (字符输入) 次功能表 ..	52
2-5. IntelliVolume (智能音量) 次功能表	52
2-6. Listening Mode Preset (欣赏模式预约) 次功能表	53
Audio Adjust (音频调节)	56
3. Audio Adjust (音频调节) 功能表	56
3-1. Tone Control (音调控制) 次功能表	56
3-2. Surround Speakers (环绕声扬声器) 次功能表 ..	56
3-3. Sound Effect (音响效果) 次功能表	57
3-4. Delay (延迟) 次功能表	57
3-5. LFE Level (LFE 电平) 次功能表	58
3-6. Mono (单声) 次功能表	58
3-7. Theater-Dimensional (剧场空间) 次功能表 ..	58
3-8. Surround (环绕声)	59
3-9. THX Setup (THX 设定) 次功能表	60
3-10. 3-11. 3-12. 3-13. 3-14. 3-15. Mono Movie Enhanced 7 Orchestra Unplugged Studio-Mix TV Logic 次功能表	60
Preference (优先)	62
4. Preference (优先) 功能表	62
4-1. Volume Setup (音量设定) 次功能表	62
4-2. Headphones Level (头戴耳机电平) 次功能表	63
4-3. OSD Setup (OSD 设定) 次功能表	63
4-4. OSD Position (萤幕位置) 次功能表	63

使用遥控器

使用遥控器	64
概论	64
控制 Onkyo 磁带座时	64
控制 Onkyo 的 DVD 播放机时	65
控制 Onkyo 的 CD 唱机时	66
控制 Onkyo 的 MD 录音机时	67
输入预编编码	68
学习预编编码时	68
预编编码	69
操作您编排的遥控器时	70
DVD MODE (DVD 影碟机模式)	70
SAT MODE (卫星调谐器模式)	70
CABLE MODE (有线电视模式)	70
VCR MODE (录影机模式)	71
TV MODE (电视机模式)	71
将其它装置所用遥控器的指令编排到遥控器中	72
编排步骤	72
抹消某按钮上已编排的指令时	73
抹消 MODE 钮下已编排的所有指令时	73
使用集成功能	74
什么是集成功能?	74
编排集成时	74
执行集成时	74
抹消 MACRO 1 (或 2) 钮的集成时	75
抹消已经编排的所有指令和集成时	75

附录

故障排除指南	76
电源	76
扬声器	76
FM/AM 调谐器	76
视频和音频	77
遥控器	77
其它	77
如果出现下列所示信息之一时	78
规格	79

特色

放大器特色

- 最小110瓦的持续RMS电力馈电给所有的七个声道，介于20 Hz至20 KHz成为8欧姆，不超过0.08 %THD (FTC分级)
- 7.1声道放大器
- 广范围放大器技术 (WRAT)
- 线性最佳增益音量电路
- 192 KHz/24位元数位至类比转换器 (环绕声后置左右除外)
- 机动2区和12V Trigger

音频/视频特色



- THX® Surround EX®
- THX Select Certified
- Dolby®* Digital、Dolby Pro Logic II、Dolby Digital EX
- DTS、DTS-ES Discrete 6.1、DTS-ES Matrix 6.1、DTS Neo:6和DTS 96/24
- Theater-Dimensional™虚拟环绕声模式
- 不可调整的配置
- 萤幕显示屏 (基本功能表/进阶功能表)
- 合成到S-Video转换
- 6个S-Video输入/3个输出
- 混音调节 (80 Hz、100 Hz、120 Hz)
- 7个可指定的数位输入 (4个光学/3个同轴)、2个输入和1个数位输入 (光学)
- 前置左右、中心、环绕声左右、环绕声后置左右或2区左右和辅助低音扬声器的Pre Out端子

FM/AM调谐器特色

- 40个FM/AM随机预定电台
- FM自动调谐

其他性能特色

- IntelliVolume
- 字元输入
- 有LED显示屏的背光/编程和学习遥控
- L/C/R声道的VLSC (向量线性整理电路)
- Net-Tune功能，有MP3/WAV/WMA解码
- 以太网路缆线外挂功能

- * 经杜比实验证明公司授权制造。“Dolby”、“Pro Logic”、“Surround EX”及双D符号为杜比实验证明公司的商标。属尚未公开的机密产品。
- Theater-Dimensional和符号为Onkyo Corporation公司的商标。
- Lucasfilm和THX为Lucasfilm有限公司的商标。所有权利保留。Surround EX为杜比实验证明公司的商标。经授权使用。
- Re-Equalization和“Re-EQ”为Lucasfilm有限公司的商标。经Lucasfilm有限公司授权制造。
- “DTS”、“DTS-ES Extend Surround”和“Neo:6”为Digital Theater Systems公司的商标。(除了美国、加拿大和澳洲型号以外)
-  Windows Media和Windows标志是Microsoft Corporation在美国和/或其他国家的商标或注册商标。
- Intel和Pentium是Intel Corporation的注册商标。
- Fraunhofer IIS和THOMSON多媒体授权的MPEG Layer-3音频编码技术。
- “XiVA”是Imerge Limited的注册商标。
- Xantech为Xantech公司的注册商标。
- Niles为Niles Audio公司的注册商标。

THX Select

任何家庭影院器件在得到THX Select认证之前，必须经过一系列严格的品质和性能检测。只有这样的产品才具有THX Select商标。它可以保证您所购买的家庭影院产品将能为您带来经久不衰的优良品质。THX Select要求判定几百项参数，其中包括功率放大器性能、前放大器性能以及数位和类比两方面的操作状况。THX Select接收机还具备专有的THX技术 (如THX模式，请参看第55页)，可以精确地传送家庭影院播放所需的影片声迹。

供应的附件

检查下列与TX-NR900一起所提供的附件。

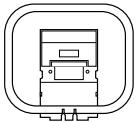

AM环形天线×1

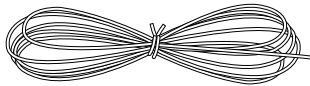

室内FM天线×1

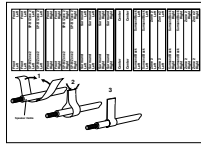

扬声器缆线标签×1
(参看第23页)

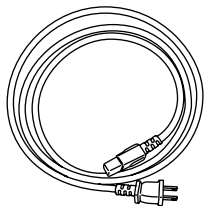

电源线×1
电源线可能会因地区而不同。

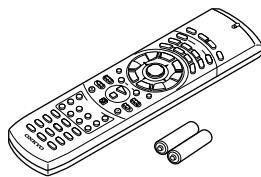

遥控器×1
电池 (AA, R6或UM-3) × 2

根据出售地的不同，可能附加以下附件。

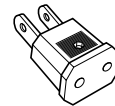

转接插头×1
(当TX-NR900的电源线插头与当地的交流电源插座不匹配时，可以与此插头套接使用。)

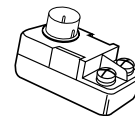

75/300欧天线适配器×1

目录中和包装上产品名称后面的字母代表本播放机的颜色。颜色或许各有不同，但规格和操作方式都一样。

使用本机之前

设定电压选择开关（仅限于世界通用模式）

世界通用模式装备有一个可以和当地供应电压相调制的选择开关。在插上电源之前务必用此开关调整和当地供应电压相匹配。

给您的地区决定适当的电压：220V~230V或120V。如果预先设定的电压不符合您的地区，请把一根螺丝刀插入开关槽内拨到合适的一边。将开关向上（120V）或向下（220~230V）滑到合适的位置。

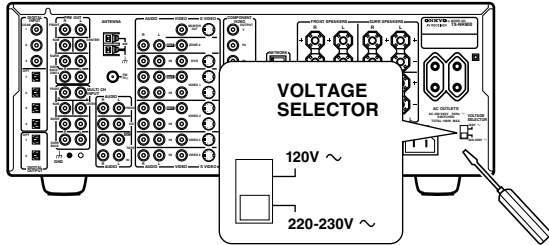

连接电源线（非美国和澳洲型号）

将附带的电源线插入AC INLET插座。

- 勿使用TX-NR900所附带之外的电源线。附带的电源线是专为TX-NR900量身设计，不应将其用于其它任何设备。
- 在电源线另一端插入墙壁插座期间，绝对勿从TX-NR900上拔掉电源线。否则，可能会导致触电。永远都要最后将插头插入墙壁插座，并首先从墙壁插座上拔掉插头。

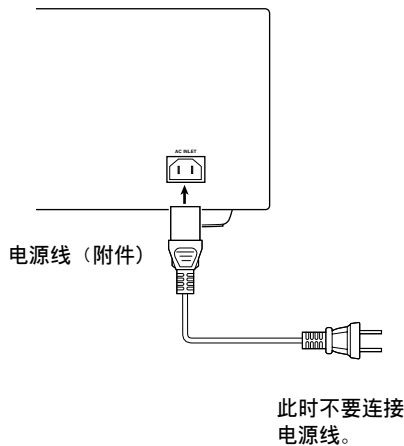

安装遥控器电池

1. 下按并滑动电池室盖，将其取下。
2. 仔细参照电池盒内的电极示意图（正极（+）和负极（-）），将两节AA（R6或UM-3）电池插入电池盒内。
3. 正确安装好电池后，将电池盒盖合好。

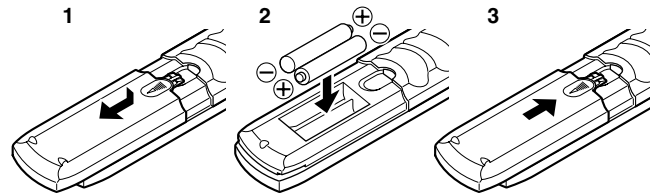

注意：

- 避免混合使用新旧或不同类型的电池。
- 为了避免腐蚀，如果打算在长时间内不用遥控器时，请将电池取出。
- 为避免腐蚀所带来的损坏，请立即卸下耗尽的电池。若遥控器不能顺利地正常操作，请同时更换两节电池。

遥控器的使用

将遥控器对准遥控传感器。当本机收到来自遥控器的信号时，STANDBY（待令）指示灯会点亮。

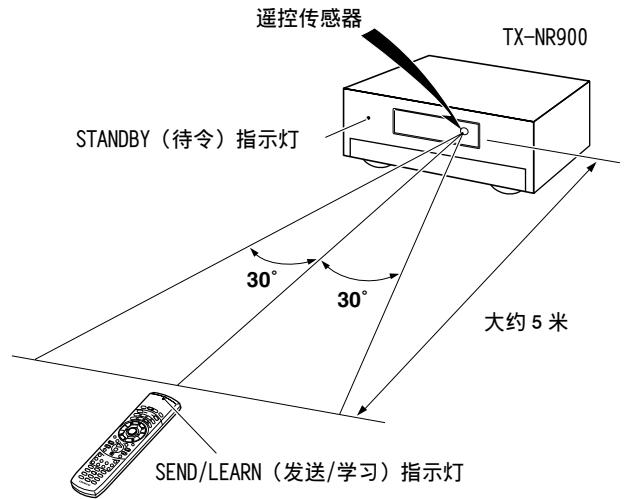

注意：

- 将本机置于远离直射阳光或倒相式荧光灯之类的强光源之处，以免妨碍遥控器的准确操作。
- 在同一房间内使用同种类型的其它遥控器或在利用红外线的设备附近使用本机时，可能会引起操作干扰。
- 勿在遥控器上搁置任何物品。否则，可能会误按遥控器按钮和白白耗损电池。
- 音响机架门不能使用彩色玻璃。将本机搁置在这种门的背后，可能会妨碍遥控器的正常操作。
- 若遥控器和遥控传感器之间有任何障碍物时，遥控器将不能操作。

索引部件和设备

此处是有关TX-NR900前面板的控制和显示说明。
型号规格可能因各地的要求而有不同。

前面板

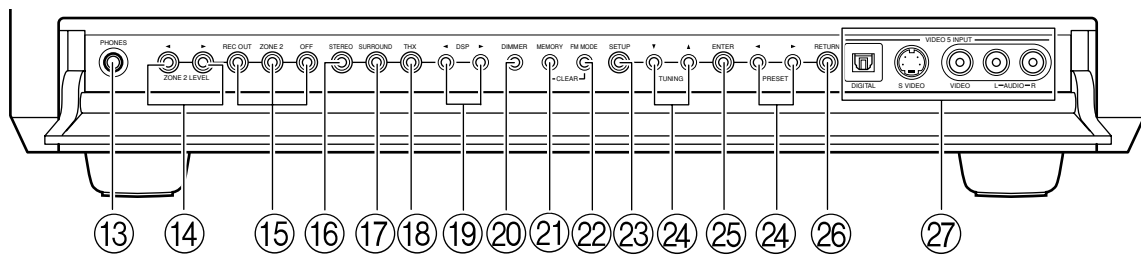
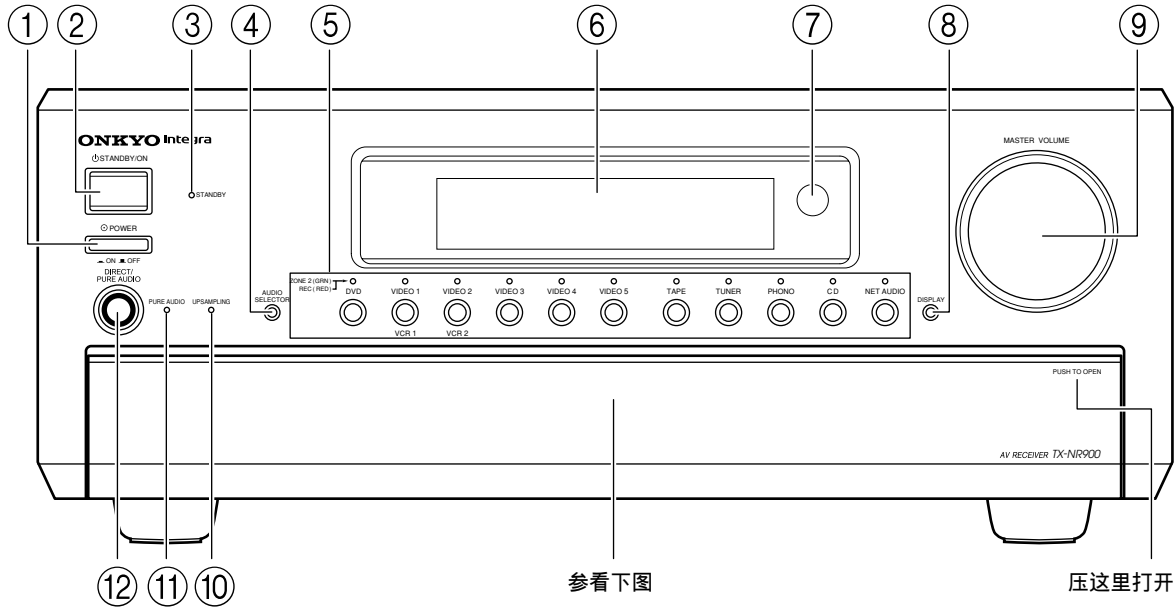

索引部件和设备

有关使用说明，请参看方括号 [] 内注明的页号。

① POWER (电源) 开关 [30]

可打开和关闭TX-NR900的主电源。用POWER开关打开TX-NR900的电源时，STANDBY指示灯将点亮。

- 在打开电源之前，检查所有的电线是否都已正确连接。
- 打开电源后，突然冲入的电流很可能会对其他装置的操作带来不良的影响。为了避免这个状况，请勿将TX-NR900的电源插入由电脑等敏感设备使用的相同电路。

② STANDBY/ON (待令/开) 钮 [30]

在主电源开关打开的情况下按该钮，TX-NR900将启动，且显示屏也将亮起。再按该钮，可使TX-NR900回到待命状态。在待命状态中，显示屏关闭，也无法操作TX-NR900。

③ STANDBY (待令) 指示灯 [7, 30]

当TX-NR900处于待令状态时，该灯会点亮；当收到来自遥控器的信号时，该灯将闪烁。

④ AUDIO SELECTOR (音频选择) 钮 [35]

该钮可用于选择音频输入信号的类型。

⑤ 输入信号源钮

(DVD, VIDEO 1-5, TAPE, TUNER, PHONO, CD和NET AUDIO) [31, 36, 38, 40]

这些按钮用于选择本体区的输入信号源。

选择遥控区 (2区) 或转录输出 (Rec Out) 的输入信号源时，首先按ZONE 2 (2区) 或REC OUT (转录输出) 钮，然后按需要的输入信号源钮。其指示灯点亮为红色的输入声道将输出至REC OUT (转录输出)，点亮为绿色的输入声道则将输出至ZONE 2 (2区)。

⑥ 前面显示

⑦ 遥控传感器 [7]

⑧ DISPLAY (显示) 钮 [34]

DISPLAY钮可用于显示目前输入信号源的有关信息。每次按显示钮，萤幕将改变，以向您表示有关输入信号的不同信息。

⑨ MASTER VOLUME (主音量) 旋钮 [35]

MASTER VOLUME 旋钮用于控制本体区的音量。遥控区 (2区) 的音量是独立的。

⑩ UPSAMPLING (高取样) 指示灯 [57]

在高取样中点亮。当输入信号源为Analog/PCM (类比/PCM) 和欣赏模式被设定在立体声或环绕声模式时，可以使用该功能。

⑪ PURE AUDIO (纯音频) 指示灯 [33]

在纯音频播放中点亮。

⑫ DIRECT/PURE AUDIO (直通/纯音频) 钮 [33, 35]

按该钮，可在直通和纯音频模式之间进行切换。

⑬ PHONES (耳机) 插孔 [32]

这是一个用于连接立体声头戴耳机的标准立体声插孔。

⑭ ZONE 2 LEVEL (2区电平) ◀/▶ 钮 [41]

按该钮，可进入调节遥控区 (2区) 音量所用的模式。

⑮ REC OUT/ZONE 2/OFF 钮 [38-41]

这些按钮可让您利用TX-NR900，将信号输出至遥控区 (2区) 或另一部器件，以达到转录目的 (转录输出)。按REC OUT 钮，可将音频和视频信号输出至用于转录目的的转录器件。按ZONE 2钮时，可在另外的房间 (即指遥控区 (2区)) 里，欣赏TX-NR900输出的信号。

按任一钮，都会在前显示屏上，显示目前所选择的用于转录或输出至遥控区的输入信号源。如果显示“SOURCE” (信号源) 时，将输出与本体区所选择的相同输入信号源。

选择输入信号源时，请按所需的按钮 (REC OUT或ZONE 2)，然后在8秒钟之内，按输入信号源钮之一。该信号源将被输出，以用于遥控区的转录或观赏。

将REC OUT (转录输出) 或ZONE 2 (2区) 输出端设定至信号源声道时，请连续按该钮两次。关闭REC OUT或ZONE 2输出端时，请按该钮，然后在8秒钟内按OFF钮。

注意：

REC OUT和ZONE 2钮利用相同的电路，因此不能同时使用。选择了Rec Out时，将不会给Zone 2输出任何信号，相反也一样。当选择了ZONE 2时，REC OUT将自动被固定为SOURCE (信号源)。

⑯ STEREO (立体声) 钮 [33]

选择立体声欣赏模式。

⑰ SURROUND (环绕声) 钮 [33]

选择此，可用于Dolby Pro Logic II、DTS Neo:6、Dolby Digital或DTS欣赏模式。

⑱ THX 钮 [33]

选择THX欣赏模式。

⑲ DSP ◀/▶ 钮 [33]

切换到DSP (数位信号处理) 模式。

⑳ DIMMER (调光器) 钮 [34]

按该钮，可设定前面显示屏的亮度。有3级设定值可用：正常、暗和很暗。

- 用遥控器可以进行前面显示屏所用的调光器控制。

㉑ MEMORY (记忆) 钮 [37]

该钮也可用于将目前所调谐的收音机电台，指定给预约频道或删除以前预约的电台。

㉒ FM MODE (FM模式) 钮 [36]

每次按该按钮，AUTO (自动) 指示会点亮或熄灭，且立体声模式将从AUTO变为MONO (单声)，或者相反。如果您正在用立体声欣赏FM收音机电台，但声音断断续续或噪音严重时，请从AUTO (自动) 切换至MONO (单声)。

㉓ SETUP (设定) 钮 [43]

按该钮，可进入设定功能表。OSD (萤幕显示) 功能表将出现在电视显示器以及TX-NR900前显示屏上。

索引部件和设备

②4 TUNING ▲/▼ (调谐), PRESET ◀/▶ (预设) 钮 [36, 37, 43]

调谐收音机电台时, 请使用▲/▼钮。调谐器的频率表示在前面显示屏中, 并可依50kHz千赫兹为单位, 改变FM所用频率, 和依10kHz (或9kHz) 为单位改变AM所用频率。

当选择了FM时, 您可按住调谐钮之一, 然后将其松开, 以启动自动检索功能。该功能将依您按钮的方向, 检索电台, 并在调谐到某电台后停止。当通过功能表设定进行导航时, 这些按钮可被用来上下移动游标 (或改变加亮项目)。

选择已用MEMORY钮储存的收音机电台时, 请使用◀/▶钮。

当通过功能表设定进行导航时, 这些按钮可被用来选择您已用TUNING ▲/▼钮所选择的数值或项目。

当您按SETUP (设定) 钮时, TUNING和PRESET钮将得能够用于设定功能表的操作。

②5 ENTER (输入) 钮 [43]

按该钮, 可显示出在Setup功能表中已选项目的所用萤幕。

②6 RETURN (返回) 钮 [43]

按该钮, 可回到一个更高的层次。在主功能表中按该钮, 就会结束设定功能表。

②7 VIDEO 5 INPUT (视频5输入) 端子 [21]

用于连接摄影机或游戏置。

前面板显示

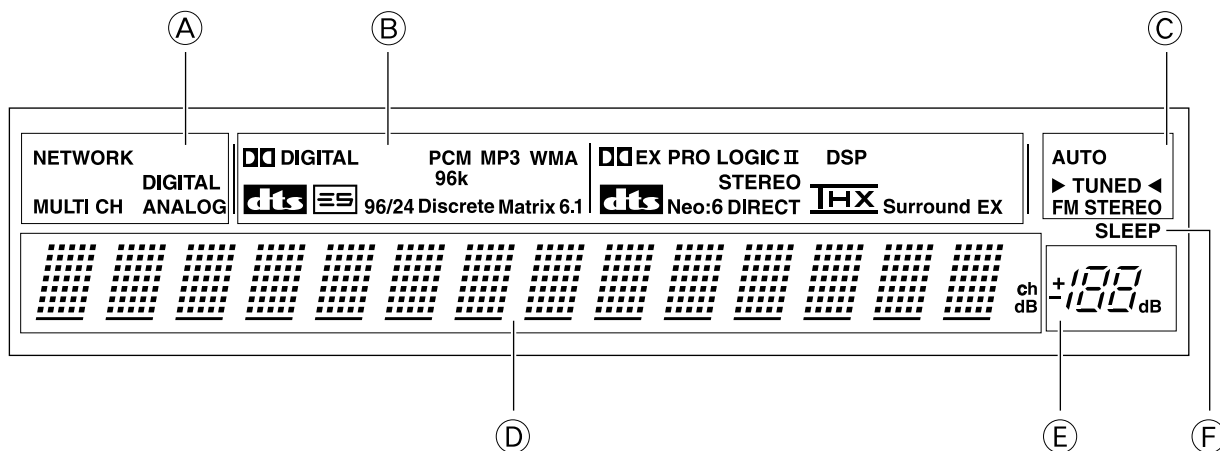

Ⓐ 输入信号路径指示器

显示输入信号源自的端子。

Ⓑ 欣赏模式或数位输入格式指示灯

其中的一个指示灯将点亮，显示目前输入信号源的格式。此外，其中一个欣赏模式指示灯将点亮，指出目前的欣赏模式。

Ⓒ 调谐指示灯

AUTO (自动) 指示灯

收到立体声模式的FM广播时，该指示灯将点亮。进入单声道模式时，该指示灯会关闭。

TUNED (调谐) 指示灯

收到广播电台时，该指示灯将点亮。

FM STEREO (FM立体声) 指示灯

收到立体声的FM广播电台时，该指示灯将点亮。

Ⓓ 多功能显示屏

在正常操作时，显示屏显示目前的输入信号源和音量。选择FM或AM输入时，显示屏会显示频率和预设号码。按DISPLAY (显示屏) 按钮时，会显示欣赏模式和输入信号源格式。然而，选择FM或AM信号源时，不会显示信号源格式。

Ⓔ 音量显示

显示音量电平。

Ⓕ SLEEP (睡眠) 指示灯

开启睡眠定时器时，该指示灯将点亮。

索引部件和设备

遥控器

RC-511M为多功能遥控器。此处的指示仅解释如何将遥控器配合TX-NR900使用。要使用遥控器操作TX-NR900，先按RCVR MODE钮，使遥控器进入接收器模式。

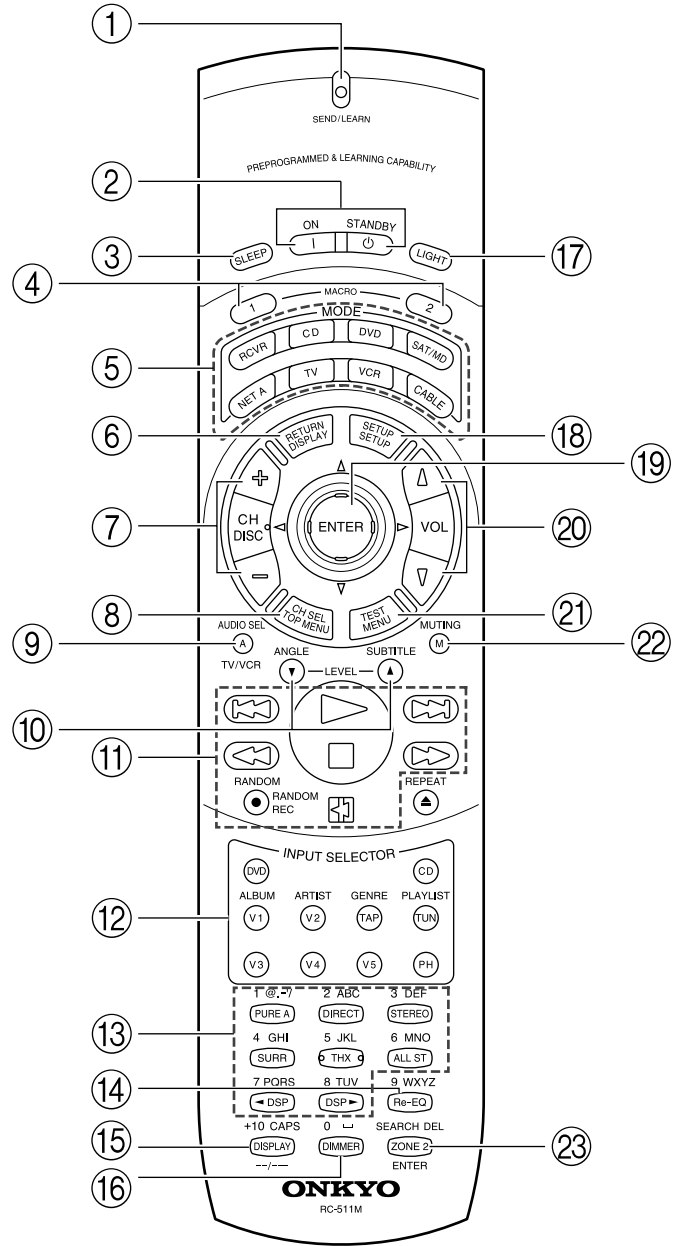

索引部件和设备

- ① SEND/LEARN (发送/学习) 指示灯 [7]
用遥控器送出信号时, 指示灯将呈红色点亮。按钮时如果电池能源不足, 就会闪烁。
- ② ON/STANDBY (开/待令) 钮 [30, 41]
ON: 可打开TX-NR900。
STANDBY: 可使TX-NR900处于待令状态。
请注意, 按STANDBY钮, 只能使TX-NR900处于待令状态, 而不能完全断开电源。
- ③ SLEEP (睡眠) 钮 [32]
可设定睡眠功能。
SLEEP钮可让您将TX-NR900设定于指定的时限后自动关机。
- ④ MACRO 1, 2 (集成1, 2) 钮 [74, 75]
可以执行和编排集成功能。
- ⑤ MODE (模式) 钮和指示灯 [31, 64-75]
用于选择将要遥控器操作的器件。按MODE (模式) 钮时, 会亮起8秒钟。无论何时按了任何其它操作钮, 选择的MODE钮也将点亮, 以便告知您遥控器处于何种模式。
- ⑥ RETURN (返回) 钮 [43]
用于输入所选择的设定值和回到前一个萤幕。
- ⑦ CH \leftrightarrow / \leftarrow / \rightarrow (频道/光碟) 钮 [37]
按该钮选择调谐器的预设声道。
- ⑧ CH SEL/TOP MENU (声道选择/首页功能表) 钮 [34]
调整扬声器电平时, 按该钮选择扬声器声道。
- ⑨ AUDIO SEL (音频选择/电视机/录影机) 钮 [35]
用于选择音频输入信号。
- ⑩ LEVEL ∇ / \blacktriangle 钮 [34, 41]
按该钮用CH SEL (声道选择) 钮调整选择的扬声器音量。
- ⑪ 操作按钮 [64-67, 71]
按此钮操作其他连接到TX-NR900的装置。
- ⑫ 输入选择钮 [31, 37, 41]
可选择输入信号源。
它们与TX-NR900前面板上的输入选择钮相同。
各钮的输入信号源如下所述。DVD:DVD, CD:CD, V1:VIDEO1 (视频1), V2:VIDEO2, V3:VIDEO3, V4:VIDEO4, V5:VIDEO5, TAP:TAPE (磁带), TUN:FM/AM, PH:PHONO (唱机)。
- ⑬ 欣赏模式选择钮 [33, 35]
您可选择欣赏模式。
- ⑭ Re-EQ 钮 [57, 60]
(根据欣赏模式, 您可启动或关闭Re-EQ (影院再均衡) 功能。
- ⑮ DISPLAY 钮 [34]
用于改变前显示屏的显示。
- ⑯ DIMMER 钮 [34]
可调节显示亮度。
有3种设定值可用: 正常、暗和很暗。
- ⑰ LIGHT (照明) 钮
按该钮开启或关闭遥控器按钮的灯号。
- ⑱ SETUP (设定) 钮 [43]
按该钮显示电视萤幕及显示屏上的Setup (设定) 功能表。
再按一次就可结束功能表。
- ⑲ \blacktriangle / ∇ / \leftarrow / \rightarrow , ENTER (输入) 钮 [43]
当在设定功能表上选择项目时, 按上下部分, 可选择项目; 按左右部分, 可选择参数值或模式; 按ENTER钮, 可选择项目。
- ⑳ VOL Δ / ∇ (音量) 钮 [31]
可调节音量。
- ㉑ TEST (测试) 钮 [48]
用此钮设定扬声器输出电平。将该钮与LEVEL \blacktriangle / ∇ (电平) 和CH SEL (声道选择) 钮结合起来使用, 则不用进入设定功能表, 就能校准扬声器电平。
- ㉒ MUTING (静音) 钮 [32]
可启动静音功能。
- ㉓ ZONE 2 (2区) 钮 [41]
按下在遥控区执行操作。

后面板

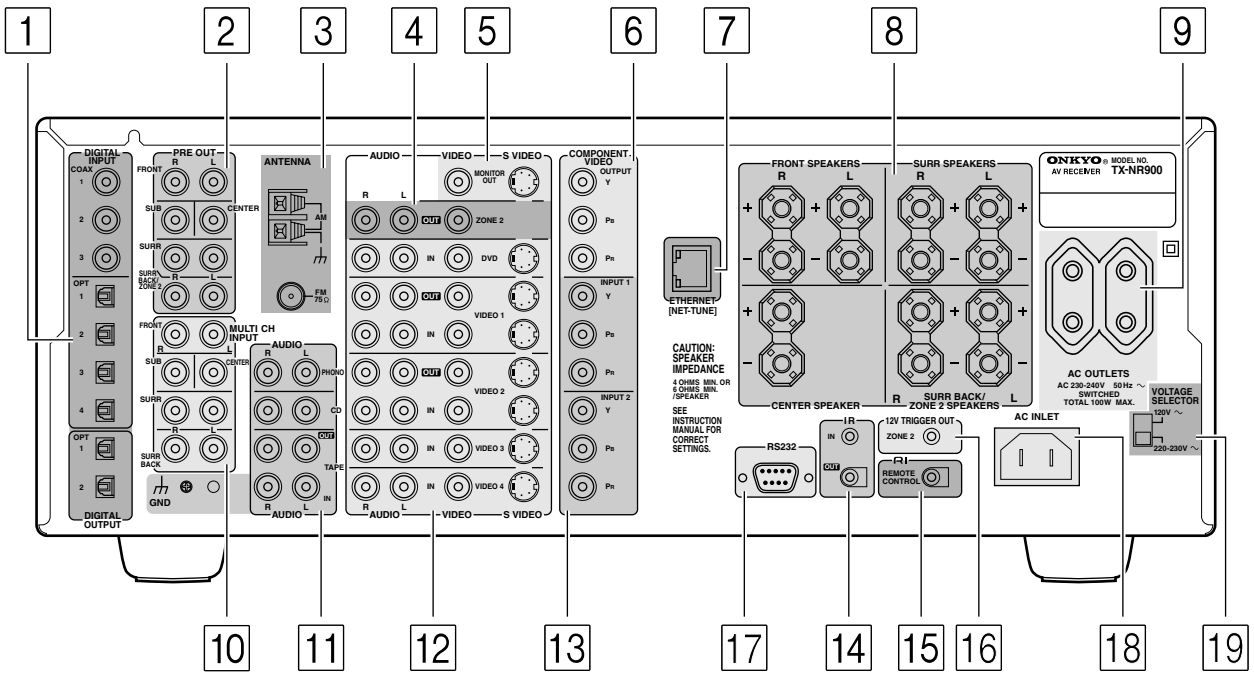

索引部件和设备

有关连接过程的其他资讯，参照括弧中标示的页数 []。

1 DIGITAL INPUT/OUTPUT [17-20]

这些插孔用于连接有数位输入和输出能力的器件。要连接CD播放机，参照第17页；要连接MD或CD录音机，参照第17页；要连接DAT录音座，参照第17页；要连接DVD播放机，参照第18页；要连接DVD烧录器，参照第19页；要连接数位卫星调谐器，参照第20页。

2 PRE OUT [23, 26, 29]

要将TX-NR900用作前置放大器，将功率放大器连接到本插孔。

3 ANTENNA [24-25]

这些插孔用于连接TX-NR900所附带的FM室内天线和AM环形天线。

4 ZONE2 AUDIO/VIDEO OUT [26]

这些插孔用于连接将在遥控区（2区）使用的器件。

5 MONITOR OUT VIDEO/S VIDEO [19]

这些插孔用于连接电视显示器或投影机上的视频输入插孔。

6 COMPONENT VIDEO OUTPUT [19]

这些插孔用于连接电视显示器或投影机上的器件视频输入插孔。

7 ETHERNET (NET-TUNE)

本连接器用于连接到以太网路。

8 SPEAKERS [23, 26]

这些端子用于连接扬声器。

9 AC OUTLETS [28]

本AC电源的用途是插入其他器件的电源线。

10 MULTI CH INPUT [29]

本连接器用于连接有多声道输出的器件。

11 PHONO/CD/TAPE AUDIO IN/OUT [17]

这些连接器用于连接音频器件上的音频输入和输出插孔。要连接唱盘，参照第17页；要连接CD播放机，参照第17页；要连接卡带录音座、MD录音机或CD录音机，参照第17页。

12 DVD/VIDEO1-4 IN/OUT [18-21]

这些连接器用于连接视频器件上的视频输入和输出插孔。要连接DVD播放机，参照第18页；要连接DVD烧录器，参照第20页；要连接录影机，参照第19页；要连接卫星调谐器，参照第21页。

13 COMPONENT VIDEO INPUT1/2 [18-20]

这些连接器用于连接有器件视频输出的视频器件。要连接DVD播放机，参照第18页；要连接DVD烧录器，参照第19页；要连接卫星调谐器，参照第21页。

14 IR IN/OUT [27]

这些连接器用于连接多房间系统套件（需另行购买）的遥控感应器。

15 RI [28]

本插孔用于连接其他配备相同RI端子的Onkyo器件。

16 12V TRIGGER OUT ZONE 2 [29]

本连接器用于在遥控区（2区）连接器件的12V TRIGGER IN端子（如果有的话）。

17 RS232 [28]

本连接器用于连接外部设备的RS-232接口。

18 AC INLETS [7]

本连接器用于连接提供的电源线。

19 VOLTAGE SELECTOR (仅用于全球型号) [7]

只有全球型号有供应。将电源线连接到墙上的插座前，务必将此选择器设为您所在区域的正确电压。

连接到音频/视频设备

- 须随时参照将要连接器件所附带的说明。
- 直至完成所有的连接为止，请勿插入电源线。
- 关于输入插孔，红色连接端（R标记）用于右声道，白色连接端（L标记）用于左声道，而黄色连接端（V标记）则用于视频连接。
- 请牢牢地插入所有的插头和连接端。连接不当，将会导致噪音、性能低劣或设备损坏。

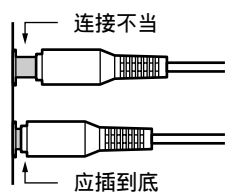

- 勿将音频/视频接线与电源线和扬声器缆线绑在一起。否则，可能会对画质和音质产生不良影响。
- 光纤数位插孔都是活门型设计。连接光纤缆线时，先确定缆线的方向正确，再将活门盖向内压以插入插孔。

后置光纤插孔



前置光纤插孔



下面的连接图表描绘各种缆线。

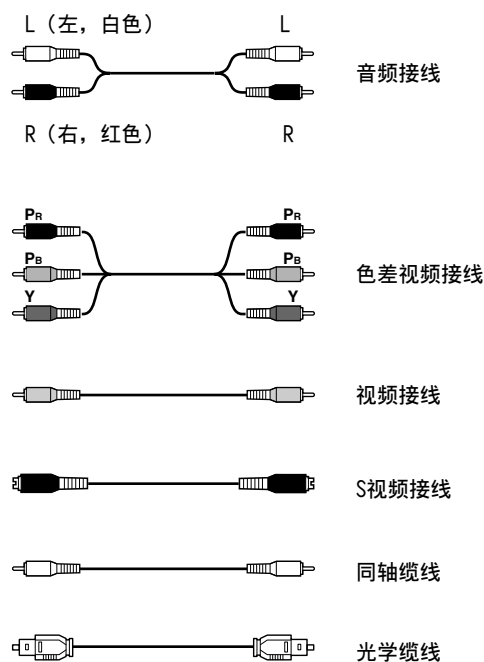

连接到音频/视频设备

此处是用标准方法，将主要器件连接至TX-NR900的方法说明。任何一种器件都有许多方法可以连接，哪一种方法最适合您的状况，将由您来决定。此处的指导仅是一种选择，仅供参考。最好是能够充分理解各连接端和端子的特性，以及各器件和其功能，以确认哪种连接方法最好。

—: 信号流向

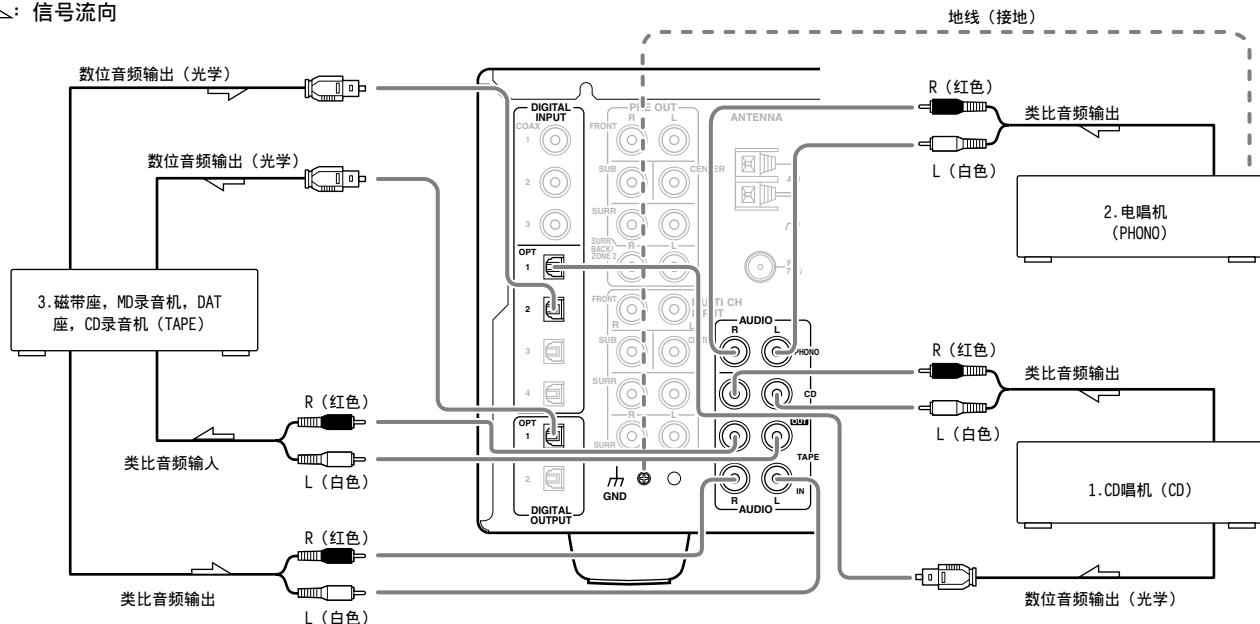

连接您的音频器件时

下面是将您的音频器件连接至TX-NR900的方法举例。有关下列连接举例，请参照上的示意图。

AUDIO IN/OUT (音频输入/输出)

这些是类比音频输入和输出端。有8个音频输入端和3个音频输出端。音频输入和输出需要RCA型连接端。

DIGITAL INPUT/OUTPUT (数位输入/输出)

这些是数位音频输入和输出端。有3个带同轴插孔的数位输入端，4个带光学插孔的输入端，和2个带光学插孔的数位输出端。输入端接收来自CD、LD、DVD或其它数位信号源器件的数位音频信号。数位输出端可连接至MD录音机、CD录音机、DAT磁带座或其它同类器件。

- 由于当使用REC OUT或ZONE 2时必须进行类比连接，所以应确认至输入信号源的连接不能只有数位的，而且还须有类比的。
- 使用光学输入或输出端时，总是使用光纤缆线。

1. 连接CD唱机时 (CD)

使用RCA型音频接线，将CD唱机上的输出端子，连接至TX-NR900上的CD音频插孔。必须正确地将左声道连接至L插孔、右声道连接至R插孔。

若CD唱机还有数位输出插孔，也必须根据CD唱机上的连接端类型，将其连接至TX-NR900上的DIGITAL INPUT COAX或DIGITAL INPUT OPT插孔。

在TX-NR900的初始设定值中，CD的输入信号源被设定用于OPT 1 (光学1) 插孔的数位输入。

如果在不同的插孔上进行了数位连接时，则必须在Setup (设定) 功能表上将其更改: Input Setup (输入设定) → Digital Setup (数位设定) (参照第49页)。

2. 连接电唱机时 (PHONO)

使用RCA型音频接线，将电唱机上的输出端子，连接至TX-NR900上的PHONO (电唱机) 音频插孔。必须正确地将左声道连接至L插孔、右声道连接至R插孔。

注意:

TX-NR900设计精良，可配合使用移动磁性拾音头。正确的操作方法是: 将地线 (或接地线) 连接至GND端子。然而，对于某些电唱机，连接地线可能会导致噪音增加。在此情况下，地线是不必要的，且不应该连接地线。

3. 连接磁带座、MD录音机、DAT座或CD录音机时 (TAPE)

使用RCA型音频接线，将该装置的输出端子 (PLAY)，连接至TX-NR900上的TAPE IN (磁带输入) 音频插孔，并将输入端子 (REC) 连接至TAPE OUT (磁带输出) 音频插孔。必须正确地将左声道连接至L插孔、右声道连接至R插孔。

若该装置还有数位输出插孔，也必须根据该装置上的连接端类型，将其连接至TX-NR900上的DIGITAL INPUT COAX或DIGITAL INPUT OPT插孔。

在TX-NR900的初始设定值中，TAPE (磁带) 的输入信号源被设定用于OPT 2 (光学2) 插孔的数位输入。

如果在不同的插孔上进行了数位连接时，则必须在Setup (设定) 功能表上将其更改: Input Setup (输入设定) → Digital Setup (数位设定) (参照第49页)。

如果装置有数位输入，将装置连接到TX-NR900的DIGITAL OUTPUT (OPT 1或2) 插孔，以便从TX-NR900的数位输出进行信号的数位录制。

注意:

来自TX-NR900的DIGITAL OUTPUT (数位输出) 插孔的输出，只能将数位信号输入至DIGITAL INPUT (数位输入) 插孔。

连接到音频/视频设备

连接有5.1声道输出的DVD播放机

➤ : 信号流向

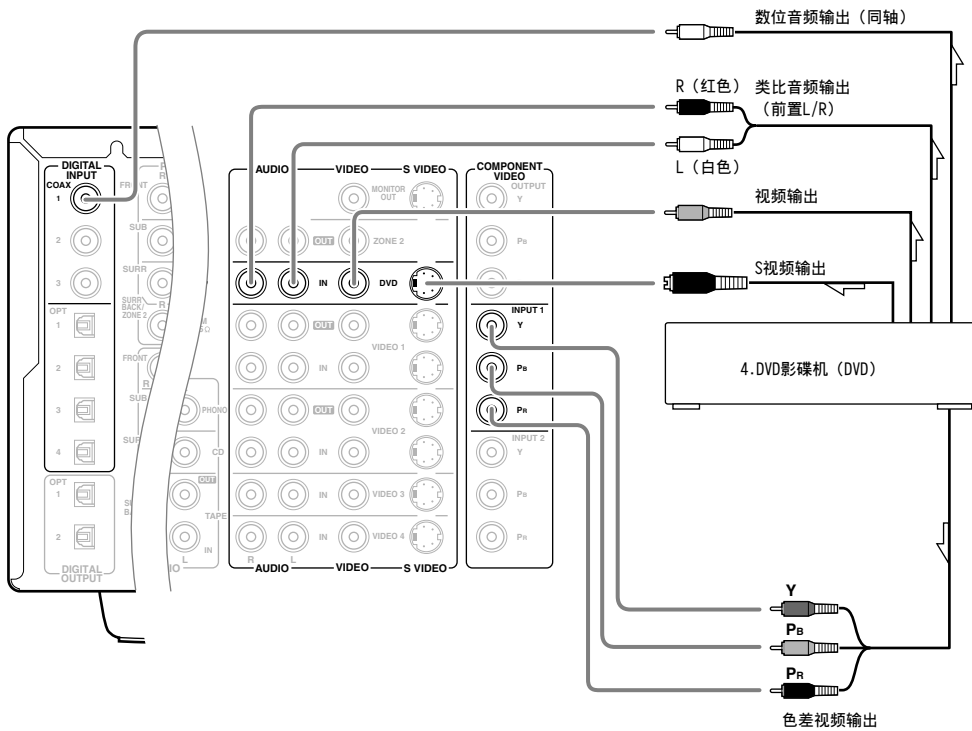

连接您的视频器件时

下面是将您的视频器件连接至TX-NR900的方法举例。有关下列连接举例，请参阅上图。

COMPONENT VIDEO INPUT/OUTPUT (色差视频输入/输出)

如果您的DVD播放机或其它设备具有色差视频连接端，必须将其连接至TX-NR900上的这些色差视频连接端。TX-NR900有2个色差视频输入连接端，可直接从录制的DVD信号或其它视频器件中获得色彩信号(Y, Pb, Pr)，且一个色差视频输出连接端可直接将其输出至显示装置的矩阵解码器。由于直接传送原色原味的DVD色差视频信号，所以DVD信号摒除了一般会使图像劣化的额外处理。结果使图像品质得到了极大提高，获得了不可思议的逼真色彩和晶莹透亮的细部。

VIDEO IN/OUT (视频输入/输出)

这些是视频输入和输出端。有5个视频输入端和2个视频输出端，且各个都含有合成视频和S视频构造。

可以将录影机、LD播放机、DVD播放机和其它视频器件连接至视频输入端。

- 连接录影机或其它视频器件时，须一起连接音频和视频导线（如都连接至VIDEO 3等）。
- VIDEO 5输入端位于前面板上。

视频信号的流向如下：

从VIDEO和S VIDEO INPUT来的信号源输出至VIDEO和S VIDEO。然而，从COMPONENT VIDEO INPUT来的信号源只输出至COMPONENT VIDEO OUTPUT。将视频播放机连接至COMPONENT VIDEO INPUT (色差视频输入) 端子时，必须将您的电视机连接至COMPONENT VIDEO OUTPUT (色差视频输出) 端子。

4. 连接DVD播放机 (DVD)

使用RCA型视频接线，将DVD播放机的视频输出端子（合成）连接至TX-NR900上的DVD VIDEO IN (DVD视频输入) 插孔。若DVD播放机上有S视频输出端子，请将其用S视频接线连接至DVD S VIDEO IN (DVD S视频输入) 插孔。若装置有视频输出，请将其连接至TX-NR900上的COMPONENT VIDEO INPUT (色差视频输入) 插孔之一。

在TX-NR900的初始设定值中，DVD的输入信号源被设定用于COMPONENT VIDEO INPUT 1插孔。

如果在COMPONENT VIDEO INPUT 2 (色差视频输入2) 进行了视频连接，则必须在Setup功能表上将其变更：Input Setup (输入设定) → Video Setup (视频设定) → Component Video (参照第51页)。

使用RCA型音频接线，将该装置上的音频输出端子，连接至TX-NR900上的DVD AUDIO IN插孔。必须正确地将左声道连接至L插孔、右声道连接至R插孔。

若该装置还有数位输出插孔时，也必须根据DVD播放机上的连接端类型，将其连接至TX-NR900上的DIGITAL INPUT COAX或DIGITAL INPUT OPT插孔。

在TX-NR900的初始设定值中，DVD的输入信号源被设定用于COAX 1 (同轴1) 插孔的数位输入。

如果在不同的插孔上进行了数位连接时，则必须在Setup功能表上将其更改：Input Setup → Digital Setup (参照第49页)。

连接到音频/视频设备

➤ : 信号流向

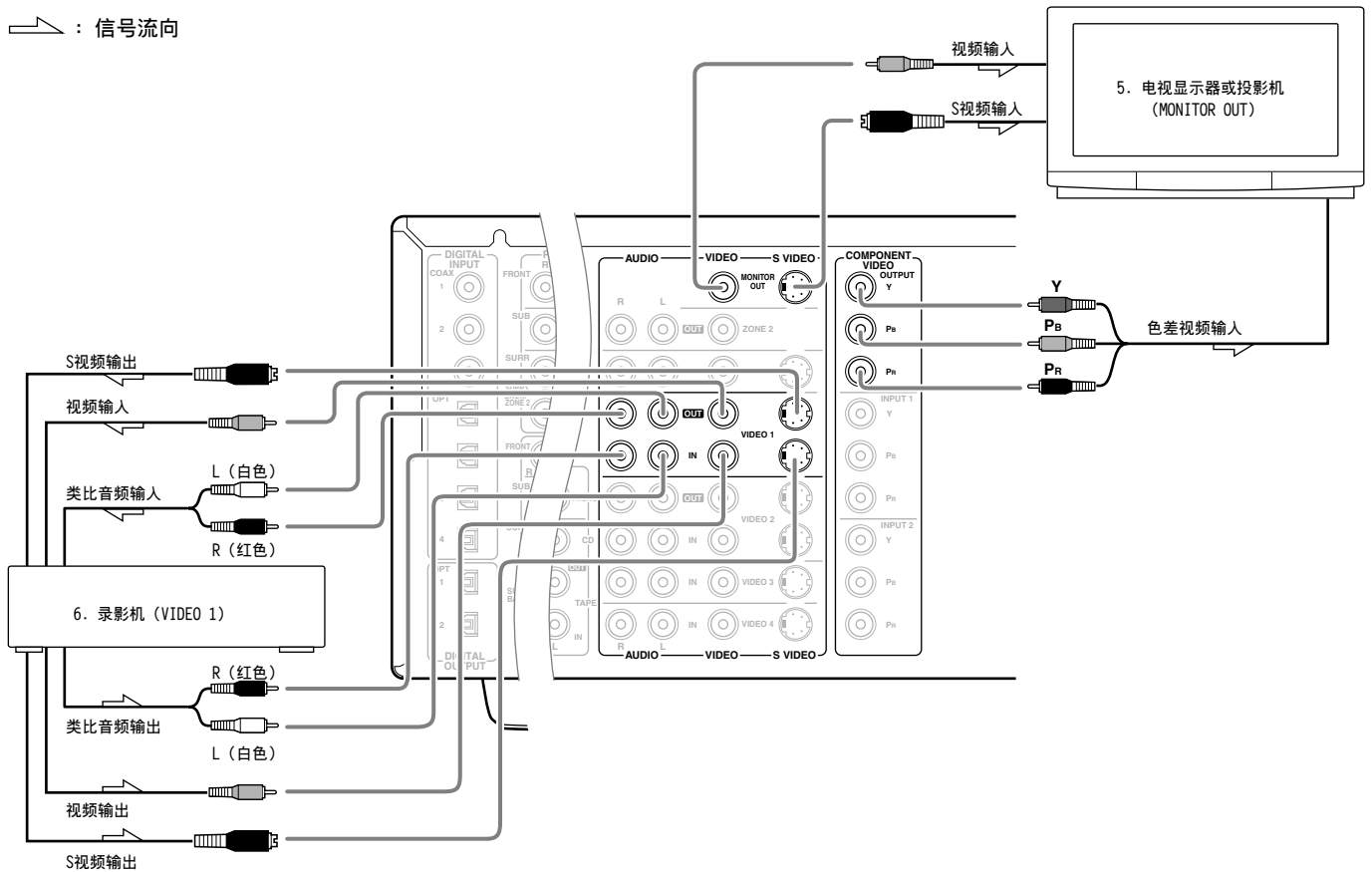

5. 连接电视显示器或投影机时 (MONITOR OUT)

TX-NR900具备简单的Y/C (亮度/彩色) 分离电路和简单的Y/C混合电路。由于来自S VIDEO和VIDEO输入的信号都要从MONITOR OUT S VIDEO (显示器输出S视频) 输出端输出, 若电视机或投影机具备S视频输入端, 则不必连接视频连接端。若其仅有视频输入端, 请将其连接至MONITOR OUT VIDEO输出端。

使用RCA视频缆线, 将设备的视频输入端子 (合成) 插入TX-NR900的MONITOR OUT VIDEO插孔。或者, 如果设备有S视频输入端子, 将之使用S视频缆线连接到TX-NR900的MONITOR OUT S VIDEO插孔。或者, 如果设备有合成视频输入端子, 将之连接到TX-NR900的COMPONENT VIDEO OUTPUT插孔。

注意OSD功能表资料将输出到MONITOR OUT VIDEO和S VIDEO端子, 而且不会输出到COMPONENT VIDEO OUTPUT端子。

6. 连接录影机时 (VIDEO 1)

使用RCA型视频接线, 将录影机上的视频输出端子 (合成), 连接至TX-NR900上的VIDEO 1 VIDEO IN (视频1输入) 插孔, 并将视频输入端子连接至VIDEO 1 VIDEO OUT插孔。若录影机上有S视频输入/输出端子, 请用S视频缆线, 将其连接至S VIDEO 1 IN/OUT插孔。您不必同时连接S VIDEO 1 IN和VIDEO 1 IN端子。如果录影机具有色差视频输出端, 请将其连接至COMPONENT VIDEO INPUT (色差视频输入) 插孔之一。

在TX-NR900的初始设定值中, VIDEO 1的输入信号源被设定用于COMPONENT VIDEO INPUT 2插孔。

如果在COMPONENT VIDEO INPUT 1进行了视频连接, 则必须在设定功能表上将其变更: Input Setup→Video Setup→Component Video (参照第51页)。

使用RCA型音频接线, 将录影机上的音频输出端子, 连接至TX-NR900上相同的VIDEO 1 IN音频插孔, 并将音频输入端子连接至VIDEO 1 OUT音频插孔。必须正确地将左声道连接至L插孔、右声道连接至R插孔。

如果将数位输入设备连接到VIDEO 1插孔, 而不是录影机, 取决于设备连接器的类型, 将之连接到DIGITAL INPUT COAX插孔或DIGITAL INPUT OPT插孔。

在TX-NR900的初始设定值中, VIDEO 1的输入信号源被设定用于COAX 2 (同轴2) 插孔的数位输入。

如果在不同的插孔上进行了数位连接时, 则必须在Setup (设定) 功能表上将其更改: Input Setup (输入设定) →Digital Setup (数位设定) (参照第49页)。

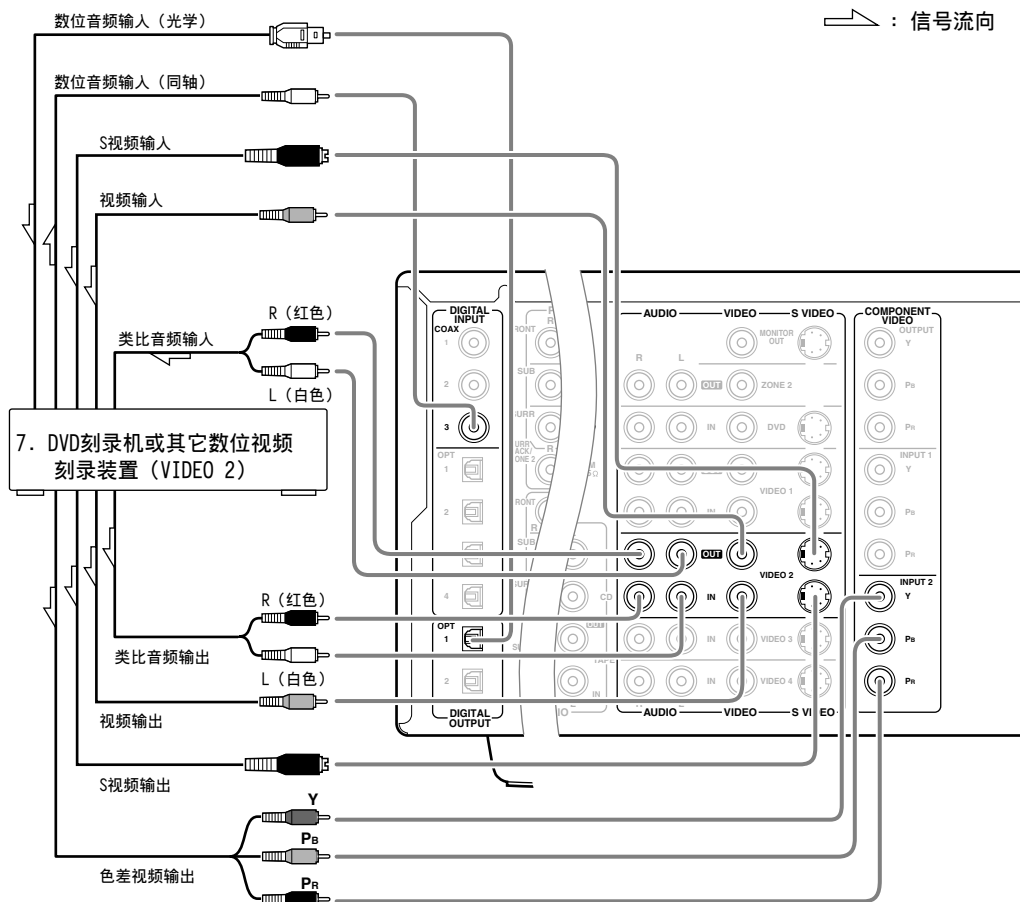

7. 连接DVD转录机或其它数位视频转录装置时 (VIDEO 2)

使用RCA型视频接线，将该装置上的视频输出端子（合成），连接至TX-NR900上的VIDEO 2 VIDEO IN（视频2输入）插孔，并将视频输入端子连接至VIDEO 2 VIDEO OUT插孔。若装置上有S视频输入/输出端子，请用S视频缆线，将其连接至S VIDEO 2 IN/OUT插孔。如果该装置具有色差视频输出端，请将其连接至COMPONENT VIDEO INPUT插孔之一。

在TX-NR900的初始设定值中，VIDEO 2的输入信号源被设定用于COMPONENT VIDEO INPUT 2插孔。

如果在COMPONENT VIDEO INPUT 1进行了视频连接，则必须在设定功能表上将其变更：Input Setup→Video Setup→Component Video（参照第51页）。

使用RCA型音频接线，将该装置上的音频输出端子，连接至TX-NR900上相同的VIDEO 2 IN音频插孔，并将音频输入端子连接至VIDEO 2 OUT音频插孔。必须正确地将左声道连接至L插孔、右声道连接至R插孔。

若该装置还有数位输出插孔，也必须根据该装置上的连接端类型，将其连接至TX-NR900上的DIGITAL INPUT COAX或DIGITAL INPUT OPT插孔。

在TX-NR900的初始设定值中，VIDEO 2输入信号源被设定用于COAX 3（同轴3）插孔的数位输入。

如果在不同的插孔上进行了数位连接时，则必须在Setup功能表上将其更改：Input Setup→Digital Setup（参照第49页）。

如果装置有数位输入，将装置连接到TX-NR900的DIGITAL OUTPUT OPT插孔，以便进行来自TX-NR900的REC OUT信号源的数位转录。

注意：

来自TX-NR900的DIGITAL OUTPUT（数位输出）插孔的输出，只能将数位信号输入至DIGITAL INPUT（数位输入）插孔。

连接到音频/视频设备

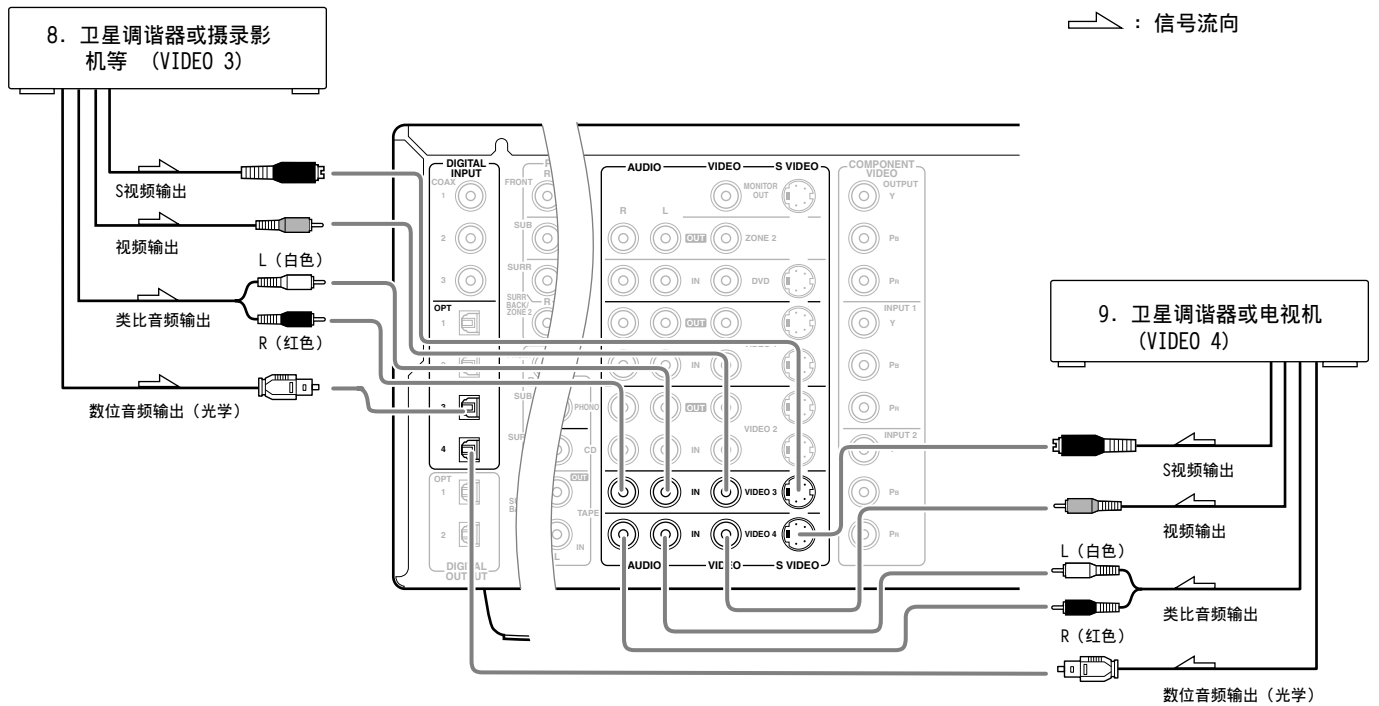

8, 9. 连接卫星调谐器, 电视机时或机上盒 (VIDEO 3或4)

使用RCA型视频接线, 将装置的视频输出端子(合成)连接至TX-NR900上的VIDEO 3或4 VIDEO IN(视频3或4输入)插孔。若装置上有S视频输出端子, 请将其用S视频接线连接至TX-NR900上的VIDEO 3 S VIDEO IN(视频3 S输入)插孔。若装置有色差视频输出, 请将其连接至TX-NR900上的COMPONENT VIDEO INPUT(色差视频输入)插孔之一。

在TX-NR900的初始设定值中, VIDEO 3或4的输入信号源被设定用于COMPONENT VIDEO INPUT 2插孔。

如果在COMPONENT VIDEO INPUT 1进行了视频连接, 则必须在设定功能表上将其变更: Input Setup→Video Setup→Component Video(参照第51页)。

使用RCA型音频接线, 将卫星调谐器或电视机上的音频输出端子, 连接至TX-NR900上相同的VIDEO 3或4 IN音频插孔。必须正确地将左声道连接至L插孔、右声道连接至R插孔。

若该装置还有数位输出插孔, 也必须根据该装置上的连接端类型, 将其连接至TX-NR900上的DIGITAL INPUT COAX或DIGITAL INPUT OPT插孔。

在TX-NR900的初始设定值中, VIDEO 3输入信号源被设定用于OPT 3(光学3)插孔的数位输入, 和VIDEO 4的输入信号源被设定用于OPT 4(光学4)插孔的数位输入。

如果在不同的插孔进行了数位连接, 则必须在设定功能表上将其变更: Input Setup→Digital Setup(数位设定)(参照第49页)。

10. 连接摄影机等时 (VIDEO 5 INPUT)

使用RCA型视频接线, 将装置的视频输出端子(合成)连接至TX-NR900上的VIDEO 5 VIDEO插孔。若装置上有S视频输出端子, 请将其用S视频接线连接至TX-NR900上的VIDEO 5 S VIDEO插孔。

使用RCA型视频接线, 将装置的音频输出端子连接至TX-NR900上的VIDEO 5 AUDIO插孔。确定您正确地将左声道连接至L插孔, 并将右声道连接至R插孔。

如果装置有光学数位输出, 请将其连接至TX-NR900上的VIDEO 5 DIGITAL插孔。

VIDEO 5数位输入被固定在前面板上的OPTICAL(光学)输入。

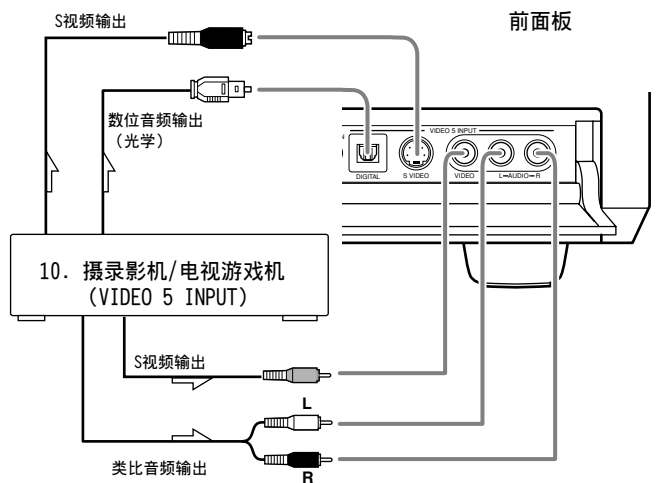

扬声器连接

连接扬声器之前，请参考其附带的说明手册，将其摆放妥当。对于环绕声播放来说，扬声器的构成和布置是非常重要的。当连接扬声器时，必需仔细阅读功率放大器和扬声器所附带的说明书手册。

对于THX Surround EX播放，建议您使用已得到Lucasfilm有限公司认证的THX扬声器系统。

理想的扬声器构成

前置右和左扬声器

中央扬声器

播放前置右和左扬声器所用的声源时，可产生丰富的声像效果，并可增强声音的移动感。

环绕声右和左扬声器

可添加三维声音移动感，并可为各个场景带来背景效果音响充足的环境气氛。

环绕声后置右和左扬声器

这是欣赏THX Surround EX、DTS-ES Matrix 6.1或DTS-ES Discrete 6.1音响所要求的。

辅助低音扬声器

可产生强劲和丰厚的低音。

播放环绕声音响的最少扬声器构成

前置右和左扬声器

环绕声右和左扬声器

为中央扬声器和辅助低音扬声器录制的声音，将被恰当地分配给前置右和左扬声器，以获得最佳的环绕声播放效果。

扬声器布置

理想的扬声器布置将因房间大小和墙面材料而不同。如图所示，此处仅叙述了扬声器布置的典型示例和建议。

为了创造获得极好音质的最佳条件，必须适当地布置扬声器，使各扬声器离开欣赏位置的最大距离之差小于6米。

关于扬声器布置的要点

前置左、右扬声器和中央扬声器

- 将这三个扬声器放置在离地面同等高度之处。
- 放置各扬声器时，应使声音朝向坐在欣赏位置的听者耳朵。
- 将左右扬声器放在欣赏位置两侧距离相等的地方。

环绕声左、右扬声器

- 放置这些扬声器时，应使其高度高于听者的耳朵1米。

环绕声后置扬声器

- 放置这些扬声器时，应使其高度高于听者的耳朵1米。
- 请将这些扬声器放置在听者背后，使各扬声器与听者之间的角度保持约30°。

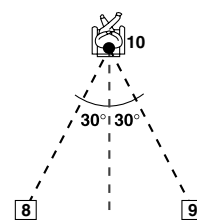

辅助低音扬声器

重现低音时，辅助低音扬声器的放置是决定音量和品质的要素。这些特色也取决于欣赏房间的形状和您的欣赏位置。一般而言，将辅助低音扬声器放置在房间角落或距离后墙三分之一房间长度的距离，就可得到良好的低音。

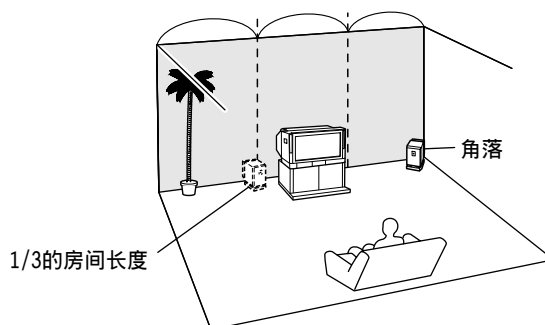

要将辅助低音扬声器放在最好的位置，我们建议您：

- 播放包含良好品质低音的影片或音乐信号源
- 将辅助低音扬声器放在房间中的不同位置进行试验
- 尝试不同的放置方法，直到取得最好的低音，再固定欣赏位置

双极扬声器的布置

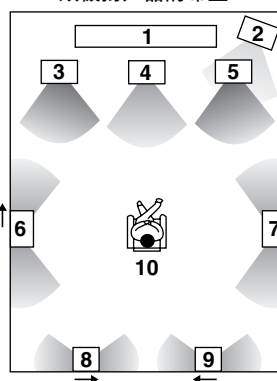

单极扬声器的布置

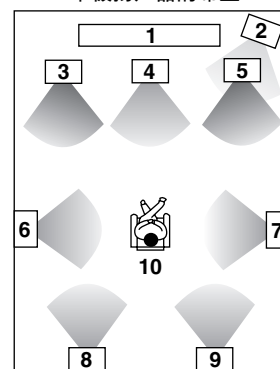

- | | |
|-----------|-------------|
| 1 电视机或螢幕 | 6 环绕声左扬声器 |
| 2 辅助低音扬声器 | 7 环绕声右扬声器 |
| 3 前置左扬声器 | 8 环绕声后置左扬声器 |
| 4 中央扬声器 | 9 环绕声后置右扬声器 |
| 5 前置右扬声器 | 10 欣赏位置 |

大多数偶极天线上都有箭头标志，以表示其朝向萤幕的方向。所以对于侧面的偶极天线，箭头应该朝前。对于背面的偶极天线，箭头应该相互朝向对方，以便在房间中获得正确的声相位。

扬声器连接

扬声器连接

决定扬声器系统的配置后，您现在必须正确地将扬声器连接至TX-NR900。

警告：

只能将阻抗在4~16欧姆之间扬声器连接至TX-NR900。即使仅有一部扬声器的阻抗在4~6欧姆之间，也必须相应地设定扬声器的阻抗设定值（参见第44页）。

注意：

- 当您只打算使用一个扬声器或者想收听单声道（单声）音响时，绝对不能将单个扬声器同时并行连接至左右两个声道端子上。

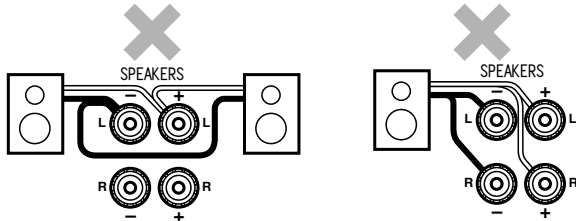

- 为防止损坏电路，切勿让正极（+）和负极（-）扬声器缆线发生短路。



- 必须正确地连接用于扬声器的正极和负极缆线。若将其弄混，左右信号将颠倒，且音响将听起来不自然。
- 勿在一个扬声器端子连接1根以上的扬声器缆线。否则，可能会损坏TX-NR900。
- 把将要在遥控区（2区）使用的环绕声后置扬声器或扬声器，连接至SURR BACK SPEAKERS/ZONE 2 SPEAKERS（环绕声后置扬声器/2区扬声器）端子（参见第45页）。

请用PRE OUT SUBWOOFER（前放大器输出辅助低音扬声器）插孔，来连接带内置功率放大器的辅助低音扬声器。若您的辅助低音扬声器无内置放大器时，请将放大器连接至PRE OUT SUBWOOFER插孔，然后将辅助低音扬声器连接至放大器。

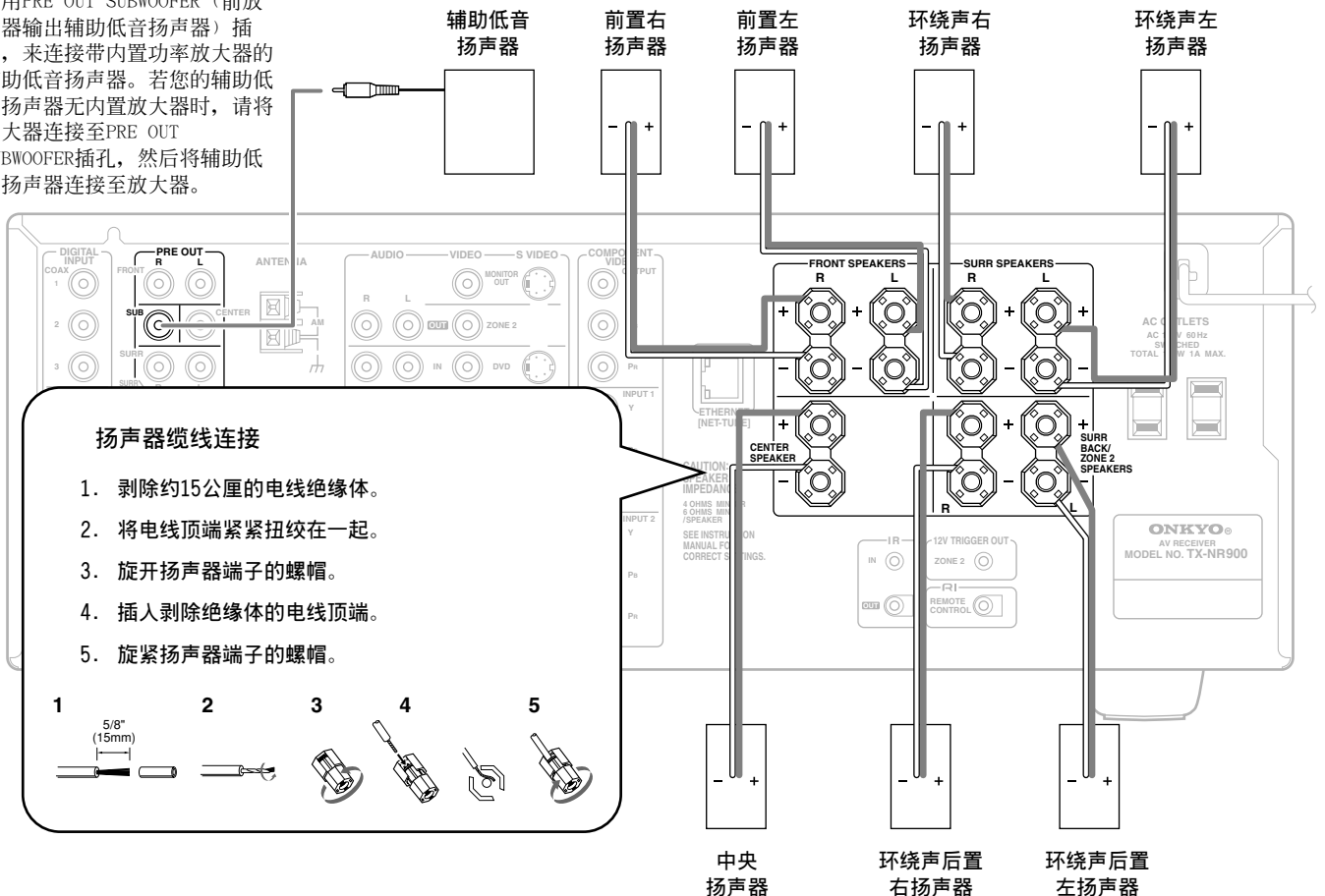

扬声器缆线连接

- 剥除约15公厘的电线绝缘体。
- 将电线顶端紧紧扭绞在一起。
- 旋开扬声器端子的螺帽。
- 插入剥除绝缘体的电线顶端。
- 旋紧扬声器端子的螺帽。

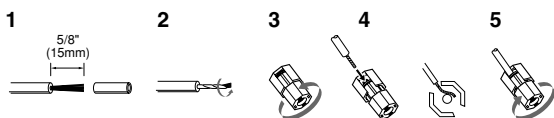

使用扬声器缆线标签

TX-NR900上的正扬声器端子有色彩编码，因此容易辨识。将提供的扬声器标签附加到扬声器缆线上，并将扬声器缆线上的颜色配合对应端子。

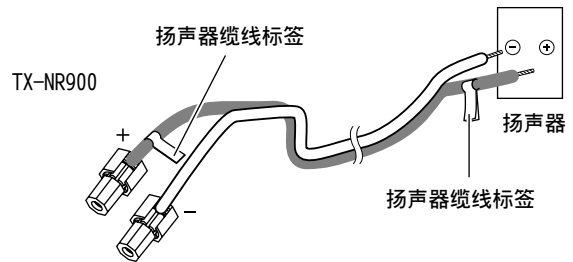

扬声器声道的色彩设定如下：

- 前置左扬声器（+）：白色
- 前置右扬声器（+）：红色
- 中心扬声器（+）：绿色
- 环绕声左扬声器（+）：蓝色
- 环绕声右扬声器（+）：灰色
- 环绕声后置/2区左扬声器（+）：棕色
- 环绕声后置/2区右扬声器（+）：褐色

天线连接

使用TX-NR900的调谐器时，必须准备好附带的FM和AM天线。

- 为了获得更好的接收效果，须边欣赏电台广播，边进行FM和AM天线的调节和摆位。
- 若无法获得更好的接收效果，则建议您换上室外天线。

装配AM环形天线

请如图所示，装配AM环形天线。

- 有关环形天线连接的细节，请参照下述“连接AM环形天线时”。



AM天线连接

1. 按下手柄。
2. 将线端插入孔中。
3. 松开手柄。

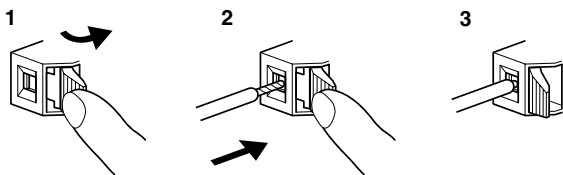

附带天线的连接

连接FM室内天线时：

FM室内天线仅适用于室内。使用时，请拉长天线，并向各个方向移动，直至收到最清晰的信号为止。用压杆或类似工具，将其固定在失真最小的位置。

如果使用附带的FM室内天线，收听声音仍不很清晰时，建议使用室外天线。

连接AM环形天线时：

AM环形天线仅适用于室内。将其设定在接收声音最清晰的方向和位置。应将它尽量远离TX-NR900、电视机、扬声器线和电源线。

当仅用附带的AM环形天线不能得到满意的效果时，建议连接室外天线。

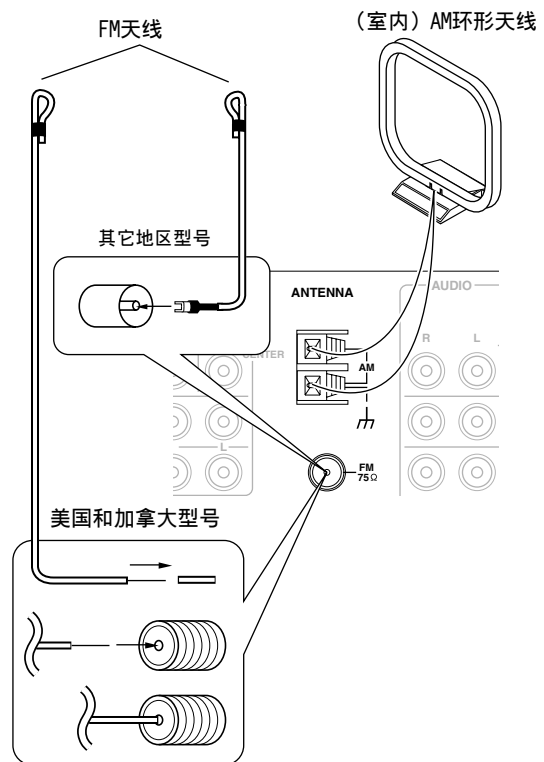

剥掉线端的绝缘层，然后将已剥皮的线端插到底。

提示：

AM天线的分叉末端可随便连接在任何一个端子上。不像扬声器的配线，AM广播信号没有极性。

天线连接

连接FM室外天线时

必须遵守下列考虑因素：

- 使天线远离噪声源（霓虹灯信号、繁忙的街道等）。
- 将天线靠近电源线是很危险的。请使其远离电源线、变压器等。
- 为避免雷击和触电危险，必须要接地。

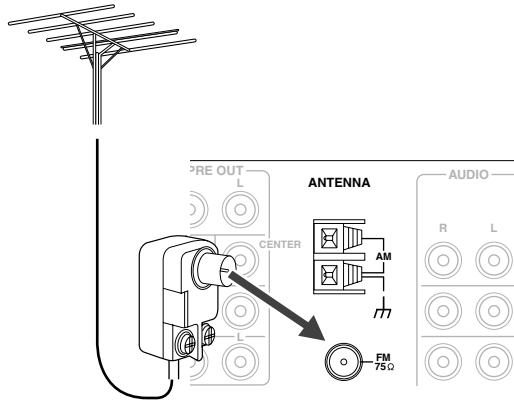

连接AM室外天线时

如果使用室内AM天线的接收效果不佳，将室外天线（至少有5公尺长）拉长到窗户上或延伸到室外。

- 请勿拆除AM环形天线。
- 为避免雷击和触电危险，必须要接地。

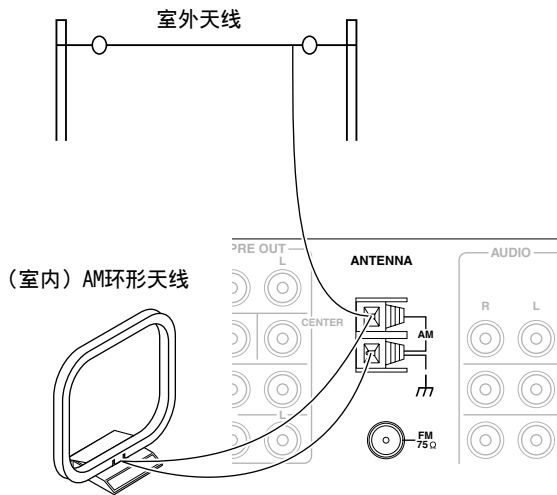

注意：

如果您在以10kHz为间隔进行广播的AM频率的地区，使用TX-NR900世界范围型号，必须相应地设定AM频率间隔设定值（参照第45页）。

定向连接杆

由于FM和电视机（或录影机）信号会相互干扰，所以接收FM和电视机（或录影机）时，请勿使用同一根天线。如果您必须使用公用FM/TV（或录影机）天线时，请使用定向连接杆型分离器。

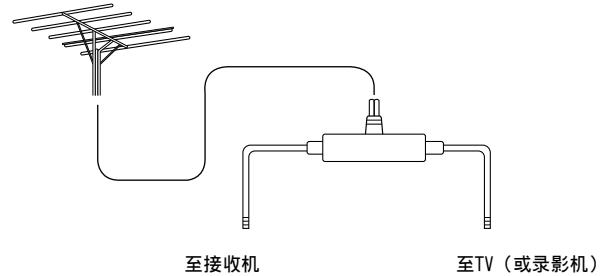

将天线连接至75/300欧天线适配器时（用于美国和加拿大和欧洲以外的所有型号）

连接300欧带状接线：

松开螺丝，把接线绕在螺丝上。然后，用螺丝刀拧紧螺丝。

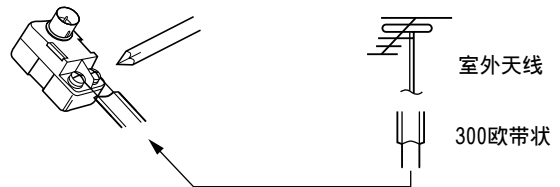

连接同轴缆线：

1. 用您的手指或小螺丝刀，将75/300欧天线适配器的挡块朝上推，拆下外罩。
2. 从槽B拆下互感电线A，并将其插入槽C。
3. 如图所示，准备同轴电缆。
4. 将75/300欧天线适配器连接至同轴缆线。
 1. 插入缆线端头。
 2. 用钳子将其夹紧到位。
5. 重新装上外罩。

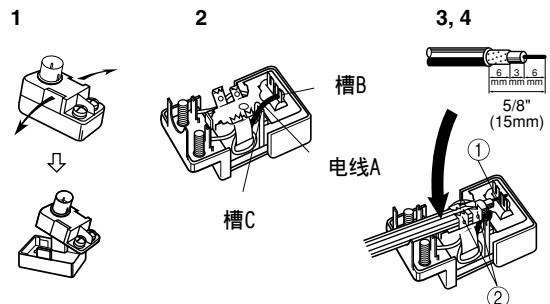

连接至ZONE 2 (2区) 扬声器

概要

TX-NR900可让您连接另一套扬声器,并将其置于不同的房间或分开的区域来欣赏音乐。这个其它的房间或区域就叫遥控区(2区),而TX-NR900所在房间就是本体区。另外,1R输入/输出端可让您在遥控区即使在物理上隔离的情况下,仍可用遥控器,从遥控区(2区)来控制TX-NR900。下图所示,表示了遥控区的正确连接方法。

当使用ZONE 2 OUT (2区输出) 端子时

当您将在主房间中所有7.1声道音频用扬声器都连接好后,请如下连接扬声器。
ZONE 2 OUT端子是恒定输出端子。请连接至放大器(CD,磁带座等)的LINE(线路)输入端子。用连接在ZONE 2 OUT端子的放大器来调节音量。

1. 将TX-NR900连接至遥控区用放大器。
2. 将遥控区扬声器缆线连接至放大器的扬声器端子。
3. 将TX-NR900连接至遥控区所用显示器。

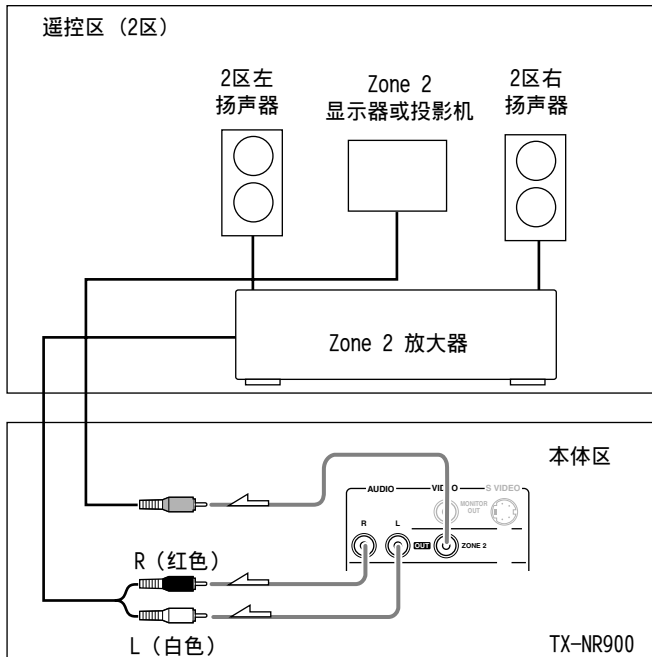

注意:

TX-NR900的ZONE 2 OUT (2区输出) 端子为固定的输出电平。

当使用SURR BACK/ZONE 2 SPEAKERS (环绕声后置/2区扬声器) 端子时

如果您正在主房间使用5.1声道的扬声器系统,便可将遥控区(2区)的扬声器连接至开路SURR BACK/ZONE 2 SPEAKERS(环绕声后置/2区扬声器)端子。
使用本连接时,为Setup(设定)功能表中的Hardware Setup(硬件设定)→Surr Back/Zone 2(环绕声后置/2区)→a. Surr Back/Zone 2(环绕声后置/2区)设定选择“Zone 2”。

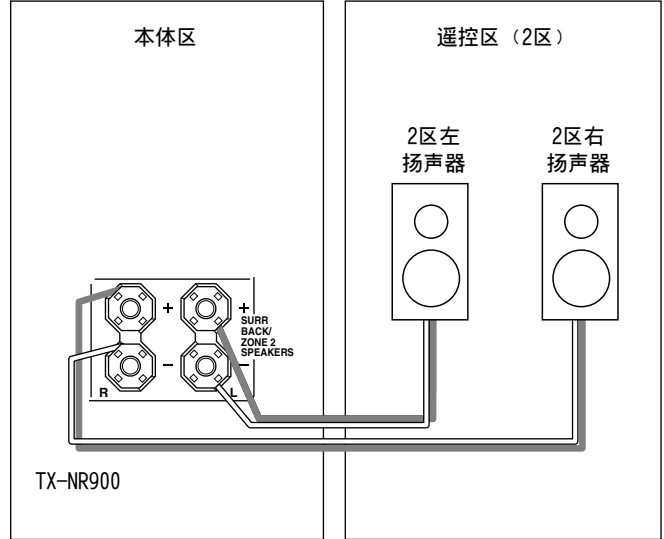

注意:

留心扬声器的阻抗是非常重要的(参看23页)。

当使用SURR BACK/ZONE 2 PRE OUT (环绕声后置/2区前级输出) 端子时

如果您正在主房间使用5.1声道的扬声器系统,便可将遥控区(2区)的放大器连接至开路SURR BACK /ZONE 2 PRE OUT(环绕声后置/2区前级输出)端子并连接遥控区的扬声器。
使用本连接时,为Setup(设定)功能表中的Hardware Setup(硬件设定)→Surr Back/Zone 2(环绕声后置/2区)→a. Surr Back/Zone 2(环绕声后置/2区)设定选择“Zone 2”。

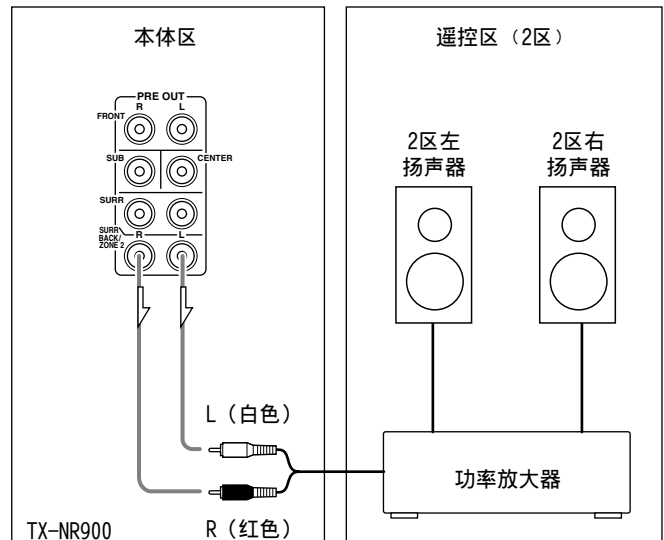

用遥控器信号不能到达操作器件 (IR IN/OUT)

为了从比较远的地方使用遥控器控制TX-NR900，您将需要准备多房间系统套件（需另行购买），如下面所列：

- Onkyo多房间系统套件（IR遥控器扩展系统），或
- 来自Niles®和Xantech®的少数多房间A/V分配和控制系统

如果遥控器信号不能到达TX-NR900的遥控传感器

若TX-NR900被搁置在遥控器的红外线无法进入的机柜或其它封闭物体内，则将无法用遥控器进行操作。在此情况下，有必要在遥控器的红外线能够到达的机柜的外边安装遥控传感器。对于该连接，请在Setup功能表中，为Hardware Setup→IR IN Setup→Position设定值选择“Main”（参看第45页）。

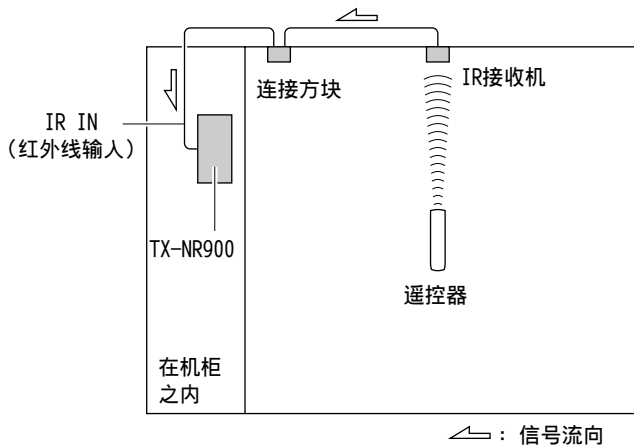

即使遥控区被物理性地分开，IR IN输入也可让您用遥控器从遥控区（2区）来控制TX-NR900。下图表示了遥控区的正确连接方法。对于该连接，请在Setup功能表中，为Hardware Setup→IR IN Setup→Position设定值选择“Zone 2”（参看第45页）。

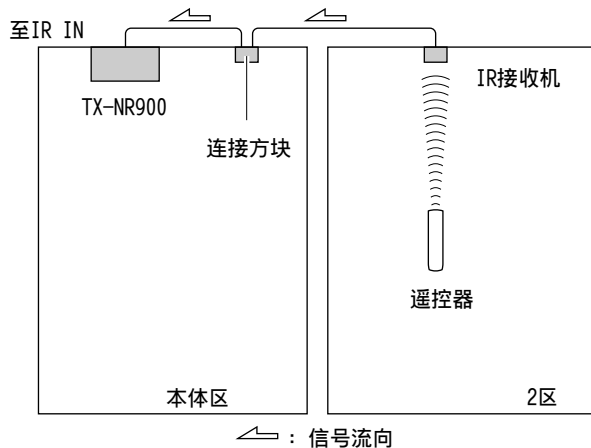

请如下图所示进行连接。除非完成了连接，切勿插入设备的电源插头。

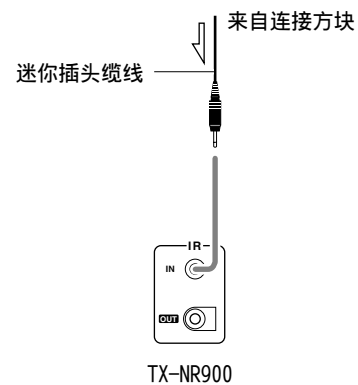

如果遥控器信号不能到达其它器件

在此状况下，您将需要使用市场销售的IR发射器。将IR发射器的迷你插头连接至TX-NR900上的IR OUT（红外线输出）端子，然后将IR发射器放在该器件的遥控传感器上或面向它。当连接了IR发射器时，只有输入至IR IN端子的信号才能输出至IR OUT端子。来自TX-NR900前面的遥控传感器的信号输入，将无法输出至IR OUT端子。

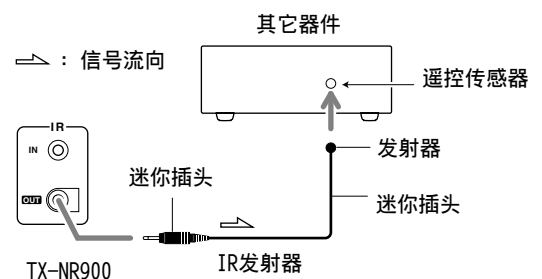
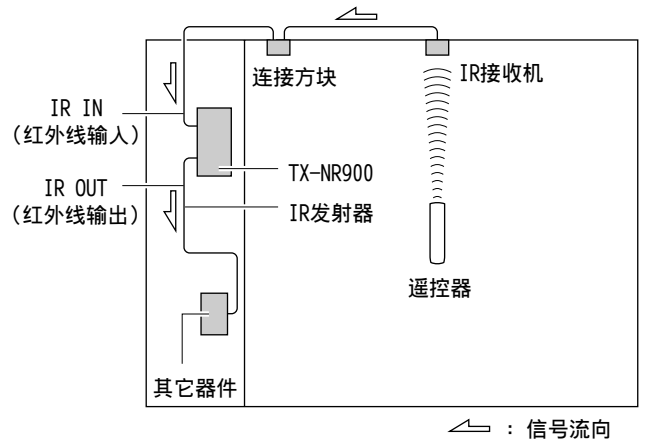

各种连接

用于遥控的连接 (RI)

TX-NR900上的**RI**端子是用于连接其它具备同样的**RI**端子的Onkyo器件的。当用**RI**方式连接了器件时，不用切换遥控器，便可将TX-NR900所附带的遥控器，对准TX-NR900的传感器来操作该器件。此外，将器件连接至**RI**端子后，您还可进行下述系统操作。

电源开/准备功能

当TX-NR900处于待命状态时，若用**RI**方式连接的器件被打开，TX-NR900也会打开，且TX-NR900上选择的输入信号源也会自动切换至该器件。

如果用**RI**方式连接器件的电源线被连接至TX-NR900上的AC OUTLET（交流插座），或TX-NR900是打开的，该功能将不会工作。

直接改变功能

当按了用**RI**方式连接器件上的播放按钮时，TX-NR900上选择的输入信号源会自动切换至该器件。

电源关闭功能

当TX-NR900被置于待命状态时，所有用**RI**方式连接的器件也会自动处于待命状态。

同时，如果您在TX-NR900电源开启时按TX-NR900遥控器上的ON（开启）按钮，所有**RI**连接器件（DVD播放机、CD播放机、MD录音机、调谐器等等）的电源也会开启。

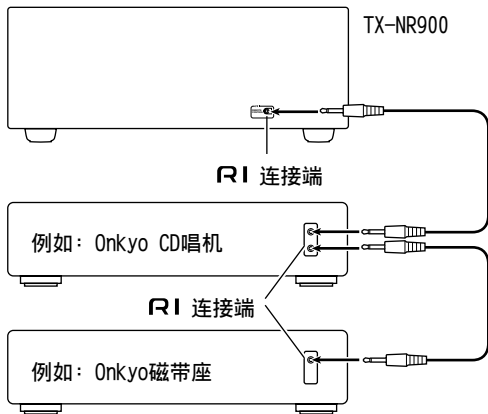

用**RI**端子连接器件时，只需简单地将遥控线从该**RI**端子，连接至其它器件的**RI**端子。具备**RI**端子的各磁带座、CD唱机、MD录音机和DVD影碟机，都附带有3.5毫米微型双导线插头的**RI**遥控线。

- 当用**RI**系统进行已用**RI**连接之器件的操作时，请勿使用遥控区（2区）（仅限于TX-NR900）。
- 关于遥控操作，还必须连接音频接线。
- 若某器件具有两个**RI**端子，您可使用任何一个端子，连接至TX-NR900。另一个可用于与其它器件进行菊花链连接。
- 对于Onkyo的DVD影碟机，您可输入预编编码，这样不用连接**RI**端子，便可用该遥控器直接操作DVD影碟机（参照第68页）。

从其他装置连接电源线

TX-NR900配备有交流电源插座，以供连接由TX-NR900供电的其它设备的电源线。这样一来，您便可用TX-NR900上的STANDBY/ON（待命/开）按钮，照样打开或关闭所连接的设备。

交流电插座的形状、数量和总容量可能会因购买地区而有所不同。

提醒注意：

应确保连接至本机上的其它设备的总容量不超过后面板上标明的容量（如100瓦）。

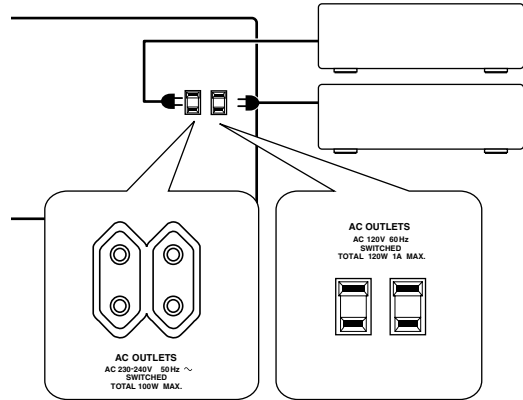

例如欧洲和某些亚洲型号 例如美国和加拿大型号

RS 232接口

RS 232接口是用来同外部控制器结合，借用外部装置控制TX-NR900操作的。

各种连接

用类比多声道输入连接到装置

连接具有多声道端口的DVD影碟机、MPEG解码器或其它器件，便可播放具有5.1声道或7.1声道输出的音响。

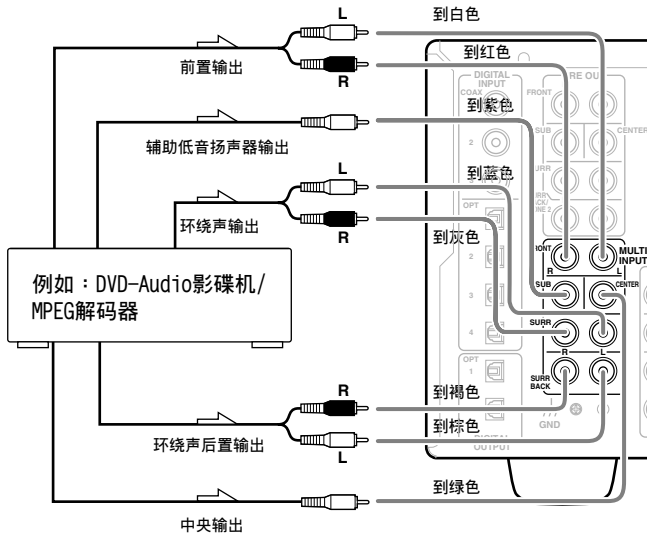

连接辅助功率放大器

这些插孔用于连接功率放大器。利用辅助功率放大器，可让您欣赏到仅用TX-NR900时难以听见的强音。如果使用了功率放大器，请将各扬声器连接至相应的功率放大器。

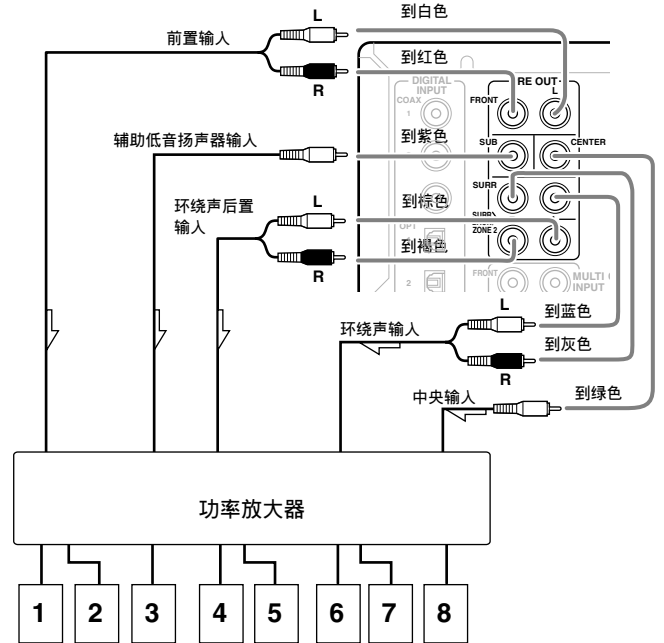

- | | |
|--------------|--------------|
| 1. 前置左扬声器 | 5. 环绕声后置右扬声器 |
| 2. 前置右扬声器 | 6. 环绕声左扬声器 |
| 3. 辅助低音扬声器 | 7. 环绕声右扬声器 |
| 4. 环绕声后置左扬声器 | 8. 中央扬声器 |

用12V TRIGGER端子连接到外部装置

TX-NR900为2区模式时，本端子的输出为12 V和100 mA。如果在遥控区中的器件有12V TRIGGER IN端子，将之连接到本插孔，选择2区模式时就会自动打开。

电源连接

美国和加拿大所有型号

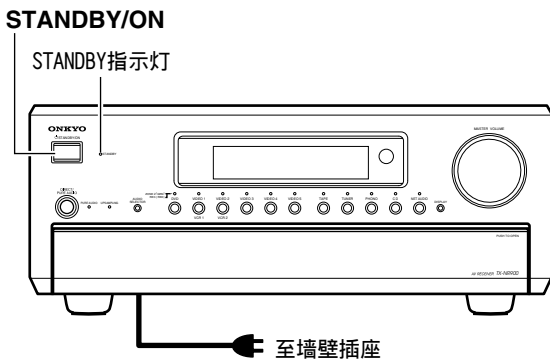

美国和加拿大以外的所有型号

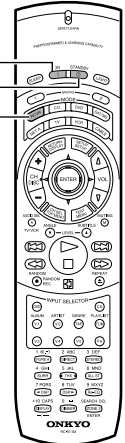
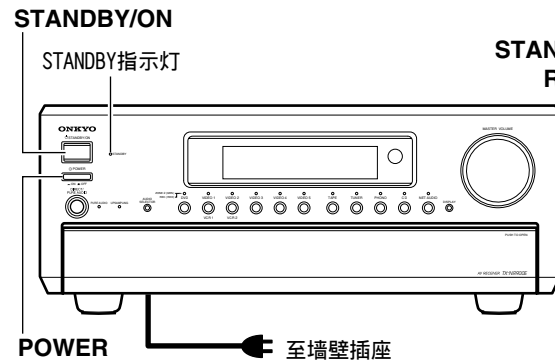

- 插入TX-NR900的插头之前，请确认所有的连接已经妥当完成。
- 打开电源可能会引起短暂的电脉冲，从而会干扰同一电路上的其它电子设备，如电脑等。若有此事发生，请使用不同电路的墙壁插座。

(美国和加拿大以外的所有型号)

- TX-NR900出厂时，主电源（POWER）开关处于打开位置（ ON）。当首次插入电源线时，TX-NR900将自动进入待令状态，且STANDBY（待令）指示灯将点亮（下列步骤2之后的同样状况）。

用遥控器打开电源时

在您能够使用遥控器之前，必须进行上述步骤1和2，使TX-NR900处于待令状态。

1. 按RCVR MODE（接收器模式）钮。
RCVR MODE钮会亮起。
2. 按 ON（开）钮，打开TX-NR900（使其退出待令状态）。
使TX-NR900回到待令状态时，请按 STANDBY（待令）钮。

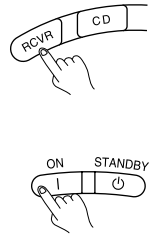

开启电源

1. 将电源线插入交流电墙壁插座。

(美国和加拿大型号)

STANDBY指示灯将点亮。



(美国和加拿大以外的所有型号)

按POWER（电源）开关，使TX-NR900处于待令状态。

STANDBY指示灯将点亮。



2. 按STANDBY/ON（待命/开）钮，打开TX-NR900。

显示屏将点亮，且STANDBY指示灯将关闭。

如果您再按STANDBY/ON钮，接收机将返回待令状态。



STANDBY
|
关闭

存储记忆的保护

本机不需要记忆保护电池。因停电或甚至按Power（电源）开关使本机关闭时，内置记忆电源备用系统可防止记忆内容的丢失。为了给备用系统充电，须打开Power开关。根据气候和本机的放置位置，本机关闭后的记忆保护期间将会有所不同。平均来说，在本机最后一次关闭后，记忆内容仍可保存几个星期以上，当本机遇到高湿气候时，该期间会缩短。

存储记忆的保护（美国和加拿大所有型号）

本机不需要记忆保护电池。当停电或甚至装置未插电时，内置记忆电源备用系统可防止记忆内容的丢失。必须将装置插电，才能更换备用系统。根据气候和本机的放置位置，本机关闭后的记忆保护期间将会有所不同。平均来说，自上次装置未插电时算起，记忆内容仍可保存几个星期以上，当本机遇到高湿气候时，该期间会缩短。

用TX-NR900欣赏音乐或录影时

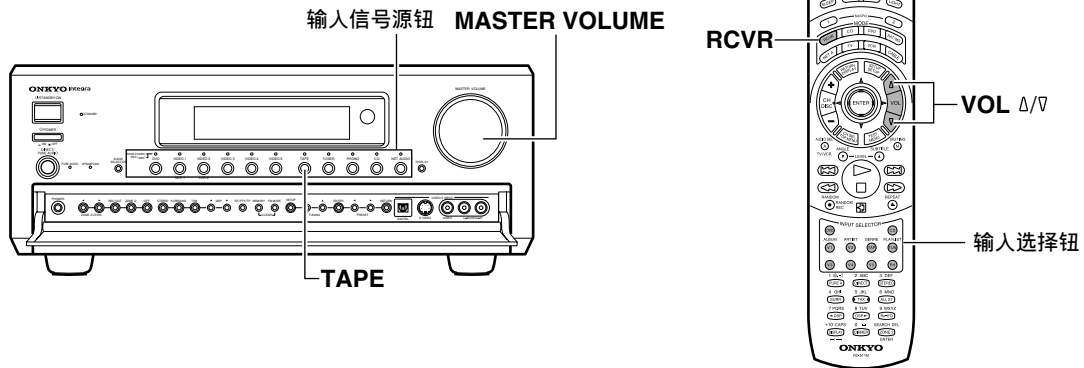

虽然TX-NR900可常用于欣赏收音机，但只有将其用于播放音乐或观赏录影、LD和DVD等时，方能展示其真正的本领。TX-NR900具有当代最新技术，可用极强的保真度和顶峰功率，展现当今的声学技术。由两台扬声器组成的系统至五台扬声器组成的系统，将随时提供包您称心如意的空间声效。

要确保良好的声音空间，必须先执行扬声器设定。这些设定让您可以设定使用的扬声器类型、扬声器和欣赏位置之间的距离和个别扬声器的音量。有关详细资讯，参照第46页Setup（设定）功能表的Speaker Setup（扬声器设定）子功能表。

基本操作

如果要使用遥控器执行这些操作，先按RCVR钮。

1. 按对应要欣赏的信号源的输入信号源钮（或遥控器上的INPUT SELECTOR钮）。

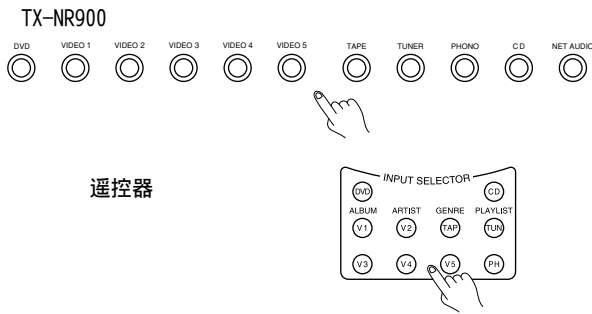

2. 打开相应的器件，并播放媒体。
3. 调节音量。

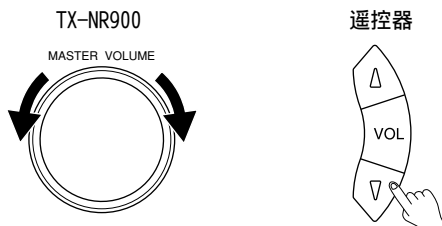

调节主音量，便可一起调节连接至TX-NR900的所有扬声器的音量电平输出。如果连接了头戴耳机扬声器时，此操作也可调节头戴耳机扬声器所能听见的音量。调节音量时，请按遥控器上的VOL Δ/V（音量）钮，或旋转MASTER VOLUME（主音量）旋钮。提高音量时，将旋钮向右转；减弱音量时，将旋钮向左转。可以将音量设定为Min（最小），0和100（或-∞，-81至+18dB）。

将输入信号源的显示从TAPE变为MD时

如果您将MD录音机连接至TX-NR900的TAPE插孔时，可以使按TAPE钮时，出现“MD”。

改变显示时：

持续按住TAPE信号源钮，直至显示从TAPE变为MD（约3秒钟）。

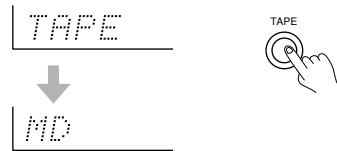

将显示恢复其原来的设定时，请进行同样的操作。

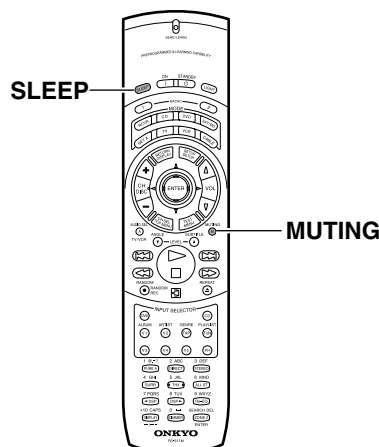
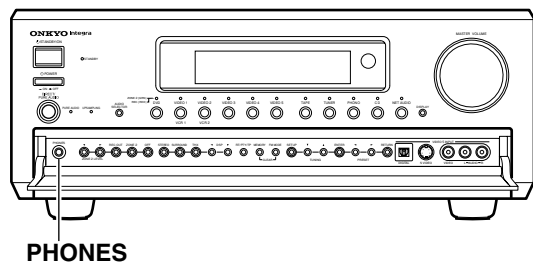

暂时关闭声音时

为了暂时关闭声音，比如当听见电话响铃时，请按遥控器上的MUTING（静音）钮。按该钮时，TX-NR900上会显示“Muting”。再按MUTING钮，将使声音复原。

遥控器

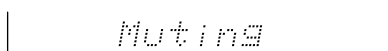

用头戴耳机欣赏

想要用头戴耳机欣赏时，请将一对具备标准立体声插头的头戴耳机，插入TX-NR900前面板上的PHONES（耳机）插孔之内。当您连接了头戴耳机时，且将听不见来自扬声器的声音。当拔出头戴耳机时，TX-NR900将回到其原来的欣赏模式。在使用头戴耳机中，您只能使用Direct（直通）、Stereo（立体声）和Mono（单声）欣赏模式。（取决于目前的输入信号源，可用的型号可能会变化）如果您已经选择了MULTI CH INPUT（多声道输入），将只能听见来自前置右和左声道的声音。在设定功能表中，可以调节头戴耳机音量（参阅第63页）。

注意：

是否连接了头戴耳机，将不会影响输出至遥控区（2区）的信号。

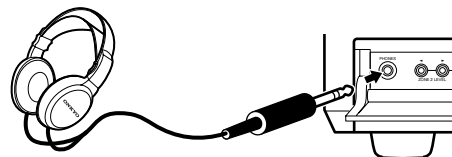

调节低音和高音时

您可在Setup（设定）功能表上调节低音和高音电平：Audio Adjust→Tone Control（参阅第56页）。高音等级对前置左右扬声器和中央扬声器有效。低音等级对前置左右扬声器、中央扬声器和辅助低音扬声器有效。有关多声道信号源，若音调控制被设定在“Direct”或“Pure Audio”，这些旋钮将不会工作。

使用睡眠时间时（仅限于遥控器）

可以用SLEEP（睡眠）钮设定TX-NR900在指定的时间后会自动关闭。如果按一下，TX-NR900会在90分钟后关闭。之后每按一下，TX-NR900关闭的时间就会减少10分钟（也就是从90减少到80分钟）。同时会启动睡眠功能，可按SLEEP钮查看剩余的时间。如果现在按SLEEP钮，剩余的时间会减少到最近的10分钟的倍数。如果再按一次，每按一次剩余的时间就会减少10分钟（例如，如果显示剩余54分钟，按SLEEP时就会减少到50分钟。如果再按一次，就会减少到40分钟，然后是30分钟，以此类推）。如果显示的时间不到10分钟时按SLEEP钮，就会取消睡眠功能。

如果您正在使用遥控区（2区），遥控区将与本体区同时关闭。如果您打算仅仅为2区设定睡眠功能，请在本体区打开的情况下设定睡眠功能，然后使本体区进入待命状态。

遥控器

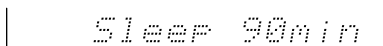

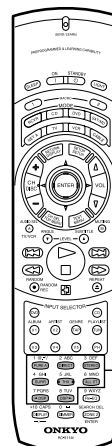
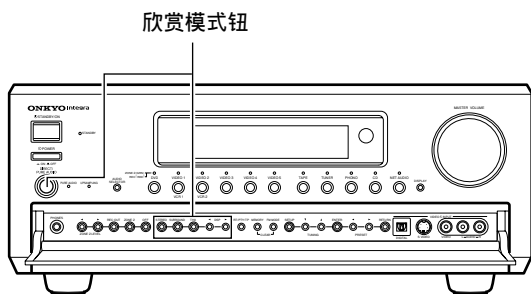

改变欣赏模式

要在播放时改变欣赏模式，按欣赏模式钮。TX-NR900和遥控器上的按钮有相同的功能。每个欣赏模式的详细资讯请参照第54至55页。

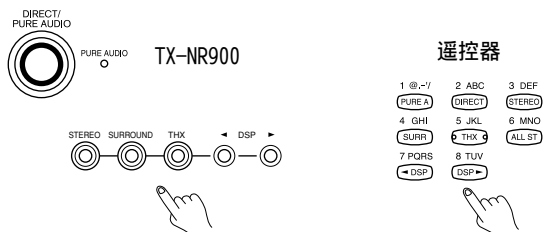

DIRECT/PURE AUDIO (DIRECT (直通)/PURE A (纯粹音频)): 将目前来自选择输入源的信号类型之欣赏模式改变为Direct (直接) 欣赏模式。按钮时，Input Setup (输入设定) 功能表的Listening Mode Preset (欣赏模式预设) 子功能表中中和选择的输入信号源对应的设定也会改变。欣赏模式设定为Direct (直接) 时，可以转换Direct (直接) 和Pure Audio (纯粹音频)。

选择PURE AUDIO (纯粹音频) 时，会中断视频信号 (造成萤幕空白一片)，PURE AUDIO (纯粹音频) 指示灯亮起。

注意:

使用遥控区 (2区) 时，将无法使用Pure Audio (纯粹音频)。

STEREO (STEREO (立体声)): 将目前来自选择输入源的信号类型之欣赏模式改变为Stereo (立体声) 模式。按钮时，Input Setup (输入设定) 功能表的Listening Mode Preset (欣赏模式预设) 子功能表中中和选择的输入信号源对应的设定也会改变。

SURROUND (SURR (环绕声)): 将目前来自选择输入源的信号类型之欣赏模式改变为符合信号源类型的环绕声模式 (例如 Dolby Pro Logic II、Dolby Digital或DTS)。按钮时，Input Setup (输入设定) 功能表的Listening Mode Preset (欣赏模式预设) 子功能表中中和选择的输入信号源对应的设定也会改变。

如果按SURROUND (环绕声) 钮

- 正在播放DTS信号源
DTS-ES设定有下面的转换顺序: Auto (自动) → On (开启) → Off (关闭)。
- 正在播放类比/PCM信号源
转换顺序为: Pro Logic II Movie → Pro Logic II Music → DTS Neo6:Cinema → DTS Neo6:Music。
- 正在播放D.F.2声道信号源
转换顺序为: Pro Logic II Movie → Pro Logic II Music。

THX: 将欣赏模式改变为THX欣赏模式。

如果按THX钮

- 正在播放Dolby Digital (杜比数位) 信号源

如果信号源为THX Surround EX相容的信号源，会转换THX Surround EX模式 (Auto (自动) → On (开启) → Off (关闭))。

- 正在播放类比/PCM信号源

转换解码模式 (Pro Logic II Movie → DTS Neo6:Cinema) 以处理THX。

- 正在播放DTS信号源

DTS-ES模式转换顺序为Auto (自动) → On (开启) → Off (关闭)。可改变DTS-ES模式以享用DTS THX Cinema、DTS-ES Discrete 6.1 THX Cinema和DTS-ES Matrix 6.1 THX Cinema环绕声系统。

注意如果没有连接环绕声后置扬声器或如果Surr Back/Zone 2 (环绕声后置/2区) 子功能表的Surr Back/Zone 2 (环绕声后置/2区) 设定为“Zone 2”，就不能选择THX Surround EX、DTS-ES Discrete 6.1或DTS-ES Matrix 6.1欣赏模式。

DSP ◀▶: 改变目前来自选择输入信号源的数位处理模式，如下所示。

Mono (单声道) → Theater-Dimensional (戏院维度) → Mono Movie (单声道电影) → Enhanced 7 (加强7级) → Orchestra (乐队) → Unplugged (未插电) → Studio-Mix (录音室混音) → TV Logic (电视逻辑) → All Ch Stereo (全部声道立体声) → Mono (单声道)。

按钮时，Setup (设定) 功能表的Listening Mode Preset (欣赏模式预设) 子功能表中中和选择的输入信号源对应的设定也会改变。

ALL ST: 将目前来自选择输入源的信号类型之欣赏模式改变为All Ch Stereo (全部声道立体声) 欣赏模式。按钮时，Setup (设定) 功能表的Listening Mode Preset (欣赏模式预设) 子功能表中中和选择的输入信号源对应的设定也会改变。

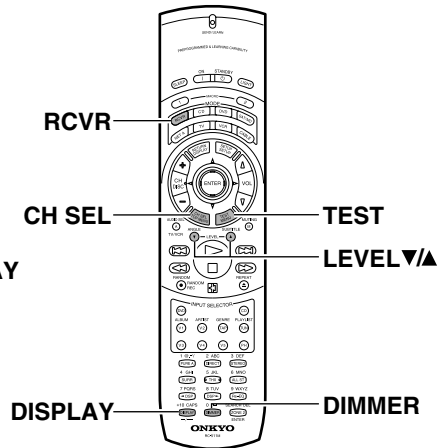
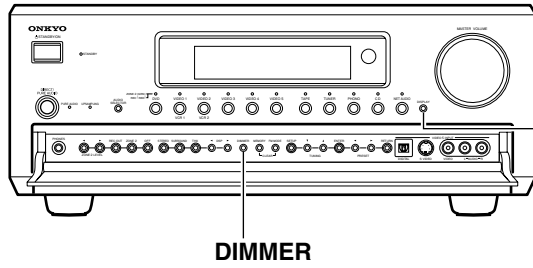

切换显示时

在欣赏或观看某输入信号源时，按TX-NR900或遥控器上的DISPLAY（显示）钮，可显示与信号源的类型和正在输入信号有关的信息。

TX-NR900



遥控器

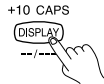

当选择了FM或AM之外的输入信号源时：

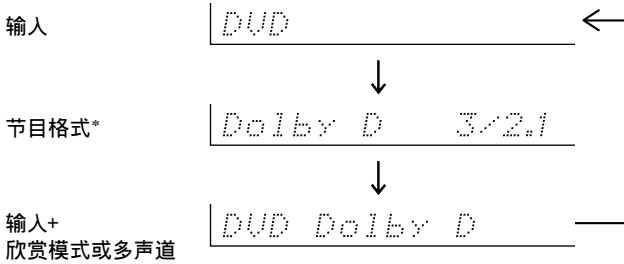

* 当输入信号源为数位音频

会显示节目格式。举例来说，如果显示“Dolby D: 3/2.1”，表示格式为有独立录制5.1声道的Dolby Digital（杜比数位），由三个前置声道（前置左、前置右及中心）、两个环绕声声道（环绕左及环绕右），以及低频率效果（LFE）声道组成。当前置声道的号码为2，就是前置左和前置右，当号码为1时，就是单声道。当环绕声声道的号码为1，就是单声道，当号码为0，就没有环绕声声道。当LFE为0，就没有LFE声道。此外，如果输入信号源没有节目格式，不会有任何显示。

当输入信号源为线性PCM

会显示取样频率。例如，显示屏“PCM fs: 44.1k”代表信号源为PCM，而且取样频率为44.1 kHz。

当将FM或AM选择为输入信号源时：

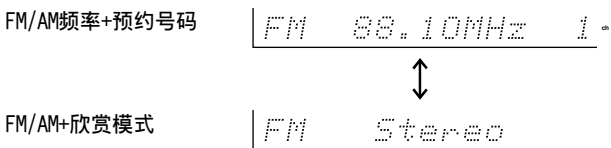

调节前显示屏的亮度

可以使用遥控器或TX-NR900前面板上的DIMMER（调光器）按钮调整前方显示屏的亮度（非欧洲型号）。

TX-NR900



遥控器



暂时改变扬声器的输出电平

要暂时改变个别扬声器的音量，请按照下面的过程。每个声道都可以在-12和+12分贝之间设定。（对于辅助低音扬声器则介于-15和+12分贝之间）注意TX-NR900在待机状态时，扬声器音量会回到原始设定。

1. 按RCVR MODE钮。
2. 按CH SEL钮选择扬声器。
3. 按LEVEL（电平）▼或▲钮调整音量。

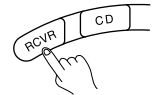

注意：

- 不可以选择在Speaker Setup（扬声器设定）功能表的Speaker Config（扬声器设置）子功能表中设为“No”或“None”的扬声器。
- 要让这里设定的新扬声器电平覆盖Setup（设定）功能表→Speaker Setup（扬声器设定）功能表→Level 1 Calibration（电平校准）子功能表中的设定，完成上述的步骤3后按TEST（测试）钮。



改变音频模式

按前面板上的AUDIO SELECTOR（音频选择器）钮（或遥控器上的AUDIO SEL（音频选择）钮）改变音频模式。每次按该钮，模式会转换为Auto（自动）→Multich（多声道）→Analog（类比），然后回到Auto（自动）。一般建议使用“Auto”音频模式。



Auto（自动侦测）：使用这个设定，TX-NR900会自动侦测输入信号是数位还是类比。没有输入数位信号时，会播放类比信号。在Setup（设定）功能表→Input Setup（输入设定）功能表→Digital Setup（数位设定）子功能表的Digital Input（数位输入）设定选择数位输入时才会出现本设定（参照第49页）。

Multich（多声道）：选择本设定以播放来自连接到MULTI CHANNEL INPUT接口的器件之输入。在Setup（设定）功能表→Input Setup（输入设定）功能表→Multichannel Setup（多声道设定）子功能表的Multichannel（多声道）设定选择“**Yes**”时才会出现本设定（参照第50页）。

Analog（类比）：选择本设定以播放来自连接到类比音频输入端子的源器件之输入。使用这个设定，即使数位信号从相同的器件输入，也只会输出类比信号。

享受多声道输出

开始操作前，先确定以正确连接多声道，而且Setup（设定）功能表→Input Setup（输入设定）功能表→Multichannel Setup（多声道设定）子功能表的Multichannel（多声道）设定选择“**Yes**”（参照第50页）。

1. 为连接到TX-NR900背部的MULTI CHANNEL INPUT器件按输入来源钮。
2. 使用前面板上的AUDIO SELECTOR（音频选择器）钮（或遥控器上的AUDIO SEL（音频选择）钮）选择“Multich”。



3. 开启连接器件的电源，开始播放媒体。
4. 如有需要，调整每个扬声器的输出电平（参照第34页）。调整每个扬声器的音量，让所有的音量在欣赏位置听起来都在同样的电平上。对于前置右、前置左、中心、环绕声右、环绕声左、环绕声后置右和环绕声后置左扬声器来说，输出电平可以在-12和+12分贝之间调整。辅助低音扬声器可以在-30和+12分贝之间调整。

注意：

如果在上面的步骤4改变扬声器电平，这些新的多声道信号源电平对于Setup（设定）功能表→Speaker Setup（扬声器设定）功能表→Level Calibration（电平校准）子功能表中的设定没有影响（参照第48页）。

5. Δ/V使用MASTER VOLUME（主音量）旋钮（或遥控器上的VOL Δ/V按钮）调整音量。

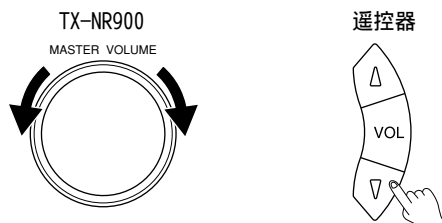

改变欣赏模式时：

每次按前面板上的DIRECT/PURE AUDIO（直接/纯粹音频）钮，显示屏会在“Direct”和“Pure Audio”之间切换。使用遥控器时，按PURE A或DIRECT



使用音调控制：

1. 按前面板上的SURROUND（环绕声）钮（或遥控器上的SURR（环绕声）钮）以显示“Tone On”。
2. 在Setup（设定）功能表→Audio Adjust（音频调整）功能表→Tone Control（音调控制）子功能表调整音调（参照第56页）。

按前面板上的DIRECT/PURE AUDIO（直接/纯粹音频）钮（或遥控器上的DIRECT（直接）钮）以关闭音调控制。

收音机广播欣赏

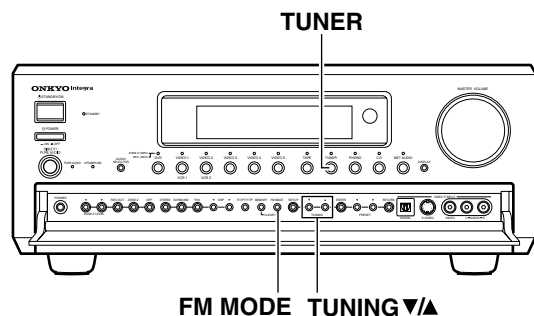

TX-NR900最频繁使用的特色之一，便是其能够播放FM和AM广播收音机电台。TX-NR900可提供许多特别适合欣赏收音机的欣赏模式，使您的音响系统能够大显身手。而且，预约您频繁欣赏的收音机电台后，按遥控器上的CH \pm 按钮，便可简单选择这些电台。

欣赏立体声收音机电台时（FM模式）

当调谐到收音机电台时，显示屏上会出现“▶ TUNED ◀”（已调谐）。如果您用立体声调谐到FM电台时，则会出现“FM STEREO”（FM立体声）。若信号微弱，可能无法用立体声调谐电台。在此情况下，**请按前面板上的FM MODE（FM静音/模式）按钮。**AUTO指示会消失，且会以单声模式输出收音机电台。恢复立体声时，请再按FM MODE按钮。频率指示右边会出现“AUTO”。可能会听见电台之间的噪音，但声音不会像选择立体声时那样断断续续。



调谐至某收音机电台时

1. 按TUNER输入信号源按钮。

每次按TUNER（调谐器）按钮时，输入信号源会在AM和FM之间切换。

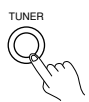

2. 用前面板上的 ▲ 和 ▼ 调谐按钮，调谐至您所需要的电台。

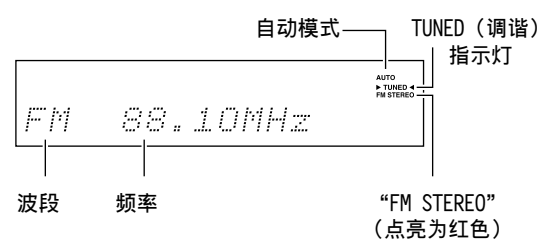
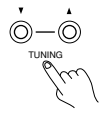

- 对于FM，调谐器频率将100kHz（50kHz）为间隔改变，对于AM，将会以10kHz（或9kHz）为间隔改变。
- 调谐FM电台时，您可持续按住TUNING ▲ 或 ▼ 按钮0.5秒钟以上，以便依您按钮的方向进行FM扫描（FM自动调谐模式）。在您松开按钮后，将以立体声接收某个电台，然后停止扫描。

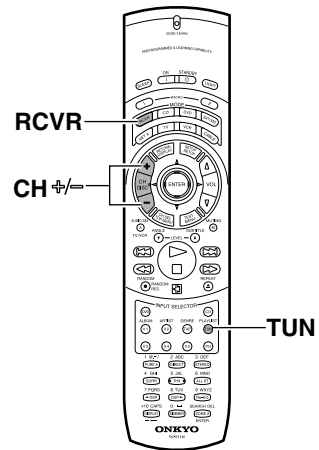
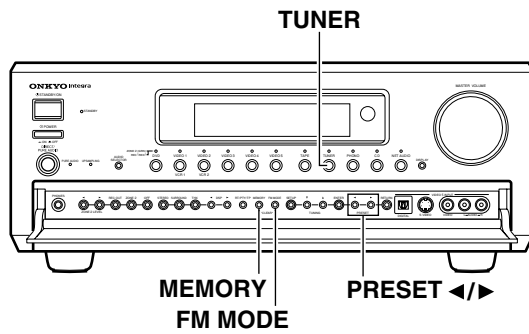

收音机广播预约

1. 调谐至您需要的收音机电台（参照前页的“调谐至某收音机电台时”）。

FM 88.10MHz

2. 按前面板上的MEMORY（记忆）钮。



闪烁
Flashes

FM 88.10MHz 7*

3. 用PRESET </>（预设）钮，选择将要指定给所预设电台的预设号码（1~40）。



4. 按MEMORY钮，结束操作。



点亮
Lights

FM 88.10MHz 7*

此步骤可将收音机电台编排为预约收音机电台。

- 最多可将40个电台作为预约收音机电台，而储存在记忆中。
- 您可为任何预约收音机电台输入文字名称（参看第52页）。

选择预约收音机电台时

1. 按TX-NR90上的TUNER（调谐器）输入信号源钮或遥控器上的TUN钮。

前方显示屏应该会显示目前选择的频率。

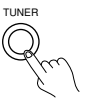

2. 按PRESET </>（预约）钮，选择需要预约电台的号码。



使用遥控器时：

1. 按RCVR MODE（接收器模式）钮。
RCVR MODE钮会亮起。
2. 按TUN（调谐）钮。
3. 按CH +/- 钮，选择需要的预约电台号码。

抹消预约收音机电台时

1. 按TUNER输入信号源（或TUN）钮，并按PRESET </> 钮，选择您打算抹消的预约收音机电台（参阅上文）。

FM 88.10MHz 7*

2. 按住MEMORY（记忆）钮，然后按FM MODE（FM模式）钮。
这将抹消所选择的预约电台。

转录信号源时

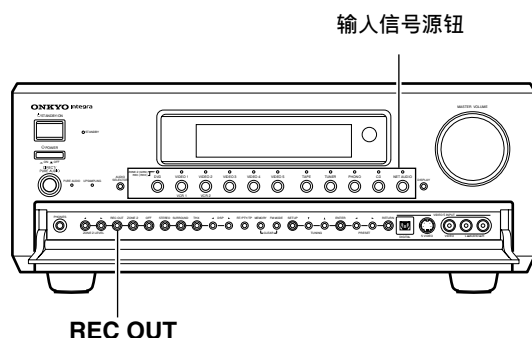

转录您正在观看或欣赏的输入信号源的信号

该方法可将目前所选择的输入信号源的信号，输出至音频和视频输出端。该方法可让您转录实际欣赏或观看中的信号。

1. 按相应的输入选择钮，选择要转录的输入信号源。

现在，输入信号源已选择，您可根据需要观看或欣赏该信号源。

2. 重复按REC OUT（转录输出）钮，直至前显示屏上出现“Rec Sel:SOURCE”为止。

目前所选择的输入信号源信号将输出至TAPE OUT（磁带输出）、VIDEO 1 OUT（视频1输出）、VIDEO 2 OUT端，以用于转录。

RecSel : SOURCE

3. 根据需要，开始转录器件的转录。

确认设定值时，请按REC OUT（转录输出）钮。目前的设定值将在前显示屏上出现8秒钟。

注意：

- 如果您在转录中改变了输入信号源时，将转录来自新选择的输入信号源的信号。
- 不能转录环绕声效果。
- 输入至DIGITAL INPUT (COAX) 和DIGITAL INPUT (OPT) 输入端的数位信号，将从DIGITAL OUTPUT (OPT) 输出端输出。然而，使用Net Audio播放的MP3、WMA、WAV和其他音乐格式只能输出为类比音频。
- 数位输入信号只能输出至数位输出端，类比输入信号则只能由类比输出端输出。不能从数位转换为类比，相反也不行。当连接了CD唱机和其它数位器件时，不能仅连接数位端子，还要连接类比端子。
- 关于数位信号的转录，有一些制约。进行数位转录时，请参考您的数位转录设备（如MD录音机或DAT座等）所附带的使用说明书，了解有哪些强制制约。
- 您不能转录连接至MULTI CHANNEL INPUT（多声道输入）连接端的信号源。
- 在遥控区欣赏音乐时（参照前页），您可以录制在主要区播放的音乐或视频。
- 当录制信号源设为AM（或FM）时，如果用TUNER（调谐器）输入信号源钮选择FM（或AM），录制信号源的输出也会变成FM（或AM）。

转录不同于您目前正在观看或欣赏的输入信号源信号时

按照下面的过程以录制不是正在欣赏或观看的输入信号源。

1. 按REC OUT（转录输出）钮。

2. 在8秒钟之内，按您打算转录的输入信号源的输入信号源选择钮。

来自所选输入信号源的信号，现在将输出至转录用TAPE OUT（磁带输出）、VIDEO 1 OUT（视频1输出）和VIDEO 2 OUT输出端。

RecSel : VIDEO3

3. 根据需要，开始转录器件的转录。

确认设定值时，请按REC OUT（转录输出）钮。目前的设定值将在前显示屏上出现8秒钟。

注意：

- 请留意，遥控（2区）和转录（Rec Out）输出端利用的是同一电路，因此不能同时使用。
- 不能转录环绕声效果。
- 输入至DIGITAL INPUT (COAX) 和DIGITAL INPUT (OPT) 输入端的数位信号，将从DIGITAL OUTPUT (OPT) 输出端输出。
- 关于数位信号的转录，有一些制约。进行数位转录时，请参考您的数位转录设备（如MD录音机或DAT座等）所附带的使用说明书，了解有哪些强制制约。
- 您不能转录连接至MULTI CH INPUT（多声道输入）连接端的信号源。
- 您不能在欣赏来自某个电台的广播时录制其他电台的广播。

转录某信号源的视频和另一个信号源的音频时

您可将某信号源的声音，添加在另一个信号源的视频之中，以创作自己的录影作品。

下面是将来自CD唱机（已连接至CD IN）的声音和来自摄像机（已连接至VIDEO 5 INPUT）的视频，转录至录影机（已连接至VIDEO 1 OUT插孔）的转录举例。

1. 按CD输入信号源钮。
2. 将OSD功能表的视频设定次功能表中的视频设定值，设定为“VIDEO 5”：Input Setup（输入设定）→Video Setup（视频设定）→Video。
3. 将CD放入CD唱机，并将磁带插入已连接至VIDEO 5 INPUT（视频5输入）端子的摄像机。
4. 将转录用录影带装入已连接至VIDEO 1 OUT（视频1输出）端子的录影机。
5. 重复按REC OUT（转录输出）钮，直至前显示屏上出现“Rec Sel:SOURCE”为止。

现在，CD已被选作音频输入信号源，“VIDEO 5”则被选作为视频输入信号源。

6. 根据需要，开始录影机上的转录，并开始CD唱机和摄像机上的播放。

注意：

- 如果您在转录中改变了输入信号源时，将转录来自新选择的输入信号源的音频信号和被指定为该输入信号源的视频信号。
- 不能转录环绕声效果。

在遥控区欣赏音乐或视频

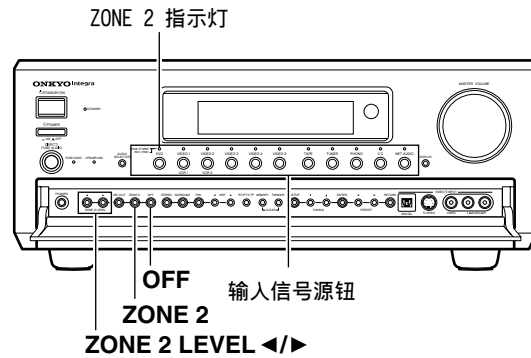

用TX-NR900上的按钮

1. 按TX-NR900上的ZONE 2 (2区) 钮。

2. 选择信号源。

按ZONE 2 (2区) 钮后，必须在8秒内按输入信号源钮。输入信号源钮上方的指示器会亮起绿色。在这种情况下，即使改变主要区的输入信号源，遥控区 (2区) 的输入信号源也不会改变。

例如：当按CD钮时

```
Z2 Se1:CD
```

要为已选择的遥控区选择相同的信号源对于主要区，按ZONE 2 (2区) 钮直到显示屏上出现“Zone2Se1:SOURCE”。在这种情况下，如果改变主要区的输入信号源，遥控区 (2区) 的输入信号源也会改变。

```
Z2 Se1:SOURCE
```

当显示出“Zone2Se1:Off”时，至遥控区的输出将被关闭。

注意：

- 如果用SLEEP (睡眠) 钮设定睡眠时间，遥控区的输出在睡眠时间经过后也会关闭。
- 2区端子为类比输出端。不能输出数位信号。如果不能听见所选择输入信号源的声音时，请检查该器件是否已连接至类比输入端。
- 当某人正在遥控区使用系统器件时，若有人按了本体房间里器件的REC OUT (转录输出) 钮，则Zone 2的功能将会失效，且遥控区的信号源将被关闭。
- 当遥控区 (2区) 所用信号源被设定在AM (或FM) 时，若您选择FM (或AM) 作TUNER (调谐器) 输入信号源，遥控区的输出也将变为AM (或FM)。
- 如果Hardware Setup (硬件设定) 功能表Surr Back/Zone 2 (环绕声后置/2区) 子功能表的Surr Back/Zone 2 (环绕声后置/2区) 设定为“Zone 2”，主房间内的7.1声道播放就无法使用。
- 当您正在使用遥控区 (2区) 时，RI 系统操作将不会工作。
- 当您正在使用遥控区 (2区) 时，Pure Audio (纯音频) 设定值将不起作用。
- 当您不想使用遥控区 (2区) 时，请按ZONE 2钮，然后按OFF钮，关闭ZONE 2指示灯。(使用遥控器时，按ZONE 2 (2区) 钮然后按STANDBY (待命) 钮。)

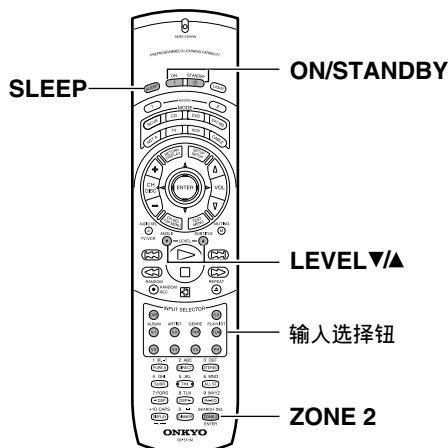

遥控器的使用

按ZONE 2 (2区) 钮之后, 在5秒钟内, 按ON/STDBY (开/待命) 钮。

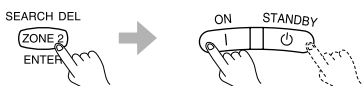

选择输入信号源时:

按ZONE 2钮之后, 在5秒钟内, 按输入选择钮。
如果使用TUN (调谐) 钮选择了调谐器, CH +/- 钮将变为可用。

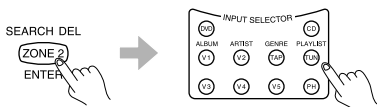

注意:

每次按遥控器上的ZONE 2 (2区) 钮之一, TX-NR900上的STANDBY (待命) 指示灯将闪烁5秒钟。在此时间内, 您将无法用该遥控器进行本体区的操作。

调节遥控区所用音量

当遥控区 (2区) 扬声器已被连接至SURR BACK/ZONE 2 SPEAKERS (环绕声后置/2区扬声器) 端子, 或已连接在SURR BACK/ZONE 2 PRE OUT (环绕声后置/2区前级输出) 端子的放大器时, 请如下所示调节音量。

使用前面板:

按前面板上的ZONE 2 LEVEL ◀▶ (2区电平) 钮。

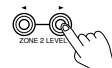

使用遥控器时:

按ZONE 2 (2区) 钮后, TX-NR900上的STANDBY (待命) 指示器会闪烁5秒。此时请按LEVEL (电平) ▲/▼钮。



注意:

当遥控区 (2区) 扬声器被连接至前级主放大器 (已连接在TX-NR900的ZONE 2端子) 时, 请在前级主放大器上调节遥控区的音量。

Setup menus (设定功能表)

进行使您的TX-NR900能够形成最佳状态所需的各项设定时，可以利用电视显示器和TX-NR900前显示屏上所出现的OSD（萤幕显示）功能表。OSD功能表是电视显示器上显示的设定功能表。作为进行设定操作时的参考，该手册列出了电视显示器和TX-NR900前显示屏上所显示的OSD功能表。

Setup（设定）功能表包含以下功能表：Basic（基本）功能表，分成4个功能表，为Hardware Setup（硬体设定）功能表、Speaker Setup（扬声器设定）功能表、Input Setup（输入设定）功能表和Audio Adjust（音频调整）功能表；Advanced（进阶）功能表包含Basic（基本）功能表、Preference（优先）功能表和Network Setup（网路设定）功能表的功能表。然后，这些功能表将被分成各种次功能表和一些含有能让您随心所欲地优化家庭影院设定值的功能表。

下面的显示屏是一个例子。显示屏的实际内容可能因所在区域的型号和选择的输入信号源而不同。

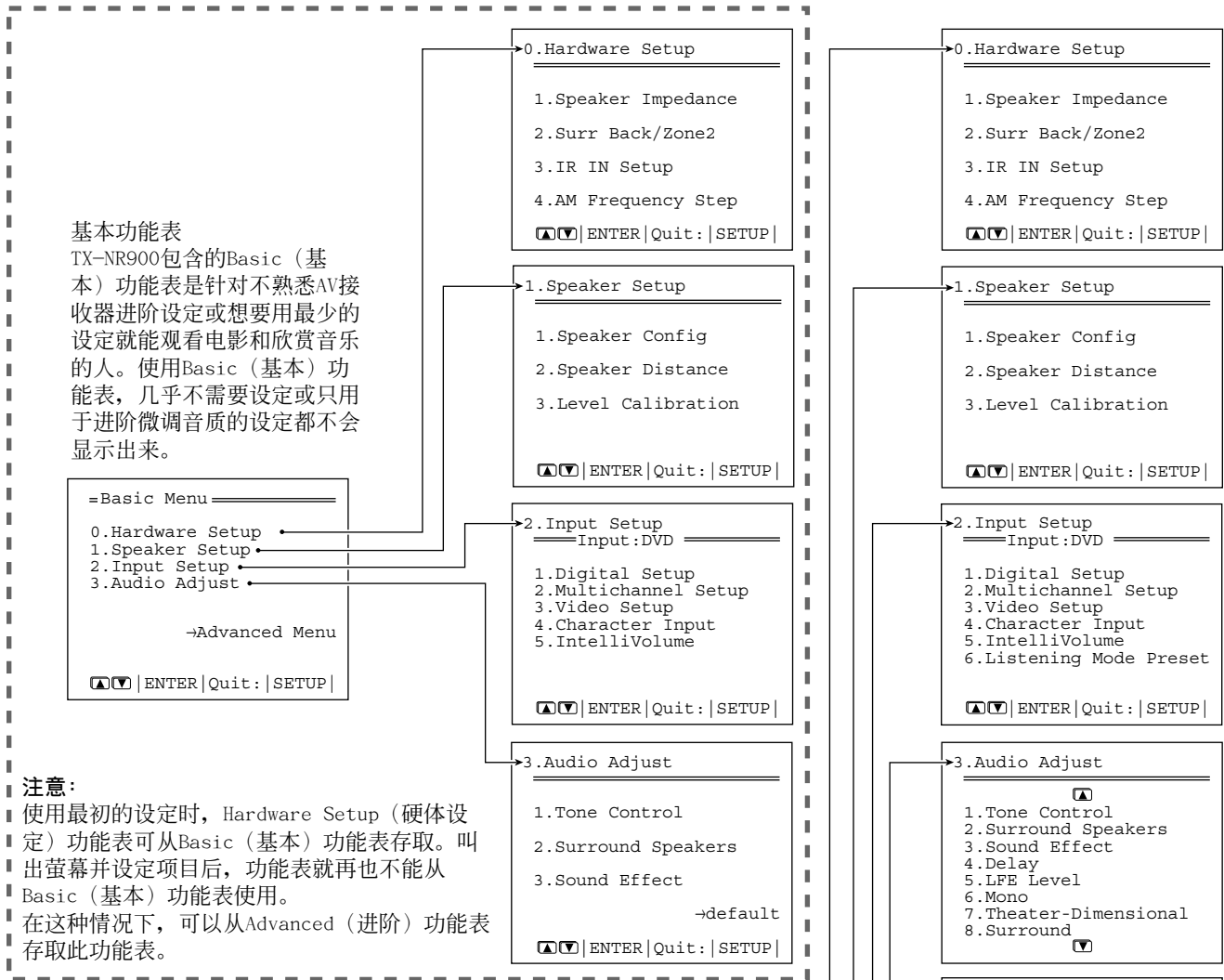

(Advanced Menu) 先进功能表

Advanced（进阶）功能表提供的功能有Listening Mode Presets，让您可以按照喜好自订电影和音乐的输出声音，以及AV Sync Setup，让您可以调整视频和音频计时的不一致。设定名称旁边如果有（Advanced），就可以使用Advanced（进阶）功能表设定。其名称边上带有**Advanced**的设定值是一些可以用Advanced Menu进行设定的设定值。

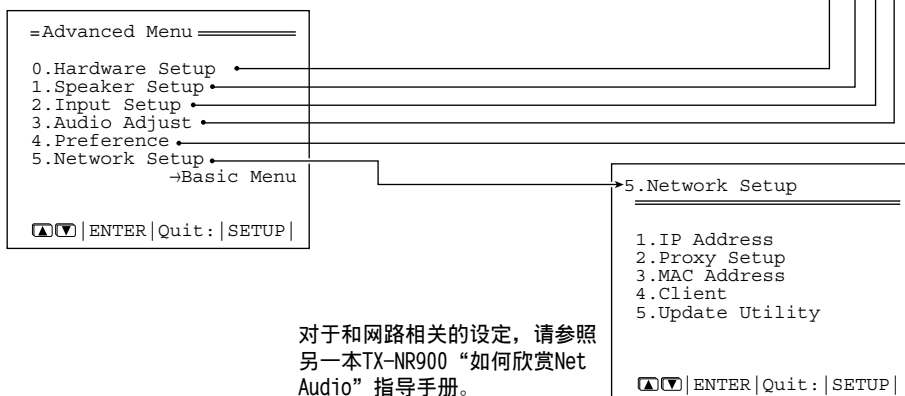

Setup menus (设定功能表)

萤幕显示

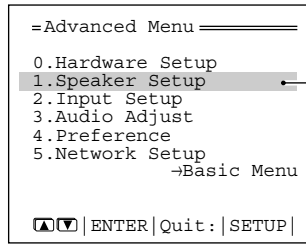

前面板显示

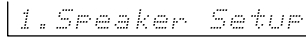

主功能表

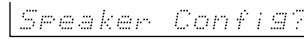
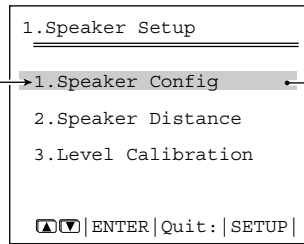

功能表

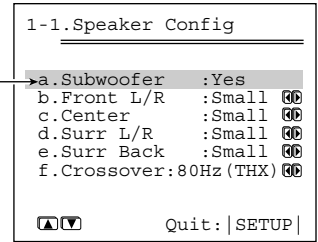

次功能表

通过设定功能表进行导航时

您可用前面板和遥控器上的按钮来改变设定值。
遥控器按钮与TX-NR900按钮的对应关系，如下所示。

遥控器钮	TX-NR900 排按钮
SETUP (设定)	SETUP (设定)
ENTER按钮上边	上
ENTER按钮下边	下
ENTER按钮左边	左
ENTER按钮右边	右
ENTER (输入)	ENTER (输入)
RETURN (返回)	RETURN (返回)

- 按SETUP (设定) 钮。
主功能表 (Advanced (进阶) 功能表或Basic (基本) 功能表) 出现在电视显示器上。
- 用▲和▼游标钮，选择您想要进入的次功能表。
- 按ENTER (输入) 钮，进入选择的功能表。
会出现该功能表的萤幕。
- 用▲和▼游标钮，选择您想要进入的次功能表，然后按ENTER钮。
每个次功能表都有不同的设定值，可供您根据需要进行变更，下面将全部进行解释。更改设定值时，首先用▲和▼游标钮，选择该设定值，然后用◀和▶游标钮，改变设定值。
- 按RETURN (返回) 钮，确定新的设定值，然后返回以前的功能表萤幕。
并重新回到主萤幕。

注意：
按SETUP钮，可立即退出设定功能表。

Hardware Setup (硬件设定) 功能表

0. Hardware Setup (硬件设定) 功能表

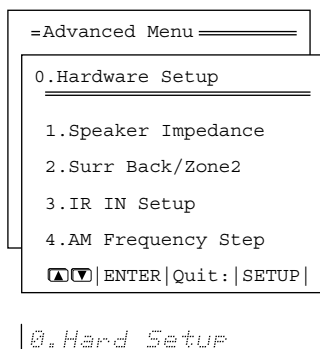

在您首次使用TX-NR900之前，需要对Hardware Setup (硬件设定) 功能表进行设定。一旦选择了一个Hardware Setup (硬件设定) 功能表项目，进入Basic (基本) 功能表时，设定将不会再次显示。以后想改变此设定值时，请选择Advanced Menu，以显示Hardware Setup功能表。

0-1. Speaker Impedance (扬声器的阻抗) 次功能表

设定阻抗电平，以配合您所用扬声器的规格。
如果所有扬声器的阻抗在6~16欧姆之间，请选择“6 ohms”。即使仅有一部扬声器的阻抗在4~6欧姆之间，也要选择“4 ohms”。

注意：

在您改变该设定值之前，务必先将TX-NR900的音量降至最低。

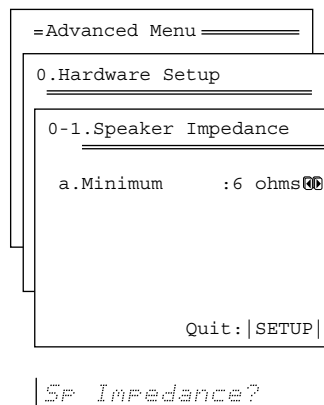

Hardware Setup (硬件设定) 功能表

0-2. Surr Back/Zone 2 Setup (环绕声后置/2区) 次功能表

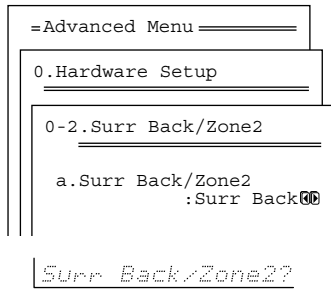

a. Surr Back/Zone 2 (环绕声后置/2区)

Zone2: 当将遥控区 (2区) 的扬声器连接至SURR BACK/ZONE 2 PRE OUT (环绕声后置/2区前级输出) 或SURR BACK/ZONE 2 SPEAKERS (环绕声后置/2区扬声器) 端子 (将内部放大器用于2区) 时, 请选择此。

Surr Back: 当未将遥控区 (2区) 的扬声器连接至SURR BACK/ZONE 2 PRE OUT或SURR BACK/ZONE 2 SPEAKERS端子 (将内部放大器用于环绕声后置扬声器) 时, 请选择此。

注意:

SURR BACK/ZONE 2 PRE OUT (环绕声后置/2区前级输出) 和 SURR BACK/ZONE 2 SPEAKER (环绕声后置/2区扬声器) 端子。为了在主房间中进行7.1声道播放, 您必须将Surr Back/Zone 2 (环绕声后置/2区) 的设定值设定为“Surr Back”。当设定在“Surr Back”时, 环绕声后置信号将从SURR BACK/ZONE 2 PRE OUT和SURR BACK/ZONE 2 SPEAKER端子输出。请将环绕声后置扬声器连接至SURR BACK/ZONE 2 SPEAKER端子, 或已连接在SURR BACK/ZONE 2 PRE OUT端子的功率放大器的扬声器端子。

当您不打算在主房间使用环绕声后置扬声器, 并用内置放大器带动遥控区 (2区) 的扬声器时, 请将Surr Back/Zone 2 (环绕声后置/2区) 设定值设定为“Zone 2”。当设定为“Zone 2”时, 2区信号将从SURR BACK/ZONE 2 PRE OUT和SURR BACK/ZONE 2 SPEAKER端子输出。请将遥控区 (2区) 的扬声器连接至SURR BACK/ZONE 2 SPEAKER端子, 或已连接在SURR BACK/ZONE 2 PRE OUT端子的功率放大器的扬声器端子。

0-3. IR IN Setup (红外线设定) 次功能表

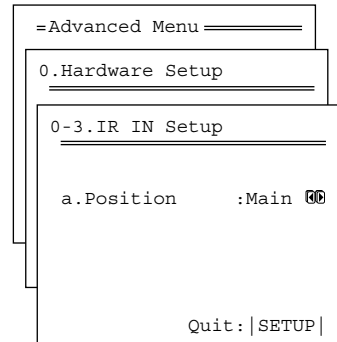

IR IN Setup?

当您正在与IR IN端子结合使用遥控器时, 该次功能表可让您设定将要使用遥控器的端子 (例如在IR IN端子输入遥控器信号)。

Main: 当您将遥控器用遥控传感器连接至主房间中的IR IN端子时, 请选择此。

Zone 2: 选择此, 可在遥控区进行遥控区 (2区) 的操作。

Advanced

0-4. AM Frequency Step (AM频率间隔设定) 次功能表 (仅限于世界通用模式)

a. AM Frequency Step (AM频率间隔设定)

该次功能表仅会在世界范围型号上出现。本子功能表中的设定决定调整AM调谐器频率的增加间隔或减少间隔。初始设定值为9kHz, 而且只有当您在10kHz地区使用TX-NR900时, 才有必要进行变更。

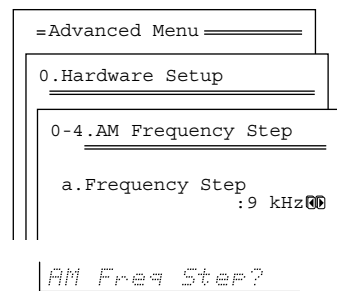

Speaker Setup (扬声器设定)

1. Speaker Setup (扬声器设定)功能表

在您安装好 TX-NR900 后, 请连接所有的器件, 并确定扬声器的布置。现在, 则要进行扬声器设定功能表中的设定, 以获得最适合您的环境和扬声器布置的声学效果。

进行下列设定之前, 首先决定下列特性是很重要的:

- 所连接扬声器的类型和尺寸。
- 各扬声器距正常欣赏位置的距离。

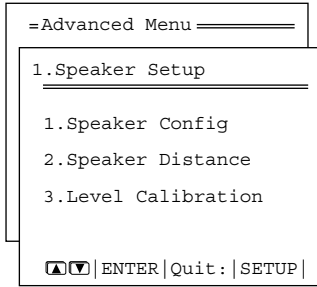

1. Speaker Setup

记录:

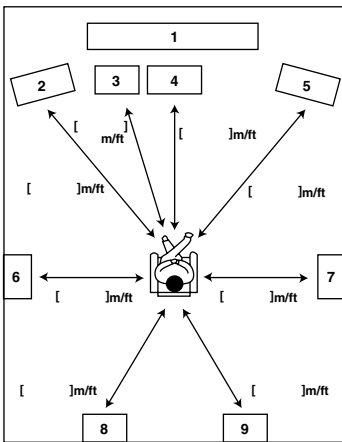

- | | |
|-----------|-------------|
| 1 电视机或萤幕 | 5 前置右扬声器 |
| 2 前置左扬声器 | 6 环绕声左扬声器 |
| 3 辅助低音扬声器 | 7 环绕声右扬声器 |
| 4 中央扬声器 | 8 环绕声后置左扬声器 |
| | 9 环绕声后置右扬声器 |

1-1. Speaker Config (扬声器构成)次功能表

此处, 您将输入所连接的扬声器和各扬声器的尺寸。

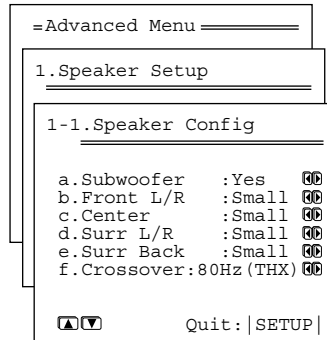

Speaker Config?

a. Subwoofer (辅助低音)

Yes: 连接了辅助低音扬声器时选择此。

No: 未连接辅助低音扬声器时选择此。

b. Front L/R (前置)

Large (大): 若为大型前置扬声器时, 选择此。

Small (小): 若为小型前置扬声器时, 选择此。

- 如果辅助低音设定中选择了“**No**”, 则该设定值将被固定为“**Large**”。

c. Center (中央)

None (无): 若未连接中央扬声器时, 选择此。

Large (大): 若为大型中央扬声器时, 选择此。

Small (小): 若为小型中央扬声器时, 选择此。

- 如果前置设定中选择了“**Small**”, 则不能为该设定值选择“**Large**”。

d. Surr L/R (环绕声)

None (无): 若未连接环绕声左和右扬声器时, 选择此。

Large (大): 若为大型环绕声左和右扬声器时, 选择此。

Small (小): 若为小型环绕声左和右扬声器时, 选择此。

- 如果前置设定中选择了“**Small**”, 则不能为该设定值选择“**Large**”。

e. Surr BK (环绕声后置)

None (无): 若未连接环绕声后置左和右扬声器时, 选择此。

Large (大): 若为大型环绕声后置左和右扬声器时, 选择此。

Small (小): 若为小型环绕声后置左和右扬声器时, 选择此。

- 如果环绕声左/右设定中选择了“**None**”, 显示也会从萤幕上消失。
- 如果为Surround L/R (环绕声左/右) 设定值选择了“**Small**” (小), 则将无法为该设定值选择“**Large**” (大)。
- 如果Hardware Setup (硬体设定) 功能表Surr Back/Zone 2 (环绕声后置/2区) 子功能表中的Surr Back/Zone 2 (环绕声后置/2区) 设定为“**Zone 2**”, 就不会出现这个设定。

Speaker Setup (扬声器设定)

f. Crossover

本设定允许您设定扬声器系统的混音频率。混音频率为传送到扬声器的最小频率，可设为40 Hz、60 Hz、80 Hz (THX)、100 Hz 或 120 Hz。如果使用有THX证书的扬声器系统，选择80 Hz (THX)。当“Subwoofer”设为“Yes”，或扬声器在Speaker Config (扬声器设置)功能表设为“Small”时，本设定才有效。扬声器设为“Small”时，会切断更低的频率，并传送到辅助低音扬声器（或传送到设为“Large”的扬声器）。

提示：

当您在扬声器构成次功能表中，设定扬声器尺寸时，请使用下述指南。

Large (大)：对于您所设定的声道，将从扬声器输出全音域音响。

Small (小)：对于您所设定的声道，将从辅助低音扬声器输出低于80Hz频率的音响。如果辅助低音扬声器在1-1. Speaker Config (扬声器设置)子功能表中设为“No”，那么将输出到前置左和右扬声器。（所有的THX扬声器都为“Small (小)”。

1-2. Speaker Distance (扬声器距离)功能表

此处，您将输入各扬声器距正常欣赏位置的距离。

注意：

- 您在扬声器构成次功能表中选择了“No”或“None”的扬声器将不会出现。
- 不同扬声器之间的距离差距设定不能超过6米（20英尺）。

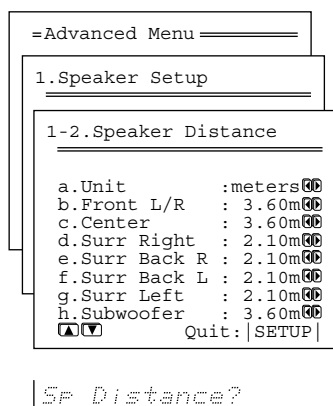

a. Unit (单位)

feet: 若您打算以英尺输入时，选择此。

meters: 若您打算以米输入时，选择此。

b. Front L/R (前置左/右)

以0.15米为间隔，在0.3~9米之内（或以0.5英尺为间隔，在1~30英尺之内），设定前置左和右扬声器距正常欣赏位置的距离。

提示：

放置好前置左右扬声器，使其与欣赏者保持同样的距离。否则，您可能会坐失立体声音响的中心位置。

c. Center (中央)

以0.15米为间隔，在0.3~9米之内（或以0.5英尺为间隔，在1~30英尺之内），设定中央扬声器距正常欣赏位置的距离。

d. Surr Right (环绕声右)

以0.15米为间隔，在0.3~9米之内（或以0.5英尺为间隔，在1~30英尺之内），设定环绕声右扬声器距正常欣赏位置的距离。

e. Surr Back R (环绕声后置右)

以0.15米为间隔，在0.3~9米之内（或以0.5英尺为间隔，在1~30英尺之内），设定环绕声后置右扬声器距正常欣赏位置的距离。

f. Surr Back L (环绕声后置左)

以0.15米为间隔，在0.3~9米之内（或以0.5英尺为间隔，在1~30英尺之内），设定环绕声后置左扬声器距正常欣赏位置的距离。

注意：

如果Hardware Setup 功能表的Surr Back/Zone 2 (环绕声后置/2区)次功能表中的Surr Back/Zone 2 (环绕声后置/2区)设定值被设定在“Zone 2”，则将不会显示Surr Back R (环绕声后置右)和Surr Back L (环绕声后置左)的设定值。

g. Surr Left (环绕声左)

以0.15米为间隔，在0.3~9米之内（或以0.5英尺为间隔，在1~30英尺之内），设定环绕声左扬声器距正常欣赏位置的距离。

h. Subwoofer (辅助低音)

以0.15米为间隔，在0.3~9米之内（或以0.5英尺为间隔，在1~30英尺之内），设定辅助低音扬声器距正常欣赏位置的距离。

Speaker Setup (扬声器设定)

1-3. Level Calibration (电平校准)次功能表

此处，您将输入各扬声器的音量，使欣赏者听起来所有扬声器的音量都一样。对于因房间设计和构造，左、右扬声器处于不同距离或非对称位置的扬声器布置来说，此操作尤为重要。上面进行的这些设定和距离设定，对于创造一种能获得最佳音响空间和动态感的声学特性而言，是至关重要的。

注意：

此处的扬声器电平设定值对多声道输入信号源无效。为了调节多声道输入信号源的扬声器电平，您需要使用RC-511M遥控器上的、CH SEL、LEVEL▲、和LEVEL▼钮。参照第34页。

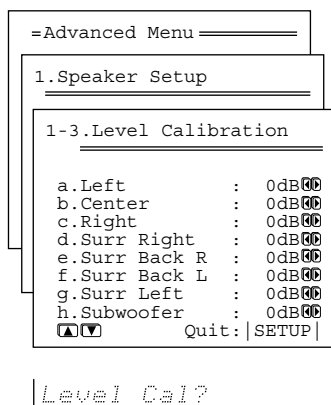

校准扬声器电平时

- 进入该次功能表时，TX-NR900将从前置左扬声器发出典型噪声。此时，主音量将自动升高至参考电平（0分贝）。请记住该噪声的电平，然后按▼游标钮（注意这可以用每次增加1分贝的方法来调整）。TX-NR900现在将从中央扬声器发出典型噪声。
- 用◀（左）和▶（右）游标钮，调节中心扬声器的噪声音量，使其与前置左扬声器的电平保持一致。您可在两个扬声器之间缓慢地前后移动，这样有助于您比较音量。
- 再按▼游标钮。TX-NR900现在将从前置右扬声器发出典型噪声。
- 重复上述前置右和其它扬声器所用步骤(2)和(3)，直至将所有扬声器调节为相同的音量。

注意：

- 您在扬声器构成次功能表中选择的“No”或“None”的扬声器将不会出现。
- 为了精确地设定输出电平，建议您使用手提声压计（SPL）。将该仪表设定为C加权和慢均分。推荐使用Radio Shack® SPL仪或同等品。使用内声道噪声发生器时，请设定各声道，以便能够读取75分贝的声压计。

a. Left (左)

声音来自前置左扬声器。请以1分贝为单位，在-12和12分贝之间调节声压。

b. Center (中央)

声音来自中央扬声器。请以1分贝为单位，在-12和12分贝之间调节声压。

c. Right (右)

声音来自前置右扬声器。请以1分贝为单位，在-12和12分贝之间调节声压。

d. Surr Right (环绕声右)

声音来自环绕声右扬声器。请以1分贝为单位，在-12和12分贝之间调节声压。

e. Surr Back R (环绕声后置右)

声音来自环绕声后置右扬声器。请以1分贝为单位，在-12和12分贝之间调节声压。

f. Surr Back L (环绕声后置左)

声音来自环绕声后置左扬声器。请以1分贝为单位，在-12和12分贝之间调节声压。

注意：

如果Hardware Setup 功能表的Surr Back/Zone 2（环绕声后置/2区）次功能表中的Surr Back/Zone 2（环绕声后置/2区）设定值被设定在“Zone 2”，则将不会显示Surr Back R（环绕声后置右）和Surr Back L（环绕声后置左）的设定值。

g. Surr Left (环绕声左)

声音来自环绕声左扬声器。请以1分贝为单位，在-12和12分贝之间调节声压。

h. Subwoofer (辅助低音)

声音来自辅助低音扬声器。请以1分贝为单位，在-15和12分贝之间调节声压。

使用遥控器

1. 按TEST（测试）钮。

您会听到前置左扬声器发出典型噪声。



- 请记住该噪声的电平，然后按CH SEL游标钮。TX-NR900现在将从中央扬声器发出典型噪声。



- 用LEVEL ▲/▼游标钮，调节中心扬声器的噪声音量，使其与前置左扬声器的电平保持一致。您可在两个扬声器之间缓慢地前后移动，这样有助于您比较音量。



- 再按CH SEL游标钮。TX-NR900现在将从前置右扬声器发出典型噪声。

用LEVEL ▲/▼游标钮，调节中心扬声器的噪声音量，使其与前置左扬声器的电平保持一致。您可在两个扬声器之间缓慢地前后移动，这样有助于您比较音量。（注意这可以用每次增加1分贝的方法来调整）。

- 使用CH SEL钮选择其他的扬声器及调整音量，至到所有的扬声器都调整成同一电平。

2. 按TEST（测试）钮完成程序。



Input Setup(输入设定)

2. Input Setup(输入设定) 功能表

该功能表可让您设定TX-NR900提供的各种输入信号源。本功能表中的设定可用于在前面板使用输入信号源钮选择的输入信号源，因此，这些设定是对每个输入信号源分别进行的。每个输入信号源可能有大量的设定值，很难记住，所以建议您画图，记录已经设定的内容和设定的器件，以防后来混乱。

未选择Net Audio当作输入信号源

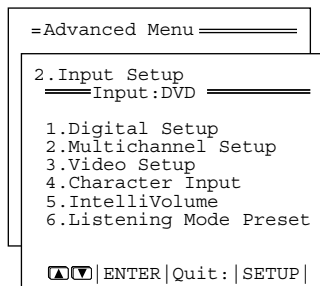

2. Input Setup

2-1. Digital Setup (数位设定)次功能表 (未选择Net Audio当作输入信号源)

本子功能表和从输入信号源输入数位信号有关，如果这些设定不正确，数位音频信号可能就无法正确输入，或完全听不到。如果选择的输入信号源钮是AM或FM，本子功能表就不会出现。如果在2-2. Multichannel Setup (多声道设定)子功能表中选择“Yes”，并在AUDIO SELECTOR (音频选择器)中选择“Multichannel”，就无法存取。此外，由于VIDEO 5固定位前面板上的光学数位端子，如果选择VIDEO 5，本子功能表也不会出现。

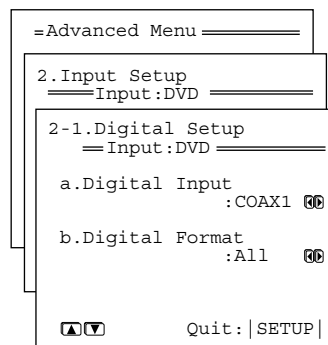

Digital Setup?

各输入信号源的初始设定值

输入信号源	数位输入
CD	OPT 1
PHONO	----
TUNER	▧
TAPE	OPT 2
VIDEO 1	COAX 2
VIDEO 2	COAL 3
VIDEO 3	OPT 3
VIDEO 4	OPT 4
VIDEO 5	前面板上的 OPTICAL (光学) 端子 (固定)
DVD	COAX 1
NET AUDIO	▧

---- : 可用于数位输入却没有设定在初始设定值中。

▧ : 不能用于数位输入。

a. Digital Input (数位输入)

该设定值将告诉TX-NR900：前面板上的哪个输入信号源按钮已与后面板上的数位输入插孔相连。完成该设定值时，您必须首先选择前面板上的数位输入信号源，然后设定已连接至此处的数位输入插孔的名称。例如，若前面板上选择的输入信号源是CD，且CD唱机已连接至DIGITAL INPUT OPT 1，则此处应选择“OPT1”。如果选择的输入信号源未连接至数位输入，则请选择“----”。

OPT1-4: 将您的数位器件连接至DIGITAL INPUT (OPT) 端子1~4中的任一端子。

COAX1-3: 将您的数位器件连接至DIGITAL INPUT (COAX) 端子1~3中的任一端子。

---- : 若输入信号源并非来自数位输入插孔，请选择此。

Input Setup(输入设定)

b. Digital Format (数位格式)

将数位信号设定至已在选择数位端子的信号探测中被授予了优先权的端子。

默认设定值为“A11”(自动)。若数位输入设定中已为该输入信号源选择了“- - - -”，则该设定值将不会出现。虽然您可原封不动地使用该默认设定值，但也可根据输入信号格式，随心所欲地改变该值(例如，若您打算常用一种特殊的输入信号源来欣赏某种输入信号格式时)。

A11: 选择此，可自动检测输入信号的格式。

本机将自动检测已选择的输入信号源所使用的输入信号格式(杜比数位、DTS、PCM或类比)，以执行所需的解码处理。

DTS: 选择此，可进行DTS信号处理。只有当输入DTS信号时，才能执行该解码处理。

PCM: 选择此，可进行PCM信号处理。只有当输入PCM信号时，才能执行该解码处理。

注意：

- 如果选择了“A11”，当CD或LD在播放中快进时，解码的PCM信号可能会产生跳音。在此情况下，请将设定值改为“PCM”。
- 如果当选择了“DTS”时无法输入DTS信号，即使您用AUDIO SELECTOR(音频)选择钮，选择了“Auto”(自动)，TX-NR900也不会自动切换至类比输出。

DTS须知：

- 若您在TX-NR900上选择了“PCM”设定值时，播放支持DTS的CD或LD，DTS编码的信号将得不到解码，并会输出噪音。该噪音可能会损坏放大器和扬声器。因此，必须选择“A11”或“DTS”，并用数位输入插孔(OPTICAL或COAXIAL)连接DTS信号源。
- 若您在选择了“A11”设定值时，播放支持DTS的CD或LD，可能会听见短暂的噪音(直至DTS解码器识别出DTS编码的信号并开始操作为止)。这并非功能失常。
- 如果您在播放DTS信号源中，按了播放机上的pause(暂停)或skip(跳越)钮，可能会听见短暂的噪音。这并非功能失常。在此情况下，请播放所选择的“DTS”信号源。
- 在播放DTS信号源时，TX-NR900上的DTS指示灯会点亮。当播放结束和DTS信号传送停止时，TX-NR900仍将处于DTS模式，且DTS指示灯仍会点亮。这会防止您在操作播放机上的pause或skip按钮时发出噪音。因此，立即将信号源从DTS切换至PCM时，可能不会播放PCM信号。在此情况下，请停止播放机上的信号源播放约3秒钟，然后恢复播放。
- 即使您已用数位输入端将播放机连接至TX-NR900，也可能无法播放来自某种CD唱机或LD播放机的某些DTS信号源的信号。这是因为数位信号已被处理过(如输出电平、采样频率或频率响应等)，TX-NR900不能将该信号识别为DTS数据。所以，当您在处理信号中播放DTS信号源时，可能会听见噪音。
- 用于VIDEO 1 OUT、VIDEO 2 OUT、TAPE OUT和ZONE 2 OUT的输出端，将输出类比音频信号。使用这些输出端，将无法进行一些支持DTS的CD或LD的转录。如果勉强为之，DTS编码的信号将被转录成噪音。

2-2. Multichannel Setup (多声道设定)次功能表 (选择NET AUDIO作为输入信号源)

选择的输入信号源不是NET AUDIO时，会出现本子功能表，让您可以设定多声道输入设定。

该设定值一般设定为“No”，只有将具备多声道端口的DVD影碟机、MPEG解码器或其它器件，连接至5.1声道、6.1声道或7.1声道音频所用的MULTI CHANNEL INPUT(多声道输入)端口时，才有必要改为“Yes”。例如，已将DVD播放机连接至MULTI CHANNEL INPUT端口时，请在前面板上选择DVD作为输入信号源，使该次功能表出现，然后将多声道设定值选择为“Yes”。当此处选择了“Yes”(是)时，您只能用AUDIO SELECTOR(音频选择)钮，选择Multichannel(多声道)。

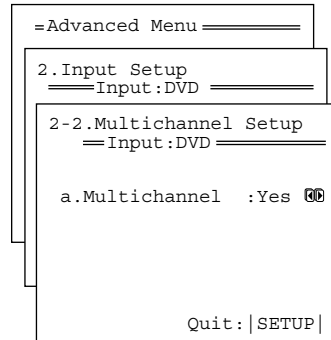

Multich Setup?

选择的输入信号源	多声道
CD	No
PHONO	No
TUNER	No
AM	No
TAPE	No
DVD	Yes
VIDEO 1	No
VIDEO 2	No
VIDEO 3	No
VIDEO 4	No
VIDEO 5	No
NET AUDIO	NO

注意：

- 当播放实际与MULTI CHANNEL INPUT(多声道输入)端子相连的装置时，请用AUDIO SELECTOR钮，选择“Multich”。
- 在多声道设定中播放时，把此设定变更为“No”，会将AUDIO SELECTOR(音频选择器)的音频模式切换到“Analog”。

Input Setup(输入设定)

2-3. Video Setup (视频设定)次功能表

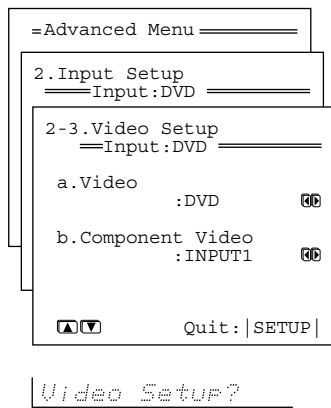

a. Video (视频)

该设定值可让您使来自某个器件的音频与另一个器件的视频相配。因此，您可在听见来自其它输入信号源的音频中，设定将要显示的視頻信号源。例如，该功能可让您播放来自CD的音乐，同时显示来自录影机或其它视频信号源的图像。

默认设定值如下所示。

选择的输入信号源	视频
CD	Last Valid
PHONO	Last Valid
TUNER	Last Valid
TAPE	Last Valid
DVD	DVD
VIDEO 1	VIDEO 1
VIDEO 2	VIDEO 2
VIDEO 3	VIDEO 3
VIDEO 4	VIDEO 4
VIDEO 5	VIDEO 5
NET AUDIO	Last valid

Last Valid: 选择以继续之前的输入信号源之视讯。例如，若选择的输入信号源是VIDEO 1，然后改为CD（设定至“Last Valid”）时，将播放来自CD输入的音频，同时继续播放来自VIDEO 1的视频。

b. Component Video (色差视频)

若已将某器件连接至COMPONENT VIDEO（色差视频）输入端（1或2）时，则必须在此处设定该输入。

默认设定值如下所示。

选择的输入信号源	色差视频输入
CD	Last Valid
PHONO	Last Valid
TUNER	Last Valid
TAPE	Last Valid
DVD	INPUT 1
VIDEO 1	INPUT 2
VIDEO 2	INPUT 2
VIDEO 3	INPUT 2
VIDEO 4	INPUT 2
VIDEO 5	INPUT 2
NET AUDIO	Last Valid

Input Setup(输入设定)

2-4. Character input (字符输入) 次功能表

该次功能表可让您给AM/FM调谐器预约电台或已连接的输入信号源(除调谐器自身以外)起名。每个名称最多可输入10个字符。例如,若您已经将DVD连接至VIDEO 4输入插孔,则可给其起个“DVD2”的名称。或者,若您已经进行了多路录影机连接,便可为每一个输入型号名称或厂家名称,这样便没有必要记住哪个已连接到哪个输入信号源。

如果您想要输入预约收音机广播电台所用的名称,请选择您想要命名和输入名称的电台。

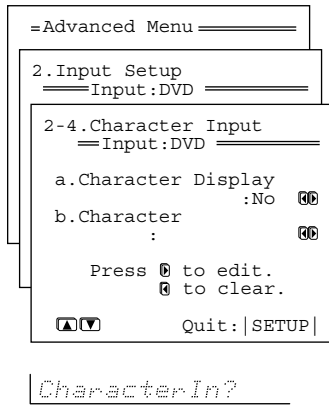

a. 字符显示

使用这个设定以选择要不要在选择目前的输入信号源时显示自订名称。

Yes: 选择此,可在您选择输入信号源时显示您输入的名称。

No: 选择此,可显示默认名称。

b. 字符

如果您已经为上述字符显示选择了“**Yes**”时,此处便可输入您想要显示的名称。按 ◀ 游标钮,可清除目前的输入内容。按 ▶ 游标钮,可进入字符输入萤幕。

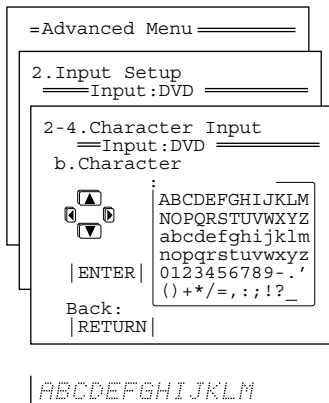

注意:

如果使用前方显示屏而非OSD功能表,前方显示屏出现“Char:”时按▶钮。会出现“ABCDEF..”。这是Character Input(字符输入)萤幕。可以用游标按钮移动到萤幕的其他部分,就像使用OSD功能表一样,因此需要参照下面的图表了解Character Input(字符输入)萤幕的实际配置。

在字符输入萤幕上,按游标钮,可使游标移到需要的字符,然后按ENTER(输入)钮。该字符即会出现在上述的10字符空格区内。

输入10个字符后,会自动回到前一个萤幕。如果输入10个字符前就完成了名称,输入空格直到输入10个字符为止。

要改变字符时,请用RETURN钮,使游标后退,或用ENTER钮,使游标向前移动,定位于错误的字符处,然后输入需要的字符。抹消字符时,请在其位置输入空格。完成名称输入后,打算退出时,请重复按ENTER钮。

2-5. IntelliVolume (智能音量) 次功能表

该次功能表可让您设定某些TX-NR900所提供的特殊功能。

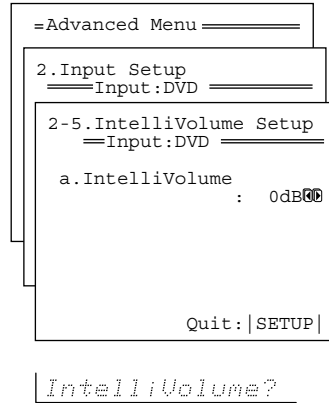

a. Intelli Volume (智能音量)

当切换输入信号源时,您可能会发现即使主音量设定相同,不同器件或连接TX-NR900的输入信号源的输出电平也是不一样的。在正常环境下,每次改变输入信号源时,您都不得改变音量设定。此Intelli Volume设定却可让您为每个输入信号源分别预约一个音量,这样当您从一输入信号源切换至另一个时, TX-NR900将会相应调节音量,使最后所得音量保持相同。为了设定Intelli Volume,只需简单地选择前面板上的输入信号源,若该信号源低于其它信号源时,请用▶游标钮,提升其分贝电平;若其高于其它信号源时,则请用◀游标钮,降低其分贝电平。

可以在-12和+12分贝之间调节智能音量。

Input Setup(输入设定)

2-6. Listening Mode Preset (欣赏模式预约)次功能表

利用TX-NR900, 您可为来自各输入信号源的各种不同的信号类型, 设定不同的欣赏模式。例如, 假若您的DVD播放机也可播放CD, 且DVD视频信号为Dolby Digital和CD信号为PCM时, 您便可为各信号源设定不同的欣赏模式。

如果您频繁播放相同类型的电影或音乐时, 该功能特别方便。

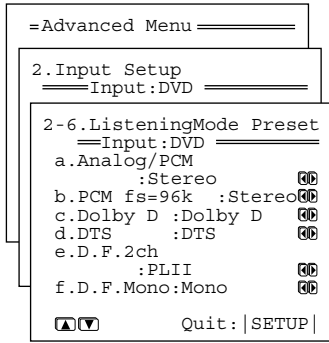

LstnModePreset?

* 5.1声道数位环绕声格式具有各种版本, 其中包括杜比数位和DTS。5.1声道数位环绕声格式可让您分别记录和播放5个全音域(20Hz~20kHz)声道(左和右前置、中央、两个环绕声声道), 外加用于低频效果音响的LFE(低频效果)声道。它将营造一种身临影院和音乐厅般的真实音响效果。

输入信号源和欣赏模式之间的关系

可以选择标有“●”的欣赏模式。在列出数种欣赏模式的栏中, 显示屏将对应信号源媒体的信号格式。

输入信号源的信号 (显示)	a. Analog/PCM (2ch)	b. PCM fs=96kHz (2ch)	c. Dolby D (Dolby Format Multichannel)	d. DTS (Dolby Format Multichannel)	e. D.F. 2ch (Digital Format 2ch)	f. D.F. Mono (Digital format Mono)
碟片类型	磁带、录影带、 录音机、调谐器、CD MD、DVD(立体声)、LD、 数位卫星广播	音频DVD 视频DVD (96k/24bit)	视频DVD	CD、LD、 视频DVD	视频DVD 数位卫星广播	视频DVD
欣赏模式						
Mono	●				●	●
Direct/Pure Audio	●	●				
Stereo	●	●	●	●	●*	
T-D (Theater-Dimensional)	●		●	●	●	
Dolby Digital			●			
DTS				DTS DTS-ES Matrix 6.1 DTS-ES Discrete 6.1 DTS 96/24		
Dolby Pro Logic II DTS Neo:6	PL II Movie PL II Music DTS Neo:6 Cinema DTS Neo:6 Music	PL II Movie PL II Music			PL II Movie PL II Music DTS Neo:6 Cinema DTS Neo:6 Music	
THX (THX Cinema)	THX Cinema		THX Cinema THX Surround EX	THX Cinema	THX Cinema	
Mono Movie	●				●	●
Enhanced 7	●		●	●	●	
Orchestra	●		●	●	●	
Unplugged	●		●	●	●	
Studio-Mix	●		●	●	●	
TV Logic	●		●	●	●	
All Ch Stereo	●				●	

*再生DTS 96/24格式录制的信号源时, 会显示“DTS 96/24 Stereo”(DTS 96/24立体声)。

注意:

根据您的扬声器构成或所选择的输入信号源, 可能无法选择此处所表示的所有欣赏模式。

Input Setup(输入设定)

输入信号源的信号

a. Analog/PCM (类比/PCM)

类比信号源由LP录音、FM和AM广播、盒式磁带等组成。PCM (脉冲编码调制) 为数位音频信号的形式之一, 不用压缩, 便可直接转录于CD和DVD之上。

b. PCM fs=96k

可以设定用96kHz采样比录制的数位PCM信号源的输入信号的欣赏模式。

c. Dolby D (Dolby Digital) (杜比数位)

这是具备AC-3压缩和最多5.1声道环绕声音响的数位数据。该信号源的信号来自具备标志的DVD和LD, 因此可用于5.1声道输出的转录。

Dialog norm (对话正常化)

Dialog norm (对话正常化) 为杜比数位的特点之一。播放用杜比数位编码的碟片时, 有时可能会在前面板显示屏上看见简短的信息[将读作Dialog Norm XdB (X为数值)]。对话正常化可让您了解信号源资料所灌录的电平高于或低于平常的状况。例如, 假使您在前面板显示屏上看见下列信息: Dialog Norm +4时, 若想使总输出电平保持恒定, 则需将音量控制刚好降低4分贝。换句话说, 您正在欣赏的信号源资料所录制的电平比平常高4分贝。如果未看见该信息, 则无需调节音量控制。

Dialog Norm# +4

d. DTS (数位影院系统)

DTS (数位影院系统) 是具备最多5.1声道环绕声输出的压缩数位数据, 能够获得品质极高的音响。该信号源的信号(有DTS-ES Discrete信号源的6.1声道) 要求有支持DTS输出的DVD播放机, 并要求来自具有标志的DVD、CD和LD。

e. D.F.2ch(数位格式双频道)

这是杜比数位等的双频道数位模式(PCM除外)的信号。有用双频道声音录音的DVD、LD等。

f. D.F.Mono(单声数位格式)

这是杜比数位等的单声数位模式(PCM除外)的信号。有用单声音响录音的DVD、LD等。

欣赏模式

Mono (单声)

播放单声信息收录的旧电影软件, 或者播放两国语信号源等左右频道进行独立再生时的模式。该模式也可让您欣赏DVD和具备此信息的其它媒体的多重声迹。

Direct (直通)

该模式可释放音质调整和过滤最少的纯净音响。为右和左前置声道灌录的声音将仅输出给右和左前置扬声器, 而不会输出至辅助低音扬声器。

Pure Audio (纯音频)

和直接模式相同, 但不同点在于纯粹音频模式也关闭显示视窗、关闭视频电路系统的电源, 以及最小化噪声信号源。结果可产生高传真音乐播放, 和原始信号源丝毫不差。

注意如果连接设备到TX-NR900的COMPONENT VIDEO INPUT (色差输入) 2插孔, 不会启动继电器开关, 信号会输入COMPONENT VIDEO OUTPUT (色差输出) 插孔。因此, 连接至COMPONENT VIDEO OUTPUT插孔的萤幕显示不会消失。

Stereo (立体声)

该模式让所有输入的声音都从左和右前置扬声器输出。

也可以使用辅助低音专用扬声器。

T-D (Theater-Dimensional) (剧场空间)

为充分享受家庭影院的娱乐, 建议您至少需连接前置左、右扬声器、中央扬声器, 以及环绕声左、右扬声器。然而, 若您只有前置左、右扬声器时, 则可利用该模式, 欣赏多声道音响。

该模式控制到达各耳朵的声音特性, 以创造多台扬声器设置的效果。为了得到完美的效果, 有一个最佳欣赏位置(甜蜜点)。请参阅有关欣赏角度的说明。此外, 若反射声成分较大, 可能难以获得需要的结果, 所以必须调整您的系统和欣赏位置, 使反射声降至最低。

DOLBY PRO LOGIC II

该模式是新一代的5声道环绕声系统, 可以提供介于4声道(左前置、右前置、中央和单个环绕声) 专家逻辑环绕声与5.1声道杜比数位环绕声之间的性能。该模式可被设定用于专门为播放电影而设计的电影模式和特地为欣赏音乐而量身定夺的音乐模式。在电影模式中, 以往仅能提供涵盖窄频率范围的单声输出的环绕声声道, 现在却可提供涵盖全频率范围的完整立体声输出。结果使电影看起来活灵活现, 真实动人。音乐模式采用环绕声声道, 可以提供普通立体声输出所无法获得的自然音响空间。

该模式可以用于带标志的VHS和DVD影片, 以及某些电视节目。音乐模式可以用于音乐CD和其它立体声声源。

Dolby D(杜比数位)

为了再生杜比数位信号源而使用。

· Dolby Digital EX (杜比数位EX)

再生使用Surround EX技术编码的环绕声轨迹信号源时启用。

· Dolby EX

选择以用非杜比数位的信号源获得与Dolby Digital EX编码信号源相同的效果。

Input Setup(输入设定)

DTS Neo:6

这是将PCM和类比音源等双频道的信号源用6.1频道进行再生的模式。6频道确保全部为宽频带域，并频道之间的分选性也很好。

DTS Neo:6模式可以进行适合于电影再生的Cinema模式和适合于音乐再生Music模式2种类的转换。

适合电影鉴赏的Cinema模式作为6.1频道的信号源可以再现有实时移动感的环绕声。此模式可用于立体声的VHS软件和电视节目等。

适合音乐再生的Music模式使用环绕声频道，可以产生普通的立体声输出所得不到的自然音乐临场感。此模式可用于音乐CD为主的各种立体声音源的再生。

DTS

为了再生DTS信号源而使用。

DTS-ES Discrete 6.1 (分离6.1)

除了环绕声后置声道之外，该新格式还具备所有6.1声道独立录制、可获得完全分离的数字格式。由于所有声道是独立录制，所以可获得分离音响空间感特别强烈的、高保真环绕声播放。

DTS-ES Matrix 6.1 (矩阵6.1)

该格式具有矩阵编码和插入左右环绕声声道之中的后置环绕声声道，因此能够播放由高精度矩阵解码器所解码的左右及后置环绕声声道的输出信号。

DTS 96/24

再生使用DTS 96/24技术编码的环绕声轨迹信号源时自动改变到该模式。

THX

该模式可用于播放采用了THX的信号源。播放THX音响时，为了获得绝妙的真实效果，建议您使用经THX认证的扬声器系统。

· THX Cinema (THX影院)

这是传统的5.1声道THX格式。只能在播放混合录制用于大型影剧院环境下放映的信号源时，才能使用该模式。

· THX环绕声EX

THX Surround EX-Dolby Digital Surround EX为杜比实验证明公司和Lucasfilm有限公司THX分部联合开发。

在影院中，用杜比数位环绕声EX技术编码的影片声迹可以产生一个在制片中增加的额外声道。除目前已有的前置左、前置中央、前置右、环绕声右、环绕声左和辅助低音声道之外，该声道（称作环绕声后置）可在听者身后释放音响。

这个附加的声道可在听者身后提供更加细腻的结合，带来深度更广、空间气氛更浓和声音定位更佳的音响效果。

当用杜比数位环绕声EX技术制作的电影，投放家庭用户市场时，其包装上可能印有杜比数位环绕声EX标志。在下列杜比网站上可以找到用该技术制作的电影清单：

<http://www.dolby.com>

播放非杜比数位环绕声EX编码的5.1声道资料时，该产品也可能会进入“THX Surround EX”模式。在此情况下，输送至环绕声后置声道的信息将随节目而编排，根据特殊声迹和个别欣赏者的趣味，这种情况可能有趣或可能不太愉快。

数位信号处理 (DSP) 模式

Mono Movie (单声道电影)

该模式适于播放单声录音，如旧电影声迹等。中央声道释放未加处理的原声，但是其它声道却播放用适当的混响效果处理过的中央声道音响。使您能够欣赏具备影院气氛的单声道音响。

Enhanced 7 (增强7)

Enhanced 7利用7声道扬声器，着眼于产生自然环绕声环境。音响效果平滑地向环境后方移动。该模式特别适于音乐和电视体育节目。

Orchestra (管弦乐队)

该模式适合于古典和歌剧音乐。中央声道被切断，而环绕声声道被增强，以拓宽立体声结像。它还可模仿大型音乐厅才能创造的自然混响效果。

Unplugged (开放)

该模式适于声学仪器发声、歌唱和爵士乐。它凭借强调前置立体声结像，类比身临舞台前面的声音效果。

Studio-Mix (演播室混声)

该模式适于摇滚和流行乐曲。具备强劲声像效果的实况音响，将使您仿佛置身于俱乐部和摇滚音乐厅一般。

TV Logic (电视逻辑)

该模式可为电视演播室播放的电视节目，提供真实的伴音。它可增强整个环绕声音响，并提供清晰的人声。

All Ch Stereo (所有声道立体声)

该模式是为播放背景音乐而设计的。前置、环绕声和环绕声后置声道可创造一种涵盖整个范围的立体声结像。

Audio Adjust (音频调节)

3. Audio Adjust (音频调节)功能表

可设定声音信号所用的各种参数。

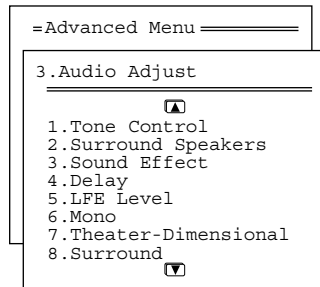

3.Audio Adjust

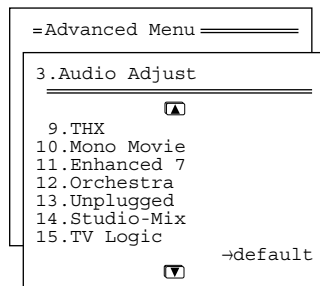

3.Audio Adjust

3-1. Tone Control (音调控制) 次功能表

可根据需要, 以2分贝为单位, 分别调整低音和高音设定值。

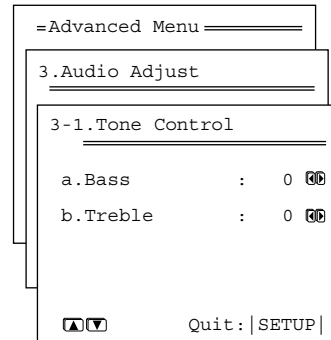

Tone Control?

设定	值	初始值
a.Bass	-2 ~ +12	0
b.Treble	-2 ~ +12	0

3-2. Surround Speakers (环绕扬声器) 次功能表

当连接了环绕声后置扬声器, 且正在播放5.1声道信号源时, 该设定值可让您决定用哪些扬声器输出。

设定	值	初始值
a.Surround Speakers	Surround L/R, Surround Back, Surr L/R + Back	Surround L/R

Surround L/R: 该设定一般会将声音输出至环绕声左和右扬声器, 而不会输出任何声音至环绕声后置右扬声器。

Surround Back: 该设定会将声音输出至环绕声后置扬声器, 而不会输出任何声音至环绕声左和右扬声器。

Surr L/R+Back: 该设定会将声音输出至环绕声左和右扬声器, 以及环绕声后置扬声器。

3-3. Sound Effect (音响效果) 次功能表

可启动和关闭各种音响效果。

设定	值	初始值
a. Re-EQ	On, Off	Off
b. Upsampling	On, Off	Off
c. Subwoofer (Analog/PCM)	On, Off	On
d. Late Night	Off, Low, High	Off

a. Re-EQ (影院再均衡)

在家庭环境下,用扬声器播放时,那些为剧院播放而混合的声音可能过于响亮,Re-EQ(影院再均衡)却可去掉家庭影院音响中的急躁或“明亮”部分,给该不足加以补偿。

可将其设定为“On”或“Off”。

可以使用遥控器上的Re-EQ按钮设定“On”或“Off”。

b. Upsampling(高取样)

将数位输入信号(类比输入信号进行A/D转换后)的频率转换成现在的2倍,并可进行更细腻的音质再生。可以设定“On”或“Off”。当选择了“On”时,高取样指示灯将点亮。

c. Subwoofer (辅助低音扬声器)

当您为Speaker Config(扬声器构成)次功能表中的Subwoofer(辅助低音扬声器)设定值选择了“Yes”时,如果您不打算从辅助低音扬声器输出声音,请将该设定值设定为“Off”。只有当输入信号源为Analog/PCM(类比/PCM)时,该设定值才会有效。若已在扬声器构成次功能表的辅助低音设定中选择了“No”时,则不会出现该设定值。

d. Late Night (半夜)

影院音响具备广阔动态范围,因此,在聆听安静的声音,如人声时,必须用大音量播放。当此参数被设定在“High”或“Low”时,声音的动态范围将变窄,使您能够在低音量下更容易听清微小的声音。若您打算在低音量下,尤其是半夜播放电影时,该功能非常有用。

可将其设定为“Off”或“Low”或“High”。

注意:

- 半夜功能只能对杜比数位编码的碟片有效。
- 半夜效果的有效程度取决于杜比数位碟片。某些声音可能效果甚微或很小。

3-4. Delay (延迟) 次功能表

该次功能表可给您提供各种方法来调节扬声器音频输出的定时,以创造特定的声场效果;或者调节令人讨厌的视频和音频轨迹同步。

如果将“Direct”(直通)选作欣赏模式时,该次功能表将不会出现。

设定	值	初始值
a. A/V Sync	0.0 ms ~ 74.0 ms	0.0 ms
Relative Delay		
b. Center	-4.0 ms ~ +6.0 ms	0.0 ms
c. Surr L/R	-4.0 ms ~ +6.0 ms	0.0 ms
d. Surr Back	-4.0 ms ~ +6.0 ms	0.0 ms

a. A/V Sync (音像同步)

若连接了数位信号处理器时,来自DVD或LD播放机的音频和视频可能无法输出完全同步的时间。其结果将导致声音和图像不配,或声音听起来太迟。在此情况下,利用该设定值,可使音频和视频保持正确的同步。可依0.5ms为单位,在0至74.0ms之间,进行该设定值的确定。普通环境下,可让其保持0ms。如果设定在24.5和74.0ms之间,非采样将被固定在24.0ms。注意设定的变更不会显示出来。对于使用多声道端口的输入信号源,将不会出现该设定值。

Relative Delay (相对延迟)

b. Center (中央), c. Surr L/R (环绕声右/左), d. Surr Back (环绕声后置)

除电平和延迟及延迟调整之外, TX-NR900还提供了改变或调节扬声器相对位置的功能,以便为欣赏者精细地调谐声场效果。利用Onkyo独特的Enhanced Spatial Positioning Algorithm(增强空间定位运算法),便可实现此调节。该调节可为扬声器提供10毫秒的延迟时间(此时间相当于将扬声器移动3米之远)。该调节最多可为欣赏者所在位置提供-4.0或+6.0毫秒(-1.2或+1.8米)的时间调整。

首先进行粗略的调节—扬声器电平和距离调节,然后设定本机,以提供典型或宽广的环绕声环境。调节扬声器的相对位置,便可使声场变得更加广阔(深远)或更加集中(窄近)。

注意:

如果Surr Back/Zone 2(环绕声后置/2区)次功能表中的Surr Back/Zone 2(环绕声后置/2区)设定值被设定在“Zone 2”, Surr Back(环绕声后置)将不会出现。

Audio Adjust (音频调节)

3-5. LFE Level (LFE电平)次功能表

Advanced

该次功能表是用于设定LFE（低频效果）电平的，其中包括：Dolby Digital和DTS碟片。

设定	值	初始值
a. Dolby Digital	$-\infty$, -10 dB ~ 0 dB	0 dB
b. DTS	$-\infty$, -10 dB ~ 0 dB	0 dB

a. Dolby Digital (杜比数位)

可依1分贝为单位，在 $-\infty$ 或-10~0分贝之间，调节该电平。对于杜比数位输入信号源的信号，LFE电平将变为此处设定的电平。为获得最佳性能，建议的设定值为0分贝。然而，若低频音域太强烈时，则有必要降低该设定值。

b. DTS

可依1分贝为单位，在 $-\infty$ 或-10~0分贝之间，调节该电平。对于DTS（数位影院系统）输入信号源的信号，LFE电平将变为此处设定的电平。为获得最佳性能，建议的设定值为0分贝。然而，若低频音域太强烈时，则有必要降低该设定值。

3-6. Mono (单声)次功能表

Advanced

当欣赏模式被设定在“Mono”（单声）时，下面所示的设定值是可用的。

设定	值	初始值
a. Academy Filter	On, Off	Off
b. Input Channel	Auto L+R, Left, Right	Auto L+R

a. Academy Filter (学院滤波器)

旧的单声影片依靠高频衰减进行混合，以展现平衡良好的音响，这样就不会听见来自粒状结构影片的过分的啸声。高频损失一般都是由光学缝隙损失、电子滤波器、扬声器响应和萤幕损失等综合因素的影响所致。某些影片已转换为无这种高频衰减的视频信号源，因而声音会过分明亮和啸声严重。本机装备有以当代播放实绩为基础的“Academy滤波器”，以便使这样的影片在广泛的系统上得到应用。

可将其设定为“On”或“Off”。

b. Input Channel (输入声道)

该功能可让您设定用于单声音响的输入声道。

Auto L+R: 为通常的设定。信号源只是中心频道时，将其中心频道作为单声的输入频道。除此以外的场合，将L/R频道的混合信号作单声的输入频道。

Left/Right: 播放含有两种语言数据的视频信号源时，您将需要选择左或右声道。在此情况下，左右声道将含有不同的语言。请选择具有您所需要语言的声道。

3-7. Theater-Dimensional (剧场空间)次功能表

Advanced

选择该模式，可改善剧场空间（T-D）欣赏模式。可以设定的参数如下所示。

设定	值	初始值
a. Listening Angle	20°, 40°	40°
b. Center	On, Off	Off
c. Front Expander	On, Off	Off
d. Virtual Surr Level	-3 dB ~ +3 dB	0 dB
e. Dialog Enhance	On, Off	Off

a. Listening angle (欣赏角度)

欣赏角度指欣赏者与前置左和右扬声器所形成的角度。20°和40°的设定值仅用于额定目的，所以，请选择最接近您的实际欣赏角度的设定值。

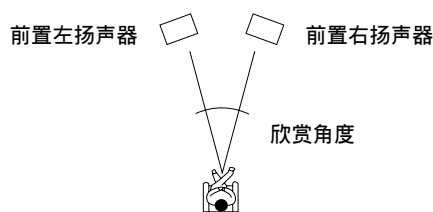

b. Center (中央)

对于具有中央扬声器的系统，中心声道的信号可以由中央扬声器输出。例如，在前置左、右扬声器较小的系统中，由于中央扬声器的使用，因而可提供更好的音响空间（如果您的系统使用了中央扬声器，则必须提前进行扬声器设定功能表中的左、右扬声器的电平校准）。

On: 中央声道的信号将从中央扬声器输出。

Off: 中央声道的信号将从前置左和右扬声器输出（幻像中央）。

c. Front Expander (前置扩展器)

前方扩张器功能将立体声影像扩展到欣赏者的前面。建立的立体声影像就像前置扬声器放得更远以便感受更宽广的声音空间。这对于小于20度的狭窄欣赏角度特别有用。

On: 选择此，可启动前置扩展器功能，以类比更加宽广的音响空间。

Off: 选择此，可关闭前置扩展器功能，以获得普通的音响空间。

d. Virtual Surr Level (虚拟环绕声电平)

该参数可调节虚拟环绕声的电平。可在-3~+3之间进行此参数的设定。

当分辨率不清晰或声音感觉不自然时，降低该设定值可改善音质。

e. Dialog Enhance (人声增强)

若对话难以听清时，该参数可让您调节来自中央扬声器的对话音量。

On: 增强中央声道信号的嗓音音域。

Off: 以一般电平和频率特性，输出中央声道的信号。

Audio Adjust (音频调节)

Advanced

3-8. Surround (环绕声)

选择此,可修正普通的杜比数位、DTS和专家逻辑环绕声欣赏模式。可以设定的参数如下所示。

设定	值	初始值
a.Surr Mode (Analog/PCM)	Pro Logic II Movie Pro Logic II Music Neo:6 Cinema Neo:6 Music	Pro Logic II Movie
b.Surr Mode (Digital)	Pro Logic II Movie Pro Logic II Music Neo:6 Cinema Neo:6 Music	Pro Logic II Movie
c.Dolby D EX(Dolby D)	Auto, On, off	On
d.DTS-ES	Auto, On, Off	Auto
<Pro Logic II Music>		
e.Panorama	Off, On	Off
f.Dimension	0, 1, 2, 3, 4, 5, 6	3
g.Center Width	0, 1, 2, 3, 4, 5, 6, 7	3
<Neo:6 Music>		
h.Center Image	0, 1, 2, 3, 4, 5,	

a. Surr Mode (Analog/PCM) (环绕声方式)

改变2声道类比/PCM输入信号所用的环绕声模式。

b. Surr Mode (Digital)

改变2声道数位输入信号所用的环绕声模式。

c. Dolby Digital EX (Dolby D)

如果连接了环绕声后置扬声器,使用该设定来选择是否要使用杜比EX再生。

Auto: 当信号源有EX旗标 (Surround EX的ID信号),再生会自动改变成Dolby Digital EX。如果信号源没有EX旗标,再生会改变成Dolby Digital。

On: 再生设为Dolby Digital EX。

Off: 再生设为普通Dolby Digital。

如果环绕声声道为单声道或没有环绕声声道,会忽略上述设定,再生是普通Dolby Digital模式。

Dolby Digital EX模式设定利用遥控器可以简单地转换。Dolby Digital信号源的再生过程中,选择Dolby D的欣赏模式后,一按遥控器的SURROUND键,便可进行Auto→On→Off...这样的循环式转换Dolby Digital EX模式。

d. DTS-ES

转换DTS-ES方式。

Auto: 当有DTS-ES标识(DTS-ES的识别信号)的DTS信号源进来时,自动转换为DTS-ES Discrete 6.1或DTS-ES Matrix 6.1。另外,如果没有标识则为DTS5.1再生。

On: 如果有DTS-ES标识,那么就自动转换成DTS-ES Discrete 6.1或DTS-ES Matrix 6.1。另外即使在没有标识的情况也可以强制性成为DTS-ES Matrix 6.1。

Off: 即使有DTS-ES标识也不进行DTS-ES再生(通常为DTS5.1)。

e. Pro Logic II Music Panorama(专家逻辑II音乐全景立体化)

将前方的音量横向拓宽。

On: 将PL II Music Panorama效果置为开。

Off: 将PL II Music Panorama效果置为关。

f. Pro Logic II Music Dimension(专家逻辑音乐II维)

可以将音量一点点地向前或者向后调整。

以3为中心,调到2,1,0则向前,调到4,5,6则向后移动。

录音:放大感过度或者环绕声太强时为求得良好均衡性可以将音量向前调节。同样,立体声录音感觉有关像「单声」或音量「窄」时,为了包容更广可向后调节。

g. Pro Logic II Music Center Width (专家逻辑 II 音乐中心宽度)

Pro Logic II 解码只从中心扬声器输出明显的中心信号。当没有中心扬声器时,解码器将中心信号向前左右扬声器平均分开,创造出「仿真」中心音像。

关于中心宽度,可以将中心音像进行可变调节,即使中心音像只从中心扬声器收听到,或者作为「仿真」音像置前左右扬声器收听到,或者按著各种比例,从三个所有的扬声器均能收听到。为家庭用户将少量(宽度)作为适用的信号,对此改善了中心的音像宽度,即予以「重量」一种影响。用于立体声再生处理的很多音乐录音,由于使用了这种控制,均得到了更好的音质。此对于Music(音乐)模式,奉劝设定使用位置「3」值的控制。这个设定对于将控制自动地预先设定在位置「0」的Pro Logic II 电影模式和Pro Logic II 音乐模式的区别也是有用的。

h. Center Image (中心音象)

DTS Neo:6从2声道PCM和类比信号源衍生出中心声道。

在戏院模式中,对于Lt/Rt影片原声带来说,引导到中心的声来自左右声道。

在音乐模式中,前置声道的用途并非主要为带领,而是用中心声道增强前置音像使之稳定,同时保持立体声混音的原始观点。因此衍生的中心声道绝对不是完全来自左右声道。

中心音象为控制取量的因数。间隔有0到5的差别,预设值为3。

当Center Image=5,因数为零,声音不来自左右声道。当Center Image=0,中心声道由左右声道各取得一半电平(-6分贝)。传送到中心声道输出的信号电平不受中心音象影响。

应该根据房间配置和个人喜好来设定此控制。设定为5时,左右声道可以不被立体混音改变。设定为0时,中心声道则享有主控地位,如果欣赏的人在房间四周,这个设定特别令人满意。不论设定为何,中心扬声器会固定音像。

当欣赏模式为DTS Neo:6 Music时,才可使用中心音象。

Audio Adjust (音频调节)

Advanced

3-9. THX Setup (THX设定) 次功能表

选择该模式可改善THX欣赏模式：目前所设定的模式即为得到改善的模式。可以设定的参数如下所示。

设定	值	初始值
a. Re-EQ (THX)	Off, On	On
b. Decoder (2ch)	PL II Movie Neo:6 Cinema	PL II Movie
c. THX Surr EX (Dolby D)	Auto, Off, On	On
d. DTS-ES	Auto, Off, On	Auto

a. Re-EQ (影院再均衡)

在家庭环境下,用扬声器播放时,那些为剧院播放而混合的声音可能过于响亮,Re-EQ(影院再均衡)却可去掉家庭影院音响中的急躁或“明亮”部分,给该不足加以补偿。

可将其设定为“On”或“Off”。

可以使用遥控器上的Re-EQ按钮设定“On”或“Off”。

b. Decoder (解码器) (2ch)

选择THX处理所用解码模式。

PL II Movie: 选择用于Dolby Pro Logic II Movie(杜比专家逻辑II电影)。

Neo:6 Cinema: 选择用于DTS Neo:6 Cinema。

c. THX Surround EX (THX环绕声EX)

当连接了环绕声后置扬声器时,该设定值可让您设定是否用THX Surround EX来播放杜比数位信号源。

Auto: 将自动用THX Surround EX功能来输出带EX识别信号的信号。

On: 不管信号中是否含有EX标识符,都将用THX Surround EX进行输出。

Off: 不管信号中是否含有EX标识符(Dolby D所用),都不会用THX Surround EX进行输出。

注意:

如果SurrBack/Zone 2(环绕声后置/2区)次功能表中的SurrBack/Zone 2(环绕声后置/2区)设定值被设定在“Zone 2”,THX Surround EX(其它)将不会出现。

d. DTS-ES

本设定允许您选择DTS-ES模式用于THX处理。

Auto: 当有DTS-ES标识(DTS-ES的识别信号)的DTS信号源进来时,自动转换为DTS-ES Discrete 6.1或DTS-ES Matrix 6.1。另外,如果没有标识则为DTS5.1再生。

On: 如果有DTS-ES标识,那么就自动转换成DTS-ES Discrete 6.1或DTS-ES Matrix 6.1。另外即使在没有标识的情况也可以强制性成为DTS-ES Matrix 6.1。

Off: 即使有DTS-ES标识也不进行DTS-ES再生(通常为DTS5.1)。

Advanced

3-10. 3-11. 3-12. 3-13. 3-14. 3-15. Mono Movie Enhanced 7 Orchestra Unplugged Studio-Mix TV Logic次功能表

选择Mono Movie(单声道电影)、Enhanced 7(增强7)、Orchestra(管弦乐队)、Unplugged(开放)、Studio-Mix(演播室混声)或TV Logic(电视逻辑)欣赏模式时,这些子功能表的设定才有效。选择一个欣赏模式时,会启用该欣赏模式子功能表中的设定。

设定	值	初始值
a Front Effect	Off, On	On
b Reverb Level	Low, Mid, High	Mid
c Reverb Time	Short, Mid, Long	Mid

a. Front Effect (前置效果)

某些实况录音含有混响声。当您播放这些信号源时,DSP将施加更多的混响,因而造成过分的混响效果,使声音失去骨架或现实感。在此情况下,请将其设定为“Off”。DSP的无混响声将被施加于3个前置声道的声音输出之中,所以播放的声源听起来好像没有任何过分的混响。

b. Reverb Level (混响电平)

该参数可让您调节混响声的深度,以便与播放的信号源资料、您房间的声学特性和诸如此类的因素等相配。

从三种设定值“Low”(低)、“Mid”(中)和“High”(高)中进行选择。

c. Reverb Time (混响电平时间)

调节混响时间,以配合正在播放的信号源和房间的声学特徵。

从三种设定值“Short”(短)、“Mid”(中)和“Long”(长)中进行选择。

Audio Adjust (音频调节)

欣赏模式和参数之间的关系 (3-1. 3-2. 3-3. 次功能表)

欣赏模式 \ 参数	3-1. Tone Control	3-2. Surround Speakers	3-3. Sound Effect			
	a. Bass b. Treble	a. Surround Speakers	a. Re-EQ	b. Upsampling *2	c. Subwoofer *2	d. Late Night *3
Mono	●		●		●	●
Direct/Pure Audio						
Stereo	●		●	●	●	●
Theater-Dimensional	●				●	●
Dolby EX	●		●			●
DTS	●	●	●			
DTS-ES Matrix 6.1	●		●			
DTS-ES Discrete 6.1	●		●			
DTS 96/24	●	●	●			
Dolby Digital	●	●	●			●
Dolby Pro Logic II	●	●	● *1	●	●	●
DTS-ES Neo:6	●		● *1		●	
THX Cinema (PLII)		●	●		●	●
THX Cinema (Neo:6)			●		●	
THX Surround EX			●			
DTS-ES THX Cinema			●			
Mono Movie	●	●			●	●
Enhanced 7	●				●	●
Orchestra	●	●			●	●
Unplugged	●	●			●	●
Studio-Mix	●	●			●	●
TV Logic	●	●			●	●
All CH Stereo	●		●		●	●

*1 允许用于Dolby Pro Logic II Movie和DTS Neo:6 Cinema输入信号源。

*2在任何标有“●”的欣赏模式中播放类比/PCM信号源时会生效。

*3在任何标有“●”的欣赏模式中播放Dolby Digital (杜比数位) 信号源时会生效。

Preference (优先)

4. Preference (优先)功能表 **Advanced**

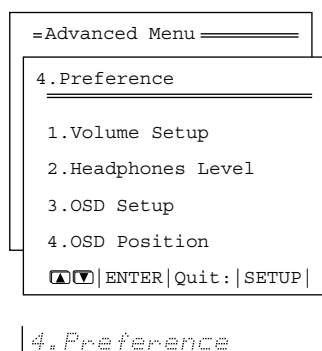

Advanced

4-1. Volume Setup (音量设定)次功能表

该次功能表可让您制定各种与TX-NR900的音量控制有关的设定值。

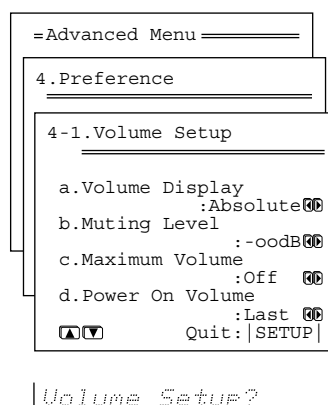

a. Volume Display (音量显示)

您可从萤幕显示的两种音量设定方法中选择其一。

Absolute: 该方法可用无声时min(0)的最小值和max(100)的最大值来显示音量。作为参考, 可将Ref(82)的音量设定值当作相对显示方法的0分贝。

Relative: 该方法将音量显示为刻度上的分贝值(指定的参考点被显示为0, 相当于绝对显示方法的82的音量设定值)。该显示方法的最小值为 $-\infty$, 下一个最高值为 -81 , 而最大值则为 $+18$ 。

b. Muting Level (静音电平)

该功能可设定在播放中按遥控器上MUTING(静音)钮时的减弱电平。可依10分贝为单位, 在 $-\infty$ 、 -50 和 -10 分贝之间设定该电平。

c. Maximum Volume (最大音量)

该功能可设定主音量的最大限制, 以免意外提高音量时, 使任何器件遭受损坏。对于绝对音量显示方法, 可在50和99之间设定该音量。对于相对音量显示方法, 可在 -32 和 $+17$ 分贝之间设定该音量。不设定最大音量时, 请选择“Off”。

d. Power On Volume (开机音量)

该功能可设定TX-NR900每次打开电源时的指定音量值。这样, 可防止TX-NR900在极高的音量设定下打开电源和突然释放出极大的声音。对于绝对音量显示方法, 可在0和100之间设定该音量。对于相对音量显示方法, 可在 $-\infty$ 、 -81 和 $+18$ 分贝之间设定该音量。如果您不在乎TX-NR900在其现有的音量设定值下打开电源时, 请将此设定为“Last”(上次)。

Preference (优先)

Advanced

4-2. Headphones Level (头戴耳机电平) 次功能表

如果发现用耳机欣赏和从扬声器欣赏的音量变化很大，可以改变耳机音量电平，每次戴耳机时就不用从主音量旋钮进行调整。能够在-12和+12分贝之间，调节头戴耳机的音量。

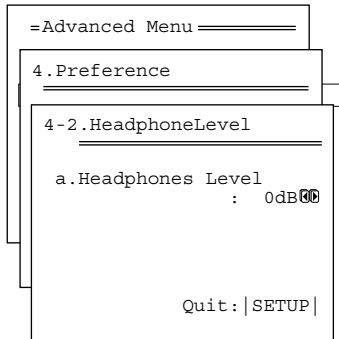

HeadphonesLv1?

c. Immediate Display (立即显示)

On: 选择此，可使萤幕立即显示一些您正在进行的操作。操作完成后，显示将保留几秒钟。
Off: 选择此，可关闭操作的立即显示功能。



d. Display Position (显示位置)

利用该设定值，可选择进行某些操作时“立即显示”所出现的位置。您可将立即显示定位于从顶部一直到底部的、10个不同高度级别的任何位置。

e. TV format (电视格式)

(用于美国和加拿大以外的所有型号)

默认设定值为“Auto”（自动），这意味着TX-NR900将检测电视格式，并自动进行设定。但是，您可用该设定值，选择PAL或NTSC格式，这样就不会浪费检测的时间了。

Advanced

4-3. OSD Setup (OSD设定) 次功能表

该次功能表可让您定制能按自己需要进行显示的OSD Setup (萤幕显示设定) 功能表。

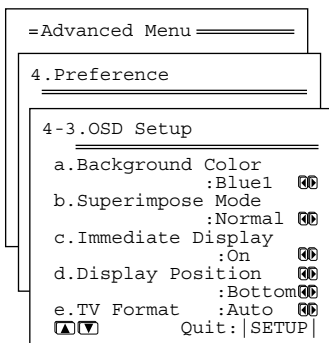

OSD Setup?

Advanced

4-4. OSD Position (萤幕位置) 次功能表

该设定值可让您调节OSD Setup功能表在萤幕上显示时的位置。根据所使用的显示器，有时OSD Setup功能表可能无法显示在中央或部分功能表被剪切。为了调节OSD Setup功能表的位置，简单地按游标钮，便可将功能表缓慢地移到您所需要的位置。

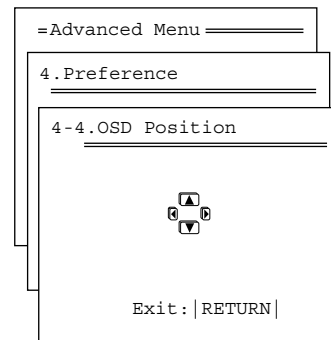

OSD Position?

a. Background Color (背景色彩)

可以选择Blue1 (蓝色1)、Blue2 (蓝色2)、Green1 (绿色1)、Green2 (绿色2)、Magenta (紫色)、Red1 (红色1) 或 Red2 (红色2) 作为OSD Setup功能表显示时的背景色彩。

b. Superimpose (叠加) 模式

Off: 选择此，可让OSD Setup功能表显示在选择背景色彩上。若该功能被设定在“Off”时，即使无视频信号输入，也不会显示背景色彩。

Normal: 选择此，可让OSD Setup功能表叠加在目前正在显示的录影上，或者在无录影信号下，叠加于选择的背景色彩上。

Black: 选择此，可让OSD Setup功能表始终显示在黑色背景之上。

使用遥控器

概论

RC-511M遥控器是一个非常有用的工具，它将有助于您操作家庭影院的器件。为了此目的，请根据自己要控制的设备，首先按相应的模式钮。然后，简单地按所需要的操作钮，该器件将进行相应的操作。

要使用遥控器操作卫星调谐器、有线电视、录影机或电视，请先将信号编程到按钮。

有两种方法。一种是从表格中选择不同品牌的名称，输入所列的设定号码，调出预编编码（参阅第68页）。另一种是学习其它品牌遥控器的指令，并直接输入该遥控器（参阅第72页）。

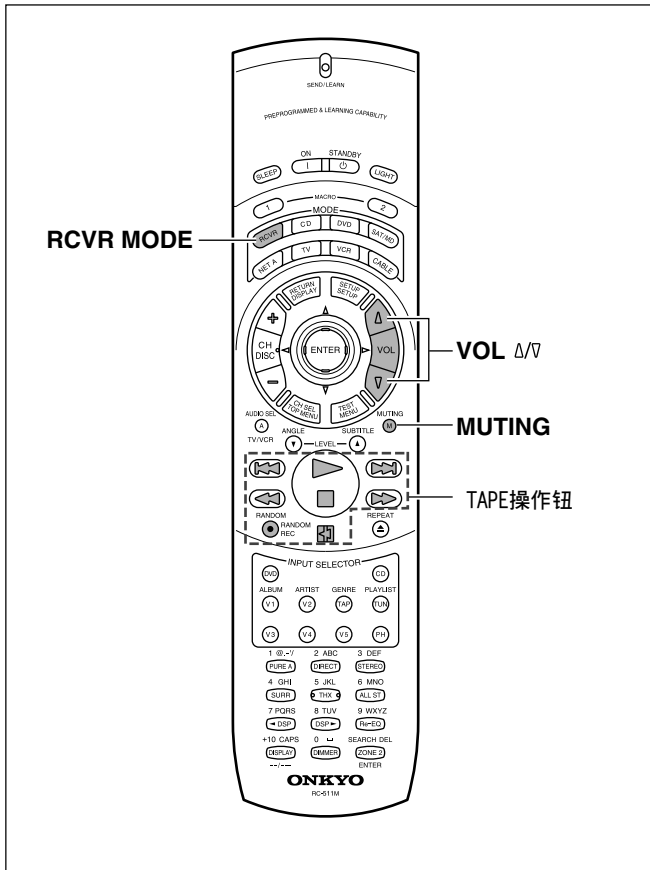

控制Onkyo磁带座时

须将Onkyo磁带座的**RI**连接端，连接至TX-NR900（参照第28页）。

1. 按RCVR MODE（接收器模式）钮。

RCVR MODE钮会亮起

2. 按需要的操作钮。

左图中有阴影线的按钮是可用于控制Onkyo磁带座的按钮。

操作按钮：

▷：播放

□：停止

◀：向后速退

▶：向前速进

⏮：在播放中按该按钮，可跳越至下一支曲目的开头。

⏪：在播放中按该按钮，可跳越至目前曲目的开头。

REC ●：转录/暂停

◀：反向播放

您也可使用下列按钮：

VOL Δ/V：可调节TX-NR900的音量。

MUTING：可启动TX-NR900的静音功能。

注意：

即使对于有 ◀ 和 ▶ 按钮的装置，信号误差也可能导致其无法正常工作。

控制Onkyo的DVD播放机时

必须将Onkyo DVD影碟机的**RI**连接端，连接至TX-NR900（参阅第28页）。

1. 按DVD MODE（DVD模式）钮。

DVD MODE钮会亮起。

2. 按需要的操作钮。

左图中有阴影线的按钮是可用于控制Onkyo DVD播放机的操作按钮。

操作按钮：

ON：可打开和关闭DVD播放机。

STANDBY（待令）：可关闭DVD影碟机。（某些机件可能不会应答该钮。在此情况下，请使用ON钮，使DVD影碟机处于待令状态。）

SETUP（设定）：显示DVD播放机的OSD功能表

$\Delta/\nabla/\leftarrow/\rightarrow$ ：在DVD播放机的OSD功能表移动游标。

ENTER（输入）：DVD播放机OSD功能表的输入按钮。

RETURN（返回）：DVD播放机OSD功能表的返回按钮。

TOP MENU（首页功能表）或MENU：可显示DVD媒体上录制的功能表萤幕。

DISC \leftrightarrow （光碟）：可选择DVD换碟器中的光碟。

AUDIO SEL（音频选择）：选择音频或语言曲目（如果是在DVD上录制的）

ANGLE（角度）：可选择摄录影机角度。（如果是在DVD上录制的）

SUBTITLE（字幕）：选择字幕语言（如果是在DVD上录制的）

SEARCH（检索）：搜寻光碟位置以开始播放

RANDOM（任意）：用于任意播放。

\llcorner ：章节/曲目下

\lrcorner ：章节/曲目上

\triangleright ：播放

\square ：停止

\triangleleft ：快退

\triangleright ：快进

\boxtimes ：暂停

\blacktriangle ：打开/关闭光碟托盘

0, 1~9, +10：数位键

您也可使用下列按钮：

VOL Δ/∇ ：可调节TX-NR900的音量。

MUTING：可启动TX-NR900的静音功能。

注意：

当不连接**RI**端子，而想直接用遥控器操作Onkyo DVD影碟机时，必须进行预编（参阅第68页）。

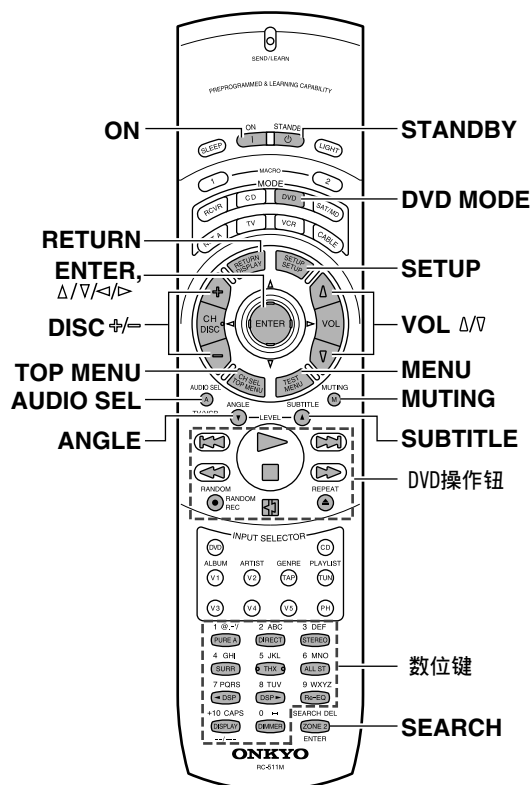

控制Onkyo的CD唱机时

须将Onkyo CD (RI) 唱机的RI连接端，连接至TX-NR900（参照第28页）。

1. 按CD MODE (CD模式) 钮。

CD MODE钮会亮起。

2. 按需要的操作钮。

左图中有阴影线的按钮是可用于控制Onkyo CD唱机的操作钮。

操作按钮：

ON：可打开和关闭CD唱机（与遥控器上的STANDBY钮相同）。

DISC +：可选择CD换碟器中的碟片。

⏮：曲目下

⏭：曲目上

▶：播放

□：停止

⏪：快退

⏩：快进

⏸：暂停

⏶：打开/关闭光碟托盘

0, 1~9, +10：数位键

RANDOM（任意）：用于任意播放。

您也可使用下列按钮：

VOL Δ/V：可调节TX-NR900的音量。

MUTING：可启动TX-NR900的静音功能。

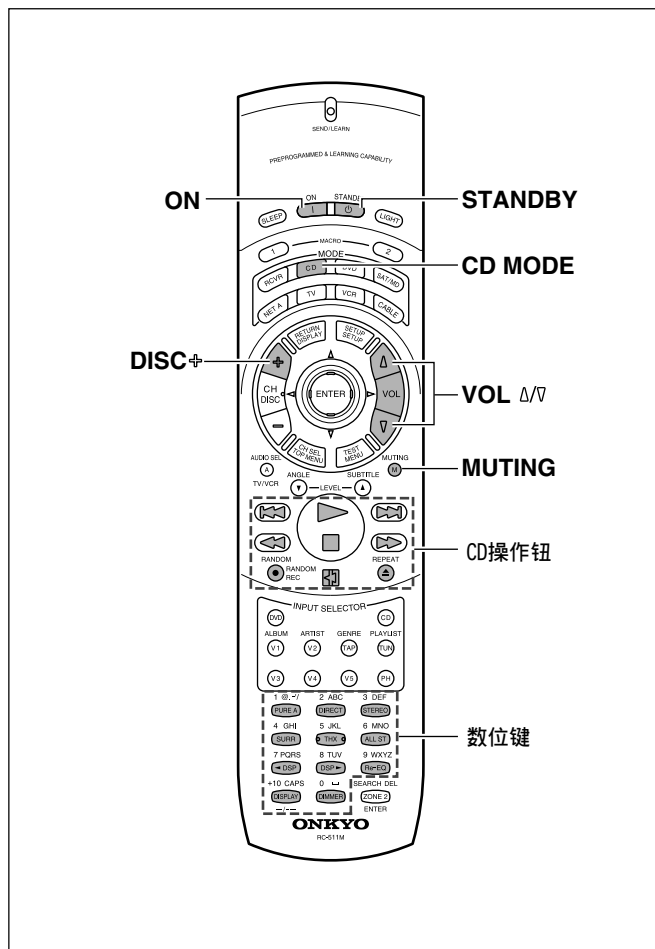

使用遥控器

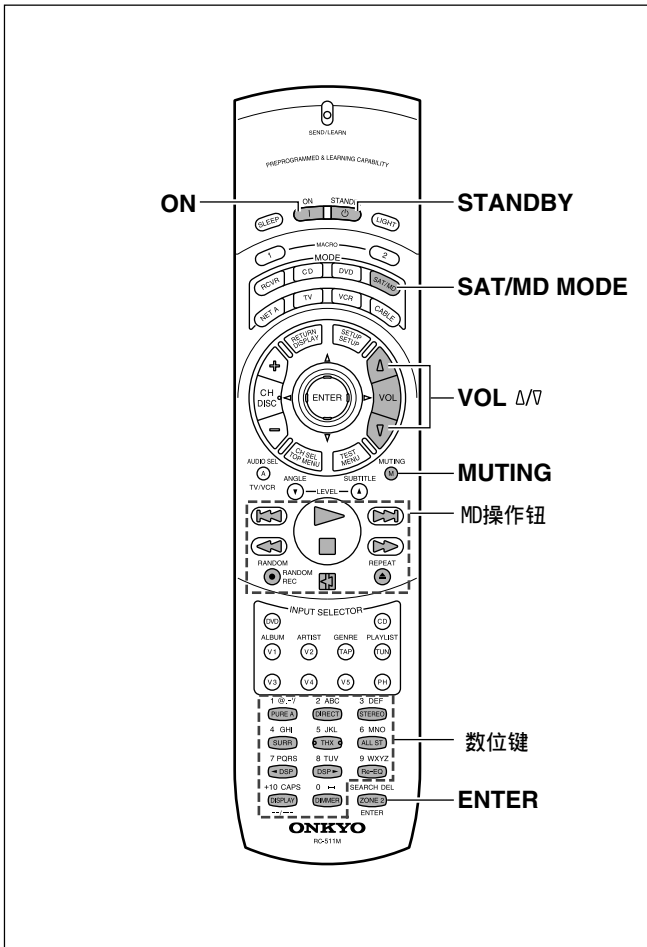

控制Onkyo的MD录音机时

必须将Onkyo MD录音机的**RI**连接端，连接至TX-NR900（参阅第28页）。

1. 按SAT/MD MODE（MD模式）钮。

SAT/MD MODE钮会亮起。

2. 按需要的操作钮。

左图中有阴影线的按钮是可用于控制Onkyo MD播放机的操作按钮。

操作按钮：

ON：可打开和关闭MD唱机（与遥控器上的STANDBY钮相同）。

☰：曲目下

☲：曲目上

▷：播放

□：停止

◀：快退

▶：快进

REC ●：转录

⏸：暂停

▲：排出光碟

1~9, 0, - - / - - - : 数位键

ENTER：可输入设定值

您也可使用下列按钮：

VOL Δ/V：可调节TX-NR900的音量。

MUTING：可启动TX-NR900的静音功能。

注意：

SAT/MD钮用于操作卫星协调器和Onkyo MD录音机。注意如果按照第68页输入卫星的预设代码，这个按钮就不能用来操作Onkyo MD录音机。

在这个情况下，必须先根据第73页的「抹消MODE钮下已编排的所有指令时」来去除卫星协调器代码。

输入预编编码

该遥控器具备三种学习功能。一种是输入已预编的其它品牌遥控器所用的信号号码。另一种是让该遥控器学习其它遥控器编码的一般学习功能。（参阅第72页）最后一种是能够让您将一系列操作编排入该遥控器的集成学习功能，这样只需按一个钮，便可一次完成所有的操作。（参阅第74页）

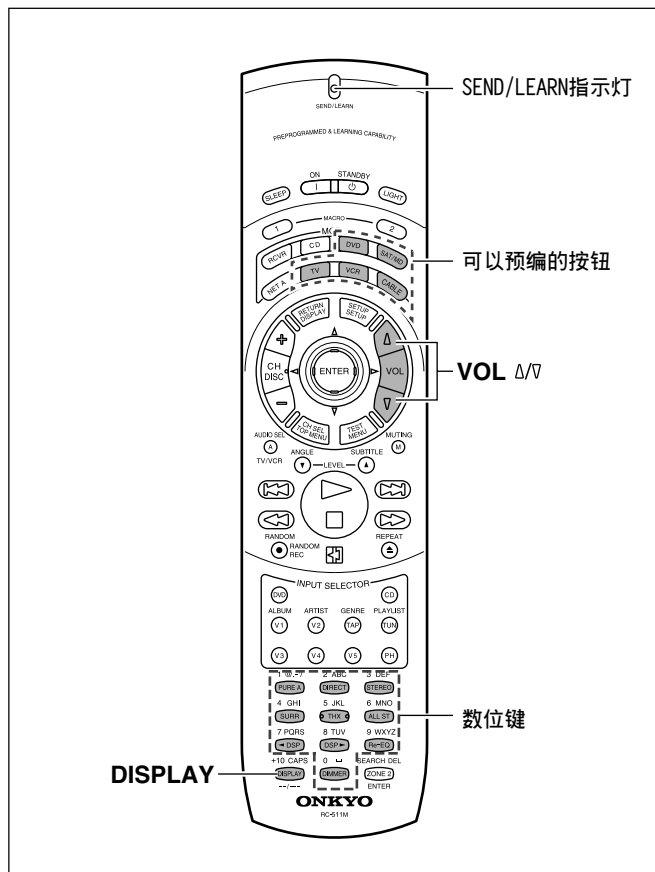

注意事项：
对于某些品牌的器件，有些按钮可能无法正常工作。在此情况下，直接从另一个遥控器照一般程序编排指令。（参阅第72页）

学习预编编码时

学习预编编码后，您便可让RC-511M遥控器能够操作其它品牌的产品。用于操作的按钮如下页所述。

1. 在下页的表格中，寻找您打算操作器件的品牌名称所用的3位数字码。
2. 打开您打算操作器件的电源（如DVD、卫星调谐器或电视机等）。
3. 一边按住您想要编排的RC-511M上的MODE（模式）钮，一边按DISPLAY（显示）钮，然后松开两个钮。
当按MODE钮时，SEND/LEARN（发送/学习）指示灯将点亮，当按DISPLAY钮时，该灯将熄灭。请等待该指示灯关闭后，再松开两个钮。然后，SEND/LEARN指示灯将再次点亮。
4. 在30秒钟内，输入3位数编码的号码。
SEND/LEARN指示灯将慢慢闪烁2次。若SEND/LEARN指示灯快速闪烁3次，说明输入了错误的3位数编码或进行了不当操作。若有此事发生，请回到步骤3。
5. 按您打算编排的按钮，检查系统操作是否正常。
 - 若器件操作不正常，请回到步骤3并重复上述步骤。
 - 如果它仍然不能正常操作，直接从另一个遥控器照一般程序编排指令。（参阅第72页）

输入Onkyo DVD影碟机的编码时：

有三种设定号码。请根据您将如何使用DVD影碟机的情况，选择设定号码。

No. 601/613: 不管是由于Onkyo DVD影碟机不具备RI端子或是因为它有但您不打算使用和连接该端子时，这些编码可用于直接将遥控器对准该机来操作它。首先请输入601，如果它不能正常操作，请输入613。

No. 600: 该编码是用于操作您已经将其连接至带RI缆线的TX-NR900，且具备RI端子的Onkyo DVD影碟机的。将该遥控器对准TX-NR900的遥控感应器，便可操作DVD影碟机。因为该编码已经在工厂预设好，所以您无需输入该编码。然而，如果该编码已经变为601或613，则您需要将其变为600。

输入预编编码

预编编码

注意:

如果此表中列出了一个以上的编码, 请一个一个地尝试, 直至获得您的器件所需要的编码 (例如: 若第一个编码不能工作, 则尝试下一个)。

DVD

品牌	设定号码
DENON	602, 609
HITACHI	603
JVC	604
KENWOOD	605
MAGNAVOX	606, 613
MARANTZ	607
mitsubishi	608, 613
ONKYO	600, 601, 613
PANASONIC	609
PIONEER	610
PROSCAN	611
RCA	611
SONY	612
TOSHIBA	613
YAMAHA	609, 614
ZENITH	613, 615

SAT

品牌	设定号码
ECHOSTAR	700
GENERAL INSTRUMENTS	701
HITACHI	702
HUGHES NETWORK SYSTEMS	703
PANASONIC	704
PRIMESTAR	705
PROSCAN	706, 707
RCA	706, 707
SONY	708
TOSHIBA	709

CABLE

品牌	设定号码
GENERAL INSTRUMENTS	500
GEMINI	501
HAMLIN	502, 503, 504, 505
JERROLD	500, 506, 507, 508, 509, 510, 511, 512, 513, 514
MACOM	515, 516, 517
MAGNAVOX	518
OAK	519, 520, 521
PANASONIC	522, 523
PHILIPS	524, 525, 526, 527, 528, 529
PIONEER	530, 531
SCIENTIFIC ATLANTA	532, 533, 534
SAMSUNG	535
TOCOM	536
ZENITH	537, 538

VCR

品牌	设定号码
AIWA	300, 301, 302
AKAI	303, 304, 305, 306, 307
BAIRD	308
BELL & HOWELL	309
BLAUPUNKT	310
CGM	311, 312, 313
COLTINA	314
DAEWOO	315, 316
DIGITAL	317
EMERSON	318, 319, 320, 321, 322
FENNER	323
FISHER	324, 325, 326, 327
FUJITSU GENERAL	328
FUNAI	329
GE	330, 331
GO VIDEO	332, 336, 337
GOLDSTAR	333, 334
GOODMANS	335
GRUNDIG	338
HITACHI	339, 340, 341
JVC	342, 343, 344, 345, 346, 347, 348, 349, 350
LOEWE	351, 352
MAGNAVOX	353, 354, 355
MITSUBISHI	356, 357, 358, 359, 360, 361, 362, 363, 364
NEC	365, 366, 367
NOKIA	313
NORDMENDE	368, 369, 370
OKANO	371, 372
ORION	319, 373
PANASONIC	374, 375, 376, 377, 378
PHILIPS	353, 379, 380
PHONOLA	311
PIONEER	381
RCA	382
SABA	383
SAMSUNG	384, 385, 386, 387, 388, 389, 390
SANYO	391, 392, 393
SCOTT	394
SELECO	395
SHARP	396, 397, 398, 399
SHINTOM	400
SIEMENS	401
SONY	402, 403, 404, 405, 406, 407, 408, 409, 410, 411, 412, 413
SYMPHONIC	414
TEKNIKA	414, 415
TELEFUNKEN	416, 417
TOSHIBA	418, 419, 420
WHITE WESTINGHOUSE	333
WATSON	421
ZENITH	422

TV

品牌	设定号码
AIWA	100, 101
AKAI	102, 103, 104
AUDIOSONIC	105
BELL & HOWELL	106
BLAUPUNKT	107
BRIONVEGA	108, 109
CENTURION	110
COLTINA	111, 112, 113
CORONAD	114
CROWN	115, 116
DAEWOO	117, 118, 119, 120, 121
DUAL	122
EMERSON	123, 124, 125, 126, 127
FENNER	128, 129
FERGUSON	130, 131
FISHER	132
FUNAI	133, 134, 135
FUJITSU GENERAL	136, 137, 138
GE	139, 140, 141
GOLDSTAR	142, 143
GOODMANS	144
GRUNDIG	145, 146
HITACHI	147, 148, 149, 150
HYPER	151
INNO HIT	152
IRRADIO	103
JVC	153, 154, 155, 156, 157
KENDO	158
KTV	159, 160
LUXOR	161
MAGNAVOX	162, 163
MARANTZ	164
MARK	165
MATSUI	166, 167, 168, 169
MITSUBISHI	170, 171, 172, 173
MIVAR	174, 175
NEC	176, 177
NOKIA	178, 179, 180, 181
OCEANIC	181
NORDMENDE	182, 183
OKANO	152
ORION	184, 185, 186
PANASONIC	187, 188, 189, 190
PHILIPS	152, 162, 191
PIONEER	192, 193
PROSCAN	194
QUASAR	195
RADIO SHACK	196
RCA	110, 141, 197, 198, 199, 200
SABA	182, 183, 201
SAMSUNG	202, 203, 204, 205, 206, 207, 208
SANYO	209, 210, 211, 212
SCHNEIDER	103
SEARS	213
SELECO	214, 215
SHARP	216, 217
SONY	218, 219, 220, 221, 222, 223
SYMPHONIC	224, 225
TELEFUNKEN	201, 226, 227
THOMSON	228
TOSHIBA	213, 229
UNIVERSUM	230
ZENITH	231, 232

操作您编排的遥控器时

完成以上给出的步骤后，下列模式将变为可用。

DVD MODE (DVD影碟机模式)

具备编排的用途和操作的按钮，与第65页上的操作按钮相同。

SAT MODE (卫星调谐器模式)

1. 按SAT/MD MODE钮。

SAT/MD MODE钮会亮起。

2. 按需要的操作钮。

左图中有阴影线的按钮，是可用于控制您的卫星调谐器的操作按钮。

下面给出的按钮中已经编排了操作功能。

ON: 可打开和关闭卫星调谐器（与遥控器上的STANDBY钮相同）。

CH \uparrow/\downarrow : 可上下移动预约频道号码。

$\Delta/\nabla/\leftarrow/\rightarrow$: 可移动游标。

ENTER: 可确认选择内容。

MENU: 可显示功能表。

0, 1~9: 数位键

ENTER: 确认

您也可使用下列按钮:

VOL Δ/∇ : 可调节TX-NR900的音量。

MUTING: 可启动TX-NR900的静音功能。

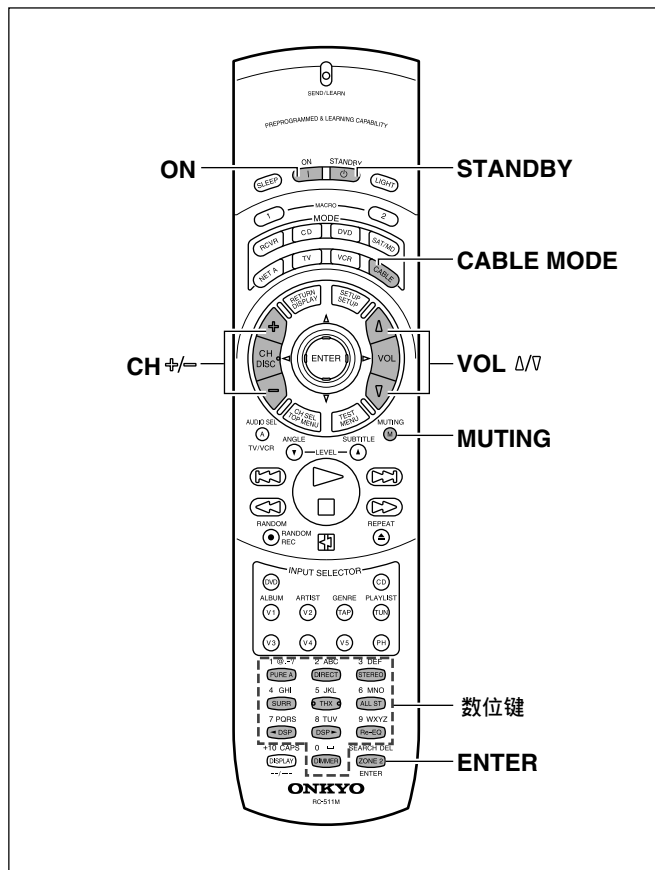
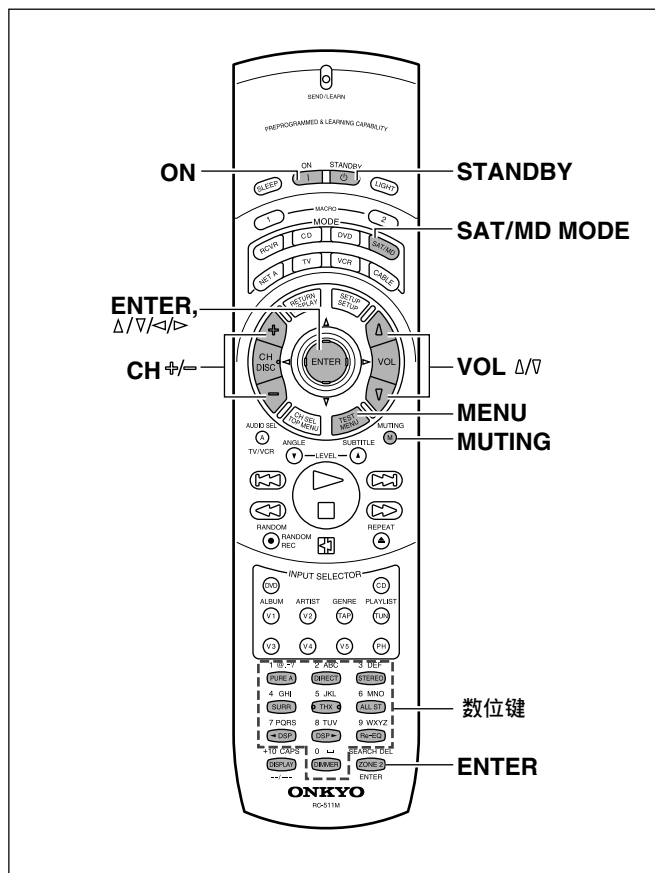

CABLE MODE (有线电视模式)

1. 按CABLE MODE钮。

CABLE MODE钮会亮起。

2. 按需要的操作钮。

左图中有阴影线的按钮，是可用于控制您的有线电视机的操作按钮。

下面给出的按钮中已经编排了操作功能。

ON: 可打开和关闭有线电视（与遥控器上的STANDBY钮相同）。

CH \uparrow/\downarrow : 可上下移动预约频道号码。

0, 1~9: 数位键

ENTER: 确认

您也可使用下列按钮:

VOL Δ/∇ : 可调节TX-NR900的音量。

MUTING: 可启动TX-NR900的静音功能。

操作您编排的遥控器时

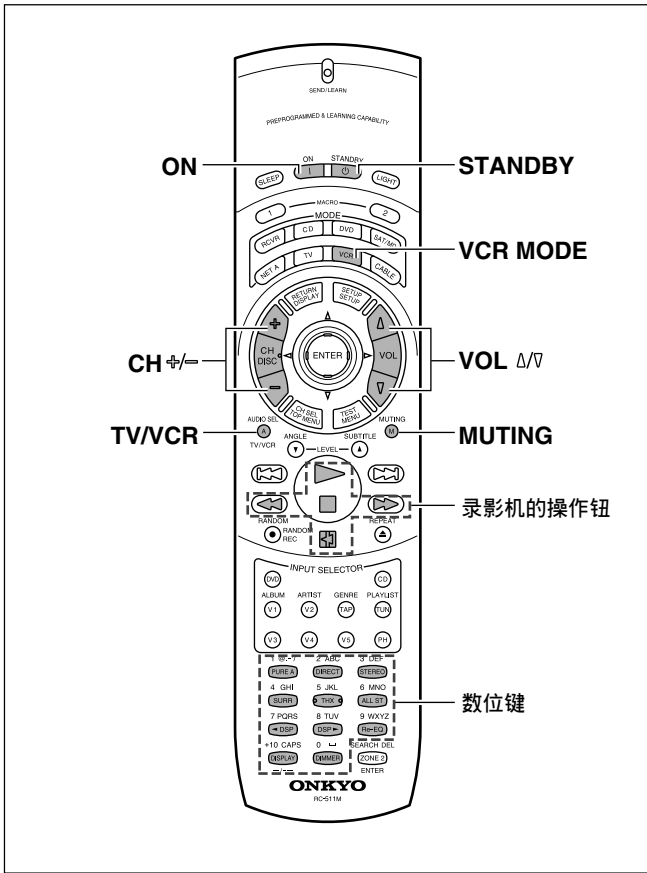

VCR MODE (录影机模式)

1. 按VCR MODE钮。
VCR MODE钮会亮起。
2. 按需要的操作钮。
左图中有阴影线的按钮，是可用于控制您的录影机的操作钮。

下面给出的按钮中已经编排了操作功能。
ON: 可打开和关闭录影机。(与遥控器上的STANDBY钮相同)

CH +/-: 变更选择的预设声道。
TV/VCR: 切换录影机输入设定。

- ▷: 播放
- : 停止
- ◀◀: 倒带
- ▶▶: 快进
- ⏸: 暂停

0,1~9, +10: 数位键

您也可使用下列按钮:

- VOL Δ/V: 可调节TX-NR900的音量。
- MUTING: 可启动TX-NR900的静音功能。

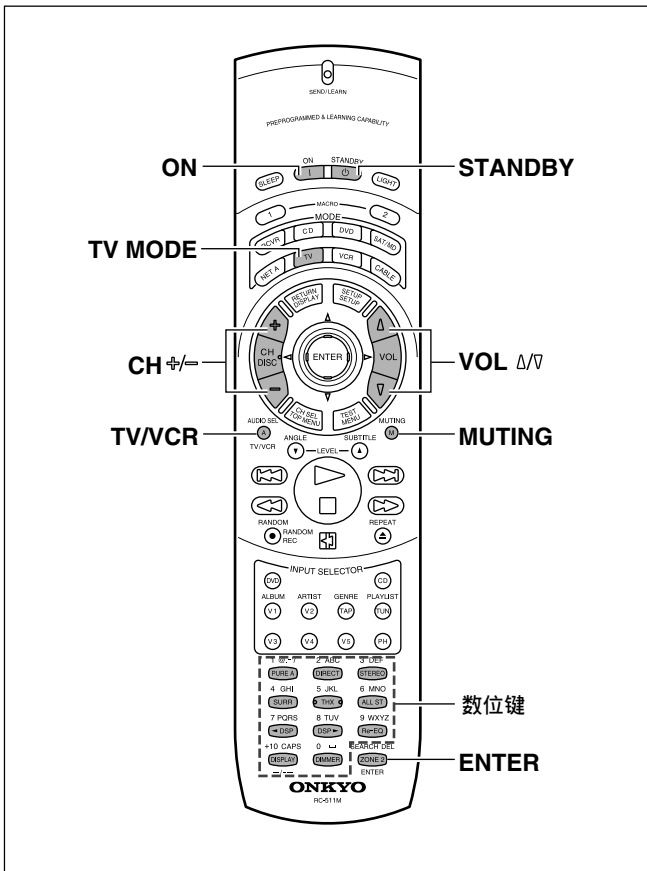

TV MODE (电视机模式)

1. 按TV MODE钮。
TV MODE钮会亮起。
2. 按需要的操作钮。
左图中有阴影线的按钮，是可用于控制您的电视机的操作钮。

下面给出的按钮中已经编排了操作功能。
ON: 可打开和关闭电视机。(与遥控器上的STANDBY钮相同)

CH +/-: 可上下移动电视频道。
TV/VCR: 切换电视输入设定。

0,1~9, +10: 数位键

ENTER: 确认

VOL Δ/V: 可调节电视机的音量。

MUTING: 可启动电视机的静音功能。

将其它装置所用遥控器的指令编排到遥控器中

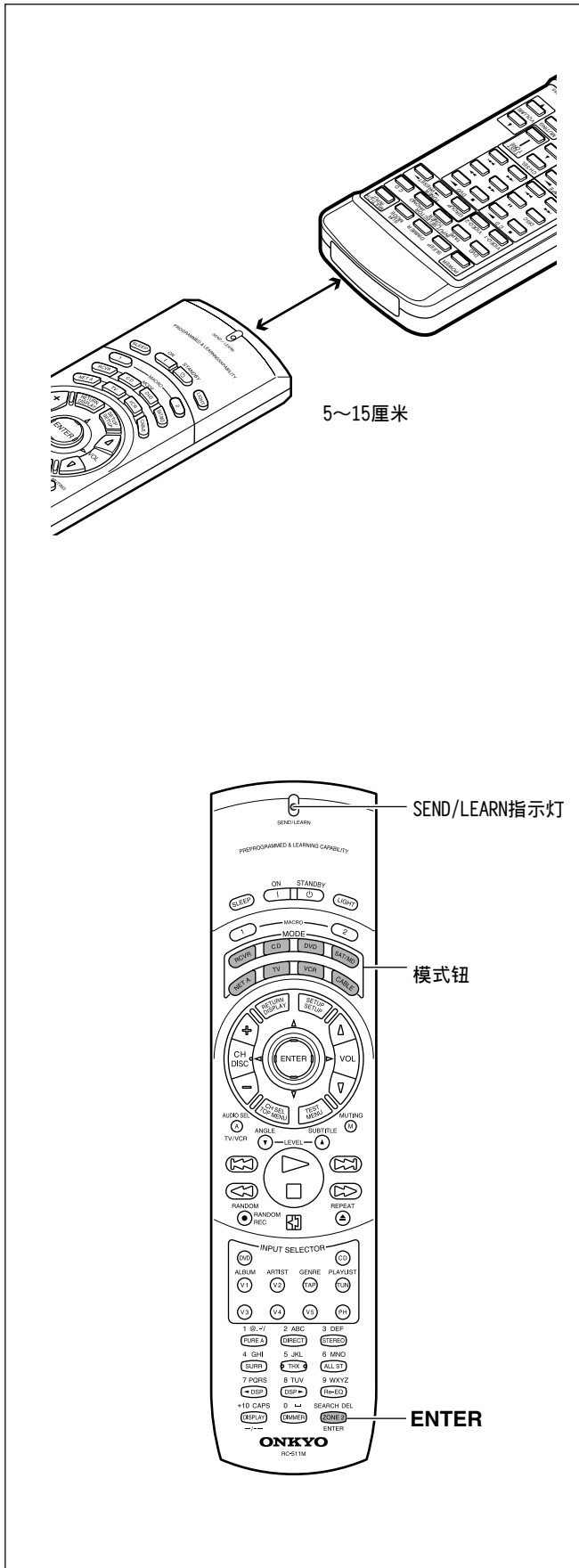

编排步骤

将另一个遥控器的指令编排至RC-511M遥控器时，必须首先决定您想让指令相连的MODE（模式）钮。一般情况下，您将选择与正在编排的器件相应的MODE钮。例如，如果您正在编排CD唱机所用遥控器的功能时，应该选择CD MODE钮。然后，按CD MODE钮，RC-511M遥控器上的按钮将变为您在此处编排的指令，以便操作CD唱机。

编排完要使用的MODE钮之后，您要来自其它遥控器的个别的指令，一次性地转换为RC-511M遥控器的指令。然后，将各指令编排为RC-511M遥控器上的不同按钮。除8个MODE钮（RCVR，CD，DVD，SAT/MD，NET A，TV，VCR和CABLE）、2个MACRO（集成）钮（MACRO 1和2）和LIGHT（照明）钮之外，其它任何按钮都可用于该步骤的编排。

即使在记忆了指令之后，也应将旧的遥控器保管在安全的地方。若因某种原因使指令丢失（如电池耗尽等）时，则有必要重新记忆这些指令。

1. 将遥控器与其它装置所用的遥控器，相距5~15厘米（2~6英寸）面对面开放好。

2. 一边按住遥控器上所需的MODE钮，一边按ENTER（输入）钮，然后松开两个按钮。

当按MODE（模式）钮时，SEND/LEARN指示灯会点亮，按ENTER（输入）钮时，指示灯会关闭。指示灯关闭时，放开这两个按钮。SEND/LEARN指示灯再度点亮。

3. 请按住和松开遥控器上您打算传送下一个指令的按钮。

您可以选择下图所示中的有阴影线的任何按钮。当您按该按钮时，且SEND/LEARN指示灯会消失。当您松开按钮时，该指示灯将重新点亮。

如果您不慎按错了钮，请再按该同样的钮。SEND/LEARN指示灯将闪烁2次，且遥控器将退出编排模式。

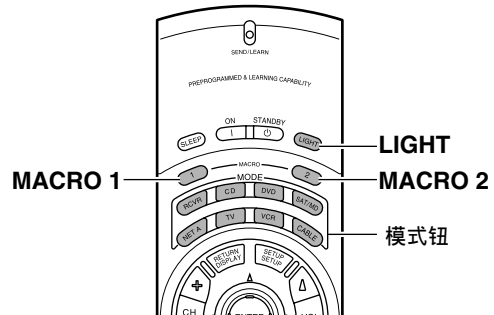

■：不能编排的按钮。

4. 按住其它装置所用遥控器的按钮（与您正在编排指令相应的按钮），直至遥控器上的SEND/LEARN指示灯闪烁2次为止。

闪烁2次后，SEND/LEARN指示灯将再次点亮。

5. 重复步骤3和4，转换所有您需要的、来自其它遥控器的指令，并在同样的MODE（模式）下，将其编排到遥控器的按钮上。

重复步骤2~4，可将指令编排至不同的MODE（如进行不同遥控器的编排时）。

6. 按您在步骤2所按的MODE钮，结束编排。

7. 操作新编排的按钮，确认学习功能的完成情况是否良好。

将其它装置所用遥控器的指令编排到遥控器中

注意：

- 用于Onkyo的CD唱机、磁带座、DVD播放机和MD录音机的遥控器编码，早已编排在了遥控器的按钮上。然而，您可用这些按钮编排其它遥控器所用的编码。在您编排完新的编码后，若希望恢复Onkyo预设的编码时，须首先抹消新编码。
- 遥控器具备408个内存槽（8模式×51按钮）。某些遥控器的指令可能多得超过了本遥控器能够记住的能力。在此情况下，您有必要决定哪些指令比其它的指令更重要。
- 如果SEND/LEARN指示灯快速闪烁三次后关闭，那么可能因为您在编排时犯了错误，或来不及按钮而发生逾时，导致遥控器离开编排模式。从步骤2继续。
- 如果您试图进行超出遥控器学习容量的编排时，SEND/LEARN指示灯将快速闪烁6次，且遥控器将退出编排模式。请试试编排在不同的MODE钮之下。
- 当您打算将某指令编排在您已编排过的指令内时，只需简单地依给出的同样步骤进行操作，该钮的编排内容将被改写。
- 像其它大多数遥控器一样，本遥控器也是利用红外线来发送其指令。尽管大多数遥控器的编码可以被本遥控器记忆，但是请留意，某些遥控器使用的系统与本遥控器相差太远，因而可能无法得到编排。
- 某些遥控器具有完成多项功能的信号钮（例如，每次按该钮时，功能都可能会改变）。如果遇到此情况，必须将各功能编排在遥控器上面的不同按钮上。
- 一旦您传送了来自其它遥控器的指令，应参考该产品所附带的使用说明书，以便得到操作该产品的方法。
- 一定要将本遥控器和其它遥控器的电池换新。若其中之一装有微弱的电池时，可能无法将其它遥控器的指令正确地编排至本遥控器。

有关抹消所有按钮上已记忆指令的方法，请参照第75页。

抹消某按钮上已编排的指令时

您只能抹消记忆的指令，而不能抹消预设的指令。

1. 按住您需要的该指令所用MODE（模式）钮，并按ENTER（输入）钮，然后松开两个按钮。
当您按MODE钮时，SEND/LEARN（发送/学习）指示灯将点亮。当您按ENTER钮时，该灯会消失。当您松开按钮时，该灯将重新点亮。
2. 按下和松开您打算抹消指令的按钮。
当您按该钮时，SEND/LEARN指示灯会消失。当您松开按钮时，该灯会重新点亮。
3. 再次按下和松开同样的按钮。
SEND/LEARN指示灯会缓慢地闪烁2次，记忆的指令即被抹消。

注意：

在抹消操作中，若30秒钟以上未按钮，SEND/LEARN指示灯将快速闪烁3次，且遥控器会退出抹消模式。请从步骤1重新操作。

抹消MODE钮下已编排的所有指令时

1. 按住您需要的MODE钮，按ENTER钮2次，然后松开两个按钮。
当您按MODE钮时，SEND/LEARN（发送/学习）指示灯将点亮。当您按ENTER钮时，该灯会消失。当您松开按钮时，该灯将缓慢地闪烁2次，然后重新点亮。
2. 再次按下和松开同样的MODE钮。
当您松开按钮时，该灯将缓慢地闪烁2次。这将抹消已记忆于该MODE钮的所有指令。

注意：

- 在抹消操作中，若30秒钟以上未按钮，SEND/LEARN指示灯将快速闪烁3次，且遥控器会退出抹消模式。请从步骤1重新操作。
- 如果您在抹消中进行了无效操作，SEND/LEARN指示灯将快速闪烁3次，且遥控器会退出抹消模式。请从步骤1重新操作。
- 如果已经在MODE钮中编排了许多指令，在步骤2中，SEND/LEARN指示灯可能会持续点亮多达20秒钟。然而，这并非故障。

使用集成功能

什么是集成功能？

集成功能可让您将遥控器上的一系列按钮操作（最多16个），编排在单个按钮上。例如，播放已连接至TX-NR900的CD唱机时，一般须进行下列步骤：

1. 按RCVR MODE（接收器模式）钮。
2. 按ON（开）钮。
3. 按CD[INPUT SELECTOR（输入选择）]钮。
4. 按CD MODE（CD模式）钮。
5. 按播放（▶）钮。

利用集成功能，仅按一个钮，便可完成上述5个操作。

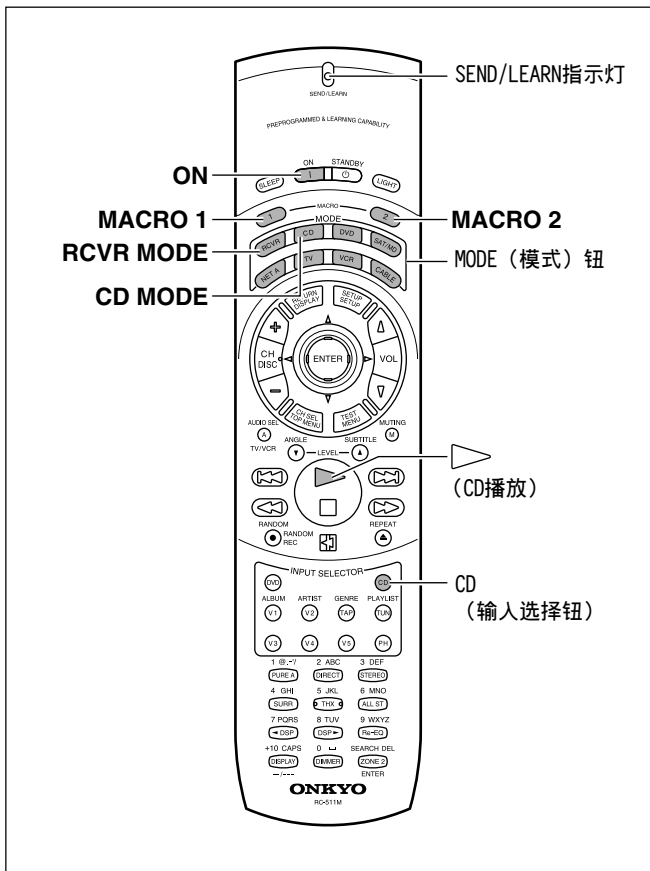

提示：

- 如果您抹消或改变了编排在集成中的按钮指令时，此集成中该按钮的该操作将不再工作。在此情况下，为了避免不正确的操作，您将有必要重新编排集成。
- 编排在集成中的编码，将以0.5秒为间隔进行传送。然而，某些装置可能无法在0.5秒钟内完成一个操作，并可能会丢失下一个编码。在此情况下，按一个操作钮后，您可在按下一个操作钮之前，再次按同样的MODE钮，以便在两个操作之间增加另外的0.5秒。

编排集成时

使用集成功能，您便可将一系列按钮操作作为一个集成，编排在MACRO（集成）钮上，这样，只要一按，就能执行该集成。注意对于巨集功能，只能编程两个巨集。例如，您想要如本页之前所述，为MACRO钮编排一个集成时，请完成下述步骤。

1. 按住8个MODE（模式）钮中的任一钮，并按MACRO 1（或2）钮，然后松开按钮。

按MODE（模式）钮时，此钮会亮起，SEND/LEARN（传送/学习）指示灯也会亮起。当您按MACRO 1（或2）钮时，该指示灯会消失。当您松开按钮时，该指示灯将短暂闪烁，并重新点亮。

2. 按您打算依序进行编排的操作按钮[在此情况下，即按RCVR MODE（接收器模式）→ON（开）→CD（输入选择）→CD MODE（CD模式）→播放（▶）钮]。

当您按各钮时，SEND/LEARN指示灯会消失。当您松开按钮时，该指示灯会点亮。

3. 按MACRO 1（或2）钮，完成编排。

SEND/LEARN指示灯将缓慢地闪烁2次。

4. 检查该集成是否编排得当。

注意：

- 最多只能在集成功能中编排16个钮的操作。如果您试图编排第17个操作时，它将被忽视，且编排操作会停止。
- 如果SEND/LEARN指示灯快速闪烁三次后关闭，那么可能因为您在编排时犯了错误，或来不及按钮而发生逾时，导致遥控器离开编排模式。从步骤1继续。

执行集成时

进行下列步骤的操作，便可运行您已编排在遥控器上的集成功能。编排完集成后，每次至少应该运行1次，以确认其是否编排妥当。

将遥控器对准TX-NR900，然后按MACRO 1（或2）钮。

集成功能完成传送可能需要一会儿，因此须持续将遥控器对准该装置，直至SEND/LEARN指示灯消失为止。

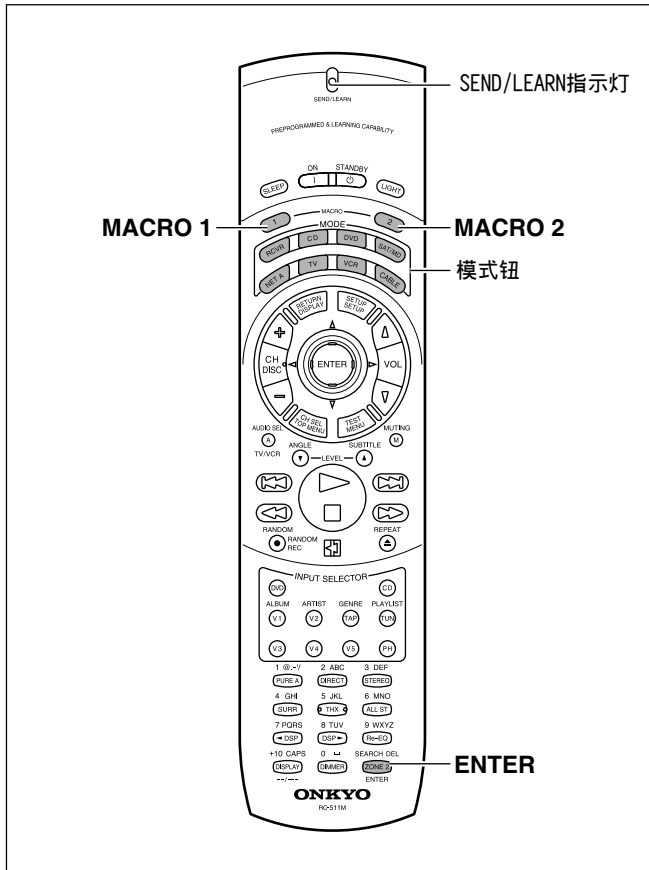

抹消MACRO 1 (或2) 钮的集成时

1. 按住8个MODE钮中的任一钮，并按MACRO 1 (或2) 钮，然后松开两个按钮。

按MODE (模式) 钮时，此钮会亮起，SEND/LEARN (传送/学习) 指示灯也会亮起。当您按MACRO 1 (或2) 钮时，该指示灯会消失。当您松开按钮时，该指示灯将闪烁1次。

2. 再按MACRO 1 (或2) 钮。

SEND/LEARN指示灯将缓慢地闪烁2次。已编排在MACRO钮中的集成，即被抹消。

注意：

- 如果SEND/LEARN指示灯快速闪烁三次后关闭，那么可能因为您在抹消时犯了错误，或来不及按钮而发生逾时，导致遥控器离开抹消模式。从步骤1继续。
- 请注意，如果您在步骤2中按了MACRO 1 (或2) 以外的钮，则您实际上已经用新的集成改写了以前的集成。

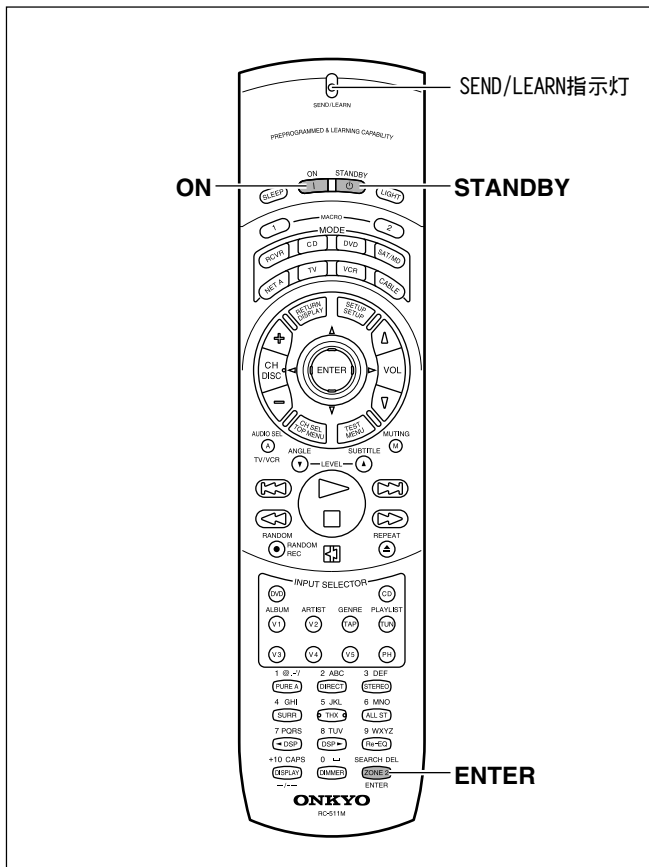

抹消已经编排的所有指令和集成时

该步骤将抹消您已经编排至遥控器的所有指令和集成，并使其恢复原来的默认设定值。此操作将不会影响遥控器的预设设定值。

1. 打开电池盖，取出遥控器中的电池。
2. 一边按住ON (开) 和 STANDBY (待令) 钮，一边重新插入电池，极性要保持正确，然后松开两个按钮。
SEND/LEARN指示灯将缓慢地闪烁。
3. 按ENTER (输入) 钮。
SEND/LEARN指示灯将点亮约10秒钟，然后消失。

所有编排的指令和集成即被抹消，且遥控器将恢复其出厂预设状态。

注意：

- 请在步骤2后立即进行步骤3的操作；否则，电池将很快会耗尽。
- 如果您在步骤3按了ENTER之外的任何钮时，将不会抹消任何东西。在此情况下，请从步骤1恢复操作。

故障排除指南

在您使用遥控器时，如有问题发生，首先请操作TX-NR900前面板上的控制键，确认其是否为遥控器功能失常（或电池耗尽）所造成。

电源

电源不通。

- 电源线被切断。
→ 连接电源线（参阅第30页）。
- 外部杂声影响了内部电路。
→ 关闭电源按钮，等待五秒钟，然后再打开电源（参阅第30页）。

接通电源，但没有声音。

- 显示出“Muting”（静音）。
→ 按遥控器上的MUTING按钮，将其关闭（参阅第32页）。
- 连接或配线不当。
→ 检查连接情况和扬声器缆线等（参阅第16-29页）。

听不见播放信号源的声音。

- 输入选择按钮设定不当。
→ 请设定正确的输入信号源。
- 连接了头戴耳机。
→ 降低音量，然后拔出头戴耳机。

电源打开后又立即关闭。

- 放大器保护电路已经启动。
→ 立即从插座上拔掉电源线。与Onkyo维修服务中心联络。

扬声器

中央扬声器无声或音量过低。

- 未连接扬声器缆线。
→ 检查放大器和扬声器之间的连接情况（参阅第23页）。
- 欣赏模式被设定为立体声或直通。
→ 将欣赏模式设定为立体声或直通以外的任何模式。根据欣赏模式不同，至中央扬声器的输出可能会不同。
- 中央扬声器的电平被设定在最小。
→ 将中央扬声器电平设定在合适的音量（参阅第34、48页）。
- 中央设定值被设定在“None”。
→ 在Setup（设定）功能表→Speaker Setup（扬声器设定）功能表→Speaker Config（扬声器设置）子功能表中将Center（中心）设定为“Large”或“Small”（参照第46页）。

辅助低音扬声器无声或音量过低。

- 辅助低音扬声器被设定为“No”。
→ 在Setup（设定）功能表→Speaker Setup（扬声器设定）功能表→Speaker Config（扬声器设置）子功能表中将Subwoofer（辅助低音扬声器）设定为“Yes”（参照第46页）。
- 辅助低音扬声器音量被设定为最小。
→ 将辅助低音扬声器电平设为合适的音量（参阅第34和48页）。

听见了低频哼声。

- 未正确接地。
→ 检查输入插头的外部连接端。
- 电唱机马达未正确接地。
→ 检查接地连接是否正确。
- 后板上的音频接线连接不当。
→ 调节缆线的放置状况，以减少哼声。

提高音量时听见了啸声。

- 电唱机和扬声器位置靠得太近。
→ 将它们尽可能分离。

听见了粗糙或刺耳的声音。高音域听不清。

- 电唱机的针头太脏或磨损，或所连接的器件有问题。
→ 参照所连接器件的说明书，并检查问题所在。
- 高音控制调得太高。
→ 在Setup（设定）功能表→Audio Adjust（音频调整）功能表→Tone Control（音调控制）子功能表调低低音设定（参照第56页）。

FM/AM调谐器

不能接收AM电台。

- 未连接AM环形天线。
→ 将附带的AM环形天线，连接至AM天线端子（参阅第24页）。

AM电台有嗡嗡声（半夜或信号微弱的电台尤其明显）。

- 来自诸如荧光灯等电器的杂音。
→ 将AM环形天线移到不同的位置。
→ 安装室外AM天线（参阅第25页）。

AM电台的高调声中有噪声。

- 来自电视机的噪声。
→ 尽可能将AM环形天线置于远离电视机之处。
→ 让TX-NR900远离电视机。

AM和FM电台都有劈啪噪声。

- 由荧光灯开和关所引起的噪声。
→ 移动天线，使其尽可能远离荧光灯。
- 来自汽车点火的噪声。
→ 尽可能将FM室外天线安装在远离马路之处（参阅第25页）。
→ 改变室外天线的位置或方向。

用于立体声接收的指示灯点亮，但声音失真且立体声分离效果很差。

- 电台信号太强。
→ 改为FM室内天线（参阅第24页）。
- 因高层建筑或山丘所造成的无线电波的多次反射。
→ 使用具有方向性更佳的天线和选择失真最小之点。

用于立体声接收的指示灯闪烁且FM电台可听见啸声。

- 电台信号太弱。
→ 安装室外的FM天线（参阅第25页）。
- 立体声FM广播仅覆盖了一般广播的约一半距离。
→ 改变室外天线的位置或方向（参阅第35页）。

无法调出预约电台。

- 记忆内容已丢失，或电源开关已经关闭很久。
→ 请重新储存所有的电台（参阅第45页）。

故障排除指南

视频和音频

未出现需要的图像。

- 连接不当。
→ 重新检查连接情况。插入插头和将连接端插紧（参阅第16-29页）。
- Video Setup（视频设定）子功能表的设定不正确。
→ 检查Setup（设定）功能表→Input Setup（输入设定）功能表→Video Setup（视频设定）子功能表中的设定（参照第51页）。

无萤幕显示。

- 连接不当。
→ 检查连接情况（参阅第16-29页）。

音频和视频不符。

- 连接不正确。
→ 检查连接（参照第16-29页）。
- Video Setup（视频设定）子功能表的设定不正确。
→ 检查Setup（设定）功能表→Input Setup（输入设定）功能表→Video Setup（视频设定）子功能表中的设定（参照第51页）。

听不到音频，或听到来自不同信号源的音频。

- Digital Setup（数位设定）子功能表的设定不正确。
→ 检查Setup（设定）功能表→Input Setup（输入设定）功能表→Digital Setup（数位设定）子功能表中的设定（参照第49页）。

电视萤幕（或显示器）上无图像出现。

- 电视机（或显示器）未被设定为接收来自接收机的输出信号状态。
→ 将电视机（或显示器）设定为接收机输入状态。
- 视频缆线连接不牢靠。
→ 检查连接情况（参阅第16-29页）。
- 输入信号源连接至COMPONENT VIDEO IN连接器。
→ 确定电视（或显示器）已连接至COMPONENT VIDEO OUT连接器（参照第19页）。

遥控器

前面板控制有效，而遥控器的控制无效。

- 遥控器内无电池。
→ 插入电池（参阅第7页）。
- 电池已经耗尽。
→ 更换电池（参阅第7页）。
- 遥控器未对准TX-NR900的遥控传感器。
→ 将遥控器对准TX-NR900的遥控传感器（参阅第7页）。
- 遥控器离TX-NR900太远。
→ 请在5米之内操作遥控器（参阅第7页）。
- 遥控器正在不同的模式下工作。
→ 按RCVR MODE（接收器模式）钮。

其它

LATE NIGHT（半夜）功能无法使用。

- 播放信号源并非为杜比数位编码。
→ 检查DOLBY DIGITAL（杜比数位）指示灯是否在显示屏上点亮。

Re-EQ（再均衡）功能无法使用。

- Re-EQ可能由于目前的欣赏模式而无法设定。
→ 参阅第61页。

无法设定需要的参数。

- 由于目前的欣赏模式，可能无法设定参数。
→ 检查Audio Adjust（音频调节）中的设定（参照第56到61页）。

无法输出多声道音频。

- Multichannel（多声道）设定设为“No”。
→ 在Setup（设定）功能表→Input Setup（输入设定）功能表→Multichannel Setup（多声道设定）子功能表中将Multichannel（多声道）设定为“Yes”（参照第50页）。
- 输入信号源未连接到MULTI CHANNEL INPUT（多声道输入）接口。
→ 检查连接（参照第16到29页）。

遥控区（2区）的器件无法正常操作。

- 器件连接不当。
→ 检查连接情况。
- 有物品妨碍了遥控器信号。
→ 搬走遥控器信号通道上的妨碍之物。

有时听到数位信号源的声音，有时听不到。

- 指定了一个数位输入格式，因此不能播放其他的数位格式。
→ 在Setup（设定）功能表→Input Setup（输入设定）功能表→Digital Setup（数位设定）子功能表→Digital Format（数位格式）中选择“A11”（参照第49页）。

播放或跳过开始的声音时，DTS信号源、PCM信号源和其他数位信号源位产生噪声。

- 将数位格式设定设为“A11”时，播放不同的信号源时需要时间来改变格式。
→ 在Setup（设定）功能表→Input Setup（输入设定）功能表→Digital Setup（数位设定）子功能表→Digital Format（数位格式）中尝试指定播放的格式（参照第49页）。

设备无法切换到Dolby EX或DTS-ES模式。

- “Surr Back/Zone 2（环绕声后置/2区）”设为“Zone 2（2区）”。
→ 把Hardware Setup（硬体设定）→Surr Back/Zone 2（环绕声后置/2区）子功能表设定改成Surr Back（环绕声后置）。（参照第45页）

如果出现下列所示信息之一时

“Not available with headphones use”

因为TX-NR900上插入了头戴耳机，所以不能进行该操作。

“Not available with Multichannel use”

在多声道输出使用中将无法使用。

“Not available in this Sp Config”

将不能在目前的扬声器构成设定值下进行工作。

“Not available in Zone 2 mode”

因为Zone 2模式启动著，所以该操作是不允许的。

“Only available with Dolby D”

不能设定Dolby Digital（杜比数位）以外的设定值。

“Not available in this Listening mode”

将不能在目前的欣赏模式下进行工作。

“Not available with this signal”

该欣赏模式不能被选择用于目前的输入信号源。

“Not available in PURE AUDIO mode”（在纯粹音频模式中无法使用）

将无法用于PURE AUDIO（纯粹音频）模式。

“Surr Back/Zone 2 setting is Surr Back”（环绕声后置/2区设定为环绕声后置）

由于设定为Surr Back（环绕声后置），所以不允许操作。

“Surr Back/Zone 2 setting is Zone 2”（环绕声后置/2区设定为2区）

由于设定为Zone 2（2区），所以不允许操作。

“Not available with Muting”

因为静音已启动，所以无法工作。

“Zone 2 is not On”

因为Zone 2未打开，所以无法工作。

也请参照构成您的周边系统的CD唱机、DVD播放机、录影机、电视显示器等各自的使用说明书。

TX-NR900装备有内部微电脑，可进行高水平的操作。然而，在极其罕见的情况下，来自外部信号源或静电的噪音或干扰，可能会导致操作故障。若有此事发生，请从墙壁插座上拔掉电源线，静候5秒钟以上，然后再将其重新插上。这将校正此状况。

- ※ 想要让环绕声模式和其它设定值恢复出厂初始设定状态时，请在TX-NR900打开的情况下，按住VIDEO 1钮，然后按STANDBY/ON（待令/开）钮。前显示屏上会出现“CLEAR”（清除），而且TX-NR900将进入待令状态。

规格

放大器部分

连续平均功率输出 (FTC)

所有声道: 110瓦/声道, 最小RMS: 8Ω,
20Hz-20kHz双声道驱动,
总谐波失真低于0.08%。
145瓦/声道, 最小RMS: 6Ω,
1kHz起双声道驱动,
总谐波失真低于0.1%。

连续功率输出 (DIN): 150瓦 (6Ω)

最大功率输出 (EIAJ): 180瓦 (6Ω)

动态功率输出 (立体声): 2×280瓦 (3Ω)

2×220瓦 (4Ω)

2×140瓦 (8Ω)

总谐波失真: 0.08% (额定功率)

0.08% (1瓦输出)

IM失真: 0.08% (额定功率)

0.08% (1瓦输出)

阻尼系数: 60 (8Ω)

输入灵敏度和阻抗

PHONO: 2.5mV, 50kΩ

线路 (CD, TAPE, DVD, VIDEO 1-5):

200mV, 50kΩ

MULTICHANNEL INPUT

(前置左/中/右, 环绕声左/右, 环绕声后置左/右):

200mV, 50kΩ

(辅助低音扬声器): 36mV, 50kΩ

COAXIAL 1,2,3 (DIGITAL): 0.5 V_{p-p}, 75Ω

DVD, VIDEO 1-5 1V_{p-p}, 75Ω

1V_{p-p}, 75Ω (Y)

0.28 V_{p-p}, 75Ω (C)

COMPONENT VIDEO 1,2 1V_{p-p}, 75Ω (Y)

0.7V_{p-p}, 75Ω (PB, PR)

输出电平和阻抗

转录输出 (TAPE, VIDEO 1,2):

200mV, 470Ω

前放大器输出: 1V, 470Ω

2区输出 (ZONE 2 OUT): 100mV, 470Ω

视频 (VIDEO 1,2, MONITOR OUT, ZONE 2 OUT):

1V_{p-p}, 75Ω

S视频 (VIDEO 1,2, MONITOR OUT):

1V_{p-p}, 75Ω (Y)

0.28V_{p-p}, 75Ω (C)

COMPONENT VIDEO OUT: 1V_{p-p}, 75Ω (Y)

0.7 V_{p-p}, 75Ω (PB, PR)

电唱机超载: 120mV RMS (1kHz, 0.5%

T.H.D.)

频率响应: 10Hz-100kHz, +1dB/-3dB

(CD处于直通模式时)

RIAA偏差: 20Hz-20kHz, ±0.8dB

音调控制

低音: ±10dB (50Hz)

高音: ±10dB (20kHz)

信噪比 (直通)

电唱机: 80dB (IHF A, 5mV输入)

CD/磁带: 110dB (IHF A, 0.5V输入)

调谐器部分

FM

调谐范围

美国和加拿大型号: 87.5-108.0MHz (100kHz间隔)

其它地区型号: 87.5-108.0MHz (50kHz间隔)

可用灵敏度

单声: 11.2dBf, 1.0μV (75Ω IHF)

0.9μV (75Ω DIN)

立体声: 17.2dBf, 2.0μV (75Ω IHF)

23μV (75Ω DIN)

50dB静噪灵敏度

单声: 17.2dBf, 2.0μV (75Ω)

立体声: 37.2dBf, 20μV (75Ω)

俘获比: 2.0dB

镜频抑制比: 85dB

中频抑制比: 90dB

信噪比

单声: 76dB

立体声: 70dB

更替声道衰减: 55dB

选择度: 50dB (DIN)

AM抑制比: 50dB

总谐波失真

单声: 0.2%

立体声: 0.3%

频率响应: 30Hz-15kHz, ±1.0dB

立体声分离: 45dB (1kHz)

30dB (100Hz-10kHz)

AM

调谐范围

美国和加拿大型号: 530-1,710kHz (10kHz间隔)

除世界范围型号之外: 522-1,611kHz (9kHz间隔)

世界范围型号: 522-1,611kHz (9kHz间隔)

530-1,710kHz (10kHz间隔)

可用灵敏度: 30μV

镜频抑制比: 40dB

中频抑制比: 40dB

信噪比: 40dB

总谐波失真: 0.7%

一般规格

电源

美国和加拿大型号: AC 120V, 60Hz

欧洲和澳大利亚型号: AC 230-240V, 50Hz

某些亚洲型号: AC 220-230V, 50/60Hz

世界范围型号: AC 220-230和120V (可切换),

50/60Hz

功率消耗

美国和加拿大型号: 8.4 A

其它地区型号: 670W

最大功率消耗: 1650W

尺寸 (宽×高×深): 435×175×459mm

重量

美国和加拿大型号: 17.5公斤

其它地区型号: 18.2公斤

规格和功能若有变更, 恕不另行通知。

ONKYO CORPORATION

Sales & Product Planning Div. : 2-1, Nisshin-cho, Neyagawa-shi, OSAKA 572-8540, JAPAN
Tel: 072-831-8111 Fax: 072-831-8124 <http://www.onkyo-intl.com>

ONKYO U.S.A. CORPORATION

18 Park Way, Upper Saddle River, N.J. 07458, U.S.A.
Tel: 201-785-2600 Fax: 201-785-2650 <http://www.onkyousa.com>

ONKYO EUROPE ELECTRONICS GmbH

Liegnitzerstrasse 6, 82194 Groebenzell, GERMANY
Tel: +49-8142-4401-0 Fax: +49-8142-4401-555 <http://www.onkyo.net>

ONKYO CHINA LIMITED

Units 2102-2107, Metroplaza Tower I, 223 Hing Fong Road, Kwai Chung,
N.T., HONG KONG Tel: 852-2429-3118 Fax: 852-2428-9039 <http://www.onkyochina.com>

