

台灣三洋公司服務站一覽表

單位	電話	地址
松江站	(02)25236104	台北市松江路 266 號 B1
三重站	(02)29719068	台北縣三重市自強路二段 30 號
永和站	(02)29223243	永和市福和路 303 號
板橋站	(02)29597112	板橋市永豐街 215 號
桃園站	(03)4355492	桃園縣中壢市內壢文化路 66 號
新竹站	(03)5343413	新竹市中正路 496 號
基隆站	(02)24651934	基隆市東明路 5 號
宜蘭站	(039)323154	宜蘭市民權新路 1 之 5 號
花蓮站	(038)234414	花蓮市美工六街 28 號
玉里站	(038)882096	花蓮縣玉里鎮新興街 55 號
台東站	(089)323141	台東市大同路 237 號
台中站	(04)22611009	台中市復興路一段 270 號
豐原站	(04)25224401	台中縣豐原市建成路 21 號
沙鹿站	(04)26355778	台中縣沙鹿鎮四平街 12 號
南投站	(049)2221248	南投市信義街 4 號
員林站	(04)8321634	彰化縣員林鎮日泰街 68 號
彰化站	(04)7224833	彰化市自強南路 89 號
嘉義站	(05)2364504	嘉義縣水上鄉三和村新和庄 120 號
虎尾站	(05)6330531	雲林縣虎尾鎮工專一街 7 號
台南站	(06)2541191	台南縣永康市中正南路 360 巷 19 號
高雄站	(07)3550096	高雄縣大社鄉三民路 539 號
澎湖站	(06)9211490	澎湖縣馬公市西文里 97 之 40 號
鳳山站	(07)7632869	高雄縣鳳山市五甲一路 632 號
屏東站	(08)7377446	屏東市大連路 60 之 19 號

**SANYO**

## MCD-KF230M 手提 CD 收錄音機



### 使用說明書

使用本產品前，務必詳讀本說明書，  
以避免不當使用造成的故障或危險。

# 保證書

本產品限台灣區域使用  
For use in Taiwan only

- ◎本公司之產品皆經過嚴密檢查與試驗，請安心使用。
  - ◎承蒙選用本品不勝感激。自購買日期起一年內在正常使用下故障，本公司負責免費維修。
  - ◎鐳射頭等消耗性部品，售出後半年內若新品不良，本公司免費服務。
  - ◎小家電產品如需服務請自行送服務站維修，謝謝！
  - ◎本產品內部之任何零件，如非本公司技術人員修裝而使機器故障，本公司不負保證責任。
- ※保證期間內，如有下列之情形時，亦酌收材料費※
- 1.未依使用說明書或本公司人員所示正確之使用方法使用，不論故意或過失等因素而發生之故障。
  - 2.改造或變更原來構造時，所發生之故障。
  - 3.因火災或其他天災、地變等因素所致之故障。
  - 4.其他人為因素所發生之故障。
  - 5.經查驗非本公司銷售之機器，無法提示保證書及經銷商蓋章印者。
  - 6.若遺失本保證書，恕不補發。
  - 7.遙控器、附件，恕不免費保證。

<b>三洋 手提 CD 收錄音機 MCD-KF230M</b>	
購買日期	
客	姓名 <span style="float: right;">女士/先生</span>
	地址
戶	電話
經銷商	店名、地址
製造號碼單貼附處：	



## 台灣三洋電機股份有限公司

公司地址：台北市松江路 266 號 10F 電話：(02)2521-0251(十線)

## 安全上的注意事項及緊急處理方法 請務必遵守

為了防止使用人及其他人的危害，誤使用時可能會造成嚴重傷害及死亡等重大結果。

■ 忽略說明的內容而發生誤用所產生危害及損害的程度，以下列的表示來區分說明。





 <b>警告</b>	此標誌的意思指“可能會造成嚴重傷害及死亡等重大結果”。
 <b>注意</b>	此標誌的意思指“可能會造成危險及傷害，或使物品受到損壞”。

■ 務必遵守的內容種類，以下列各圖來表示區分、說明。(下圖為表示的一例)  
請遵守下列內容，並以下列圖表示區分及說明。

				
警告或提醒注意	一般的禁止	禁止水淋	禁止分解修理	禁止接觸
				
必需遵行	拔除電源插頭	禁止潮濕手觸摸	注意手指	禁止加熱

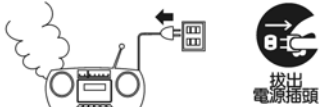
### 警告

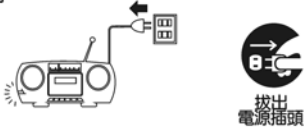
◎ 有下列異常發生時，請立即拔出電源插頭停止使用！

<p>冒煙、異常發熱、異常的臭味時(聞到焦味)，請勿使用，並將電源插頭拔離。</p>  <p>如繼續再使用，會發生短路、絕緣不良之發熱、火災或觸電等事件。 請洽經銷商或販賣店。</p>	<p>內部有異物侵入時，請勿使用，並將電源插頭拔離停止運轉</p>  <p>如繼續再使用，會發生短路、絕緣不良之發熱、火災或觸電等事件。 請洽經銷商或販賣店。</p>
<p>外殼破損時，請勿使用，並將電源插頭拔離停止運轉</p>  <p>如繼續再使用，會發生短路、絕緣不良之發熱、火災或觸電等事件。 請洽經銷商或販賣店。(請絕對不要自行修理)</p>	<p>電源線損壞(蕊線露出等)時，請勿使用，並將電源插頭拔離停止運轉</p>  <p>如繼續再使用，會發生短路、絕緣不良之發熱、火災或觸電等事件。 請洽經銷商或販賣店。</p>

## 警告

請勿用潮濕的手拔取電源插頭或操作開關



易造成觸電。水會導電，潮濕的手會引起觸電。  
請務必用乾燥的手來拔取插頭。

請勿分解及改造。此外，非修理人員絕不可分解及修理



分解及改造可能會發生火災、短路、故障或觸電等事件。  
修理或內部檢查請洽經銷商或販賣店。

本機內部請勿掉入金屬物品或易燃物



如繼續再使用，會發生短路、絕緣不良之發熱、火災或觸電等事件。  
尤其是兒童，請特別注意。  
請洽經銷商或販賣店。

插座及配線器具的規格超負荷時勿使用，交流110V以外請勿使用



超過規格太多的配線，會發生發熱、火災或觸電等事件。  
接線前，請務必再一次確認電源、電壓是否符合。

請勿使用破損的電源線或插頭



如繼續再使用，會發生短路、絕緣不良之發熱、火災或觸電等事件。  
例如：過份的彎曲、扭轉、摺疊、拉伸、加工、接近熱器具、銳角物品或重物下面等。電源線及插頭破損時，請洽經銷商或販賣店。

電源插頭附著灰塵等



如繼續再使用，會發生短路、絕緣不良之發熱、火災或觸電等事件。  
灰塵附著時，請拔出電源插頭，用乾布擦乾淨。  
請洽經銷商或販賣店。

電源插頭請確實插入插座內



電源插頭不完全插入插座內，請勿使用。不完全插入插座內時，會發生發熱、火災或觸電等事件。  
請務必將電源插頭確實插入插座內。

本機上請勿放置花瓶、有裝水的容器及小金屬亦不要用水沖洗

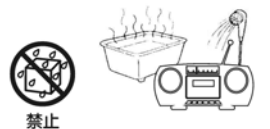

水或金屬品進入內部時，會因短路而發熱，會引起火災、觸電、故障及絕緣不良等事故。如果本機進水時，請勿使用，並請與經銷商或販賣店聯絡。

請勿放置在搖晃、傾斜等不牢固的場所



因為地震或受外力影響，易使製品本體掉落，而造成受傷之危險，並使製品故障或損壞。

### Specifications

Power Supply : AC 110V 60Hz or DC 12V UM-2(C-Size) × 8  
Power Output : 1.5 W × 2 (RMS)  
Power Consumption : 20 WATTS  
Speaker : 3 W/ 8 ohms

### CASSETTE SECTION

Frequency Response : 125 Hz ~ 6300 Hz  
Tape Speed : 4.75cm/sec.

### RADIO SECTION

Frequency Range : AM 540 KHz ~ 1600 KHz  
FM 88 MHz ~ 108 MHz

### COMPACT DISC SECTION

Frequency Response : 125 Hz ~ 20000 Hz  
S/N Ratio : 55 dB  
Sampling frequency : 44.1 kHz

Dimensions : 302 (W) × 221 (D) × 154 (H) mm  
Weight (approx) : 2.3 kg (excluding batteries)

## RECORDING FROM OTHER SOUND SOURCES

1. To select the sound sources CD/RADIO on the unit.
2. Place a cassette in the Deck.
3. Press REC to start the recording. Recording stops when the tape reaches the end.
4. To interrupt recording, press PAUSE.
5. To continue recording, press PAUSE again.
6. Press STOP if you want to stop the recording before the end of the tape.

## LISTENING WITH HEADPHONES (NOT INCLUDED)

**CAUTION:** Set the VOLUME to a low level before using headphone. Gradually adjust the VOLUME to a comfortable listening level. Please do not play the volume too loudly for extended periods of time.

## GENERAL INFORMATION

### Care and Maintenance

Handle your compact discs, cassette tapes, and cassette deck carefully, and they will last a long time.

- \* Use a soft, clean cloth moistened with plain lukewarm water to clean the exterior of the unit.
- \* Never use solvents such as benzene or other strong chemical cleaners since these could damage the unit's finish.
- \* It is important that no liquid reach the inside of the unit.

### Compact Discs

- \* Remove the CD from the case by holding it at the edges while pressing the center hole lightly.
- \* Do not touch the shiny surface of the CD, or bend the CD.
- \* Place the CD into the open tray positioned with label facing up.
- \* A dirty CD may not play correctly. If a CD becomes dirty, wipe with a soft cloth in a straight line from center to edge.

**CAUTION:** Do not use any solvent (eg: record sprays, thinner, benzine, etc.) to clean a CD.

- \* Put the CD back in its case after use to prevent warping.
- \* Be careful not to scratch the surface of the CD when placing it back in the case.
- \* Avoid exposure to direct sun light, temperature extremes, and moisture.

 <b>警告</b>		
<p>請勿放置於過多油煙、水氣、灰塵及高溫震動之場所 內部有水，灰塵等進入或激烈之震動，易發生內部零件破損、短路及絕緣不良而導致發熱、觸電及火災等事故。</p> <p style="text-align: center;">   禁止</p>	<p>本機的通風孔，請勿阻塞 通風不良時，內部熱氣無法散去，易使內部零件因高溫而損壞，易引起故障及火災下列之使用方法絕對禁止。 請勿置於通風不良之狹窄場所 請勿置於有桌布覆蓋的桌子、地毯、棉被等物品之上。</p> <p style="text-align: center;">   禁止</p>	<p>為了安全，長期不使用時，請將電源插頭拔離插座 誤觸內部的電源部時，有觸電之虞。 通電狀態放置恐有因絕緣劣化、漏電等所引起的火災。 為了保護錄影帶，請將錄影帶取出。</p> <p style="text-align: center;">   禁止</p>
<p>請依極性表示(+、-)正確置入電池 極性錯誤，可能導致發熱、漏液及破裂。</p> <p style="text-align: center;">   注意</p>	<p>電池的端子部(+、-)請勿以金屬物(領帶夾、髮夾等)接觸 極性錯誤，可能導致發熱、漏液及破裂。</p> <p style="text-align: center;">   禁止</p>	<p>請勿將電池分解，加工(焊接等)、加壓、加熱或投擲至火堆中 極性錯誤，可能導致發熱、漏液及破裂。</p> <p style="text-align: center;">   禁止加熱</p>
<p>請勿使用多頭電源線插座 請勿使用延長線插座或與其他電器共用電源線，會有過熱而引起火災的危險。</p> <p style="text-align: center;">   禁止</p>	<p>移動產品時務必將電源線和連接線拔下 產品移動時，勿使本機受到撞擊。 產品移動時，電源線未拔下，易使電源線受損及造成火災和觸電危險。</p> <p style="text-align: center;">   注意</p>	<p>請勿以殺蟲劑或揮發性物質噴到外殼表面 會造成觸電及火災意外事件。 易使製品外殼變質或損壞，並使製品故障。</p> <p style="text-align: center;">   禁止</p>
<p>打雷時，請勿觸摸天線及電源接頭</p> <p style="text-align: center;">   禁止接觸</p> <p>打雷時，可能因誘導雷之衝擊，導致死亡事件。 到打雷停止之期間，請遠離本機器。</p>		<p style="text-align: center;"><b>緊急處理注意事項</b></p> <ul style="list-style-type: none"> <li>● 當本機有動作異常現象時，請速關閉電源開關，並拔掉電源插頭停止使用！</li> <li>● 請通知本公司服務單位處理，切勿自行打開上蓋以免發生危險。</li> </ul>

## ⚠ 注意

### 請勿拉電源線拔離插座

此為導致電源線破損的原因，破損的電源線易發生短路或絕緣不良而導致之發熱、火災及觸電等事件。請務必握持電源插頭部位來拔離插座。

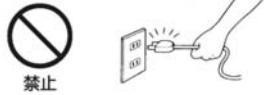

禁止

### 電源插頭還在插座上時請勿移動本機

此為導致電源線破損的原因，破損的電源線易發生短路或絕緣不良而導致之發熱、火災及觸電等事件。移動本機時，請將接續線等拔下。內部錄影帶也務必取出，防止損傷錄影帶！



禁止

### 電源線之設置請勿過度擠壓或彎曲

電源線破損時，請勿繼續使用，否則易導致短路、發熱、故障、火災及觸電等事件。本機四周，請預留10cm之空隙，以利通風。



禁止

### 本機上部請勿放置重物

不平衡、傾倒、落下等易使本機受傷，甚至因重壓而發生變形導致零件破損而短路、絕緣不良及火災。尤其是兒童，請特別注意。而造成受傷之危險，並使製品故障或損壞。



禁止

**⚠ 產品在長期開機運轉或使用中，需有人員在場，如長時間不使用或人員離開、外出請將電源線拔起**

- 待機時仍有部份在通電狀態，會因絕緣劣化或漏電而造成火災。



**⚠ 外出或夜間睡眠時，應切斷電源**

- 可避免線路老化因而發生火災及可節約用電。



### ⚠ 長期不使用或外出時請務必拔起電源插頭

- 待機時仍有部份在通電狀態，會因絕緣劣化或漏電而造成火災意外。
- 在拔下插頭時不可拉電源線拔起，一定要從插頭處拔下。



**⚠ 勿讓產品吸入或投入可燃性物品和在機械油成分浮遊處不得使用**

- 會造成龜裂、異味及火災意外。

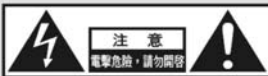

**注意**  
電擊危險，請勿開啓

為了防止觸電，請勿取下外殼。本機內沒有用戶可以維修調整的零件，請委託專業人員進行維修工作。



※ 閃電標誌是表示“請勿擅自碰觸本機內部零件以免遭電擊之危險”。



※ 驚嘆號電標誌是表示“請詳細閱讀操作說明及注意事項，以避免發生任何問題”。

### 電池液體漏出之處置

- 萬一電池液體漏出，沾污到手或衣服時，請以清水洗淨。
- 眼睛如沾濡電池液體時，可能引起失明，請速以大量清水沖洗，並立即送醫。

### 其他注意事項

- 本機使用時如有聲音變調或速度變慢，很可能為電力不足，此時請更換所有電池。
- 上蓋未蓋回，切勿拉起提把。
- 拉出、收回或調整天線時，請勿過分用力，以免損壞天線。

## OPERATION/CASSETTE DECKS

### INSERTING A CASSETTE

1. Set function to tape.
2. Press STOP to open the cassette door.
3. Insert the cassette into the compartment with the open side downwards and the full spool on the left.
4. Close the cassette door.

### PLAY

1. Place the cassette in the Deck as described under Inserting a cassette.
2. Press PLAY to start play. Play stops when the tape reaches the end.
3. Press STOP if you want to stop play before the end of the tape.

### WINDING THE TAPE

1. Press REW. to fast-rewind the tape.
2. Press F.F. to fast-forward the tape.
3. Press STOP to stop fast-forward or fast rewind, before the end of the tape.

### RECORDING FROM DISC

1. Insert a disc into the CD tray.
2. Press R-SKIP or F-SKIP until the track you want to record appears on the display.
3. Press PLAY/PAUSE on the unit twice to pause the CD.
4. Press STOP to open the cassette door.
5. Insert a blank tape into the compartment with the open side downward and the full spool on the left.
6. Ensure that the record protection tab on the blank tape is not broken.
7. Close the cassette door.
8. Press REC on Deck.
9. Press PLAY/PAUSE on the CD to start playing the selected track of disc.
10. To interrupt recording, press PAUSE on Deck.
11. Press R-SKIP or F-SKIP to select a track if you wish to record another track from the same disc.
12. Replace a new disc into the CD tray then press R-SKIP or F-SKIP to select a track if you want to record a track on a new disc.
13. To continue recording, press PAUSE on Deck again.
14. Press STOP if you want to stop the recording before the end of the tape.

### RECORDING FROM AM

1. Set the FUNCTION mode selector to RADIO.
2. Set the BAND mode selector to AM.
3. Turn TURNING control to turn in the radio station.
4. Turn the VOLUME control to the desired level.
5. Repeat the steps to receive disc, refer to the steps from 1 to 14 above, read the paragraph of RECORDING FROM DISC.
6. To interrupt recording, press PAUSE on deck.
7. Tune TURNING control to tune in radio station if you wish to record another station.
8. To continue recording, press PAUSE on deck again.
9. Press STOP if you want to stop the recording before the end of the tape.

## SELECTING A DIFFERENT TRACK DURING PLAY



- Press F.F. or F.R. until the required track number appears in the display.
- Press FOLDER UP or FOLDER DOWN button to select the playing file to the next or previous folder's first file.

## PROGRAMMING TRACKS FOR MP3

Up to 10 tracks can be stored in the memory.

1. Load a MP3-CD as described previously.
2. Press PROG to start programming.
3. The PROGRAM and P01 will flash.
4. Press F.F./F.R. and FOLDER UP/DOWN to locate a particular track.
5. Press PROG to store it in the memory.
6. Continue this process until you have selected all the tracks you require.
7. Press PLAY/PAUSE to start with the first track of the MP3-CD.
8. To stop programming at any time press STOP.

## REPEAT PLAY AND RANDOM PLAY

If at any time you wish to listen to a disc or program over and over again, the repeat function will allow you to do.

### FOR MP3

1. Press MODE once.
2. REP. will be displayed on the LCD.
3. Press MODE twice, REP. and ALBUM will be displayed on the LCD.
4. Press MODE 3 times, ALL and REP. will be displayed on the LCD.
5. Press MODE 4 times, RANDOM will be displayed on the LCD.
6. Press MODE 5 times to cancel the repeat and random function.

### FOR CD

1. Press MODE once.
2. REP. will be displayed on the LCD.
3. Press MODE twice, ALL and REP. will be displayed on the LCD.
4. Press MODE 3 times, RANDOM will be displayed on the LCD.
5. Press MODE 4 times to cancel the repeat and random function.

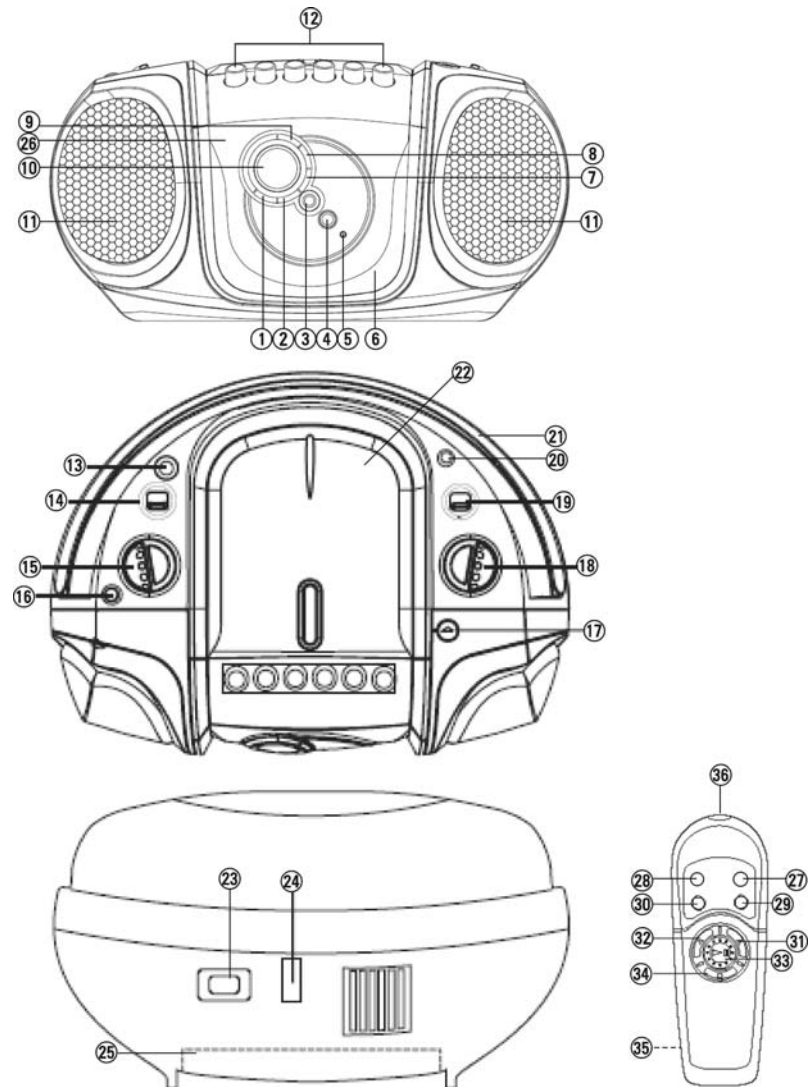

## 一、各部名稱

### 主機







- ① MP3/CD 逆向選曲鍵(R-SKIP◀)
- ② MP3/CD 順向選曲鍵(F-SKIP▶)
- ③ MP3/CD 放音/暫停鍵(PLAY/PAUSE ▶/||)
- ④ 遙控感應器(IR)
- ⑤ FM 立體指示燈(FM ST)
- ⑥ 卡座
- ⑦ MP3/CD 停止鍵(STOP■)
- ⑧ MP3 逆向章節鍵(FOLDER DOWN)
- ⑨ MP3 順向章節鍵(FOLDER UP)
- ⑩ 液晶顯示幕
- ⑪ 喇叭
- ⑫ 卡座操作鍵: 暫停鍵(PAUSE ||) 停止/起匣鍵(STOP/EJ. ■▲) 快速前進鍵(F.F.◀◀)  
倒帶鍵(REW▶▶) 放音鍵(PLAY◀) 錄音鍵(RECORD●)
- ⑬ 耳機插座(🎧)
- ⑭ 功能選擇開關(FUNCTION)
- ⑮ 音量旋鈕(VOLUME)
- ⑯ 放音模式鍵(MODE)
- ⑰ CD 匣門開啟鍵(OPEN▲)
- ⑱ 電台旋鈕(TUNING)
- ⑲ 波段選擇開關(BAND)
- ⑳ FM 伸縮天線(ANT.)
- ㉑ 提把
- ㉒ CD 匣門
- ㉓ AC 電源插座(AC~)
- ㉔ 電壓切換開關
- ㉕ 電池室
- ㉖ 卡座關閉處(CLOSE)

### 遙控器

- ⑲ 曲目編輯鍵(PROG)
- ⑳ 放音模式鍵(MODE)
- ㉑ MP3 順向章節鍵(FOLDER +)
- ㉒ MP3 逆向章節鍵(FOLDER -)
- ㉓ CD 順向選曲鍵(▶)
- ㉔ CD 逆向選曲鍵(◀)
- ㉕ CD 放音/暫停鍵(▶ ||)
- ㉖ CD 停止鍵(■)

(電池室  
紅外線發射器)

## TO PROGRAM PLAY

To ...	PRESS ...	LCD ....
To beginning the program function	Program(AT stop state)	
To select a desired track (first song)	F.R. or F.F.	
To confirm the track	Program	
To select a desired track (second song)	F.R. or F.F.	
To confirm the track	Program	
To play the program	Play	

\* 20 programs are available for 20 tracks or the same track can be repeated up to 20 times.

\* The program track number indication on display is start from "01" up to the last.

### 2. To release the program

\* Open the CD compartment; or

\* Set Function Selector to Off position.

## LISTENING TO THE MP3

### INSERTING THE MP3-CD DISC

1. Press e to open the CD door.
2. Insert a MP3-CD in the tray.
3. Close the CD door.

### PLAYING THE ENTIRE DISC

1. After closing the CD door, the MP3-CD player will play the first track.



- The display shows the playing tracks number.

- When all the tracks have been played, the CD player stops and the total number of tracks are shown on the display.

2. To stop play, press STOP.
3. To interrupt play, press PLAY/PAUSE.
4. To resume play, press PLAY/PAUSE again.



## LISTENING TO THE CD

1. Set Function to CD.
2. Place the CD.
3. Press PLAY/PAUSE Button. The CD player will play all the tracks once. The R indicator will illuminate.
4. Turn the VOLUME control to the desired listening level.

TO ....	PRESS ...	LCD ....
Open the CD Compartment	CD Door	
Stop play	STOP	
Pause	PLAY/PAUSE	▶ will illuminate
Resume play after pause	PLAY/PAUSE	
Remove CD	First STOP, then open CD Door	

### To find the beginning of a track

TO .... FIND ....	PRESS ...	LCD ....
The beginning of the current track.	F.R. Once	
The beginning of the previous tracks.	F.R. Repeatedly	
The beginning of the next track.	F.F. Once	
The beginning of the succeeding tracks.	F.F. Repeatedly	

## 二、電源供給

打開底部電池蓋，依標示極性，正確放入 2 號電池 8 只後，再裝妥電池蓋；亦可不使用電池，將隨附之 AC 電源線一端接於本機的 AC 電源插座(AC~)上，另一端則接至 AC 110V 電源插座。※本機之 AC 電源線僅適用於 AC 110V 電壓。  
※注意：長時間不使用時，請將機器內的電池取出，以免電池漏液損壞機器。

## 三、使用耳機

欲使用耳機聆賞時，將 3.5mm 立體耳機接於耳機插座(🎧)中即可(此時喇叭的聲音將被中斷)，再調整音量至適當的聆賞程度。

## 四、使用說明

### (一)收音機

1. 將功能選擇開關(FUNCTION)切於"RADIO"位置。
2. 將波段選擇開關(BAND)切於想聽的波段(FM ST/FM/AM)。  
※選擇 FM ST 波段，當接收到 FM 立體聲訊號時，FM 立體指示燈(FM ST)即亮。
3. 旋轉電台旋鈕(TUNING)調整至喜歡的節目。
4. 調整音量旋鈕(VOLUME)至適當的聆賞程度。
5. 將功能選擇開關(FUNCTION)切至"TAPE"位置，即關閉收音機。  
※調整接收效果  
FM：調整 FM 伸縮天線的角度和方向，可取得較佳的接收效果。  
AM：調整機器的方向，可取得較佳的收聽效果。

### (二)錄/放音座

#### A. 放音

1. 將功能選擇開關(FUNCTION)切於"TAPE"位置。
2. 按卡座停止/起匣鍵(STOP/EJ. ■▲)打開卡座，放入錄音帶，按卡座關閉處(CLOSE)蓋妥卡匣門(取出時亦同)。
3. 按下卡座放音鍵(PLAY ◀)即可放音，調整音量旋鈕(VOLUME)至適當音量聆聽。
4. 按卡座快速前進鍵(F.F. ◀◀)或卡座倒帶鍵(REW ▶▶)，可快速運轉，當卡帶到達想要的位置時，按卡座停止/起匣鍵(STOP/EJ. ■▲)。  
※當快速前進或倒帶到錄音帶兩端盡頭時，需按卡座停止/起匣鍵(STOP/EJ. ■▲)，卡座快速前進鍵(F.F. ◀◀)或卡座倒帶鍵(REW ▶▶)才會跳起。
5. 中途欲暫停放音時，按下卡座暫停鍵(PAUSE ||)即可，再按一次則恢復正常放音。
6. 按卡座停止/起匣鍵(STOP/EJ. ■▲)，即停止放音。

#### B. 錄音

##### (a)收音機的錄音

1. 將功能選擇開關(FUNCTION)切於"RADIO"位置。
2. 將波段選擇開關(BAND)切於想聽的波段。

- 3.旋轉電台旋鈕(TUNING)選擇想要錄音波段的節目。
- 4.按卡座停止/起匣鍵(STOP/EJ. ■▲)打開卡座，放入空白錄音帶，並蓋妥卡匣門。
- 5.按下卡座錄音鍵(REC ●)，卡座放音鍵(PLAY ◀)亦會同時被按下，即開始錄音。
- 6.欲暫停錄音時，按卡座暫停鍵(PAUSE ||)即可。
- 7.按卡座停止/起匣鍵(STOP/EJ. ■▲)則可停止錄音。

#### (b)CD/MP3 光碟片的錄音

- 1.將功能選擇開關(FUNCTION)切於"CD"位置。
- 2.按 CD 匣門開啟鍵(OPEN▲)開啟 CD 匣門，放入 CD/MP3 光碟片，向下輕壓固定好，再確實蓋妥 CD 匣門。
- 3.按下卡座停止/起匣鍵(STOP/EJ. ■▲)打開卡座，放入空白錄音帶，蓋妥卡匣門。
- 4.按卡座暫停鍵(PAUSE ||)後，再按下卡座錄音鍵(RECORD ●)，卡座放音鍵(PLAY ◀)亦會同時被按下。
- 5.按 CD/MP3 放音/暫停鍵(PLAY/PAUSE ▶/||)二次，使 CD 在暫停狀態準備放音。
- 6.當一切準備就緒，請同時按卡座暫停鍵(PAUSE ||)及 CD/MP3 放音/暫停鍵(PLAY/PAUSE ▶/||)，即開始錄音。
- 7.按卡座停止/起匣鍵(STOP/EJ. ■▲)則可停止錄音。

#### C.自動停止

卡帶放音或錄音時，當磁帶轉到盡頭，卡座放音鍵(PLAY ▶)或卡座錄音鍵(RECORD ●)會自動跳起並停止運轉。

#### D.錄音自動電平控制(ALC)

本機具有自動電平控制功能，因此錄音時不需調整音量。

### (三)CD 碟盤：本機可播放 MP3、WMA、CD、CD-R、CD-RW 光碟片

#### (1)CD 光碟片

##### A.放音

- 1.將功能選擇開關(FUNCTION)切於"CD"位置，液晶顯示幕出現"— — —"。
- 2.按 CD 匣門開啟鍵(OPEN▲)開啟 CD 匣門，將 CD 光碟片印刷面朝上放入 CD 匣中，向下輕壓固定好，再確實蓋妥 CD 匣門，數秒鐘後即自第一首曲目開始放音，液晶顯示幕出現"▶"符號及被播放的曲目數字。  
※如未放入 CD 光碟片，液晶顯示幕會出現"no"字樣。
- 3.放音中按 CD 放音/暫停鍵(PLAY/PAUSE ▶/||)可暫停放音，液晶顯示幕"▶"符號閃動，再按一次 CD 放音/暫停鍵(PLAY/PAUSE ▶/||)則可恢復放音，同時"▶"符號停止閃動。
- 4.按 CD 停止鍵(STOP■)可停止放音，液晶顯示幕會顯示 CD 光碟片的總曲目數。



## POWER SOURCES

### 1. Operating the player on AC power

Insert one end at the supplied power cord to the AC IN Jack located at the rear of the unit and the other end into the wall outlet.

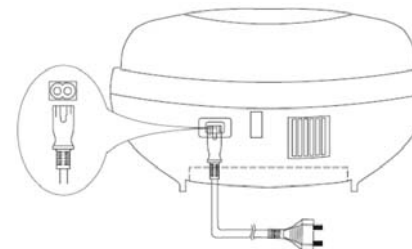

### 2. Operating the player on batteries

To play your unit on batteries, the AC power cord must be disconnected from the player.

Unplug the AC power cord from the unit and insert eight size C/UM-2 batteries (not provided) in the compartment.

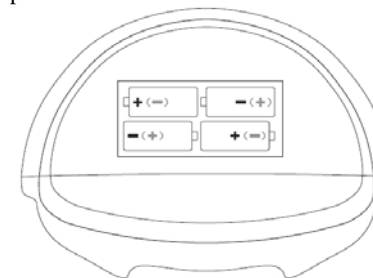

### 3. When to replace the batteries

Replace the old batteries when the sound becomes unstable or cannot be heard with new ones.

## LISTENING TO THE RADIO

1. Set the FUNCTION Mode Selector to RADIO.
2. Set the BAND Mode Selector to AM or FM. In FM mode select FM or FM ST.
3. Turn TUNER control to tune in radio station.
4. Turn the VOLUME control to the desired listening level.

### To turn off the radio Function

Set the Function.

## LOCATION OF CONTROLS

### Main Unit

- ① F.R. (R-SKIP) button
- ② F.F. (F-SKIP) button
- ③ Play/Pause button
- ④ IR (Remote Sensor)
- ⑤ FM Stereo Indicator
- ⑥ Cassette
- ⑦ Stop button
- ⑧ Folder Down button
- ⑨ Folder Up button
- ⑩ CD Display (LCD)
- ⑪ Speaker
- ⑫ Cassette Key : PAUSE button STOP/EJ. button F.FWD button REW button  
PLAY button RECORD button
- ⑬ Headphone Jack
- ⑭ Function Selector
- ⑮ Volume Control
- ⑯ Mode button
- ⑰ Open button
- ⑱ Tuning Control
- ⑲ Band Mode selector
- ⑳ FM Antenna
- ㉑ Carrying Handle
- ㉒ CD Door
- ㉓ AC Socket
- ㉔ Voltage Selector
- ㉕ Battery Compartment
- ㉖ Cassette Close button

### Remote Control Unit

- ㉗ Program Button
- ㉘ Mode Button
- ㉙ Folder Up button
- ㉚ Folder Down button
- ㉛ F.F. Button
- ㉜ F.R. Button
- ㉝ Play/Pause
- ㉞ Stop
- ㉟ Battery Compartment
- ㊱ Light Transmission

### B. 跳播選曲：可迅速選擇 CD 光碟片中想要欣賞的曲目。

- 在放音停止狀態下，按 CD 逆向選曲鍵(R-SKIP◀◀)或 CD 順向選曲鍵(F-SKIP▶▶)，可逆向或順向選擇曲目，再按 CD 放音/暫停鍵(PLAY/PAUSE ▶ / ||)即開始放音。
- 放音中，輕按 CD 順向選曲鍵(F-SKIP▶▶)，可選下一首曲目。
- 放音中，輕按 CD 逆向選曲鍵(R-SKIP◀◀)，可將正在放音的曲目從頭放音。
- 放音中，連續按 CD 逆向選曲鍵(R-SKIP◀◀)兩次，可選上一首曲目。
- 暫停放音中，輕按 CD 順向選曲鍵(F-SKIP▶▶)，可選下一首曲目，再按 CD 放音/暫停鍵(PLAY/PAUSE ▶ / ||)即可放音。
- 暫停放音中，按 CD 逆向選曲鍵(R-SKIP◀◀)二次，可選上一首曲目，再按 CD 放音/暫停鍵(PLAY/PAUSE ▶ / ||)即可放音。

### C. 快速尋曲：可快速於 CD 光碟片所在曲目中尋找您想要的曲段。

- 放音中，按住 CD 順向選曲鍵(F-SKIP▶▶)或 CD 逆向選曲鍵(R-SKIP◀◀)，可順向或逆向尋找曲段。

### D. 編輯曲序：可依您個人喜好重新編輯光碟片播放順序，最多可記憶 20 首曲目。 本功能僅適用於遙控器，請在停止放音狀態下進行設定。

1. 按 CD 匣門開啟鍵(OPEN▲)打開上蓋，CD 匣座中放入欲編輯曲序的 CD 光碟片。
  2. 按曲目編輯鍵(PROG)，液晶顯示幕顯示"PROGRAM P01"閃動字樣。
  3. 按 CD 逆向選曲鍵(R-SKIP◀◀)或 CD 順向選曲鍵(F-SKIP▶▶)選擇曲目。
  4. 再按一次曲目編輯鍵(PROG)，液晶顯示幕顯示"P02"閃動字樣，即設定完成。
  5. 重覆上述步驟，直到所有曲目被記憶儲存，最多可記憶 20 首。  
※當完成 20 首曲目的編輯時，液晶顯示幕會出現"--- PROGRAM"閃動字樣。
  6. 按 CD 放音/暫停鍵(PLAY/PAUSE ▶ / ||)，液晶顯示幕顯示"PROGRAM"字樣，即開始編輯曲序的放音。
  7. 按 CD 停止鍵(STOP■)可停止放音。
  8. 連續按曲目編輯鍵(PROG)，液晶顯示幕會先顯示編輯的曲目的編號，再依序自動顯示已編輯的曲目。
  9. 再按一次 CD 放音/暫停鍵(PLAY/PAUSE ▶ / ||)，可恢復編輯曲序的放音。
- ※編輯途中打開 CD 上蓋，或連續按 CD 停止鍵(STOP■)兩次、切換其他功能或關閉電源時，編輯的曲序即取消。
- ※在編輯曲序停止放音狀態時，按 CD 停止鍵(STOP■)，編輯的曲序即取消。

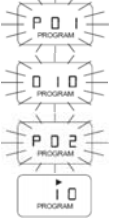

### E. 放音模式

每按一次放音模式鍵(MODE)，可依序循環切換不同的放音模式：單曲重覆→全部重覆→隨機選曲→一般放音，液晶顯示幕會顯示目前的模式狀態。

1. 單曲重覆——此模式會重覆播放目前所在的曲目，亦適用於編輯曲序的放音

#### (a)放音中

- ①按放音模式鍵(MODE)1 次，液晶顯示幕出現"REP."字樣。

②回到一般放音模式，按放音模式鍵(MODE)3次，用於編輯曲序時，按放音模式鍵(MODE)2次即可。

(b)停止放音中

①按放音模式鍵(MODE)1次，液晶顯示幕出現"REP."字樣。

②按CD順向選曲鍵(F-SKIP▶▶)或CD逆向選曲鍵(R-SKIP◀◀)，選擇欲單曲重覆的曲目。

③按CD放音/暫停鍵(PLAY/PAUSE▶/||)即開始放音。

④回到一般放音模式，按放音模式鍵(MODE)3次。

2.全部重覆——此模式會重覆播放CD光碟片上的所有曲目，亦適用於編輯曲序的放音

(a)放音中

①按放音模式鍵(MODE)2次，液晶顯示幕出現"REP. ALL"字樣。

②回到一般放音模式，按放音模式鍵(MODE)2次，用於編輯曲序時，按放音模式鍵(MODE)1次即可。

(b)停止放音中

①按放音模式鍵(MODE)2次，液晶顯示幕出現"REP. ALL"字樣。

②按CD放音/暫停鍵(PLAY/PAUSE▶/||)開始放音。

③回到一般放音模式，按放音模式鍵(MODE)2次，用於編輯曲序時，按放音模式鍵(MODE)1次即可。

3.隨機選曲——此模式將不依原CD光碟片的順序，而以自動選曲方式播放，本功能不適用於重覆放音及編輯曲序的放音

(a)放音中

①按放音模式鍵(MODE)3次，液晶顯示幕出現"RANDOM"字樣，即自下一首曲目開始隨機選曲放音。

②回到一般放音模式，按放音模式鍵(MODE)1次。

(b)停止放音中

①按放音模式鍵(MODE)3次，液晶顯示幕出現"RANDOM"字樣。

②按CD放音/暫停鍵(PLAY/PAUSE▶/||)，立即開始隨機選曲放音。

③回到一般放音模式，按放音模式鍵(MODE)1次。

(2)MP3/WMA 光碟片

A.放音

1.將功能選擇開關(FUNCTION)切於"CD"位置，液晶顯示幕出現"— — —"。

2.按 CD 匣門開啟鍵(OPEN▲)開啟 CD 匣門，將 MP3 光碟片印刷面朝上放入 CD 匣中，向下輕壓固定好，再確實蓋妥 CD 匣門，數秒鐘後即自第一首曲目開始放音，液晶顯示幕出現"MP3▶"符號及被播放的曲目數字。

※如未放入 MP3/WMA 光碟片，液晶顯示幕會出現"no"字樣。

※如放入 WMA 光碟片，液晶顯示幕會出現"WMA▶"及被播放的曲目數字。

3.放音中按 MP3 放音/暫停鍵(PLAY/PAUSE▶/||)可暫停放音，液晶顯示幕"▶"符號閃動，再按一次 MP3 放音/暫停鍵(PLAY/PAUSE▶/||)則可恢復放音，同時"▶"符號停止閃動。

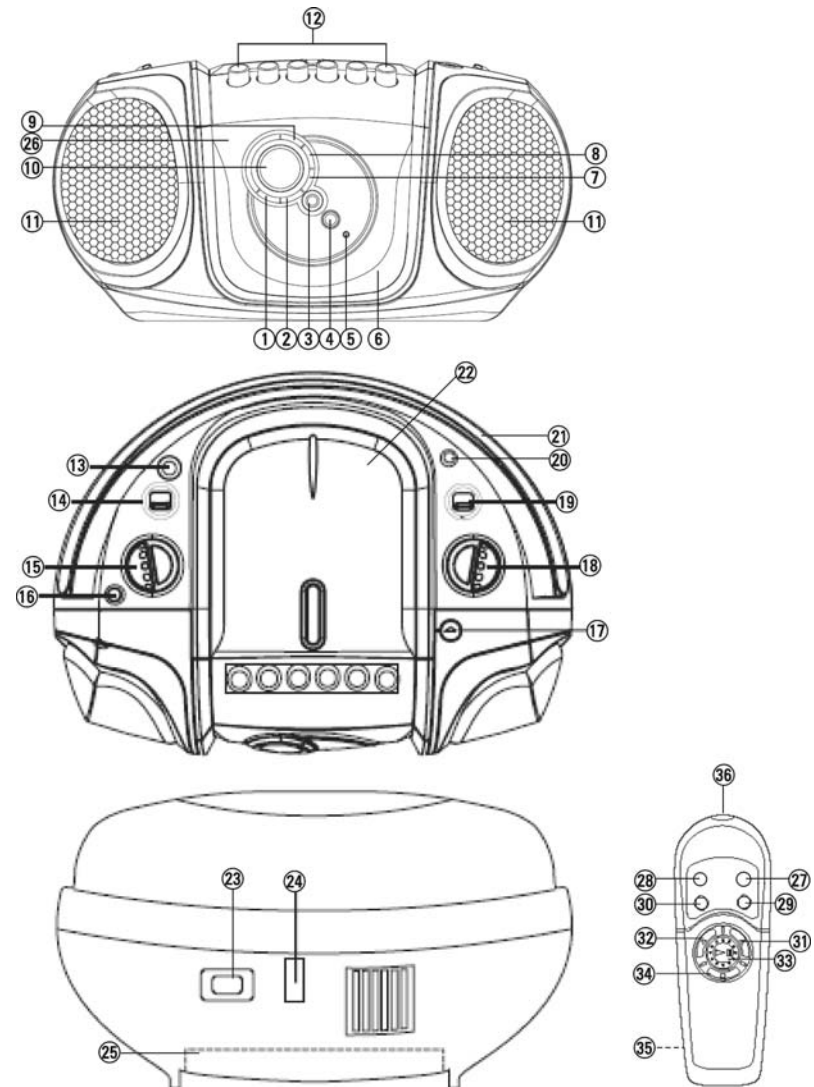

## CAUTION

TO PREVENT FIRE OR SHOCK HAZARD, DO NOT USE THIS PLUG WITH AN EXTENSION CORD, RECEPTACLE OR OTHER OUTLET UNLESS THE BLADES CAN BE FULLY INSERTED TO PREVENT BLADE EXPOSURE. TO PREVENT FIRE OR SHOCK HAZARD, DO NOT EXPOSE THIS APPLIANCE TO RAIN OR MOISTURE.

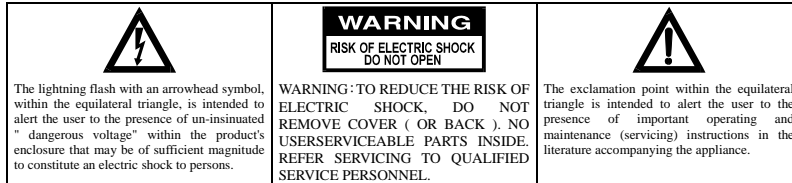

## IMPORTANT SAFETY INSTRUCTIONS

- 1) Read these instructions.
- 2) Keep these instructions.
- 3) Heed all warnings.
- 4) Follow all instructions.
- 5) Do not use this apparatus near water.
- 6) Clean only with dry cloth.
- 7) Do not block any ventilation openings. Install in accordance with the manufacturer's instructions.
- 8) Do not install near any heat sources such as radiators, heat registers, stoves, or other apparatus (including amplifiers) that produce heat.
- 9) Do not defeat the safety purpose of the polarized or grounding-type plug. A polarized plug has two blades with one wider than the other. A grounding type plug has two blades and a third grounding prong. The wide blade or the third prong are provided for your safety. If the provided plug does not fit into your outlet, consult an electrician for replacement of the obsolete outlet.
- 10) Protect the power cord from being walked on or pinched particularly at plugs, convenience receptacles, and the point where they exit from the apparatus.
- 11) Only use attachments / accessories specified by the manufacturer.
- 12) Unplug this apparatus during lightning storms or when unused for long periods of time.
- 13) Refer all servicing to qualified service personnel. Servicing is required when the apparatus has been damaged in any way, such as power-supply cord or plug is damaged, liquid has been spilled or objects have fallen into the apparatus, the apparatus has been exposed to rain or moisture, does not operate normally, or has been dropped.
- 14) This appliance shall not be exposed to dripping or splashing water and no object filled with liquids such as vases shall be placed on the apparatus.
- 15) Do not overload wall outlet. Use only power source as indicated.
- 16) Use replacement parts as specified by the manufacturer.
- 17) The product may be mounted to a wall only if recommended by the manufacturer.
- 18) Upon completion of any service or repairs to this product, ask the service technician to perform safety checks.

4. 按 MP3 停止鍵(STOP ■)可停止放音, 液晶顯示幕會顯示 MP3 光碟片的總曲目數。

B. 跳尋章節: 可尋找 MP3 光碟片中您想要欣賞的章節。

- 在放音停止狀態下按 MP3 順向章節鍵(FOLDER UP)或 MP3 逆向章節鍵(FOLDER DOWN), 可順向或逆向選擇章節, 液晶顯示幕會顯示"ALBUM"字樣及該章節數字閃動, 再按 MP3 放音/暫停鍵(PLAY/PAUSE ▶ / ||) 即自該章節的第一首曲目開始放音。
- 放音中按 MP3 順向章節鍵(FOLDER UP)兩次, 可選下一章節, 並從該章節的第一首曲目開始放音。
- 放音中按 MP3 逆向章節鍵(FOLDER DOWN)兩次, 可選上一章節, 並從該章節的第一首曲目開始放音。
- 暫停放音中按 MP3 順向章節鍵(FOLDER UP)兩次, 可選下一章節, 再按 MP3 放音/暫停鍵(PLAY/PAUSE ▶ / ||), 即從該章節的第一首曲目開始放音。
- 暫停放音中按逆向章節鍵(FOLDER DOWN)兩次, 可選上一章節, 再按 MP3 放音/暫停鍵(PLAY/PAUSE ▶ / ||), 即從該章節的第一首曲目開始放音。



C. 跳播選曲: 可迅速選擇 MP3 光碟片中想要欣賞的曲目。

- 在放音停止狀態下, 選擇好章節後, 按 MP3 逆向選曲鍵(R-SKIP◀◀)或 MP3 順向選曲鍵(F-SKIP▶▶), 可逆向或順向選擇該章節的曲目, 再按 MP3 放音/暫停鍵(PLAY/PAUSE ▶ / ||)即開始放音。
- 放音中, 輕按 MP3 順向選曲鍵(F-SKIP▶▶), 可選該章節的下一首曲目。
- 放音中, 輕按 MP3 逆向選曲鍵(R-SKIP◀◀), 可將正在放音的曲目從頭放音。
- 放音中, 連續按 MP3 逆向選曲鍵(R-SKIP◀◀)兩次, 可選該章節的上一首曲目。
- 暫停放音中, 輕按 MP3 順向選曲鍵(F-SKIP▶▶), 可選該章節的下一首曲目, 再按 MP3 放音/暫停鍵(PLAY/PAUSE ▶ / ||)即可放音。
- 暫停放音中, 按 MP3 逆向選曲鍵(R-SKIP◀◀)二次, 可選上一首曲目, 再按 MP3 放音/暫停鍵(PLAY/PAUSE ▶ / ||)即可放音。

D. 快速尋曲: 可快速於 MP3 光碟片所在曲目中尋找您想要的曲段。

- 放音中, 按住 MP3 順向選曲鍵(F-SKIP▶▶)或 MP3 逆向選曲鍵(R-SKIP◀◀), 可順向或逆向尋找曲段。

E. 編輯曲序: 可依您個人喜好重新編輯光碟片播放順序, 最多可記憶 10 首曲目。本功能僅適用於遙控器, 請在停止放音狀態下進行設定。

1. 按 CD 匣門開啟鍵(OPEN▲)打開上蓋, CD 匣座中放入欲編輯曲序的 MP3 光碟片。
2. 按曲目編輯鍵(PROG), 液晶顯示幕顯示"PROGRAM P01"閃動字樣。
3. 按 MP3 順向章節鍵(FOLDER UP)或 MP3 逆向章節鍵(FOLDER DOWN), 選擇章節。
4. 按 MP3 逆向選曲鍵(R-SKIP◀◀)或 MP3 順向選曲鍵(F-SKIP▶▶)選擇曲目。
5. 再按一次曲目編輯鍵(PROG), 液晶顯示幕顯示"P02"閃動字樣, 即設定完成。

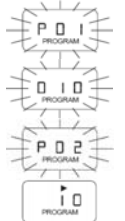

- 6.重覆上述步驟，直到所有曲目被記憶儲存，最多可記憶 10 首。  
※當完成 10 首曲目的編輯時，液晶顯示幕會出現“--- PROGRAM”閃動字樣。
- 7.按 MP3 放音/暫停鍵(PLAY/PAUSE ▶/||)，液晶顯示幕顯示“PROGRAM”字樣，即開始編輯曲序的放音。
- 8.按 MP3 停止鍵(STOP ■)可停止放音。
- 9.連續按曲目編輯鍵(PROG)，液晶顯示幕會先顯示編輯的曲目的編號，再依序自動顯示已編輯的章節及曲目。
- 10.再按一次 MP3 放音/暫停鍵(PLAY/PAUSE ▶/||)，可恢復編輯曲序的放音。  
※編輯途中打開 CD 上蓋，或連續按 MP3 停止鍵(STOP ■)兩次、切換其他功能或關閉電源時，編輯的曲序即取消。  
※在編輯曲序停止放音狀態時，按 MP3 停止鍵(STOP ■)，編輯的曲序即取消。

#### F.放音模式

每按一次放音模式鍵(MODE)，可依序循環切換不同的放音模式：單曲重覆→章節重覆→全部重覆→隨機選曲→一般放音，液晶顯示幕會顯示目前的模式狀態。

- 1.單曲重覆——此模式會重覆播放目前所在的曲目，亦適用於編輯曲序的放音
  - (a)放音中
    - ①按放音模式鍵(MODE)1次，液晶顯示幕出現“REP.”字樣。
    - ②回到一般放音模式，按放音模式鍵(MODE)4次，用於編輯曲序時，按放音模式鍵(MODE)2次即可。
  - (b)停止放音中
    - ①按放音模式鍵(MODE)1次，液晶顯示幕出現“REP.”字樣。
    - ②按MP3順向章節鍵(FOLDER UP)或MP3逆向章節鍵(FOLDER DOWN)，選擇章節，再按MP3逆向選曲鍵(R-SKIP◀◀)或MP3順向選曲鍵(F-SKIP▶▶)選擇欲單曲重覆曲目。
    - ③按MP3放音/暫停鍵(PLAY/PAUSE ▶/||)即開始放音。
    - ④回到一般放音模式，按放音模式鍵(MODE)4次，用於編輯曲序時，按放音模式鍵(MODE)2次即可。
- 2.重覆章節——此模式會重覆播放MP3光碟片上的章節
  - (a)放音中
    - ①按放音模式鍵(MODE)2次，液晶顯示幕出現“REP. ALBUM”閃動字樣。
    - ②回到一般放音模式，按放音模式鍵(MODE)3次。
  - (b)停止放音中
    - ①按放音模式鍵(MODE)2次，液晶顯示幕出現“REP. ALBUM”閃動字樣。
    - ②按MP3順向章節鍵(FOLDER UP)或MP3逆向章節鍵(FOLDER DOWN)，選擇欲重覆的章節。  
※請在“ALBUM”字樣停止閃動前按下。
    - ③按MP3放音/暫停鍵(PLAY/PAUSE)即開始放音。
    - ④回到一般放音模式，按放音模式鍵(MODE)3次。

# SANYO

## MCD-KF230M

### STEREO CD/MP3 PLAYER AM/FM RADIO CASSETTE RECORDER



## INSTRUCTION MANUAL

## 八、規格

- 使用電源：AC 110V 60Hz 或 DC 12V UM-2(C-Size)×8
- 輸出功率：1.5W×2(RMS)
- 消耗功率：20W
- 喇叭：3W/8Ω
- 卡式錄放音座
  - 頻率響應：125Hz~6300Hz
  - 錄音系統：直流偏壓
  - 磁帶速度：4.75cm/sec
- 調諧器
  - 頻率範圍：AM 540KHz~1600KHz，FM 88MHz~108MHz
- 雷射碟盤
  - 頻率響應：125Hz~20000Hz
  - 信號/雜音比：55dB
  - 取樣頻率：44.1KHz
- 尺寸：302(寬)×221(深)×154(高)mm
- 重量：2.3Kg
- 附件：遙控器×1，電源線×1

製造年份：2006 年製

進口商：十全企業股份有限公司

地址：台北市士林區大南路 361 號 5 樓

電話：(02)28832435

製造商：Dong Guang Kinhill Electronic Product Co., Ltd

產地：中國

- 3.全部重覆——此模式會重覆播放MP3光碟片上的所有曲目，亦適用於編輯曲序的放音

### (a)放音中

- ①按放音模式鍵(MODE)3次，液晶顯示幕出現"REP. ALL"字樣。
- ②回到一般放音模式，按放音模式鍵(MODE)2次。

### (b)停止放音中

- ①按放音模式鍵(MODE)3次，液晶顯示幕出現"REP. ALL"字樣。
- ②按MP3放音/暫停鍵(PLAY/PAUSE ▶/||)即開始放音。
- ③回到一般放音模式，按放音模式鍵(MODE)2次。

- 4.隨機選曲——此模式將不依原MP3光碟片的順序，而以自動選曲方式播放

### (a)放音中

- ①按放音模式鍵(MODE)4次，液晶顯示幕出現"RANDOM"字樣，即自下一首曲目開始隨機選曲放音。
- ②回到一般放音模式，按放音模式鍵(MODE)1次。

### (b)停止放音中

- ①按放音模式鍵(MODE)4次，液晶顯示幕出現"RANDOM"字樣。
- ②按MP3放音/暫停鍵(PLAY/PAUSE ▶/||)，立即開始隨機選曲放音。
- ③回到一般放音模式，按放音模式鍵(MODE)1次。

## 五、維護須知

※警告：清潔前請關掉電源並把電源線自電源插座中拔下，定期小心的保養可保持機器的良好效果及延長使用壽命。

### (一)電源

長時間不使用本機時，請將電源線自電源插座中拔下並將電池室內的電池取出，以避免產生腐蝕，如電池室內有漏液現象或不潔時，請徹底地清潔電池室並更換新電池。

※注意：送修前請先更換新電池試試，或許可解決問題。

### (二)機器外殼的清潔

本機外殼有灰塵及雜質時，以沾濕的抹布擦拭即可，不可使用刺激性的清潔劑、溶劑或粗糙的清潔用品擦拭，以免對外殼的表面造成損傷或刮痕。

### (三)錄音磁頭的清潔

磁頭上的氧化物會導致卡帶的聲音劣化、音量減小及卡帶音源的消失，建議應定期用棉花棒或軟布沾酒精輕輕擦拭錄放音磁頭、壓帶輪及驅動軸，同時應避免讓磁性或金屬物體接近磁頭，以免磁頭被磁化，而使噪音增加、音調失真。

### (四)卡帶的選擇

請使用優良品質的卡帶，以避免造成錄放音磁頭的磨損及其他零件的不良。C120 的卡帶因磁帶太薄，可能會發生絞帶現象，並不適用於本機。

### (五)CD/MP3 光碟片

1. CD/MP3 光碟片使用完畢後應立即放回 CD/MP3 儲存盒中，可避免遭嚴重刮傷。

2. 擦拭 CD/MP3 光碟片時，請用柔軟的布由內向外擦或使用 CD 光碟片自動清潔器。

3. 請勿將 CD/MP3 光碟片長時間曝露在陽光、重濕氣或高溫下，以免變形。

4. 請勿在 CD/MP3 光碟片的表面黏貼紙或膠帶。

5. 不可使用溶劑來清潔 CD/MP3 光碟片，如：輕油劑、酒精或防靜電的噴劑。

6. 當雷射讀取頭有灰塵或指印時，可能會造成跳音現象，此時請以吹氣刷或棉花棒輕輕拂拭即可，或使用雷射鏡頭清潔片來清除。

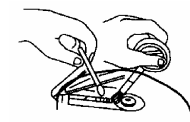
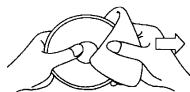

## 六、簡易故障排除

使用中如有任何不正常的情況出現，請先檢查以下幾點：

故障現象	檢查項目
無聲	<ul style="list-style-type: none"> <li>• 音量旋鈕是否轉至適當位置？</li> <li>• 檢查是否接了耳機？</li> <li>• 檢查電源插頭是否鬆掉？</li> <li>• 檢查電池是否電力不足或極性排列錯誤？</li> </ul>
有強烈的嗡嗡聲或雜音	<ul style="list-style-type: none"> <li>• 機體放的位置是否太靠近電視、電腦、錄影機或行動電話？</li> <li>• 調整天線方向。</li> </ul>
無法錄音	<ul style="list-style-type: none"> <li>• 檢查是否未放入卡帶？</li> <li>• 檢查卡帶是否已轉到底？</li> <li>• 檢查卡帶下方是否有誤消音保護片，如果沒有，請用膠帶貼住洞口。</li> </ul>
按放音鍵後，卡帶不轉動	<ul style="list-style-type: none"> <li>• 檢查是否按了暫停鍵？</li> <li>• 檢查卡帶內的磁帶是否太鬆？請用筆桿轉緊後再重新放入。</li> </ul>
無法錄音或放音聲音太慢	<ul style="list-style-type: none"> <li>• 檢查放音或消音磁頭是否髒了？</li> <li>• 檢查卡帶是否卡住磁頭了？</li> <li>• 檢查電池電力是否不足？</li> </ul>
CD/MP3 光碟片放入後，液晶顯示幕上未出現曲目總數或總章節數	<ul style="list-style-type: none"> <li>• CD/MP3 光碟片放置錯誤，請印刷面朝上，重新放入。</li> <li>• 檢查 CD/MP3 光碟片是否髒了？</li> <li>• 檢查 CD/MP3 光碟片是否嚴重變形扭曲？</li> <li>• 檢查 CD/MP3 光碟片是否為音樂片？</li> <li>• 檢查 CD/MP3 光碟片是否有刮傷？</li> <li>• 檢查電池電力是否不足？</li> <li>• 檢查電壓切換開關是否切於正確位置？</li> </ul>
CD/MP3 光碟片某曲段無法正常播放	<ul style="list-style-type: none"> <li>• 檢查 CD/MP3 光碟片是否髒了？</li> <li>• 檢查 CD/MP3 光碟片是否有刮傷？</li> </ul>

## 七、緊急處理方法

萬一本機發生故障，請先關掉電源，再將電源插頭拔起，並請連絡本公司各服務站，本公司將熱誠地為您服務。