

图形点阵液晶显示模块使用手册

CM12864-17SLYB

广州市瑞通科技有限公司

广州新赛格电子城三楼B3313档

TEL : 020 - 88403268

FAX : 020 - 87580480

http : www . r t l c d . c o m

E - m a i l : x i e z h o n g 2 @ 1 6 3 . c o m

图形点阵液晶显示模块使用手册

CM12864-17SLYB

概述

CM12864-17 是一种图形点阵液晶显示器,它主要由行驱动器/列驱动器及格 128×64 全点阵液晶显示器组成。可完成图形显示,也可以显示 8×4 个(16×16 点阵)汉字。

主要技术参数和性能:

1. 电源: VDD: +5V; 模块内自带 -10V 负压,用于 LCD 的驱动电压。
2. 显示内容: 128(列)×64(行)点
3. 全屏幕点阵
4. 七种指令
5. 与 CPU 接口采用 8 位数据总线并行输入输出和 8 条控制线
6. 占空比 1/64
7. 工作温度: -10 +55, 存储温度: -20 +70
8. 显示模式: 黄绿膜、灰膜、蓝膜、黑白膜
9. 背光特性: LED 背光(黄绿色、蓝色、白色、红色)
10. 模块封装方式: COB
11. 视角方向: 6:00
12. 功耗: 模块自带负压

二. 外形尺寸图外形尺寸图

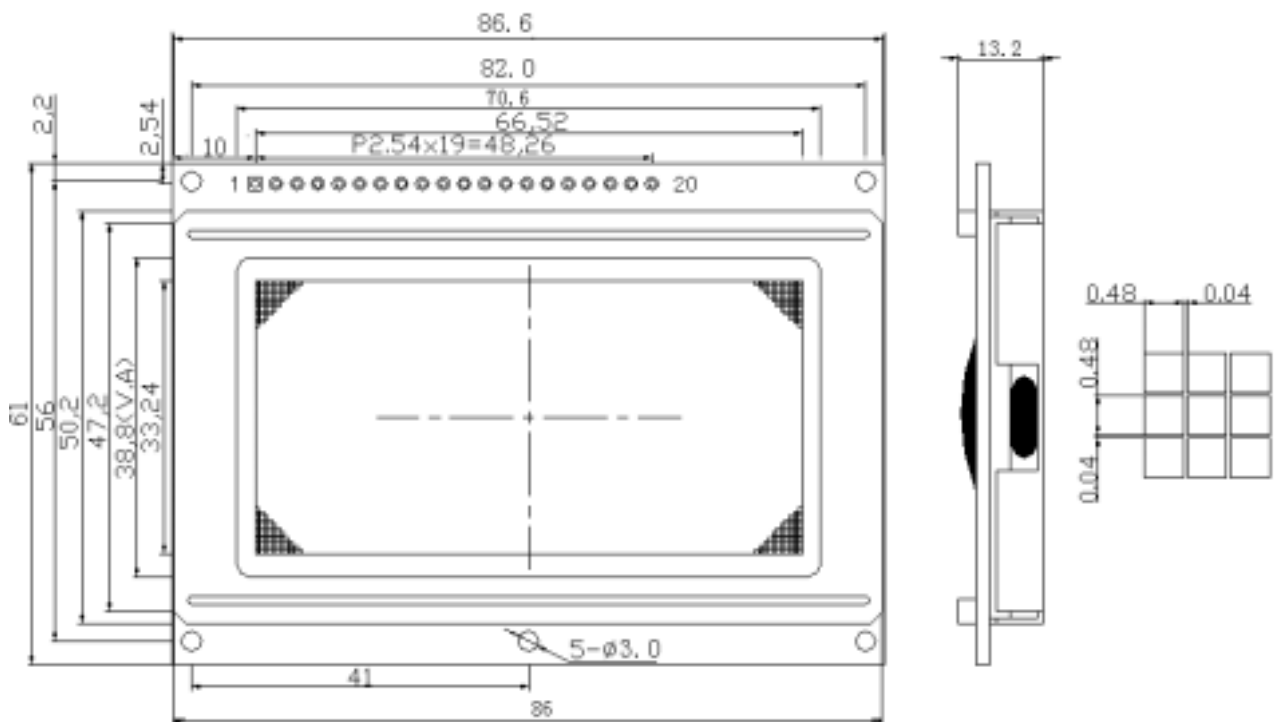

2. 外形尺寸

ITEM	NOMINAL DIMEN	UNIT
模块体积	86 × 56 × 13.2	mm
视域	70.6 × 38.8	mm
行列点阵数	128 × 64	dots
点距离	0.04 × 0.04	mm
点大小	0.48 × 0.48	mm

三. 模块主要硬件构成说明

(结构框图)

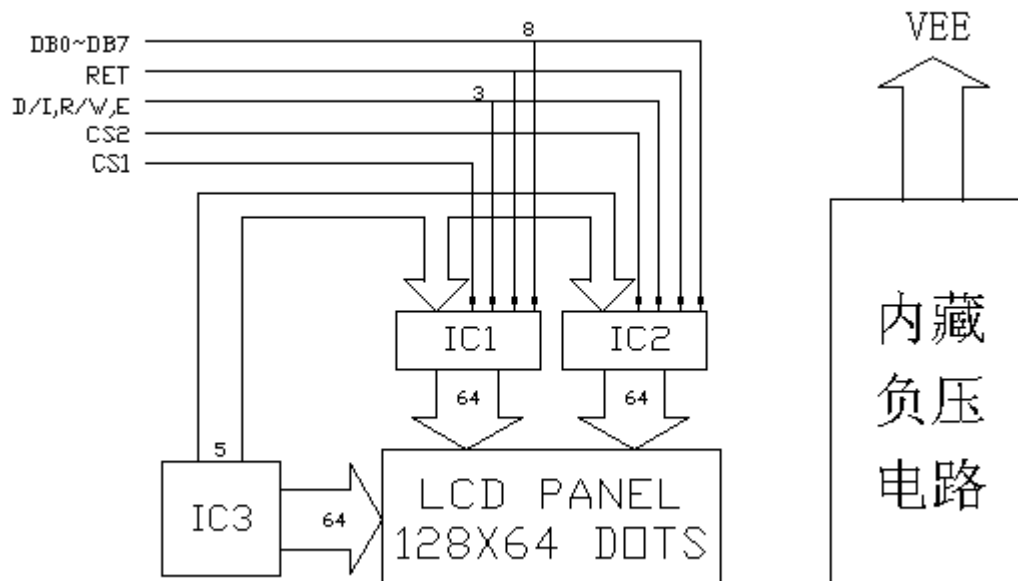

注：IC2 控制模块的左半屏，IC1 控制模块的右半屏

IC3 为行驱动器。IC1, IC2 为列驱动器。IC1, IC2, IC3 含有以下主要功能器件。了解如下器件有利于对 LCD 模块之编程。

LCD 模块之编程。

1. 指令寄存器 (IR)

IR 是用来寄存指令码, 与数据寄存器寄存数据相对应. 当 D/I=1 时, 在 E 信号下降沿的作用下, 指令码写入 IR.

2. 数据寄存器 (DR)

DR 是用来寄存数据的, 与指令寄存器寄存指令相对应. 当 D/I=1 时, 在 E 信号的下降沿作用下, 图形显示数据写入 DR, 或在 E 信号高电平作用下由 DR 读到 DB7-DB0 数据总线. DR 和 DDRAM 之间的数据传输是模块内部自动执行的.

3. 忙标志: BF

BF 标志提供内部工作情况. BF=1 表示模块在进行内部操作, 此时模块不接受外部指令和数据. BF=0 时, 模块为准备状态, 随时可接受外部指令和数据.

利用 STATUS READ 指令, 可以将 BF 读到 DB7 总线, 从而检验模块之工作状态.

4. 显示控制触发器 DFF

此触发器是用于模块屏幕显示开和关的控制。DFF=1 为开显示 (DISPLAY ON), DDRAM 的内容就显示在屏幕上, DDF=0 为关显示 (DISPLAY OFF)。

DDF 的状态是指令 DISPLAY ON/OFF 和 RST 信号控制的。

5. XY 地址计数器

XY 地址计数器是一个 9 位计数器。高三位是 X 地址计数器, 低 6 位为 Y 地址计数器 XY 地址计数器实际上是作为 DDRAM 的地址指针 X 地址计数器为 DDRAM 的页指针, Y 地址计数器为 DDRAM 的 Y 地址指针。

X 地址计数器是没有记数功能的, 只能用指令设置。

Y 地址计数器具有循环记数功能, 各显示数据写入后, Y 地址自动加 1, Y 地址指针从 0 到 63。

6. 显示数据 RAM(DDRAM)

DDRAM 是存贮图形显示数据的。数据为 1 表示显示选择, 数据为 0 表示显示非选择。DDRAM 与地址和显示位置的关系见 DDRAM 地址表 (见第 6 页)。

7. Z 地址计数器

Z 地址计数器是一个 6 位计数器, 此计数器具备循环记数功能, 它是用于显示行扫描同步。当一行扫描完成, 此地址计数器自动加 1, 指向下一行扫描数据, RST 复位后 Z 地址计数器为 0。

Z 地址计数器可以用指令 DISPLAY START LINE 预置。因此, 显示屏幕的起始行就由此指令控制, 即 DDRAM 的数据从哪一行开始显示在屏幕的第一行。此模块的 DDRAM 共 64 行, 屏幕可以循环滚动显示 64 行。

。四．模块的外部接口

管脚号	管脚名称	LEVER	管脚功能描述
1	VSS	0	电源地
2	VDD	5.0V	电源电压
3	V0	6.0V -10V	液晶显示器驱动电压
4	D/I	H/L	D/I=“H”, 表示 DB7 DB0 为显示数据 D/I=“L”, 表示 DB7 DB0 为显示指令数据
5	R/W	H/L	R/W=“H”, E=“H” 数据被读到 DB7 DB0 R/W=“L”, E=“H L” 数据被写到 IR 或 DR
6	E	H/L	R/W=“L”, E 信号下降沿锁存 DB7 DB0 R/W=“H”, E=“H” DDRAM 数据读到 DB7 DB0
7	DB0	H/L	数据线
8	DB1	H/L	数据线
9	DB2	H/L	数据线
10	DB3	H/L	数据线
11	DB4	H/L	数据线
12	DB5	H/L	数据线
13	DB6	H/L	数据线
14	DB7	H/L	数据线
15	CS1	H/L	H: 选择芯片(右半屏)信号
16	CS2	H/L	H: 选择芯片(左半屏)信号

17	RET	H/L	复位信号, 低电平复位
18	VEE	-10V	LCD 驱动负电压
19	LED+	5V	LED(+5V)或 EL 背光源
20	LED-	-	LED(0V)或 EL 背光源

五、指令说明

表 3

指令	指令码										功能
	RW	D1	D7	D6	D5	D4	D3	D2	D1	D0	
显示 ON/OFF	0	0	0	0	1	1	1	1	1	1/0	控制显示器的开关, 不影响 DDRAM 中数据和内部状态
显示起始行	0	0	1	1	显示起始行 (0...63)						指定显示屏从 DDRAM 中哪一行开始显示数据
设置 X 地址	0	0	1	0	1	1	1	X : 0...7			设置 DDRAM 中的页地址 (X 地址)
设置 Y 地址	0	0	0	1	Y 地址(0~63)						设置地址(Y 地址)
读状态	1	0	B U S Y	0	ON/ OFF	RST	0	0	0	0	RST 1: 复位 0 : 正常 ON/OFF 1: 显示开 0: 显示关 BUSY 0 : READY 1 : IN OPERATION
写显示数据	0	1	显示数据								将数据线上的数据 DB7-DB0 写入 DDRAM
读显示数据	1	1	显示数据								将数据线上的数据 DB7-DB0 写入 DDRAM

1. 显示开关控制(DISPLAY ON/OFF)

代码	R/W	D/I	DB7	DB6	DB5	DB4	DB3	DB2	DB1	DB0
形式	0	0	0	0	1	1	1	1	1	D

D=1: 开显示(DISPLAY ON) 意即显示器可以进行各种显示操作

D=0: 关显示(DISPLAY OFF) 意即不能对显示器进行各种显示操作

2. 设置显示起始行(DISPLAY START LINE)

代码	R/W	D/I	DB7	DB6	DB5	DB4	DB3	DB2	DB1	DB0
形式	0	0	1	1	A5	A4	A3	A2	A1	A0

前面在 Z 地址计数器一节已经描述了显示起始行是由 Z 地址计数器控制的。

A5-A0 6 位地址自动送入 Z 地址计数器, 起始行的地址可以是 0-63 的任意一行。

例如:

选择 A5~A0 是 62, 则起始行与 DDRAM 行的对应关系如下:

DDRAM 行: 62 63 0 1 2 3 28 29

屏幕显示行: 1 2 3 4 5 6 31 32

3. 设置页地址 (SET PAGE "X ADDRESS")

代码	R/W	D/I	DB7	DB6	DB5	DB4	DB3	DB2	DB1	DB0
形式	0	0	1	0	1	1	1	A2	A1	A0

所谓页地址就是 DDRAM 的行地址, 8 行为一页, 模块共 64 行即 8 页, A2~A0 表示 0~7 页。读写数据对地址没有影响, 页地址由本指令或 RST 信号改变复位后页地址为 0。页地址与 DDRAM 的对应关系见 DDRAM 地址表。

4. 设置 Y 地址 (SET Y ADDRESS)

代码	R/W	D/I	DB7	DB6	DB5	DB4	DB3	DB2	DB1	DB0
形式	0	0	0	1	A5	A4	A3	A2	A1	A0

此指令的作用是将 A5~A0 送入 Y 地址计数器, 作为 DDRAM 的 Y 地址指针。在对 DDRAM 进行读写操作后, Y 地址指针自动加 1, 指向下一个 DDRAM 单元。

DDRAM 地址表:

表 4

CS2=1				CS1=1							
Y=	0	1	62	63	0	1	62	63	行号
X=0	DB0	DB0	DB0	DB0	DB0	DB0	DB0	DB0	DB0	DB0	0
	DB7	DB7	DB7	DB7	DB7	DB7	DB7	DB7	DB7	DB7	7
	DB0	DB0	DB0	DB0	DB0	DB0	DB0	DB0	DB0	DB0	8
X=7	DB7	DB7	DB7	DB7	DB7	DB7	DB7	DB7	DB7	DB7	55
	DB0	DB0	DB0	DB0	DB0	DB0	DB0	DB0	DB0	DB0	56
	DB7	DB7	DB7	DB7	DB7	DB7	DB7	DB7	DB7	DB7	63

5. 读状态 (STATUS READ)

代码	R/W	D/I	DB7	DB6	DB5	DB4	DB3	DB2	DB1	DB0
形式	0	1	BUSY	0	ON/OFF	RET	0	0	0	0

当 R/W=1 D/I=0 时, 在 E 信号为 "H" 的作用下, 状态分别输出到数据总线 (DB7~DB0) 的相应位。

BF: 前面已叙述过 (见 BF 标志位一节)。

ON/OFF: 表示 DFF 触发器的状态 (见 DFF 触发器一节)。

RST: RST=1 表示内部正在初始化, 此时组件不接受任何指令和数据。

6. 写显示数据 (WRITE DISPLAY DATE)

代码	R/W	D/I	DB7	DB6	DB5	DB4	DB3	DB2	DB1	DB0
形式	0	1	D7	D6	D5	D4	D3	D2	D1	D0

D7~D0 为显示数据, 此指令把 D7~D0 写入相应的 DDRAM 单元, Y 地址指针自动加

1。

7. 读显示数据(READ DISPLAY DATE)

代码	R/W	D/I	DB7	DB6	DB5	DB4	DB3	DB2	DB1	DB0
形式	1	1	D7	D6	D5	D4	D3	D2	D1	D0

此指令把 DDRAM 的内容 D7~D0 读到数据总线 DB7~DB0，Y 地址指针自动加 1。

[Return](#)

六、读写操作时序

1. 写操作时序

图 3

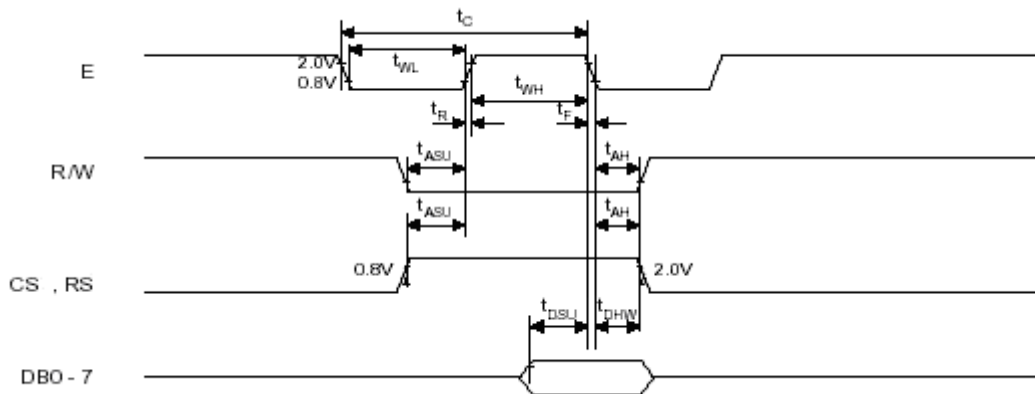

2. 读操作时序

图 4

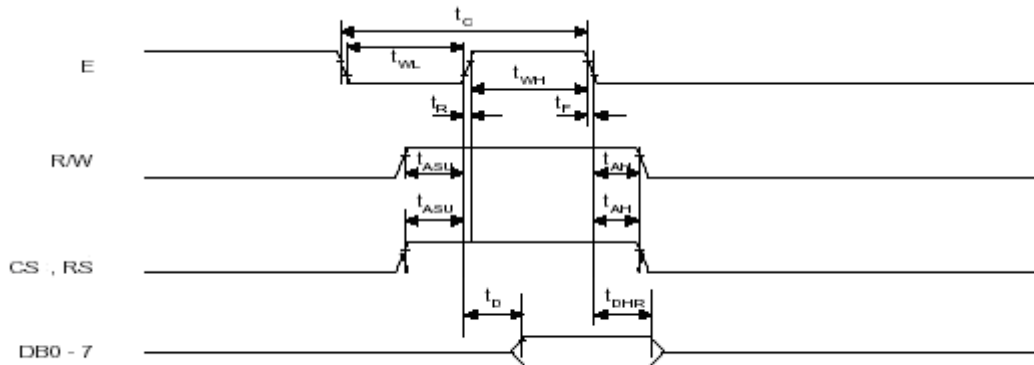

3. 读写时序参数表

Characteristic	Symbol	Min	Typ	Max	Unit
E cycle	t_C	1000	-	-	ns
E high level width	t_{WH}	450	-	-	ns
E low level width	t_{WL}	450	-	-	ns
E rise time	t_R	-	-	25	ns
E fall time	t_F	-	-	25	ns
Address set-up time	t_{ASU}	140	-	-	ns
Address hold time	t_{AH}	10	-	-	ns
Data set-up time	t_{DSU}	200	-	-	ns
Data delay time	t_D	-	-	320	ns
Data hold time (write)	t_{DHW}	10	-	-	ns
Data hold time (read)	t_{DHR}	20	-	-	ns

[Return](#)

七、应用举例

CM12864-17 与单片机 8031 的一种接口如图 5. 所示：

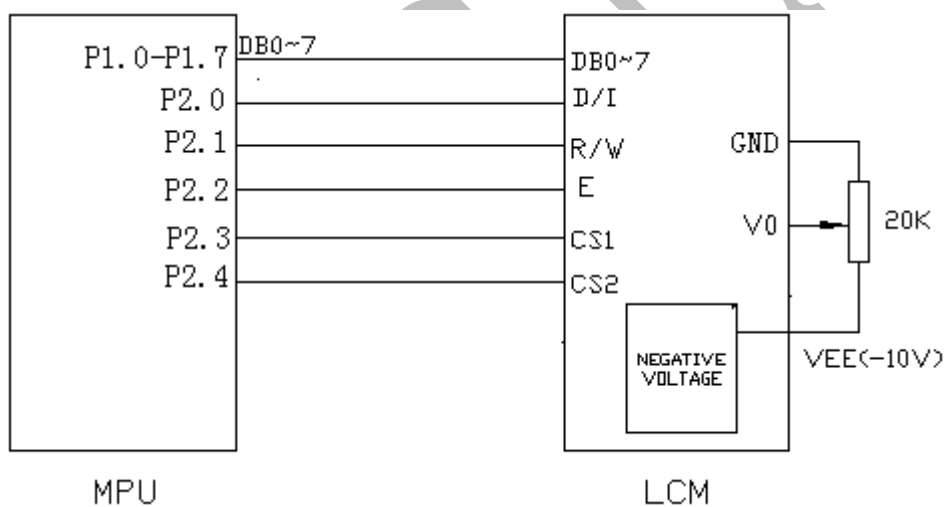

```

ORG    0000H
LJMP   MAIN
ORG    0003H
LJMP   ZHONGDUAN
ORG    0035H
ZHONGDUAN:
PUSH   07H
PUSH   06H
PUSH   05H
SJMP   $

```

```
POP 05H
POP 06H
POP 07H
RETI
```

```
CS1 EQU P2.3
CS2 EQU P2.4
DI EQU P2.0
RW EQU P2.1
E EQU P2.2
DATA1 EQU 50H
DATA2 EQU 51H
DATA3 EQU 52H
```

```
;*****写左半屏命令*****
```

```
WRITE_COMMAND_L:
```

```
SETB CS1
CLR RW
CLR DI
MOV P1, DATA1
SETB E
CLR E
CLR CS1
RET
```

```
;*****写左半屏数据*****
```

```
WRITE_DATA_L:
```

```
SETB CS1
CLR RW
SETB DI
MOV P1, DATA2
SETB E
CLR E
CLR CS1
RET
```

```
;*****写右半屏命令*****
```

```
WRITE_COMMAND_R:
```

```
SETB CS2
CLR RW
CLR DI
MOV P1, DATA1
SETB E
```

```
CLR E
CLR CS2
RET
```

```
;*****写右半屏数据*****
```

```
WRITE_DATA_R:
SETB CS2
CLR RW
SETB DI
MOV P1, DATA2
SETB E
CLR E
CLR CS2
RET
```

```
;*****延时程序*****
```

```
MS40: MOV R7, #0E8H
MS2:  MOV R6, #0FFH
MS1:  DJNZ R6, MS1
      DJNZ R7, MS2
      RET
DELAY: MOV R5, #07H
DELAY1: LCALL MS40
      DJNZ R5, DELAY1
      RET
```

```
;*****
```

```
MAIN:
MOV P2, #00H
MOV SP, #60H
SETB EA
SETB EX0
SETB IT0
MOV P3, #0FFH
CLR P3.0

MOV DATA1, #3EH
LCALL WRITE_COMMAND_L
LCALL WRITE_COMMAND_R
MOV DATA1, #3FH
LCALL WRITE_COMMAND_L
```

```

LCALL WRITE_COMMAND_R
MOV DATA1, #0COH
LCALL WRITE_COMMAND_L
LCALL WRITE_COMMAND_R
MOV DATA1, #0B8H ; PAGE ADDRESS
LCALL WRITE_COMMAND_L
LCALL WRITE_COMMAND_R
MOV DATA1, #40H ; Y ADDRESS
LCALL WRITE_COMMAND_L
LCALL WRITE_COMMAND_R
MOV R1, #8
MOV DATA3, #0B8H
MOV DATA1, DATA3
M21: MOV DATA1, DATA3
LCALL WRITE_COMMAND_L
LCALL WRITE_COMMAND_R
MOV DATA1, #40H
LCALL WRITE_COMMAND_L
LCALL WRITE_COMMAND_R
MOV R2, #64
L21: MOV DATA2, #0AAH
LCALL WRITE_DATA_L
LCALL WRITE_DATA_R
DJNZ R2, L21
INC DATA3
DJNZ R1, M21
LCALL DELAY

MOV R1, #8
MOV DATA3, #0B8H
MOV DATA1, DATA3
M22: MOV DATA1, DATA3
LCALL WRITE_COMMAND_L
LCALL WRITE_COMMAND_R
MOV DATA1, #40H
LCALL WRITE_COMMAND_L
LCALL WRITE_COMMAND_R
MOV R2, #64
L22: MOV DATA2, #55H
LCALL WRITE_DATA_L
LCALL WRITE_DATA_R
DJNZ R2, L22

```

```

INC      DATA3
DJNZ    R1, M22
LCALL   DELAY

MOV     R1, #8
MOV     DATA3, #0B8H
MOV     DATA1, DATA3
M23:   MOV     DATA1, DATA3
LCALL   WRITE_COMMAND_L
LCALL   WRITE_COMMAND_R
MOV     DATA1, #40H
LCALL   WRITE_COMMAND_L
LCALL   WRITE_COMMAND_R
MOV     R2, #32
L23:   MOV     DATA2, #OFFH
LCALL   WRITE_DATA_L
LCALL   WRITE_DATA_R
MOV     DATA2, #00H
LCALL   WRITE_DATA_L
LCALL   WRITE_DATA_R
DJNZ    R2, L23
INC     DATA3
DJNZ    R1, M23
LCALL   DELAY

MOV     R1, #8
MOV     DATA3, #0B8H
MOV     DATA1, DATA3
M24:   MOV     DATA1, DATA3
LCALL   WRITE_COMMAND_L
LCALL   WRITE_COMMAND_R
MOV     DATA1, #40H
LCALL   WRITE_COMMAND_L
LCALL   WRITE_COMMAND_R
MOV     R2, #32
L24:   MOV     DATA2, #00H
LCALL   WRITE_DATA_L
LCALL   WRITE_DATA_R
MOV     DATA2, #OFFH
LCALL   WRITE_DATA_L
LCALL   WRITE_DATA_R
DJNZ    R2, L24

```

```

INC      DATA3
DJNZ    R1, M24
LCALL   DELAY

MOV     R1, #8
MOV     DATA3, #0B8H
MOV     DATA1, DATA3
M25:   MOV     DATA1, DATA3
LCALL   WRITE_COMMAND_L
LCALL   WRITE_COMMAND_R
MOV     DATA1, #40H
LCALL   WRITE_COMMAND_L
LCALL   WRITE_COMMAND_R
MOV     R2, #32
L25:   MOV     DATA2, #0AAH
LCALL   WRITE_DATA_L
LCALL   WRITE_DATA_R
MOV     DATA2, #55H
LCALL   WRITE_DATA_L
LCALL   WRITE_DATA_R
DJNZ    R2, L25
INC     DATA3
DJNZ    R1, M25
LCALL   DELAY

MOV     R1, #8
MOV     DATA3, #0B8H
MOV     DATA1, DATA3
M26:   MOV     DATA1, DATA3
LCALL   WRITE_COMMAND_L
LCALL   WRITE_COMMAND_R
MOV     DATA1, #40H
LCALL   WRITE_COMMAND_L
LCALL   WRITE_COMMAND_R
MOV     R2, #32
L26:   MOV     DATA2, #55H
LCALL   WRITE_DATA_L
LCALL   WRITE_DATA_R
MOV     DATA2, #0AAH
LCALL   WRITE_DATA_L
LCALL   WRITE_DATA_R
DJNZ    R2, L26

```

```

INC      DATA3
DJNZ    R1, M26
LCALL   DELAY

MOV     DPTR, #CHINESE1
MOV     R1, #8
MOV     DATA3, #0B8H
MOV     DATA1, DATA3
M27:   MOV     DATA1, DATA3
        LCALL  WRITE_COMMAND_L
        MOV     DATA1, #40H
        LCALL  WRITE_COMMAND_L
        MOV     R2, #64
L27:
CLR     A
MOVC    A, @A+DPTR
MOV     DATA2, A
LCALL  WRITE_DATA_L
INC     DPTR
DJNZ    R2, L27
INC     DATA3
DJNZ    R1, M27

MOV     DPTR, #CHINESE2
MOV     R1, #8
MOV     DATA3, #0B8H
MOV     DATA1, DATA3
M28:   MOV     DATA1, DATA3
        LCALL  WRITE_COMMAND_R
        MOV     DATA1, #40H
        LCALL  WRITE_COMMAND_R
        MOV     R2, #64
L28:
CLR     A
MOVC    A, @A+DPTR
MOV     DATA2, A
LCALL  WRITE_DATA_R
INC     DPTR
DJNZ    R2, L28
INC     DATA3
DJNZ    R1, M28
LCALL  DELAY

```

CHINESE1:

DB

OFFH, OFFH, 003H, 023H, 0A3H, 023H, 063H, 0B3H, 013H, 013H, 0D3H, 083H, 003H, 003H
, 083H, 063H

DB

043H, 003H, 003H, 003H, 003H, 003H, 0E3H, 0A3H, 0A3H, 0A3H, 0A3H, 0A3H, 0A3H, 0E3H
, 003H, 003H

DB

003H, 003H, 003H, 023H, 023H, 023H, 0E3H, 013H, 013H, 003H, 023H, 0C3H, 003H, 003H
, 0F3H, 003H

DB

003H, 003H, 083H, 083H, 083H, 0F3H, 083H, 083H, 003H, 083H, 083H, 083H, 0F3H, 083H
, 083H, 083H

DB

OFFH, OFFH, 000H, 008H, 008H, 08BH, 068H, 0FDH, 02AH, 049H, 088H, 088H, 002H, 021H
, 010H, 088H

DB

076H, 024H, 000H, 0F0H, 050H, 050H, 057H, 052H, 0F2H, 002H, 002H, 0F2H, 052H, 057H
, 050H, 050H

DB

0F0H, 000H, 041H, 021H, 019H, 007H, 0FFH, 005H, 049H, 040H, 042H, 02CH, 020H, 020H
, 0FFH, 010H

DB

010H, 000H, 010H, 010H, 008H, 0FFH, 004H, 002H, 000H, 00CH, 034H, 0C4H, 0C7H, 024H
, 01CH, 004H

DB

OFFH, OFFH, 000H, 002H, 001H, 000H, 000H, 00FH, 000H, 000H, 005H, 004H, 002H, 002H
, 001H, 000H

DB

000H, 000H, 000H, 007H, 002H, 002H, 002H, 002H, 007H, 000H, 000H, 007H, 002H, 002H
, 002H, 002H

DB

007H, 000H, 000H, 000H, 000H, 000H, 00FH, 000H, 000H, 000H, 000H, 000H, 000H, 000H
, 00FH, 000H

DB

000H, 000H, 000H, 004H, 008H, 007H, 000H, 004H, 004H, 002H, 001H, 000H, 000H, 001H
, 002H, 006H

DB

OFFH, OFFH, 000H, 082H, 08AH, 0B2H, 086H, 0DBH, 0A1H, 091H, 08DH, 088H, 020H, 010H
, 008H, 086H

DB
064H, 040H, 000H, 000H, 000H, 000H, 07EH, 02AH, 02AH, 02AH, 02AH, 02AH, 02AH, 07EH
, 000H, 000H

DB
000H, 000H, 010H, 012H, 092H, 072H, 0FEH, 051H, 091H, 000H, 022H, 0CCH, 000H, 000H
, 0FFH, 000H

DB
000H, 000H, 008H, 008H, 088H, 0FFH, 048H, 028H, 000H, 0C8H, 048H, 048H, 07FH, 048H
, 0C8H, 048H

DB
0FFH, 0FFH, 000H, 020H, 010H, 008H, 006H, 0FFH, 002H, 004H, 058H, 048H, 020H, 022H
, 011H, 008H

DB
007H, 002H, 000H, 07FH, 025H, 025H, 025H, 025H, 07FH, 000H, 000H, 07FH, 025H, 025H
, 025H, 025H

DB
07FH, 000H, 004H, 002H, 001H, 000H, 0FFH, 000H, 004H, 004H, 004H, 002H, 002H, 002H
, 0FFH, 001H

DB
001H, 000H, 001H, 041H, 080H, 07FH, 000H, 040H, 040H, 020H, 013H, 00CH, 00CH, 012H
, 021H, 060H

DB
0FFH, 0FFH, 000H, 010H, 050H, 090H, 030H, 0D8H, 008H, 088H, 068H, 040H, 000H, 080H
, 040H, 030H

DB
020H, 000H, 000H, 000H, 000H, 000H, 0F0H, 050H, 050H, 050H, 050H, 050H, 050H, 0F0H
, 000H, 000H

DB
000H, 000H, 080H, 090H, 090H, 090H, 0F0H, 088H, 088H, 000H, 010H, 060H, 000H, 000H
, 0F8H, 000H

DB
000H, 000H, 040H, 040H, 040H, 0F8H, 040H, 040H, 000H, 040H, 040H, 040H, 0F8H, 040H
, 040H, 040H

DB
0FFH, 0FFH, 000H, 004H, 084H, 045H, 034H, 0FEH, 015H, 024H, 0C4H, 044H, 001H, 010H
, 088H, 044H

DB
03BH, 012H, 000H, 0F8H, 028H, 028H, 02BH, 029H, 0F9H, 001H, 001H, 0F9H, 029H, 02BH
, 028H, 028H

DB
0F8H, 000H, 020H, 010H, 00CH, 003H, 0FFH, 002H, 024H, 020H, 021H, 016H, 010H, 010H
, 0FFH, 008H

DB
008H, 000H, 008H, 008H, 004H, 0FFH, 002H, 001H, 000H, 006H, 09AH, 062H, 063H, 092H
, 00EH, 002H

DB
0FFH, 0FFH, 0C0H, 0C1H, 0C0H, 0C0H, 0C0H, 0C7H, 0C0H, 0C0H, 0C2H, 0C2H, 0C1H, 0C1H
, 0C0H, 0C0H

DB
0C0H, 0C0H, 0C0H, 0C3H, 0C1H, 0C1H, 0C1H, 0C1H, 0C3H, 0C0H, 0C0H, 0C3H, 0C1H, 0C1H
, 0C1H, 0C1H

DB
0C3H, 0C0H, 0C0H, 0C0H, 0C0H, 0C0H, 0C7H, 0C0H, 0C0H, 0C0H, 0C0H, 0C0H, 0C0H, 0C0H
, 0C7H, 0C0H

DB
0C0H, 0C0H, 0C0H, 0C2H, 0C4H, 0C3H, 0C0H, 0C2H, 0C2H, 0C1H, 0C0H, 0C0H, 0C0H, 0C0H
, 0C1H, 0C3H

CHINESE2:

DB
083H, 003H, 043H, 043H, 043H, 043H, 043H, 0C3H, 073H, 043H, 043H, 043H, 043H, 043H
, 043H, 043H

DB
003H, 0E3H, 023H, 023H, 0E3H, 023H, 003H, 0E3H, 0A3H, 0A3H, 0A3H, 0A3H, 0A3H, 0E3H
, 003H, 003H

DB
003H, 003H, 003H, 003H, 003H, 0E3H, 043H, 003H, 003H, 0E3H, 003H, 003H, 003H, 003H
, 003H, 003H

DB
003H, 023H, 023H, 023H, 023H, 023H, 023H, 023H, 023H, 023H, 023H, 023H, 0E3H, 003H
, 0FFH, 0FFH

DB
000H, 020H, 010H, 008H, 004H, 0FEH, 093H, 092H, 092H, 092H, 092H, 092H, 0FEH, 000H
, 000H, 000H

DB
000H, 0FFH, 000H, 023H, 044H, 038H, 000H, 0FFH, 004H, 00CH, 034H, 0C4H, 024H, 017H
, 000H, 000H

DB
000H, 010H, 008H, 004H, 083H, 040H, 038H, 010H, 000H, 000H, 041H, 086H, 00CH, 018H
, 008H, 000H

DB
001H, 0F9H, 049H, 049H, 049H, 049H, 049H, 049H, 0F9H, 001H, 000H, 000H, 0FFH, 000H
, 0FFH, 0FFH

DB

002H, 000H, 000H, 000H, 000H, 00FH, 000H, 000H, 000H, 002H, 004H, 00CH, 007H, 000H
, 000H, 000H
DB
000H, 00FH, 000H, 000H, 000H, 000H, 000H, 00FH, 004H, 002H, 000H, 000H, 001H, 002H
, 006H, 002H
DB
000H, 000H, 002H, 007H, 002H, 002H, 002H, 003H, 001H, 001H, 001H, 007H, 003H, 000H
, 000H, 000H
DB
000H, 001H, 000H, 000H, 000H, 000H, 000H, 000H, 000H, 000H, 002H, 004H, 003H, 000H
, 0FFH, 0FFH
DB
008H, 000H, 004H, 084H, 044H, 0E4H, 034H, 02CH, 027H, 024H, 024H, 024H, 0E4H, 004H
, 004H, 004H
DB
000H, 0FEH, 002H, 032H, 04EH, 082H, 000H, 0FEH, 04AH, 0CAH, 04AH, 04AH, 04AH, 07EH
, 000H, 000H
DB
000H, 000H, 080H, 040H, 030H, 00EH, 084H, 000H, 000H, 00EH, 010H, 060H, 0C0H, 080H
, 080H, 000H
DB
010H, 092H, 092H, 092H, 092H, 092H, 092H, 092H, 092H, 012H, 002H, 002H, 0FEH, 000H
, 0FFH, 0FFH
DB
020H, 002H, 001H, 000H, 000H, 0FFH, 009H, 009H, 009H, 029H, 049H, 0C9H, 07FH, 000H
, 000H, 000H
DB
000H, 0FFH, 000H, 002H, 004H, 003H, 000H, 0FFH, 040H, 020H, 003H, 00CH, 012H, 021H
, 060H, 020H
DB
000H, 001H, 020H, 070H, 028H, 024H, 023H, 031H, 010H, 010H, 014H, 078H, 030H, 001H
, 000H, 000H
DB
000H, 01FH, 004H, 004H, 004H, 004H, 004H, 004H, 00FH, 000H, 020H, 040H, 03FH, 000H
, 0FFH, 0FFH
DB
040H, 000H, 020H, 020H, 020H, 020H, 0A0H, 060H, 038H, 020H, 020H, 020H, 020H, 020H
, 020H, 020H
DB
000H, 0F0H, 010H, 090H, 070H, 010H, 000H, 0F0H, 050H, 050H, 050H, 050H, 050H, 0F0H
, 000H, 000H
DB

000H, 000H, 000H, 000H, 080H, 070H, 020H, 000H, 000H, 070H, 080H, 000H, 000H, 000H
, 000H, 000H

DB

080H, 090H, 090H, 090H, 090H, 090H, 090H, 090H, 090H, 090H, 010H, 010H, 0F0H, 000H
, 0FFH, 0FFH

DB

000H, 010H, 008H, 004H, 002H, 0FFH, 049H, 049H, 049H, 049H, 049H, 049H, 0FFH, 000H
, 000H, 000H

DB

000H, 0FFH, 000H, 011H, 022H, 01CH, 000H, 0FFH, 002H, 006H, 01AH, 062H, 092H, 00BH
, 000H, 000H

DB

000H, 008H, 004H, 082H, 041H, 020H, 01CH, 088H, 080H, 080H, 0A0H, 0C3H, 086H, 00CH
, 004H, 000H

DB

000H, 0FCH, 024H, 024H, 024H, 024H, 024H, 024H, 07CH, 000H, 000H, 000H, 0FFH, 000H
, 0FFH, 0FFH

DB

0C1H, 0C0H, 0C0H, 0C0H, 0C0H, 0C7H, 0C0H, 0C0H, 0C0H, 0C1H, 0C2H, 0C6H, 0C3H, 0C0H
, 0C0H, 0C0H

DB

0C0H, 0C7H, 0C0H, 0C0H, 0C0H, 0C0H, 0C0H, 0C7H, 0C2H, 0C1H, 0C0H, 0C0H, 0C0H, 0C1H
, 0C3H, 0C1H

DB

0C0H, 0C0H, 0C1H, 0C3H, 0C1H, 0C1H, 0C1H, 0C1H, 0C0H, 0C0H, 0C0H, 0C3H, 0C1H, 0C0H
, 0C0H, 0C0H

DB

0C0H, 0C0H, 0C0H, 0C0H, 0C0H, 0C0H, 0C0H, 0C0H, 0C0H, 0C0H, 0C1H, 0C2H, 0C1H, 0C0H
, 0FFH, 0FFH

END