

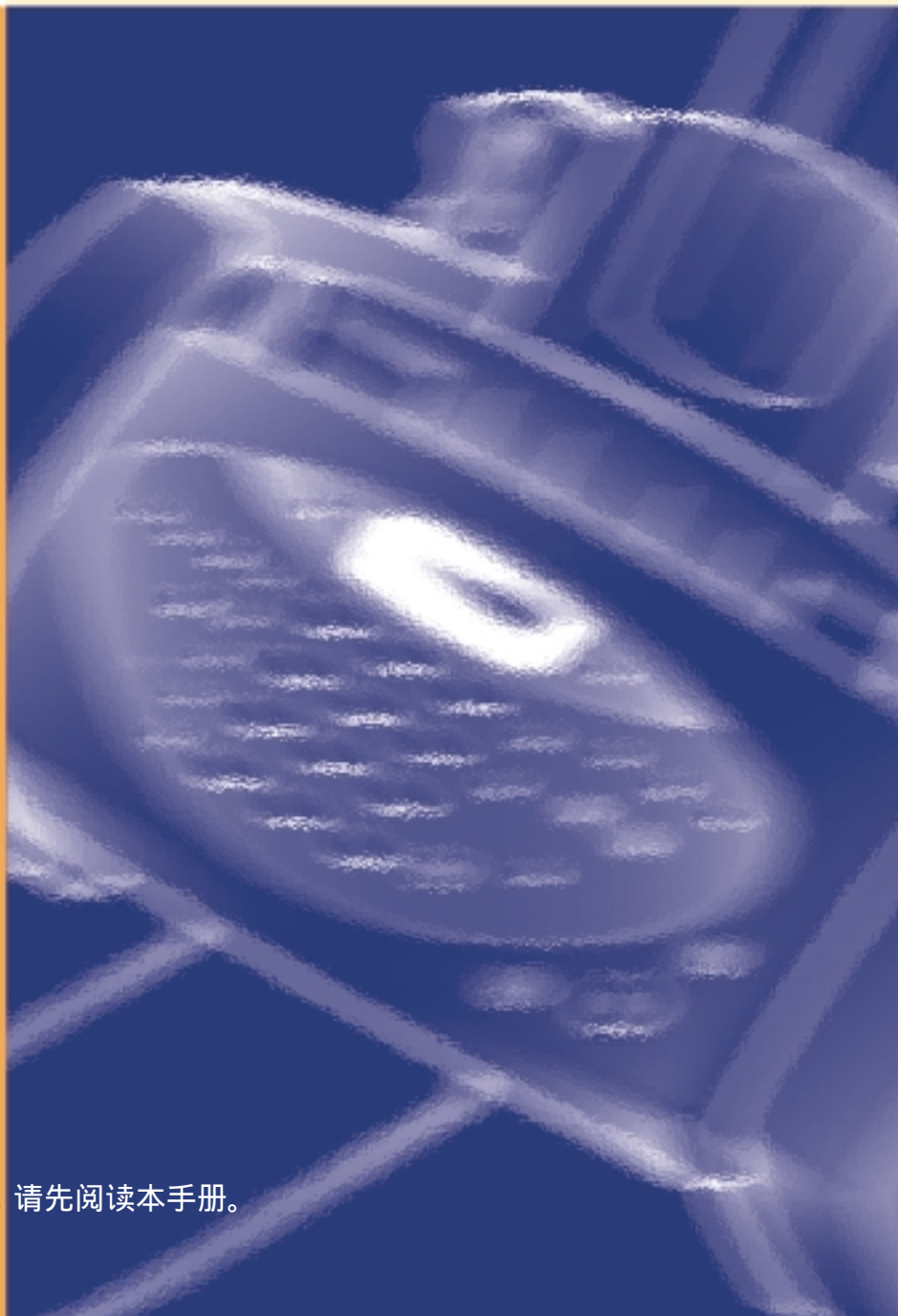

安装手册和
快速指南

SF-3100 系列



使用传真机前，请先阅读本手册。



重要注意事项和安全信息

当使用此传真机时，必须遵守这些安全注意事项，以免发生火灾、电击和人员伤害。

1. 阅读并理解所有使用规则。
2. 牢记电器使用常识。
3. 遵守产品上标注的和随产品提供的文件内的所有警告和规则。
4. 如果使用规则与安全信息发生了矛盾，服从安全信息。有可能是您误解了使用规则。如果您不能解决矛盾，请向销售商或服务机构要求帮助。
5. 在清洁传真机前，从墙上 AC 电源插座和电话插口拔下传真机的插头。不要使用清洁液或煤油，仅使用湿布清洁传真机。
6. 不要将传真机放在不稳定的纸箱、支柱或桌子上。否则，传真机易落下，引起严重损坏。
7. 不要将传真机放在暖气、加热器、空调或通风管道的上面、附近或上方。
8. 不允许将任何物品放在电源、电话机上面。放置传真机时应使传真机的线不被走过的人踩到。
9. 不要使墙上的电源插座和插销板过载。这会降低传真机的性能，并可能导致火灾或电击。
10. 不允许宠物咬 AC 电源线、电话线和计算机接口电缆。
11. 决不要将任何种类的物品通过机壳上的开口压入传真机内。它们会触及危险电压点，因而导致火灾或电击。决不要让任何种类的液体溅入传真机上面或内部。
12. 为了避免电击的危险，不要分解传真机。如需修理，请合格的维修技师修理。打开或拆下盖子会使您暴露在危险电压或其它危险中。不正确的重新组装，会在以后使用传真机时发生电击。
13. 在下列情况下，从电话插口、墙上 AC 电源插座和计算机上拔下传真机的插头，并请合格的服务人员维修：
 - 如果电源线、插头或连接电缆损坏或磨破。
 - 如果液体溅入传真机。
 - 如果传真机淋了雨或曾浸泡于水中。
 - 如果按照规则操作传真机，但传真机不能正常工作。
 - 如果传真机落下，或机壳出现损坏。
 - 如果传真机的性能出现突然明显的变化。
14. 仅允许调整使用说明中提到的控制件。对其它控制件的不正确调整会引起损坏，并可能使合格的维修技师在恢复产品的正常工作时花费更多的时间。
15. 在雷雨时避免使用此传真机。此时远处的闪电可能引起电击。如可能，在雷雨时，从 AC 电源插座、电话插口上拔下传真机的插头。
16. 如果您使用的机器是 SF-3100T，不要将电池或电池组扔入火中。这有爆炸的危险，并且可能会释放高度有毒化学物。
17. 保存好本手册。

目 录

安装

检查包装箱内物品是否齐全.....	1
公共零件	1
熟悉您的新机器.....	2
连接.....	4
选择位置	4
连接图	4
备用电池 (仅适用 SF-3100T)	5
话筒.....	6
电话线	6
外接电话 (可选件, 仅适用 SF-3100/SF-3100P).....	7
连接到您的 PC 机 (仅适用 SF-3100P).....	8
文件盘	9
文件排出盘.....	9
电源线.....	10
装入纸	11
安装单色墨盒	12
复印.....	14

打印

打印墨盒装入墨盒存放架内 (仅适用 SF-3100P).....	15
打印墨盒装入墨盒存放架内.....	15
从墨盒存放架内取出打印墨盒	15
安装打印机软件 (仅适用 SF-3100P).....	16
打印机设置 (仅适用 SF-3100P).....	19
从 Windows 应用程序中进入打印设置.....	19
进入双重操作	19
SF-3100 系列打印机窗口	20
启动 SF-3100 系列控制程序 (仅适用 SF-3100P).....	21
SF-3100 系列控制程序窗口	22
网络打印 (仅适用 SF-3100P).....	23
打开控制程序	23
卸载.....	28
打印机信息 (仅适用 SF-3100P).....	29
更换墨盒	29
打印故障	29
打印机规格.....	30
打印的 Duty15% 样品 (彩色墨盒).....	31
打印的 ITU4% 样品 (缩小到 60.5%).....	32

检查包装箱内物品是否齐全

当您打开包装箱后，请立即检查下面所示的零部件是否全部都在包装箱内。如有任何短缺或损坏，请与您的经销商联系。

公共零件

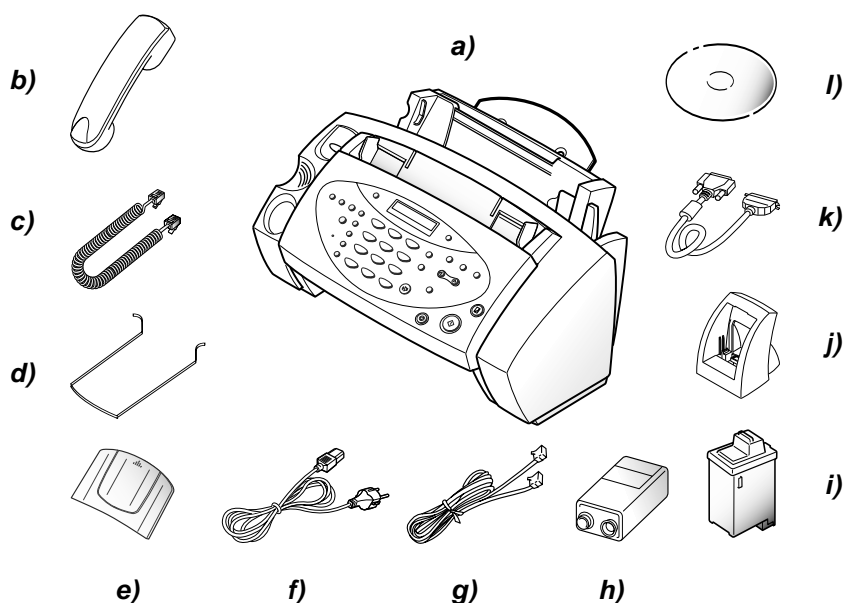

- | | |
|---|--|
| a) 机器 | i) 墨盒（关于更换墨盒，参见第 26 页） |
| b) 话筒 | j) 墨盒存放架（仅适用 SF-3100P） |
| c) 话筒软线 | k) 打印机连线（仅适用 SF-3100P）
（符合 IEEE-1284） |
| d) 文件排出盘 | l) 光盘（仅适用 SF-3100P） |
| e) 文件盘 | |
| f) AC 电源线 | |
| g) 电话线路接线 | |
| h) 电池型号：6F22（FC-1）9V，
（仅适用 SF-3100T） | |

注意

您所在国的电源线和电话线路接线的插头形状可能与本机有所不同。如果您使用的是 SF-3100P，您应该使用提供的打印机连线，以防止您的打印机工作不正常。

安装

熟悉您的新机器

花一些时间，对照下面几页的图熟悉您的新机器。

正视图

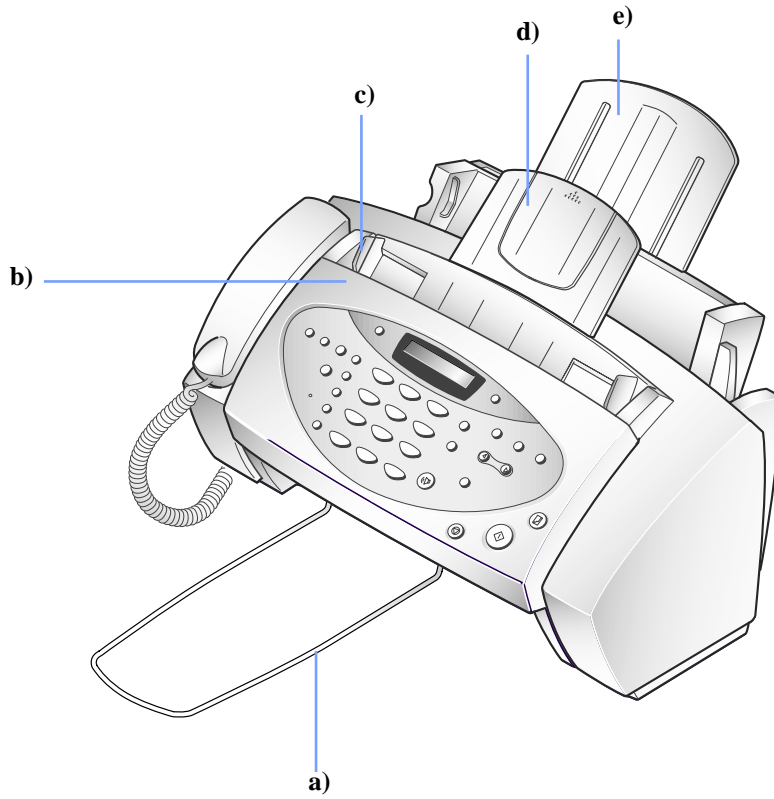

- a) 文件排出盘
- b) 控制面板
- c) 文件导板

- d) 文件盘
- e) 支纸板

后视图

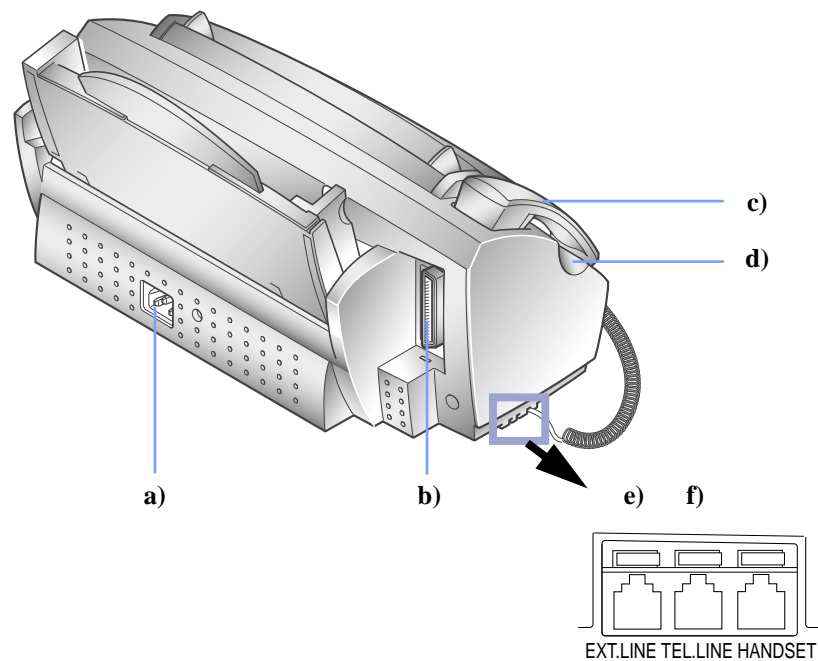

- a) AC 电源插口
- b) 打印机接口 (仅适用 SF-3100P)
- c) 话筒
- d) 话筒座
- e) 外接线路插口
(仅适用 SF-3100/SF-3100P)
- f) 电话线插口

安装

连接

首先请阅读本手册第一页的安全注意事项，然后按照本安装指南的说明连接与安放您的机器，为使用做好准备。

选择位置

为了保证您的机器能无故障工作，按照下列规则放置您的机器：

- 不要放在阳光直接照射或湿度过高的地方。
- 不要太靠近暖气和空调通气口。
- 机器的通风口不能堵塞。
- 机器离其它物体至少 4 英寸。
- 机器的导线不能在人员走的路上。
- 机器不应容易地从桌上碰下或坠下。
- 不应放在尘土多或脏的地方。

连接图



备用电池（仅适用 SF-3100T）

在发生电源故障时，或电源偶然断开时，备用电池维持系统的设置配置和信息。我们建议您使用碱性电池，因为它比常规电池用的时间长。电池能维持内存约 20 小时。如果备用电池电量弱了或丢失了，LCD 显示屏显示警告信息。

警告！如果您已连接了电源线，不要拔下它，否则，您会丢失全部录制的信息。

在将备用电池安装到电池舱内时，从 TEL.LINE（电话线路）插口上脱开电话线。

- 1** 使机器的右面朝下，取下机器底部的电池盖。

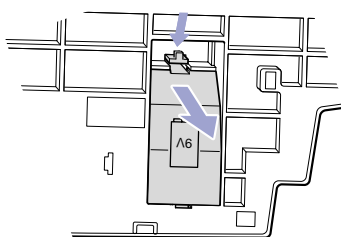

- 2** 将电池与接线片连接。

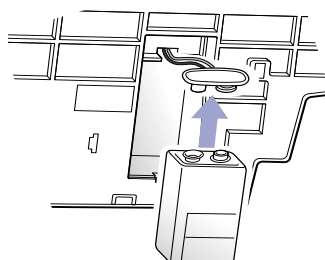

- 3** 将电池放入电池舱内。

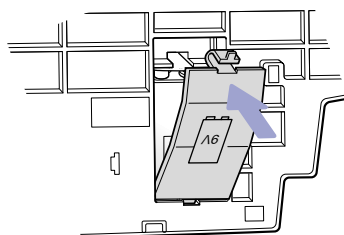

安装

话筒

将话筒软线一端的插头插入话筒的插口内。另一端的插头插入机器左侧的接口。

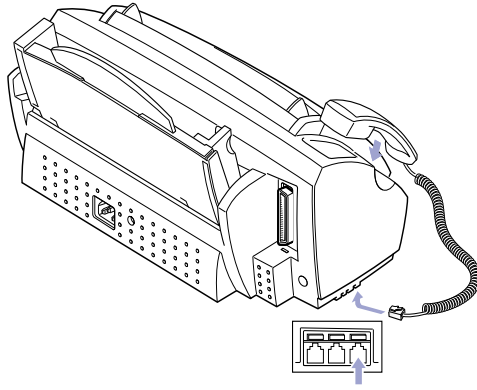

电话线

将电话线接线的一端插入 TEL.LINE (电话线) 插口内，另一端插入墙上标准电话插口内。

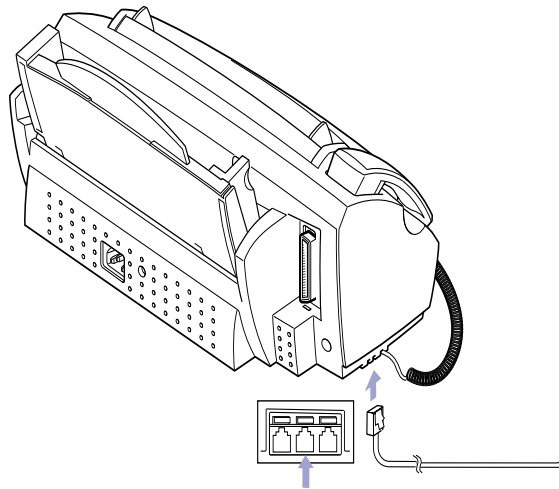

外接电话 (可选件 , 仅适用 SF-3100/SF-3100P)

把标准接线的一端插入位于机器后面的“ EXT.LINE ”插口。
把另一端插入用作外接电话的电话应答装置或常规电话的标准插口。

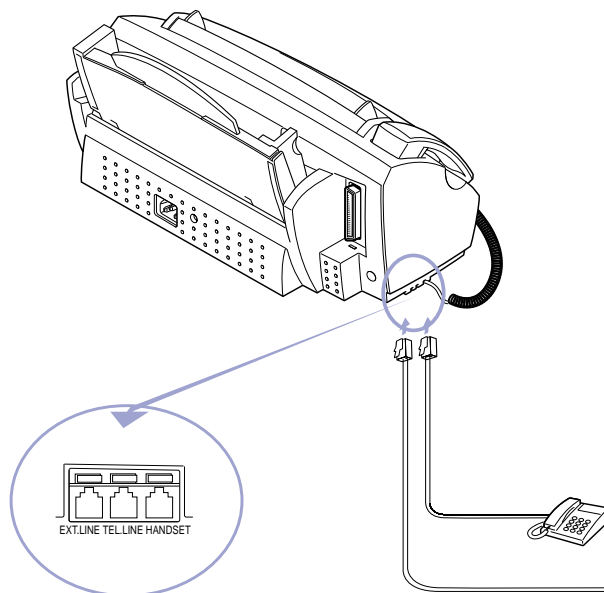

连接到您的 PC 机 (仅适用 SF-3100P)

随机提供的打印机连线应用于连接打印机和您的 PC 机，以防止您的机器工作不正常。在连接前，请关闭您的机器和 PC 机。

- 1** 将打印机连线连接到您机器上的打印机插孔。

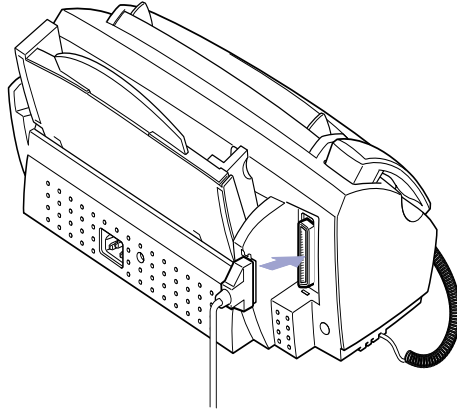

- 2** 固定金属夹。

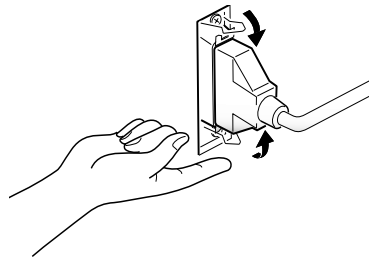

- 3** 将打印机连线的另一端连接到您的 PC 机。请参照您的 PC 机使用手册，将打印机连线的另一端连接到 PC 机上。

文件盘

- 1** 将文件盘的两个凸片插入您的机器顶部的槽内。

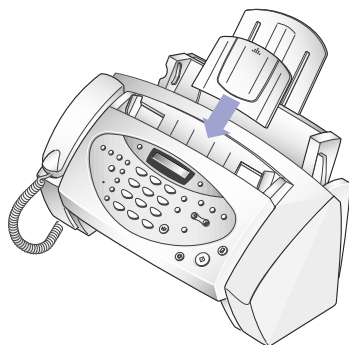

- 2** 如必要，打开文件盘的延伸板。



文件排出盘

将文件排出盘的两端插入您的机器前面的槽内。

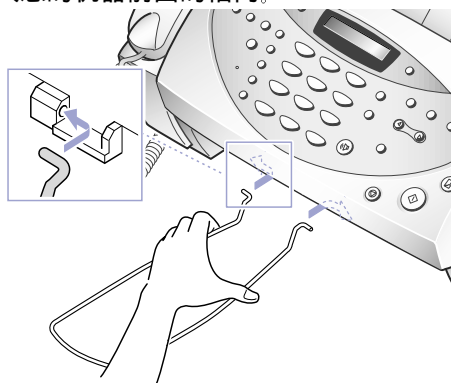

安装

电源线

将电源线的一端插入机器背面的电源线插座内，将另一端插入标准的墙上接地 AC 电源插座内。

打开机器，机器 LCD 显示屏显示 “SYSTEM INITIAL”（系统初始化）。如果机器无墨盒，或无纸，显示屏显示 “NO CARTRIDGE”（无墨盒）或 “CHECK PAPER”（检查纸）。关闭机器，拔下电源线。

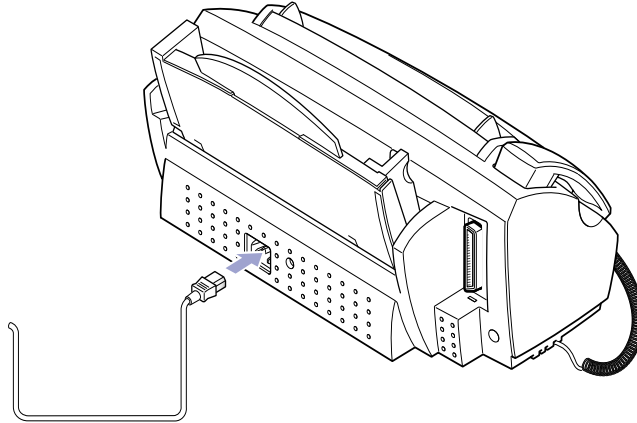

装入纸

为了接收传真和复印，您应将纸装入 ASF（自动供纸器）。您一次可装入约 100 页纸。

- 1** 将自动供纸器上的支纸板完全拉出。

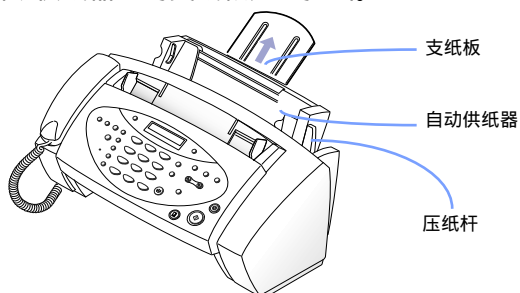

- 2** 在装纸前，将蓝色压纸杆推下。
如果未这样做，在接收传真或复印时会发生卡纸。

- 3** 扇动纸，将纸插入自动供纸器，打印面朝上。

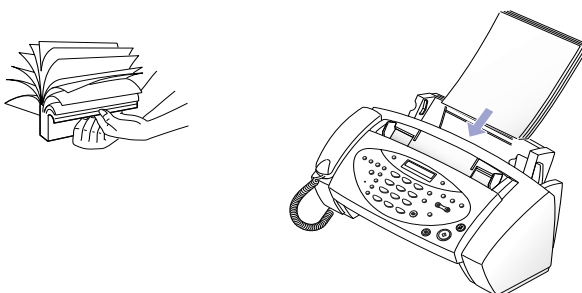

- 4** 调整纸导板，使它向右移动与纸的宽度相符。



- 5** 当完成时，将压纸杆扳到原位。

机器预设为装 A4 大小的纸。如需装入 Letter 纸，或 Letter 大小的纸，您必须通过用户选项设置“PAPER SIZE”（纸张大小）。关于改变它说明，见用户手册 6-8 页“系统设置选项”。

安装单色墨盒

当机器接通电源后，如没有安装打印机，则液晶显示屏显示“NO Cartridge”（无墨盒）。如果您使用的是 SF-3100P，您需要安装用于彩色打印的彩色墨盒。在此情况下，不要使用机器的控制面板来安装。应通过在 WINDOWS 下运行的控制程序来安装彩色墨盒。如没有这样做，机器就不能辨别墨水的正确数量和种类。参见第 21 页“启动 SF-3100 系列控制程序（仅适用 SF-3100P）”。

1

按设置键。

显示屏显示“CHANGE CARTRIDGE”（更换墨盒）

2

按 （启动/确认）键。

3

用手打开控制面板（）和墨盒舱盖（）。

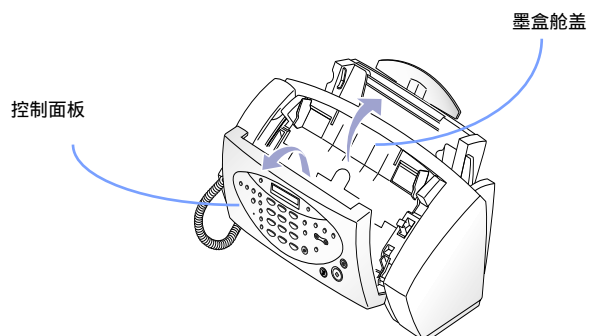

4

从包装盒内取出墨盒。

只能拿住墨盒黑的区域。不要触及铜区域。

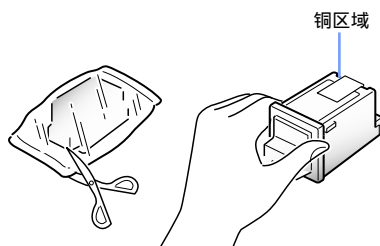

- 5** 小心拉出盖住打印头的带。
应将带子完全拉出。

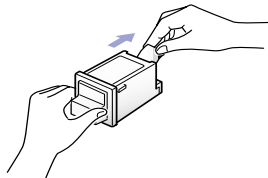

- 6** 将墨盒插入墨盒架内。

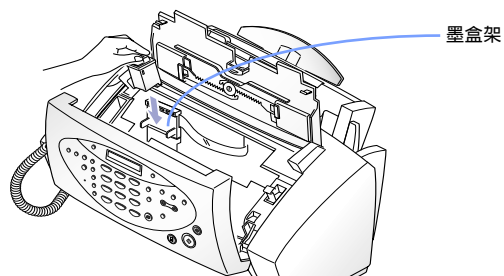

- 7** 按箭头方向推墨盒，直到推到位。

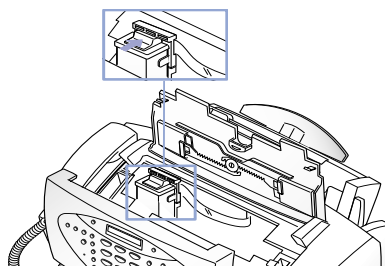

- 8** 在安装墨盒后，盖上墨盒盖，盖上控制面板。

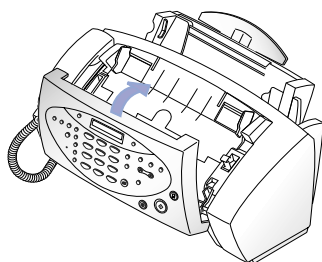

- 9** 按  (启动/确认) 键。
如果墨盒未正确安装，显示“NO CARTRIDGE”(无墨盒)。取出墨盒，重新安装它。

复印

复印一文件，以验证您的机器能否正常工作。您可复印单页或多页文件。

1 将文件面朝下，放入文件送入器。

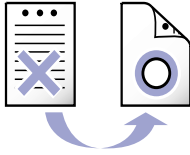

2 调整文件导板，使其宽度与文件相符。

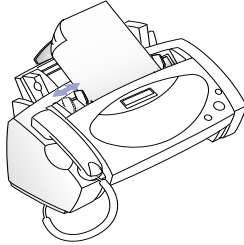

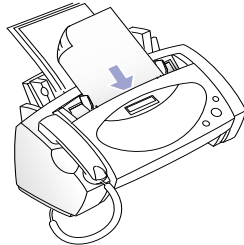

3 将文件送入机器内。文件自动送入器将文件拉入机器。如必要，按接收模式/对比度键，选择文件所需的对比度。



4 按  (复印) 键。

显示屏显示 “NUMBER OF COPIES” (复印份数)。

- 如果您按预设的份数复印一份，再按复印键，并跳到第 5 步。
- 如果您需要复印两页或多页，按启动/确认键并输入号码。
- 如果您需要改变复印份数，通过按  或  键，选择复印份数，按启动/确认键。您可通过输入数字，并按启动/确认键，按 75% 到 100% 复印文件。这个变更将保留在非挥发内存中，影响您以后每次的复印。默认的比例为 97%。

5 当显示的数字正确时，按  (启动/确认) 键。

开始复印。显示屏显示正在复印的份数。

当机器中的纸用完时，再供入纸，并按启动/确认键，机器将恢复复印。

打印墨盒装入墨盒存放架内 (仅适用 SF-3100P)

打印墨盒存放架可以提供良好的环境放置额外的黑色和彩色墨盒，以防止已打开的墨盒出现干燥的情况。在转换彩色和墨色墨盒时，应将没用过的墨盒置于打印墨盒存放架内。

打印墨盒装入墨盒存放架内

- 1** 用手拿住墨盒，把它插入墨盒存放架内。
- 2** 按箭头的方向推墨盒，直到卡牢为止。

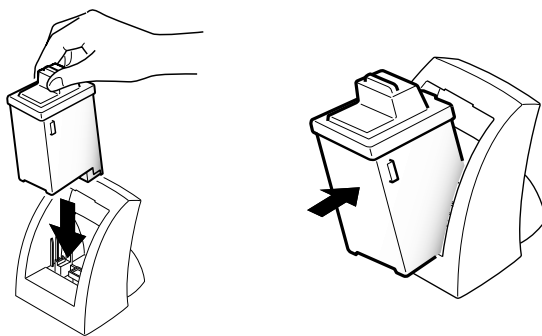

从墨盒存放架内取出打印墨盒

- 1** 拿住打印墨盒，然后按箭头方向拉。
- 2** 将墨盒拉出来。

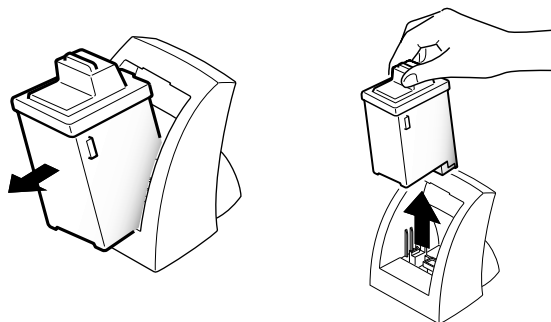

安装

安装打印机软件（仅适用 SF-3100P）

在用您的计算机操作打印机前，您必须安装打印机驱动程序。打印机驱动程序告诉计算机您使用的是何种打印机并且也控制各种设置，如打印质量和纸张种类。您可以在打印机驱动程序中定义这些设置，然后打印机驱动程序会将这些设置传递到计算机和打印机。

在安装完打印机驱动程序后，应将 SF-3100 系列选定为默认打印机。

重要提示： SF-3100P 驱动不支持网络设置，您需要安装打印机软件。

Windows 95/98

- 1** 确保您的机器已通电并与您的计算机相连接。
打开您的机器和计算机。
- 2** 启动 Windows。
由于 Plug&Play(PnP) 功能，将显示“新硬件设备已找到”(New Hardware Found)。此时，点击“取消”(Cancel)以继续。
- 3** 在光盘驱动器内插入设置光盘。设置程序将自动运行，语言选择屏幕将出现。



由于 Windows 中有不同的光盘设置，因此设置显示屏可能不会自动出现。要使其自动出现，可以在光盘上运行 Setup.exe。
点击所需语言。

4 点击“安装”(Install)开始安装打印机软件。



5 点击“继续安装”(Continue Installation)，然后根据指令进行操作。当完装完成时，Windows 将再次自动启动。如想了解最新信息或更改，请查阅 Read Me 和三星 SF-3100 系列程序组窗口上的联机用户指南。

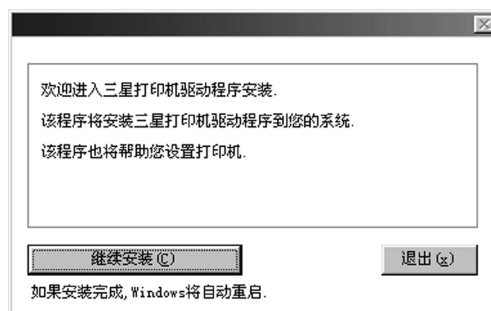

安装

Windows 3.1

1

确保机器已经通电并与您的计算机连接。
打开您的机器和计算机。

2

启动 Windows。

3

将设置光盘插入您的光盘驱动器。

4

在程序管理器中，从“文件”(File) 菜单选择“运行”(Run)。
运行对话框出现。

5

在命令栏里键入 x:\setup 然后点击“确认”(OK)。
字母‘x’表示光盘驱动器。设置程序运行，语言选择屏幕出现。
点击所需语言。



6

点击“安装”(Install)，开始安装打印机软件。



7

点击“继续安装”(Continue Installation)，然后根据显示屏上的指令操作。
当安装完成时，Windows 将再次自动启动。要想了解最新信息或更改，请查阅
Read Me 和三星 SF-3100 系列程序组窗口的联机用户指南。

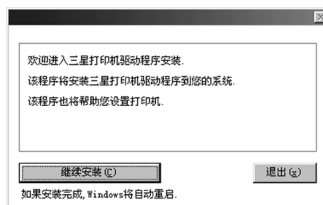

打印机设置(仅适用 SF-3100P)

您可以在 Windows 的所有应用程序下,使用您的机器。但一定要将 SF-3100 系列设置为轻松打印的默认打印机。

大多数 Windows 应用程序都允许您改变打印机设定值。这包括确定打印任务的设置,如纸张大小、纸张方向和页边距。在软件应用程序中改变的设置通常会取代打印机驱动程序中的设置。

从 Windows 应用程序中进入打印设置

从一个 Windows 应用程序中,您可以通过“打印”(Print)或“打印设置”(Print Setup)临时更改打印的值。您在应用程序中作出的更改只有在运行时有效。如果您退出,所有的值又将会到以前的设定值。要使您的更改有效,您必须使用 SF-3100 系列控制程序。要了解更多信息,请参见第 21 页“启动 SF-3100 系列控制程序(仅适用 SF-3100P)”。

进入双重操作

SF-3100P 是传真、复印与打印功能为一体的机器。由于很多内置功能,进行一些工作时,有一些工作有可能无效。但是,进入双重操作,它会使您在同一时间进行两项工作第二项工作依赖与第一项工作而变化。下图所列的是可进行双重操作的内容。

记号: O -> 有效, X -> 无效

第一项工作	第二项工作	可行性
打印机	接收 ¹	O
	复印	X
	内存操作 ²	O
	选项更改 ³	O
	拨号	O
	报告打印	X
	调整灰度	X
接收	计算机打印	X
复印		X
内存操作		O
选项更改		X
拨号		X
报告打印		X
调整灰度		X

1. 发送/接收: 内存接收。
2. 内存操作: 广播和延迟发送(并非直接发送,需打印后发送)
3. 选项更改: ID 登记、系统选项,单触或速拨登记。

打印机设置（仅适用 SF-3100P）

您可以在 Windows 的所有应用程序下，使用您的机器。但一定要将 SF-3100 系列设置为轻松打印的默认打印机

大多数 Windows 应用程序都允许您改变打印机设定值。这包括确定打印任务的设置，如纸张大小、纸张方向和页边距。在软件应用程序中改变的设置通常会取代打印机驱动程序中的设置。

从 Windows 应用程序中进入打印设置

从一个 Windows 应用程序中，您可以通过“打印”（Print）或“打印设置”（Print Setup）临时更改打印的值。您在应用程序中作出的更改只有在运行时有效。如果您退出，所有的值又将会到以前的设定值。要使您的更改有效，您必须使用 SF-3100 系列控制程序。要了解更多信息，请参见第 21 页“启动 SF-3100 系列控制程序（仅适用 SF-3100P）”。

进入双重操作

SF-3100P 是传真、复印与打印功能为一体的机器。由于很多内置功能，进行一些工作时，有一些工作有可能无效。但是，进入双重操作，它会使您在同一时间进行两项工作第二项工作依赖与第一项工作而变化。下图所列的是可进行双重操作的内容。

记号：O -> 有效, X -> 无效

第一项工作	第二项工作	可行性
打印机	接收 ¹	O
	复印	X
	内存操作 ²	O
	选项更改 ³	O
	拨号	O
	报告打印	X
	调整灰度	X
接收	计算机打印	X
复印		X
内存操作		O
选项更改		X
拨号		X
报告打印		X
调整灰度		X

1. 发送 / 接收：内存接收。
2. 内存操作：广播和延迟发送（并非直接发送，需打印后发送）
3. 选项更改：ID 登记、系统选项，单触或速拨登记。

安装

SF-3100 系列打印机窗口

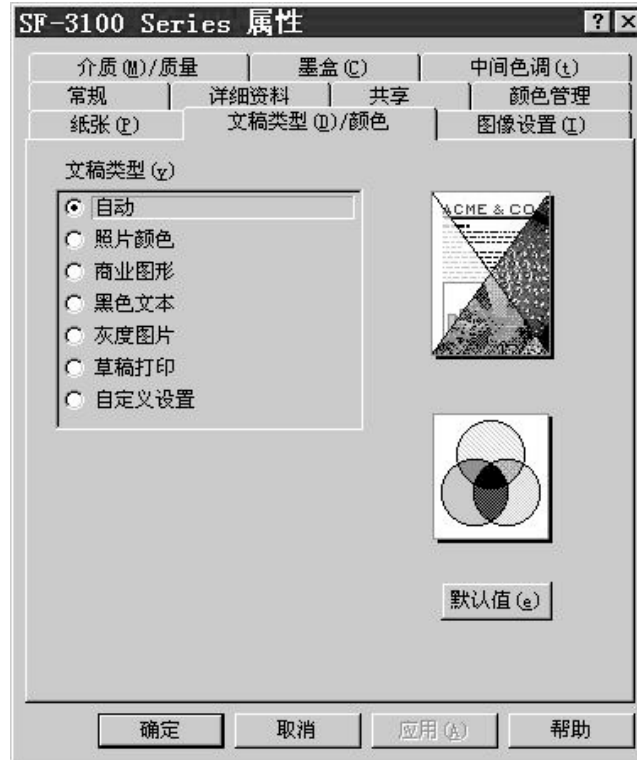

详细内容，
点击“帮助”
(Help)。

文稿类型 / 颜色

使用此选项来配置某个特定文件的驱动程序。当您选择了一种文件种类时，其它驱动程序设置选择将发生改变，以适应选定的文件种类。

纸张

使用此选项来设置纸张大小（仅适用 A4，信纸，法律用纸）、方向、复印等。

中间色调

中间色调选项可以让您选择用于产生打印图象的微点阵式种类。

墨盒

点击墨盒选项，设置或更换墨盒，以预置墨盒功能，并明确您的打印墨盒的墨水种类。无墨盒时将变为灰色。

介质 / 质量

您可以改变以下设置：打印质量和打印分辨率。

介质种类：仅适用普通纸。

图象设置

使用此选项来改变亮度和对比度设置。

启动 SF-3100 系列控制程序 (仅适用 SF-3100P)

Windows 95/98

1

点击“开始”(Start) 和选择“程序”(Programs)--SF-3100 系列 -- 在 LPT1(行式打印机第一并行口) 上的 SF-3100 系列控制程序。
SF-3100 系列控制程序窗口出现。

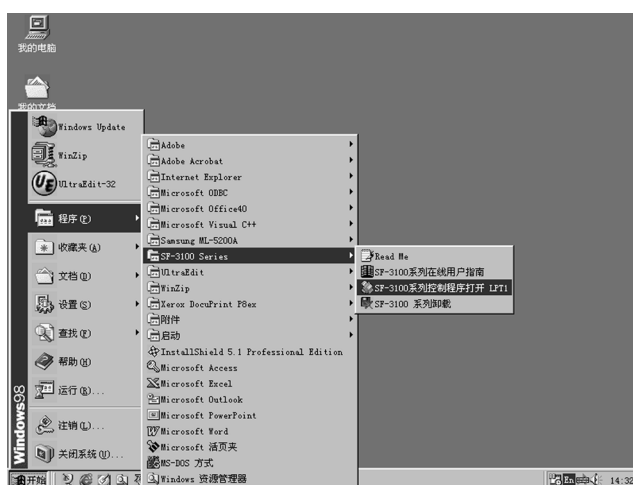

打印

Windows 3.x

1

在程序管理器中，双击 SF-3100 系列打印机图标。

2

在 SF-3100 系列打印机窗口，双击 LPT1 上的控制程序。
SF-3100 系列控制程序窗口出现。

安装

SF-3100 系列控制程序窗口

当 SF-3100 系列控制程序窗口出现时，点击适当选项以显示您想要的选择。并进行必要的参数更改。



详细内容，
点击“帮助”
(Help)。

状态

状态选项可以让您通过机器监视打印任务的进展并控制机器的某些功能。

选项

点击选项来打开选择对话框，您可以选择声音效果和选择如何显示状态信息。

墨盒

点击墨盒选项来安装或更换打印墨盒，预置打印墨盒功能，这样，可以知道您打印墨盒中的墨水种类。无墨盒时变为灰色。

Windows 打印

点击 Windows 打印选项以进入 Windows 驱动程序安装和后台打印管理器。

- Windows 驱动程序安装
可以让您选择您打印的结果如何显示。
- 后台打印管理器
允许您观看和控制打印清单中的作业。

服务

此选项只供服务技术人员使用。通常情况下，此选项呈灰色状态，不能进行选择。

网络打印（仅适用 SF-3100P）

您的 SF-3100P 有网络打印功能，可以使您和您的同事一起分享打印功能。要实现此功能，应同时在主计算机和远程计算机上安装打印机软件（驱动程序）。请参考第 16 页的“安装打印机软件（仅适用 SF-3100P）”。在安装完成后，驱动程序需要按以下指示设置。设置过程由于主计算机和远程计算机不同而有所不同。

注意以下操作指示是假设您使用的是 Windows 95 或 98。如果您使用的是 Windows 3.x，请使用相应的程序来安装。

打开控制程序（在主计算机和远程计算机上进行的相同步骤 1、2、3、4）

- 1 点击“开始”(Start)--程序--SF-3100 系列--SF-3100 系列控制程序 ON LPT1。控制程序窗口出现。



- 2 点击 Windows 打印。

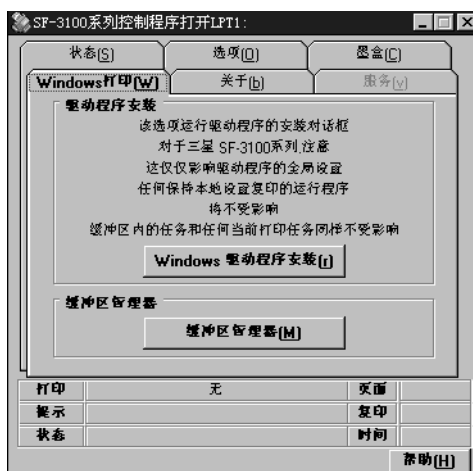

安装

- 3** 点击“后台打印管理器 (M)”，出现“三星 SF-3100 系列 (TM) 后台打印”对话框。



- 4** 点击排序 - 设置，或双击序列中的 SF-3100 系列在 LPT1 上，出现“排序设置”对话框。



在主计算机上

- 5 a** 在缓冲区目录栏中建立一个文件夹，可选择默认值 (C:\WINDOWS\TEMP)。也可点击“浏览”自己选择。点击“远程清除缓冲区”。



6 a 选定“按远程序列打印”，在空白栏处填入和“常规”中选定的相同的文件路径。例如：C:\WINDOWS\TEMP（假设“常规”项中选定的是默认值）。



7 a 点击“常规”，选择“本地打印机的缓冲区”。



打印

安装

8 a 将在“缓冲区目录”中选择的文件夹（远程目录文件夹）完全共享。

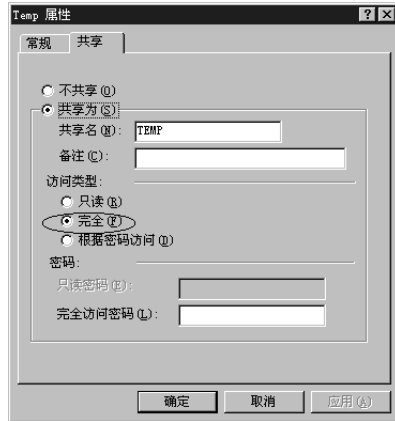

在远程计算机上

5 b 双击“网络邻居”找到主计算机，选择在 8a 中共享的文件夹，点击鼠标右键，选择“映射网络驱动器”，选择一个驱动器名称。例如：G。



6 b 进行 1、2、3、4 步骤。

7 b 在缓冲区目录栏中，点击“浏览”，在驱动器中选择映射的网络驱动器名称。例如：G:\，“确认”键即可。



- 8 b** 点击“远程清除缓冲区”，在“远程目录”中，填入选择的网络驱动器名 G:\。



- 9 b** 回到“常规”项，选择“远程打印机的缓冲区”。点击“确认”键。



- 注意：1) 8b 的操作必须在 9b 的操作之前才可实现。
 2) 网络打印时，主计算机上的 SF-3100 系列控制程序与缓冲区管理程序必须是在运行的状态下。远程计算机上的打印操作与普通打印操作一样。
 3) 远程计算机上无法打印测试页，请用普通文档打印。

卸载

如果您对软件进行升级或安装失败时，就应卸载。注意，以下操作提示是假设您使用的是 Windows 95 或 98。如果您使用的是 Windows 3.x，请使用相应的操作程序。

- 1** 点击“开始”(Start) 和选择“程序”(Programs)--SF-3100 系列 --SF-3100 系列卸载。
卸载对话框出现。

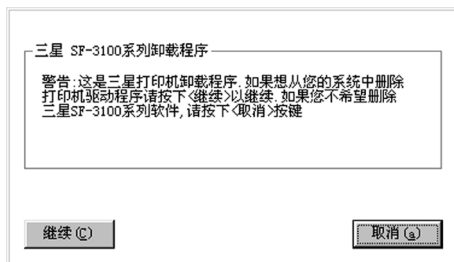

- 2** 点击“继续”(Continue) 开始卸载。

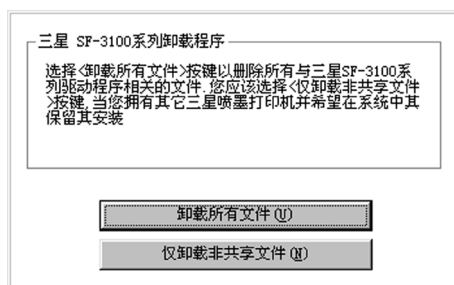

- 3** 应决定是否清除所有文件或只清除共享文件。如果您还要使用另一台三星喷墨打印机，请选择只清除共享文件键。

如果您需要再安装 SF-3100 系列打印机软件，请参照第 16 页“安装打印机软件”(仅适用 SF-3100P)

打印机信息（仅适用 SF-3100P）

更换墨盒

生产商	单色墨盒零件号	彩色墨盒零件号
三星	M10	C10
LEXMARK	1380620 (高效果)	12A1140 (独特中文类)
	12A1145 (独特中文类)	

打印故障

故障	解决方法
打印机零件丢失或损坏。	联系三星公司技术支持部门或联系您的经销商。
打印机似乎在打印，但没有打出任何字符。	确认已安装打印墨盒。 确认打印墨盒的保护带已取下。 确认打印机有纸张。
电源已接通，但打印机无反应。	确认纸张装入杆处于关闭位置。 确认打印机接口连线已牢牢插入您机器后部的连接端口。
打印出不需要的字符或字符丢失。	确认在 Windows 应用程序中安装了正确的打印机驱动程序。 更换平行接口连线。
打印机打印速度太慢。	把打印质量从 LQ（印刷体质量）改变为 Draft（草稿）。 图象打印比文本打印慢。 彩色打印比单色打印慢。
字体选择为数据流指令时不打印。	确认已安装黑色打印墨盒。 确认字体对于选择的模式来说是有效的。 确认每页没有超过 32 种字体。您不能选定每页超过 32 种字体。
页面没有打印。	打印机可能无法打印某些特别复杂的页面格式。 如果您使用了 32 种以上的字体或您在打印复杂的图形，您就会遇到这样的问题。请简化您的页面或少选择一些字体。
打印文件时，显示“打开文件失败，或打开了太多文件”	文件夹名或文件名超过 9 个字符，请删除至 8 个字符以内。
在远端计算机上不能运行设置程序。	SF-3100P 驱动不支持网络功能，在您的计算机上运行设置程序。

打印机规格

打印机技术		感热式喷墨打印	
打印速度	单色	每分钟 3 页 (LQ 模式下 167CPS)	
	彩色	每分钟 2 页 (Draft 模式下 240CPS)	
分辨率		300 x 300 dpi, 600 x 300 dpi (仅限 Windows)	
墨盒寿命	单色	M10 (高效果)	大约 1000 张 (A4 纸上 4%打印 Duty)
		1380620 (高效果)	大约 1000 张 (A4 纸上 4%打印 Duty)
		12A1145 (独特中文类)	大约 600 张 (A4 纸上 4%打印 Duty)
	彩色	C10	大约 300 张 (A4 纸上 15%打印 Duty)
		12A1140(独特中文类)	大约 250 张 (A4 纸上 15%打印 Duty)
仿真		Windows GDI	
接口		IEEE-1284 位 -DIRECTIONAL	
打印机驱动程序		Windows 95/98/3.x	

注意

上表中没有列出的其它公共规格，请参照“用户指南 8-2 页规格”。

安装

打印的 Duty15% 样品 (彩色墨盒)

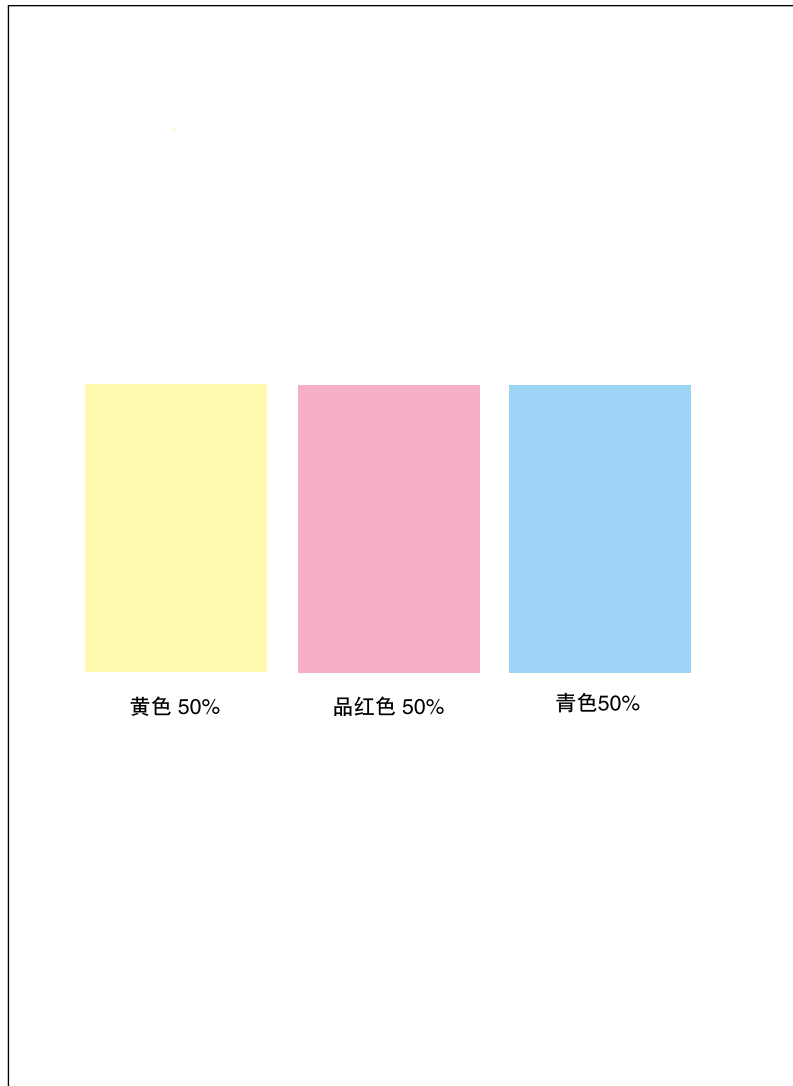

注意

上表中没有列出的其它公共规格，请参照“用户指南 8-2 页规格”。

打印的 ITU4% 样品 (缩小到 60.5%)

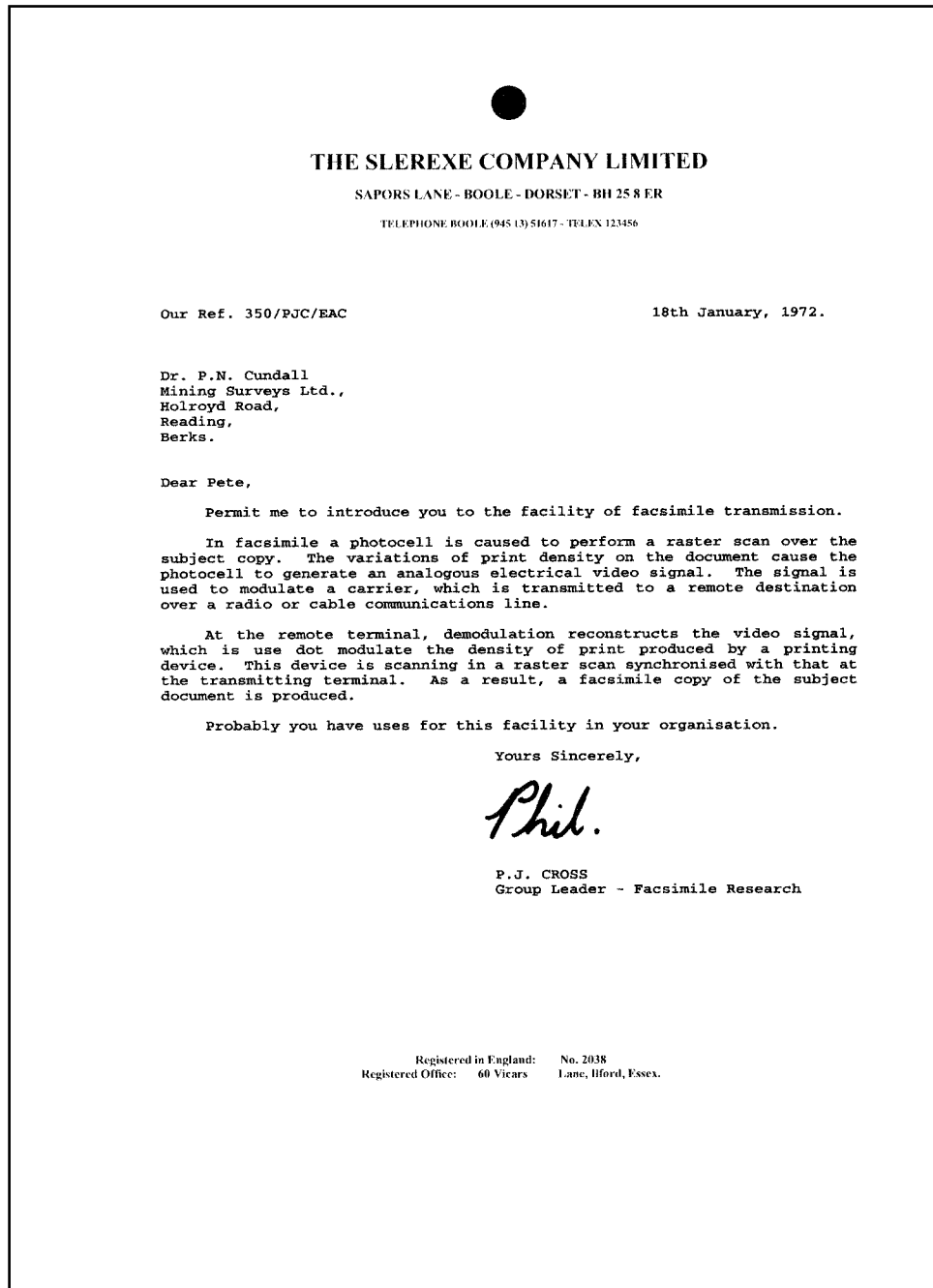

打印