



Panasonic®

多功能激光一体机

使用说明书

型号：**KX-FLM558CN**



请在使用本机前阅读此说明书，并将其保存好以备将来参考。

非常感谢您购买 Panasonic 传真机。

您应保存记录的事项

请在此附上您的收据

供您将来参考

购买日期

序号

(可在本机背面找到)

经销单位名称与地址

经销单位电话号码

注意：

- 请勿磨擦或用橡皮涂擦记录纸的打印面，因可能造成文件的印字模糊不清。

商标：

- Microsoft、Windows 和 Windows NT 是 Microsoft Corporation 在美国和 / 或其它国家的注册商标或商标。
- Pentium 是 Intel Corporation 在美国和 / 或其它国家的注册商标或商标。
- 在此认定的所有其它商标均属于其各自的所有者。

版权：

本手册的版权属于松下通信系统设备株式会社，仅可能复制作内部使用。未经松下通信系统设备株式会社的书面同意，所有除此以外的全部或部分复制均不得进行。

© 2004 Panasonic Communications Co., Ltd. All Rights Reserved. 2004 松下通信系统设备株式会社版权所有

重要的安全说明

使用本机时，为了减少火灾、触电或人员伤亡的危险，应始终遵守下列基本的安全预防措施：

1. 阅读和理解全部说明。
2. 按照机身注明的警告及指示操作使用。
3. 在清洁本机前，请拔出本机的电源插头。勿使用液体或喷雾清洁剂。请用湿布擦拭。
4. 请勿在靠近水的地方使用本机。例如：靠近浴缸、脸盆、厨房洗涤槽等。
5. 将本机牢固地放置于稳定的地方。否则，如果本机摔落，会导致严重损坏和/或人员受伤。
6. 机器上的缝隙和开口用于通风，以防本机过热。所以，请勿堵塞或掩盖这些开口。切勿将本机放置在散热器附近或没有适当的通风设备的地方。
7. 本机只能用机器上标明的电源类型。如果您不了解自己家中的供电类型，请向经销单位或当地供电局询问。
8. 为了安全，本机备有地线插头。如果您无此种插座，则请安装。切勿使用任何适配器插头以致废除其安全功能。
9. 切勿将任何东西压放在电源线上。应将本机安放在电源线不会被踩踏或使人绊倒的地方。
10. 切勿让墙壁插座和分线过载，否则会导致火灾或触电。
11. 切勿将任何东西从机壳缝隙塞入本机内，否则会引起火灾或触电。切勿将任何液体泼洒在本机上。
12. 为了减少触电危险，切勿拆卸本机。当需要进行检修时，请将本机送到被认定的维修中心去。打开或取下盖子可能会使您碰到危险的电压或其他危险。不正确的重新组装，在以后的使用中可能引起触电。
13. 当发生下列情况时，请从墙壁插座拔出本机的插头，并将维修工作委托给被认定的维修中心：
 - A. 当电源线或插头损坏或磨损时。
 - B. 如果有液体洒入本机。
 - C. 如果本机已遭受雨淋或水浇。

- D. 如果按照使用说明进行操作，本机不能正常工作。只能调节使用说明书中包括的控制部分，不正确的调节反而会使被认定的维修中心必须进行更多的修理。
 - E. 如果本机被摔落或机身损坏。
 - F. 如果本机在性能上发生明显的变化。
14. 在雷雨过程中，请避免使用电话，无绳电话除外。否则，雷电可能会引起远距离触电。
 15. 当附近有煤气泄漏时，请勿使用本机来报告煤气泄漏情况。

请保管好此说明书

安装：

- 将本机从寒冷的地方移至较暖的地方后，让本机适应较暖的温度，不要连接本机约 3分钟。如果在温度突然改变后太快连接本机，本机内部可能发生冷凝并导致故障。
- 切勿在闪电打雷时安装电话线。
- 切勿在潮湿的地方安装电话插座，除非该插座是专门为装在潮湿之处而设计的。
- 切勿触摸未绝缘的电话线或接线端，除非电话线在网络接口处已被断开。
- 安装和改装电话线时要小心谨慎。

警告：

- 为了防止火灾或触电，请勿将该产品暴露在雨水或任何类型的湿气中。

其他注意事项：

- 应使本机远离产生电波干扰及影响电源的电器装置，如荧光灯和电机等。
- 应使本机避开灰尘、高温和振动。
- 勿将本机暴露在直射阳光之下。
- 勿在本机上放置重物。
- 勿用湿手触摸插头。

安全说明

注意：

激光放射

- 本机的打印机使用激光。若进行说明书中未注明的控制、调节或操作，可能会使您遭到危险的放射。

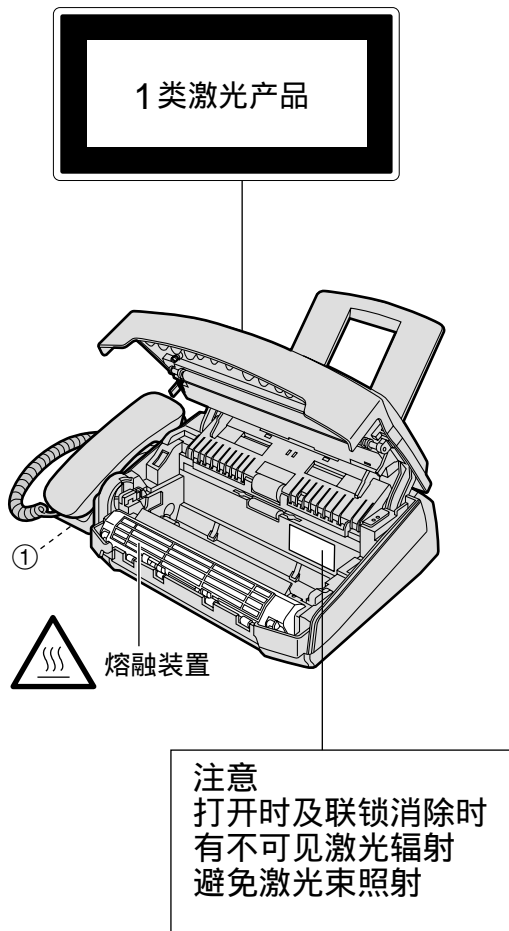

熔融装置

- 熔融装置会发热。请勿触摸。

墨盒

- 当您处理墨盒时，必须注意下列事项。
 - 请勿将墨盒长时间放置于保护袋外面，因为这样会缩短墨粉寿命。
 - 如果您误吞了墨粉，请喝几杯水以冲淡胃中浓度，并立即接受治疗。
 - 如果墨粉进入了眼睛，请用水彻底清洗，并接受治疗。
 - 如果皮肤接触了墨粉，请用肥皂和水彻底清洗。
 - 如果您误吸了墨粉，请前往有新鲜空气的地方并咨询当地的医疗人员。

硒鼓

- 在安装硒鼓之前，请阅读第 12 页和第 13 页中的说明。阅读之后，请打开硒鼓保护袋。硒鼓内装有一个光敏鼓。若暴露在光亮处，可能会损坏光敏鼓。
 - 一旦打开保护袋：
 - 请勿将硒鼓暴露在光亮处 5 分钟以上。
 - 请勿触摸或刮伤绿色硒鼓的表面。
 - 请勿将硒鼓放在靠近灰尘、污物或湿度高的地方。
 - 请勿将硒鼓直接暴露在阳光之下。

静电

- 为了防止静电损坏端口连接器（并联或 USB）或机内其它电器组件，请在触摸组件之前，先触摸接地金属表面，如并行端口连接器下面的金属部分。

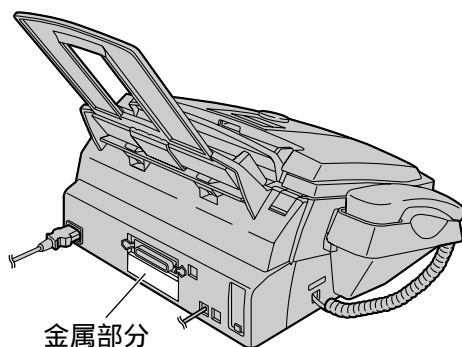

为取得最佳性能

- 打印程序中，会使用热力将墨粉熔在页面上。因此，本机在打印期间或打印刚完成时产生异味是正常现象。请确保在通风良好的地方使用本机。
- 为了延长硒鼓寿命，请勿在打印后立即关闭本机。打印后让本机保持开启最少 30 分钟。
- 对于尚未使用的纸，请原封不动地保持原包装，并存放在凉爽干燥的地方。否则可能会影响打印质量。
- 请勿堵塞机器上的缝隙和开口。定期检查通风口并使用真空吸尘器清除堆积的灰尘。
(①)
- 更换墨盒或硒鼓时，请勿让硒鼓沾上灰尘、水或液体。这可能会影响打印质量。

目录

初始准备

附件	随机备有的附件	8
	附件订购信息	9
帮助键	帮助功能	9
控制面板	外观	10
	位置	11
安装设定	墨盒和硒鼓	12
	文件支架、记录纸支架和载纸盘	14
	记录纸	15
	连接	16
	日期和时间、您的抬头和传真电话号码	17
音量	调节音量	20

电话

自动拨号	在单触拨号中存储姓名和电话号码	21
	在旋转电话簿中存储姓名和电话号码	22
	编排已存储的项目	23
	抹消已存储的项目	24
	用单触拨号和旋转电话簿打电话	25

传真

发送传真	手动发送传真	26
	可发送的文件	26
	用单触拨号和旋转电话簿发送传真	28
	多站点发送	29
接收传真	设定本机接收传真	32
	电话方式 (手动应答所有的来电)	34
	传真专用方式 (所有的来电都被作为传真接收)	35
	将本机与答录机一起使用	36
	电话分机	38

复印

复印	进行复印	39
----	------------	----

多功能机软件

设置 (个人电脑)	连接电脑	41
	安装多功能机软件	42
	启动多功能机软件	43
打印 (个人电脑)	将传真机作为打印机使用	44
扫描 (个人电脑)	将传真机作为扫描仪使用	47
遥控操作 (个人电脑)	从电脑操作传真机	48
个人电脑传真	使用多功能机软件进行传真发送 / 接收	49

可编程功能

功能摘要	编程	51
	基本功能	52
	先进功能	54

帮助

出错信息	报告	57
	显示	58
自检操作	某功能不工作时，在请求帮助前检查此处	60
	如果停电	63
更换	更换墨盒和硒鼓	64
卡纸	记录纸卡住	66
	文件卡住 - 发送	68
	发送时文件不能送入或多页送入	68
清洁	清洁本机内部	69

综合信息

打印报告	参考表和报告	71
规格	本产品的技术数据	72
索引	编程索引	74
	索引	74

附件

随机备有的附件

电源线 1 条 	电话线 1 条 	话筒 1 个 
话筒线 1 条 	记录纸支架 1 个 	文件支架 1 个 
载纸盘 1 个 	使用说明书 1 册 	快速参考 1 张 
硒鼓 1 个 	墨盒 1 个 (补充启动墨盒)  <p>此墨盒按 5% 的图像区域可打印约 800 页 A4 尺寸的文件。请参阅第 73 页中的图像区域。请购买更换用的墨盒以供您的机器继续使用，型号为 KX-FA76A。关于附件订购信息，请参阅下页。</p>	CD-ROM 光盘 1 张 
		USB 打印线 1 条 

- 如果缺少或损坏了任何附件，请向购买处询问。
- 请保存好原装纸箱和包装材料，以便将来搬运本机时使用。

附件订购信息

型号	说明	用法	规格
KX-FA76A	墨盒	关于更换, 请参阅第 64 页。	请参阅第 73 页。
KX-FA78A	硒鼓	关于更换, 请参阅第 64 页。	请参阅第 73 页。

帮助功能

关于如何在旋转电话簿中存储姓名及如何拨号, 您可打印一份快速指南。

1 按 **帮助** 键。

显示: EASY DIAL

2 按 **设定** 键。

PRINTING

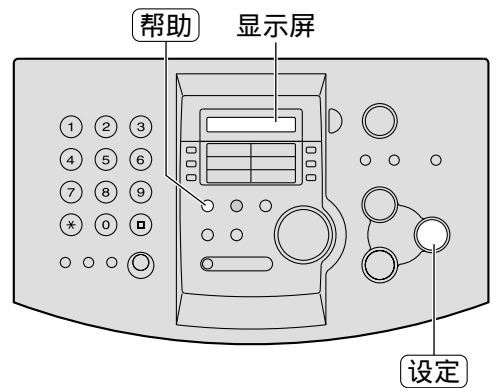

控制面板

外观



*可能未在所有的插图中标出文件支架和记录纸支架。

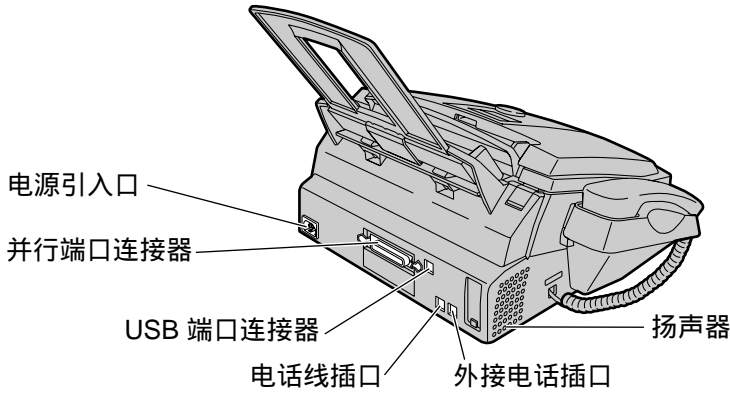

位置

显示屏

● 打开 / 关闭自动接收功能 (第 32、33 页)。

● 将扫描的文件存入存储器，然后发送 (第 26 页)。

● 进行排序 (分页) 复印 (第 40 页)。

● 调节音量 (第 20 页)。

● 在复印方式中选择放大 / 缩小率 (第 40 页)。

● 使用单触拨号 (第 21、25、28 页)。

● 向多站点发送 (第 29、31 页)。

● 选择清晰度 (第 26、39 页)。

● 打印快速指南 (第 9 页)。

● 无需拿起话筒即可拨号。

● 接通特殊的电话服务，例如呼叫等待或转移分机来电等。

● 进行传真发送或接收。

● 在编程中存储设定。

● 进行复印 (第 39 页)。

● 通话中使对方听不到您的声音。再次按此键可恢复通话。

● 停止某个操作或取消编程。

● 重拨上次最后拨过的号码。

● 在拨号中插入暂停。

● 对于单触拨号选择 6 - 10 组 (第 21、25、28 页)。

● 打印参考表和报告 (第 71 页)。

● 节省墨粉 (第 13 页)。

● 查找存储的姓名 (第 25、28 页)。

● 在编程中选择功能或功能设定 (第 51 页)。

● 开始或结束编程。

● 存储或编排姓名和电话号码 (第 21 - 24 页)。

● 确认已存储的电话号码 (第 25 页)。

● 打印参考表和报告 (第 71 页)。

● 节省墨粉 (第 13 页)。

安装设定

墨盒和硒鼓

注意：

- 在安装之前，先阅读下列说明。阅读之后，打开硒鼓保护袋。硒鼓内装有一个光敏鼓。若暴露在光亮处，可能会损坏光敏鼓。一旦您打开保护袋：
 - 请勿将硒鼓暴露在光亮处 5 分钟以上。
 - 请勿触摸或刮伤绿色硒鼓的表面。
 - 请勿将硒鼓放在靠近灰尘、污物或湿度高的地方。
 - 请勿将硒鼓直接暴露在阳光之下。
- 请勿将墨盒长时间放置于保护袋外面，因为这样会缩短墨粉寿命。

1 在打开新墨盒的保护袋之前，将其垂直摇动 5 次以上。

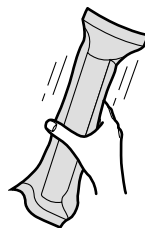

2 从保护袋中取出墨盒和硒鼓。
从墨盒上剥去封贴 (①)。
从硒鼓上取下保护杆 (②)。

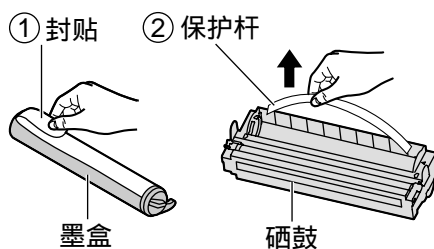

3 使墨盒上的“Panasonic”字样向上，并将墨盒上的红箭头对准硒鼓上的红箭头。

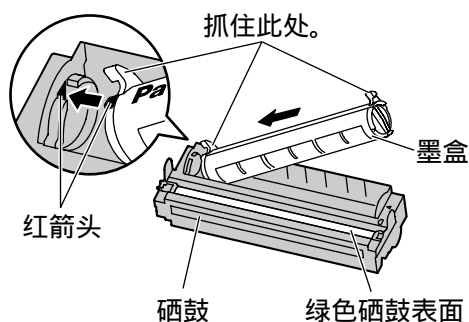

4 滑动墨盒上的引片，将其插入硒鼓槽口内。

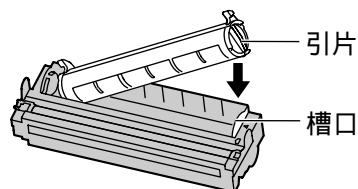

5a 稳固地向下按墨盒右端，使其到达正确的位置，并且...

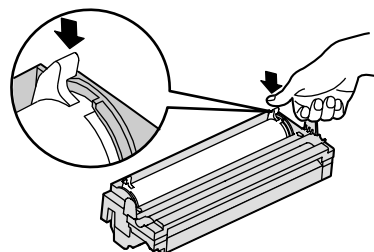

5b 以稳固的压力转动墨盒上的两个推杆。

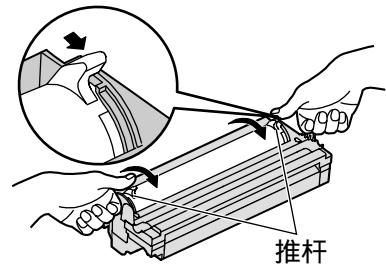

6 对准三角形时，即可安装好墨盒。

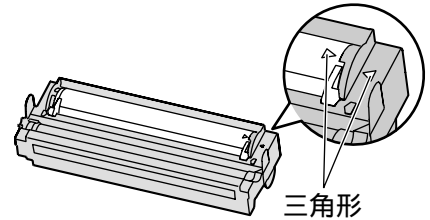

7 推前盖开盖钮，然后打开前盖。

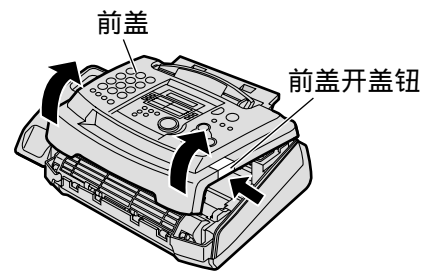

8 抓住引片以安装硒鼓和墨盒。

- 如果下部玻璃已变脏，则用干软布擦拭。

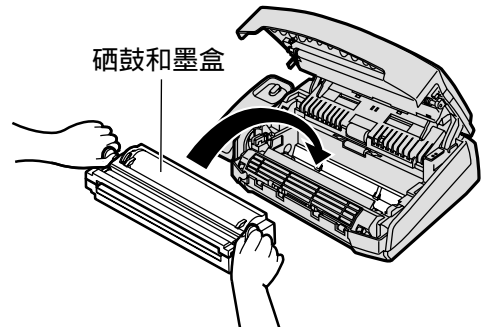
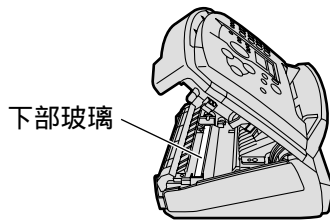

9 向下按两端，关闭前盖，直到锁好为止。

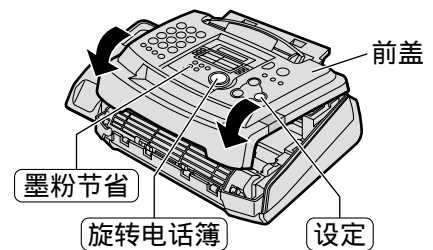

墨粉节省功能

若您想节省墨粉，则将墨粉节省功能设定为开（第 56 页中的功能 #79）。墨盒的持续寿命将延长约 40%。此功能也许会降低打印质量。

- 您也可按 **墨粉节省** 键启动该功能。

1. 按 **墨粉节省** 键并转动 **旋转电话簿** 键直到显示出以下信息。

显示： TONER SAVE=ON \curvearrowright \leftrightarrow YES:SET/NO:STOP

2. 按 **设定** 键。

安装设定

文件支架、记录纸支架和载纸盘

文件支架

使文件支架与文件出口上的棱排成直线

(①)。

小心地向前拉文件支架，直到“咔嗒”一声到达正确的位置(②)。



记录纸支架

将记录纸支架上的槽口对准本机底部的凸钉，然后滑动，直到凸钉和槽口固定好为止。

使用 legal 尺寸的纸张时，请打开记录纸支架的延伸部分。

- 记录纸支架大约可装载 100 页印刷的纸张。请在纸张堆满支架前将其取下。

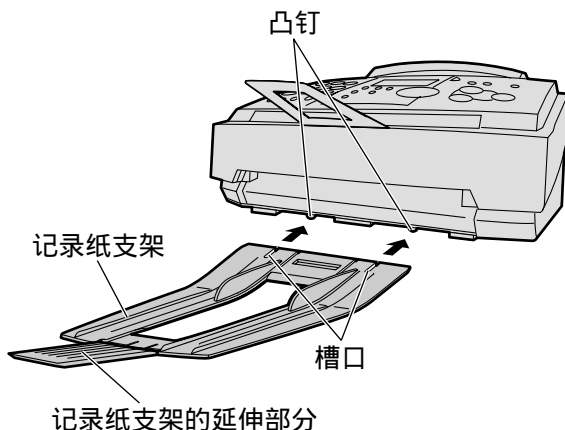

载纸盘

将载纸盘的架扣插入本机背面的两个槽口

(①)。

使载纸盘向后倾斜，直到“咔嗒”一声到达正确的位置(②)。

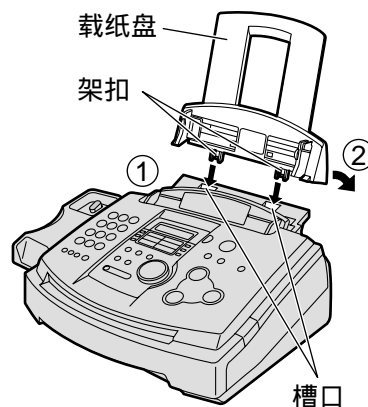

安装注意事项：

- 请勿将本机放在载纸盘可能受阻的地方（如墙壁等）。
- 文件和记录纸将从本机的前面排出。请勿在本机前面放置任何东西。

记录纸

可使用 A4、letter 或 legal 尺寸的记录纸。本机最多可载入 150 张 60 g/m² 至 75 g/m² 的纸或 120 张 90 g/m² 的纸。关于纸张规格，请参阅第 73 页中的说明。

- 本机出厂时已被设定为 A4 尺寸。如果您想使用 letter 或 legal 尺寸的纸张，则改变设定（第 53 页中的功能 #16）。

- 1** 捏住记录纸引导板的右端，然后滑动，将其开至最大宽度。

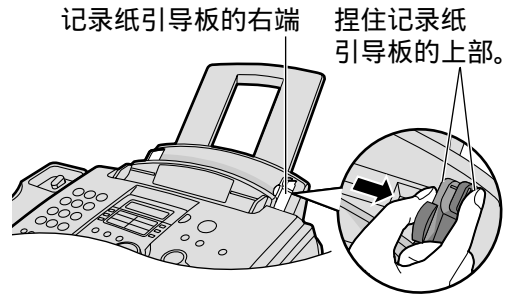

- 2** 翻松整叠的纸张，以免纸张卡住。

- 3** 将纸张插入记录纸入口。
 - 不应使纸张超越薄片。
 - 如果未正确放入纸张，则重新调节整理纸张，否则纸张可能卡住。

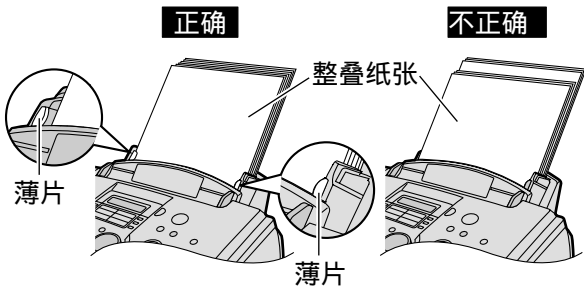
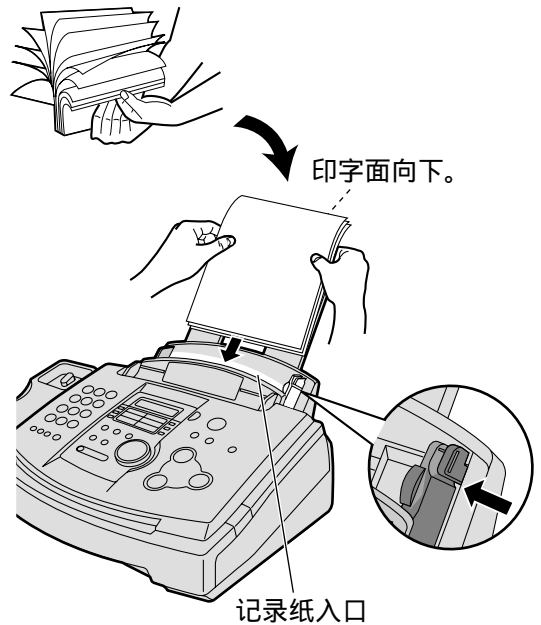

- 4** 滑动引导板的右端，将引导板的宽度调节至记录纸的尺寸。

加纸

1. 取下放入的全部纸张。
2. 将新增纸张与取下的纸张加在一起，并将其弄齐。
3. 按照上述的步骤 1-4 进行。

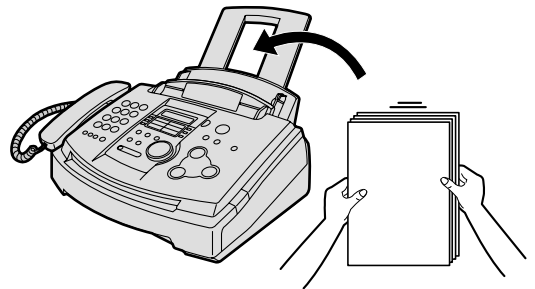

安装设定

连接

- 1 连接话筒线。
- 2 连接电话线。
- 3 连接电源线。
 - 第一次接通电源时，本机将打印出某些基本信息。

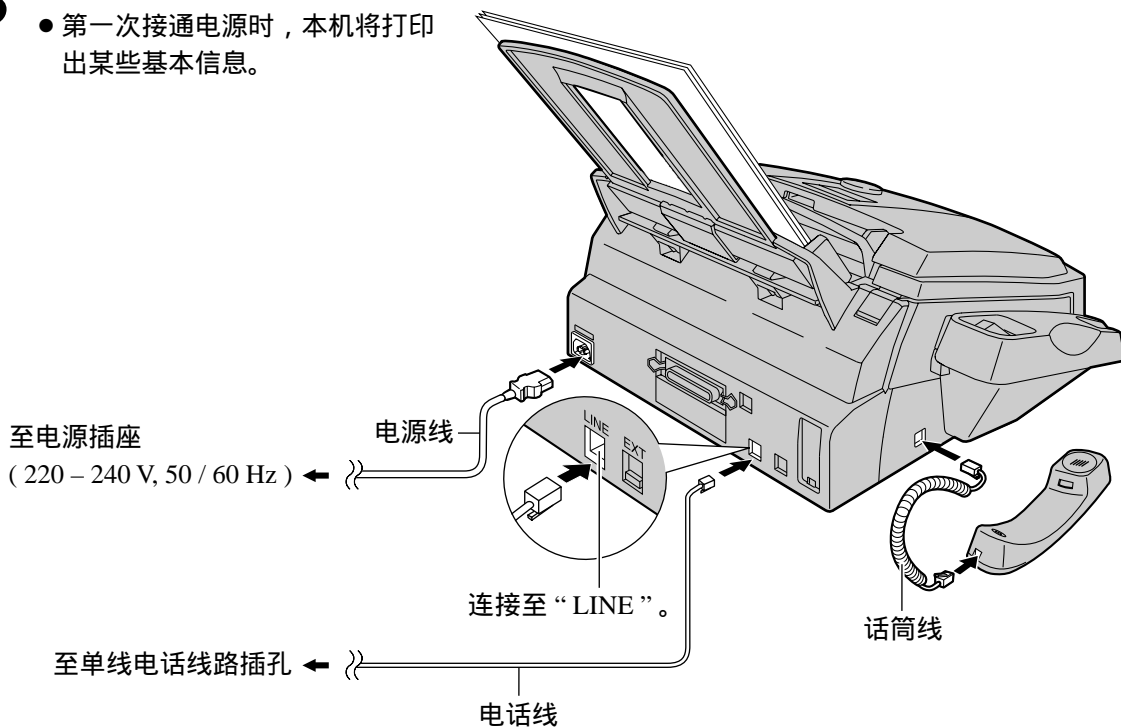

注意：

- 当您操作本机时，应使电源插座靠近本机并易于插接。
- 请务必使用本机自带的电话线。
- 请勿延长电话线。

注意：

- 您可将答录机或电话分机连接至本机的外接电话插口（“EXT”）（第 36 - 38 页）。

在同一条线路上使用传真机和电脑

- 我们建议您对传真机和电脑分别使用不同的墙壁插口。
- 将传真机设定为电话方式（第 34 页）。
- 铃声次数最少的装置将先应答来电。
- 如果电脑上有一个电话线接口，则将传真机连接至此接口。

日期和时间、您的抬头和传真电话号码

您应设定日期和时间、您的抬头和传真电话号码。这些信息将被打印在您的机器所发送的每页传真文件上。

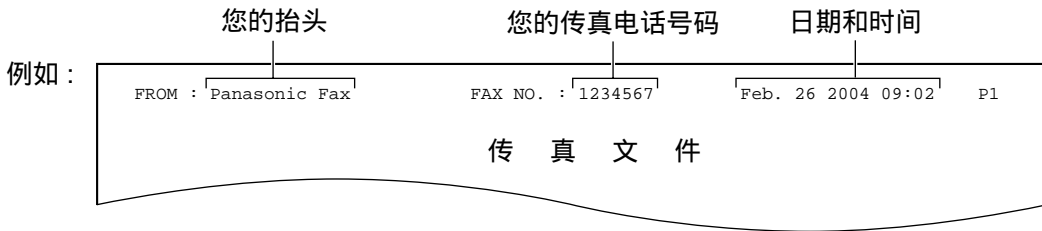

设定日期和时间

- 按 **目录** 键。
显示：SYSTEM SET UP
- 按 **菜单** 键，然后按 **0 1** 键。
SET DATE & TIME
- 按 **设定** 键。
例如：M:01/D:01/Y:04
光标
- 用拨号键盘各选择 2 位数，输入正确的月/日/年。
例如：2004 年 8 月 10 日
按 **0 8 1 0 0 4** 键。
M:08/D:10/Y:04
- 按 **设定** 键。
例如：TIME: 00:00
- 用拨号键盘各选择 2 位数，输入正确的时/分。
例如：15:15
按 **1 5 1 5** 键。
TIME: 15:15
- 按 **设定** 键。
SETUP ITEM []
- 按 **目录** 键。

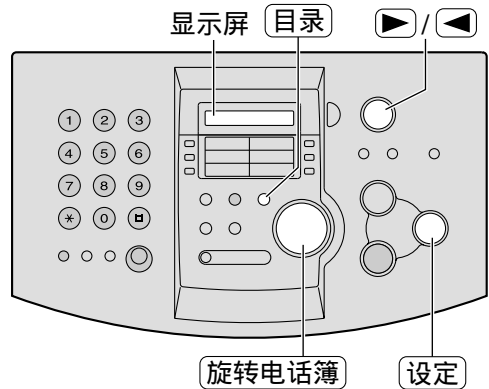

注意：

- 您可在步骤 4 和 6 转动 **旋转电话簿** 键输入号码。在此情况下，按 **▶** 键移动光标。
- 如果您对时钟显示（第 53 页中的功能 #19）选择“12H”，则以 12 小时制设定时间。
按 ***** 键选择“AM”（上午）或“PM”（下午）。
例：下午 3 时 15 分
1. 按 **0 3 1 5** 键。
2. 按 ***** 键，直到显示出“PM”（下午）为止。
- 时钟的精确度约为每月 ± 60 秒。

纠正错误

- 按 **▶** 或 **◀** 键将光标移至错误的数字，然后改正。

安装设定

设定您的抬头

抬头可为您的公司、部门名称或个人姓名。

1 按 **目录** 键。

显示：

2 按 **☐** 键，然后按 **0 2** 键。

3 按 **设定** 键。

4 用拨号键盘输入您的抬头，最多 30 个字母符号。关于详细情况，请参阅下一页。

例如：Bill

1. 按 **2** 键两次。

光标

2. 按 **4** 键六次。

3. 按 **5** 键六次。

4. 按 **▶** 键将光标移至下一空格，并按 **5** 键六次。

5 按 **设定** 键。

6 按 **目录** 键。

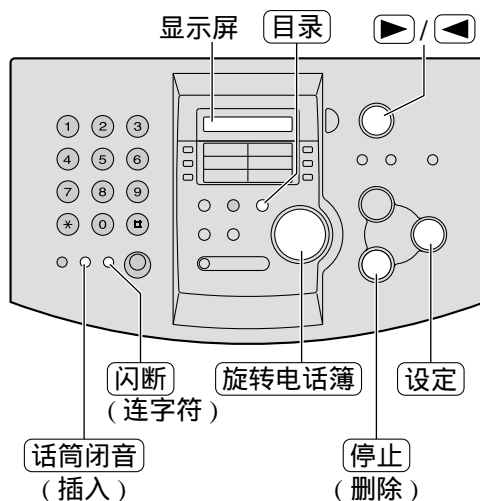

改变大写或小写字母

按 **☐** 键可交替改变为大写或小写字母。

1. 按 **2** 键两次。

显示：

2. 按 **4** 键三次。

3. 按 **☐** 键。

4. 按 **5** 键三次。

纠正错误

- 按 **▶** 键或 **◀** 键，将光标移至错误的字母符号，然后改正。

删除字母符号

- 将光标移至您想删除的字母符号并按 **停止** 键。

插入字母符号

- 按 **▶** 或 **◀** 键将光标移至您想插入字母符号的位置的右边。
- 按 **话筒闭音** 键插入空格并输入字母符号。

注意：

- 您可在步骤 4 转动 **旋转电话簿** 键输入您的抬头（参阅下一页）。在此情况下，按 **▶** 键移动光标。

用拨号键盘选择字母符号

按拨号键可选择如下所示的字母符号。

键	字母符号
1	1 [] { } + - / = , . _ ` : ; ?
2	A B C a b c 2
3	D E F d e f 3
4	G H I g h i 4
5	J K L j k l 5
6	M N O m n o 6
7	P Q R S p q r s 7
8	T U V t u v 8
9	W X Y Z w x y z 9
0	0 () < > ! " # \$ % & ¥ * @ ^ ' →
⇧	改变大写或小写字母。
闪断	连字符键 (插入连字符。)
话筒闭音	插入键 (插入一个字母符号或一个空格。)
停止	删除键 (删除一个字母符号。)
	▶ 键 (将光标移至右边。) 若要用同样的数字键输入另一个字母符号，则将光标移至下一空格。
	◀ 键 (将光标移至左边。)

用旋转电话簿选择字母符号

您可用旋转电话簿选择字母符号，而不用拨号键盘。

1. 转动 **旋转电话簿** 键，直到需要的字母符号显示出来。
2. 按  键将光标移至下一个空格。
 - 在步骤 1 中显示出的字母符号将被插入。
3. 回至步骤 1 以输入下一个字母符号。

字母符号的显示顺序

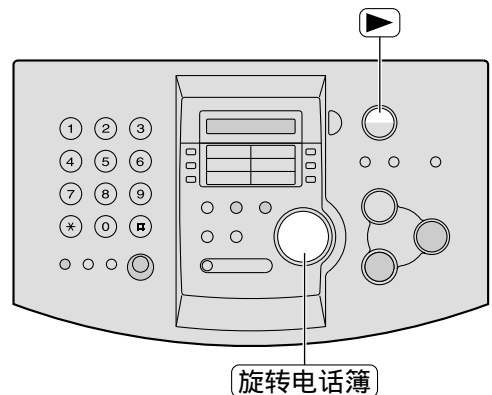
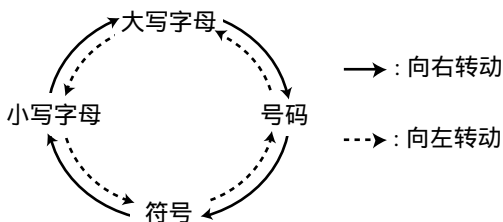

安装设定 / 音量

设定您的传真电话号码

- 按 **[目录]** 键。
显示：
- 按 **[#]** 键，然后按 **[0]** **[3]** 键。
- 按 **[设定]** 键。
- 用拨号键盘输入您的传真电话号码，最多 20 位数。
例如：
- 按 **[设定]** 键。
- 按 **[目录]** 键。

注意：

- 您可在步骤 4 转动 **[旋转电话簿]** 键输入您的传真电话号码。在此情况下，按 **[▶]** 键移动光标。
- [*]** 键代替一个“+”，而 **[#]** 键代替一个空格。例如（用拨号键盘）：+234 5678
按 **[*]** **[2]** **[3]** **[4]** **[#]** **[5]** **[6]** **[7]** **[8]**。
- 若要在电话号码中输入连字符，则按 **[闪断]** 键。

纠正错误

- 按 **[▶]** 或 **[◀]** 键将光标移至错误的数字，然后改正。

删除号码

- 将光标移至您想删除的号码并按 **[停止]** 键。

调节音量

振铃音量

设有 4 级（高 / 中 / 低 / 关）。
在本机空闲时按 **[+]** 或 **[-]** 键。

- 如果在文件入口装有文件，则不能调节振铃音量。必须确保入口处无文件。

关闭振铃功能：

- 反复按 **[-]** 键，直到显示出以下信息。

显示：
↑

- 按 **[设定]** 键。

- 若要重新打开振铃功能，则按 **[+]** 键。

当振铃音量被设定为关时：

收到来电时，本机将不振铃，并显示出以下信息。

铃声类型

- 您可选择三种铃声类型之一。请改变设定（第 53 页中的功能 #17）。本机收到来电时，将响起您所选择的铃声。

监听音量

设有 8 级（高至低）。
在使用监听时按 **[+]** 或 **[-]** 键。

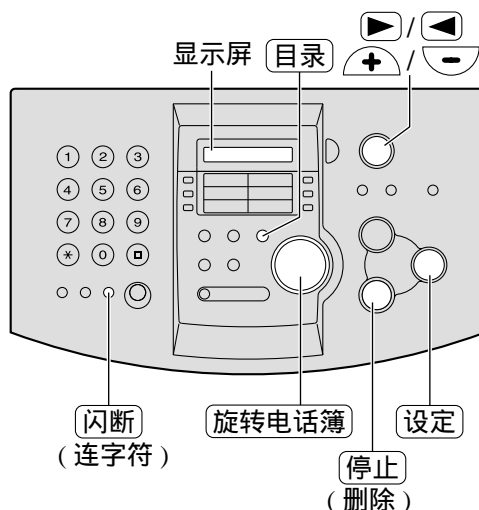

在单触拨号中存储姓名和电话号码

为了快速接通您频繁使用的号码，本机备有 10 组单触拨号键。

- 1 至 3 组可代替用作多站点发送键（第 29 页）。

1 按 **电话簿设定** 键。

显示：
 PRESS STATION
 ↓
 OR USE EASYDIAL

2 对于 1-3 组：
按组键之一。

DIAL MODE 2

按 **设定** 键进行下一步骤。

对于 4-5 组：
按组键之一。

对于 6-10 组：
按 **下一组** 键，然后按组键之一。

3 输入最多 10 个字母符号的姓名（请参阅第 19 页中的说明）。

例如：
 NAME=John

4 按 **设定** 键。

例如：
 <S02>=

5 用拨号键盘输入最长为 30 位数的电话号码。

例如：
 <S02>=1114497

- 若想输入连字符，则按 **闪断** 键。

6 按 **设定** 键。

REGISTERED
 ↓
 PRESS STATION
 ↓
 OR USE EASYDIAL

- 若要编程其他项目，则重复步骤 2 至 6。

7 按 **停止** 键结束编程。

- 如果您按 **电话簿设定** 键来代替 **停止** 键，您可印出单触拨号标签卡（参阅右侧）。

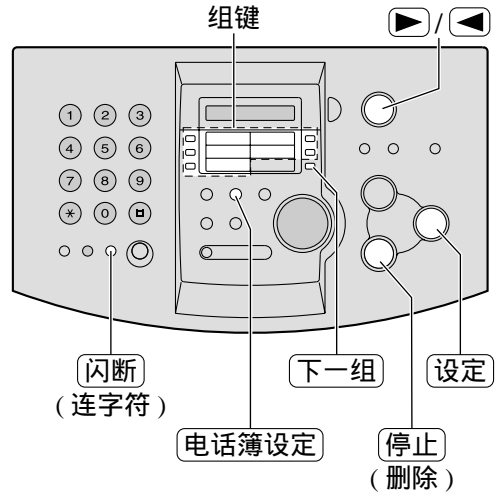

有用的提示：

- 您可在显示屏上（第 25 页）或电话号码表中（第 71 页）确认存储的项目。

注意：

- 插入电话号码中的连字符或空格占用两位数的位置。

纠正错误

- 按 **▶** 键或 **◀** 键将光标移至错误的字母符号 / 号码，并进行纠正。

删除字母符号 / 号码

- 将光标移至您想删除的字母符号 / 号码并按 **停止** 键。

打印带有存储姓名的单触拨号标签卡

在步骤 7 按 **电话簿设定** 键。

显示：
 PRINT LABEL OK?
 ↓
 YES:SET/NO:STOP

按 **设定** 键开始打印。

- 将此卡放在单触拨号位置上。

自动拨号

在旋转电话簿中存储姓名和电话号码

本机提供旋转电话簿（100 项），以便快速接通您频繁使用的电话号码。

1 按 **电话簿设定** 键。

显示：

↓

2 转动 **旋转电话簿** 键，直到显示出以下信息。

3 输入最多 10 个字母符号的姓名（请参阅第 19 页中的说明）。

例如：

4 按 **设定** 键。

5 用拨号键盘输入最长为 30 位数的电话号码。

例如：

- 若想输入连字符，则按 **闪断** 键。

6 按 **设定** 键。

↓

- 若要编程其他项目，则重复步骤 3 至 6。

7 按 **电话簿设定** 键结束编程。

有用的提示：

- 您可在显示屏上（第 25 页）或电话号码表中（第 71 页）确认存储的项目。

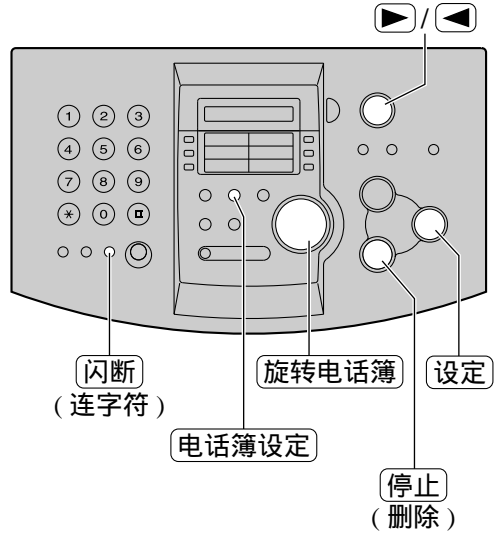

注意：

- 在步骤 6 中显示出下列信息时，您仅可再输入 5 个项目。

显示：

- 如果无存储新项目的空间，则在步骤 1 中显示出以下信息。

请抹消不需要的项（第 24 页）。

- 插入电话号码中的连字符或空格占用两位数的位置。

纠正错误

- 按 **▶** 键或 **◀** 键将光标移至错误的字母符号 / 号码，并进行纠正。

删除字母符号 / 号码

- 将光标移至您想删除的字母符号 / 号码并按 **停止** 键。

编排已存储的项目

您可编排存储在单触拨号和旋转电话簿中的姓名或号码。

- 1** 转动 **旋转电话簿** 键，直到显示出需要的姓名。

例如：

Mary	<S01>
------	-------

单触拨号的组键号

- 2** 按 **电话簿设定** 键。

EDIT=* DELETE=#

- 3** 按 ***** 键，选择“EDIT”。

例如：

NAME=Mary

- 若您不需要编排姓名，则跳至步骤 5。

- 4** 编排姓名（请参阅第 19 页中的说明）。

- 5** 按 **设定** 键。

例如：

<S01>=0123456

- 若您不需要编排电话号码，则跳至步骤 7。

- 6** 编排电话号码。关于详细情况，请参阅第 22 页。

- 7** 按 **设定** 键。

REGISTERED

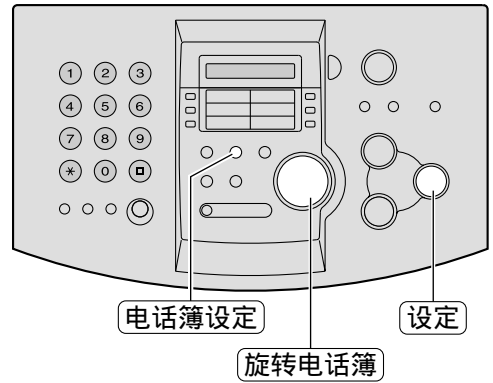

自动拨号

抹消已存储的项目

您可抹消单触拨号和旋转电话簿中存储的项目。

- 1 转动 **旋转电话簿** 键，直到显示出需要的姓名。

例如： Mary <S01>

- 2 按 **电话簿设定** 键。

EDIT=* DELETE=#

- 3 按 **☐** 键选择“DELETE”。

DELETE OK?



YES:SET/NO:STOP

- 若要取消抹消操作，则按 **停止** 键。

- 4 按 **设定** 键。

DELETED

- 已存储的姓名和号码将被删除。

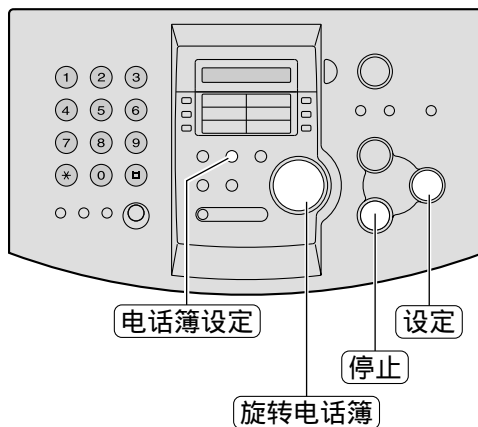

用单触拨号和旋转电话簿打电话

使用此功能之前，将需要的姓名和电话号码编入单触拨号和旋转电话簿中（第 21、22 页）。

用单触拨号

- 1 按 **监听** 键或拿起话筒。

显示：

- 确保文件入口处无文件。

- 2 对于 1 – 5 组：
按需要的组键。

对于 6 – 10 组：

按 **下一组** 键，然后按需要的组键。

例如：

- 本机将自动开始拨号。



用旋转电话簿

- 1 转动 **旋转电话簿** 键，直到显示出需要的姓名。

例如：

- 如果需要的姓名尚未存储，则按 **停止** 键，并手动拨此号码。

- 2 按 **监听** 键或拿起话筒。

- 本机将自动开始拨号。

在显示屏上确认已存储的电话号码

1. 转动 **旋转电话簿** 键，直到显示出需要的姓名。

例如：

单触拨号的组键号

2. 按 **名字/电话号码转换** 键。

例如：

- 若要停止确认，则按 **停止** 键。
- 若要打电话，则按 **监听** 键或拿起话筒。

按字头查找姓名

例如：“Lisa”

1. 转动 **旋转电话簿** 键进入电话簿。
2. 反复按 **5** 键，直到显示出任何带有“L”字头的姓名（参阅第 19 页中的字母符号表）。
 - 您想查找符号时（非字母或号码），按 ***** 键。
3. 向右转动 **旋转电话簿** 键，直到显示出“Lisa”。
 - 若要停止查找，则按 **停止** 键。
 - 若要打电话，则按 **监听** 键或拿起话筒。

发送传真

手动发送传真

- 1 将文件引导板调节至文件宽度处。
- 2 将文件正面向下插入（最多 15 页），直到本机抓住文件并发出一次“哔”声为止。

显示：

- 3 如果需要，则反复按 **清晰度** 键选择想要的设定（参阅下文）。

- 4 按 **监听** 键或拿起话筒。

- 5 拨传真号码。

例如：

- 6 听到传真信号时：

按 **传真开始** 键，若正在使用话筒，则将其放回原处。

或

对方接您的电话时：

拿起话筒，要求对方按开始键。听到传真信号时，按您的 **传真开始** 键并放回话筒。



重拨上次最后拨过的号码

按 **重拨/暂停** 键。

- 如果占线，本机将最多自动重拨 3 次该号码。
- 在重拨过程中，将显示出以下信息。

显示：

- 若要取消重拨，则按 **停止** 键。

一次发送 15 页以上的文件

插入最初的 15 页文件。在最后一页送入本机前，加放另外的文件（一次最多 15 页）。

从存储器发送文件（快速扫描功能）

在发送之前，您可将文件扫描存入存储器中。

1. 插入文件。
2. 输入传真号码。
3. 按 **快速扫描开始** 键。

选择清晰度

根据文件类型，选择想要的清晰度。

—**STANDARD**（标准）：用于印刷或打印的文字大小普通的原稿。

—**FINE**（精细）：用于文字较小的原稿。

—**SUPER FINE**（超精细）：用于文字非常小的原稿。此设定仅可用于其他兼容的传真机。

—**PHOTO**（照片）：用于带有照片、阴影图画等的原稿。

● 使用“FINE”、“SUPER FINE”或“PHOTO”的设定会延长发送时间。

● 如果在送纸过程中改变清晰度设定，其将从下一页开始奏效。

传送保留（双重访问）功能

即使当本机正在接收传真或从存储器发送传真时，您也可以发送文稿。

1. 在接收传真或从存储器传送传真的过程中插入文稿。
 2. 用拨号键盘、单触拨号或导航电话簿输入传真号码。
 3. 按 **快速扫描开始**。
- 文件将被送入本机并被扫描存入存储器。然后本机将传送数据。
若文件超过存储器容量（第 72 页），将取消发送。
请手动发送全部文件。

发送传真的方便方法

您可在插入文件之前先拨传真号码。如果文件上标明对方的号码，这种方法很方便。

1. 输入传真号码。
 - 必须将话筒放在原处。
2. 插入文件。
3. 按 **传真开始** 键。

停止发送

按 **停止** 键。

用于确认的发送报告

此报告可为您提供打印的传真发送结果的记录。若要使用此功能，请启动功能 #04（第 52 页）。关于结果栏中的通讯信息，请参阅第 57 页。

通讯报告

本机保存 30 次最新的传真通讯结果。

- 若要手动打印，则参阅第 71 页。
 - 若要在每进行 30 次新的通讯后自动打印，则启动功能 #22（第 54 页）。
- 关于结果栏中的通讯信息，请参阅第 57 页。

可发送的文件

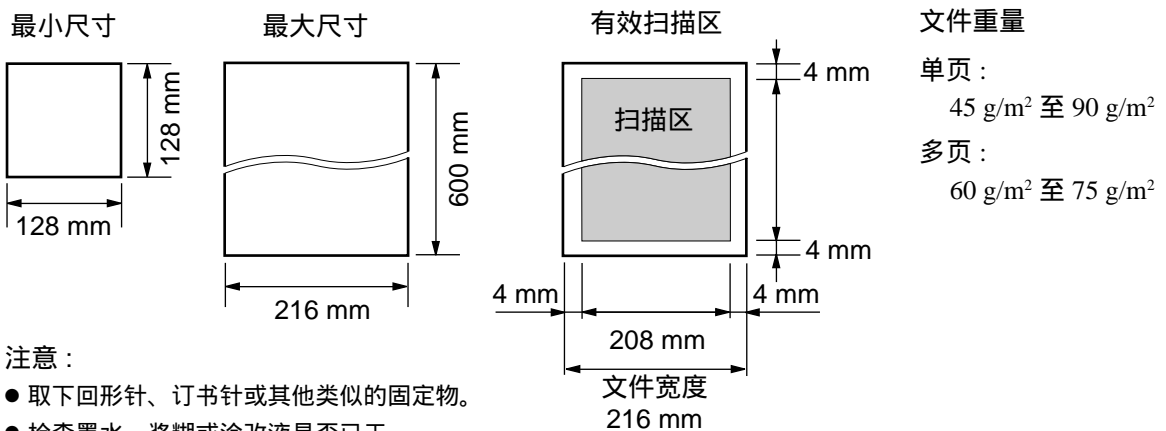

注意：

- 取下回形针、订书针或其他类似的固定物。
- 检查墨水、浆糊或涂改液是否已干。
- 勿发送下列类型的文件：（请使用复印件发送传真。）
 - 碳或无碳复写纸之类的化学处理纸
 - 带有静电的纸张
 - 严重卷曲、皱褶或撕破的纸张
 - 表面带有涂膜的纸张
 - 图像清晰度微弱的纸张
 - 从正面可看到反面打印的文字的纸张（如报纸）
- 若要发送宽度小于 A4 尺寸（210 mm）的文件，我们建议您用复印机先将原稿复印在 A4 尺寸或 letter 尺寸的纸上，然后发送该复印的文件。

发送传真

用单触拨号和旋转电话簿发送传真

使用此功能之前，将需要的姓名和电话号码编入单触拨号和旋转电话簿中（第 21、22 页）。

- 1 将文件引导板调节至文件宽度处。
- 2 将文件正面向下插入（最多 15 页），直到本机抓住文件并发出一次“哔”声为止。
显示： STANDARD
- 3 如果需要，则反复按 清晰度 键选择想要的设定（第 26 页）。
- 4 输入传真号码。
使用 1 - 5 组：
按需要的组键。
使用 6 - 10 组：
按 下一组 键，然后按需要的组键。
使用 旋转电话簿：
显示需要的姓名，并按 传真开始 键。
 - 关于使用旋转电话簿的详细情况，请参阅第 25 页。



传真自动重拨

如果占线或无应答，本机将最多自动重拨 3 次该号码。

- 此功能也可用于定时发送（第 54 页中的功能 #25）。
- 在重拨过程中，将显示出以下信息。

显示： WAITING REDIAL

- 若要取消重拨，则按 停止 键。

若您的机器不能发送传真

- 在显示屏上确认已存储的电话号码，并检查所拨的号码是否被对方的机器应答（第 25 页）。
- 在拨号后将听到连接音，此音会通知您对方机器的状态（第 56 页中的功能 #76）。

多站点发送

若向所选择的用户发送同样的文件，则此功能很有用（最多 20 个站点）。首先编程站点，然后参阅第 31 页进行发送。

- 多站点发送功能应用 1-3 组。单触拨号功能将被取消。
- **多站点发送** 键 1 和 2 可接受单触拨号和旋转电话簿的输入。
手动站点 键也可接受手动拨号的输入。

将用户编入多站点存储器

1 按 **电话簿设定** 键。
显示：
PRESS STATION

↑
OR USE EASYDIAL

2 对于多站点发送 1-2：
按需要的 **多站点发送** 键。

DIAL MODE [02]

转动 **旋转电话簿** 键以选择“BROADCAST”。

例如：
BROADCAST 1 [02]

对于手动多站点发送：

按 **手动站点** 键。

DIAL MODE [02]

转动 **旋转电话簿** 键以选择“MANUAL BROAD”。

MANUAL BROAD [02]

3 按 **设定** 键。

DIR= [00]

4 输入站点。
使用 1-5 组：
按需要的组键。

例如：
DIR=ANN [01]

使用 6-10 组：

按 **下一组** 键，然后按需要的组键。

使用 **旋转电话簿**：

显示需要的姓名并按 **设定** 键。

使用拨号键盘（仅用于手动站点）：

输入传真号码并按 **设定** 键。

例如：
DIR=3456789

↓
DIR=3456789 [01]

- 若要输入其他站点，则重复此步骤（最多 20 个站点）。

5 编程所有需要的站点之后，按 **设定** 键。

REGISTERED
↓
PRESS STATION
↑
OR USE EASYDIAL

- 若要编程另一多站点发送键，则重复步骤 2 至 5。

6 按 **停止** 键结束编程。

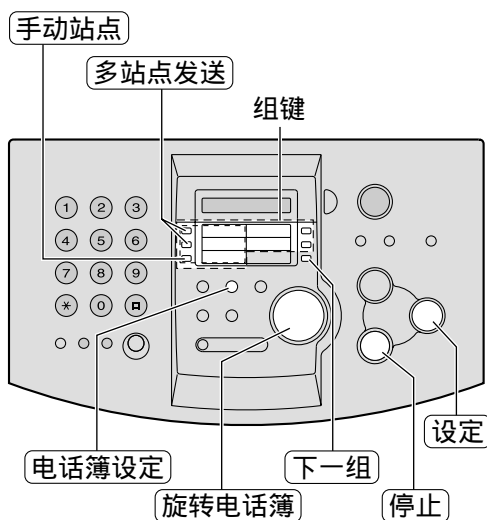

注意：

- 如果您输入错误的站点，则在步骤 4 之后按 **停止** 键抹消此站点。
- 请打印一份多站点编程表，以确认存储的项目（第 71 页）。

发送传真

在多站点存储器中加入新站点

- 1 转动 **旋转电话簿** 键，直到显示出需要的键名。

例如：

- 2 按 **电话簿设定** 键。

- 3 按 ***** 键选择“ADD”。

- 4 转动 **旋转电话簿** 键，直到显示出您想增加的姓名为止。

例如（旋转电话簿）：

例如（2组）：

- 5 按 **设定** 键。



例如：

- 若要增加其它站点，则重复步骤 4 和 5（最多 20 个站点）。

抹消多站点存储器中存储的站点

- 1 转动 **旋转电话簿** 键，直到显示出需要的键名。

例如：

- 2 按 **电话簿设定** 键。

- 3 按 **□** 键选择“DELETE”。

- 4 转动 **旋转电话簿** 键，直到显示出您想抹消的姓名为止。

例如（旋转电话簿）：

例如（3组）：

- 若要取消抹消操作，则按 **停止** 键。

- 6 按 **电话簿设定** 键结束编程。

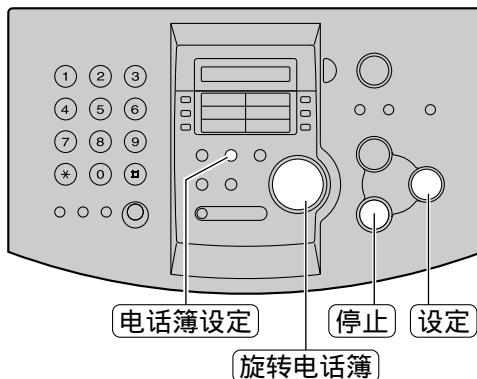

- 5 按 **设定** 键。



- 6 按 **设定** 键。



例如：

- 若要删除其它站点，则重复步骤 4 至 6。

- 7 按 **电话簿设定** 键结束编程。

向预先编程的用户发送同样的文件

- 1 将文件正面向下插入。
 - 如果需要，则反复按 **清晰度** 键选择想要的设定（第 26 页）。

- 2 按需要的 **多站点发送** 键（1-2）或 **手动站点** 键。
 - 您也可用 **旋转电话簿** 键。显示需要的键名，并按 **传真开始** 键。

例如：

- 文件将被送入本机并被扫描存入存储器内。然后本机将向每个站点传送数据，按顺序接入每个号码。
- 存储的文件在发送后将被自动抹消，并且本机将自动打印多站点发送报告。

注意：

- 如果您选择“FINE（精细）”、“SUPER FINE（超精细）”或“PHOTO（照片）”的清晰度，本机可发送的文件页数将减少。
- 如果文件超过存储器容量（第 72 页），将会取消发送。
- 如果其中某个站点占线或无应答，则此站点将被跳过。所有的其它站点均被接通后，全部跳过的站点将被最多重拨 3 次。



取消多站点发送设定

1. 在本机显示以下信息时，按 **停止** 键。

显示：

- 将显示以下信息。



2. 按 **设定** 键。

接收传真

设定本机接收传真

仅用作传真

与答录机一起使用

您想让
本机如何
接收来电

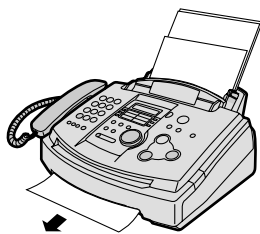

您有一条分开的电话线路，其仅用于传真。

外接电话答录机（非本机附带品）

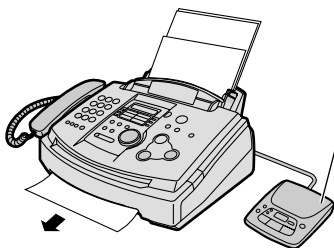

您想将传真机与答录机一起使用。

您必须进行
此设定。

传真专用方式（第 35 页）
按 **自动接收** 键打开自动接收功能。

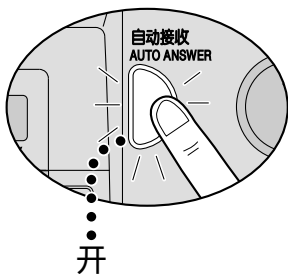

启动答录机（第 36 页）
连接一部外接电话答录机，并将答录机的振铃设定改变为 4 次以下。
● 如果您使用时打开自动接收功能，则将传真机在传真专用方式下的振铃设定改变为 4 次以上。

此为本机的
工作方式。

收到来电时：
所有的来电都将作为传真接收。

接收电话时：
答录机将录入留言。
接收传真时：
传真机将断开答录机，并接收文件。

大多数是电话

其它选择



您打算自己应答来电。

遥控传真启动

您也可用电话分机接收传真。听到传真信号音时，用电话分机按 *** 9** 键（预选传真启动密码）接收传真（第 38 页）。

电话方式（第 34 页）

按 **自动接收** 键关闭自动接收功能。

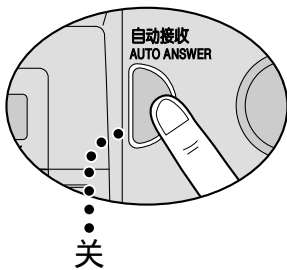

收到来电时：
您必须手动应答所有的来电。
若要接收传真文件，则在每次收到传真时按 **传真开始** 键。

接收传真

电话方式 (手动应答所有的来电)

启动电话方式

如果自动接收指示灯亮，则按 **自动接收** 键，将其关闭。

显示： TEL MODE

手动接收传真

1 当本机振铃时，拿起话筒应答。

2 当：
— 需要接收文件时，
— 听到传真启动信号（慢哔声），或
— 无声时，
按 **传真开始** 键。

显示： CONNECTING.....

3 将话筒放回原处。
● 本机将开始接收。

注意：

- 如果您在 10 次铃声之内不应答，本机将暂时转至传真接收功能，来电者可发送文件。

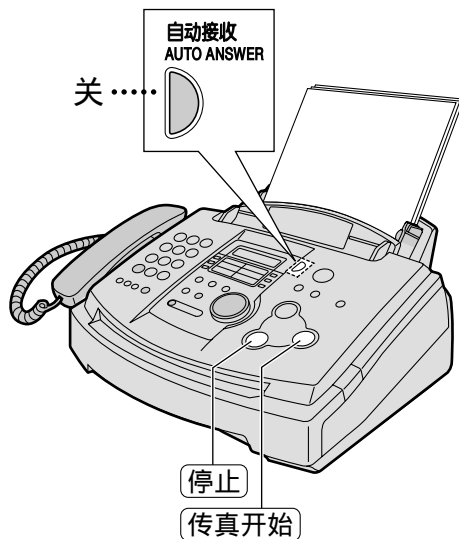

停止接收

按 **停止** 键。

自动缩小功能

如果对方发来的文件长于您的记录纸，本机将使收到的文件缩小到合适的尺寸并打印出来。若您想按原件尺寸印出，则将功能 #37 设定为关（第 55 页）。

存储器接收

检测出打印问题时，本机会暂时将收到的文件存入存储器。

文件存入存储器时：

- 显示屏将交替显示出出错信息和以下信息。

显示： FAX IN MEMORY

- 如果功能 #44 被设定为开（第 55 页），将响起慢“哔”声。

- 请按照第 58 和 59 页中的说明排除故障。
- 关于存储器容量，请参阅第 72 页。

传真专用方式 (所有的来电都被作为传真接收)

启动传真专用方式

如果自动接收指示灯灭，则按 **自动接收** 键，将其打开。

显示： **FAX ONLY MODE**

- 本机将自动应答所有的来电并仅接收传真文件。

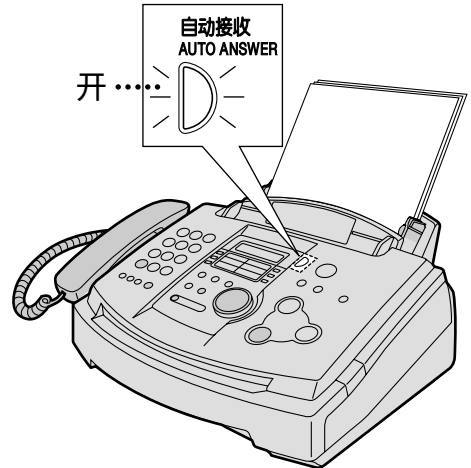

注意：

- 可改变传真专用方式下应答来电前的振铃次数（第 52 页中的功能 #06）。
- 在电话和传真两者都使用的电话线路上，不应使用此方式。即使有人向您打电话，本机也试图进行传真通讯。我们建议您进行以下安装：

例如：

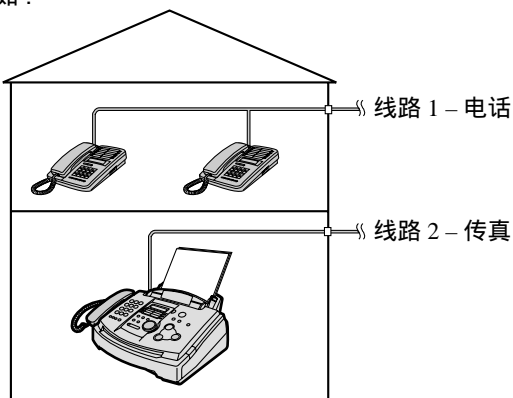

仅连接传真机。

将本机与答录机一起使用

安装传真机和答录机

1 连接答录机。

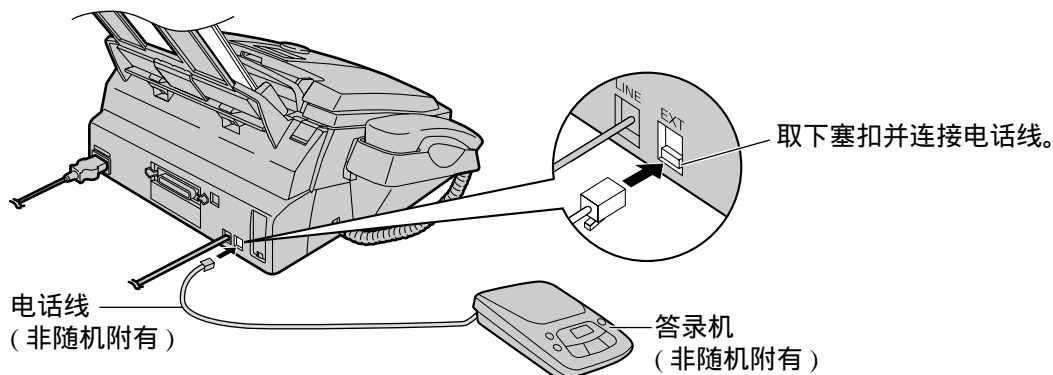

2 将答录机的振铃次数设定为 4 次以下。

- 这将允许答录机先应答来电。

3 在答录机中录入外发留言。

例如：“这是(您的姓名、公司和/或电话号码)。我们现在不能接听您的电话。如果您要发送传真，则开始发送。如果您要留言，请在哔声后开始讲话。谢谢。”

- 我们建议您录入最长 10 秒钟的留言，并且在此留言中，暂停时间不要超过 4 秒钟。否则，两部机器都不能正常工作。

4 启动答录机。

5 将传真机设定为需要的接收方式(第 34、35 页)。

- 如果您设定为传真专用方式，则将传真专用方式下的振铃设定改为 4 次以上(第 52 页中的功能 #06)。

6 检查答录机的遥控启动密码，并将同样的密码编入传真机的遥控操作密码中。请参阅第 53 页中的功能 #12。

传真机和答录机如何工作

接收电话

答录机将自动录入留言。

接收传真

本机感测到传真信号音时，传真机将自动接收文件。

在同一来电中接收留言和传真文件

参阅下文。

注意：

- 每次传真机收到文件时，无声暂停或传真信号音都可能被录入答录机。

在同一来电中接收留言和传真文件

来电者可在同一来电中留下留言并发送传真。请预先通知来电者下列步骤。

1. 来电者接至您的传真机。
 - 答录机将应答来电。
2. 来电者可在外发留言之后留下留言。
3. 来电者按 **[*][#][9]** 键（预选传真启动密码）。
 - 传真机将启动传真功能。
4. 来电者按开始键发送传真。

注意：

- 可在功能 #41（第 55 页）中改变传真启动密码。

接收传真

电话分机

如果您将传真机与电话分机一起使用，可用电话分机接收传真文件。
您不必按传真机上的 **传真开始** 键。

重要：

- 请用一部按键式电话机作为电话分机，并确切地输入传真启动密码。

1 当电话分机振铃时，拿起此分机的话筒。

2 当：
— 需要接收文件时，
— 听到传真启动信号（慢哔声）时，或
— 无声时，
确切地按 *** 9** 键（预选的传真启动密码）。

3 放回话筒。
● 传真机将开始接收。

注意：

- 您可在功能 #41 中改变传真启动密码（第 55 页）。

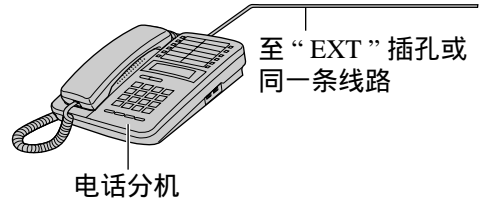

进行复印

本机可进行单页或多页复印（最多 99 页）。

- 1 将文件引导板调节至文件宽度处。
- 2 将文件正面向下插入（最多 15 页），直到本机抓住文件并发出一次“哔”声为止。

显示： STANDARD

- 如果需要，则反复按 清晰度 键选择想要的设定（参阅下文）。
- 务必将话筒放在原处。

- 3 按 复印开始 键。

100% FINE [01]

- 如果需要，则输入复印页数（最多 99 页）。

- 4 按 复印开始 键。
 - 本机将开始复印。

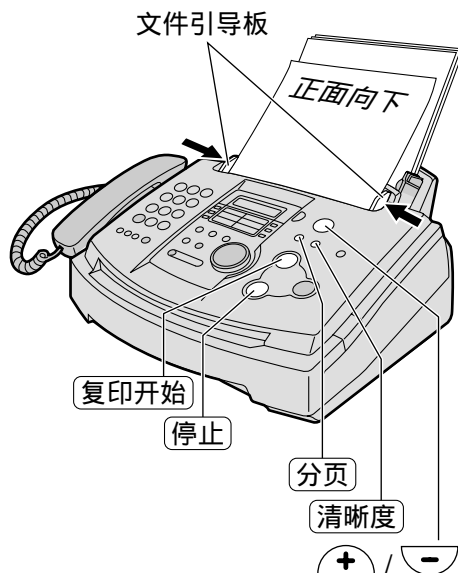

注意：

- 任何可发送的文件均可复印（第 26 页）。

选择清晰度

根据文件类型选择需要的清晰度。

— **FINE (精细)**：用于印刷或打印的文字较小的原稿。

在步骤 3 中的显示： 100% FINE [01]

— **SUPER FINE (超精细)**：用于文字非常小的原稿。

100% S-FINE[01]

— **PHOTO (照片)**：用于带有照片、阴影图画等的原稿。

100% PHOTO [01]

- 如果您选择“STANDARD (标准)”清晰度，将用“FINE (精细)”清晰度进行复印。

停止复印

按 停止 键。

复印

缩小或放大文件

若要进行缩小复印，则反复按  键，选择需要的缩小率。通过一次改变 5% 的缩小率，本机可将复印件缩小到原稿的 50%。

若要进行放大复印，则反复按  键，选择需要的放大率。通过一次改变 5% 的放大率，本机可将复印件放大到原稿的 200%。

例如：缩小到 70% 的复印件

例如：放大到 150% 的复印件

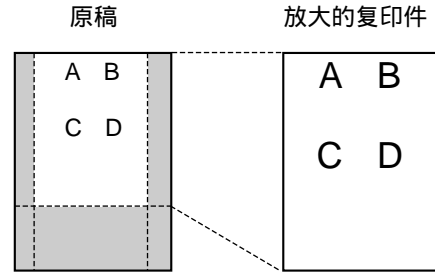
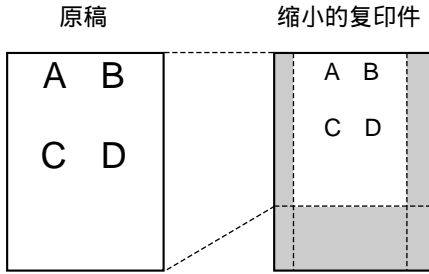

注意：

- 将显示您所选择的放大率或缩小率。

例如：

75%	FINE	[01]
-----	------	------

缩小 / 放大率

- 关于放大复印，本机仅放大原稿上部的中央部分。若要放大复印原稿的底部，则将原稿上下倒转，并插入本机，然后复印。

排序多页复印件

本机可按原稿顺序排列多页复印件的顺序。

按  键直到显示出以下信息，并开始复印。

例如：

COLLATE=ON

例如：复印两份 4 页纸的原稿

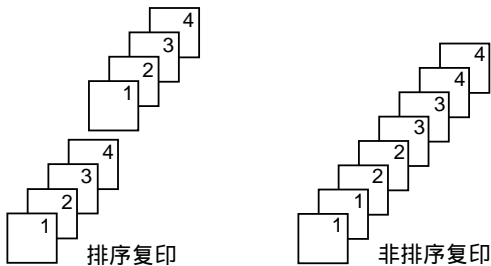

注意：

- 若选择排序复印，将显示出以下信息。

例如：

100%	FINE	[01]C
------	------	-------

显示排序复印

- 进行排序复印时，本机会将原稿文件存入存储器。存储时若存储器容量已满，本机将仅印出存储的文件。

连接电脑

Panasonic 多功能机软件可让您的传真机执行下列功能：

- 在普通纸、透明纸、标签和信封上打印
- 从支持 TWAIN 扫描的其他 Microsoft® Windows® 应用软件进行扫描
- 从您的电脑进行存储、编辑或者擦除目录中的输入
- 从您的电脑编程基本和先进功能
- 使用个人电脑发送、接收传真文稿

为了运行多功能机软件，需要具备下列条件：

- 兼容 OS : Windows 95/98/Me/2000/XP 和 Windows NT® 4.0
- CPU :

Windows 95/98 :	Pentium® 90 MHz 以上的处理器
Windows Me :	Pentium 150 MHz 以上的处理器
Windows NT 4.0 :	Pentium 133 MHz 以上的处理器
Windows 2000 :	Pentium 166 MHz 以上的处理器
Windows XP :	Pentium 300 MHz 以上的处理器
- 最低内存 :

Windows 95/98/NT 4.0 :	24 MB (推荐 32 MB 以上)
Windows Me :	32 MB (推荐 64 MB 以上)
Windows 2000 :	64 MB
Windows XP :	128 MB
- 硬盘 : 可用空间 50 MB 以上
- 其他 : 并行 (IEEE1284) 端口或 USB 端口以及 CD-ROM 光盘驱动器

■ 在使用 USB 缆线 (Windows 95/NT 4.0 不提供 USB 支持功能) 时：

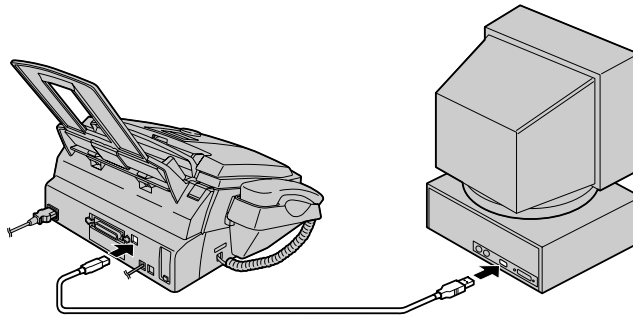

■ 在使用 IEEE1284 兼容的并行缆线时：

- 必须另行购买并行缆线 (amphenol 36 芯，长度为 3 米以下)。
- 在连接并行缆线之后，您必须将缆线型类设定为 “ PARALLEL ” (第 53 页功能 #15)。

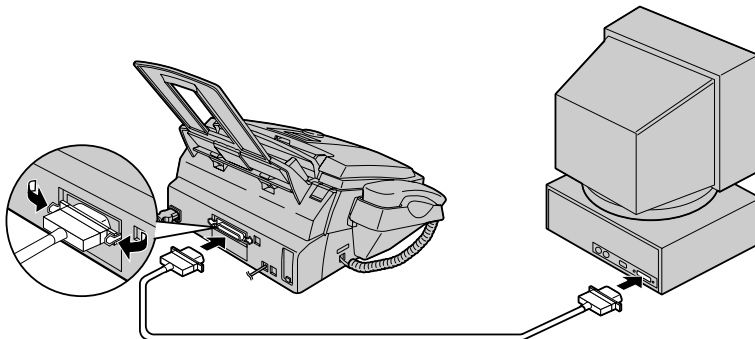

注意：

- 若您想用 USB 缆线替换并行缆线，反之亦然，请参阅第 63 页。

设置 (个人电脑)

安装多功能机软件

- 1 将传真机连接到个人电脑 (第 41 页)。
 - 要通过并行缆线进行连接, 必须将缆线类型设定为“PARALLEL”(第 53 页中的功能 #15)。
默认设定为“USB”。

- 2 启动 Windows 95/98/Me/NT 4.0/2000/XP 并关闭其他所有的应用软件。

- 出现下列对话框。
单击 [取消] 以使其关闭。



- 您必须在 Windows NT 4.0/2000/XP 中注册为管理员。

- 3 将附属的 CD-ROM 光盘插入 CD-ROM 光盘驱动器。

- 出现 [选择设置语言] 对话框。
从下拉列表中选择用于该软件的所需语言。单击 [确定]。
安装自动开始。
- 若 [选择设置语言] 对话框不出现：
安装自动开始。
- 若安装不能自动开始：
单击 [开始]。选择 [运行]。键入“d:\setup”(其中“d:”为 CD-ROM 光盘驱动器的驱动字母)。单击 [确定]。(若不明您的 CD-ROM 光盘驱动器的驱动字母, 请使用 Windows Explorer 并寻找 CD-ROM 光盘驱动器)。

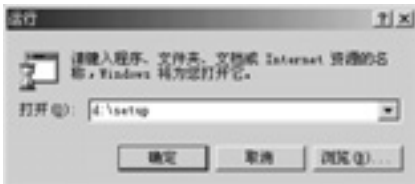

安装开始。

- 4 按照屏幕上的说明进行操作, 直至所有的文件安装完毕。
 - 若未将传真机连接至电脑, 会出现 [端口选择] 对话框。选择所需使用的端口号码。若传真机已经与电脑连接, 会自动发现端口号码。

若要卸载软件

1. 单击 [开始]。
2. 指向 [设置], 然后单击 [控制面板]。
3. 双击 [添加 / 删除程序]。
4. 从一览表中选择 [**Panasonic** 多功能机]。
5. 单击 [添加 / 删除 ...] (Windows 95/98/Me/NT 4.0) / [更改 / 删除 ...] (Windows 2000/XP), 然后按照屏幕上的说明进行操作。

注意：

- 当使用并行缆线将传真机与个人电脑连接时, 在步骤 2 中出现的 [添加新硬件向导] 对话框中, 与实际传真机名称不相符的传真机名被表示的情况时有发生。由于本软件针对机种实现了共通化, 所以在使用上完全不存在问题。请按照上述的安装步骤进行安装。

USB 缆线用户的重要注意事项

如果您在 Windows XP 操作系统下使用 USB 缆线, 则会出现一条警告讯息“正在为此硬件安装的软件没有通过 Windows 徽标测试, 无法验证它同 Windows XP 的相容性。”
但您可以忽略它继续进行安装。

- 在这些说明中所示的屏幕取自 Windows Me。
- 屏幕可能与实际产品略有不同。
- 屏幕因改进若有变更, 恕不另行通知。

启动多功能机软件

- 1 单击 Windows 中的 [开始]。
- 2 指向 [程序]，指向 [**Panasonic 多功能机**]，并单击 [控制台]。
 - 出现 [控制台]。



远程控制 (第 48 页)

- 存储、编辑或擦除目录中的输入。
- 编程基本和先进功能。
- 观察或擦除通讯报告中的项目。

浏览器 (扫描) (第 47 页)

- 显示支持 TIFF、JPEG、PCX、DCX 和 BMP 格式的图像。
- 通过扫描设定在传真机内的文件以建立图像文件。

PC FAX (第 49 页)

- 传送在个人电脑上创建的文稿。
- 显示在个人电脑上接收的文稿。

帮助

- 有关多功能机的详细说明。

注意：

- 每次启动 Windows，状态监视器都在电脑的任务托盘中出现。若传真机出现任何问题，在电脑上会显示出错信息。
- 您可在状态监视器上确认传真机是否已经与电脑连接。
- 多功能机的功能 (打印、扫描等) 可能不能在下列情况正常运行：
 - 当传真机连接到使用者自行组装的个人电脑。
 - 当传真机通过 PCI 卡或其他扩充卡连接到个人电脑。
 - 当传真机连接到另一硬件 (例如 USB 集线器或端口适配器) 而没有直接连接到个人电脑。

打印 (个人电脑)

将传真机作为打印机使用

您不仅可在普通纸上，而且可以在特殊媒体（透明纸 / 标签 / 信封）上打印。

从 Windows 应用软件打印

您可打印在 Windows 应用软件中建立的文件。

例如，从 Microsoft Word 打印，请进行下列操作。

- 1 打开所需打印的文件。
- 2 从 [文件] 菜单中选择 [打印 ...]。
 - 出现 [打印] 对话框。有关 [打印] 对话框的详细内容，请单击 [?] ，然后单击所需项目。



- 3 从下拉列表中将 [**Panasonic FLM553/FLB753 系列**] 选择为有效打印机。
 - 若您需要改变打印机设定，则单击 [属性] (请参阅右侧) 。
- 4 设定打印信息。
- 5 单击 [确定] 。
 - 传真机将开始打印。

注意：

- 若要装载纸张，请参阅第 15 页。
- 有关纸张规格的详细内容，请参阅第 45、46 和 73 页。

设定打印机属性

您可在步骤 3 的 [纸张] 标识符中改变打印设定。

在大量购买纸张之前，建议您先在传真机上试验纸张（特别是纸张的特殊尺寸和类型）。

- 纸张大小
 - A4** : 210 mm × 297 mm
 - Letter** : 216 mm × 279 mm
 - Legal** : 216 mm × 356 mm
 - COM10** : 105 mm × 241 mm
 - DL** : 110 mm × 220 mm
- 方向
 - 纵向 : 纵式打印。
 - 横向 : 横式打印。
- 介质选择
 - 普通纸 (标准) : 用于标准打印。节约墨粉功能被关闭。
 - 普通纸 (节省墨粉) : 可节约墨粉。打印质量可能会降低。
 - 透明纸 : 在透明纸上打印。

透明纸

请使用设计为激光打印的透明纸。

- 一次打印仅装载 1 张透明纸。印字面必须向下。
- 在打印之后应取出透明纸，将其放置在平整的表面上并使其冷却，以防止翘曲。
- 在打印时应关闭记录纸支架的延伸部分（请参阅第 14 页），以防止透明纸翘曲。
- 请勿再使用已经插入过传真机的透明纸。这包括已经插入、通过传真机和排出的未打印的透明纸。
- 某些类型的透明纸备有推荐打印面的说明。若打印质量不良，请在另一面打印。

标签

请使用设计为激光打印的标签。

- 一次打印仅装载 1 张标签。印字面必须向下。
- 在打印之后应取出标签。
- 请勿使用下列类型的标签：
 - 有皱纹、损坏的或者与衬纸分离的标签。
 - 衬纸上有些标签已被除去，留有空白。
 - 未铺满衬纸的标签（请看下图）。

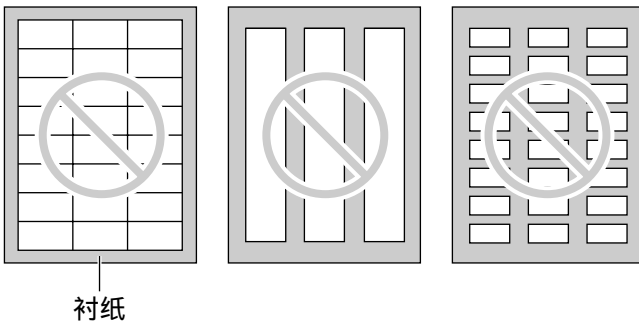

打印 (个人电脑)

信封

请使用设计为激光打印的信封。建议使用下列信封：

- 90 g/m² 的优质纸信封，
- 带有薄锐折痕前缘的信封，
- 如右图所示带对角缝的信封。

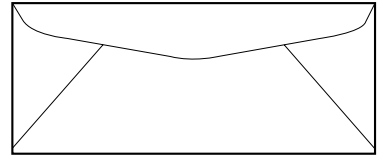

- 一次打印可最多装载 10 个信封 (90 g/m²)。印字面必须向下。
- 在打印之后应取出信封。
- 即使使用优质信封，有时亦会出现皱纹。
- 请避免在相对湿度 (RH) 高于 70% 的高湿度环境中打印。高湿度会使信封翘曲，使用墨粉过多或者使信封密封。
- 请避免在温度低于 10 °C、相对湿度 (RH) 低于 30% 的环境中打印，否则会引起淡色打印问题。
- 请将信封存放在远离潮湿、高湿的地方，并平整地放置，不使其边缘弯曲或损坏。湿度不得超出 70% (RH)。



请勿使用具有下列特性的任何信封 (使用这些信封会引起卡纸)：

- 形状不规则的信封
- 翘曲、有皱纹、裂缝、扭曲、折角或其他损伤的信封
- 带侧缝结构的信封
- 带有明显纹理的信封，或者极其光亮的信封
- 采用去除剥离纸条的密封方法的信封
- 有 1 个以上口盖的信封
- 自粘信封
- 膨胀的信封或者无尖锐折痕的信封
- 带凸纹的信封
- 事先有打印内容的信封
- 含有棉和 / 或纤维材料的信封

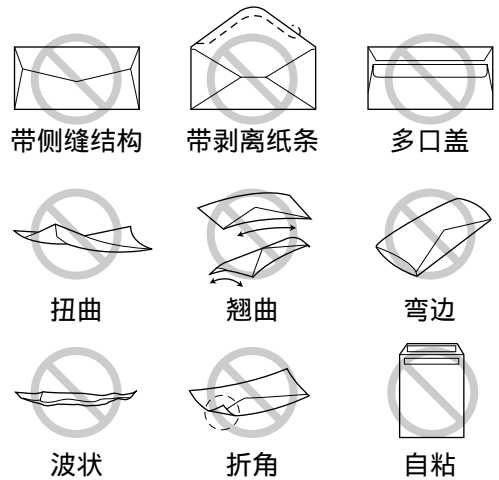

请勿试图在下列类型的信封上打印 (会引起传真机损坏)：

- 带扣环、按扣、拴线的信封
- 带透明窗的信封
- 使用封闭型粘贴剂，无需沾湿而靠压力密封的信封

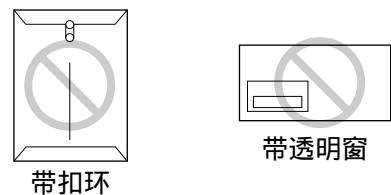

将传真机作为扫描仪使用

使用多功能阅读器

- 1 将文件正面向下插入传真机 (最多 15 页)。
- 2 启动多功能机。
- 3 选择 [阅读器 (扫描)]。
 - 出现 [多功能阅读器] 视窗。
- 4 从 [文件] 菜单中选择 [扫描 ...]，或单击工具栏中的 [扫描] 图标。
 - 出现 [**Panasonic FLM553/FLB753** 系列] 对话框。
- 5 若有必要，则改变 [扫描设定]、[自定义扫描设定]、[对比度] 和 [纸张] 的设定。

- 6 单击 [扫描]。
 - 扫描之后，在 [多功能阅读器] 视窗中显示出扫描图像。
 - 若需保存扫描图像，则从 [文件] 菜单中选择 [保存]。
 - 若需在文件扫描时取消扫描，则单击 [取消]。

注意：

- 您可显示支持 TIFF、JPEG、PCX、DCX 和 BMP 格式的图像。
- 您可移动、复制和删除文件或整页。

使用其他应用软件

多功能机包括 TWAIN 兼容的扫描仪启动程序。您亦可使用支持 TWAIN 扫描的其他应用软件进行扫描。

例如，若要用 Windows 的映像扫描，请进行下列操作。

- 1 将文件正面向下插入传真机 (最多 15 页)。
- 2 启动 Windows 的映像。
- 3 从 [文件] 菜单中选择 [选择扫描仪 ...] (Windows 95/98/Me/NT 4.0) / [选择设备 ...] (Windows 2000)，然后选择对话框中的 [**Panasonic FLM553/FLB753** 系列]。
- 4 从 [文件] 菜单中选择 [扫描新图 ...] (Windows 95/98/Me/NT 4.0) / [获取图像 ...] (Windows 2000)，或者单击工具栏中的 [扫描新文档]。
 - 出现 [**Panasonic FLM553/FLB753** 系列] 对话框。
 - 若对话框不出现，请检查个人电脑和传真机的连接情况。

- 5 若有必要，可改变 [扫描设定]、[自定义扫描设定]、[对比度] 和 [纸张] 的设定。
- 6 单击 [扫描]。
 - 扫描之后，在 [映像] 视窗中显示出扫描图像。
 - 若需在文件扫描时取消扫描，则单击 [取消]。

遥控操作 (个人电脑)

从电脑操作传真机

您可从电脑方便地操作下列功能。

- 存储、编辑或擦除目录中的输入 (请参阅第 21 – 24、29、30 页)
- 编程基本和先进功能 (请参阅第 52 – 56 页)
- 浏览或擦除通讯报告中的项目 (请参阅第 27 页)
- 将通讯报告作为 PC 文件储存

1 启动多功能机。

2 选择 [远程控制]。

- 出现 [多功能远程控制] 视窗。



3 选择所需标识符。

- 显示出传真机中的最新数据。

4 进行所需操作。

- 关于各项功能的详细说明, 请点击 [帮助]。
- 若要停止操作, 请单击 [取消]。

5 单击 [确定]。

- 新数据被传送至传真机, 视窗关闭。
- 您亦可单击 [应用] 以继续下一操作, 而无需关闭视窗。

注意:

- 某些基本和先进功能不能从电脑编程。

使用多功能机软件进行传真发送 / 接收

从个人电脑将个人电脑文稿 作为传真信息发送

使用多功能机软件可以从 Windows 应用程序启动传真功能。

例如，发送在 Microsoft Word 创建的文稿，请进行下列操作：

- 1 打开想要发送的文稿。
- 2 从 [文件] 菜单中选择 [打印...]。
 - 出现 [打印] 对话框。

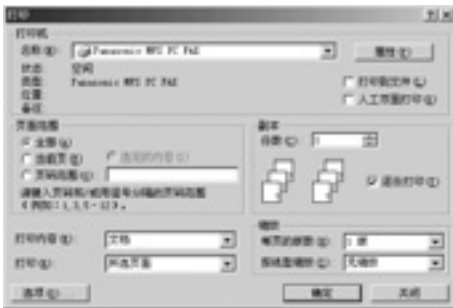

- 3 选择 [Panasonic MFS PC FAX] 作为有效的打印机。
- 4 单击 [确定]。
 - 出现 [发送传真] 对话框。



- 5 使用键盘显示或电话簿输入传真号码。
- 6 单击 [发送]。
 - 从个人电脑通过传真机发送文稿。

注意：

- 若要停止传送，按传真机上的 [停止]。
- 如果文稿超过传真机的存储器容量，将取消发送。

个人电脑传真

在个人电脑接收传真

您可以在电脑上接收传真。接收的传真文稿保存为图像文件 (TIFF-G4 格式)。

- 1 启动多功能机。
- 2 选择 [PC FAX]。



- 3 接收到传真来电时，个人电脑会通过传真机接收文稿。

注意：

- 您可以使用个人电脑查看、打印或转送接收的文稿。
- 如果多功能 PC FAX 没有启动，接收的文稿会在传真机上打印。

查看接收的文稿

1. 选择 [PC FAX]。
2. 选择 [通信记录] 中的 [收件箱]。



3. 单击要查看的项目。
4. 单击菜单栏中的 [文件]，然后选择 [查看] 或单击工具栏中的 [查看]。
 - 接收的传真将显示出来。

如果您不希望在使用个人电脑时被传真来电打扰

您可以改变设定为在传真机上直接接收传真。

1. 单击菜单栏中的 [工具]，然后单击 [功能设定]。
 - 出现 [功能设定] 对话框。



2. 单击 [直接在传真机上接收]。
3. 单击 [确定]。

如果传真机的存储器存储了接收的传真文稿
您可以将文稿载入个人电脑。

1. 选择 [PC FAX]。
2. 选择 [通信记录] 中的 [收件箱]。
3. 单击菜单栏中的 [文件]，然后单击 [接收传真]。

编程

本机可提供各种编程功能。请参考编程表，对需要的设定进行编程（第 52 – 56 页）。

一般编程方法

1 按 **[目录]** 键。

显示：SYSTEM SET UP

2 选择您想编程的功能。

对于基本功能（第 52、53 页）：

转动 **[旋转电话簿]** 键直到显示出需要的功能。

对于先进功能（第 54 – 56 页）：

转动 **[旋转电话簿]** 键直到显示出以下信息。

ADVANCED MODE

按 **[设定]** 键并转动 **[旋转电话簿]** 键直到显示出需要的功能。

3 按 **[设定]** 键。

- 将显示出此功能的现行设定。

4 转动 **[旋转电话簿]** 键直到显示出需要的设定。

- 此步骤可能因功能而略有不同。

5 按 **[设定]** 键。

- 您选择的设定已完成，并且将显示出下一功能。

6 若要结束编程，则按 **[目录]** 键。

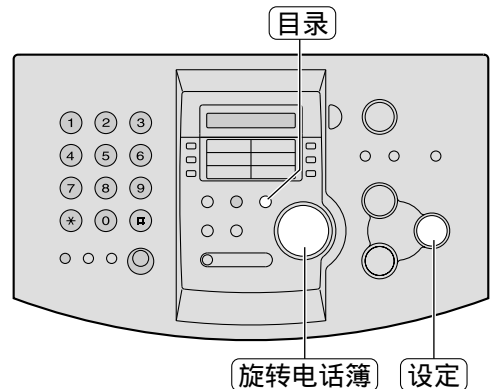

直接输入编程代码进行编程

您可直接输入编程代码（# 和 2 位数号码）以选择功能而无需在步骤 2 使用 **[旋转电话簿]** 键。

1. 按 **[目录]** 键。

2. 按 **[#]** 键和 2 位数代码。

3. 按照上述的步骤 3 至 6 进行。

- 关于代码，请参看编程表（第 52 – 56 页）。

取消编程

按 **[目录]** 键结束编程。

基本功能

如何设定目录选择

1. 按 **[目录]** 键。
2. 转动 **[旋转电话簿]** 键直到显示出需要的功能。
3. 按 **[设定]** 键。
4. 转动 **[旋转电话簿]** 键直到显示出需要的设定。
5. 按 **[设定]** 键。
6. 按 **[目录]** 键。

注意：

- 步骤 4 可能因功能而略有不同。
- 欲知详情，请参阅第 51 页。

编程表

代码	显示和功能	设定	本机如何工作
#01	设定日期和时间 SET DATE & TIME		欲知详情，请参阅第 17 页。
#02	设定您的抬头 YOUR LOGO	(最多 30 个字母符号)	欲知详情，请参阅第 18 页。
#03	设定您的传真电话号码 YOUR FAX NO.	(最多 20 位数)	欲知详情，请参阅第 20 页。
#04	打印发送报告 SENDING REPORT 打印并检查传真发送结果的发送报告 (第 27 页)。	ERROR (出错)	“ERROR”：仅在传真发送失败时印出发送报告。
		ON (开)	“ON”：每次发送传真后都会印出发送报告。
		OFF (关)	
#06	改变传真专用方式的振铃设定 FAX RING COUNT 改变在传真专用方式下本机应答来电前的振铃次数。	1, 2 , 3, 4, 5, 6, 7, 8, 9	如果您将本机与答录机一起使用，则设定为 4 次以上 (第 36 页)。

(预选设定为黑体字。)

代码	显示和功能	设定	本机如何工作
#12	确保答录机的遥控操作安全可靠 <input type="text" value="REMOTE TAM ACT."/> 如果您将本机与答录机一起使用， 则启动此功能并设定遥控启动密码， 以确保答录机的遥控操作安全可靠。	ON / ID (开 / 密码) =11	选择“ON”并输入密码： 1. 按 目录 键。 2. 转动 旋转电话簿 键并选择此功能。 3. 按 设定 键。 4. 转动 旋转电话簿 键选择“ON”。 5. 按 设定 键。 6. 输入您的密码，从 1 到 5 位数，使用 0-9、* 和 #。 7. 按 设定 键。 8. 按 目录 键。
		OFF (关)	
#13	设定拨号方式 <input type="text" value="DIALLING MODE"/> 如果您不能拨号，则根据您的电话 线路服务改变设定。	TONE (音频)	“TONE”：用于音频拨号服务。 “PULSE”：用于转盘脉冲拨号服务。
		PULSE (脉冲)	
#15	选择连接至个人电脑的缆线类型 <input type="text" value="PC INTERFACE"/> 若您使用多功能机，应根据连接至 电脑的缆线改变设定。	USB	“USB”：USB 缆线 “PARALLEL”：IEEE1284 兼容的并 行缆线 ● 在设定已改变时，传真机调整至新 设定。请等待。
		PARALLEL	
#16	设定记录纸尺寸 <input type="text" value="PAPER SIZE"/>	LETTER	“LETTER”：Letter 尺寸的记录纸
		A4	“A4”：A4 尺寸的记录纸
		LEGAL	“LEGAL”：Legal 尺寸的记录纸
#17	设定铃声类型 <input type="text" value="RINGER PATTERN"/>	A	您可选择铃声类型。设定时将响起 所选择的铃声。
		B	
		C	
#19	改变时钟显示 <input type="text" value="CLOCK DISPLAY"/> 为显示信息和报告选择 24 小时制或 12 小时制。	24H	“24H”：使用 24 小时制。 “12H”：使用 12 小时制。
		12H	

(预选设定为黑体字。)

先进功能

如何设定目录选择

1. 按 **[目录]** 键。
2. 转动 **[旋转电话簿]** 键直到显示出以下信息。

ADVANCED MODE

按 **[设定]** 键并转动 **[旋转电话簿]** 键直到显示出需要的功能。

3. 按 **[设定]** 键。
4. 转动 **[旋转电话簿]** 键直到显示出需要的设定。
5. 按 **[设定]** 键。
6. 按 **[目录]** 键。

注意：

- 步骤 4 可能因功能而略有不同。
- 欲知详情，请参阅第 51 页。

编程表

代码	显示和功能	设定	本机如何工作
#22	设定自动打印通讯报告 AUTO JOURNAL	ON (开)	“ON”：在每进行 30 次新的传真通讯后，本机将自动打印出通讯报告。(第 27 页)。
		OFF (关)	
#23	向海外发送文件 OVERSEAS MODE 如果您难以向海外发送传真，则在开始发送前启动此功能。此功能可降低传送速度以便于发送文件。	NEXT FAX (下一次传真)	“NEXT FAX”：此设定仅在下一次的传真传送生效。传送完毕后，本机会回到之前的设定。
		ERROR (出错)	“ERROR”：当之前的传真传送失败而您重拨相同的号码。
		OFF (关)	<ul style="list-style-type: none"> ● 此功能对于多站点发送无效。 ● 电话费也许更贵。
#25	定时发送传真 DELAYED SEND 该功能可使您利用电话公司提供的电话费减价时间。 <ul style="list-style-type: none"> ● 此设定的预约时间最长为 24 小时。 ● 如果您对时钟显示 (第 53 页中的功能 #19) 选择“12H”，则以 12 小时制设定时间。 在步骤 7 中按 [*] 键选择“AM” (上午) 或“PM” (下午)。	ON / fax no. / hh : mm (开 / 传真号码 / 时 : 分)	发送文件： 1. 插入文件。 2. 按照上述的步骤 1-3 进行。 3. 转动 [旋转电话簿] 键选择“ON”。 4. 按 [设定] 键。 5. 输入传真号码。 6. 按 [设定] 键。 7. 输入发送的开始时间。 8. 按 [设定] 键。 9. 按 [目录] 键。 <ul style="list-style-type: none"> ● 若要在编程后取消，则按 [停止] 键，然后按 [设定] 键。
		OFF (关)	

(预选设定为黑体字。)

代码	显示和功能	设定	本机如何工作
#37	接收其他尺寸的文件 <div style="border: 1px solid black; padding: 2px; width: fit-content;">AUTO REDUCTION</div> 接收长于记录纸的传真文件。	ON (开)	“ON”：本机将按您的记录纸尺寸印出收到的文件。
		OFF (关)	“OFF”：本机将按原稿尺寸印出。
#39	改变显示对比度 <div style="border: 1px solid black; padding: 2px; width: fit-content;">LCD CONTRAST</div>	NORMAL (普通)	“NORMAL”：用于普通的显示对比度。
		DARKER (较暗)	“DARKER”：用于显示对比度太亮时。
#41	改变传真启动密码 <div style="border: 1px solid black; padding: 2px; width: fit-content;">FAX ACTIVATION</div> 如果您使用电话分机并想用它接收传真，则启动此功能，并输入密码（第 38 页）。 ● 此密码也用于在同一来电中接收留言和传真（第 37 页）。	ON / CODE (开 / 密码) = * # 9	1. 按照第 54 页中的步骤 1 - 3 进行。 2. 转动 旋转电话簿 键选择“ON”。 3. 按 设定 键。 4. 输入您的密码，从 2 到 4 位数，使用 0 - 9，* 和 #。 5. 按 设定 键。 6. 按 目录 键。 ● 请勿输入“0000”。
		OFF (关)	
#44	设定存储器接收提示 <div style="border: 1px solid black; padding: 2px; width: fit-content;">RECEIVE ALERT</div> 因出现问题而将收到的文件存入存储器时，以“哔”声提醒您。	ON (开)	如果有慢哔声提醒您，则排除打印上的故障，并确保本机上装有足够的记录纸，以打印出存储的文件。“哔”声将停止。
		OFF (关)	
#58	设定辉度方式 <div style="border: 1px solid black; padding: 2px; width: fit-content;">ORIGINAL</div> 若要发送或复印不清晰或较黑的书写文件，则在开始发送或复印之前设定此功能。	NORMAL (普通)	“NORMAL”：用于普通的书写文件。 “LIGHT”：用于不清晰的书写文件。 “DARKER”：用于较黑的书写文件。
		LIGHT (亮)	
		DARKER (较暗)	
#68	设定纠错方式 (ECM) <div style="border: 1px solid black; padding: 2px; width: fit-content;">ECM SELECTION</div> 即使电话线路上有静电干扰也发送传真。	ON (开)	发送 / 接收的机器与 ECM 兼容时，此功能有效。
		OFF (关)	

(预选设定为黑体字。)

先进功能 (续)

如何设定目录选择

1. 按 **[目录]** 键。
2. 转动 **[旋转电话簿]** 键直到显示出以下信息。

ADVANCED MODE

按 **[设定]** 键并转动 **[旋转电话簿]** 键直到显示出需要的功能。

3. 按 **[设定]** 键。
4. 转动 **[旋转电话簿]** 键直到显示出需要的设定。
5. 按 **[设定]** 键。
6. 按 **[目录]** 键。

注意：

- 步骤 4 可能因功能而略有不同。
- 欲知详情，请参阅第 51 页。

编程表 (续)

代码	显示和功能	设定	本机如何工作
#76	设定连接音 <div style="border: 1px solid black; padding: 2px; display: inline-block;">CONNECTING TONE</div> 如果在发送传真时经常出故障，此功能可使您听到连接音，即传真信号音、回铃音和忙音。	ON (开)	您可确认对方机器的状态。 ● 如果继续响起回铃音，则说明对方机器可能不是传真机或记录纸已用完。请检查对方的情况。 ● 不可调节连接音的音量。
		OFF (关)	
#79	节省墨粉 <div style="border: 1px solid black; padding: 2px; display: inline-block;">TONER SAVE</div>	ON (开)	“ON”：墨盒将持续更长的时间。 ● 此功能也许会降低打印质量。 ● 您也可按 [墨粉节省] 键启动该功能（欲知详情，请参阅第 13 页）。
		OFF (关)	
#80	重设先进功能，恢复其预选设定 <div style="border: 1px solid black; padding: 2px; display: inline-block;">SET DEFAULT</div>	YES (是)	<ol style="list-style-type: none"> 1. 按照上述的步骤 1 – 3 进行。 2. 转动 [旋转电话簿] 键选择“YES”。 3. 按 [设定] 键。 4. 再次按 [设定] 键。 5. 按 [目录] 键。
		NO (否)	

(预选设定为黑体字。)

报告

如果您的机器不能发送传真，请检查下列内容：

- 您拨的号码正确。
- 对方的机器是传真机。

如果仍有问题，则按照打印在发送和通讯报告上的通讯信息进行纠正（第 27 页）。

COMMUNICATION ERROR

(出错代码：40-42, 46-52, 58, 64, 65, 68, 72, FF)

- 发生了发送或接收错误。请再试一次或检查对方的情况。

COMMUNICATION ERROR

(出错代码：43, 44)

- 发生了接线故障。请将电话线连接到另一插口，并再次尝试。
- 发生了海外发送错误。请尝试使用功能 #23 的海外发送方式（第 54 页）。

DOCUMENT JAMMED

- 文件被卡住。请清除卡住的文件（第 68 页）。

ERROR-NOT YOUR UNIT

(出错代码：54, 59, 70)

- 因对方传真机的故障而发生了发送或接收错误。请检查对方的情况。

MEMORY FULL

- 因存储器已满而未收到文件。

NO DOCUMENT

- 文件没有正确放入本机。请重新放入并再次尝试。

OTHER FAX NOT RESPONDING

- 对方的传真机占线或记录纸用完。请再次尝试。
- 文件没有正确放入本机。请重新放入并再次尝试。
- 对方传真机的振铃次数太多。请手动发送传真（第 26 页）。
- 对方的机器不是传真机。请检查对方的情况。
- 您拨的号码无效。

PRESSED THE STOP KEY

- 按了 **停止** 键，传真通讯被取消。

THE COVER WAS OPENED

- 前盖被打开了。请关好并再次尝试。

OK

- 传真通讯成功了。

出错信息

显示

如果本机检测到故障，下列信息中的一条或一条以上将出现在显示屏上。

显示信息	原因与对策
CALL SERVICE	● 本机发生了故障。请与维修人员联系。
CHANGE DRUM ↑ CHANGE SUPPLIES	● 硒鼓发生了故障。请更换硒鼓和墨盒（第 64 页）。
CHECK DOCUMENT	● 文件没有正确放入本机。请重新放入。如果频繁发生送纸错误，则清洁送纸滚筒（第 69 页）并再次尝试。若仍有问题，则调节送纸器的压力（第 68 页）。
CHECK DRUM	● 没有正确放入硒鼓。请重新正确放入（第 12 页）。
CHECK MEMORY	● 存储内容（电话号码、参数等）被删除了。请再次编程。
COVER OPEN	● 前盖被打开了。请关闭。
DATA IN MEMORY	● 传真机的存储器内有文件时，您试图改变缆线类型的设定（第 53 页中的功能 #15）。请完成传真发送，打印出存储器中的文件（第 34 页），或取消定时发送（第 54 页中的功能 #25），并再次尝试。
EASY DIAL FULL	● 在旋转电话簿中已无空间存储新项目。请抹消不需要的项（第 24 页）。
FAILED PICK UP	● 记录纸没有正确放入本机。请重新放入（第 67 页）。
FAX IN MEMORY	● 本机的存储器中存有文件。请参阅其它显示信息的说明以印出文件。
FAX MEMORY FULL	● 由于记录纸不够或记录纸卡住等原因，存储器中已存满了收到的文件。请安装记录纸（第 15 页）或清除卡住的纸（第 66 页）。 ● 在进行存储器发送时，正在存储的文件超过了本机的存储容量。请手动发送全部文件。
LINE IN USE	● 正在使用话筒或监听功能时，不可改变缆线类型的设定（第 53 页中的功能 #15）。请放回话筒并再次尝试。

显示信息	原因与对策
MEMORY FULL	<ul style="list-style-type: none"> ● 复印时，正在存入的文件超过了本机存储器的容量。请按 (停止) 键清除此信息。请将文件分开。
MODEM ERROR	<ul style="list-style-type: none"> ● 调制解调器的电路发生了故障。请与检修人员联系。
NO FAX REPLY	<ul style="list-style-type: none"> ● 对方的传真机占线或记录纸用完了。请再次尝试。
OUT OF PAPER	<ul style="list-style-type: none"> ● 没有放入记录纸或本机的记录纸已用完。请放入记录纸 (第 15 页)。 ● 记录纸没有正确放入本机。请重新放入 (第 15 页)。
PAPER JAMMED	<ul style="list-style-type: none"> ● 记录纸被卡住。请清除被卡住的纸 (第 66 页)。
PC FAIL OR BUSY	<ul style="list-style-type: none"> ● 缆线或个人电脑的电源线没有正确连接。请检查连接状况 (第 41 页)。 ● 软件在个人电脑上不工作。请重新启动软件并再次尝试。
PLEASE WAIT	<ul style="list-style-type: none"> ● 本机正在预热。请稍候。
REDIAL TIME OUT	<ul style="list-style-type: none"> ● 对方的传真机占线或记录纸用完了。请再次尝试。
REMOVE DOCUMENT	<ul style="list-style-type: none"> ● 文件被卡住。请清除被卡住的文件 (第 68 页)。 ● 试图发送长于 600 mm 的文件，请按 (停止) 键，取下文件。将文件分成两页或两页以上并再次尝试。
TONER EMPTY ↕ CHANGE SUPPLIES	<ul style="list-style-type: none"> ● 墨盒空了。请更换墨盒 (第 64 页)。
TONER LOW ↕ CHANGE SUPPLIES	<ul style="list-style-type: none"> ● 墨粉的剩余量较少。请尽快更换墨盒 (第 64 页)。我们建议您每第三次更换墨盒时更换硒鼓。为了检查硒鼓的寿命和质量，请印出打印测试表 (第 71 页)。
TRANSMIT ERROR	<ul style="list-style-type: none"> ● 发生了发送错误。请再次尝试。
WRONG PAPER	<ul style="list-style-type: none"> ● 传真信息被打印在短于 A4 尺寸的纸张上。请使用尺寸合适的纸张 (第 15 页)。

某功能不工作时，在请求帮助前检查此处

一般情况

不能打电话和接电话。

- 没有连接电源线或电话线。请检查连接状况（第 16 页）。
- 如果您使用分离器连接本机，则将其取下，将本机直接连接至墙壁插孔。若本机工作正常，则检查分离器。

不能打电话。

- 拨号方式设定有错误。请改变功能 #13 的设定（第 53 页）。

本机不工作。

- 从电话线路上拔下本机，然后在电话线路上连接可工作的电话机。如果该可工作的电话机工作正常，则与检修人员联系，以便修理本机。若该可工作的电话机不能正常工作，则与电话公司联系。

本机不振铃。

- 振铃音量被设定为关。请调节（第 20 页）。

对方抱怨他们只能听到传真信号音而不能通话。

- 被设定为传真专用方式。请通知对方此号码是传真专用号码。
- 请改为电话方式（第 34 页）。

重拨/暂停 键不能正常工作。

- 如果在拨号中按了该键，将插入暂停。如果在听到拨号音后立即按该键，将会重拨上次最后拨过的号码。

在编程过程中，不能输入号码或密码。

- 全部或部分号码相同。请改变功能 #12（第 53 页）和 #41（第 55 页）的号码。

本机发出“哔”声。

- 记录纸已用完。请按 **停止** 键停止哔声并安装记录纸。

传真发送

不能发送传真。

- 电话线被连接至本机的 EXT 插孔，请将其连接至 LINE 插孔（第 16 页）。
- 对方的传真机占线或记录纸已用完。请再次尝试。
- 对方的机器不是传真机。请检查对方的情况。
- 对方传真机的振铃次数太多。请手动发送传真（第 26 页）。

对方抱怨其收到的文件上的文字变形或不清晰。

- 如果您的电话线路具备特殊的电话服务，如呼叫等待，在传真发送过程中，可能启动了这类服务功能。请将本机连接至没有这类服务的电话线路。
- 同一条线路上的电话分机摘了机。请放回分机的话筒并再次尝试。
- 请尝试复印文件，若复印件清晰，则说明可能对对方的机器有问题。

对方抱怨其收到的文件上有污迹或黑线。

- 玻璃或滚筒沾上涂改液或其他液体而脏了。清洁它们（第 69 页）。请勿在涂改液完全干了之前插入文稿。

不能发送国际传真。

- 请使用功能 #23 的海外发送方式（第 54 页）。
- 请在电话号码结尾加两次暂停或手动拨号。

传真接收

不能接收文件。

- 电话线被连接至本机的 EXT 插孔。请将其连接至 LINE 插孔 (第 16 页)。

不能自动接收文件。

- 接收方式被设定为电话方式。请将其设定为传真专用方式 (第 35 页)。
- 应答来电的时间太长。请减少功能 #06 (第 52 页) 的振铃次数。

虽然显示出以下信息,但不能接收传真。

CONNECTING.....

- 来电不是传真。请将接收方式改为电话方式 (第 34 页)。

本机排出空白纸张。

- 对方没有将文件正确地放在其传真机上。请检查对方的情况。

您的记录纸上出现白线或污迹。

- 玻璃或滚筒沾上涂改液或其他液体而脏了。清洁它们 (第 69 页)。请勿在涂改液完全干了之前插入文稿。

打印质量差。

- 对方发送了不清晰的文件。请要求他们发送较清晰的复印件。
- 某些纸张附有说明,建议您在哪一面打印。请将纸翻过来。
- 您可能用过含有 20% 以上的棉和 / 或纤维的纸张,如用于信头或履历表的纸张。
- 墨粉的剩余量较少。请更换墨盒 (第 64 页)。
- 我们建议您每第三次更换墨盒时更换硒鼓 (第 64 页)。为了检查硒鼓的寿命和质量,请印出打印测试表 (第 71 页)。
- 墨粉节省功能被打开了 (第 13 页)。

(续)

对方抱怨其不能发送文件。

- 因记录纸不够或卡住,存储器内已装满了收到的文件。请安装记录纸 (第 15 页) 或清除卡住的纸 (第 66 页)。

接收方式

不能选择想要的接收方式。

- 如果您想设定为传真专用方式:
— 按 **自动接收** 键,打开自动接收指示灯。



- 如果您想设定为电话方式:
— 按 **自动接收** 键,关闭自动接收指示灯。



对方抱怨其不能发送文件。

- 本机未被设定为传真专用方式。
按 **自动接收** 键,打开自动接收指示灯。

复印

本机不能复印。

- 不可在编程中进行复印。请在编程后复印或停止编程以进行复印。

在复印的文件上出现黑白线或污迹。

- 玻璃或滚筒沾上涂改液或其他液体而脏了。清洁它们 (第 69 页)。请勿在涂改液完全干了之前插入文稿。

(续)

复印 (续)

复印质量差。

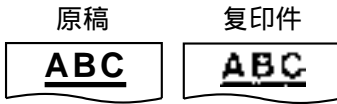

- 某些纸张附有说明，建议您在哪一面打印。请将纸翻过来。
- 您可能用过含有 20% 以上的棉和 / 或纤维的纸张，如用于信头或履历表的纸张。
- 墨粉的剩余量较少。请更换墨盒 (第 64 页)。
- 我们建议您每第三次更换墨盒时更换硒鼓 (第 64 页)。为了检查硒鼓的寿命和质量，请印出打印测试表 (第 71 页)。
- 墨粉节省功能被打开了 (第 13 页)。

使用答录机

不能自动接收文件。

- 您的答录机中的外发留言太长。请将其缩短 (最长 10 秒钟)。
- 答录机的振铃次数太多。请设定为 1 或 2 次铃声。

不能接收留言。

- 检查答录机是否被启动并正确地连接至传真机 (第 36 页)。
- 将答录机的铃声设定为 1 或 2 次。

不能从远处提取答录机中录入的留言。

- 您没有在传真机上正确地编程遥控操作密码。请用功能 #12 (第 53 页) 在传真机上编程密码，使此密码与已编入答录机的密码相同。

(续)

虽然按了遥控操作密码来遥控接通答录机，但线路被中断。

- 密码中可能含有用于电话公司提供某些服务的“#”。请将答录机中的密码改为另一号码，使其不含有“#”。并且用功能 #12 (第 53 页) 改变传真机上的密码。

来电者抱怨其不能发送文件。

- 您的答录机上的录音带用完了。请卷回录音带收录留言。
- 您将答录机设定为仅播放外发留言。

多功能机

我不能打开 TIFF 文件。

- 您必须改变文件的压缩格式。
例如：用 Windows 的映像变换图像。
 1. 点击 [开始]，指向 [程序]—[附件]，然后点击 [映像]。
 2. 打开您不能在 [多功能浏览器] 中打开的 TIFF 文件。
 3. 从 [页面] 菜单中选择 [属性]。
— 将出现 [页面属性] 对话框。
 4. 点击 [压缩] 标识符，然后从下拉列表中选择 [CCITT 组 3 (1d) 已修改的霍夫曼编]。
 5. 点击 [确定]。
— 现在改变此文件的压缩格式。

[控制台] 消失。

- 请看工具栏。若您找不到 [控制台] 图标，则表示已关闭。若您找到了该图标，则说明它被缩小到最小程度。请在工具栏中点击该图标。

(续)

多功能机 (续)

我不能辨认 [单触拨号]、[姓名地址录] 或 [日志记录] 一览表中某一项的末尾。

- 将光标移至键与键之间的交界线上，光标将改变形状，并且您可通过拖或双击扩大区域。

当我退出多功能机时，[多功能浏览器] 视窗不能关闭。

- 可分别操作 [多功能浏览器] 视窗。请点击 [X] 键以关闭视窗。

我不能扫描。

- 正在使用传真机。请稍候再试。
- 硬磁盘中无足够的容纳空间。请抹消不需要的文件并再次尝试。
- 无足够的存储容量。请关闭某些应用功能并再次尝试。
- 重新启动个人电脑并再次尝试。
- 请检查个人电脑和传真机的连接情况 (第 41 页)。
- 您试图扫描一则文件，其长于您在 [Panasonic FLM553/FLB753 系列] 对话框中设定的纸张尺寸。请改变设定或将文件分成合适的纸张尺寸，并再次尝试。

文件不能送入传真机。

- 取下文件并重新插入。

即使点击 [取消] 后，扫描也仍继续进行。

- 请等候。也许需要等一会儿才能接受取消要求。

(续)

多功能机不能正常工作。

- 点击 [X] 键以退出多功能机并重新开始。若仍不能关闭多功能机，则重新启动个人电脑。
- 如果您将 USB 缆线连接至 USB 集线器，则将其直接连接至您的电脑上的 USB 插孔。
- 请确认您的电脑中的 BIOS 设定。对于并联，选择 ECP、双向或同等的并联端口方式。对于 USB 连接，选择 USB 端口方式。请参考个人电脑的操作说明或向厂家咨询。
- 如果您的电脑上安装了其它多功能软件，则将其卸下。

我想用 USB 缆线代替并行缆线，或相反用并行缆线代替 USB 缆线。

- 您必须改变打印机的属性。
 1. 更换缆线。
 2. 按照您所使用的缆线类型 (第 53 页中的功能 #15)，用传真机设定连接类型 (并联或 USB)。
 3. 点击 [开始]，指向 [设置]，然后点击 [打印机]。
 4. 右击 [Panasonic FLM553/FLB753 系列]，并点击 [属性]。
— 将出现 [Panasonic FLM553/FLB753 系列 属性] 对话框。
 5. 点击 [详细信息] (Windows 98/Me) / [端口] (Windows 2000/XP) 键，选择连接类型，然后点击 [确定]。
— 若多功能机不能正常工作，则将软件卸下，然后重新安装。

如果停电

- 本机将不工作。
- 本机在设计上不具备停电时打紧急电话的功能。因此应安装替代装置以接通紧急情况服务。
- 传真发送或接收将被中断。
- 如果传真文件被存入存储器，其将消失。电源恢复时将印出停电报告，以告知存储器中的哪些内容已被抹消。

更换

更换墨盒和硒鼓

显示出以下信息时，请更换墨盒。

显示： TONER LOW 或 TONER EMPTY

我们建议您每第三次更换墨盒时更换硒鼓。

为了检查硒鼓的寿命和质量，请打印出打印测试表（第 71 页）。

为了确保本机正常工作，我们建议您使用 Panasonic 的墨盒（型号 KX-FA76A）和硒鼓（型号 KX-FA78A）。关于附件信息，请参阅第 9 页。

为了维持打印质量和本机寿命，我们建议您在更换墨盒和 / 或硒鼓时，清洁缝隙和开口（第 5 页）及本机内部（第 69 - 70 页）。

● 因使用非 Panasonic 的墨盒和硒鼓可能导致本机损坏或打印质量下降，对此，我们不能负责。

注意：

● 硒鼓内装有一个光敏鼓。若暴露在光亮处，可能会损坏光敏鼓。一旦您打开保护袋：

— 请勿将硒鼓暴露在光亮处 5 分钟以上。

— 请勿触摸或刮伤绿色硒鼓的表面。

— 请勿将硒鼓放在靠近灰尘、污物或湿度高的地方。

— 请勿将硒鼓直接暴露在阳光之下。

● 请勿拔出传真机的插头，以防存储的传真文件消失。

● 请勿将墨盒长时间放置于保护袋外面，因为这样会缩短墨粉寿命。

● 请勿将墨粉倒入墨盒。

1 在打开新墨盒的保护袋之前，将其垂直摇动 5 次以上。

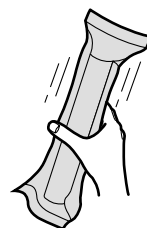

2 从保护袋中取出新墨盒。从墨盒上剥去封贴。

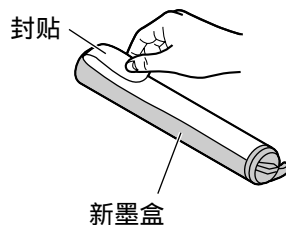

3 推前盖开盖钮，然后打开前盖。



注意：
熔融装置发热。请勿触摸。

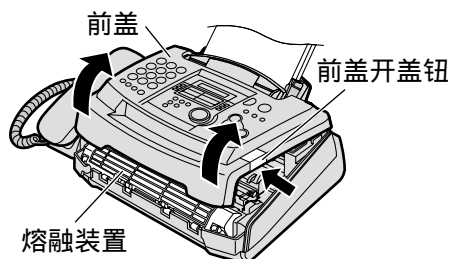

- 4** 轻拍几次旧墨盒，使剩余的墨粉落进硒鼓内。
抓住两端的引片，取出硒鼓和墨盒。
- 如果您同时更换墨盒和硒鼓，则跳至步骤 7。

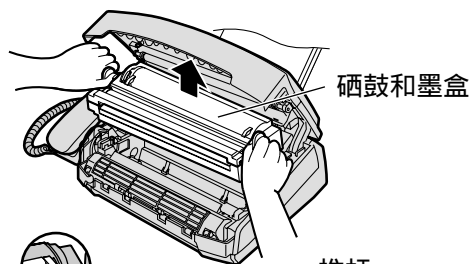

- 5** 安稳地转动旧墨盒上的两个推杆。

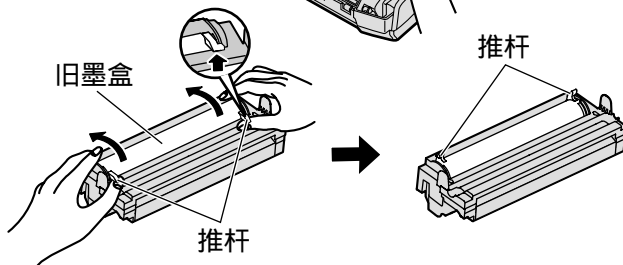

- 6** 向上拉旧墨盒的右端 (①)。从硒鼓内取出墨盒 (②)。
- 墨粉可能粘附在墨盒和硒鼓上。处理时请小心。关于详细情况，请参阅第 5 页。
 - 请勿将墨粉撒落在绿色硒鼓的表面上。
 - 将旧墨盒放入保护袋内。

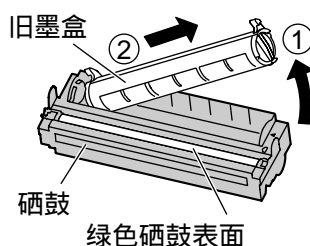

- 7** 如果您同时更换硒鼓，则从保护袋内取出新硒鼓。从硒鼓上取下保护杆。

使墨盒上的“Panasonic”字样向上，并将墨盒上的红箭头对准硒鼓上的红箭头。

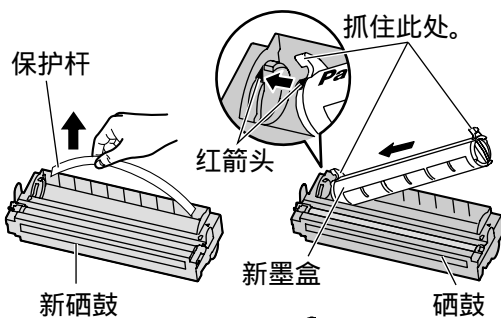

- 8** 滑动墨盒上的引片，使其插入硒鼓槽口内。

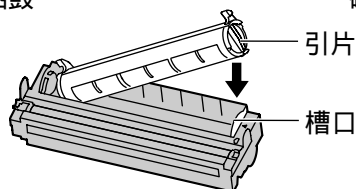

- 9a** 稳固地向下按墨盒右端，使其到达正确的位置，并且...

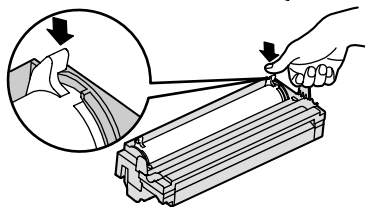

- 9b** 以稳固的压力转动墨盒上的两个推杆。

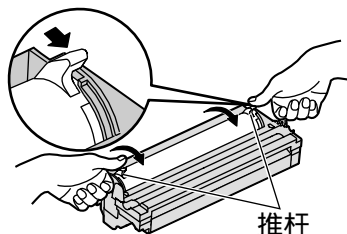

(续)

更换 / 卡纸

10 对准三角形时，即可安装好墨盒。

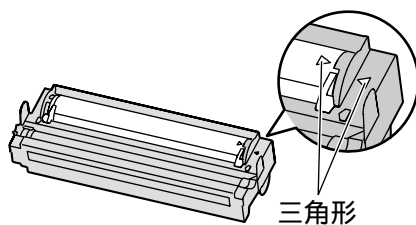

11 抓住引片，以安装硒鼓和墨盒。

- 如果下部玻璃已变脏，则用干软布擦拭。

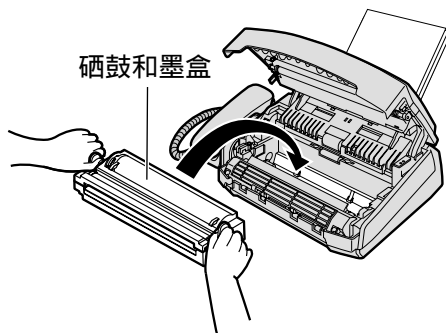
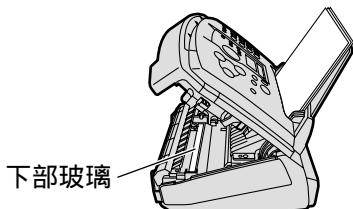

12 向下按两端，关闭前盖，直到锁好为止。

废物处理方法

- 可按符合所有国家和当地环境法规的要求倾倒或焚烧废物。

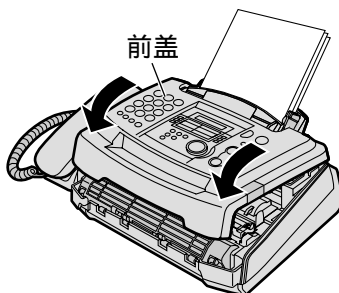

记录纸卡住

记录纸在本机中卡住时

将显示出以下信息。

显示： PAPER JAMMED

1 推前盖开盖钮，然后打开前盖。



注意：
熔融装置发热。请勿触摸。

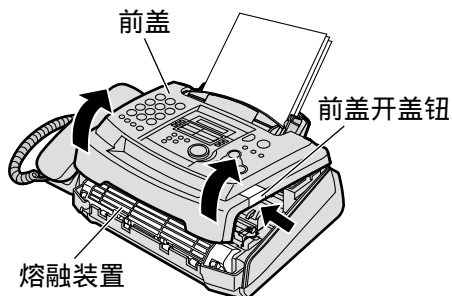

2 记录纸在硒鼓和墨盒附近卡住时：
向您自己的方向拉纸，以取出卡住的纸张。

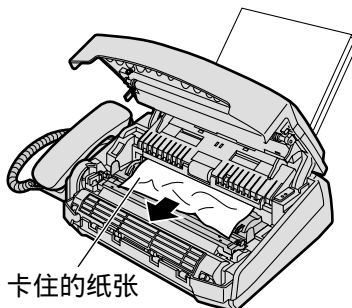

记录纸在记录纸出口附近卡住时 (熔融装置) :
取出记录纸 (①) , 然后取出硒鼓和墨盒以便从后机箱取出卡住的纸 (②) 。

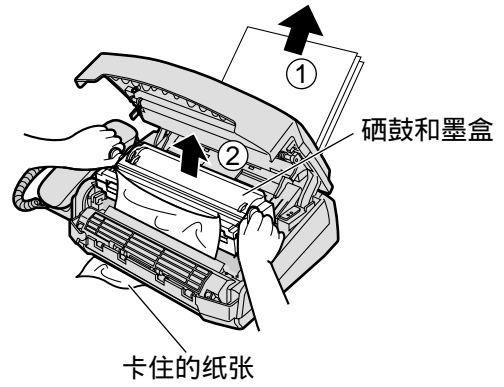

从熔融装置中小心地向上拉出卡住的纸。

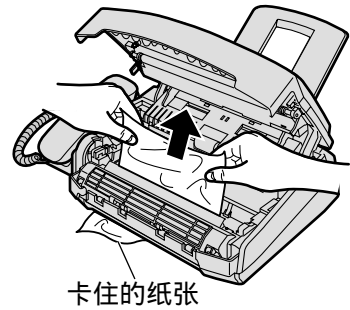

- 3** 向下按两端, 关闭前盖, 直到锁好为止 (①) 。
将记录纸拉直并重新放入记录纸入口 (②) 。

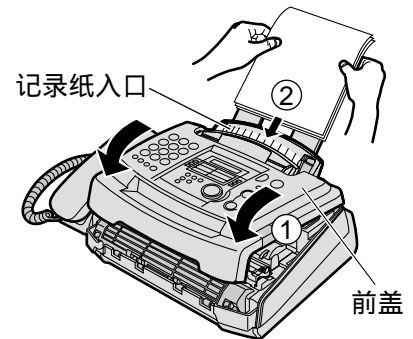

记录纸没有正确送入本机时

将显示以下信息。

显示: FAILED PICK UP

取出记录纸。将其拉直并重新放入记录纸入口。



文件卡住 – 发送

1 推前盖开盖钮，然后打开前盖。



注意：
熔融装置发热。请勿触摸。

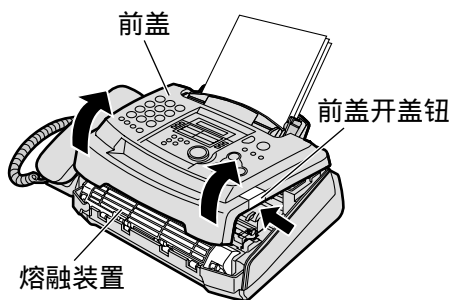

2 扶住前盖，同时向下拉中导器。

3 小心地取出卡住的文件。

4 安稳地提起中导器。

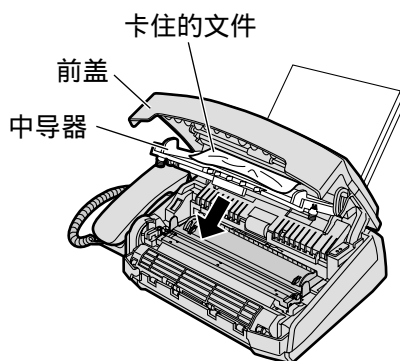

5 向下按两端，关闭前盖，直到锁好为止。

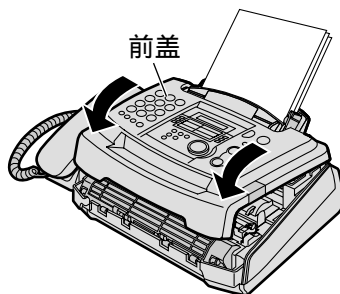

注意：

- 在打开前盖之前，切勿用力拉出卡住的文件。

发送时文件不能送入或多页送入

如果频繁发生不能送入或多页送入的现象，则调节送纸器的压力。

用带尖头的棒状工具移动绿色调衡器的位置。

- 左：文件不能送入时。
中：标准位置（预选）
右：文件多页送入时。

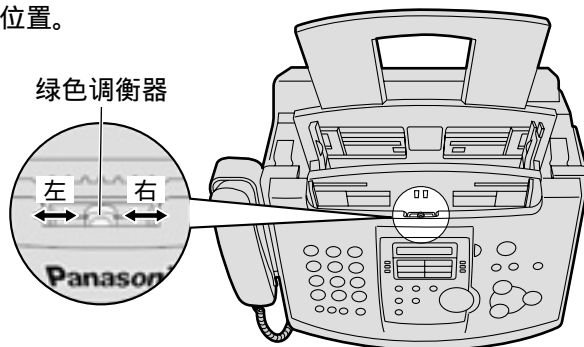

清洁本机内部

如果发生下列任何故障，则清洁本机内部。

- 如果频繁发生原稿送入错误。
- 如果在记录纸、原稿或对方收到的传真文件上出现黑白线或污迹。

注意：

- 处理墨盒和硒鼓时必须小心。
关于详细情况，请参阅第 64 页中的硒鼓注意事项。
- 请勿使用纸制品，如纸毛巾或纸巾等擦拭本机内部。

1 断开电源线和电话线。

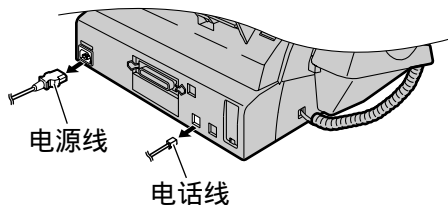

2 推前盖开盖钮，然后打开前盖。



注意：
熔融装置发热。请勿触摸。

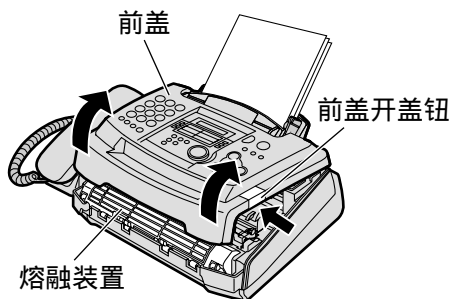

3 扶住前盖，同时向下拉中导器。

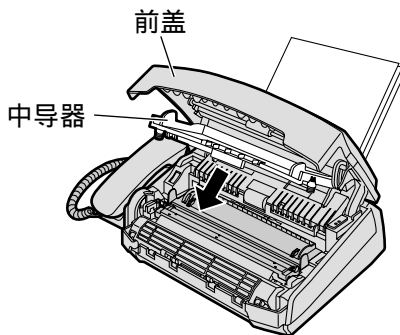

4 用布浸上异丙基磨光酒精，清洁送纸滚筒，然后使所有的部分都彻底干燥。

用干软布擦拭上部玻璃。

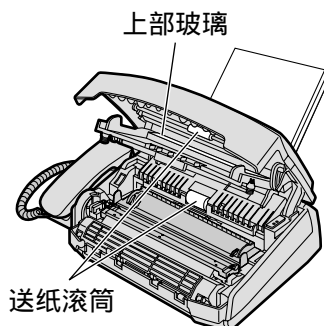

5 安稳地提起中导器。

(续)

清洁

6 抓住两端的引片，取出硒鼓和墨盒。

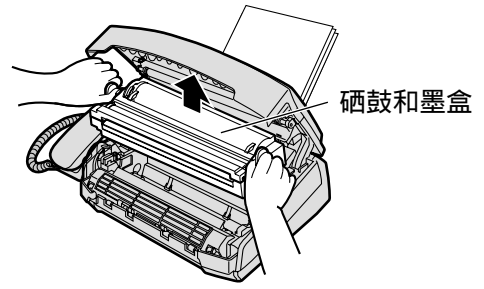

7 用干软布擦拭下部玻璃。

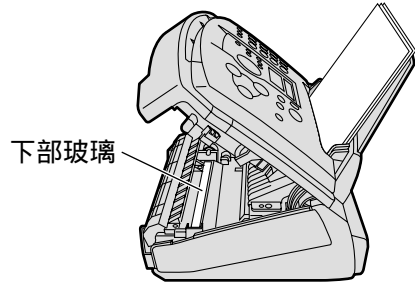

8 抓住两端的引片，重新放入硒鼓和墨盒。

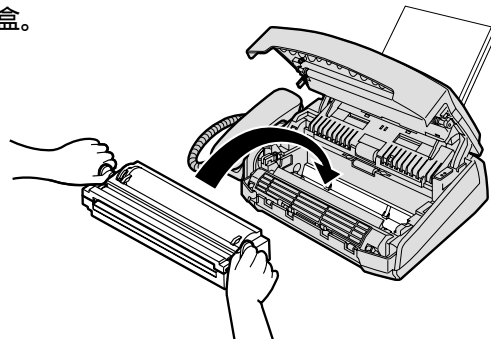

9 向下按两端，关闭前盖，直到锁好为止。

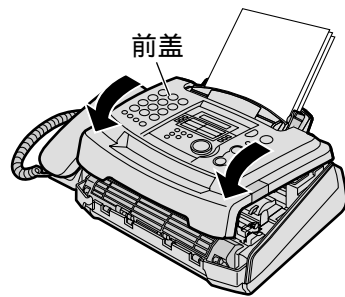

10 重新连接电源线和电话线。

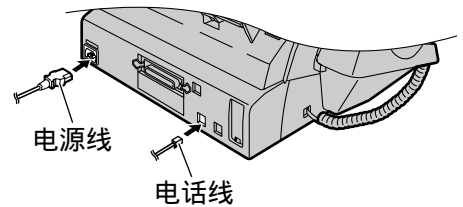

参考表和报告

您可打印出以下列表和报告供您参考。

安装设定表：为您提供基本的和先进的编程功能的现行设定（第 52 – 56 页）。

电话号码表：为您提供存储在单触拨号和旋转电话簿中的姓名和电话号码。

通讯报告：保存传真发送与接收的记录。此报告在每进行 30 次传真通讯后自动印出（第 54 页中的功能 #22）。

多站点编程表：为您提供存储于多站点发送功能中的项目（第 29 页）。

打印测试表：您可检查本机的打印质量。如果测试打印的文件上有污迹、污点或线条，则清洁本机内部（第 69 页）。若打印质量仍然不佳，则更换墨盒和硒鼓。

单触拨号标签卡：为您提供存储于单触拨号键中的姓名（第 21 页）。您可将此卡放在单触拨号位置上。

1 按 **打印报告** 键。

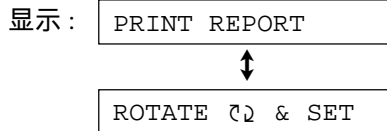

2 转动 **旋转电话簿** 键，直到显示出需要的项目。

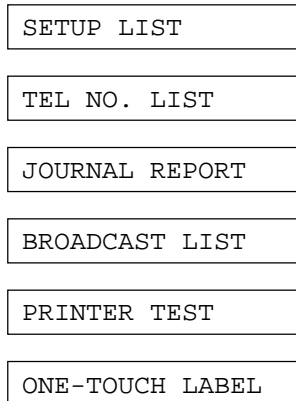

3 按 **设定** 键开始打印。

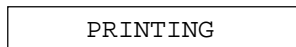

- 若要停止打印，则按 **停止** 键。
- 打印后，将显示出已打印的项目。

4 按 **目录** 键。

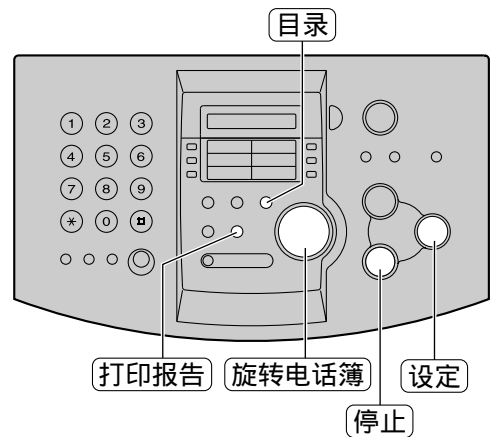

本产品的技术数据

适用线路：	公用交换电话网络
文件尺寸：	最大宽度 216 mm / 最大长度 600 mm
有效扫描宽度：	208 mm
有效打印宽度：	A4：202 mm Letter, Legal：208 mm
传送时间*：	约 8 秒 / 页 (ECM-MMR)**
扫描密度：	水平：8 pels / mm 垂直：3.85 线 / mm – STANDARD (标准) 7.7 线 / mm – FINE (精细) / PHOTO (照片) 15.4 线 / mm – SUPER FINE (超精细)
半色调层次：	64 级
扫描器型式：	密接图像传感器 (CIS)
打印型式：	激光打印机
数据压缩系统：	改良霍夫曼 (MH)，改良 READ (MR)，改良的改良 READ (MMR)
调制解调器速度：	14400 / 12000 / 9600 / 7200 / 4800 / 2400 / bps；自动降速
操作环境：	10°C – 32.5°C，20% – 80% RH (相对湿度)
尺寸 (高 × 宽 × 深)：	190 mm × 417 mm × 345 mm
重量：	约 6.5 kg
耗电量：	待机：约 7 W 发送：约 28 W 接收：约 220 W 复印：约 220 W 最大：约 560 W (打开熔融装置时)
电源：	交流 220 – 240 V，50 / 60 Hz
存储器容量：	约 150 页的存储器发送 / 接收容量 (在标准清晰度下以 ITU-T 1 号测试稿为根据。)
激光二极管特性：	激光输出：最大 5 mW 波长：760 nm – 800 nm 发光持续时间：连续
打印速度：	约 10 ppm (每分钟的页数)
打印清晰度：	600 × 600 dpi

ITU-T 1 号测试稿

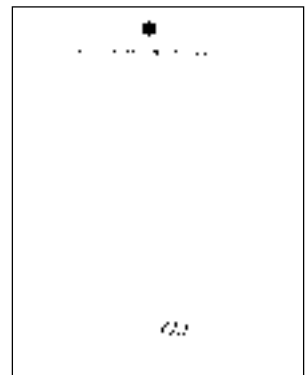

- * 传送速度取决于各页的内容、清晰度、电话线路状况和对方机器的能力。
- ** 传送速度是以 ITU-T 1 号测试稿和辉度方式为根据的。如果对方机器的能力低于您的机器，传送时间也许更长。

备注：

- 本说明书中的详细内容若有变更，恕不另行通知。
- 本说明书中的图片和插图可能与实际产品略有不同。

■ 纸张规格

普通纸 / 透明纸：	A4：	210 mm × 297 mm
	Letter：	216 mm × 279 mm
	Legal：	216 mm × 356 mm
信封：	COM10：	105 mm × 241 mm
	DL：	110 mm × 220 mm

注意：

● 请勿使用下列类型的纸张：

- 含有 20% 以上的棉和 / 或纤维的纸，如信头纸或用于履历表的纸。
- 过分光滑或有光泽的纸，或者纹理太明显的纸。
- 带有涂膜的、破碎的或褶皱的纸。
- 带有凹凸不平之物的纸，如带有签条或订书针等。
- 沾染了灰尘、油渍或含有纱布的纸。
- 接近 200 °C 时会融化、蒸发、退色、烧焦或发出危险的烈性气味的纸，如皮纸等。这些材料可能粘在熔融滚筒上并导致损坏。
- 喷墨纸。
- 潮湿的纸。

● 某些纸张仅可进行单面打印。如果您对打印效果不满意或发生送纸错误，可尝试用纸的另一面进行打印。

- 为了正确送纸和得到最佳打印效果，我们建议使用纵纹纸张。
- 请勿同时使用不同类型或厚度的纸。因为这可能引起卡纸现象。
- 避免进行双面打印。
- 切勿将本机曾印过的纸张用于在其它复印机或打印机上进行双面打印。因为可能引起卡纸。
- 为了避免卷曲，直到准备用纸时才打开纸卷包装。对于尚未使用的纸，请原封不动地保持原来的包装，并在凉爽干燥的地方保存。

■ 墨粉寿命

墨粉寿命取决于接收、复印或打印的文件内容之量。关于型号 KX-FA76A 墨盒，下列是图像区域和墨粉寿命之间大致的关系。墨粉寿命在实际使用中有所变化。

5% 的图像区域



可打印约 2000 页 A4 尺寸的纸张。

10% 的图像区域



可打印约 1000 页 A4 尺寸的纸张。

15% 的图像区域



可打印约 650 页 A4 尺寸的纸张。

注意：

- 图像区域随文字的深度、厚度和尺寸而改变。
- 如果您将墨粉节省设定改变为开，墨盒的持续寿命可延长约 40%。

■ 硒鼓寿命

随机附带的硒鼓或型号 KX-FA78A 无论图像区域的内容如何，均可打印约 6000 页 A4 尺寸的文件。

编程索引

基本功能

代码	功能名称	
#01	日期和时间	17
#02	您的抬头	18
#03	您的传真电话号码	20
#04	发送报告	27, 52
#06	传真专用方式振铃设定	52
#12	遥控启动密码	53
#13	拨号方式	53
#15	缆线选择	53
#16	记录纸尺寸	53
#17	铃声类型	20, 53
#19	时钟显示	53

先进功能

代码	功能名称	
#22	通讯报告	27, 54
#23	海外方式	54
#25	定时发送	54
#37	缩小接收	55
#39	显示对比度	55
#41	遥控传真启动密码	38, 55
#44	传真接收提示	55
#58	辉度方式	55
#68	ECM 选择	55
#76	连接音	56
#79	墨粉节省	56
#80	重设先进功能	56

索引

B	帮助	9, 43
	标签	45
	并行缆线	41
	拨号方式 (功能 #13)	53
	报告	
	(多站点编程)	71
	(多站点发送)	31
	(通讯)	27, 48, 71
	(单触拨号标签)	21, 71
	(打印测试)	71
	(停电)	63
	(发送)	27
	(安装设定)	71
	(电话号码)	71
C	出错信息	57-59
	传真电话号码 (功能 #03)	20, 52
	传真启动密码 (功能 #41)	38, 55
	传真自动重拨	28
	传真专用方式	35
	传真接收	32, 33
	重设 (功能 #80)	56
	存储	
	(多站点发送)	29, 48
	(旋转电话簿)	23, 48
	(单触拨号)	21, 48
	存储器接收	34
D	电话方式	34
	电话分机	38
	答录机	36
	多站点发送	29
	单触拨号	
	(标签卡)	21, 71
	(打电话)	25
	(发送传真)	28
	(存储)	21, 48
	打印机	44
	打印纸张尺寸	44, 73
	定时发送 (功能 #25)	54
F	附件	8
	(文件支架)	14
	(记录纸支架)	14
	(载纸盘)	14
	复印	39
	(排序)	40
	(放大)	40
	(缩小)	40

- 发送
 (多站点) 31
 (从存储器) 26
 (旋转电话簿) 28
 (手动) 26
 (单触拨号) 28
 发送报告 (功能 #04) 27, 52
- H** 海外方式 (功能 #23) 54
 辉度方式 (功能 #58) 55
- J** 基本功能 52, 53
 键
 (自动接收) 34, 35
 (多站点发送) 29, 31
 (分页) 40
 (删除) 19
 (电话簿设定) 21, 22
 (帮助) 9
 (插入) 19
 (下一组) 21, 25, 28
 (手动站点) 29, 31
 (监听) 25
 (名字 / 电话号码转换) 25
 (打印报告) 71
 (快速扫描开始) 26
 (重拨) 26
 (清晰度) 26, 39
 (组) 21, 25, 28
 接收提示 (功能 #44) 55
 接收设定 32, 33
 纠错方式选择 (功能 #68) 55
 记录纸 15
 记录纸尺寸 (功能 #16) 53
- K** 卡纸
 (文件) 68
 (记录纸) 66, 67
- L** 缆线选择 (功能 #15) 41, 53
 连接音 (功能 #76) 56
 连接 16, 41
 铃声类型 (功能 #17) 20, 53
- M** 墨盒 12, 64
 墨粉寿命 73
 墨粉节省 (功能 #79) 13, 56
 多功能机软件
 (启动) 43
 (安装) 42
- Q** 清洁 69
 清晰度 26, 39
- R** 日期和时间 (功能 #01) 17, 52
- S** 扫描仪 47
 送纸器压力 68
 时钟显示 (功能 #19) 53
- T** 抬头 (功能 #02) 18, 52
 提示
 (存储器接收) (功能 #44) 55
 通讯报告 (功能 #22) 27, 54
 通讯信息 57
 停电 63
 透明纸 45
- U** USB 缆线 41
- W** 文件尺寸 27
- X** 先进功能 54-56
 显示
 (对比度) (功能 #39) 55
 (出错信息) 58, 59
 旋转电话簿
 (打电话) 25
 (选择字母符号) 19
 (发送传真) 28
 (存储) 22, 48
 硒鼓寿命 73
 硒鼓 12, 64
 信封 46
- Y** 音量 20
 遥控操作 48
 遥控启动密码 (功能 #12) 53
 预选设定 (功能 #80) 56
 阅览器 47
- Z** 字母符号表 19
 振铃设定
 (传真专用) (功能 #06) 52
 自动缩小 (功能 #37) 34, 55

马来西亚松下通信系统设备株式会社 马来西亚 士乃
马来西亚制造

PFQX2023ZA BM0504YH0