

Panasonic®

使用说明书

传真机

型号 **KX-FT952CN**

型号 **KX-FT956CN**

型号 **KX-FT959CN**

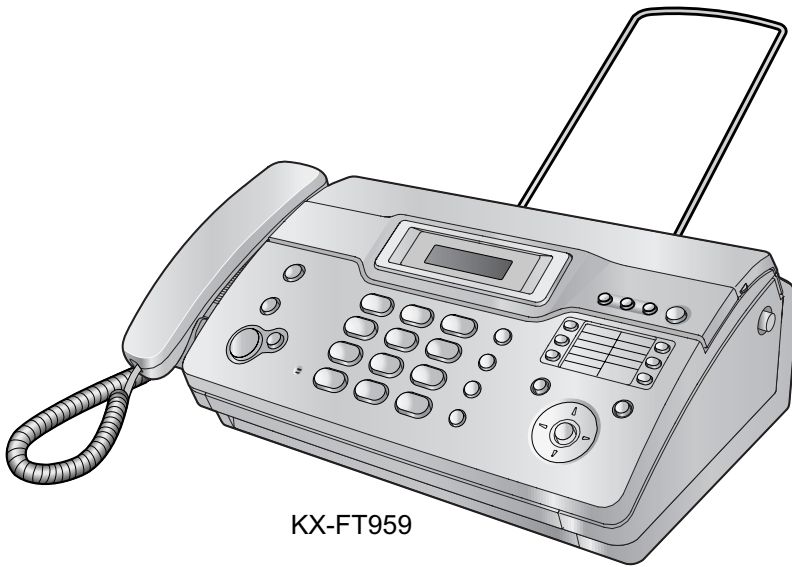

KX-FT959

感谢您购买 Panasonic 传真机。

请在使用本机前阅读此说明书，并将其保存好以备将来参考。

本机与来电显示兼容。若要使用此功能，您必须向服务供应商申请并取得相应的服务。

1. 安装和快速入门

附件	
1.1 随机附件.....	4
1.2 附件信息.....	4
连接和设定	
1.3 连接.....	5
1.4 记录纸.....	6
快速入门	
1.5 发送传真/复印.....	7
1.6 接收传真.....	7
1.7 答录机（仅 KX-FT959）.....	8

2. 重要说明

关于安全操作的重要说明	
2.1 关于安全操作的重要说明.....	9
2.2 为取得最佳性能.....	9

3. 准备工作

操作面板	
3.1 操作面板.....	10
认识控件	
3.2 概述.....	12
音量	
3.3 调节音量.....	12
初始编程	
3.4 电话线路拨号方式.....	13
3.5 日期和时间.....	13
3.6 您的识别信息.....	14
3.7 您的传真号码.....	16

4. 电话

拨打和应答呼叫	
4.1 电话簿.....	17
4.2 单触拨号功能.....	18
录音	
4.3 通话录音（仅 KX-FT959）.....	20
来电显示	
4.4 来电显示服务.....	20
4.5 查看来电者信息并回叫.....	21
4.6 在回叫之前编辑来电者的电话号码..	21
4.7 删除来电者信息.....	22
4.8 将来电者信息存储到电话簿/单触拨号中	23

5. 传真

发送传真	
5.1 手动发送传真.....	24
5.2 可以发送的文稿.....	25
5.3 使用电话簿/单触拨号发送传真.....	26
5.4 多站点发送.....	26

接收传真

5.5 选择使用传真机的方式.....	28
5.6 手动接收传真—关闭自动接收.....	30
5.7 自动接收传真—打开自动接收.....	31
5.8 接收查询.....	32

6. 复印

复印	
6.1 进行复印.....	33

7. 答录机（仅 KX-FT959）

欢迎	
7.1 录制您自己的应答信息.....	34
备忘录信息	
7.2 为他人或自己留下备忘录信息.....	34
传入信息	
7.3 收听录音信息.....	35
遥控操作	
7.4 从远程位置操作.....	36
7.5 寻呼机呼叫.....	37

8. 可编程的功能

功能摘要	
8.1 编程.....	39
8.2 基本功能.....	40
8.3 高级功能.....	41
8.4 编程功能的直接命令.....	43

9. 帮助

出错信息	
9.1 出错信息—报告.....	45
9.2 出错信息—显示屏.....	46
故障排除	
9.3 当有的功能不工作时，请检查此处.....	47
卡纸	
9.4 记录纸卡纸.....	51
9.5 文稿卡纸—发送.....	52
清洁	
9.6 清洁送稿器/扫描器玻璃.....	52
9.7 清洁热敏头.....	53

10. 一般信息

打印报告	
10.1 参考列表和报告.....	54
规格	
10.2 规格.....	55
用户记录	
10.3 用户记录.....	56

11.索引

11.1 索引.....	57
--------------	----

1. 安装和快速入门

1.1 随机附件

编号	项目	数量
①	电话线	1
②	话筒	1
③	话筒线	1
④	记录纸 (10米 (m))	1
⑤	记录纸支架 (仅 KX-FT956/KX-FT959)	1
⑥	使用说明书	1

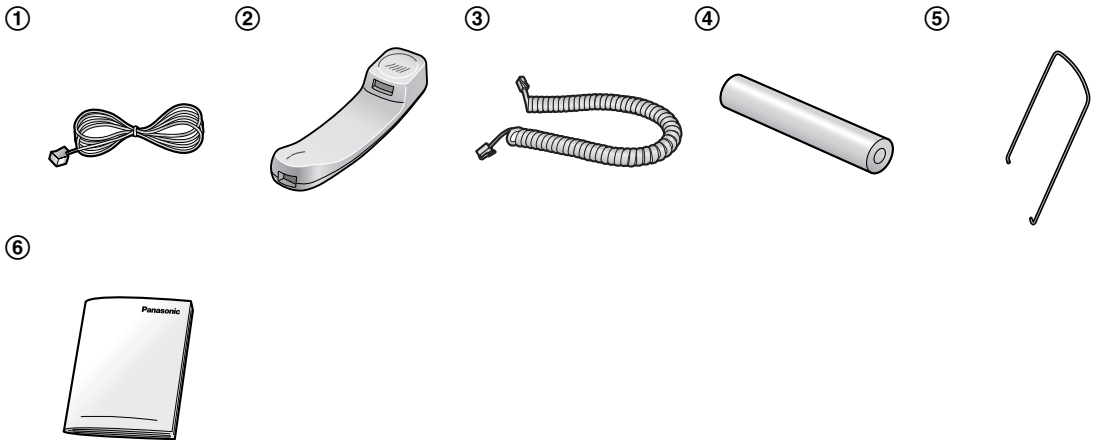

注释:

- 如果缺少或损坏了任何附件，请与购买处联系。
- 请保存好原装纸箱和包装材料，以便将来运输和搬运本机时使用。

1.2 附件信息

1.2.1 可用附件 (另购)

型号	项目	规格/用途
KX-A106	标准热敏记录纸*1	216 毫米 (mm) × 30 米 (m) 卷纸，内芯为 25 毫米 (mm)

*1 仅使用随机附带或指定的记录纸。使用其它记录纸可能会影响打印质量和/或导致热敏头过度磨损。

1.3 连接

重要事项:

- 停电时，本机将不工作。如要在紧急情况下拨打电话，您应将一台能在停电期间正常工作的电话连接至电话线路。
- ① 记录纸支架（仅 KX-FT956/KX-FT959）
 - 在本使用说明书的所有插图中，可能未全部标出记录纸支架。
 - ② 电源线
 - 连接到电源插座（220 V—240 V，50/60 Hz）。
 - ③ 电话线
 - 连接到 [LINE] 插孔和单线电话线路插孔。
 - ④ [EXT] 插孔
 - 如果有制动塞，则将其取下。
 - ⑤ 话筒线
 - ⑥ 电话分机（未附带）

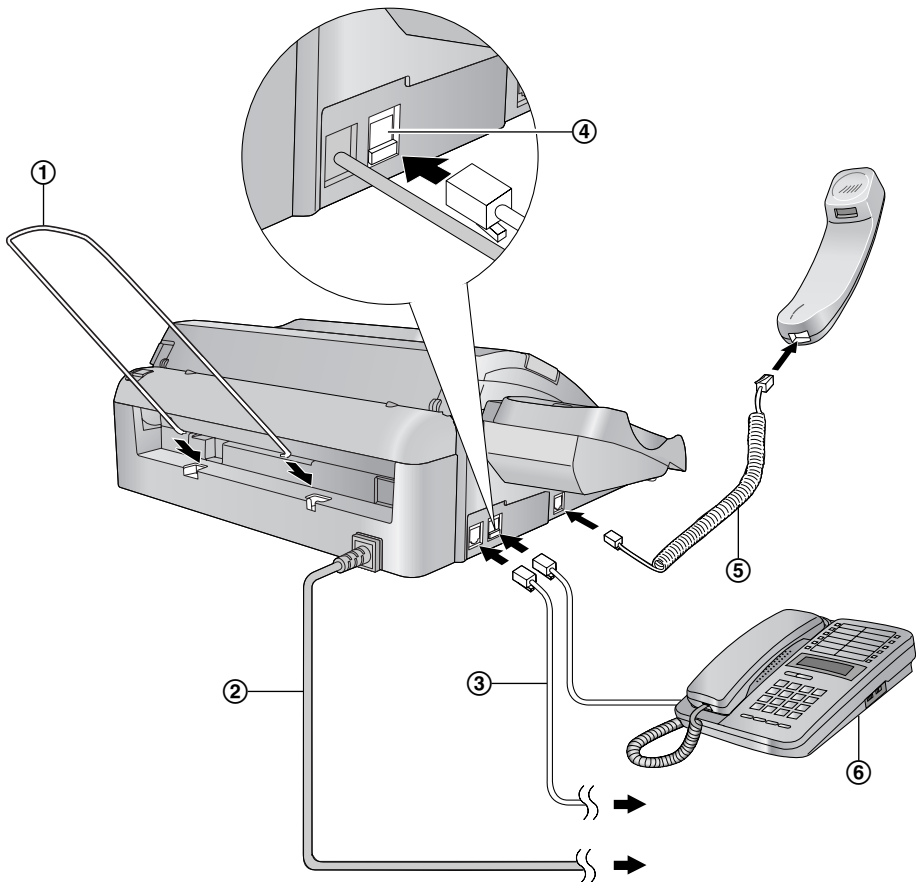

注意:

- 当您操作本机时，应使电源插座靠近本机并且易于插接。
- 请务必使用本机附带的电话线。
- 请勿延长电话线。
- 使本机尽可能地远离墙壁防止记录纸卡纸。

注释:

- 在能拨打电话前，也许需要设定电话线路拨号方式（第 13 页）。

1.4 记录纸

❶ 按下顶盖开盖钮 (❶)，打开顶盖。

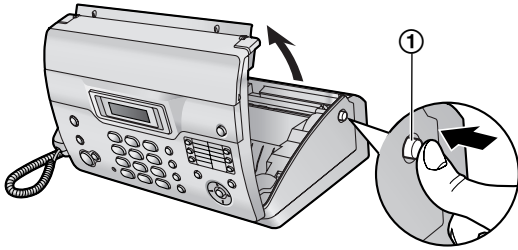

❷ 安装记录纸。

正确

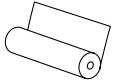

不正确

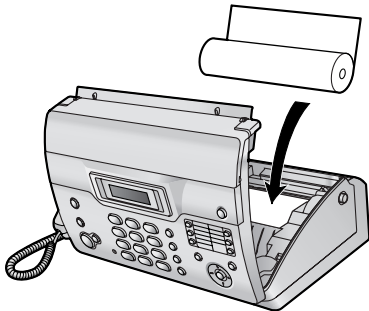

❸ 将纸张前端插入热敏头上部的开口处 (❶)。

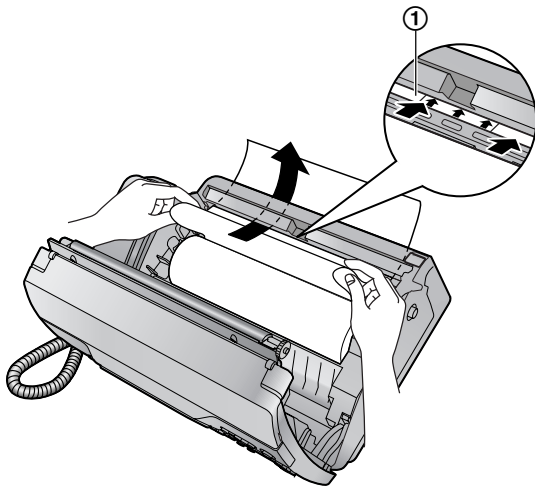

❹ 将纸张拉出本机。

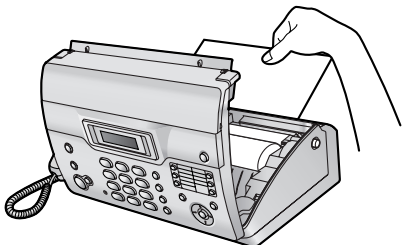

- 确保卷纸上没有松弛的地方。

❺ 向下按两端，牢固地关好顶盖。



❻ 对于 KX-FT952:

按【传真/开始】，然后向您这边拉纸张撕掉多余的部分。



【传真/开始】

对于 KX-FT956/KX-FT959:

按【传真/开始】剪切纸张。



【传真/开始】

注释:

- 如果纸张是用胶水或胶带固定的，则在安装之前从卷纸的开始处剪去约 15 厘米 (cm)。
- 如果连接了电源线，在每次开关顶盖时将打印一条信息。如果记录纸在安装时正反颠倒了，将不会打印该信息。应正确安装纸张。
- 有关附件的信息，请参阅第 4 页。

1.5 发送传真/复印

- ❶ 打开送稿盘。

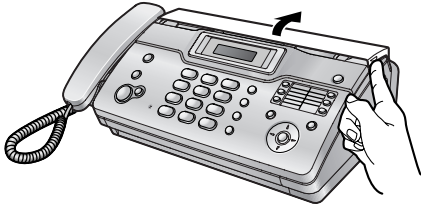

- ❷ 调整文稿引导板 (❶)，然后正面朝下插入文稿。

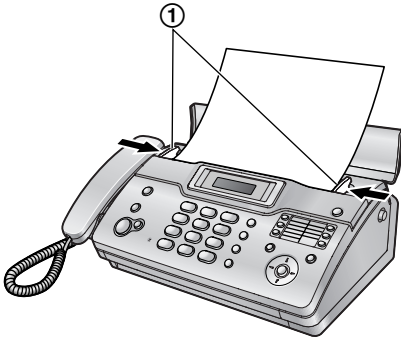

- ❸ 发送传真：
拨打传真号码，然后按【传真/开始】。

若要进行复印：
按【复印】。



- 有关发送传真的详细内容，请参阅第 24 页。
有关复印的详细内容，请参阅第 33 页。

1.6 接收传真

- ❶ 拿起话筒应答来电。
❷ 若要接收传真文稿，请按【传真/开始】。



- 关于详细内容，请参阅第 30 页。
- 您可以根据自己的需要，选择本机接收来电的方式（第 28 页）。

1.7 答录机（仅 KX-FT959）

1.7.1 录制您自己的欢迎信息

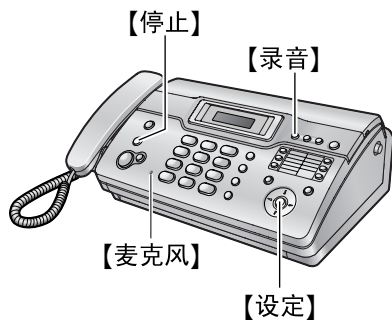

- 1 按【录音】两次。
- 2 按【设定】。
- 3 在距【麦克风】20 cm 处清楚地说话，时间不超过 16 秒。
- 4 若要停止录音，请按【停止】。
 - 关于详细内容，请参阅第 34 页。

1.7.2 收听录音信息

显示屏中将显示录音信息总数。

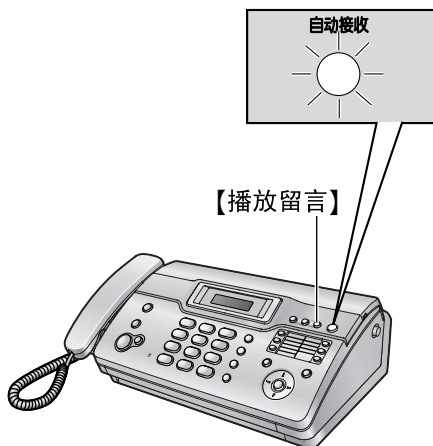

当【自动接收】指示灯闪烁时：
按【播放留言】。将播放新信息。

当【自动接收】指示灯点亮时：
按【播放留言】。将播放所有信息。

- 关于详细内容，请参阅第 35 页。

2.1 关于安全操作的重要说明

使用本机时，为了减少火灾、触电或人员伤害的危险，应始终遵守基本的安全预防措施。

1. 阅读和理解全部说明。
2. 按照机身上注明的警告及说明进行操作。
3. 在清洁本机前，请拔下本机的电源插头。不要使用液体或喷雾清洁剂。
4. 请勿在靠近水的地方使用本机，例如靠近浴缸、脸盆、厨房洗涤槽等地方。
5. 将本机牢固地放置在稳定的地方。如果本机掉落，会导致严重损坏或人员伤害。
6. 请勿堵塞机器上的缝隙和开口。它们用于通风以防本机过热。切勿将本机放置在散热器附近或不能正常通风的地方。
7. 本机只能使用机器上标明的电源。如果您不了解自己家中的供电类型，请向经销商或当地供电局询问。
8. 为了安全，本机备有接地插头。如果您没有此种插座，请安装一个。切勿不当修改插头以免此安全功能不起作用。
9. 切勿将任何物品压在电源线上。应将本机安放在电源线不会被踩踏或使人绊倒的地方。
10. 切勿使电源插座和延长线过载。否则可能会导致火灾或触电。
11. 切勿将任何物品从机壳缝隙塞入本机内。否则可能会导致火灾或触电。切勿将任何液体泼洒在本机上。
12. 为了减少触电危险，切勿拆卸本机。当需要进行检修时，请将本机送到被授权的维修中心。打开或取下盖子可能会使您碰到危险的电压或其它危险。不正确的重新组装可能会在以后的使用中导致触电。
13. 当发生下列情况时，请从电源插座拔出本机的插头，并将维修工作委托给被授权的维修中心：
 - A. 当电源线损坏或磨损时。
 - B. 如果有液体洒入本机。
 - C. 如果本机已遭受雨淋或水浇。
 - D. 如果按照使用说明书进行操作时本机不能正常工作。只能按照使用说明书的要求来进行调节。不正确的调节反而会使被授权的维修中心必须进行更多的修理。
 - E. 如果本机掉落或机身损坏。
 - F. 如果本机在性能上发生明显的变化。
14. 在雷雨过程中，应避免使用电话（无绳电话除外）。否则，雷电可能会导致远距离电击。
15. 当附近有煤气泄露时，请勿使用本机来报告煤气泄露情况。

保管好本说明书

注意：

安装

- 切勿在有雷电的时候安装电话线。
- 切勿将电话插孔安装在潮湿的位置，除非该插孔是专门为潮湿位置而设计的。
- 切勿触摸非绝缘的电话线或终端，除非电话线已经与网络接口断开。
- 安装或修改电话线时请小心操作。
- 勿用湿手触摸插头。

警告：

- 为了防止火灾或触电，请勿将本产品暴露在雨水或任何类型的湿气中。
- 如果本机发出烟、异常气味或不正常噪音，请拨下本机的电源插头。这些情况会导致火灾或触电。请确认烟已停止并联系被授权的维修中心。

2.2 为取得最佳性能

环境

- 应使本机远离产生电子干扰的装置，如荧光灯和电机等。
- 应使本机避开灰尘、高温和振动。
- 勿将本机暴露在直接阳光照射下。
- 勿在本机上放置重物。
- 将本机放置在远离加热器、厨房火炉等热源的地方。请勿将本机放置在温度低于 5 °C 或高于 35 °C 的房间。也不要放在潮湿的地下室。

连接

- 如果同一线路上连接有其它任何设备，本机可能会打乱该设备的网络状态。
- 如果本机和计算机一起使用，并且您的因特网提供商要求安装滤波器 (①)，请按如下所示连接电话线。

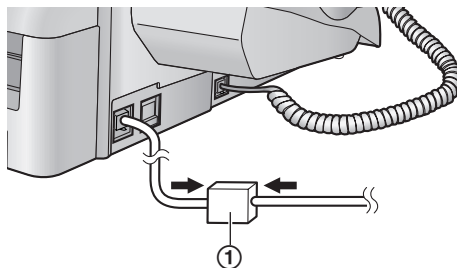

免提电话操作（仅 KX-FT959）

- 在安静的房间使用免提电话。

日常维护

- 用软布擦拭本机外层表面。切勿使用挥发油、稀释剂或任何磨料粉。

3.1 操作面板

KX-FT952
KX-FT956

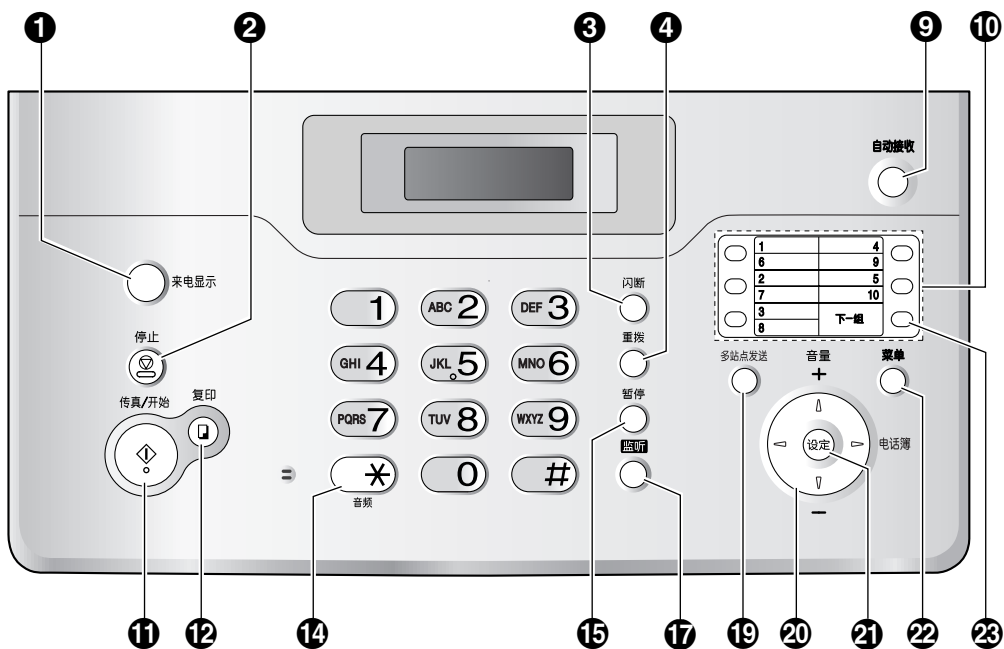

KX-FT959

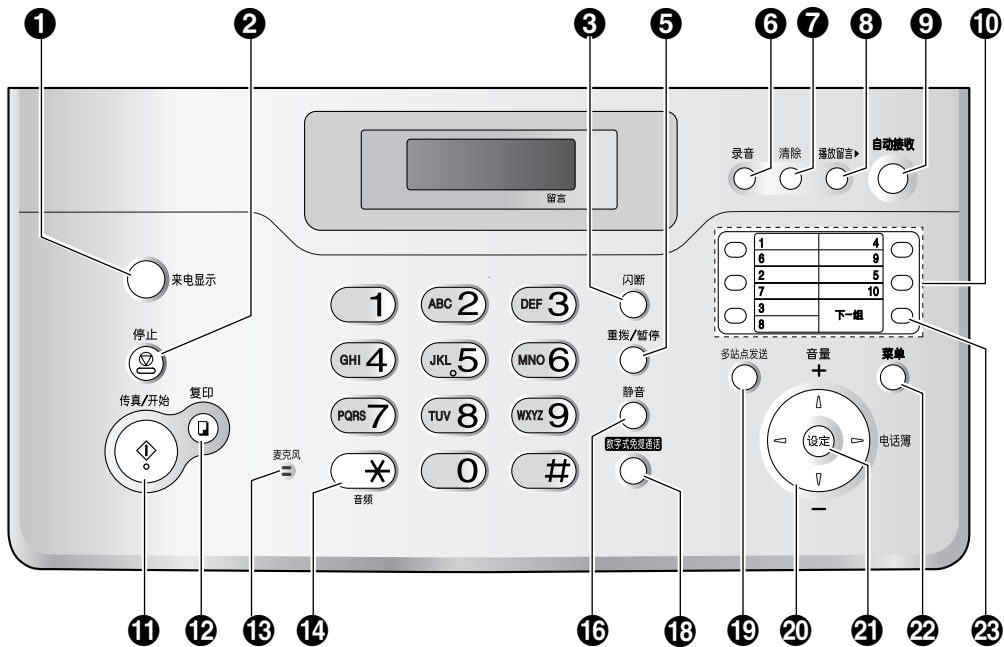

- ① **【来电显示】**
 - 使用来电显示功能（第 20、21、22 页）。
- ② **【停止】**
 - 停止操作或编程序。
 - 删除字符/数字（第 15 页）。按住以删除所有字符/数字。
- ③ **【闪断】**
 - 使用特殊的电话服务或转移分机呼叫。
- ④ **【重拨】**（仅 KX-FT952/KX-FT956）
 - 重拨上次最后拨过的号码。如果使用**【监听】**（KX-FT952/KX-FT956）按钮拨打电话时占线，本机最多可以自动重拨 3 次该号码。
- ⑤ **【重拨】【暂停】**（仅 KX-FT959）
 - 重拨上次最后拨过的号码。如果使用**【数字式免提通话】**（KX-FT959）按钮拨打电话时占线，本机最多可以自动重拨 3 次该号码。
 - 在拨号中插入暂停。
- ⑥ **【录音】**（仅 KX-FT959）
 - 录制您自己的应答信息（第 34 页）。
 - 通话录音（第 20 页）。
- ⑦ **【清除】**（仅 KX-FT959）
 - 清除信息（第 35 页）。
 - 清除已存储的项目（第 18 页）。
- ⑧ **【播放留言】**（仅 KX-FT959）
 - 播放信息（第 35 页）。
- ⑨ **【自动接收】**
 - 打开/关闭自动接收设定（第 28、30、31 页）。
- ⑩ **组键**
 - 使用单触拨号功能（第 18 页）。
- ⑪ **【传真/开始】**
 - 开始发送或接收传真。
- ⑫ **【复印】**
 - 复印文稿（第 33 页）。
- ⑬ **【麦克风】**（仅 KX-FT959）
 - 内置的麦克风。
- ⑭ **【音频】**
 - 当您的线路是转盘脉冲方式时，在拨号中可暂时将脉冲改为音频。
- ⑮ **【暂停】**（仅 KX-FT952/KX-FT956）
 - 在拨号中插入暂停。
- ⑯ **【静音】**（仅 KX-FT959）
 - 在通话过程中使对方听不到您的声音。再次按此按钮可以继续通话。
- ⑰ **【监听】**（仅 KX-FT952/KX-FT956）
 - 在不拿起话筒的情况下拨号。
- ⑱ **【数字式免提通话】**（仅 KX-FT959）
 - 免提电话操作（第 18 页）。
- ⑲ **【多站点发送】**
 - 向多方传送文稿（第 26 页）。
- ⑳ **导航键/【音量】【电话簿】**
 - 查找存储的项目（第 17、26 页）。
 - 在编程时选择功能或功能设定（第 39 页）。
 - 调节音量（第 12 页）。
 - 打开电话簿。
- ㉑ **【设定】**
 - 在编程时存储设定。
- ㉒ **【菜单】**
 - 开始或结束编程。
- ㉓ **【下一组】**
 - 对于单触拨号功能选择 6—10 组（第 18、23、26 页）。

3.2 概述

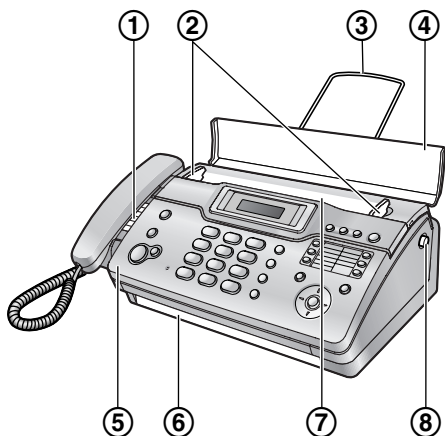

* 此图片的型号是 KX-FT959。

- ① 扬声器
- ② 文稿引导板
- ③ 记录纸支架（仅 KX-FT956/KX-FT959）
 - 在本使用说明书的所有插图中，可能未全部标出记录纸支架。
- ④ 送稿盘
- ⑤ 顶盖
- ⑥ 文稿出口
- ⑦ 文稿入口
- ⑧ 顶盖开盖钮

3.3 调节音量



振铃音量

在本机无操作时，按【+】或【-】。

- 如果文稿入口处有任何文稿，将不能调节音量。确认文稿入口处没有任何文稿。

关闭振铃

1. 反复按【-】，直到显示出“振铃关闭？”。

2. 按【设定】。

- 收到来电时，本机将不会振铃，而是显示“有来电话”。
- 若要重新打开振铃，请按【+】。

振铃类型

- 您可以从 3 种振铃类型中选择一种作为外部来电振铃（第 41 页上的功能 #17）。

话筒接收器音量

使用话筒时，按【+】或【-】。

扬声器音量

使用监听/免提电话时，按【+】或【-】。

答录机音量（仅 KX-FT959）

当收听信息时，按【+】或【-】。

3.4 电话线路拨号方式

如果您不能拨号（第 24 页），请根据您的电话线路服务改变此设定。用于音频拨号服务，选择“音频方式 **TONE**”（默认值）。用于转盘脉冲拨号服务，选择“脉冲方式 **PULSE**”。



[+][-][←][→] 【设定】 【菜单】

1 按【菜单】。

功能设定
按【↔】

2 反复按【←】或【→】，直到显示下面的信息。

拨号方式
DIALLING MODE

3 按【设定】。

4 反复按【+】或【-】，直到显示出需要的设定。

5 按【设定】。

- 下一个功能将显示出来。

6 按【菜单】。

- 如果发生停电，日期和时间设定可能会丢失。如果在恢复供电后未能显示正确的日期和时间，请再次设定日期和时间。



【←】【→】 【菜单】
【设定】

1 按【菜单】。

功能设定
按【↔】

2 反复按【←】或【→】，直到显示下面的信息。

设定日期及时间
SET DATE & TIME

3 按【设定】。

- 闪烁字符为光标位置。

年 / 月 / 日
Y=06/M=01/D=01

4 分别输入 2 位的当前年/月/日。

示例：2006 年 8 月 10 日

按【0】【6】【0】【8】【1】【0】。

年 / 月 / 日
Y=06/M=08/D=10

5 按【设定】。

6 分别输入 2 位的当前时/分。反复按【*】以选择“AM”（上午）、“PM”（下午）或 24 小时时间输入。

- 如果没有显示“AM”（上午）或“PM”（下午），表示已选择 24 小时时间输入。

示例：15:20（24 小时时间输入）

按【1】【5】【2】【0】。

时间
TIME= 15:20

7 按【设定】。

- 下一个功能将显示出来。

8 按【菜单】。

3.5 日期和时间

必须设定日期和时间。

- 对方的传真机将根据本机的日期和时间设定，在您发送的每一页上打印日期和时间。
- 时钟的精确度约为每月 ±60 秒。

3. 准备工作

纠正错误

按【◀】或【▶】将光标移至不正确的数字，然后改正。

3.6 您的识别信息

您的识别信息将被打印在本机所发送的每页文稿顶部上。

识别信息可以是您的姓名或您公司的名称。

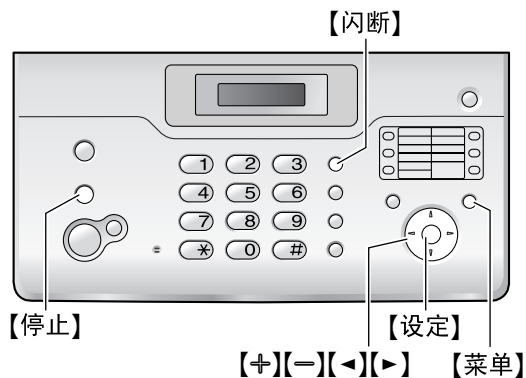

1 按【菜单】。

功能设定
按【◀▶】

2 反复按【◀】或【▶】，直到显示下面的信息。

您的识别信息
YOUR LOGO

3 按【设定】。

- 下划线显示光标的位置。

识别信息
LOGO=_

4 输入您的识别信息，最多 30 个字符。详细信息，请参阅下面的字符表。

5 按【设定】。

- 下一个功能将显示出来。

6 按【菜单】。

用拨号键盘选择字符

键盘	字符
【1】	空格 # & ' () * , - . / 1
【2】	A B C 2
	a b c 2
【3】	D E F 3
	d e f 3

键盘	字符
【4】	G H I 4
	g h i 4
【5】	J K L 5
	j k l 5
【6】	M N O 6
	m n o 6
【7】	P Q R S 7
	p q r s 7
【8】	T U V 8
	t u v 8
【9】	W X Y Z 9
	w x y z 9
【0】	空格 0
【*】	更改大写或小写字母。
【闪断】	输入连字符。
【停止】	删除数字。

注释:

- 若要输入相同拨号键上的另一个字符，请按【▶】将光标移至下一个空格。

输入您的识别信息

示例：“BILL”

- 按【2】两次。

- 闪烁字符为光标位置。

识别信息 LOGO=B

- 按【4】三次。

识别信息 LOGO=BI

- 按【5】三次。

识别信息 LOGO=BIL

- 按【▶】将光标移至下一空格，然后按【5】三次。

识别信息 LOGO=BILL

更改大写或小写字母

按【*】钮可以交替改变为大写或小写字母。

- 按【2】两次。

- 闪烁字符为光标位置。

识别信息 LOGO=B

- 按【4】三次。

识别信息 LOGO=BI

- 按【*】。

识别信息 LOGO=Bi

- 按【5】三次。

识别信息 LOGO=Bill

纠正错误

- 按【◀】或【▶】将光标移至不正确的字符处。
- 按【停止】。
 - 要删除所有字符，请按住【停止】。
- 输入正确的字符。

用【+】或【-】选择字符

您可以使用【+】或【-】选择字符，而不用按拨号键。

- 反复按【-】，直到显示出需要的字符。字符将按下面的顺序显示：
 - ① 大写字母
 - ② 数字
 - ③ 符号
 - ④ 小写字母
 - 如果按【+】，顺序将颠倒过来。
- 按【▶】插入字符。
- 回到步骤 1 以输入下一个字符。

3.7 您的传真号码

您的传真号码将被打印在本机所发送的每页文稿顶部上。

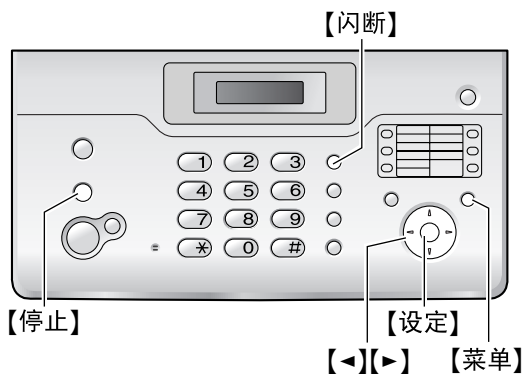

1 按【菜单】。

功能设定
按【<>】

2 反复按【<】或【>】，直到显示下面的信息。

您的传真号码
YOUR FAX NO.

3 按【设定】。

- 下划线显示光标的位置。

号码
NO. = _

4 输入您的传真号码，最多 20 位。

示例：

号码
NO. = 1234567 _

5 按【设定】。

- 下一个功能将显示出来。

6 按【菜单】。

注释：

- 【*】按钮输入“+”；【#】按钮输入空格。

示例： +234 5678

按【*】[2][3][4][#][5][6][7][8]。

- 若要在电话号码中输入连字符，请按【闪断】。

纠正错误

1. 按【<】或【>】将光标移至不正确的数字处。
2. 按【停止】。
 - 要删除所有数字，请按住【停止】。
3. 输入正确的数字。

4.1 电话簿

利用电话簿可方便您快速拨打电话。您可以在电话簿中存储 100 个姓名和电话号码。

- 也可以使用电话簿来发送传真（第 26 页）。

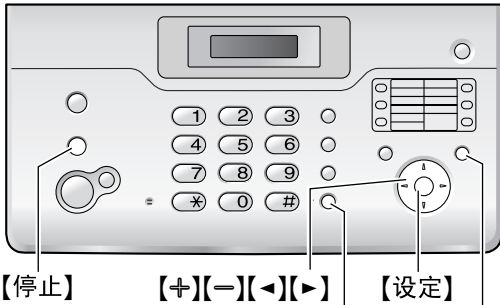

【监听】(KX-FT952/KX-FT956) 【菜单】
【数字式免提通话】(KX-FT959)

4.1.1 存储电话簿项目

- 1 反复按【菜单】，直到显示出“电话簿设定”。
- 2 按【>】。
 - 显示屏中短暂出现电话簿中可用的项目数量。
- 3 输入最多 16 个字符的名称（请参阅第 14 页上的说明）。
- 4 按【设定】。
- 5 输入电话号码，最多 24 位。
- 6 按【设定】。
 - 若要编程其它项目，请重复步骤 3 到步骤 6。
- 7 按【菜单】。

帮助提示：

- 您可以打印电话号码表以确认存储的项目（第 54 页）。

纠正错误

1. 按【<】或【>】将光标移至不正确的字符/数字处。
2. 按【停止】。
 - 要删除所有字符/数字，请按住【停止】。
3. 输入正确的字符/数字。

4.1.2 通过电话簿拨打电话

在使用此功能之前，将需要的名称和电话号码存入电话簿中（第 17 页）。

- 1 按【>】。

- 2 反复按【+】或【-】，直到显示出需要的项目。
- 3 拿起话筒或按【监听】(KX-FT952/KX-FT956) /【数字式免提通话】(KX-FT959)。
 - 本机将自动开始拨号。

按字头搜索名称

示例：“LISA”

1. 按【>】。
2. 按【+】或【-】进入电话簿。
3. 反复按【5】，直到显示出任何带有“L”字头的名称（参阅字符表，第 14 页）。
 - 若要查找符号（非字母或数字），请按【1】。
4. 反复按【-】，直到显示出“LISA”。
 - 若要停止查找，请按【停止】。
 - 若要拨打所显示的一方，请拿起话筒或按【监听】(KX-FT952/KX-FT956) /【数字式免提通话】(KX-FT959)。

4.1.3 编辑已存储的项目

- 1 按【>】。
- 2 反复按【+】或【-】，直到显示出需要的项目。
- 3 按【菜单】。
- 4 按【*】。
 - 如果您不需要编辑名称，请跳至步骤 6。
- 5 编辑名称。有关的详细内容，请参阅第 17 页上的存储步骤。
- 6 按【设定】。
 - 如果您不需要编辑电话号码，请跳至步骤 8。
- 7 编辑电话号码。有关的详细内容，请参阅第 17 页上的存储步骤。

- 8 按【设定】。

4.1.4 删除已存储的项目

- 1 按【>】。
- 2 反复按【+】或【-】，直到显示出需要的项目。
- 3 按【菜单】。
- 4 按【#】。
 - 若要取消删除操作，请按【停止】。

4. 电话

5 按【设定】。

删除已存储项目的另一个方法（仅 KX-FT959）

1. 按【▶】。
2. 反复按【+】或【-】，直到显示出需要的项目。
3. 按【清除】。
4. 按【设定】。

4.2 单触拨号功能

为了快速拨打频繁使用的号码，本机备有单触拨号功能（10 项）。

- 也可以使用单触拨号功能来发送传真（第 26 页）。

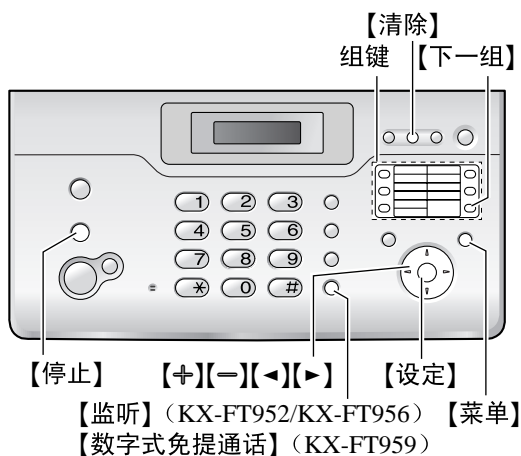

4.2.1 存储单触拨号项目

- 1 反复按【菜单】，直到显示出“电话簿设定”。
- 2 选择需要的组键。

对于1—5组：

按组键之一。

对于6—10组：

按【下一组】，然后按组键之一。

- 3 输入最多 16 个字符的名称（请参阅第 14 页上的说明）。
- 4 按【设定】。
- 5 输入电话号码，最多 24 位。
- 6 按【设定】。
 - 若要编程其它项目，请重复步骤 2 到步骤 6。

7 按【停止】。

纠正错误

1. 按【<】或【>】将光标移至不正确的字符/数字处。
2. 按【停止】。
 - 要删除所有字符/数字，请按住【停止】。
3. 输入正确的字符/数字。

4.2.2 使用单触拨号拨打电话

在使用此功能之前，将需要的名称和电话号码存储到单触拨号功能中（第 18 页）。

- 1 拿起话筒或按【监听】（KX-FT952/KX-FT956）/【数字式免提通话】（KX-FT959）。
- 2 选择需要的组键。

对于1—5组：

按需要的组键。

对于6—10组：

按【下一组】，然后按需要的组键。

- 本机将自动开始拨号。

4.2.3 编辑已存储的项目

- 1 按【▶】。
- 2 反复按【+】或【-】，直到显示出需要的项目。
- 3 按【菜单】。
- 4 按【*】。
 - 如果您不需要编辑名称，请跳至步骤 6。
- 5 编辑名称。有关的详细内容，请参阅第 17 页上的存储步骤。
- 6 按【设定】。
 - 如果您不需要编辑电话号码，请跳至步骤 8。
- 7 编辑电话号码。有关的详细内容，请参阅第 17 页上的存储步骤。
- 8 按【设定】。

4.2.4 删除已存储的项目

- 1 按【▶】。
- 2 反复按【+】或【-】，直到显示出需要的项目。
- 3 按【菜单】。

- 4 按【**并**】。
 - 若要取消删除操作，请按【**停止**】。
- 5 按【**设定**】。

删除已存储项目的另一个方法（仅 KX-FT959）

1. 按【**▶**】。
2. 反复按【**+**】或【**-**】，直到显示出需要的项目。
3. 按【**清除**】。
4. 按【**设定**】。

4.3 通话录音（仅 KX-FT959）

您可以在通话时录音。录下的通话被当作新信息。若要收听录下的通话，请参阅第 35 页。

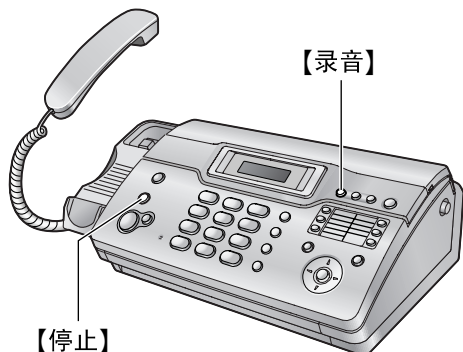

- 1 在通话期间按【录音】。
- 2 若要停止录音，请按【停止】。

注释：

- 您也可以在免提方式通话时录音。
- 在法律上对双向电话通话进行录音可能有限制。当通话被录音时请通知对方。

4.4 来电显示服务

本机与您当地电话公司提供的来电显示服务兼容。若要使用此功能，您必须申请并取得来电显示服务。

重要事项：

- 本机将只显示来电者的电话号码和名称。
- 本机将不支持未来的其它电话服务。
- 根据当地电话公司所提供的服务，有可能不显示来电日期/时间或来电者的名称。

确保预先将下面的振铃设定设定成 2 次或多次振铃。

- 对于 KX-FT952/KX-FT956：传真振铃设定（第 40 页上的功能 #06）和电话/传真振铃设定（第 43 页上的功能 #78）
- 对于 KX-FT959：传真振铃设定（第 40 页上的功能 #06）、答录/传真振铃设定（第 40 页上的功能 #06）和电话/传真振铃设定（第 43 页上的功能 #78）

4.4.1 来电显示功能

当收到外部来电时，将会显示来电者的电话号码或名称。这样，您就可以决定是否应答来电。本机将自动存储 30 个不同的最新来电者信息（电话号码、名称、日期和来电时间）。来电者信息按从新到旧的顺序存储。当收到第 31 个来电时，最旧的来电被删除。可以在显示屏上查看来电者信息，每次一项（第 21 页），或者可以打印来电显示表以确认来电者信息（第 54 页）。

注释：

- 最多可以显示 16 个数字 / 字符的来电者信息。
- 当收到来电者信息，并且符合存储在本机电话簿中的电话号码，则会显示存储的名称。
- 如果本机连接到 PBX（专用分组交换机，Private Branch Exchange）系统，可能无法正确接收来电者信息。请咨询您的 PBX 供应商。
- 如果本机无法接收来电者信息，将显示下面的信息：
 - “超出接收范围”：来电者所在的地区没有提供来电显示服务。
 - “私人号码”：来电者请求不要发送来电者信息。
 - “长途电话”：来电者拨打的是长途。

打印来电显示表来确认来电者信息

- 若要手动打印，请参阅第 54 页。
- 若要在每 30 个新来电之后自动打印，请启动功能 #26（第 41 页）。

4.5 查看来电者信息并回叫

您可以方便地查看来电者信息并进行回叫。

重要事项:

- 在下列情况下不能进行回叫：
 - 电话号码中包含数字之外的其他数据（如 * 或 #）。
 - 来电者信息不包含电话号码。
- 如果被接受的电话号码的区号和您的相同，在回拨之前可能需要删除区号。这也许只适用于一些区域。若要编辑号码，请参阅第 21 页。

显示屏将在待机方式下显示新来电的数量。

示例:

10个新来电
10:59

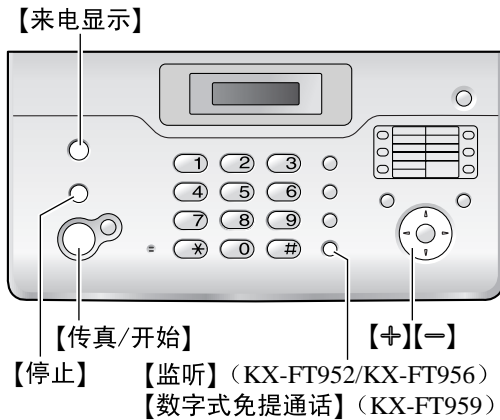

- 1 按 **【来电显示】**。
 - 显示最新的来电者信息。
- 2 按 **【-】** 可以搜索新收到的来电者信息。
 - 如果按 **【+】**，显示顺序将颠倒过来。
- 3 拿起话筒或按 **【监听】**（KX-FT952/KX-FT956）/**【数字式免提通话】**（KX-FT959）回叫。
 - 本机将自动开始拨号。
 - 若要发送传真，请正面向下插入文稿，然后按 **【传真/开始】**。

更改来电者信息显示的方法

显示来电者信息后，反复按 **【来电显示】**。

示例:

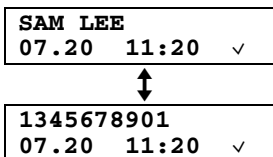

- 显示屏上的 ✓ 表示已查看或接听该项目。

查看时显示

- 当本机无法接收名称时，将显示“无姓名显示”。
- 当没有收到来电时，将显示“没有存储”。

停止查看

按 **【停止】**。

4.6 在回叫之前编辑来电者的电话号码

【来电显示】

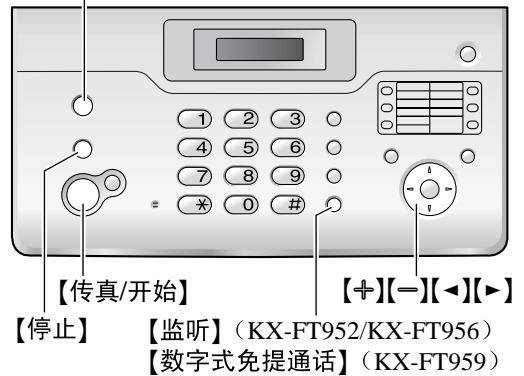

- 1 按 **【来电显示】**。
- 2 反复按 **【+】** 或 **【-】**，直到显示出需要的项目。
- 3 按 **【来电显示】** 显示电话号码。
- 4 若要在电话号码之前插入一个数字，请按希望的拨号键（**【0】** 到 **【9】**）。
 - 也可以通过按 **【*】** 来启动编辑方式。
- 5 拿起话筒或按 **【监听】**（KX-FT952/KX-FT956）/**【数字式免提通话】**（KX-FT959）回叫编辑后的号码。
 - 本机将自动开始拨号。
 - 若要发送传真，请正面向下插入文稿，然后按 **【传真/开始】**。

注释:

- 编辑后的电话号码不会保存为来电者信息。若要将其存储到电话簿中，请参阅第 23 页。

纠正错误

1. 按 **【<】** 或 **【>】** 将光标移至不正确的数字处。
2. 按 **【停止】** 可以删除数字。
3. 输入正确的数字。

4. 电话

删除数字

按【←】或【→】将光标移至您想要删除的数字处，然后按【停止】。

插入数字

1. 按【←】或【→】将光标移至您想插入数字的位置的右边。
2. 输入数字。

4.7 删除来电者信息

【来电显示】

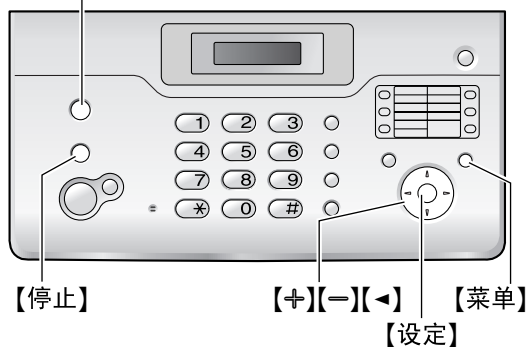

删除所有来电者信息的另一种方法（仅 KX-FT959）

1. 按【来电显示】。
2. 按【删除】。
3. 按【设定】。
 - 若要取消删除，按【停止】。

删除特定来电者信息的另一个方法（仅 KX-FT959）

1. 按【来电显示】。
2. 反复按【+】或【-】，直到显示出需要的项目。
3. 按【删除】。
 - 若要删除其它项目，请重复步骤 2 到步骤 3。
4. 按【停止】。

删除所有来电者信息

1. 反复按【菜单】，直到显示出“设定来电显示”。
2. 按【设定】。
 - 将显示“清除来电显示表”。
3. 按【设定】。
 - 若要取消删除操作，请按【停止】三次。
4. 按【设定】。
5. 按【停止】。

删除特定的来电者信息

1. 按【来电显示】。
2. 反复按【+】或【-】，直到显示出需要的项目。
3. 按【←】。
 - 若要取消删除操作，请按【停止】两次。
4. 按【设定】。
 - 若要删除其它项目，请重复步骤 2 到步骤 4。
5. 按【停止】。

4.8 将来电者信息存储到电话簿/单触拨号中

重要事项:

- 如果来电者信息中没有包含电话号码，将无法使用此功能。

4.8.1 存储到电话簿中

【来电显示】

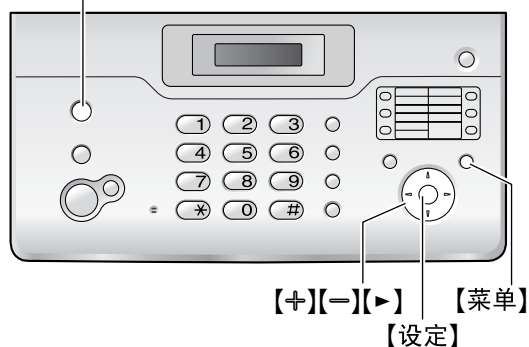

- 1 按【来电显示】。
- 2 反复按【+】或【-】，直到显示出需要的项目。
- 3 按【菜单】。
- 4 按【>】。
 - 如果您不需要编辑名称，请跳至步骤 6。
- 5 如果需要名称，输入最多 16 个字符的名称（第 14 页）。
- 6 按【设定】。
 - 如果需要编辑号码，请参阅第 21 页。
- 7 按【设定】。

注释:

- 您可以打印电话号码表，以确认本机中存储的项目（第 54 页）。
- 若要编辑名称，请参阅第 17 页。

4.8.2 存储到单触拨号

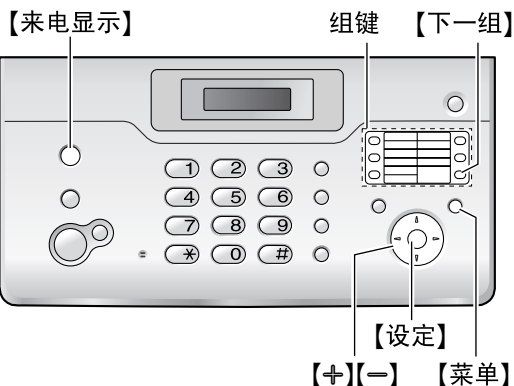

- 1 按【来电显示】。
- 2 反复按【+】或【-】，直到显示出需要的项目。
- 3 按【菜单】。
- 4 选择一个组键。
 - 对于 1—5 组：
按需要的组键。
 - 对于 6—10 组：
按【下一组】，然后按需要的组键。
 - 如果您不需要编辑名称，请跳至步骤 6。
- 5 如果需要名称，输入最多 16 个字符的名称（第 14 页）。
- 6 按【设定】。
 - 如果需要编辑号码，请参阅第 21 页。
- 7 按【设定】。

注释:

- 您可以打印电话号码表，以确认单触拨号中存储的项目（第 54 页）。
- 若要编辑名称，请参阅第 17 页。

5.1 手动发送传真

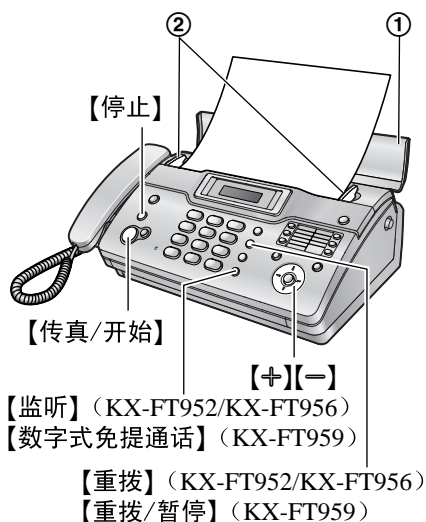

- 1 打开送稿盘 (①)，然后将文稿引导板 (②) 的宽度调节至配合文稿的实际尺寸。
- 2 将文稿 (最多 10 页) 正面向下插入，直到本机发出一次“哔”声并抓住文稿为止。
 - 如果文稿引导板没有调节至配合文稿，重新调节。
- 3 如果需要，请反复按【+】或【-】选择需要的清晰度。
- 4 拿起话筒或按【监听】(KX-FT952/KX-FT956) /【数字式免提通话】(KX-FT959)。
- 5 拨打传真号码。
- 6 当听到传真音时：
按【传真/开始】。

当对方应答您的呼叫时：

请求对方按下开始按钮。当听到传真音时，按【传真/开始】。如果您在步骤 4 中按了【监听】，说话前先拿起话筒。

注释：

- 按【传真/开始】之后，可以放回话筒。

选择清晰度

根据文稿类型，选择需要的清晰度。

- “标准”：用于普通文字大小的印刷或打印文稿。
- “精细”：用于文字较小的文稿。
- “超精细”：用于文字非常小的文稿。此设定仅当对方使用兼容的传真机时有效。
- “照片”：用于带有照片、阴影图画等的文稿。

- 使用“精细”、“超精细”和“照片”设定将增加传送时间。
- 如果在送纸过程中改变清晰度设定，将从下一页开始生效。

重拨上次最后拨过的号码

1. 按【重拨】(KX-FT952/KX-FT956) /【重拨/暂停】(KX-FT959)。
2. 按【传真/开始】。
 - 如果占线，本机将最多自动重拨 3 次该号码。
 - 若要取消重拨，请按【停止】。

一次发送 10 页以上的文稿

插入文稿的前 10 页。在最后一页送入本机前，在已经插入的页面上，加放另外的页 (一次最多 10 页)。

预拨传真号码

您可以在插入文稿之前先拨打传真号码。如果您需要参阅文稿以查找对方的传真号码，此功能将非常方便。

1. 输入传真号码。
2. 插入文稿。
3. 按【传真/开始】。

停止传送

按【停止】。

打印发送报告

发送报告可以为您提供打印的传真传送结果的记录。若要打印发送报告，请确保功能 #04 已启动 (第 40 页)。关于错误信息的说明，请参阅第 45 页。

打印通讯报告

通讯报告可以为您提供打印的最近 30 次传真的记录。若要手动打印，请参阅第 54 页。若要在每进行 30 次新的传真传送和接收后自动打印，请确保功能 #22 已启动 (第 41 页)。关于错误信息的说明，请参阅第 45 页。

5.2 可以发送的文稿

最小文稿尺寸

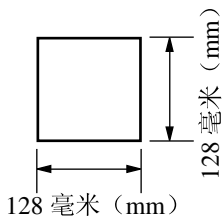

最大文稿尺寸

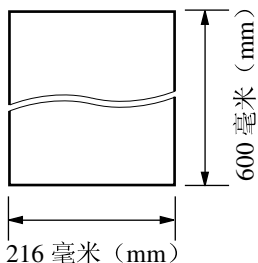

有效扫描区域

- 阴影区域将被扫描。

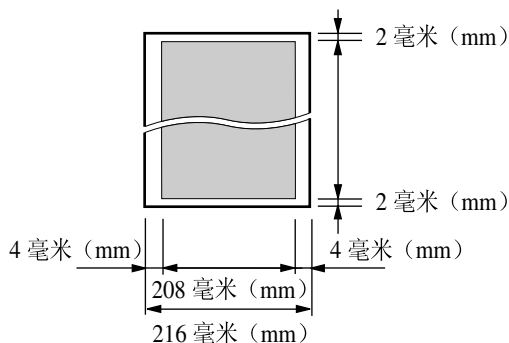

文稿重量

- 单页: 45 g/m² 至 90 g/m²
- 多页: 60 g/m² 至 80 g/m²

注释:

- 取下回形针、订书钉或其它固定物。
- 不要发送或复印下列纸张类型的文稿：（先在另一台复印机上复印文稿，然后发送复印件。）
 - 碳或无碳复写纸等化学处理纸
 - 带有静电的纸张
 - 严重卷曲、褶皱或撕破的纸张
 - 表面带有涂膜的纸张
 - 图像模糊的纸张
 - 从正面可以看到反面打印的文字的纸张，如报纸。

- 检查墨水、浆糊或涂改液是否已经干了。
- 若要发送宽度小于 210 毫米 (mm) 的文稿，我们建议您先利用复印机将原稿复印到 A4 或信纸尺寸的纸张上，然后再发送复印的文稿。

5.3 使用电话簿/单触拨号发送传真

在使用此功能之前，将需要的名称和电话号码存入电话簿中（第 17 页）或单触拨号（第 18 页）。

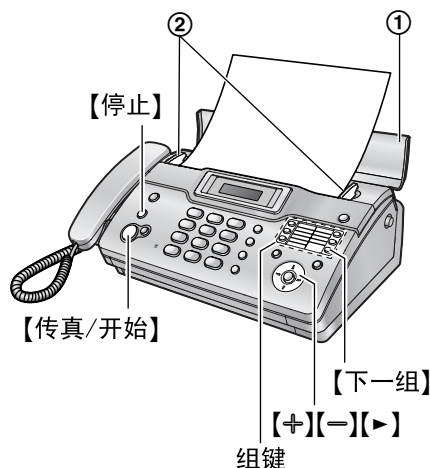

- 1 打开送稿盘 (①)，然后将文稿引导板 (②) 的宽度调节至配合文稿的实际尺寸。
- 2 将文稿 (最多 10 页) 正面向下插入，直到本机发出一次“啞”声并抓住文稿为止。
 - 如果文稿引导板没有调节至配合文稿，重新调节。
- 3 如果需要，请反复按【+】或【-】选择需要的清晰度（第 24 页）。
- 4 输入传真号码。

使用单触拨号：

对于 1—5 组

按需要的组键。

对于 6—10 组

按【下一组】，然后按需要的组键。

使用电话簿：

按【>】，然后反复按【+】或【-】以显示需要的项目，最后按【传真/开始】。

传真自动重拨

如果占线或无应答，本机将最多自动重拨 3 次该号码。

- 若要取消重拨，请按【停止】。

如果您的机器不能发送传真

- 确认您已正确输入号码，而且这个号码是传真号码。
- 通过打开连接音功能（第 42 页上的功能 #76），确认对方的传真机正在应答。

5.4 多站点发送

通过将电话簿（第 17 页）或单触拨号（第 18 页）中的项目存储在多站点发送存储器，您可以将一个文稿发送到多个站点（最多 20 个）。编程的项目将保留在多站点发送存储器中，可以方便地重复使用。

- 电话簿项目和单触拨号可以存储到多站点发送存储器中。

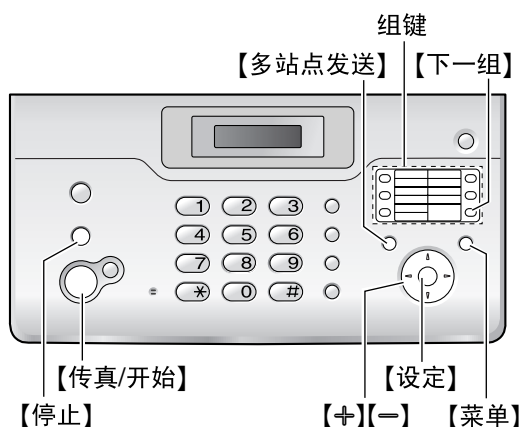

5.4.1 将发送站点存入多站点发送存储器

- 1 反复按【菜单】，直到显示出“多站点发送”。
- 2 按【设定】。
- 3 编程项目。
 - 使用 1—5 组：
按需要的组键。
 - 使用 6—10 组：
按【下一组】，然后按需要的组键。
 - 使用电话簿：
反复按【+】或【-】以显示需要的项目，然后按【设定】。
 - 若要编程其它项目，请重复此步骤（最多 20 个项目）。
 - 如果您编辑了错误的站点，按【停止】删除此站点。
- 4 按【设定】。
- 5 按【停止】。

注释：

- 请打印一份多站点发送编程表以确认存储的站点（第 54 页）。

5.4.2 在多站点发送存储器中加入新站点

开始编程后，可以添加新站点（总数不超过 20 个）。

- 1 按 **[▶]**。
- 2 反复按 **[+]** 或 **[-]**，直到显示出“<多站点发送>”。
- 3 按 **[菜单]**。
- 4 按 **[*]**。
- 5 反复按 **[+]** 或 **[-]** 以显示要添加的项目。
- 6 按 **[设定]**。
 - 若要添加其它站点，请重复步骤 5 和步骤 6（最多 20 个站点）。
- 7 按 **[停止]**。

5.4.3 删除多站点发送存储器中存储的站点

- 1 按 **[▶]**。
- 2 反复按 **[+]** 或 **[-]**，直到显示出“<多站点发送>”。
- 3 按 **[菜单]**。
- 4 按 **[#]**。
- 5 反复按 **[+]** 或 **[-]** 以显示要删除的站点。
 - 若要取消删除操作，请按 **[停止]**。
- 6 按 **[设定]**。
- 7 按 **[设定]**。
 - 若要删除其它项目，请重复步骤 5 到步骤 7。
- 8 按 **[停止]**。

5.4.4 向预先编程的多个站点发送同样的文稿

- 1 正面向下插入文稿。
- 2 如果需要，请反复按 **[+]** 或 **[-]** 选择需要的清晰度（第 24 页）。
- 3 按 **[多站点发送]**。

- 文稿将被送入本机并被扫描存入存储器。然后本机将按顺序拨打每个号码，以便将数据发送到每个站点。
- 传送完毕后，将从存储器中自动删除所存储的文稿，并且本机将自动打印报告（多站点发送报告）。

注释：

- 如果选择“精细”、“超精细”或“照片”清晰度，本机可以发送的页数将减少。
- 如果文稿超过存储器容量，将取消发送。
- 如果一个站点占线或者没有应答，将跳过该站点，之后重拨最多 3 次。

将同一文稿发送到一组临时站点

您也可以选择将同一文稿发送到一组临时的站点。传送完毕后，该组将被删除。

1. 插入文稿。
2. 按 **[▶]**。
3. 反复按 **[+]** 或 **[-]**，直到显示出“单次多站点发送”。
4. 按 **[设定]** 开始编程您想将文稿传送到的一方。
5. 编程项目。
 - 使用 1—5 组：
按需要的组键。
 - 使用 6—10 组：
按 **[下一组]**，然后按需要的组键。
 - 使用电话簿：
反复按 **[+]** 或 **[-]** 以显示需要的项目，然后按 **[设定]**。
 - 若要编程其它项目，请重复此步骤（最多 20 个项目）。
 - 如果您编辑了错误的站点，按 **[停止]** 删除此站点。
6. 按 **[传真/开始]** 开始向已编程的接收方传送。

取消多站点发送

1. 反复按 **[停止]**，直到显示出“传送取消？”。
2. 按 **[设定]**。

注释：

- 可以在多站点发送报告上确认取消的接收者，该报告将在取消完毕后打印出来。

5.5 选择使用传真机的方式

根据您的具体情况，选择使用传真机的方式。

- 用作电话答录机和/或传真机（答录/传真方式）（仅 KX-FT959）
- 仅用作传真机（传真方式）
- 通常用作电话（电话方式）
- 通常用作电话/或传真机（电话/传真方式）

5.5.1 用作电话答录机和/或传真机（答录/传真方式）（仅 KX-FT959）

您的情况

您希望使用电话答录机应答电话和自动接收传真。

安装设定

反复按【自动接收】将传真机设定为答录/传真方式（第 31 页）。

- 本机上的【自动接收】指示灯点亮。

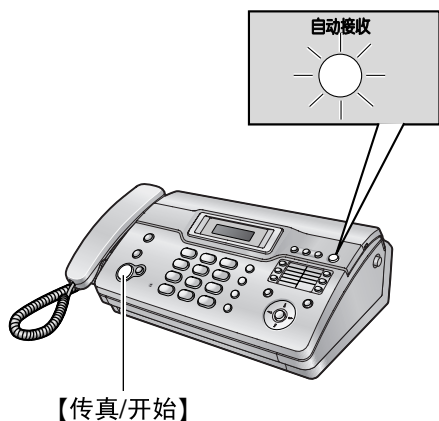

注释：

- 确保预先将功能 #77 设定为“答录 / 传真 TAM/FAX”（第 42 页）。
- 不要将答录机连接到同一条电话线路。如果已连接，请反复按【自动接收】，直到将自动接收功能设定为关。

如何接收电话和传真

如果来电是电话，传真机将自动录制来电者的信息。

如果检测到传真呼叫音，传真机将自动接收传真。

5.5.2 仅用作传真机（传真专用方式）

您的情况

您有一条分开的电话线路，专门用于传真。

安装设定

反复按【自动接收】将传真机设定为传真专用方式（第 32 页）。

- 【自动接收】指示灯点亮。

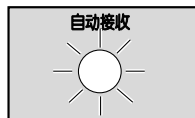

如何接收传真

所有的来电都将作为传真接收。

5.5.3 通常用作电话（电话方式）

您的情况

您希望自己应答来电。如果接收到传真来电，您必须手动接收传真。

安装设定

反复按【自动接收】将传真机设定为电话方式（第 30 页）。

- 【自动接收】指示灯熄灭。



如何接收电话和传真

您必须手动应答所有来电。

若要接收传真，请按【传真/开始】。

5.5.4 用作电话和/或传真机（电话/传真方式）

您的情况

您希望自己应答电话，并且自动接收传真而不振铃。

安装设定

反复按【自动接收】将传真机设定为电话/传真方式（第 30 页）。

- 【自动接收】指示灯熄灭。



注释：

- 确保预先将功能 #73 设定为“电话 / 传真 TEL/FAX”（第 42 页）。

如何接收电话和传真

如果来电是电话，传真机将振铃。

如果检测到传真呼叫音，传真机将自动接收传真而不振铃。

5.6 手动接收传真—关闭自动接收

5.6.1 启动电话方式

反复按【自动接收】将传真机设定为电话方式，直到显示下面的信息。

电话方式

- 【自动接收】指示灯熄灭。

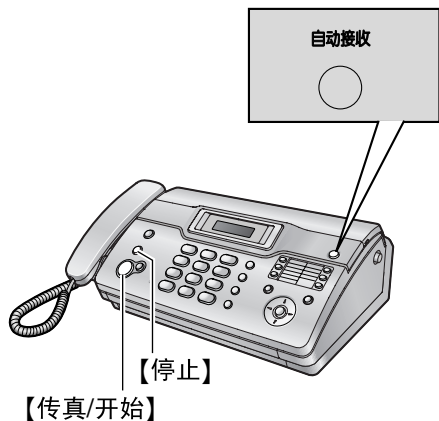

如何接收电话呼叫和传真

1. 拿起话筒以应答来电。
2. 当：
 - 需要接收文稿时，
 - 听到传真呼叫音（慢“哔”声），或
 - 无声时，按【传真/开始】。

连接中.....

- 本机将开始接收传真。

3. 放回话筒。

注释：

- 如果您在 10 次振铃内不应答来电：
对于 KX-FT952/KX-FT956：
本机将暂时切换到传真接收。对方随后可以发送传真。
对于 KX-FT959：
本机将暂时启动答录机。随后将播放应答信息，对方可以发送传真。

如何使用电话分机接收电话呼叫和传真

若您有另一台电话连接到相同线路（电话分机），则您可以使用电话分机接收传真。

1. 当电话分机振铃时，拿起此电话分机的话筒。

2. 当：
 - 需要接收文稿时，
 - 听到传真呼叫音（慢“哔”声），或
 - 无声时，确切地按【*】【#】【9】（默认的传真启动代码）。
 - 传真机将开始接收传真。
3. 放回话筒。

注释：

- 若要使用电话分机接收传真文稿，请确保先将遥控传真启动设定为开（第 41 页上的功能 #41）。默认设定是开启状态。

停止接收

按【停止】。

5.6.2 启动电话/传真方式

- 1 确保预先将功能 #73 设定为“电话 / 传真 TEL/FAX”（第 42 页）。
- 2 反复按【自动接收】，直到显示下面的信息。

电话 / 传真方式

- 【自动接收】指示灯熄灭。

- 3 振铃音量设定应为开（第 12 页）。



如何接收电话和传真

1. 将显示“有来电”，但本机不振铃。
2. 在应答呼叫之前，本机将等待2次振铃。
 - 振铃次数由“电话/传真延迟振铃设定”决定（第 43 页中的功能 #78）。
 - 在此时间内，电话分机（如果已连接）将振铃。
3. 本机将应答呼叫，并尝试检测传真呼叫音。
当检测到传真呼叫音时
本机自动接收传真而不振铃。

当未检测到传真呼叫音时

① 本机将振铃。您可以应答呼叫。

- 来电者将听到与电话公司发出的声音不同的振铃回音。
- 此时，电话分机（如果已连接）不会振铃。

② 如果不应答呼叫，本机将启动传真功能。

- 一些传真机在发送传真时不发出传真呼叫音，因此即使未检测到传真呼叫音，本机也将尝试接收传真。

注释：

- 即使您利用电话分机应答呼叫，传真机也可能根据电话分机类型启动传真功能。按传真机上的【**停止**】可以与呼叫方通话。

5.7 自动接收传真—打开自动接收

5.7.1 启动答录/传真方式（仅 KX-FT959）

1 确保预先将功能 #77 设定为“答录 / 传真 **TAM/FAX**”（第 42 页）。

2 反复按【**自动接收**】，直到显示下面的信息。

答录 / 传真方式

- 本机上的【**自动接收**】指示灯点亮。
- 本机将播放预先录制的应答信息。您可以录制自己的应答信息（第 34 页）。
- 将显示用于录制传入信息的剩余时间。

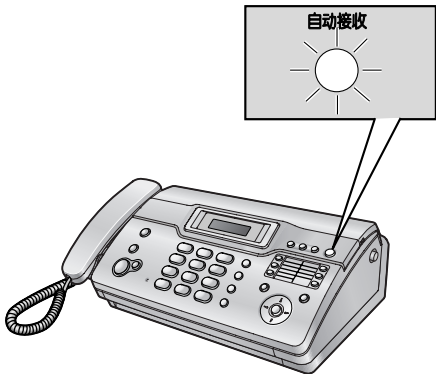
**注释：**

- 可以更改传入信息的录音时间上限（第 40 页上的功能 #10）。
- 当正在进行来电录音时，可以通过扬声器监听。如果不需要此功能，请将功能 #67 设定为关（第 42 页）。
- 当正在进行来电录音时，可以通过扬声器监听。
- 如果本机提示存储器已满，请删除不需要的信息（第 35 页）。

如何接收电话和传真

当接收来电时，本机作为答录机和/或传真机。

- 如果来电是电话，本机将自动录入来电者的留言。
- 如果检测到传真呼叫音，本机将自动接收传真。

在同一来电中接收留言和传真文稿

来电者可以在同一来电过程中留言和发送传真文稿。请预先通知来电者按下列步骤进行。

1. 来电者致电本机。

5. 传真

- 答录机将应答来电。
2. 来电者可以在应答信息之后留言。
 3. 来电者按【*】[9]。
 - 本机将启动传真功能。
 4. 来电者按开始按钮发送传真。

答录/传真方式下的振铃设定

您可以更改本机应答来电前的振铃次数。您可以选择“振铃 RINGS=2”（默认值）、“振铃 RINGS=3”、“振铃 RINGS=4”、“振铃 RINGS=5”、“振铃 RINGS=6”、“振铃 RINGS=7”或“自动 AUTO”。可以在第 40 页上的功能 #06 中更改此设定。

“自动 AUTO”：当录制了新信息时，本机在 2 或 3 次振铃后应答；如果没有新信息，则在 5 或 6 次振铃后应答。如果您从外面呼叫本机以收听新信息（第 36 页），当本机第 4 次振铃时，您就会知道没有信息。这样，您就可以挂断电话而不用支付电话费。

5.7.2 启动传真专用方式

- 1 预先将功能 #77 设定为“传真 FAX ONLY”（第 42 页）。
- 2 反复按【自动接收】，直到显示下面的信息。

传真方式

- 【自动接收】指示灯点亮。

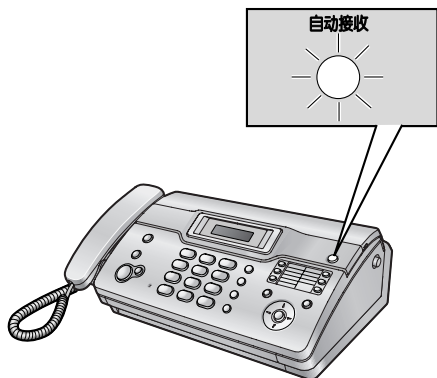

如何接收传真

当收到来电时，本机将自动应答所有来电，但是仅接收传真文稿。

注释：

- 可以改变在传真专用方式下应答来电前的振铃次数（第 40 页上的功能 #06）。

5.8 接收查询

此功能使您可以利用有效的查询服务提取文稿。因此，由您支付呼叫费用。确保您的机器上没有送入任何文稿。

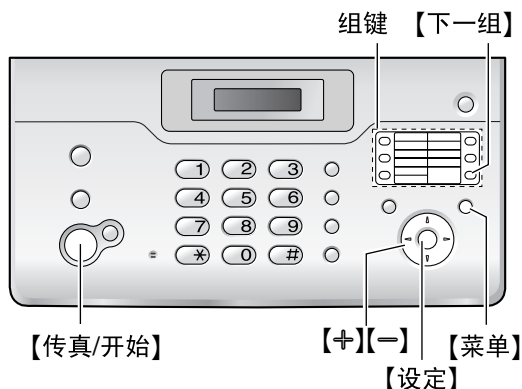

- 1 反复按【菜单】，直到显示出“提取传真”。
- 2 按【设定】。
- 3 拨打传真号码。
使用拨号键（【0】至【9】，【*】或【#】）：
输入传真号码。
使用单触拨号：
对于 1—5 组
按需要的组键。
对于 6—10 组
按【下一组】，然后按需要的组键。
使用电话簿：
反复按【+】或【-】以显示需要的项目。
- 4 按【传真/开始】。
 - 本机将开始接收传真。

6.1 进行复印

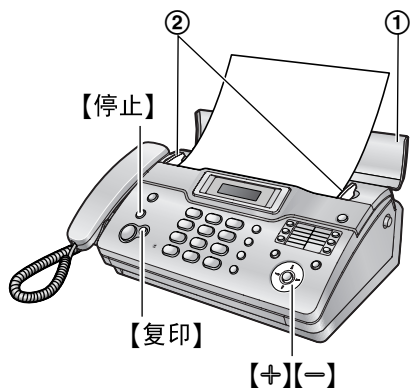

- 1 打开送稿盘 (①)，然后将文稿引导板 (②) 的宽度调节至配合文稿的实际尺寸。
- 2 将文稿 (最多 10 页) 正面向下插入，直到本机发出一次“哗”声并抓住文稿为止。
 - 如果文稿引导板没有调节至配合文稿，重新调节。
- 3 如果需要，请反复按 **【+】** 或 **【-】** 选择需要的清晰度。
- 4 按 **【复印】**。
 - 本机将开始复印。

注释：

- 当您复印超过 A4 尺寸 (约 300 毫米 (mm)) 的多页文稿时，我们建议您每次插入一页。
- 所有能够作为传真发送的文稿均能复印 (第 25 页)。
- 复印的记录纸比文稿尺寸略长。

选择清晰度

根据文稿类型，选择需要的清晰度。

- “**精细**”：用于印刷或打印的文字较小的文稿。
- “**超精细**”：用于文字非常小的文稿。
- “**照片**”：用于带有照片、阴影图画等的文稿。
- 如果您选择“**标准**”，将使用“**精细**”方式进行复印。

停止复印

按 **【停止】**。

7.1 录制您自己的应答信息

您可以录制答录/传真方式自己的欢迎信息, 最长时间为 16 秒（默认值）或者说 60 秒。我们建议您录制不超过 12 秒钟的信息。这样有利于接收传真。

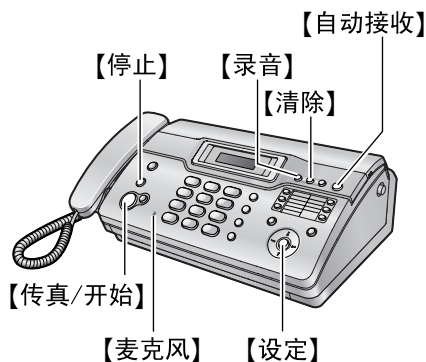

- 1 预先将功能 #77 设定为“答录 / 传真 **TAM/FAX**”（第 42 页）。
- 2 按 **[录音]** 两次。
- 3 按 **[设定]**。
 - 发出一次长哔声。
- 4 在距 **[麦克风]** 约 20 cm 处清楚地说话。
 - 显示屏中将显示剩余的录音时间。
- 5 若要停止录音, 请按 **[停止]**。
 - 本机将重复您的信息。

注释:

- 您可以将答录/传真应答信息的最长录制时间改成 60 秒（第 42 页上的功能 #54）。
 - 如果将设定更改为 60 秒, 我们建议您在答录/传真应答信息中告诉来电者在开始传送传真之前按 **[*][9]**。
 - 如果将设定从 60 秒更改为 16 秒, 您自己的答录/传真应答信息将被删除。当接收来电时, 将播放预先录制的应答信息。

检查应答信息

1. 确保预先将功能 #77 设定为“答录 / 传真 **TAM/FAX**”（第 42 页）。
2. 反复按 **[自动接收]**, 直到显示出“答录 / 传真方式”。

7.1.1 删除您录制的应答信息

- 1 确保预先将功能 #77 设定为“答录 / 传真 **TAM/FAX**”（第 42 页）。
- 2 按 **[清除]** 两次。

- 3 按 **[设定]**。
 - 若要取消清除操作, 请按 **[停止]**。
- 4 按 **[设定]**。

注释:

- 如果删除了答录/传真应答信息, 当收到来电时将播放预先录制的应答信息。

7.2 为他人或自己留下备忘录信息

若要为他人或您自己留下个人备忘录信息, 您可以录制语音备忘录。以后可以直接或遥控重放此备忘录信息。

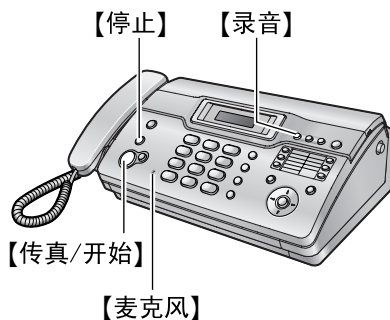

- 1 按 **[录音]**。
- 2 按 **[设定]**。
 - 发出一次长哔声。
- 3 在距 **[麦克风]** 20 cm 处清楚地说话。
- 4 录音完毕后, 按 **[停止]**。

7.3 收听录音信息

当本机录制了新的语音信息时：

— 当自动接收设定为开时，【自动接收】指示灯将闪烁。

— 录音信息总数将在主机的显示屏上闪烁。

示例：

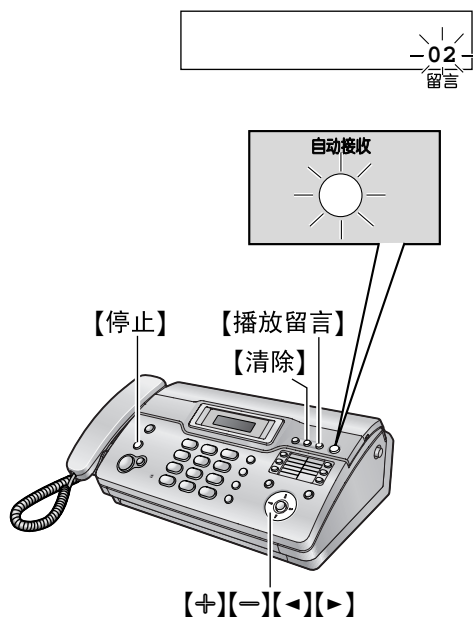

按【播放留言】。

- 将只播放新信息。
- 使用【+】或【-】调节扬声器音量。
- 回放所有新信息后；
 - 当自动接收设定为开时，【自动接收】指示灯将停止闪烁，但仍然保持亮起。
 - 录音信息总数将停止闪烁并保持显示。如果此时按【播放留言】，将播放所有录音信息。

注释：

- 所有信息（包括应答、留言和备忘录）的总计录音时间大约是 18 分钟。如果在嘈杂环境中录制信息，则实际录音时间会缩短。

重复信息

当收听信息时，按【<】。

- 如果在一条信息的前 5 秒内按【<】，将播放上一条信息。
- 若要回放特定的信息，请按【<】或【>】查找您希望收听的信息。

跳过信息

按【>】播放下一条信息。

暂时停止重放

按【停止】。

- 如果在 1 分钟内按【播放留言】，本机将继续播放剩余的信息。

语音时间/星期印记

在重放期间，会有一个合成的声音告诉您每条信息的录制时间和星期几。

停止回放

按【停止】。

7.3.1 删除录音信息

删除特定的信息

当希望删除正在收听的信息时，按【清除】。

删除所有信息

- 1 按【清除】。
- 2 按【设定】。
 - 若要取消删除操作，请按【停止】。
- 3 再次按【设定】。

7.4 从远程位置操作

您可以从远程位置呼叫本机并访问答录机。

重要事项：

- 预先编程遥控操作密码（第 40 页中的功能#11）。
- 在外出之前将本机设定为答录/传真方式（第 31 页）。
- 使用按键式音频电话进行遥控操作。

帮助提示：

- 当按任何键时，应确切地按下。
- 请复印下表，外出时随身携带。

答录机遥控操作			
1. 呼叫本机。		[6]	房间监听
2. 在播放欢迎信息期间，输入遥控操作密码。		[7]	重新录制欢迎信息
3. 在10秒钟内按遥控命令键。		[9]	停止重新录制欢迎信息
键	遥控命令	[*][4]	消除特定的信息
[0]	跳过欢迎信息	[*][5]	消除所有信息
[1]	重复信息	[8][0]	关闭自动接收方式
[2]	跳过信息	[8][3]	打开寻呼机呼叫
[4]	新信息重放	[8][4]	关闭寻呼机呼叫
[5]	所有信息重放		

7.4.1 收听录音信息

- 1 呼叫本机。
- 2 在播放答录/传真欢迎信息期间，输入遥控操作密码。
- 3 开始遥控操作。

当有新的录音信息时

 1. 发出一次长哔声。
 2. 然后发出短哔声，最多响8次。
 - 这表示新信息的数量。
 3. 新信息将被重放。

当没有新信息时
将不会发出短哔声。

 1. 等待4秒钟或按**[5]**。
 2. 将重放所有录音信息。

7.4.2 用遥控命令键进行遥控操作

- [1]:** 重复信息。如果在一条信息的前5秒钟内按此键，将播放上一条信息。
- [2]:** 跳过信息。
- [4]:** 重放新信息。
- [5]:** 重放所有信息。

注释：

- 当本机的语音存储器已满时，请消除不需要的信息。

7.4.3 其他遥控操作

消除特定的信息

当收听希望删除的信息时，按**[*][4]**。

- 将发出一次长哔声和三次短哔声。随后本机将重放下一条信息。

消除所有信息

按**[*][5]**消除所有信息。

- 将发出一次长哔声和三次短哔声。

监听房间

按**[6]**将监听安放本机的房间内的声音约30秒钟。

- 30秒钟过后，发出一次哔声。若要继续监听，请在10秒钟内再次按**[6]**。

录制标记信息

重放信息后，您可以留下一条附加信息。

1. 等待发出三次哔声，以确认遥控操作结束。
2. 听到一次哔声。

3. 等待约10秒钟。
4. 听到语音提示或听到一次哔声。
5. 留下信息。

重新录制欢迎信息

您可以更改答录/传真方式的欢迎信息。

1. 按【7】开始录音。
 - 发出一次长哔声。
2. 清晰地最多讲16秒。
 - 如果您暂停2秒钟以上，将发出6次哔声，并且录音将停止。在10秒钟内重复从步骤1开始的步骤。
3. 录音完毕后，按【9】。
 - 将播放新的欢迎信息。

跳过欢迎信息

在重放欢迎信息期间，按【0】。

- 本机将跳过剩余的欢迎信息。

打开或关闭寻呼机呼叫

您必须预先编程寻呼机号码（第 42 页中的功能 #70）。

按【8】【3】将打开寻呼机呼叫。

按【8】【4】将关闭寻呼机呼叫。

- 如果没有编程寻呼机号码，则不能启动此功能。将发出6次哔声。

改变接收方式

按【8】【0】可以改变接收方式为电话方式或电话/传真方式。

- 接收方式将被设定为电话或电话/传真方式，这取决于功能 #73 的设定（第 42 页）。
- 您不能在同一来电期间回到答录/传真方式。

从电话方式设定为答录/传真方式

1. 呼叫本机并等待10次振铃。
 - 答录机将暂时应答呼叫。
2. 在播放欢迎信息期间，输入遥控操作密码。
 - 发出一次长哔声，本机将切换到答录/传真方式。
3. 放回话筒。

7.5 寻呼机呼叫

当本机接收到传入的语音信息时，此功能可以使本机呼叫您的寻呼机（也可利用手机电话的来电通知功能）。

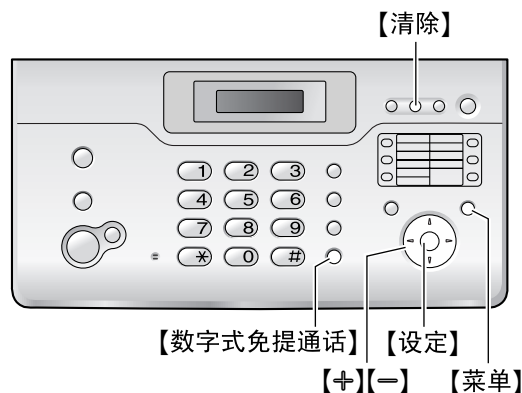

- 1 按【菜单】。
- 2 按【#】，然后按【7】【0】。
- 3 按【设定】。
- 4 反复按【+】或【-】以选择“开 ON”。
- 5 按【设定】。
- 6 输入您的寻呼机号码（或手机号码）和暂停（最多46位）。

寻呼机
示例：
1 202 555 1234PP12345678PP5555#
— 1 202 555 1234: 您的寻呼机号码
— PP: 暂停
— 12345678: 您的寻呼机访问代码（如果需要）。
— 5555（示例）: 您希望在寻呼机上显示的信息。

手机电话
示例：
13912345678PP
- 7 按【设定】。
 - 本机将拨打已存储的号码。
- 8 为了确认设定是否成功，它将在您的寻呼机或手机上以来电通知形式体现出来，如果没有来电的话，请在寻呼机（或手机）号码后，增加按暂停键的次数（最多7位）。
- 9 按【数字式免提通话】，或等待10秒钟（只限于寻呼机）。

7. 答录机（仅 KX-FT959）

当您的寻呼机收到传呼时

您的寻呼机上将显示在步骤5中输入的信息（例如：5555）。

关于手机电话的来电通知

- 与寻呼机相同，当有新信息时以振铃的方式通知您。
- 使用的手机如果有来电号码显示功能的话，振铃将响起，同时传真电话机的号码将表示出来以通知您有新的信息（只能接受到传真电话机的号码，不能进行通话和留信息）。
- 如果收听传真电话机内的新信息时，操作方法请参照第 36 页。

8.1 编程

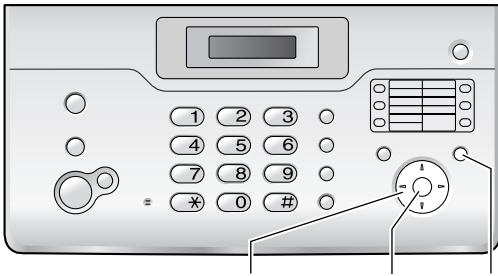

[+][-][←][→] [设定] [菜单]

8.1.1 编程基本功能

- 1 按 **[菜单]**。
- 2 选择您想编程的功能。
反复按 **[←]** 或 **[→]**，直到显示出需要的功能。
● 将显示此功能的现行设定。
- 3 按 **[设定]**。
- 4 反复按 **[+]** 或 **[-]**，直到显示出需要的设定。
● 此步骤可能因功能不同而略有差别。
- 5 按 **[设定]**。
● 您选择的设定已完成，将显示下一个功能。
- 6 若要结束编程，请按 **[菜单]**。

8.1.2 编程高级功能

- 1 按 **[菜单]**。
- 2 反复按 **[←]** 或 **[→]**，直到显示出“高级功能设定”。
- 3 按 **[设定]**。
- 4 选择您想编程的功能。
反复按 **[←]** 或 **[→]**，直到显示出需要的功能。
● 将显示此功能的现行设定。
- 5 按 **[设定]**。
- 6 反复按 **[+]** 或 **[-]**，直到显示出需要的设定。
● 此步骤可能因功能不同而略有差别。
- 7 按 **[设定]**。
● 您选择的设定已完成，将显示下一个功能。

- 8 若要结束编程，请随时按 **[菜单]**。

直接输入程序代码进行编程

您可以直接输入程序代码（# 和 2 位数字）来选择功能，而无需使用 **[←]** 或 **[→]**。

1. 按 **[菜单]**。
2. 按 **[##]** 和 2 位代码（第 40 页 到第 43 页）。
3. 按 **[设定]**。
4. 反复按 **[+]** 或 **[-]**，直到显示出需要的设定。
● 此步骤可能因功能不同而略有差别。
5. 按 **[设定]**。
6. 若要结束编程，请按 **[菜单]**。

取消编程

按 **[菜单]** 退出。

8.2 基本功能

代码 #01: 设定日期和时间

设定日期及时间
SET DATE & TIME

关于详细内容, 请参阅第 13 页。

代码 #02: 设定您的识别信息

您的识别信息
YOUR LOGO

关于详细内容, 请参阅第 14 页。

代码 #03: 设定您的传真号码

您的传真号码
YOUR FAX NO.

关于详细内容, 请参阅第 16 页。

代码 #04: 打印发送报告

发送报告
SENDING REPORT

打印关于传真传送结果的发送报告 (第 24 页)。

“出错 **ERROR**” (默认值): 仅在传真传送失败时打印发送报告。

“开 **ON**”: 每次传送后都打印发送报告。

“关 **OFF**”: 将不打印发送报告。

代码 #06: 改变传真专用方式下的振铃设定 (仅 KX-FT952/KX-FT956)

传真振铃
FAX RING COUNT

改变在传真专用方式下本机应答来电前的振铃次数。

您可以选择“振铃 **RING=1**”、“振铃 **RINGS=2**” (默认值)、“振铃 **RINGS=3**”、“振铃 **RINGS=4**”或“5外部答录 **5EXT.TAM**”。

代码 #06: 改变答录/传真方式下的振铃设定 (仅 KX-FT959)

答录振铃
TAM RING COUNT

改变在答录/传真方式下本机应答来电前的振铃次数。您可以选择“振铃 **RINGS=2**” (默认值)、“振铃 **RINGS=3**”、“振铃 **RINGS=4**”、“振铃 **RINGS=5**”、“振铃 **RINGS=6**”、“振铃 **RINGS=7**”或“自动 **AUTO**”。关于详细内容, 请参阅第 32 页。

注释:

- 预先将功能 #77 设定为“答录 / 传真 **TAM/FAX**” (第 42 页)。

代码 #06: 改变传真专用方式下的振铃设定 (仅 KX-FT959)

传真振铃
FAX RING COUNT

改变在传真专用方式下本机应答来电前的振铃次数。

您可以选择“振铃 **RING=1**”、“振铃 **RINGS=2**” (默认值)、“振铃 **RINGS=3**”、“振铃 **RINGS=4**”。

注释:

- 预先将功能 #77 设定为“传真 **FAX ONLY**” (第 42 页)。

代码 #10: 改变传入信息录音时间 (仅 KX-FT959)

录音时间
RECORDING TIME

“1分钟 **1 MINUTE**”: 最多 1 分钟。

“无极限 **NO LIMIT**” (默认值): 在留言存储器容量范围内没有限制 (第 55 页)。

“应答录音 **GREET ONLY**”: 本机将播放应答信息, 但不会录下来电者的信息。

代码 #11: 设定遥控操作密码 (仅 KX-FT959)

遥控号码
REMOTE TAM ID

在遥控操作答录机时, 您必须输入 3 位数的遥控操作密码。此密码可防止未经授权的人遥控听取您的信息。存储您的遥控操作密码后, 就可进行遥控操作。

1. 按 **[菜单]**。
2. 按 **[#]**, 然后按 **[1][1]**。
3. 按 **[设定]**。
4. 若要启动遥控操作功能, 输入一个 3 位数遥控操作密码。
 - 若要关闭遥控操作功能, 按 **[*]**。
5. 按 **[设定]**。
6. 按 **[菜单]**。

代码 #13: 设定电话线路拨号方式

拨号方式
DIALLING MODE

关于详细内容, 请参阅第 13 页。

代码 #17: 设定外部来电的振铃类型

外接振铃类型 EXT RINGER TYPE

从 3 种外部来电振铃类型之一，设定振铃类型。您可以选择“振铃 RINGER 1”（默认值）、“振铃 RINGER 2”或“振铃 RINGER 3”。

8.3 高级功能

有关如何进入高级功能编程，请参阅第 39 页。

代码 #22: 设定自动打印通讯报告

自动通讯报告 AUTO JOURNAL

“开 ON”（默认值）：在每进行 30 次新的传真传送和接收后，本机将自动打印通讯报告（第 24 页）。

“关 OFF”：本机将不打印通讯报告，但仍然保留最后 30 次传真传送和接收的记录。

代码 #23: 向海外发送文稿

海外方式 OVERSEAS MODE

如果即使号码正确并且线路已接通也无法发送海外传真，请在发送传真前启动此功能。此功能通过降低传送速度来提高可靠性。

“出错 ERROR”（默认值）：当上一个传真传送失败并且您希望重发文稿时。

“下个传真 NEXT FAX”：此设定仅对下一个传真传送有效。传送之后，本机将恢复以前的设定。

“关 OFF”：关闭此功能。

注释：

- 此功能对于多站点发送无效。
- 电话费可能会高于平时。

代码 #25: 定时发送传真

定时传送 DELAYED SEND

此功能使您可以利用电话公司提供的电话费减价时间。此功能最多可以在所需时间的 24 小时以前设定。

发送文稿：

1. 插入文稿。
2. 如果需要，请反复按【+】或【-】选择需要的清晰度（第 24 页）。
3. 按【菜单】。
4. 按【#】，然后按【2】【5】。
5. 按【设定】。

6. 反复按【+】或【-】以选择“开 ON”。

7. 按【设定】。

8. 输入传真号码。

9. 按【设定】。

10. 输入传送开始时间。

- 如果您在设定日期和时间时选择 12 小时时间输入（第 13 页），则反复按【*】以选择“AM”或“PM”。
- 如果您在设定日期和时间时选择 24 小时时间输入（第 13 页），设定的时间是以 24 小时时间输入。

11. 按【设定】。

12. 按【菜单】。

注释：

- 若要在编程后取消，请按【停止】，然后按【设定】。

代码 #26: 设定自动打印来电显示表

自动来电显示表 AUTO CALL. LIST

“开 ON”：每当本机记录 30 个不同的来电者（第 20 页）后，便会自动打印来电显示表。

“关 OFF”（默认值）：本机将不打印来电显示表，但仍会保留最后 30 个不同来电者信息的记录。

代码 #36: 接收大尺寸文稿

接收缩小 RCV REDUCTION

在打印时略为缩小所接收的传真图像，以便接收的文稿与原稿的长度大致相同。

“开 ON”（默认值）：接收的传真图像打印出来后比稿图像略小。

“关 OFF”：关闭此功能。接收的传真图像将以与原稿图像相同的尺寸打印。

注释：

- 在打印的文稿上将添加一条窄边，因此如果关闭此功能，接收的文稿将比原稿略长。

代码 #41: 改变传真启动代码

传真启动代码 FAX ACTIVATION

如果希望使用电话分机（第 30 页）接收传真，请启动此功能并编程启动代码。

1. 按【菜单】。
2. 按【#】，然后按【4】【1】。
3. 按【设定】。
4. 反复按【+】或【-】以选择“开 ON”。

8. 可编程的功能

- 按【设定】。
- 使用拨号键【0】-【9】、【*】和【#】输入您的代码（2至4位）。
 - 默认代码是“*#9”。
 - 不要输入“0000”。
- 按【设定】。
- 按【菜单】。

代码 #44: 设定存储器接收提示

存储器接收提示 RECEIVE ALERT

当因出现问题而将收到的文稿存入存储器时，以“哔”声提醒您。

将一直发出缓慢的“哔”声，直到排除打印故障，并确保本机上装有足够的纸张以打印存储的文稿。

“开 ON”（默认值）：存在接收问题时，将发出“哔”声通知您。

“关 OFF”：关闭此功能。

代码 #46: 设定自动接收传真

友好接收 FRIENDLY RCV

当应答来电并且听到传真呼叫音（慢“哔”声）时，自动接收传真。

“开 ON”（默认值）：您不必按【传真/开始】即可接收传真。

“关 OFF”：您必须按【传真/开始】才能接收传真。

代码 #54: 改变答录/传真应答信息的录音时间（仅 KX-FT959）

应答信息录音时间 GREETING TIME

“16秒 16s”（默认值）：最长录音时间是16秒。

“60秒 60s”：最长录音时间是60秒。

关于详细内容，请参阅第34页。

代码 #58: 设定扫描对比度

扫描对比度 SCAN CONTRAST

若要发送或复印字迹较淡或较暗的文稿，请在开始传送或复印之前设定此功能。

“标准 NORMAL”（默认值）：用于普通的字迹。

“较浅 LIGHT”：用于较暗字迹。

“较深 DARKER”：用于较淡字迹。

- 如果选择“照片”清晰度来发送（第24页）或复印（第33页）文稿，此功能不能生效。

代码 #59: 设定打印清晰度

打印清晰度 PRINT CONTRAST

调整所接收的或复印的文稿的暗度。

“标准 NORMAL”（默认值）：正常清晰度。

“较深 DARKER”：更深清晰度。

代码 #67: 设定应答信息监听（仅 KX-FT959）

传入信息监听 ICM MONITOR

当答录机录制信息时通过扬声器听到传入的信息。

“开 ON”（默认值）：您可以监听来电。

“关 OFF”：关闭此功能。

代码 #70: 呼叫您的寻呼机（仅 KX-FT959）

传呼功能 PAGER CALL

关于详细内容，请参阅第37页。

代码 #73: 在传真手动接收模式中改变接收设定

手动接收 MANUAL ANSWER

“电话 TEL”（默认值）：电话模式（第30页）。

“电话/传真 TEL/FAX”：电话/传真模式（第30页）。

代码 #76: 设定连接音

连接音 CONNECTING TONE

如果在发送传真时经常出现故障，此功能可以使您听到连接音：传真音、回铃音和忙音。您可以根据这些声音确认对方机器的状态。

“开 ON”（默认值）：您将听到连接音。

“关 OFF”：关闭此功能。

注释：

- 如果持续响起回铃音，则说明对方机器可能不是传真机或记录纸已用完。请检查对方的情况。
- 连接音的音量不能调节。

代码 #77: 更改自动接收设定中的接收方式（仅 KX-FT959）

自动接收 AUTO ANSWER

“答录/传真 TAM/FAX”（默认值）：电话答录机/传真方式（第31页）

“传真 FAX ONLY”：传真专用方式（第32页）

代码 #78: 改变电话/传真延迟振铃设定

电话 / 传真振铃
TEL/FAX RING

如果在电话/传真方式下使用电话分机, 选择本机接收电话之前, 想要的分机电话铃声次数。您可以选择“振铃 RING=1”、“振铃 RINGS=2” (默认值)、“振铃 RINGS=3”、“振铃 RINGS=4”、“振铃 RINGS=5”、“振铃 RINGS=6”、“振铃 RINGS=7”、“振铃 RINGS=8”或“振铃 RINGS=9”。关于详细情况, 请参阅第 30 页。

代码 #80: 将高级功能重设成默认设定

设定默认值
SET DEFAULT

重设高级功能:

1. 按【菜单】。
2. 按【**†**】, 然后按【8】【0】。
3. 按【设定】。
4. 反复按【+】或【-】以选择“是 YES”。
5. 按【设定】。
6. 再次按【设定】。
7. 按【菜单】。

8.4 编程功能的直接命令

您也可以通过直接输入程序代码(#和2位数字)和直接命令来选择需要的设定。有关各项功能的详细内容, 请参阅第 40 页到第 43 页。

- 1 按【菜单】。
- 2 按【**†**]和2位数代码。
- 3 按【设定】。
- 4 按下需要的直接命令, 以显示所需的设定。
 - 此步骤可能因功能不同而略有差别。
- 5 按【设定】。
- 6 若要结束编程, 请按【菜单】。

8.4.1 程序代码和直接命令按钮

【**†**】【0】【1】日期和时间

- 用拨号键盘输入日期和时间。关于详细内容, 请参阅第 13 页。

【**†**】【0】【2】您的识别信息

- 用拨号键盘输入您的识别信息。关于详细内容, 请参阅第 14 页。

【**†**】【0】【3】您的传真号码

- 用拨号键盘输入您的传真号码。关于详细内容, 请参阅第 16 页。

【**†**】【0】【4】发送报告

- 【1】: “开 ON”
- 【2】: “关 OFF”
- 【3】: “出错 ERROR” (默认值)

【**†**】【0】【6】传真振铃次数

- 【1】: “振铃 RING=1”
- 【2】: “振铃 RINGS=2” (默认值)
- 【3】: “振铃 RINGS=3”
- 【4】: “振铃 RINGS=4”
- 【5】: “5外部答录 5EXT.TAM” (仅 KX-FT952/KX-FT956)

【**†**】【0】【6】答录振铃次数 (仅 KX-FT959)

- 【0】: “自动 AUTO”
- 【2】: “振铃 RINGS=2” (默认值)
- 【3】: “振铃 RINGS=3”
- 【4】: “振铃 RINGS=4”
- 【5】: “振铃 RINGS=5”
- 【6】: “振铃 RINGS=6”

8. 可编程的功能

— [7]: “振铃 RINGS=7”

[☎][1][0] 信息录音时间 (仅 KX-FT959)

- [1]: “1分钟 1 MINUTE”
- [2]: “应答录音 GREET ONLY”
- [3]: “无极限 NO LIMIT” (默认值)

[☎][1][1] 遥控操作密码 (仅 KX-FT959)

- 输入一个 3 位号码以启动遥控操作功能。若要关闭遥控操作功能, 按 [✳]。

[☎][1][3] 拨号方式

- [1]: “脉冲方式 PULSE”
- [2]: “音频方式 TONE” (默认值)

[☎][1][7] 外接振铃类型

- [1]: “振铃 RINGER 1” (默认值)
- [2]: “振铃 RINGER 2”
- [3]: “振铃 RINGER 3”

[☎][2][2] 自动通讯报告

- [1]: “开 ON” (默认值)
- [2]: “关 OFF”

[☎][2][3] 海外方式

- [1]: “下个传真 NEXT FAX”
- [2]: “关 OFF”
- [3]: “出错 ERROR” (默认值)

[☎][2][5] 定时传送

- [1]: “开 ON”
- [2]: “关 OFF” (默认值)
- 如果选择“开 ON”, 则使用拨号键盘输入传真号码和传送时间 (关于详细内容, 请参阅第 41 页上的功能 #25)。

[☎][2][6] 来电显示表

- [1]: “开 ON”
- [2]: “关 OFF” (默认值)

[☎][3][6] 接收缩小

- [1]: “开 ON” (默认值)
- [2]: “关 OFF”

[☎][4][1] 传真启动代码

- [1]: “开 ON” (默认值)
- [2]: “关 OFF”
- 如果选择“开 ON”, 则使用 [0]–[9]、[✳] 和 [☎] 输入 2 到 4 位的代码。

[☎][4][4] 存储器接收提示

- [1]: “开 ON” (默认值)
- [2]: “关 OFF”

[☎][4][6] 友好接收

- [1]: “开 ON” (默认值)
- [2]: “关 OFF”

[☎][5][4] 应答信息录音时间 (仅 KX-FT959)

- [1]: “16秒 16s” (默认值)
- [2]: “60秒 60s”

[☎][5][8] 扫描对比度

- [1]: “标准 NORMAL” (默认值)
- [2]: “较浅 LIGHT”
- [3]: “较深 DARKER”

[☎][5][9] 打印清晰度

- [1]: “标准 NORMAL” (默认值)
- [2]: “较深 DARKER”

[☎][6][7] 传入信息监听 (仅 KX-FT959)

- [1]: “开 ON” (默认值)
- [2]: “关 OFF”

[☎][7][0] 呼叫您的寻呼机 (仅 KX-FT959)

- [1]: “开 ON”
- [2]: “关 OFF” (默认值)
- 关于详细内容, 请参阅第 37 页。

[☎][7][3] 手动接收

- [1]: “电话 TEL” (默认值)
- [2]: “电话 / 传真 TEL/FAX”

[☎][7][6] 连接音

- [1]: “开 ON” (默认值)
- [2]: “关 OFF”

[☎][7][7] 自动接收 (仅 KX-FT959)

- [1]: “答录 / 传真 TAM/FAX” (默认值)
- [2]: “传真 FAX ONLY”

[☎][7][8] 电话/传真振铃次数

- [1]: “振铃 RING=1”
- [2]: “振铃 RINGS=2” (默认值)
- [3]: “振铃 RINGS=3”
- [4]: “振铃 RINGS=4”
- [5]: “振铃 RINGS=5”
- [6]: “振铃 RINGS=6”
- [7]: “振铃 RINGS=7”
- [8]: “振铃 RINGS=8”
- [9]: “振铃 RINGS=9”

[☎][8][0] 设定默认值

- [1]: “是 YES”
- [2]: “否 NO” (默认值)

9.1 出错信息－报告

如果在传真传送或接收过程中发生问题，下列其中一条信息将打印在发送报告和通讯报告上（第 24 页）。

讯息	代码	原因和解决方法
COMMUNICATION ERROR	40-42 46-72 FF	<ul style="list-style-type: none"> ● 发生了传送或接收错误。请再试一次或检查对方的情况。
	43 44	<ul style="list-style-type: none"> ● 发生了线路故障。请将电话线连接到另一个插孔，然后再试一次。 ● 发生了海外传送错误。请尝试使用海外发送方式（第 41 页上的功能 #23）。
DOCUMENT JAMMED	----	<ul style="list-style-type: none"> ● 文稿被卡住。清除卡住的文稿（第 52 页）。
ERROR-NOT YOUR UNIT	53 54 59 70	<ul style="list-style-type: none"> ● 因为对方传真机的故障而发生了传送或接收错误。请检查对方的情况。
MEMORY FULL	----	<ul style="list-style-type: none"> ● 由于记录纸不够或记录纸卡住等原因，存储器中已存满了收到的文稿。安装纸张（第 6 页）或清除卡住的纸（第 51 页）。
NO DOCUMENT	----	<ul style="list-style-type: none"> ● 文稿没有正确送入本机。请重新插入并再试一次。
OTHER FAX NOT RESPONDING	----	<ul style="list-style-type: none"> ● 对方的传真机占线或记录纸用完。请再试一次。 ● 对方传真机的振铃次数太多。手动发送传真（第 24 页）。 ● 对方的机器不是传真机。请检查对方的情况。 ● 您拨打的号码无效。
PRESSED THE STOP KEY	----	<ul style="list-style-type: none"> ● 按了【停止】，传真传送或接收已被取消。
OK	----	<ul style="list-style-type: none"> ● 传真传送或接收成功。

9.2 出错信息—显示屏

如果本机检测到故障，显示屏中将显示下列一条或多条信息。

显示屏	原因和解决方法
“呼叫维修”	<ul style="list-style-type: none"> ● 本机发生了故障。请与维修人员联系。
“请检查文稿”	<ul style="list-style-type: none"> ● 文稿没有正确送入本机。重新插入文稿。如果频繁发生送纸错误，请清洁送纸滚筒（第 52 页），然后再试一次。 ● 试图发送长于 600 毫米（mm）的文稿。请按【停止】取下文稿。将文稿分成两页或多页，然后再试一次。
“请确认储存文稿”	<ul style="list-style-type: none"> ● 存储器内容（电话号码、参数等）被删除了。重新编程。
“机盖被打开” “请检查记录纸”	<ul style="list-style-type: none"> ● 机盖被打开了。将它关闭，然后按【传真/开始】以删除该信息。 ● 本机中的记录纸用完了。安装记录纸（第 6 页），然后按【传真/开始】以删除该信息。
“有传真文稿存储”	<ul style="list-style-type: none"> ● 本机的存储器中存有文稿。请参阅其它显示信息说明以将文稿打印出来。关于传真存储器容量，请参阅第 55 页。
“传真内存储蓄已满”	<ul style="list-style-type: none"> ● 由于记录纸不够或记录纸卡住等原因，存储器中已存满了收到的文稿。安装纸张（第 6 页）或清除卡住的纸（第 51 页）。 ● 当进行多站点发送时，正在存储的文稿超过了本机的存储器容量。请手动发送整个文稿。
“存储已满”	<ul style="list-style-type: none"> ● 本机电话簿中再没有空间存储新项目。删除不需要的项（第 17 页）。
“留言信息已满”	<ul style="list-style-type: none"> ● 没有可用的存储空间用于录下语音信息。删除不需要的信息（第 35 页）。
“调制解调器出错”	<ul style="list-style-type: none"> ● 本机的调制解调器发生了故障。请与维修人员联系。
“没有传真信号回应”	<ul style="list-style-type: none"> ● 对方的传真机占线或记录纸用完。请再试一次。
“卡纸”	<ul style="list-style-type: none"> ● 记录纸被卡住。清除被卡住的纸（第 51 页）。
“请稍等”	<ul style="list-style-type: none"> ● 本机正在检查和初始化切纸器。请等待检查完毕。
“传真提取中出错”	<ul style="list-style-type: none"> ● 对方的传真机不能支持查询功能。请检查对方的情况。
“超出重拨时间”	<ul style="list-style-type: none"> ● 对方的传真机占线或记录纸用完。请再试一次。
“请清除卡纸”	<ul style="list-style-type: none"> ● 文稿被卡住。清除卡住的文稿（第 52 页）。 ● 按【停止】排出卡住的文稿。
“系统正在占线中”	<ul style="list-style-type: none"> ● 系统正在占线。放回话筒或停止使用监听，然后再试一次。
“传送出现错误”	<ul style="list-style-type: none"> ● 发生了传送错误。请再试一次。
“主机过热”	<ul style="list-style-type: none"> ● 本机太热。停止使用本机一段时间，让机器冷却下来。

9.3 当有的功能不工作时，请检查此处

如果按照本节的说明操作后仍不能解决问题，请重设本机。若要重设本机，请断开电源线，然后再次连接。

9.3.1 初始设定

问题	原因和解决方法
我听不到拨号音。	<ul style="list-style-type: none"> ● 电话线被连接到本机的 [EXT] 插孔。连接到 [LINE] 插孔（第 5 页）。 ● 如果您使用分离器连接本机，请将其取下，将本机直接连接到墙壁插孔。如果本机工作正常，则检查分离器。 ● 将本机的电话线拔下，然后连接一台工作正常的电话机。如果此电话工作正常，请与维修人员联系以便修理本机。如果此电话不能正常工作，请与电话公司联系。 ● 没有连接电源线或电话线。检查连接。 ● 如果通过计算机调制解调器连接传真机，则将传真机直接连接到电话线插孔。
不能打电话。	<ul style="list-style-type: none"> ● 电话线路拨号方式设定有错误。请改变设定（第 13 页）。
本机不振铃。	<ul style="list-style-type: none"> ● 关闭了振铃音量。调节音量（第 12 页）。

9.3.2 一般情况

问题	原因和解决方法
对方抱怨他们只能听到传真音但不能通话。	<ul style="list-style-type: none"> ● 设定了传真专用方式。请通知对方此号码是传真专用号码。 ● 更改接收方式： <ul style="list-style-type: none"> — KX-FT952/KX-FT956：电话方式（第 30 页）或电话/传真方式（第 30 页）。 — KX-FT959：答录/传真方式（第 31 页）、电话方式（第 30 页）或电话/传真方式（第 30 页）。
本机会发出“哔”声。	<ul style="list-style-type: none"> ● 记录纸已用完。请按【停止】停止哔声并安装纸张。
不显示来电者信息。	<ul style="list-style-type: none"> ● 您没有申请来电显示服务。 ● 来电者请求不要发送来电者信息。
查看来电者信息时，显示屏返回待机方式。	<ul style="list-style-type: none"> ● 查找时，不要暂停超过 3 分钟。
免提电话不工作（仅 KX-FT959）。	<ul style="list-style-type: none"> ● 在安静的房间使用免提电话。 ● 如果听不清对方的声音，应调节音量。

9.3.3 传真—发送

问题	原因和解决方法
不能发送文稿。	<ul style="list-style-type: none"> ● 电话线被连接到本机的 [EXT] 插孔。连接到 [LINE] 插孔（第 5 页）。 ● 对方的传真机占线或记录纸用完。请再试一次。 ● 对方没有传真机。请检查对方的情况。 ● 对方传真机未能自动接收传真。手动发送传真（第 24 页）。
不能发送海外传真。	<ul style="list-style-type: none"> ● 请使用功能 #23 的海外传送方式（第 41 页）。 ● 在电话号码结尾加两次暂停或手动拨号。

问题	原因和解决方法
对方抱怨其收到的文稿上的文字变形或不清晰。	<ul style="list-style-type: none"> ● 如果您的电话线路具备特殊的电话服务，如呼叫等待，在传真传送过程中可能启动了这类服务。请将本机连接到没有这类服务的电话线路。 ● 另一台线路上的电话没有挂机。放回电话，然后再试一次。 ● 尝试复印文稿。如果复印图像清晰，则说明可能是对方的机器有问题。 ● 使用功能 #58（第 42 页）调节扫描对比度。
对方抱怨其收到的文稿上有黑线、白线或污迹。	<ul style="list-style-type: none"> ● 扫描器玻璃、白平板或滚筒因为粘有涂改液等而变脏了。清洁它们（第 52 页）。在文稿上的涂改液完全干燥之前，请不要插入文稿。

9.3.4 传真—接收

问题	原因和解决方法
不能接收文稿。	<ul style="list-style-type: none"> ● 电话线被连接到本机的 [EXT] 插孔。连接到 [LINE] 插孔（第 5 页）。 ● 由于记录纸不够或记录纸卡住等原因，存储器中已存满了收到的文稿。安装纸张（第 6 页）或清除卡住的纸（第 51 页）。
不能自动接收文稿。	<ul style="list-style-type: none"> ● 接收方式被设定为电话方式。 更改接收方式： <ul style="list-style-type: none"> — KX-FT952/KX-FT956：传真专用方式（第 32 页）或电话/传真方式（第 30 页）。 — KX-FT959：答录/传真方式（第 31 页）、传真专用方式（第 32 页）或电话/传真方式（第 30 页）。 ● 应答来电的时间太长。请减少本机应答来电前的振铃次数（第 40 页上的功能 #06 和/或第 43 页上的功能 #78）。 ● 应答信息太长。录制较短的信息（第 34 页）。（仅 KX-FT959）
虽然显示“连接中.....”，但没有收到传真。	<ul style="list-style-type: none"> ● 接收方式设定为传真专用方式，并且来电不是传真。更改接收方式： <ul style="list-style-type: none"> — KX-FT952/KX-FT956：电话方式（第 30 页）或电话/传真方式（第 30 页）。 — KX-FT959：答录/传真方式（第 31 页）、电话方式（第 30 页）或电话/传真方式（第 30 页）。
本机排出空白纸张。	<ul style="list-style-type: none"> ● 记录纸安装不正确。确保纸张明亮面朝下，然后重新安装纸张（第 6 页）。 ● 对方没有将文稿正确地放在其传真机上。请检查对方的情况。
打印质量差。	<ul style="list-style-type: none"> ● 热敏头脏了。清洁它（第 53 页）。 ● 使用功能#59调整打印对比度（第 42 页）。 ● 如果能够正确复印文稿，则说明本机工作正常。对方发送的文稿可能不清晰或者对方的传真机有问题。请求他们发送更清晰的文稿或者检查他们的传真机。

问题	原因和解决方法
对方抱怨其不能发送文稿。	<ul style="list-style-type: none"> 接收方式被设定为电话方式。 手动接收文稿（第 30 页）或更改接收方式： <ul style="list-style-type: none"> KX-FT952/KX-FT956：传真专用方式（第 32 页）或电话/传真方式（第 30 页）。 KX-FT959：答录/传真方式（第 31 页）、传真专用方式（第 32 页）或电话/传真方式（第 30 页）。 由于记录纸不够或记录纸卡住等原因，存储器中已存满了收到的文稿。安装纸张（第 6 页）或清除卡住的纸（第 51 页）。
不能选择需要的接收方式。	<ul style="list-style-type: none"> 如果您想设定为答录/传真方式（仅 KX-FT959）或传真专用方式： <ul style="list-style-type: none"> KX-FT952/KX-FT956：反复按【自动接收】以选择传真专用方式。 KX-FT959：使用功能 #77（第 42 页）设定所需的方式，然后反复按【自动接收】以选择所需的方式。 如果希望设定电话方式或电话/传真方式，请使用功能 #73（第 42 页）设定所需的方式，然后反复按【自动接收】以选择所需的方式。
当连接了电话分机时，按【*】【#】【9】不能接收文稿。	<ul style="list-style-type: none"> 必须预先将遥控传真启动设定为开（第 41 页上的功能 #41）。 确切地按【*】【#】【9】。 由于记录纸不够或记录纸卡住等原因，存储器中已存满了收到的文稿。安装纸张（第 6 页）或清除卡住的纸（第 51 页）。

9.3.5 复印

问题	原因和解决方法
本机不能复印。	<ul style="list-style-type: none"> 在编程过程中不能进行复印。 在通话过程中不能进行复印。
在复印的文稿上出现黑线、白线或污迹。	<ul style="list-style-type: none"> 扫描器玻璃、白平板或滚筒因为粘有涂改液等而变脏了。清洁它们（第 52 页）。在涂改液完全干燥之前，请不要插入文稿。
复印文稿空白。	<ul style="list-style-type: none"> 记录纸安装不正确。确保纸张明亮面朝下，然后重新安装纸张（第 6 页）。
复印图像变形。	<ul style="list-style-type: none"> 将文稿引导板的宽度调节至配合文稿的实际尺寸。
打印质量差。	<ul style="list-style-type: none"> 热敏头脏了。清洁它（第 53 页）。 使用功能#59调整打印对比度（第 42 页）。

9.3.6 答录机（仅 KX-FT959）

问题	原因和解决方法
答录机已经开启，但是没有录下来电者的信息。	<ul style="list-style-type: none"> 录音时间设定为“应答录音 GREET ONLY”。选择“1分钟 1 MINUTE”或“无极限 NO LIMIT”（第 40 页上的功能 #10）。 信息存储器已满。删除不需要的信息（第 35 页）。
不能从远程位置提取录音信息。	<ul style="list-style-type: none"> 预先设定遥控操作密码，启动遥控操作功能（第 40 页上的功能 #11）。 正确而用力地按遥控操作密码（第 36 页）。 本机未设定在答录/传真方式。请改为答录/传真方式（第 31 页）。

9. 帮助

问题	原因和解决方法
对方抱怨其不能留言。	<ul style="list-style-type: none">● 存储器已满。删除不需要的信息（第 35 页）。● 录音时间设定为“应答录音 GREET ONLY”。选择“1分钟 1 MINUTE”或“无极限 NO LIMIT”（第 40 页上的功能 #10）。
正在录制应答信息或听取信息时，本机振铃并停止录音。	<ul style="list-style-type: none">● 正在接收来电。应答来电并于稍候再试。

9.3.7 如果停电

- 本机将不工作。
- 本机在设计上不具备停电时拨打紧急电话的功能。因此应另作安排以取得紧急服务。
- 传真传送和接收将被中断。
- 如果编程了定时传送（第 41 页上的功能 #25），但电源故障导致在设定的时间无法发送文稿，可能会取消传送。
- 如果存储器中存有任何文稿，它们将会丢失。电源恢复时将打印停电报告，以告知存储器中的哪些文稿已被删除。
- 日期和时间设定可能会丢失。如果在恢复供电后未能显示正确的日期和时间，请再次设定日期和时间（第 13 页）。

9.4 记录纸卡纸

- 1 按下顶盖开盖钮 (①)，打开顶盖。

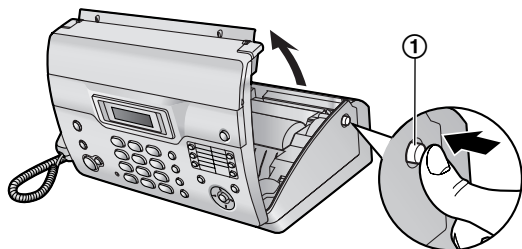

- 5 安装记录纸，然后向下按两端，牢固地关好顶盖（详细内容请参阅第 6 页）。

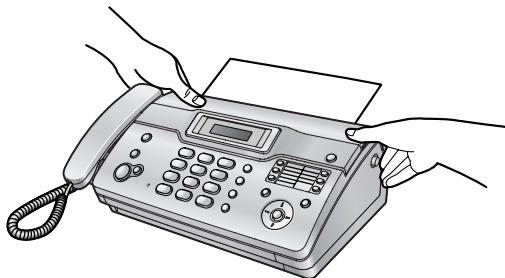

- 2 对于 KX-FT952:

请跳至步骤 3。

对于 KX-FT956/KX-FT959:

将切纸器释放杆 (①) 向前拉。

- 切纸器将被释放。

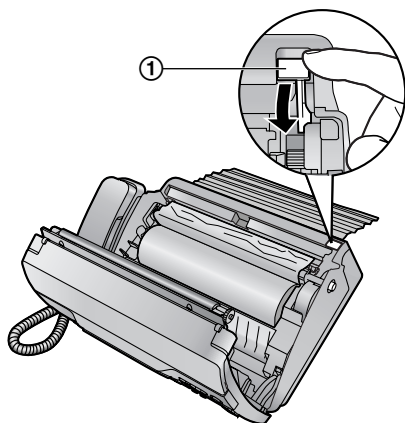

- 3 取出记录纸。

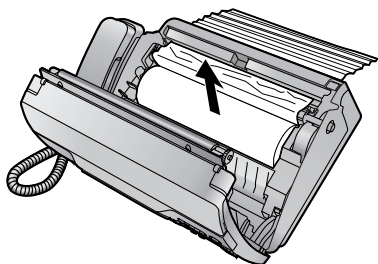

- 4 剪下褶皱部分。

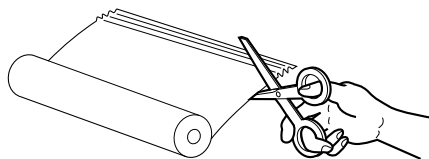

9.5 文稿卡纸—发送

- 1 按开顶盖按钮 (①) 打开顶盖, 小心地取出卡住的文稿 (②)。

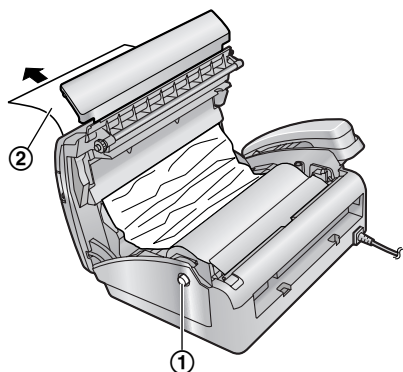

- 2 向下按两端, 牢固地关好顶盖。



注释:

- 在打开顶盖之前, 切勿用力拉出卡住的纸张。



9.6 清洁送稿器/扫描器玻璃

在下列情况下清洁送稿器:

- 文稿经常走纸不顺。
- 当发送或复印时在文稿上出现污迹或黑白线。

- 1 断开电源线和电话线。
- 2 按下顶盖开盖钮 (①), 打开顶盖。

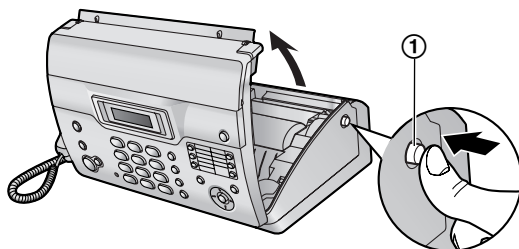

- 3 使用蘸有异丙基外用酒精的布清洁送纸滚筒 (①) 和橡胶薄片 (②), 然后让所有部件完全干燥。用干的软布清洁白平板 (③) 和扫描器玻璃 (④)。

注意:

- 不要使用纸产品, 如纸毛巾或纸巾。

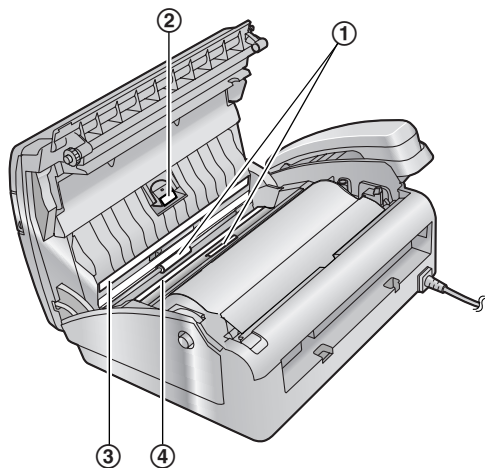

- 4 连接电源线和电话线。
- 5 向下按两端, 牢固地关好顶盖。



9.7 清洁热敏头

如果在复印/接收的文稿上出现污迹或黑白线，应检查热敏头上是否有灰尘。清洁上面的灰尘。

- 1 断开电源线和电话线。
- 2 按开顶盖按钮 (①) 打开顶盖，小心地取出记录纸。

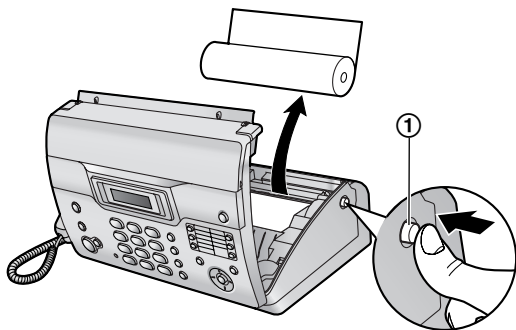

- 3 使用蘸有异丙基外用酒精的布清洁热敏头 (①)，然后让所有部件完全干燥。

注意：

- 为防止因静电而导致工作不正常，不要使用干布，也不要直接触摸热敏头。

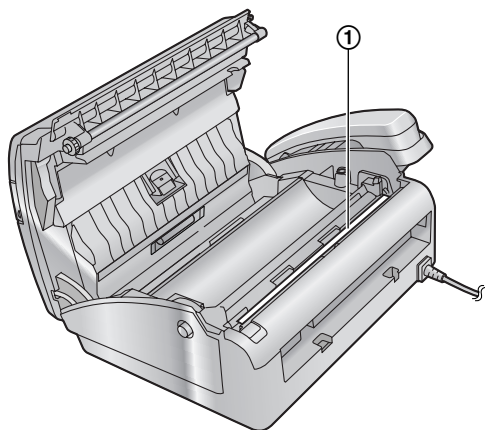

- 4 连接电源线和电话线。
- 5 安装记录纸，然后向下按两端，牢固地关好顶盖 (详细内容请参阅第 6 页)。

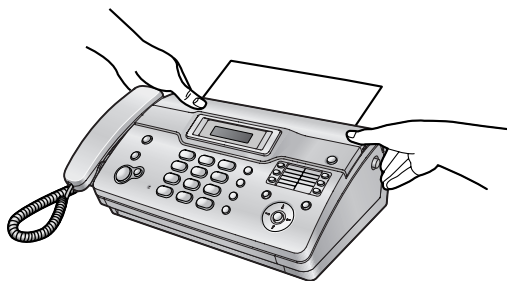

10.1 参考列表和报告

您可打印出以下列表和报告供您参考。

安装设定表 (Setup list) :

为您提供编程功能的现行设定 (第 40 页 到 第 43 页)。

电话号码表 (Telephone number list) :

为您提供电话簿和单触拨号功能中存储的名称和号码。

通讯报告 (Journal report) :

保存传真传送与接收的记录。此报告可以在每进行 30 次传真通讯后自动打印出来 (第 41 页上的功能 #22)。

打印机测试 (Printer test) :

您可以检查本机的打印质量。如果测试打印的文稿上有污迹、污点或线条, 则清洁热敏头 (第 53 页)。

多站点发送编程表 (Broadcast programming list) :

为您提供多站点发送存储器中存储的名称和电话号码 (第 26 页)。

来电显示表 (Caller ID list) :

在取得来电显示服务之后, 保存最后 30 个不同的来电者记录。若要每隔 30 个来电者自动打印一次, 请启动功能 #26 (第 41 页)。

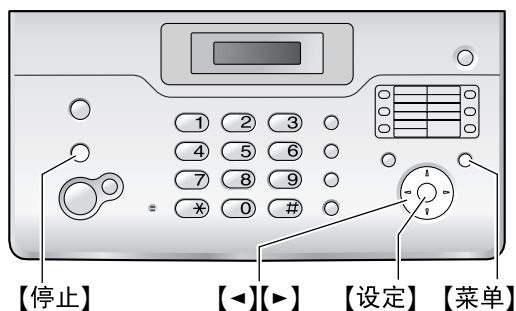

- 1 反复按 **【菜单】**, 直到显示出“打印报告”。
- 2 反复按 **【<】** 或 **【>】**, 直到显示出需要的项目。
- 3 按 **【设定】** 开始打印。
 - 若要停止打印, 则按 **【停止】**。
- 4 按 **【菜单】**。

10.2 规格

■ 适用线路:

公用交换电话网络

■ 文稿尺寸:

最大宽度 216 mm, 最大长度 600 mm

■ 有效扫描宽度:

208 mm

■ 记录纸尺寸:

216 mm × 最长 30 m 卷纸

■ 有效打印宽度:

208 mm

■ 传送时间*1:

约 15 秒/页 (原稿方式)*2

■ 扫描密度:

水平: 8 像素/mm

垂直: 3.85 线/mm - 标准清晰度,

7.7 线/mm - 精细/照片清晰度,

15.4 线/mm - 超精细清晰度

■ 照片清晰度:

64 级

■ 扫描器类型:

密接图像传感器

■ 打印机类型:

热敏打印

■ 数据压缩系统:

改良霍夫曼 (MH)、改良 READ (MR)

■ 调制解调器速度:

9,600 / 7,200 / 4,800 / 2,400 bps; 自动降速

■ 操作环境:

5°C—35°C, 20%—80% RH (相对湿度)

■ 尺寸:

大约高 121 mm × 宽 352 mm × 长 224 mm

■ 产品重量:

KX-FT952: 约 3 kg (包含附件)

约 2.7 kg (仅本机)

KX-FT956/KX-FT959: 约 3 kg (包含附件)

约 2.8 kg (仅本机)

■ 耗电量:

待机: KX-FT952/KX-FT956: 约 1.5 W

KX-FT959 : 约 1.8 W

传送: 约 13 W

接收: 约 30 W (接收 20% 黑色的文稿时)

复印: 约 35 W (复印 20% 黑色的文稿时)

最大: 约 110 W (复印 100% 黑色的文稿时)

■ 电源:

220 V—240 V AC, 50/60 Hz, 1.2 A

■ 传真存储器容量*3:

约 28 页的存储器接收容量

(在标准清晰度下以 ITU-T 1 号测试稿为根据。)

■ 留言存储器容量*4 (仅 KX-FT959):

录音时间约为 18 分钟

*1 传送速度取决于各页的内容、清晰度、电话线路状况和对方机器的能力。

*2 使用原稿方式时, 传送速度是以 ITU-T 1 号测试稿为根据的。如果对方机器的能力低于您的机器, 传送时间可能更长。

*3 如果传真接收过程中发生错误, 如卡纸或记录纸用完了, 该传真及其后的传真将保留在存储器内。

*4 录音时间可能会因呼叫方的背景噪声而缩短。

ITU-T 1 号测试稿



注释:

- 设计和规格可能会有所更改, 恕不另行通知。
- 本说明书中的图片和插图可能与实际产品略有不同。
- 在本说明书中型号的后缀部分被省略了。
- 本使用说明书中的大多数图形都以 KX-FT952 为基础。

10.3 用户记录

供您将来参考

购买日期
制造号码（可以在本机背面找到）
经销商名称和地址
经销商电话号码

请在此附上您的收据。

--

11.1 索引

- # #01 日期和时间: 13
- #02 您的识别信息: 14
- #03 您的传真号码: 16
- #04 发送报告: 24, 40
- #06 答录振铃: 32, 40
- #06 传真振铃: 40
- #10 信息录音时间: 40
- #11 遥控操作密码: 40
- #13 电话线路拨号方式: 13, 40
- #17 外接振铃类型: 41
- #22 自动通讯报告: 24, 41
- #23 海外方式: 41
- #25 定时传送: 41
- #26 自动来电显示表: 41
- #36 接收缩小: 41
- #41 传真启动代码: 41
- #44 存储器接收提示: 42
- #46 自动接收传真: 42
- #54 应答信息录音时间: 34, 42
- #58 扫描对比度: 42
- #59 打印清晰度: 42
- #67 应答信息监听: 42
- #70 寻呼机呼叫: 37
- #73 手动接收模式: 42
- #76 连接音: 42
- #77 自动接收: 42
- #78 电话/传真延迟振铃: 43
- #80 设定默认值: 43
- B 报告**
 - 安装设定: 54
 - 打印机测试: 54
 - 电话号码: 54
 - 多站点发送: 27
 - 多站点发送编程: 54
 - 发送: 24, 40
 - 来电显示表: 41, 54
 - 停电: 50
 - 通讯: 24, 41, 54
 - 编程: 39
- C 查询: 32**
 - 出错信息: 45
 - 存储
 - 单触拨号: 18
 - 电话簿: 17
- 多站点发送: 26
- 存储器接收提示: 42
- 重拨: 24, 26
- 重设: 43, 47
- 传真号码: 16
- 传真启动代码: 41
- 传真专用方式: 28, 32
- D 答录/传真方式: 28, 31**
 - 答录/传真应答信息的录音时间: 34, 42
 - 打印清晰度: 42
 - 单触拨号: 18, 23, 26
 - 导航键: 11
 - 电话簿: 17
 - 编辑: 17, 18
 - 拨打电话: 17
 - 存储: 17
 - 发送传真: 26
 - 删除: 17, 18
 - 电话方式: 28, 30
 - 电话分机: 30
 - 电话线路拨号方式: 13
 - 电话/传真方式: 29, 30
 - 电源故障: 50
 - 定时传送: 41
 - 多站点发送: 26
- F 发送报告: 24, 40**
 - 发送传真
 - 电话簿: 26
 - 多站点发送: 27
 - 手动: 24
 - 附件: 4
 - 复印: 33
- G 高级功能: 41**
- H 海外方式: 41**
- J 基本功能: 40**
 - 记录纸: 6
 - 接收缩小: 41
 - 接收传真
 - 手动: 30
 - 自动: 31
- L 来电显示: 20**
 - 存储: 23
 - 回叫: 21
 - 来电显示表: 20, 41, 54
 - 连接: 5
 - 连接音: 42

11. 索引

录制

电话通话: 20

应答信息: 34

Q 卡纸

记录纸: 51

文稿: 52

清洁: 52, 53

清晰度: 24, 33

R 日期和时间: 13

S 扫描对比度: 42

收听录音信息: 35

从远程位置: 36

识别信息: 14

T 通讯报告: 24, 41

W 文稿尺寸: 25

X 显示屏

出错信息: 46

信息录音时间: 40

寻呼机呼叫: 37

Y 遥控操作: 36

遥控操作密码: 40

音量: 12

应答信息: 34

应答信息监听: 42

友好接收: 42

Z 振铃类型: 41

振铃设定

电话/传真: 40, 43

传真专用: 40

自动接收设定: 42

字符输入: 14

记录

产品中有毒有害物质或元素的名称及含量

部件名称	有毒有害物质或元素					
	铅 (Pb)	汞 (Hg)	镉 (Cd)	六价铬 (Cr(VI))	多溴联苯 (PBB)	多溴二苯醚 (PBDE)
组装电路板	×	○	○	○	○	○
机壳	○	○	○	○	○	○
齿轮底架	○	○	○	○	○	○
热敏头	×	○	○	○	○	○
密接图像传感器	○	○	○	○	○	○
滚筒、轴	×	○	○	○	○	○
切纸器	○	○	○	○	○	○
电线	×	○	○	○	○	○
附件	○	○	○	○	○	○
包装	○	○	○	○	○	○
○：表示该有毒有害物质在该部件所有均质材料中的含量均在《电子信息产品中有毒有害物质限度要求》标准规定的限量要求以下。 ×：表示该有毒有害物质至少在该部件的某一均质材料中的含量超出《电子信息产品中有毒有害物质限度要求》标准规定的限量要求。						

松下电器客户咨询服务中心：8008100781

产品适用主要标准编号
GB4943, GB9254, YD/T993

制造商： 马来西亚松下通信系统设备株式会社
 PLO 01 单位，士乃工业区，KB 104 号，邮区 81400 士乃，新山，柔佛，马来西亚

进口商： 松下电器(中国)有限公司
 中国北京市朝阳区光华路甲 8 号和乔大厦 C 座 6 层

马来西亚制造

版权：

- 本手册的版权属于松下通信系统设备株式会社，仅可能复制作内部使用。未经松下通信系统设备株式会社的书面同意，其它任何全部或部分复制均不得进行。

© 2006 Panasonic Communications Co., Ltd. All Rights Reserved.
 2006 松下通信系统设备株式会社 版权所有