

# SANYO

## 使用说明书

图文传真机

SFX - A200

SFX - A220



# 预防措施

---

## 放置

- 该传真机应避免摆放在又湿又脏、或者被暴露在极热的地方(如阳光直射,加热器等)。
- 不要让任何东西压住电源线。电源线损伤有致命危险且易引起火灾。
- 应安放在平稳的平面上。
- 避免和易产生干扰的家电(如加热器,马达等)共用电源插座。最好使用完全分离的插座。
- 如果突然流进了水,要立即拔掉电源,并且和三洋授权的服务中心或经销商联络。千万不能再次通电!

## 使用

- 禁止拆卸任何螺丝固定的部分(此机没有任何需要用户维修的地方)。
- 使用时,室温维持在 5℃ ~ 35℃ 之间。避免震动,不要在使用时移动它。
- 寒冷天气中室温的骤升易在机器内凝结水蒸汽。这种情况要通电约 15 分钟后再使用,否则,易塞纸或印写模糊。
- 清洁机器外壳和操作面版,用浸润中性清洗剂的湿润布条擦拭。禁止使用溶解性或化学处理过的溶剂进行清洁。

# 介绍

---

感谢购买三洋传真机。此机提供了很多特殊功能,使你便于利用邮电局提供的很多服务项目\*,包括来电显示,双重振铃,以及电子语音邮件(来电应答)服务。

该传真机的主要功能有:

- 10 页原稿自动进纸
- 自动切纸(仅适用于 SFX - A220)
- 4 种分辨率(标准/精细/超精细/中间调)
- 64 阶灰度
- 定时发送
- 海外发送模式
- 自动再拨号
- 拒绝接收
- 30 米/卷传真纸
- 通用光面纸质热敏纸
- 打印备忘录

在未放原稿状态下,按一下[复印]键,即打印一份用作记录的备忘页。

- 兼容来电显示的 50 条信息电话簿可使你建立自己的电子电话簿,它保存了来电者姓名/号码的记录并自动把你拨的号码存入内存,你既可编辑电话簿中的号码,也可增加新号码。显示出的电话簿号码,只要按“开始”键就可以拨出。
- 自动在电话、传真机和应答系统(外接的应答设备)之间切换
- 简体中文液晶显示器
- 简体中文输入
- 来电显示
- 附带电话话筒

\*注:详情请与当地电信局联系。所有特殊服务需要电信局说明。

为了有效地使用该传真机,并使它保持良好的工作情况,请仔细阅读本书,好好保存,以便将来参阅。

# 目录

---

## 预防措施

### 介绍

## 使用前

解包和附件	5
各部分名称及功能	6
操作面板	8
电话线与电源线的连接	10
拨号模式	11
记录纸	12
复印(确认正常操作)	14

## 使用电话

电话呼叫	15
保留	17
重拨	17
电话簿与来电者标识	18
来电显示	19
来电显示示例说明	20
查看新来电者清单	21
查看已拨号码清单	22
用电话簿打电话	23
呼叫等待	25
三方会谈电话	25

## 使用传真

原稿	26
发送传真	27
原稿的放置	27
精细度/对比度	28
手动传送	29
自动传送	30
重拨	31
海外传送	32
定时传送	33
接收传真	36
选择接收模式	36

---

自动接收	37
手动接收	39
应答接收	40
遥控接收	41
转移接收	42
选择接收	43
电话保留	45
错误代码清单	46

## 功能设置

输入汉字	47
输入英文	49
设置电话簿	51
将履历中的号码存入电话簿	53
变更/删除电话簿记录	54
打印电话簿清单	55
日历和时钟	56
文件头打印(设置本机名称和传真号码)	57
收发报告	59
功能开关	61
功能开关清单	63
打印功能开关清单	65

## 维护

热敏纸处理	66
塞纸	67
机械错误	68
清洁	69
故障排除	70

附录	72
规格	83

## 解包和附件

---

### 解包

1. 从卡通箱里取出附件(话筒,热敏纸等)。
2. 去掉两侧的缓冲垫。
3. 去掉传真机四周的塑料袋。
4. 撕掉传真机上运输用的胶带。
5. 保存好卡通箱和缓冲垫以便将来保存和运输。
6. 把机器放在有电源插座和电话线插座的地方(一定要先读第一页的预防措施)。

### 附件

确认有以下列出的附件。

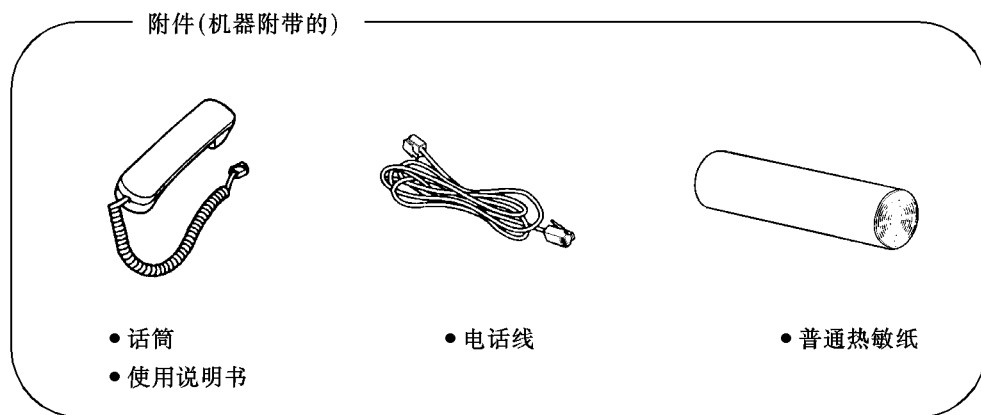

# 各部分名称及功能

前视图

使用前

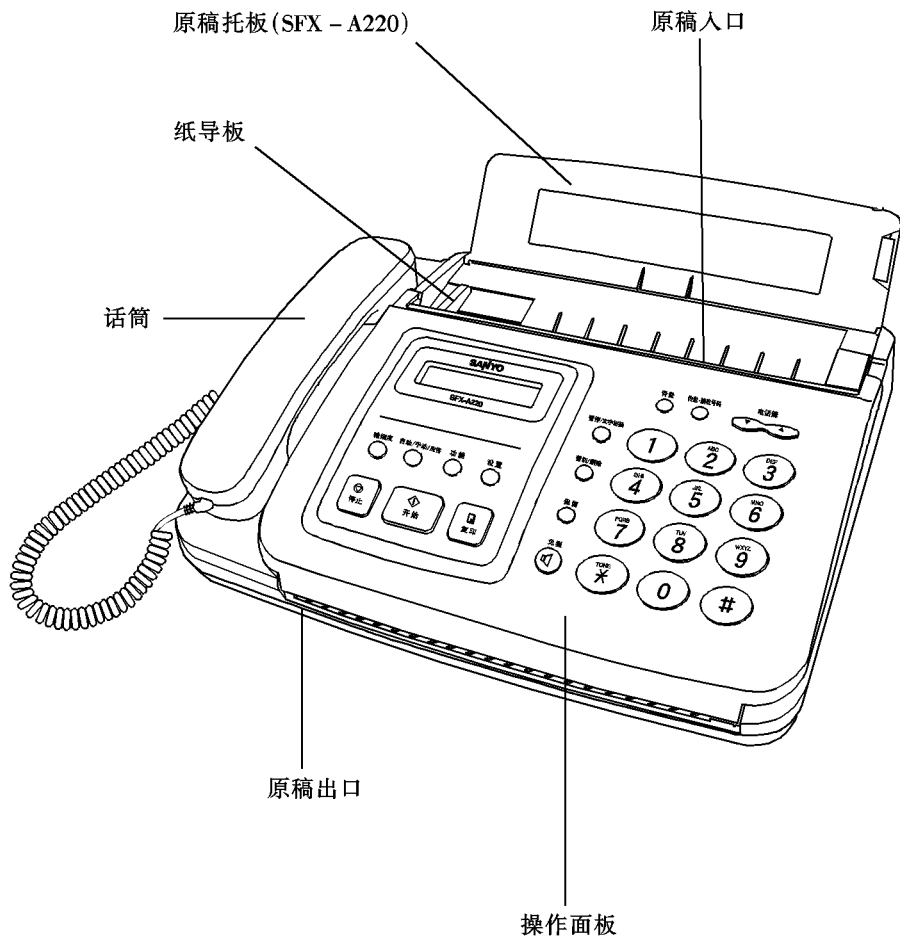

本说明书以 SFX - A220 的图示为例, SFX - A200 与 SFX - A220 相比较, SFX - A200 无切纸刀和原稿托板。

### 后视图和后侧图

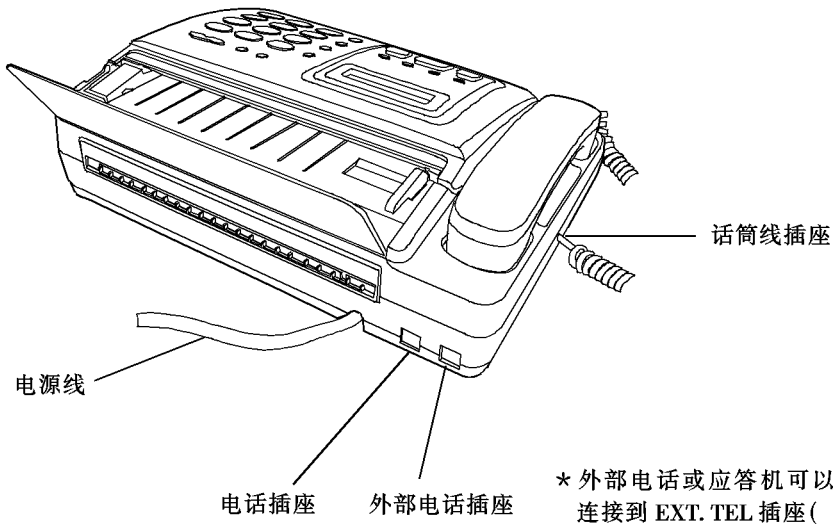

### 内视图

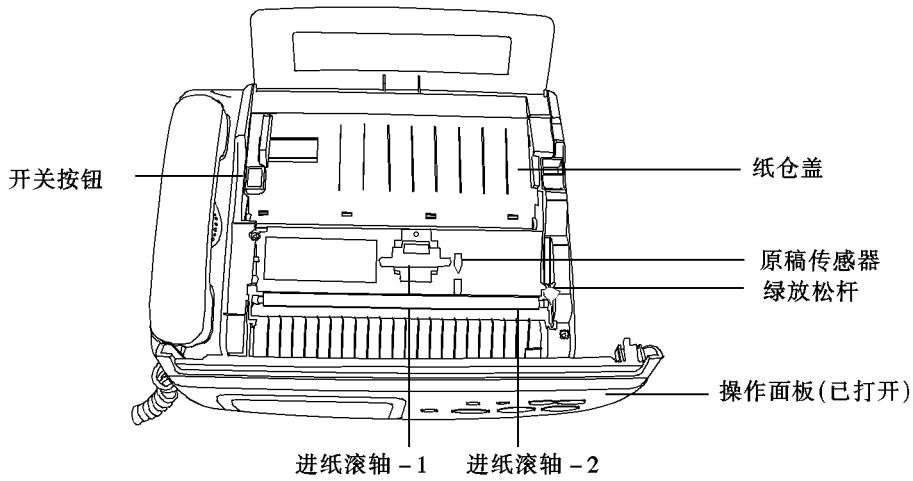



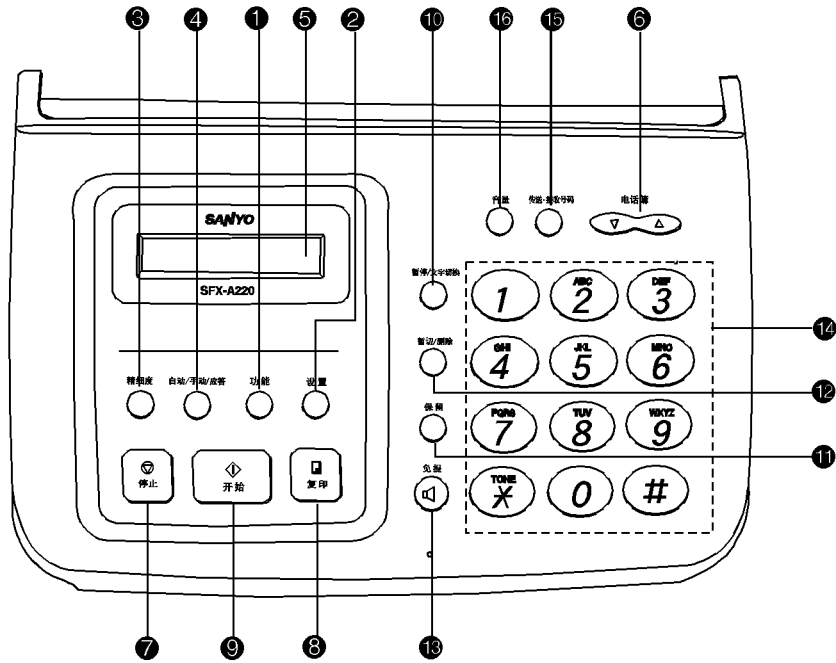

1. [功能]键	● 选择各种功能。
2. [设置]键	● 承认所作的选择。
3. [精细度]键	● 选择精细度设定。
4. [自动/手动/应答]键	● 选择接收模式:自动或手动或应答。
5. [显示屏]	● 显示日历和时间,以及操作提示。
6. [电话簿] [▲]和[▼]键	● 翻卷显示屏显示的电话簿清单。 ● 在设置的过程中用于移动光标。

7. [停止]键	<ul style="list-style-type: none"> <li>●中止传送/接收/复印等操作或清除错误信息。</li> <li>●取消各种设定和拨号功能以及退出原稿。</li> </ul>
8. [复印]键	<ul style="list-style-type: none"> <li>●复印功能或打印清单。</li> </ul>
9. [开始]键	<ul style="list-style-type: none"> <li>●发传真或手动接收。</li> </ul>
10. [暂停/文字切换]键	<ul style="list-style-type: none"> <li>●号码的两个数间插入暂停。</li> <li>●用于字符切换。</li> </ul>
11. [保留]键	<ul style="list-style-type: none"> <li>●暂停通话而不中断,同时播放音乐。</li> </ul>
12. [暂切/删除]键	<ul style="list-style-type: none"> <li>●呼叫等待功能中,在两个来电者间切换。</li> <li>●启动一次三方电话会谈。</li> <li>●用于删除记录。</li> </ul>
13. [免提]键	<ul style="list-style-type: none"> <li>●不用提起话筒即可拨打电话。</li> </ul>
14. 数字键 0-9 *.#	<ul style="list-style-type: none"> <li>●用来拨号,以及改变各种功能。</li> </ul>
15. [传送·接收号码]键	<ul style="list-style-type: none"> <li>●用于查阅和重拨最近的来电和已拨号码。</li> </ul>
16. [音量]键	<ul style="list-style-type: none"> <li>●用于调整话筒、铃声、免提音的音量大小。</li> </ul>

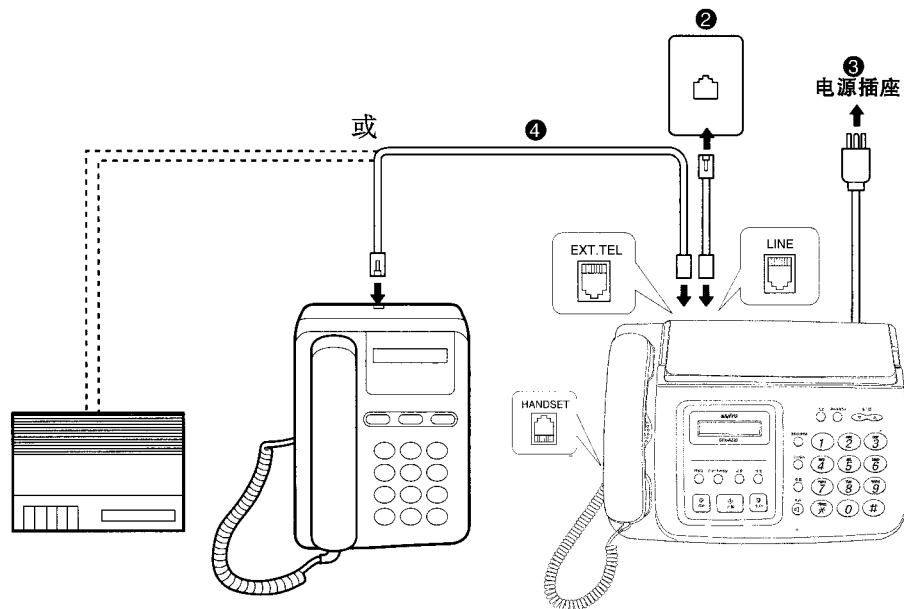

1. 把话筒卷线插入话筒线插座。
2. 使用提供的电话线把电话线连到电话线插座(LINE)。
  - 该传真机不应和其他通信设备共用一个电话插座,否则可能会妨碍机器的正常功能。
3. 把传真机的电源线插入电源插座。
  - 电源插座应位于靠近机器且易到达的地方。
4. 外部电话或应答机可接到外部电话插口(EXT. TEL)。

### 注意事项:

- 请不要在有闪电的天气安装电话线。
- 不要把电话插座安装在潮湿的地方,除非插座是专为潮湿环境而设计的。
- 不要触摸电话线的端子和裸芯部分,除非电话线未连接到电话网。
- 安装或修理电话线时要使用防备措施。
- 雷雨天气避免使用电话,那样可能有来自雷电的强电冲击。
- 不要在煤气泄漏的地方使用电话。

# 拨号模式

该传真机出厂时设置在音频拨号模式。

如果你的电话线使用脉冲拨号,你需使用功能开关 No. 00 变换拨号模式。

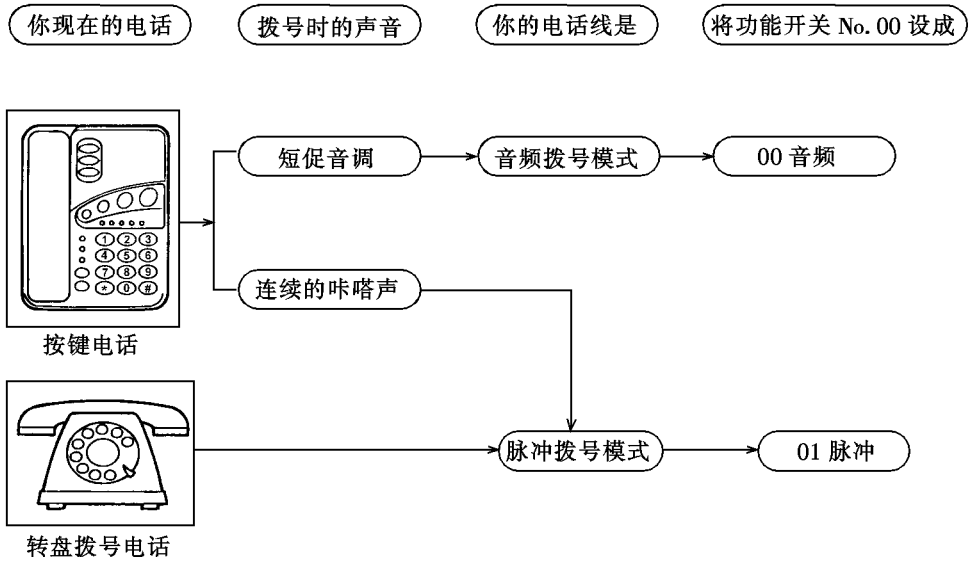

若你还不能确定你应该使用何种拨号系统,请和当地电信局联系。

## 变成脉冲拨号模式

1. 按[功能]键3次。

3:设置机器?

2. 按[设置]键。

1:设置时间?

3. 再按2次[功能]键。

3:功能开关?

4. 按[设置]

(00)拨号模式

5. 再按[设置]。

音频 (00)

6. 输入[0][1]选择音频模式。

10 脉冲/秒 (01)

7. 按[设置]。

(01)暂停时间

8. 按2次[停止]键返回标准状态。

'03 2月20日 12:00

# 记录纸

如何安装记录纸：

- ①. 打开原稿托板。

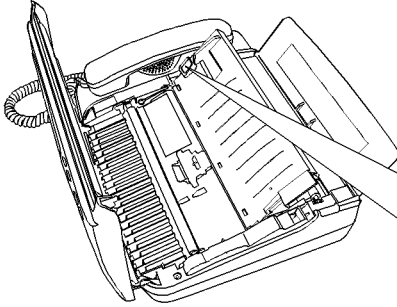

- ③. 按下[开关按钮]  
打开记录纸仓盖。

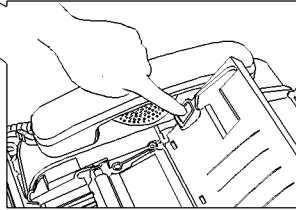

- ②. 打开操作面板。

- ④. 按照如图所示的方式  
把记录纸放入纸仓。

正确      错误

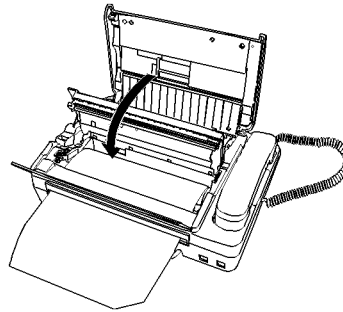
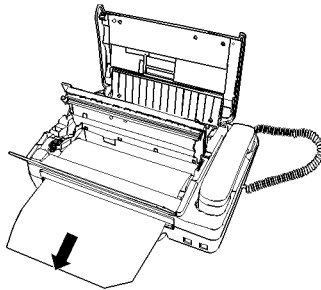

- ⑤. 纸卷不能松弛,要卷紧,  
将记录纸的一端穿过记  
录纸出口(SFX - A220  
从切纸刀口穿过), 拉出  
约 10cm。

- ⑥. 同时用双手按住纸仓盖两  
端关闭纸仓盖。再关闭面  
板,这时,撕掉多余的记录  
纸。(SFX - A220 自动切除  
多余的记录纸。)

- 
- 请使用推荐的记录纸。

### 高级热敏纸

该传真机可兼容高级热敏纸,它是一种新型光质传真记录纸,和一般热敏纸不同的是,高级热敏纸不会随时间褪色,而且可用铅笔在上面书写。

三洋编号:3RE2182800450,216mm(宽)×25m(长)

### 普通热敏纸

三洋编号:R-4079448-1,216mm(宽)×30m(长)

如果您需要购买以上记录纸,请和经销商联络。

## 复印(确认正常操作)

请做一次复印以确定机器操作正常。

使用前

1. 将原稿要复印的一面朝下放入。

标准

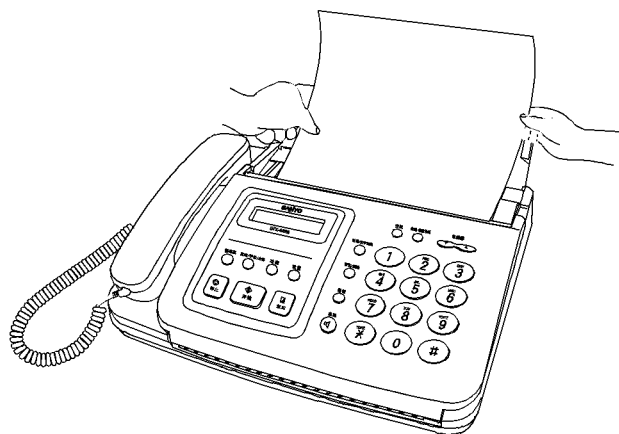

2. 按[复印]键。

\*\*\* 复印 \*\*\*

3. 复印完成后, SFX-A200 沿出纸口撕下记录纸(SFX-A200 自动切断记录纸)。

'03 2月20日 12:00

# 电话呼叫

---

## 使用免提键打电话

1. 按[  ](免提)键。

2. 拨电话号码。

如:111-2222

1 1 1 2 2 2 2

- 当拨号时,您可选以下任一方式拨号码:

用电话簿(第 23 页)

用[传送/接收号码]键(第 31 页)

用数字键。

3. 对方应答时,拿起话筒通话。

4. 通话结束后,请放下话筒。

## 接电话

1. 电话铃响。

请拿起话筒与对方通话。

2. 通话完后,请放下话筒挂断电话。



### 免提的用法：

- 按下[🔊](免提)键后,按[音量]键,按电话簿[▲]或[▼]调整喇叭音量,以获得合适的音量。
- 仅简单地拿起话筒,就可以切换到话筒通话。
- 如果在第一步听到传真信号,传真机将会自动接收传真。
- 使用免提打电话,都必须供给 AC 电源。
- 如果在拨号时出错,只要按 2 次[免提]键,重新输入。

### 暂时性音频拨号

尽管你使用的是脉冲拨号线路,你仍然可以暂时性地使用音频拨号访问某些特殊设备,例如,电子银行和遥控应答机。

1. 拨号。
2. 对方应答后,按[\*]键。
3. 输入访问特殊设备所需的号码。

该传真机在通话结束前或[暂切/删除]键按下前,将保持音频拨号模式。

## 保留

---

1. 通话时按[保留]键。

\*\*\* 保留 \*\*\*

电话处于保留状态。你放下话筒却不会挂断电话。

2. 再按[保留]键或拿起话筒就可以继续通话。

- 在保留状态,外部电话不能和来电者通话。
- 该传真机出厂时设置在音乐保留状态(音乐是《绿色衣袖》)。  
使用功能开关 NO. 10 可关闭这个功能(保留状态时无音乐)。  
看第 65 页详细指导说明。

## 重拨

---

按[传送·接收号码]键能再一次拨打来电和已拨打的电话号码。

该传真机可记忆最近来电和已拨打的号码各 10 个,超过 10 个号码后新的号码将取代旧的号码。

1. 按[](或拿起话筒)。
2. 按[传送·接收号码]键。  
➔选择“来电号码”或“已拨号码”。
3. 按[设置]键。
4. 用电话簿[▲]或[▼]键选择要重拨的号码。  
➔按[开始]键拨出被选号码。
5. 对方应答时,请拿起话筒通话。

## 电话簿与来电者标识

---

该传真机的电话簿功能可使你建立自己的电话簿,最多可贮存 50 组电话号码。

当你办理了电信局的来电显示服务时,传送、接收号码自动保存所有来电记录,包括来电人姓名,电话号码,日期和时间。

传送、接收号码还自动保存所有你从该传真机打出的电话和传真的记录。

若你拨打或接收的电话/传真已经存入电话簿了,就不会当作新内容再次存储,只会简单地更新信息(最新日期和时间等)。

你可通过以下步骤使电话簿私人化:编辑电话簿中各姓名/电话号码的内容,删掉不想要的内容,或追加新姓名/电话号码。你还可打印出一份电话簿清单备份以备以后使用。

电话簿最多可存入 50 组内容。

传送、接收号码可存打入或打出电话各 10 组,并且你可以将[传送·接收号码]中所记录的电话编写入电话簿中。

\* 当你发送传真并且可以在显示屏上看到对方名时,姓名和电话号码就已存入电话簿里了。

# 来电显示

---

当你办理了来电显示服务,你拿起电话前,显示屏上会显示来电人姓名(或电话号码)显示信息在第一、二次振铃间出现并保留到电话结束。

\*姓名和电话显示能力随地区而不同。有些地区只显示姓名或电话。有些长途电话不适应来电显示服务。如果来电显示服务不能显示来电人姓名或电话,将会显示原因。这种变化,依赖于来电的类型和起始端。

## 重点

在该传真机上使用来电显示功能,你须改变功能开关 **No. 46** 的设定。  
参见第 61 ~ 65 页。

一旦设定来电显示功能,该传真机自动改变振铃延迟次数,因为大多数来电显示服务至少需要 2 次振铃来区分和接入电话。功能开关 **No. 46**(来电显示)设于“开启”状态(01),传真机至少振铃 3 次(设定功能开关 **No. 07** 可改变振铃次数。)

- 若你输入号码时出错,按[暂切/删除]键,再输入正确的号码。
- 当来电者的传真号码记录在你的拒绝清单上时,该传真机振铃,却不会接收传真,但你仍可以用手机和他通话。
- 要关闭选择接收功能,把功能开关 No. 26 设定成“关闭”状态。

### 改变拒绝清单上的传真号码:

1. 重复设定过程的 1~4 步。
2. 按[功能]键选择要改变的拒绝清单号。
3. 按[暂切/删除]键。
4. 输入新的拒绝传真号码的后 4 位(或更少)。
5. 按[设置]键  
    ➔发出“哔”的一声。
6. 按[停止]键 2 次。

### 删除拒绝清单上的传真号码:

1. 重复设定过程的 1~4 步。
2. 按[功能]键选择要删除的拒绝清单号。
3. 按[暂切/删除]键。
4. 按[设置]键。  
    ➔发出“哔”的一声。  
    重复 2~4 步,可删除其他号码。
5. 按[停止]键 2 次。

# 查看新来电者清单

---

若没有应答电话,出现在显示屏的来电人信息作为新电话存入该传真机的内存。  
显示屏显示:

有新来电

按[传送、接收号码]键选择“来电号码”。按[设置]键后,按电话簿[▲]或[▼]来查阅来电人清单。

3 个来电被取代

显示从你最近一次查看以来有 3 个来电人已被取代(因内存已满)。

2 个新来电

显示内存中有两个新的来电人。这个数不含未知来电。按[▲]或[▼]。

Edward Smith

出现第一个新来电人姓名,若得不到来电人姓名,显示电话号码。

每一个新来电内容有三项。用[暂停/文字切换]键查看。

John Smith

来电人姓名

2233 - 4444...

电话号码

8 月 25 日 12:00

来电日期/时间\*

18 月 25 日 11:45

\* 仅显示新的来电日期/时间。  
[▲][▼]显示下一内容。

3 个未知来电

显示有 3 个未知电话。

最后一个记录

显示已看完所有新来电信息。

- 
- 当你查看新来电者清单时,只要按一下[开始]键,你就可立即拨打被显示的号码。
  - 一旦你已查看过新来电人清单,姓名/电话就被加入电话簿中了。

## 查看已拨号码清单

查看已拨号码时，你会发现所有内容都已按呼叫频率进行了排序——开头是最常用的姓名/电话，随呼叫频率的递减序列示其他内容，并以呼叫次数最少的姓名/电话结束（若你尚未查看新来电者，则新来电者清单首先显示），你还可按照呼叫者姓名的首字母搜索呼叫者姓名。

使用[传送、接收号码]键查看已拨号码清单。

显示的电话号码只要一按[开始]键就可以拨出。

你可使用[暂停/文字切换]键查看所显示的已获信息。

使用电话

John Smith	2233 - 4444	8月25日 12:00
姓名	电话号码	最新时期

再按电话簿[▲]或[▼]查看清单中其他的内容。

无内容被存贮时，显示：

无内容!

并返回待机状态。

# 用电话簿拨打电话

---

1. 按[](免提)键(或拿起话筒)。
2. 按电话簿[▲][▼]选择电话号码。  
➔ 清单中的首个号码出现。  
若你一直按着[▲][▼]键,显示将按你设置的序号的顺序连续滚动。  
当你选定一条记录后,你可按[暂停/文字切换]键查看名称、号码等信息。
3. 需要的号码被显示时按[开始]键。  
➔ 传真机会自动拨打这个号码。

## 根据姓名首字母搜索:

电话簿可以让你根据姓名的首字母检索要拨出的电话。

1. 按[](免提)键(或拿起话筒)。
2. 按电话簿[▲][▼]键,再按[功能]键。  
选择“根据首字母检索?”。
3. 按[设置]键。
4. 用拨号数字键输入姓名首字母。

键	字母
2	A,B,C
3	D,E,F
4	G,H,I
5	J,K,L
6	M,N,O
7	P,Q,R,S
8	T,U,V
9	W,X,Y,Z

5. 在要拨打的信息被显示时,按[开始]键。  
➔ 传真机会自动拨打该电话号码。  
● 在未提起话筒和按下[](免提)键时,按电话簿[▲][▼]键后,您可直接输入您要检索的首字母进入检索模式。



## 根据号码检索：

电话簿可以让你根据你设置的速拨号码检索要拨出的电话。

1. 按[](免提)或拿起话筒。
2. 按电话簿[▲][▼]键,再按[功能]键 2 次。  
➔ 选择“根据号码检索?”
3. 按[设置]键。
4. 用拨号数字键输入 00 - 49 的速拨号码。
5. 按[设置]键。  
➔ 显示名称或电话号码。
6. 在要拨打的信息被显示时,按[开始]键。  
➔ 传真机开始拨打该电话号码。

- 
- 如果您为电话簿中号码设置了速拨号码,那么在您拨打电话的时候,在按 [] (免提)或拿起话筒后,直接拨 00 ~ 49 的速拨号即可拨出您设置的电话号码。

## 呼叫等待

---

当你正在通话时，电信局提供的呼叫等待服务给你在通话时应答另一个打进的电话提供了方便。

使用[暂切/删除]键可在两个通话者中切换。

这种功能需要配合你所在地区邮电部门提供的服务。

1. 当你正在通话时若听到“哔”的一声，按一次[暂切/删除]键。这样第一个通话者处于保留状态，你现在就可和第二个来电者通话了。

2. 再按[暂切/删除]一次，就返回到第一个通话者。

## 三方会谈电话

---

电信局提供的三方会谈电话服务允许你同时和两个通话对象连接。

1. 当你已与第一个对象通话时，按下[暂切/删除]键。

2. 听到拨号音后，拨打你希望他参与交谈的第二个对象的电话号码。

3. 当第二个对象应答后，再按一次[暂切/删除]，你和两个对象之间就互相连接起来了。

电信局会提供给你更详细的呼叫等待和三方会谈电话的使用说明。详细情况请与当地的电信局联系。

# 原稿

## ■有效的文件尺寸

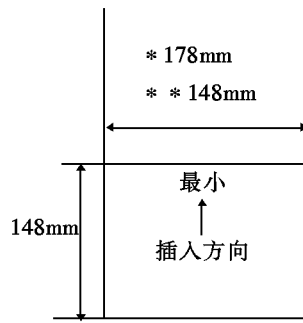
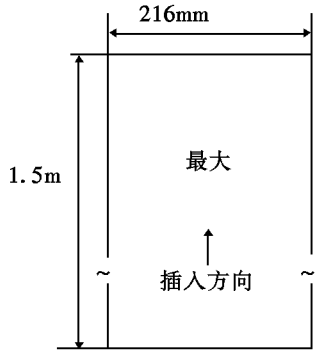

\* : 多页原稿  
\* \* : 单页原稿

## ■有效的正文宽度

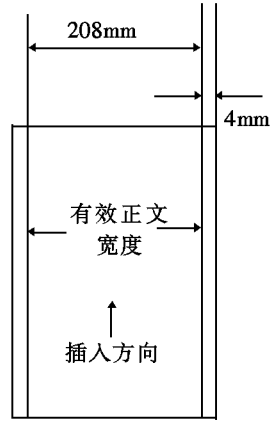

使用传真

注:如果原稿的尺寸比最大尺寸大或比较小尺寸小,请用复印机缩小或放大后,再用复印稿作原稿。

## ■有效厚度

	1 页原稿	多页原稿
厚度 (单页)	0.05 - 0.15mm	0.08 - 0.13mm

### 使用原稿时请注意:

- 放入原稿前,要让墨水或胶水干透。
- 不要使用卷曲或折皱的原稿。
- 确认回形针、钉书针等已从原稿上除掉了。
- 原稿是碳纸、蜡纸或塑膜纸时,使用其复印件作原稿。
- 不要使用厚于 0.15mm 金属或布类的原稿,用它们的复印件代替。

# 发送传真

---

## 原稿的放置

---



1. 调节导纸板至原稿的宽度。
2. 请将原稿要传送的一面朝下,插入原稿入口,这时原稿自动地缓慢送进。

### 发送多页纸时:

叠齐原稿,使其前边缘成直线排列,然后一起放入原稿入口。

### 注:

SFX-A200 一次最多放 5 页原稿 (SFX-A220 最多可放 10 页原稿)。当需发送超过 5 (10) 页原稿时,先放 5(10) 页,然后在第一页原稿输送完后,再不断放入其它原稿,(保持原稿托板上放置的原稿不超过 5(10) 页)。

# 精细度/对比度

## 精细度



该传真机允许你选择不同的精细度和对比度来传真和复印。原稿放好后,选择最适合的精细度和对比度。你还可把传真机设定成保持所做选择至再次进行选择,或者每次传真/复印后自动返回默认的设置模式。使用[精细度]键设定精细度。使用功能开关 No. 28 设定对比度(参考 61 ~ 65 页)。

1. 把原稿放入原稿台。  
第一页缓慢前进,显示变为:

标准

表示当前的设定是标准精细度模式。

2. 按[精细度]键 1 ~ 4 次以选择所需的模式。

### 精细度

标准	适用于标准的文件。
↓	
精细	适用于文字小而印刷好的文件或图画。
↓	
超精细	适用于文字很小的文件或图像。 超精细模式通常适应于具有超精细功能的三洋产品或符合国际标准定义的超精细性能规定的产品。
↓	
中间色调	适用于传真或复印有多种灰度的原稿(如图片)。 选择中间色调时,精细度会自动设于精细模式

- 用功能开关 No. 27 可在“返回初始设定”或“不返回”模式之间切换。  
出厂时设定在“标准(返回)”模式(参考 61 ~ 65 页)

## 对比度

用功能开关 No. 28 设定对比度。

- 正常(设于 00) 适用于一般对比度的文件。
- 浅淡(设于 01) 适用于很淡的文件,以便得到更黑的复印件。

# 手动传送

手动传送类似于拨电话后发传真。当电话呼叫后听到传真音，传真机会自动启动传真发送。

1. 将原稿要传送的一面朝下放入原稿台，  
调节导向器回到与原稿同宽的位置。

2. 选择需要的精细度模式。

标准

(参阅 28 页)

3. 拿起话筒(或按[](免提)键)。

标准

4. 拨电话号码。1 1 1 2 2 2 2

如:111-2222

你可任选下列方式之一拨号:

- 快速拨号

按(00~49)的速拨号码,需要预先设置好。参阅 51~52 页。

- 电话簿拨号

选择对象后按[开始]键。参阅 23 页。

- 直接拨号

用数字键直接拨号。

- 重拨

按[传送、接收号码]选择重拨号码。参阅 31 页。

5. 当传真机检测到接收方已发出传真音时,发送自动开始。

Alison McNab

➡如果接收方的传真机已设置了标识信息,它的姓名/电话  
会出现在你的显示屏上。

6. 放下手机

- 在上述第 5 步若有人应答电话,你可在通话完后按[开始]键。
- 按[停止]键可中断发送或退出原稿。
- 若你输错号码,可以放下手机后再次拿起它(或按 2 次[](免提)键),然后再输入正确号码。
- 为了使第 5 步发生的事情可以由传真机自动处理,可把功能开关 No. 54 设于“开启”(01)(这个开关的工厂设定是开启。)参照 61~64 页。

如果它设于“关闭”(00)状态,那么必须在开始发送时按[开始]键。

# 自动传送

你可不使用话筒或[](免提)键发传真。

这叫“自动传送”，你不必使用手机或[](免提)而由机器自动给对方送出传真信号。

1. 将原稿要传送的一面朝下放入原稿台，  
调节导向器到原稿同宽的位置。

标准

2. 假如有必要，选择合适的精细度模式(参考第 28 页)。

标准

3. 拨对方的电话号码。

1 1 1 2 2 2 2

例如:111 - 2222

你可采用下列任一拨号方式:

- 快速拨号

按(00 ~ 49)的速拨号码,需要预先设置好。参阅 51 ~ 52 页。

- 电话簿拨号

选择传送对象后按[开始]键。参考 23 页。

- 直接拨号

标准

用数字键拨打电话号码后,按[开始]键。

- 重拨

按[传送、接收号码]键选择重拨号码。参阅 31 页。

4. 当线路接通后,传真机自动开始传送。

Alison McNab

➡若接收方已编辑了传真机的标识,则他所编辑的姓名/电话号码会出现在显示屏上。

使用传真

- 若线路忙或对方没有应答,机器会自动再拨 2 次。(参考 31 页)
- 按[停止]键中断传真或退出原稿。
- 若你在拨号时输入错,按[停止]键,然后再输入正确的号码。

# 重拨

## 自动重拨

因为线路忙或对方没有应答而导致传真失败时,该传真机会自动重拨 2 次。

显示屏显示

等待重拨

(约 3 分钟)

(约 3 分钟)

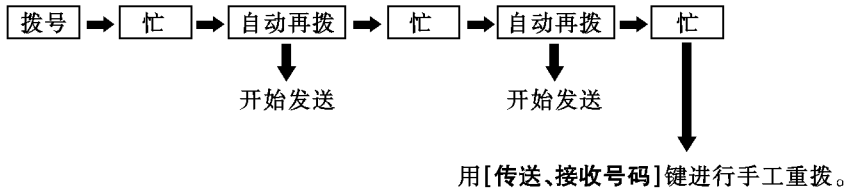

- 若退出原稿,自动重拨将自动取消。
- 该传真机出厂时被设定成重拨 2 次,每次隔 3 分钟(用定时发送功能可重拨 3 次)。用功能开关 No. 05 和 No. 06 可以改变这些设定。(参阅 61 ~ 65 页)

## 手工重拨

1. 按下[](免提)键或拿起话筒。
2. 按[传送、接收号码]键,选择“已拨号码”。
3. 按[设置]键。
4. 用电话簿[▲]或[▼]选择需要的号码。
5. 按[开始]键,开始重拨。



# 海外传送

当你向海外发传真,由于信号太弱可能导致传送出错,使用海外传送功能可减少通信错误。

1. 将原稿要传送的一面朝下。
2. 有必要时,选择合适的精细度模式(参阅 28 页)。
3. 按[功能]键。
4. 按[#]键。  
    ➔发出“哔”的声音。
5. 输入海外访问代码。  
    如:001。
6. 按[暂停/文字切换]键可以增加 3 秒\*的暂停。
7. 拨国家代码和传真号码。  
    如:49111222333。
8. 按[开始]键。  
    线路接通后,传真机自动开始传送。

使用传真

\*:暂停时间初始设定为 3 秒。用功能开关 No. 01 可使之在 2 ~ 12 秒间改变。(参考 61 ~ 65 页)

- 海外传送功能也可在本地区传真错误时使用。

# 定时传送

---

该传真机可设定成定时传送，延迟时间应在 24 小时内，使用定时功能 SFX - A200 一次最多可连续发送 5 页原稿 (SFX - A220 一次最多可连续发送 10 页原稿)。

1. 请将原稿要传送的一面朝下放置，  
调节导向器到与原稿同宽的位置。

标准

2. 有必要时，选择精细度模式(参照 28 页)。

标准

3. 按[功能]键 2 次。

2: 定时传送?

4. 按[设置]键。

开始时间 :—

5. 用数字键输入开始发送的时间(采用 24 小时制)。  
例如:13:30。

开始时间 13:30

6. 按[设置]键。

对方?

7. 输入传真号码。

你可采用，电话簿或数字键拨号。

Alison Mc Nab

8. 按[设置]键。

➡发出“哔”的声音。

〈定时传送: 13:30〉

- 
- 按[停止]键中断传真或排出原稿。
  - 若号码输入错，按[停止]键，然后输入正确的号码。
  - 若时间输入错，按[暂切/删除]，然后输入正确时间。

## 取消定时传送

取消一个已设置的定时传送：

1. 按[功能]键 2 次。

2:定时传送?

2. 按[设置]键。

清除?

➔显示“清除?”。

3. 按[设置]键。

已取消!

➔发出“哔”的声音。

按[停止]键,退出已放入的原稿。

## 改变已设置的定时传送

1. 按[功能]键 2 次。

2:定时传送?

2. 按[设置]键。

清除?

➔显示“清除?”。

3. 按[功能]键选择“修改?”。

修改?

➔显示“修改?”。

4. 按[设置]键。

开始时间 13:30

5. 输入正确的延迟时间。

开始时间 15:00

例如:15:00

6. 按[设置]键。

1 1 1 2 2 2 2

7. 按[停止]键删除错误的号码。

对方?

8. 输入正确的传真号码。

4 4 4 5 5 5 5

你可使用单触拨号,电话簿或数字键拨号。

例如:4445555

9. 按[设置]键。

<定时传送 15:30>

➔发出“哔”的声音。

---

## 定时传送报告

使用功能开关 No. 32，你可以设定该传真机，使之传送完后自动打印出一张定时传送报告(参考 61 ~ 65 页)。

- 00 关闭(不报告)
- 01 开启(每次传送后印出)
- 02 开启(出错时印出)

- 出厂时初始设定为“关闭”(00)状态。
- 定时传送时若线路忙,该传真机会重拨 3 次。用功能开关 No. 05 可以改变重拨次数(参考 61 ~ 65 页)。

# 接收传真

## 选择接收模式

该传真机提供了 3 种接收模式：自动、手动和应答。按[自动/手动/应答]键可在自动、手动和应答模式间切换。

一旦设定成应答模式，自动/手动模式就不再起作用。

只有外接应答机器时，才能使用应答模式。

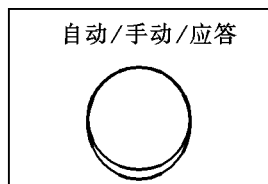

### 自动模式：

在自动模式，接收传真是自动的，不需要对传真机或连接其上的电话机进行操作。

当你有一条共用电话线时，应选用这个模式，你可能还需对振铃次数再次设定。

因为有用户可设定振铃次数的功能，所以该传真机还可适应那些传真和电话共用一个号码的用户。

### 自动模式的振铃次数

在自动模式，该传真机振铃 3 次\*后接通线路。并且，如果呼叫没有应答，该传真机将在线路接通后发出特定的仿真铃声\*。第 1 次和第 2 次振铃数都是用户可以选择的。仿真振铃的默认设定是无振铃，以便线路一接通，该传真机用传真音应答呼叫。

关于自动接收模式更详细的介绍，请参阅随后的 2 页。

### 手动模式

如果你主要用该传真机进行传真，而且想在你的控制下接收传真，那么，就选这个模式，发来的传真只能在你应答呼叫后才开始接收。

### 应答模式

当你在该传真机连接了应答设备，并想在你离开后既可接收传真，又可接收留言时，选择这个模式。参阅 40 页更详细的介绍。

# 自动接收

## 自动接收操作顺序

1. 当有呼叫时,该传真机在 3 次振铃 \* 后接通线路。

(\* 用户可以选择振铃数。请看下面的注意部分)

➡这时,呼叫者可以放下手机。



2A. 呼叫方是自动发送:  
传真机检测振铃信号并开始接收传真。

2B. 呼叫方是语音电话或手工发送:  
通过功能开关 No. 09 \*\* 的振铃次数设定, 该传真机切换到接收传真模式。  
(\* \* 用户可选, 看注意部分)

\* \* 正在接收 \* \*

### 注意:

当你选择自动模式时, 你可能想改变振铃次数以便最适合传真和电话的使用——不管你是在有一个专用传真号或是用一条信号线路同时接收传真和电话。改变振铃数使用功能开关 No. 07 和 No. 09。

\* 功能开关 No. 07 (第一次振铃设定)

可以设定 1 ~ 11 次振铃。默认值是 3 次。

\* \* 功能开关 No. 09 (第二次振铃设定)

可以设定成无振铃或 3 ~ 11 次振铃。

功能开关的设置过程参阅 61 ~ 65 页。

### 传真/电话同时使用:

若你仅用一条信号线路同时使用传真和电话, 建议把第二次振铃设成 3 ~ 11 次 (号码# 01 - 05)。

### 仅用来传真:

若你仅用来传真, 建议你把第一次振铃数 (功能开关 No. 07) 设成短振铃 (号码#00) 并且第二次振铃数 (No. 09) 设成无振铃 (号码#00)。

### 假如在传真机接通线路前你应答了电话该怎么办？

- 若你使用该传真机的话筒应答,传真接收会自动开始。请放下电话。
- 若你用连接在该传真机的外部电话应答,按外部电话的[3]键 2 次以启动该传真机进行接收传真。

参考 41 页的遥控接收。

遥控接收号可被设成任意一个两位数 10 ~ 99(默认设置是 33,相应的功能开关是 No. 08)。

- 按该传真机的[开始]键将开始接收传真。

# 手动接收

当传真机设定在手动模式时,只是和普通电话机一样振铃。当来电呼叫时,该传真机和连于其上的外部电话一直振铃至你应答为止。而传真则只有靠你启动才可接收。

## 1. 电话振铃时拿起话筒。

**2A:若是语音电话:**  
直接通话

**2B:若是传真:**  
你会听到传真音,该传真机自动接收传真。

**3A:**若在通话后,来电者想发送传真,你只要按一下[开始]键。对方听到传真音以后,就可以发送传真了。

\* 如果电话线路的噪声大或者该传真机的功能开关 **No. 54** 没有设于“关闭”状态 (00), 可能需要你按一下[开始]键启动接收功能。而此开关的工厂起始设定是“开启”(01)。

**3B:**放下话筒。显示屏显示:

\*\* 正在接收 \*\*

**4B:**传真结束后,显示标准状态时的时间和日期。

'03 2月20日 12:00

如果你用外部电话机应答传真呼叫:

- 你只要按外部电话机的[3]键 2 次。  
就可以启动该传真机的接收功能。

参阅第 41 页的“遥控接收”介绍。



# 应答接收

当设置在应答模式,该传真机响铃3次之后,如果来电没有被接听,电话线路会与外接的应答机器连接,播放您的问候语(应答内容)。

当有电话拨入:

1. 该传真机响铃3次。

● 铃声的次数可由用户设置,使用07号功能开关改变次数。请参考61~65页。

2. 电话线路与外接的应答机器连接,播放问候语(应答内容)应答来电。

3A. 来电是传真(来自自动传送):  
该传真机在播放问候语(应答内容)后,自动地接收传真。

\*\*\* 正在接收 \*\*\*

3B. 来电是电话,(或者是手动传真):您的应答机器在播放问候语(应答内容)及响起一声连接信号音后,开始录音,此时,来电话的一方可留下口信。

请提醒您的来电者,在播放问候语(应答内容)时或之后,可以接收传真。

例:“如果你发送传真,请现在开始传送”。  
否则“在响过信号音之后,留下口信。”

➔ 在播放了您的问候语(应答内容)6秒后,如果没有听到声音,该传真机自动切换到传真接收模式并向对方发送传真信号。

➔ 您可以听取来电者留下的口信。当您提起受话器与来电者通话时,录音停止。

# 遥控接收

---

遥控接收功能允许你通过连在该传真机上的外部电话应答来电后再接收传真。

电话外线

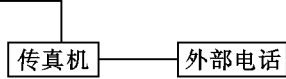

功能开关 **No. 08** (遥控接收) 必须设定为“开启”状态。(出厂时设定为“开启”)

1. 当收到来电时,拿起外部电话。
2. 若是语音电话,直接通话,若是传真,那么:
3. 在外部电话上输入 2 次 [3] 以便启动传真接收模式。
4. 放下话筒。

- 
- 遥控接受的起动号码初始设定为 33。

使用第 8 号功能开关 **No. 08** 可以改变这个设置(参阅第 61 ~ 64 页)。

**注:**

- 在某些电话机上遥控接收功能可能不能正常实现。

## 转移接收

---

转移接收功能可让你给对方打电话,指导对方的传真机给你发送文件(对方传真机须设定在转移传送模式)。

电话费由接收方支付。

1. 按[功能]键一次。

1:查询接收?

2. 按[设置]键。

对方?

3. 按对方的传真号码。

1 1 1 2 2 2 2 \_

例如:111-2222

你可用快速拨号、电话簿或数字键拨号。

4. 按[设置]键。

1 1 1 2 2 2 2

该传真机开始拨号。

- 当线路接通时,接收自动开始。

使用传真

- 
- 按[停止]键中断接收。

### 注:

- 对方传真机必须符合国际标准(ITU-T)转移模式。

# 选择接收

把功能开关 No. 26 设成“(01) 开启”，选择接收功能可让你选择接受某些传真，而拒绝某些人传送来的传真。这个功能的初始设定是“关闭”状态。

参阅第 61 - 65 页

## 拒绝清单

该传真机允许你建立一份拒绝清单，至多可在内存中存贮 20 个传真号码。该传真机将不会接收这些号码传来的传真。

- 拒绝功能检查号码的最后 4 位。
- 当选择拒绝功能时，该传真机将不接收从无站标识的传真机发来的传真。

## 设置拒绝清单

1. 按[功能]键 3 次。

3:设置机器?

2. [设置]键。

1:设置时间?

3. 再按[功能]键 4 次。

5:拒绝清单?

4. 按[设置]键。

(01): \_

5. 按[功能]键从 1 ~ 20 选择拒绝清单号。

(01): \_

\* 每按[功能]键一次，显示的号码滚动一个。

6. 输入拒绝传真号码的后 4 位(或更少)。

(01): 1 2 3 4

例如: 1234

7. 设[设置]。

(02): \_

➔ 发出“哔”的一声。

- 重复 5 ~ 7 步，设置另外的拒绝传真号码。

8. 按[停止]键 2 次返回标准状态。

'03 2月20日 12:00

- 若你输入号码时出错,按[暂切/删除]键,再输入正确的号码。
- 当来电者的传真号码记录在你的拒绝清单上时,该传真机振铃,却不会接收传真,但你仍可以用手机和他通话。
- 要关闭选择接收功能,把功能开关 No. 26 设定成“关闭”状态。

### 改变拒绝清单上的传真号码:

1. 重复设定过程的 1~4 步。
2. 按[功能]键选择要改变的拒绝清单号。
3. 按[暂切/删除]键。
4. 输入新的拒绝传真号码的后 4 位(或更少)。
5. 按[设置]键  
    ➔发出“哔”的一声。
6. 按[停止]键 2 次。

### 删除拒绝清单上的传真号码:

1. 重复设定过程的 1~4 步。
2. 按[功能]键选择要删除的拒绝清单号。
3. 按[暂切/删除]键。
4. 按[设置]键。  
    ➔发出“哔”的一声。  
    重复 2~4 步,可删除其他号码。
5. 按[停止]键 2 次。

## 电话保留

---

这个功能可让你在发送或接收传真后进行电话交谈。

### 在发送传真后进行电话交谈：

1. 发送传真期间拿起话筒。  
当传真发送完毕,对方机发出 7 秒的“哔”声。
2. 当对方拿起话筒时,你能听到“哔”的一声,双方就可以通话了。

### 在接收传真后,进行电话交谈：

1. 接收传真期间拿起话筒。
  - 当接收完毕,对方机发出 14 秒的“哔”声。
2. 当对方拿起话筒时,你能听到“哔”的一声,双方就可以通话了。

- 
- 如果你拿起话筒,再放下它,电话保留功能就取消了。
  - 如果发出“哔”声时,对方不拿起话筒,电话线路将不连通。
  - 如果对方传真机无电话保留功能,电话线路将被切断。

### 电话保留接收

如果电话保留是由对方启动,你会听到“哔”声,而且显示屏会显示电话呼叫!这时拿起话筒就可和呼叫方通话了。

## 错误代码清单

以下显示的号码会出现在收发报告和定时发送报告上以便帮助你准确快速地诊断故障。

错误代码	故障说明
OK	• 发送/接收功能正常。
10	• 对方机没响应。和对方联络,确认对方机处于准备接收状态。 • 确认电话线已连入机器的 LINE(回线)端口。
12	• 对定时传送无响应
16	• 机械错误(参阅第 68 页)。
20	• 在发送/接收时按了[停止]键
21	• 原稿塞纸。除掉后再正确放入原稿。
23	• 接收时记录纸用完。换新的记录纸。
24	• 接收时记录纸塞纸。检查记录纸。
25	• 接收时切刀没工作。和三洋授权的维修中心联系。(仅 SFX - A220)
27	• 定时传送失败或无原稿
30	• 因电话线路连接不好而使打印质量劣化,若此号码经常出现,请和维修中心联系。
40	• 对方传真机不正常(如无纸等),和对方联络。
50	• 传送被对方中止(发送/接收时断线)。
60	• 因线路信号太弱而无法通信。
71	• 因机器不兼容而无法通信。和对方联络,确认功能开关 No. 26 设成“关闭”。

# 输入汉字

在进行电话簿设置时,你还可以输入汉字(该传真机采用 GB2312 全角输入法)。

按键所表示的全角代码按如下分配:

按键名	所表示的代码
*	代码 A
#	代码 B
[音量]键	代码 C
[传送、接收号码]键	代码 D
[暂停/文字切换]	代码 E
[保留]键	代码 F
数字键(0-9)	代码 0-9

\* [暂切/删除]键用于删除字符,电话簿键[▲]和[▼]用于移动光标。

## 输入汉字:

1. 进入如图所示的汉字输入模式。(参阅电话簿编辑第 51 - 52 页)



2. 请在附录汉字编码表中查找你要输入的汉字的代码。(第 72 - 82 页)

3. 重复输入四位代码输入其他汉字。

- 要删除汉字请用电话簿键[▲]或[▼]移动光标至要删除的汉字处,按[暂切/删除]键删除。
- 要中止编辑,请按[停止]键。



GB2312 汉字编码表的使用：

code	+0	+1	+2	+3	+4	+5	+6	+7	+8	+9	+A	+B	+C	+D	+E	+F	列代码
B1A0	薄	苞	保	堡	饱	宝	抱	报	暴	豹	鲍	爆	杯	碑	悲		
B1B0	卑	北	辈	背	贝	钡	倍	狈	备	惫	焙	被	奔	笨	本	笨	
B1C0	崩	绷	甬	泵	蹦	迸	逼	鼻	比	鄙	笔	彼	碧	蓖	蔽	毕	
B1D0	毙	辍	币	庇	痹	闭	敝	弊	必	辟	壁	臂	避	陛	鞭	边	
B1E0	编	贬	扁	便	变	卞	辨	辩	遍	标	彪	膘	表	整	整		
B1F0	别	瘕	彬	斌	濒	滨	宾	摈	兵	冰	柄	丙	秉	饼	炳		

行代码

1. 在你要输入汉字的时候,首先在《附录》汉字代码表里查出要输入汉字的代码。  
 例如:输入“北”字时,其行代码为:B1B0,列代码为: +1,因此“北”字的输入代码为:B1B1。

2. 在代码输入区输入代码。  
 输入代码“B1B1”,按[#]键 + 数字键[1] + [#]键 + 数字键[1]。

北 : B1B1

3. 重复 1-2 部输入其他汉字。  
 输入“京”的代码“BEA9”,按[#] + [暂停/文字切换键] + [#]键 + 数字键[9]。

北京 : BEA9

4. 按[设置]键完成设置。  
 • 要修改或删除符请用电话簿键[▲]或▼]移动光标至要修改或删除字符处,按[暂切/删除]键或重新输入代码。  
 • 要中止编辑,请按[停止]键。

功能设置

# 输入英文

在进行电话簿设置、姓名设置时,你可能需知道如何输入英文名称。  
字符如下所示被分组:

键 \ 组	大写字符	小写字符	数字
1	& (), -.	& (), -.	1
2	ABC	abc	2
3	DEF	def	3
4	GHI	ghi	4
5	JKL	jkl	5
6	MNO	mno	6
7	PQRS	pqrs	7
8	TUV	tuv	8
9	WXYZ	wxyz	9
0	空格	空格	0
*	*	*	*
#	#	#	#

## 选择字符:

1. 使用[▲]和[▼]选择字符组。

- 每按一次键,字符组变换一次:

大写字符—小写字符—数字。

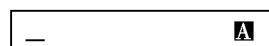

**A** :大写字符

**a** :小写字符

**1** :数字

2. 用数字键选择想要的字符。

如:每按一次[2]键,显示 A-B-C-A 顺序变换。

3. 按[▶]键输入选择的字符。

- 如果下一个字符在另一个键上被选择,光标自动地右移。

4. 重复 1~3 步,完成输入。

- 要想在名字中留下空格,在大小字符组中按[O]键。
- 要想光标右移,按电话簿[▲]键。
- 要想光标左移,按电话簿[▼]键。
- 删除字符,把光标移到要删除的字符处,然后按[暂切/删除]键。

例如:要输入“SFX A200”。

请参考“电话簿设置”或“站名设置”,进入输入状态后,再按以下步骤进行操作。

1. 输入“S”:

按[▲]和[▼]选择大写字母组,按[7]4次选择“S”。

— [A]

S — [A]

2. 输入“F”:

按[3]3次,选择“F”—按另一个键,光标就移到下一个位置。

SF — [A]

3. 输入“X”:

按[9]2次,选择“X”。

SFX — [A]

4. 输入“空格”:

按[O]1次,选择“空格”。

SFX \_ [A]

5. 输入“A”:

按[2]1次,选择“A”。

SFX A \_ [A]

6. 输入“200”:

按[暂停/文字切换]键选择数字,再用数字键和电话簿输入[2],[0],[0]。

SFX A200— [I]

7. 按[设置]键。

功能设置

- 要进行修改,把光标移到错误的字符处,按[暂切/删除]键删除它,再输入正确字符。
- 若停止操作超过1分钟,将中断输入过程,返回待机状态。要再启动,从第1步开始。

# 设置电话簿

你可以在电话簿清单中加入新的记录,由你设置的记录将在清单中保存到你删除为止,它们不会被新的记录自动取代。

1. 按电话簿[▲]或▼]键。

电话簿中无记录时:

追加新记录吗?

电话簿中已有记录时:

GUANGZGOU

2. 按[功能]键 3 次,选择“追加新记录吗?”。

追加新记录吗?

3. 按[设置]键。

对方名称?

■ : —

4. 输入汉字名称(最多 8 个汉字)。

例如:输入“三洋”。

参阅第 47 页关于如何输入汉字。如果你不想输入汉字请按[设置]键转入下一步。

三洋 ■ : —

5. 按[设置]键。

对方名称?

\_ A

6. 输入英文名称。

例如:输入“SANYO”。

参阅第 49 页关于如何输入英文。如果你不想输入英文请按[设置]键转入下一步。

SANYO\_ A

7. 按[设置]键。

对方的电话号码?

\_ A

8. 用数字键输入电话号码

020 - 82250274

9. 按[设置]键。

速拨键:	<u>0</u> 1
------	------------

10. 输入 00 - 49 的速拨号码。

速拨键:	0 <u>1</u>
------	------------

11. 按[设置]键。

已有记录数	0 <u>1</u>
-------	------------

12. 按[停止]键结束电话簿输入。

- 想在设置的过程中中止设置,请按[停止]键。
- 相输入连字符“-”,按[传送、接收号码]键。
- 想在两个数字间加入 3 秒暂停(如长途电话号码),按[暂停/文字切换]键分号“;”符代表暂停。
- 如果输入错误,可用电话簿[▲]和[▼]键移动光标至要修正字符处,按[暂切/删除]键删除。然后再输入正确字符。
- 想打印一份电话簿清单,请参阅 55 页。
- 如果为电话号码设置 00 - 49 的速拨号码,在拨打电话的时候可直接拨打速拨号码来快速拨出电话。

## 将履历中的号码存入电话簿

---

按[传送、接收号码]键,你可以查阅近期的来电和拨号,来电和拨号最多可各存10个,超过10个,新的记录将取代旧的记录,你可以将其中的号码存入电话簿中,这样就不会被取代。

1. 按[传送、接收号码]键。

➡选择“已拨号码”或“来电号码”。

履历:已拨号码

履历:来电号码

2. 按[设置]键。

111222333

3. 按电话簿[▼][▲]键。

➡选择你要编辑的号码。

444555666

4. 按[功能]键。

电话簿设置

5. 按[设置]键,进入编辑模式。

请参阅51-52页相应的内容。

要修改吗?

## 变更/删除电话簿中记录

---

### 变更电话簿中记录：

1. 选择要变更的电话记录。
  - ➡用电话簿[▲][▼]键选择。(参阅 23 页)
  - ➡用名称首字母检索。(参阅 23 页)
  - ➡用号码检索。(参阅 24 页)
2. 按[设置]键。
  - ➡进入编辑模式。
3. 按[功能]键若干次。
  - ➡选择要变更的项目。
4. 按电话簿[▲][▼]键选择要变更的字符,按[暂切/删除]键删除。
5. 输入新的字符。
  - ➡输入汉字。(参阅 47 - 48 页)
  - ➡输入英文。(参阅 49 - 50 页)
6. 按[设置]键。
  - 发出“哔”的一声。

功能设置

### 删除电话簿中记录：

1. 当你想删除的记录被显示时,按[删除]键。
2. 按[设置]键。
  - ➡发出的“哔”的一声。

## 打印电话簿清单

---

您可以打印电话簿清单。

当电话簿中的任何一份记录正被显示时,按[复印]键。

### 电话簿清单的例子

*** 电话簿清单 ***			
'03 8月 25日 12:00			
序号	对方名称	对方名称	号码
1		HIDEO NOMO	4444 - 5555
2		ALLSON MCNAB	6666 - 7777
3		GORD SUTHERLAND	2222 - 3333
4		MARY EINERSEN	7777 - 9999
5		JOHN SMITH	1111 - 2222

你可在此栏自己添加中文名称。



# 日历和时钟

---

设置日期和时间：

1. 按[功能]键 3 次。

3:设置机器?

2. 按[设置]键。

1:设置时间?

3. 再按[设置]键。

'0 3 2月 20日 12:00

4. 用数字键依次输入年、月、日和时。

'03 2月 20日 12:00

- 时间须用 24 小时制输入。

- 年、月、日应采用 2 位数输入。

例：要输入 2003 年 2 月 20 日，12:00，

按以下键[0],[3],[0],[2],[2],[0],[1],[2],[0],[0]，

5. 按[设置]键。

2:输入本机名称?

发出“哔”的一声。

6. 按[停止]键结束日历/时钟设定。

'03 2月 20日 12:00

功能设置

---

- 如果输入错误，把光标移到错误处，然后再输入正确的号码。

电话簿[▲]右移光标。

电话簿[▼]左移光标。

## 文件头打印(设置本机名称和传真号码)

---

一旦您在该传真机的内存中设置了本机名称和传真号码，它们会出现在您发出的所有传真的顶部。

1. 按[功能]键 3 次。

3: 设置机器?

2. 按[设置]键。

1: 设置时间?

3. 按[功能]键。

2: 输入本机名称?

4. 按[设置]键。

\_ 

5. 输入本机名称。

最多可输入 24 个字符。

(参阅 49 – 50 页的“输入英文”部分)。

CHARLES \_ 

6. 按[设置]键。

本机电话号码?

7. 输入您的传真号码。

1 1 1 - 2 2 2 2 \_

您的传真号码长度最多 20 位数。

例如:111 - 2222

8. 按[设置]键。

3:功能开关?

发出“哔”的一声。

9. 按[停止]键结束标题设置。

'03 2月 20日 12:00

- 要中止设置,按[停止]键 2 次。
- 若输错号码,用电话簿[▲][▼]把光标移到错误处。  
按[暂切/删除]键删除它,然后再输入正确的号码。
- 标题可以打印在正文处或正文内时,您可使用功能开关 No. 20  
选择您需要的设定。(参见 61 - 65 页)。默认设定打印在正文外。  
注:如果您选择了标题打印在正文内时,传真稿顶端约有 1cm 不能使用。

标题打印在正文外

'02 8月 26日 12:00      SANYO      FAX012345      P. 1

标题打印在正文内

'02 8月 26日 12:00      SANYO      FAX012345      P. 1

功能设置

# 收发报告

您可以将该传真机设置成每天打印一份收发报告,或每完成 20 次收发打印,也可以设置成不打印收发报告。

1. 按[功能]键 3 次。

3:设置机器?

2. 按[设置]键。

1:设置时间?

3. 按[功能]键 3 次。

4:管理报告?

4. 按[设置]键。

管理报告:开启

5. 按[功能]键,选择“开启”或“关闭”

如果选择关闭,跳到第 8 步。

例:选择开启

管理报告:开启

6. 按[设置]键。

打印时间 : \_

7. 用数字键输入您希望开始打印收发报告的时间。

• 时间采用 24 小时制

例:16:00

打印时间: 16:00

8. 按[设置]键。

➡ 发出“哔”一声。

5:拒绝清单?

9. 按[停止]键返回到待机状态。

'03 2月20日 12:00

- 如果输入打印报告时间时出错,按[暂切/删除]键清除错误时间,然后再输入正确的时间。
- 如果在第 7 步没有输入打印报告的时间,那么该传真机自动设置完成 20 次收发时打印一次收发报告。
- 此开关出厂时初始化设置是“开启”(有效),但没有设定打印时间。

### 收发报告的例子

*** 管理报告 ***						
'03 2月20日 10:30						
					传送总页数	00001
					接收总页数	00001
传送						
序号	日期	开始时刻	时间	对方	页数	结果 错误代码
1	9月17日	10:36	0'33		1	OK
接收						
序号	日期	开始时刻	时间	对方	页数	结果 错误代码
1	9月17日	10:35	0'37		1	OK

功能设置

# 功能开关

---

该传真机的各种功能开关出厂时被预设成标准(默认)设置。  
为了使您有更多的选择,该传真机允许您改变功能开关的设置。  
在 63-64 页上列出了功能开关及其功能的清单。

改变功能开关设置

1. 按[功能]键 3 次。

3:设置机器?

2. 按[设置]键。

1:设置时间?

3. 按[功能]键 2 次。

3:功能开关?

4. 按[设置]键。

(0 0)拨号模式

5. 输入您要改变的开关号。

音频 (0 0)

例如:要改变暂停时间按[0]和[1]  
选择功能开关 No. 01。

6. 按[设置]键。

3 秒 (0 0)

7. 输入您选择的编码(可用的编码见 63 - 64 页)。

例:把暂停时间变成 4 秒,输入[0],[4]。

4 秒 (0 4)

8. 按[设置]键。

重复 5 ~ 8 步改变其他开关的设置。

(0 5) 定时重拨

9. 按[停止]键 2 次,结束功能开关设置。

'03 2 月 20 日 12:00

注:要打印功能开关清单,请参考第 65 页。

- 中止功能开关设置过程,按[停止]键 2 次。

功能设置

## 功能开关清单

开关号码	开关的描述	代码	代码描述	工厂设置
00	拨号模式	00	音频	00
		01	脉冲(10pps)	
01	暂停时间	02	2 秒	03
		03	3 秒	
		04	4 秒	
		12	12 秒	
05	定时传送失败后再拨号的次数(3~4分钟间隔)	00	(关闭)	03
		01	1 次	
		02	2 次	
		03	3 次	
06	用手工或单触拨号方式发送传真时,检测到线路忙信号后,自动再拨号的次数(2~3秒间隔)。	00	关闭(无重拨)	02
		01	1 次	
		02	2 次	
		03	3 次	
07	振铃次数 当机器设定在有自动模式时,接通线路前机器发出的振铃次数。	00	短振铃	03
		01	1 次	
		02	2 次	
		03	3 次	
11	11 次			
08	遥控接收代码	00	关闭	33
		10	开启	
			(选任一两位数)	
		99		
09	在自动接收模式,传真机连通线路后发出模拟振铃次数,但却在传真机手动传真来电(或语音来电)时切换到传真接收模式前。	00	关闭(无振铃/无自动切换)	00
		01	3 次振铃	
		02	5 次	
		03	7 次	
		04	9 次	
		05	11 次	
10	保留音乐	00	关闭(无音乐)	01
		01	开启(《绿色衣袖》)	
17	按键音	00	关闭	02
		01	低	
		02	高	
20	打印表头 决定是否将您的站名,传真号码和日期/时间打印在表头	00	关闭	01
		01	开启(打印在正文外)	
		02	开启(打印在正文内)	



开关号码	开关的描述	代码	代码描述	工厂设置
26	选择接收 决定是否由您的拒绝清 单控制接收	00	关闭	00
		01	开启	
27	精细度的开始位置	00	标准	00
		01	精细	
		02	超精细	
		03	中间调	
		04	不返回	
28	对比度模式。	00	正常	00
		01	浅	
32	定时传送报告	00	关闭(不报告)	00
		01	开启(每次传送后)	
		02	开启(出错时)	
36	中间调质量(影响传送 速度)	00	快速传送	01
		01	慢速但质量更好	
46	来电显示	00	关闭	00
		01	开启(来电显示)	
54	自动进行传送/接收	00	关闭(需要按[开始]键进 行手工传送/接收)	01
		01	开启(不需要按[开始]键 进行手工传送/接收)	

# 打印功能开关清单

您可以打印一份功能开关及其当前设置的清单。

1. 按[功能]键3次。

3:设置机器?

2. 按[设置]键。

1:设置时间?

3. 按[功能]键2次。

3:功能开关?

4. 按[复印]键。

打印功能开关清单

5. 打印后按[停止]键返回待机状态。

'03 2月 20日 12:00

## 功能开关清单的例子

***功能开关清单***			
'03 2月 20日 12:00			
开关号	开关名称	设置代码	初始化设置
[00]	拨号模式	(01)脉冲	(01)音频
[01]	暂停时间	(03)3秒	(03)3秒
[05]	定时重拨	(03)3次	(03)3次
[06]	自动重拨	(02)2次	(02)2次
[07]	响铃次数	(03)3次	(03)3次
[08]	遥控接收	(33)33	(33)33
[09]	自动切换	(00)关闭	(00)关闭
[10]	保留音乐	(01)绿色衣袖	(01)绿色衣袖
[17]	按键音	(02)高	(02)高
[20]	标题打印	(01)开:外面	(01)开:外面
[26]	选择接收	(00)关闭	(00)关闭
[27]	精细度	(00)标准	(00)标准
[28]	对比度	(00)正常	(00)正常
[32]	定时传送报告	(00)关闭	(00)关闭
[36]	中间色调	(01)高质量	(01)高质量
[46]	来电显示	(00)关闭	(00)关闭
[54]	自动传送/接收	(01)开启	(01)开启

# 热敏纸管理

---

热敏纸对热量很敏感。在管理它时要遵照以下的注意事项。

## 存贮注意事项

热敏纸在约 70°C 温度时开始逐渐褪色。

即使热敏纸不使用时,也不应暴露在发热器,直射阳光下。

遵循以下的存贮注意事项:

1. 存贮在黑暗、凉爽和干燥的地方。  
避免存放在靠近发热器或密封受高温的地方(如:汽车的行李箱等)。
2. 一旦打开热敏纸的包装,要尽可能先使用它。

## 运输注意事项

1. 如果用带汗的手触摸热敏纸,可能会留下指纹或污迹。
2. 如果用手摩擦热敏纸,由于摩擦发热可能导致热敏纸变色。
3. 如果油或别的化学剂接触到热敏纸,可能发生热敏纸变色或褪色。

当心以下情况:

- 需粘接时,只能用水溶胶。
  - 当使用某些胶带时,可能导致变色。建议在热敏纸的背面使用双面胶带。
  - 用塑料箱盛放热敏纸时,使用聚乙烯、聚丙烯或多元酯材料制成的箱子,而不要使用 PVC 箱。
  - 不要把热敏纸同 PVC 薄膜、热蜡纸堆放在一起。  
由于这些材料含有塑料成份,记录的图像会变暗。
  - 不要把热敏纸同刚用氨水等复印完的二氮化合物类复印件或潮湿的复印件立即放在一起,可能引起热敏纸褪色。
  - 如果热敏纸接触到酒精或别的挥发性有机溶剂,将会褪色。
4. 不要把热敏纸暴露在直射阳光下,因为这可引起热敏纸变黄。

# 塞纸

## 原稿阻塞

如果原稿塞纸,该传真机会发出“哗”的一声;而且显示屏显示“原稿堵塞”。

1. 拿起话筒,打开操作面板。
2. 按压绿放松杆,同时抽出阻塞的原稿。
3. 关闭操作面板。

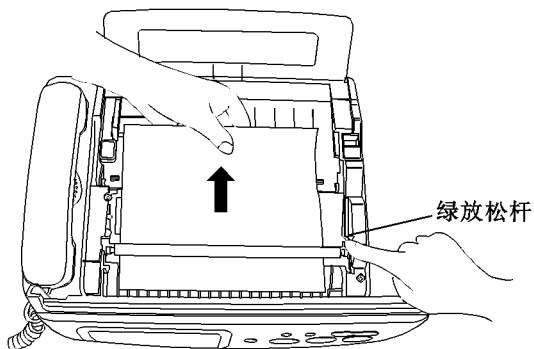

## 记录纸阻塞

如果记录纸阻塞,该传真机会发出“哗”的一声,且显示“检查记录纸”。

1. 打开原稿托架。
2. 拿起话筒,打开操作面板。
3. 按下[开启]键,打开纸仓盖。
4. 拉出记录纸阻塞部分,剪掉它们。
5. 再把记录纸头放入纸出口。
6. 按压纸仓盖的左右两角紧密切合纸仓盖。  
    ➔自动地切纸。(SFX-A220)
7. 关闭操作面板。

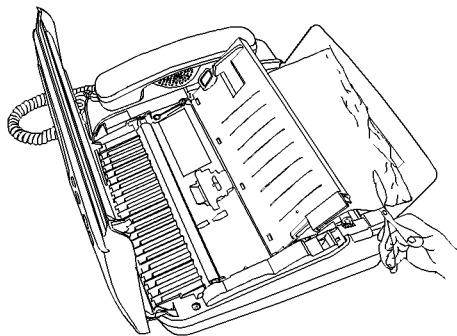

- 如果切纸刀挡住了纸出口,把记录纸放在滚轴上,然后关闭仓盖。记录纸将自动送出,而且多余部分被切掉。

# 机械错误

当显示“机械错误!”时,按以下流程改正错误:

1. 打开原稿托架。
2. 拿起话筒,打开操作面板。
3. 按压[开启]钮,打开纸仓盖。
4. 如果齿轮①和②象图 1 所示咬合在一起,扳起齿轮①(见图 2)。
  - 齿轮①和②的正确位置如图 3 所示。



图 1

5. 再把记录纸头放入纸出口。
6. 按下纸仓盖的左右角紧密的闭合纸仓盖。  
→自动地切纸。(SFX - A200)
7. 关闭操作面板。

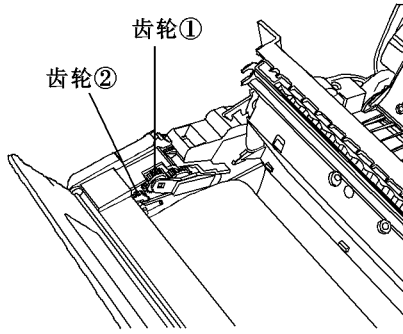

图 2

- 如果“机械错误!”的显示仍不能消除,请和三洋授权的维修中心联络。

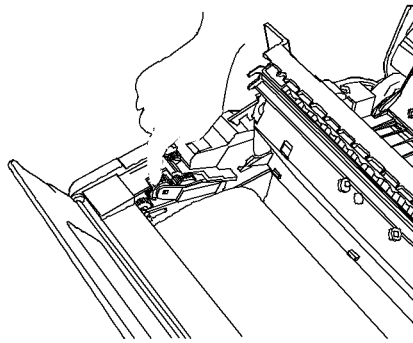

图 3

# 清洁

## 清洁外壳(外表塑料部件)

用蘸少量中性清洁剂的柔软、干净的布轻柔地擦洗机器外壳。

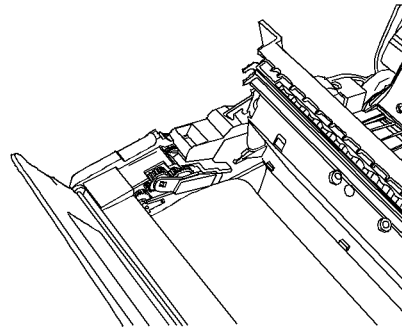
- 不要使用化学清洁剂,如酒精,苯酚等。



## 清洁白色进纸滚轴

如果复印件或您发出的传真上出现条纹或脏污图样,而且原稿经常发生塞纸或折叠,就应该用蘸少量中性洗剂的软布清洁白色进纸滚轴。

1. 打开原稿托板。
2. 拿起话筒,打开操作面板。
3. 为了使白色进纸滚轴转动,按下如图所示的原稿传感器。
4. 清洁白色进纸滚轴后,再擦干以防塞纸。
5. 关闭操作面板。

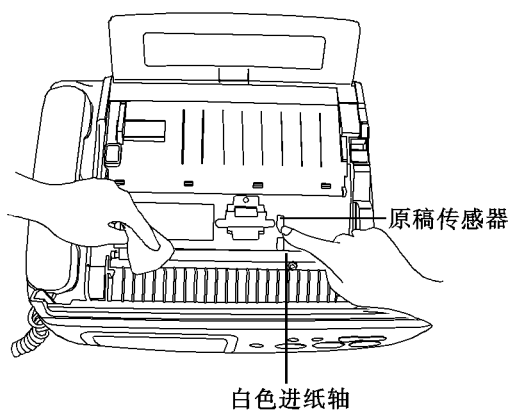

# 故障排除

如果该传真机在使用时发生故障,在送去维修前请先检查以下项目。若故障不能排除,请与销售机器的经销商联络。

	现象	可能原因/解决办法	页数
通常故障	机器不能操作	AC 插头可能没有插入电源插座。	10
	显示“检查记录纸!”	记录纸可能放置不正确。	12
		记录纸可能已用光。	12
	原稿不能放入	原稿可能太薄或太厚。	26
		可能有另外的原稿阻塞未清除。 打开操作面板,去掉阻塞的原稿。	67
您可能放了超过 10 张原稿		27	
传送故障	不能传送	原稿可能未放好。	27
		接收方的记录纸用光。	-
		接收方可能设定在手工模式。	-
		电话纸被插错到 EXT. TEL 插座。 而不是 LINE 插座。	10
接收故障	不能接收	传真机设定成手工方式。拿起话筒, 按[开始]键就可接收发来的传真。	39
		电源线未连接。	10
		热敏纸已用完。	12
		选择接收可能设定成“开启”(有效)。 检查性能开关 NO. 26	43
		电话线未接入 LINE 插座,而是接入 EXT. TEL 插座。	10
	接收复印不够黑	未使用建议的热敏纸。	13
		发送的原稿颜色可能太淡。	28
	接收复印空白	记录纸可能放反了。	12
		传送的原稿颜色可能放反了。	-
	接收复印含有非法字符	电话线路效果太差(若故障经常发生, 和经销商联络)。	-
记录纸上出现红线	记录纸快用光了,换新记录纸。	12	
选择接收功能无效	发送机可能未采用 TT1 标准协议。	43	

维护

	故障现象	可能原因/解决办法	页数
电话呼叫故障	拿起话筒时,无拨号音	电话线未接好。	10
	免提音太小	音量开关可能置于“低”位。	7
	无振铃	振铃音量开关可能设于“关闭”位。	7
	传真/电话不通	拨号模式设置错误,检查性能开关 NO. 00。	11
外部电话故障	不能打电话	可能正在收/发传真。	-
	电话不振铃	可能在同一根线路上连入了太多电话。	10
	遥控接收无效	遥控接收性能开关 NO. 08 可能设于“关闭”状态。	- 63
		若由您从外部电话上启动的电话呼叫,遥控接收将无效。	-
来电显示故障	无来电者姓名或电话号码	您可能还未办理来电显示服务。	20







+F 蒺 掉 迥 颓 颓  
 +E 涎 褶 瘳 绉 殿 叠  
 +D 淡 到 低 迳 定 定 紫  
 +C 悼 导 奥 弟 冀 迭  
 +B 佻 袴 邓 帝 悒 蝶  
 +A 氦 岛 繁 第 店 碟  
 +9 巨 倒 瞪 蒂 甸 爹  
 +8 胆 踞 等 地 疽 跌  
 +7 岸 捣 岩 底 电 贞  
 +6 郗 刀 挡 抵 垫 钓  
 +5 卓 档 瞪 嫉 艇 旱  
 +4 丹 荡 翟 兵 掉  
 +3 担 党 得 捺 点 刁  
 +2 氖 挡 德 狄 皓 凋  
 +1 怠 当 咨 管 孳 雕  
 +0 蛋 遣 敌 拈 叨

code  
 B3A0  
 B3B0  
 B3C0  
 B3D0  
 B3E0  
 B3F0

+F 悲 笨 毕 边  
 +E 碑 本 蔽 鞭 鞭 炳  
 +D 杯 莽 重 陞 羸 饼  
 +C 爆 奔 鼻 避 隰 秉  
 +B 饱 被 饭 臂 彪 丙  
 +A 豹 焙 壁 壁 标 柄  
 +9 暴 惫 鄙 辟 遇 次  
 +8 报 各 比 必 辨 兵  
 +7 抱 狐 鼻 辨 辨 宾  
 +6 宝 倍 逞 敝 辨 宾  
 +5 饱 颌 逛 伾 卜 滨  
 +4 堡 贝 鞞 痹 苍 濒  
 +3 保 背 泵 庇 便 斌  
 +2 雹 辈 庠 币 彪 彬  
 +1 薄 北 緇 辘 贬 瘳  
 +0 卑 崩 毙 编 别

code  
 B1A0  
 B1B0  
 B1C0  
 B1D0  
 B1E0  
 B1F0

+F 动 碌 斯 哆 沓  
 +E 懂 毒 致 戮 颖 二  
 +D 董 督 敏 遁 伐 辱  
 +C 冬 都 短 盾 鹑 辱  
 +B 东 痘 端 钝 峨 尔  
 +A 丢 寇 妒 区 俄 耳  
 +9 订 豆 渡 顿 墮 儿  
 +8 定 陡 敦 敦 惰 而  
 +7 锭 斗 肚 蹲 刹 恩  
 +6 鼎 抖 吨 吨 杞 饿  
 +5 顶 兜 杜 墩 队 鄂  
 +4 钉 洞 赌 对 采 遇  
 +3 叮 冻 睹 兑 裁 厄 扼  
 +2 盯 恫 堵 兑 埃 厄 娥  
 +1 丁 伺 荼 奈 忒 恶  
 +0 栋 独 缀 多 娥

code  
 B6A0  
 B6B0  
 B6C0  
 B6D0  
 B6E0  
 B6F0

+F 帛 部 蚕 策 恹  
 +E 伯 簿 参 夙 差 狷  
 +D 箔 步 餐 卓 岔 昌  
 +C 铂 布 蔡 曹 察 颤  
 +B 搏 不 菜 槽 茶 阍  
 +A 勃 埠 彩 糙 糙 产  
 +9 博 补 采 操 查 铲  
 +8 波 哺 睬 藏 苍 缠  
 +7 体 卜 睬 才 苍 恹  
 +6 拨 捕 财 合 叉 恹  
 +5 菠 泼 材 苍 蹭 惨  
 +4 菠 泼 材 苍 蹭 惨  
 +3 玻 勃 裁 灿 层 惨  
 +2 并 啤 癖 惨 胤 豺  
 +1 病 降 擦 惨 胤 豺  
 +0 铂 怖 残 侧 拆

code  
 B2A0  
 B2B0  
 B2C0  
 B2D0  
 B2E0  
 B2F0

+F 矾 房 废 愤 凤  
 +E 樊 防 肪 忿 奉 服  
 +D 范 方 伙 份 讽 俘  
 +C 番 芳 沔 奈 缝 伏  
 +B 汎 坊 沔 粉 冯 符  
 +A 藩 泛 肥 汾 逢 氛  
 +9 法 贩 飞 焚 烽 幅  
 +8 法 犯 啡 坟 疯 蝠  
 +7 阙 厥 非 纷 风 拂  
 +6 乏 范 非 分 峰 扶  
 +5 伐 返 放 氛 氛 峰 夔  
 +4 筏 反 纺 吩 蜂 肤  
 +3 罚 烦 仿 吩 枫 敷  
 +2 发 凡 仿 芬 封 夫  
 +1 贰 繁 妨 费 丰 否  
 +0 帆 繁 防 沸 粪 佛

code  
 B7A0  
 B7B0  
 B7C0  
 B7D0  
 B7E0  
 B7F0

+F 朝 晨 城 尺 筹  
 +E 钞 尘 澄 侈 愁 楚  
 +D 抄 辰 惩 茵 剩 除  
 +C 超 郴 程 耻 踌 滁  
 +B 倡 郴 乘 驰 畴 雏  
 +A 唱 澈 呈 弛 酬 锄  
 +9 畅 彻 成 迟 抽 躇  
 +8 敞 掣 橙 池 宠 厨  
 +7 厂 撤 城 匙 崇 榷  
 +6 肠 扯 称 持 虫 臼  
 +5 偿 车 撑 痴 冲 初  
 +4 长 炒 衫 吃 充 臭  
 +3 常 吵 趁 秤 炽 丑  
 +2 尝 巢 陈 鸩 斥 忒  
 +1 汤 麓 沉 逞 迳 铜  
 +0 嘲 忱 承 赤 仇

code  
 B3A0  
 B3B0  
 B3C0  
 B3D0  
 B3E0  
 B3F0

+F 腐 缚 迂 高 阜  
 +E 腐 舫 斤 皋 割 羹  
 +D 腑 腑 竿 篙 疙 庚  
 +C 腑 腑 柑 柑 路 更  
 +B 斧 富 杆 港 篙 薪  
 +A 釜 负 甘 冈 戈 跟  
 +9 俯 馥 干 统 藕 根  
 +8 辅 父 溉 缸 歌 给  
 +7 抚 阜 差 丘 哥 各  
 +6 雷 付 钙 钊 告 个  
 +5 弗 沸 概 溉 藕 咯  
 +4 袱 复 改 冈 辅 隔  
 +3 渎 赋 该 该 荒 阍  
 +2 涪 覆 嘎 敢 糕 哈  
 +1 浮 副 噶 行 羔 恪  
 +0 赴 吐 感 膏 葛

code  
 B8A0  
 B8B0  
 B8C0  
 B8D0  
 B8E0  
 B8F0

+F 疮 纯 聪 崖 达  
 +E 申 淳 次 崖 搭 逮  
 +D 啮 膺 膺 埋 结 待  
 +C 船 醇 刺 箭 抛 袋  
 +B 传 椿 此 纂 指 袋  
 +A 橡 春 词 莛 搓 代  
 +9 穿 垂 瓷 促 撮 殆  
 +8 川 钲 慈 龛 磋 带  
 +7 揣 挥 辞 醋 寸 戴  
 +6 处 炊 雌 粗 存 傣  
 +5 处 炊 雌 粗 存 傣  
 +4 触 吹 磁 糜 村 歹  
 +3 撞 创 茨 丛 翠 呆  
 +2 矗 囤 疵 从 淬 大  
 +1 储 床 绰 匆 粹 打  
 +0 窗 蠢 葱 脆 咎

code  
 B4A0  
 B4B0  
 B4C0  
 B4D0  
 B4E0  
 B4F0

附录

卅 蒋 娇 较 竭 斤  
 +E 疆 斡 轿 颞 筋 爨  
 +D 江 娆 醇 捷 巾 焮  
 +C 浆 郊 教 杰 届 近  
 +B 将 交 剿 桔 诫 禁  
 +A 姜 皎 绞 节 芥 晋  
 +9 僵 焦 缴 劫 介 靳  
 +8 建 礁 皎 截 借 进  
 +7 洞 剿 角 阶 界 邁  
 +6 戮 蕉 狡 街 芥 仅  
 +5 渐 降 阼 桔 藉 锦  
 +4 钱 羞 饶 皆 戒 紧  
 +3 剑 匠 轿 接 姐 襟  
 +2 视 折 较 揭 解 渚  
 +1 健 奕 觉 誓 结 今  
 +0 柴 堰 叫 洁 金  
 code  
 B9A0  
 B9B0  
 B9C0  
 B9D0  
 B9E0  
 B9F0

卅 禾 雍 瓜 倾 癸  
 +E 兀 聒 刮 龃 尅 哈  
 +D 弓 姑 雇 馆 鬼 过  
 +C 官 辜 固 管 轨 裹  
 +B 公 够 顾 观 贯 果  
 +A 躬 购 故 冠 龟 国  
 +9 供 枸 股 官 归 郭  
 +8 龚 垢 谷 关 砧 鞣  
 +7 恭 狗 骨 棺 圭 棍  
 +6 功 苟 盍 怪 规 滚  
 +5 攻 沟 古 拐 瑰 辊  
 +4 工 勾 鼓 乖 芝 刽  
 +3 梗 钩 姑 姑 广 贯  
 +2 歌 共 孤 挂 光 跪  
 +1 埂 贡 沽 寡 贯 柜  
 +0 拱 估 剋 灌 桂  
 code  
 B9A0  
 B9B0  
 B9C0  
 B9D0  
 B9E0  
 B9F0

卅 警 究 鞠 具 救  
 +E 井 揪 抉 巨 隼 竣  
 +D 经 窘 据 据 卷 君  
 +C 瘦 炯 俊 拒 眷 军  
 +B 精 淳 舅 聚 倦 钧  
 +A 惊 竟 臼 沮 媪 菌  
 +9 京 竟 旧 举 鹄 均  
 +8 鲸 靖 致 矩 拒 绝  
 +7 晶 痉 厖 咀 凰 决  
 +6 晴 径 局 局 矩 决  
 +5 莹 镜 九 菊 惧 觉  
 +4 梳 兢 灸 菊 句 爵  
 +3 荆 境 久 居 隼 倔  
 +2 劲 静 韭 罪 矩 据  
 +1 尽 颈 玖 狙 距 决  
 +0 景 纠 拘 距 攫 决  
 code  
 B9A0  
 B9B0  
 B9C0  
 B9D0  
 B9E0  
 B9F0

卅 函 壕 合 吟 猴  
 +E 寒 壕 合 恨 侯 核  
 +D 涵 航 和 狠 喉 核  
 +C 含 杭 不 佞 弘 狐  
 +B 韩 夸 核 痕 弘 狐  
 +A 部 汉 荷 黑 宏 胡  
 +9 愁 汗 荷 嘿 洪 葫  
 +8 酣 悍 喝 贺 鸿 壶  
 +7 骸 悍 呵 鹤 虹 苜  
 +6 害 憾 浩 褐 烘 忽  
 +5 亥 旱 号 赫 哄 乎  
 +4 氛 氤 耗 涸 涸 呼  
 +3 海 撼 好 河 恒 后  
 +2 孩 骸 郝 衡 候 候  
 +1 骸 罕 毫 貉 横 厚  
 +0 喊 豪 盒 享 吼  
 code  
 B9A0  
 B9B0  
 B9C0  
 B9D0  
 B9E0  
 B9F0

卅 刊 鞞 鞞 巨  
 +E 慨 烤 果 奕 款 傀  
 +D 凯 拷 客 枯 觉 魁  
 +C 楷 考 克 寇 快 奎  
 +B 揩 炕 克 扣 佞 夔  
 +A 开 亢 渴 口 筷 窳  
 +9 咯 抗 可 忒 快 岨  
 +8 卡 扛 咳 控 垮 夸  
 +7 咖 糠 壳 孔 跨 夸  
 +6 喀 慷 科 恐 垮 况  
 +5 竣 竣 鞞 空 垮 旷  
 +4 郡 香 健 炕 夸 匪  
 +3 竣 鞞 坑 坑 裤 矿  
 +2 竣 鞞 柯 垦 库 狂  
 +1 俊 勒 苛 垦 酷 狂  
 +0 堪 珂 啃 苦 奎  
 code  
 BFA0  
 BFB0  
 BFC0  
 BFD0  
 BFE0  
 BFF0

卅 化 拳 隼 隼 伙  
 +E 划 划 晃 晦 活 奘  
 +D 回 涣 煌 烜 焜 积  
 +C 滑 患 煌 卉 混 稽  
 +B 猾 涣 凰 蕙 浑 晴  
 +A 华 缓 皇 悔 魂 机  
 +9 哗 还 贛 致 婚 基  
 +8 花 桓 蝗 回 昏 致  
 +7 户 环 磺 蛔 萑 聒  
 +6 沪 欢 黄 恢 绘 旱  
 +5 互 坏 慌 徽 海 负  
 +4 护 沪 荒 辉 诨 霍  
 +3 唬 怀 幻 挥 汇 惑  
 +2 唬 徊 宦 灰 烩 或  
 +1 弧 槐 涣 会 获 火  
 +0 话 恢 恍 恍 会 获  
 code  
 BFA0  
 BFB0  
 BFC0  
 BFD0  
 BFE0  
 BFF0

卅 靖 缙 老 助 里  
 +E 喇 喇 牢 箸 李 俐  
 +D 拉 瀼 劳 垒 理 例  
 +C 拉 兰 捞 隳 漓 例  
 +B 厍 厍 浪 累 离 利  
 +A 廓 捩 朗 磊 胆 历  
 +9 扩 拦 郎 雷 离 砾  
 +8 括 拦 廊 累 黎 励  
 +7 困 禁 狼 雷 犁 厉  
 +6 捆 蓝 榔 乐 栗 丽  
 +5 昆 焕 琅 勒 厘 栗  
 +4 坤 米 漉 滂 冷 吏  
 +3 溃 莱 烂 烙 榜 荔  
 +2 愧 埭 纛 酪 稜 莉  
 +1 溃 猥 姥 泪 礼  
 +0 谱 览 佬 类 鲤  
 code  
 COA0  
 COB0  
 COC0  
 COD0  
 COE0  
 COF0

卅 集 伎 柳 开 俭  
 +E 籍 季 嘉 嫁 械 件  
 +D 辑 翼 纪 驾 策 筭  
 +C 棘 伎 继 架 检 健  
 +B 极 薮 妓 价 莛 见  
 +A 吉 己 际 稼 贱 贱  
 +9 缙 脊 忌 假 奸 践  
 +8 绩 济 记 钾 艰 鉴  
 +7 姬 济 记 甲 肩 健  
 +6 鸡 级 计 贾 兼 荐  
 +5 讥 嫉 寂 霰 减 减  
 +4 激 讫 寄 荚 间 剪  
 +3 迹 汲 济 加 蹇 俭  
 +2 饥 疾 瘁 家 尖 简  
 +1 肌 急 剂 佳 坚 捡  
 +0 及 餐 夹 监 拣 拣  
 code  
 BCA0  
 BCB0  
 BCC0  
 BCE0  
 BCF0

ㄊ 暖 臥 畔 匝 概  
 ㄊB 女 哈 盼 匝 蹇 毗  
 ㄊD 怒 汉 磐 泡 彭 昆  
 ㄊC 努 偶 查 頭 澎 腐  
 ㄊB 奴 区 潘 和 烹 拔  
 ㄊA 弄 藕 攀 翅 坪 批  
 ㄊ9 农 殿 派 劍 辟 霹  
 ㄊ8 淤 鷓 萍 陶 盆 坻  
 ㄊ7 欧 欧 徘 抛 喷 坯  
 ㄊ6 纽 哦 牌 辟 沛 碰  
 ㄊ5 纽 诺 持 蓓 佩 奉  
 ㄊ4 纽 釋 拍 旁 配 鷗  
 ㄊ3 牛 犛 言 庞 陪 朋  
 ㄊ2 牯 牯 沽 兵 瞎 膨  
 ㄊ1 牯 炬 牯 牯 裴 蓬  
 ㄊ0 虐 爬 判 堉 堉

code  
 C5A0  
 C5B0  
 C5C0  
 C5D0  
 C5E0  
 C5F0

ㄊ 罨 瓶 覆 七 罨  
 ㄊB 罨 凭 言 妻 祁 档  
 ㄊD 罨 平 仆 威 折 乞  
 ㄊC 片 萍 緝 栖 蔗 粒  
 ㄊB 扁 苹 扑 款 齐 汽  
 ㄊA 膺 坪 荆 芑 济 弃  
 ㄊ9 譬 兵 粘 瀑 唬 迄  
 ㄊ8 屁 聘 迨 曝 峙 气  
 ㄊ7 痞 品 魄 滹 歧 器  
 ㄊ6 痞 贫 破 滹 奇 砌  
 ㄊ5 兀 颓 婆 音 拱 契  
 ㄊ4 皮 芥 颀 圃 朴 启  
 ㄊ3 疲 瞥 汲 扑 切 乞  
 ㄊ2 啤 景 屏 蒲 柒 乞  
 ㄊ1 瓢 评 菩 菩 起  
 ㄊ0 瓢 评 菩 菩 起

code  
 C6A0  
 C6B0  
 C6C0  
 C6D0  
 C6E0  
 C6F0

ㄊ 钳 强 穷 沁 秋  
 ㄊB 钱 蔷 俏 瘦 穷 巢  
 ㄊD 黔 潜 峭 禽 京 驱  
 ㄊC 乾 羌 翘 擒 庆 屈  
 ㄊB 深 阡 纛 芹 清 躯  
 ㄊA 杆 呛 鞘 勤 顷 曲  
 ㄊ9 笠 枪 乃 拳 情 矩  
 ㄊ8 迂 款 侨 秦 氰 区  
 ㄊ7 千 欠 乔 亲 晴 趋  
 ㄊ6 铅 敢 熊 亨 擎 泗  
 ㄊ5 纤 甄 侨 欸 灌 酋  
 ㄊ4 汗 遣 悄 窃 卸 囚  
 ㄊ3 牵 浅 敌 佞 倾 求  
 ㄊ2 洽 遣 敏 三 氩 球  
 ㄊ1 洽 潜 纛 茄 轻 邱  
 ㄊ0 前 抢 切 膏 丘

code  
 C7A0  
 C7B0  
 C7C0  
 C7D0  
 C7E0  
 C7F0

ㄊ 券 夙 允 蕊  
 ㄊB 犬 染 任 斌 匠 叁  
 ㄊD 拳 肯 劬 容 款 叁  
 ㄊC 痊 燃 忍 溶 瘳 叁  
 ㄊB 全 然 人 熔 入 叁  
 ㄊA 泉 群 仁 融 汝 颯  
 ㄊ9 龆 君 壬 荣 乳 颯  
 ㄊ8 叔 雀 热 蓉 摩 萨  
 ㄊ7 颯 雉 蕙 茸 如 洒  
 ㄊ6 圈 雉 尧 戎 舞 敬  
 ㄊ5 去 鹄 抗 日 懦 弱  
 ㄊ4 越 豕 尧 仍 孺 若  
 ㄊ3 鹈 糲 让 孑 茹 润  
 ㄊ2 妥 伏 纛 勿 肉 巨  
 ㄊ1 取 伏 纛 孑 柔 锐  
 ㄊ0 劝 纛 刃 探 沛

code  
 C8A0  
 C8B0  
 C8C0  
 C8D0  
 C8E0  
 C8F0

ㄊ 冷 量 料 吝 溜  
 ㄊB 廉 辆 廖 赁 令 隆  
 ㄊD 纛 两 辘 另 另 另  
 ㄊC 连 彳 擢 淋 领 吮  
 ㄊB 莲 梁 了 鳞 岭 聿  
 ㄊA 联 梁 淋 邻 陵 龙  
 ㄊ9 倾 凉 辽 临 灵 六  
 ㄊ8 哇 粮 梁 霖 凌 柳  
 ㄊ7 璃 练 麟 磷 铃 流  
 ㄊ6 力 炼 疔 林 伶 瘳  
 ㄊ5 哀 恋 僂 砾 铃 刘  
 ㄊ4 沂 链 珧 猎 龄 留  
 ㄊ3 粒 险 掇 劣 零 嚮  
 ㄊ2 立 敛 凉 烈 菱 硫  
 ㄊ1 痢 帘 亮 裂 玲 榴  
 ㄊ0 涟 晾 列 玲 琉

code  
 C1A0  
 C1B0  
 C1C0  
 C1D0  
 C1E0  
 C1F0

ㄊ 炉 驴 挛 罗 罗 嘛  
 ㄊB 庐 戮 挛 罗 罗 慢  
 ㄊD 庐 陆 恋 骡 马 慢  
 ㄊC 卢 录 绿 萝 罗 曼  
 ㄊB 芦 禄 滤 论 马 蔓  
 ㄊA 陋 路 率 论 马 满  
 ㄊ9 漉 鹿 律 沦 麻 蛮  
 ㄊ8 婆 赂 纛 仑 妈 慢  
 ㄊ7 婆 赂 纛 仑 妈 慢  
 ㄊ6 婆 赂 纛 仑 妈 慢  
 ㄊ5 婆 赂 纛 仑 妈 慢  
 ㄊ4 楼 碌 屡 论 洛 迈  
 ㄊ3 陇 麓 履 略 落 卖  
 ㄊ2 拢 鲁 旅 掠 禄 麦  
 ㄊ1 隆 虏 侣 乱 辘 买  
 ㄊ0 撈 吕 滦 辘 吗

code  
 C2A0  
 C2B0  
 C2C0  
 C2D0  
 C2E0  
 C2F0

ㄊ 茂 每 孟 眠 蔑  
 ㄊB 卯 蒙 梦 棉 妙 摸  
 ㄊD 卯 媒 猛 幕 庾 谬  
 ㄊC 矛 眉 盟 密 渺 命  
 ㄊB 毛 没 盟 密 秒 名  
 ㄊA 错 煤 檬 泌 藐 铭  
 ㄊ9 茅 霉 蒙 蒙 萌 鸣  
 ㄊ8 茅 霉 蒙 蒙 萌 鸣  
 ㄊ7 猫 萌 萌 萌 萌 萌  
 ㄊ6 莽 梅 们 米 苗 吗  
 ㄊ5 忙 枚 闷 弥 面 闷  
 ㄊ4 氓 玫 门 迷 须 愆  
 ㄊ3 盲 么 媚 迷 媵 敏  
 ㄊ2 茫 贸 妹 糜 勉 敏  
 ㄊ1 芒 貌 寐 靡 免 冕  
 ㄊ0 冒 昧 魅 冕 冕

code  
 C3A0  
 C3B0  
 C3C0  
 C3D0  
 C3E0  
 C3F0

ㄊ 寞 目 南 倪 娘  
 ㄊB 漠 木 奈 寤 念 宁  
 ㄊD 沫 幕 耐 妮 捻 凝  
 ㄊC 默 募 奶 能 撵 狞  
 ㄊB 墨 幕 乃 嫩 碾 柠  
 ㄊA 莫 暮 氛 内 年 恁  
 ㄊ9 末 墓 纛 纛 拍 涅  
 ㄊ8 沫 母 娜 呢 焉 镍  
 ㄊ7 魔 姆 那 昵 焉 镍  
 ㄊ6 摩 言 射 底 逆 啮  
 ㄊ5 磨 仕 啮 底 逆 啮  
 ㄊ4 磨 侈 啮 底 逆 啮  
 ㄊ3 模 某 拿 挠 你 捏  
 ㄊ2 磨 牟 穆 囊 拟 尿  
 ㄊ1 摹 谋 牧 难 尼 鸟  
 ㄊ0 阢 隳 男 泥 酿

code  
 C4A0  
 C4B0  
 C4C0  
 C4D0  
 C4E0  
 C4F0

附录

+F 意 崇 拖 瓦 流  
 +B 形 恣 臂 娃 院 威  
 +D 铜 徒 屯 注 晚 安  
 +C 匡 图 吞 挺 挽 忘  
 +B 臆 突 退 哇 碗 望  
 +A 嗣 禿 褪 挖 完 巳  
 +9 柄 臼 脱 唾 碗 往  
 +8 逶 透 理 拓 丸 网  
 +7 挺 挺 头 颞 妥 顽 柱  
 +6 挺 挺 投 推 橛 玩 亡  
 +5 庭 庭 曾 团 跪 穹 王  
 +4 亭 瘁 流 歇 穹 迂  
 +3 停 统 兔 陀 碗 腕  
 +2 廷 管 吐 蛇 外 万  
 +1 汀 滢 土 脱 歪 婉 宛  
 +0 梧 屠 托 林 苑 宛

code  
 CDA0  
 CDB0  
 CDC0  
 CDD0  
 CDE0  
 CDF0  
 +F 莎 嫫 上 蛇 娘  
 +E 曾 剃 响 除 深 蝇  
 +D 森 山 赏 奢 身 升  
 +C 涩 衫 商 绍 伸 牲  
 +B 色 苦 伤 郁 呻 甥  
 +A 瑟 班 琦 哨 申 生  
 +9 嫂 晒 辘 少 呻 声  
 +8 扫 笄 扇 韶 涉 渗  
 +7 蹇 煞 汕 勺 社 慎  
 +6 蹇 蹇 善 勺 涉 肾  
 +5 衰 俊 膳 烧 骸 基  
 +4 噪 纱 磨 稍 射 婢  
 +3 桑 沙 擅 撰 摄 申  
 +2 敦 刹 陕 崖 放 沈  
 +1 伞 奈 闪 桀 舍 神  
 +0 砂 衫 尚 舌 绅

+F 委 慰 嶮 充 物  
 +E 萎 尉 堯 无 暗 牺  
 +D 韦 隈 瓮 屋 雾 锡  
 +C 维 渭 翁 退 及 吸  
 +B 淮 位 噙 污 坞 嘻  
 +A 为 魏 问 乌 侮 晰  
 +9 淮 喂 素 钩 伍 砂  
 +8 唯 冒 穆 鸣 舞 砸  
 +7 围 畏 吻 巫 午 西  
 +6 桅 味 纛 沃 拆 析  
 +5 迢 蔚 罔 握 五 照  
 +4 韦 未 艾 武 武 昔  
 +3 危 笄 致 鞣 毋 吴  
 +2 微 尾 迨 我 吴 管  
 +1 巍 伪 迨 衰 我 务  
 +0 伟 卫 涸 梧 勿

code  
 CEA0  
 CEB0  
 CEC0  
 CED0  
 CEE0  
 CEF0  
 +F 石 二 氏 蔬  
 +E 示 示 佈 普 暑 漱  
 +D 虱 式 释 瘦 暑 漱  
 +C 尸 始 侍 受 熟 庶  
 +B 寺 驶 仕 售 孰 墅  
 +A 湿 尿 适 授 寿 厥 竖  
 +9 施 使 噉 寿 书 戌  
 +8 狮 矢 摩 守 疏 束  
 +7 失 史 是 首 淑 树  
 +6 师 识 势 手 舒 述  
 +5 圣 实 逝 收 故 术  
 +4 剩 胜 蚀 誓 拭 掬 鼠  
 +3 剩 食 拭 视 抒 鼠  
 +2 盛 什 事 壹 殊 黍  
 +1 省 时 柿 恃 梳 蜀  
 +0 拾 生 市 枢 署

+F 席 峒 炫 卷  
 +E 袭 暇 衔 限 项 晓  
 +D 徽 徽 贤 陷 享 清  
 +C 犀 靛 威 充 响 膏  
 +B 汐 匠 纤 羨 想 洵  
 +A 溪 吓 鲜 馅 洋 销  
 +9 焯 膳 仙 膳 祥 霏  
 +8 熄 纤 允 去 翔 哮  
 +7 借 戏 猷 猷 乡 削  
 +6 夕 隙 瓠 瓠 湘 霄  
 +5 膝 系 吓 儉 襄 硝  
 +4 悉 洗 夏 豆 箱 萧  
 +3 希 梳 厦 熨 香 象  
 +2 息 喜 下 故 纛 点  
 +1 稀 媯 涎 涓 像  
 +0 习 侠 闲 相 橡

code  
 CFA0  
 CFB0  
 CFC0  
 CFD0  
 CFE0  
 CFF0  
 +F 涯 兹 公 诉 孙  
 +E 水 司 宋 信 泉 蓉  
 +D 淮 私 送 溯 隧 她  
 +C 爽 息 颂 颀 遂 它  
 +B 双 仿 怱 厥 蕲 他  
 +A 霏 芬 耸 粟 岁 塌  
 +9 全 笄 松 逸 碎 所  
 +8 衿 姪 巳 紊 髓 顿  
 +7 帅 朔 伺 俗 绥 索  
 +6 屈 顷 似 酥 随 琐  
 +5 衰 崑 气 亦 隋 缩  
 +4 撵 辨 四 噉 虽 竣  
 +3 妥 顺 嗣 黻 算 梭  
 +2 刷 麟 寺 馥 蒜 蓑  
 +1 恕 吮 肆 馥 酸 笋  
 +0 祝 死 诤 肃 损

+F 携 碎 邢 羞 酩  
 +E 挟 忒 形 修 誓 玄  
 +D 协 薪 烈 休 许 旋  
 +C 鞋 屑 冗 熊 徐 悉  
 +B 竭 谒 兴 雄 须 宣  
 +A 歇 泻 涅 汩 墟 亘  
 +9 些 泄 猥 刳 虚 纤  
 +8 敝 懈 脍 陶 需 练  
 +7 效 蟹 垦 凶 戎 柒  
 +6 笑 轰 啤 兄 逮 婿  
 +5 嗽 械 信 姪 绣 絮  
 +4 肩 写 心 性 柏 仁  
 +3 校 谐 吟 杏 秀 着  
 +2 孝 协 新 幸 绣 序  
 +1 小 斜 幸 醒 渠 旭  
 +0 邪 欣 行 朽 叙

code  
 DOA0  
 DOB0  
 DOC0  
 DOD0  
 DOE0  
 DOF0  
 +F 雍 炭 溘 颍 田  
 +E 歼 叹 湮 剔 湮 焮  
 +D 汰 桀 掬 梯 添 听  
 +C 态 碾 跋 眷 天 厅  
 +B 太 袒 趺 寒 屐 帖  
 +A 馐 馐 滢 滢 氛 秩  
 +9 泰 坦 踞 藤 涕 贴  
 +8 台 淡 借 特 汤 眺  
 +7 抬 潭 糖 套 嚏 眺  
 +6 苔 潭 唐 讨 替 迢  
 +5 胎 疲 陶 陶 体 条  
 +4 踏 檀 棠 淘 啼 挑  
 +3 蹇 坛 差 逃 麟 棋  
 +2 迭 淮 猜 桃 题 瑟  
 +1 獭 雍 堵 苟 提 悛  
 +0 贪 汤 缘 锦 甜

+F 寨法障者诊  
 +B 债站瘴瘳疹政  
 +D 窄战胀塾枕正  
 +C 宅占仗哲债拯  
 +B 斋栈账折针整  
 +A 瘴醴帐遥贞仁  
 +9 诈展丈召臻争  
 +8 作崭杖肇砧券  
 +7 乍掣涨兆甄仁  
 +6 咋折掌罩真峙  
 +5 榨蔗张照斟掣  
 +4 砵祛漳寇珍蒸  
 +3 眨粘彰沼济阵  
 +2 罔儗章找这慎  
 +1 颞括桦昭蔗赧  
 +0 瞻绽招储震

code  
 D6A0  
 D6B0  
 D6C0  
 D6D0  
 D6E0  
 D6F0

+F 纨攀望岩咏  
 +B 之志治洲诸筑  
 +D 汁纸滹州猪柒  
 +C 脂旨痔周朱疔  
 +B 戍只豕夫味庄  
 +A 知趾质众株劫  
 +9 砌止稚忤恣柱  
 +8 成捐秩重驟著  
 +7 叉北智肝昼主  
 +6 枚笠制种亩囟  
 +5 乏值峙终竣龛  
 +4 汪夙职衷兜栏  
 +3 郑难量仲亭煮  
 +2 碧橙毓忠尉焯  
 +1 倾直至丑姑竹  
 +0 职擢中瀚逐

code  
 D6A0  
 D6B0  
 D6C0  
 D6D0  
 D6E0  
 D6F0

+F 庄卓紫走罪  
 +B 桩担担致邹最  
 +D 篆搦涓纵醉  
 +C 赚淮滋总嘴  
 +B 撰淳姿综纂  
 +A 转缀资宗钻  
 +9 砖坠咨踪症座  
 +8 专葵兹棕阻坐  
 +7 戎拽迨焘鬃阻坐  
 +6 爪维灼字祖做  
 +5 抓淮着溃簇祚  
 +4 驻状啄自卒左  
 +3 祝壮酌子足左  
 +2 注濯茁滓昨  
 +1 住汝豕籽臻遽  
 +0 装桌仔秦尊

code  
 D7A0  
 D7B0  
 D7C0  
 D7D0  
 D7E0  
 D7F0

+F 了也巨窳么  
 +B 昌鼎仁靶乞狗  
 +D 丿亟膺刺仁佚  
 +C 龋、磨凯勿做  
 +B 豸豸蹇跼劬仇作  
 +A 高攀蹇劬仁佞  
 +9 丞毓蹇致仁仁  
 +8 巨墟屠劬罔仇  
 +7 丕胤屠劬口仇  
 +6 汁区仄劬制仇  
 +5 卅氏馥劬制仇  
 +4 丐危翥劬制仇  
 +3 兀文孛馥劬制仇  
 +2 丌天聿馥劬制仇  
 +1 丌乇丌馥劬制仇  
 +0 匕乱馥劬制仇

code  
 D8A0  
 D8B0  
 D8C0  
 D8D0  
 D8E0  
 D8F0

+F 拘芽严塚场  
 +B 甸丫盐绝杨瑶  
 +D 循呀遽演秩跃  
 +C 薰鸱烟衍鸯蹀  
 +B 劬鸱颞眼央蹀  
 +A 血押咽掩猷蹀  
 +9 雪压焉奄验样  
 +8 穴迅妄沾谚养  
 +7 学学恣亚炎宴痒  
 +6 饬讯应阎焰仰  
 +5 靴训雅颜彦氧  
 +4 绚汛涎言晴阳  
 +3 眩殉衙延雁洋  
 +2 癯巡崖岩砚羊  
 +1 选驯蛭涎厌痒  
 +0 寻牙研燕佯

code  
 D1A0  
 D1B0  
 D1C0  
 D1D0  
 D1E0  
 D1F0

+F 令钦取疫孽  
 +B 耶亭椅肄至隐  
 +D 噎医彝逸引  
 +C 郗壹媿臆异尹  
 +B 漉一官役降饮  
 +A 耍液折亿焯寅  
 +9 药夜疑屹议淫  
 +8 焉腋蔑邑焯绿  
 +7 咬曳仪易溢吟  
 +6 姚叶移抑益姻  
 +5 语立遗艺义阴  
 +4 容掖夷以忆音  
 +3 邈页颐矣毅殷  
 +2 捩壳也衣乙意因  
 +1 捩冶伊已裔荫  
 +0 豨依侍亦茵

code  
 D2A0  
 D2B0  
 D2C0  
 D2D0  
 D2E0  
 D2F0

+F 盈滹西奥语  
 +B 胤泳游愚亨普  
 +D 迎咏油虞夙育  
 +C 蛹踊犹输罔狱  
 +B 莼踊轴孟与欲  
 +A 营雍印于雨愈  
 +9 莹甯由淤娱御  
 +8 莹甯尤迂予峪  
 +7 纓靡忧幼隍喻  
 +6 应侗悠又迥遇  
 +5 鹰拥优秀渝吁  
 +4 婴哟幽鞣愉郁  
 +3 櫻映用佑鱼芋  
 +2 荚硬勇右逾域  
 +1 印颖惠友俞玉  
 +0 影永有会羽

code  
 D3A0  
 D3B0  
 D3C0  
 D3D0  
 D3E0  
 D3F0

+F 穰衍韵灶燥  
 +B 援沃孽臂灶礼  
 +D 原越匿臂皂礼  
 +C 袁约缢臂渣渣  
 +B 垣曰运咱噪渣  
 +A 元院允在噪扎  
 +9 冤怨陨言甚赠  
 +8 渊愿匀载燥曾  
 +7 鸳苑郎宰旱曾  
 +6 馥远云灾枣曾  
 +5 豫缘耘裁燥怎  
 +4 预源阝裁燥怎  
 +3 裕穰悦杂精泽  
 +2 虞圆月砸遭则  
 +1 浴员粤正葬泽  
 +0 园岳孕趾贲

code  
 D4A0  
 D4B0  
 D4C0  
 D4D0  
 D4E0  
 D4F0

附录





code  
E5A0 灑 灑 灑 灑 灑  
E5B0 灑 灑 灑 灑 灑  
E5C0 灑 灑 灑 灑 灑  
E5D0 灑 灑 灑 灑 灑  
E5E0 灑 灑 灑 灑 灑  
E5F0 灑 灑 灑 灑 灑

code  
E1A0 峒 峒 峒 峒 峒  
E1B0 峒 峒 峒 峒 峒  
E1C0 峒 峒 峒 峒 峒  
E1D0 峒 峒 峒 峒 峒  
E1E0 峒 峒 峒 峒 峒  
E1F0 峒 峒 峒 峒 峒

code  
E6A0 姘 姘 姘 姘 姘  
E6B0 姘 姘 姘 姘 姘  
E6C0 姘 姘 姘 姘 姘  
E6D0 姘 姘 姘 姘 姘  
E6E0 姘 姘 姘 姘 姘  
E6F0 姘 姘 姘 姘 姘

code  
E2A0 狻 狻 狻 狻 狻  
E2B0 狻 狻 狻 狻 狻  
E2C0 狻 狻 狻 狻 狻  
E2D0 狻 狻 狻 狻 狻  
E2E0 狻 狻 狻 狻 狻  
E2F0 狻 狻 狻 狻 狻

code  
E7A0 纒 纒 纒 纒 纒  
E7B0 纒 纒 纒 纒 纒  
E7C0 纒 纒 纒 纒 纒  
E7D0 纒 纒 纒 纒 纒  
E7E0 纒 纒 纒 纒 纒  
E7F0 纒 纒 纒 纒 纒

code  
E3A0 惓 惓 惓 惓 惓  
E3B0 惓 惓 惓 惓 惓  
E3C0 惓 惓 惓 惓 惓  
E3D0 惓 惓 惓 惓 惓  
E3E0 惓 惓 惓 惓 惓  
E3F0 惓 惓 惓 惓 惓

code  
E8A0 璫 璫 璫 璫 璫  
E8B0 璫 璫 璫 璫 璫  
E8C0 璫 璫 璫 璫 璫  
E8D0 璫 璫 璫 璫 璫  
E8E0 璫 璫 璫 璫 璫  
E8F0 璫 璫 璫 璫 璫

code  
E4A0 涇 涇 涇 涇 涇  
E4B0 涇 涇 涇 涇 涇  
E4C0 涇 涇 涇 涇 涇  
E4D0 涇 涇 涇 涇 涇  
E4E0 涇 涇 涇 涇 涇  
E4F0 涇 涇 涇 涇 涇

附录



code  
 F5A0 脛 脛 脛 脛 脛  
 F5B0 脛 脛 脛 脛 脛  
 F5C0 脛 脛 脛 脛 脛  
 F5D0 脛 脛 脛 脛 脛  
 F5E0 脛 脛 脛 脛 脛  
 F5F0 脛 脛 脛 脛 脛

code  
 F1A0 癩 癩 癩 癩 癩  
 F1B0 癩 癩 癩 癩 癩  
 F1C0 癩 癩 癩 癩 癩  
 F1D0 癩 癩 癩 癩 癩  
 F1E0 癩 癩 癩 癩 癩  
 F1F0 癩 癩 癩 癩 癩

code  
 F6A0 脛 脛 脛 脛 脛  
 F6B0 脛 脛 脛 脛 脛  
 F6C0 脛 脛 脛 脛 脛  
 F6D0 脛 脛 脛 脛 脛  
 F6E0 脛 脛 脛 脛 脛  
 F6F0 脛 脛 脛 脛 脛

code  
 F2A0 颞 颞 颞 颞 颞  
 F2B0 颞 颞 颞 颞 颞  
 F2C0 颞 颞 颞 颞 颞  
 F2D0 颞 颞 颞 颞 颞  
 F2E0 颞 颞 颞 颞 颞  
 F2F0 颞 颞 颞 颞 颞

code  
 F7A0 脛 脛 脛 脛 脛  
 F7B0 脛 脛 脛 脛 脛  
 F7C0 脛 脛 脛 脛 脛  
 F7D0 脛 脛 脛 脛 脛  
 F7E0 脛 脛 脛 脛 脛  
 F7F0 脛 脛 脛 脛 脛

code  
 F3A0 嶂 嶂 嶂 嶂 嶂  
 F3B0 嶂 嶂 嶂 嶂 嶂  
 F3C0 嶂 嶂 嶂 嶂 嶂  
 F3D0 嶂 嶂 嶂 嶂 嶂  
 F3E0 嶂 嶂 嶂 嶂 嶂  
 F3F0 嶂 嶂 嶂 嶂 嶂

code  
 F8A0 脛 脛 脛 脛 脛  
 F8B0 脛 脛 脛 脛 脛  
 F8C0 脛 脛 脛 脛 脛  
 F8D0 脛 脛 脛 脛 脛  
 F8E0 脛 脛 脛 脛 脛  
 F8F0 脛 脛 脛 脛 脛

code  
 F4A0 籰 籰 籰 籰 籰  
 F4B0 籰 籰 籰 籰 籰  
 F4C0 籰 籰 籰 籰 籰  
 F4D0 籰 籰 籰 籰 籰  
 F4E0 籰 籰 籰 籰 籰  
 F4F0 籰 籰 籰 籰 籰

附录

## 规格

型号	SFX - A200/A220
类型	桌上型图文传真机
电话线	公用交换电话网
记录纸尺寸	216mm × 30m / 25m *
有效扫描宽度	208mm
有效记录宽度	212mm
传送速度	9600/7200/4800/2400BPS
主扫描度	8 pels
副扫描度	3.85lines/mm 标准模式 7.7lines/mm 精细模式 15.4lines/mm 超精细模式
压缩模式	MH(霍夫曼与三洋模式)
读取方式	密着式图象传感
记录方式	热敏打印头
电源	AC 220V, 50/60 Hz
消耗功率	待机:4W, 传送:13W, 接收:40W, 复印:45W
整机尺寸	337(W) × 104(H) × 255(D)mm
重量	约 3kg
适应温度	5℃ - 35℃

\* 高级热敏纸 25 米/卷。

## 可选附件

品名	品番
普通热敏纸(30m)	R - 4079448 - 1
高级热敏纸(25m)	3RE2182800450

9RR6P10AA3500

**SANYO**

---

广州迪生鸟取三洋电机有限公司

中国印刷