

SAMSUNG



彩色激光打印机安装指南

CLP-510 Series

目录

步骤 1. 开箱	3
步骤 2. 了解打印机	5
步骤 3. 安装转印带和墨粉盒	7
步骤 4. 装纸	14
步骤 5. 连接打印机电缆	17
本地打印	17
网络打印	18
步骤 6. 打开打印机	19
步骤 7. 打印演示页	20
步骤 8. 更改显示语言	20
步骤 9. 安装打印机软件	21
在 Windows 中安装打印机软件	22
重新安装打印机软件	26
删除打印机软件	27
更改显示语言	28
步骤 10. 查看用户指南	29
在 Windows 中	29
在 Macintosh 中	29
在 Linux 中	30

步骤 1. 开箱

- 1 从包装纸箱中取出打印机和所有附件。确保打印机包装中包含下列附件：

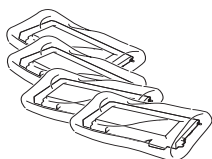

墨粉盒



电源线

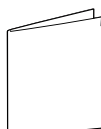

快速安装指南

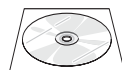

CD-ROM



USB 电缆

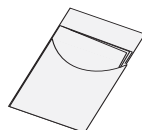

最佳设置指南

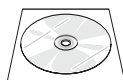

SyncThru CD-ROM
(仅限于 CLP-515N)

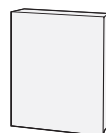

SyncThru 快速指南
(仅限于 CLP-515N)



注意：

- 如有缺失或损坏，请立即通知经销商。
- 在不同的国家或地区，组件可能不同。
- CD-ROM 中包含打印机驱动程序、用户指南和 Adobe Acrobat Reader 程序。
- 根据所处的国家或地区，电源线可能会不同。



小心： 包括墨粉盒和纸盘在内，本打印机重量为 32 kg。请使用安全的提起和操作方法。如果需要移动打印机，应由两人进行，并使用图中所示的提手（请参阅第 5 页）。如果试图一个人提起打印机，则可能会造成背部受伤。

2 小心地撕下打印机上的所有包装胶带。

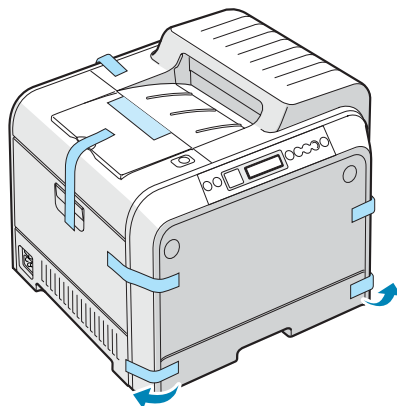

3 从打印机中拉出纸盘，并撕下纸盘上的包装胶带。

4 为打印机选择位置：

- 留出足够的空间，以便打开打印机纸盘和盖板，并保证充分的通风。
- 提供合适的环境：
 - 坚固，平整的台面
 - 远离空调，加热器或通风设备的直接气流
 - 免受温度，光线和湿度的急剧变化或波动
 - 干净，干燥，无灰尘

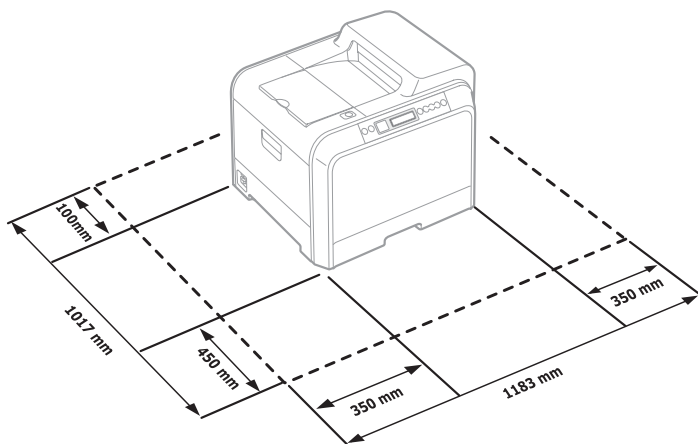

小心： 必须将打印机放在平整的台面上。否则，打印质量可能会出现问題。

步骤 2. 了解打印机

本打印机的主要组件如下：

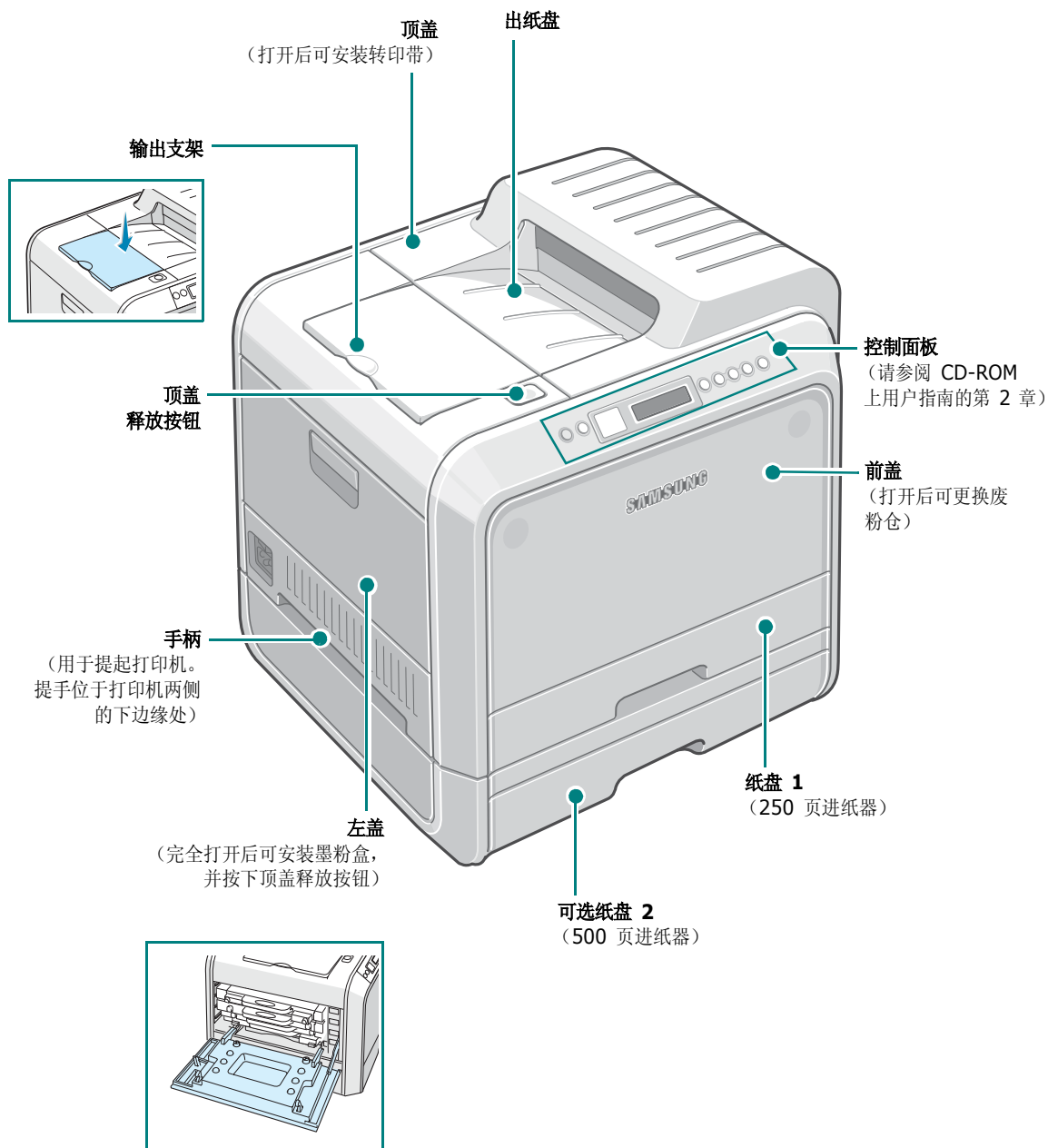

注意： 如果一次打印大量页面，出纸盘表面的温度可能较高。请务必不要接触该表面，并防止儿童接近。

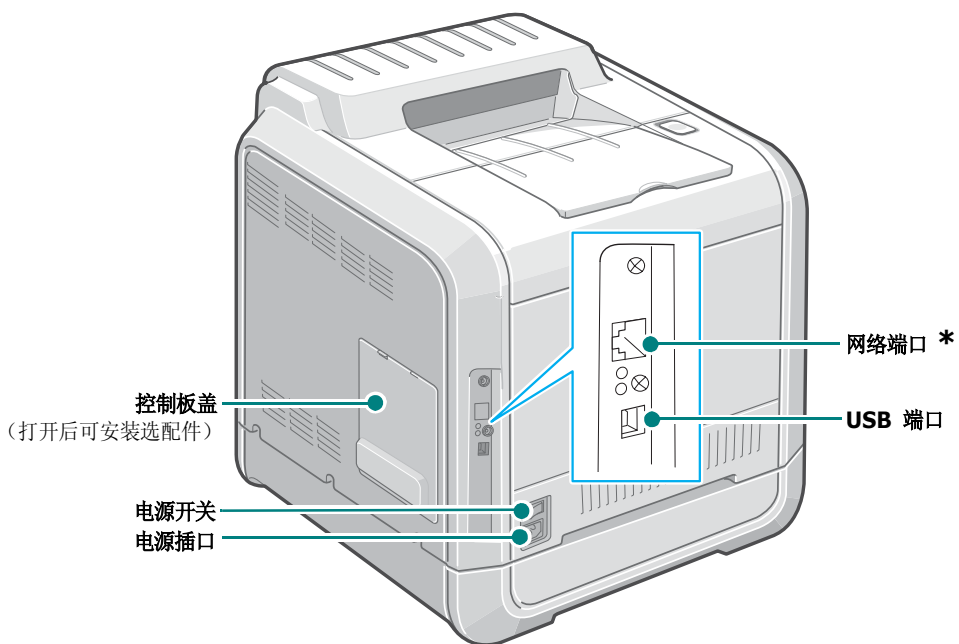
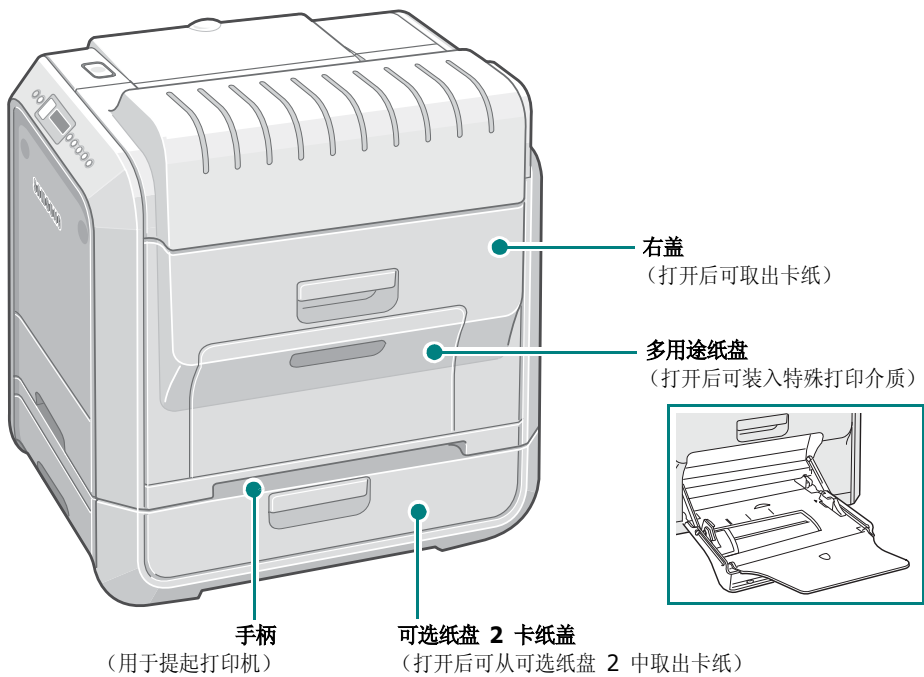

* 网络端口是 CLP-515N 的标准配置。CLP-515 用户可单独购买并安装可选的网卡。有关详细信息，请参阅 CD-ROM 上的打印机用户指南。

步骤 3. 安装转印带和墨粉盒

- 1 用手柄将左盖完全打开，直到与打印机主体成直角。

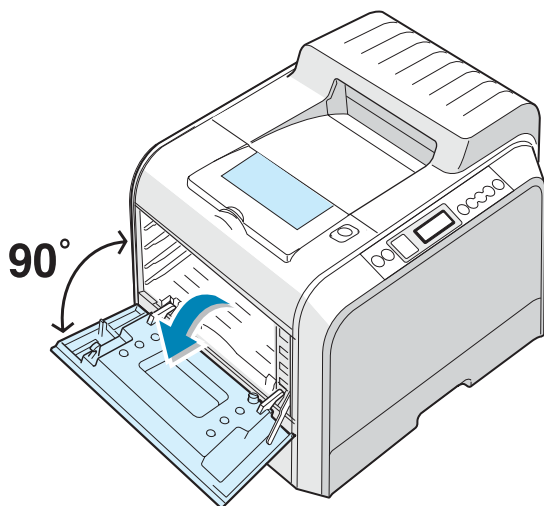

小心： 如果没有完全打开左盖，则顶盖释放按钮将保持锁定状态。

- 2 按顶盖释放按钮以松开顶盖，然后将其完全打开。将转印带上的标签撕下。

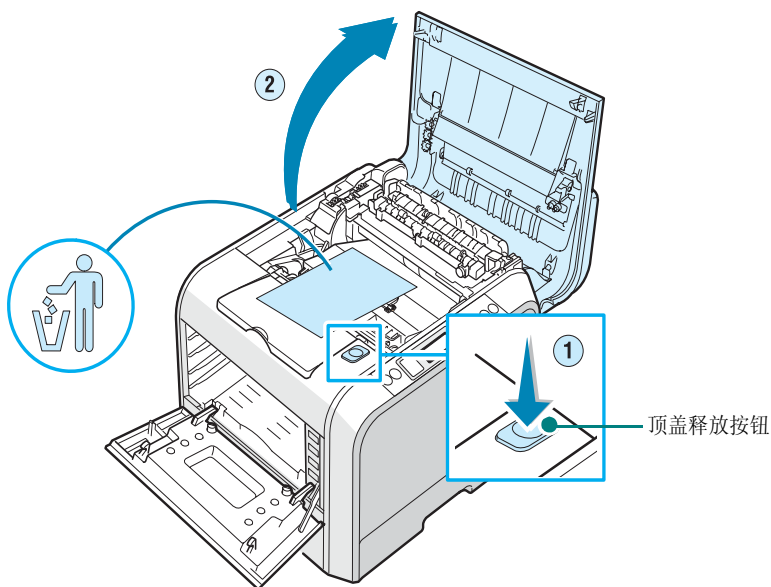

3 将转印带从打印机中取出。

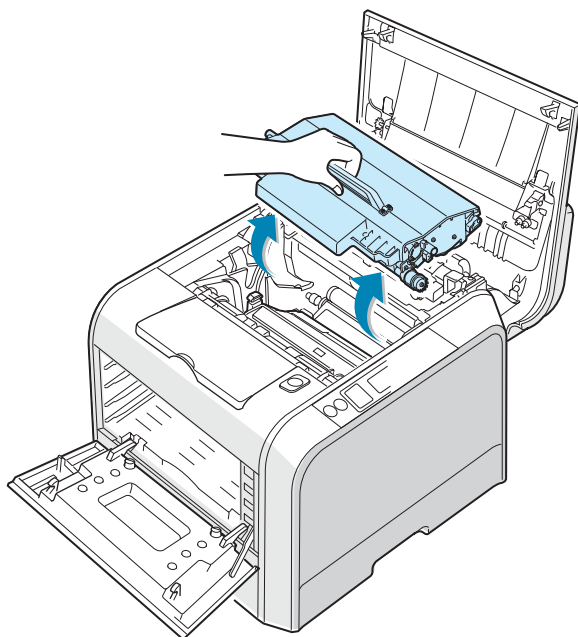

注意： 打印机中已经安装了成像装置。

4 取下转印带两侧的保护性装置。

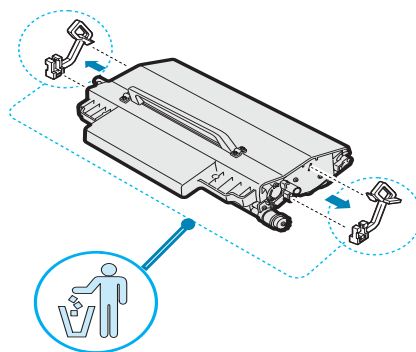

5 找到打印机内的转印带插槽，两侧各有一个。

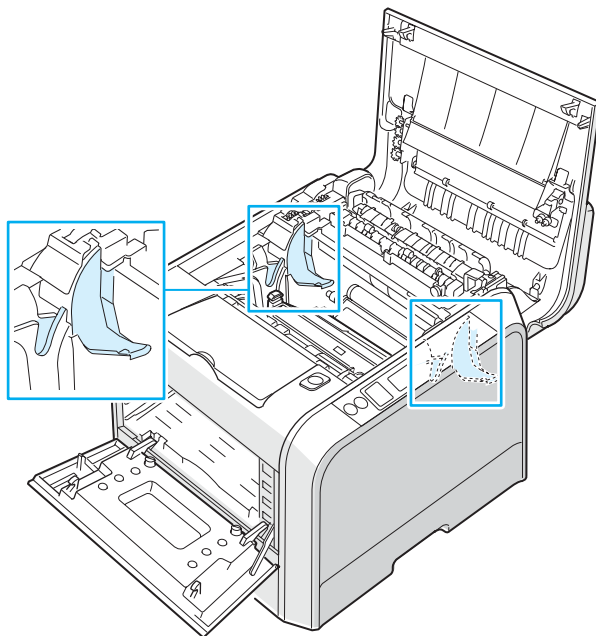

小心： 为防止损坏，请不要让成像装置长时间地暴露在光线之下。如果由于某种原因需要暂停安装，请关闭顶盖和左盖。

6 抓住转印带上的手柄，将其与打印机内两侧的插槽对齐。

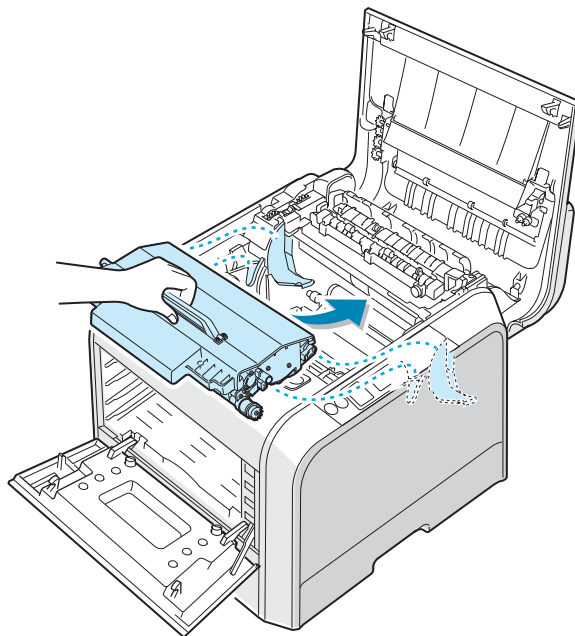

注意： 请保持转印带处于水平位置。不要翻转转印带，以免撒出松散的墨粉。

7 将转印带向下滑入打印机，用力按到位。

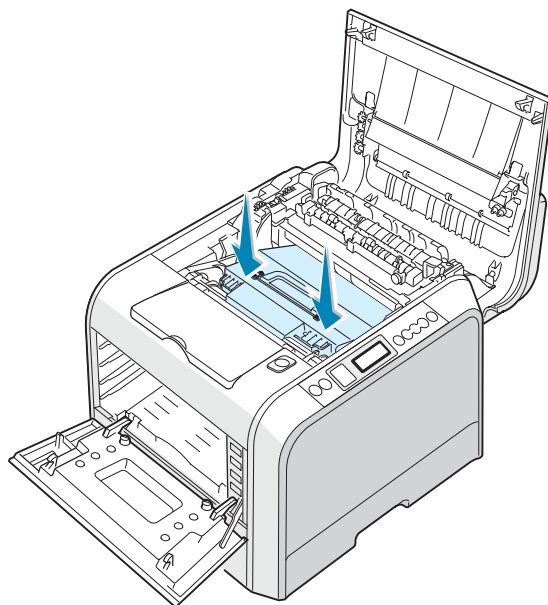

8 如下所示，将两边的锁杆用力朝顶盖方向推，以将转印带锁定到位。

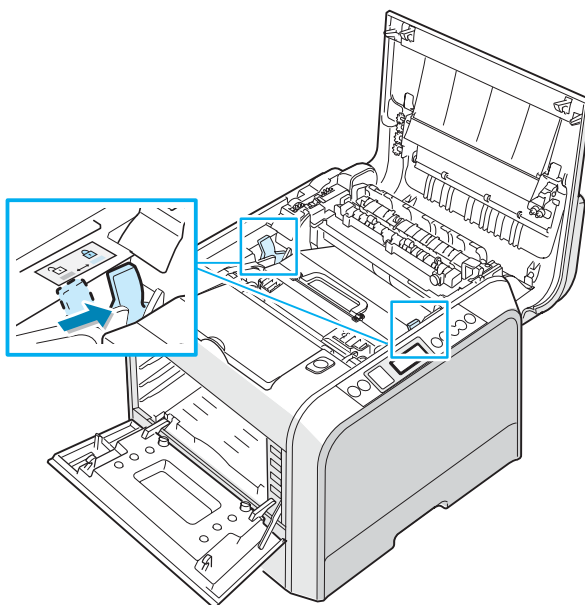

小心： 如果长时间打开左盖，成像装置会暴露在光线之中。这会损坏成像装置。如果由于某种原因需要暂停安装，请关闭左盖。

9 确定左盖已打开后，关闭顶盖。确保将其关紧。

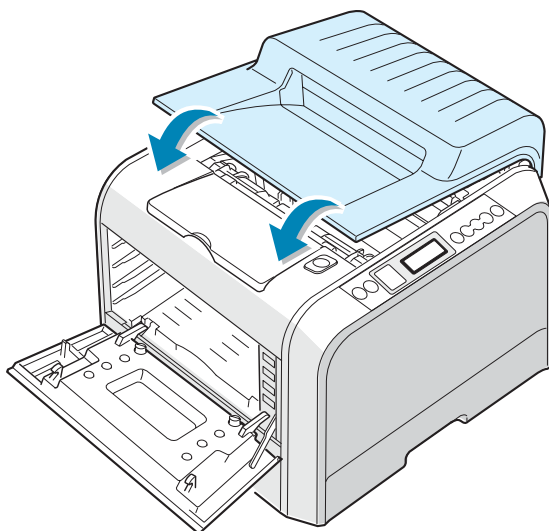

小心： 顶盖打开时，请不要尝试关闭左盖。这可能会损坏打印机。

10 从包装中取出墨粉盒。

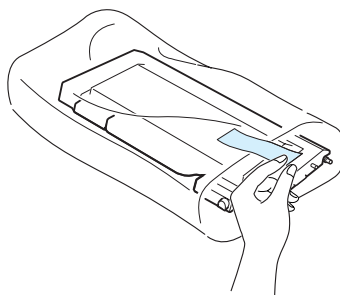

小心： 请不要用刀子或剪子等尖锐的物体来打开墨粉盒包装。这可能会损坏墨粉盒表面。

11 拿住每个墨粉盒的两侧，轻轻地从一边到另一边摇晃几次，以使墨粉均匀分布。

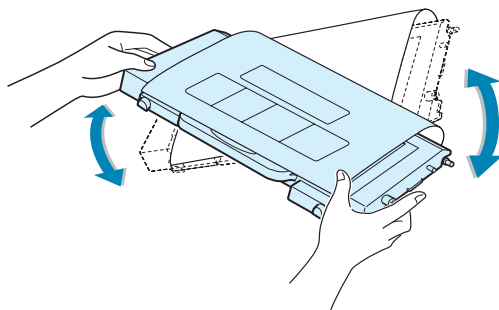

12 如图所示，将墨粉盒放在平整的台面上，撕开胶带，以取下墨粉盒上覆盖的纸张。

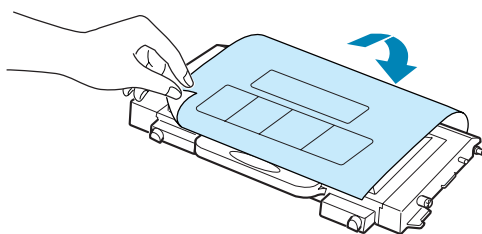

注意： 如果墨粉撒到衣服上，请用干布擦去，然后用冷水洗涤。热水会使墨粉渗入到衣服纤维中。

13 墨盒槽的右侧贴有标签，标明每个插槽中应安装哪种颜色的墨粉盒。

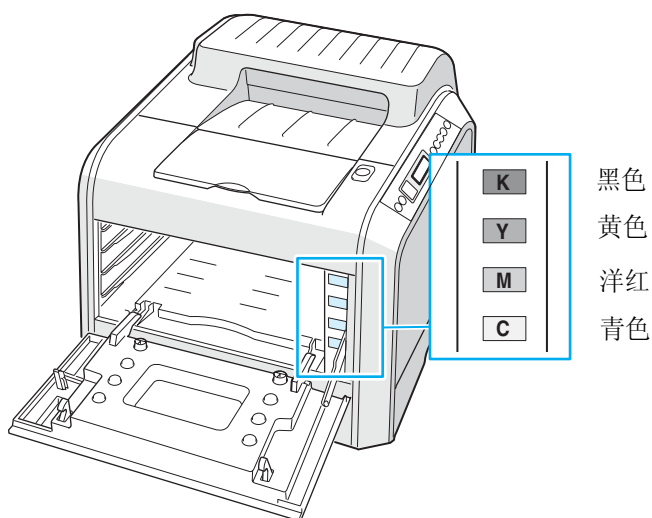

- 14** 用双手拿住各个墨粉盒，按照以下顺序将其插入对应位置：青色，洋红，黄色和黑色。然后，用手柄将墨粉盒完全滑入。

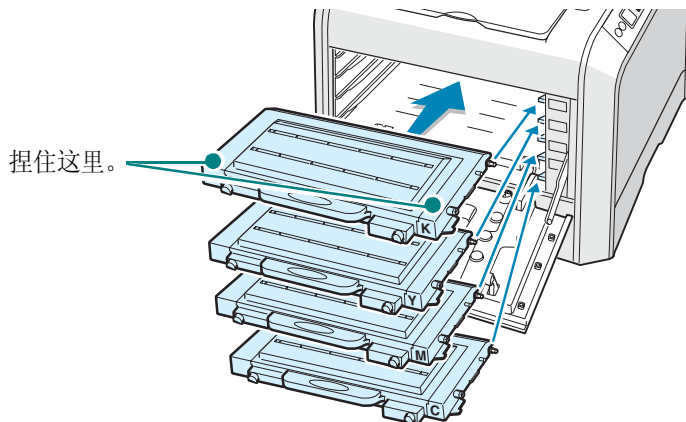

正确安装墨粉盒时，黄色和黑色墨粉盒不会完全插入。关闭左盖时，它们会自动移动到位。

- 15** 关闭左盖。确保将其关紧。

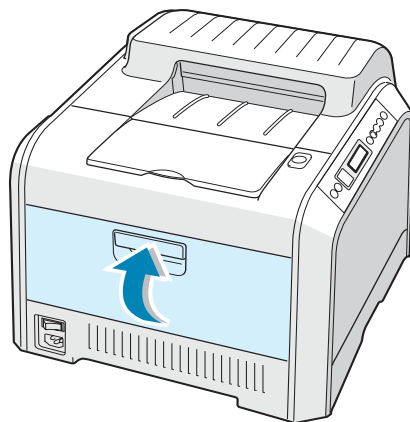

如果没有正确安装墨粉盒，左盖将不能正确关闭。请再次检查一下，确保墨粉盒颜色与右侧标记的颜色对应。务必不要强行关闭盖板。



注意：以 5% 的覆盖率打印文本时，墨粉盒的预期寿命约为 7,000 或 3,000 个黑白页面，以及 5,000 或 2,000 个彩色页面。然而，随打印机提供的墨粉盒只能打印 3,000 个黑白页面和 2,000 个彩色页面。

步骤 4. 装纸

纸盘（纸盘 1）最多可以装 250 页普通纸。您可以使用 A4 和 Letter 尺寸的纸张。

要装入纸张，请执行以下操作：

- 1 从打印机中拉出纸盘。

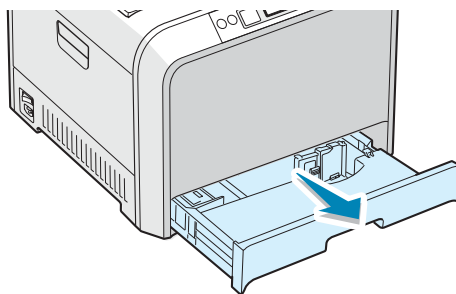

- 2 按下金属盘，直到其锁定到位。

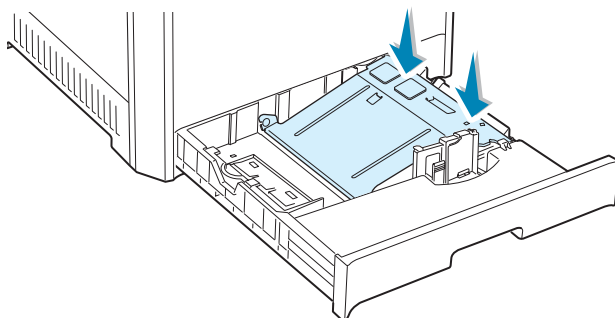

- 3 来回弯折纸摺，使各页分开，然后拿住一边，成扇形散开。在平整的台面上轻拍纸摺的边缘，使其对齐。

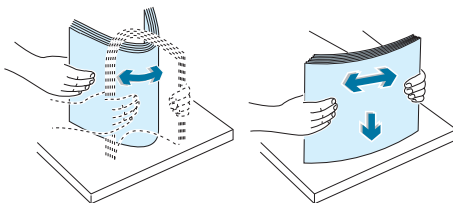

4 将纸装入，打印面朝上。

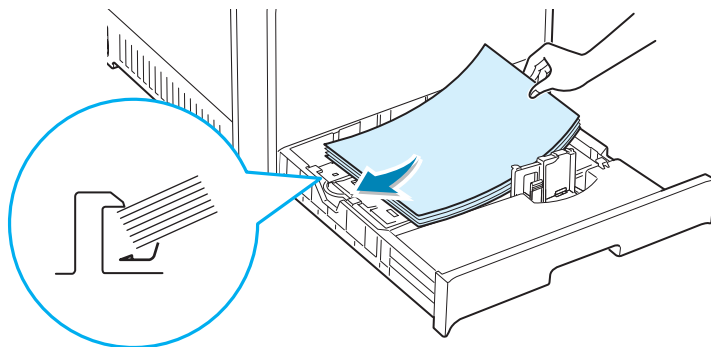

请确保纸张的四个角在纸盘内放置平整，并处于边角固定架的下方，如下所示。

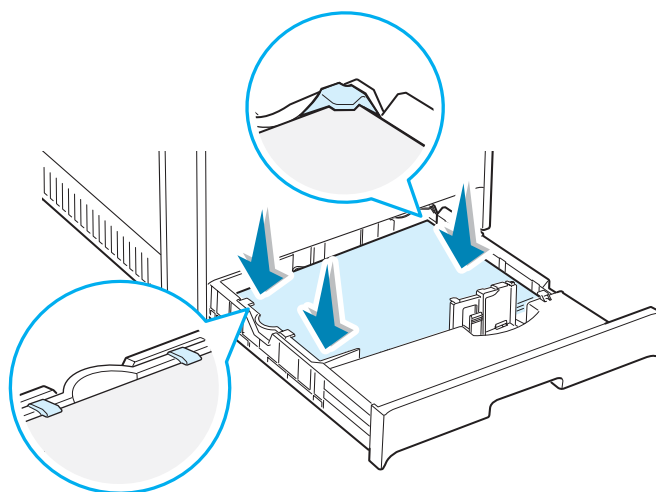

5 不要超过最大纸摞高度。纸盘过满可能会造成卡纸。

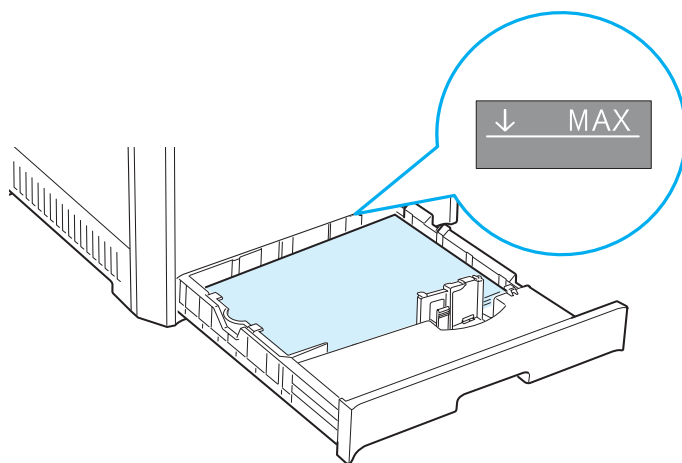

- 6 如图所示夹紧纸张导板，朝纸摺方向移动，直到其轻微接触纸摺边缘。移动导板时，不要使其与纸张边缘贴得太紧，以免纸张弯曲。

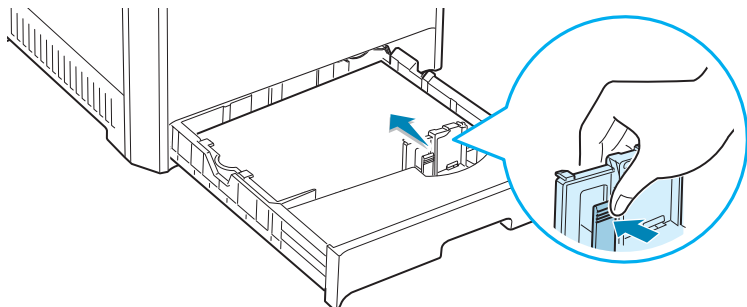

注意： 如果要更改纸盘内纸张的尺寸，请参阅 CD-ROM 上的打印机用户指南。

- 7 将纸盘滑入打印机。

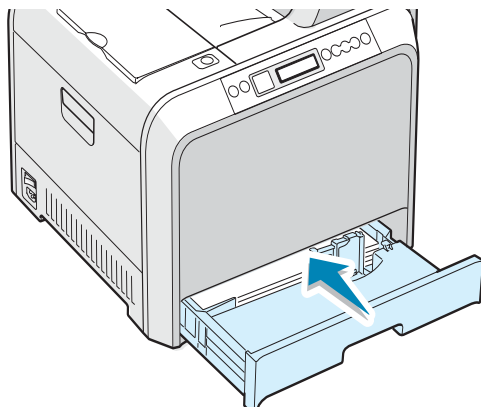

注意：

- 不要将宽度导板推得太紧，以免介质弯曲。
- 如果没有正确调整宽度导板，则可能会造成卡纸。

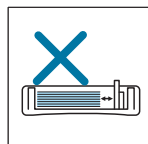
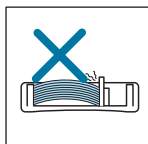
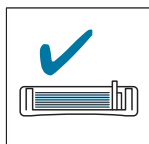

步骤 5. 连接打印机电缆

本地打印

要在本地环境中从计算机进行打印，您需要用一根通用串行总线（USB）电缆连接打印机和计算机。



注意：将打印机连接到计算机上的 USB 端口时，要求使用经过认证的 USB 电缆。您需要使用所提供的 USB 2.0 兼容电缆，其长度在 3 m 以内。

- 1 确保打印机和计算机均已关闭。
- 2 将 USB 打印机电缆插到打印机后面的接头中。

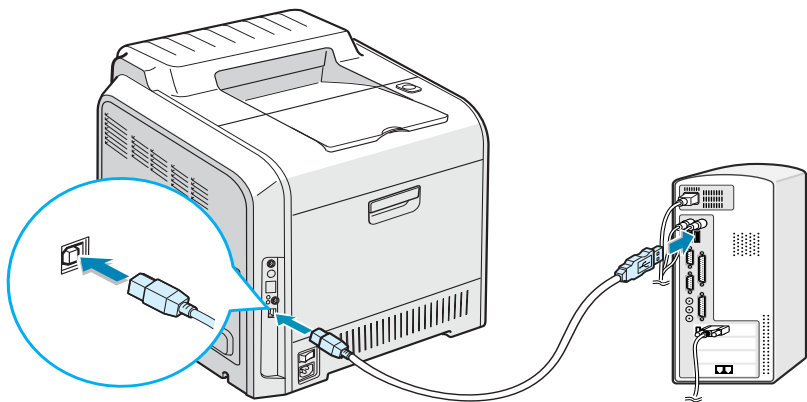

- 3 将电缆的另一端连接到计算机的 USB 端口。

如果需要帮助，请参阅计算机的用户指南。



注意：要使用 USB 接口进行打印，必须运行 Windows 98/ME/2000/2003/XP。请参阅第 22 页上的“在 Windows 中安装打印机软件”

网络打印

您可以使用以太网电缆（带 RJ.45 接头的 UTP 电缆）将 CLP-515 或 CLP-515N 打印机连接到网络。

CLP-515N 配有内置网卡。如果您是 CLP-515 用户，则需要安装可选的网卡。

使用以太网电缆

- 1 确保打印机和计算机均已关闭。
- 2 将以太网电缆的一端插入打印机的以太网端口。

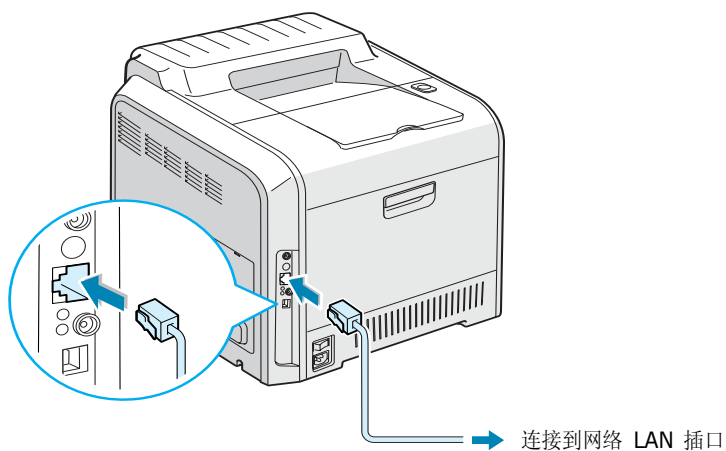

- 3 将电缆的另一端插入网络的 LAN 插口。

有关安装网卡的详细信息，请参阅 CD-ROM 上的打印机用户指南。

步骤 6. 打开打印机

- 1 将电源线插入打印机背面的电源插口。
- 2 将另一端插到正确接地的 AC 插座上，然后打开电源。

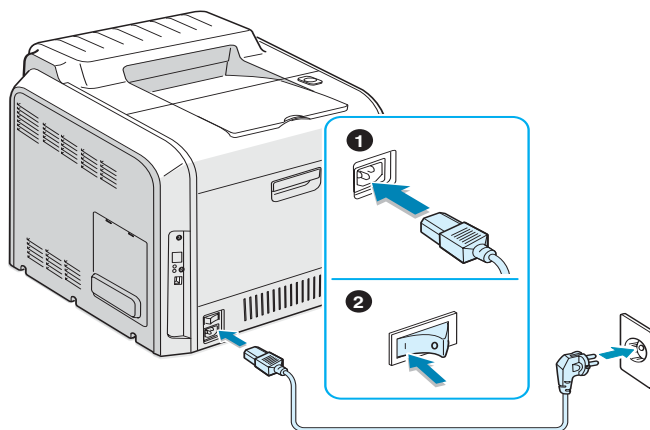

小心:

- 打开电源或打印之后，打印机内一些部件的温度可能较高。在打印机内部操作时，请务必小心不要烫伤自己。
- 打印机打开或连接了电源时，请不要拆卸打印机，以免遭到电击。

步骤 7. 打印演示页

打印演示页可确认打印机是否工作正常。







要打印演示页，请执行以下操作：

在就绪模式中，按住控制面板上的上一级按钮（）2 秒钟，以打印一张演示页。

此时，打印机将打印一张演示页，其中显示了打印机的特性和功能。

步骤 8. 更改显示语言

要更改控制面板上显示的语言，请执行以下步骤：

- 1** 在就绪模式中，按控制面板上的**菜单**按钮（），直到显示屏底部显示“设置”。
- 2** 按**确认**按钮（）访问该菜单。
- 3** 当显示屏底部显示“LCD 语言”时，按**确认**按钮（）。
- 4** 按滚动按钮（ 或 ），直到显示您要使用的语言。
- 5** 按**确认**按钮（）保存所作选择。
- 6** 按**在线 / 继续**按钮（）返回就绪模式。

步骤 9. 安装打印机软件

提供的 CD-ROM 包含 Windows 打印软件，Macintosh 打印软件，Linux 打印软件，在线用户指南和用于查看用户指南的 Acrobat Reader。

如果从 **Windows** 进行打印：

可以使用 CD-ROM 安装以下打印机软件。

- 适用于 Windows 的**打印机驱动程序**。使用此驱动程序可以充分利用本打印机的功能。请参阅第 22 页。
- **状态监视器**。当发生打印错误时显示。有关详细信息，请参阅 CD-ROM 上打印机用户指南的第 5 章。有关查看用户指南的帮助，请参阅第 30 页。

如果从 **Macintosh** 进行打印：

有关安装打印软件和从 Macintosh 进行打印的信息，请参阅打印机用户指南的“附录 A”。有关查看用户指南的帮助，请参阅第 29 页。

如果在 **Linux** 中打印：

有关安装 Linux 驱动程序的信息，请参阅打印机用户指南的“附录 B”。有关查看用户指南的帮助，请参阅第 30 页。

在 Windows 中安装打印机软件

安装打印机软件之前，请检查以下各项：

项目	要求	
操作系统	Windows 95/98/ME/NT 4.0/2000/XP/2003	
RAM	95/98/ME	32 Mb
	NT 4.0/2000	64 Mb
	XP	128 Mb
	2003	256 Mb
可用磁盘空间	95/98/ME/NT 4.0/2000/XP/2003	300 Mb
Internet Explorer	5.0 或更高版本	



注意：

- 对于 Windows NT 4.0/2000/XP/2003，应由系统管理员安装软件。
- 只有 CLP-515N 才支持 Windows 95 和 Windows NT 4.0。



小心： 对于 CLP-515N，要在 Windows 95 或 Windows NT 4.0 中打印文档，必须安装 SyncThru，并添加一个网络打印机端口。有关安装 SyncThru 和添加端口的详细信息，请参阅网络管理软件快速指南和 SyncThru 用户指南。

开始安装之前，应关闭 PC 上的所有应用程序。

- 1 将 CD-ROM 放入 CD-ROM 驱动器中。安装会自动开始。

如果 CD-ROM 驱动器没有自动运行：

从**开始**菜单中选择**运行**，并在“打开”框中键入 **x:\setup.exe**（其中，**x** 代表 CD-ROM 驱动器的盘符），然后单击**确定**。

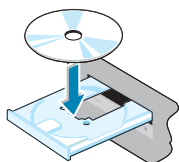

注意： 如果在安装过程中显示**找到新硬件**窗口，请单击窗口右上角的  将窗口关闭，或单击**取消**。

- 2 如果尚未将打印机连接到计算机，请在显示以下窗口时，将打印机连接到计算机，并打开打印机。然后单击**下一步**。

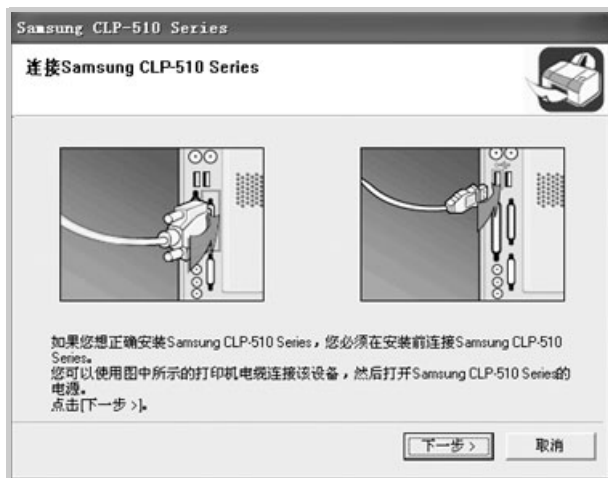

▲ Windows XP

如果打印机已经连接并打开，则不会显示此屏幕。跳到下一步。

- 3 选择安装类型。



- **典型**：安装打印机的常用软件和用户指南。建议大多数用户选择这种类型。

- **自定义：** 允许您选择软件的语言，以及要安装的组件。选择语言和组件之后，请单击**下一步**。



- **查看用户指南：** 允许您查看用户指南。如果计算机上未安装 Adobe Acrobat，单击此选项将自动为您安装 Adobe Acrobat Reader。
- 4** 安装完成之后，将显示一个询问您是否打印测试页的窗口。如果要打印一张测试页，请选中复选框，然后单击**下一步**。
否则，仅单击**下一步**，并跳到步骤 6。
 - 5** 正确打印出测试页之后，单击**是**。
否则，请单击**否**以重新打印。
 - 6** 要将自己注册为 Samsung 打印机的用户，以便从 Samsung 接收信息，请选中复选框，并单击**完成**。此时，您将连接到 Samsung 网站。

否则，仅单击**完成**。



注意:

- 如果打印机不能正常工作，请重新安装打印机驱动程序。
- 您也可以从 **Macintosh** 或 **Linux** 进行打印。有关详细信息，请参阅 CD-ROM 上的打印机用户指南。
- 安装软件之后，您可以根据需要重新安装或删除打印机软件。您也可以更改显示语言。有关详细信息，请参阅第 26 页到第 28 页。

重新安装打印机软件

如果安装失败，可以重新安装软件。

1 从开始菜单中，选择**程序** → **Samsung CLP-510 Series**。

或者将 CD-ROM 放入 CD-ROM 驱动器中。

2 选择**维护**。

3 选择**修复**。



注意： 如果机器尚未连接到计算机，则会显示以下窗口。

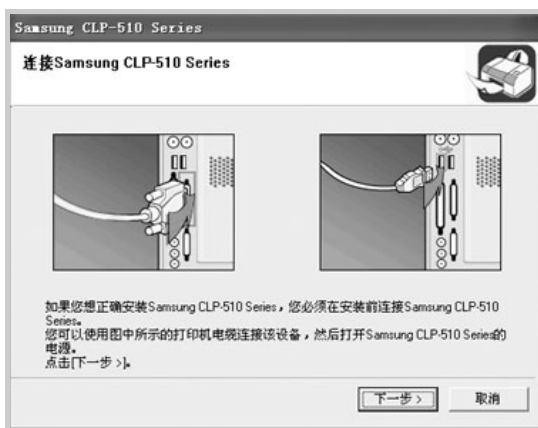

- 连接机器之后，单击**下一步**。
- 如果要跳过连接状态，请单击**下一步**和**否**，以进入下一个屏幕。之后，安装将会开始，并且在安装结束时不会打印测试页。

- 4 选择要安装的组件，然后单击**下一步**。



如果选择了**打印机**，则会显示询问您是否打印测试页的窗口。请执行以下步骤：

- a. 要打印测试页，请选中复选框并单击**下一步**。
- b. 正确打印出测试页之后，单击**是**。
否则，请单击**否**以重新打印。

- 5 重新安装完成之后，单击**完成**。

删除打印机软件

- 1 从**开始**菜单中，选择**程序** → Samsung CLP-510 Series。

或者将 CD-ROM 放入 CD-ROM 驱动器中。

- 2 选择**维护**。

- 3 选择**删除**。

此时将显示组件列表，以便您分别删除组件。

如果要卸载打印机驱动程序，请选中**打印机**。

如果要卸载状态监视器，请选中**状态监视器**。

- 4 选择了要删除的组件之后，单击**下一步**。

- 5** 当计算机要求您确认所做选择时，单击**是**。
此时，所选驱动程序及其全部组件将从计算机中删除。
- 6** 删除软件之后，单击**完成**。

更改显示语言

安装软件之后，可以更改显示语言。

- 1** 从**开始**菜单中，选择**程序**。
- 2** 选择 **Samsung CLP-510 Series**，然后选择**语言选择**。
- 3** 从语言选择窗口中选择所需语言，然后单击**确定**。

步骤 10. 查看用户指南

软件 CD-ROM 上的 Samsung CLP-515 系列用户指南为 Adobe Acrobat PDF 格式。该手册可以让您灵活方便地查找信息。

您可以在屏幕上以不同形式（单页查看，连续单页查看或连续对页查看，放大到 1,600% 或缩小到 12.5%，向上滚动两页或整块文章）查看该手册。也可以根据需要打印该手册。

在 Windows 中

- 1 从开始菜单中，选择程序。
- 2 选择 Samsung CLP-510 Series，然后选择查看用户指南。

Adobe Acrobat 将自动运行，并打开用户指南。



注意：如果计算机上没有安装 Adobe Acrobat，选择查看用户指南选项会自动为您安装 Adobe Acrobat。安装完成之后，请重复步骤 1 和 2。

在 Macintosh 中

- 1 将 CD-ROM 放入 CD-ROM 驱动器中。
- 2 在 Macintosh 桌面上双击 **SAMSUNG_CLP**。
- 3 双击 **Manual** 文件夹。
- 4 双击相应语言的文件夹。
- 5 双击 **Guide.pdf**。Adobe Acrobat 程序将会打开，您即可查看用户指南。

在 Linux 中

- 1 出现 Administrator Login 窗口时，在 login 字段键入“**root**”，并输入系统密码。
- 2 插入打印机软件 CD-ROM。
- 3 单击屏幕底部的  图标。出现 terminal 屏幕时，键入：

```
[root@local /root]# cd /mnt/cdrom (CD-ROM 目录) ←  
[root@local cdrom]# gv manual/EnGuide.pdf ←
```



注意：如果您的 `ghostscript` 版本太旧，则可能无法查看 pdf 文件。在这种情况下，请在系统中安装 Acrobat Reader，或尝试在 Windows 系统中阅读用户指南。

1. 单击屏幕底部的  图标。出现 terminal 屏幕时，键入：

```
[root@local /root]# cd /mnt/cdrom (CD-ROM 目录) ←  
[root@local cdrom]# ./manual/acrobat4/INSTALL ←
```
2. 阅读许可协议之后，键入 **accept** ←。
3. 要求您指定安装目录时，只需按 **enter** 键即可。
4. 在没有完整路径的情况下，您需要建立一个符号链接来执行 Acrobat Reader：

```
[root@local cdrom]# ln -s /usr/local/acrobat4/bin/  
acroread /usr/bin/acroread ←
```
5. 此时，您可以使用 Acrobat Reader 来阅读 pdf 文件。

```
[root@local cdrom]# acroread /mnt/cdrom/  
manual/EnGuide.pdf ←
```



SAMSUNG



彩色激光打印机用户指南

CLP-510 Series

本手册仅用于提供信息。本手册中的信息如有变更，恕不另行通知。Samsung Electronics 不承担因更改手册导致的任何直接或间接的责任，也不承担使用本手册产生的或与使用本手册有关的任何责任。

© 2004 Samsung Electronics Co., Ltd. 保留所有权利。

- CLP-515, CLP-515N 和 Samsung 徽标是 Samsung Electronics Co., Ltd. 的商标。
- Centronics 是 Centronics Data Computer Corporation 的商标。
- Apple, TrueType, Laser Writer 和 Macintosh 是 Apple Computer, Inc. 的商标。
- IBM 和 IBM PC 是 International Business Machines Corporation 的商标。
- Microsoft, Windows, Windows 9x, Windows ME, Windows 2000, Windows 2003, Windows NT 4.0 和 Windows XP 是 Microsoft Corporation 的注册商标。
- 其它所有品牌或产品名称是其各自公司或组织的商标。

Contact SAMSUNG WORLD WIDE

If you have any comments or questions regarding Samsung products, contact the SAMSUNG customer care center.

Country	Customer Care Center	Web Site
CANADA	1-800-SAMSUNG (7267864)	www.samsung.com/ca
MEXICO	01-800-SAMSUNG (7267864)	www.samsung.com/mx
U.S.A	1-800-SAMSUNG (7267864)	www.samsung.com
ARGENTINE	0800-333-3733	www.samsung.com/ar
BRAZIL	0800-124-421	www.samsung.com/br
CHILE	800-726-7864 (SAMSUNG)	www.samsung.com/cl
COSTA RICA	0-800-507-7267	www.samsung.com/latin
ECUADOR	1-800-10-7267	www.samsung.com/latin
EL SALVADOR	800-6225	www.samsung.com/latin
GUATEMALA	1-800-299-0013	www.samsung.com/latin
JAMAICA	1-800-234-7267	www.samsung.com/latin
PANAMA	800-7267	www.samsung.com/latin
PUERTO RICO	1-800-682-3180	www.samsung.com/latin
REP. DOMINICA	1-800-751-2676	www.samsung.com/latin
TRINIDAD & TOBAGO	1-800-7267-864	www.samsung.com/latin
VENEZUELA	1-800-100-5303	www.samsung.com/latin
BELGIUM	02 201 2418	www.samsung.com/be
CZECH REPUBLIC	844 000 844	www.samsung.com/cz
DENMARK	38 322 887	www.samsung.com/dk
FINLAND	09 693 79 554	www.samsung.com/fi
FRANCE	08 25 08 65 65 (€ 0,15/min)	www.samsung.com/fr
GERMANY	01805 - 121213 (€ 0,12/min)	www.samsung.de

Country	Customer Care Center	Web Site
HUNGARY	06 40 985 985	www.samsung.com/hu
ITALIA	199 153 153	www.samsung.com/it
LUXEMBURG	02 261 03 710	www.samsung.lu
NETHERLANDS	0900 20 200 88 (€ 0,10/min)	www.samsung.com/nl
NORWAY	231 627 22	www.samsung.com/no
POLAND	0 801 801 881	www.samsung.com/pl
PORTUGAL	80 8 200 128	www.samsung.com/pt
SLOVAKIA	0850 123 989	www.samsung.com/sk
SPAIN	902 10 11 30	www.samsung.com/es
SWEDEN	08 585 367 87	www.samsung.com/se
U.K	0870 242 0303	www.samsung.com/uk
RUSSIA	8-800-200-0400	www.samsung.ru
UKRAINE	8-800-502-0000	www.samsung.com/ur
AUSTRALIA	1300 362 603	www.samsung.com/au
CHINA	800-810-5858 010- 6475 1880	www.samsung.com.cn
HONG KONG	2862 6001	www.samsung.com/hk
INDIA	3030 8282 1600 1100 11	www.samsung.com/in
INDONESIA	0800-112-8888	www.samsung.com/id
JAPAN	0120-327-527	www.samsung.com/jp
MALAYSIA	1800-88-9999	www.samsung.com/my
PHILIPPINES	1800-10-SAMSUNG (7267864)	www.samsung.com/ph
SINGAPORE	1800-SAMSUNG (7267864)	www.samsung.com/sg
THAILAND	1800-29-3232 02-689-3232	www.samsung.com/th
TAIWAN	0800-329-999	www.samsung.com/tw
VIETNAM	1 800 588 889	www.samsung.com/vn
SOUTH AFRICA	0860 7267864 (SAMSUNG)	www.samsung.com/za
U.A.E	800SAMSUNG (7267864)	www.samsung.com/mea

目录

第 1 章：简介

特殊功能	1.2
打印机组件	1.4
正视图	1.4
右视图	1.5
后视图	1.6

第 2 章：使用控制面板

了解控制面板	2.2
显示屏	2.2
按钮	2.3
使用控制面板菜单	2.4
访问控制面板菜单	2.4
控制面板菜单概述	2.5
信息菜单	2.5
布局菜单	2.6
打印机菜单	2.7
彩色菜单	2.7
设置菜单	2.8
Network 菜单	2.10

第 3 章：使用打印介质

选择纸张和其它介质	3.2
介质尺寸和容量	3.2
纸张和特殊介质使用准则	3.3
装纸	3.4
使用纸盘 1	3.4
更改纸盘中的纸张尺寸	3.7
使用可选纸盘 2	3.8
使用多用途纸盘	3.9
使用手动进纸	3.12

打印特殊打印介质	3.14
打印信封	3.14
打印标签	3.16
打印透明胶片	3.17
打印预印纸	3.20
打印卡片或自定义尺寸的介质	3.21

第 4 章：打印任务

打印机驱动程序功能	4.2
打印文档	4.3
取消打印作业	4.4
打印机设置	4.5
布局选项卡	4.6
纸张选项卡	4.7
图形选项卡	4.9
其它功能选项卡	4.12
关于选项卡	4.13
使用偏好设置	4.13
使用帮助	4.14

第 5 章：高级打印

双面打印	5.2
缩放文档	5.4
调整文档以适合所选纸张尺寸	5.5
单张纸打印多页	5.6
打印海报	5.7
打印手册	5.9
使用水印	5.10
使用现有水印	5.10
创建水印	5.11
编辑水印	5.12
删除水印	5.12
使用覆盖	5.13
什么是覆盖?	5.13
.....	5.13
创建新的页面覆盖页	5.13
使用页面覆盖	5.15
删除页面覆盖	5.16
使用状态监视器	5.17
安装状态监视器	5.17
打开故障排除指南	5.18
更改状态监视器程序设置	5.18

第 6 章：维护打印机

打印配置页	6.2
更换耗材	6.3
管理墨粉盒	6.4
墨粉盒存放	6.4
墨粉盒使用寿命	6.4
摇匀墨粉	6.5
更换墨粉盒	6.8
更换废粉仓	6.11
更换成像装置	6.14
更换转印带	6.22
清洁打印机	6.29
清洁打印机外部	6.29
清洁打印机内部的 LSU	6.29
清洁打印机内部	6.30
备件	6.38
通过网站管理打印机	6.38
设置电子邮件通知	6.39
设置联系信息选项卡	6.41

第 7 章：解决问题

故障排除检查表	7.2
解决一般打印问题	7.3
清除卡纸	7.6
进纸区	7.7
多用途纸盘	7.9
打印机内部	7.9
出纸区	7.10
双面打印区	7.13
可选纸盘 2	7.17
避免卡纸的小窍门	7.21
解决打印质量问题	7.22
了解显示屏消息	7.25
常见 Windows 问题	7.29
常见 Macintosh 问题	7.30
常见 Linux 问题	7.30

附录 A: 在 Macintosh 中使用打印机

为 Macintosh 安装软件	A. 2
设置打印机	A. 4
对于网络连接的 Macintosh	A. 4
对于 USB 连接的 Macintosh	A. 5
打印文档	A. 6
取消打印作业	A. 6
使用高级打印功能	A. 7
单张纸打印多页	A. 7
双面打印	A. 8
排定打印作业	A. 9

附录 B: 在 Linux 中使用打印机

安装打印机驱动程序	B. 2
系统要求	B. 2
安装打印机驱动程序	B. 2
更改打印机连接方式	B. 6
卸载打印机驱动程序	B. 7
使用配置工具	B. 8
更改 LLPR 属性	B. 10

附录 C: 在网络中使用打印机

关于在网络中共享打印机	C. 2
设置本地共享打印机	C. 3
在 Windows 95/98/ME 中	C. 3
在 Windows NT 4.0/2000/2003/XP 中	C. 4
设置网络连接打印机	C. 6
在控制面板上配置网络参数	C. 6

附录 D: 安装打印机选件

安装附加的打印机内存	D. 2
卸下 DIMM 内存	D. 5
安装网卡	D. 6
安装可选纸盘	D. 11

附录 E: 规格

打印机规格	E. 2
纸张规格	E. 4
概述	E. 4
支持的纸张尺寸	E. 5
纸张使用准则	E. 6
纸张规格	E. 7
出纸容量	E. 7
进纸容量	E. 7
打印机和纸张存放环境	E. 8
信封	E. 8
标签	E. 11
透明胶片	E. 11

环境和安全考虑

激光的安全性说明

本款打印机在美国通过认证，符合 DHHS 21 CFR，第一章 J 节关于 (1) 级激光产品的要求，在其他地方通过 I 级激光产品的认证，符合 IEC 825 的要求。

I 级激光产品被认为是没有危害的。激光系统和打印机被设计成在正常操作、用户维护和按规定进行维修的条件，人体不会接触 I 级水平以上的激光辐射。

警告

在激光 / 扫描器组件的保护盖被拆下时，决不能操作和维修打印机。虽然反射的激光不可见，但它能损害您的眼睛。使用本款产品时，一定要遵守这些基本的安全措施，以减少火灾、电击和人身伤害的危险：



CAUTION - CLASS 3B LASER RADIATION WHEN OPEN
AVOID EXPOSURE TO THE BEAM.

DANGER - LASER RADIATION AVOID DIRECT
EXPOSURE TO BEAM.

DANGER - RADIATIONS INVISIBLES DU LASER EN CAS
D'OUVERTURE. EVITER TOUTE EXPOSITION
DIRECTE AU FAISCEAU.

VORSICHT - UNSICHTBARE LASERSTRAHLUNG, WENN
ABDECKUNG GEÖFFNET.
NICHT DEM STRAHL AUSSETZEN.

ATTENZIONE - RADIAZIONE LASER INVISIBILE IN CASO DI
APERTURA. EVITARE L'ESPOSIZIONE AL FASCIO.

PRECAUCIÓN - RADIACIÓN LASER INVISIBLE CUANDO SE ABRE.
EVITAR EXPONERSE AL RAYO.

PERIGO - RADIAÇÃO LASER INVISÍVEL AO ABRIR. EVITE
EXPOSIÇÃO DIRECTA AO FEIXE.

GEVAAR - ONZICHTBARE LASERSTRALLEN BIJ GEOPENDE
KLEP. DEZE KLEP NIET OPENEN.

ADVARSEL - USYNLIG LASERSTRÅLNING VED ÅBNING.
UNNGÅ UDSAETTELSE FOR STRÅLNING.

ADVARSEL - USYNLIG LASERSTRÅLNING NÅR DEKSEL
ÅPNES. UNNGÅ EKSPONERING FOR STRÅLEN.

VARNING - OSYNLIG LASERSTRÅLNING NÅR DENNA DEL
ÄR ÖPPEN. STRÅLEN ÄR FARLIG.

VAROITUS - NÄKYMÄTÖNTÄ LASERSÄTEILYÄ AVATTAESSA.
VARO SUORAA ALTISTUMISTA SÄTEELLE.

注 意 - 严禁揭开此盖，以免激光泄露灼伤

주 의 - 이 덮개를 열면 레이저광에 노출될 수 있으므로
주의하십시오.

臭氧安全性



在正常操作时，本机器会产生臭氧。但产生的臭氧对操作人员无害。尽管如此，仍建议在通风良好处使用本款打印机。

有关臭氧的详细信息，请向离您最近的三星经销商询问。

回收



请本着对环境负责的态度回收或处理本产品的包装材料。

无线电频率辐射

关于符合 FCC 指标的声明

本设备已经过测试，证明符合 FCC 规定中的第 15 章所规定的 B 级数字设备的限制。这些限制是为了针对居住设施内的有害干扰提供合理的保护而制定的。本产品产生、使用和辐射射频能量，如果未按本手册的说明安装和使用，可能会对无线电通信产生有害干扰。但是我们未作出在特定的设施内不发生干扰的保证。如果本设备对无线电或电视接收产生有害干扰，可通过关 / 开本设备来判断，建议用户用下面的一种或几种方法来克服干扰：

1. 重新调整接收天线的方向。
2. 增加本设备和接收器之间的距离。
3. 将本设备连接到不同于接收机连接的电路上的电源插座上。
4. 向经销商或有经验的无线电 / 电器技师寻求帮助。



小心：在没有得到负责该设备为合格产品的生产商的明确认可的情况下，使用者对于该设备的任何改变或者修改都将使其对操作该设备的授权失效。

关于符合加拿大无线电干扰规则的声明

本数字设备符合加拿大工业和科学部颁布的 ICES-003 标准中有关“数字设备”的干扰部分中规定的无线电噪声排放 B 类限制条件。

Cet appareil numérique respecte les limites de bruits radioélectriques applicables aux appareils numériques de Classe B prescrites dans la norme sur le matériel brouilleur: “Appareils Numériques”, ICES-003 édicté e par l’ Industrie et Sciences Canada.

一致性声明（欧洲国家）

关于符合欧共体标准的声明



本产品使用 CE 标志表示三星电子株式会社的符合声明，自所示日期起符合下列适用的欧盟 93/68/EEC 指标：

1995 年 1 月 1 日：委员会指标 73/23/EEC，类似成员国的低压设备法规。

1996 年 1 月 1 日：委员会指标 89/336/EEC (92/31/EEC)，类似成员国的电磁兼容性法规。

1999 年 3 月 9 日：有关无线电设备和电信终端设备及相互认可合格性的委员会指标 1999/5/EC。

可从三星电子株式会社代表处索要指定相关指标和参照标准的完整声明。

EC 证明

1999/5/EC 无线电设备和通信终端设备指标 (FAX) 的证明

三星依据 1999/5/EC 指标自行证明本款三星产品适用于泛欧洲模拟公共交换电话网 (PSTN) 的单个终端连接。产品设计适用于欧洲各国的国家 PSTN 和兼容性 PBX。

如有问题，应该首先与三星电子株式会社 EURO QA 实验室联系。

依据 TBR21 和 / 或 TBR38 测试本款产品。为协助使用符合本标准的终端设备，欧洲电信标准协会 (ETSI) 已发布咨询文件 (EG 201 121)，其中包括确保 TBR21 终端具有网络兼容性的注意事项有附加要求。本产品依据本文件所有相关注意事项设计，并完全符合这些注意事项。

备注

1

简介

恭喜您购买了本款打印机！

本章内容包括：

- 特殊功能
- 打印机组件

特殊功能

此新款打印机具有多个能够提高打印质量的特殊功能。您可以：



以极高的质量和极快的速度进行彩色打印

- 您可以使用青色，洋红，黄色和黑色打印完整系列的颜色。
- 打印分辨率可高达 1,200 x 1,200 dpi（有效输出）。请参阅第 4.9 页。
- 在黑白模式中，此打印机能以 24 ppm（每分钟页数）的速度打印 A4 纸，以 25 ppm 的速度打印 Letter 纸。在彩色模式中，A4/Letter 纸的打印速度为 6 ppm。
- 双面打印时，此打印机能以 11.6 IPM（每分钟图像数）的速度在 A4/Letter 纸上完成黑白打印，彩色打印速度则为 6 IPM。

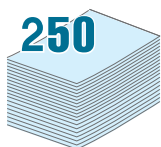

灵活使用纸张

- **标准 250 页进纸盘**（纸盘 1）和**可选 500 页进纸盘**（纸盘 2）支持 A4/Letter 尺寸的纸张。
- **多用途纸盘**支持信头纸、信封、标签、透明胶片、自定义尺寸的介质、明信片 and 重纸。**多用途纸盘**还支持 100 页普通纸。



制作专业文档

- **打印水印**。您可以在文档上添加定制的水印，例如“机密”一词。请参阅第 5.10 页。
- **打印手册**。此功能可帮助您轻松地打印用于制作书本的文档。打印完毕之后，只需将打印好的页面折叠、装订起来。请参阅第 5.9 页。
- **打印海报**。您可以将每页文档的文本和图片放大，打印在多页纸上，从而拼成海报。请参阅第 5.7 页。

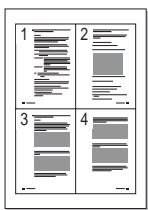

节省时间和金钱

- 您可以打印纸张的两个面，以节省纸张（**双面打印**）。请参阅第 5.2 页。
- 您可以在一张纸上打印多页，以节省纸张。
- 您可以在普通纸上使用预印表格和信头。请参阅第 5.13 页上的“使用覆盖”。
- 在不打印时，本款打印机会充分降低耗电量，自动**节省能源**。

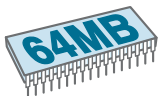

扩展打印机功能

- 此打印机配备了 **64 Mb** 内存，可扩充到 **192 Mb**。
- 您可以在打印机中安装可选的 **500 页**纸盘。该纸盘可以减少给打印机加纸的频率。
- **网络接口**允许网络打印。您可以在 **CLP-515** 上添加可选的网卡。
CLP-515N 配有内置的网络接口 **10/100 Base TX**。

在各种环境中打印

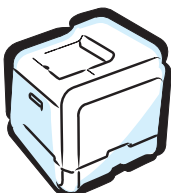



您可以在 **Windows 95/98/ME/NT 4.0/2000/2003/XP** 中打印。只有 **CLP-515N** 才支持 Windows 95 和 NT 4.0。

- 此打印机兼容 **Macintosh** 和各种 **Linux OS**。
- 此打印机带有 **USB** 接口。
- 您还可以使用**网络接口**。**CLP-515N** 配有内置的网络接口 **10/100 Base TX**，但对于 **CLP-515**，则需要添加可选的网卡。

打印机组件

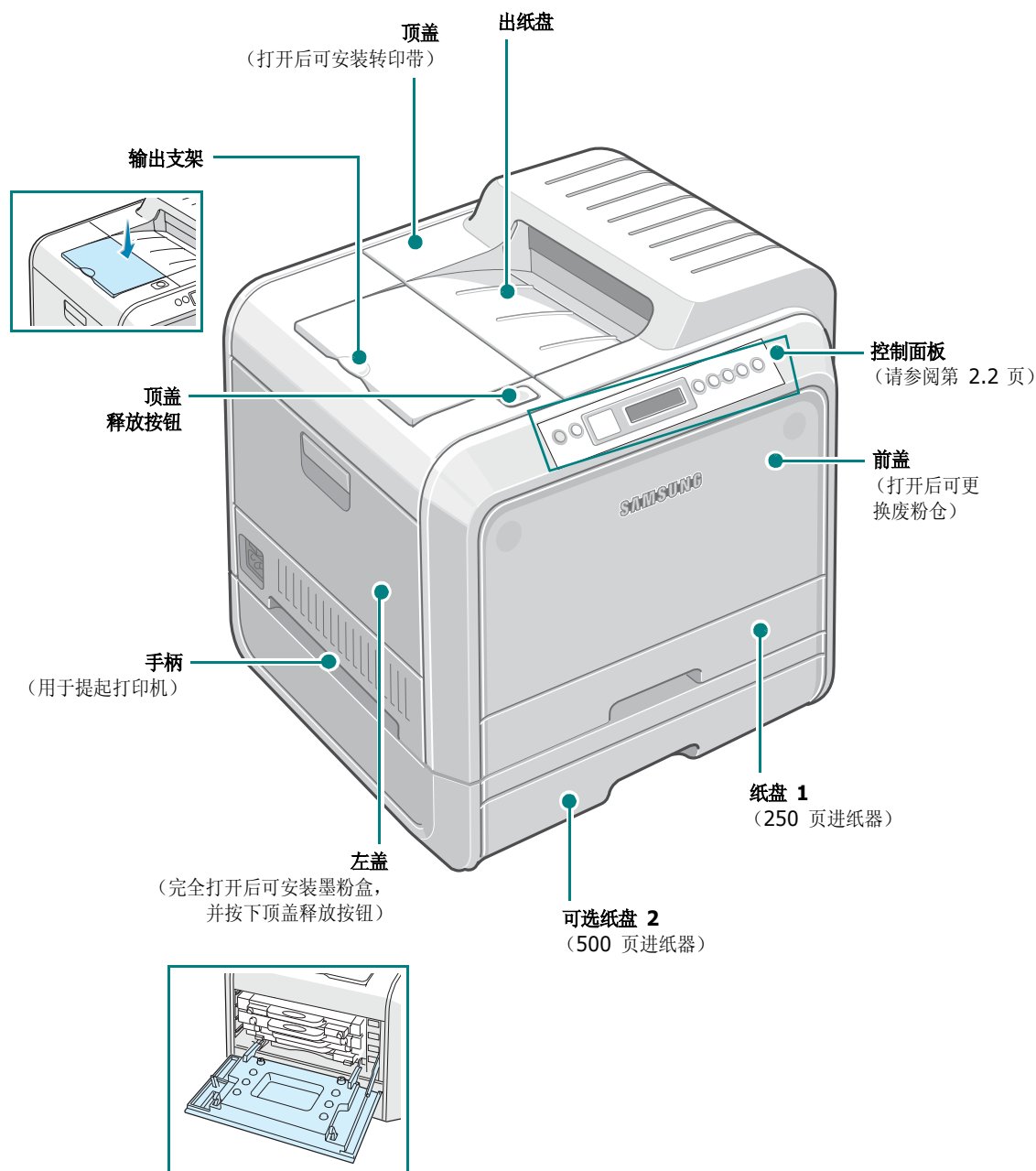
正视图



 **注意:** 如果一次打印大量页面, 出纸盘表面的温度可能较高。请务必不要接触该表面, 并防止儿童接近。

右视图

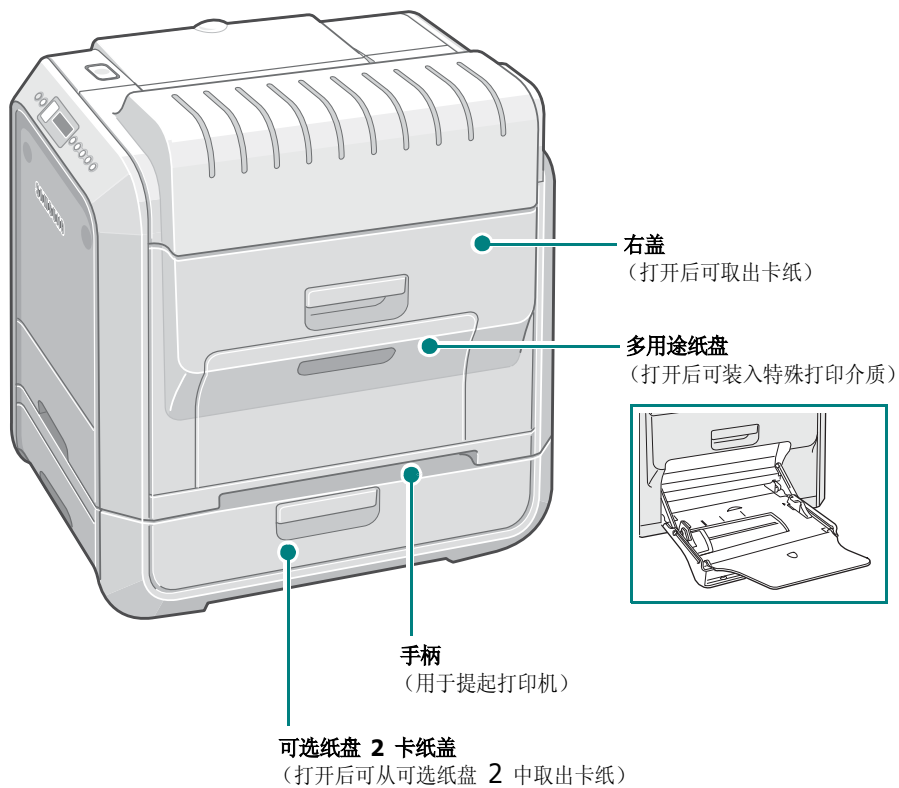

后视图

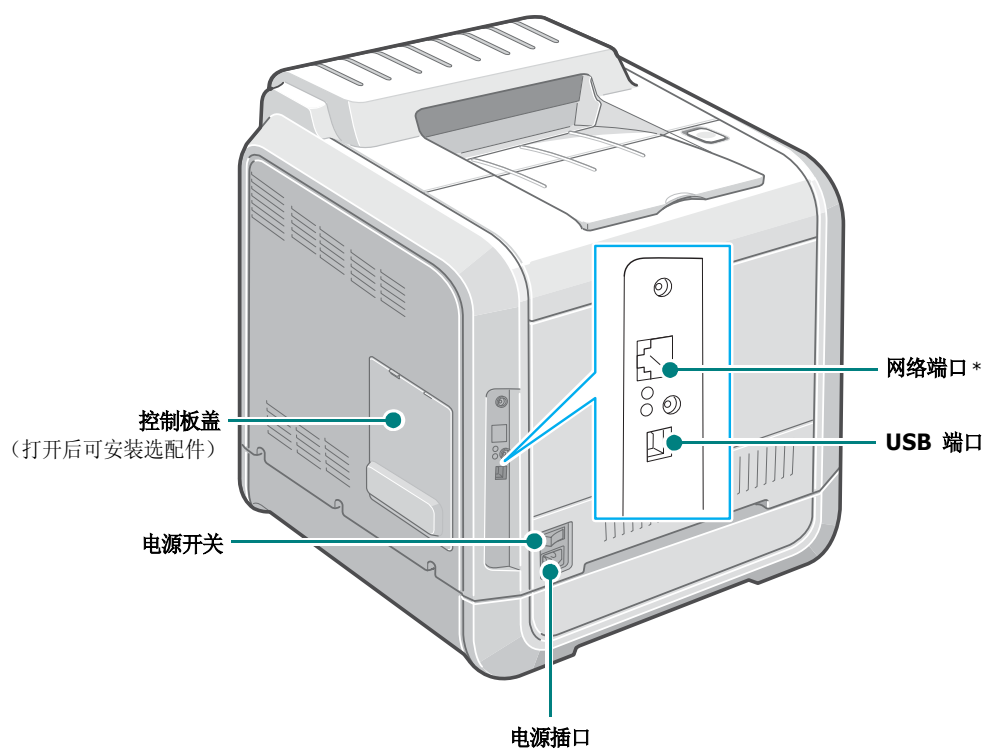

* 网络端口是 CLP-515N 的标准配置。CLP-515 用户可单独购买并安装可选的网卡。有关详细信息，请参阅第 D.6 页。



2

使用控制面板

本章说明如何使用打印机的控制面板。

本章内容包括：

- 了解控制面板
- 使用控制面板菜单

了解控制面板

打印机顶部右侧的控制面板包括显示屏和七个按钮。

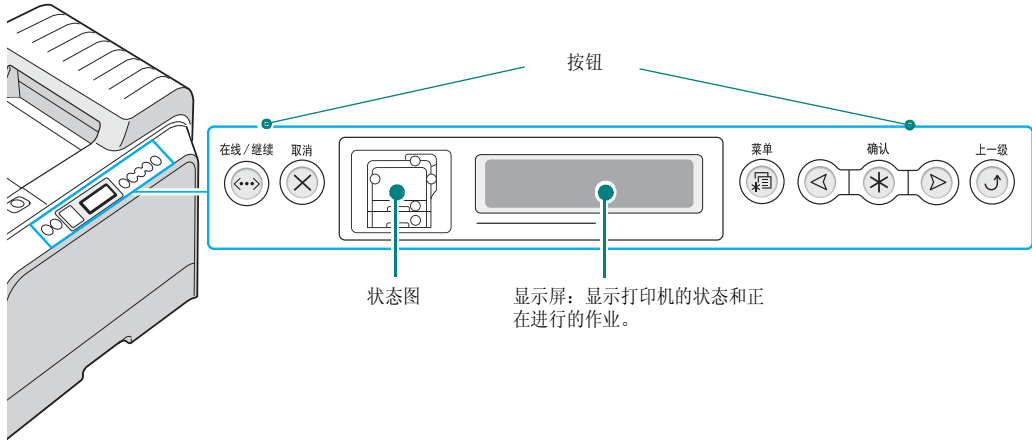







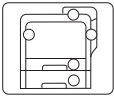

显示屏

消息	说明
就绪	<ul style="list-style-type: none">打印机处于在线状态，可用于打印。如果按在线/继续，打印机将进入脱机状态。
脱机	<ul style="list-style-type: none">打印机处于脱机状态，不能打印。如果按在线/继续，打印机将切换到在线状态。
处理中...	<ul style="list-style-type: none">打印机正在打印。如果要停止打印，请按取消。
睡眠中...	<ul style="list-style-type: none">打印机处于节能模式，耗电量降低。如果从计算机接收到打印作业或按下某个按钮，打印机将切换到在线状态。要停用节能模式或更改节能时间，请参阅第 2.8 页。

有关打印机所有消息的详细列表，请参阅第 7.25 页上的“了解显示屏消息”。

按钮











按钮	说明					
 (状态图)	发生错误时，状态图上对应位置的指示灯会亮起。错误消息会出现在显示屏上，以便您找出错误。有关错误消息含义的详细信息，请参阅第 7.25 页。					
 在线 / 继续	<ul style="list-style-type: none"> • 按此按钮可在在线和脱机状态之间切换。 • 在菜单模式中，按此按钮可返回就绪模式。 在线 / 继续 按钮的颜色指示了打印机的状态。					
	绿色	<table border="1"> <tr> <td data-bbox="680 600 813 691">开</td> <td data-bbox="813 600 1223 691">打印机处于在线状态，可以从计算机中接收数据。</td> </tr> <tr> <td data-bbox="680 691 813 852">闪烁</td> <td data-bbox="813 691 1223 852"> <ul style="list-style-type: none"> • 背光缓慢闪烁时，表示打印机正在从计算机接收数据。 • 背光快速闪烁时，表示打印机正在接收和打印数据。 </td> </tr> </table>	开	打印机处于在线状态，可以从计算机中接收数据。	闪烁	<ul style="list-style-type: none"> • 背光缓慢闪烁时，表示打印机正在从计算机接收数据。 • 背光快速闪烁时，表示打印机正在接收和打印数据。
	开	打印机处于在线状态，可以从计算机中接收数据。				
	闪烁	<ul style="list-style-type: none"> • 背光缓慢闪烁时，表示打印机正在从计算机接收数据。 • 背光快速闪烁时，表示打印机正在接收和打印数据。 				
橙色	<table border="1"> <tr> <td data-bbox="680 852 813 942">开</td> <td data-bbox="813 852 1223 942">有关错误消息含义的详细信息，请参阅第 7.25 页。</td> </tr> <tr> <td data-bbox="680 942 813 1093">闪烁</td> <td data-bbox="813 942 1223 1093">发生轻微错误，打印机正在等候清除错误。请检查显示屏消息。问题解决之后，打印机会继续打印。如果要忽略该警告，请按此按钮。</td> </tr> </table>	开	有关错误消息含义的详细信息，请参阅第 7.25 页。	闪烁	发生轻微错误，打印机正在等候清除错误。请检查显示屏消息。问题解决之后，打印机会继续打印。如果要忽略该警告，请按此按钮。	
开	有关错误消息含义的详细信息，请参阅第 7.25 页。					
闪烁	发生轻微错误，打印机正在等候清除错误。请检查显示屏消息。问题解决之后，打印机会继续打印。如果要忽略该警告，请按此按钮。					
关	<ul style="list-style-type: none"> • 打印机处于脱机状态，不能打印。 • 打印机处于节能模式。接收到数据时，会自动切换到在线状态。 					
 菜单	<ul style="list-style-type: none"> • 按此按钮可进入菜单模式。 • 在菜单模式中，按此按钮可滚动菜单。 					
 确认	在菜单模式中，按此按钮可选择所显示的子菜单项或确认所更改的设置。选定的项目带有 * 标记。					
	在菜单模式中，按此按钮可滚动子菜单项或设置选项。按  可移至下一个选项，按  可返回上一个选项。					
 取消	<ul style="list-style-type: none"> • 按此按钮可取消当前打印作业。 • 在菜单模式中，按此按钮可返回就绪模式。 					
 上一级	在菜单模式中，按此按钮可返回上一级菜单。					

使用控制面板菜单

此打印机提供了多个菜单，以便您轻松更改打印机设置。第 2.5 页上的图示显示了所有菜单和每个菜单包含的所有项目。每个菜单的项目和可以选择的选项在第 2.5 页开始的表格中有更详细的说明。

访问控制面板菜单

您可以通过打印机的控制面板配置打印机。当打印机正在使用时，您也可以使用控制面板菜单。

- 1 在就绪模式中，按**菜单**按钮（），直到显示屏底部显示所需的菜单。
- 2 按**确认**按钮（）访问该菜单。
- 3 按滚动按钮（ 或 ），直到显示屏底部显示所需的菜单项。
- 4 按**确认**按钮（）确认所作选择。
- 5 如果该菜单项有子菜单，请重复步骤 3 和 4。
- 6 按滚动按钮（ 或 ），直到显示屏底部显示所需的设置选项，或输入所需的值。
- 7 按**确认**按钮（）保存您的输入或选择。
显示屏上该选项旁边将出现星号（*），表示该选项已成为默认值。
- 8 要退出菜单，请重复按**上一级**按钮（），或按**取消**按钮（）。
60 秒钟静止之后（没有按任何按钮），打印机将自动返回就绪模式。



注意：通过所连接计算机上的打印机驱动程序进行的打印设置将覆盖控制面板上的设置。

控制面板菜单概述

控制面板菜单用于配置打印机。在控制面板上，可以访问下列菜单：

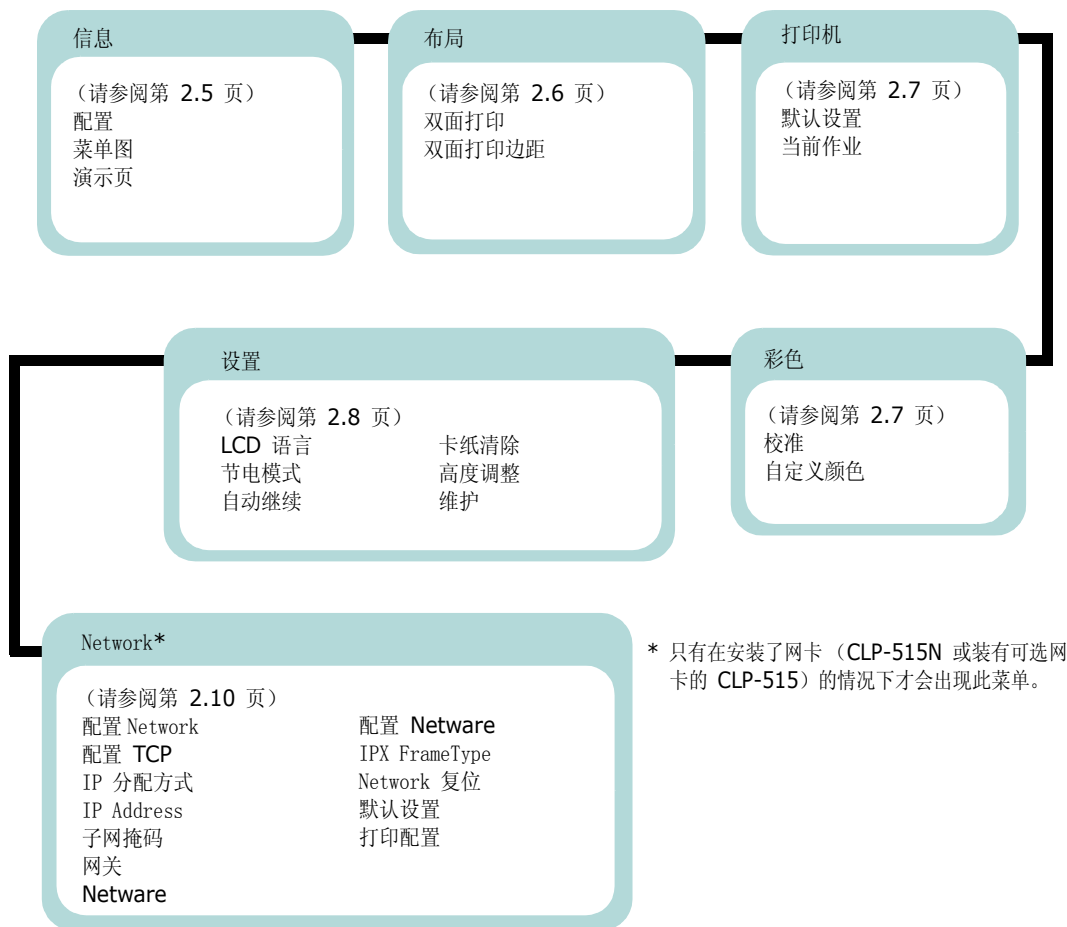

信息菜单



此菜单包含可以打印的信息页面，提供有关打印机及其配置的详细信息。

项目	说明
配置	配置页显示打印机的当前配置。请参阅第 6.2 页。
菜单图	菜单图显示控制面板菜单项的布局 and 当前设置。
演示页	演示页允许您检查打印机是否能够正确打印。

布局菜单

使用**布局**菜单可定义与输出有关的所有设置。

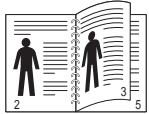
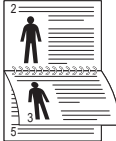
(*: 默认设置)

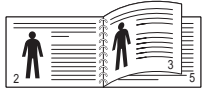
项目	说明
<p>双面打印</p>	<p>选项: 关*, 长边, 短边</p> <p>要进行双面打印, 请选择以下边缘。</p> <ul style="list-style-type: none"> • 长边: 沿长边翻转。将页面打印为书本形式。 • 短边: 沿短边翻转。将页面打印为记事本形式。 <div style="display: flex; justify-content: space-around; align-items: flex-start;"> <div style="text-align: center;">  <p>纵向长边</p> </div> <div style="text-align: center;">  <p>横向长边</p> </div> </div> <div style="display: flex; justify-content: space-around; align-items: flex-start; margin-top: 20px;"> <div style="text-align: center;">  <p>纵向短边</p> </div> <div style="text-align: center;">  <p>横向短边</p> </div> </div> <p>选择关可打印纸张的一个面。</p>
<p>双面打印边距</p>	<p>在此菜单中, 您可以设置双面打印的页边距, 并以 0.1 mm 的增量来增加或减少数值。</p> <ul style="list-style-type: none"> • 上边距: 设置上边距, 从 0.0 mm 到 9.9 mm。 • 左边距: 设置左边距, 从 0.0 mm 到 9.9 mm。 • 短边装订: 为短边装订设置背面的下边距, 从 0.0 mm 到 10 mm。 <u>装订位置</u>: 纵向时, 出现在页面的上边。横向时, 出现在页面的右边。 • 长边装订: 为长边装订设置背面的右边距, 从 0.0 mm 到 22 mm。 <u>装订位置</u>: 纵向时, 出现在页面的左边。横向时, 出现在页面上边。

打印机菜单

此菜单允许您重置打印机设置或取消当前作业。

项目	说明
默认设置	此菜单项允许您恢复打印机的工厂默认设置。
当前作业	您可以取消当前打印作业，并从打印机缓冲器中将其删除。

彩色菜单

此菜单允许您调整颜色设置。

(*: 默认设置)

项目	说明
校准	<p>选项：关，自动*，立即运行</p> <p>此菜单项允许您校准打印机，以尽可能获得最佳彩色打印质量。</p> <ul style="list-style-type: none"> • 关：打印机由默认设置校准。 • 自动：自动校准打印机，以尽可能获得彩色文档的最佳打印质量。 • 立即运行：允许您手动校准打印机。
自定义颜色	<p>此项目允许您调整每种颜色的对比度。</p> <p>CMYK：允许您调整每个墨粉盒中墨粉的对比度。</p> <ul style="list-style-type: none"> • 默认：自动优化颜色。 • 手动调整：允许您手动调整每个墨粉盒的颜色对比度。 <p>注意：要获得最佳颜色质量，应使用默认设置。</p>

设置菜单

使用**设置**菜单可配置打印机的多个功能。

(*: 默认设置)

项目	说明
LCD 语言	<p>选项: 英文, 德文, 法文, 意大利文, 西班牙文, 俄文, 葡萄牙文, 中文 *</p> <p>LCD 语言设置决定控制面板显示屏上出现的文字和信息打印的语言。</p>
节电模式	<p>选项: 5 分钟, 10 分钟, 15 分钟, 30 分钟, 45 分钟, 60 分钟, 120 分钟 *</p> <p>如果打印机在一定时间内没有接收数据, 会自动降低耗电量。您可以设置打印机进入节能状态之前的等待时间。</p>
自动继续	<p>选项: 关, 开 *</p> <p>此项目决定打印机在检测到纸张不符合纸张设置时, 是否继续打印。</p> <ul style="list-style-type: none">• 关: 如果发生纸张不符合要求的情况, 消息将保留在显示屏上, 打印机将保持脱机状态, 直到您装入正确的纸张。• 开: 如果纸张不符合要求, 将显示错误消息。打印机将进入脱机状态, 并在 30 秒钟之后自动清除消息, 继续打印。
卡纸清除	<p>选项: 关, 开</p> <p>此项目决定在发生卡纸时打印机如何动作。</p> <ul style="list-style-type: none">• 关: 打印机不重新打印页面。此设置可以提高打印性能。• 开: 在清除卡纸之后, 打印机自动重新打印页面。
高度调整	<p>选项: 低 *, 高</p> <p>您可以根据自己的情况优化打印质量。</p>

项目	说明
维护	<p>此项目允许您维护墨粉盒和其它耗材。</p> <p>检查其他： 此项目决定在耗材不足时打印机如何动作。</p> <p>成像装置： 允许您检查用当前成像装置打印的图像总数。</p> <p>转印带： 允许您检查用当前转印带打印的图像总数。</p> <p>定影器、转印鼓、手动拾纸轮、纸盘 1 拾纸轮、纸盘 2 拾纸轮： 这些项目仅供维修技术人员使用。</p> <ul style="list-style-type: none">• 低墨粉量报警： 此项目决定在耗材不足时打印机如何动作。 <p>关： 打印机不显示警告消息。</p> <p>开： 打印机显示警告消息。</p>

Network 菜单

此菜单允许您根据网络的组建方式配置打印机中安装的网卡。您可以升级网卡固件，并打印配置。



注意：只有在安装了网卡（CLP-515N 或装有可选网卡的 CLP-515）的情况下才会出现此菜单。

(*：默认设置)

项目	说明
配置 Network	<p>选项：是，否 *</p> <p>设置是否配置网络。</p> <p>如果选择是，则可以配置 TCP/IP 和 Netware 菜单。</p> <p>选择是时，将出现以下菜单：配置 TCP 和 Netware。</p>
配置 TCP	<p>选项：是，否 *</p> <p>选择是否设置 IP 地址。</p> <p>如果选择是，则可以配置 IP 地址。</p> <p>选择是时，显示屏上将出现 IP 分配方式。您可以选择如何获取 IP 地址。</p>
IP 分配方式	<p>选项：静态 *，BOOTP，DHCP</p> <p>只有将配置 TCP 设置为是时，才可以设置此项目。</p> <ul style="list-style-type: none">• BOOTP：BOOTP 服务器会自动为您分配 IP 地址。• DHCP：DHCP 服务器会自动为您分配 IP 地址。• 静态：您可以手动输入 IP 地址、子网掩码和网关。
IP Address	<p>只有将 IP 分配方式，才可以选择此项目。此项目允许您手动输入 IP 地址。请按滚动按钮在 1 和 255 之间设置第一个字节的值，然后按确认按钮。</p> <p>按同样的方法设置第二、第三和第四个字节的值。</p>

项目	说明
子网掩码	<p>只有将 IP 分配方式，才可以设置此项目。此项目允许您手动输入子网掩码。请按滚动按钮在 1 和 255 之间设置第一个字节的值，然后按确认按钮。</p> <p>按同样的方法设置第二、第三和第四个字节的值。</p>
网关	<p>只有将 IP 分配方式，才可以设置此项目。此项目允许您手动输入网关。请按滚动按钮在 1 和 255 之间设置第一个字节的值，然后按确认按钮。</p> <p>按同样的方法设置第二、第三和第四个字节的值。</p>
Netware	<p>选项：开*，关</p> <p>您可以选择是否使用 Netware 协议。</p> <p>如果选择开，则可以访问配置 Netware 菜单项。</p> <p>在配置 Netware 菜单中，您可以指定网络上使用的帧类型参数。</p>
配置 Netware	<p>选项：是，否*</p> <p>只有将 Netware 设置为开时，才可以设置此项目。此项目允许您选择是否设置帧类型参数。选择是可选择帧类型。</p> <p>如果选择是，显示屏上将出现 IPX FrameType 选项。</p>
IPX FrameType	<p>值：自动*，EN_8022，EN_8023，EN_II，EN_SNAP</p> <p>只有将配置 Netware 设置为是时，才可以选择此项目。此项目允许您选择 IPX 帧类型。</p> <ul style="list-style-type: none"> • 自动：您可以自动设置帧类型。 • EN_8023：选择此值可使用 IEEE 802.3 帧类型。 • EN_II：选择此值可使用 ETHERNET II 帧类型。 • EN_8022：选择此值可使用 IEEE 802.2 帧类型。 • EN_SNAP：选择此值可使用 SNAP 帧类型。

项目	说明
Network 复位	此项目会重新启动网卡。
默认设置	此项目会执行简单的重置，并恢复网络配置的工厂默认值。
打印配置	此项目会打印显示您设置的网络参数的页面。



3

使用打印介质

本章将帮助您了解本款打印机可以使用的纸张类型，以及如何在不同的纸盘中正确装纸，以获得最佳打印质量。

本章内容包括：

- 选择纸张和其它介质
- 装纸
- 打印特殊打印介质

选择纸张和其它介质

您可以打印多种介质，例如普通纸、信封、标签和透明胶片等。请参阅第 3.14 页上的“打印特殊打印介质”。要尽可能获得最佳打印质量，请只使用高质量的复印纸。

在选择打印介质时，请考虑以下事项：

- **所需打印效果：**您选择的纸张应符合打印任务的需要。
- **尺寸：**您可以选择适合放置于纸盘内的纸张，纸张尺寸应以能灵活调节纸张导板为宜。
- **重量：**本款打印机支持的纸张重量如下：
 - 纸盘 1 或可选纸盘 2 支持 16-24 lbs (60-90 g/m²) 合成纸
 - 多用途纸盘支持 16-43 lbs (60-163 g/m²) 合成纸
 - 双面打印支持 20-24 lbs (75-90 g/m²) 合成纸
- **光亮度：**某些纸张比其它纸张更白，能获得更清晰、更鲜明的图像。
- **表面平滑度：**纸张的平滑度影响纸张上打印结果的清楚程度。



小心：使用不符合第 E.7 页所列规格的介质会造成机器故障，以致需要维修。这种维修不包括在保修或服务协议范围之内。

介质尺寸和容量

尺寸	纸张来源 / 容量*			
	纸盘 1	纸盘 2 (可选)	多用途纸盘	手动进纸
普通纸	250	500	100	1
信封	—	—	10	1
标签**	—	—	10	1
透明胶片**	—	—	30	1
卡片纸**	—	—	10	1

* 最大容量会因纸张的厚度而减小。

** 如果多次发生卡纸，请通过多用途纸盘每次送进一张纸。

纸张和特殊介质使用准则

在选择或装入纸张、信封或其它特殊介质时，请牢记以下准则：

- 试图在潮湿、卷曲、褶皱或破裂的纸张上打印可能会导致卡纸和打印质量不理想。
- 只使用切边纸。不可使用连续纸。
- 为了获得最佳打印质量，只使用高质量的复印纸。
- 不要使用带有标签和订书钉等异物的纸张。
- 不要在打印时向任何纸盘装纸，切勿装入过多的纸张。这样会造成卡纸。
- 避免使用带有凸纹字，打孔或质地过于光滑或粗糙的纸张。
- 彩纸必须是与白色复印纸一样的高质量纸。颜料必须能经受打印机 180 °C (356 °F) 的定影温度达 0.1 秒而不会发生变化。不要使用造好之后再涂上颜色的纸张。
- 预印表格必须用不可燃的，耐热的油墨印刷，在承受打印机的定影温度时，油墨不会融化，蒸发或释放有害物质。
- 将纸张存放在原始包装内，直到准备使用时。将纸箱放在平板架或工具架上，不要放在地板上。
- 无论是否拆包，都不要将重物放于纸上。
- 将纸张存放在远离湿气，直射阳光或其它可能引起纸张皱褶或卷曲的地方。



注意：不要使用无碳纸或描图纸。它们在定影温度下是不稳定的，可能会冒烟，或损坏打印机。

装纸

正确装纸有助于避免卡纸，确保打印时不出现问题。作业正在打印时，请不要移动纸盘。这样会造成卡纸。有关每种纸盘的装纸容量，请参阅第 3.2 页上的“介质尺寸和容量”。

使用纸盘 1

纸盘 1 最多可以装 250 页普通 A4 和 Letter 尺寸的纸张。

您可以购买可选纸盘（纸盘 2），将其安装在纸盘 1 下面，以额外装入 500 页纸。

- 1 从打印机中拉出纸盘。

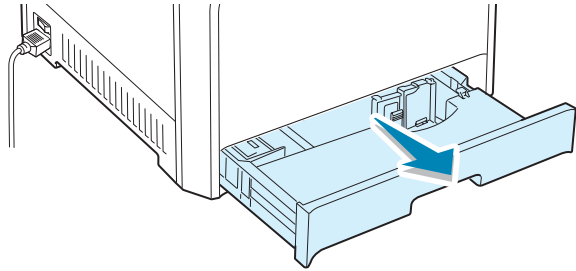

- 2 按下金属盘，直到其锁定到位。

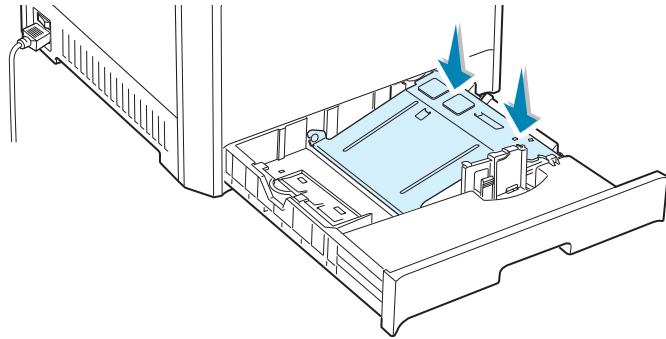

- 3** 来回弯折纸摺，使各页分开，然后拿住一边，成扇形散开。在平整的台面上轻拍纸摺的边缘，使其对齐。

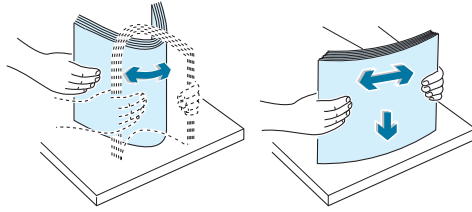

- 4** 将纸装入，打印面朝上。

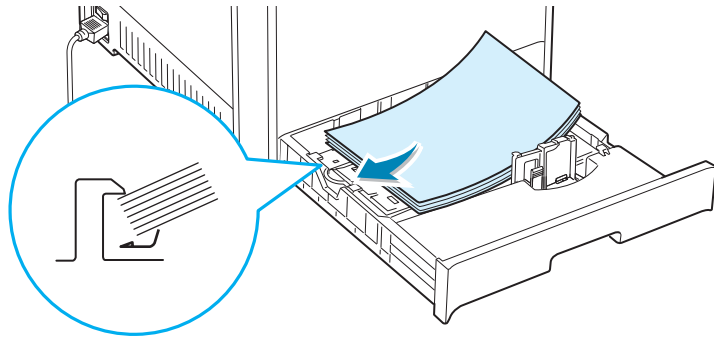

请确保纸张的四个角在纸盘内放置平整，并处于边角固定架的下方，如下所示。

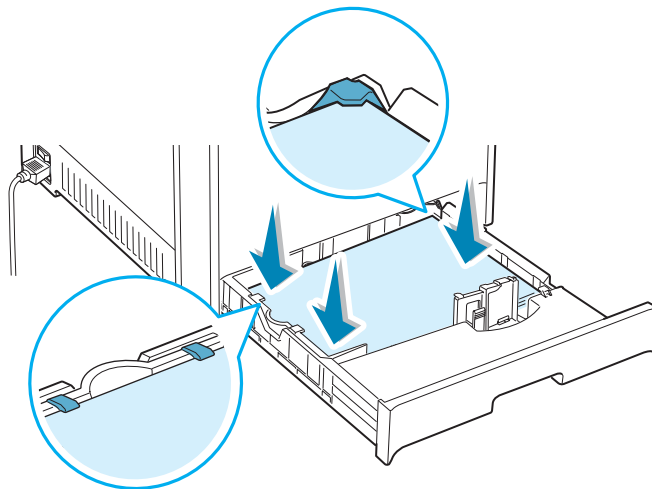

- 5** 不要超过最大纸摞高度。纸盘过满可能会造成卡纸。

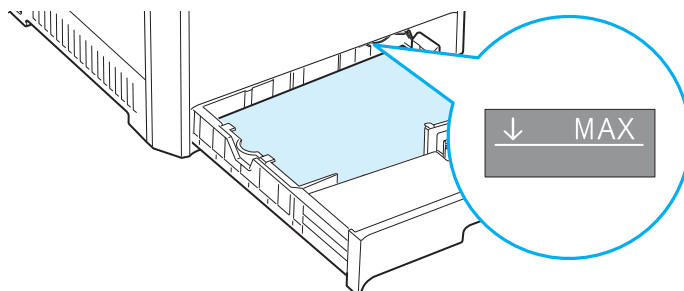

- 6** 如图所示夹紧纸张导板，朝纸摞方向滑动，直到其轻微接触纸摞边缘。移动导板时，不要使其与纸张边缘贴得太紧，以免纸张弯曲。

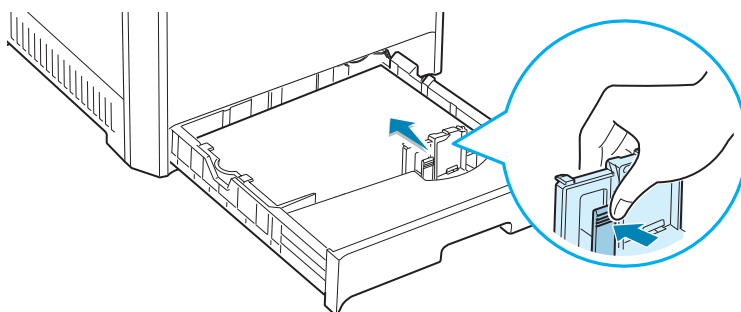

注意：如果要更改纸盘中的纸张尺寸，请参阅第 3.7 页。

- 7** 将纸盘滑入打印机。

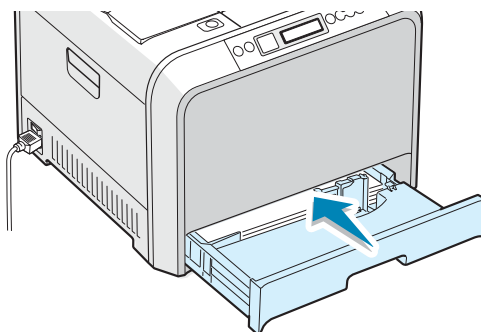

- 8** 打印文档时，请在软件应用程序中选择纸张类型，尺寸和来源。有关详细信息，请参阅第 4.7 页。

更改纸盘中的纸张尺寸

纸盘已预设为 Letter 或 A4 尺寸，具体取决于您所在的国家或地区。要将尺寸更改为 A4 或 Letter，必须正确调整纸张长度导轨。

- 1 提起纸张长度导轨，并将其放到正确的位置以适合所要装入纸张的尺寸。

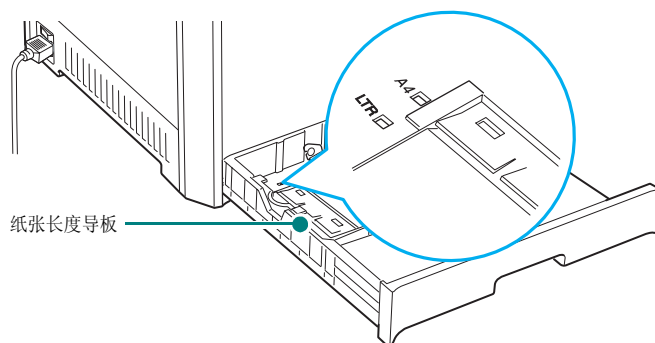

要取下纸张长度导轨，请略微向右侧转动，以松开导板底面的扣锁，然后将其拉起。

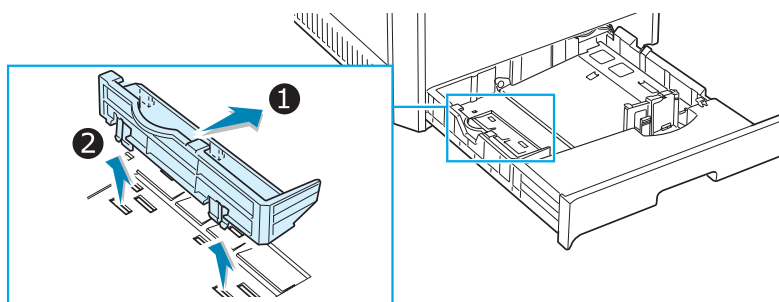

要将纸张长度导轨放到所需的纸张位置，请将导板底部的扣锁插入所需的纸槽，然后径直推入。

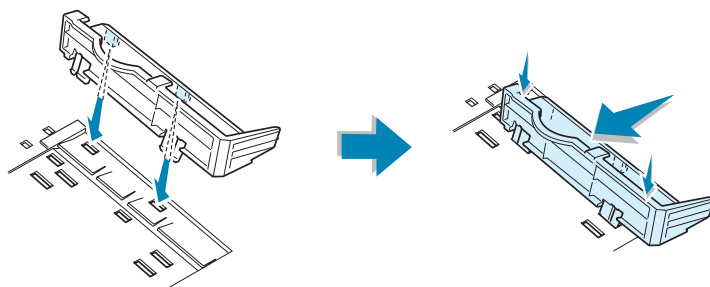

- 2** 将纸装入，**打印面朝上**。有关详细信息，请参阅第 3.5 页到第 3.6 页上的步骤 4 和 5。

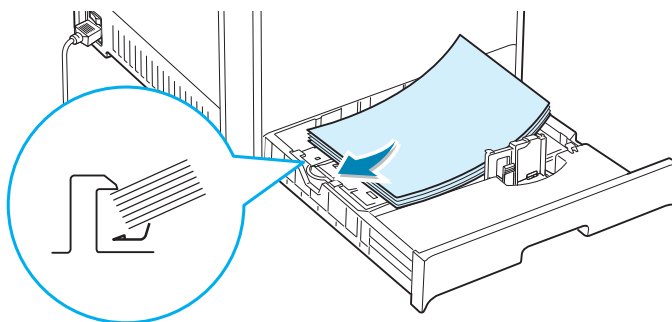

- 3** 如图所示夹紧纸张导板，朝纸摆方向滑动，直到其轻微接触纸摆边缘。移动导板时，不要使其与纸张边缘贴得太紧，以免纸张弯曲。

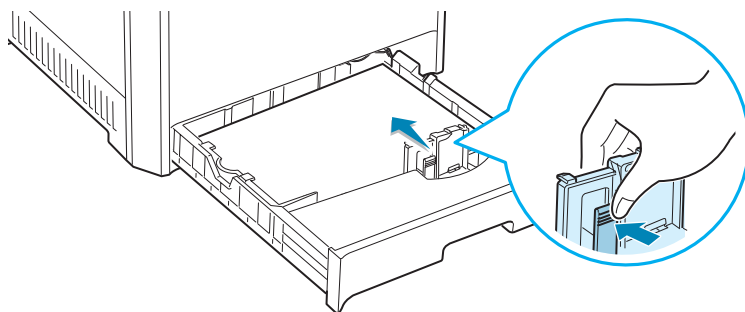

使用可选纸盘 2

可选纸盘（纸盘 2）最多可以装 500 页普通纸。

要在纸盘 2 中装纸，请按照第 3.4 页上的装纸说明进行。

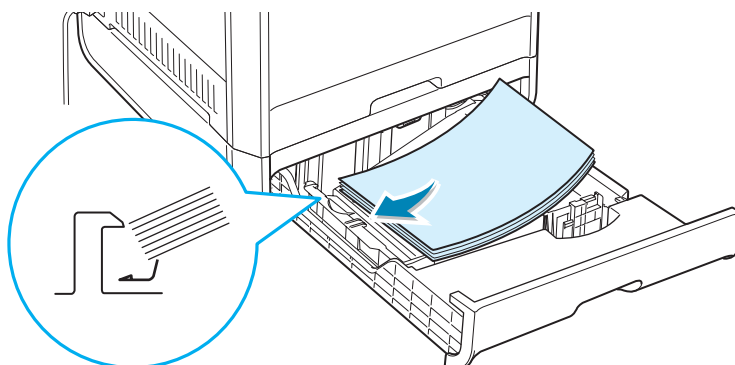

使用多用途纸盘

多用途纸盘位于打印机的右侧。不使用时可以将其关闭，使打印机显得更为紧凑。

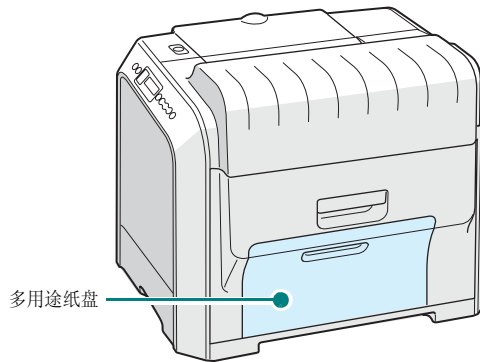

多用途纸盘可以装多种尺寸和类型的介质，例如透明胶片、卡片和信封。您也可以利用多用途纸盘来打印用作分隔页的信头纸和彩纸的单页作业，或不能长时间置放在纸盘中的其它特殊介质。您一次可以装入约 100 页普通纸、10 个信封、30 张透明胶片、10 张卡片或 10 张标签。

- 在多用途纸盘中一次只放一种尺寸的打印介质。
- 为了防止卡纸，在多用途纸盘中还有纸张时请不要加纸。这同样适用于其它类型的打印介质。
- 打印介质应采用打印面朝下，顶边先入的方式装入多用途纸盘，同时介质应放在纸盘的中央。

要在多用途纸盘中装入打印介质，请执行以下操作：

- 1** 如图所示放下多用途纸盘，并展开纸架延伸板。

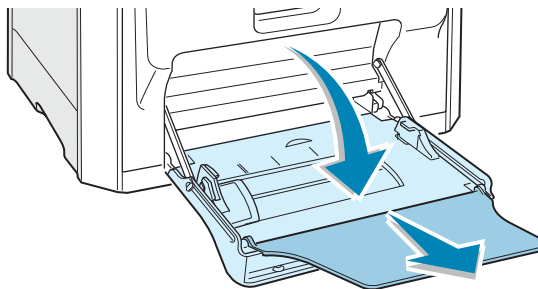

- 2** 如果要使用纸张，请在装入之前弯折纸摺边缘或成扇形散开，以分开各页。

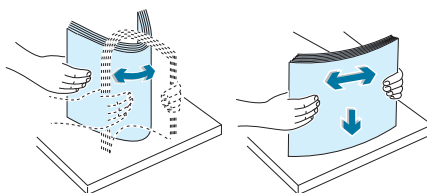

对于透明胶片，请拿住其边缘，避免触摸打印面。手指上的油脂会造成打印质量问题。

- 3** 装入打印介质，**打印面朝下**，并贴住纸盘的右边。

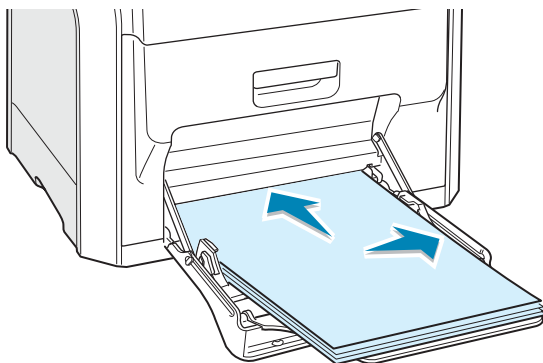

- 4** 夹紧纸张宽度导板，向右滑动，使其轻微接触介质边缘，且不会使介质弯曲。

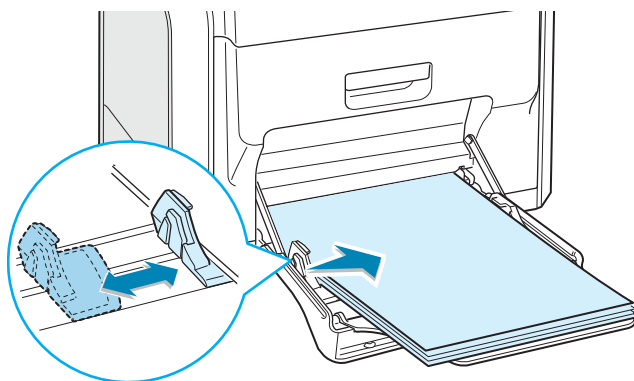

如果通过多用途纸盘打印先前打印过的纸张，应将已打印面朝上，让没有卷曲的一边先进入打印机。如果遇到进纸问题，请将纸张换一个方向。



注意：请确保没有装入太多的打印介质。
如果纸擦太厚或推得太深，打印介质就会拱起。

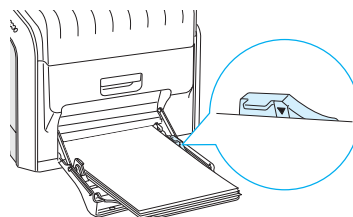

- 5** 打印文档时，请在软件应用程序中将纸张来源设置为**多用途纸盘**，并选择正确的纸张尺寸和类型。有关详细信息，请参阅第 4.7 页。



注意：打印完成后，请折起纸架延伸板，并关闭多用途纸盘。

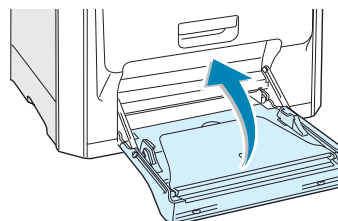

使用手动进纸

更改打印设置时，如果在**来源**选项中选择**手动**，则可以在多用途纸盘中手动装入一张打印介质。在您每打印一页就想检查打印质量时，手动装纸会很有帮助。

此装纸步骤与在多用途纸盘中装纸的步骤几乎完全相同，只是您需要将纸张一页一页地装入纸盘，发送打印数据以打印第一页，同时每打印下一页时，都需要按控制面板上的**在线 / 继续**按钮（）。

- 1** 装入一张打印介质，**打印面朝下**，并贴住多用途纸盘的右边。

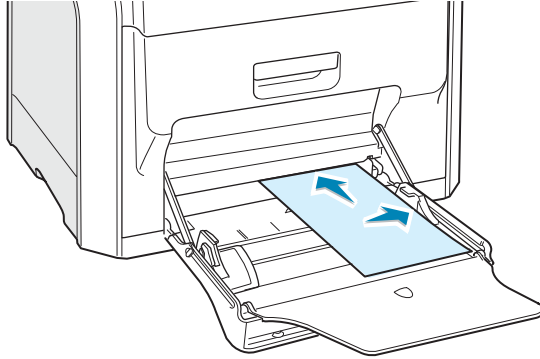

- 2** 夹紧纸张宽度导板，向右滑动，使其轻微接触纸张边缘，且不会使纸张弯曲。

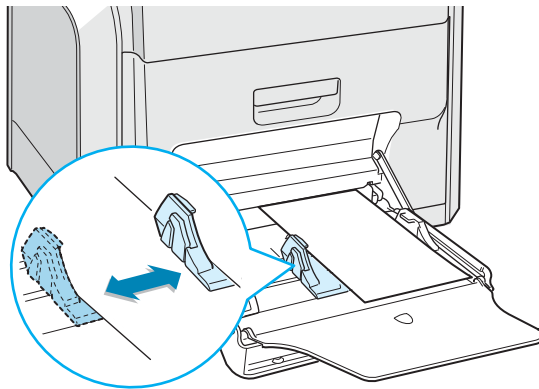

- 3 打印文档时，请在软件应用程序中将纸张来源设置为**手动**，并选择正确的纸张尺寸和类型。有关详细信息，请参阅第 4.7 页。



- 4 打印文档。

显示屏将显示消息，提示您装纸。

- 5 按**在线/继续**按钮 (⏮)。

打印机将拾取打印介质并开始打印。打印一页之后，该消息将再次出现。

- 6 将下一页纸装入多用途纸盘，并按**在线/继续**按钮 (⏮)。

重复此步骤来打印每一页。

打印特殊打印介质

打印信封

- 只将信封装入多用途纸盘。
- 只使用建议用于激光打印机的信封。在将信封装入多用途纸盘之前，确保信封完好无损，且没有粘在一起。
- 不要装入贴了邮票的信封。
- 切勿使用有曲别针，大头针，窗口，覆膜或自粘胶的信封。

要打印信封，请执行以下操作：

- 1 打开多用途纸盘，展开纸架。

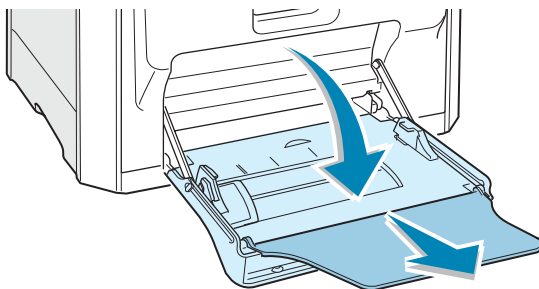

- 2 装入信封之前，弯折信封擦的边缘或成扇形散开，以分开各个信封。
- 3 将信封装入多用途纸盘，**有封口的一面朝上**。信封带邮票区域的一端先进入打印机。

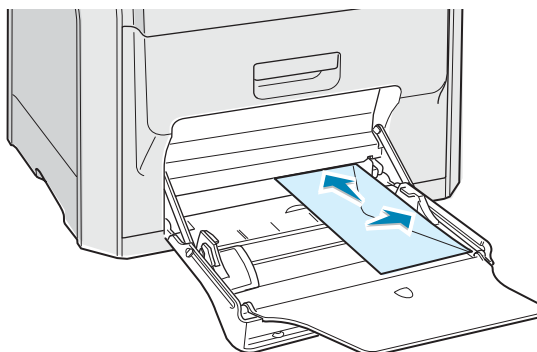

- 4 夹紧纸张宽度导轨，向右滑动，使其轻微接触纸摺边缘，且不会使纸张弯曲。

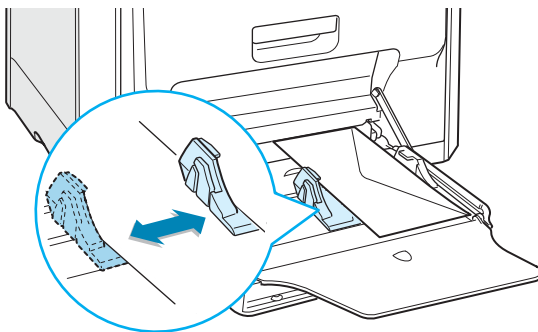

- 5 打印时，在软件应用程序中将纸张来源设置为**多用途纸盘**，将纸张类型设置为**信封**，并选择正确的纸张尺寸。有关详细信息，请参阅第 4.7 页。



打印标签

- 只使用建议用于激光打印机的标签。
- 确认标签的粘性材料能承受 180 °C (356 °F) 的定影温度达 0.1 秒钟。
- 确保标签之间无暴露的粘性材料。暴露的区域可能导致标签在打印过程中脱落，从而导致卡纸。暴露的粘性材料也会损坏打印机组件。
- 切勿在同一张标签上重复打印，也不要对标签的部分区域进行打印。
- 不要使用与衬纸脱离的，褶皱的或其它形式损坏的标签。
- 为了防止标签粘在一起，请不要将打印好的标签堆放在一起。

要打印标签，请执行以下操作：

- 1** 打开多用途纸盘，展开纸架。

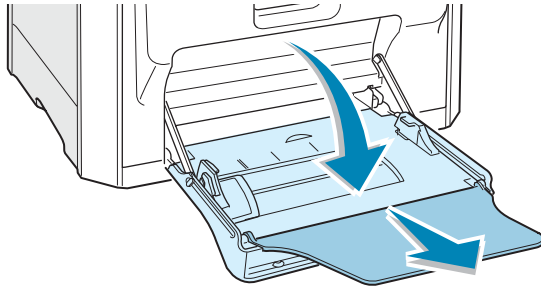

- 2** 只将标签装入多用途纸盘，**打印面朝下**，顶部短边先入。调整导板，使其适合标签的宽度。

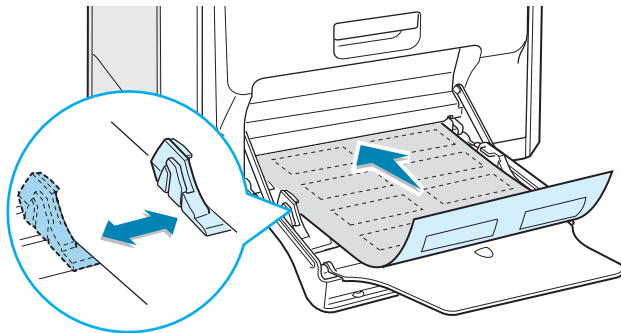

- 3 打印时，在软件应用程序中将纸张来源设置为**多用途纸盘**，将纸张类型设置为**标签**，并选择正确的尺寸。有关详细信息，请参阅第 4.7 页。



打印透明胶片

- 只使用建议用于激光打印机的透明胶片。
- 确保透明胶片的边缘没有破损，且没有褶皱或卷曲。
- 拿住透明胶片的边缘，避免接触打印面。手指上的油脂会造成打印质量问题。
- 注意不要在打印面上留下指纹或划伤打印面。
- 应使用以下透明胶片类型：
A4: HP 92296U, Letter: Xerox 3R3108。



小心： 打印彩色文档时，请不要使用透明胶片。



注意： 打印透明胶片之前，请确保放下输出支架。

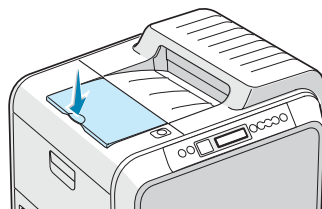

要打印透明胶片，请执行以下操作：

- 1 打开多用途纸盘，展开纸架。

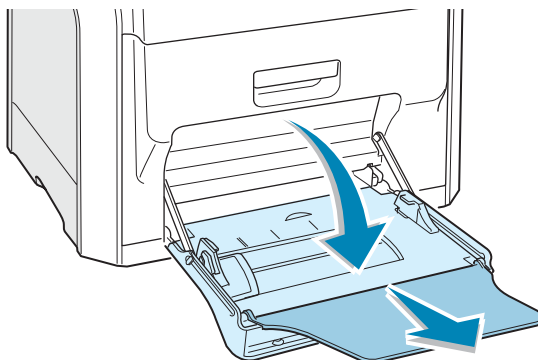

- 2 只将透明胶片装入多用途纸盘。装入时必须**打印面朝下**，**白色引导边的一端先进入打印机**。调整导板，使其适合透明胶片的宽度。

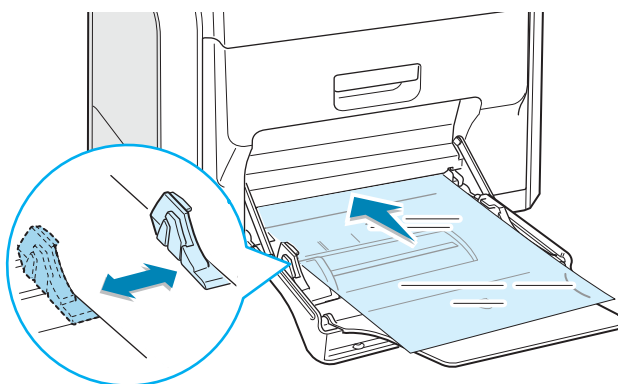

- 3 打印时，在软件应用程序中将纸张来源设置为**多用途纸盘**，将纸张类型设置为**幻灯片**，并选择正确的纸张尺寸。有关详细信息，请参阅第 4.7 页。



注意:

- 为了防止透明胶片粘在一起，请不要将打印好的透明胶片堆放在一起。
- 从打印机中取出透明胶片之后，请放在平整的台面上。

打印预印纸

- 预印纸是指在送入打印机之前其上已印刷了某些文字或图片等的纸张（例如页面顶部已印刷了徽标的纸张）。
- 信头必须用耐热油墨印刷，在承受打印机 180 °C (356 °F) 的定影温度 0.1 秒期间，油墨不会融化，蒸发或释放有害物质。
- 印刷信头的油墨必须不可燃，不应给打印机的辊筒产生任何不良影响。
- 表格和信头纸应密封存放在防潮包装内，以防止在存放期间变质。
- 在装入表格和信头纸等预印纸之前，请确认纸张上的油墨已干。在定影过程中，湿的油墨会从预印纸上脱落，从而影响打印质量。

要打印预印纸，请执行以下操作：

- 1 打开多用途纸盘，展开纸架。

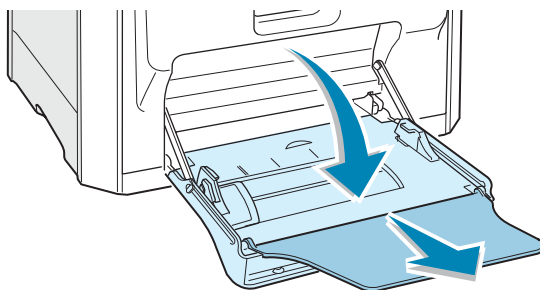

- 2 只将信头纸装入多用途纸盘，**打印面朝下**，顶部**短边先入**。调整导板，使其适合纸摺的宽度。

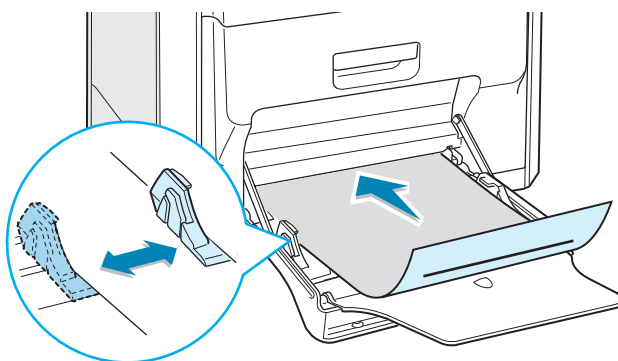

- 3 打印时，在软件应用程序中将纸张来源设置为**多用途纸盘**，将纸张类型设置为**预印纸**，并选择正确的纸张尺寸。有关详细信息，请参阅第 4.7 页。



打印卡片或自定义尺寸的介质

- 明信片，3.5 in. x 5.5 in.（索引）卡和其它自定义尺寸的介质均可使用此打印机进行打印。最小尺寸为 90 mm x 140 mm（3.5 in. x 5.5 in.），最大尺寸为 216 mm x 356 mm（8.5 in. x 14 in.）。
- 始终将介质的短边先放入多用途纸盘。如果要进行横向打印，请在软件中进行此项选择。长边先放入会引起卡纸。
- 在多用途纸盘中一次装入的卡片不要超过 10 张。
- 打印介质的宽度不得小于 90 mm（3.5 in.），长度不得小于 140 mm（5.5 in.）。
- 在软件应用程序中，介质页边距应至少设置为 4.3 mm。

要打印卡片，请执行以下操作：

- 1 打开多用途纸盘，展开纸架。

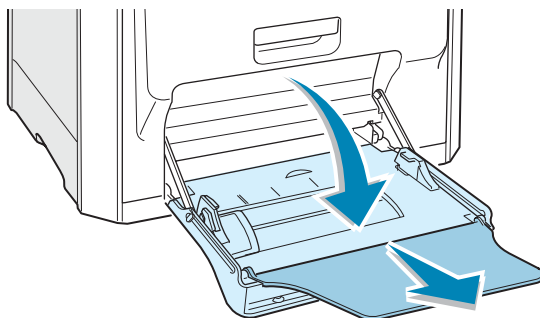

- 2 只将打印介质装入多用途纸盘，**打印面朝下**，**短边先入**。滑动导板，直到轻微接触纸擦，且不会使之弯曲。

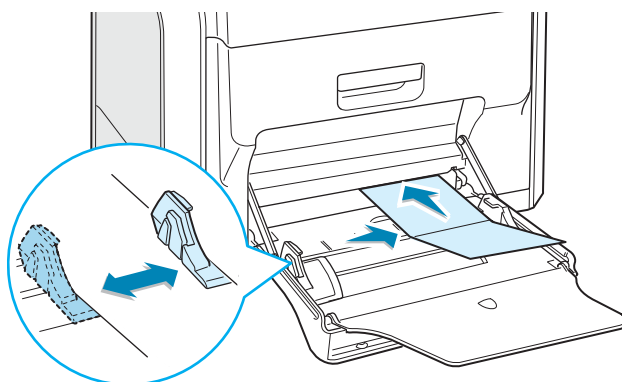

- 3 打印时，在软件应用程序中将纸张来源设置为**多用途纸盘**，并选择正确的纸张尺寸和类型。有关详细信息，请参阅第 4.7 页。



如果打印介质的尺寸没有在**纸张**选项卡中的**尺寸**框中列出，请单击**自定义**按钮，手动设置尺寸。请参阅第 4.7 页。

备注



4

打印任务

本章说明各个打印选项和常见打印任务。

本章内容包括：

- 打印机驱动程序功能
- 打印文档
- 打印机设置

打印机驱动程序功能

本款打印机的驱动程序支持以下标准功能：

- 纸张来源选择
- 纸张尺寸，方向和介质类型
- 份数

下表概述了本款打印机的驱动程序所支持的功能。

功能	打印机驱动程序			CUPS
	Win9x/ME	Win2000/ 2003/XP	NT 4.0	Mac
颜色模式	是	是	是	是
打印质量选项	是	是	是	是
海报打印	是	是	是	否
双面打印	是	是	是	是
手册打印	是	是	是	否
单张纸打印多页 (N-up)	是	是	是	是
适合页面打印	是	是	是	否
缩放打印	是	是	是	是
首页的不同纸张来源	是	是	是	是
水印	是	是	是	否
覆盖	是	是	是	否
TrueType 字体选项	是	是	是	否

打印文档

以下步骤说明了在各种 Windows 应用程序中打印所需的通用步骤。打印文档的具体步骤可能会因所使用的应用程序而异。有关具体的打印步骤，请参阅软件应用程序的用户指南。



注意：有关从 Macintosh 计算机或 Linux 系统打印的详细信息，请参阅附录 A 和附录 B。

- 1 打开要打印的文档。
- 2 从**文件**菜单中选择**打印**。打印窗口即会打开。不同应用程序的打印窗口可能会稍有不同。

您可以在打印窗口中选择基本打印设置。这些设置包括份数和打印范围。



▲ Windows XP

- 3 要充分利用本款打印机提供的打印机功能，请在应用程序的打印窗口中单击**属性**或**首选项**。有关详细信息，请参阅第 4.5 页上的“打印机设置”。

如果在打印窗口中看到**设置**、**打印机**或**选项**按钮，则单击这些按钮。然后在下一屏幕中单击**属性**。

- 4 单击**确定**以关闭打印机属性窗口。
- 5 要开始打印作业，请在打印窗口中单击**确定**或**打印**。

取消打印作业

您可以通过程序，打印队列或使用打印机上的**取消**按钮（⊗）来取消打印作业。

要通过控制面板停止打印作业，请执行以下操作：

- 如果打印作业正在打印，请按**取消**按钮（⊗）。打印机会完成已进入打印机的页面，并删除该打印作业的剩余部分。
- 按**取消**按钮（⊗）只能取消打印机中的当前打印作业。如果打印机内存中有多个打印作业，则必须在每个作业开始打印之后，为每个作业按一次**取消**按钮。

要通过打印机文件夹取消打印作业，请执行以下操作：

如果打印作业已在打印队列或打印假脱机程序中等待，如 Windows 的打印机组中，可按照以下操作删除该作业：

- 1 单击 Windows 的**开始**菜单。
- 2 对于 Windows 9x/NT4.0/2000/ME，选择**设置**，然后选择**打印机**。
对于 Windows XP/2003，选择**打印机和传真**。
- 3 双击 **Samsung CLP-510 Series** 图标。
- 4 从**文档**菜单中，选择**取消打印**（Windows 9x/ME）或**取消**（Windows NT 4.0/2000/2003/XP）。



▲ Windows XP



注意：可以简单地通过双击 Windows 桌面右下角的打印机图标打开此窗口。

打印机设置

您可以使用 **Samsung CLP-510** 系列打印机属性窗口访问在使用打印机时所需的所有打印机选项。显示打印机属性时，您可以检查和更改打印作业所需的任何设置。

打印机属性窗口会因您的操作系统而异。本用户指南显示了 **Windows XP/2003** 中的打印首选项窗口。

本款打印机的打印首选项窗口由 5 个选项卡组成：**布局、纸张、图形、其它功能和关于**。

如果通过**打印机**文件夹访问打印机属性，则可以查看更多基于 **Windows** 的选项卡。请参阅 **Windows** 用户指南。





注意：

- 大多数 **Windows** 应用程序会覆盖您在打印机驱动程序中指定的设置。请先在软件应用程序中更改所有可用的打印设置，然后使用打印机驱动程序更改其余设置。
- 您在打印机设置中所做的更改仅在使用当前程序时有效。要做永久更改，请在**打印机**文件夹中进行。步骤如下：
 1. 单击 **Windows** 的**开始**菜单。
 2. 对于 **Windows 95/98/ME/NT 4.0/2000**，选择**设置**，然后选择**打印机**。
对于 **Windows XP/2003**，选择**打印机和传真**。
 3. 选择 **Samsung CLP-510 Series** 打印机。
 4. 用鼠标右键单击打印机图标，然后：
 - 在 **Windows 95/98/ME** 中，选择**属性**。
 - 在 **Windows 2000/2003/XP** 中，选择**打印首选项**。
 - 在 **Windows NT 4.0** 中，选择**文档默认值**。
 5. 更改每个选项卡的设置，然后单击**确定**。

布局选项卡

布局选项卡提供的选项可以让您调整文档在所打印页面上显示的方式。布局选项包括单面打印多页，手册打印和海报。您也可以在这个选项卡中使用双面打印。有关访问打印机属性的详细信息，请参阅第 4.3 页。单击布局选项卡可显示如下布局属性。



属性	说明
① 方向	<p>方向允许您选择信息在页面上打印的方向。</p> <ul style="list-style-type: none">• 纵向是沿页面的宽度方向打印，即信纸样式。• 横向是沿页面的长度方向打印，即表单样式。 <p>如果要将页面上下颠倒，请选择旋转 180 度。</p> <div style="display: flex; justify-content: space-around; align-items: center;"><div style="text-align: center;"><p>纵向</p></div><div style="text-align: center;"><p>横向</p></div></div>
② 布局选项	<p>布局选项允许您选择高级打印选项。有关详细信息，请参阅第 5 章：“高级打印”。</p>
③ 双面打印	<p>双面打印允许您自动打印双面文档。如果要使用打印机驱动程序的首选设置，请选择打印机设置。如果选择反向双面打印选项，打印机将颠倒所打印页面的顺序。有关详细信息，请参阅第 5.2 页。</p>

纸张选项卡

您可以使用以下选项进行基本的纸张处理。有关访问打印机属性的详细信息，请参阅第 4.3 页。

单击**纸张**选项卡可显示如下纸张属性。

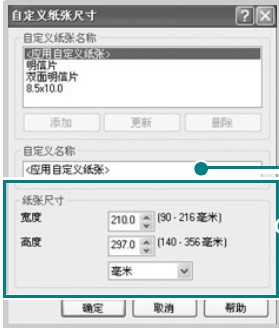

属性	说明
① 份数	份数允许您选择要打印的份数。最多可以输入 999。
② 尺寸	<p>尺寸允许您选择纸盘中所装纸张的尺寸。</p> <p>如果所需纸张尺寸未在尺寸框中列出，请单击自定义。当自定义纸张尺寸窗口出现时，设置纸张尺寸并单击确定。该设置即会出现列表中，供您选择。</p>  <p>输入要使用的自定义名称。</p> <p>输入纸张尺寸。</p>

属性	说明
<p>③ 来源</p>	<p>确保将来源设置为相应的纸盘。</p> <p>打印特殊介质时，请使用手动来源。您必须一次一张地将介质装入多用途纸盘。请参阅第 3.9 页。</p> <p>如果将纸张来源设置为自动选择，打印机将按照下列顺序自动拾取打印介质：多用途纸盘，纸盘 1，可选纸盘 2。</p>
<p>④ 类型</p>	<p>确保将类型设置为普通纸。如果装入不同类型的打印介质，请选择相应的纸张类型。有关打印介质的详细信息，请参阅第 3 章：“使用打印介质”。</p> <p>如果使用 16 lb 到 24 lb (60-90 g/m²) 的棉质纸，例如 Gilbert 25% 和 Gilbert 100%，请将纸张类型设置为棉质纸，以获得最佳打印效果。</p> <p>要使用再生纸，请选择再生纸。</p>
<p>⑤ 首页的不同纸张来源</p>	<p>此属性允许您使用不同类型的纸张打印第一页，以和文档的其余部分区别。您可以为第一页选择纸张来源。</p> <p>例如，在多用途纸盘中装入厚纸用于打印第一页，在纸盘 1 中装入普通纸。然后在来源选项中选择纸盘 1，在首页的不同纸张来源中选择多用途纸盘。</p>
<p>⑥ 缩放</p>	<p>缩放允许您自动或手动缩放页面上的打印机作业。</p> <p>您可以选择无，缩放打印和适合页面。有关详细信息，请参阅第 5.4 页和第 5.5 页。</p>



图形选项卡

使用以下图形选项可调整打印质量，以满足您的特定打印需要。有关访问打印机属性的详细信息，请参阅第 4.3 页。

单击**图形**选项卡可显示如下图形属性。



属性	说明
① 分辨率	您可以选择 1200 dpi (最佳) 和 600 dpi (正常) 的打印分辨率。设置越高，打印的字符和图形就越清晰。更高的设置也会增加打印文档所需要的时间。
② 颜色模式	您可以设置颜色选项。设置为 彩色 可以为彩色文档产生尽可能最佳的打印质量。如果要以灰度模式打印彩色文档，请选择 灰阶 。

属性	说明
<p>② 颜色模式 (续)</p>	<p>如果单击调整颜色，则可以更改文档图像的外观。</p>  <ul style="list-style-type: none"> • 颜色基础：您可以通过更改级别选项中的设置来调整图像的外观。 • 色调微调：可以通过更改色调曲线选项来调整图像的色调范围。 • 颜色信息：此选项卡包含有关驱动程序颜色转换系统的信息。
<p>③ 高级选项</p>	<p>您可以通过单击高级选项按钮来调整高级设置。</p>  <p>TrueType 选项</p> <p>只有使用 Windows 9x 时，此选项才可用。此选项决定驱动程序通知打印机如何将文档中的文字成像。请根据文档的状态选择相应的设置。</p> <ul style="list-style-type: none"> • 以位图下载：选择此选项时，驱动程序会将字体数据下载为位图图像。对于包含韩文或中文等复杂字体的文档，或包含某些其它类型字体的文档，使用此设置可加快打印速度。

属性	说明
<p>3 高级选项 (续)</p>	<ul style="list-style-type: none"> • 打印为图形: 选择此选项时, 驱动程序会将所有字体下载为图形。当打印文档中包含较多图形内容, 而 TrueType 字体相对较少, 使用此设置可提高打印性能 (速度)。 • 加深文字: 选择此选项时, 文档中所有文字打印出来的颜色会比正常情况下深。 • 以黑色打印所有文字: 选择此选项时, 文档中的所有文字都会以纯黑色打印, 不管文字在屏幕上显示成什么颜色。如果不选中此选项, 彩色文字会以灰色阴影模式打印。

其它功能选项卡

有关访问打印机属性的详细信息，请参阅第 4.3 页。

单击其它功能选项卡可访问以下功能：



选项	说明
① 水印	您可以创建文本背景图像，以便打印在文档的每个页面上。请参阅第 5.10 页上的“使用水印”。
② 覆盖页	覆盖页常用来替代预印表格纸和信头纸。请参阅第 5.13 页上的“使用覆盖”。
③ 输出选项	<p>打印顺序： 您可以设置页面的打印顺序。请从下拉列表中选择打印顺序。</p> <ul style="list-style-type: none">• 正常： 打印机从第一页到最后一页打印所有页面。• 颠倒所有页面顺序： 打印机从最后一页到第一页打印所有页面。• 打印奇数页： 打印机只打印文档的奇数页。• 打印偶数页： 打印机只打印文档的偶数页。 <p>卡纸时重打印： 选中此选项时，打印机会将打印的页面保存为图像，直至打印机发出信号表示该页已成功打印。发生卡纸时，打印机将在清除卡纸后重新打印从计算机发出的最后一页。</p>

关于选项卡

使用关于选项卡可以显示版权声明和驱动程序版本号。如果装有 Internet 浏览器，单击网站图标即可连接 Internet。有关访问打印机属性的详细信息，请参阅第 4.3 页。

使用偏好设置

每个选项卡上都可以看到**偏好设置**选项，它允许您保存当前属性设置以备将来之用。

要保存偏好项目，请执行以下操作：

- 1 根据需要更改每个选项卡的设置。
- 2 在**偏好设置**输入框中输入项目名称。

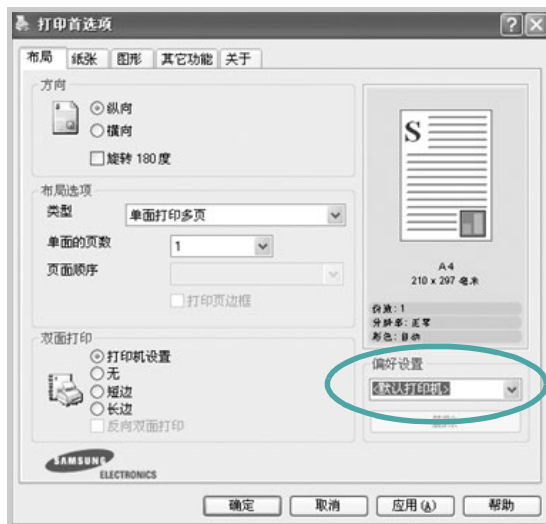

- 3 单击**保存**。

保存**偏好设置**时，当前所有驱动程序设置也随之保存。

要使用保存的设置，请从**偏好设置**下拉列表中选择需要的项目。

此时，打印机已设置为根据您所选择的偏好设置进行打印。

要删除偏好设置项目，请从列表中选择所需项目，然后单击**删除**。

您也可以通过从列表中选择 <默认打印机> 来恢复打印机驱动程序的默认设置。

使用帮助

本款打印机提供了帮助屏幕，可以用打印机属性窗口的**帮助**按钮来激活。帮助屏幕提供了有关打印机驱动程序所提供打印机功能的详细信息。

您也可以单击窗口右上角的 ，然后单击任一设置。



5

高级打印

本章说明打印选项和高级打印任务。

本章内容包括：

- 双面打印
- 缩放文档
- 调整文档以适合所选纸张尺寸
- 单张纸打印多页
- 打印海报
- 打印手册
- 使用水印
- 使用覆盖
- 使用状态监视器

双面打印



您可以自动进行双面打印。打印之前，请决定文档的打印方向。

选项包括：

- **长边**，这是装订书本时常用的布局。
- **短边**，这是日经常用的类型。

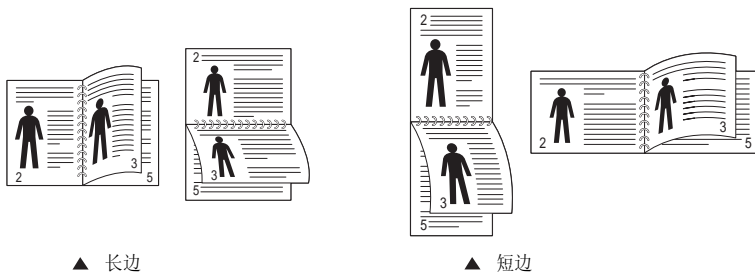

注意：

- 不要在标签、透明胶片、信封或厚纸上进行双面打印。这样会造成卡纸和打印机损坏。
- 只可以使用以下纸张尺寸进行双面打印：A4，Letter，Legal 和 Folio，重量为 20-24 lbs (75-90 g/m²)。

有两种方法可以启用或禁用双面打印：

使用控制面板菜单

在**布局**菜单中选择**双面打印**。根据需要，在相同菜单中设置**双面打印边距**项目。有关详细信息，请参阅第 2.6 页。

有关使用控制面板菜单的详细信息，请参阅第 2.4 页。

通过软件应用程序

- 1 要从软件应用程序中更改打印设置，请访问打印机属性。请参阅第 4.3 页。
- 2 从**布局**选项卡中选择纸张方向。

3 从双面打印部分选择“打印机设置”、“无”、“短边”或“长边”。



4 单击纸张选项卡，选择纸张来源、尺寸和类型。

5 单击确定打印文档。



注意:

- 软件应用程序中的设置会覆盖控制面板上的设置。
- 如果选择反向双面打印选项，打印机将颠倒所打印页面的顺序。

缩放文档

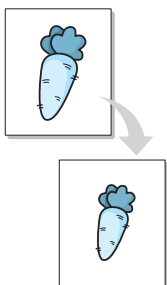

您可以放大或缩小页面内容显示在所打印页面上的尺寸。

- 1 要从软件应用程序中更改打印设置，请访问打印机属性。请参阅第 4.3 页。
- 2 在**纸张**选项卡上，从**类型**下拉列表中选择**缩放打印**。
- 3 在**百分比**输入框中输入缩放比例。

您也可以单击 ▲ 或 ▼ 按钮。



注意：如果从**布局**选项卡中选择**海报**或**书册打印**，则此功能不可用。

- 4 在**纸张选项**中选择纸张来源、尺寸和类型。
- 5 单击**确定**打印文档。

调整文档以适合所选纸张尺寸

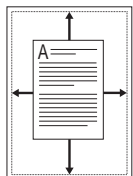

此打印机功能允许您将打印作业缩放到任何纸张尺寸，而不需考虑数字文档的尺寸。此功能在检查小文档的细节时非常有用。

- 1 要从软件应用程序中更改打印设置，请访问打印机属性。请参阅第 4.3 页。
- 2 在**纸张**选项卡上，从**类型**下拉列表中选择**适合页面**。



注意：如果从**布局**选项卡中选择**海报**或**书册打印**，则此功能不可用。

- 3 从**目标纸张**下拉列表中选择正确的尺寸。



- 4 在**纸张选项**中选择纸张来源、尺寸和类型。
- 5 单击**确定**打印文档。

单张纸打印多页

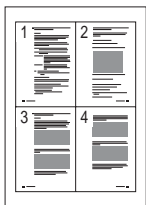

您可以选择在单张纸上打印的页数。在每张纸上打印多页时，页面将被缩小并以指定顺序排列在纸张上。在一张纸上最多可以打印 16 页。

1 要从软件应用程序中更改打印设置，请访问打印机属性。请参阅第 4.3 页。

2 在**布局**选项卡上，从**类型**下拉列表中选择**单面打印多页**。



注意：如果从**纸张**选项卡中选择**缩放打印**或**适合页面**，则此功能不可用。

3 从**单面的页数**下拉列表中选择要在一张纸上打印的页数（1，2，4，9 或 16）。



4 根据需要，从**页面顺序**下拉列表中选择页面顺序。

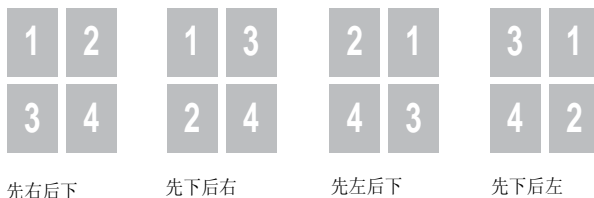

只有当每面页数为 4，9 或 16 时，**页面顺序**下拉列表才可用。

选中**打印页边框**，可在纸张上的每页周围打印边框。只有当每面页数为 2，4，9 或 16 时，**打印页边框**才会启用。

5 单击**纸张**选项卡，选择纸张来源，尺寸和类型。

6 单击**确定**打印文档。

打印海报

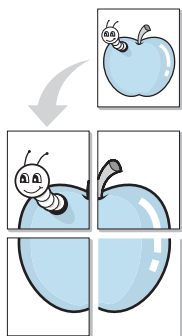

此功能允许您将单页文档打印在 4、9 或 16 张纸上，以便将这些页面粘贴在一起构成一张海报。

- 1 要从软件应用程序中更改打印设置，请访问打印机属性。请参阅第 4.3 页。
- 2 在**布局**选项卡上，从**类型**下拉列表中选择**海报**。



注意：如果从**纸张**选项卡中选择**缩放打印**或**适合页面**，则此功能不可用。

3 配置海报选项：

您可以选择 2 x 2、3 x 3 或 4 x 4 的页面布局。如果选择 2 x 2，图像会自动伸展到 4 个物理页面上。

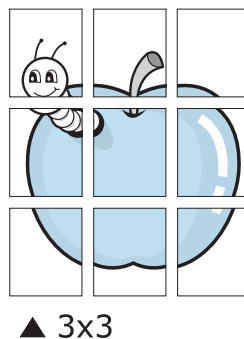
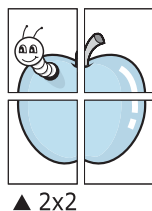

以毫米或英寸指定重叠范围，这样会使拼接页面更容易。

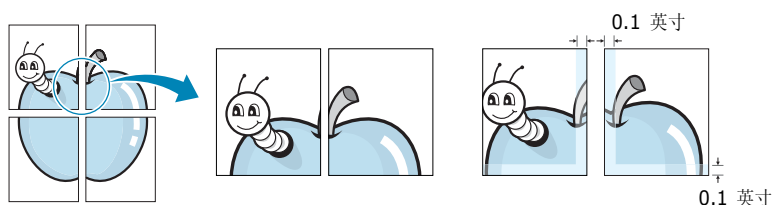

4 单击**纸张**选项卡，选择纸张来源，尺寸和类型。

5 单击**确定**打印文档。将打印的页面粘贴在一起即可构成一张海报。

打印手册

此打印机功能允许您在纸张的两个面上打印文档并安排页面，以便在打印之后将纸张对折，从而制作手册。

- 1 要从软件应用程序中更改打印设置，请访问打印机属性。请参阅第 4.3 页。
- 2 在**布局**选项卡上，从**类型**下拉列表中选择**书册打印**。



5



注意:

- 只有在**纸张**选项卡的**尺寸**选项中选择了 A4、Letter、Legal 或 Folio 时，手册打印选项才可用。
- 如果从**纸张**选项卡中选择**缩放打印**或**适合页面**，则此功能不可用。

- 3 单击**纸张**选项卡，选择纸张来源，尺寸和类型。
- 4 单击**确定**打印文档。
- 5 打印完毕之后，折叠并装订页面。

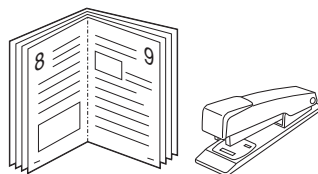

使用水印



水印选项使用户可以在现有文档上打印文本。例如，您可能需要在文档的首页或所有页面上沿对角线方向打印较大的灰色文字，如“草稿”或“机密”。

本款打印机提供了几种预定义的水印，您可以修改这些水印，也可以在水印列表中添加新的水印。

使用现有水印

- 1 要从软件应用程序中更改打印设置，请访问打印机属性。请参阅第 4.3 页。
- 2 单击**其它功能**选项卡，从**水印**下拉列表中选择一种水印。您可以在预览图像中看到所选的水印。

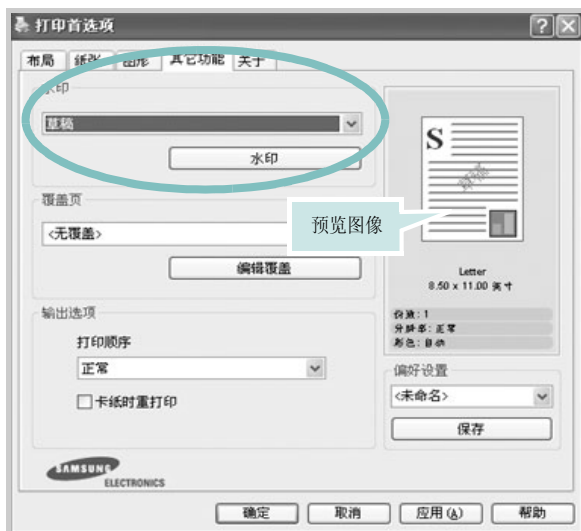

- 3 单击**确定**开始打印。



注意：预览图像显示了页面打印之后的外观。

创建水印

- 1 要从软件应用程序中更改打印设置，请访问打印机属性。请参阅第 4.3 页。
- 2 单击**其它功能**选项卡，然后单击**水印**部分的**水印**按钮。水印窗口即会出现。



- 3 在**水印信息**框中输入文字信息。您最多可以输入 40 个字符，该信息将显示在预览窗口中。

如果选中**仅第一页**框，将只在文档的首页上打印水印。

- 4 选择水印选项。

您可以从**字体属性**部分选择字体名称、样式、颜色、灰度级和大小，并从**信息角度**部分设置水印的角度。

- 5 单击**添加**，将新水印添加到水印列表。

- 6 完成编辑之后，单击**确定**开始打印。

要停止打印水印，请从**水印**下拉列表中选择 <无水印>。

编辑水印

- 1** 要从软件应用程序中更改打印设置，请访问打印机属性。请参阅第 4.3 页。
- 2** 单击**其它功能**选项卡，然后单击**水印**部分的**编辑水印**按钮。水印窗口即会出现。
- 3** 从**当前水印**列表中选择要编辑的水印，以更改水印信息和选项。请参阅第 5.11 页。
- 4** 单击**更新**保存更改。
- 5** 单击**确定**，直到退出打印窗口。

删除水印

- 1** 要从软件应用程序中更改打印设置，请访问打印机属性。请参阅第 4.3 页。
- 2** 在**其它功能**选项卡上，单击**水印**部分的**编辑水印**按钮。水印窗口即会出现。
- 3** 从**当前水印**列表中选择要删除的水印，然后单击**删除**。
- 4** 出现确认消息窗口时，单击**是**。
- 5** 单击**确定**，直到退出打印窗口。

使用覆盖

什么是覆盖？



覆盖是存储在计算机硬盘驱动器（HDD）中的文字和 / 或图像，作为一种特殊文件格式，可以打印在任何文档上。覆盖常用来替代预印表格纸和信头纸。您可以不使用预印信头纸，而是创建一个覆盖，其中包含与当前信头完全相同的信息。要打印带有公司信头的信函，您只需告诉打印机在文档上打印信头覆盖。

创建新的页面覆盖页

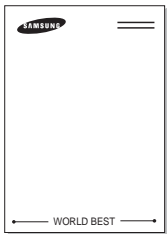

要使用页面覆盖，必须创建一个新的包含徽标或图像的页面覆盖。

- 1 创建或打开包含要在新页面覆盖中使用的文本或图像的文档。按覆盖打印的需求调整各项的位置。
- 2 要将文档另存为覆盖，请访问打印机属性。请参阅第 4.3 页。
- 3 单击**其它功能**选项卡，然后单击**覆盖页**部分的**编辑覆盖**按钮。



- 4 在覆盖窗口中，单击**创建覆盖**。



- 5 在创建覆盖窗口的**文件名**框中，键入 8 个字符以内的名称。如果需要，请选择目标路径。（默认路径是 C:\Formover.）



- 6 单击**保存**。该名称会出现在**覆盖列表**框。

- 7 单击**确定**或是完成创建。

该文件不会打印出来，而是存储在计算机的硬盘驱动器上。



注意：覆盖文档的尺寸必须与带覆盖打印的文档相同。不要创建带水印的覆盖。

使用页面覆盖

创建覆盖之后，即可与文档一起打印。要在文档上打印覆盖，请执行以下操作：

- 1 创建或打开要打印的文档。
- 2 要从软件应用程序中更改打印设置，请访问打印机属性。请参阅第 4.3 页。
- 3 单击**其它功能**选项卡。
- 4 从**覆盖页**下拉列表框中选择一种覆盖。
- 5 如果所需的覆盖文件没有出现在**覆盖页**列表中，请单击**编辑覆盖**按钮，然后单击**加载覆盖**，并选择覆盖文件。

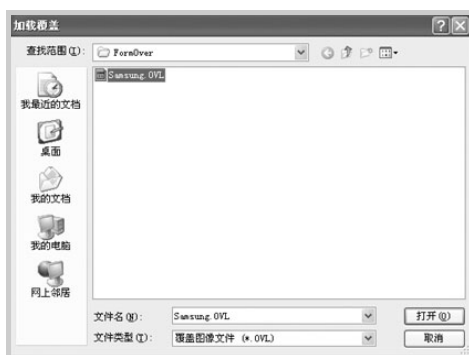

如果要使用的覆盖文件保存在外部设备中，您也可以在访问加载覆盖窗口时加载该文件。

选择文件后，单击**打开**。该文件会出现在**覆盖列表**框，可供您进行打印。请从**覆盖列表**框中选择该覆盖。



- 6 如果需要，请单击**打印时确认页面覆盖**。如果选中此框，则每次提交文档打印时，都会出现一个消息窗口，要求您确认是否要在文档上打印覆盖。

如果此框为空，且已经选择覆盖，则覆盖会自动打印到文档上。

- 7 单击**确定**或**是**，直到打印开始。

所选覆盖会与打印作业一起下载，并打印在您的文档上。



注意：覆盖文档的分辨率必须与使用覆盖打印的文档的分辨率相同。

删除页面覆盖

您可以删除不再使用的页面覆盖。

- 1 在打印机属性窗口中，单击**其它功能**选项卡。
- 2 单击**覆盖页**部分的**编辑覆盖**按钮。
- 3 从**覆盖列表**框中选择要删除的覆盖。
- 4 单击**删除覆盖**。
- 5 出现确认消息窗口时，单击**是**。
- 6 单击**确定**，直到退出打印窗口。

使用状态监视器

如果打印期间出错，会出现状态监视器窗口，显示错误消息。



注意:

- 只有在使用 USB 电缆或通过网络将打印机连接至计算机时，才可以使用状态监视器程序。
- 您可以在 Windows 98/ME/NT 4.0/2000/2003/XP 中使用状态监视器。

安装状态监视器

要安装状态监视器，请在安装软件时选择**自定义**，然后选择**状态监视器**。有关详细信息，请参阅随打印机提供的安装指南。

如果在安装软件时选择了**典型**，则可以按照以下步骤安装状态监视器：

1 从开始菜单中，选择程序 → Samsung CLP-510 Series。

或者将 CD-ROM 放入 CD-ROM 驱动器中。

2 选择**维护**。

3 选择**修复**。



注意: 如果打印机尚未连接到计算机，则会显示以下窗口。



- 连接机器之后，单击**下一步**。
- 如果要跳过连接状态，请单击**下一步**和**否**，以进入下一个屏幕。

4 选择**状态监视器**，然后单击**下一步**。

5 安装完成之后，单击**完成**。



注意: 如果要删除状态监视器，请参阅随打印机提供的安装指南。

打开故障排除指南

双击 Windows 任务栏上的状态监视器图标。

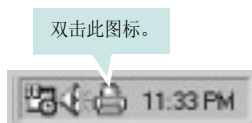

或者从开始菜单中，选择程序 → Samsung CLP-510 Series → 故障排除指南。

更改状态监视器程序设置

选择 Windows 任务栏上的状态监视器图标，并用鼠标右键单击状态监视器图标。选择选项。

以下窗口将会打开：



- **网络打印机作业完成时显示：** 作业完成时显示状态监视器气球。
- **打印期间出错时显示：** 打印期间出错时显示状态监视器气球。
- **排定自动状态检查间隔：** 允许计算机定期更新打印机状态。如果设置的值接近 1 秒，计算机会更频繁地检查打印机状态，从而对任何打印机错误做出更快速的响应。



注意：当状态监视器气球指示错误时，可以取消当前打印作业或查看相应的解决方法。如果选择**取消打印**，请关闭打印机电源，然后单击**确定**。这可能需要几分钟的时间。请注意，这会导致正在通过网络发送到打印机的数据丢失。



6

维护打印机

本章提供维护打印机的信息以及高质量和经济打印的建议。



本章内容包括：

- 打印配置页
- 更换耗材
- 管理墨粉盒
- 更换墨粉盒
- 更换废粉仓
- 更换成像装置
- 更换转印带
- 清洁打印机
- 备件
- 通过网站管理打印机

打印配置页

您可以通过打印机的控制面板打印一张配置页。使用配置页可以查看当前设置，帮助排除故障，或确认内存或可选纸盘等可选附件的安装。

要打印配置页，请执行以下操作：

- 1** 在就绪模式中，按控制面板上的**菜单**按钮（），直到显示屏底部显示“信息”。
- 2** 按**确认**按钮（）访问该菜单。
- 3** 当显示屏底部显示“配置”时，按**确认**按钮（）。

配置页即会打印出来。

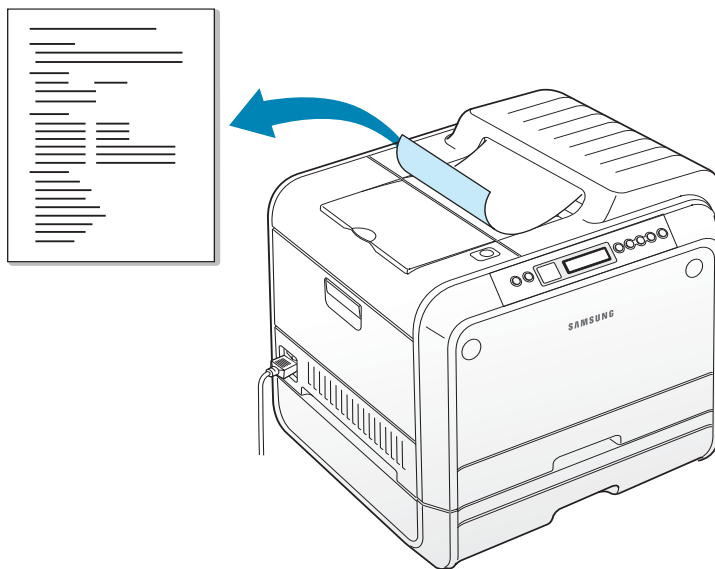

更换耗材

您随时需要更换以下项目以保持最佳性能和避免出现打印质量问题。
请参照下表：

项目	打印机消息	已打印页数	参考页面
黑色墨粉盒	[黑色] 墨粉盒已空	7,000 页, 3,000 页*	6.8
彩色墨粉盒	[颜色] 墨粉盒已空	5,000 页, 2,000 页*	6.8
废粉仓	更换 / 安装废粉仓	12,000 个黑白页面, 3,000 个彩色页面**	6.11
成像装置	更换成像装置	50,000 个黑白页面, 12,500 个彩色页面**	6.14
转印带	更换转印带	50,000 个黑白页面, 12,500 个彩色页面**	6.22

* 按每页 5% 的单色覆盖率统计的 A4/Letter 纸页数。使用情况和打印模式可能会造成结果不同。

** 页数可能受工作环境，介质类型，介质尺寸以及彩色与黑色打印的相对比例的影响。

管理墨粉盒

墨粉盒存放

要达到墨粉盒的最大利用率，请牢记以下准则：

- 不要从包装中取出墨粉盒，直到准备使用时。
- 不要重新填充墨粉盒。因使用重新填充的墨粉盒而引起的损坏不包括在打印机保修范围之内。
- 将墨粉盒存放在与打印机相同的环境中。
- 为了防止损坏，不要将墨粉盒长时间地暴露在光线之下。

墨粉盒使用寿命

墨粉盒的使用寿命取决于打印作业所需要的墨粉量。以 5% 的覆盖率进行文本打印时，新的黑色墨粉盒一般可以打印 3,000 到 7,000 页，每种彩色墨粉盒则可打印 2,000 到 5,000 页。打印机原装的黑色墨粉盒平均可以打印 3,000 页，每种彩色墨粉盒可打印 2,000 页。

摇匀墨粉

墨粉盒中的墨粉不足时，可能会出现褪色或浅色区域。如果某个彩色墨粉盒中的墨粉不足，彩色图像还可能因墨粉颜色的错误混合而打印出错误的颜色。此时，显示屏将显示“就绪 [颜色] 墨粉不足”。打印机可以继续使用当前墨粉盒打印，直到控制面板显示消息提示您更换墨粉盒。

您可以通过摇匀墨粉来暂时提高打印质量。控制面板显示屏会告诉您哪种颜色的墨粉不足。

- 1 用手柄将左盖完全打开，直到与打印机主体成直角。墨粉盒将自动脱离。

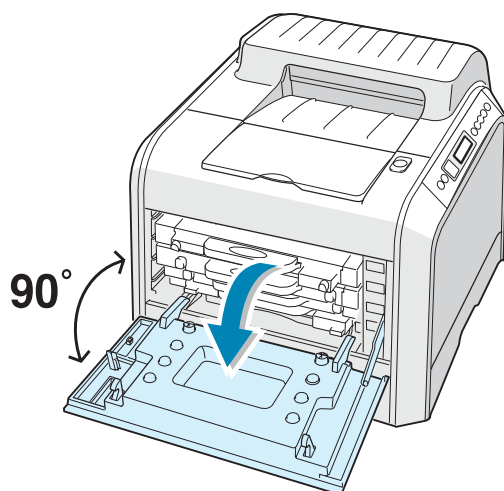

- 2 首先，用手柄将墨粉盒轻轻地拉出插槽，但在准备从打印机中取出墨粉盒时，用双手拿住墨粉盒将其取出。

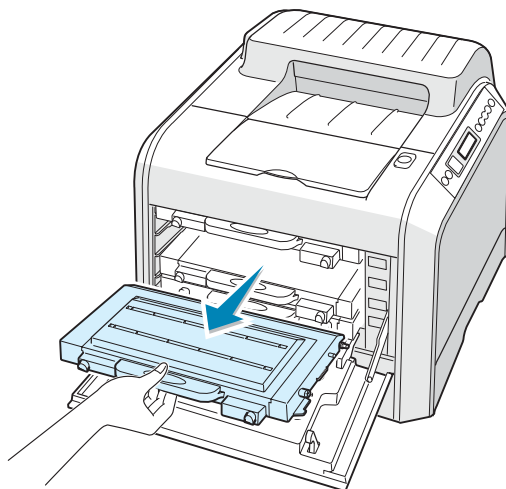

小心：如果长时间打开左盖，成像装置会暴露在光线之中。这会损坏成像装置。如果由于某种原因需要暂停安装，请关闭左盖。

- 3 拿住每个墨粉盒的两侧，轻轻地从一边到另一边摇晃几次，以使墨粉重新分布。

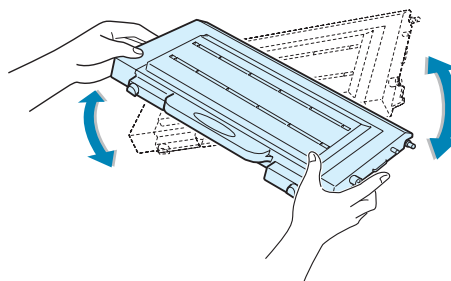

注意：如果墨粉撒到衣服上，请用干布擦去，然后用冷水洗涤。热水会使墨粉渗入到衣服纤维中。

4 将墨粉盒插回打印机。

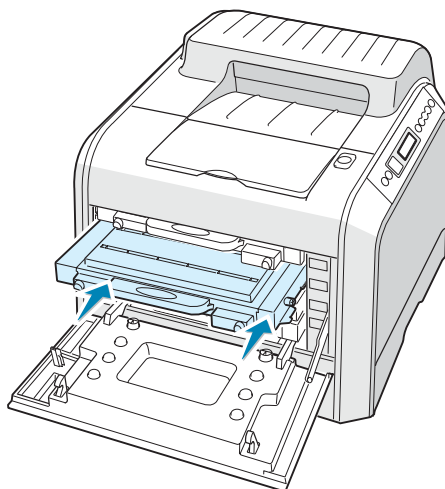

5 关闭左盖。确保将盖板关紧。

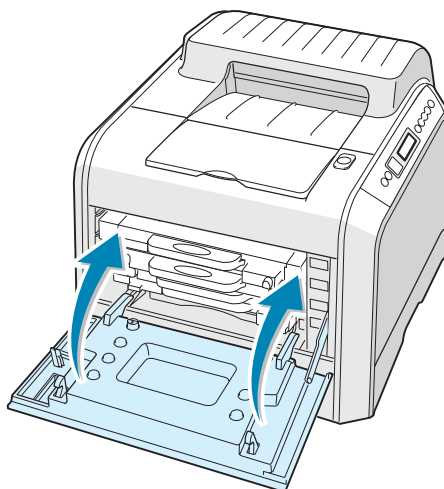

如果没有正确安装墨粉盒，左盖将不能正确关闭。请再次检查一下，确保墨粉盒颜色与右侧标记的颜色对应。务必不要强行关闭盖板。

更换墨粉盒

打印机使用四种颜色，每种颜色都有不同的墨粉盒：青色（C），洋红（M），黄色（Y）和黑色（K）。

当控制面板显示屏显示错误消息“[颜色] 墨粉盒已空”时，打印机将停止打印。在这种情况下，请更换墨粉盒。控制面板显示屏会告诉您需要更换哪种颜色。

- 1 关闭打印机，然后等待几分钟直到打印机冷却。
- 2 用手柄将左盖完全打开，直到与打印机主体成直角。墨粉盒将自动脱离。

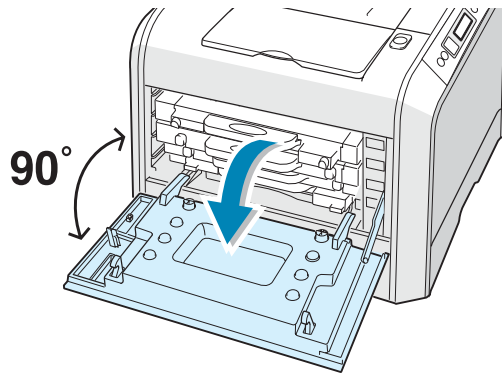

- 3 首先，用手柄将墨粉盒轻轻地拉出插槽，但在准备从打印机中取出墨粉盒时，用双手拿住墨粉盒将其取出。

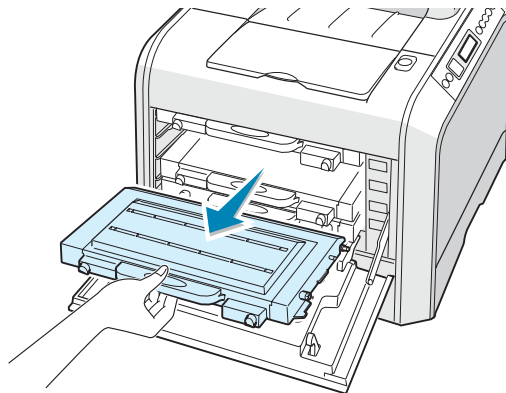

小心：如果长时间打开左盖，成像装置会暴露在光线之中。这会损坏成像装置。如果由于某种原因需要暂停安装，请关闭左盖。

4 将新的墨粉盒从包装中取出。

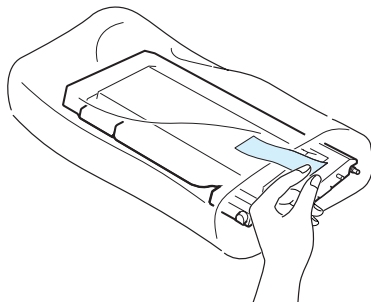

小心： 请不要用刀子或剪子等尖锐的工具来打开墨粉盒包装。这可能会损坏墨粉盒表面。

5 拿住每个墨粉盒的两侧，轻轻地从一边到另一边摇晃几次，以使墨粉均匀分布。

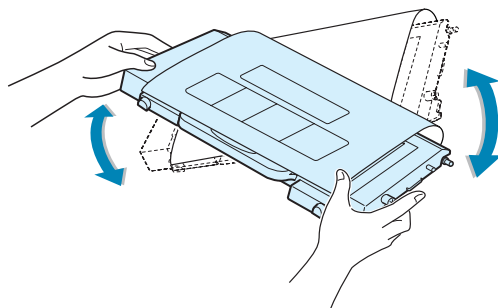

6

6 如图所示，将墨粉盒放在平整的台面上，撕开胶带，以取下墨粉盒上覆盖的纸张。

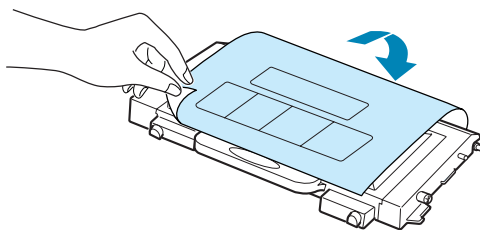

注意： 如果墨粉撒到衣服上，请用干布擦去，然后用冷水洗涤。热水会使墨粉渗入到衣服纤维中。

- 7** 确保墨粉盒的颜色与插槽的颜色相符，然后将新的墨粉盒滑入打印机。请用双手将墨粉盒插入插槽。然后，用手柄将墨粉盒滑入。

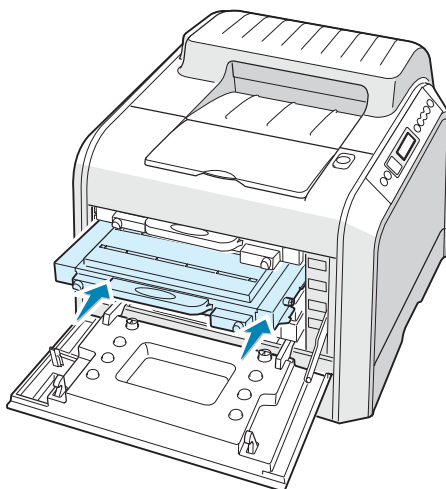

正确安装墨粉盒时，黄色和黑色墨粉盒不会完全插入。关闭左盖时，它们会自动移动到位。

- 8** 关闭左盖。确保将盖板关紧，然后打开打印机。

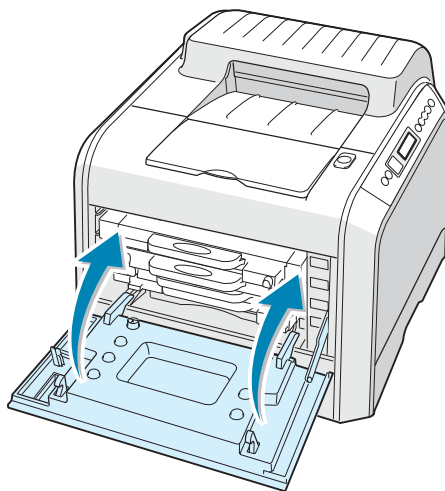

如果没有正确安装墨粉盒，左盖将不能正确关闭。请再次检查一下，确保墨粉盒颜色与右侧标记的颜色对应。务必不要强行关闭盖板。

更换废粉仓

废粉仓的使用寿命约为 12,000 个黑白页面和 3,000 个彩色页面。当控制面板显示“更换 / 安装废粉仓”时，请更换废粉仓。

- 1 快速按下并释放前盖顶部的凹陷处，以打开前盖。

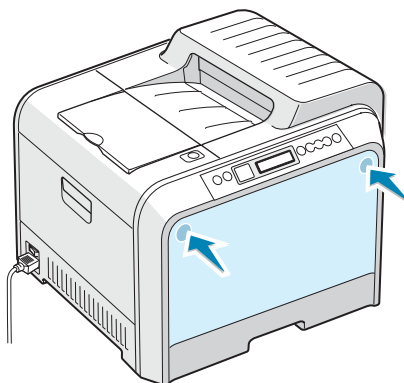

- 2 向上推锁杆，然后拉出废粉仓。

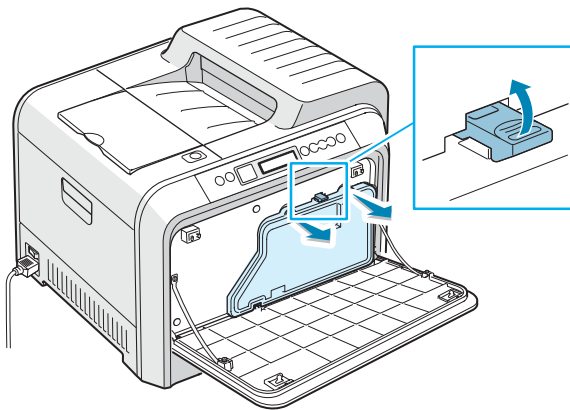

注意：务必将废粉仓放在平整的台面上，以免墨粉溢出。

- 3** 取下下图所示的容器盖，并用它们盖住废粉仓。

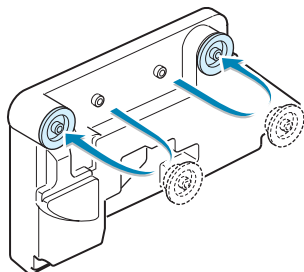

- 4** 将新的废粉仓从包装中取出。

- 5** 将新容器的底端插入到位，然后推入顶端。确保安装到位。

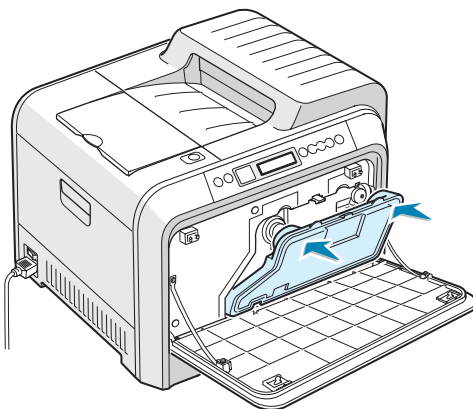

- 6** 确保锁杆将容器牢固固定。

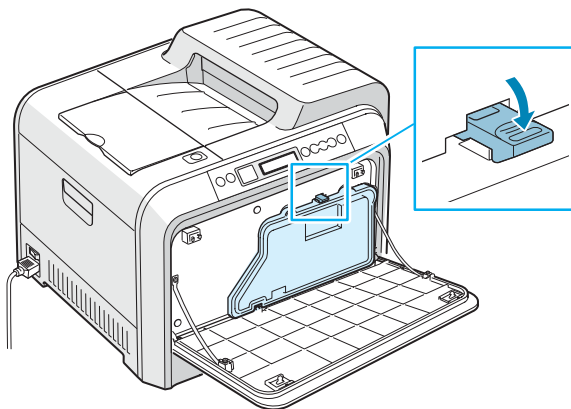

7 关闭前盖。确保将盖板关紧。

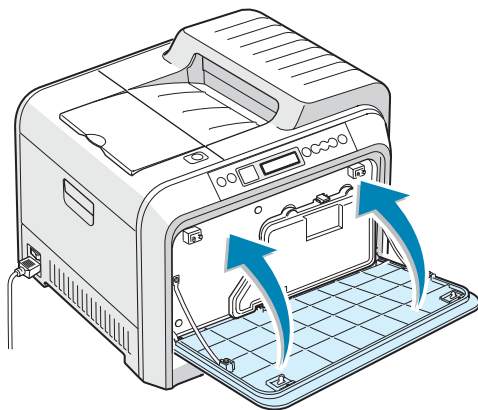

8 用手柄将左盖完全打开，直到与打印机主体成直角。墨粉盒将自动脱离。

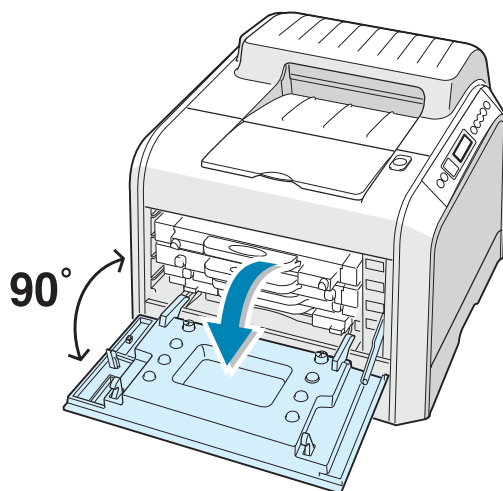

9 关紧左盖。

更换成像装置

成像装置的使用寿命约为 50,000 个黑白页面和 12,500 个彩色页面。当打印机控制面板显示“更换成像装置”时，请更换成像装置。

- 1 关闭打印机，然后等待几分钟直到打印机冷却。
- 2 用手柄将左盖完全打开，直到与打印机主体成直角。墨粉盒将自动脱离。

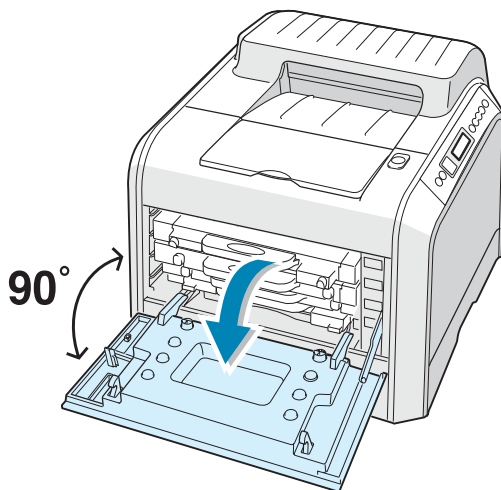

小心： 如果没有完全打开左盖，则顶盖释放按钮将保持锁定状态。

- 3 按顶盖释放按钮以松开顶盖，然后将其完全打开。

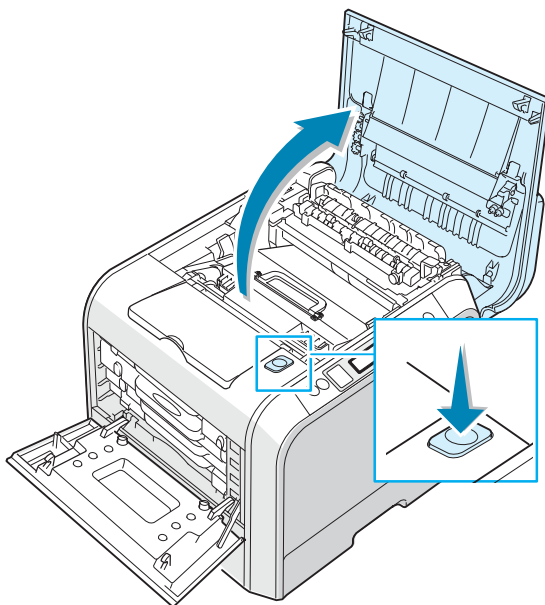

- 4 如下所示，朝您的方向拉两边的锁杆，以松开转印带。

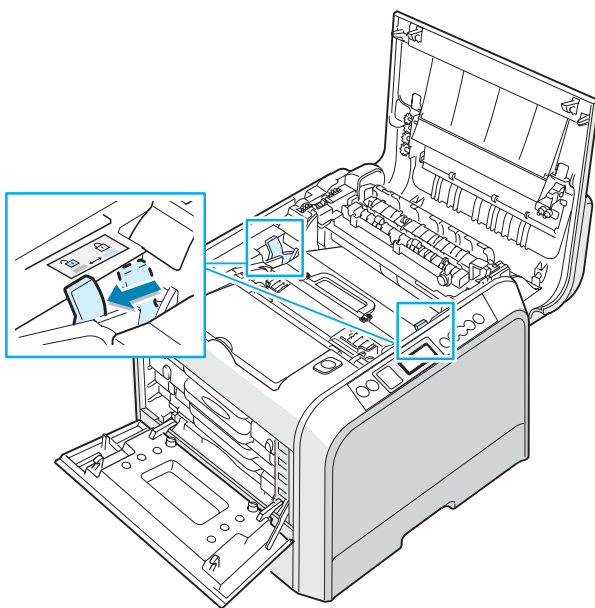

- 5 用手柄朝打印机左边轻轻拉动转印带，以将转印带从打印机中提出。将其放在干净，平整的台面上。

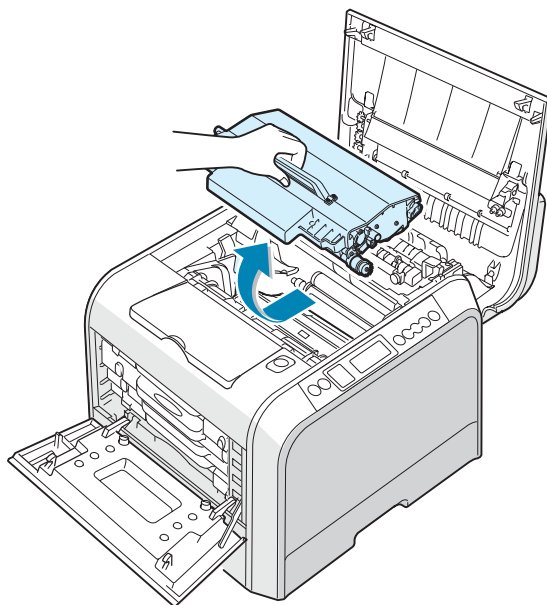

- 6 提起旧成像装置的手柄，将成像装置从打印机中提出。

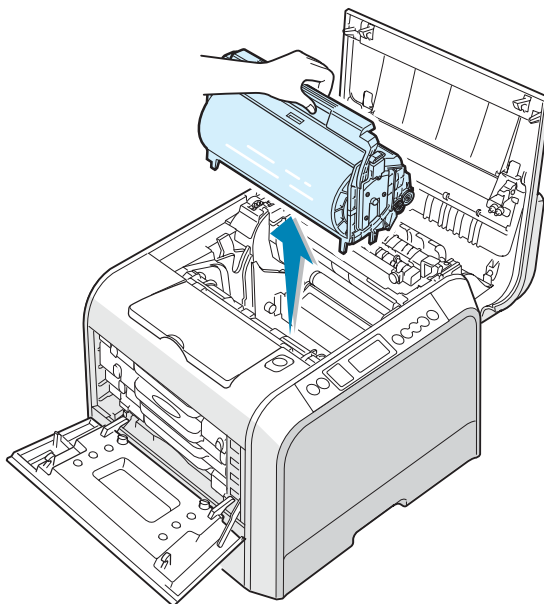

7 将新的成像装置从包装中取出。用手柄将其拿住。

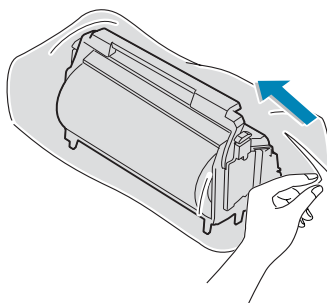

8 撕开成像装置手柄下方的胶带，以取下成像装置上覆盖的纸张。



小心:

- 不要用刀子或剪子等尖锐的工具来打开成像装置的包装，以及保护性纸垫上的胶带。这可能会损坏成像装置表面。
- 为防止损坏，请不要让成像装置长时间地暴露在光线之下。如果需要，请盖上一张黑纸。
- 如果由于某种原因需要暂停安装，请关闭顶盖和左盖。
- 不要触摸成像装置上绿色辊的表面，以免发生打印质量问题。

9 找到打印机内的成像装置插槽，两侧各有一个。

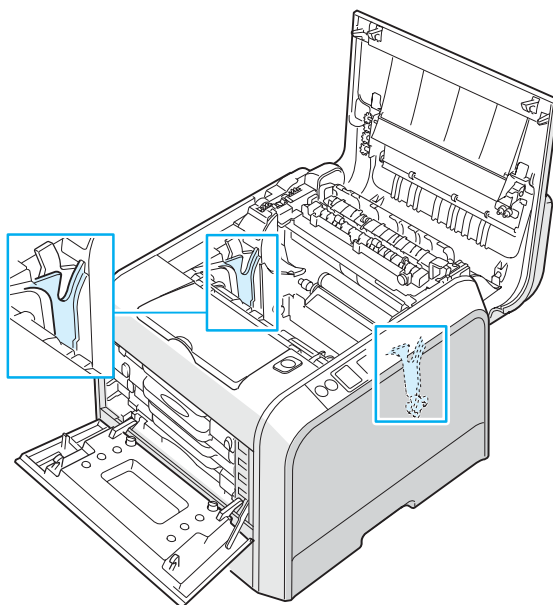

- 10** 握住新成像装置的手柄，使绿色辊朝向自己。将成像装置对准打印机内的插槽，成像装置两侧的颜色与插槽的颜色必须相对应。

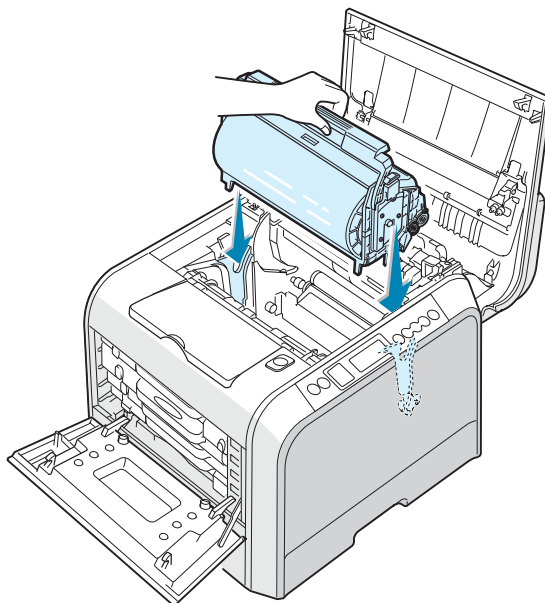

小心：小心地插入成像装置，不要划伤或损坏绿色辊的表面。

- 11** 将成像装置向下滑入打印机，直到无法推入为止。然后将手柄下折。

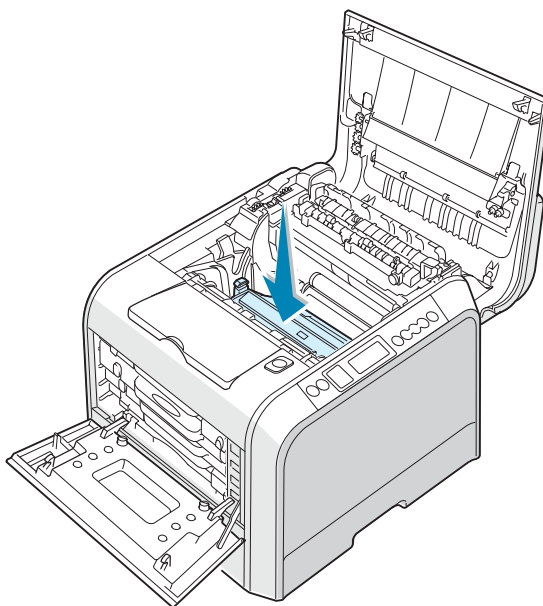

12 要重新安装转印带，请握住其手柄，然后对准打印机内两侧的插槽。

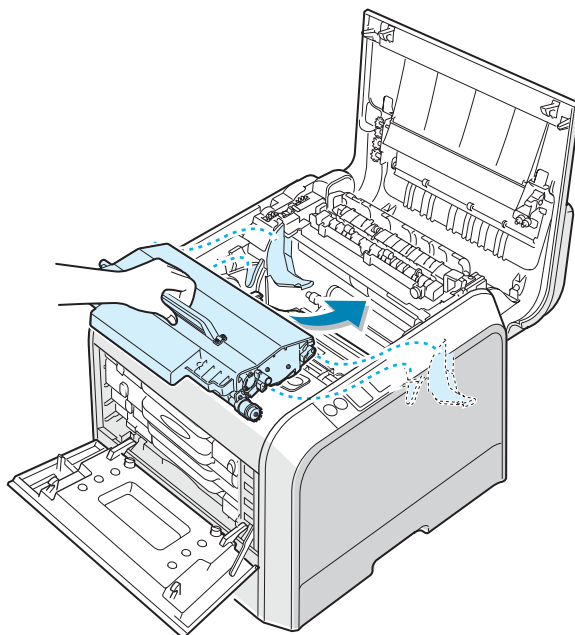

注意：不要翻转转印带，以免撒出松散的墨粉。

13 将转印带向下滑入打印机，用力按到位。

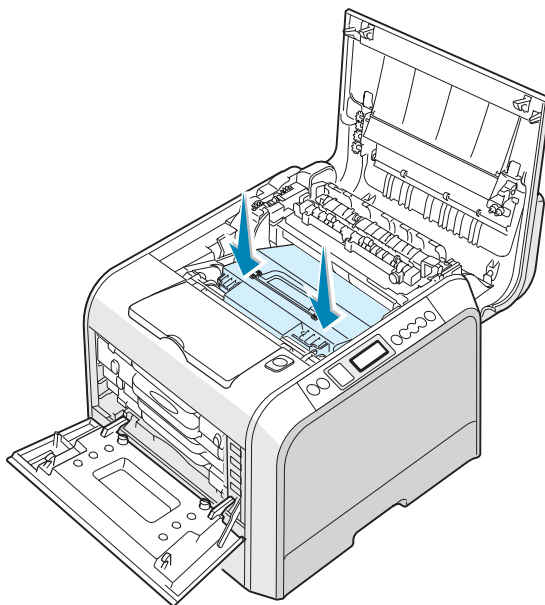

14 如下所示，将两边的锁杆用力朝顶盖方向推，以将转印带锁定到位。

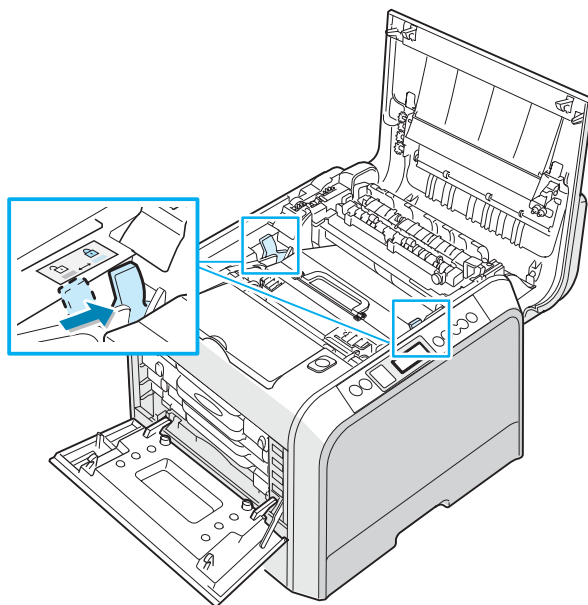

15 确定左盖已打开后，关闭顶盖。确保将其关紧。

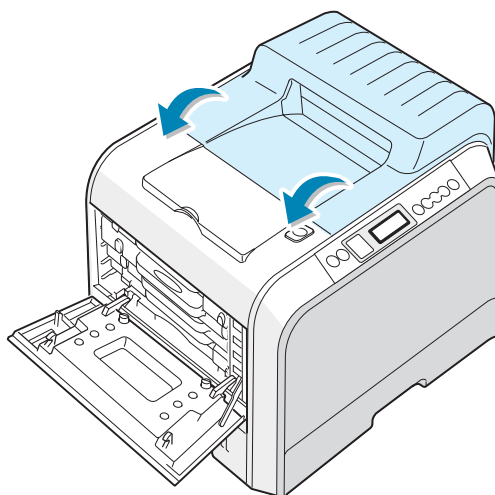

小心： 顶盖打开时，请不要尝试关闭左盖。这可能会损坏打印机。

16 关紧左盖。

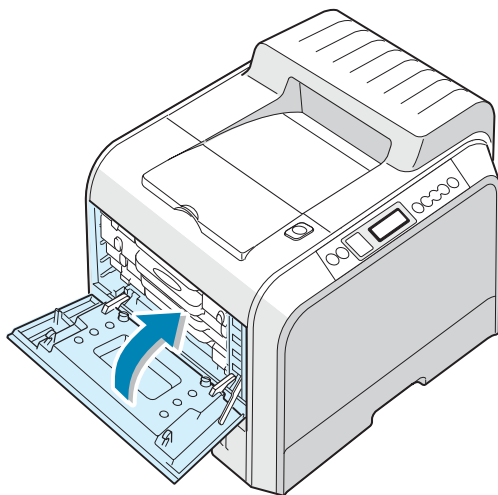

17 打开打印机。



注意： 更换成像装置后，打印机将自动重置成像装置的图像计数器。

6

更换转印带

转印带的使用寿命约为 50,000 个黑白页面和 12,500 个彩色页面。当控制面板显示“更换转印带”时，请更换转印带。

要更换转印带，请执行以下操作：

- 1 关闭打印机，然后等待几分钟直到打印机冷却。
- 2 用手柄将左盖完全打开，直到与打印机主体成直角。墨粉盒将自动脱离。

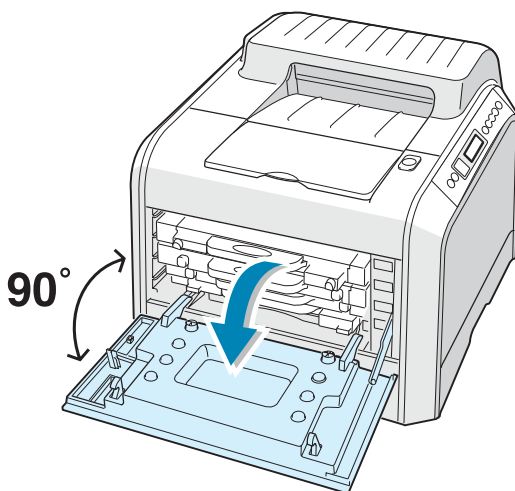

小心： 如果没有完全打开左盖，则顶盖释放按钮将保持锁定状态。

- 3 按顶盖释放按钮以松开顶盖，然后将其完全打开。

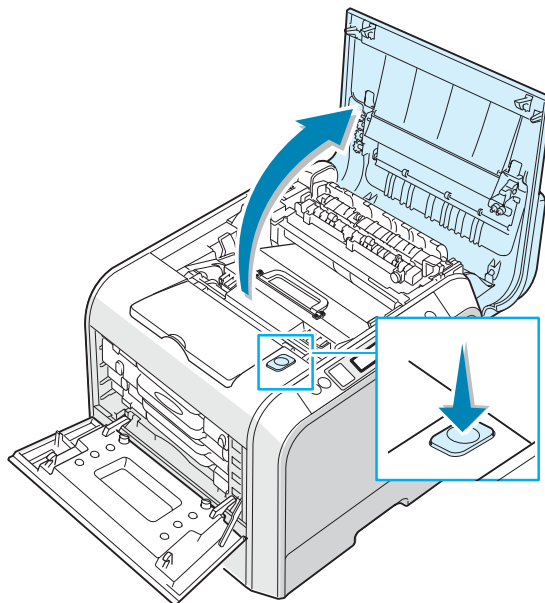

- 4 如下所示，朝您的方向拉两边的锁杆，以松开转印带。

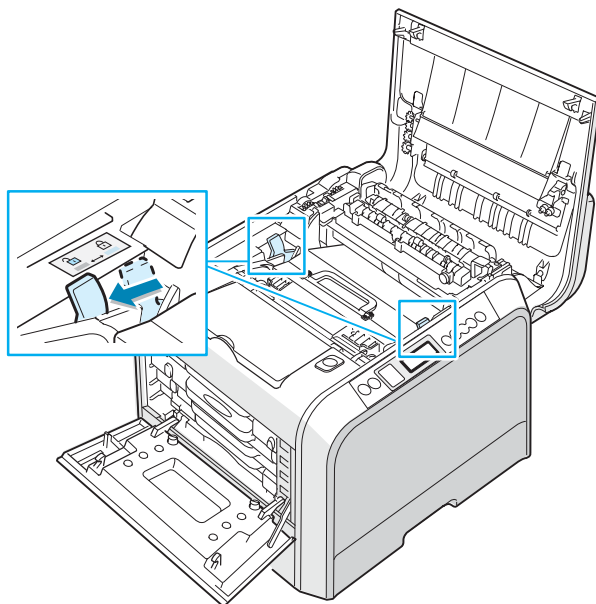

5 用手柄朝打印机左边轻轻拉动旧转印带，以将转印带从打印机中提出。

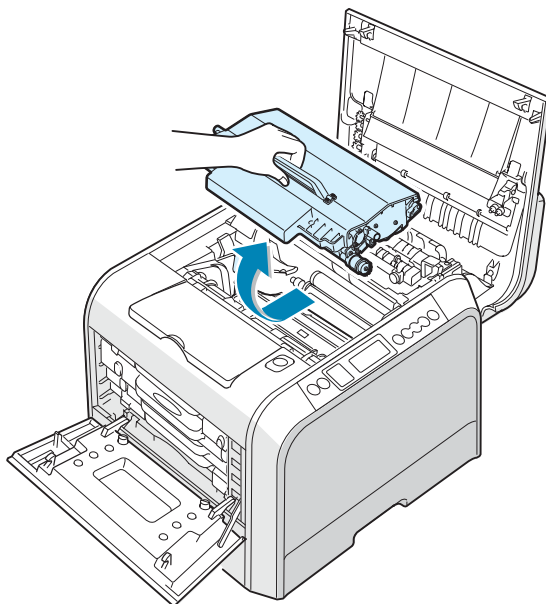

注意：请保持转印带处于水平位置。不要翻转转印带，以免撒出松散的墨粉。

6 将新的转印带从包装中取出。

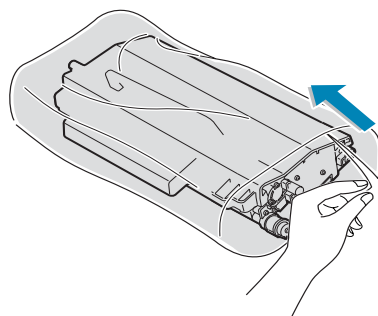

7 撕开胶带，以取下转印带上覆盖的纸张。



小心：不要用刀子或剪子等尖锐的工具来打开转印带包装。这可能会损坏转印带表面。

8 捏住转印带两侧的松紧杆。然后，如下所示将其拉出。

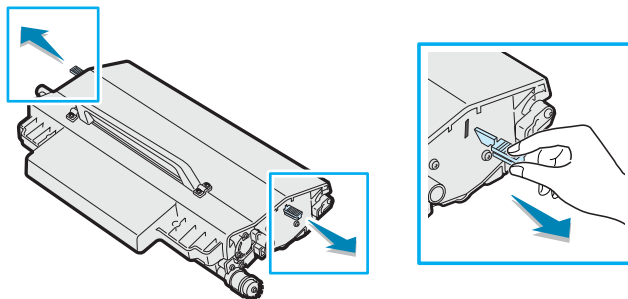

9 找到打印机内的转印带插槽，两侧各有一个。

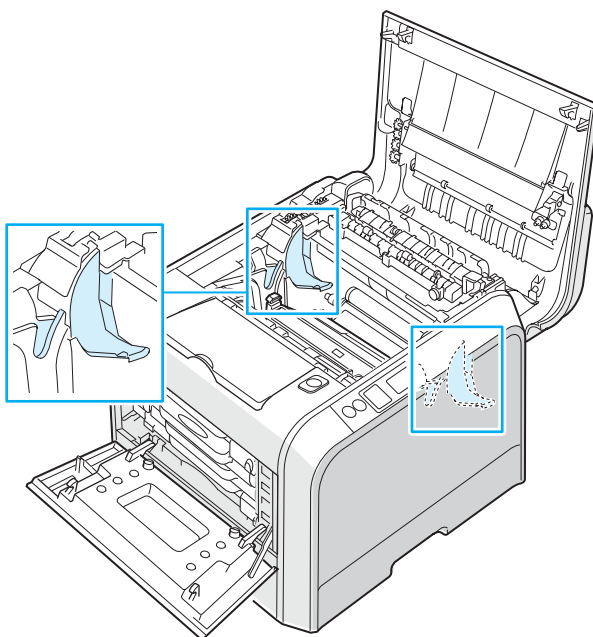

小心： 为防止损坏，请不要让成像装置长时间地暴露在光线之下。如果由于某种原因需要暂停安装，请关闭顶盖和左盖。

10 握住新转印带上的手柄，然后对准打印机内两侧的插槽。

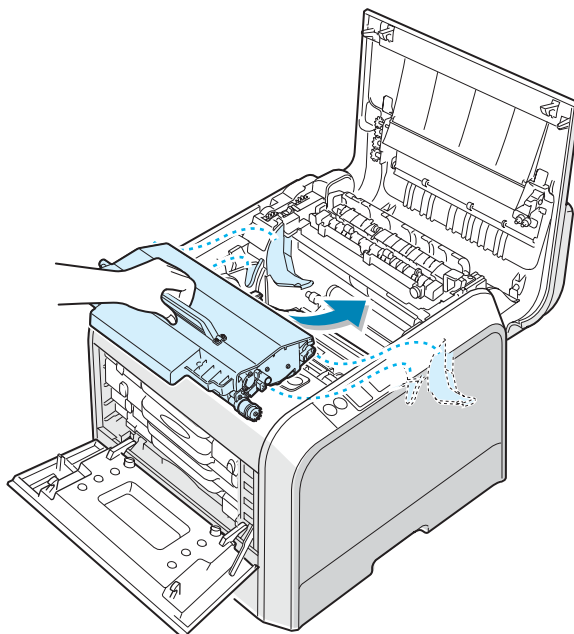

注意： 请保持转印带处于水平位置。不要翻转转印带，以免撒出松散的墨粉。

11 将新转印带向下滑入打印机中，用力按到位。

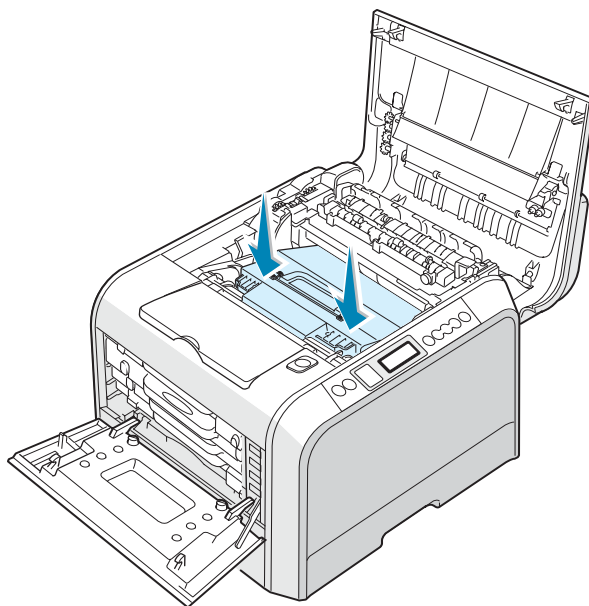

12 如下所示，将两边的锁杆用力朝顶盖方向推，以将转印带锁定到位。

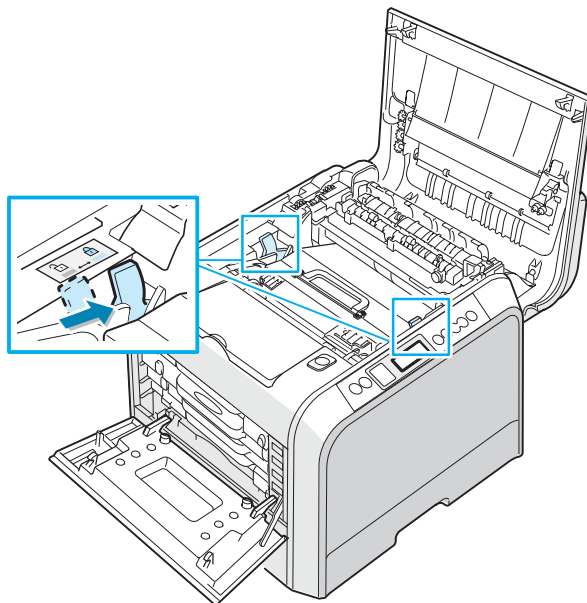

13 确定左盖已打开后，关闭顶盖。确保将其关紧。

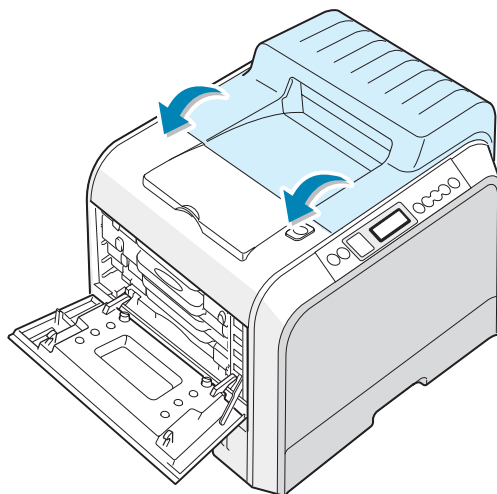

小心： 顶盖打开时，请不要尝试关闭左盖。这可能会损坏打印机。

14 关紧左盖。

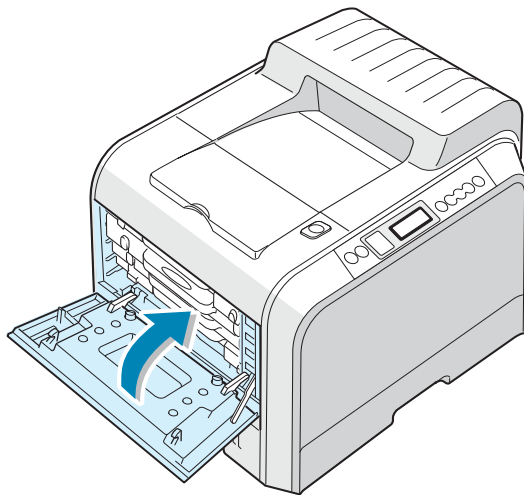

15 打开打印机。



注意： 更换转印带后，打印机将自动重置转印带的图像计数器。

清洁打印机

打印过程中，纸屑，墨粉和灰尘会积聚在打印机内部。随着时间的推移，这种积聚会造成打印质量问题，例如出现墨粉斑点或污点。本款打印机配有清洁模式，可以校正和防止此类问题。

清洁打印机外部

请用无绒的软布来清洁打印机外壳。可以用水稍微蘸湿抹布，但是请勿让水滴到打印机上或滴入打印机内。



小心：用含有大量酒精，溶剂或其它烈性物质的清洁剂来清洁打印机外壳会使其褪色或破裂。

清洁打印机内部的 LSU



注意：您应该在清除打印机内的纸屑，墨粉和灰尘的同时清洁 LSU。

打开并关闭左盖可自动清洁打印机内部的 LSU。

- 1 用手柄将左盖完全打开，直到与打印机主体成直角。墨粉盒将自动脱离。

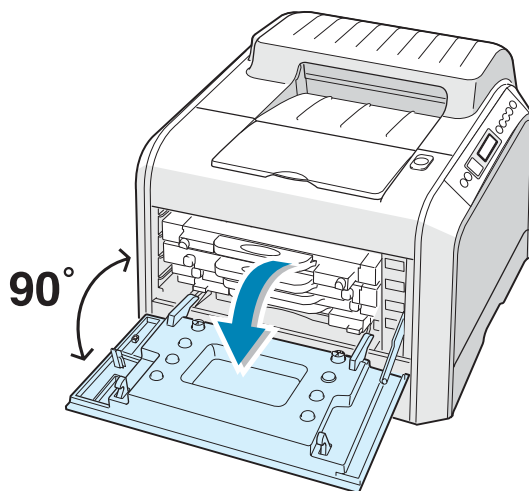

2 关紧左盖。

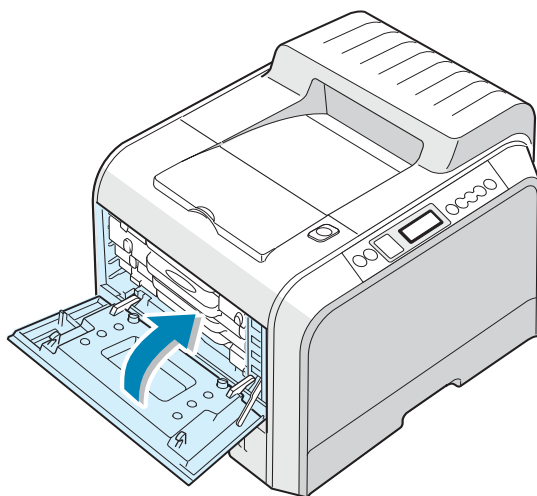

清洁打印机内部



注意：清洁打印机内部时，注意不要接触转印辊。手指上的油脂会造成打印质量问题。

- 1 关闭打印机的电源，拔掉电源线，然后等待几分钟直到打印机冷却。
- 2 用手柄将左盖完全打开，直到与打印机主体成直角。墨粉盒将自动脱离。

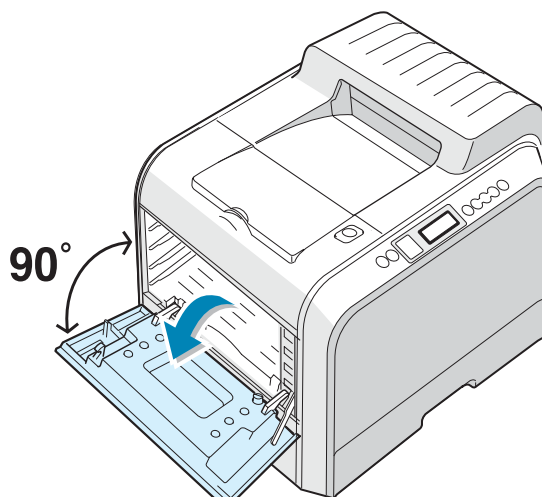

小心：如果没有完全打开左盖，则顶盖释放按钮将保持锁定状态。

- 3** 首先，用手柄将墨粉盒轻轻地拉出插槽，但在准备从打印机中取出墨粉盒时，用双手拿住墨粉盒将其取出。将其放在干净，平整的台面上。

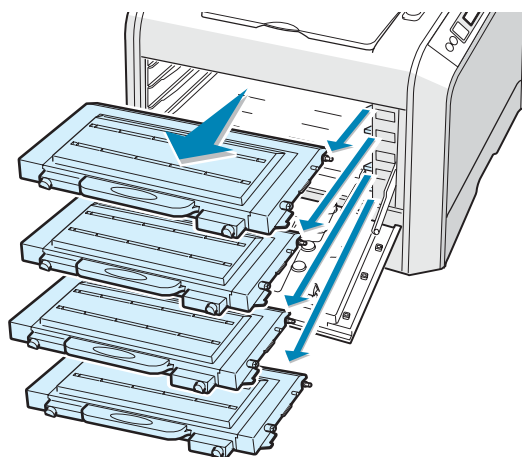

- 4** 按顶盖释放按钮以松开顶盖，然后将其完全打开。

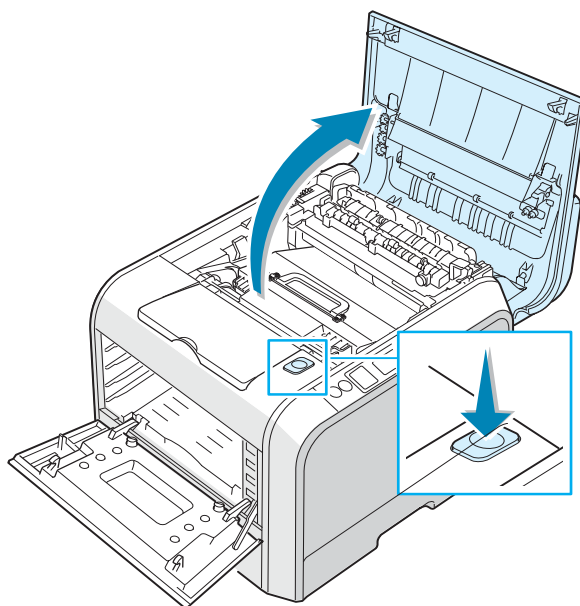

小心：如果长时间打开左盖，成像装置会暴露在光线之中。这会损坏成像装置。如果由于某种原因需要暂停安装，请关闭顶盖和左盖。

5 如下所示，朝您的方向拉两边的锁杆，以松开转印带。

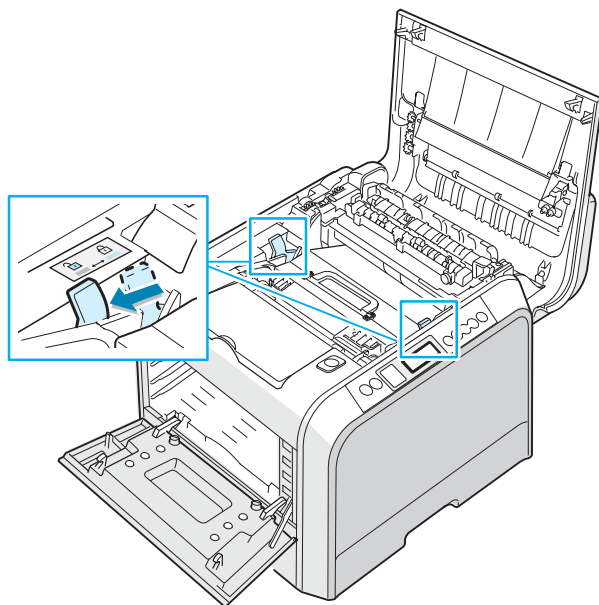

6 用手柄朝打印机左边轻轻拉动转印带，以将转印带从打印机中提出。将其放在干净，平整的台面上。

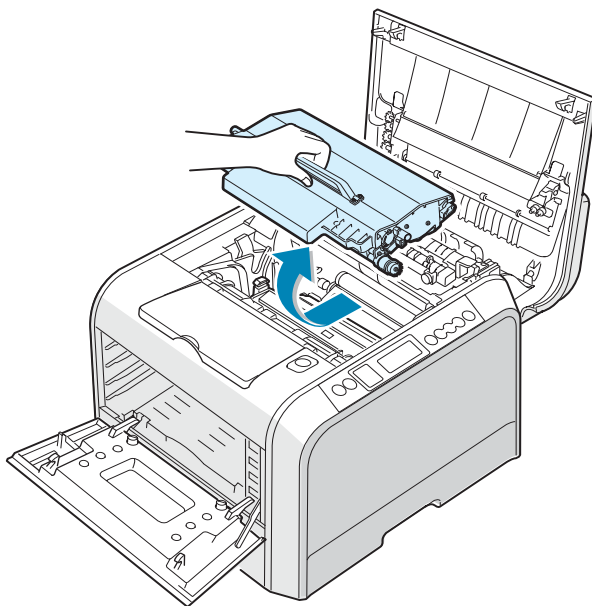

- 7 提起成像装置的手柄，将成像装置从打印机中提出。将其放在干净、平整的台面上。

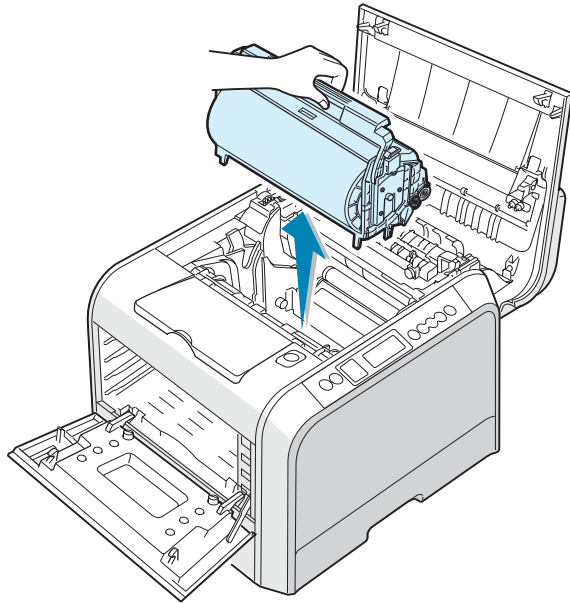

小心:

- 为防止损坏，请不要让成像装置长时间地暴露在光线之下。如果需要，请盖上一张黑纸。
- 如果由于某种原因需要暂停安装，请关闭顶盖和左盖。
- 不要触摸成像装置上绿色辊的表面，以免发生打印质量问题。

- 8 查看打印机内部。用柔软的无绒湿布或小型真空吸尘器清除灰尘，纸屑和溢出的墨粉。

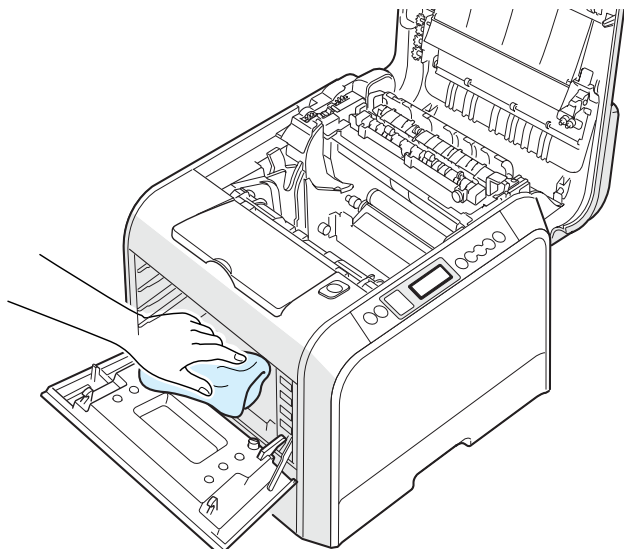

- 9** 将成像装置插回打印机。确保听到卡嗒声，然后将手柄下折。有关详细信息，请参阅第 6.17 页到第 6.18 页上的步骤 9-10。

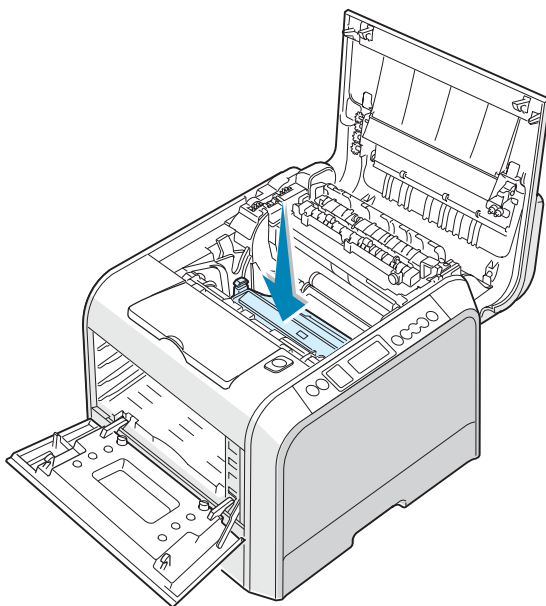

小心：小心地装回成像装置，不要划伤或损坏成像装置上绿色辊的表面。

- 10** 将转印带插回打印机。用力按下，确保其到位。有关详细信息，请参阅第 6.25 页到第 6.26 页上的步骤 9 和 10。

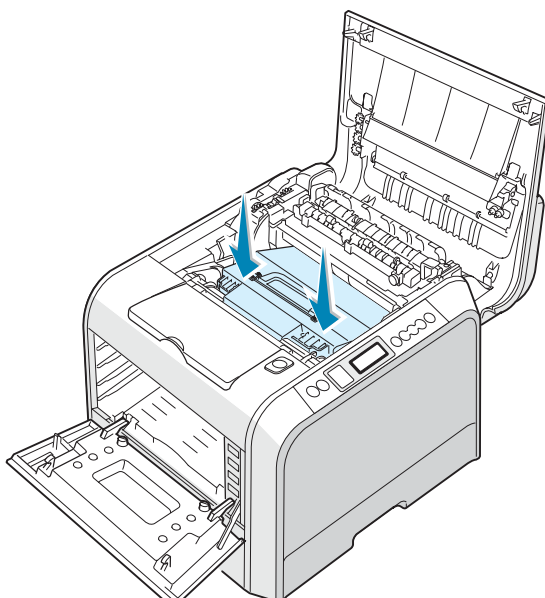

注意：请保持转印带处于水平位置。不要翻转转印带，以免撒出松散的墨粉。

11 如下所示，将两边的锁杆用力朝顶盖方向推，以将转印带锁定到位。

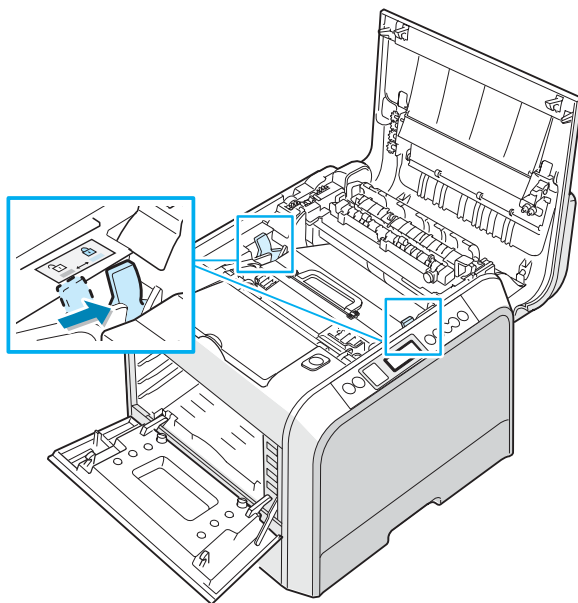

12 确定左盖已打开后，关闭顶盖。确保将其关紧。

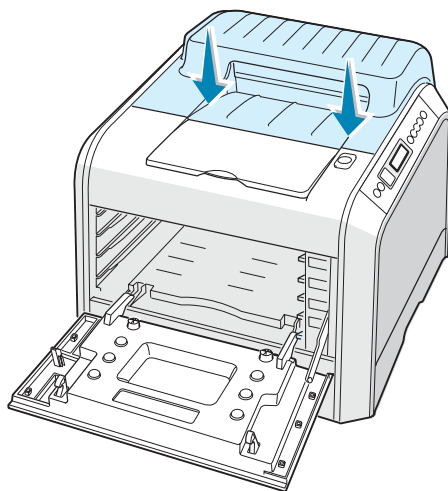

小心： 顶盖打开时，请不要尝试关闭左盖。这可能会损坏打印机。

13 查看打印机内部的右侧，找到与插槽颜色匹配的墨粉盒颜色。

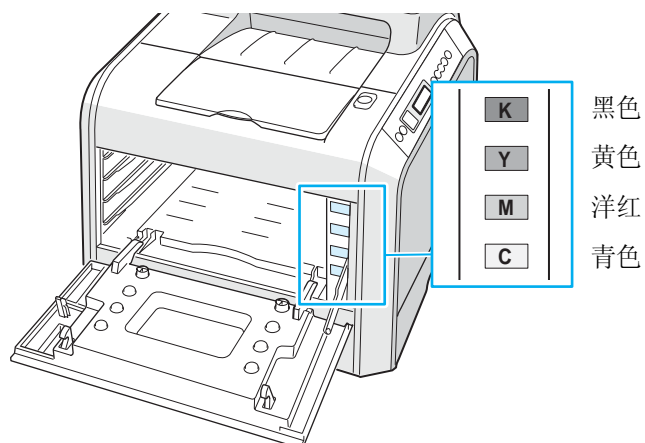

14 用双手拿住各个墨粉盒，按照以下顺序将其插入对应位置：青色，洋红，黄色和黑色。然后，用手柄将墨粉盒完全滑入。

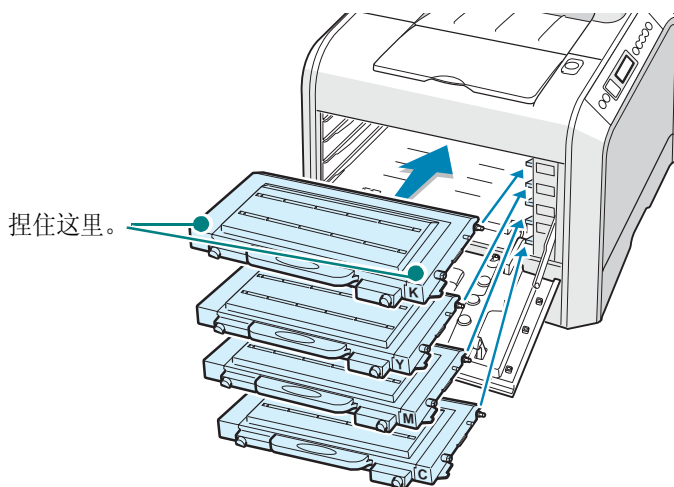

正确安装墨粉盒时，黄色和黑色墨粉盒不会完全插入。关闭左盖时，它们会自动移动到位。

15 关闭左盖。确保将其关紧。

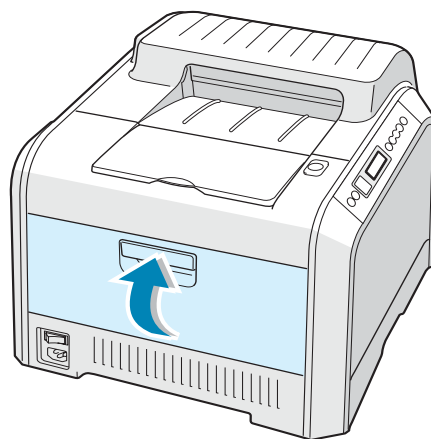

如果没有正确安装墨粉盒，左盖将不能正确关闭。请再次检查一下，确保墨粉盒颜色与右侧标记的颜色对应。务必不要强行关闭盖板。

16 插上电源线，打开打印机。

备件

随着时间的推移，您将需要更换滚筒和定影器，以维持最佳性能，并避免因部件磨损而发生打印质量问题及进纸问题。

在打印指定的页数后，应更换以下部件。请参照下表。

项目	打印量（平均）
分纸辊	大约 150,000 页
转印辊	大约 50,000 页
定影器	大约 100,000 个黑白页面（50,000 个彩色页面）

要购买备件，请与您购买打印机的 **Samsung** 经销商或零售商联系。强烈建议由经过培训的专业维修人员来安装这些部件。

通过网站管理打印机

您可以通过打印机网站设置打印机将电子邮件通知发送到指定地址。

要访问打印机网站，请执行以下操作：

- 1 启动 Web 浏览器，例如从 Windows 启动 Internet Explorer。
- 2 在地址字段中输入打印机的 IP 地址（http:// xxx.xxx.xxx），然后按 **Enter** 键或单击**转到**。

打印机的内嵌网页即会打开。

设置电子邮件通知

电子邮件通知功能允许打印机将警告或警报消息发送到指定地址。您还可以将墨粉订购信息发送到指定地址。要发送这些消息，应使用 **SMTP** 服务器。

要设置电子邮件通知功能，请执行以下操作：

- 1** 在打印机网页上，单击**机器设置**。
- 2** 单击**电子邮件通知设置**。
- 3** 填写相应框。

您可以设置服务器信息，收件人列表和状态信息，以及墨粉订购系统。有关各项设置的详细信息，请参阅以下部分。

服务器信息

配置设置后，打印机可以通过 **SMTP** 服务器发送电子邮件。

可以配置以下项目：

- **IP 地址或主机名称：**选择 **IP 地址**或**主机名称**。如果选择**主机名称**，则需要在 **TCP/IP** 或**网络设置**选项卡中输入 **DNS** 设置。
- **SMTP 服务器和端口：**输入 **SMTP 服务器名称**和**端口号**。
- **SMTP 要求验证：**检查 **SMTP 服务器**是否需要验证。
- **SMTP 服务器登录：**输入您的**登录名称**。
- **SMTP 服务器密码：**输入您的**登录密码**。
- **SMTP 服务器连接超时：**设置打印机尝试将电子邮件从 **SMTP 服务器**发送到指定电子邮件地址的时间间隔（**30** 到 **120** 秒）。
- **回复地址：**打印机发出电子邮件后，您可以根据需要将回复消息发送到该位置。您可以在这里输入要将回复发送到哪个电子邮件地址。

收件人列表和状态

配置设置后，可从打印机接收电子邮件。

可以配置以下项目：

- 系统管理员电子邮件地址：输入系统管理员的电子邮件地址。
- 主用户电子邮件地址：输入用户的电子邮件地址，打印机应将电子邮件通知发送到该地址。
- 服务电子邮件地址：输入维修中心或服务代表的电子邮件地址。
- 耗材短缺警告：选择当某种耗材剩余约 **10%** 时，打印机将警告消息发送给谁。
- 耗材和打印机设置检查：选择每打印 **1,000** 页时，打印机将打印机和耗材的状态消息发送给谁。
- 历史记录：选择打印机将耗材更换时间和错误消息的历史记录发送给谁。
- 警报：选择打印机将最近的错误消息发送给谁。
- 选择通知：设置是否要接收每个通知。

墨粉订购系统

墨粉订购系统允许打印机在检测到墨粉盒快用完时，将墨粉订购信息发送到指定地址。

配置设置后，可启用墨粉订购系统。

可以配置以下项目：

- 启用：选择打印机是否在墨粉不足时发送电子邮件。
- 电话号码：输入 **Samsung** 经销商或零售商的电话号码。
- 电子邮件地址：输入 **Samsung** 经销商或零售商的电子邮件地址。
- URI：输入 **Samsung** 经销商或零售商的 URI。

设置联系信息选项卡

选择**支持**选项卡可了解并输入**联系信息**部分的一些信息。

- 名称：输入电子邮件发件人的名称，例如您的办公室名称。
- 电话号码：输入在电子邮件通知中记录的电话号码。
- 位置：输入在电子邮件通知中记录的位置信息。
- 电子邮件地址：输入发件人的电子邮件地址。



注意：网络中的防火墙可能会阻碍电子邮件的传输。

备注



7

解决问题

本章提供在使用打印机的过程中发生错误时如何解决的帮助信息。

本章内容包括：

- 故障排除检查表
- 解决一般打印问题
- 清除卡纸
- 解决打印质量问题
- 了解显示屏消息
- 常见 Windows 问题
- 常见 Macintosh 问题
- 常见 Linux 问题

故障排除检查表

如果打印机工作不正常，请查询下面的检查表。如果打印机无法通过某个步骤，请按照相应的故障排除建议操作。

检查	解决方法
确保控制面板上的 在线 / 继续 按钮为绿色，并且显示屏上显示“就绪”。	<ul style="list-style-type: none">• 如果按钮的背光熄灭，请检查电源线连接。检查电源开关。将电源线插入其它插座，检查电源。• 如果按钮的背光为橙色，请检查显示屏消息，并转到第 7.25 页上的“了解显示屏消息”。
打印演示页，检查打印机是否正确进纸。请参阅随打印机提供的安装指南。	<ul style="list-style-type: none">• 如果打印机不打印演示页，请检查纸盘的供纸情况。• 如果打印机卡纸，请转到第 7.6 页上的“清除卡纸”。• 如果显示屏上出现错误消息，请转到第 7.25 页上的“了解显示屏消息”。
检查演示页，查看是否打印正确。	如果存在打印质量问题，请转到第 7.22 页上的“解决打印质量问题”。
从软件应用程序中打印一个小文档，检查计算机和打印机是否正确连接和正确通信。	<ul style="list-style-type: none">• 如果打印机不打印，请检查打印机和计算机之间的电缆连接。• 检查打印队列或打印假脱机程序，查看打印机是否已暂停。• 检查软件应用程序，确保使用了正确的打印机驱动程序和通信端口。如果打印过程中断，请转到第 7.3 页上的“解决一般打印问题”。
如果完成检查之后仍未解决打印机的问题，请检查以下故障排除部分。	<ul style="list-style-type: none">• 参阅第 7.3 页上的“解决一般打印问题”。• 参阅第 7.25 页上的“了解显示屏消息”。• 参阅第 7.29 页上的“常见 Windows 问题”。• 参阅第 7.30 页上的“常见 Macintosh 问题”。• 参阅第 7.30 页上的“常见 Linux 问题”。

解决一般打印问题

有关打印机操作方面的问题，请参阅下表中建议的解决方法。

问题	可能原因	解决方法
打印机不打印。	打印机没有接通电源。	检查电源线的连接。检查电源开关和电源。
	没有将本款打印机设置为默认打印机。	选择 Samsung CLP-510 Series 作为默认打印机。
	检查打印机的以下各项： <ul style="list-style-type: none">• 打印机盖板没有关闭。• 卡纸。• 没有装纸。• 没有安装墨粉盒。	参阅相应方法。
	打印机可能处于手动进纸模式，而且纸已用完。	检查显示屏消息，在多功能纸盘中添加纸张，并按打印机控制面板上的 在线 / 继续 按钮。
	计算机与打印机之间的连接电缆未正确连接。	断开打印机电缆，然后重新连接。
	计算机与打印机之间的连接电缆有问题。	如果可能，将电缆连接到另一个工作正常的计算机上，并尝试打印文档。您也可以尝试使用不同的打印机电缆。
	没有正确配置打印机。	检查打印机属性，确保所有的打印设置均正确无误。
	没有正确安装打印机驱动程序。	重新安装打印机驱动程序；请参阅随打印机提供的安装指南。尝试打印演示页。
	打印机发生故障。	检查控制面板上显示的消息，确定打印机是否显示系统错误。
打印机从错误的纸张来源中选取打印介质。	打印机属性中的纸张来源选择可能不正确。 对于大多数软件应用程序，可以在打印机属性的 纸张 选项卡中找到纸张来源选择。选择正确的纸张来源。请参阅第 4.7 页。	
纸张无法进入打印机。	纸张没有正确装入。	从纸盘中取出纸张，然后按正确方法重新装入。 检查纸张尺寸调节器是否设置正确。
	纸盘中的纸张太多。	从纸盘中取出多余的纸张。
	纸张太厚。	仅使用符合打印机规格要求的纸张。

问题	可能原因	解决方法
打印作业非常缓慢。	作业可能非常复杂。	降低页面的复杂度，或尝试调整打印质量设置。 调整打印质量设置，如降低分辨率。如果已将分辨率设置为 1200 dpi [最佳] ，请更改为 600 dpi [正常] 。 将端口设置更改为 USB 或网络端口以提高打印速度。 在黑白模式中，本款打印机打印 A4 纸的速度为 24 ppm，Letter 纸为 25 ppm。在彩色模式中，A4/Letter 纸的打印速度为 6 ppm。
	如果使用 Windows 9x/ME，可能是假脱机设置不正确。	从 开始 菜单中选择 设置 ，然后选择 打印机 。右键单击 Samsung CLP-510 Series 打印机图标，选择 属性 ，单击 详细信息 选项卡，然后选择 假脱机设置 按钮。选择所需的假脱机设置。
一半页面空白。	页面的打印方向设置可能不正确。	在应用程序中更改页面打印方向。 请参阅第 4.6 页。
	纸张尺寸和纸张尺寸设置不相符。	确保打印机驱动程序设置中的纸张尺寸与纸盘中的纸张尺寸一致。 或者，确保打印机驱动程序设置中的纸张尺寸与所用软件应用程序设置中的纸张选择一致。
总是卡纸。	纸盘中的纸张太多。	从纸盘中取出多余的纸张。 如果打印特殊介质，请使用多用途纸盘。 检查纸张尺寸调节器是否设置正确。
	使用的纸张类型不正确。	仅使用符合打印机规格要求的纸张。 如果打印特殊介质，请使用多用途纸盘。
	打印机内可能有碎屑。	打开顶盖，清除碎屑。
打印机可以打印，但打印出的文本不正确，出现乱码或不完整。	打印机电缆松动或有问题。	断开打印机电缆，然后重新连接。尝试打印一份已经成功打印过的作业。如果可能，将打印机连接到另一台计算机，并尝试打印一份已知正常的作业。最后，尝试更换新的打印机电缆。
	选择了错误的打印机驱动程序。	检查应用程序中的打印机选择菜单，确保选择了本款打印机。
	软件应用程序发生故障。	尝试从其它应用程序中打印作业。
	操作系统发生故障。	退出 Windows ，然后重新启动计算机。关闭打印机电源，然后再打开。

问题	可能原因	解决方法
可以打印页面，但内容完全空白。	墨粉盒有问题或墨粉已用完。	摇匀墨粉。如果需要，请参阅第 6.5 页。 如果需要，请更换墨粉盒。
	文件中可能包括空白页。	检查文件，确保其中不包括空白页。
	一些部件，例如控制器或电路板可能损坏。	请与服务代表联系。
在 Adobe Illustrator 中，图案打印不正确。	软件应用程序设置错误。	在图形属性的高级选项窗口中，选择以位图下载。然后打印文档。
照片的打印质量不清晰。	分辨率被设置为 600 dpi [正常] 。	将分辨率更改为 1200 dpi [最佳] ，然后尝试重新打印。
	照片的分辨率太低。	如果在软件应用程序中增大照片尺寸，则分辨率会降低。减小照片尺寸则可以提高分辨率。
初次使用时，打印机产生奇怪的气味。	用于保护定影器的油产生蒸发。	打印约 100 个彩色页面后，不再会有气味。这是暂时性问题。

清除卡纸



注意：从打印机中取出卡纸时，如果可能，请总是按照纸张正常移动的方向拉纸，以免损坏内部组件。拉纸时须均匀用力，不要猛拉。如果纸张破损，一定要取出所有纸屑，以免再次造成卡纸。

控制面板上的显示屏会指示卡纸的位置。请参照下表，找出卡纸位置并予以清除：

消息	卡纸位置	转到
纸盘 1 卡纸 0	进纸区	第 7.7 页
MP 纸盘卡纸 0	多用途纸盘	第 7.9 页
卡纸 打印机内部	打印机内部	第 7.9 页
卡纸 出纸区	出纸区	第 7.10 页
卡纸 双面打印通道	双面打印区	第 7.13 页
纸盘 2 卡纸 0	可选纸盘 2	第 7.17 页

要在清除卡纸后继续打印，您必须打开和关闭右盖。

进纸区

如果进纸区发生卡纸，显示屏上会出现“纸盘 1 卡纸 0”。

- 1 用手柄打开右盖。

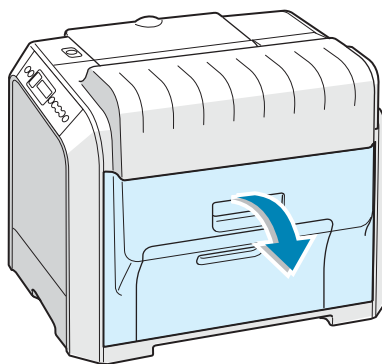

- 2 按下图所示方向小心取出误送的纸。然后转到步骤 6。

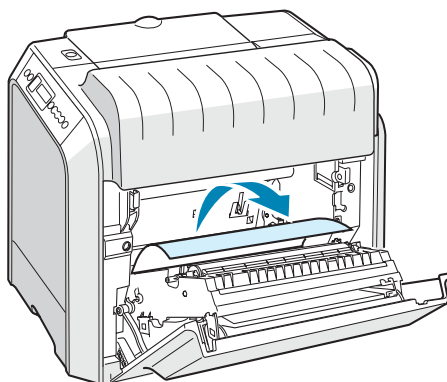

如果找不到卡纸，或纸张不易取出，请停止拉纸，并转到步骤 3。

- 3** 拉开纸盘。完全拉出后，稍稍提起纸盘前部，将纸盘从打印机上取下。

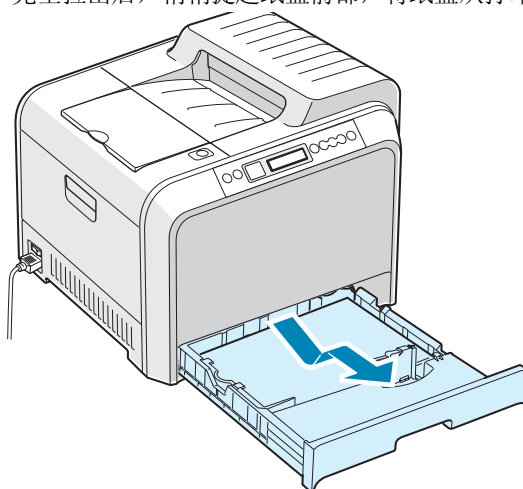

- 4** 如下所示，轻轻向外径直拉，将卡纸取出。

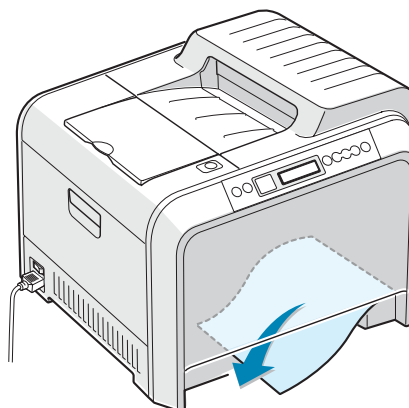

- 5** 要装回纸盘，请放低后缘，然后对准插槽，将其滑入打印机。

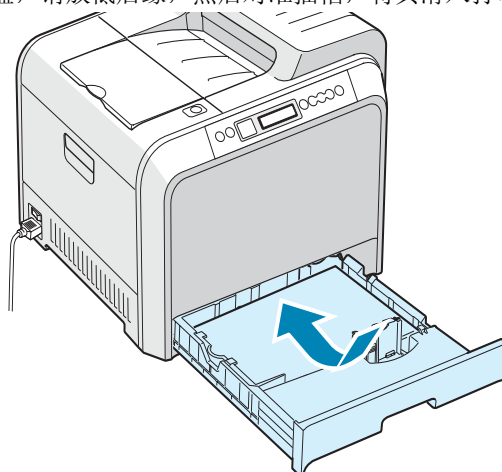

- 6** 关闭右盖。打印机将继续打印。

多用途纸盘

使用多用途纸盘打印，并且打印机检测到没有装纸或装纸不正确时，显示屏上会出现“MP 纸盘卡纸 0”。

如果进纸不正常，请将纸张从打印机中拉出。

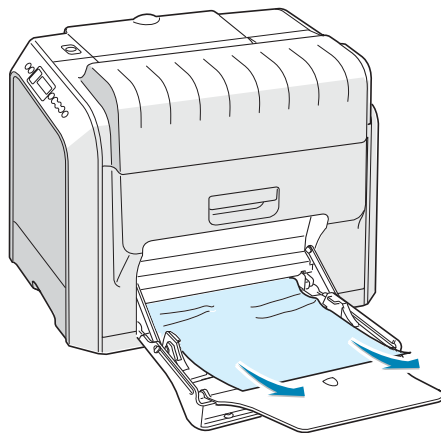

要继续打印，请打开并关闭右盖。

打印机内部

如果打印机内部发生卡纸，显示屏上会出现“卡纸打印机内部”。

1 用手柄打开右盖。

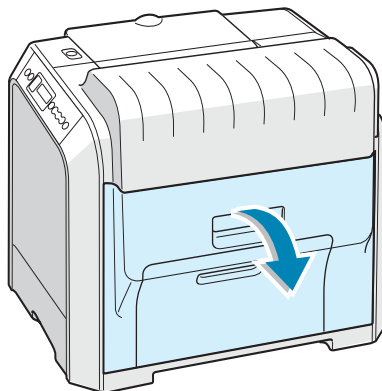

- 按所示方向取出卡纸。请轻缓地将纸张拉出，以免撕破。

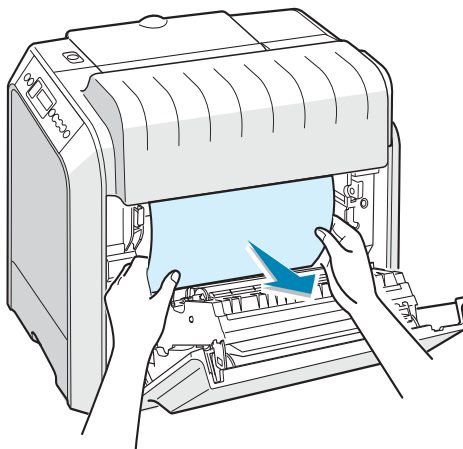

注意：如果纸张破损，请务必从打印机中取出所有纸屑。

- 关闭右盖。打印机将继续打印。

出纸区

如果出纸区发生卡纸，显示屏上会出现“卡纸出纸区”。

- 如果可以看到大部分纸张，请将其径直拉出。然后转到步骤 7。

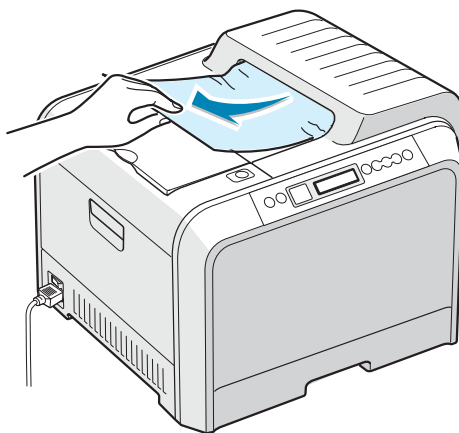

如果找不到卡纸，或纸张不易取出，请停止拉纸，并转到步骤 2。

- 2** 用手柄将左盖完全打开，直到与打印机主体成直角。
墨粉盒将自动脱离。

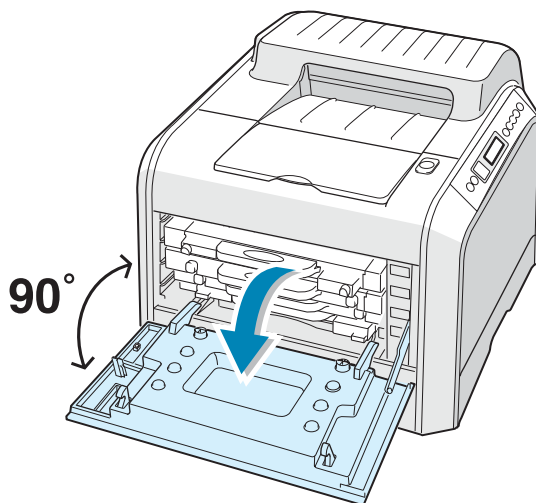

小心： 如果没有完全打开左盖，则顶盖释放按钮将保持锁定状态。

- 3** 按顶盖释放按钮以松开顶盖，然后将其完全打开。

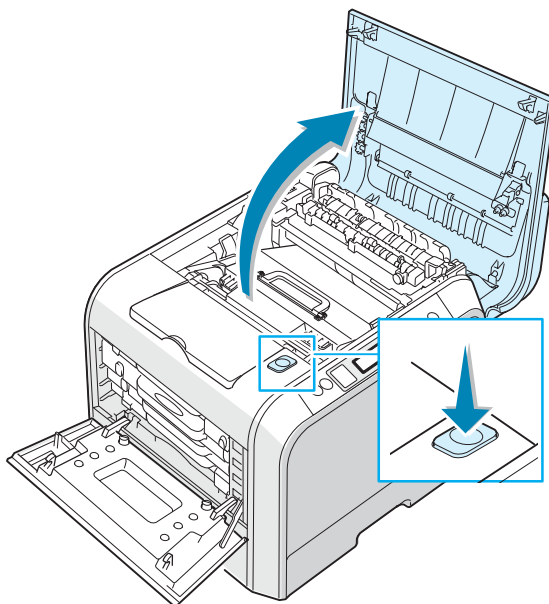

7

4 小心地将卡纸从打印机中取出。

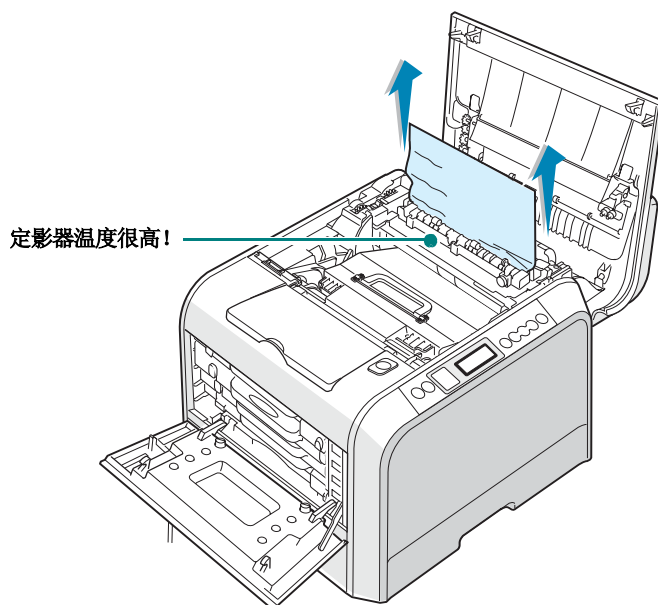

小心：不要触摸定影器。它温度很高，可能会造成烫伤！定影器的工作温度是 180 °C (356 °F)。从打印机中取纸时一定要小心。

5 确定左盖已打开后，关闭顶盖。确保将其关紧。

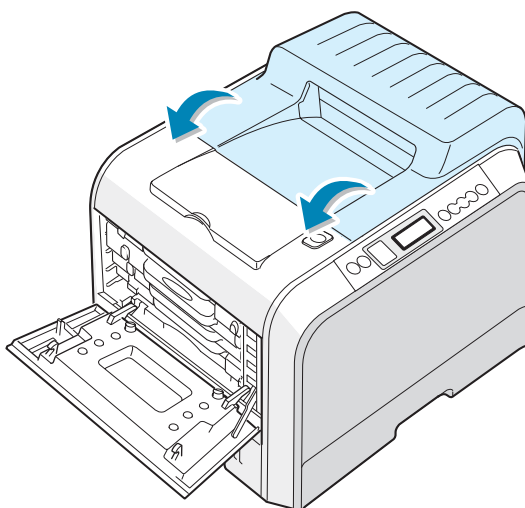

小心：顶盖打开时，请不要尝试关闭左盖。这可能会损坏打印机。

6 关紧左盖。

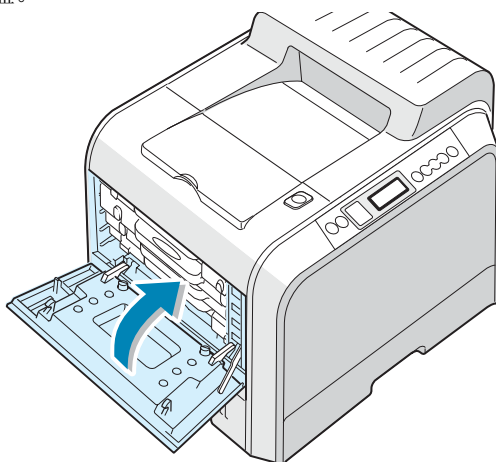

7 打开并关闭右盖，以继续打印。

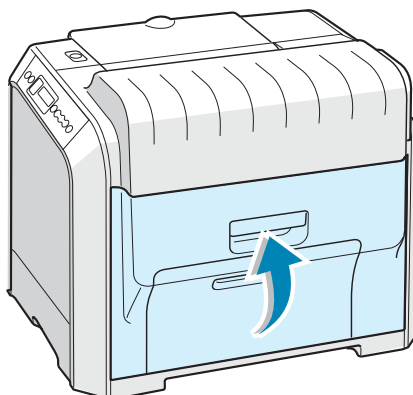

7

双面打印区

如果双面打印区发生卡纸，显示屏上会出现“卡纸双面打印通道”。

1 用手柄打开右盖。

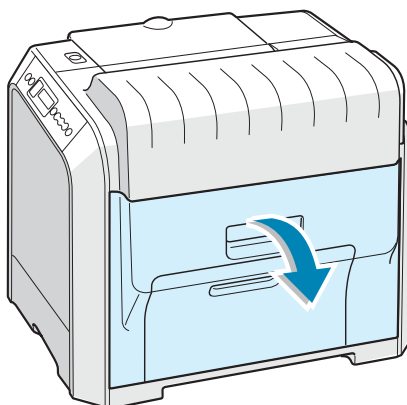

2 找到卡住的纸，轻缓拉出以免撕破。然后转到步骤 8。

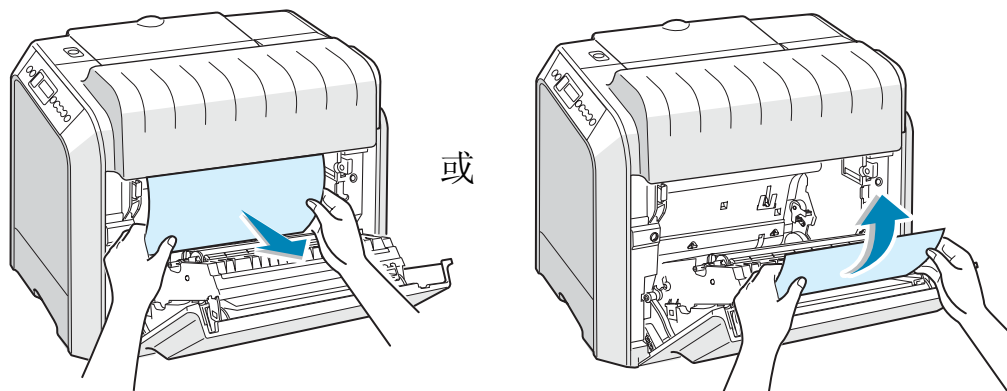

注意：如果纸张破损，请务必从打印机中取出所有纸屑。

如果找不到卡纸，或纸张不易取出，请停止拉纸，并转到步骤 3。

3 用手柄将左盖完全打开，直到与打印机主体成直角。墨粉盒将自动脱离。

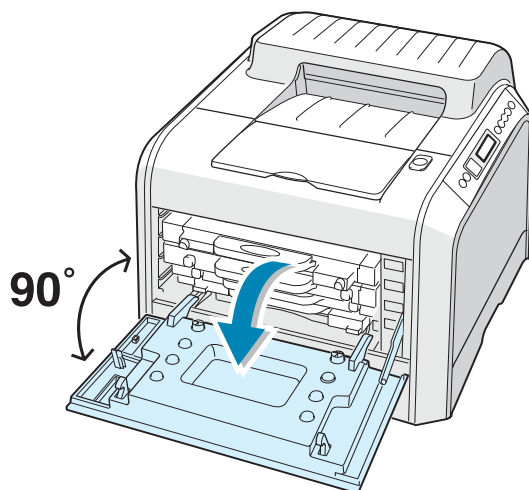

小心：如果没有完全打开左盖，则顶盖释放按钮将保持锁定状态。

4 按顶盖释放按钮以松开顶盖，然后将其完全打开。

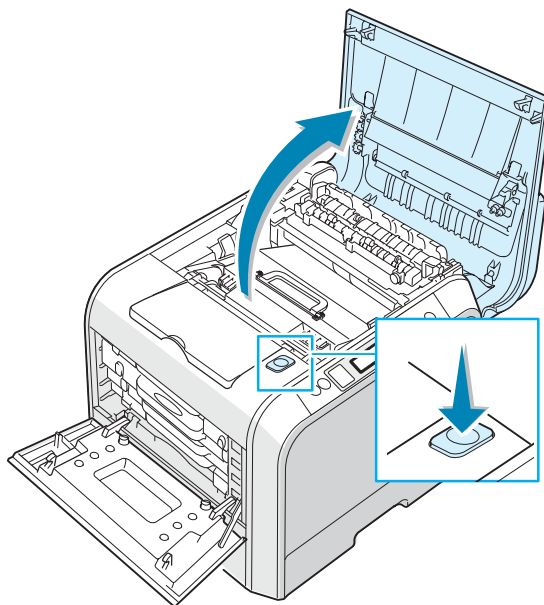

5 找到卡纸，然后小心从打印机中拉出。

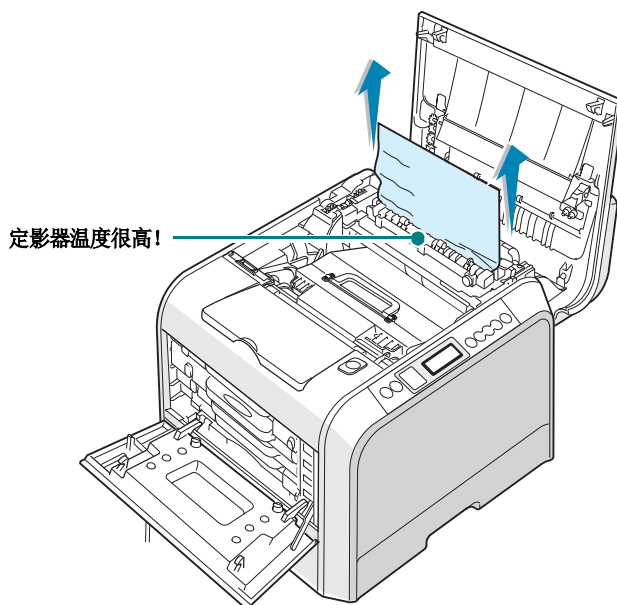

小心：不要触摸定影器。它温度很高，可能会造成烫伤！定影器的工作温度是 180 °C (356 °F)。从打印机中取纸时一定要小心。

6 确定左盖已打开后，关闭顶盖。确保将其关紧。

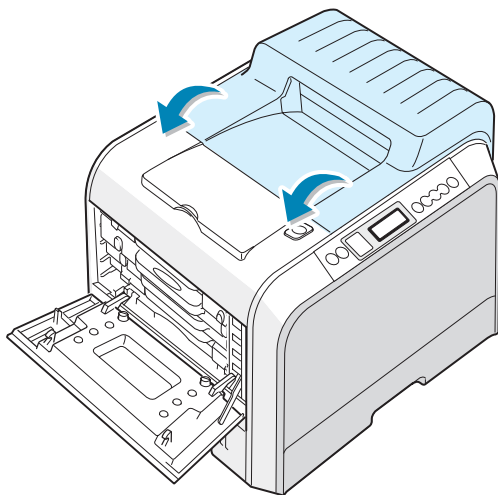

小心：顶盖打开时，请不要尝试关闭左盖。这可能会损坏打印机。

7 关紧左盖。

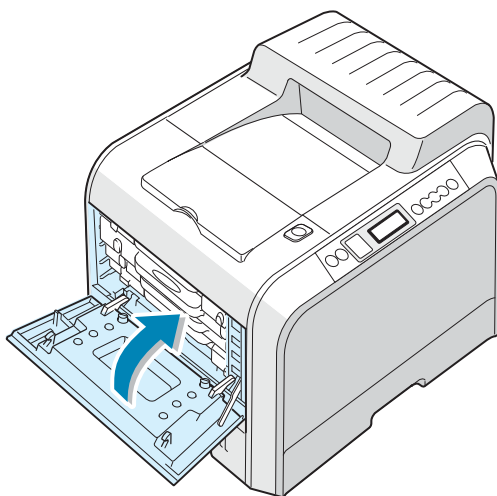

8 关闭右盖。打印机将继续打印。

可选纸盘 2

如果可选纸盘 2 发生卡纸，显示屏上会出现“纸盘 2 卡纸 0”。

- 1 用手柄打开右盖。

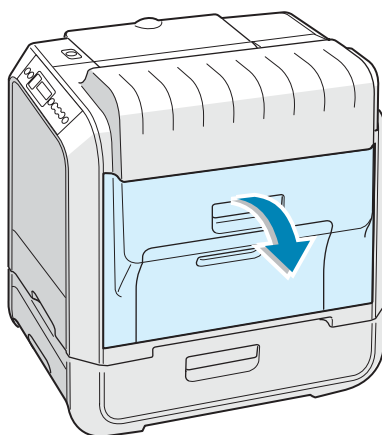

- 2 按如下所示的方向取出卡纸。请轻缓地将纸张拉出，以免撕破。关闭右盖。打印机将继续打印。

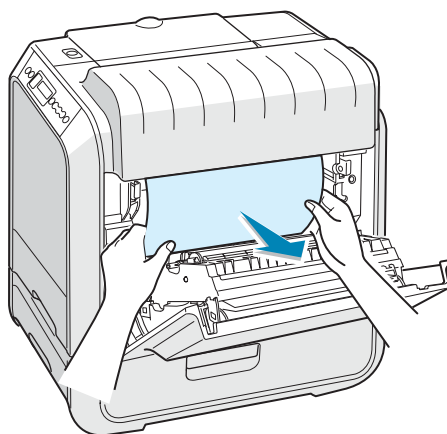

如果找不到卡纸，或纸张不易取出，请停止拉纸，并转到步骤 3。

3 打开纸盘 2 的外层卡纸盖。

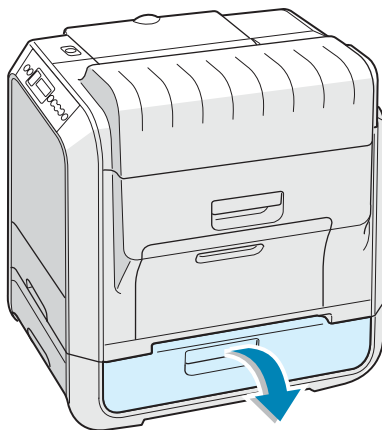

4 打开纸盘 2 的内盖。

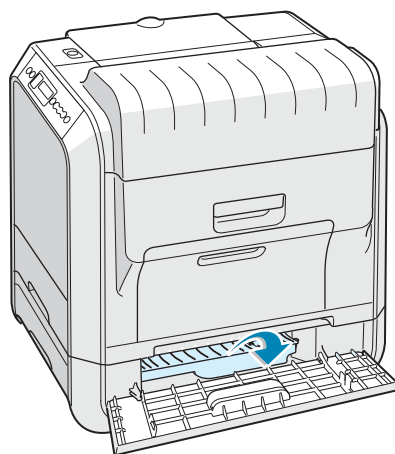

5 按所示方向取出卡纸。请轻缓地将纸张拉出，以免撕破。

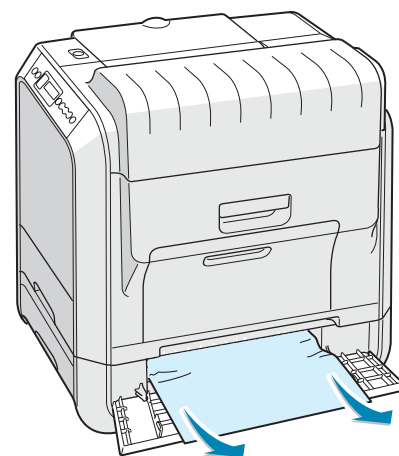

6 关闭两个卡纸盖，然后转到步骤 10。

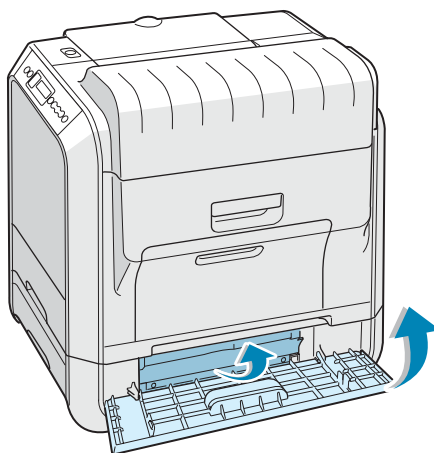

如果找不到卡纸，或纸张不易取出，请停止拉纸，并继续执行步骤 7。

7 拉开可选纸盘 2。完全拉出后，稍稍提起纸盘前部，将纸盘从打印机上取下。

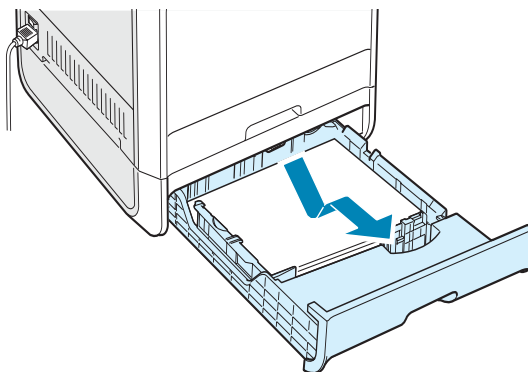

7

8 如果看到卡纸，请按下图所示轻轻地将其从打印机中径直拉出。

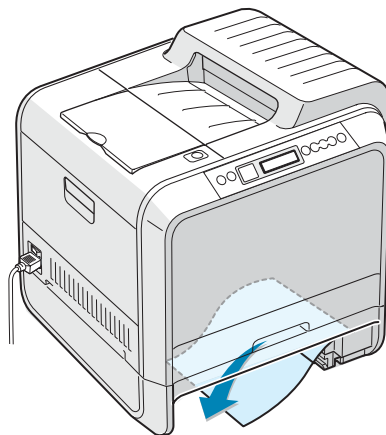

9 将纸盘滑回打印机，并关闭两个卡纸盖。

10 打开并关闭右盖。打印机将继续打印。

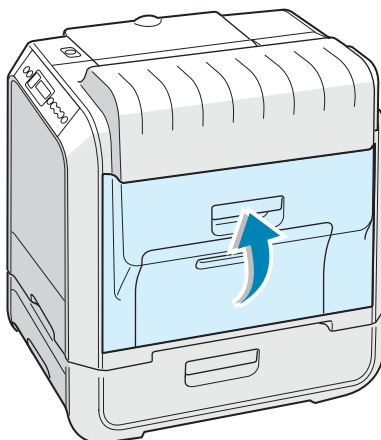

避免卡纸的小窍门

选择正确的纸张类型，可以避免大部分的卡纸情况。如果出现卡纸，请按照第 7.6 页上的“清除卡纸”中的步骤进行操作。

- 遵循第 3.4 页上的步骤。确保可调整导板位于正确的位置。
- 不要在纸盘中装入太多的纸张。确保纸张位于纸盘内壁的纸量限度标志以下。
- 在打印过程中，不要从纸盘中取出纸张。
- 装纸前，请将纸擦弯折，呈扇形散开并拢齐。
- 不要使用皱褶，潮湿或过度卷曲的纸张。
- 不要在纸盘中混装不同类型的纸张。
- 只使用推荐的打印介质。请参阅第 E.4 页上的“纸张规格”。
- 在纸盘和多用途纸盘中装纸时，确保打印面朝下。

解决打印质量问题

打印机内部较脏或装纸不正确会降低打印质量。请参照下表来解决问题。

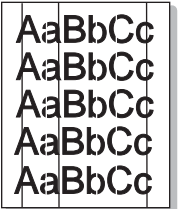
问题	解决方法
<p>打印变浅或褪色</p> 	<p>如果页面上出现白色竖条或褪色区域：</p> <ul style="list-style-type: none">• 墨粉不足。您可以暂时延长墨粉盒的使用寿命。请参阅第 6.5 页上的“摇匀墨粉”。如果这样仍然不能提高打印质量，请安装新的墨粉盒。• 纸张不符合规格要求（例如，纸张太潮或太粗糙）。请参阅第 E.4 页上的“纸张规格”。• 褪色和污迹同时出现说明打印机需要清洁。请参阅第 6.30 页。• LSU 的表面可能较脏。清洁 LSU。请参阅第 6.29 页。
<p>墨粉污点</p> 	<ul style="list-style-type: none">• 纸张不符合规格要求（例如，纸张太潮或太粗糙）。请参阅第 E.4 页上的“纸张规格”。• 转印辊或进纸通道可能较脏。请参阅第 6.30 页上的“清洁打印机内部”。
<p>字符不全</p> 	<p>如果页面上偶尔出现通常为圆形的褪色区：</p> <ul style="list-style-type: none">• 可能是某页纸的纸质较差。尝试重新打印作业。• 纸张含水量不均匀，或者纸面上有湿点。尝试其它品牌的纸张。请参阅第 E.4 页上的“纸张规格”。• 纸质较差。造纸工艺会使纸张的某些地方不吸墨。尝试其它类型或品牌的纸张。• 墨粉盒可能有问题。请参阅下一页的“反复出现纵向瑕疵”。• 如果这些步骤仍然不能解决问题，请联系服务代表。
<p>垂直条纹</p> 	<p>如果页面上出现黑色的垂直条纹：</p> <ul style="list-style-type: none">• 打印机内的成像装置可能被划伤。安装新的成像装置。 <p>如果页面上出现白色的垂直条纹：</p> <ul style="list-style-type: none">• LSU 的表面可能较脏。清洁 LSU。请参阅第 6.29 页。

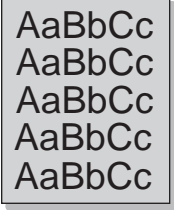
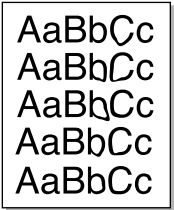
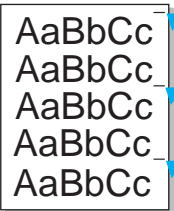
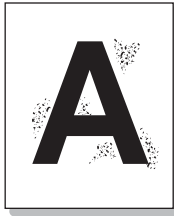
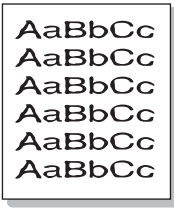
问题	解决方法
<p>彩色或黑色背景</p> 	<p>如果背景阴影让人无法接受，执行以下步骤可能会解决问题。</p> <ul style="list-style-type: none"> • 换一种较轻的纸张。请参阅第 E.4 页上的“纸张规格”。 • 检查打印机的使用环境；太干燥（低湿度）或高湿度（超过 80% RH）的环境都会加重背景阴影。 • 取出旧的成像装置，并安装一个新的。请参阅第 6.14 页上的“更换成像装置”。
<p>墨粉拖尾</p> 	<ul style="list-style-type: none"> • 清洁打印机的内部。请参阅第 6.30 页上的“清洁打印机内部”。 • 检查纸张类型和质量。请参阅第 E.4 页上的“纸张规格”。 • 取出转印带，并安装一个新的。请参阅第 6.22 页上的“更换转印带”。
<p>反复出现纵向瑕疵</p> 	<p>如果打印面上等间距地出现墨痕：</p> <ul style="list-style-type: none"> • 清洁打印机的内部。请参阅第 6.30 页上的“清洁打印机内部”。清洁打印机内部之后，如果仍然出现同样的问题，请安装新的墨粉盒。请参阅第 6.8 页上的“更换墨粉盒”。 • 打印机的部件上可能有墨粉。如果问题出现在页面的背面，在多打印几张纸之后问题可能会自行解决。 • 定影组件可能损坏。请与服务代表联系。
<p>背景墨粉扩散</p> 	<p>背景墨粉扩散是少量墨粉分布在打印页面上而导致的。</p> <ul style="list-style-type: none"> • 纸张可能过于潮湿。尝试换一批纸张进行打印。不需要时请不要打开纸张包装，这样纸张就不会吸收太多的湿气。 • 如果背景墨粉扩散出现在信封上，请更改打印布局，避免打印在背面有重叠接缝的位置。在接缝上打印可能会导致此问题。 • 如果背景墨粉扩散到整个打印面，请通过软件应用程序或打印机属性窗口调整打印分辨率。 • 当双面打印时，如果在第二面出现背景上有墨粉扩散的现象，在纸张属性的对话框内选择“再生纸”。第 4.7 页上的“纸张选项卡” • 纸张规格有可能不符合纸张规格的规定。（例如：纸张太湿或太粗糙）尝试使用其它品牌的纸张。第 E.4 页上的“纸张规格”
<p>字形改变</p> 	<ul style="list-style-type: none"> • 如果字形发生变化使图像效果不真实，可能是纸张过于光滑。尝试使用其它纸张。请参阅第 E.4 页上的“纸张规格”。 • 如果字形发生变化并产生起伏效果，可能需要维修扫描装置。检查演示页是否也存在同样问题。请参阅安装指南。如果需要维修，请与服务代表联系。

问题	解决方法
<p>页面歪斜</p> 	<ul style="list-style-type: none"> • 确保正确地装入纸张。 • 检查纸张类型和质量。请参阅第 E.4 页上的“纸张规格”。 • 确保正确地装入纸张或其它介质，导板没有过紧或过松地靠在纸摺上。
<p>卷曲或波纹</p> 	<ul style="list-style-type: none"> • 确保正确地装入纸张。 • 检查纸张类型和质量。温度过高和过于潮湿都会使纸张卷曲。请参阅第 E.4 页上的“纸张规格”。 • 翻转纸盘内的纸摺。也可以尝试将纸盘中的纸张旋转 180°。
<p>起皱或打摺</p> 	<ul style="list-style-type: none"> • 确保正确地装入纸张。 • 检查纸张类型和质量。请参阅第 E.4 页上的“纸张规格”。 • 翻转纸盘内的纸摺。也可以尝试将纸盘中的纸张旋转 180°。
<p>打印件背面较脏</p> 	<ul style="list-style-type: none"> • 转印辊可能较脏。请参阅第 6.30 页上的“清洁打印机内部”。 • 检查墨粉是否泄漏。清洁打印机的内部。
<p>页面全彩色或全黑</p> 	<ul style="list-style-type: none"> • 成像装置可能没有正确安装。取出成像装置并重新插入。 • 成像装置可能损坏，需要更换。安装新的成像装置。 • 打印机可能需要维修。请与服务代表联系。

问题	解决方法
<p>墨粉晕开</p> 	<ul style="list-style-type: none"> • 清洁打印机的内部。 • 检查纸张类型和质量。请参阅第 E.4 页上的“纸张规格”。 • 安装新的墨粉盒。请参阅第 6.8 页上的“更换墨粉盒”。 • 如果问题仍然存在，则打印机可能需要维修。请与服务代表联系。
<p>字符脱墨</p> 	<p>字符脱墨是填充黑色的地方出现空白区域的现象。</p> <ul style="list-style-type: none"> • 如果使用透明胶片，请尝试其它类型的透明胶片。由于透明胶片的成分，出现字符脱墨是正常的。 • 可能打印在纸张的非打印面。取出纸张，将其翻过来。 • 纸张可能不符合要求。请参阅第 E.4 页。
<p>水平条纹</p> 	<p>如果出现水平排列的彩色或黑色线条或污点：</p> <ul style="list-style-type: none"> • 成像装置可能没有正确安装。取出成像装置并重新插入。 • 成像装置可能有问题。安装新的成像装置。请参阅第 6.14 页上的“更换成像装置”。 • 如果问题仍然存在，则打印机可能需要维修。请与服务代表联系。
<p>卷曲</p> 	<p>如果打印后纸张卷曲或纸张无法进入打印机：</p> <ul style="list-style-type: none"> • 翻转纸盘内的纸摺。也可以尝试将纸盘中的纸张旋转 180°。

了解显示屏消息

控制面板显示屏上出现的消息指示了打印机的状态或错误。如果需要，请参照下表来了解消息的含义并解决问题。消息及其含义按照字母顺序列出。



注意：致电寻求服务时，将显示屏消息告知服务代表对解决问题很有帮助。

消息	状态	操作
ADC 未确认错误	打印机中的 ADC 发生问题。	请与服务代表联系。
盖板未关	顶盖被打开。	关紧顶盖。
[颜色] 墨粉盒已空	打印机中相应墨粉盒已用完，且打印机工作正常。	用相应的新墨粉盒更换。请参阅第 6.8 页。
显影马达错误	打印机中的显影马达发生问题。	拔掉电源线，重新插接。如果问题仍然存在，请致电寻求服务。
驱动定影器低热错误	定影器温度异常地低。	拔掉电源线，重新插接。如果问题仍然存在，请致电寻求服务。
驱动定影器过热错误	定影器温度异常地高。	拔掉电源线，重新插接。如果问题仍然存在，请致电寻求服务。
驱动 LSU 错误	打印机中的 LSU（激光扫描装置）发生问题。	拔掉电源线，重新插接。如果问题仍然存在，请致电寻求服务。
安装 [颜色] 墨粉盒	打印机中没有安装所指示颜色的墨粉盒。	安装相应颜色的墨粉盒。
安装成像装置	打印机中没有安装成像装置。	安装成像装置。
安装转印带	打印机中没有安装转印带。	安装转印带。
无效成像装置	安装了无效的成像装置。	只能安装 Samsung 认可的，专为本款打印机设计的成像装置。如果已安装认可的成像装置，但此错误仍然出现，请与授权的服务代理联系。
无效转印带	安装了无效的转印带。	只能安装 Samsung 认可的，专为本款打印机设计的转印带。如果已安装认可的转印带，但此错误仍然出现，请与授权的服务代理联系。
无效墨粉盒 [颜色]	安装了无效的墨粉盒。	只能安装 Samsung 认可的，专为本款打印机设计的墨粉盒。如果已安装认可的墨粉盒，但此错误仍然出现，请与授权的服务代理联系。

消息	状态	操作
纸盘 1 卡纸 0 纸盘 2 卡纸 0 MP 纸盘卡纸 0	指示的纸盘中发生卡纸。	从相应纸盘中取出卡纸，请参阅第 7.7 页。
卡纸 双面打印通道	双面打印时发生卡纸。	从打印机中取出卡纸，请参阅第 7.13 页。
卡纸 出纸区	出纸区发生卡纸。	从打印机中取出卡纸，请参阅第 7.10 页。
卡纸 打印机内部	打印机内部发生卡纸。	打开右盖，从打印机中取出卡纸， 请参阅第 7.9 页。
锁干解锁 错误	安装转印带后，锁杆没有锁定。	向外推两边的锁杆，请参阅第 6.27 页。
按 继续按钮	打印机正在等候用户操作， 以便从手动进纸器打印。	装入一张打印介质，然后按 在线 / 继续 按钮。 每打印一页，都需要按此按钮。
装纸 纸盘 1 [Size] 装纸 纸盘 2 [Size] 装纸 MP 纸盘 [Size]	打印机属性中指定的纸张尺寸 与装入的纸张不相符。	在纸盘中装入正确的纸张。
主马达 错误	打印机的主马达出现问题。	拔掉电源线，重新插接。如果问题仍然存在， 请致电寻求服务。
内存溢出	打印机没有足够的内存打印当前作业。 打印机的固件程序出现错误。	作业会自动清除，打印机返回待机模式。 • 扩充打印机的内存。请参阅第 D.2 页上的 “安装附加的打印机内存”。
缺纸 纸盘 1 [Size] 缺纸 纸盘 2 [Size] 缺纸 纸盘 MP [Size] 缺纸 手动纸盘 [Size]	纸盘内的纸张已用完。	向纸盘中装纸。请参阅第 3.4 页。

消息	状态	操作
页面太复杂	发送给打印机的复杂数据太多。	简化页面布局，并删除文档中不必要的图形。 要扩充打印机的内存，请参阅第 D.2 页上的“安装附加的打印机内存”。
就绪 [颜色] 墨粉不足	打印机中相应墨粉盒的墨粉不足。	摇匀相应墨粉盒中的墨粉，请参阅第 6.5 页。
就绪 IP 冲突	IP 地址与网络上的其它设备发生冲突。	请与网络管理员联系，在子网内选择一个不会与其它设备冲突的地址。
更换 [颜色] 墨粉盒	打印机中相应的墨粉盒将要用完。尽管打印质量降低，但打印机会继续打印。	如果需要，用相应的新墨粉盒更换。 请参阅第 6.8 页。
更换定影器	定影器的使用寿命已经到期。	请与服务代表联系。
尽快更换定影器	定影器的使用寿命将很快到期。	当显示屏上出现“更换定影器”时，更换定影器。
更换 成像装置	成像装置的使用寿命已经到期。	用新的成像装置更换。请参阅第 6.14 页。
尽快更换成像装置	成像装置的使用寿命将很快到期。	当显示屏上出现“更换成像装置”时，更换成像装置。
更换 手动拾纸轮	MP 分纸辊的使用寿命已经到期。	请与服务代表联系。
更换 转印带	转印带的使用寿命已经到期。	用新的转印带更换。请参阅第 6.22 页。
尽快更换转印带	转印带的使用寿命将很快到期。	当显示屏上出现“更换转印带”时，更换转印带。
更换 转印鼓	转印辊的使用寿命已经到期。	请与服务代表联系。
尽快更换转印鼓	转印辊的使用寿命将很快到期。	当显示屏上出现“更换转印鼓”时，与服务代表联系。
更换纸盘 1 拾纸轮	纸盘 1 分纸辊的使用寿命已经到期。	请与服务代表联系。
更换纸盘 2 拾纸轮	纸盘 2 分纸辊的使用寿命已经到期。	请与服务代表联系。
转印带 错误	打印机中的转印带不工作，或安装错误。	更换转印带。 或 确保转印带安装正确。

消息	状态	操作
纸盘 2 错误	可选纸盘 2 没有正确安装或连接到打印机。	关闭并重新打开打印机后，重新安装可选纸盘 2。如果消息仍然出现，请联系服务代表。
纸盘 2 卡纸盖板未关	纸盘 2 卡纸盖未关。	关紧纸盘 2 盖板。
报废马达错误	废墨粉马达出现问题。	请与服务代表联系。
更换 / 安装废粉仓	废粉仓已满。	用新的废粉仓更换。请参阅第 6.11 页。

常见 Windows 问题

问题	可能原因和解决方法
安装过程中出现“文件正在使用”消息。	退出所有软件应用程序。从启动组中删除所有软件，然后重新启动 Windows。重新安装打印机驱动程序。
出现“写入 LPTx 时出错”消息。	<ul style="list-style-type: none"> • 确保打印机的电缆已正确连接，打印机的电源也已打开。 • 如果驱动程序中的双向通信未打开，也会出现这种消息。
出现“一般保护故障”，“异常 OE”，“假脱机 32”或“非法操作”等消息。	关闭所有应用程序，重新启动 Windows，然后尝试重新打印。
出现“无法打印”，“发生打印机超时错误”等消息。	这些消息可能在打印过程中出现。只需等待打印机完成打印。如果在待机模式中或打印完成后出现此类消息，请检查连接，以及是否发生错误。



注意: 有关 Windows 错误消息的详细信息，请参阅随 PC 提供的 Microsoft Windows 9x/ME/NT 4.0/2000/2003/XP 用户指南。

常见 Macintosh 问题

问题	可能原因和解决方法
打印机无法从 Acrobat Reader 打印文档。	用 Acrobat Reader 打印时，应将打印方式选项更改为 打印为图像 。
文档打印后，打印作业没有从 Mac OS 10.3.2 的假脱机程序中消失。	将 Mac OS 更新到 OS 10.3.3 或更高版本。

常见 Linux 问题

问题	可能原因和解决方法
我无法更改配置工具中的设置。	您需要有可以更改全局设置的管理员权限。
我在使用 KDE 桌面，但是配置工具和 LLPR 不启动。	可能没有安装 GTK 程序库。大部分 Linux 发行套件都带有这些程序库，但您必须手动安装。有关安装其它程序包的详细信息，请参阅发行套件的安装手册。
我刚安装了此程序包，但在 KDE/Gnome 菜单中却找不到条目。	一些版本的 KDE 或 GNOME 桌面环境可能要求重新启动会话才能使更改生效。
在编辑打印设置时，我收到“Some options are not selected”错误消息。	一些打印机有互相冲突的设置，也就是说，两个选项的部分设置不能同时选中。在更改某个设置和打印机程序包检测出这种冲突时，互相冲突的选项会被改为“No Choice”值。您必须选择不冲突的选项，才能提交更改。
我无法将打印机设置为系统默认打印机。	<p>在一些环境中，可能无法更改默认队列。这种情况常发生在 LPRng 的一些变量中，特别是使用队列的“printconf”数据库的最新 RedHat 系统中。</p> <p>使用 printconf 时，/etc./printcap 文件会自动从由系统管理的打印机数据库中更新（通常通过“printtool”命令），并且 /etc./printcap.local 中的队列会被添加到生成的文件中。</p> <p>由于 LPRng 中的默认队列被定义为 /etc./printcap 中的第一队列，因此对 Linux 打印程序包来说，在使用 printtool 定义了一些队列之后，它无法更改默认值。</p> <p>LPD 系统将默认队列标识为一个名为“lp”的队列。这样，如果已经有一个队列使用这一名称，而且它没有别的名称，那么您就无法更改默认值。要改变这种状况，您要么删除队列，要么手动编辑 /etc./printcap 文件来对其重新命名。</p>

问题	可能原因和解决方法
在我的一些文档中，N-up 设置不能正常工作。	N-up 功能是通过将发送到打印系统的 PostScript 数据进行后处理而实现的。然而，只有 PostScript 数据与 Adobe 文档结构规范一致，此类后处理才可以充分实现。如果要打印的文档不兼容，在使用依赖于后处理的 N-up 和其它功能时就会出现这个问题。
我在使用 BSD lpr (Slackware, Debian, 旧的发行套件)，但在 LLPR 中选择的一些选项似乎不起作用。	Legacy BSD lpr 系统对可以传送到打印系统的选项串的长度有严格限制。因此，如果您选择了很多不同的选项，选项的长度可能已经超过，您的一些选择将可能无法传送给负责完成它们的程序。请尝试少选一些与默认值不同的选项，以节省内存。
我想以横向模式打印文档，但却被打成旋转的和被裁剪的页面。	在打印选项中提供横向方向选项的大多数 Unix 应用程序会生成应原样打印的正确 PostScript 代码。在这种情况下，您需要确保保留 LLPR 选项默认的纵向设置，以避免出现可能导致裁剪输出的页面旋转。
一些页面打印出来全是白的（没有打印任何内容），而且我在使用 CUPS。	当数据以压缩的 PostScript (EPS) 格式传送时，一些早期 CUPS 版本（1.1.10 和以前的版本）中包含的程序错误会阻碍数据的正确处理。通过 LLPR 打印时，打印机程序包通过将数据转换为常规的 PostScript 来解决此问题。但是，如果您的应用程序绕过 LLPR 将 EPS 数据传送到 CUPS，则可能无法正确打印文档。
我无法打印到 SMB (Windows) 打印机。	为了能够配置和使用 SMB 共享打印机（例如在 Windows 计算机上共享的打印机），您需要正确安装激活此功能的 SAMBA 程序包。在您的系统上应可以选择和使用“smbclient”命令。
运行 LLPR 时，我的应用程序好像被冻结了。	大多数 Unix 应用程序会将“lpr”之类的命令看作非交互式的，这样就会立即返回。因为在将作业传送到打印假脱机程序之前，LLPR 一直在等待用户输入，所以应用程序经常在等待处理返回，这样就好像是被冻结了（其窗口不更新）。这是正常的，在用户退出 LLPR 之后，应用程序应该能够继续正常运行。
我如何指定 SMB 服务器的 IP 地址？	如果您没有使用 CUPS 打印系统，可以在配置工具的“Add Printer”对话框中指定。但是，CUPS 当前不允许指定 SMB 打印机的 IP 地址，因此要进行打印，您只能使用 SAMBA 浏览资源。
打印时，一些文档打印为空白页。	一些 CUPS 版本，特别是那些在 8.1 版之前附在 Mandrake Linux 中的版本，在从一些应用程序中处理 PostScript 输出时有一个众所周知的程序错误。请尝试升级到最新版本的 CUPS（至少为 1.1.14）。为方便起见，大多数常用发行套件的一些 RPM 程序包配有此 Linux 打印程序包。
我的 CUPS 和一些选项（如 N-up）好像总是被启用，即使我没有在 LLPR 中选择它们。	在您的 ~/.lpoptions 文件中可能定义了一些本地选项，这些选项是由 lpoptions 命令控制的。这些选项如果未被 LLPR 设置覆盖，会一直被使用。要放弃打印机的所有这些选项，请运行以下命令，用队列名称替换“printer”： lpoptions -x printer
我将打印机配置为打印到文件，却出现“Permission denied”错误。	大多数打印系统不是以超级用户而是以特殊用户运行的（通常为“lp”）。因此，请确保拥有假脱机监控程序的用户可以访问您选择的要打印到的文件。

问题	可能原因和解决方法
<p>在我的 PCL（或 GDI）打印机上，有时会打印错误消息，而非我的文档。</p>	<p>不幸的是，一些 Unix 应用程序可能会生成在 PostScript 模式中不为 Ghostscript，甚至是打印机本身所支持的不兼容 PostScript 输出。您可以尝试将输出捕捉到文件中，用 Ghostscript 查看输出结果（通过 gv 或 ghostview 可以交互执行此操作），检查是否收到错误消息。但是，由于应用程序可能出现错误，所以请与软件供应商联系，告知其发生的问题。</p>
<p>有些彩色图像打印出来会变成黑色。</p>	<p>当文档的基本颜色空间为索引颜色空间并且通过 CIE 颜色空间转换时，会出现这种已知的 Ghostscript 程序错误（GNU Ghostscript 版本 7.05 之前）。由于 Postscript 将 CIE 颜色空间用于颜色匹配系统，因此您应将系统的 Ghostscript 至少升级到 GNU Ghostscript 版本 7.06 或更高版本。在 www.ghostscript.com 上可以找到最新版本的 Ghostscript。</p>





在 **MACINTOSH** 中使用打印机

本款打印机内置了 USB 接口或 10/100 Base-TX 网卡（CLP-515 选配件），支持 Macintosh 系统。从 Macintosh 计算机打印文件时，可以通过安装 PPD 文件来使用 CUPS 驱动程序。

本章内容包括：

- 为 Macintosh 安装软件
- 设置打印机
- 打印文档
- 使用高级打印功能

为 Macintosh 安装软件

打印机随附的 CD-ROM 提供了用于使用 CUPS 驱动程序和 Apple LaserWriter 驱动程序的 PPD 文件，以便在 Macintosh 计算机上打印。

有关适用于打印机的驱动程序及系统要求，请参照下表。

打印机	适用的驱动程序	连接	系统要求
CLP-515 CLP-515N	CUPS 驱动程序	USB 接口	Mac OS 10.3.x
		网络接口	

安装打印机软件之前，请检查以下各项：

项目	要求
操作系统	Mac OS 10.3.x
RAM	128 MB
可用磁盘空间	200 MB

- 1 确保将打印机连接到计算机。然后打开计算机和打印机。
- 2 将打印机随附的 CD-ROM 插入 CD-ROM 驱动器中。
- 3 在 Macintosh 桌面上双击 **SAMSUNG_CLP**。
- 4 双击**安装程序**文件夹。
- 5 双击 **Samsung SPLC Installer 安装程序**图标。
- 6 输入密码并单击**好**。
- 7 单击**继续**，然后再单击**继续**。
- 8 Samsung SPLC Installer 安装程序窗口将会打开。选择**简易安装**。
- 9 单击**安装**。
- 10 安装完成之后，单击**退出**。

卸载软件

如果安装失败或需要升级软件，就必须卸载软件。

- 1** 将打印机随附的 CD-ROM 插入 CD-ROM 驱动器中。
- 2** 在 Macintosh 桌面上双击 **SAMSUNG_CLP**。
- 3** 双击**安装程序**文件夹。
- 4** 双击 **Samsung SPLC Installer 安装程序**图标。
- 5** 输入密码并单击**好**。
- 6** Samsung SPLC Installer 安装程序窗口将会打开。选择**清除安装**。
- 7** 卸载完成之后，单击**退出**。

设置打印机

设置打印机的方法因连接打印机和计算机的电缆（网络电缆或 USB 电缆）而异。

对于网络连接的 Macintosh

- 1** 按照第 A.2 页上的说明在计算机上安装 PPD 文件。
- 2** 对于 Macintosh OS 10.3.x，从实用程序文件夹中打开**打印机设置实用程序**。
- 3** 在打印机列表上单击**添加**。
- 4** 选择 **IP 打印**选项卡。
- 5** 在**打印机地址**字段输入打印机的 IP 地址。
- 6** 在**队列名称**字段输入队列名称。如果无法确定打印机服务器的队列名称，则先尝试使用默认队列。
- 7** 在打印机型号中选择 **Samsung**，在型号名称中选择 **CLP-510**。
- 8** 单击**添加**。
- 9** 本款打印机的 IP 地址即会出现在打印机列表中，并设置为默认打印机。

对于 USB 连接的 Macintosh

- 1 按照第 A.2 页上的说明在计算机上安装 PPD 文件。
- 2 对于 Macintosh OS 10.3.x，从实用程序文件夹中打开**打印机设置实用程序**。
- 3 在打印机列表上单击**添加**。
- 4 选择 **USB** 选项卡。
- 5 在打印机型号中选择 **Samsung**，在型号名称中选择 **CLP-510**。
- 6 单击**添加**。

本款打印机即会出现在打印机列表中，并设置为默认打印机。

打印文档

在 Macintosh 中打印时，您需要检查所用每个应用程序中的打印机软件设置。要在 Macintosh 中打印，请执行以下步骤。

- 1 打开 Macintosh 应用程序并选择要打印的文件。
- 2 打开**文件**菜单，然后单击**页面设置**（在一些应用程序中为**文档设置**）。
- 3 选择纸张尺寸，方向，缩放比例和其它选项，然后单击**好**。



▲ Mac OS 10.3

- 4 打开**文件**菜单，然后单击**打印**。
- 5 选择要打印的份数和页码。
- 6 完成设置选项后，单击**打印**。

取消打印作业

要取消打印作业，请按控制面板上的**取消**按钮（⊗）。打印机会完成已进入打印机的页面，并删除该打印作业的剩余部分。

使用高级打印功能

- 单张纸打印多页
- 双面打印
- 排定打印作业

单张纸打印多页

您可以在一张纸上打印多页。通过此功能打印草稿，可以节省成本。

- 1 在 Macintosh 应用程序中，从**文件**菜单中选择**打印**。
- 2 选择**布局**。



▲ Mac OS 10.3

- 3 从**每张页数**下拉列表中，选择要在一张纸上打印的页数。
- 4 在**布局方向**选项中选择页面顺序。

要在纸张上每个页面的周围打印边框，请从**边框**下拉列表中选择所需选项。

- 5 单击**打印**，打印机即会在每张纸的单面打印所选页数。

双面打印

您可以进行双面打印。在进行双面打印之前，请先确定打印后文档的装订边。装订选项如下：



小心：如果选择双面打印，并尝试将文档打印多份，打印机可能不会按照您需要的方式打印文档。在“逐份打印”模式中，如果文档为奇数页，则第一份的末页和下一份的首页将打印在同一张纸的正反面上。在“非逐份打印”模式中，相同页面将打印在同一张纸的正反面上。因此，如果需要将文档打印多份，并打印在纸张的两个面上，必须将每一份作为单独的打印作业分次打印。

长边装订：这是装订书本时常用的布局。

短边装订：这是日经常用的类型。

1 在 Macintosh 应用程序中，从**文件**菜单中选择**打印**。

2 选择**布局**。



▲ Mac OS 10.3

3 从**两边打印**选项中选择装订方向。

4 单击**打印**，打印机即会进行双面打印。

排定打印作业

您可以设置打印机在将来的时间打印某个作业。

- 1 在 Macintosh 应用程序中，从**文件**菜单中选择**打印**。
- 2 选择**调度程序**。



▲ Mac OS 10.3

- 3 选择打印该作业的时间。
 - **现在:** 打印机立即打印作业。
 - **在:** 打印机根据您在该字段中设置的时间打印作业。
 - **暂停:** 打印机将打印作业保留在打印列队之中，直到您解除保留。
- 4 从**优先级**下拉列表中为打印作业选择优先级。
- 5 单击**打印**。

A

备注



A.10 在 MACINTOSH 中使用打印机

B

在 **LINUX** 中使用打印机

您可以在 Linux 环境中使用本款打印机。

本章内容包括：

- 安装打印机驱动程序
- 使用配置工具
- 更改 LLPR 属性

安装打印机驱动程序

系统要求

支持的操作系统

- Redhat 6.2/7.0/7.1 及以上版本
- Linux Mandrake 7.1/8.0 及以上版本
- SuSE 6.4/7.0/7.1 及以上版本
- Debian 2.2 及以上版本
- Caldera OpenLinux 2.3/2.4 及以上版本
- Turbo Linux 6.0 及以上版本
- Slackware 7.0/7.1 及以上版本

建议配置

- Pentium IV 1 GHz 或更高
- RAM 256 Mb 或更高
- HDD 1 GB 或更高

软件

- Glibc 2.1 或更高版本
- GTK+ 1.2 或更高版本
- GhostScript

安装打印机驱动程序

- 1** 确保将打印机连接到计算机。打开计算机和打印机。
- 2** 出现 Administrator Login 窗口时，在 Login 字段键入“**root**”，并输入系统密码。



注意：您必须以超级用户（root）身份登录，才能安装打印机软件。如果您不是超级用户，请咨询系统管理员。

3 插入打印机软件 CD-ROM。CD-ROM 会自动运行。



注意：如果 CD-ROM 没有自动运行，请单击窗口底部的  图标。出现 Terminal 屏幕时，键入：

```
[root@local /root]# cd /mnt/cdrom (CD-ROM 目录)
[root@local cdrom]# ./setup.sh
```

4 选择安装类型：**Recommended** 或 **Expert**，然后单击 **Continue**。

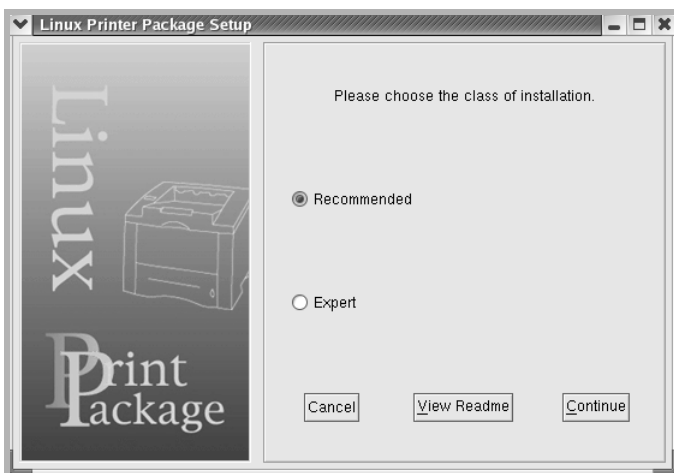

Recommended 是全自动的，无需人工参与。**Expert** 安装允许您选择安装路径或打印系统。

5 如果选择了 **Recommended**，请转到步骤 6。

对于 **Expert**，请选择选项，然后单击 **Begin Install**。

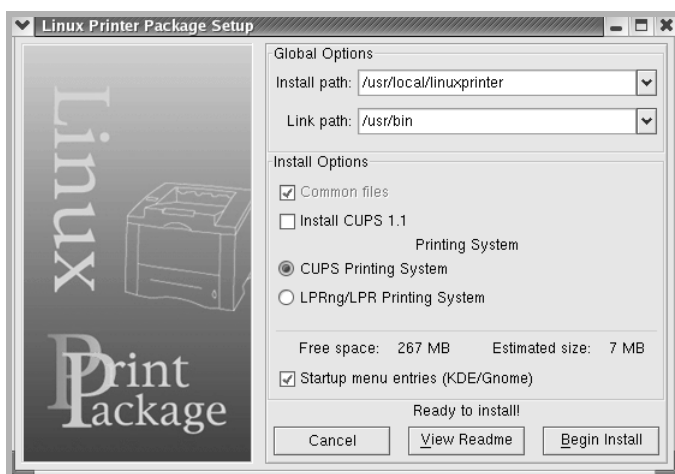

B

6 打印机驱动程序将开始安装。安装完成后，单击 **Start**。

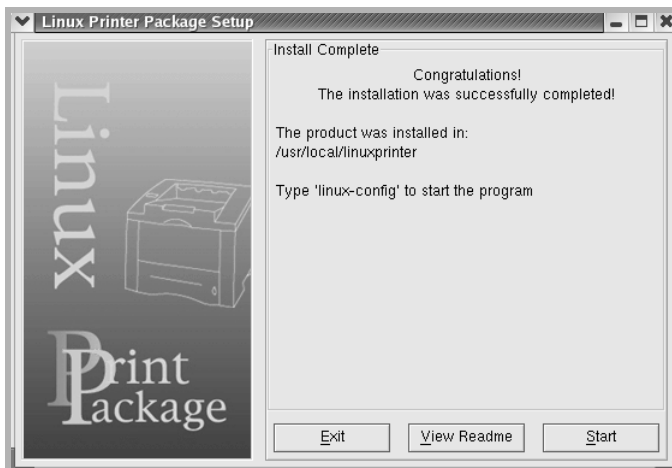

7 Linux Printer Configuration 窗口将会打开。单击窗口顶部工具栏中的 **Add Printer** 图标。



注意：根据所用打印系统的不同，可能会出现 Administrator Login 窗口。请在 Login 字段键入“root”，并输入系统密码。

8 您会看到系统中当前所安装的打印机。选择要使用的打印机。Add a Printer 窗口顶部即会出现所选打印机可以使用的功能选项卡。

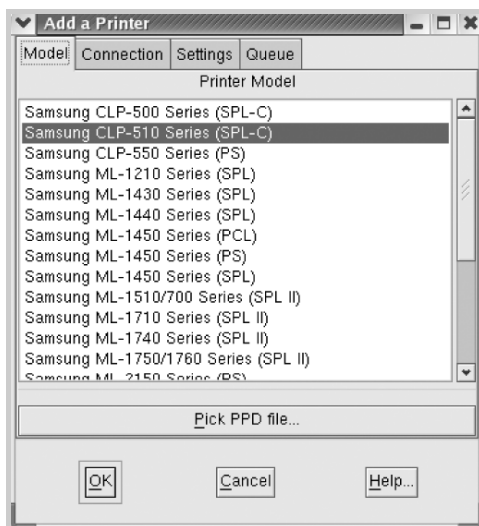

- 9 单击 **Connection** 选项卡，确保打印机端口已正确设置。如果设置不正确，请更改设备设置。

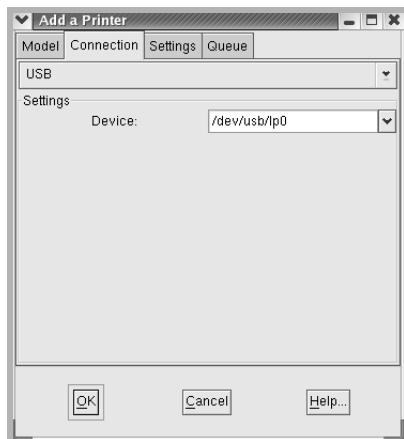

- 10 您可以使用 **Settings** 选项卡和 **Queue** 选项卡查看打印机的当前设置。如果需要，您可以更改这些设置。



注意：选项可能因所使用的打印机而异。根据所用打印系统的不同，Queue 屏幕中的 **Description** 和 **Location** 字段可能不会出现。

- 11 要退出，请单击 **OK**。

- 12 当窗口提示新打印机已成功配置时，单击 **OK**。

- 13 **Linux Printer Configuration** 窗口将再次出现。从 **Info** 选项卡中，您可以查看有关打印机的信息。如果需要，您可以更改打印机的配置。有关更改打印机配置的详细信息，请参阅第 B.8 页上的“使用配置工具”。

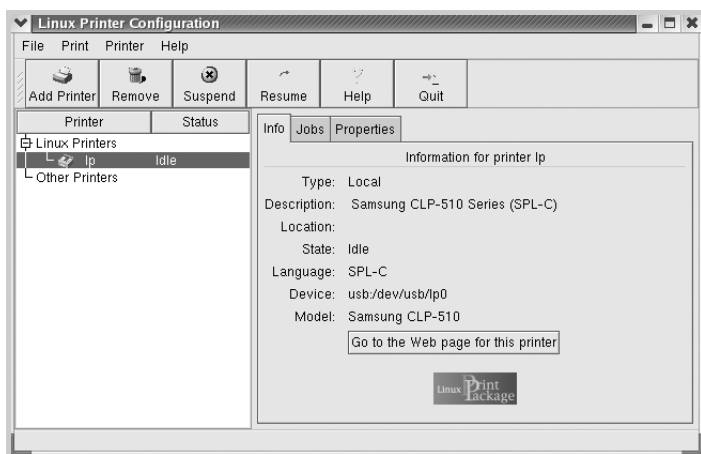

更改打印机连接方式

在使用期间，如果要将打印机的连接方式从 USB 更改为并行或从并行更改为 USB，您必须通过在系统中添加打印机来重新配置 Linux 打印机。请按照以下步骤进行操作：

- 1 确保将打印机连接到计算机。打开计算机和打印机。
- 2 出现 Administrator Login 窗口时，在 Login 字段键入“root”，并输入系统密码。



注意：您必须以超级用户（root）身份登录，才能将新打印机安装到打印系统。如果您不是超级用户，请咨询系统管理员。

- 3 从桌面底部的 Startup Menu 图标中，选择 **Linux Printer**，然后选择 **Configuration Tool**。

您也可以通过在 Terminal 屏幕中键入“**linux-config**”，来访问 Linux Printer Configuration 窗口。

- 4 出现 Linux Printer Configuration 窗口时，单击窗口顶部工具栏中的 **Add Printer** 图标。
- 5 单击 Add a Printer 窗口顶部的 **Connection** 选项卡。

确保打印机端口已正确设置。如果设置不正确，请更改设备设置。

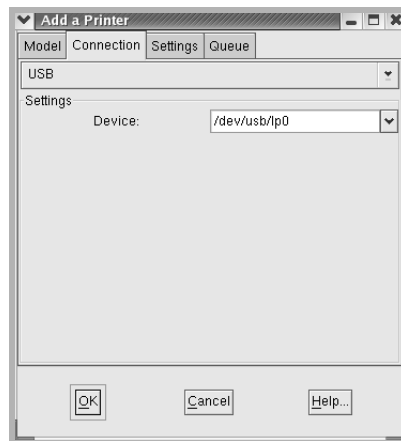

- 6 单击 **OK**。

卸载打印机驱动程序

- 1 从桌面底部的 Startup Menu 图标中，选择 **Other**，然后选择 **Configuration Tool**。



您可以通过在 Terminal 屏幕中键入 “**linux-config**”，来访问 Linux Printer Configuration 窗口。

- 2 在 Linux Printer Configuration 窗口中，从 **File** 菜单中选择 **Uninstall** 命令。
- 3 Administrator Login 窗口将会出现。请在 Login 字段键入 “**root**”，并输入系统密码。单击 **Proceed**。



注意：您必须以超级用户（root）身份登录，才能卸载打印机软件。如果您不是超级用户，请咨询系统管理员。

- 4 消息窗口将会出现，要求您确认卸载。单击 **Yes**。
- 5 选择 **Complete uninstall**，然后单击 **Uninstall**。

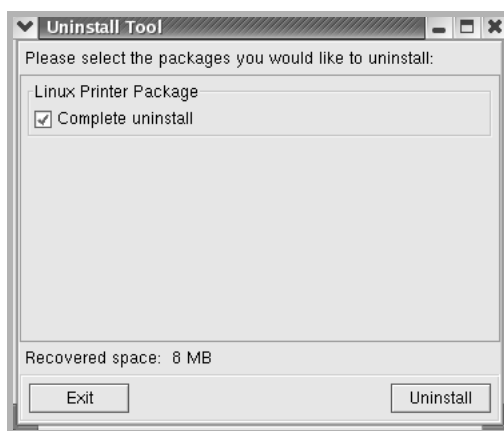

- 6 单击 **OK** 开始卸载。
- 7 卸载完成后，单击 **Finished**。

使用配置工具

通过配置工具可以访问管理任务，包括添加和删除新的打印机以及更改全局设置。常规用户也可以运行这一程序，它可以使您轻松地检查作业队列，查看打印机属性以及更改其本地参数。

要访问配置工具，请执行以下操作：

- 1 从屏幕底部的 **Startup Menu** 图标中，选择 **Linux Printer**，然后选择 **Configuration Tool**。Linux Printer Configuration 窗口将会出现。

您也可以在 Terminal 屏幕中键入 “**linux-config**”，来打开此窗口。

- 2 Linux Printer Configuration 窗口会在左窗格中显示已安装打印机的列表。在右边窗格中显示一些选项卡，提供当前所选打印机的相关信息。

如果当前未选定本款打印机，请选择本款打印机。

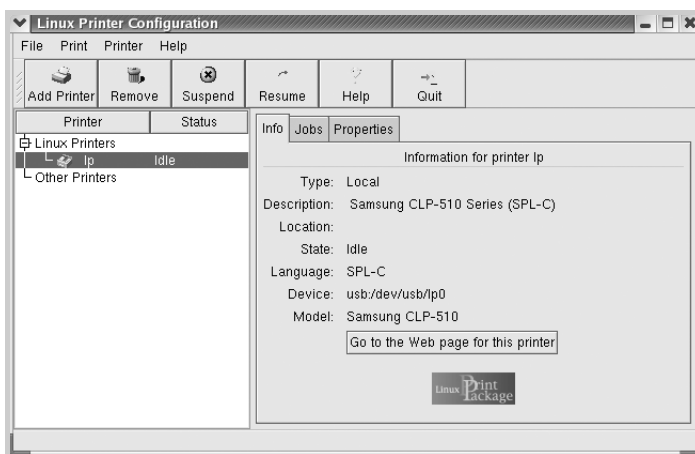

- 3 **Info** 选项卡将显示打印机的一般信息。

如果您是 Internet 用户，则可以单击 **Go to the Web page for this printer** 来访问打印机的网页。

单击 **Jobs** 选项卡，检查和管理所选打印机的作业队列。您可以挂起、恢复或删除队列中的特定作业。通过拖动某个特定作业，您可以将其放到另一个打印机的打印队列中。

Properties 选项卡允许您更改默认的打印机设置。

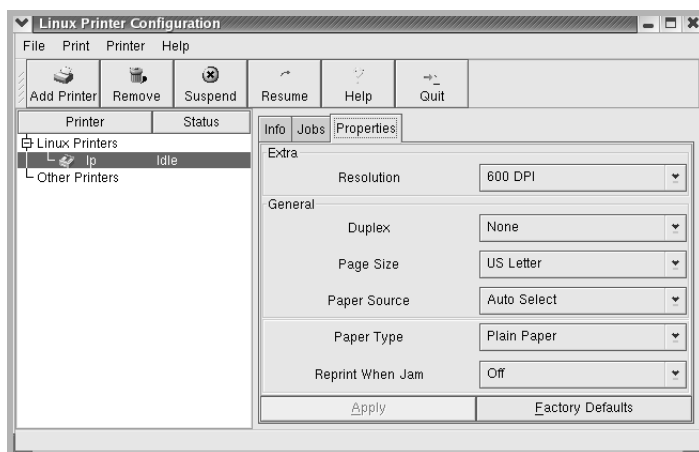

注意: 常规用户可以覆盖由管理员定义的系统级默认设置。当常规用户单击 **Apply** 时，这些自定义设置即被保存在用户的配置文件中，以后可以用于 LLPR。如果管理员在运行配置工具，那么这些设置将被保存为新的全局默认设置。

更改 LLPR 属性

打开 LLPR Properties 窗口后，您可以微调打印机的属性。

要打开 LLPR Properties 窗口，请执行以下操作：

- 1 从正在使用的应用程序中，选择 **Print** 命令。
- 2 Linux LPR 窗口打开时，单击 **Properties**。

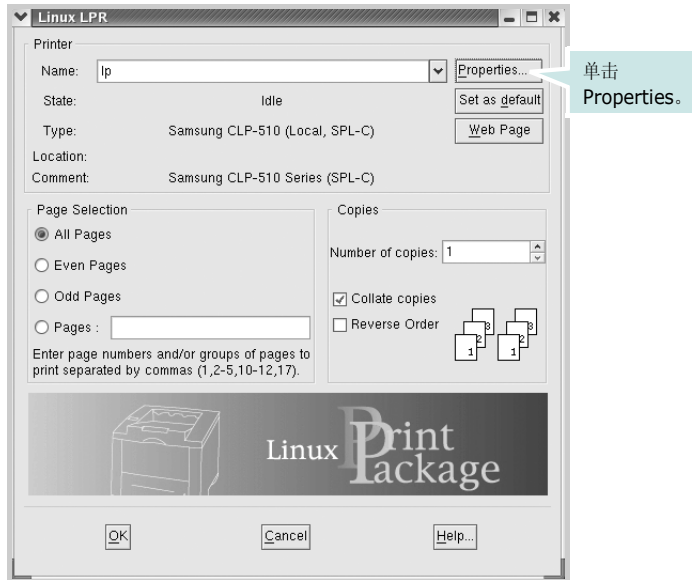

您也可以打开 LLPR 窗口：

- 单击屏幕底部的 Startup Menu 图标，选择 **Linux Printer**，然后选择 **Linux LPR**。
- 如果当前 Linux Printer Configuration 窗口已打开，则从 **Print** 菜单中选择 **Test Print**。

3 LLPR Properties 窗口将会打开。

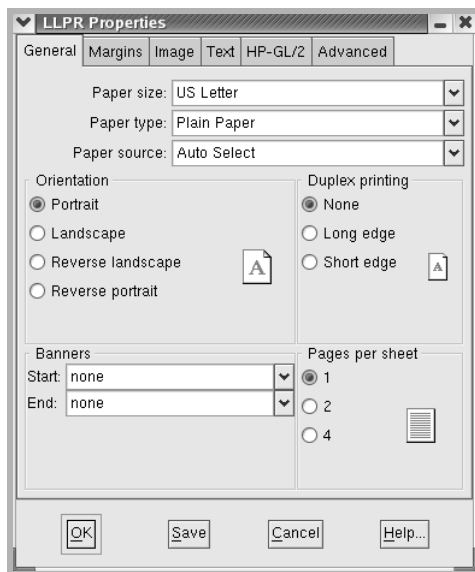

在窗口顶部有以下六个选项卡：

- **General** - 允许您更改文档的纸张尺寸，纸张类型，纸张来源和纸张方向；启用双面打印功能，添加开始和结束标题并更改每张纸上的打印页数。



小心：如果在透明胶片上打印彩色文档，可能会出现彩色打印质量问题。

- **Margins** - 允许您指定页边距。右边的图形显示当前设置。这些边距不适用于打印常规 **PostScript** 数据。
- **Image** - 允许您设置打印图像文件时（即非 **PostScript** 文档被传送到命令行上的 **LLPR** 时）使用的图像选项。但是颜色设置会对 **postscript** 文档产生影响。
- **Text** - 选择文本密度以及打开或关闭语法着色。
- **HP-GL/2** - 允许您设置默认选项，以打印部分绘图仪使用的 **HP-GL/2** 格式的文档。
- **Advanced** - 允许您覆盖打印机的默认设置。

如果单击窗口底部的 **Save** 按钮，则这些选项将保持在 **LLPR** 会话之间。

使用 **Help** 按钮可在窗口中查看选项的详细信息。

- 4 要应用这些选项，请在 **LLPR Properties** 窗口中单击 **OK**。您即会返回 **Linux LPR** 窗口。要开始打印，请单击 **OK**。

备注



B.12 在 LINUX 中使用打印机



在网络中使用打印机

如果您在网络环境中工作，本款打印机可以被网络上的其他用户共享。

本章内容包括：

- 关于在网络中共享打印机
- 设置本地共享打印机
- 设置网络连接打印机

注意：如果您是 CLP-515 用户，则需要安装可选网卡。有关详细信息，请参阅附录 D：“安装打印机选件”。

关于在网络中共享打印机

如果您在网络环境中工作，可以将打印机连接至网络。

本地共享打印机

您可以将打印机直接连接至选定的计算机，该计算机在网络中被称为“主机”。通过 Windows 9x/ME/XP/NT 4.0/2000/2003 的网络 v 打印机连接，网络上的其他用户便可以共享此打印机。

有线网络连接的打印机

CLP-515N 打印机配有内置网络接口。有关将打印机连接到网络的详细信息，请参阅第 D.10 页。

要将 CLP-515 打印机用作网络打印机，您需要在其中安装可选网卡。有关安装网卡的信息，请参阅第 D.6 页。

通过网络打印

无论打印机是本地连接还是网络连接，都需要在每台使用此打印机打印文档的计算机上安装 CLP-515 系列打印机软件。

设置本地共享打印机

在 Windows 95/98/ME 中



注意: 只有 CLP-515N 才支持 Windows 95。

设置主机

- 1 启动 Windows。
- 2 从开始菜单的**设置**中选择**控制面板**，然后双击**网络**图标。
- 3 选中**文件和打印共享**框，并单击**确定**。关闭窗口。
- 4 从开始菜单的**设置**中选择**打印机**，双击本款打印机的名称。
- 5 在**打印机**菜单中选择**属性**。
- 6 单击**共享**选项卡并选中**共享为**框。填写**共享名称**字段并单击**确定**。

设置客户机

- 1 用鼠标右键单击 Windows 的**开始**按钮，并选择**资源管理器**。
- 2 在左栏中打开网络文件夹。
- 3 用鼠标右键单击共享名称，然后选择**捕捉打印机端口**。
- 4 选择所需端口，并选中**登录时重新连接**框，然后单击**确定**。
- 5 从开始菜单选择**设置**，然后选择**打印机**。
- 6 双击本款打印机的图标。
- 7 从**打印机**菜单中选择**属性**。
- 8 在**详细信息**选项卡中，选择打印机端口并单击**确定**。

在 Windows NT 4.0/2000/2003/XP 中



注意：只有 CLP-515N 才支持 Windows NT 4.0。

设置主机

- 1** 启动 Windows。
- 2** 对于 Windows NT 4.0/2000，从开始菜单中选择**设置**，然后选择**打印机**。
对于 Windows XP/2003，从开始菜单中选择**打印机和传真**。
- 3** 双击本款打印机的图标。
- 4** 从**打印机**菜单中选择**共享**。
- 5** 对于 Windows NT 4.0，选中**共享框**。
对于 Windows 2000，选中**共享为框**。
对于 Windows XP/2003，选中**共享这台打印机框**。
- 6** 填写**共享名称**字段并单击**确定**。

设置客户机

- 1 用鼠标右键单击 Windows 的**开始**按钮，并选择**资源管理器**。
- 2 在左栏中打开网络文件夹。
- 3 单击共享名称。
- 4 对于 Windows NT 4.0/2000，从**开始**菜单中选择**设置**，然后选择**打印机**。
对于 Windows XP/2003，从**开始**菜单中选择**打印机和传真**。
- 5 双击本款打印机的图标。
- 6 从**打印机**菜单中选择**属性**。
- 7 在**端口**选项卡中，单击**添加端口**。
- 8 选择 **Local Port**，并单击**新端口**。
- 9 在**输入端口名称**字段输入共享名称。
- 10 单击**确定**，然后单击**关闭**。
- 11 对于 Windows NT 4.0，单击**确定**。

对于 Windows 2000/2003/XP，单击**应用**，然后单击**确定**。

设置网络连接打印机

您必须在打印机上设置网络协议，才能将其用作网络打印机。使用提供的网络程序，可以完成网络协议的设置。请参阅 **SyncThru** 用户指南。

通过打印机的控制面板，您可以配置基本的网络参数。使用打印机控制面板可执行以下操作：

- 启用或禁用网络协议（IPX/SPX）
- 配置 TCP/IP
- 配置 IPX 帧类型

在控制面板上配置网络参数

支持的操作系统







注意：网卡支持的操作系统可能不同于打印机支持的操作系统。下表显示了打印机支持的网络环境。

项目	要求
网络接口	10/100 Base-TX（CLP-515N 标准配置）
网络操作系统	<ul style="list-style-type: none">• Novell NetWare 4.x, 5.x, 6.x• Windows 95/98/ME/NT 4.0/2000/2003/XP• 各种 Linux OS• Macintosh OS 10.3.x
网络协议	<ul style="list-style-type: none">• Netware IPX/SPX• TCP/IP, DLC/LLC（用于 Windows）
动态寻址服务器	DHCP, BOOTP

- IPX/SPX：网际数据包交换 / 顺序数据包交换
- TCP/IP：传输控制协议 / Internet 协议
- DLC/LLC：数据链路控制 / 逻辑链路控制
- DHCP：动态主机配置协议
- BOOTP：引导协议

打印网络配置页















网络配置页显示了打印机上的网卡是如何配置的。适用于多数应用程序的默认设置会被启用。

- 1 在就绪模式中，按**菜单**按钮（），直到显示屏底部显示“Network”。
- 2 按**确认**按钮（）访问该菜单。
- 3 按滚动按钮（ 或 ），直到显示屏底部显示“打印配置”。
- 4 按**确认**按钮（）。

网络配置页即会打印出来。

设置网络协议

首次安装打印机时，将启用所有支持的网络协议。启用某个网络协议后，即使没有使用该协议，打印机也会在网络上主动传送。这会稍微增加网络的通信量。要消除不必要的通讯量，您可以禁用未使用的协议。

- 1 在就绪模式中，按**菜单**按钮（），直到显示屏底部显示“Network”。按**确认**按钮（）访问该菜单。
- 2 当显示屏底部显示“配置 Network”时，按**确认**按钮（）。
- 3 按滚动按钮（ 或 ），直到显示“是”，并按**确认**按钮（）。然后按**上一级**按钮（）。
- 4 按滚动按钮（ 或 ），直到显示屏底部出现所需要的协议。
您可以选择“配置 TCP”或“Netware”。
- 5 按**确认**按钮（）。
- 6 按滚动按钮（ 或 ）更改设置。
如果选择了“配置 TCP”，请将设置更改为“否”（禁用）或“是”（启用）。
如果选择了“Netware”，请将设置更改为“关”（禁用）或“开”（启用）。
- 7 按**确认**按钮（）保存所作选择。
- 8 按**在线/继续**按钮（）返回就绪模式。

配置 TCP/IP

本款打印机可以在多种 TCP/IP 网络上进行设置。根据您使用的网络，为打印机分配 TCP/IP 地址的方法有以下几种：

- 静态寻址：由系统管理员手动分配 TCP/IP 地址。
- 动态寻址 BOOTP/DHCP（默认）：由服务器自动分配 TCP/IP 地址。

静态寻址



要通过打印机控制面板输入 TCP/IP 地址，请执行以下步骤：

- 1 在就绪模式中，按**菜单**按钮（），直到显示屏底部显示“Network”。按**确认**按钮（）访问该菜单。
- 2 当显示屏底部显示“配置 Network”时，按**确认**按钮（）。
- 3 按滚动按钮（ 或 ），直到显示“是”，并按**确认**按钮（）。
- 4 按**上一级**按钮（），然后使用滚动按钮（）。
- 5 当显示“配置 TCP”时，按**确认**按钮（）。
- 6 按滚动按钮（ 或 ），直到显示“是”，并按**确认**按钮（）。
- 7 按**上一级**按钮（），然后使用滚动按钮（）。
- 8 当显示“IP 分配方式”时，按**确认**按钮（）。
- 9 按滚动按钮（ 或 ），直到显示“静态”，并按**确认**按钮（）。
- 10 按**上一级**按钮（），然后使用滚动按钮（）。
- 11 按**确认**按钮（）访问 IP 地址菜单。

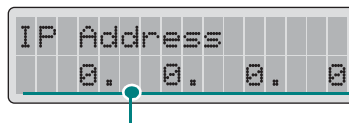
IP 地址由 4 个字节组成。



在每个字节输入一个 0 到 255 之间的数字。

- 12 按滚动按钮（ 或 ）输入 0 到 255 之间的数字，并按**确认**按钮（）。

- 13 重复步骤 12，完成第 1 个字节到第 4 个字节的地址设置。

14 要选择其它参数，例如子网掩码或网关，请按滚动按钮（⏪ 或 ⏩）。按**确认**按钮（⌘）。

15 重复步骤 12-13，配置其它 TCP/IP 参数。

16 按**在线/继续**按钮（⏮）返回就绪模式。

动态寻址 (BOOTP/DHCP)

要由服务器自动分配 TCP/IP 地址，请执行以下步骤：

1 在就绪模式中，按**菜单**按钮（⌘），直到显示屏底部显示“Network”。按**确认**按钮（⌘）访问该菜单。

2 当显示屏底部显示“配置 Network”时，按**确认**按钮（⌘）。

3 按滚动按钮（⏪ 或 ⏩），直到显示“是”，并按**确认**按钮（⌘）。

4 按**上一级**按钮（⏮），然后使用滚动按钮（⏩）。

5 当显示“配置 TCP”时，按**确认**按钮（⌘）。

6 按滚动按钮（⏪ 或 ⏩），直到显示“是”，并按**确认**按钮（⌘）。

7 按**上一级**按钮（⏮），然后使用滚动按钮（⏩）。

8 当显示“IP 分配方式”时，按**确认**按钮（⌘）。

9 按滚动按钮（⏪ 或 ⏩），直到显示“DHCP”，并按**确认**按钮（⌘）。

10 要从 BOOTP 服务器分配地址，请在显示“BOOTP”时按**确认**按钮（⌘）。

11 按**在线/继续**按钮（⏮）返回就绪模式。

配置 IPX 帧类型

在 IPX/SPX 协议网络上（如 Novell NetWare），必须为打印机指定网络通信帧的格式。在大多数情况下，您可以保持默认设置“自动”。但如果需要，也可以手动设置帧类型格式。

- **自动**（默认）：自动检测并将帧类型限制为检测到的第一个帧类型。
- **EN_8023**：将帧类型限制为 IEEE 802.3 承载的 IPX 帧。所有其它各项会被放弃。
- **EN_II**：将帧类型限制为以太网承载的 IPX 帧。所有其它各项会被放弃。
- **EN_8022**：将帧类型限制为 IEEE 802.2 承载且支持 IEEE 802.3 的 IPX 帧。所有其它各项会被放弃。
- **EN_SNAP**：将帧类型限制为 SNAP 承载且支持 IEEE 802.3 的 IPX 帧。所有其它各项会被放弃。







注意，必须在 **Netware** 菜单中启用 IPX/SPX 协议，才能配置帧类型。请参阅第 C.7 页上的“设置网络协议”。

要更改帧类型格式，请执行以下步骤：

- 1 在就绪模式中，按**菜单**按钮（），直到显示屏底部显示“Network”。按**确认**按钮（）访问该菜单。
- 2 当显示屏底部显示“配置 Network”时，按**确认**按钮（）。
- 3 按滚动按钮（ 或 ），直到显示屏底部显示“是”。按**确认**按钮（）。
- 4 按**上一级**按钮（）。
- 5 按滚动按钮（ 或 ），直到显示屏底部显示“Netware”。按**确认**按钮（）。
- 6 按滚动按钮（ 或 ），直到显示屏底部显示“开”。按**确认**按钮（）。
- 7 按**上一级**按钮（），然后使用滚动按钮（）。
- 8 当显示“配置 Netware”时，按**确认**按钮（）。
- 9 按滚动按钮（ 或 ），直到显示屏底部显示“是”。按**确认**按钮（）。
- 10 按**上一级**按钮（），然后使用滚动按钮（）。
- 11 当显示“IPX FrameType”时，按**确认**按钮（）。
- 12 按滚动按钮（ 或 ），直到显示所需的帧类型，然后按**确认**按钮（）。
- 13 按**在线/继续**按钮（）返回就绪模式。







恢复网络置

您可以将网络配置恢复为默认设置。

- 1 在就绪模式中，按**菜单**按钮（），直到显示屏底部显示“Network”。
- 2 按**确认**按钮（）访问该菜单。
- 3 按滚动按钮（ 或 ），直到显示屏底部显示“默认设置”。按**确认**按钮（）。
- 4 按**确认**按钮（）确认所作选择。

重置网卡

网络出现问题时，您可以将网卡重置。

- 1 在就绪模式中，按**菜单**按钮（），直到显示屏底部显示“Network”。
- 2 按**确认**按钮（）访问该菜单。
- 3 按滚动按钮（ 或 ），直到显示屏底部显示“Network 复位”。按**确认**按钮（）。
- 4 按**确认**按钮（）。
打印机随即重置网卡。

备注



C.12 在网络中使用打印机



安装打印机选件

本款打印机是经过优化的多功能激光打印机，可以满足您的众多打印需要。考虑到每个用户的要求可能互不相同，因此，Samsung 提供了多个选件，以便增强打印机的功能。

本章内容包括：

- 安装附加的打印机内存
- 安装网卡
- 安装可选纸盘

安装附加的打印机内存

本款打印机配有双列直插式内存模块（DIMM）插槽。使用这个 DIMM 插槽可以在打印机中安装更多内存。



注意：本款打印机配有 64 Mb 内存，可以扩充到 192 Mb。只能使用 Samsung 认可的 DIMM 内存，部件号为 ML-00MC（64 Mb）或 ML-00MD（128 Mb）。请与 Samsung 经销商联系。



小心：静电可能会损坏 DIMM。处理 DIMM 时，应戴上防静电腕带，或经常触摸 DIMM 防静电包装的表面，然后再触摸打印机的裸露金属表面。

- 1 关闭打印机，并从打印机上拔下所有电缆。
- 2 要取下控制板盖，请按下顶部的卡舌，然后将其取下。

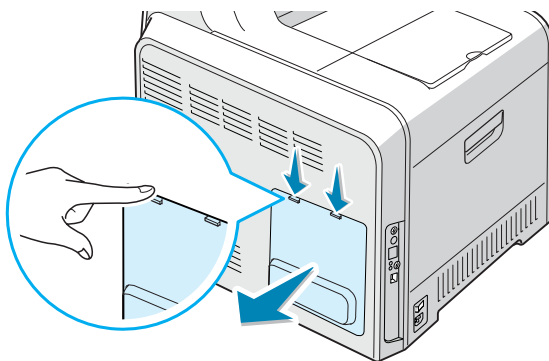

- 3 如下图所示，卸下固定金属盘的两颗螺钉，然后取下金属盖。

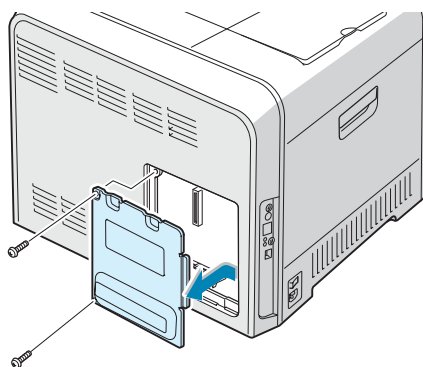

4 完全打开 DIMM 插槽两侧的卡舌。

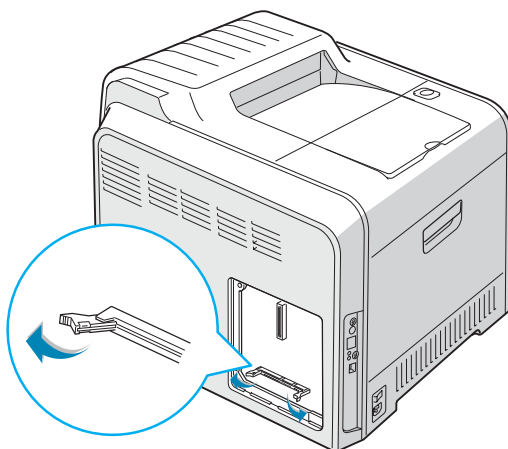

5 将 DIMM 内存从防静电包装中取出。找到 DIMM 底边的对准缺口。

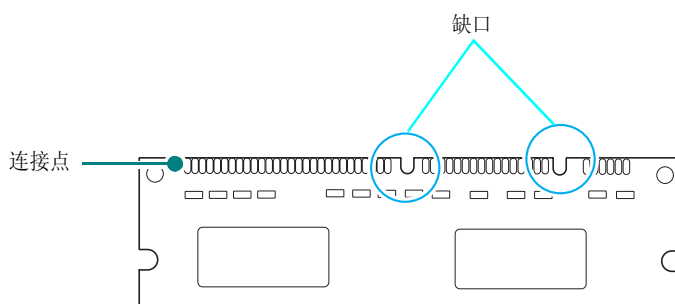

注意：避免触摸 DIMM 内存边缘的连接点。

6 拿住 DIMM 内存的边缘，将 DIMM 内存上的缺口对准 DIMM 内存插槽顶部的凹槽。

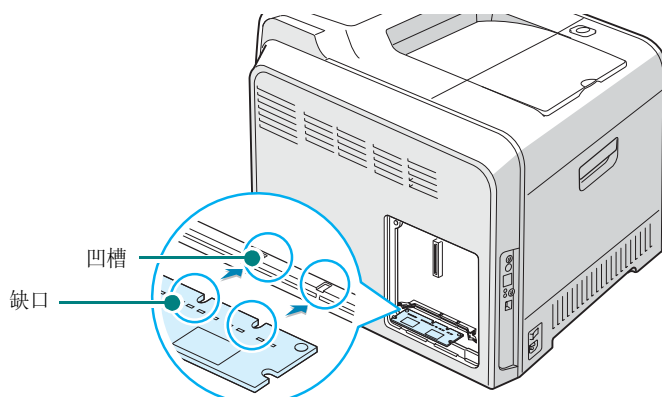

7 将 DIMM 内存的两端插入卡舌上的插槽。

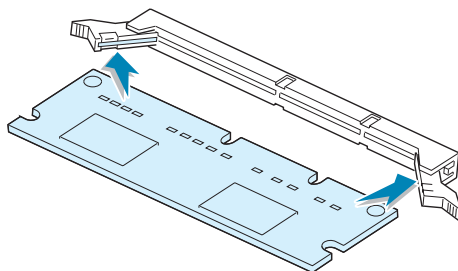

8 将 DIMM 径直推入 DIMM 插槽，直到卡入到位。确保卡舌卡住 DIMM 两侧的缺口。

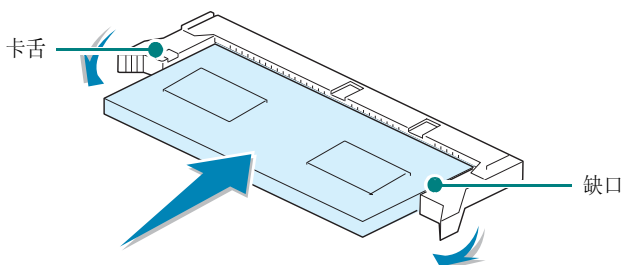

注意： 如果无法插入 DIMM 内存或关闭卡舌，请确保 DIMM 底部的缺口已对准 DIMM 插槽的凹槽。

9 如下图所示，装回金属盖，然后拧上步骤 3 中卸下的螺钉。

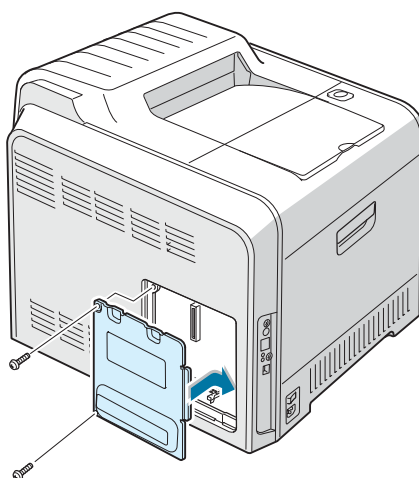

10 装回控制板盖。

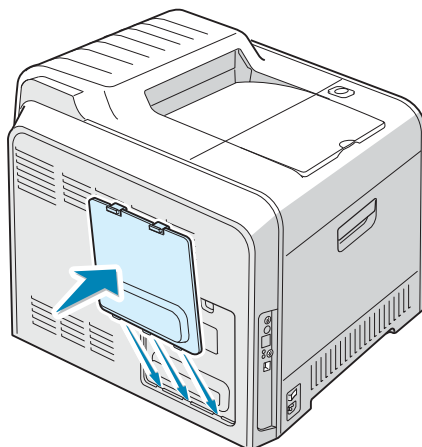

11 重新连接电源线和打印机电缆，并打开打印机。

卸下 DIMM 内存

1 执行第 D.2 页上的步骤 1-3，取下控制板。

2 将 DIMM 插槽两端的卡舌从 DIMM 内存上推开。拉出 DIMM。

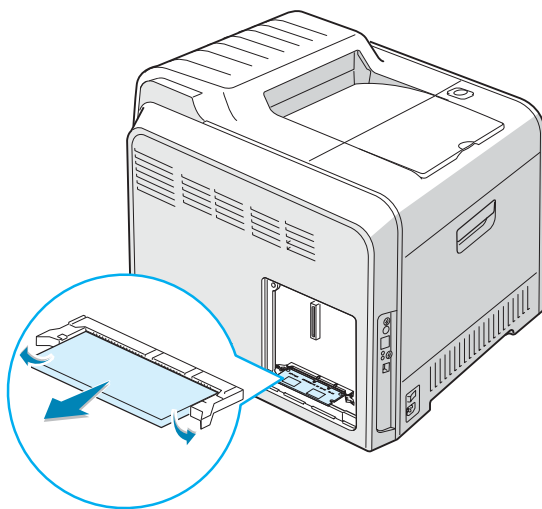

3 将 DIMM 放回其原始包装内，或用铝箔等簿金属纸包起来，然后存放在盒子里。

4 从第 D.4 页上的步骤 9 开始执行。

安装网卡

要在网络中使用本款打印机，必须配置网卡。

CLP-515N 配有内置网卡。如果您是 CLP-515 用户，则需要安装可选的网卡。

请检查可选网卡包装中的部件是否缺失。

仅限于 CLP-515
Ethernet 10/100 Base TX（内置）
订购号：ML-00NE
网卡、SyncThru CD-ROM 和 SyncThru 快速指南

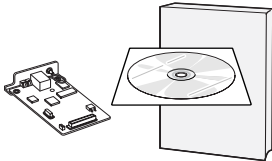

- 1 关闭打印机电源，并从打印机上拔下所有电缆。
- 2 要取下控制板盖，请按下顶部的卡舌，然后将其取下。

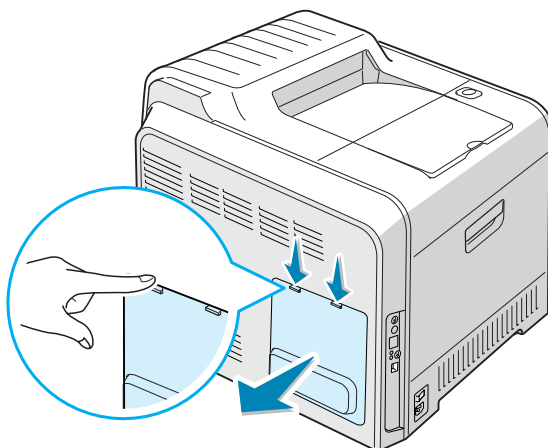

3 如下图所示，卸下固定金属盘的两颗螺钉，然后取下金属盖。

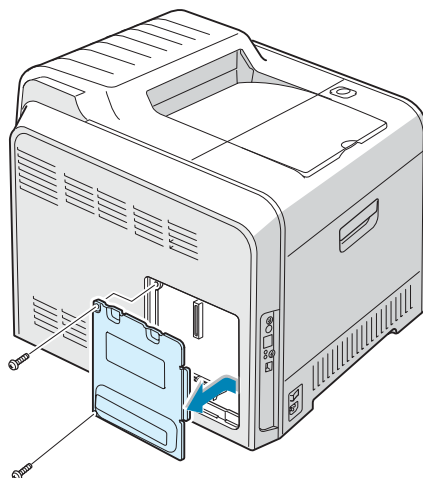

4 如下图所示，用尖锐的工具撬开以太网端口盖和其它盖板。

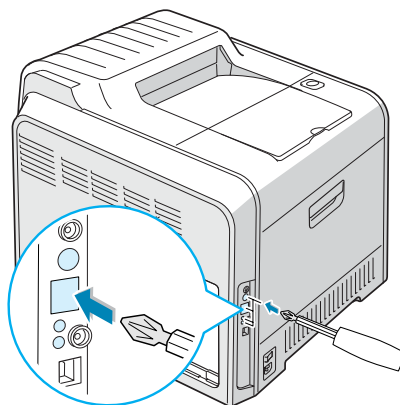

如果要用新网卡更换现有网卡，请卸下两个螺钉和旧卡。

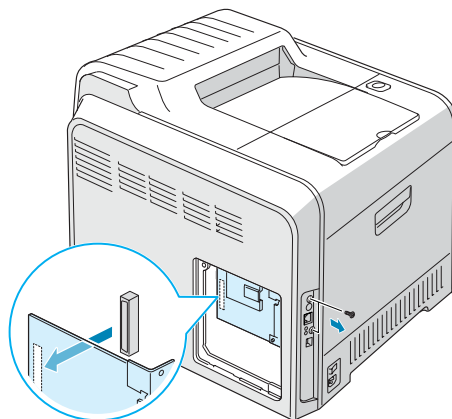

- 5** 将网卡上的连接器对准控制板上的连接器。确保卡上的插针进入插孔。然后用力将卡推入控制板上的连接器，直到完全插入到位。

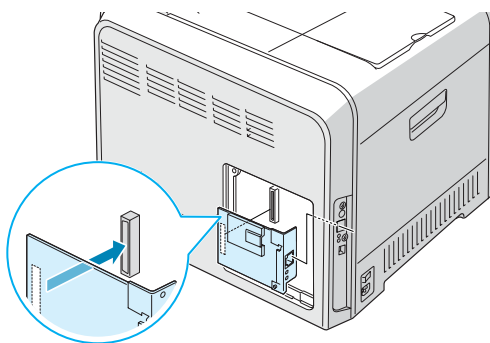

- 6** 如下图所示，将网卡包装中的两个螺钉插入以太网端口上方和下方的相应螺孔。然后仔细上紧。

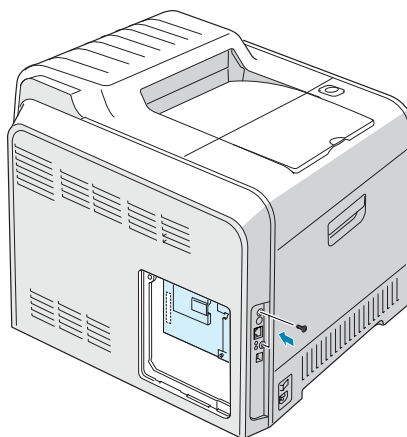

7 如下图所示，装回金属盖，然后拧上步骤 3 中卸下的螺钉。

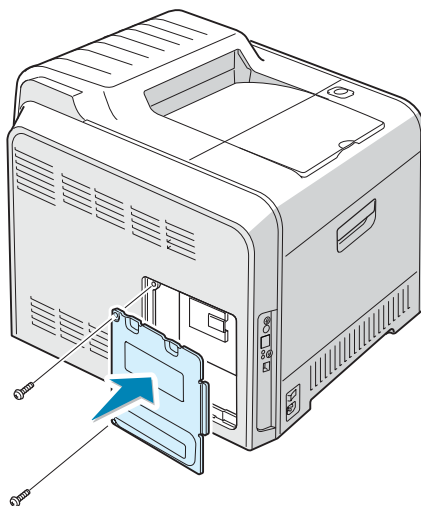

8 装回控制板盖。

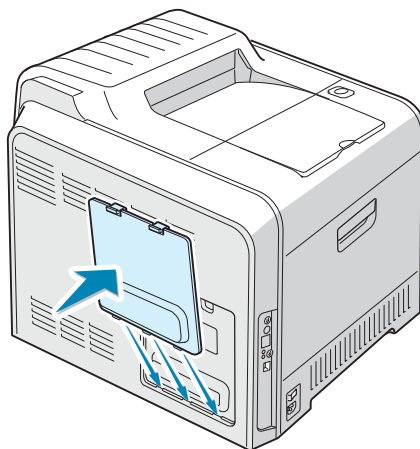

- 9 将以太网电缆的一端插入打印机的以太网端口，将电缆的另一端插入网络的 LAN 插口。

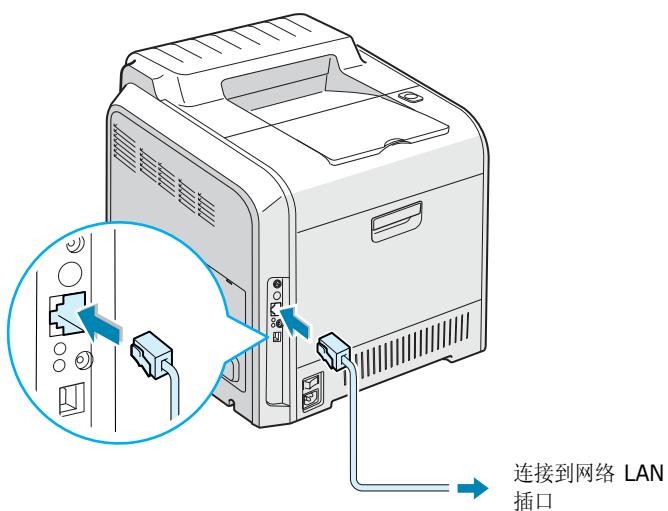

- 10 重新连接电源线，并打开打印机。



注意：有关在网络环境中配置和使用打印机的信息，请参阅网卡随附的用户指南。您也可以使用控制面板配置网络参数；请参阅第 C.6 页。

安装可选纸盘

安装可选纸盘 2 可以提高打印机的纸张处理能力。该纸盘可以装入 500 页纸。

- 1 关闭打印机，并从打印机上拔下所有电缆。
- 2 撕开包装胶带，取出纸盘内的包装材料。

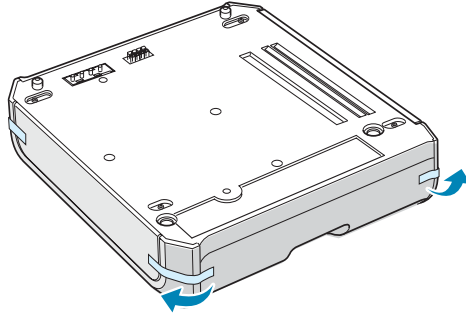

- 3 找出连接器的位置和可选纸盘定位器。

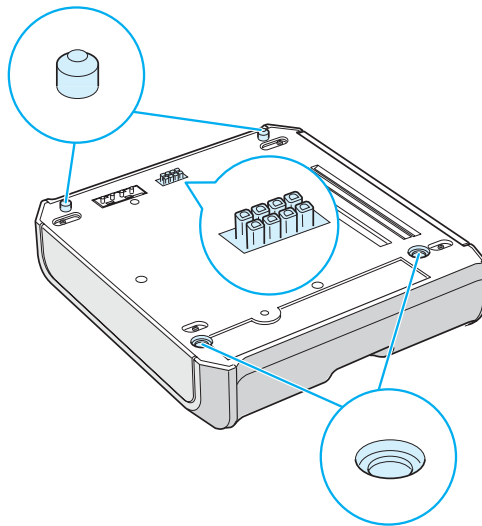

- 4 将打印机放到纸盘上，使打印机的支脚对准可选纸盘的定位器。

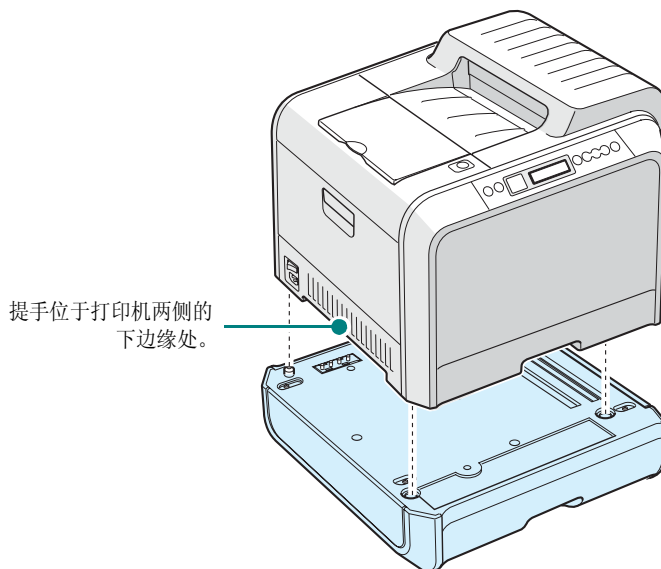

小心：包括墨粉盒和纸盘在内，本打印机重量为 32 kg。请使用安全的提起和操作方法。如果需要移动打印机，应由两人进行，并使用图中所示的提手。如果试图一个人提起打印机，则可能会造成背部受伤。

- 5 在可选纸盘中装纸。有关在此纸盘中装入纸张的信息，请参阅第 3.8 页上的“使用可选纸盘 2”。
- 6 重新连接电源线和电缆，然后打开打印机。

用纸盘 2 中的纸张打印文档时，必须配置打印机驱动程序属性。

要访问打印机驱动程序属性，请执行以下操作：

- 1 单击 Windows 的开始按钮。
- 2 对于 Windows 95/98/ME/NT 4.0/2000，选择**设置**，然后选择**打印机**。
对于 Windows XP/2003，选择**打印机和传真**。
- 3 选择 **Samsung CLP-510 Series** 打印机。
- 4 用鼠标右键单击打印机图标，并选择**属性**。

5 单击**打印机**选项卡，然后从**选装纸盘**下拉列表中选择**纸盘 2**。



6 单击**确定**打印文档。

备注





规格

本章内容包括：

- 打印机规格
- 纸张规格

打印机规格

项目	规格和说明
打印速度*	黑色: A4 最高为 24 PPM (Letter 为 25 PPM); 彩色: A4 最高为 6 PPM (Letter 为 6 PPM)
	双面打印: A4/Letter 最高为 11.6 IPM (黑色); A4/Letter 最高为 6 IPM (彩色)
分辨率	最高为 1,200 x 1,200 dpi 有效输出
预热时间	少于 99 秒 (23 °C/55% RH、110/220 Vac)
首次打印时间	13 秒 (黑色); 21 秒 (四色)
额定电源	AC 110-127 V (美国, 加拿大) / 220-240 V (其它国家或地区), 50/60 Hz
功耗	工作时平均为 450 W/ 睡眠模式时低于 30 W
噪声电平**	低于 49 dBA (彩色打印)
	低于 49.8 dBA (黑色打印)
	低于 40 dBA (待机打印)
耗材寿命	<ul style="list-style-type: none"> • 黑色墨粉盒 <ul style="list-style-type: none"> - 高打印量: 7,000 个 A4/Letter 页面, 5% 覆盖率 - 标准打印量: 3,000 个 A4/Letter 页面, 5% 覆盖率 (提供标准打印量墨粉盒)
	<ul style="list-style-type: none"> • 彩色 (黄色 / 洋红 / 青色) 墨粉盒 <ul style="list-style-type: none"> - 高打印量: 5,000 个 A4/Letter 页面, 5% 覆盖率 - 标准打印量: 2,000 个 A4/Letter 页面, 5% 覆盖率 (提供标准打印量墨粉盒)
	成像装置: 大约 50,000 个黑色页面 (12,500 个彩色页面)***
	转印带: 大约 50,000 个黑色页面 (12,500 个彩色页面)***
	废粉仓: 大约 12,000 个黑色页面 (3,000 个彩色页面)***
工作负载	每月: 最多 35,000 个黑色页面
重量	32 kg (包括耗材) (70.5 lbs)
包装重量	纸张: 3.44 kg, 塑料: 0.18 kg
外形尺寸 (宽 x 深 x 高)	510 (宽) x 470 (深) x 405 (高) mm (20.1 x 18.5 x 15.9 in.)

项目	规格和说明
工作环境	温度: 15-32.5 °C / 50-90 °F 湿度: 20-80% RH
打印机语言	SPL-C (Samsung 彩色打印机语言)
内存	64 Mb (最大 192 Mb)
	可选用 64 或 128 Mb 内存 只能使用 Samsung 认可的 DIMM 内存。 64 Mb: ML-00MC; 128 Mb: ML-00MD
字体	Windows 字体
接口	CLP-515: USB 2.0
	CLP-515N: USB 2.0, Ethernet 10/100 Base TX
操作系统兼容性****	Windows 95/98/ME/NT 4.0/2000/XP/2003, 各种 Linux OS、 Mac 10.3.x 只有 CLP-515N 才支持 Windows 95 和 Windows NT 4.0
选件	CLP-515: Ethernet 10/100 Base TX (内置)

* 打印速度受所用操作系统, 计算性能, 软件应用程序, 连接方式, 介质类型, 介质尺寸和作业复杂性的影响。

** 声压级, ISO7779。

*** 可能受工作环境、打印间隔、介质类型、介质尺寸和彩色 / 黑色打印的影响。

**** 请访问 www.samsungprinter.com, 下载最新软件版本。

纸张规格

概述

本款打印机可打印多种介质，例如切片纸（包括纤维含量高达 100% 的再生纸），信封，标签，透明胶片和自定义尺寸的纸张。重量，成分，纹理及湿度等属性是影响打印机性能和输出质量的重要因素。使用不符合本用户指南中所述准则的纸张会导致以下问题：

- 打印质量差
- 经常卡纸
- 打印机过度磨损。



注意：

- 某些纸张可能符合本指南中的所有准则，但仍无法达到令人满意的效果。这可能是由于不正确的操作，不适宜的温度和湿度，或者其它 Samsung 无法控制的因素造成的。
- 在大量购买纸张之前，应确保纸张符合本用户指南的规格要求。



小心： 使用不符合规格的纸张可能导致打印机故障，并需要维修。这些维修不在 Samsung 保修或服务协议之列。

支持的纸张尺寸

纸盘 1 / 纸盘 2	尺寸*	重量	容量**
Letter	216 x 279 mm (8.5 x 11 in.)	<ul style="list-style-type: none"> 单面打印： 60 到 90 g/m² (16 到 24 lb) 合成纸 双面打印： 75 到 90 g/m² (20 到 24 lb) 合成纸 	<ul style="list-style-type: none"> 纸盘 1： 250 页 75 g/m² 合成纸 纸盘 2： 500 页 75 g/m² 合成纸
A4	210 x 297 mm (8.3 x 11.7 in.)		

多用途纸盘	尺寸*	重量	容量**
最小尺寸 (自定义)	90 x 140 mm (3.5 x 5.5 in.)	60 到 163 g/m ² 合成纸 (16 到 43 lb)	100 页 75 g/m ² 合成纸
最大尺寸 (自定义)	216 x 356 mm (8.5 x 14 in.)		
透明胶片	与上面所列的最 小和最大纸张尺寸 相同。	厚度： 0.10 x 0.14 mm (0.0039 x 0.0055 in.)	一般 30 张
标签***		厚度： 0.10 x 0.14 mm (0.0039 x 0.0055 in.)	一般 10 张
信封		最高 90 g/m ² (16 到 24 lb)	最多 10 个

* 本款打印机支持的介质尺寸非常广泛。请参阅第 3.21 页上的“打印卡片或自定义尺寸的介质”。

** 容量因介质重量，厚度和环境而异。

*** 平滑度：100 到 250 (Sheffield)。



注意：使用长度小于 140 mm (5.5 in.) 的打印介质时，可能会卡纸。为了获得最佳效果，请务必正确存放和处理纸张。请参阅第 E.8 页上的“打印机和纸张存放环境”。

纸张使用准则

为了获得最佳效果，请使用常规的 75 g/m² (20 lb) 纸张。确保纸张质量良好，没有切口，刻痕，破损，污点，色斑，灰尘，褶皱，孔隙以及卷曲或弯曲的边缘。

如果不确定所装的纸张类型，如合成纸或再生纸，请查看包装上的标签。

下列问题可能会造成打印质量差，卡纸甚至损坏打印机。

现象	纸张问题	解决方法
打印质量或墨粉附着 力差，进纸不畅	过于潮湿，粗糙， 光滑或凹凸不平； 纸质低劣	尝试其它类型的纸张， 光滑度在 100-250 之间， 湿度为 4-5%。
字符不全，卡纸和 卷曲	存放不当	将纸张平整地存放在防潮 包装中。
灰色背景阴影太深 / 打印机磨损	太重	使用较轻的纸张，打开后 出纸盘。
进纸时过度卷曲问题	太潮湿，纹理方向 不正确或者纹理结构 太短	使用长纹理纸张。
卡纸，损坏打印机	切口或穿孔	不要使用有切口或穿孔的 纸张。
进纸问题	边缘粗糙	使用质量好的纸张。



注意:

- 不要使用低温油墨（如某种热熔印刷中使用的油墨）印制的信头纸。
- 不要使用带凹凸图案的信头纸。
- 打印机使用热量和压力将墨粉熔凝到纸张上。请确保彩纸和预印表格上的油墨能经受此定影温度（在 180 °C 或 356 °F 下经受 0.1 秒）。

纸张规格

类别	规格
酸度	5.5-8.0 pH
厚度	0.094-0.18 mm (3.0-7.0 mils)
一令的卷曲度	平整度在 5 mm (0.02 in.) 之内
切边状况	使用锋利刀片裁切, 无可见毛边。
耐高温性	在 0.1 秒内加热到 180 °C (356 °F) 时, 不能烧焦, 熔化, 移位或释放有害物质。
纹理	长纹理
湿度	4-6% (按重量)
平滑度	100-250 Sheffield

出纸容量

出纸盘	容量
面朝下	250 页 75 g/m ² 合成纸

进纸容量

进纸盘	容量
纸盘	250 页 75 g/m ² 合成纸
多用途纸盘	100 页 75 g/m ² 合成纸
选装纸盘	500 页 75 g/m ² 合成纸

打印机和纸张存放环境

纸张存放环境直接影响进纸操作。

理想的情况是，打印机和纸张应存放在室温或接近室温的环境中，不能太干燥也不能太潮湿。切记纸张是易吸潮的；它可以快速地吸收和散发湿气。

加热和加湿会损坏纸张。高热会导致纸张中的湿气蒸发，而低温会导致湿气在纸张上凝结。取暖系统和空调会去除房间中的大部分湿气。打开纸包装开始使用后，纸张会散发湿气，从而产生条斑。潮湿的天气或水冷却器会导致房间中的湿度增加。打开纸包装开始使用后，纸张会吸收多余的湿气，从而导致打印颜色过淡和字形不全现象。而且，纸张反复散湿和吸湿后会扭曲变形，这样会导致卡纸。

请注意不要购买过多的纸张，短时间内（大约 3 个月）够用就可以了。长期存放的纸张可能会遇到高热或高湿的情况，这样均会损坏纸张。规划是很重要的，可以防止大量纸张受到损坏。

密封包装中未开封的纸张在使用之前可以稳定地存放数月。打开包装的纸会更容易损坏，特别是当它们未使用防潮材料包装时。

应该正确维护纸张的存放环境，以确保最佳的打印机性能。要求的环境为 20 到 24 °C (68 到 75 °F)，相对湿度为 45% 到 55%。在评估纸张存放环境时，应考虑以下准则：

- 纸张应存放在室温或接近室温的环境中。
- 空气不能太干或太湿。
- 存放打开包装的纸张的最佳方法是用防潮包装材料将纸张重新紧紧地包起来。如果打印机的工作环境比较恶劣，只打开当天要用的纸张，以防止不必要的湿度变化。

信封

信封的结构很关键。信封的折线变化很大，不仅不同制造商生产的信封折线不同，即使同一制造商生产的同一包装中的信封的折线也可能不同。信封的打印效果主要取决于信封的质量。选择信封时，应注意以下几点：

- 重量：信封纸的重量不应超过 90 g/m² (24 lb)，否则会卡纸。
- 结构：打印之前，信封应平放，卷曲度不超过 6 mm (0.25 in.)，信封内不应有空气。
- 状态：信封不应褶皱、有缺口或存在其它形式的损坏。
- 温度：应使用能经受打印机热量和压力的信封。

- 尺寸：应只使用下列尺寸范围的信封。

	最小	最大
多用途纸盘	90 x 140 mm (3.5 x 5.5 in.)	216 x 356 mm (8.5 x 14 in.)



注意：

- 只使用多用途纸盘打印信封。
- 使用任何长度小于 140 mm (5.5 in) 的介质都可能造成卡纸。这可能是因纸张受环境影响所致。要获得最佳的打印效果，请妥善存放和处理纸张。请参阅第 E.8 页上的“打印机和纸张存放环境”。

双面封口的信封

双面封口结构的信封在信封的两边各有一个垂直而不是斜角的封口。这种信封很容易起皱。请确认所有封口都如图所示延展到信封的四个角。

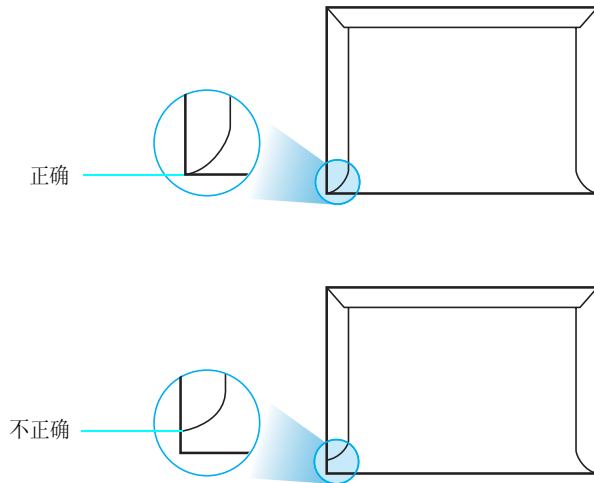

带胶条或封盖的信封

带胶条（可剥离）或多封盖（对折封口）的信封必须使用能经受打印机热量和压力的粘胶。过多的封盖和胶条会使信封起皱甚至卡塞，而且还可能损坏定影器。

信封的边距

下面是商用 #10 或 DL 信封的标准地址边距。

地址类型	最小	最大
寄信人地址	15 mm (0.6 in.)	51 mm (2 in.)
收信人地址	51 mm (2 in.)	90 mm (3.5 in.)



注意:

- 为了获得最佳的打印效果，打印位置应距信封边缘至少 15 mm (0.6 in.)。
- 避免在信封封口区域打印。

信封的存放

正确存放信封有助于提高打印质量。信封应平放。如果信封内有空气，形成气泡，那么在打印时信封可能会起皱。请参阅第 3.14 页上的“打印信封”。

标签



小心:

- 为了避免损坏打印机，只使用建议用于激光打印机的标签。
- 为了避免出现严重卡纸的情况，始终使用多用途纸盘打印标签，并始终使用后出纸盘。
- 切勿在同一张标签上重复打印，也不要标签的部分区域进行打印。

选择打印标签时，请考虑各方面的质量：

- 粘胶：粘胶应能经受打印机 180 °C (356 °F) 的定影温度。
- 排列：只使用标签之间没有暴露背衬的标签。标签之间的空白面会引起标签脱开，从而导致严重卡纸。
- 卷曲：在打印之前，平放的标签在任何方向的卷曲度都不应超过 13 mm (5 in.)。
- 状态：不要使用起皱，发泡或有衬纸脱开迹象的标签。

请参阅第 3.16 页上的“打印标签”。

透明胶片

打印机使用的透明胶片必须能经受打印机 180 °C (356 °F) 的定影温度。



小心: 为了避免损坏打印机，只使用建议用于激光打印机的透明胶片。

请参阅第 3.17 页上的“打印透明胶片”。



索引

A

安装

- 可选纸盘 2 D.11
- 内存 D.2
- 网卡 D.6
- 用于 Linux 的打印机驱动程序 B.2
- 用于 Macintosh 的打印机驱动程序 A.2

B

- 帮助, 使用 4.14
- 标签, 打印 3.16

C

- 成像装置, 更换 6.14
- 错误消息 7.25

D

- DIMM 内存, 安装 D.2
- DIMM 内存, 卸下 D.5
- 打印
 - 从 Macintosh A.6
 - 从 Windows 4.3
 - 单张纸打印多页 5.6, A.7
 - 海报 5.7
 - 配置页 6.2
 - 适合所选纸张 5.5
 - 使用覆盖 5.13
 - 手册 5.9
 - 双面 5.2
 - 水印 5.10
 - 缩小 / 放大的文档 5.4
- 打印分辨率, 设置 4.9
- 打印机软件
 - 安装
 - 在 Linux 中 B.2
 - 在 Macintosh 中 A.2
 - 卸载
 - 在 Linux 中 B.7
- 打印顺序, 设置 4.12
- 打印问题 7.3
- 打印质量问题, 解决 7.22
- 多用途纸盘, 使用 3.9

F

- 方向, 选择 4.6
- 废粉仓, 更换 6.11
- 覆盖, 使用 5.13

G

更换

- 成像装置 6.14
- 废粉仓 6.11
- 墨粉盒 6.8
- 转印带 6.22

功能

- 打印机 1.2

规格

- 打印机 E.2
- 纸张 E.4

H

- 海报打印 5.7

J

- 接口卡, 安装 D.6

K

- 可选纸盘, 安装 D.11
- 控制面板 2.2
 - 按钮 2.3
 - 菜单 2.4
 - 显示屏 2.2

L

Linux

- 常见问题 7.30
- LLPR 属性 B.10
- 配置工具 B.8
- 驱动程序, 安装 B.2

连接

- 以太网 D.10

M

Macintosh

- 常见问题 7.30
- 驱动程序, 安装 A.2
- 设置打印机 A.4
- 文档, 打印 A.6
- 系统要求 A.2

墨粉盒

- 更换 6.8
- 维护 6.4
- 摇匀 6.5, 6.8

N

- n-up 打印 5.6

P

- 配置页, 打印 6.2
- 偏好设置, 使用 4.13

Q

- 卡片纸, 打印 3.21
- 卡纸
 - 避免卡纸的小窍门 7.21
 - 出纸区 7.10
 - 打印机内部 7.9
 - 多用途纸盘 7.9
 - 进纸区 7.7
 - 可选纸盘 2 7.17
 - 双面打印区 7.13
- 清洁
 - 打印机内部 6.30
 - 打印机外部 6.29
 - LSU 6.29
- 取消, 打印作业 4.4

S

- 手册打印 5.9
- 手动进纸模式, 使用 3.12
- 双面打印 5.2
- 水印, 使用 5.10

T

- 透明胶片, 打印 3.17
- 图形属性, 设置 4.9

W

网络打印

- 本地共享打印机, 设置 C.3
- 参数, 配置 C.6
- 卡, 安装 D.6
- 网络连接的打印机, 设置 C.6

网卡, 安装 D.6

问题, 解决

- 错误消息 7.25
- 打印质量 7.22
- 检查表 7.2
- Linux 7.30
- Macintosh 7.30
- 卡纸 7.6
- Windows 7.29
- 一般 7.3

X

系统要求

- Linux B.2
- Macintosh A.2

卸载

- Linux B.7
- 信封, 打印 3.14
- 选件, 安装

- DIMM 内存 D.2
- 网卡 D.6
- 纸盘 2 D.11

Y

- 颜色模式 4.9, 4.10
- 以太网电缆, 打印 D.10
- 预印纸, 打印 3.20

Z

- 质量问题, 解决 7.22
- 纸盘 1, 使用 3.4
- 纸张
 - 尺寸和容量 3.2
 - 规格 E.4
 - 选择 3.2
 - 装入 3.4
 - 准则 3.3
- 纸张尺寸, 设置 4.7
- 纸张尺寸, 在纸盘中更改 3.7
- 纸张来源, 设置 4.8
- 纸张类型, 设置 4.8

- 纸张属性, 设置 4.7
- 转印带, 更换 6.22
- 装入, 纸张
 - 使用手动进纸 3.12
 - 在多用途纸盘中 3.9
 - 在可选纸盘 2 中 3.8
 - 在纸盘 1 中 3.4
- 状态监视器, 使用 5.17
- 自定义尺寸的介质, 打印 3.21
- 组件 1.4



Home

访问我们：

www.samsungprinter.com

Rev.2.00