

此图片的型号是KX-FP343。

Panasonic®

使用说明书

精华型普通纸传真机

型号 **KX-FP343CN**

KX-FP363CN



请在使用本机前阅读此说明书，并将其保存好以备将来参考。

如何利用使用说明书

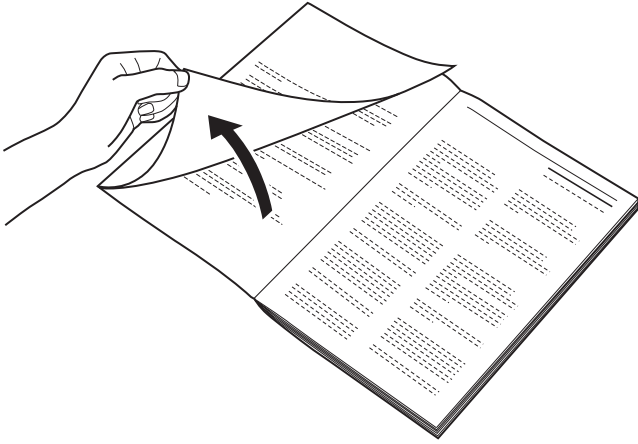

当参考使用说明书时，请始终打开封面页（下一页），以便您能方便地看到各个按钮。

打开



控件位置

当参考使用说明书时，请始终打开此页。关于每个按钮的说明，请参阅页 7。

KX-FP343

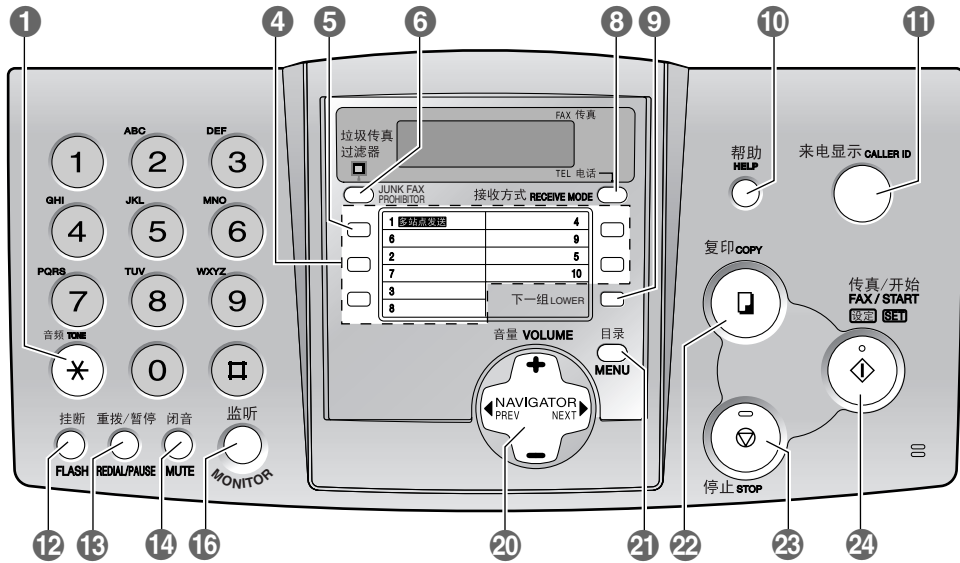

KX-FP363

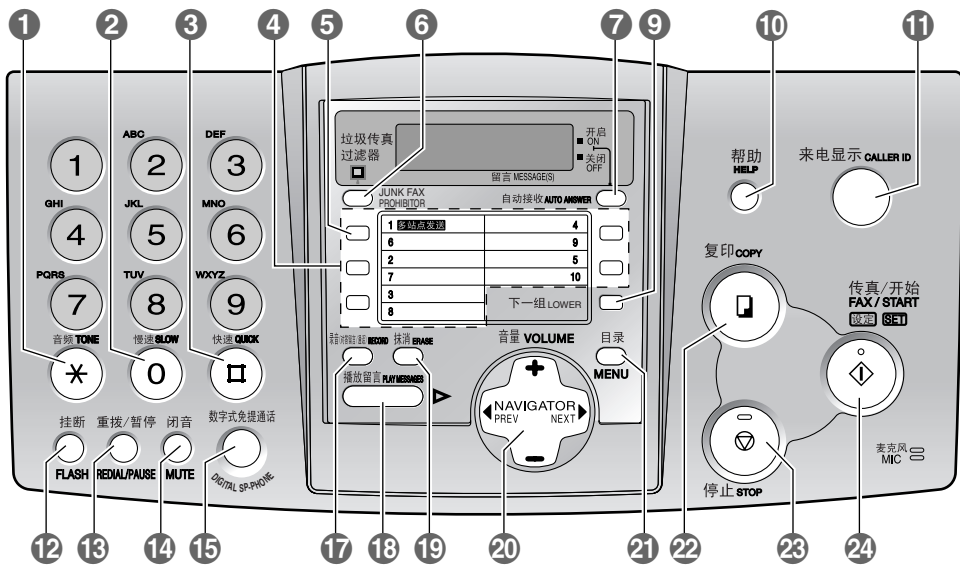

键

- | | | |
|------------------|-------------------|---------------------|
| 音频 1 | 帮助 10 | 抹消 19 |
| 慢速 2 | 来电显示 11 | NAVIGATOR 20 |
| 快速 3 | 挂断 12 | 音量 20 |
| 单触键 4 | 重拨/暂停 13 | 目录 21 |
| 多站点发送 5 | 闭音 14 | 复印 22 |
| 垃圾传真过滤器 6 | 数字式免提通话 15 | 停止 23 |
| 自动接收 7 | 监听 16 | 设定 24 |
| 接收方式 8 | 录音 17 | 开始 24 |
| 下一组 9 | 播放留言 18 | 传真/开始 24 |

感谢您购买Panasonic传真机。

您应保存记录的事项

请在此附上您的收据。

供您将来参考

购买日期

序号（可以在本机背面找到）

经销商名称和地址

经销商电话号码

注意：

- 请注意，复印的图像或收到的文稿图像将仍然保留在旧的油墨胶片上。当丢弃旧的油墨胶片时请小心谨慎。
- 请勿磨擦或用橡皮涂擦记录纸的打印面，因为这样可能导致打印模糊不清。

注释：

- 在本说明书中型号的后缀部分被省略了。
- 本使用说明书中的大多数图形都以KX-FP343为基础。

版权：

- 本手册的版权属于松下通信系统设备株式会社(PCC)和领取其执照者。在版权法的保护下，事先未经PCC和领取其执照者的书面同意，不得以任何形式对本手册进行全部或部分复制。

© Panasonic Communications Co., Ltd. 2003 松下通信系统设备株式会社 2003

重要安全说明

使用本机时，为了减少火灾、触电或人员伤害的危险，应始终遵守基本的安全预防措施。

1. 阅读和理解全部说明。
2. 按照机身上注明的警告及说明进行操作。
3. 在清洁本机前，请拔下本机的电源插头。不要使用液体或喷雾清洁剂。使用湿布进行清洁。
4. 请勿在靠近水的地方使用本机，例如靠近浴缸、脸盆、厨房洗涤槽等类似地方。
5. 将本机牢固地放置在稳定的地方。如果本机掉落，会导致严重损坏和/或人员伤害。
6. 请勿堵塞机器上的缝隙和开口。它们用于通风以防本机过热。切勿将本机放置在散热器附近或不能正常通风的地方。
7. 本机只能使用机器上标明的电源。如果您不了解自己家中的供电类型，请向经销商或当地供电局询问。
8. 为了安全，本机备有接地插头。如果您没有此种插座，请安装一个。切勿使用其他插头以免此安全功能不起作用。
9. 切勿将任何物品压在电源线上。应将本机安放在电源线不会被踩踏或使人绊倒的地方。
10. 切勿使墙壁插座和延长线过载。否则可能会导致火灾或触电。
11. 切勿将任何物品从机壳缝隙塞入本机内。否则可能会导致火灾或触电。切勿将任何液体泼洒在本机上。
12. 为了减少触电危险，切勿拆卸本机。当需要进行检修时，请将本机送到被授权的维修中心。打开或取下盖子可能会使您碰到危险的电压或其他危险。不正确的重新组装可能会在以后的使用中导致触电。
13. 当发生下列情况时，请从墙壁插座拔出本机的插头，并将维修工作委托给被授权的维修中心：
 - A. 当电源线或插头损坏或磨损时。
 - B. 如果有液体洒入本机。
 - C. 如果本机已遭受雨淋或水浇。
 - D. 如果按照使用说明进行操作时本机不能正常工作。只能调节使用说明书中包括的控制部分。不正确的调节反而会使被授权的维修中心必须进行更多的修理。
 - E. 如果本机掉落或机身损坏。
 - F. 如果本机在性能上发生明显的变化。
14. 在雷雨过程中，应避免使用电话（无绳电话除外）。否则，雷电可能会导致远距离电击。
15. 当附近有煤气泄露时，请勿使用本机来报告煤气泄露情况。

保管好此说明书

安装：

- 切勿在有雷电的时候安装电话线。
- 切勿将电话插口安装在潮湿的位置，除非该插口是专门为潮湿位置而设计的。
- 切勿触摸非绝缘的电话线或终端，除非电话线已经与网络接口断开。
- 安装或修改电话线时按说明小心操作。

警告：

- 为了防止火灾或触电，请勿将本产品暴露在雨水或任何类型的湿气中。

其他注意事项：

- 应使本机远离产生电气干扰的装置，如荧光灯和电机等。
- 应使本机避开灰尘、高温和振动。
- 勿将本机暴露在直接阳光照射下。
- 勿在本机上放置重物。
- 勿用湿手触摸插头。
- 用软布擦拭本机外层表面。切勿使用挥发油、稀释剂或任何磨料粉。
- 当长时间不使用本机时，请拔下本机的电源插头。

1. 简介和安装

附件	
1.1 随机附件.....	5
1.2 附件信息.....	6
认识控件	
1.3 概述.....	7
1.4 按钮说明.....	7
安装	
1.5 印字薄膜.....	8
1.6 载纸盘.....	9
1.7 记录纸支架.....	10
1.8 记录纸.....	10

2. 准备工作

连接和设定	
2.1 连接.....	11
帮助按钮	
2.2 帮助功能.....	12
音量	
2.3 调节音量.....	12
初始编程	
2.4 日期和时间.....	13
2.5 您的抬头.....	14
2.6 您的传真号码.....	15

3. 电话

自动拨号	
3.1 在单触拨号和导航电话簿中存储名称和电话号码.....	16
3.2 用单触拨号和导航电话簿拨打电话..	17
3.3 电话通话录音（仅KX-FP363）.....	17
来电显示	
3.4 来电显示服务.....	17
3.5 查看来电者信息并回叫.....	18
3.6 在单触拨号和导航电话簿中存储来电者信息.....	19

4. 传真

发送传真	
4.1 手动发送传真.....	20
4.2 可以发送的文稿.....	21
4.3 用单触拨号和导航电话簿发送传真..	21
4.4 多站点传送.....	21
4.5 选择使用传真机的方式.....	24
接收传真	
4.6 手动接收传真.....	25
4.7 自动接收传真.....	25
4.8 将本机与答录机一起使用（仅KX-FP343）.....	26
4.9 接收查询（提取另一台传真机上的传真）.....	27
4.10 垃圾传真过滤器（防止接收来自不受欢迎的来电者的传真）.....	27

5. 复印

复印	
5.1 进行复印.....	29

6. 答录机（仅KX-FP363）

欢迎	
6.1 录制您自己的欢迎信息.....	31
备忘录信息	
6.2 为他人或自己留下备忘录信息.....	31
传入信息	
6.3 收听录音信息.....	31
遥控操作	
6.4 从远程位置操作.....	33
语音信箱	
6.5 允许来电者留下私人留言.....	34
6.6 录制您的信箱欢迎信息.....	34
6.7 收听信箱录音信息.....	35
6.8 从远程位置收听信箱录音信息.....	35
选项	
6.9 将录音信息转移到另一个电话.....	36

7. 可编程的功能

功能	
7.1 编程.....	37
7.2 基本功能.....	37
7.3 高级功能.....	38

8. 帮助

出错信息	
8.1 出错信息-报告.....	42
8.2 出错信息-显示.....	42
常见问题	
8.3 当有的功能不工作时，请检查此处.....	43
卡纸	
8.4 记录纸卡纸.....	47
8.5 文稿卡住-发送.....	49
清洁	
8.6 清洁送稿器.....	49
8.7 清洁热敏头.....	50

9. 一般信息

打印报告	
9.1 参考列表和报告.....	51
规格	
9.2 本产品的技术数据.....	52

10. 索引

10.1 索引.....	54
--------------	----

1.1 随机附件

编号	项目	数量	规格
①	电源线	1	-----
②	电话线	1	-----
③	话筒	1	-----
④	话筒线	1	-----
⑤	载纸盘	1	-----
⑥	记录纸支架	1	-----
⑦	印字薄膜	1	打印约210页A4尺寸的纸张。*1
⑧	使用说明书	1	-----
⑨	快速参考	1	-----

*1 关于替换薄膜，请参阅页 6。

注释：

- 如果缺少或损坏了任何附件， 请向购买处询问。
- 请保存好原装纸箱和包装材料， 以便将来运输和搬运本机时使用。

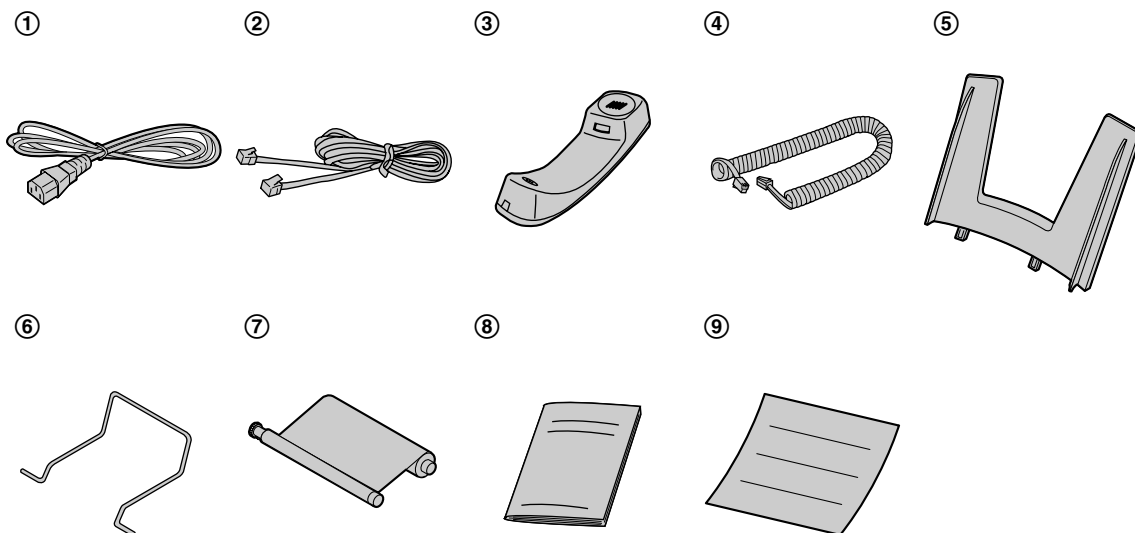

1.2 附件信息

1.2.1 可用附件

型号	项目	规格/用途
KX-FA57E	替换薄膜*1	216 mm × 70 m (打印约210页 A4尺寸的纸张。)

*1 我们建议您购买标准尺寸的替换用薄膜以便本机继续使用。请使用Panasonic原装替换薄膜。印字薄膜不能重复使用。不要重新卷绕并再次使用旧的印字薄膜。

1.3 概述

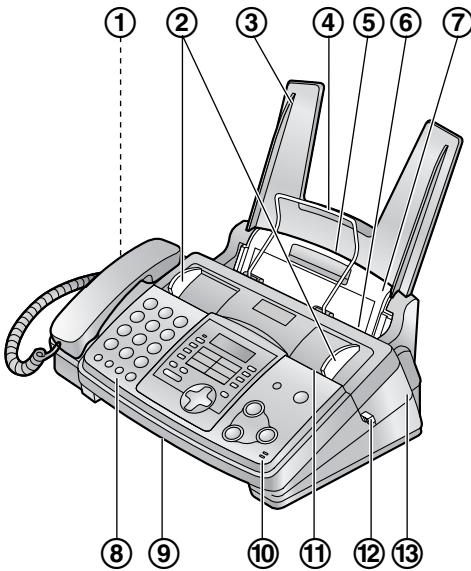

* 此图片的型号是KX-FP363。

- ① 扬声器
- ② 文稿引导板
- ③ 载纸盘
- ④ 记录纸支架
- ⑤ 记录纸入口
- ⑥ 记录纸出口
- ⑦ 拉力板
- ⑧ 前盖
- ⑨ 文稿出口
- ⑩ 麦克风 (仅KX-FP363)
- ⑪ 文稿入口
- ⑫ 绿色钮 (后盖开盖钮)
- ⑬ 后盖

1.4 按钮说明

- 一直打开封面页以便参考按钮位置。

- 1【音频】**
 - 当您的线路具有转盘脉冲服务时，在拨号中可暂时将脉冲改为音频。
- 2【慢速】** (仅KX-FP363)
 - 降低信息重放速度 (页 32)。
- 3【快速】** (仅KX-FP363)
 - 加快信息重放速度 (页 32)。
- 4 单触键**
 - 使用单触拨号 (页 16, 17, 21)。
- 5【多站点发送】**
 - 向多方传送文稿 (页 22)。
- 6【垃圾传真过滤器】**
 - 使用垃圾传真过滤器 (页 27)。
- 7【自动接收】** (仅KX-FP363)
 - 打开/关闭自动接收设定 (页 25)。
- 8【接收方式】** (仅KX-FP343)
 - 更改接收方式。
- 9【下一组】**
 - 对于单触拨号选择6-10组 (页 16, 17, 21)。
- 10【帮助】**
 - 打印快速指南 (页 12)。
- 11【来电显示】**
 - 使用来电显示服务 (页 18, 19)。
- 12【挂断】**
 - 使用特殊的电话服务或转移分机呼叫等。
- 13【重拨/暂停】**
 - 重拨上次最后拨过的号码。如果当使用【监听】(KX-FP343)/【数字式免提通话】(KX-FP363) 按钮拨打电话时占线，本机最多可以自动重拨3次该号码。
 - 在拨号中插入暂停。
- 14【闭音】**
 - 在通话过程中使对方听不到您的声音。再次按此按钮可以继续通话。
- 15【数字式免提通话】** (仅KX-FP363)
 - 免提电话操作 (页 17)。
- 16【监听】** (仅KX-FP343)
 - 在不拿起话筒的情况下拨号。
- 17【录音】** (仅KX-FP363)
 - 录制您自己的欢迎信息 (页 31)。
- 18【播放留言】** (仅KX-FP363)
 - 播放信息 (页 31)。
- 19【抹消】** (仅KX-FP363)
 - 消除信息 (页 32)。
- 20【NAVIGATOR】【音量】**
 - 调节音量 (页 12)。
 - 查找已存储的项目 (页 17, 21)。
 - 在编程时选择功能或功能设定 (页 37)。
 - 转到下一个操作。
- 21【目录】**
 - 开始或结束编程。
- 22【复印】**
 - 开始复印 (页 29)。
- 23【停止】**
 - 停止操作或编程。
- 24【传真/开始】【设定】**
 - 开始发送或接收传真。
 - 在编程时存储设定。

1.5 印字薄膜

1.5.1 安装印字薄膜

1 向上拉前盖的中间部分 (2) 以打开前盖 (1)。

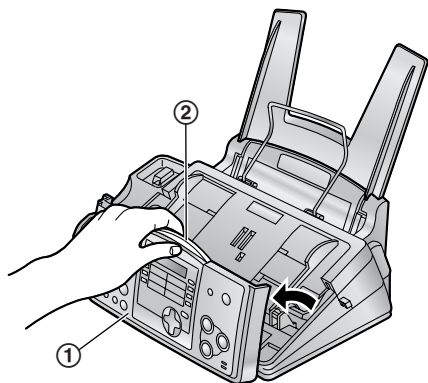

2 按机器右侧的绿色开盖钮 (1)，释放后盖。
或者
按机器的绿色开盖杆 (2)，释放后盖。

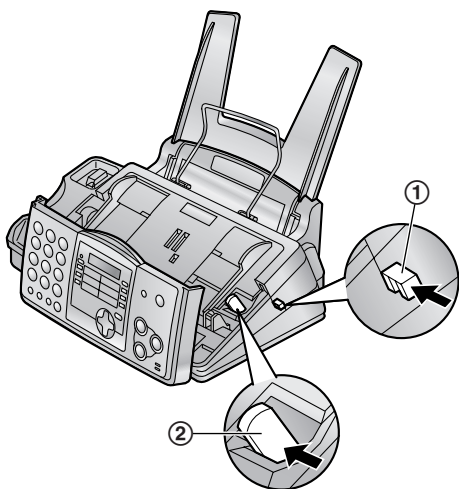

3 打开后盖 (1)。

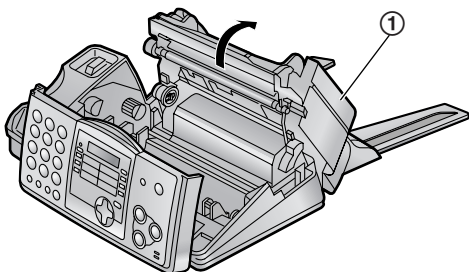

4 将前印字薄膜辊蓝芯的齿轮件 (1) 插入到机器的左插槽中 (2)。插入后印字薄膜辊 (3)。
● 可以用手触摸印字薄膜，不会像复写纸那样粘到手上。

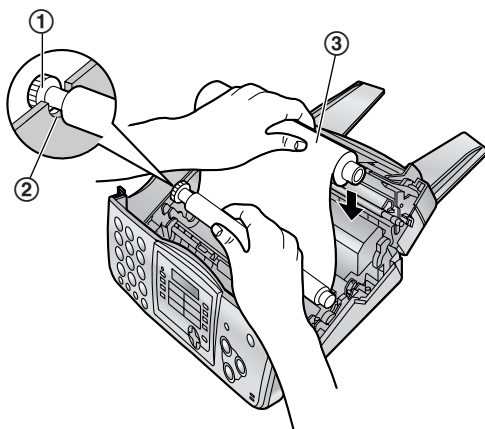

5 按箭头所示方向转动蓝芯的齿轮件 (1)。

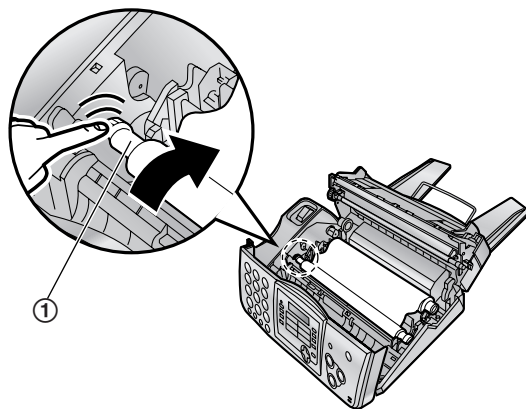

- 确保印字薄膜至少在蓝芯 (2) 上缠绕一圈。

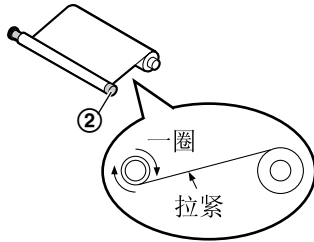
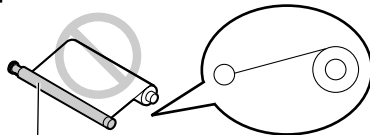
正确**不正确**

没有将印字薄膜在蓝芯上缠绕一圈。

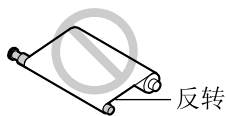

- 6 首先向下按后盖两端带有凸点的区域 (2)，关上后盖 (1)。然后牢固地关上前盖 (3)。

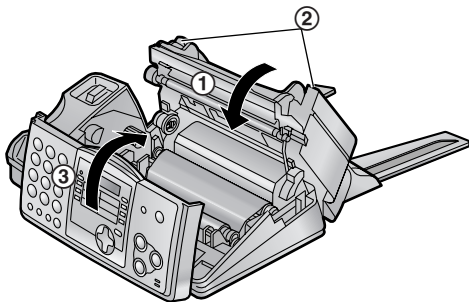
**1.5.2 更换印字薄膜**

为确保本机正确运行，我们推荐您使用 Panasonic 替换薄膜。关于附件信息，请参阅页 6。

- 使用非Panasonic的替换薄膜可能导致本机损坏或打印质量下降，对此我们不负责任。

- 1 打开盖（参见页 8 上的步骤 1 到 3）。

- 2 取出旧芯 (1) 和印字薄膜 (2)。

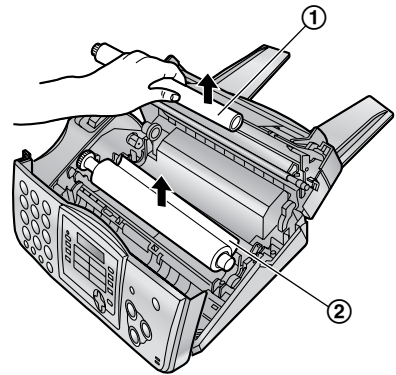

- 3 从新印字薄膜 (3) 上取下制动塞 (1) 和垫片 (2)。

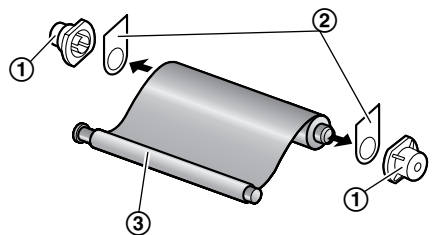

- 4 插入印字薄膜，然后关上盖（参见页 8 上的步骤 4 到 6）。

1.6 载纸盘

将载纸盘 (2) 薄片 (1) 插入本机背面的两个槽口 (3)。

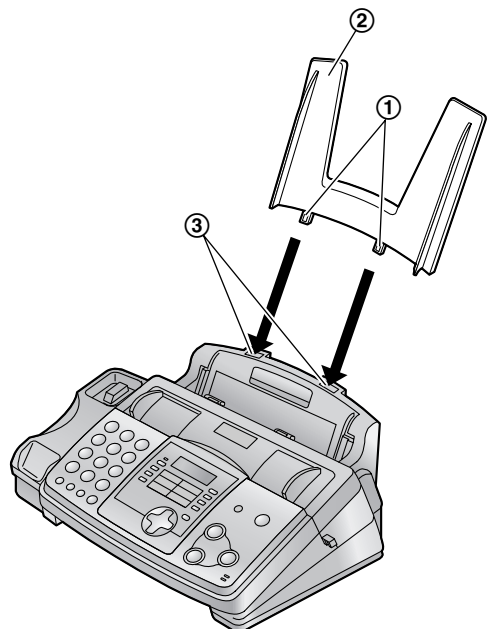

1.7 记录纸支架

将记录纸支架 (①) 插入记录纸出口右侧的插槽 (②) 中, 然后插入左插槽 (③)。

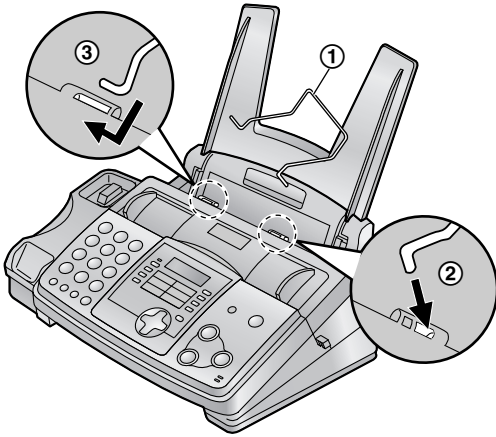

- 打印出来的记录纸将从本机的上部排出。记录纸支架可以防止打印出来的纸张变卷曲。

- 2 向前推拉力板 (①), 并且在装纸时使其一直打开。

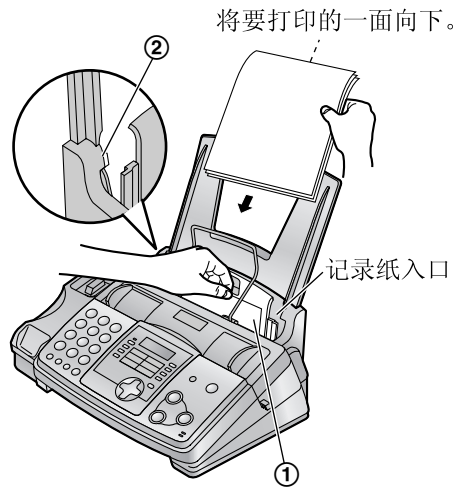

- 不应使纸张超越薄片 (②)。
- 如果未正确插入纸张, 应重新调整纸张, 否则可能会卡纸。

1.8 记录纸

本机最多可以放置50页75 g/m²的纸张。
关于纸张规格, 请参阅页 53中的说明。

- 1 在插入纸叠之前, 翻松纸张以免卡住。

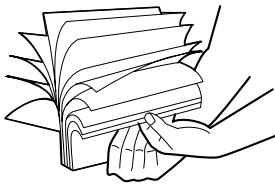

正确

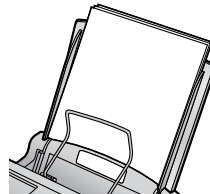

不正确

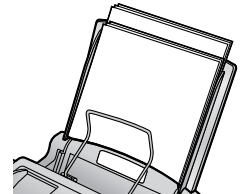

2.1 连接

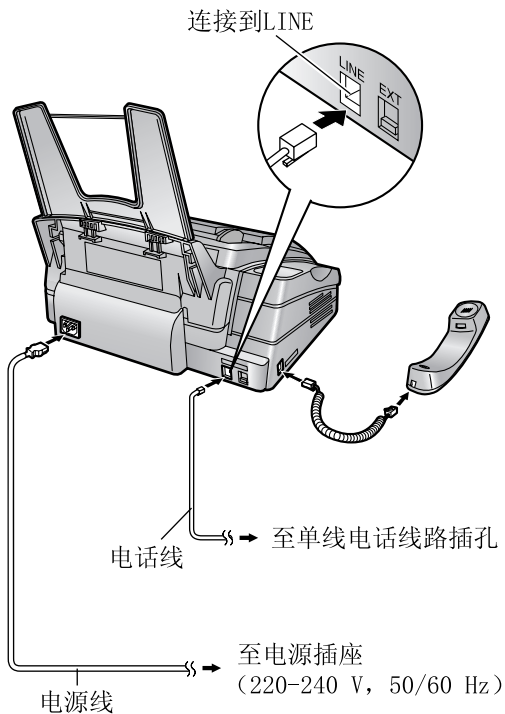

- 如果本机和计算机一起使用并且您的Internet提供商要求安装滤波器，请按如下所示进行连接。

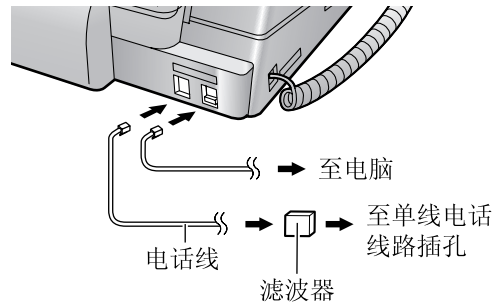

注意：

- 必须始终保持电源线连接。
- 切勿在有雷电的时候安装电话线。
- 当您操作本机时，应使电源插座靠近本机并且易于插接。
- 务必使用本机附带的电话线。
- 请勿延长电话线。

注释：

- 如果同一线路上连接有其它任何设备，本机可能会打乱该设备的网络状态。
- 如果希望在本机上连接答录机，请参阅页 26（仅KX-FP343）。
- 不要将答录机连接到同一条电话线路。如果已连接，请按【自动接收】关闭自动答录功能（仅KX-FP363）。

2.2 帮助功能

您可以按如下方法打印一份快速指南以作为参考。

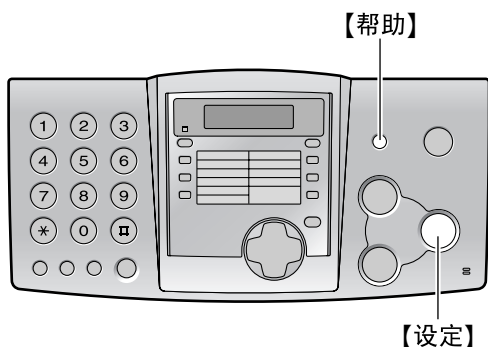

- 1 按【帮助】。
- 2 按【设定】。

2.3 调节音量

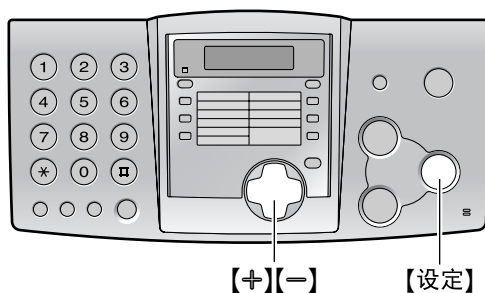

2.3.1 振铃音量

设有4级（高/中/低/关）。

在本机空闲时，按【+】或【-】。

- 如果文稿入口处有任何文稿，将不能调节振铃音量。确认文稿入口处没有任何文稿。

关闭振铃

1. 反复按【-】，直到显示出“RINGER OFF=OK?”。
2. 按【设定】。
 - 收到来电时，本机将不振铃，而是显示“INCOMING CALL”。
 - 若要重新打开振铃，请按【+】。

振铃类型

- 您可以选择三种振铃类型之一（页38中的功能#17）。

2.3.2 话筒接收器音量

设有3级（高/中/低）。

当通话时，按【+】或【-】。

2.3.3 监听/扬声器音量

设有8级（从高到低）。

使用监听/免提电话时，按【+】或【-】。

2.3.4 语音提示音量（仅KX-FP363）。

设有9级（从高到关）。

当收听语音提示时，按【+】或【-】。

2.3.5 答录机音量（仅KX-FP363）。

设有9级（从高到关）。

当收听录音信息时，按【+】或【-】。

2.4 日期和时间

必须设定日期和时间。

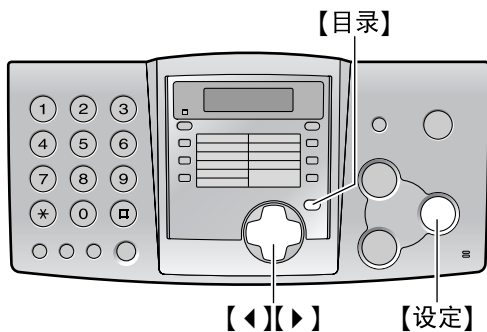

1 按【目录】。

```
SYSTEM SET UP
PRESS NAVI. [◀ ▶]
```

2 反复按【◀】或【▶】，直到显示下面的信息。

```
SET DATE & TIME
PRESS SET
```

3 按【设定】。

- 光标 (■) 将出现在显示屏中。

```
M: 01 / D: 01 / Y: 03
TIME: 00:00
```

4 分别输入2位的当前月/日/年。

示例：2003年8月10日

按【0】【8】【1】【0】【0】【3】。

```
M: 08 / D: 10 / Y: 03
TIME: 00:00
```

5 分别输入2位的当前时/分。

示例：15:15

按【1】【5】【1】【5】。

```
M: 08 / D: 10 / Y: 03
TIME: 15:15
```

6 按【设定】。

- 下一个功能将显示出来。

7 按【目录】结束编程。

注释：

- 这些信息将被打印在本机所传送的每页传真上。
- 时钟的精确度约为每月±60秒。

12小时时钟输入

如果您选择的时钟显示是“12H”（页38中的功能#19），请按如下所示在步骤5中输入时钟：

示例：3:15PM (15:15)

1. 按【0】【3】【1】【5】。

2. 按【*】，直到显示出“PM”为止。（按【*】选择“AM”或“PM”。）

纠正错误

按【◀】或【▶】将光标移至错误的数字，然后改正。

2. 准备工作

2.5 您的抬头

抬头可以是您的公司、部门名称或您的姓名。

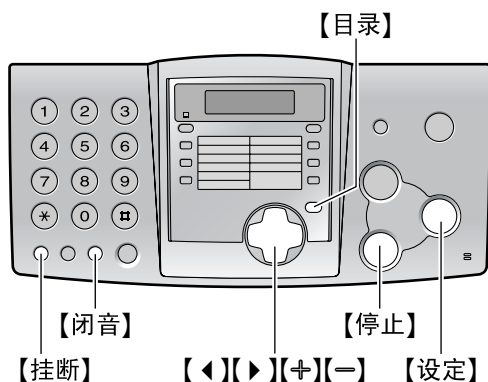

1 按【目录】。

SYSTEM SET UP
PRESS NAVI. [< >]

2 反复按【<】或【>】，直到显示下面的信息。

YOUR LOGO
PRESS SET

3 按【设定】。

- 光标 (■) 将出现在显示屏中。

LOGO=■

4 输入您的抬头，最多30个字符。详细信息，请参阅页 14中的字符表。

5 按【设定】。

- 下一个功能将显示出来。

6 按【目录】结束编程。

注释：

- 这些信息将被打印在本机所传送的每页传真上。

输入您的抬头

示例：“BILL”

1. 按【2】两次。

LOGO=B

2. 按【4】三次。

LOGO=BI

3. 按【5】三次。

LOGO=BIL

4. 按【>】将光标移至下一空格，然后按【5】三次。

LOGO=BILL

改变大写或小写字母

按【#】键可以交替改变为大写或小写字母。

1. 按【2】两次。

LOGO=B

2. 按【4】三次。

LOGO=BI

3. 按【#】。

LOGO=Bi

4. 按【5】三次。

LOGO=Bill

纠正错误

按【<】或【>】将光标移至错误的字符，然后改正。

删除字符

按【<】或【>】将光标移至您想要删除的字符处，然后按【停止】。

插入字符

1. 按【<】或【>】将光标移至您想插入字符的位置的右边。
2. 按【闭音】插入空格并输入字符。

用拨号键盘选择字符

键	字符
【1】	1 [] { } + - / = , . _ ` : ; ?
【2】	A B C a b c 2
【3】	D E F d e f 3
【4】	G H I g h i 4
【5】	J K L j k l 5
【6】	M N O m n o 6
【7】	P Q R S p q r s 7
【8】	T U V t u v 8
【9】	W X Y Z w x y z 9

键	字符
[0]	0 () < > ! " # \$ % & ¥ * @ ^ ' →
[#]	改变大写或小写字母。
[挂断]	连字符按钮
[闭音]	插入按钮
[停止]	删除按钮

注释：

- 若要用同样的数字键输入另一个字符，请按 **[▶]** 将光标移至下一个空格。

用 **[+]** 或 **[-]** 选择字符

您可以使用 **[+]** 或 **[-]** 选择字符，而不用按拨号键。

1. 反复按 **[+]** 或 **[-]**，直到显示出需要的字符。
2. 按 **[▶]** 将光标移至下一个空格。
 - 显示的字符被插入。
3. 回到步骤1以输入下一个字符。

字符的显示顺序

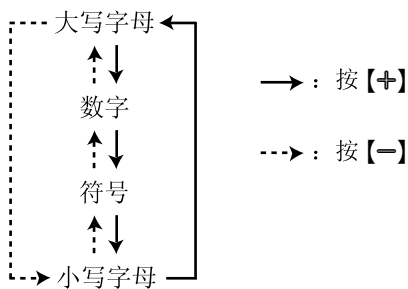

2.6 您的传真号码

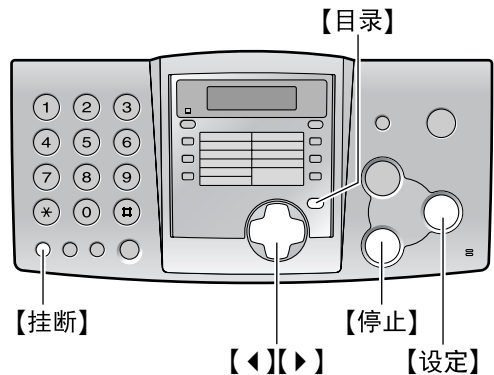

- 1 按 **[目录]**。

SYSTEM SET UP
PRESS NAVI. [◀ ▶]

- 2 反复按 **[◀]** 或 **[▶]**，直到显示下面的信息。

YOUR FAX NO.
PRESS SET

- 3 按 **[设定]**。

- 光标 (■) 将出现在显示屏中。

NO. = ■

- 4 输入您的传真号码，最多20位。

示例：

NO. = 1234567 ■

- 5 按 **[设定]**。

- 下一个功能将显示出来。

- 6 按 **[目录]** 结束编程。

注释：

- 这些信息将被打印在本机所传送的每页传真上。
- **[*]** 按钮输入“+”，**[#]** 按钮输入空格。
示例：+234 5678
按 **[*][2][3][4][#][5][6][7][8]**。
- 若要在电话号码中输入连字符，请按 **[挂断]**。

纠正错误

按 **[◀]** 或 **[▶]** 将光标移至错误的数字，然后改正。

删除数字

按 **[◀]** 或 **[▶]** 将光标移至您想要删除的数字处，然后按 **[停止]**。

3.1 在单触拨号和导航电话簿中存储名称和电话号码

为了快速拨打频繁使用的号码，本机备有单触拨号（10项）和导航电话簿（100项）。

- 您也可以使用单触拨号和导航电话簿来发送传真（页 21）。

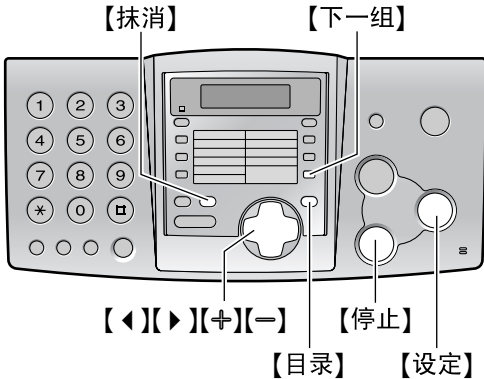

3.1.1 存储到单触拨号

- 1 反复按【目录】，直到显示出“DIRECTORY SET”。
- 2 选择需要的组键。
对于组1：
 1. 按组1。
 2. 按【设定】。对于2-5组：
按组键之一。
对于6-10组：
按【下一组】，然后按组键之一。
- 3 输入最多10个字符的名称（请参阅页 14中的说明）。
- 4 按【设定】。
- 5 输入电话号码，最多30位。
- 6 按【设定】。
 - 若要编程其他项目，请重复步骤2到步骤6。
- 7 按【停止】。

帮助提示：

- 您可以在电话号码表中确认存储的项目（页 51）。

注释：

- 插入电话号码中的连字符或空格占用两位。

纠正错误

按【<】或【>】将光标移至错误的字符/数字处，然后改正。

删除字符/数字

按【<】或【>】将光标移至您想要删除的字符/数字处，然后按【停止】。

3.1.2 存储到导航电话簿

- 1 反复按【目录】，直到显示出“DIRECTORY SET”。
- 2 按【>】。
- 3 输入最多10个字符的名称（请参阅页 14中的说明）。
- 4 按【设定】。
- 5 输入电话号码，最多30位。
- 6 按【设定】。
 - 若要编程其他项目，请重复步骤3到步骤6。
- 7 按【目录】。

帮助提示：

- 您可以在电话号码表中确认存储的项目（页 51）。

注释：

- 如果显示“SPACE= 5 DIRS.”，则只能再存储5项。
- 插入电话号码中的连字符或空格占用两位。

纠正错误

按【<】或【>】将光标移至错误的字符/数字处，然后改正。

删除字符/数字

按【<】或【>】将光标移至您想要删除的字符/数字处，然后按【停止】。

3.1.3 编辑已存储的项目

- 1 按【>】。
- 2 反复按【+】或【-】，直到显示出需要的项目。
- 3 按【目录】。
- 4 按【*】。
 - 如果您不需要编辑名称，请跳至步骤6。
- 5 编辑名称（请参阅页 16中的存储步骤说明）。
- 6 按【设定】。

- 如果您不需要编辑电话号码，请跳至步骤8。

7 编辑电话号码。有关的详细内容，请参阅页16中的存储步骤。

8 按[设定]。

3.1.4 消除已存储的项目

- 1 按[▶]。
- 2 反复按[+]或[-]，直到显示出需要的项目。
- 3 按[目录]。
- 4 按[≡]。
 - 若要取消消除操作，请按[停止]。
- 5 按[设定]。

用于消除已存储项目的另一个方法（仅KX-FP363）

1. 按[▶]。
2. 反复按[+]或[-]，直到显示出需要的项目。
3. 按[抹消]。
4. 按[设定]。

3.2 用单触拨号和导航电话簿拨打电话

在使用此功能之前，将需要的名称和电话号码编程存入单触拨号和导航电话簿中（页16）。

- 一直打开封面页以便参考按钮位置。

3.2.1 使用单触拨号

1 按[监听](KX-FP343)/[数字式免提通话](KX-FP363)或拿起话筒。

2 选择需要的组键。

对于1-5组：

按需要的组键。

对于6-10组：

按[下一组]，然后按需要的组键。

- 本机将自动开始拨号。

3.2.2 使用导航电话簿

- 1 按[▶]。
- 2 反复按[+]或[-]，直到显示出需要的项目。
- 3 按[监听](KX-FP343)/[数字式免提通话](KX-FP363)或拿起话筒。

- 本机将自动开始拨号。

按字头搜索名称

示例：“LISA”

1. 按[▶]。
2. 按[+]或[-]打开导航电话簿。
3. 反复按[5]，直到显示出任何带有“L”字头的名称（参阅字符表，页14）。
 - 若要查找符号（非字母或数字），请按[*]。
4. 反复按[+]，直到显示出“LISA”。
 - 若要停止查找，请按[停止]。
 - 若要拨打显示的号码，请按[监听](KX-FP343) / [数字式免提通话](KX-FP363) 或拿起话筒。

免提电话操作（仅KX-FP363）

- 在安静的房间使用扬声器。
- 使用[+]或[-]调节扬声器音量。

3.3 电话通话录音（仅KX-FP363）

您可以在通话时录音。以后可以直接或遥控重放通话录音。

- 一直打开封面页以便参考按钮位置。

1 在通话期间，按[录音]。

2 若要停止录音，请按[停止]或放回话筒。

注释：

- 在法律上对双向电话通话进行录音可能有限制。当通话被录音时请通知对方。

3.4 来电显示服务

本机与您当地电话公司提供的来电显示服务兼容。若要使用此功能，您必须申请并取得来电显示服务。

重要事项：

- 本机将只显示来电者的电话号码和名称。
- 本机将不支持未来的其他电话服务。
- 根据当地电话公司所提供的服务，有可能不显示来电日期/时间或来电者的名称。

预先将下面的振铃设定更改成2次或多次振铃。

- KX-FP343：传真方式振铃设定（页37中的功能#06）
- KX-FP363：答录方式振铃设定（页38中的功能#06）和传真方式振铃设定（页38中的功能#06）

3. 电话

3.4.1 如何显示来电显示

第一次振铃后，将显示来电方的名称或电话号码。这样，您就可以根据来电者来决定是否应答来电。

本机将自动存储来电者信息。您可以查看来电者信息（页 18）和打印来电显示表（页 51）。

注释：

- 如果本机连接到PBX（专用分组交换机，Private Branch Exchange）系统，您可能无法接收来电者信息。请咨询您的PBX供应商。
- 如果本机无法接收来电者信息，将显示下面的信息：
“OUT OF AREA”：来电者所在的地区没有提供来电显示服务。
“PRIVATE CALLER”：来电者请求不要发送来电者信息。
“LONG DISTANCE”：来电者拨打的是长途。

使用来电显示表来确认来电者信息

本机将存储最近30个来电者的信息。

- 若要手动打印，请参阅页 51。
- 若要在每30个新来电之后自动打印，请启动功能#26（页 39）。

3.5 查看来电者信息并回叫

您可以方便地查看来电者信息并进行回叫。

重要事项：

- 在下列情况下不能进行回叫：
 - 电话号码中包含数字之外的其他数据（如*或#）。
 - 来电者信息不包含电话号码。

3.5.1 查看来电者信息

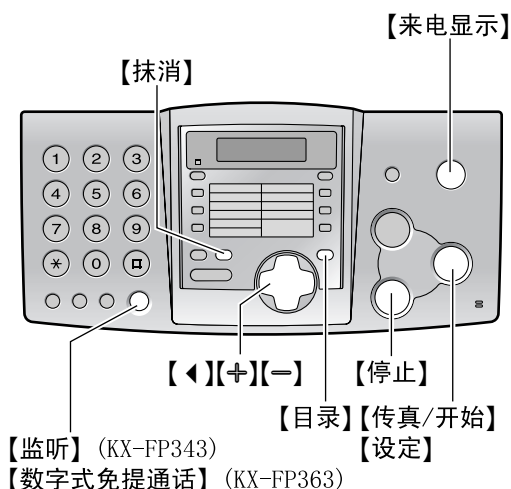

- 1 按【来电显示】。

- 2 按【+】可以查找最新的来电者信息。
按【-】可以查找最旧的来电者信息。

示例：

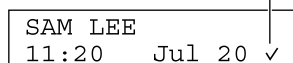

- ①表示已经查看或应答了该来电。
- 更改来电者信息的显示，请反复按【来电显示】。

查看时显示

当没有收到来电时，将显示“NO CALLER DATA”。

当本机无法接收名称时，将显示“NO NAME RCVD”。

停止查看

在步骤2之后按【停止】。

3.5.2 使用来电者信息回叫

在接收的来电者信息中的电话号码内，可能包含分类号码和/或区号。为避免误拨，请在回叫之前编辑电话号码。

- 1 按【来电显示】，然后按【+】或【-】以显示要回叫的项目。
- 2 按【*】开始编辑电话号码。
- 3 编辑电话号码。
- 4 按【监听】(KX-FP343)/【数字式免提通话】(KX-FP363)或拿起话筒，以回叫编辑过的号码。
 - 本机将自动开始拨号。
 - 发送传真 - 正面向下插入文稿，然后按【传真/开始】。

纠正错误

按【<】或【>】将光标移至错误的数字，然后改正。

注释：

- 编辑的电话号码不会存储在来电者信息中。要存储在电话簿中，请参阅页 19。

删除数字

按【<】或【>】将光标移至您想要删除的数字处，然后按【停止】。

插入数字

1. 按【<】或【>】将光标移至您想插入数字的位置的右边。
2. 按【闭音】插入空格并输入数字。

3.5.3 消除所有来电者信息

- 1 反复按【目录】，直到显示出“CALLER SET UP”。
- 2 按【设定】。
- 3 按【设定】。
 - 若要取消消除操作，请按【停止】，然后按【目录】。
- 4 按【设定】。
- 5 按【停止】。

3.5.4 消除特定的来电者信息

- 1 按【来电显示】。
- 2 反复按【+】或【-】，直到显示出需要的项目。
- 3 按【◀】。
 - 若要取消消除操作，请按【停止】。
- 4 按【设定】。
 - 若要消除其他项目，请重复步骤2到步骤4。
- 5 按【停止】。

用于消除特定来电者信息的另一个方法（仅 KX-FP363）

1. 按【来电显示】。
2. 反复按【+】或【-】，直到显示出需要的项目。
3. 按【抹消】。
 - 若要消除其他项目，请重复步骤2到步骤3。
4. 按【停止】。

3.6 在单触拨号和导航电话簿中存储来电者信息

- 一直打开封面页以便参考按钮位置。

重要事项：

- 在下列情况下不能使用此功能。
 - 电话号码中包含数字之外的其他数据（如*或#）。
 - 来电者信息不包含电话号码。

- 1 按【来电显示】。
- 2 反复按【+】或【-】，直到显示出需要的项目。
- 3 按【目录】。

- 4 选择组键或导航电话簿。

对于组1：

1. 按组1。
2. 按【设定】。
3. 按【设定】。

对于2-5组：

1. 按需要的组键。
2. 按【设定】。

对于6-10组：

1. 按【下一组】，然后按需要的组键。
2. 按【设定】。

对于导航电话簿：

1. 按【◀】或【▶】。
2. 按【设定】。

- 5 按【设定】。

注释：

- 您可以在电话号码表中确认存储的项目（页51）。
- 本机只能存储长度不超过10个字符的名称。
- 若要编辑名称和号码，请参阅页16。
- 如果您在组键中输入一个新项目，原来的项目将被替换。

4.1 手动发送传真



【重拨/暂停】

- 1 将文稿引导板 (①) 的宽度调节至文稿尺寸。
- 2 将文稿正面向下 (②) 插入 (最多10页), 直到本机发出一次“哔”声并抓住文稿为止。
- 3 如果需要, 请反复按【+】或【-】选择需要的清晰度。
- 4 按【监听】(KX-FP343)/【数字式免提通话】(KX-FP363)或拿起话筒。
- 5 拨打传真号码。
- 6 当听到传真音时:
按【传真/开始】。

当对方应答您的呼叫时:

拿起电话筒并请求对方按开始键。当听到传真音时, 按【传真/开始】。

选择清晰度

根据文稿类型, 选择需要的清晰度。

- “STANDARD”: 用于普通文字大小的印刷或打印原稿。
- “FINE”: 用于文字较小的原稿。
- “SUPER FINE”: 用于文字非常小的原稿。此设定仅可用于其他兼容的传真机。
- “PHOTO”: 用于带有照片、阴影图画等的原稿。

- 使用“FINE”、“SUPER FINE”和“PHOTO”设定将增加传送时间。
- 如果在送纸过程中改变清晰度设定, 将从下一页开始生效。

重拨上次最后拨过的号码

按【重拨/暂停】。

- 如果占线, 本机将最多自动重拨3次该号码。
- 若要取消重拨, 请按【停止】。

一次传送10页以上的文稿

插入文稿的前10页。在最后一页送入本机前, 加放另外的页 (一次最多10页)。

预先拨打传真号码

您可以在插入文稿之前先拨打传真号码。如果您需要参阅文稿以查找对方的传真号码, 此功能将非常方便。

1. 输入传真号码。
2. 插入文稿。
3. 按【传真/开始】。

从存储器发送 (快速扫描功能)

在发送之前, 您可以将文稿扫描存入存储器中。若要使用此功能, 请预先启动页 39中的功能#34。

1. 插入文稿。
2. 输入传真号码。
3. 按【传真/开始】。
 - 文稿将被送入本机并被扫描存入存储器。然后本机将传送数据。如果文稿超出了存储器容量, 将取消发送并自动关闭此功能。必须手动传送整个文稿。

停止传送

按【停止】。

发送报告以进行确认

发送报告可以为您提供打印的传真发送结果的记录。若要使用此功能, 请启动功能#04 (页 37)。关于结果栏中的错误信息的说明, 请参阅页 42。

通讯报告

通讯报告可以为您提供打印的最近30次传真的记录。若要手动打印, 请参阅页 51。若要在每进行30次新的通讯后自动打印, 请启动功能#22 (页 38)。关于结果栏中的错误信息的说明, 请参阅页 42。

4.2 可以发送的文稿

最小文稿尺寸

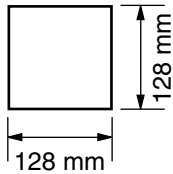

最大文稿尺寸

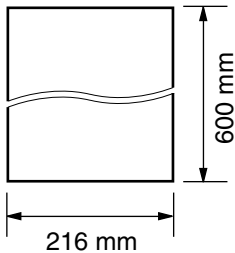

有效扫描区域

- 阴影区域 (①) 将被扫描。

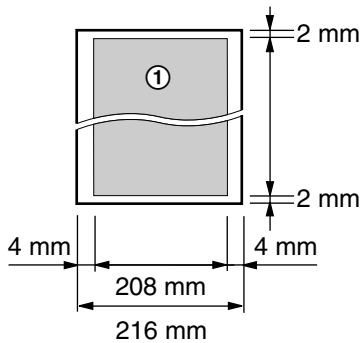

文稿重量

- 单页：45 g/m²至90 g/m²
- 多页：60 g/m²至75 g/m²

注释：

- 取下回形针、订书钉或其他固定物。
- 不要发送下列类型的文稿：（使用复印件传送传真）
 - 碳或无碳复写纸等化学处理纸
 - 带有静电的纸张
 - 严重卷曲、褶皱或撕破的纸张
 - 表面带有涂膜的纸张
 - 图像模糊的纸张
 - 从正面可以看到反面打印的文字的纸张，如报纸。
- 检查墨水、浆糊或涂改液是否已经干了。

- 若要传送宽度小于210 mm的文稿，我们建议您先利用复印机将原稿复印到A4或信纸尺寸的纸张上，然后再传送复印的文稿。

4.3 用单触拨号和导航电话簿发送传真

在使用此功能之前，将需要的名称和电话号码编程存入单触拨号和导航电话簿中（页16）。

- 一直打开封面页以便参考按钮位置。

- 1 将文稿引导板的宽度调节至文稿尺寸。
- 2 将文稿正面向下插入（最多10页），直到本机发出一次“哔”声并抓住文稿为止。
- 3 如果需要，请反复按【+】或【-】选择需要的清晰度（页20）。
- 4 输入传真号码。

使用1-5组：

按需要的组键。

使用6-10组：

按【下一组】，然后按需要的组键。

使用导航电话簿：

按【▶】，然后按【+】或【-】以显示需要的项目，最后按【传真/开始】。

- 如果需要的名称尚未存入导航电话簿，请按【停止】并手动拨打号码。

传真自动重拨

如果占线或无应答，本机将最多自动重拨3次该号码。

- 若要取消重拨，请按【停止】。

如果您的机器不能发送传真

- 在显示屏上确认已存储的电话号码，并检查所拨的号码是否被对方的机器应答。
- 在拨号过程中将听到连接音，此声音会通知您对方机器的状态（页41中的功能#76）。

4.4 多站点传送

通过将单触拨号和导航电话簿（页16）中的项目编程存入多站点发送存储器，您可以将一个文稿发送到多个站点（最多20个）。编程的项目将保留在多站点发送存储器中，可以方便地重复使用。有关多站点传送的详细说明，请参阅页22。

- 一直打开封面页以便参考按钮位置。
- 多站点发送功能使用组1。单触拨号功能将被取消。
- 多站点发送键可以接受单触拨号和导航电话簿的输入。

4. 传真

4.4.1 将站点编程存入多站点发送存储器

- 1 反复按【目录】，直到显示出“DIRECTORY SET”。
- 2 按【多站点发送】。
- 3 反复按【+】或【-】，直到显示下面的信息。

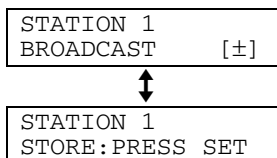

- 4 按【设定】。
- 5 编程站点。
使用2-5组：
按需要的组键。
使用6-10组：
按【下一组】，然后按需要的组键。
使用导航电话簿：
反复按【+】或【-】以显示需要的项目，然后按【设定】。
- 6 编程所有需要的站点之后，按【设定】。

- 7 按【停止】。

注释：

- 如果您编程了错误的站点，请在步骤5之后按【停止】消除此站点。
- 请打印一份多站点发送编程表以确认存储的站点（页51）。

4.4.2 在多站点发送存储器中加入新站点

开始编程后，可以添加新项目（总数不超过20个）。

- 1 按【▶】。
- 2 反复按【+】或【-】，直到显示出“<BROADCAST>”。
- 3 按【目录】。
- 4 按【*】。
- 5 反复按【+】或【-】以显示要添加的项目。
- 6 按【设定】。
 - 若要添加其他站点，请重复步骤5和步骤6（最多20个站点）。
- 7 按【停止】。

4.4.3 消除多站点发送存储器中存储的站点

- 1 按【▶】。
- 2 反复按【+】或【-】，直到显示出“<BROADCAST>”。
- 3 按【目录】。
- 4 按【#】。
- 5 反复按【+】或【-】以显示要消除的项目。
 - 若要取消消除操作，请按【停止】。
- 6 按【设定】。
- 7 按【设定】。
 - 若要消除其他站点，请重复步骤5到步骤7。
- 8 按【停止】。

4.4.4 向预先编程的多个站点发送同样的文稿

- 1 正面向下插入文稿。
- 2 如果需要，请反复按【+】或【-】选择需要的清晰度（页20）。
- 3 按【多站点发送】。
 - 文稿将被送入本机并被扫描存入存储器。然后本机将按顺序拨打每个号码，以便将数据传送到每个站点。
 - 传送完毕后，存储的文稿将被自动消除，并且本机将自动打印多站点发送报告。

注释：

- 如果选择“FINE”、“SUPER FINE”或“PHOTO”清晰度，本机可以传送的页数将减少。
- 如果文稿超过存储器容量，将取消发送。
- 如果其中一个站点占线或者没有应答，将跳过该站点，以后重拨最多三次。

将同一文稿发送到一组站点

您也可以选择将同一文稿发送到一组站点。传送完毕后，该组将被删除。

1. 插入文稿。
2. 按【▶】。
3. 反复按【+】或【-】，直到显示出“<ONE TIME BROAD>”。
4. 按【设定】开始编程希望的接收站点。
5. 反复按【+】或【-】，直到显示出需要的项目。
6. 按【设定】。
 - 若要编程其他站点，请重复步骤5和步骤6（最多20个站点）。

7. 按【设定】开始向已编程的站点传送。

取消多站点传送

1. 当本机显示“BROADCASTING”时，按【停止】。
 - 将显示“SEND CANCELLED?”。
2. 按【设定】。

4.5 选择使用传真机的方式

根据您的具体情况，选择使用传真机的方式。

- 用作答录机和/或传真机（仅KX-FP363）
- 仅用作传真机
- 使用答录机（仅KX-FP343）
- 大多数是电话

4.5.1 用作答录机和/或传真机（仅KX-FP363）

您的情况

您希望自动接收所有电话和传真。

如何设定

按【自动接收】将传真机设定为答录/传真方式（页 26）。

注释：

- 预先将功能#77（页 41）设定为“TAD/FAX”。



如何接收呼叫

如果呼叫是电话，传真机将自动录制语音信息。

如果检测到传真呼叫音，传真机将自动接收传真。

4.5.2 仅用作传真机

您的情况

您有一条分开的电话线路，专门用于传真。

如何设定

按【接收方式】（KX-FP343）/【自动接收】（KX-FP363）将传真机设定为传真专用方式（页 25）。

注释：

- 预先将功能#77（页 41）设定为“FAX ONLY”（仅KX-FP363）。

KX-FP343

KX-FP363

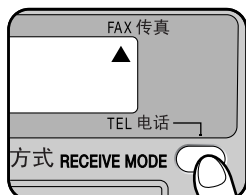

如何接收呼叫

所有的来电都将作为传真接收。

4.5.3 大多数是电话

您的情况

您打算自己应答来电。

如何设定

按【接收方式】（KX-FP343）/【自动接收】（KX-FP363）将传真机设定为电话方式。

KX-FP343

KX-FP363

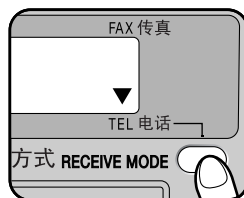

如何接收呼叫

您必须手动应答所有来电。

若要接收传真文稿，请在每次收到传真时按【传真/开始】。

4.5.4 使用答录机（仅KX-FP343）

您的情况

您想将传真机与答录机一起使用。

如何设定

连接一部外接电话答录机，并将答录机的振铃次数改为4次以下。

- 如果使用自动应答功能，请将传真机的传真专用方式的振铃次数设定为4次以上。

如何接收呼叫

当收到电话时，答录机将录入留言。

当接收传真时，传真机将断开答录机，并接收文稿。

4.6 手动接收传真

4.6.1 启动电话方式

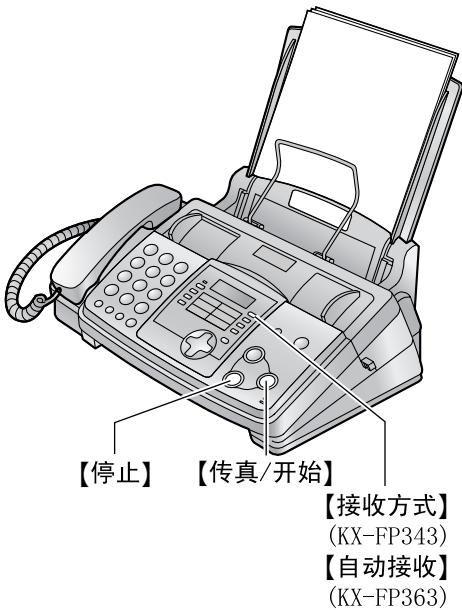

反复按【接收方式】(KX-FP343) /【自动接收】(KX-FP363) 将传真机设定为电话方式，直到显示下面的信息。

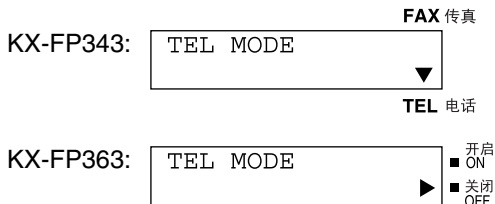

如何接收呼叫

- 1 拿起话筒应答来电。
- 2 当：
 - 需要接收文稿时，
 - 听到传真音（慢哔声），或
 - 无声时，
 按【传真/开始】。

CONNECTING.....

- 本机将开始接收传真。

注释：

- 如果您在10次振铃内不应答来电，
 - KX-FP343：本机将暂时切换到传真接收。
 - KX-FP363：本机将暂时启动答录机。将播放欢迎信息，

对方随后可以发送传真。

停止接收

按【停止】。

电话分机

您可以使用电话分机接收传真文稿。

重要事项：

- 使用按键式音频电话作为电话分机。
1. 当电话分机振铃时，拿起此分机的话筒。
 2. 当：
 - 需要接收文稿时，
 - 听到传真音（慢哔声），或
 - 无声时，
 确切地按*#9（预选的传真启动代码）。
 3. 放回话筒。
 - 本机将开始接收。

注释：

- 若要使用电话分机接收传真文稿，必须预先将遥控传真启动设定为开(功能#41，页39)。

4.7 自动接收传真



4.7.1 启动传真专用方式

KX-FP343

反复按【接收方式】将传真机设定为传真专用方式，直到显示下面的信息。



4. 传真

KX-FP363

- 1 预先将功能#77设定为“FAX ONLY”（页41）。
- 2 反复按【自动接收】，直到显示下面的信息。

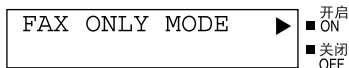

如何接收呼叫

当收到来电时，本机将自动应答所有来电，但是仅接收传真文稿。

注释：

- 可以改变在传真专用方式下应答来电前的振铃次数（页38中的功能#06）。

4.7.2 启动答录/传真方式（仅KX-FP363）

- 1 预先将功能#77设定为“TAD/FAX”（页41）。
- 2 反复按【自动接收】，直到显示下面的信息。



- 本机将播放预先录制的欢迎信息。
- 将显示用于录制传入信息的剩余时间。

注释：

- 可以更改传入信息的最长录音时间（页38中的功能#10）。
- 当正在进行来电录音时，可以通过扬声器监听。如果不需要此功能，请将功能#67设定为关（页41）。

如何接收呼叫

当接收呼叫时，本机作为传真和/或答录设备。

- 如果呼叫是电话，本机将自动录入留言。
- 如果检测到传真呼叫音，本机将自动接收传真。

在同一来电中接收留言和传真文稿

来电者可以在同一来电过程中留言和发送传真文稿。请预先通知来电者按下列步骤进行。

1. 来电者呼叫本机。
 - 答录机将应答来电。
2. 来电者可以在欢迎信息之后留言。
3. 来电者按 *9。
 - 本机将启动传真功能。
4. 来电者按开始键发送文稿。

答录/传真方式下的振铃设定

您可以选择“1”、“2”、“3”、“4”、“TOLL SAVER”和“RINGER OFF”。可以在功能#06中更改此设定（页38）。

- “TOLL SAVER”：当您从远程位置呼叫本机时，振铃次数会告诉您是否有新的语音信息。如果本机在第二次振铃时应答，则表示至少有一条新的语音信息。如果本机在第四次振铃时应答，则表示没有任何新的语音信息。为节省话费，应在听到第三次振铃时立即挂断电话。第三次振铃表示没有新的语音信息。
- “RINGER OFF”：本机将应答而不振铃。
 - 如果您申请并获得了来电显示服务，应设定为2次或多次振铃。

4.8 将本机与答录机一起使用（仅KX-FP343）

4.8.1 安装传真机和答录机

- 1 连接答录机。

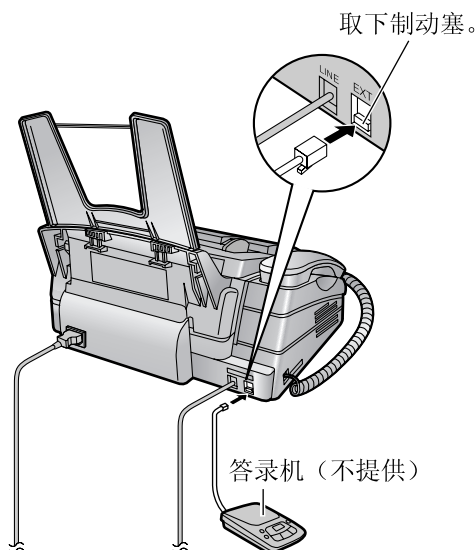

- 2 将答录机的振铃次数设定为4次以下。
 - 这将允许答录机先应答来电。
- 3 在答录机中录入欢迎信息。
 - 我们建议您录入最长10秒钟的留言，并且在此留言中暂停时间不要超过4秒钟。否则，两个机器都不能正常工作。
- 4 启动答录机。
- 5 将传真机设定为需要的接收方式（页25, 25）。
 - 如果您设定为传真专用方式，请将传真专用方式下的振铃次数设定为4次以上（页37中的功能#06）。传真专用方式使您可以在答录机容量已满的情况下接收传真。

- 6 检查下列项目是否全部或部分相同。
- 答录机的遥控操作代码
 - 传真启动代码（页 39 中的功能#41）

在同一来电中接收留言和传真文稿

来电者可以在同一来电过程中留言和发送传真文稿。请预先通知来电者按下列步骤进行。

1. 来电者呼叫本机。
 - 答录机将应答来电。
2. 来电者可以在欢迎信息之后留言。
3. 来电者按 ***#9**（预选传真启动代码）。
 - 本机将启动传真功能。
4. 来电者按开始键发送文稿。

注释：

- 可以在功能#41中改变传真启动代码（页 39）。

4.9 接收查询（提取另一台传真机上的传真）

此功能使您可以从另一台兼容的机器上提取文稿。因此，由您支付呼叫费用。确保您的机器上没有送入任何文稿，并且对方的机器已准备好接收您的呼叫。

- 一直打开封面页以便参考按钮位置。

- 1 反复按【目录】，直到显示出“POLLING”。
- 2 按【设定】。
- 3 拨打传真号码。
- 4 按【设定】。
 - 本机将开始接收。

4.10 垃圾传真过滤器（防止接收来自不受欢迎的来电者的传真）

如果您申请并取得了来电显示服务，此功能可以拒绝接收不显示来电者信息的传真。

另外，如果发送传真的号码与编程存入的垃圾传真过滤器列表中的号码匹配，传真机将拒绝接收该传真（页 27）。

重要事项：

- 在下列情况下，此功能不起作用：
 - 本机设定为电话方式，或者
 - 执行手动接收。

4.10.1 启动垃圾传真过滤器

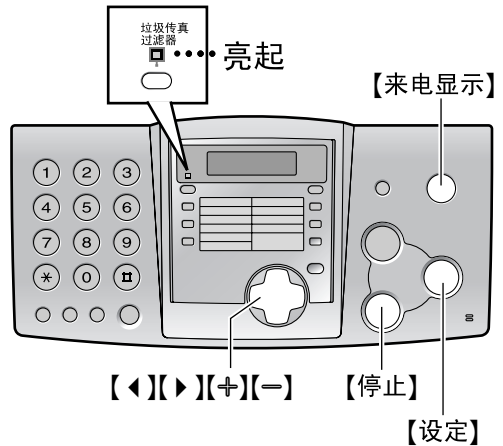

- 1 按【垃圾传真过滤器】。
- 2 按【▶】。
- 3 按【+】或【-】以选择“ON”。
- 4 按【设定】。
 - 垃圾传真过滤器指示灯将点亮。
- 5 按【停止】。

4.10.2 编程存入不受欢迎的来电者

最多可以从来电显示表中选择10个不受欢迎的号码进行注册，以避免接收他们发来的传真。

- 1 按【来电显示】。
- 2 按【+】或【-】，直到显示出您不希望接收其传真的项目。
- 3 按【垃圾传真过滤器】。
- 4 按【设定】。
 - 若要编程其他项目，请重复步骤2到步骤4。
- 5 按【停止】。

注释：

- 如果没有空间能够存储新项目，将在步骤4中显示“LIST FULL”。请消除不需要的项目。

显示垃圾传真过滤器列表

1. 按【垃圾传真过滤器】。
2. 按【▶】两次。
3. 按【设定】。
4. 按【+】或【-】，直到显示出项目。
5. 若要停止查看，则按【停止】两次。

打印垃圾传真过滤器列表

1. 按【垃圾传真过滤器】。
2. 按【▶】三次。
3. 按【设定】。
4. 按【停止】。

从垃圾传真过滤器列表中消除条目

1. 按【垃圾传真过滤器】。
2. 按【▶】两次。
3. 按【设定】。
4. 反复按【+】或【-】，直到显示出需要的项目。
5. 按【◀】。
 - 若要取消消除操作，请按【停止】。
6. 按【设定】。
7. 按【停止】两次。

5.1 进行复印

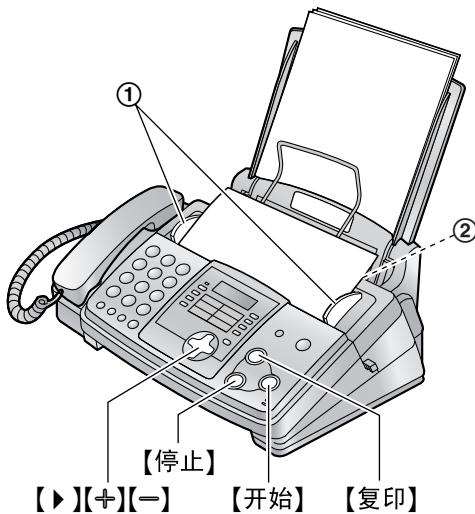

- 1 将文稿引导板 (①) 的宽度调节至文稿尺寸。
- 2 将文稿正面向下 (②) 插入 (最多10页), 直到本机发出一次“哔”声并抓住文稿为止。
- 3 如果需要, 请反复按【+】或【-】选择需要的清晰度。
- 4 按【复印】。
 - 如果需要, 请输入复印页数 (最多50页)。
- 5 按【开始】, 或等待15秒钟。
 - 本机将开始复印。

注释:

- 所有可传送的文稿都能够被复印 (页 21)。

选择清晰度

根据文稿类型, 选择需要的清晰度。

- “FINE”: 用于印刷或打印的文字较小的原稿。
- “SUPER FINE”: 用于文字非常小的原稿。
- “PHOTO”: 用于带有照片、阴影图画等的原稿。
- 如果不选择清晰度设定, 将自动选择“FINE”。

快速扫描功能

当您需要先复印文稿然后再取出文稿用于其它用途时, 此功能非常有用。若要使用此功能, 请预先启动页 39中的功能#34。

- 文稿将被送入本机并被扫描存入存储器。然后本机将打印数据。

如果文稿超出了存储器容量, 将取消复印并自动关闭此功能。

停止复印

按【停止】。

5.1.1 更多复印功能

放大文稿

1. 在页 29中的步骤4之后按【▶】。
2. 反复按【+】以选择“150%”或“200%”, 然后按【开始】。
 - 本机将只放大文稿的上部中心位置。若要放大复印文稿的底部, 请将文稿上下倒转, 然后进行复印。

示例: 放大150%的复印件

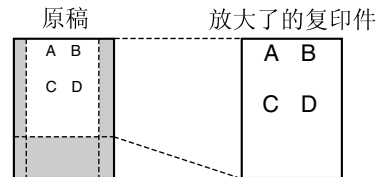

缩小文稿

1. 在页 29中的步骤4之后按【▶】。
2. 反复按【-】以选择“92%”、“86%”或“72%”, 然后按【开始】。

设定	记录纸尺寸	原稿尺寸
100% (默认值)	A4	A4、Letter
92%	A4	A4
86%	A4	A4
72%	A4	Legal

A4 = 210 mm × 297 mm

Legal = 216 mm × 356 mm

Letter = 216 mm × 279 mm

注释:

- 如果选择的缩小比例不合适, 文稿可能被拆分并且第二页的顶部将被删除。
- 当复印与记录纸等长的文稿时, 如果文稿底部的图像没有被复制, 请尝试92%或86%。

分页多页复印件

本机可以按原稿页的顺序排列多页复印件。

1. 在页 29中的步骤4之后, 按【▶】2次。将显示“COLLATE OFF”。

5. 复印

2. 反复按【+】或【-】，直到显示出“COLLATE ON”。

3. 按【开始】。

示例：复印两份4页纸的原稿

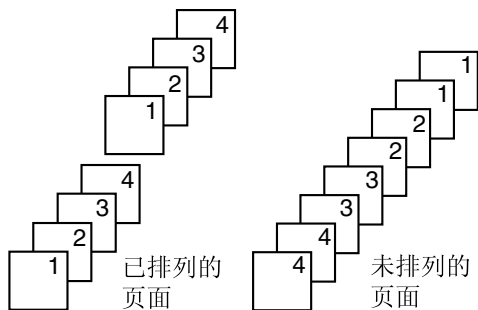

注释：

- 进行分页复印时，本机会将文稿存入存储器。存储时若存储器容量已满，本机将只打印已存储的页。
- 复印完毕后，分页功能将自动关闭。

6.1 录制您自己的欢迎信息

您可以为答录/传真方式录制自己的欢迎信息，最长时间为16秒（默认值）或60秒。我们建议您录制不超过12秒钟的信息，这样有利于接收传真。

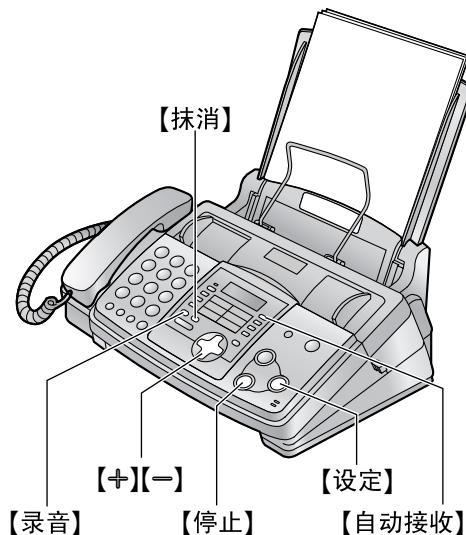

- 1 预先将功能#77设定为“TAD/FAX”（页41）。
- 2 按【录音】两次。
- 3 按【设定】。
 - 发出一次长哔声。
- 4 在距麦克风20 cm处清楚地说话。
 - 显示屏中将显示剩余的录音时间。
- 5 录音完毕后，按【停止】。
 - 本机将重复您的语音信息。使用【+】或【-】调节音量。

注释：

- 您可以为答录/传真方式欢迎信息选择60秒钟的时间（页40中的功能#54）。
 - 如果将欢迎信息最长时间更改为60秒钟，我们建议您在答录/传真方式欢迎信息中告诉来电者在开始传送传真之前按✳9。
 - 如果将欢迎信息最长时间从60秒钟更改为16秒钟，您的欢迎信息将被删除。当接收来电时，将播放预先录制的欢迎信息。

检查欢迎信息

1. 预先将功能#77设定为“TAD/FAX”（页41）。

2. 反复按【自动接收】，直到显示下面的信息。

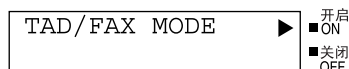

- 本机将播放您的欢迎信息。

6.1.1 消除您录制的欢迎信息

- 1 预先将功能#77设定为“TAD/FAX”（页41）。
- 2 按【抹消】两次。
- 3 按【设定】。
 - 若要取消消除操作，请按【停止】。
- 4 按【设定】。

注释：

- 如果消除了答录/传真方式欢迎信息，当收到来电时将播放预先录制的欢迎信息。

6.2 为他人或自己留下备忘录音信息

若要为他人或您自己留下个人备忘录音信息，您可以录制语音备忘录。以后可以直接或遥控重放此备忘录信息。

- 一直打开封面页以便参考按钮位置。

- 1 按【录音】。
- 2 按【设定】。
 - 发出一次长哔声。
- 3 在距麦克风20 cm处清楚地说话。
- 4 录音完毕后，按【停止】。

6.3 收听录音信息

当本机录制了新的语音信息时：

- 播放留言指示灯将闪烁。
- 显示屏中将显示录音信息总数。

示例：

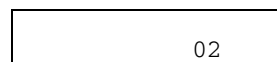

6. 答录机（仅KX-FP363）

- 如果启动了信息提示功能（页 39中的功能 #42），将发出缓慢的哔声。

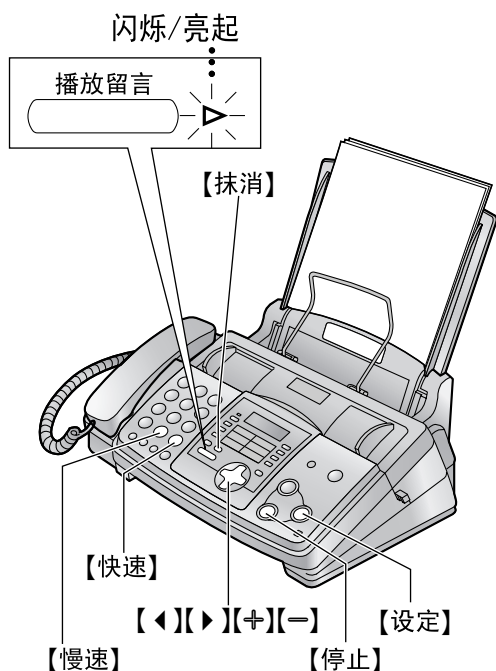

按**【播放留言】**。

- 将只播放新的录音信息。
- 使用**【+】**或**【-】**调节扬声器音量。
- 重放所有新信息后，播放留言指示灯将停止闪烁，但仍然保持亮起。如果此时按**【播放留言】**，将播放所有录音信息。

重复信息

当收听信息时，按**【<】**。

- 如果在一条信息的前5秒钟内按**【<】**，将播放上一条信息。
- 若要重放特定的信息，请按**【<】**或**【>】**查找您希望收听的信息。

跳过信息

按**【>】**播放下一条信息。

暂时停止重放

按**【停止】**。

- 如果在1分钟内按**【播放留言】**，本机将继续播放剩余的信息。

语音时间/星期印记

在重放期间，会有一个合成的声音告诉您每条信息的录制时间和星期几。

更改重放速度

按**【快速】**将以原速度的1.5倍速度播放信息。按**【慢速】**将以原速度的一半速度播放信息。

- 若要恢复原速度，请在快速或缓慢重放时再次按**【快速】**或**【慢速】**。

6.3.1 消除录音信息

消除特定的信息

当收听希望删除的信息时，按**【抹消】**。

清除所有信息

1. 按**【抹消】**。
2. 按**【设定】**。
3. 再次按**【设定】**。

- 语音信箱中录制的信息不会被消除。

6.4 从远程位置操作

您可以从远程位置呼叫本机并访问答录机。

重要事项：

- 预先编程遥控操作密码 (页 38中的功能#11)。
- 在外出之前将本机设定为答录/传真方式 (页 26)。
- 使用按键式音频电话进行遥控操作。

帮助提示：

- 当按任何键时，应确切地按下。
- 请复印下表，外出时随身携带。

答录机遥控操作			
1. 呼叫本机。	[4]	新信息重放	
2. 在播放欢迎信息期间，输入遥控操作密码。	[5]	所有信息重放	
3. 在10秒钟内按遥控命令键。	[6]	房间监听	
● 若要在信箱中录制信息，请呼叫本机，按 【*】 和信箱号码 (1或2)，然后留言。	[7]	重新录制欢迎信息	
● 若要提取信箱中的信息，请呼叫本机，按 【*】 和信箱号码 (1或2)，输入信箱密码，然后按遥控命令键。	[9]	停止重新录制欢迎信息	
	【*】[4]	消除特定的信息	
	【*】[5]	消除所有信息	
	[8][0]	改为电话方式	
键	遥控命令	[8][1]	打开信息转移
[0]	跳过欢迎信息	[8][2]	关闭信息转移
[1]	重复信息	[8][3]	打开寻呼机呼叫
[2]	跳过信息	[8][4]	关闭寻呼机呼叫

6.4.1 收听录音信息

- 1 呼叫本机。
- 2 在播放答录/传真欢迎信息期间，输入遥控操作密码。
- 3 开始遥控操作。

当有新的录音信息时

1. 发出一次长哔声。
2. 然后发出短哔声，最多响8次。
 - 这表示新信息的数量。
3. 新信息将被重放。

当没有新信息时

将不会发出短哔声。

1. 等待4秒钟或按**[5]**。
2. 将重放所有录音信息。

6.4.2 用遥控命令键进行遥控操作

[1]: 重复信息。如果在一条信息的前5秒钟内按此键，将播放上一条信息。

[2]: 跳过信息。

[4]: 重放所有新信息。

[5]: 重放所有信息。

注释：

- 当本机的语音存储器已满时，请消除不需要的信息。

6.4.3 其他遥控操作

消除特定的信息

当收听希望删除的信息时，按**【*】[4]**。

- 将发出一次长哔声和三次短哔声。随后本机将重放下一条信息。

消除所有信息

按**【*】[5]**消除所有信息。

- 将发出一次长哔声和三次短哔声。

监听房间

按**[6]**将监听安放本机的房间内的声音约30秒钟。

6. 答录机（仅KX-FP363）

- 30秒钟过后，发出一次哔声。若要继续监听，请在10秒钟内再次按[6]。

录制标记信息

重放信息后，您可以留下一条附加信息。

1. 等待发出三次哔声，以确认遥控操作结束。
2. 听到一次哔声。
3. 等待约10秒钟。
4. 听到语音提示或听到一次哔声。
5. 留下信息。

重新录制欢迎信息

您可以更改答录/传真方式的欢迎信息。

1. 按[7]开始录音。
 - 发出一次长哔声。
2. 清晰地最多讲16秒。
 - 如果您暂停2秒钟以上，将发出6次哔声，并且录音将停止。在10秒钟内重复从步骤1开始的步骤。
3. 录音完毕后，按[9]。
 - 将播放新的欢迎信息。

跳过欢迎信息

在重放欢迎信息期间，按[0]。

- 本机将跳过剩余的欢迎信息。

打开或关闭信息转移

您必须预先编程转移电话号码（页40中的功能#60）。

- 按[8][1]将打开信息转移。
按[8][2]将关闭信息转移。
- 如果没有编程转移电话号码，则不能启动此功能。将发出6次哔声。

打开或关闭寻呼机呼叫

您必须预先编程寻呼机号码（页41中的功能#70）。

- 按[8][3]将打开寻呼机呼叫。
按[8][4]将关闭寻呼机呼叫。
- 如果没有编程寻呼机号码，则不能启动此功能。将发出6次哔声。

改变接收方式

按[8][0]可以将接收方式从答录/传真方式改成电话方式。

- 您不能在同一来电期间回到答录/传真方式。若要回到答录/传真方式，请参阅下文。

从电话方式设定为答录/传真方式

1. 呼叫本机并等待10次振铃。
 - 答录机将暂时应答呼叫。
2. 在播放欢迎信息期间，输入遥控操作密码。

- 发出一次长哔声，本机将切换到答录/传真方式。

3. 放回话筒。

6.5 允许来电者留下私人留言

本机有两个私人信箱。来电者可以在指定信箱中留下私人留言。只有知道密码的人才能提取信箱中的信息。当您与他人共用本机时，此功能非常有用。

6.5.1 使用信箱

- 1 录制您的答录/传真方式欢迎信息（页31）。

建议的信息：“这是（您的姓名）。我们现在无法应答。如果您要发送传真，请开始传送。如果您要留言，请在听到哔声后开始讲话。若要留下私人留言，请按[*]和希望的信箱号码1或2。谢谢。”

- 2 如果必要，录制您的信箱欢迎信息（页34）。
- 3 更改信箱密码（如果需要）。
 - 对于信箱1的密码，请参阅页40中的功能#51。
 - 对于信箱2的密码，请参阅页40中的功能#52。
- 4 将本机设定为答录/传真方式（页26）。

6.5.2 在信箱中留言

- 1 从远程按键式音频电话机呼叫本机。
 - 将播放答录/传真欢迎信息。
- 2 按[*]和希望的信箱号码（[1]或[2]）。
 - 将播放信箱欢迎信息。
- 3 听到哔声后，开始留言。

注释：

- 如果来电者没有在步骤2中输入信箱号码，其留言将录制到公用存储器中。

6.6 录制您的信箱欢迎信息

每个信箱的欢迎信息录音时间不能超过16秒。

建议的信息：“这是（个人姓名）。请在听到哔声后留下您的姓名和留言。”

- 一直打开封面页以便参考按钮位置。

- 1 按【目录】。
- 2 对于信箱1：
按【**井**】，然后按【5】【5】。
对于信箱2：
按【**井**】，然后按【5】【6】。
- 3 反复按【+】或【-】以选择“RECORD”。
- 4 按【设定】。
- 5 在距麦克风20 cm处清楚地说话。
 - 显示屏中将显示剩余的录音时间。
- 6 录音完毕后，按【停止】。
 - 本机将重复您的语音信息。
使用【+】或【-】调节音量。
- 7 按【目录】。

检查信箱欢迎信息

1. 对于信箱1：
按【目录】，然后按【**井**】【5】【5】。
对于信箱2：
按【目录】，然后按【**井**】【5】【6】。
2. 反复按【+】或【-】以选择“CHECK”。
3. 按【设定】。
 - 本机将播放您的语音信息。
4. 按【目录】。

消除您的信箱欢迎信息

1. 对于信箱1：
按【目录】，然后按【**井**】【5】【5】。
对于信箱2：
按【目录】，然后按【**井**】【5】【6】。
2. 反复按【+】或【-】以选择“ERASE”。
3. 按【设定】。
 - 您的信箱欢迎信息将被消除。
4. 按【目录】。

6.7 收听信箱录音信息

- 一直打开封面页以便参考按钮位置。

- 1 按【▶】两次。
- 2 反复按【+】或【-】，直到显示出需要的信箱号码。
- 3 按【播放留言】。
如果您编程了自己的信箱密码，请输入密码。
 - 将只播放新的录音信息。
 - 如果没有新信息，本机将重放所有录音信息。
- 4 按【停止】停止操作。

注释：

- 有关在重放期间可以使用的功能的详细情况，请参阅页 31中的下列主题。
 - 重复信息
 - 跳过信息
 - 停止重放
 - 更改重放速度
 - 消除特定的信息

在信箱中录制备忘录信息

1. 按【▶】两次。
2. 反复按【+】或【-】，直到显示出需要的信箱号码。
3. 按【录音】。
 - 发出一次长哔声。
4. 在距麦克风20 cm处清楚地说话。
5. 录音完毕后，按【停止】。

消除信箱中的所有信息

1. 按【▶】两次。
2. 反复按【+】或【-】，直到显示出需要的信箱号码。
3. 按【抹消】。
4. 按【设定】。

6.8 从远程位置收听信箱录音信息

- 1 从远程按键式音频电话机呼叫本机。
- 2 在答录/传真欢迎信息重放期间，按【*】和希望的信箱号码（【1】或【2】）。
 - 如果您已经录制了信箱欢迎信息，将播放该信息。
- 3 输入信箱密码（默认设定是“555”）。

注释：

- 有关遥控操作的详细情况，请参阅页 33。不能使用遥控命令【8】【1】、【8】【2】、【8】【3】和【8】【4】。

在重放之后收听其它存储器中的信息

按【*】和【0】（对于公用存储器），然后输入遥控操作密码。

或者

按【*】和希望的信箱号码（【1】或【2】），然后输入信箱密码。

6.9 将录音信息转移到另一个电话

此功能允许本机在每次录制传入的语音信息时呼叫指定的电话号码。您可以通过遥控操作提取已转移的信息。

- 一直打开封面页以便参考按钮位置。

重要事项：

- 若要使用此功能，应首先编程转移电话号码（页 40 中的功能#60），并将本机设定为答录/传真方式。
- 您必须将语音提示功能设定为开（页 40 中的功能#47）或预先录制您自己的转移欢迎信息。

6.9.1 此功能的工作方式

- 1 传入的语音信息被录制到您的机器中。
- 2 您的机器呼叫转移电话号码。
- 3 用转移电话应答呼叫。
- 4 本机将播放预先录制的转移欢迎信息。
 - 您可以录制转移欢迎信息。
- 5 输入遥控操作密码，然后通过遥控操作提取信息（页 33）。

6.9.2 录制您的转移欢迎信息

录音时间不能超过16秒。

建议的信息：“这是来自（您的名称、公司和/或电话号码）的转移信息。请输入您的遥控操作密码。”

- 1 按【目录】。
- 2 按【#】，然后按【6】【1】。
- 3 反复按【+】或【-】以选择“RECORD”。
- 4 按【设定】。
- 5 在距麦克风20 cm处清楚地说话。
 - 显示屏中将显示剩余的录音时间。
- 6 录音完毕后，按【停止】。
 - 本机将重复您的语音信息。
使用【+】或【-】调节音量。
- 7 按【目录】。

检查转移欢迎信息

1. 按【目录】、【#】【6】【1】。
2. 反复按【+】或【-】以选择“CHECK”。
3. 按【设定】。
 - 本机将播放您的语音信息。
4. 按【目录】。

消除您的转移欢迎信息

1. 按【目录】、【#】【6】【1】。
2. 反复按【+】或【-】以选择“ERASE”。
3. 按【设定】。
4. 按【目录】。

注释：

- 当转移呼叫时，将播放预先录制的转移欢迎信息。
- 如果语音提示功能设定为关（页 40 中的功能#47）并且您已经消除自己的转移欢迎信息，信息转移功能将被取消。

寻呼机呼叫

当本机接收到传入的语音信息时，此功能可以使本机呼叫您的寻呼机。

1. 按【目录】。
2. 按【#】，然后按【7】【0】。
3. 反复按【+】或【-】以选择“ON”。
4. 按【设定】。
5. 输入您的寻呼机号码和/或暂停（最多46位）。

示例：

- 1 202 555 1234PP12345678PP5555#
- 1 202 555 1234：您的寻呼机号码
- PP：暂停
- 12345678：您的寻呼机访问代码（如果需要）。
- 5555（示例）：您希望在寻呼机上显示的信息。

6. 按【设定】。
 - 本机将拨打已存储的号码。
7. 检查您的寻呼机是否收到了寻呼机测试呼叫。
8. 按【数字式免提通话】。

当您的寻呼机收到传呼时

您的寻呼机上将显示在步骤5中输入的信息（例如：5555）。

7.1 编程

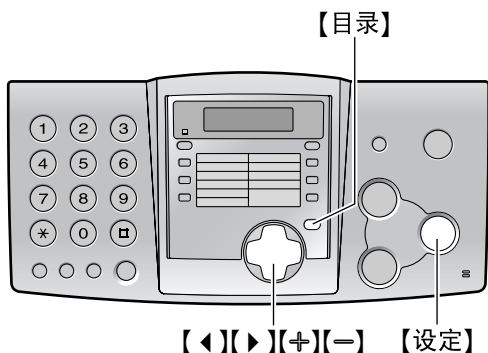

7.1.1 基本功能编程

- 1 按【目录】。
- 2 选择您想编程的功能。
反复按【<】或【>】，直到显示出需要的功能。
 - 将显示此功能的现行设定。
- 3 反复按【+】或【-】，直到显示出需要的设定。
 - 此步骤可能因功能不同而略有差别。
- 4 按【设定】。
 - 您选择的设定已完成，将显示下一个功能。
- 5 若要结束编程，请按【目录】。

7.1.2 高级功能编程

- 1 按【目录】。
- 2 反复按【<】或【>】，直到显示出“ADVANCED MODE”。
- 3 按【设定】。
- 4 选择您想编程的功能。
反复按【<】或【>】，直到显示出需要的功能。
 - 将显示此功能的现行设定。
- 5 反复按【+】或【-】，直到显示出需要的设定。
 - 此步骤可能因功能不同而略有差别。
- 6 按【设定】。
 - 您选择的设定已完成，将显示下一个功能。
- 7 若要结束编程，请按【目录】。

直接输入程序代码进行编程

您可以直接输入程序代码（#和2位数字）来直接选择功能，而无需使用【<】或【>】。

1. 按【目录】。
2. 按【#】和2位数代码（页 37到页 41）。
3. 反复按【+】或【-】，直到显示出需要的设定。
4. 按【设定】。
5. 若要结束编程，请按【目录】。

取消编程

按【目录】结束编程。

7.2 基本功能

代码#01：设定日期和时间

```
SET DATE & TIME
PRESS SET
```

关于详细情况，请参阅页 13。

代码#02：设定您的抬头

```
YOUR LOGO
PRESS SET
```

关于详细情况，请参阅页 14。

代码#03：设定您的传真号码

```
YOUR FAX NO.
PRESS SET
```

关于详细情况，请参阅页 15。

代码#04：打印发送报告

```
SENDING REPORT
=ERROR [±]
```

打印关于传真传送结果的发送报告（页 20）。
“ERROR”（默认值）：仅在传真传送失败时打印发送报告。
“ON”：每次传送传真后都打印发送报告。
“OFF”：将不打印发送报告。

代码#06（仅KX-FP343）：改变传真专用方式下的振铃设定

```
FAX RING COUNT
RINGS=2 [±]
```

改变在传真专用方式下本机应答来电前的振铃次数。
您可以选择“1”、“2”（默认值）、“3”、“4”或“5 EXT.TAM”。如果您将本机与答录机一起使用，请设定为“5 EXT.TAM”（页 26）。

7. 可编程的功能

代码#06（仅KX-FP363）：改变答录/传真方式下的振铃设定

TAD RING COUNT
RINGS=2 [±]

改变在答录/传真方式下本机应答来电前的振铃次数。您可以选择“1”、“2”（默认值）、“3”、“4”、“TOLL SAVER”或“RINGER OFF”。关于详细情况，请参阅页 26。

- 预先将功能#77设定为“TAD/FAX”（页 41）。

代码#06（仅KX-FP363）：改变传真专用方式下的振铃设定

FAX RING COUNT
RINGS=2 [±]

改变在传真专用方式下本机应答来电前的振铃次数。

您可以选择“1”、“2”（默认值）、“3”或“4”。

- 预先将功能#77设定为“FAX ONLY”（页 41）。

代码#10（仅KX-FP363）：改变传入信息的最长录音时间

RECORDING TIME
=VOX [±]

“VOX”（默认值）：不限制。

“1 MIN”：最多1分钟。

代码#11（仅KX-FP363）：设定遥控操作密码

REMOTE TAD ID
ID=111

1. 按【目录】。
2. 按【#】，然后按【1】【1】。
3. 输入任何3位号码，但不包括使用0或7的号码。
 - 默认ID是“111”。
4. 按【设定】。
5. 按【目录】。

代码#12（仅KX-FP343）：确保答录机的遥控操作安全可靠

REMOTE TAM ACT.
=OFF [±]

如果您将本机与答录机一起使用，请启动此功能并且编程遥控启动ID，以确保答录机的遥控操作安全可靠。

1. 按【目录】。
2. 按【#】，然后按【1】【2】。
3. 按【+】或【-】以选择“ON”。
4. 按【设定】。

5. 使用0-9、*和#输入1到5位您的ID。
 - 默认ID是“11”。

6. 按【设定】。

7. 按【目录】。

代码#13：设定拨号方式

DIALLING MODE
=TONE [±]

如果您不能拨号，请根据您的电话线路服务改变此设定。

“TONE”（默认值）：用于音频拨号服务。

“PULSE”：用于转盘脉冲拨号服务。

代码#17：设定振铃类型

RINGER PATTERN
=A [±]

您可以选择“A”（默认值）、“B”或“C”。

代码#19：设定时钟输入/显示

CLOCK DISPLAY
=24H [±]

当打印的报告和列表或本机上显示有时间行时，此功能可以改变时钟格式。

“24H”（默认值）：24小时时钟

“12H”：12小时时钟

7.3 高级功能

代码#22：设定通讯报告以便自动打印

AUTO JOURNAL
=ON [±]

“ON”（默认值）：在每进行30次新的传真通讯后，本机将自动打印通讯报告（页 20）。

“OFF”：本机将不打印通讯报告，但仍然保留最后30次传真通讯的记录。

代码#23：向海外发送文稿

OVERSEAS MODE
=OFF [±]

如果您难以向海外发送传真，请在开始发送前启动此功能。

- 此功能对于多站点发送无效。
- 由于传送速度变慢，电话费也许较贵。

“ON”：传送完毕后，此功能将自动关闭。

“OFF”（默认值）：关闭此功能。

代码#25：定时发送传真

DELAYED SEND
=OFF [±]

此功能使您可以利用电话公司提供的电话费减价时间。此功能可以设定24小时以内的时间。

发送文稿：

1. 插入文稿。
2. 按【目录】。
3. 按【**并**】，然后按【2】【5】。
4. 反复按【+】或【-】以选择“ON”。
5. 按【设定】。
6. 输入传真号码。
7. 按【设定】。
8. 输入传送开始时间。
 - 如果您选择的时钟显示是“12H”（页38中的功能#19），请按【*】选择“AM”或“PM”。
9. 按【设定】。
10. 按【目录】。

注释：

- 若要在编程后取消，请按【停止】，然后按【设定】。

代码#26：设定来电显示表以便自动打印

AUTO CALL. LIST =ON [±]

“ON”（默认值）：在每30个新的来电之后，本机将自动打印来电显示表（页18）。

“OFF”：本机将不打印来电显示表，但仍然记录最后30个来电者的信息。

代码#34：设定快速扫描

QUICK SCAN =OFF [±]

当您需要取出文稿用于其它用途时此功能非常有用，因为本机将在发送或复印之前释放文稿。

- 如果文稿超出了存储器容量，将取消发送整个文稿或取消复印超出的文稿并自动关闭此功能。

“ON”：本机将扫描文稿并将其存入存储器中，然后才开始发送或复印。

“OFF”（默认值）：关闭此功能。

代码#36：接收大尺寸文稿

RCV REDUCTION =92% [±]

如果对方发送的文稿尺寸大于或等于记录纸尺寸，本机可以缩小文稿然后再打印出来。选择希望的缩小比例。

设定	记录纸尺寸	原稿尺寸
100%	A4	Letter
92% (默认值)	A4	A4

设定	记录纸尺寸	原稿尺寸
86%	A4	A4
72%	A4	Legal

代码#39：改变显示对比度

LCD CONTRAST =NORMAL [±]

“NORMAL”（默认值）：用于普通的显示对比度。

“DARKER”：当显示对比度太亮时使用。

代码#41：改变传真启动代码

FAX ACTIVATION =ON [±]

如果您使用电话分机并想用它接收传真，请启动此功能并编程启动代码。

- 此代码也可以用于在同一来电中接收留言和传真（页27）（仅KX-FP343）。

1. 按【目录】。
2. 按【**并**】，然后按【4】【1】。
3. 反复按【+】或【-】以选择“ON”。
4. 按【设定】。
5. 使用0-9、【*】和【**并**】输入您的代码（2到4位）。
 - 默认代码是“*#9”。
6. 按【设定】。
7. 按【目录】。

注释：

- 不要输入“0000”。

代码#42（仅KX-FP363）：设定信息提示

MESSAGE ALERT =OFF [±]

当有新的语音信息时通知您。本机发出缓慢的哔声，直到您收听录音信息。

“ON”：有新信息时，将发出哔声通知您。

“OFF”（默认值）：关闭此功能。

代码#43（仅KX-FP363）：设定录音时间提示

REC. TIME ALERT =OFF [±]

当剩余录音时间不足60秒钟时发出哔声以通知您。将一直发出缓慢的哔声，直到您消除录音信息（页32, 35）。

“ON”：当达到录音时间限制时，将发出一次哔声以通知您。

“OFF”（默认值）：关闭此功能。

7. 可编程的功能

代码#44： 设定存储器接收提示

RECEIVE ALERT
=ON [±]

当因出现问题而将收到的文稿存入存储器时，以“哔”声提醒您。

将一直发出缓慢的哔声，直到排除打印故障，并确保本机上装有足够的纸张以打印存储的文稿。

“ON”（默认值）：存在接收问题时，将发出哔声通知您。

“OFF”：关闭此功能。

代码#46： 设定友好接收

FRIENDLY RCV
=ON [±]

应当答来电并且听到传真呼叫音（慢哔声）时，自动接收传真。

“ON”（默认值）：您不必按【传真/开始】即可接收传真。

“OFF”：您必须按【传真/开始】才能接收传真。

代码#47（仅KX-FP363）： 设定语音提示

VOICE GUIDANCE
=ON [±]

如果您希望听到语音提示，请启动此功能。

“ON”（默认值）：您将听到友好的接收语音提示、预先录制的信息和语音时间/星期印记。

“OFF”：关闭此功能。

代码#51（仅KX-FP363）： 设定信箱1的密码

BOX1 PASSWORD
ID=

为防止他人提取您的信息，请编程信箱1的密码。

1. 按【目录】。
2. 按【#】，然后按【5】【1】。
3. 输入3位号码，但不包括使用0或7的号码。
 - 默认ID是“555”。
4. 按【设定】。
5. 按【目录】。

代码#52（仅KX-FP363）： 设定信箱2的密码

BOX2 PASSWORD
ID=

为防止他人提取您的信息，请编程信箱2的密码。

1. 按【目录】。
2. 按【#】，然后按【5】【2】。
3. 输入3位号码，但不包括使用0或7的号码。
 - 默认ID是“555”。
4. 按【设定】。

5. 按【目录】。

代码#54（仅KX-FP363）： 改变答录/传真方式欢迎信息的录音时间

GREETING TIME
=16s [±]

“16s”（默认值）：最长录音时间是16秒钟。

“60s”：最长录音时间是60秒钟。

关于详细情况，请参阅页 31。

代码#55（仅KX-FP363）： 信箱1的欢迎信息

BOX1 GREETING
CHECK [±]

关于详细情况，请参阅页 34。

代码#56（仅KX-FP363）： 信箱2的欢迎信息

BOX2 GREETING
CHECK [±]

关于详细情况，请参阅页 34。

代码#58： 设定原稿方式

ORIGINAL
=NORMAL [±]

若要发送或复印字迹较淡或较暗的文稿，请在开始传送或复印之前设定此功能。

“NORMAL”（默认值）：用于正常字迹。

“LIGHT”：用于较淡字迹。

“DARKER”：用于较暗字迹。

代码#60（仅KX-FP363）： 设定信息转移

MESSAGE TRANSFER
=OFF [±]

若要将录制的传入信息转移到另一个电话（页 36），请启动此功能并编程转移电话号码。

1. 按【目录】。
2. 按【#】，然后按【6】【0】。
3. 反复按【+】或【-】以选择“ON”。
4. 按【设定】。
5. 输入转移电话号码。
6. 按【设定】。
7. 按【目录】。

代码#61（仅KX-FP363）： 检查、录制或删除转移欢迎信息

TRNS-GREETING
CHECK [±]

关于详细情况，请参阅页 36。

代码#67（仅KX-FP363）：设定传入信息监听

ICM MONITOR =ON [±]

当答录机录制信息时通过扬声器听到传入的信息(ICM)。

“ON”（默认值）：您可以监听来电。

“OFF”：关闭此功能。

代码#68：设定纠错方式(ECM)

ECM SELECTION =ON [±]

当传送/接收传真机与ECM兼容时，此功能有效。

“ON”（默认值）：即使电话线路上有静电干扰也发送传真。

“OFF”：关闭此功能。

- 当收到的文稿存储在存储器中时，不能改变设定。

代码#70（仅KX-FP363）：呼叫您的寻呼机

PAGER CALL =OFF [±]

关于详细情况，请参阅页 36。

代码#76：设定连接音

CONNECTING TONE =ON [±]

如果在发送传真时常出故障，此功能可以使您听到连接音：传真音、振铃回音和忙音。您可以根据这些声音确认对方机器的状态。

- 如果继续响起回铃音，则说明对方机器可能不是传真机或记录纸已用完。检查对方的情况。
- 连接音的音量不能调节。

“ON”（默认值）：您将听到连接音。

“OFF”：关闭此功能。

代码#77（仅KX-FP363）：改变自动应答设定中的接收方式

AUTO ANSWER =TAD/FAX [±]

“TAD/FAX”（默认值）：电话答录机/传真方式（页 26）

“FAX ONLY”：传真专用方式（页 25）

代码#80：将高级功能重设成默认设定

SET DEFAULT RESET=NO [±]

重置高级功能：

1. 按【目录】。
2. 按【#】，然后按【8】【0】。

3. 反复按【+】或【-】以选择“YES”。
4. 按【设定】。
5. 再次按【设定】。
6. 按【目录】。
 - ECM选择（页 41中的功能#68）不会被重设。

8.1 出错信息-报告

如果在传真传送或接收过程中发生问题，下面一个通讯信息将打印在发送报告和通讯报告上（页 20）。

COMMUNICATION ERROR

(代码：40-42, 46-72, FF)

- 发生了传送或接收错误。请再试一次或检查对方的情况。

COMMUNICATION ERROR

(代码：43, 44)

- 发生了线路故障。请将电话线连接到另一个插口，然后再试一次。
- 发生了海外传送错误。请尝试使用海外发送方式（页 38 中的功能#23）。

DOCUMENT JAMMED

- 文稿被卡住。清除卡住的文稿（页 49）。

ERROR-NOT YOUR UNIT

(代码：54, 59, 70)

- 因为对方传真机的故障而发生了发送或接收错误。检查对方的情况。

JUNK FAX PROH. REJECT

- 传真机的垃圾传真过滤器拒绝接收传真。

MEMORY FULL

- 由于记录纸不够或记录纸卡住等原因，存储器中已存满了收到的文稿。安装纸张（页 10）或清除卡住的纸（页 47）。

NO DOCUMENT

- 文稿没有正确送入本机。请重新插入文稿并再试一次。

OTHER FAX NOT RESPONDING

- 对方的传真机占线或记录纸用完。请再试一次。
- 文稿没有正确送入本机。请重新插入文稿并再试一次。
- 对方传真机的振铃次数太多。手动发送传真（页 20）。
- 对方的机器不是传真机。检查对方的情况。
- 您拨打的号码无效。

PRESSED THE STOP KEY

- 按了【停止】，传真通讯被取消。

OK

- 传真通讯成功了。

8.2 出错信息-显示

如果本机检测到故障，显示屏中将显示下列一条或多条信息。

CALL SERVICE

- 本机发生了故障。请与维修人员联系。

CHECK DOCUMENT

- 文稿没有正确送入本机。重新插入文稿。如果频繁发生送纸错误，请清洁送纸滚筒（页 49），然后再试一次。
- 试图传送长于 600 mm 的文稿。请按【停止】取下文稿。将文稿分成两页或多页，然后再试一次。

CHECK MEMORY

- 本机存储器的内容（电话号码、参数等）被消除了。重新编程。

CHECK PAPER

- 没有安装记录纸或者本机的记录纸已用完。安装纸张，然后按【开始】以清除该信息。
- 记录纸没有正确送入本机（页 48）。重新安装纸张（页 10），然后按【开始】以清除该信息。
- 记录纸卡在记录纸入口附近。清除卡住的纸张（页 47），然后按【开始】以清除该信息。

COVER OPEN

- 后盖被打开了。请关好盖。

DIRECTORY FULL

- 在导航电话簿中已经没有空间可以存储新项目。消除不需要的项（页 17）。

FAX IN MEMORY

- 本机的存储器中存有文稿。参阅其它显示信息说明以将文稿打印出来。

FAX MEMORY FULL

- 由于记录纸不够或记录纸卡住等原因，存储器中已存满了收到的文稿。安装纸张（页 10）或清除卡住的纸（页 47）。

- 当进行存储器传送时，正在存储的文稿超过了本机的存储器容量。请手动传送整个文稿。

FILM EMPTY

- 薄膜用完了。用新薄膜更换旧薄膜（页 6）。
- 印字薄膜松弛。拧紧薄膜（页 8），然后重新安装。
- 传真机被放置在电视或扬声器等电器附近，它们产生了较强的磁场。

FILM NEAR EMPTY

- 剩余的薄膜不多了。准备新薄膜（页 6）。

MEMORY FULL

- 当进行复印时，正在存储的文稿超过了本机的存储器容量。请按【停止】清除此信息。将文稿分成几个部分。

MESSAGE FULL

- 存储器中没有剩余空间可以用于录制语音信息。消除不需要的信息（页 32, 35）。

MODEM ERROR

- 调制解调器电路发生了故障。请与维修人员联系。

NO FAX REPLY

- 对方的传真机占线或记录纸用完。请再试一次。

NO TAD GREETING

- 没有录制您的答录/传真欢迎信息。录制信息（页 31）。
- 语音提示功能被设定为关。启动页 40 中的功能#47。将采用预先录制的欢迎信息。

NO TRNS-GREETING

- 没有录制您的转移欢迎信息。录制信息（页 36）。
- 语音提示功能被设定为关。启动页 40 中的功能#47。将采用预先录制的欢迎信息。

OPEN CABINET
CHECK FILM SLACK



OPEN CABINET
CHECK FILM TYPE

- 印字薄膜用完了。用新薄膜更换旧印字薄膜（页 9）。

- 没有安装印字薄膜。安装印字薄膜（页 8）。
- 印字薄膜松弛。拉紧印字薄膜（页 8）。
- 传真机被放置在电视或扬声器等电器附近，它们产生了较强的磁场。

PAPER JAMMED

- 记录纸被卡住。清除被卡住的纸（页 47）。

PLEASE WAIT

- 本机正在检查印字薄膜是否松弛或停止。请等待检查完毕。

POLLING ERROR

- 对方的传真机不提供查询功能。检查对方的情况。

REDIAL TIME OUT

- 对方的传真机占线或记录纸用完。请再试一次。

REMOVE DOCUMENT

- 文稿被卡住。清除卡住的文稿（页 49）。

TRANSMIT ERROR

- 发生了传送错误。请再试一次。

UNIT OVERHEATED

- 本机太热。让机器冷却下来。

8.3 当有的功能不工作时，请检查此处

8.3.1 一般情况

不能打电话和接电话。

- 没有连接电源线或电话线。检查连接。
- 如果您使用分离器连接本机，请将其取下，将本机直接连接到墙壁插孔。如果本机工作正常，则检查分离器。

不能打电话。

- 拨号方式设定有错误。请改变功能#13的设定（页 38）。

本机不工作。

- 从电话线上拔下本机，然后在电话线上连接已知工作正常的电话机。如果此电话工作正

8. 帮助

常，请与维修人员联系以便修理本机。如果此电话不能正常工作，请与电话公司联系。

本机不振铃。

- 关闭了振铃音量。请调节音量（页 12）。
- 功能#06的振铃设定被设为“RINGER OFF”。改成其他振铃设定（页 38）（仅KX-FP363）。

虽然已经插入纸张，但本机仍显示“CHECK PAPER”。

- 纸张没有完全插入。正确插入纸张（页 10），然后按【开始】以清除该信息。

对方抱怨他们只能听到传真音但不能通话。

- 设定了传真专用方式。通知对方此号码是传真专用号码。
- 更改接收方式：
 - KX-FP343：电话方式（页 25）
 - KX-FP363：答录/传真方式（页 26）或电话方式（页 25）

【重拨/暂停】键工作不正常。

- 如果在拨号时按此键，将会插入暂停。如果在听到拨号音后立即按此键，将重拨最后一次拨打的号码。

在编程过程中，不能输入代码或密码号码。

- 全部或部分号码相同。更改数字：功能#11（页 38）、#51（页 40）、#52（页 40）（仅KX-FP363）、#12（页 38）（仅KX-FP343）和#41（页 39）。

印字薄膜很快就用完了。

- 帮助打印功能、复印功能和报告也使用印字薄膜。

免提电话不工作（仅KX-FP363）。

- 在安静的房间使用免提电话。
- 如果听不清对方的声音，应调节音量。

8.3.2 传真-发送

不能发送文稿。

- 电话线连到了本机上的EXT插口。连接到LINE插口（页 11）（仅KX-FP343）。
- 对方的传真机占线或记录纸用完。请再试一次。
- 对方的机器不是传真机。检查对方的情况。
- 对方传真机的振铃次数太多。手动发送传真（页 20）。

对方抱怨其收到的文稿上的文字变形或不清晰。

- 如果您的电话线路具备特殊的电话服务，如呼叫等待，在传真传送过程中可能启动了这

类服务。请将本机连接到没有这类服务的电话线路。

- 同一条线路上的电话分机没有挂机。放回分机的话筒，然后再试一次。
- 尝试复印文稿。如果复印图像清晰，则说明可能是对方的机器有问题。

对方抱怨其收到的文稿上有污迹或黑线。

- 玻璃或滚筒脏了。清洁它们（页 49）。

不能发送海外传真。

- 请使用功能#23的海外传送方式（页 38）。
- 在电话号码结尾加两次暂停或手动拨号。

8.3.3 传真-接收

不能接收文稿。

- 电话线连到了本机上的EXT插口。连接到LINE插口（页 11）（仅KX-FP343）。

不能自动接收文稿。

- 接收方式被设定为电话方式。
更改接收方式：
 - KX-FP343：传真专用方式（页 25）。
 - KX-FP363：答录/传真方式（页 26）或传真专用方式（页 25）。
- 应答来电的时间太长。请减少功能#06中的振铃次数（页 37）。
- 欢迎信息太长。缩短信息（页 31）（仅KX-FP363）。

虽然显示“CONNECTING...”，但没有收到传真。

- 来电不是传真。更改接收方式：
 - KX-FP343：电话方式（页 25）。
 - KX-FP363：电话方式（页 25）或答录/传真方式（页 26）。

本机排出空白纸张。

- 如果打印完收到的文稿后排出一页白纸，则说明编程设定的接收缩小比例不正确。在功能#36（页 39）中编程设定正确的比例。
- 对方没有将文稿正确地放在其传真机上。检查对方的情况。

您的记录纸上出现白线或污迹。

- 玻璃或滚筒脏了。清洁它们（页 49）。

打印质量差。

请不要重复使用印字薄膜。
请使用Panasonic原装替换薄膜。关于详细情况，请参阅页 6。

- 对方发送了不清晰的文稿。要求他们发送比较清晰的文稿复印件。
- 热敏头脏了。清洁它（页 50）。

- 某些纸张附有说明，建议您在哪一面打印。请将纸翻过来。
- 您可能用过含有20%以上的棉和/或纤维的纸，如信头纸或用于履历表的纸。

对方抱怨其不能发送文稿。

- 接收方式被设定为电话方式。
更改接收方式：
 - KX-FP343：传真专用方式（页25）。
 - KX-FP363：答录/传真方式（页26）或传真专用方式（页25）。
- 由于记录纸不够或记录纸卡住等原因，存储器中已存满了收到的文稿。安装纸张（页10）或清除卡住的纸（页47）。

不能选择想要的接收方式。

- 如果您想设定为答录/传真方式（KX-FP363）或传真专用方式：
 - KX-FP343：反复按【接收方式】，直到显示出传真专用方式。
 - KX-FP363：使用功能#77（页41）设定需要的方式，然后反复按【自动接收】，直到显示出需要的方式。
- 如果希望设定电话方式，请反复按【接收方式】（KX-FP343）/【自动接收】（KX-FP363），直到显示出电话方式。

8.3.4 复印

本机不能复印。

- 在编程过程中不能进行复印。编程结束后进行复印。
- 在通话过程中不能进行复印。

在复印的文稿上出现黑白线或污迹。

- 玻璃或滚筒脏了。清洁它们（页49）。

复印图像变形。

- 热敏头脏了。清洁它（页50）。

打印质量差。

请不要重复使用印字薄膜。

请使用Panasonic原装替换薄膜。关于详细情况，请参阅页6。

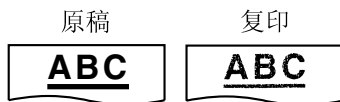

- 某些纸张附有说明，建议您在哪一面打印。请将纸翻过来。
- 您可能用过含有20%以上的棉和/或纤维的纸，如信头纸或用于履历表的纸。

8.3.5 使用答录机（仅KX-FP343）

不能自动接收文稿。

- 您的答录机中的欢迎信息太长。请将其缩短。
录制的信息不能超过10秒钟。
- 答录机的振铃次数太多。请设定为1次或2次振铃。

不能接收留言。

- 检查答录机是否被启动并正确连接到传真机。
- 将答录机的振铃次数设定为1次或2次。

不能从远程位置提取答录机中录入的留言。

- 你没有在传真机中正确地编程遥控操作代码。请用功能#12在传真机上编程代码，该代码应与已编程存入答录机的代码相同（页38）。

虽然按了遥控操作代码来遥控接通答录机，但线路被中断。

- 代码中可能包含“#”，它用于电话公司提供的某些特定功能。请将答录机中的代码改为其它号码，使其不包含“#”。同时，用功能#12改变传真机上的代码（页38）。

来电者抱怨其不能发送文稿。

- 您的答录机上的录音带用完了。请卷回录音带以便收录留言。
- 您将答录机设定为仅播放欢迎信息。

8.3.6 答录机（仅KX-FP363）

不能从远程位置提取录音信息。

- 确切而用力地按遥控操作密码（页33）。

不能重放信箱中的信息。

- 信箱密码不正确。输入正确的密码。
 - 对于信箱1的密码，请参阅页40中的功能#51。
 - 对于信箱2的密码，请参阅页40中的功能#52。

对方抱怨其不能留言。

- 存储器已满。消除不需要的信息（页32, 35）。

8.3.7 如果停电

- 本机将不工作。
- 本机在设计上不具备停电时拨打紧急电话的功能。因此应安装替代装置以接通紧急情况服务。
- 传真传送和接收将被中断。

8. 帮助

- 如果编程了定时传送（页 38 中的功能 #25），但停电期间已过了开始时间，恢复供电后将立即进行传送。
- 如果存储器中存有任何文稿，它们将会丢失。电源恢复时将打印停电报告，以告知存储器中的哪些内容已被消除。

8.4 记录纸卡纸

8.4.1 当记录纸在本机中卡住时

显示屏中将显示下面的信息。

PAPER JAMMED

- 1 向上拉前盖的中间部分 (2) 以打开前盖 (1)。

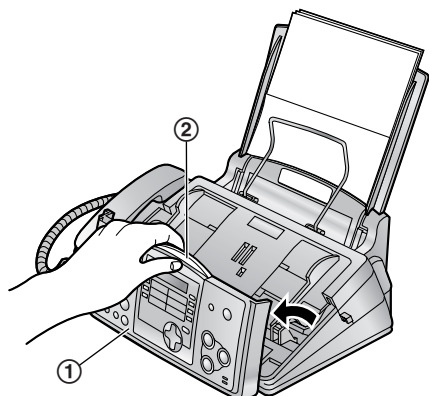

- 2 按机器右侧的绿色开盖钮 (1)，释放后盖。
或者
按机器的绿色开盖杆 (2)，释放后盖。

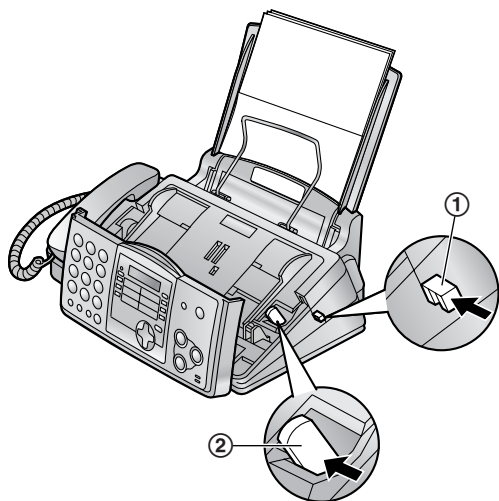

- 3 打开后盖 (1)。

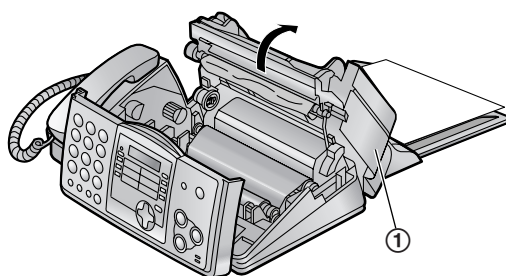

- 4 取出卡住的记录纸 (1)。

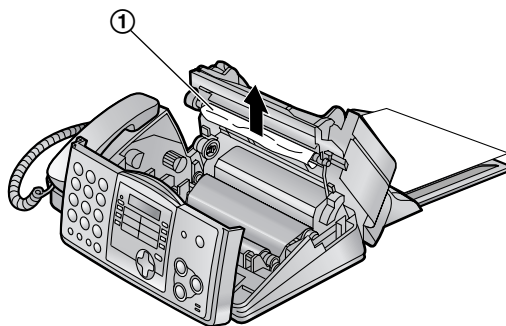

- 5 按箭头所示方向转动蓝芯的齿轮件 (1)。

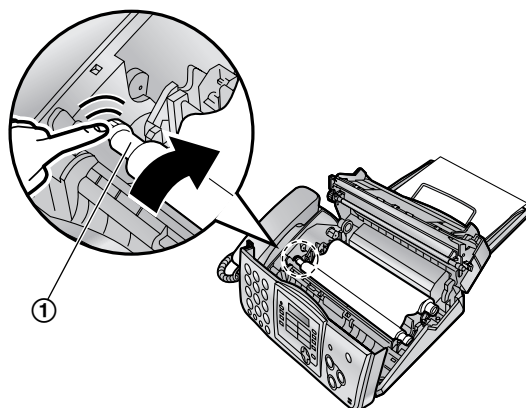

8. 帮助

- 确保印字薄膜至少在蓝芯 (②) 上缠绕一圈。

正确

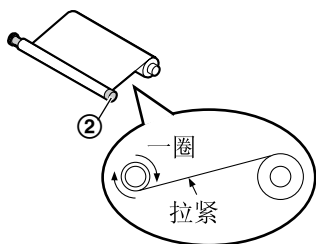

不正确

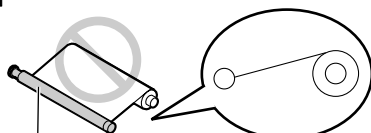

没有将印字薄膜在蓝芯上缠绕一圈。

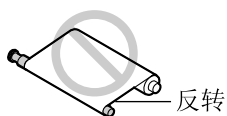

- 6 首先向下按后盖两端带有凸点的区域 (②)，关上后盖 (①)。然后牢固地关上前盖 (③)。

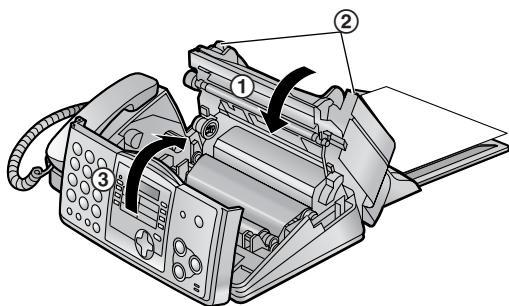

- 7 取出记录纸并拉平。向前推拉力板 (①)，并且在装纸时使其一直打开。

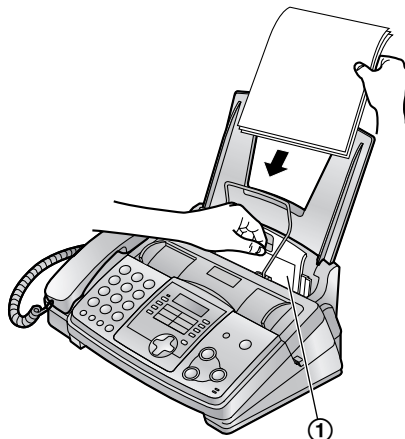

8.4.2 当记录纸没有正确送入本机时

显示屏中将显示下面的信息。

CHECK PAPER

取出记录纸并拉平。向前推拉力板 (①)，并且在装纸时使其一直打开。请按【开始】清除此信息。

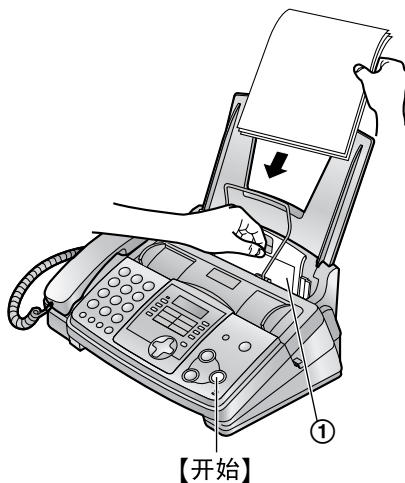

8.5 文稿卡住-发送

- 1 向上拉前盖的中间部分 (2) 以打开前盖 (1)。小心地取出卡住的文稿 (3)。

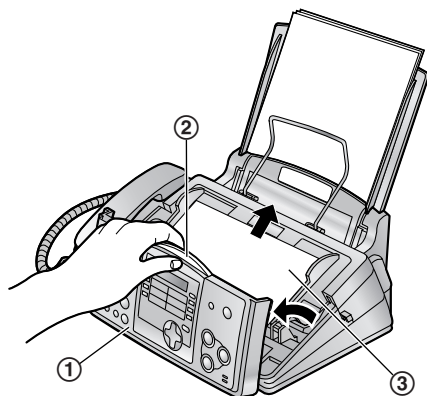

- 2 关上前盖 (1)。

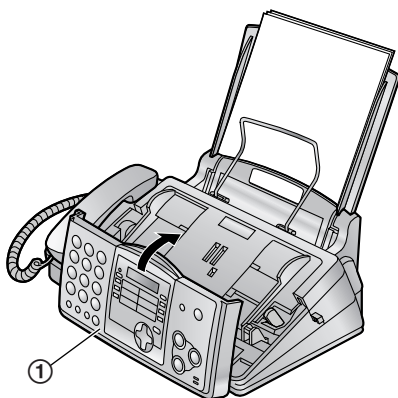

注释：

- 在打开前盖之前，切勿用力拉出卡住的纸张。



- 当传送或复印时在原稿上出现污迹或黑白线。

- 1 断开电源线和电话线。
- 2 向上拉前盖的中间部分 (2) 以打开前盖 (1)。

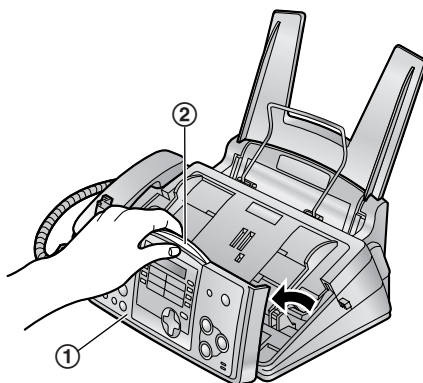

- 3 使用蘸有异丙基外用酒精的布清洁送纸滚筒 (1) 和橡胶薄片 (2)，然后让所有部件完全干燥。用干的软布清洁玻璃 (3)。

注意：

- 不要使用纸产品，如纸巾。

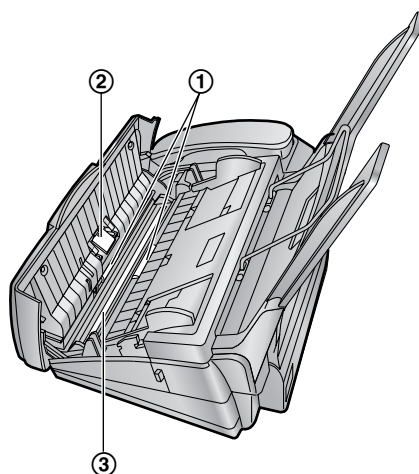

8.6 清洁送稿器

在下列情况下需要清洁送稿器：

- 经常发生走纸不顺的情况。

8. 帮助

4 关上前盖 (①)。

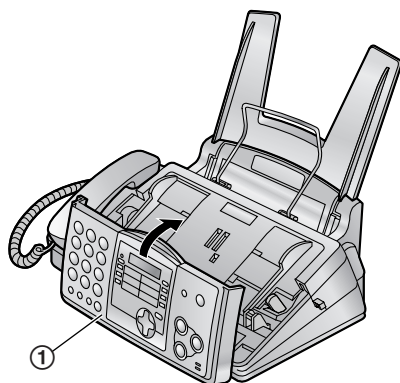

5 连接电源线和电话线。

8.7 清洁热敏头

如果在复印/接收的文稿上出现污迹或黑白线，应检查热敏头上是否有灰尘。清洁热敏头上的灰尘。

- 1 断开电源线和电话线。
- 2 向上拉前盖的中间部分 (②) 以打开前盖 (①)。

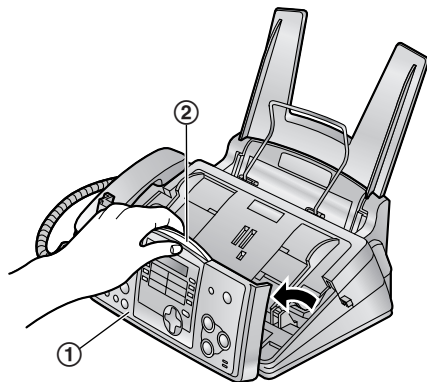

3 按机器右侧的绿色开盖钮 (①)，释放后盖。
或者

按机器的绿色开盖杆 (②)，释放后盖。

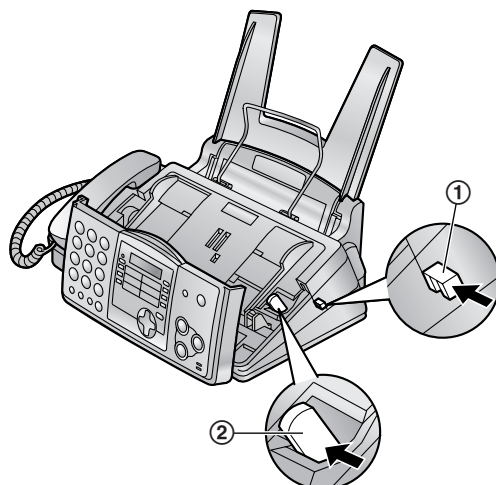

4 打开后盖 (①)。取出印字薄膜 (②)。

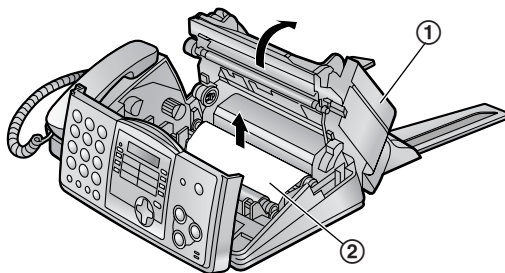

5 使用蘸有异丙基外用酒精的布清洁热敏头 (①)，然后让其完全干燥。

注意：

- 为防止因静电而导致工作不正常，不要使用干布，也不要直接接触热敏头。

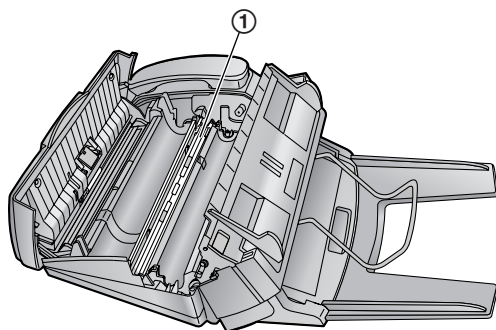

6 重新插入印字薄膜，然后关上盖 (参见页 8 上的步骤4到6)。

7 连接电源线和电话线。

9.1 参考列表和报告

您可打印出以下列表和报告供您参考。

安装设定表：

为您提供基本的和高级的编程功能的现行设定（页 37到页 41）。

电话号码表：

为您提供存储在单触拨号和导航电话簿中的名称和号码。

通讯报告：

保存传真发送与接收的记录。此报告在每进行30次传真通讯后自动打印出来（页 38中的功能#22）。

打印机测试：

您可以检查本机的打印质量。如果测试打印的文稿上有污迹、污点或线条，则清洁热敏头（页 50）。

多站点发送编程表：

为您提供多站点发送存储器中存储的名称和电话号码（页 21）。

来电显示表：

在取得来电显示服务之后保存最后30个来电者的记录。此报告在每出现30个来电者后自动打印出来（页 39中的功能#26）。

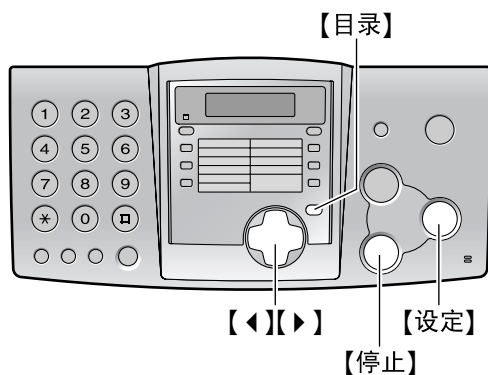

- 1 反复按【目录】，直到显示出“PRINT REPORT”。
- 2 反复按【<】或【>】，直到显示出需要的项目。
- 3 按【设定】开始打印。
 - 若要停止打印，则按【停止】。
- 4 按【目录】。

9.2 本产品的技术数据

适用线路：	公用交换电话网络
文稿尺寸：	最大宽度216 mm/最大长度600 mm
有效扫描宽度：	208 mm
有效打印宽度：	202 mm
传送时间 ^{*1} ：	KX-FP343：约12秒/页（ECM-MMR） ^{*2} KX-FP363：约8秒/页（ECM-MMR） ^{*2}
扫描密度：	水平：8 pels/mm 垂直：3.85线/mm - 标准清晰度， 7.7线/mm - 精细/照片清晰度， 15.4线/mm - 超精细清晰度
照片清晰度：	64级
扫描仪类型：	密接图像传感器
打印机类型：	普通纸热敏转印
数据压缩系统：	改良霍夫曼（MH），改良READ（MR），改良的改良 Read（MMR）
调制解调器速度：	KX-FP343：9,600 / 7,200 / 4,800 / 2,400 bps；自动降速 KX-FP363：14,400 / 12,000 / 9,600 / 7,200 / 4,800 / 2,400 bps；自动降速
操作环境：	5°C—35 °C，20%—80% RH（相对湿度）
尺寸：	大约高185 mm × 宽355 mm × 厚275 mm
重量：	约3.4 kg
耗电量：	待机：KX-FP343：约4.0 W，KX-FP363：约4.4 W 传送：约12 W 接收：约40 W（接收20%黑色的文稿时） 复印：约55 W（复印20%黑色的文稿时） 最大：约135 W（复印100%黑色的文稿时）
电源：	220—240 V 交流，50/60 Hz
传真存储器容量：	存储器传送时约25页 存储器接收时约28页 （在标准清晰度下以ITU-T 1号测试稿为依据，不使用纠错方式。）
留言存储器容量 ^{*3} ：	录音时间约为18分钟（包括欢迎信息在内） （仅KX-FP363）

*1 传送速度取决于各页的内容、清晰度、电话线路状况和对方机器的能力。

*2 传送速度是以ITU-T 1号测试稿为根据的。如果对方机器的能力低于您的机器，传送时间可能更长。

*3 录音时间可能会因来电方的背景噪声而缩短。

ITU-T 1号测试稿

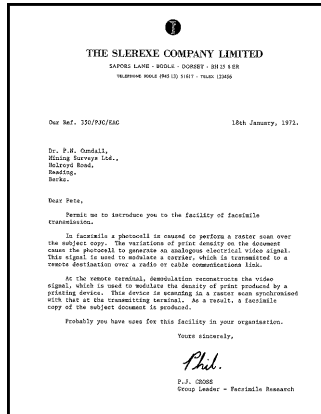

纸张规格

记录纸尺寸： A4： 210 mm × 297 mm
记录纸重量： 60 g/m²至90 g/m²

记录纸注意事项：

- 请勿使用下列类型的纸张：
 - 含有20%以上的棉和/或纤维的纸，如信头纸或用于履历表的纸。
 - 过分光滑或有光泽的纸，或者纹理太明显的纸。
 - 带有涂膜的、破碎的或褶皱的纸。
 - 带有异物的纸，如带有签条或订书钉等。
 - 沾染了灰尘、油渍或含有纱布的纸。
 - 接近200 °C时会融化、蒸发、褪色、烧焦或发出危险的烈性气味的纸，如皮纸等。这些材料可能粘在熔融滚筒上并导致损坏。
 - 潮湿的纸。
- 某些纸张仅可进行单面打印。如果您对打印效果不满意或发生卡纸错误，可尝试用纸的另一面进行打印。
- 为了正确送纸和得到最佳打印效果，我们建议使用纵纹纸张。
- 请勿同时使用不同类型或厚度的纸张。因为这可能导致卡纸。
- 避免进行双面打印。
- 切勿将本机已经打印过的纸张用于在其它复印机或打印机上进行双面打印。因为这可能导致卡纸。
- 为了避免卷曲，应在准备用纸时才打开纸的包装。对于尚未使用的纸，请原封不动地保持原稿的包装，并存放在凉爽干燥的地方。

注释：

- 本说明书中的详细内容若有变更，恕不另行通知。
- 本说明书中的图片和插图可能与实际产品略有不同。

10.1 索引

- # #01 日期和时间: 13
- #02 您的抬头: 14
- #03 您的传真号码: 15
- #04 发送报告: 20, 37
- #06 答录振铃设定: 26, 38
- #06 传真振铃设定: 37
- #10 传入信息的录音时间: 38
- #11 遥控操作ID: 38
- #12 遥控启动ID: 38
- #13 拨号方式: 38
- #17 振铃类型: 38
- #19 时钟显示: 38
- #22 通讯报告: 20, 38
- #23 海外方式: 38
- #25 定时传送: 38
- #26 来电显示表: 39
- #34 快速扫描: 20, 29, 39
- #36 接收缩小: 39
- #39 显示对比度: 39
- #41 传真启动代码: 39
- #42 信息提示: 39
- #43 录音时间提示: 39
- #44 存储器接收提示: 40
- #46 友好接收: 40
- #47 语音提示: 40
- #51 信箱1密码: 40
- #52 信箱2密码: 40
- #54 欢迎时间: 40
- #55 信箱1欢迎信息: 34
- #56 信箱2欢迎信息: 34
- #58 原稿方式: 40
- #60 信息转移: 36, 40
- #61 信息转移欢迎信息: 36
- #67 传入信息监听: 41
- #68 ECM接收: 41
- #70 寻呼机呼叫: 36
- #76 连接音: 41
- #77 自动接收: 41
- #80 重设高级功能: 41
- A** 按钮说明: 7
- B** 帮助: 12
 - 报告
 - 安装设定: 51
 - 打印机测试: 51
 - 电话号码: 51
 - 多站点发送编程: 51
 - 发送: 20, 37
 - 停电: 45
 - 通讯: 20, 38, 51
 - 编程: 37
 - 拨号方式 (功能#13) : 38
- C** 查询: 27
 - 出错信息: 42
 - 存储
 - 单触拨号: 16
 - 导航电话簿: 16
 - 多站点传送: 21
- D** 答录/传真欢迎的录音时间 (功能#54) : 40
 - 单触拨号
 - 拨打电话: 17
 - 存储: 16
 - 发送传真: 21
 - 导航电话簿
 - 拨打电话: 17
 - 存储: 16
 - 发送传真: 21
 - 选择字符: 15
 - 电源故障: 45
 - 定时传送 (功能#25) : 38
 - 多站点发送: 21
- E** ECM 选择 (功能#68) : 41
- F** 发送
 - 从存储器: 20
 - 单触拨号: 21
 - 导航电话簿: 21
 - 多站点发送: 21
 - 手动: 20
 - 发送报告 (功能#04) : 20, 37
 - 附件: 5, 6
 - 记录纸支架: 10
 - 载纸盘: 9
 - 复印: 29
 - 放大: 29
 - 分页: 29
 - 缩小: 29
- G** 高级功能: 38
- H** 海外方式 (功能#23) : 38
 - 欢迎信息
 - 答录/传真: 31
 - 信息转移 (功能#61) : 36
 - 语音信箱 (功能#55、56) : 34
- J** 基本功能: 37
 - 记录纸: 10
 - 记录纸尺寸: 53
 - 节省话费: 26
 - 接收
 - 手动: 25
 - 自动: 25

- 接收缩小 (功能#36) : 39
接收提示 (功能#44) : 40
- K** 快速扫描 (功能#34) : 20, 29, 39
- L** 来电显示: 17
 存储: 19
 回叫: 18
来电显示表 (功能#26) : 18, 39
来电者的录音时间 (功能#10) : 38
连接: 11
连接音 (功能#76) : 41
录音时间提示 (功能#43) : 39
录制
 备忘录信息: 31, 35
 欢迎信息: 31, 34, 36
- Q** 卡纸
 记录纸: 47
 文稿: 49
清洁: 49, 50
清晰度: 20, 29
- R** 日期和时间 (功能#01) : 13
- S** 时钟显示 (功能#19) : 38
收听录音信息: 31
 从远程位置: 33
 语音信箱: 35
- T** 抬头 (功能#02) : 14
通讯报告 (功能#22) : 20, 38
通讯信息: 42
- W** 文稿尺寸: 21
- X** 显示
 出错信息: 42
 对比度 (功能#39) : 39
 信息提示 (功能#42) : 39
 信息转移 (功能#60) : 36, 40
 寻呼机呼叫 (功能#70) : 36
- Y** 遥控操作: 33
 遥控操作密码 (功能#11) : 38
 遥控启动ID (功能#12) : 38
 音量: 12
 印字薄膜
 安装: 8
 更换: 9
 友好接收 (功能#46) : 40
 语音时间/星期印记: 32
 语音提示 (功能#47) : 40
 语音信箱: 34
 语音信箱密码 (功能#51、#52) : 34, 40
 原稿方式 (功能#58) : 40
- Z** 振铃类型 (功能#17) : 38
 振铃设定
 答录/传真 (功能#06) : 38
 传真专用 (功能#06) : 37
 重拨: 20, 21
 重设 (功能#80) : 41
 传入信息监听 (功能#67) : 41
 传真号码 (功能#03) : 15
 传真启动代码 (功能#41) : 39
 自动接收设定 (功能#77) : 41
 字符表: 14

松下通信系统设备株式会社 日本 福冈
马来西亚制造



说明书之家
www.MyDigi.net

FQX1833ZA

CM0603EN0