

TOSHIBA

数码复合机

基本功能操作手册

e-STUDIO230/280

e-STUDIO230s/280s

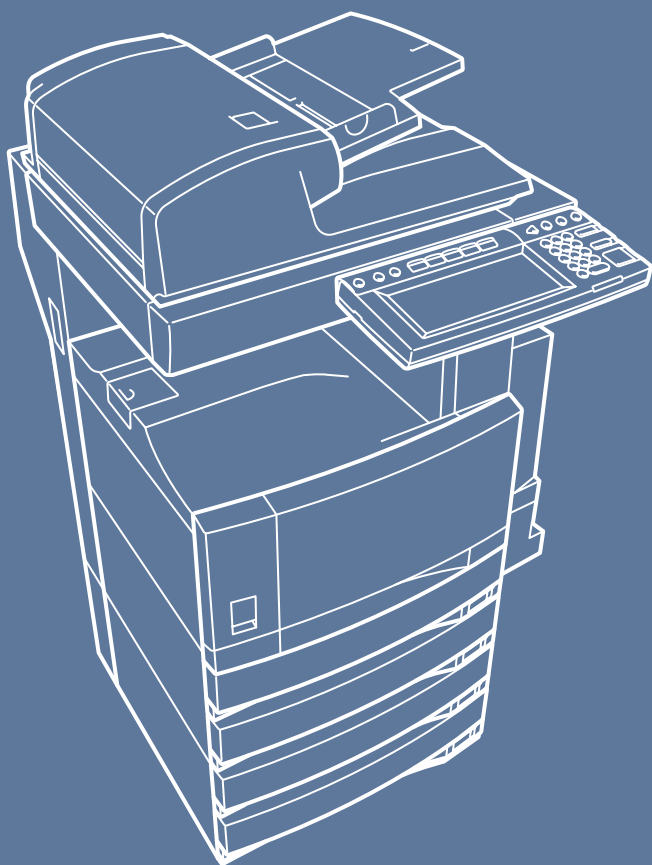



EPA ENERGY STAR® (MFD)

美国环保部署 (EPA) 已经推广了一项非强制性计划 ENERGY STAR 计划, 鼓励广泛和自觉运用能增加工作空间、改善产品性能和防止污染的能效工艺。作为 ENERGY STAR 的合作伙伴, 东芝泰格公司已决定使本型号复合机满足 ENERGY STAR 准则中对能效的要求。

ENERGY STAR 准则中对这类 ENERGY STAR 多功能复合机有 “Sleep Mode” (睡眠模式) 的性能要求, 即一段时间不工作之后自动使复合机进入睡眠模式。数码复合机也必须自最后一次使用起的一段时间之后自动切换至自动节能模式中。

特别说明地是, 该复合机符合以下要求。

e-STUDIO230/230s/280/280s 复合机 (基本型号)

“自动节能模式” -

- ◇ 在 “自动节能模式” 中, 复合机 (e-STUDIO230/230s) 功耗小于 93.55W/(e-STUDIO280/280s) 小于 112.8W。

“自动节能模式” 的默认时间 -

“自动节能模式” 的默认时间为 15 分钟。

“睡眠模式”

复合机在 “睡眠模式” 下的耗电量少于 15 瓦。

“睡眠模式” 默认时间 -

“睡眠模式” 的默认时间为 40 分钟。

e-STUDIO230/230s/280/280s 复合机 / 打印机 + 传真机模式 (多功能模式)

◇ “自动节能模式” -

在 “自动节能模式” 中, 复合机 (e-STUDIO230/230s) 功耗小于 138.55W/(e-STUDIO280/280s) 小于 157.80W。

“自动节能模式” 的默认时间 -

“自动节能模式” 的默认时间为 15 分钟。

“睡眠模式”

复合机在 “睡眠模式” 下的耗电量 (e-STUDIO230/230s) 小于 80 W/(e-STUDIO280/280s) 小于 95W。

“睡眠模式” 默认时间 -

“睡眠模式” 的默认时间为 40 分钟。

注 1- “睡眠模式” 和 “自动节能模式” 的默认设置可以更改。

注 2- 对于复合机, 如果收到传真或打印机数据, 复合机会自动预热并在就绪时打印出数据。另外, 如果在按钮面板上按 START 键或 ENERGY SAVER 键, 复合机也会预热。

注 3- 如果 “自动节能模式” 和 “睡眠模式” 有相同的时间设置, 则 “睡眠模式” 有更高的优先级。

根据 EPA ENERGY STAR 计划准则, 东芝推荐使用下列再生纸:

Great White MultiUse 20 纸

Great White MultiUse 24 纸

如果你有关于再生纸使用或推荐的再生纸类型方面的疑问, 请与东芝泰格授权经销商联系。

ENERGY STAR 是在美国注册的标记。

目录

| | |
|------------------------------------|-----------|
| 用户注意事项 | 5 |
| 东芝产品质量首屈一指 | 6 |
| 前言 | 8 |
| e-STUDIO230/230s/280/280s 性能 | 9 |
| 一般注意事项 | 10 |
| 安装或移动时 | 10 |
| • 使用数码复合机时 | 13 |
| • 维护或检查中 | 15 |
| • 处理耗材时 | 16 |
| 免责声明 | 17 |
| 1. 使用机器之前 | 19 |
| 1. 各部分部件的描述 | 20 |
| • 主要部件 | 20 |
| • 选购件 | 21 |
| • 控制面板 | 23 |
| • 调整控制面板的角度 | 25 |
| • 触摸屏 | 27 |
| 2. 接通电源开关 | 31 |
| • 开启 / 关闭电源 | 31 |
| • 通过部门代码控制数码复合机的使用。 | 33 |
| 3. 转到节能模式 | 34 |
| 4. 设置复印纸 | 35 |
| • 允许使用的复印纸张类型和尺寸 | 35 |
| • 纸张介质类型 / 处理和保存纸张 | 37 |
| • 更改纸盒的纸张尺寸 / 设置特殊用途的纸盒 | 38 |
| 2. 如何制作复印件 | 47 |
| 1. 一般复印程序 | 48 |
| 2. 设置原稿 | 51 |
| • 可以使用的原稿的类型和尺寸 / 可以存储的最大页面数 | 51 |
| • 将原稿放到原稿玻璃上时 | 52 |
| • 使用自动双面输稿器（选购件）时 | 54 |
| 3. 自动作业启动（预设作业） | 57 |
| 4. 插入复印 | 59 |
| 5. 停止复印操作 | 60 |
| 6. 旁路供纸复印 | 61 |
| • 旁路供纸复印 | 61 |
| • 标准尺寸纸张上的旁路供纸复印 | 62 |
| • 非标准尺寸纸张上的旁路供纸复印 | 65 |
| • 将非标准尺寸储存在存储器中 | 67 |
| • 在信封上复印之前 | 68 |
| • 在信封上复印 | 69 |
| 3. 基本复印模式设置 | 73 |
| 1. 纸张选择 | 74 |
| • 自动选纸 | 74 |

目录 (续)

| | |
|----------------------------------|------------|
| • 手动选纸 | 76 |
| • 设置 [其它尺寸] 键 | 77 |
| • 设置 [混合原稿尺寸] | 78 |
| 2. 缩小和放大复印 | 80 |
| 3. 整理模式 | 84 |
| • 整理模式和整理器 (选购件) | 84 |
| • 分页 / 分组复印 | 87 |
| • 交错分页模式 | 88 |
| • 装订分页 | 89 |
| • 杂志分页和脊缝式装订模式 (小册子模式) | 91 |
| • 打孔 (选购件) | 94 |
| 4. 双面复印 | 96 |
| • 进行单面、双面和书本型复印 | 96 |
| 5. 原稿模式 | 102 |
| 6. 复印浓度调整 | 103 |
| 4. 图像编辑和调整 | 105 |
| 1. 背景调整 | 106 |
| 2. 锐度调整 | 107 |
| 5. 使用编辑功能 | 109 |
| 1. 图像移位 | 110 |
| 2. 边缘消除 | 113 |
| 3. 书本中央消除 | 114 |
| 4. 双页复印 | 115 |
| 5. 2 合 1/4 合 1 | 117 |
| 6. 杂志分页 (从编辑菜单) | 119 |
| 7. 图像编辑 | 121 |
| • 修剪 / 遮蔽 | 121 |
| • 镜像反转 | 123 |
| • 黑白反转 | 124 |
| 8. X-Y 轴变倍 | 125 |
| 9. 封面复印 | 126 |
| 10. 页面插入模式 | 129 |
| 11. 时间和日期 | 131 |
| 12. 页码复印 | 132 |
| 13. 作业合成 | 134 |
| 14. “单面到双面”和“双面到单面”的图象复印方向 | 138 |
| 15. “双面到双面”的双面图象复印方向 | 140 |
| 16. 连续输送原稿 / 单张输送原稿 | 141 |
| 6. 存储原稿 | 143 |
| 1. 存入电子归档 | 144 |
| 2. 复印并保存 | 147 |
| 7. 扫描图像 | 151 |
| 1. 在触摸屏上进行扫描设置 | 152 |
| 2. 扫描到电子归档 | 154 |
| 3. 扫描到文件 | 158 |
| 4. 扫描到 E-MAIL | 162 |

| | |
|--------------------------------|------------|
| 8. 互联网传真 | 167 |
| 1. 互联网传真..... | 168 |
| 2. 发送互联网传真..... | 170 |
| • 设置传输条件..... | 170 |
| • 指定收件人..... | 173 |
| • 高级功能..... | 184 |
| 3. 接收互联网传真..... | 187 |
| 9. 作业状态 | 189 |
| 1. 作业状态..... | 190 |
| 2. 打印作业列表..... | 191 |
| 3. 校验打印作业..... | 194 |
| 4. 私密打印作业..... | 196 |
| 5. 使用部门代码功能时..... | 198 |
| 6. 确认传真 / 互联网传真作业的状态..... | 200 |
| 7. 确认扫描的状态..... | 201 |
| 8. 日志列表..... | 202 |
| 9. 日志列表中的地址注册..... | 205 |
| 10. 打印传真的发送 / 接收日志列表..... | 207 |
| 11. 状态..... | 208 |
| 12. 错误代码..... | 210 |
| 10. 电子归档 | 219 |
| 1. 电子归档功能..... | 220 |
| 2. 设置 BOX..... | 222 |
| 3. 更改输入数据..... | 224 |
| 4. 删除 BOX..... | 226 |
| 5. 打印存储的文件..... | 227 |
| 11. 模板 | 231 |
| 1. 模板..... | 232 |
| 2. 调用模板..... | 233 |
| 3. 注册模板..... | 236 |
| 4. 更改输入数据..... | 241 |
| 5. 删除模板..... | 245 |
| 12. 当图形符号在触摸屏上闪烁时 | 249 |
| 1. 闪烁的图形符号描述..... | 250 |
| 2. 更换墨粉盒符号..... | 252 |
| 3. 清除卡纸符号..... | 257 |
| 4. 添加钉书针（选购件）..... | 272 |
| 5. 取出卡住的钉书钉（选购件）..... | 277 |
| 6. 清除打孔器的碎纸屑（选购件）..... | 281 |
| 7. 请求维修符号 / 定期维护信息..... | 282 |
| 13. 维护 | 283 |
| 1. 日常检查..... | 284 |
| 2. 简单的故障排除..... | 286 |

| | |
|---------------------------------------|------------|
| 14.规格和选购件 | 291 |
| 1. e-STUDIO230/230s/280/280s 规范 | 292 |
| 2. 选购件规格..... | 295 |
| 3. 包装清单..... | 301 |
| 4. 复印功能组合真值表..... | 302 |
| • 组合真值表 1/2..... | 302 |
| • 组合真值表 2/2..... | 303 |

用户注意事项

在选定了安装数码复合机的合适位置后，不要再改变这个位置。避免机器过度受热、灰尘进入或阳光直射。而且由于机器会释放出少量的臭氧，还要进行适当的通风。

东芝产品质量首屈一指

e-STUDIO230/230s/280/280s 墨粉盒。

为了取得最佳效果，建议使用真正的 东芝 耗材与零件。

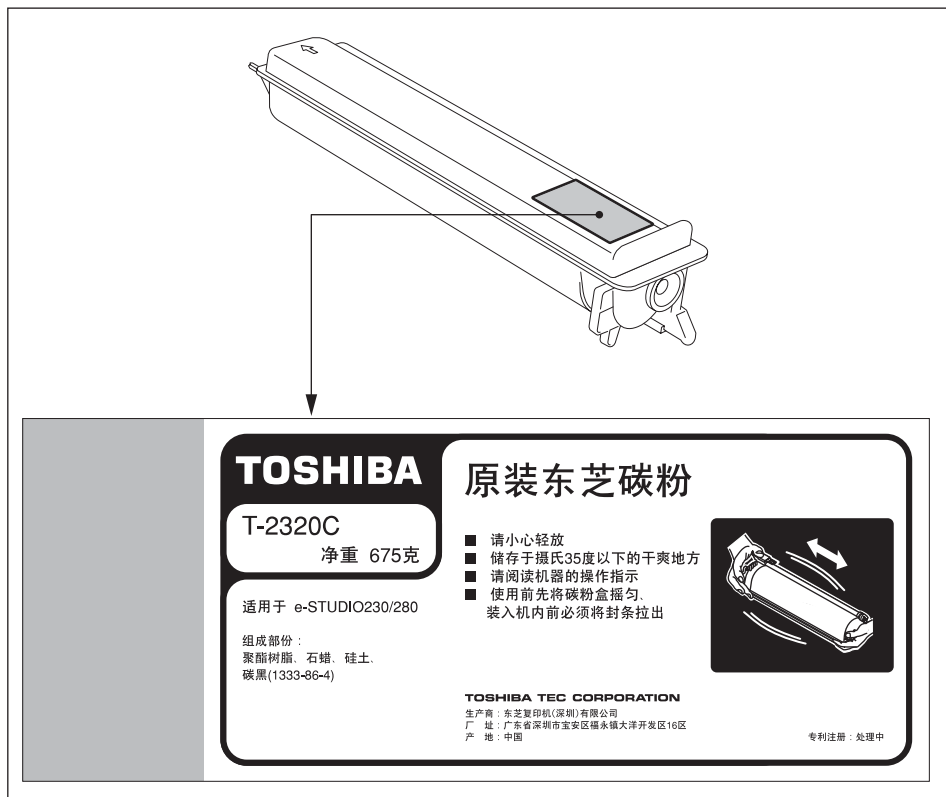

TOSHIBA
T-2320C
净重 675克

适用于 e-STUDIO230/280

组成部份：
聚酯树脂、石蜡、硅土、
碳黑(1333-86-4)

原装东芝碳粉

- 请小心轻放
- 储存于摄氏35度以下的干爽地方
- 请阅读机器的操作指示
- 使用前先将碳粉盒摇匀。
装入机内前必须将封条拉出

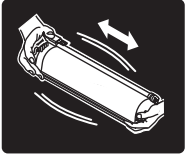

TOSHIBA TEC CORPORATION
生产商：东芝复印机(深圳)有限公司
厂址：广东省深圳市宝安区福永镇大洋开发区16区
产地：中国

专利注册：处理中

耗材 / 零件

- 可靠性

真正的东芝耗材经历了严格的检查，所以你收到的每一件耗材都有上佳表现。

- 高效

真正的东芝耗材按我们所处的竞争世界要求生产，并在你需要它们的时候能提供快速稳定和无瑕疵的复印件。

- 稳定的图像品质

真正的东芝耗材提供日复一日，持久稳定的图像输出。

- 复合机品质

真正的东芝耗材确保数码复合机和它的零件处于无故障工作程序中。之所以能减少数码复合机磨损是由于东芝的内部工艺确保了最高标准的养护。

- 匹配性

从一开始，Toshiba 耗材和机器就被一起设计制造。只要东芝开始设计一款新的机器，也就开始设计一种新的墨粉来满足新机器的要求。使用东芝数码复合机及真正的东芝耗材可以保证有上佳表现。

墨粉

- 最佳图像质量

真正的东芝墨粉使用超精细质量的原料，精确控制参数，使得东芝数码复合能持续产生鲜明、高品质的图像。

- 成本优势

真正的东芝墨粉意味着价值。它们的设计可以使得机器可连续运行直到所有墨粉都被用上。这样你实现了墨粉的全部价值。

- 环境保护

真正的东芝墨粉在设计时就充分考虑了环境保护。为了爱护我们的地球，我们利用压印或塑料标签提醒使用者回收墨粉盒。另外，有害灰尘和臭氧量的减少也改善了工作环境。

- 以人为本

真正的东芝墨粉是以人为本的产品。在获准销售之前，墨粉已经通过了测试，确保它们通过了严格的健康标准。这样就消除了用户使用墨粉的后顾之忧。

概述

- ISO 9000 和 ISO 14000

Toshiba TEC 墨粉工厂通过了 ISO 9001 和 ISO 14001 认证。我们的墨粉是优质的、以人为本的产品。

- 维修支持的益处

经过培训的东芝维修工程师可使你的数码复合机保持最佳水平，为长久保持图像质量，建议你采纳维修合同以得到定期维护，并从中得到益处。

前言

感谢您购买东芝数码复合机 e-STUDIO230/230s/280/280s。本操作手册内容：

- 如何使用多功能数码复合机。
- 如何在多功能数码复合机上进行检查和维护。
- 如何检修机械和复印故障。

使用此数码复合机之前，请充分阅读并理解本操作手册。为了确保在任何时候产生清晰的复印件和使数码复合机处于最佳工作状态，本手册应该在需要参考的时候容易拿到。

为确保正确和安全地使用东芝数码复合机 e-STUDIO230/230s/280/280s，本手册按下面三个等级描述安全注意事项：

阅读此操作手册之前，您应该完全理解这些标识的意思和重要性。

- **警告：**

表示一个潜在的危险状态，如果不能避免，将引起死亡等严重伤害、或严重损坏设备或使设备及周围资产燃烧。

- **小心**

表示一个潜在的危险状态，如果不能避免，有可能引起中小程度的伤害、设施和周围资产局部损坏或数据丢失。

- **注意**

指出一个应当遵循的确保数码复合机性能最佳的过程，避免复印问题。

- **提示**

描述对操作数码复合机有用的信息。

- **告知**

描述维持数码复合机在良好状态下工作应遵循的操作。

e-STUDIO230/230s/280/280s 性能

e-STUDIO230/280 为数码复合机，可通过网络使用任一功能。e-STUDIO230/230s/280/280s 还有多种纸张处理设备，以适应你的办公室的不同需求。

e-STUDIO230/230s/280/280s 具有下列方便的功能和选项：

- e-STUDIO230/230s 黑白复印速度为 23 张 / 分钟 (A4)，e-STUDIO280/280s 为 28 张 / 分钟 (A4)。
- 出于对经济易用性和节能的考虑，采用了“墨粉完全循环系统”，加热时间缩短至大约 25 秒，且数码复合机内的臭氧产生与当前型号相比减少了 75%。
- 提高了扫描速度，使您可以更轻松的扫描、传真和复印。
您还可以相同速度进行双面复印。
- 统一架构控制器用来实现有效的网络功能。
(要使用该打印、扫描和互联网传真功能，需确保安装有打印机 / 扫描仪套件。)
- 输入 / 输出接口也是为适于网络环境的连接所设计。
- 1/2 VGA 加宽控制面板改善了操作性能并提高了效率。
- 角度可变的控制面板采用了统一的设计。
- 可以利用电子归档功能在客户端 PC 上对经过扫描单元的输入原稿数据进行扫描、保存、获取并且重新编辑等操作。
- 接收的传真文档可以无须打印而直接保存在电子归档中。
(需要选购传真卡。)
- 扫描的原稿可通过传真和电子邮件同时发送。
(要通过传真发送，需要可选传真卡。要通过电子邮件发送，需确保安装有打印机 / 扫描仪套件。)
- 使用电子分页提高了复印效率。
- 具有丰富的编辑功能如：修剪、遮蔽及镜像等。
- 页存储器和硬盘的标准配置实现了：“2 合 1/4 合 1”、电子分页、杂志分页等功能。
- 作业合成功能，针对每份原稿可设定不同的原稿模式或图片调整模式以及所需的整理模式，并可使复印和存储总数高达 1,000 原稿页。
- 定影单元使用较少的油，减少在纸张上的沾污。
- 只须简单地更换墨粉盒，就可以添加墨粉，不必担心弄脏了手。
- 从厚纸 (最高为 209 g/m²)，到不干胶帖、OHP 胶片等广泛类型的纸张均可使用。
- 也可以在信封上打印和复印。
- 安装选购的整理器可以迅速地自动分页、对复印件进行装订及打孔 (选购件) 等操作。
- 安装选购的脊缝式装订功能的整理器时，选择脊缝式装订的模式，可以自动地按照书本的形式在文件的中部装订。
- 当安装打印机 / 扫描仪套件、同时安装打印机套件和扫描仪套件、或传真卡后，则数码复合机会进入睡眠模式，并在收到作业时重新激活。

注意

- 对于 e-STUDIO 230s/280s 机型，打印、扫描、网络、互联网传真及 PC 传真功能不可用。
- 对于 e-STUDIO 230s/280s 机型，USB 端口不可用。

一般注意事项

安装或移动时

警告：

- 这种多功能数码复合机需要 220-240V AC，8 A 50/60 Hz 电源供电。
不得使用指定电压以外的电源供电。
避免多个插头连接到同一电源插座上。否则可能会导致起火或电击。如果需要增加电源插座的数量，请与电工联系。
- 务必将数码复合机连接到带接地的电源插座上，以防短路时引起电火或电击。了解更详细的情况，请与维修技术人员联系。务必使用带接地的三孔墙上插座。
在使用二孔插座的地区，数码复合机必须接地以保证安全。严禁通过煤气管、水管或其它不适宜的接地物体接地。
- 电源线插头要在牢牢地插入电源插座中。如果插接不牢，可能造成发热、引起电火或电击。
- 不得损坏、折断或试图修理电源线。
不得以下列方式对待电源线：
 - 缠绕
 - 折弯
 - 拉扯
 - 在上面放置物品
 - 令其过热
 - 置于暖气或其它发热源附近否则可能会导致起火或电击。如果电源线受到损坏，请与维修服务人员联系。
- 在从电源插座上拔下插头时，不得直接拉电源线。每次从插座上拔下插头时，必须握插头部分。如果直接拉扯电源线，可能会将其拉断，从而引发电火或电击。
- 确保通风孔不被堵塞。
数码复合机的温度过高会起火。
- 不得将数码复合机搬移到其它的场所、上下楼梯或过远的距离。
否则可能会导致起火或电击。如果需要抬起或移动数码复合机，请与维修服务人员联系。
- 不要在安装着选购设备时，如整理器，移动数码复合机。否则可能会导致起火或电击。如果需要抬起或移动数码复合机，请与维修服务人员联系。
- 如果要移动数码复合机，确保要从电源插座上拔掉插头，切断电源。如果电源线受到损坏，可能会引发电火或电击。
- 电源插座应该与机器靠近，易于电源连接。
- 每年至少将电源插头从插座里拔出来一次，对插头的插脚进行清洁。灰尘积聚会造成漏电，发热，进而起火。

小心

- 在移动数码复合机时，不要倾斜超过 10 度。如果翻倒会造成人员伤害。
- 不得将数码复合机放置于不适合承受其重量的位置，并且确保其表面处于水平状态。
切记如果数码复合机倾倒会造成严重的损害。
数码复合机的重量：大约 75 kg
- 在机器底座前方后侧（各有两个）共有四个调整脚，在供纸工作台及大容量供纸器底部的前方有两个安全调整脚。搬动及安装数码复合机之后，务必按图所示顺时针转动调整脚，使它们牢固地固定在地面上。然后按照同样的方法固定安全调整脚。
如果调整脚调整不正确，机器可能会倾倒，造成人身伤害。
移动机器时，反时针方向转动安全调整脚及调整脚。

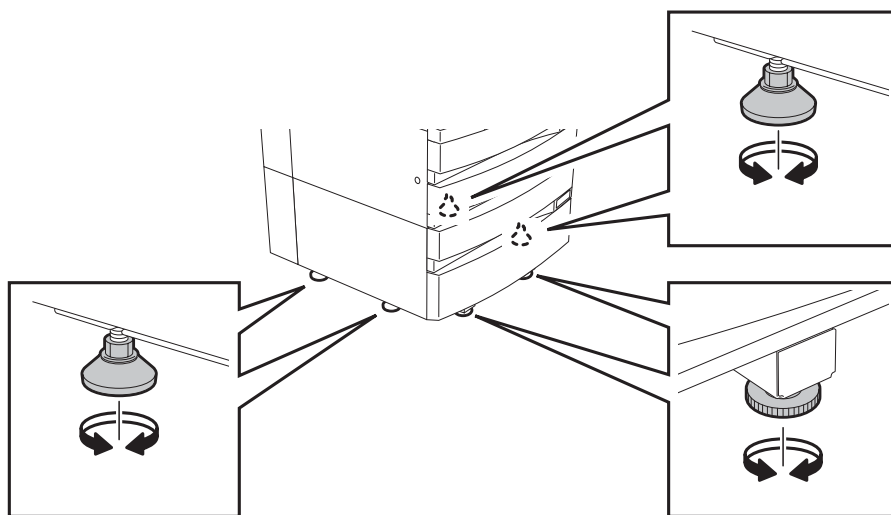

- 连接选购件与数码复合机相连的线缆时，确保关闭主机电源。如果没有关闭电源，你可能遭受电击。
要关闭电源，请参见 "关闭电源（关机）" 第 31 页。

其它事项

- 在更换零件或维护机器时，要确保在机器的周围有足够的活动空间。
如果没有足够的活动空间，有些操作，例如 旁路送纸，就难以进行；甚至会造成数码复合机的损坏。
为确保最佳操作，在机器右侧至少保留 80 cm、左侧与背后至少 10 cm 的空间（参考下图）。

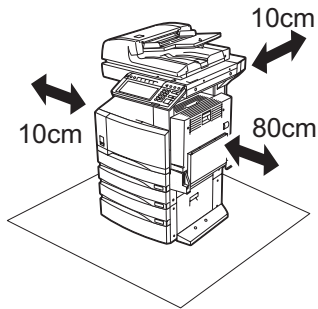

- 不良的环境会影响安全的操作及机器的性能，甚至会导致数码复合机出现故障。
 - 避免将机器置于靠近窗户的位置或阳光直射。
 - 避免将机器置于温度变化剧烈的场所。
 - 避免过多灰尘。
 - 避免将机器置于震动的场所。
- 确保空气自由流动，并有通风装置。
通风不良会使臭氧产生的难闻气味散发到空气中。

使用数码复合机时

警告：

- 不得将金属物体或盛水的容器（花瓶、咖啡杯等）放在数码复合机的上面或近处。不得将回形针或钉书钉靠近通风口位置。否则可能会导致起火或电击。
- 如果数码复合机发生过热、冒烟或是有难闻的气味，请采取下列措施：
关闭主电源并从电源插座上拔下电源插头，然后与维修服务人员联系。
- 如果停止使用数码复合机超过一个月以上，在此期间应将电源插头拔离插座，确保安全。
否则可能会导致起火或电击。

小心

- 不得将重物（4 kg 或超过）置于原稿玻璃上，不得用力按压原稿玻璃。
打破原稿玻璃会造成人员伤害。
- 不得将重物（4 kg 或超过）放置在数码复合机上。如果重物掉落，会造成人员伤害。
- 不得用湿手插拔电源插头，这样会导致电击。
- 不得接触定影单元或其周围的金属区域。因为这些器件的温度很高，会烧伤你的手或给你造成电击，给你造成人身伤害。
- 在调整控制面板的角度时，当心不要把手卡在机器与控制面板的空隙里。这可能会造成人身伤害。
- 当合上纸盒时小心不要夹住手指。
这可能导致人身伤害。
- 小心不要让手指夹在复合机和整理器（选购件）之间。
这可能导致人身伤害。
- 小心不要让手指夹在复合机和自动双面器之间。
这可能导致人身伤害。
- 请勿在选购的工作台上放置超过 3 kg 的物体。打破工作台会造成人员伤害。

- 不得接触自动双面器导板内的金属部分，以防烧伤。

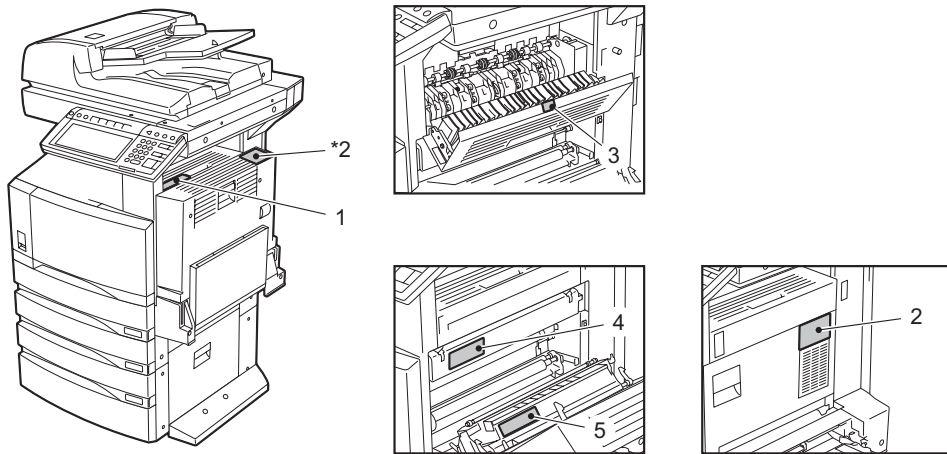

- 1, 3, 4: 高温区域警告 (定影单元)
- 2, *2: 高温区域警告 (通风孔)
(*2 安装了自动双面器 (选购件) 时)
- 5: 高温区域警告 (感光鼓)

其它事项



- 小心使用触摸屏，不能击打。打破触摸屏会使机器发生故障。
- 当数码复合机卡纸时，不得关闭主电源开关。
否则会在下次开启主电源开关时，造成机器故障。
要关闭电源，请参见 "关闭电源 (关机)" 第 31 页。
- 确保发生停电或离开办公室时，关闭电源。但周定时器开启时，不得关闭电源。
要关闭电源，请参见 "关闭电源 (关机)" 第 31 页。

维护或检查中

警告:

- 不要尝试自己维修、分解或调试复合机。否则可能会导致起火或电击。
维护或维修复合机内部零件时，必须联系维修技术人员。
- 切记保持电源插头与电源插座清洁。防止灰尘积聚。否则会由于漏电产生的热量造成电火或电击。
- 在清洁地面时，不得让水或油之类的液体进入机器。否则可能会导致起火或电击。

小心

- 不得接触装订区域。其中的针尖会造成人身伤害。
"脊缝式装订整理器 (选购件)"  第 277 页, "单钉装订整理器 (选购件)"  第 275 页

其它事项

- 清洁复合机表面时，不要使用稀释剂或酒精。
 - 这将破坏表面的形状或使之褪色。
 - 当使用化学清洁垫进行清洁时，认真阅读需要注意的方面。

处理耗材时

小心

- 不要焚烧墨粉盒。这会导致爆炸。不要丢弃用过的墨粉盒。维修技术人员将回收废粉盒。"2. 更换墨粉盒符号"  第 252 页

免责声明

本声明阐明东芝泰格公司（包括其雇员，代理人及分销单位）对任何购买或使用 e-STUDIO 230/230s/280/280s，包括配件，随机软件（产品）者（用户）不承担责任或受责任限制。

- 1 本声明所述不承担责任或受责任限制在法律允许的全部范围内有效。为避免疑惑，对于由东芝泰格有限公司的疏忽或东芝泰格有限公司的欺骗性传言所引起的死亡或个人人身伤害，都不得采用本通知中的任何事项来排除或限制东芝泰格有限公司的责任。
- 2 所有担保，条件或其它法律包含的条件在法律允许的全部范围内，均被排除，这种包含的担保不给予或适用于本产品。
- 3 东芝泰格公司对下列任何一种造成的无论什么损失、费用、开支、索赔或损害概不负责任。
 - (a) 不按照手册，包括但不限于操作者手册、用户手册以及 / 或不正确或粗心操作或使用本产品；
 - (b) 任何阻止本产品正确运作或运转的原因，此原因产生于或归咎于东芝泰格公司合理控制以外的行为，遗漏、事态或事故包括不可抗力、战争、暴动、骚乱、恶意或故意破坏，火灾、洪水或暴风雨、自然灾害、地震、异常电压或其它灾害；
 - (c) 除东芝泰格公司认可的维修人员以外的任何人所作的添加、改动、拆装、搬运或修理；或
 - (d) 使用东芝泰格公司推荐以外的纸张，耗材或零件。
- 4 受第一款所决定，东芝泰格公司对客户的以下损失概不负有法律责任：
 - (a) 利润损失、销售额损失或营业额损失、产品损失、预期积蓄损失、信誉和商机损失、顾客流失、软件或数据损失或其使用损失，根据或涉及合同的损失；
 - (b) 任何特殊的、附带的、伴随的、间接的损失或损害、费用、开支、经济损失或要求随之发生的赔偿；

由本产品或使用本产品造成的或与本产品或使用本产品有关的无论什么和到什么程度，即使东芝泰格公司被告知这种损害赔偿的可能性。

因任何不能使用（包括但不限于，故障、功能障碍、意外停机、病毒感染或其它问题），这种不能使用是由于使用本产品时采用东芝泰格公司没有直接或间接供应的硬件，货物或软件，因此而造成的任何损失、费用、开支、索赔或损害，东芝泰格公司概不负责。

1. 使用机器之前

| | |
|-----------------------------|----|
| 1. 各部分部件的描述 | 20 |
| 主要部件 | 20 |
| 选购件 | 21 |
| 控制面板 | 23 |
| 调整控制面板的角度 | 25 |
| 触摸屏 | 27 |
| 2. 接通电源开关 | 31 |
| 开启 / 关闭电源 | 31 |
| 通过部门代码控制数码复合机的使用。 | 33 |
| 3. 转到节能模式 | 34 |
| 4. 设置复印纸 | 35 |
| 允许使用的复印纸张类型和尺寸 | 35 |
| 纸张介质类型 / 处理和保存纸张 | 37 |
| 更改纸盒的纸张尺寸 / 设置特殊用途的纸盒 | 38 |

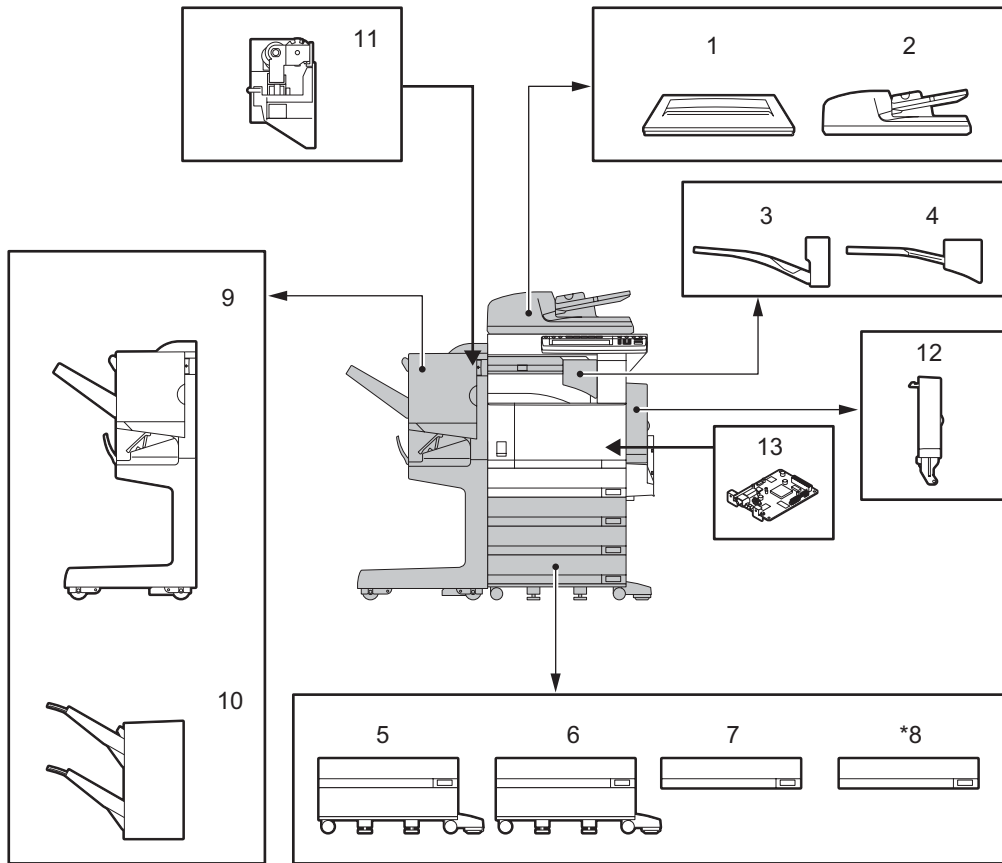

1：原稿盖板 (为标准配置部件)

压住原稿。

2：自动双面输稿器

自动将放置好的原稿逐一送入机器进行复印。

3：错位接收盘

使复印件和打印件逐份或成组堆叠，都设成交错分组堆放。

4：作业分类盘

使传真、复印件和打印件能够输出到分纸供纸盘。

5：大容量供纸器

连续输送多达 2,500 张 LT 尺寸纸张 (20 lb. Bond) (Toshiba 推荐的纸张)。

6：供纸工作台

向机器中加入一个纸盒。

7: 其他纸盒型号

能够向供纸工作台中再加入一个纸盒。

8: 槽盖板

仅在未安装第二纸盒时使用此盖板。

9: 脊缝式装订整理器

除实现分页、分组和装订模式外, 还可进行脊缝式装订。(可以加装打孔单元。) 需要另外安装中继(桥)单元 (KN-3520 单独出售)。

10: 单钉装订整理器

实现分页 / 分组模式及装订功能。需要另外安装中继 (桥) 单元 (KN-3520 单独出售)。

11: 打孔单元

在输出的纸页上打孔。

12: 自动双面器

具有双面复印功能

13: 网络接口卡

实现联网功能

还有其它选购件: 工作台、传真卡、打印机套件、扫描仪套件、第二条传真线路扩展卡、无线局域网适配器, 加密卡, 并行接口套件

了解更详细的情况, 请与维修技术人员联系。

* 有一些型号可能不具备某些标准配件或某些选购功能不可用。

控制面板

使用控制面板上的键对设备进行操作或进行特定的设置。

1

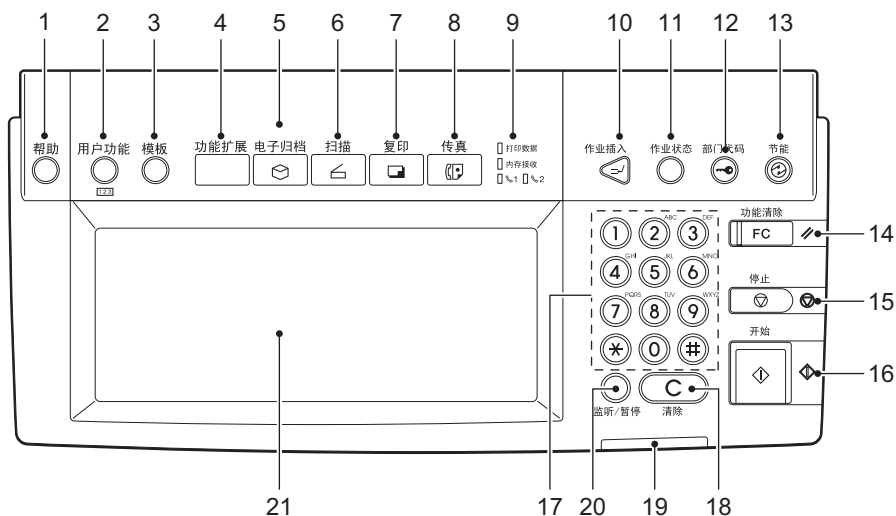

1 : [帮助] 键

当按下该键时，相应的操作程序被显示。

2 : [用户功能] 键

按下该键设置纸盒内的纸张大小，特殊用途的纸，或设置 / 记录复印、扫描或传真等功能的默认设置。见 [用户功能手册]。

3 : [模板] 键

按下此键可以保存或调出常用的复印、扫描及传真功能的设置。

4 : [功能扩展] 键

通过该键可以在将来扩展机器的功能。此键现在是无效的。

5 : [电子归档] 键

按下该键可以存取已经保存的图像数据。

6 : [扫描] 键

按下该键开启扫描功能。（需确保安装有打印机 / 扫描仪套件。）

7 : [复印] 键

按下该键开启复印功能。

8 : [传真] 键

按下该键开启传真 / 网络传真功能。（需选购传真卡、且确保安装有打印机 / 扫描仪套件。）

9 : 打印数据 / 内存接收 / 传真通信指示灯

如果这些灯亮起，表明处于接收数据、接收等待打印的原稿、及当前使用电话线 (1 或 2 线) 等状态。

10: [作业插入] 键

按下该键可以中断当前的复印作业并开始新的作业。
可以再次按下该键恢复中断的作业。

11: [作业状态] 键

按下此键以确定每项打印、扫描或传真以及收发传真的顺序记录的状态。
"1. 作业状态"  第 190 页

12: [部门代码] 键

设定了部门代码后, 按下该键。
如果在复印后按下该键, 下位用户必须输入已登记的部门代码后才能使用复印功能。见 [用户功能手册]。

13: [节能] 键

如果暂时不使用本设备, 请按下此键。设备进入节能模式而且所有的显示灯熄灭。

14: [功能清除] 键

按下此键后, 所有选中的功能都被清除并返回 默认设置。
"1. 一般复印程序"  第 48 页

* 自动功能清除

即使你不按下 [功能清除] 键, 在复印结束或在复印过程中按下最后一个键之后经过一段时间, 自动功能清除模式会清除所有的设置, 返回默认设置, 并且显示基本菜单。在部门管理功能开启后, 屏幕返回到部门代码输入屏幕。

15: [停止] 键

按下此键, 可停止正在进行的扫描与复印操作。

16: [开始] 键

按下此键开始复印、扫描及传真操作。

17: 数字键

使用这此键可以输入需要复印及其它操作的数量。

18: [清除] 键

用该键纠正数字键输入的数字, 如不正确的复印件数量。

19: 错误指示灯

当出现错误而且需要对设备采取某些措施时, 该灯点亮。

20: [监听 / 暂停] 键

当复印件用于传真 (选购件) 时, 使用该键。(详细请参见 《传真功能操作手册》。)

21: 触摸屏

数码复合机的状态与操作指令以文字和图示说明。

调整控制面板的角度

调整控制面板的角度

控制面板的角度可以在与水平位置 5 到 45 度范围内自由调整。

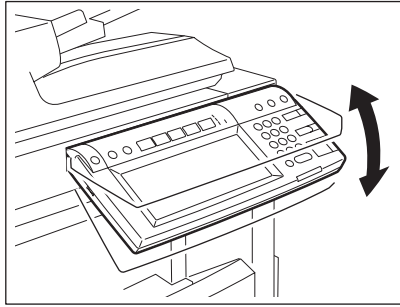

* 在调整控制面板的角度时，当心不要把手卡在机器与控制面板的空隙里。这可能导致人身伤害。

调整控制面板的角度

在调整控制面板（与水平面成 7 度的位置）的角度时，将控制面板背面的定位装置从位置 (1) 移到到位置 (2)。

按下面的步骤移动定位装置。

- 1: 可以调整角度的位置。
- 2: 可以固定角度的位置。

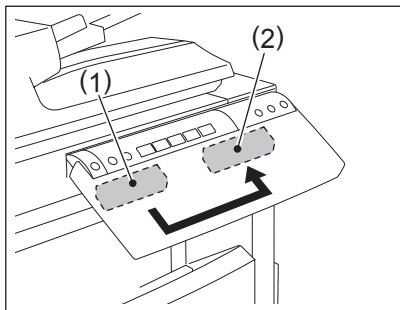

1

1 将定位装置稍向右移，然后将其拉出。

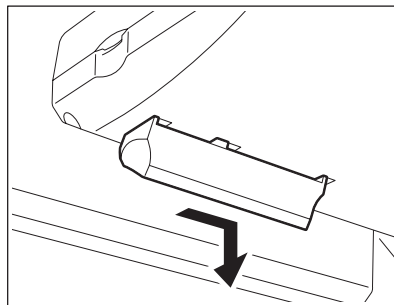

2 将定位装置的卡销对准位置 (2) 的孔中，然后旋转定位装置使卡销插入。

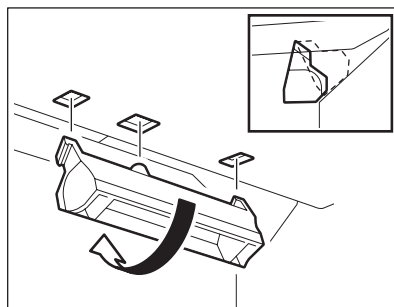

3 向左移动定位装置直到听到咔嗒声。

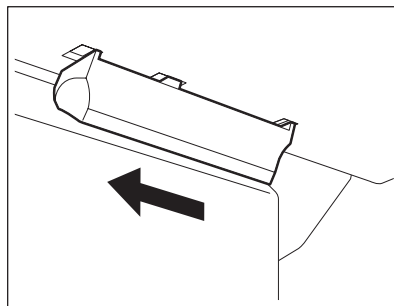

- 控制面板的角度定在 7 度。

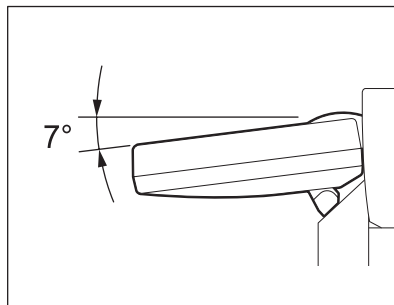

触摸屏

当电源被接通时，显示“就绪”，下列基本屏幕被显示在触摸屏上。
屏幕上，当前设置功能、所选功能和数码复合机状态用信息和图解显示。

* 在本手册基本屏幕中显示的是选购件全配置时的内容。

- | | |
|-------------|-----------|
| 1: 信息 | 6: 日期与时间 |
| 2: 缩放倍率 | 7: 选定项确认键 |
| 3: 复印份数 | 8: 功能设置区域 |
| 4: 当前所选纸盒尺寸 | 9: 索引键 |
| 5: 剩余纸量 | |

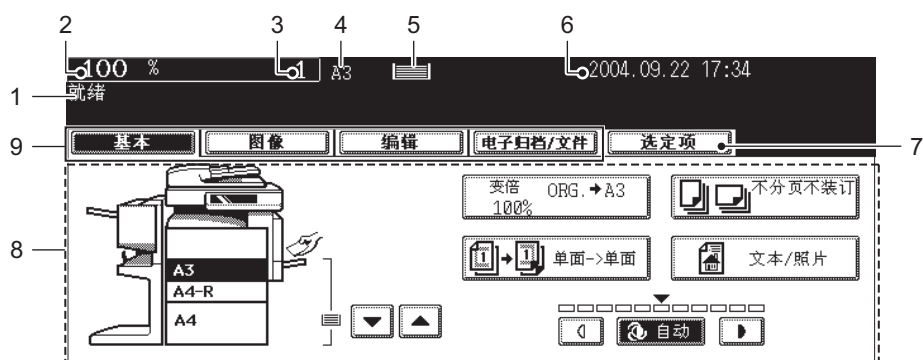

信息显示

下列信息在触摸屏中显示：

设备状态、操作指令、警示信息、缩放倍率、复印份数、所选纸盒纸张尺寸和所选纸盒的纸张剩余量。

触摸键

用触摸键可以选择各种功能项目。用手指轻轻按下任一键。

- 索引键

用于转换程序菜单。索引键的类型和数量会根据等复印、扫描及传真功能的选择而发生变化。

- 功能设置区域

这里是你选择与设置各种功能的地方。

- [选定项] 键

该键允许你确定已被设置的功能。
(举例见下图)



- 在屏幕中显示的图标如下 (某些图标可能不显示在屏幕上):



清除所选功能

如果你按下任一个有半色调阴影的键，所选的功能被清除。同样，如果数码复合机在一段时间内没有活动，自动清除功能启动，设置将被清除。



- 自动功能清除

即使没有按下 [功能清除] 键，在输出结束或在操作过程中最后一个键被按下之后规定的时间内（默认设置：45 秒），自动功能清除模式也会开启，设置被清除，并显示基本屏幕。在部门管理功能开启后，显示返回到部门代码输入屏幕。

自动功能清除的周期是可以选择的。见 [用户功能手册]。

触摸屏对比度调节量

要调节触摸屏的对比度，调节控制面板左侧的调节旋钮。（参见图例。）

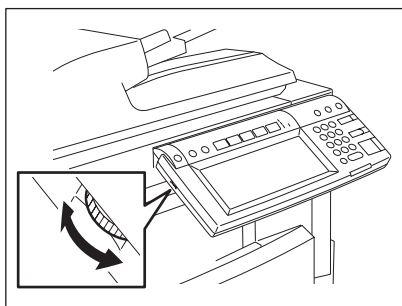

1

输入字母

以下屏幕用于字母输入。

要输入数字，请使用控制面板上的数字键。



以下键用于输入字母。

- [大写锁] 按该键可转换字母的大小写。
- [退格] 按该键可删除光标前的字母。
- [空格] 按该键可输入空格。
- [←][→] 按这些键可移动光标。
- [设置] 按该键可确定所有输入的字母。
- [取消] 按该键可取消字母输入。
- [下页] 按该键可取显示特殊字符。
- [上档] 按该键可确定所有输入的字母。

2. 接通电源开关

开启 / 关闭电源

接通电源开关

1

1 打开开关盖，然后接通电源开关。

- 在触摸屏的基本屏幕上显示“等待预热”。

2 大约 25 秒后，设备就绪。

- 基本屏幕上显示“就绪”。

提示

- 在数码复合机预热时，你可以使用自动作业启动功能。“3. 自动作业启动（预设作业）” 第 57 页
- “电源故障”消息：
由于电源故障等原因而重新启动设备时，“电源故障”显示屏幕的右上方。按下 [功能清除] 键，可以清除该信息。
发生电源故障时所进行的作业会被清除。

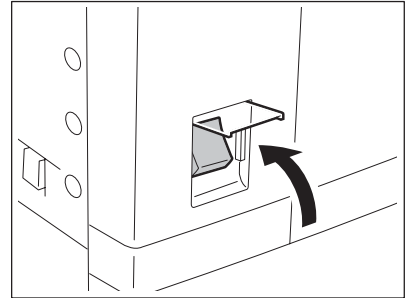

关闭电源（关机）

按下面的步骤关闭设备的电源：

不得关闭主电源开关而关闭电源，否则可能会导致硬盘故障。

确保关闭电源之前，满足以下三个条件：

- 打印作业列表中没有作业存在。参见“1. 作业状态” 第 190 页。
- 确保打印数据，内存接收，传真通信灯均未闪烁。
- 没有 PC 机通过网络访问设备。

1 按下控制面板上的 [用户功能] 键。

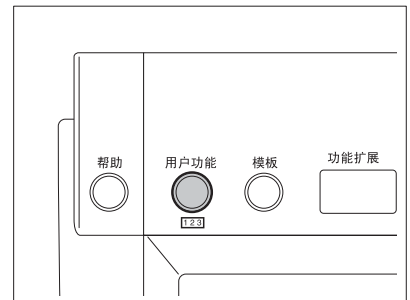

1

2 按下 [用户] 键进入用户设置菜单，然后按下 [关机] 键。



3 “正在进行的作业将被删除。你确定要关机吗？”将显示在屏幕上。按下 [是] 键。

- 按下 [否] 键取消关机操作。



4 屏幕上显示“正在关机”，接着数码复合机关闭。

- 电源开关自动返回到 OFF 位置。

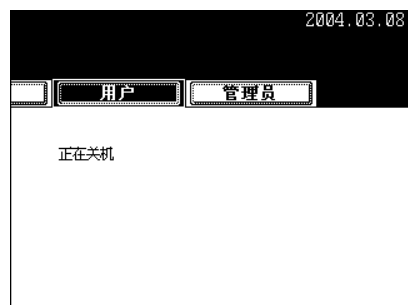

通过部门代码控制数码复合机的使用。

通过使用部门代码，你既可以限制其它用户，也可以管理公司内各组或各部门复印的数量。见 [用户功能手册]。

1

1 如果部门管理功能在使用中，开启电源开关后，屏幕的右上方出现该功能的显示。

- 当按下 [部门代码] 键或自动功能清除模式激活时，会显示同样的屏幕内容。

2 输入已经注册的部门代码（5位数字）。

- 数码复合机准备复印。

提示

如果还有“输入部门代码并按 [设置]”的消息，则您输入的部门代码可能不正确。按下 [功能清除] 或 [清除] 键，输入正确的代码。

- 复印结束后。

如果部门控制功能正在使用，确保在结束使用设备后按下控制面板上的 [部门代码] 键。显示返回到部门代码输入屏幕，部门管理功能保持激活状态。

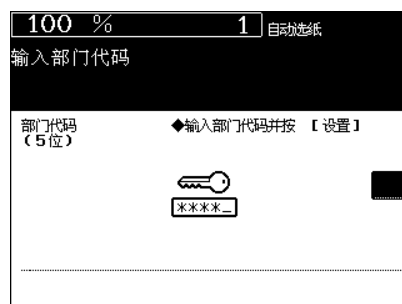

3. 转到节能模式

1

仅当安装了以下选购件中的一种才能切换至节能模式。

- 传真卡
- 打印机套件
- 打印机套件和扫描仪套件
- 打印机 / 扫描仪套件 (标配)

如果在一段时间内不使用数码复合机，按下 控制面板上的 [节能] 键几秒钟，进入节能模式。

在此模式下，控制面板上的屏幕与指示灯被关闭，[节能] 键的指示灯点亮。如需再次启用数码复合机，按下 [节能] 键（或 控制面板上的 [复印], [扫描], [传真], [电子归档], [开始] 键）。（要启用 [扫描] 按钮，需确保安装有打印机 / 扫描仪套件。要启用 [传真] 按钮，需确保安装有传真卡、打印机 / 扫描仪套件。）

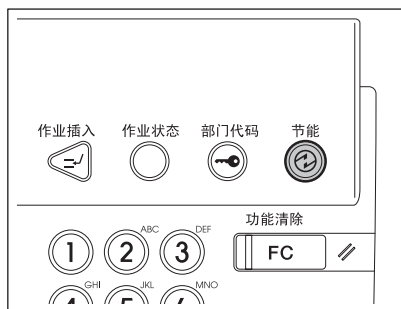

* 在节能模式下，当准备作业打印，收到传真、互联网传真或电子邮件时，数码复合机自动进入就绪状态。

4. 设置复印纸

允许使用的复印纸张类型和尺寸

| 供纸器 | 纸张介质类型 | 纸张尺寸 | 最大纸张容量 |
|---------------------|------------------------------------|--|--|
| 纸盒 (包括选购的 纸盒) | 普通纸 (64-80 g/m ²) | (标准尺寸) A/B 系列: A3, A4, A4-R, A5-R, B4, B5, B5-R, | 600 张 (64 g/m ²) 550 张 (80 g/m ²) |
| | 厚纸 1 (81-105 g/m ²) | FOLIO (210 mm x 330 mm) LT 系列: LD (11 英寸 x 17 英寸)、LG (8 1/2 英寸 x 14 英寸), LT (11 英寸 x 8 1/2 英寸)、LT-R (8 1/2 英寸 x 11 英寸), ST-R (5 1/2 英寸 x 8 1/2 英寸), COMP (10 1/8 英寸 x 14 英寸), 13 英寸 LG (8 1/2 英寸 x 13 英寸), 8.5 英寸 SQ (8 1/2 英寸 x 8 1/2 英寸), | 450 张 (81-105 g/m ²) * 高度: 大约 60.5 mm |
| 大容量供纸器 (选购件) | 普通纸 (64-80 g/m ²) | (标准尺寸) 仅 A4 纸 | 3,000 张 (64 g/m ²) 2,500 张 (80 g/m ²) |
| | 厚纸 1 (81-105 g/m ²) | | 2,000 张 (81-105 g/m ²) * 高度: 大约 137.5 mm |

| 供纸器 | 纸张介质类型 | 纸张尺寸 | 最大纸张容量 |
|--------|-------------------------------------|--|---|
| 旁路供纸盘 | 普通纸 *1 (64-80 g/m ²) | (标准尺寸) A/B 系列: A3, A4, A4-R, A5-R, A6-R, B4, B5, B5-R, | 100 张 (64-80 g/m ²) * 高度: 大约 11 mm |
| | 厚纸 1 (81-105 g/m ²) | FOLIO (210 mm x 330 mm) LT 系列: LD, LG, LT, LT-R, ST-R, COMP, 13" LG, | 80 张 (81-105 g/m ²) * 高度: 大约 11 mm |
| | 厚纸 2 (106-163 g/m ²) | 8.5" SQ, | 40 张 (106-163 g/m ²) * 高度: 大约 11 mm *2 |
| | 厚纸 3 (164-209 g/m ²) | (非标准尺寸) 长度: 100-297 mm 宽度: 148-432 mm | 30 张 (164-209 g/m ²) * 高度: 大约 11 mm *2 |
| | 描图纸 (仅 75 g/m ²) | | * 高度: 大约 11 mm *2 |
| | 不干胶帖 | | * 高度: 大约 11 mm *3 |
| | 信封 | DL (110 mm x 220 mm), COM10 (4 1/8" x 9 1/2"), Monarch (3 7/8" x 7 1/2"), CHO-3 (120 mm x 235 mm), YOU-4 (105 mm x 235 mm) | * 高度: 大约 11 mm |
| OHP *2 | (标准尺寸) 仅 A4 | 30 张 * 高度: 大约 11 mm | |

*1.50-64 g/mm² (用于单次供纸)

*2.不能进行自动双面复印。

*3.对于不干胶帖,要使用 Thick 2 模式。

* “最大供纸容量”是指在设置了东芝所建议纸的条件下纸的张数。

* LT 格式是适用于北美地区的标准尺寸。

* 圆括号中的值四舍五入到小数点后一位。

纸张尺寸缩写:

LT: 信纸, LD: 帐单, LG: 法律文书, ST: 报告, COMP: 计算机, SQ: 方形纸

纸张介质类型 / 处理和保存纸张

纸张介质类型

1

| 纸张介质类型 | 纸张厚度 |
|--------|-----------------------|
| 普通纸 | 80 g/m ² |
| 厚纸 1 | 90 g/m ² |
| | 100 g/m ² |
| 厚纸 2 | 120 g/m ² |
| | 160 g/m ² |
| 厚纸 3 | 200 g/m ² |
| 描图纸 | 仅 75 g/m ² |
| 不干胶帖 | - |
| OHP 胶片 | - |
| 信封 | - |

处理和保存纸张

注意如下几点：

- 避免使用特别处理过的或者以前在别的机器上打印过的纸张，也避免在纸的同一面执行双重复印，这会造成故障
- 不要使用折叠和起皱的纸、卷曲的纸、容易卷曲的纸、光滑的纸或者硬纸，这会造成供纸错误。
- 应该用包装纸将复印纸包好并保存在干燥的地方。
- 要防止纸张折叠或弯曲，平放保存。

更改纸盒的纸张尺寸 / 设置特殊用途的纸盒

可以更改纸盒的纸张尺寸。也可以设置纸盒以适合于封面页、插页、厚纸 1、传真和特殊纸张。

1

更改纸盒的纸张尺寸

- 1 小心拉出纸盒直到它停止。

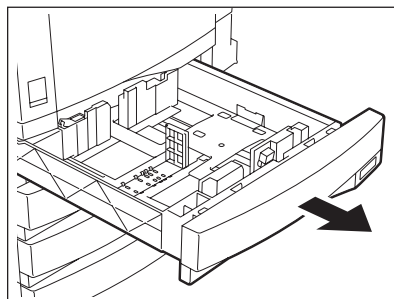

- 2 按箭头方向捏宽度指示器的下部使之脱离，然后重新固定在想要的纸张尺寸处（在纸盒内侧底部有指示）。

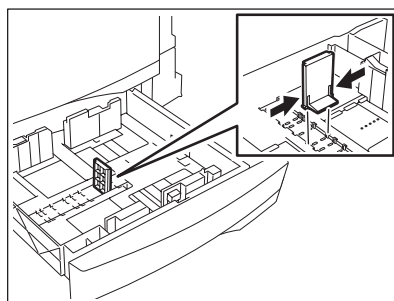

- 3 按侧面导板的箭头部位（右侧）使之解锁。

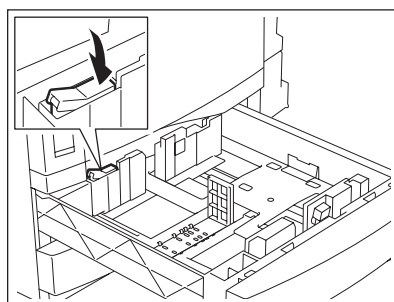

4 按下绿色控制杆时，将侧面导板设置为所需的纸张尺寸（在纸盒底部的内表面上指示）。

- 用双手调整侧面导板

提示

如果纸盒前端侧面导板的形状及操作与该操作手册描述的不同，请参考右侧的图示说明。

- 当向右推动尺寸选杆时，调整侧面导板至所需的尺寸大小。

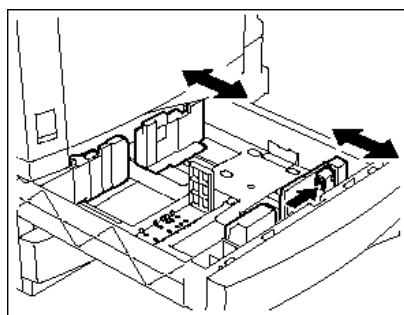
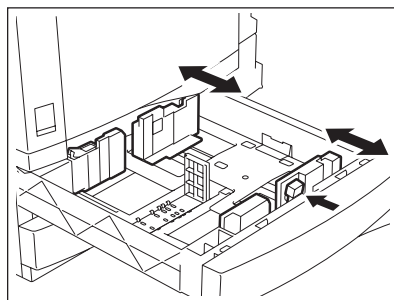

5 按箭头部位（左侧）锁住侧面导板。

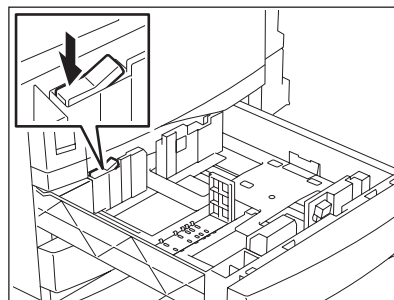

6 在纸盒中放入纸张。

- 纸张面朝上。
- 可以设置的最大张数。"允许使用的复印纸张类型和尺寸" 第 35 页
- 放入纸盒前充分抖开纸张。
- 加入的纸张不要超出导板上的指示线。
- 不要使用起皱、折叠、卷曲或潮湿的纸张。

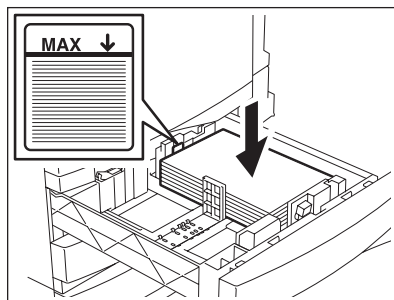

1

注意

确保纸张和侧导板之间留有约 0.5 mm (小于 1 mm) 的间隙。如果不留间隙, 则可能造成纸张输送错误。

7 将纸盒径直推入复合机直到它停止。

- 确保完全推入纸盒。

提示

当合上纸盒时小心不要夹住手指。这可能导致人身伤害。

8 更改尺寸标签, 与已经设置的纸张尺寸相匹配。

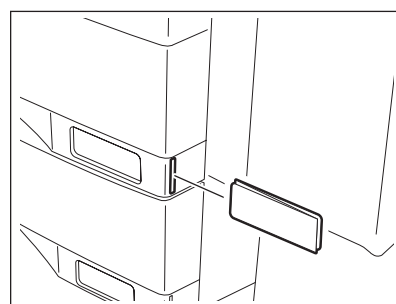
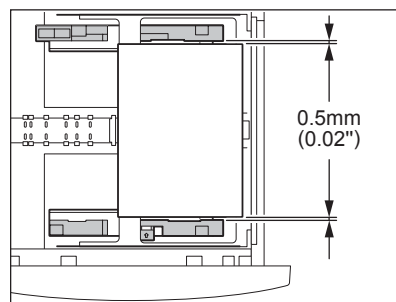

9 按下控制面板上的 [用户功能] 键。

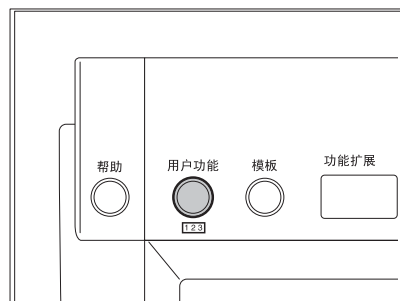

10 按下 [用户] 键, 然后按下触摸屏上的 [常规] 键。



11 按下 [纸盒尺寸] 键。

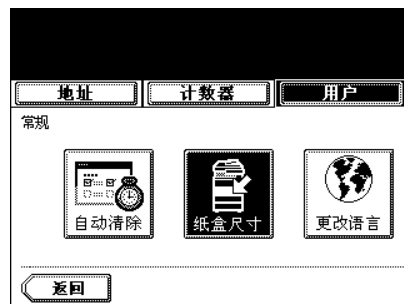

12 按下对应已经更改了纸张类型的纸盒的键，然后按下指示新的纸张大小的键。

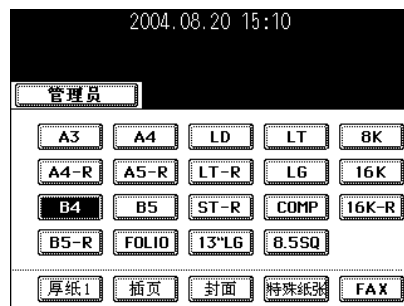
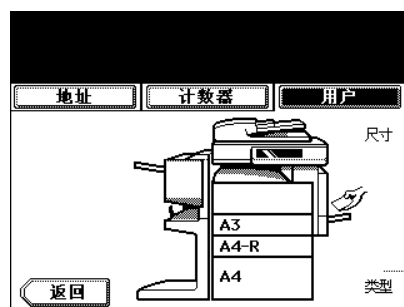

设置特殊用途的纸盒

可以设置纸盒适应各种各样的用途（封面页、插页、厚纸、传真纸、特殊纸张）。

- 允许使用的复印纸 "4. 设置复印纸" 第 35 页
- 封面页的供纸盒 "9. 封面复印" 第 126 页
- 用于插页的纸盒 "10. 页面插入模式" 第 129 页
- 特殊纸张的纸盒。彩色纸，有水印的纸，等等。

1 在纸盒中面朝上放入纸张。

- 1** **2** 按下控制面板上的 [用户功能] 键。

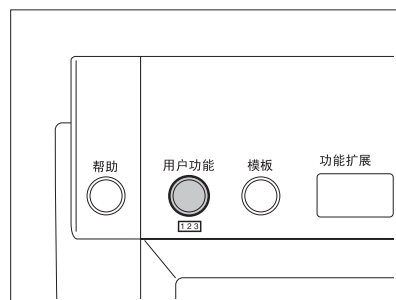

- 3** 按下 [用户] 键进入用户菜单，然后按下 [常规] 键。



- 4** 按下 [纸盒尺寸] 键。



5 按下对应已经更改了纸张类型的纸盒的键，然后按下指示新的纸张类型的键。

- 如果想要选取 [封面] 或者 [插页] 键，确认在包括可选购的大容量供纸器在内的另一个纸盒中装好了与封面或者插页尺寸一样的纸。

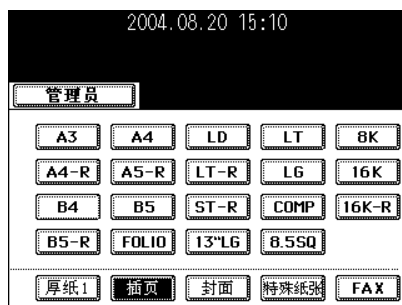
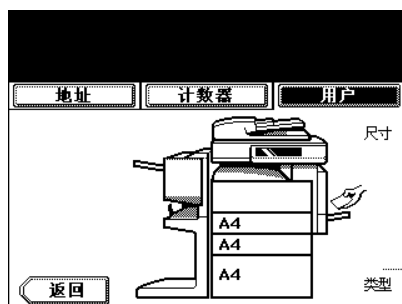

提示

- 按照封面页、插页和特殊纸张的厚度按下 [厚纸 1] 键。
在选取了封面页或插页的情况下，在装好纸的纸盒相应的键上显示出 \times_1 。
* 比如，当插入 90 g/m^2 的纸，按下 [插页] 键，然后按下 [厚纸 1] 键。
- 如右面所示，设置完成。
 \times_1 厚纸 1
 \times_2 厚纸 2
 \times_3 厚纸 3

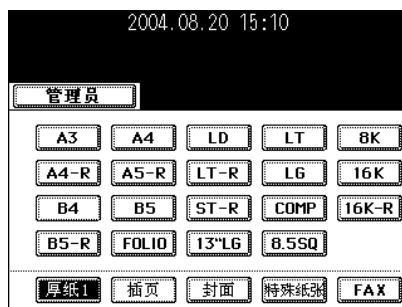
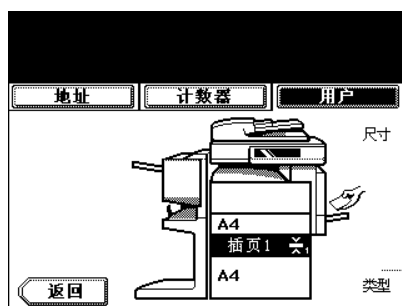

提示

- 2 个纸盒可以设置用于插页。
- 设置好插页 1 后，按下对应装有插页 2 的纸盒的键，并按下 [插页] 键。

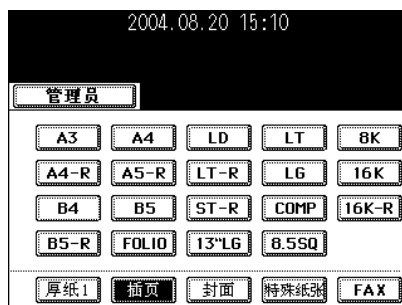
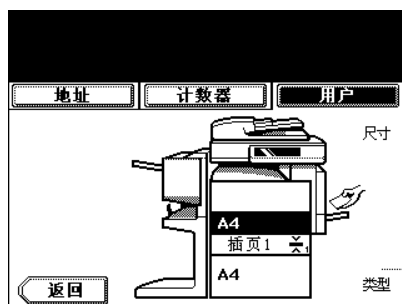

清除特殊用途纸盒

1 按下对应设置为特殊用途纸盒的键，然后按下显示屏最底下一行相应的键（厚纸、插页、封面、等等。）

- 当同时设置了插页 1 和插页 2 时，如果清除了插页 1，则插页 2 的供纸盒便改为插页 1。
- 用每个键切换相关联的纸盒开 / 关。

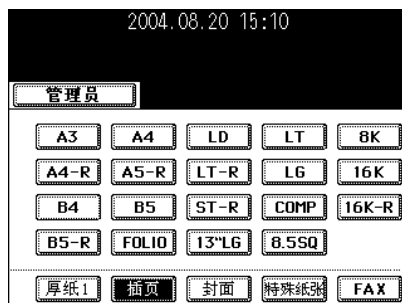
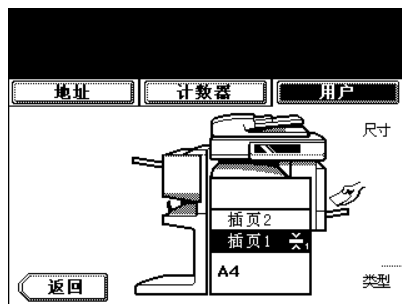

大容量供纸器（选购件）加纸设置

1 拉出大容量供纸器，直到它停止。

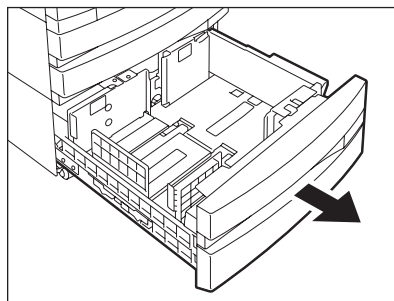

2 放置纸张，对齐（A）盘和（B）盘中的纸张。

- 纸张面朝上。
- 可以放入的最大张数。“允许使用的复印纸张类型和尺寸” 第 35 页
- 充分抖开纸张，（A）盘的纸张靠右侧，（B）盘的纸张靠左侧。（如果您交替的在盘（A）和（B）中堆放，纸张可能靠的很近。）确保中心杆位置正确。（参照大容量供纸器的标签。）
- 加入的纸张不要超出导板上的指示线。
- 纸张首先从升降盘（A）开始输送，用完之后（B）上的纸张移至位置（A）。
- 不要使用起皱、折叠、卷曲或潮湿的纸张。

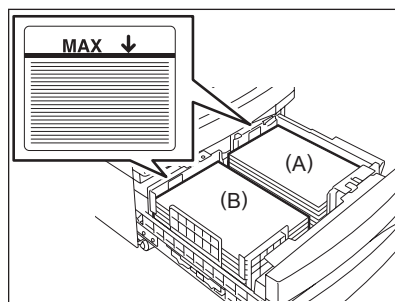

3 将大容量供纸器径直推入复合机直到它停止。

- 完全就位后。升降盘自动升至供纸位置。

当心

当合上纸盒时小心不要夹住手指。
这可能导致人身伤害。

2. 如何制作复印件

| | |
|----------------------------------|----|
| 1. 一般复印程序 | 48 |
| 2. 设置原稿 | 51 |
| 可以使用的原稿的类型和尺寸 / 可以存储的最大页面数 | 51 |
| 将原稿放到原稿玻璃上时 | 52 |
| 使用自动双面输稿器（选购件）时 | 54 |
| 3. 自动作业启动（预设作业） | 57 |
| 4. 插入复印 | 59 |
| 5. 停止复印操作 | 60 |
| 6. 旁路供纸复印 | 61 |
| 旁路供纸复印 | 61 |
| 标准尺寸纸张上的旁路供纸复印 | 62 |
| 非标准尺寸纸张上的旁路供纸复印 | 65 |
| 将非标准尺寸储存在存储器中 | 67 |
| 在信封上复印之前 | 68 |
| 在信封上复印 | 69 |

1. 一般复印程序

放入或确认纸张在纸盒内后，再放入原稿。在未改变任何设置的情况下按 [开始] 键时，则按 初始（默认）设置进行复印。用户可以按照需要，设置不同的复印模式进行复印。

2

初始（默认）设置



当电源打开、清除节能模式或在控制面板上按 [功能清除] 键时，自动设置的复印模式被称为初始（默认）设置。安装设备时的初始设置如下：

* 可以更改初始设置。详细情况参见 [用户功能手册]。



| 项目 | 初始（默认）设置 |
|------------------|---|
| 缩放倍率 | 100% |
| 复印份数 | 1 |
| 纸张选择 | 自动选纸 |
| 原稿→ 复印件 | 单面 → 单面 |
| 曝光 | 自动曝光 |
| 图象质量 | 文本 / 照片模式 |
| 整理模式 | 将原稿放在原稿玻璃上： 不分页 / 不装订模式 放置自动双面输稿器（选购件）：分页模式 |
| 安装了自动双面输稿器（选购件）： | 连续输送原稿模式 |

复印程序

1 在纸盒中放入纸张。

- "更改纸盒的纸张尺寸"  第 38 页
- "允许使用的复印纸张类型和尺寸"  第 35 页

提示

- 当在一个纸盒或大容量供纸器中没有放入需要的纸张时：
- 设置纸盒 "更改纸盒的纸张尺寸 / 设置特殊用途的纸盒"  第 38 页
 - "6. 旁路供纸复印"  第 61 页

2 放好原稿。

- "可以使用的原稿的类型和尺寸 / 可以存储的最大页数" 第 51 页
- "将原稿放到原稿玻璃上时" 第 52 页
- "使用自动双面输稿器 (选购件) 时" 第 54 页

提示

安装自动双面输稿器 (选购件) 且选择单张输送模式时, 在设置复印模式后放入原稿。

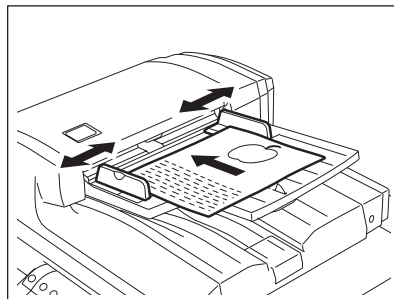

3 根据需要选择复印模式。

- 按下 [开始] 键后不能更改复印模式 (包括将原稿分成多批装入时的情况)。
- 依据组合方式的不同, 选择多重的复印模式可能受限。

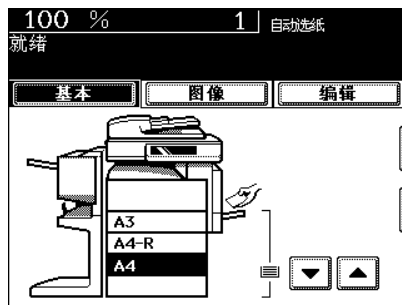

4 按下 [开始] 键。

- 复印开始。

提示

扫描并将其储存在内存中后 (分页模式, 单面原稿至双面复印等), 要复印放在原稿玻璃上的原稿, 请按照步骤 5 和 6 操作。

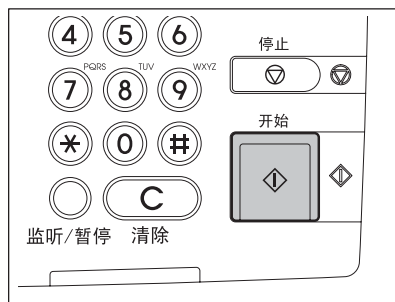

5 放入下一个原稿，并按 [开始] 键。

- 先放入原稿的第一页。
- 用户也可以按 [是] 键执行同样的操作。
- 对后面的原稿重复此步骤。

6 扫描最后一张原稿后，按 [结束] 键。

- 复印开始。纸张输出时复印面向下。



遇到以下情况时

要进行多份复印：

- 键入复印份数。
- 要改正输入的复印份数，请按 [清除] 键。
- 必要时抬起止动器。

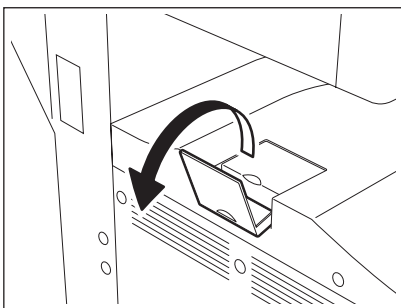

如果在复印过程中纸张用完：

- [作业状态] 键闪烁。按此键检查哪个纸盒闪烁并加纸。

要停止复印操作：

"5. 停止复印操作"  第 60 页

2. 设置原稿

可以使用的原稿的类型和尺寸 / 可以存储的最大页面数

可以使用的原稿类型和尺寸

| 放置位置 | 原稿类型 | 最大尺寸 | 自动检测尺寸能力 |
|---------------------|---|--------------------------------|---|
| 原稿玻璃 *1 | 纸张 三维物体 书籍 | 宽度: 297 mm 长度: 432 mm | (标准尺寸) A/B 系列: A3、A4、A4-R、A5-R、B4、B5、B5-R LT 系列: LD (11 英寸 x 17 英寸)、LG (8 1/2 英寸 x 14 英寸) LT (11 英寸 x 8 1/2 英寸)、LT-R (8 1/2 英寸 x 11 英寸) ST-R (5 1/2 x 8 1/2 英寸) |
| 自动双面输稿器 (选购件) *2 | 普通纸再生纸: 单面原稿: 50-127 g/m ² 双面原稿: 50-105 g/m ² | 宽度: 297 mm 长度: 432 mm | (标准尺寸) A/B 系列: A3、A4、A4-R、A5-R、B4、B5、B5-R、 FOLIO (210 mm x 330 mm) LT 系列: LD, LG, LT, LT-R, ST-R, COMP (10 1/8 英寸 x 14 英寸 *3) |

*1.请勿在原稿玻璃上放置任何重物 (4 kg 或以上)。

*2.即使在“原稿类型”下已经列出,由于纸张质量的缘故,也可能无法使用某些原稿。

*3.混用不同尺寸系列的纸张时,自动检测功能无法工作。

* LT 系列为北美使用的标准尺寸。

* 放入 LT 格式的原稿时,自检功能可能无法正确工作。

提示

自动双面输稿器 (选购件)中可以放入的最多纸张数 (所有尺寸): 100 张 (50-80 g/m²)或厚度小于 16 mm。

能够放入的最大张数

每次作业最多可储存 1000 张 A4 尺寸的纸张,或直到内存已满。

扫描时,如果超过以上限度,则显示以下屏幕。按 [是] 键打印已扫描数据,按 [否] 键将其删除。

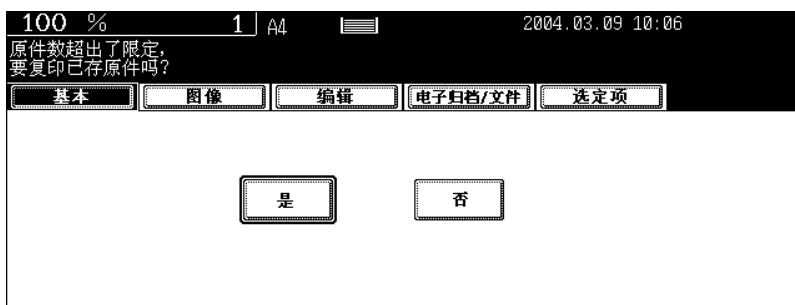

将原稿放到原稿玻璃上时

纸张原稿

2

1 抬起原稿盖板或自动双面输稿器 (选购件), 并将原稿面向下放到原稿玻璃上。

- 将其抬起 60 度或更高以检测原稿。
- A: 原稿

2 将原稿与原稿玻璃的左后角对齐。

3 缓慢放下原稿盖板或自动双面输稿器 (选购件)。

- 用高透明薄膜 (如 OHP 胶片和透明纸) 原稿时, 在原稿上放一张空白纸, 空白纸尺寸等于或大于原稿。
- A: 原稿
- B: 空白纸

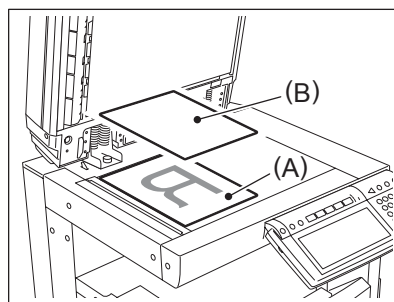
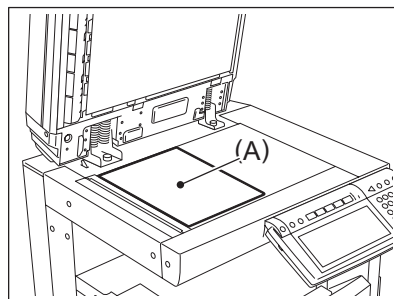

书本型原稿

1 抬起原稿盖板或自动双面输稿器（选购件），并按图中指示的方向放置原稿。

- 使用书本型原稿 -> 双面复印（"5. 书本型原稿 -> 双面复印" 第 100 页）或双页（"4. 双页复印" 第 115 页）功能时，将书本原稿放在黄色指示线中间。

2 缓慢放下原稿盖板或自动双面输稿器（选购件）。

- 不要用力将原稿盖板或自动双面输稿器紧压在很厚的原稿上，如大本的书。即使盖板或输稿器未完全盖上，也可以进行复印。
- 复印时，可能泄漏出强光。请勿看原稿玻璃。

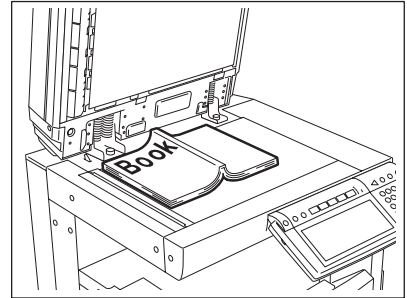

2

使用自动双面输稿器 (选购件) 时

使用自动双面输稿器应注意的事项

请勿使用下列 1 类至 7 类原稿，因为它们的输送可能出错或受到损坏：

- 1：严重褶皱或折叠的原稿，特别是页头卷曲的原稿可能无法正确送入。
- 2：带复写层的原稿
- 3：贴有胶带、张贴画或经过裁剪（剪切）的原稿
- 4：裁剪或装订过的原稿
- 5：带有钻孔或撕裂的原稿
- 6：潮湿的原稿
- 7：OHP 胶片原稿

* 请勿使用描图纸、透明纸和涂层纸（涂布有蜡等）。

而且，下列 8 和 9 类原稿应小心操作：

- 8：捏在两指之间时，两张原稿不能捻开，或者表面经过处理过的原稿无法正确分离。
- 9：在使用前，应弄平折叠或卷边的原稿。

* 使用混合尺寸的原稿有一定限制。" 设置 [混合原稿尺寸]"  第 78 页

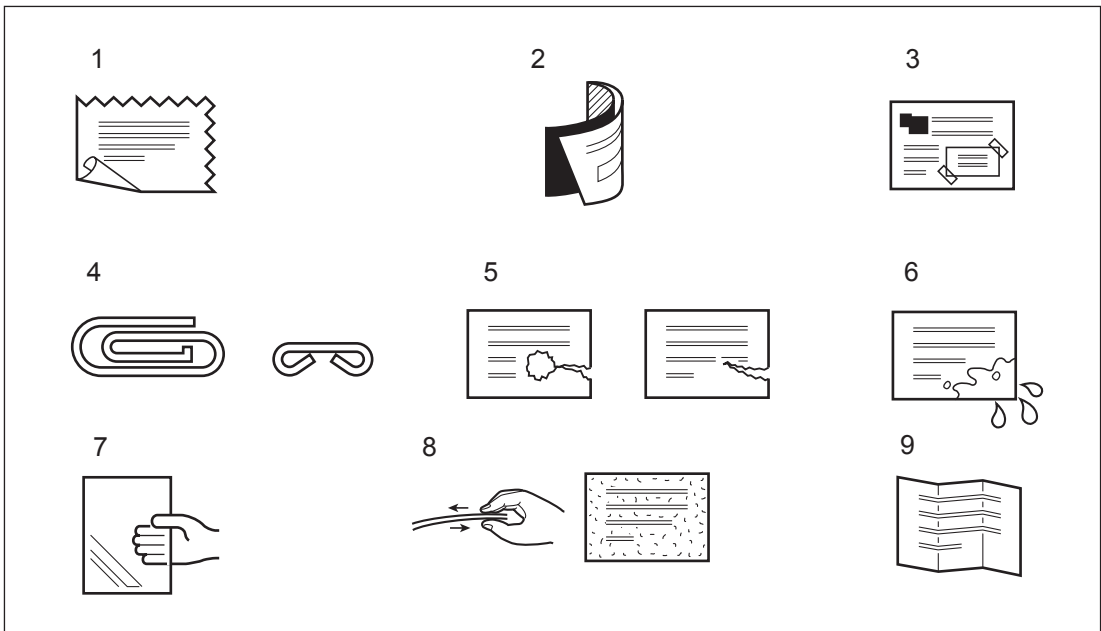

提示

如果扫描区和导入区脏污，则可能在打印纸上形成黑色条纹等。建议每周最好清洁一次。参见 "每周维护"  第 284 页

连续送稿模式

* 参见 "连续输送原稿模式"  第 141 页

* 要装入不同尺寸的原稿，请参见 "设置 [混合原稿尺寸]"  第 78 页

1 对齐原稿边缘后，将原稿面向上放置并调整滑块至原稿宽度。

- 从最上层排列好原稿次序，因为原稿将从最上层开始被送入。
- 也可接受一张原稿。
- 自动双面输稿器中可以放入的最多纸张数（所有尺寸）：100 张 (50-80 g/m²) 或厚度小于 16 mm。
- 要混合装入不同尺寸的原稿，请参见 "设置 [混合原稿尺寸]"  第 78 页。

- 必要时使用原稿止动器。

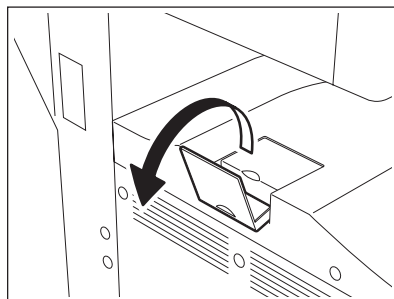
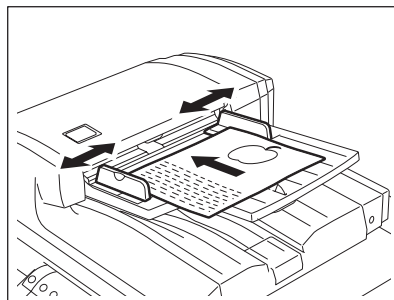

提示

当原稿数量过多无法一次装入时，可以将原稿分成几批并先后装入。要执行此操作，先将第一批原稿装入并在扫描时按 [继续] 键。完成扫描后，放入下一批原稿。

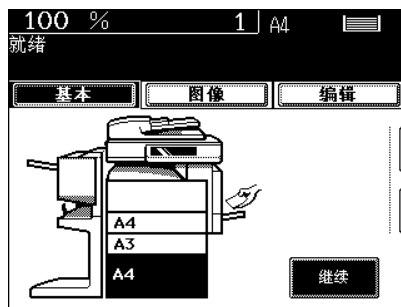

在单张输送模式内

参见 "单张输送原稿模式" 第 142 页

2

1 调整滑块至需要的原稿尺寸。

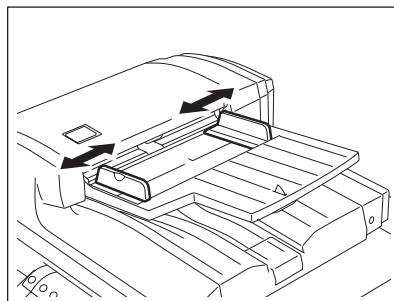

2 将原稿面向上并沿滑块平直插入，原稿将被自动拉入。

- 当原稿开始被拉入时，不要加以干涉。

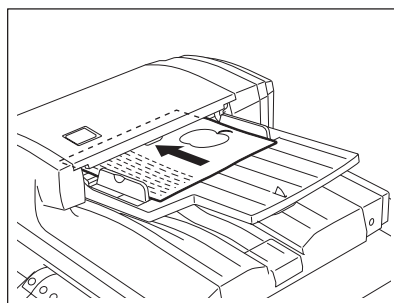

3. 自动作业启动（预设作业）

当机器正在预热或进行复印时，可以预设复印作业。

2

设置自动作业启动

- 1 放好原稿。
- 2 选择复印模式。

提示

如果不选择复印模式，作业会在前一个复印模式下开始。

- 3 按下 [开始] 键。

- 存储器中最多可存储 6 项作业。将第六个作业的原稿放在原稿玻璃或自动双面输稿器（选购件）上并按 [开始] 键。然后“自动开始”显示：
- 每次作业最多可储存 1000 张 A4 尺寸的纸张，或直到内存已满。（有关超过最大纸张数时的屏幕信息，请参见“能够放入的最大张数” 第 51 页。）

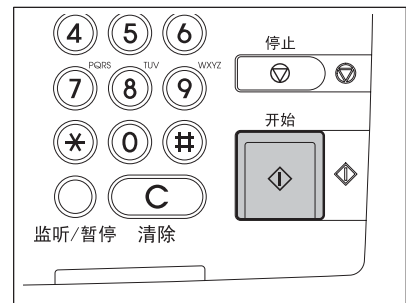

确认和取消自动作业启动

- 确认自动作业启动和取消等待中的复印作业。

按控制面板上的 [作业状态] 键显示作业列表来进行确认和取消数据。
参见 "1. 作业状态" 第 190 页了解取消作业的信息。

2

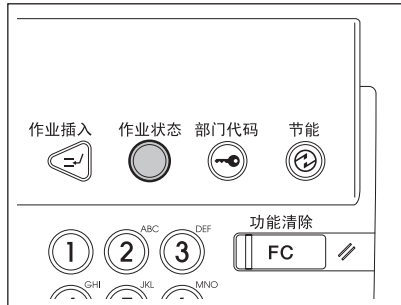

- 取消自动作业启动。

在扫描过程中或在接受第六项作业正在存储的情况下，按控制面板上的 [停止] 键以取消该作业

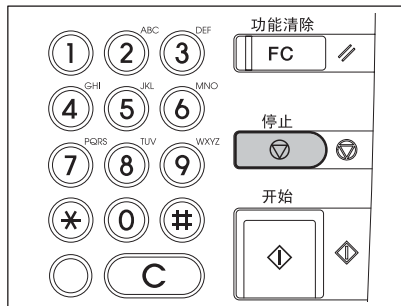

4. 插入复印

进行多次复印时，可以中断并复印其他原稿。

* 在插入复印的情况不能使用以下模式：

- 封面复印
- 插页复印
- 扫描到电子归档 / 保存为文件

2

1 按下 [作业插入] 键。

- 显示 “作业中断，作业 1 已保存”。
- 进行复印时可以插入复印。

提示

当 “自动开始” 显示时，无法进行插入复印。

2 更换新的原稿。

- “2. 设置原稿”  第 51 页

- 根据需要选择其他复印模式。

3 按下 [开始] 键。

4 完成插入复印后，再次按 [作业插入] 键。

- 显示 “准备恢复作业 1”。

提示

不执行步骤 4，将通过自动功能清除自动取消插入复印模式，并在完成插入复印后的某段时间内将恢复以前已中断的复印作业。

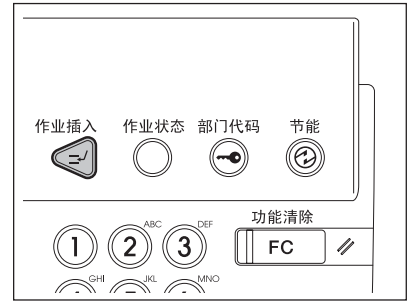

5. 停止复印操作

如果在扫描或多次复印期间要停止操作，使用 [停止] 键。

2

- 1 在扫描或多次复印期间按操作面板上的 [停止] 键。

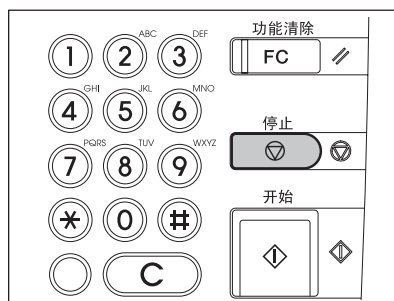

- 2 显示右侧菜单时按 [清除内存] 键。

- 扫描时：数据被删除。
- 多次复印时：数据被删除且其操作停止。

提示

如果存在等待中的数据，开始将其输出。



6. 旁路供纸复印

旁路供纸复印



要在厚的纸张、OHP 胶片、透明纸、不干胶帖或其他特殊纸张上复印时，请使用旁路供纸。（纸盒中只能放厚纸 1 " 设置特殊用途的纸盒 "  第 41 页）。

如果纸盒中放的不是需要的纸张尺寸（标准尺寸），或要用非标准尺寸的纸张进行复印，使用旁路供纸复印。

如果指定纸张尺寸，即使在旁路供纸复印时也可以使用以下模式：

- 双页复印
- 双面复印
- 图像移位
- 边界消除

在这些情况下，下列两种尺寸纸张的设置程序各不相同。

- 标准纸张尺寸上的旁路供纸供纸复印 " 标准尺寸纸张上的旁路供纸复印 "  第 62 页
- 非标准纸张尺寸上的旁路供纸复印 " 非标准尺寸纸张上的旁路供纸复印 "  第 65 页

* 复印完成时，[功能清除] 键的灯亮起。通过按 [功能清除] 键或经过一段时间功能清除模式生效后，旁路供纸复印模式自动返回到默认模式。

* 旁路供纸盘上放的纸张用完后，即使纸盒中有同样尺寸的复印纸，数码复合机也会停止工作。在旁路供纸盘上加上纸后，数码复合机再次开始工作。

标准尺寸纸张上的旁路供纸复印

1 将纸放在旁路供纸盘上，然后将导板与纸张大小对齐。

- 当调整侧面导板的宽度时，压低侧面导板的握柄，滑开侧面导板。
- 显示“准备旁路送纸”。
- 旁路供纸复印可接受的纸张类型“允许使用的复印纸张类型和尺寸” 第 35 页
- 将复印面向下放入纸张。
- 如果在旁路供纸盘上一次放几张纸，在放之前，将纸张排成扇形以将其分开。
- 放入纸张，不要超过导板上的指示线。
- 不要用力将纸张推入旁路供纸入口。这会引起卡纸。

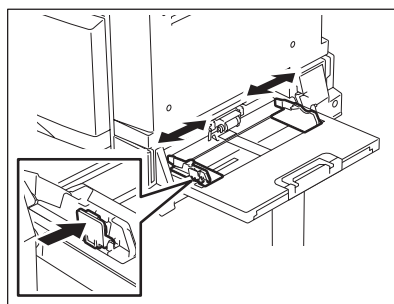
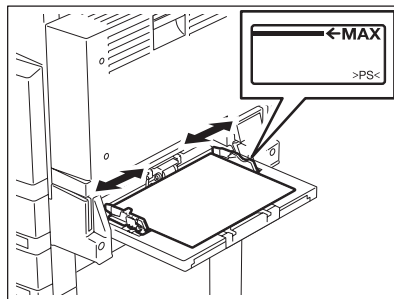

提示

- 依据纸张尺寸决定是否拉出三节纸架。
- 在放入 A3/LD 尺寸或更大纸张前抬起 (B)。

2 放好原稿。

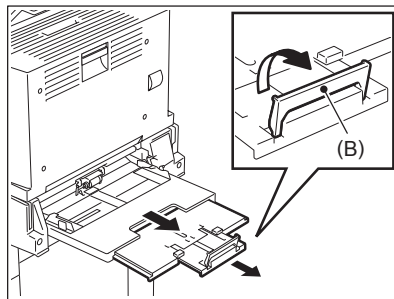

3 按代表尺寸纸张的键，尺寸设置为 A3、A4、B4 和 B5。

提示

未指定纸张尺寸时，复印速度可能会因数码复合机内的清洁工作而降低。



4 当装入的是 A3、A4、B4 和 B5 以外的标准尺寸纸张时，按 [其它尺寸] 键。

- 参见 "设置 [其它尺寸] 键" 第 77 页。



5 按与放入纸张相对应的纸张尺寸键。

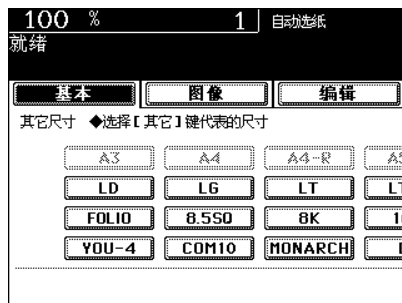

6 按下 [其它] 键。



7 放入的纸张不是普通纸时按 [纸质类型] 键。

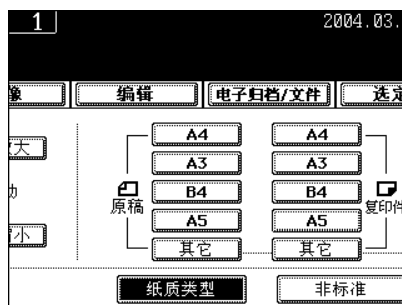

8 选择与放入的纸张相对应的介质类型，然后按 [设置] 键。

提示

如果选择的介质类型与放入的纸张不相对应，可能会引起问题，如卡纸、严重的图像缺陷等。

- 根据需要选择其他复印模式。

9 按下 [开始] 键。

提示

在 OHP 胶片上复印时，从内部接纸盘上一张接一张地取出复印稿。当排出的复印稿堆积起来时，会变得更加卷曲，这可能引起 OHP 胶片不能正确投影。

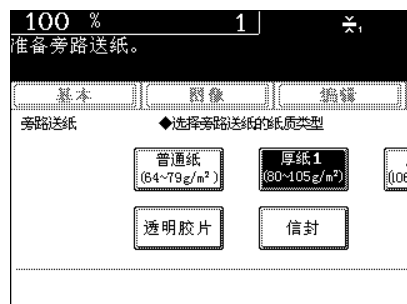

非标准尺寸纸张上的旁路供纸复印

非标准纸张属于以下范围：

A（长度）：100-297 mm， B（宽度）：148-432 mm

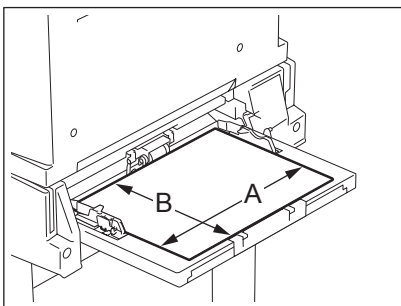

2

1 按照“旁路供纸复印” 第 61 页中的步骤 1 至 2 操作。

2 按下 [非标准] 键。



3 键入每一尺寸（长度和宽度），或找出储存在存储器中的数据，然后按 [设置] 键。

- 使用数字键键入尺寸时：
键入长度并按 [选定] 键。同样地，设置宽度值。



- 按 [存储器 1] (或 [存储器 2]、[存储器 3]、[存储器 4]) 键，出现记忆在存储器 1 中的纸张尺寸。

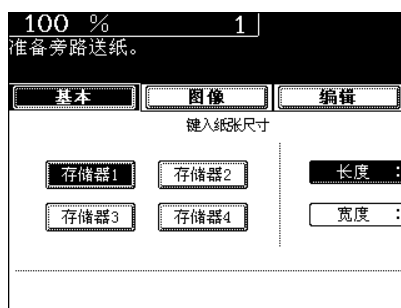

提示

如果经常使用非标准的尺寸，可以将该尺寸存储在内存中。根据要存储的地点，按 [存储器 1]、[存储器 2]、[存储器 3] 或 [存储器 4] 键，键入长度、宽度，然后按 [存储] 键。

数据已写入。

- 根据需要选择其他复印模式。

4 按下 [开始] 键。

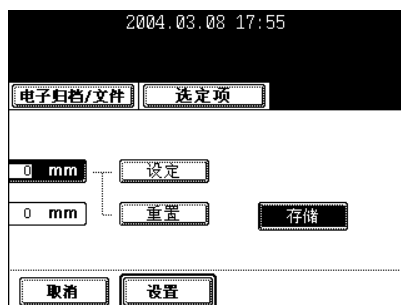

将非标准尺寸储存在存储器中

将经常使用的非标准纸张尺寸储存在存储器中将使日常工作更为便捷。

1 按照 " 旁路供纸复印 " 第 61 页中的步骤 1 至 2 操作。

2 按下 [非标准] 键。

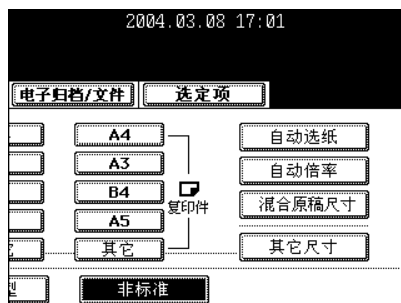

3 按下需要的存储器号码键。

- 当纸张尺寸为 "0 mm" 时，所选择的存储器号码键为空。
- 显示纸张尺寸时，非标准尺寸已经储存在所选择的存储器号码中要删除该设置，按照步骤 4 操作。新设置将被重写并储存在该号码的存储器中。

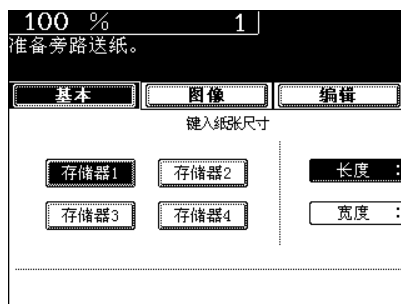

4 使用数字键键入每个尺寸，然后按 [存储] 键。

- 键入长度并按 [设定] 键。同样地，设置宽度值。
- 纸张尺寸储存在突出显示的存储器号码中。

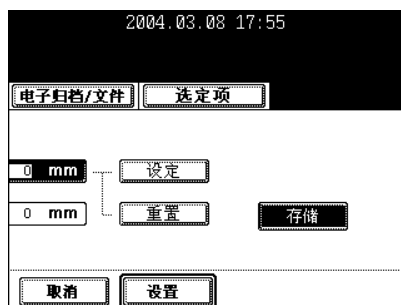

在信封上复印之前

可接受的信封大小如下。

- CHO-3 (120 mm x 235 mm)、YOU-4 (105 mm x 235 mm)、COM10 (4¹/₈ 英寸 x 9¹/₂ 英寸、 Monarch (3⁷/₈ 英寸 x 7¹/₂ 英寸)、 DL (110 mm x 220 mm)

2

将信封放在旁路供纸盘上时的注意事项

不要使用以下信封，因为可能会导致进纸错误或被损坏。

1. 卷缩、皱纹或折叠的信封
2. 极厚或极薄的信封
3. 湿的或潮湿的信封
4. 撕裂的信封
5. 内含物品的信封
6. 非标准尺寸信封 (带有特殊的外形)
7. 带小孔或透明窗口的信封
8. 用胶水或胶带密封的信封
9. 部分打开的或穿孔的信封
10. 表面带特殊涂层的信封
11. 带胶水或双面胶带的信封

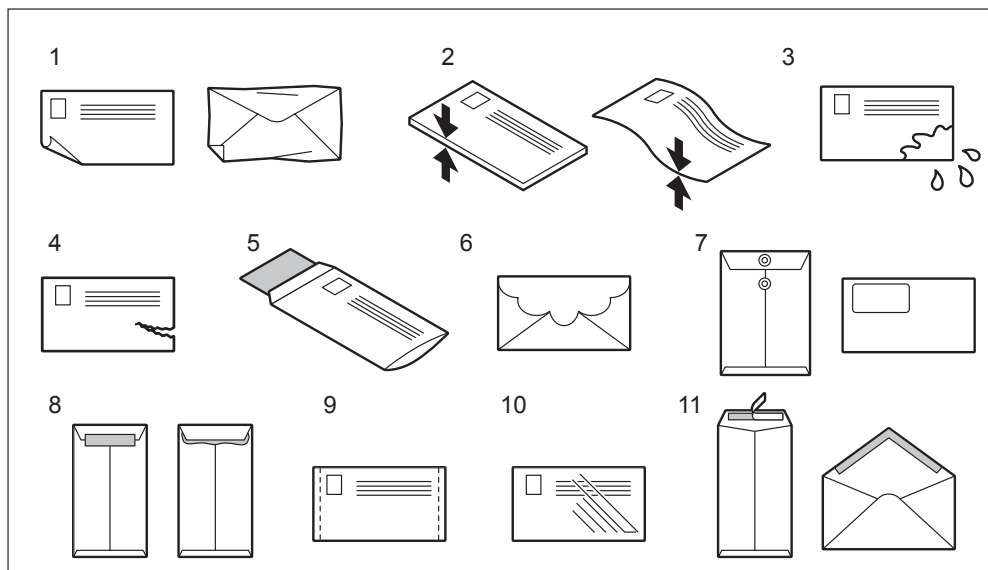

另外，处理信封时注意以下几点。

- 在室温下存储信封应避免高温和潮湿。

在信封上复印

要复印信封，请执行下列程序。

* 复印后的信封装在内接纸盘中，不经过整理器（选购件）。

- 1 拾取约 5 个信封，将信封成扇形散开并对齐边缘。

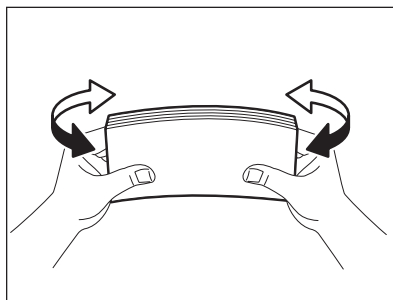

- 2 将信封放在一个平坦干净的表面上用手按箭头方向压住以排出空气。

- 抚平信封上的任何弯曲拐角。

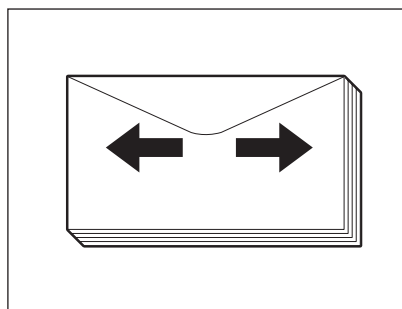

- 将其压平以防信封封口盖卷起。

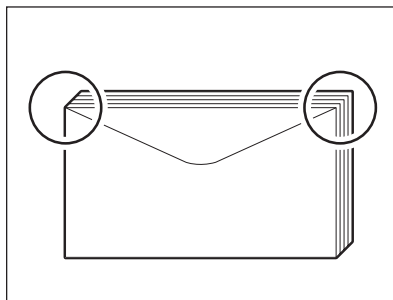

- 3 将信封放在旁路供纸盘上并将侧面导板与信封大小对齐。

- 将需要复印的面向下、信封口朝前的方式放置信封。

注意

不要在信封背面复印。这可能会导致数码复合机内部发生卡（夹）纸。

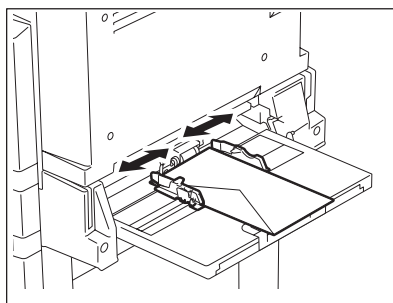

4 将原稿放在原稿玻璃上。

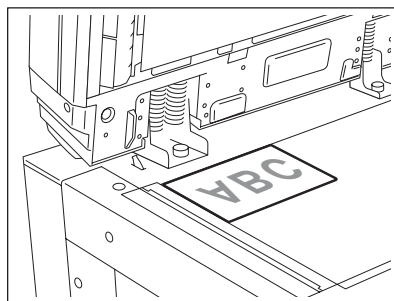

5 按下 [其它尺寸] 键。



6 按下对应旁路供纸盘上放置的信封的信封大小按钮。



7 按下 [纸质类型] 键。

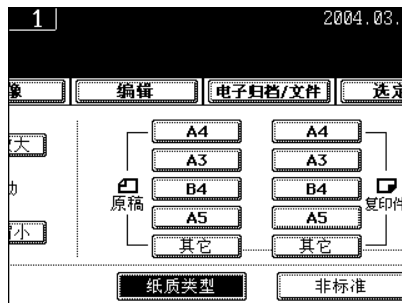

8 按 [信封] 键设置介质类型。

注意

当在步骤 6 中设置信封大小和在步骤 8 中设置介质类型时，确保他们对应所用的相应信封的规格。否则，可能会导致数码复合机内部发生卡(夹)纸。

9 按下 [开始] 键。

- 信封装在内接纸盘中。
- 每复印 10 张信封时，从内接纸盘中将其取出。

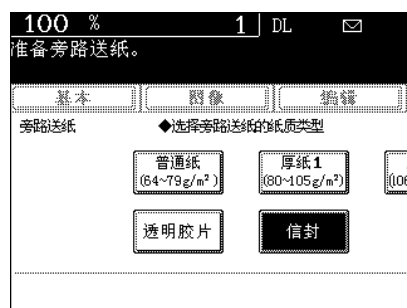

3. 基本复印模式设置

| | |
|---------------------------|-----|
| 1. 纸张选择..... | 74 |
| 自动选纸..... | 74 |
| 手动选纸..... | 76 |
| 设置 [其它尺寸] 键..... | 77 |
| 设置 [混合原稿尺寸]..... | 78 |
| 2. 缩小和放大复印..... | 80 |
| 3. 整理模式..... | 84 |
| 整理模式和整理器 (选购件)..... | 84 |
| 分页 / 分组复印..... | 87 |
| 交错分页模式..... | 88 |
| 装订分页..... | 89 |
| 杂志分页和脊缝式装订模式 (小册子模式)..... | 91 |
| 打孔 (选购件)..... | 94 |
| 4. 双面复印..... | 96 |
| 进行单面、双面和书本型复印..... | 96 |
| 5. 原稿模式..... | 102 |
| 6. 复印浓度调整..... | 103 |

1. 纸张选择

自动选纸

将正常尺寸的原稿放到原稿玻璃上或自动双面输稿器（选购件）上时，自动检测原稿尺寸，这有助于数码复合机选择与原稿相同尺寸的纸张。

- * 根据原稿的状况，自动选纸可能无法正确工作。在这种情况下，手动选择纸张尺寸。"手动选纸" 第 76 页
- * 此种模式只能用于实际尺寸（100%）的复印。
- * 可以自动检测的原稿尺寸"可以使用的原稿的类型和尺寸/可以存储的最大页面数" 第 51 页

3

1 在纸盒中放入纸张。

- "4. 设置复印纸" 第 35 页

2 放好原稿。

- "2. 设置原稿" 第 51 页

3 确认已在基本菜单上选择自动选纸模式（默认设置）。

- 如果未选择自动选纸模式，按 [变倍 ...] 键，然后按下个屏幕上的 [自动选纸] 键。
- 如果出现了“更改原稿方向”和“更改到正确尺寸的纸盒”，则继续按指示进行。

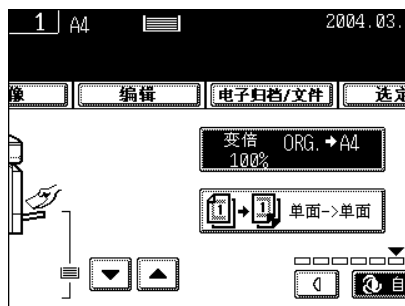
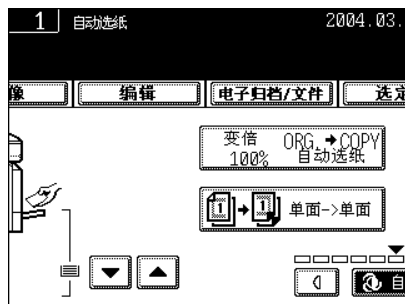

提示

选择的纸盒尺寸和原稿尺寸相同时，数码复合机将原稿数据旋转 90° 并复印一个与原稿尺寸相同的副本 --- 即使它们方向不一致（例如，相同尺寸的纸张按 R 方向装入时使用一个 A4 尺寸的原稿）。

- 根据需要选择其他复印模式。

4 按下 [开始] 键。



手动选纸

自动选纸功能不能用于高度透明的原稿（如 OHP 胶片和透明纸、全黑原稿或带黑边框的原稿），或非正常尺寸的原稿（如报纸和杂志）。对于这些原稿类型，使用手动选纸。

* 当纸盒中未装入需要的纸张尺寸时，用户可以更改纸盒纸张尺寸（“更改纸盒的纸张尺寸 / 设置特殊用途的纸盒” 第 38 页）或使用旁路供纸复印（“旁路供纸复印” 第 61 页）

3

1 在纸盒中放入纸张。

- “4. 设置复印纸” 第 35 页
- 在旁路供纸复印中使用此模式时“旁路供纸复印” 第 61 页，确保指定纸张尺寸。

2 放好原稿。

- “2. 设置原稿” 第 51 页

3 按所需的纸张尺寸的纸盒图标或用 ▼ ▲ 键选择纸张尺寸。



- 或按 [变倍 ...] 键进入下一个屏幕，并按需要的纸张尺寸键。



- “设置 [其它尺寸] 键” 第 77 页

- 根据需要选择其他复印模式。

4 按下 [开始] 键。

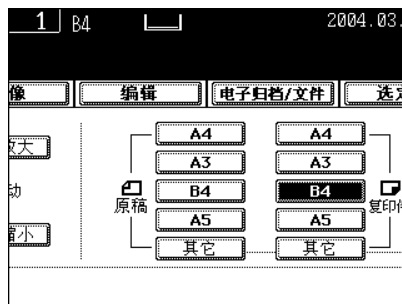

设置 [其它尺寸] 键

当指定原稿或纸张尺寸且要使用菜单中未显示的纸张尺寸时（非标准尺寸除外），按 [其它尺寸] 键选择尺寸。此功能允许使用 [其它] 键认可的尺寸。

- 此键的初始设置为 COMP。

- 1 按 [变倍 ...] 键进入原稿设置菜单或纸张尺寸，然后按 [其它尺寸] 键。

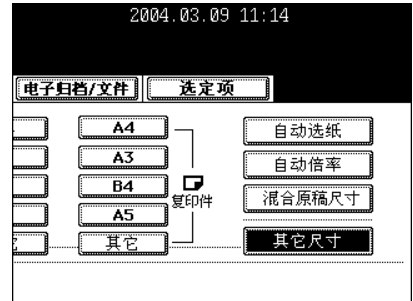

- 2 按与将要使用的尺寸相对应的纸张尺寸键。

- 如果选择“LT”，将 [其它] 键（对于原稿和纸张）尺寸都认为是 LT 尺寸。



设置 [混合原稿尺寸]

当使用选购的自动双面输稿器上放置不同大小的原稿时，可通过设置 [混合原稿尺寸] 来进行复印。

可用的原稿尺寸组合

- A3, A4, A4-R, B4, B5, FOLIO

* 由于原稿尺寸的不同，复印图象可能会移位。

- 当利用自动选纸 (ASP) 功能复印不同尺寸的原稿时，必须确保所用纸张与纸盒中放置的纸张具有相同的尺寸。

3

1 在纸盒中放入纸张。

- "4. 设置复印纸" 第 35 页

- 旁路供纸复印不可用。

2 将供纸盘导板调节至最宽的原稿尺寸，然后将原稿靠前端对齐。

- 将原稿面朝上放置。

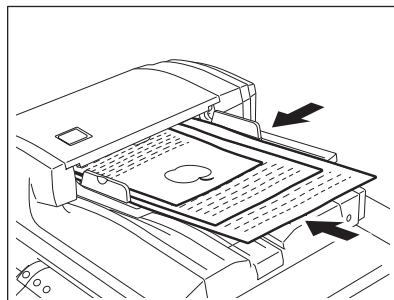

3 按 [变倍...] 键进入原稿或纸张尺寸设置菜单。

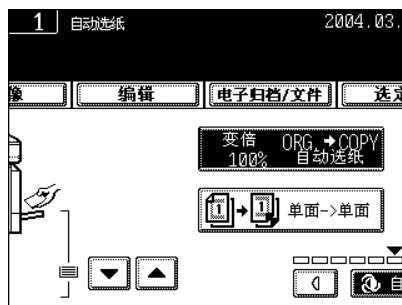

4 按下 [混合原稿尺寸] 键。

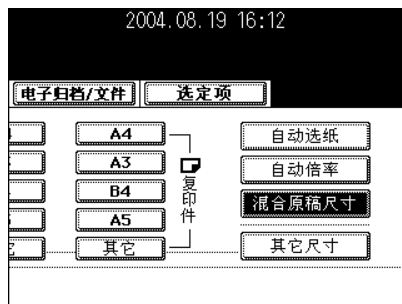

5 选择自动选纸 ("自动选纸" 第 74 页) 或自动倍率模式 ("自动倍率" 第 80 页)

- 要进行双面复印，选择自动倍率模式。
 - 您无法将复印尺寸从 A4 (纵向) 放大到 A3 (横向)、B5 (纵向) 放大到 B4 (横向)。
 - 当以混合原稿尺寸使用自动倍率时，可能会显示一条“更改原稿尺寸”的消息。请按指示继续操作。
- 根据需要选择其他复印模式。

6 按下 [开始] 键。

2. 缩小和放大复印

将原稿放到原稿玻璃上时，可以将其以 25% 至 400% 的倍率进行缩小和放大复印。对于自动双面输稿器（选购件），可以将其以 25% 至 200% 的倍率进行缩小和放大复印。

在缩小和放大模式中有三种复印方式：

- 使用自动倍率
- 分别指定原稿尺寸和复印尺寸
- 使用缩小 / 放大变倍键或单触式变倍键

3

- * 自动倍率功能不能用于高度透明的原稿（如 OHP 胶片和透明纸、全黑原稿或带黑边框的原稿），或非正常尺寸的原稿（如报纸和杂志）。对于这类原稿，使用其他的缩小 / 放大模式。适用于自动倍率选择（自动检测）的原稿 " 可以使用的原稿的类型和尺寸 / 可以存储的最大页面数 " 第 51 页
- * 根据需要设定适用于“其它”键的纸张尺寸（" 设置 [其它尺寸] 键 " 第 77 页）。当原稿或纸张为非标准尺寸而不是 A3、A4、B4 或 B5 时，在下面步骤 3 屏幕上选择 [其它] 键。按该键前，需要使 [其它] 键认可与已放入原稿或纸张相同的尺寸。

自动倍率

1 在纸盒中放入纸张。

- "4. 设置复印纸" 第 35 页

2 按需要的纸盒（或▼、▲键），然后按 [变倍] 键。

- 步骤 3 中的菜单上的复印纸张尺寸同样是可选的。

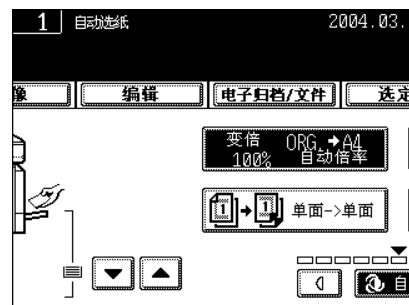

3 按下 [自动倍率] 键。

- "设置 [其它尺寸] 键" 第 77 页

4 放好原稿。

- "2. 设置原稿" 第 51 页
- 内置传感器自动检测原稿尺寸并根据指定纸张尺寸计算相应的复印倍率。
- 如果出现 "更改原稿方向", 则继续按指示进行:
 - 根据需要选择其他复印模式。

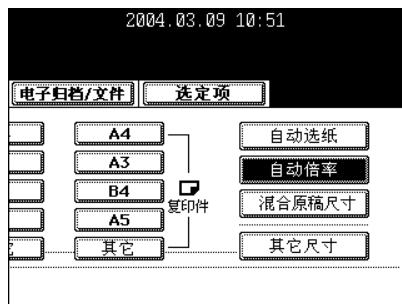

5 按下 [开始] 键。

指定原稿尺寸和复印尺寸

1 在纸盒中放入纸张。

- "4. 设置复印纸" 第 35 页

2 放好原稿。

- "2. 设置原稿" 第 51 页

3 按需要的纸盒 (或▼、▲键), 然后按 [变倍] 键。

- 步骤 4 中的菜单上的复印纸张尺寸同样是可选的。

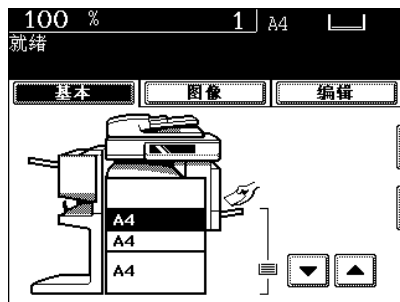

4 按代表原稿尺寸的 [原稿尺寸] 键。

- 利用原稿尺寸和复印尺寸, 自动计算复印倍率并显示在屏幕上。
- " 设置 [其它尺寸] 键" 见第 77 页

- 根据需要选择其他复印模式。

5 按下 [开始] 键。

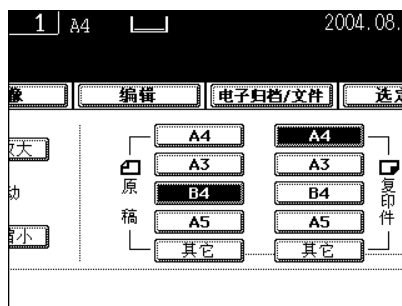

3

使用缩小 / 放大变倍键或单触式变倍键

1 在纸盒中放入纸张。

- "4. 设置复印纸" 见第 35 页

2 放好原稿。

- "2. 设置原稿" 见第 51 页

3 按代表需要的复印纸张尺寸的纸盒键 (或 ▼、▲ 键) 然后按 [变倍] 键。

- 步骤 4 中的屏幕上的复印纸张尺寸也是可选的。

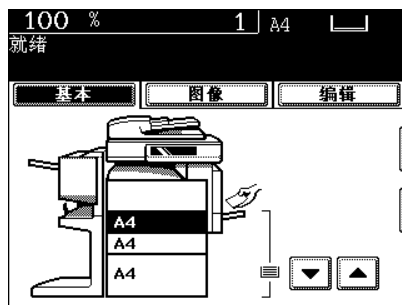

4 按 [放大] (或 [缩小]) 键设置需要的倍率。

- 每次按任意一个键时，复印倍率更改 1%。按住键将连续更改。
- 通过按 [400%]、[200%]、[100%]、[50%] 或 [25%] 键可以直接选择复印倍率。(将原稿放在自动双面输稿器 (选购件) 上时，不能选择 [400%] 键)。
- "设置 [其它尺寸] 键" 见第 77 页
- 根据需要选择其他复印模式。

5 按下 [开始] 键。

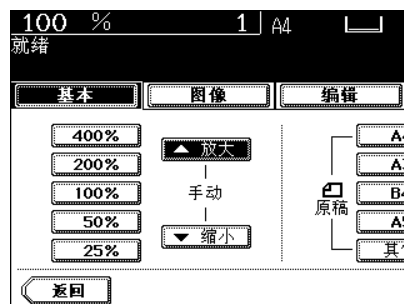

3. 整理模式

整理模式和整理器（选购件）

由于是否安装整理器以及所安装类型的整理器（MJ-1022、MJ-1025、MJ-5004 和 MJ-5005）的情况各不相同，可用的功能相应有所不同。

* 带有打孔机 (MJ-6005) 的选购件脊缝式装订整理器 (MJ-1025) 安装在数码复合机上时，出现本章中所使用的屏幕显示。

3

整理模式类型

- MJ-1025: 脊缝式装订整理器
- MJ-1022: 单钉装订整理器
- MJ-5004: 作业分类盘
- MJ-5005: 错位接收盘
- MJ-6005: 打孔单元

利用下表确认数码复合机的整理模式类型。

Y: 可用

N: 不可用

| 输出整理 | 输出整理模式 | | | | | | |
|-------------------|---------|------|------|------|--------------|-------|----|
| | 分页 / 分组 | 交错分页 | 装订分页 | 杂志分页 | 杂志分页 + 脊缝式装订 | 脊缝式装订 | 打孔 |
| MJ-1025 + MJ-6005 | Y | Y | Y | Y | Y | Y | Y |
| MJ-1025 | Y | Y | Y | Y | Y | Y | N |
| MJ-1022 | Y | Y | Y | Y | N | N | N |
| MJ-5004 | Y | Y | N | Y | N | N | N |
| MJ-5005 | Y | Y | N | Y | N | N | N |
| 无整理器 | Y | Y | N | Y | N | N | N |

每个整理器（选购件）的外观

- 1: 托盘
- 2: 副供纸盘
- 3: 上盖板
- 4: 打孔单元
- 5: 前盖板
- 6: 脊缝式装订盘

MJ-1025

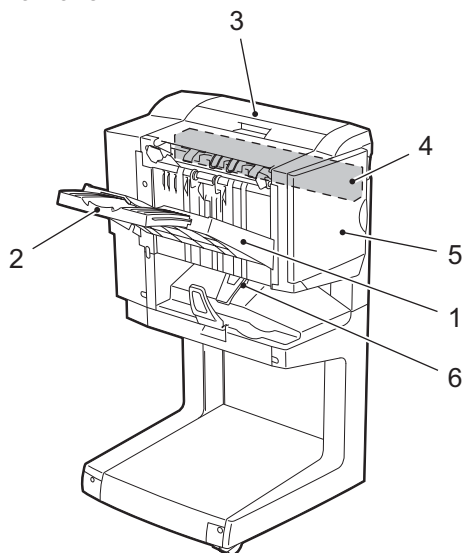

MJ-1022

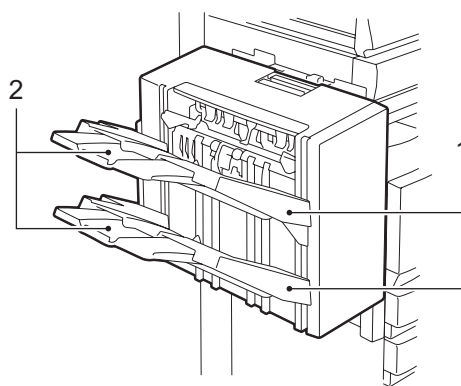

* 当打印 A3、B4 和 LD 纸张时，请先抽出副供纸盘。如果未使用副供纸盘，输出的纸张容易跌落并散乱。

提示

当整理器托盘达到最大装载容量时（“2. 选购件规格” 第 295 页），将显示“从整理器取走纸张”。从纸盘上取下复印纸，数码复合机自动恢复复印。

每个整理器 (选购件) 名称

1: 托盘

2: 挡纸板

MJ-5004

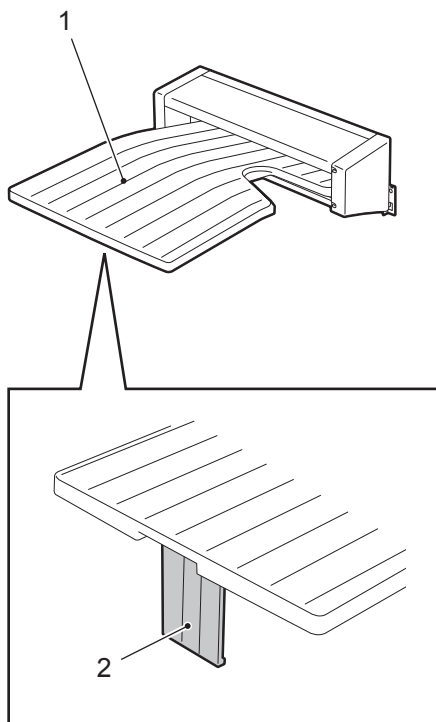

MJ-5005

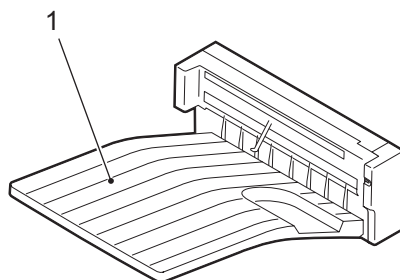

提示

当整理器托盘达到最大装载容量时 ("2. 选购件规格" 第 295 页), 将显示 "从整理器取走纸张"。从纸盘上取下复印纸, 数码复合机自动恢复复印。

分页 / 分组复印

要进行多份复印，可按照需要选择分页模式和分组模式。

- 将 5 页原稿进行 5 份复印举例

1: 分页复印

2: 分组复印

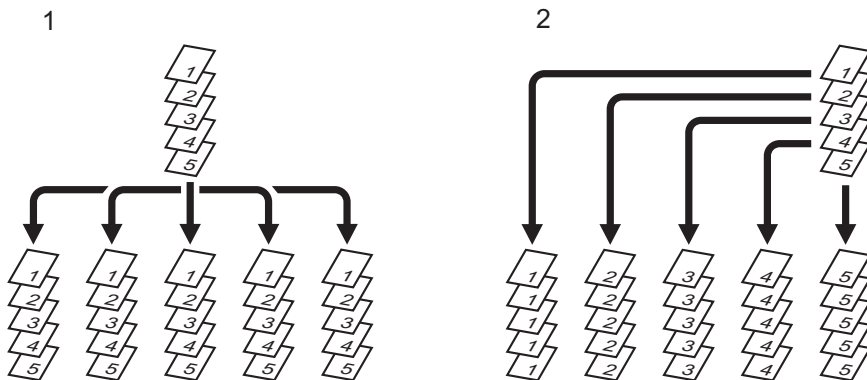

1 在纸盒中放入纸张。

- "4. 设置复印纸" 第 35 页

2 放好原稿。

- "2. 设置原稿" 第 51 页

3 按基本菜单上的整理器键，如右图所示（高亮显示）。

提示

当原稿放在自动双面输稿器（选购件）中时，自动选择分页模式。



4 按 [分页]（或 [分组]）键。

● 根据需要选择其他复印模式。

5 按下 [开始] 键。



交错分页模式

在此复印模式下，当复印纸输出到内接纸盘时，复印纸相互交错分页（纵向和横向）。（需要可选纸盒或旁路送纸器。）此型号可使用纸张类型有 A4/A4-R、B5/B5-R、LT/LT-R。

* 此模式不能用于自动选纸模式。

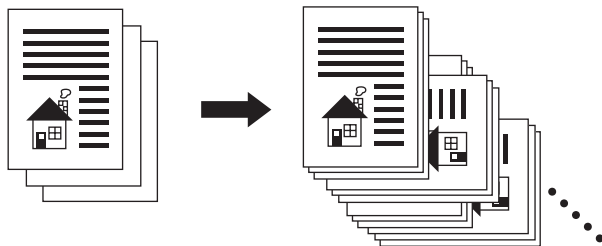

3

1 在纸盒中放入纸张。

- "4. 设置复印纸" 第 35 页

2 放好原稿。

- "2. 设置原稿" 第 51 页

3 按基本菜单上的整理器键，如右图所示（高亮显示）。



4 按下 [交错分页] 键。

• 根据需要选择其他复印模式。

5 按下 [开始] 键。



装订分页

在安装整理器（选购件）时，可以对每份复印件执行自动装订。安装脊缝式整理器时，有三个装订位置可供选择。

- * 对于脊缝式装订整理器 (MJ-1025)，纸张厚度应在 64-90 g/m² 范围内，而单订装订整理器 (MJ-1022)，纸张厚度范围应为 64-80 g/m²。特殊纸张如 OHP 胶片或标签不在此列。
- * 当不同宽度的复印纸张混合在一起时，装订无法工作。

- 例如，选择 [上装订 -1] 时

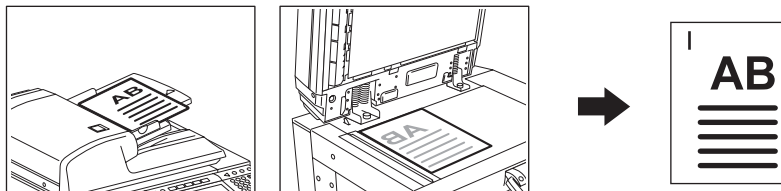

设置装订分页模式

1 在纸盒中放入纸张。

- "4. 设置复印纸" 第 35 页
- 在旁路供纸复印中使用此模式时 ("旁路供纸复印" 第 61 页)，确保指定纸张尺寸。

2 放好原稿。

- "2. 设置原稿" 第 51 页

3 按基本菜单上的整理器键，如右图所示（高亮显示）。



4 按 [上装订 -1] (或 [双针装订]、[下装订]) 键。

- 安装单钉整理器 (MJ-1022) 时, 只有 [上装订 -1] 键可用。

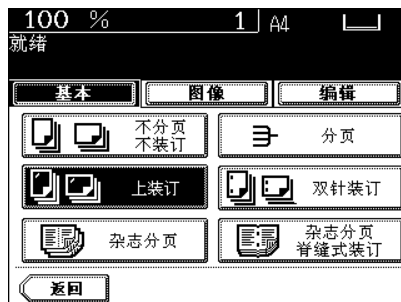

- 根据需要选择其他复印模式。

5 按下 [开始] 键。

提示

如果纸张数量超过可以装订的最多页数, 整理器自动进入分页模式。



可以装订的最大张数。

- 脊缝式装订整理器

| 纸张尺寸 | 纸张类型 (厚度) |
|------------------------------|-------------------------------|
| | 普通纸 (64-80 g/m ²) |
| A4、A4-R、B5、LT、LT-R | 50 张 |
| A3、B4、FOLIO、LD、LG、FOLIO、COMP | 25 张 |

- 单钉装订整理器

| 纸张尺寸 | 纸张类型 (厚度) |
|--------------------|-------------------------------|
| | 普通纸 (64-80 g/m ²) |
| A4、A4-R、B5、LT、LT-R | 30 张 |
| B4、LG | 20 张 |
| A3、FOLIO、LD、COMP | 15 张 |

* 托盘容量 "2. 选购件规格" 第 295 页

杂志分页和脊缝式装订模式（小册子模式）

当选择杂志分页模式时，可以复印单面原稿并象杂志或手册一样来装订。安装脊缝式装订整理器（选购件，MJ-1025）后，可以选择脊缝式装订模式，该模式将自动对折并在文档中间装订。（A3、A4-R、B4、LD 及 LT-R 有效。）

- * 对于某些产品必须安装自动双面器才能使用此功能。
- * 当打印 A3 和 A4 纸张时，请先抽出副供纸盘。如果未使用副供纸盘，输出的纸张容易跌落并散乱。
- * 特殊纸张如 OHP 胶片或标签不在此列。
- * 纸张厚度应在 64-80 g/m² 范围内。
- 选择 [杂志分页] 时

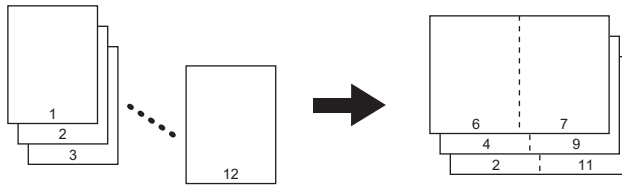

- 选择 [杂志分页和脊缝式装订] 时

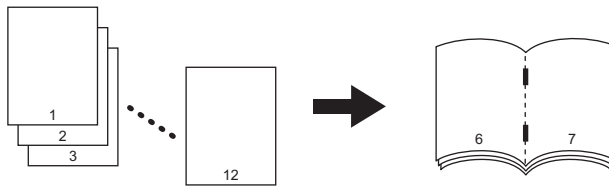

- 只选择 [脊缝式装订] 时

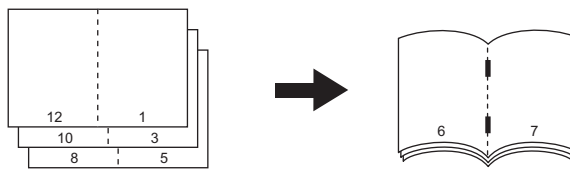

- * 也可以从编辑菜单选择杂志分页模式。“6. 杂志分页（从编辑菜单）” 第 119 页
- * 按照短边装入方向将图像原稿装入自动双面输稿器时，可以利用图像方向设置进行正确的复印。参见“14. “单面到双面”和“双面到单面”的图象复印方向” 第 138 页。

设置杂志分页和脊缝式装订模式

1 在纸盒中放入纸张。

- "4. 设置复印纸" 第 35 页

2 设置纸张尺寸。

- 对于纸盒供纸 "手动选纸" 第 76 页, 参见步骤 3
- 对于旁路供纸 "标准尺寸纸张上的旁路供纸复印" 第 62 页, 参见步骤 4

3 放好原稿。

- "2. 设置原稿" 第 51 页
- 将原稿放在自动双面输稿器 (选购件) 后, 参照前页插图所示顺序将其装入。
- 将原稿放到原稿玻璃上时, 如果选择 [杂志分页] 或 [杂志分页和脊缝式装订], 请先放原稿的第一页。如果只选择 [脊缝式装订], 请按照 12-1、(2-11)、10-3 (4-9), 然后 8-5、(6-7) 的页面顺序放入, 参照上图举例。

4 按基本菜单上的整理器键, 如右图所示 (高亮显示)。



5 按[杂志分页] (或[杂志分页和脊缝式装订]或[脊缝式装订]) 键。

- 根据需要选择其他复印模式。

6 按下 [开始] 键。

- 将原稿放到原稿玻璃上后, 按照 "遇到以下情况时" 第 50 页页中的步骤 5 至 6 操作。

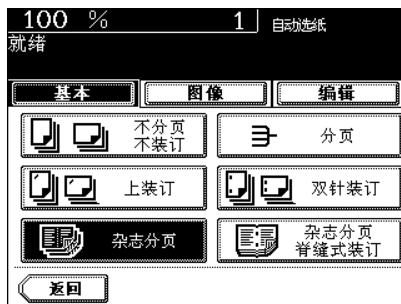

适用于脊缝式装订的情况

- 可以增加 64-80 g/m² 的封面。在此情况下，封面包含在脊缝式装订的最大量内。
- 当装入不同厚度的纸张时，可以装订的最大纸张数为最大厚度纸张数。

| 纸张尺寸 | 纸张厚度 | 脊缝式装订的最 大量 | 托盘容量 |
|------------------------|-------------------------------|---------------|---------------------------------|
| A3、A4-R、B4、 LD、LT-R | 普通纸 60-80 g/m ² | 10 张 | 复印 6-10 张：10 份 复印 2-5 张：20 份 |

打孔 (选购件)

当整理器安装了选购件打孔单元时, 可以在复印稿上打孔。

* 纸张厚度应在 64-200 g/m² 范围内。特殊纸张如 OHP 胶片或标签除外。

3

1 在纸盒中放入纸张。

- "4. 设置复印纸" 第 35 页
- 在旁路供纸复印中使用此模式时 ("旁路供纸复印" 第 61 页), 确保指定纸张尺寸。

2 放好原稿。

- "2. 设置原稿" 第 51 页

3 按基本菜单上的整理器键, 如右图所示 (高亮显示)。



4 按下 [打孔] 键。

- 根据需要选择其他复印模式。

5 按下 [开始] 键。

提示

可进行打孔的纸张尺寸:
因为打孔数和孔之间的距离因国家不同而不同, 请购买符合自己需要的打孔机。(详细情况, 请咨询维修技术人员。)



| | 打孔数和打孔直径 | 可接受的纸张尺寸 |
|-------------------------|---------------------------------|--|
| 日本和大多数欧洲国家 (MJ-6005) | 2 孔 (6.5 mm 直径) | A3、A4、A4-R、B4、B5、B5-R、 FOLIO、LD、LG、LT、LT-R、 COMP |
| 法国 (MJ-6005E) | 4 孔 (6.5 mm 直径: 80 mm 孔距) | A3, A4 |
| 瑞典 (MJ-6005S) | 4 孔 (6.5 mm 直径: 70.21 mm 孔距) | A3、A4、A4-R、B4、B5、B5-R、 FOLIO、LD、LG、LT、LT-R、 COMP |

* 以上提及的纸张为东芝推荐的纸张。因产品改进而导致的规格和外形的变化恕不另行通知。

4. 双面复印

进行单面、双面和书本型复印

此功能允许设置原稿类型（单面、双面和书本型）和需要的复印类型（单面或双面）。双面复印可用于普通纸 (64-80 g/m²) 和 厚纸 1 (81-105 g/m²)。

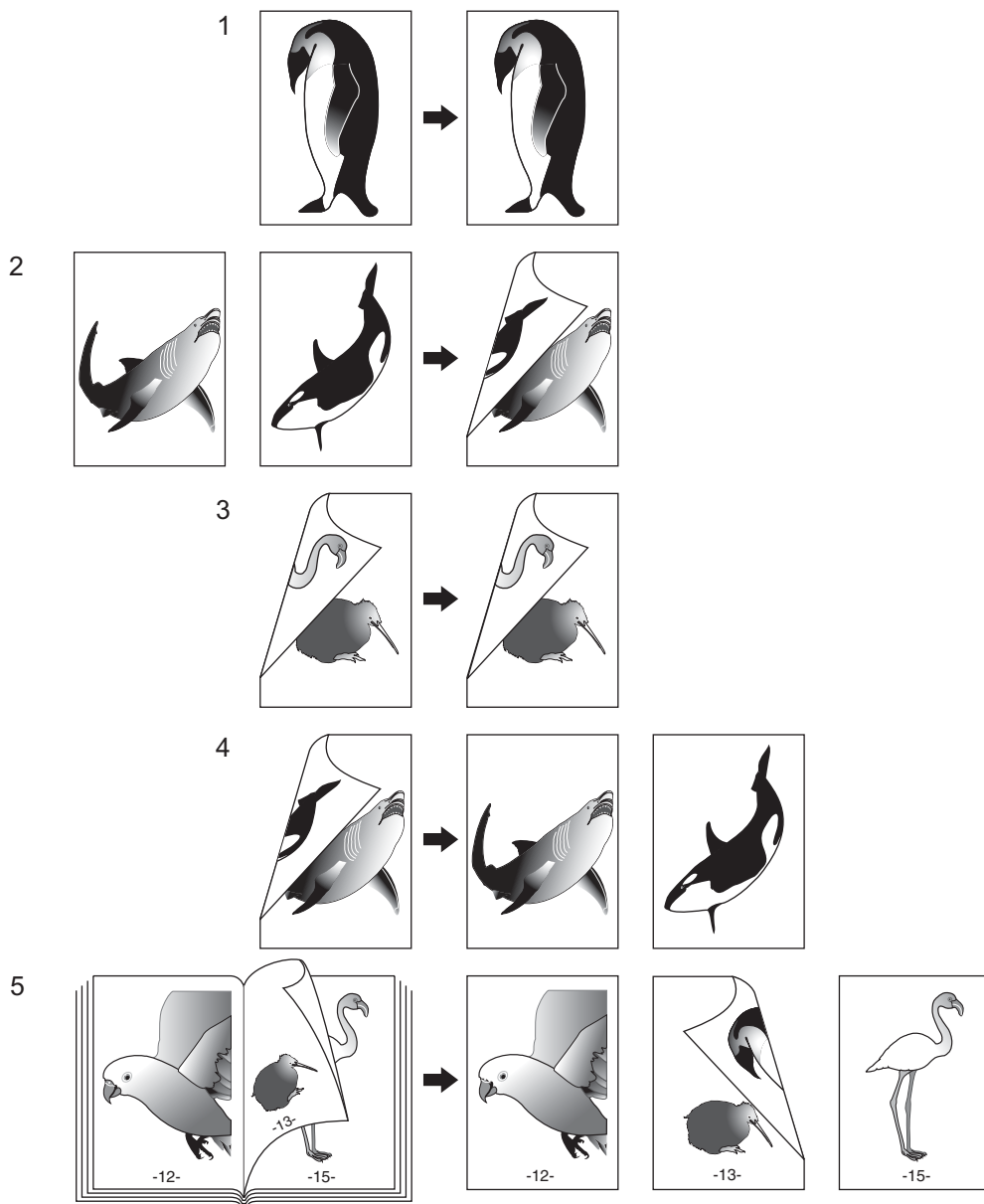

1. 单面原稿 -> 单面复印（默认设置）

1 在纸盒中放入纸张。

- "4. 设置复印纸" 第 35 页

2 放好原稿。

- "2. 设置原稿" 第 51 页

3 确认在基本菜单中已选择 [单面→单面] 模式。

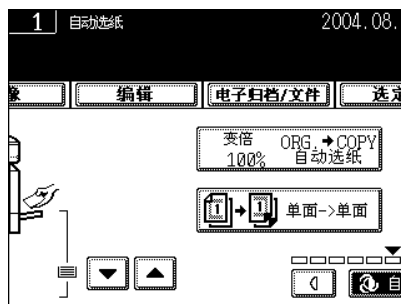

- 如果未选择“单面→单面”模式，按下菜单中右侧（突出显示）的按钮，然后按下一屏幕上的 [单面 → 1 单面] 键。

● 根据需要选择其他复印模式。

4 按下 [开始] 键。

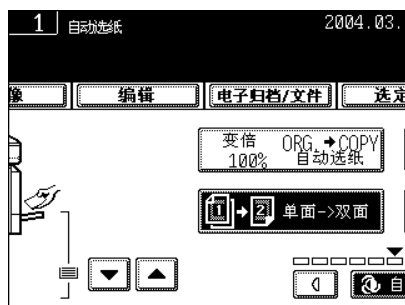

2. 单面原稿 -> 双面复印

短边方向输入原稿复印时使用“图像方向”将产生书本拼页输出。详细信息，请参见“14. “单面到双面”和“双面到单面”的图象复印方向” 第 138 页。

* 对于某些型号，必须安装自动双面器（选购件）才能使用此功能。

1 在纸盒中放入纸张。

- "4. 设置复印纸" 第 35 页

- 在旁路供纸复印中使用此模式时（“旁路供纸复印” 第 61 页），确保指定纸张尺寸。

2 放好原稿。

- "2. 设置原稿" 第 51 页

3 在基本菜单上, 按右侧已高亮显示的键。

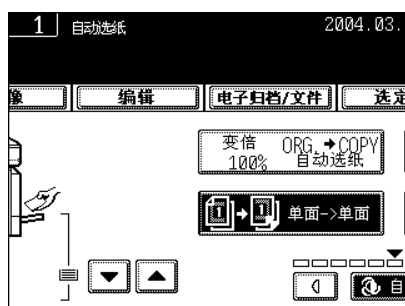

4 按下 [单面→双面] 键。

- 根据需要选择其他复印模式。

5 按下 [开始] 键。

- 将原稿放在原稿玻璃上, 按照在 "复印程序" 第 48 页页中的步骤 5 至 6 连续操作。



3. 双面原稿 -> 双面复印

* 对于某些型号, 必须安装自动双面器 (选购件) 才能使用此功能。

1 在纸盒中放入纸张。

- "4. 设置复印纸" 第 35 页
- 在旁路供纸复印中使用此模式时 ("旁路供纸复印" 第 61 页), 确保指定纸张尺寸。

2 放好原稿。

- "2. 设置原稿" 第 51 页

3 在基本菜单上, 按右侧已高亮显示的键。

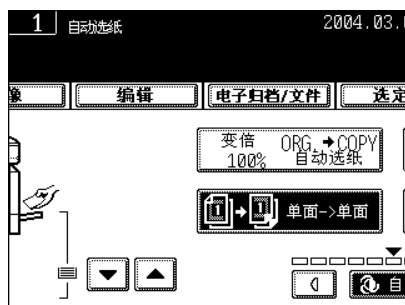

4 按下 [双面→双面] 键。

- 根据需要选择其他复印模式。

5 按下 [开始] 键。

- 将原稿放在原稿玻璃上，按照在“复印程序” 第 48 页页中的步骤 5 至 6 连续操作。



4. 双面原稿 -> 单面复印

使用短边方向输入原稿复印时，如果页面间的输出方向相互交错，可以启用“图像方向”。详细信息，请参见“14. “单面到双面”和“双面到单面”的图象复印方向” 第 138 页。

1 在纸盒中放入纸张。

- “4. 设置复印纸” 第 35 页

2 放好原稿。

- “2. 设置原稿” 第 51 页

3 在基本菜单上，按右侧已高亮显示的键。

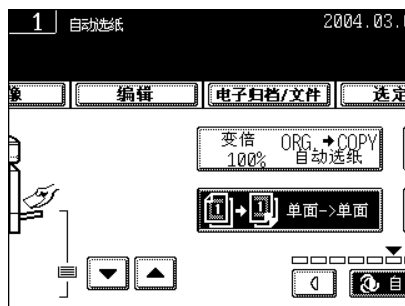

4 按下 [双面→单面] 键。

- 根据需要选择其他复印模式。

5 按下 [开始] 键。

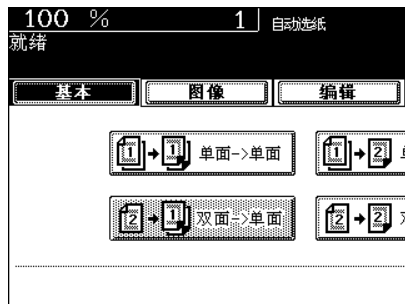

- 将原稿放在原稿玻璃上后，复印原稿的一面，然后将其翻过来复印另一面。



5. 书本型原稿 -> 双面复印

- * 此功能可接受的纸张尺寸仅为 A4 或 B5。
- * 对于某些型号，必须安装自动双面器（选购件）才能使用此功能。

1 在纸盒中放入纸张。

- "4. 设置复印纸"  第 35 页
- 在旁路供纸复印中使用此模式时 ("旁路供纸复印"  第 61 页)，确保指定纸张尺寸。

2 在基本菜单上，按右侧已高亮显示的键。

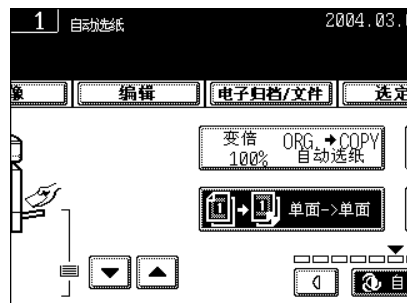

3 按下 [书本→双面] 键。



4 选择书本复印类型。

- 如果复印起于右手页并终于右手页，按 [右→右] 键，也可以从 [右→左]、[左→左] 和 [左→右] 键中选择。

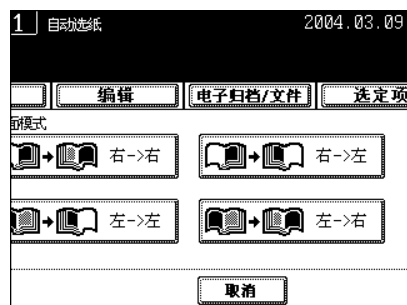

5 选择 A4 或 B5 复印尺寸。

6 如果需要留出装订空间，则从“图像移位”功能中选择书页边距模式（“提供书本装订页边距” 第 111 页）。

- 根据需要选择其他复印模式。

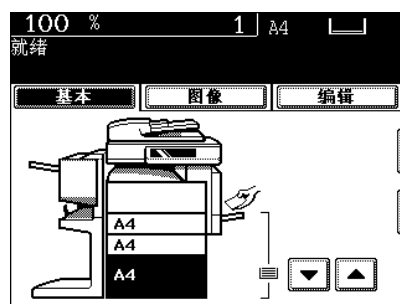

7 将第一页放在原稿玻璃上，然后按 [开始] 键。

- 如果不从第一页复印原稿，复印稿将不按与原稿相同的顺序排列。
- 将书本中部放在黄色指示线的位置，底部朝向你。“书本型原稿” 第 53 页

8 翻到下一页，再次放入书并按 [开始] 键。

- 按 [是] 键然后按 [开始] 键。
- 重复以上程序直到扫描完所有原稿。

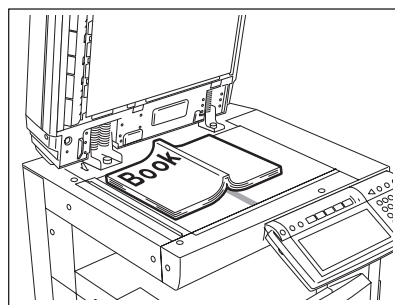

9 所有原稿扫描完后，按 [结束] 键。

- 如果最后一个原稿只有一页，按 [复印最后一页] 键。

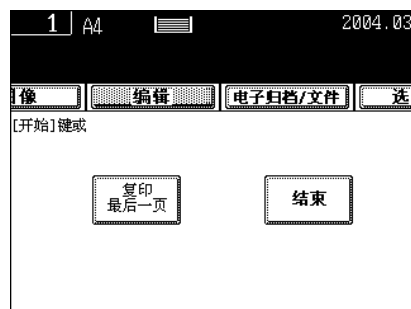

5. 原稿模式

根据原稿类型的不同，可通过选择原稿模式来使用适当的图像来复印。

1 在纸盒中放入纸张。

- "4. 设置复印纸" 第 35 页

2 放好原稿。

- "2. 设置原稿" 第 51 页

3 在基本菜单上，按右侧已高亮显示的键。



4 根据原稿类型，通过按下列中的某个键来选择最适合的图像类型：

- [文本 / 照片]：混合文本和打印图像的原稿（默认设置）
- [文本]：仅有文本的原稿（或文本和线条图）
- [照片]：带有印在相纸上的照片的原稿

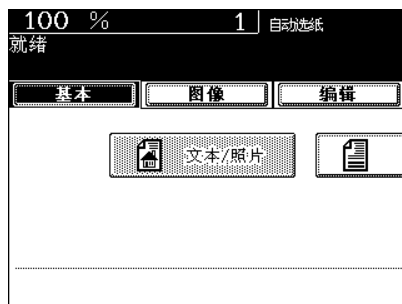

6. 复印浓度调整

调整图像浓度有两种方式：自动模式和手动模式。

在自动模式中，自动检测每个原稿的浓度并选择最佳的图像浓度。在手动模式中，可以选择需要的图像浓度水平。利用此模式根据原稿状况来调整浓度。

自动复印浓度模式

- 1 在纸盒中放入纸张。
 - "4. 设置复印纸" 第 35 页
- 2 放好原稿。
 - "2. 设置原稿" 第 51 页
- 3 按下 [自动] 键。
 - 根据需要选择其他复印模式。
- 4 按下 [开始] 键。



手动复印浓度模式

- 1 在纸盒中放入纸张。
 - "4. 设置复印纸" 第 35 页
- 2 放好原稿。
 - "2. 设置原稿" 第 51 页
- 3 按 [左] 或 [右] 键来调整复印浓度至需要的水平。
 - 每次按 [左] 或 [右] 键时，复印件将分别变亮或变暗。
 - 根据需要选择其他复印模式。
- 4 按下 [开始] 键。



4. 图像编辑和调整

| | |
|--------------|-----|
| 1. 背景调整..... | 106 |
| 2. 锐度调整..... | 107 |

1. 背景调整

此功能允许您调节原稿背景的浓度或避免复印原稿的背面。

1 在纸盒中放入纸张。

- "4. 设置复印纸" 第 35 页

2 放好原稿。

- "2. 设置原稿" 第 51 页

3 按下 [图像] 键进入编辑菜单，然后按下 [背景调整] 键。

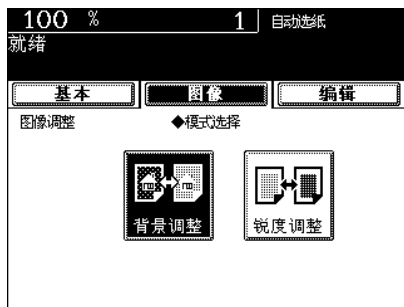

4 按 [淡] (或 [浓]) 键来调整浓度。

5 按下 [设置] 键。

• 根据需要选择其他复印模式。

6 按下 [开始] 键。



提示

取消背景调整

有两种方式可清除此设置。

- 按背景栏中的 [淡] 或 [浓] 键，将指针移动至 0，然后按 [设置] 键。
- 按下 [默认值] 键，然后按下 [设置] 键。



2. 锐度调整

此功能允许强化字母和图象的边缘。

1 在纸盒中放入纸张。

- "4. 设置复印纸" 第 35 页

2 放好原稿。

- "2. 设置原稿" 第 51 页

3 按下 [图像] 键进入编辑菜单，然后按下 [锐度调整] 键。

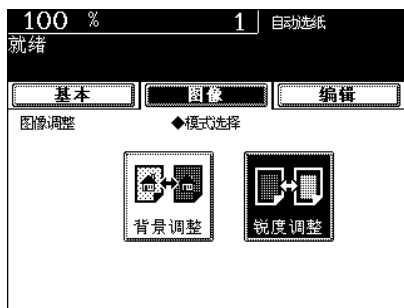

4 按 [柔化] (或 [锐化]) 键。

- 按 [柔化] 键抑制边缘波纹，而按 [锐化] 键强调文字并锐化细线。

5 按下 [设置] 键。

• 根据需要选择其他复印模式。

6 按下 [开始] 键。



提示

取消锐度调整

有两种方式可清除此设置。

- 按锐化栏中的 [柔化] 或 [锐化] 键将指针移到 0，然后按 [设置] 键。
- 按下 [默认值] 键，然后按下 [设置] 键。



5. 使用编辑功能

| | |
|---------------------------------|-----|
| 1. 图像移位..... | 110 |
| 2. 边缘消除..... | 113 |
| 3. 书本中央消除..... | 114 |
| 4. 双页复印..... | 115 |
| 5. 2合1/4合1..... | 117 |
| 6. 杂志分页（从编辑菜单）..... | 119 |
| 7. 图像编辑..... | 121 |
| 修剪 / 遮蔽..... | 121 |
| 镜像反转..... | 123 |
| 黑白反转..... | 124 |
| 8. X-Y 轴变倍..... | 125 |
| 9. 封面复印..... | 126 |
| 10. 页面插入模式..... | 129 |
| 11. 时间和日期..... | 131 |
| 12. 页码复印..... | 132 |
| 13. 作业合成..... | 134 |
| 14. “单面到双面”和“双面到单面”的图象复印方向..... | 138 |
| 15. “双面到双面”的双面图象复印方向..... | 140 |
| 16. 连续输送原稿 / 单张输送原稿..... | 141 |

1. 图像移位

通过向右或向左移动原稿图像而产生装订边。当将书本型原稿双面复印型件时，你同样可以在中间创建装订边（内边距）（参见“5. 书本型原稿 -> 双面复印” 第 100 页）。

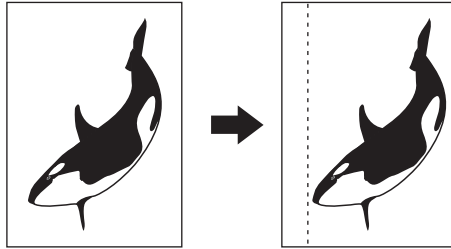

5

提供左或右边距

1 在纸盒中放入纸张。

- “4. 设置复印纸” 第 35 页
- 在旁路供纸复印中使用此模式时（“旁路供纸复印” 第 61 页），确保指定纸张尺寸。

2 放好原稿。

- “2. 设置原稿” 第 51 页

3 按下 [编辑] 键进入编辑菜单，然后按下 [图像移位] 键。



4 根据您的期望的装订侧，按 [左装订]（或 [右装订]）键。

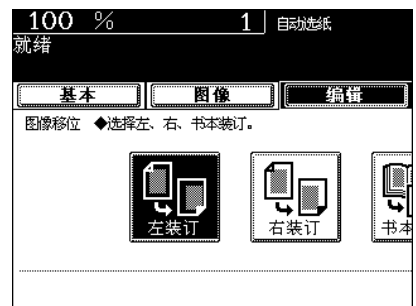

5 调整装订页边距的宽度，然后按 [设置] 键。

- 默认的页边距宽度是 7 mm。
 - 为调整宽度，按 [0 mm] 或 [30 mm] 键来选择期望的数值，然后按 [ENTER] 键。
 - 双面复印中，背面页边距产生在与正面页边距相反的一侧。
"4. 双面复印"  第 96 页
- 根据需要选择其他复印模式。

6 按下 [开始] 键。



提供书本装订页边距

如果选择了书本页边距，请与书本型原稿的双面复印模式结合使用（"5. 书本型原稿 -> 双面复印"  第 100 页）。

只适用于 A4、B5 及 LT 尺寸的纸张。

1 按下 [编辑] 键进入编辑菜单，然后按下 [图像移位] 键。



2 按下 [书本装订] 键。



3 调整页边距宽度，然后按 [设置] 键。

- 页边距的默认宽度是 7 mm (书籍装订页边距是 14 mm)。
- 为调整宽度，按 [2 mm] 或 [30 mm] 键来选择期望的数值，然后按 [设置] 键。



2. 边缘消除

如果原稿边缘出现污渍或损坏，复制时复印纸上会再现黑色印迹。在这种情况下，请使用边缘消除复印。使用边缘消除功能可以消除这些黑色印迹，得到白色页边。

* 该功能只用于标准尺寸的原稿。

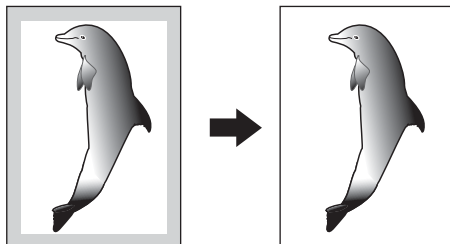

5

1 在纸盒中放入纸张。

- "4. 设置复印纸" 第 35 页
- 在旁路供纸复印中使用此模式时 ("旁路供纸复印" 第 61 页)，确保指定纸张尺寸。

2 放好原稿。

- "2. 设置原稿" 第 51 页

3 按下 [编辑] 键进入编辑菜单，然后按下 [边缘消除] 键。

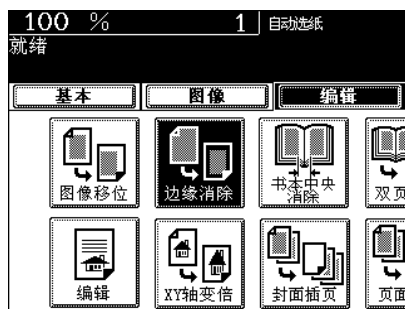

4 调整白色页边的宽度，然后按 [设置] 键。

- 白色页边的默认宽度是 5 mm。
- 为调整宽度，按 [5 mm] 或 [20 mm] 键来选择期望的数值，然后按 [设置] 键。

- 根据需要选择其他复印模式。

5 按下 [开始] 键。



3. 书本中央消除

该特性能够消除书本型原稿中部的阴影。

- 1: 消除前
- 2: 消除后

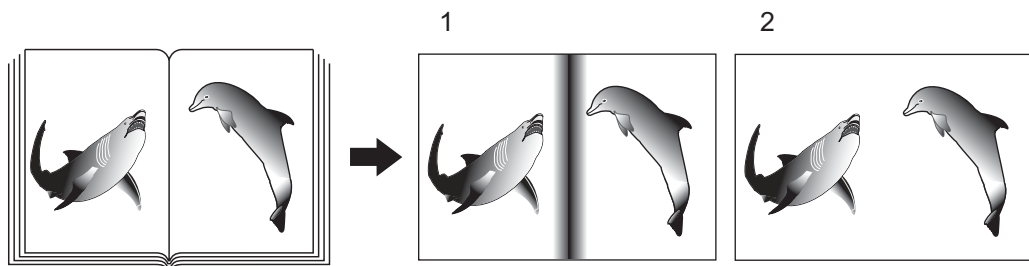

5

1 在纸盒中放入纸张。

- "4. 设置复印纸" 第 35 页
- 在旁路供纸复印中使用此模式时 ("旁路供纸复印" 第 61 页), 确保指定纸张尺寸。

2 放好原稿。

- "2. 设置原稿" 第 51 页

3 按下 [编辑] 键进入编辑菜单, 然后按下 [书本中央消除] 键。



4 调整书本中央消除边距的宽度, 然后按 [设置] 键。

- 书本中央消除边距的默认宽度是 10 mm。
- 为调整宽度, 按 [2 mm] 或 [50 mm] 键来选择期望的数值, 然后按 [设置] 键。
- 根据需要选择其他复印模式。

5 按下 [开始] 键。



4. 双页复印

利用这一特性，允许书本或杂志的对面两页被复印在紧邻的分开两页上，或双面复印在一页上。无需移动原稿玻璃上的原稿。你也可将一对 A4（或 B5、LT）尺寸的原稿并排放置，将其复印到分开的两页上。

* 只适用于 A4、B5 及 LT 尺寸的纸张。

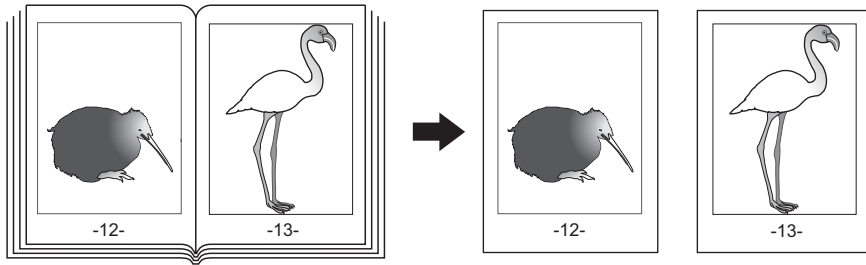

* 对于某些型号，必须安装自动双面器（选购件）才能使用此功能。

5

1 在纸盒中放入纸张。

- "4. 设置复印纸" 第 35 页
- 在旁路供纸复印中使用此模式时（"旁路供纸复印" 第 61 页），确保指定纸张尺寸。

2 按下 [编辑] 键进入编辑菜单，然后按下 [双页复印] 键。



3 按 [单面复印件]（或 [双面复印件]）键。

- 选择 [单面复印件] 键可将对面两页逐页复印到两张单独的纸张上。选择 [双面复印件] 键可将对面两页在一张纸上进行双面复印。

4 如果需要装订边，请设置书籍装订页边距。

- "提供左或右边距" 第 110 页

5 按 [基本] 键进入基本菜单，然后选择 A4（或 B5、LT）纸张尺寸。

- 根据需要选择其他复印模式。

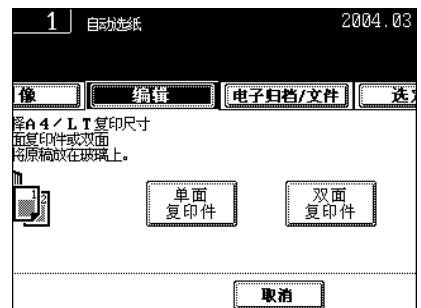

6 将需要复印的第一张纸放在数码复合机的原稿玻璃上，然后按 [开始] 键。

- 如果不从第一页复印原稿，复印稿将不按与原稿相同的顺序排列。
- 书本中心对准黄色指示线，底边对着你。"书本型原稿"  第 53 页

7 翻到下一页再次放置书本，然后按 [开始] 键。

- 重复以上操作直到完成所有原稿的扫描工作。

8 扫描完所有的原稿后，按 [结束] 键。

- 如果最后一张原稿是单面，按 [复印最后一页] 键。

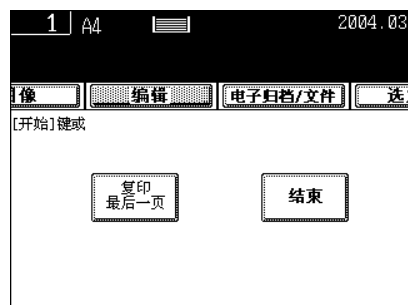
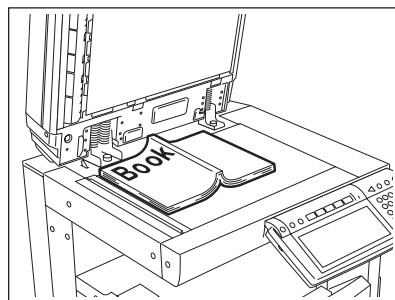

5.2 合 1/4 合 1

该功能允许多张原稿被缩小和复印到一张纸上。两种模式：“2 IN 1”（2 合 1）复印，将两张原稿复印到一张纸上；“4 IN 1”（4 合 1）复印，将四张原稿复印到一张纸上。此外，双面“2 IN 1/4 IN 1”（2 合 1/4 合 1）也有效，4/8 张原稿可被复印到一张纸的两面。

* 该模式不能与缩小 / 放大复印一起使用。

- 2 IN 1（2 合 1）

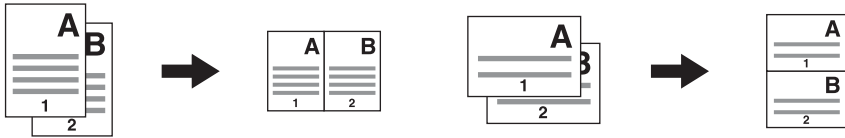

- 4 IN 1（2 合 1）

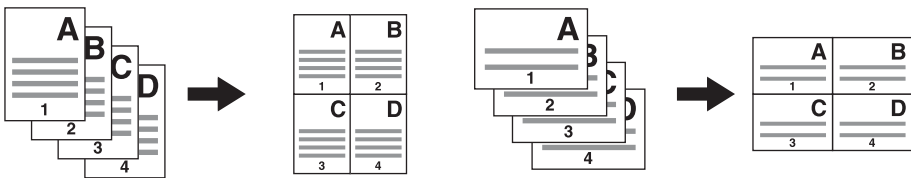

- 2 IN 1（2 合 1）双面（a: 第 1 面，b: 第 2 面）

* 当复印件被以 ___ 为轴翻转时，文稿如图所示被打印在第 2 面（背面）上。

* 对于某些型号，必须安装自动双面器（选购件）才能使用此功能。

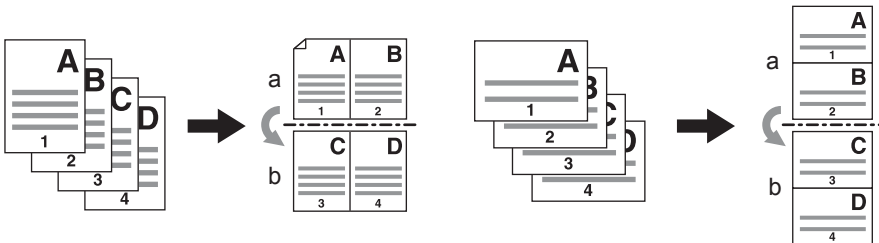

- 4 IN 1（2 合 1）双面（a: 第 1 面，b: 第 2 面）

* 当复印件被以 ___ 为轴翻转时，文稿如图所示被打印在第 2 面（背面）上。

* 对于某些型号，必须安装自动双面器（选购件）才能使用此功能。

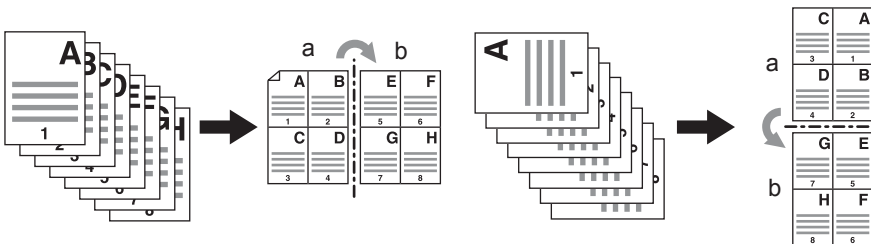

1 在纸盒中放入纸张。

- "4. 设置复印纸" 第 35 页
- 在旁路供纸复印中使用此模式时 ("旁路供纸复印" 第 61 页)，确保指定纸张尺寸。

提示

如需将原稿复印到与原稿尺寸不同的纸张上，按 [变倍...] 键显示右边的屏幕，然后选择理想的纸张尺寸并按 [自动倍率] 键。

2 放好原稿。

- "2. 设置原稿" 第 51 页

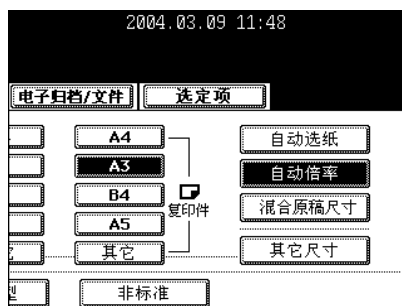

3 按[编辑]键进入编辑菜单，然后按[2合1/4合1]键。



4 选择图像合并的类型。

- 按 [2合1单页] (或 [4合1单页]、[2合1双面] 或 [4合1双面]) 键。



5 选择原稿的类型。

- 按 [单面原稿] (或 [双面原稿]) 键。
- 根据需要选择其他复印模式。

6 按下 [开始] 键。

- 当把原稿放在原稿玻璃上时，连续进行 "复印程序" 第 48 页上的步骤 5 和步骤 6 的操作。

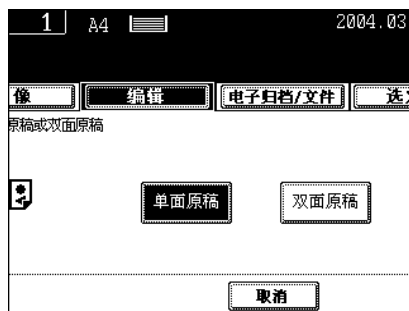

6. 杂志分页（从编辑菜单）

杂志分页模式允许单面原稿被复印和分类成象典型的杂志或小册子一样能沿中心线折叠的复印件。

复印 12 页文稿举例：

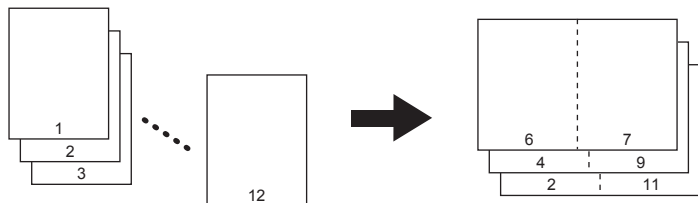

- 如果与脊缝式装订整理器选购件（MJ-1025）组合使用，复印稿能被自动对折并沿中心线装订。（A3、A4-R、B4、LD 及 LT-R 有效。）

* 对于某些型号，必须安装自动双面器（选购件）才能使用此功能。

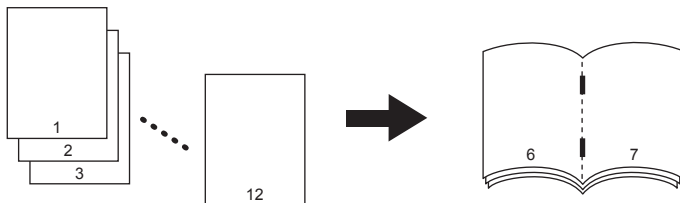

* 有两种杂志分页的操作步骤。有关安装了整理器（选购件）后，在基本菜单中执行该功能的介绍，参见“杂志分页和脊缝式装订模式（小册子模式）” 第 91 页

* 按照短边装入方向将图像原稿装入自动双面输稿器时，可以利用图像方向设置进行正确的复印。参见“14. “单面到双面”和“双面到单面”的图象复印方向” 第 138 页。

1 在纸盒中放入纸张。

- “4. 设置复印纸” 第 35 页

2 选择纸张类型。

- 对于纸盒供纸“手动选纸” 第 76 页，参见步骤 3
- 对于旁路供纸“标准尺寸纸张上的旁路供纸复印” 第 62 页，参见步骤 4

3 放好原稿。

- “2. 设置原稿” 第 51 页
- 如果把它们放在自动双面输稿器（选购件）上，请参考以上图示的页面排列顺序进行设置。
- 当把它们放在原稿玻璃上时，首先放置第一张原稿。

4 按下 [编辑] 键进入编辑菜单, 然后按下 [杂志分页] 键。



5 调整装订边然后按 [设置] 键。

- 默认的页边距宽度是 2 mm。
 - 为调整宽度, 按 [2 mm] 或 [30 mm] 键来选择期望的数值, 然后按 [设置] 键。
 - 如果安装了脊缝式装订整理器选购件, 则复印件能够被自动地沿它们的中心线装订。按 [装订] 键可装订。
 - 能够装订的最大张数。"适用于脊缝式装订的情况" 第 93 页
- 根据需要选择其他复印模式。



6 按下 [开始] 键。

- 当把原稿放在原稿玻璃上时, 连续操作 "复印程序" 第 48 页上的步骤 5 和步骤 6。

5

7. 图像编辑

修剪 / 遮蔽

你可选择原稿中的一个区域并用修剪功能复印它（只能复印区域内的）或遮蔽它（只能复印区域外的）。一个原稿上能够指定 4 个矩形区域。

* 图像编辑只适用于标准尺寸的原稿。

* 如果原稿及复印件尺寸设置不当，图像可能无法被完整地复印。

1: 修剪

2: 遮蔽

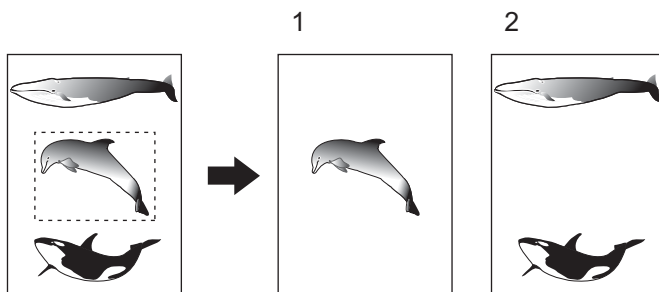

5

1 在纸盒中放入纸张。

- "4. 设置复印纸" 第 35 页
- 在旁路供纸复印中使用此模式时 ("旁路供纸复印" 第 61 页)，确保指定纸张尺寸。

2 按下[编辑]键进入编辑菜单，然后按下[编辑]键。



3 按[修剪]（或[遮蔽]）键。



4 将原稿放在原稿玻璃上以指定区域。

- 原稿面朝上，底部朝向你，其左上角对准玻璃的左上角，与原稿标尺对齐。

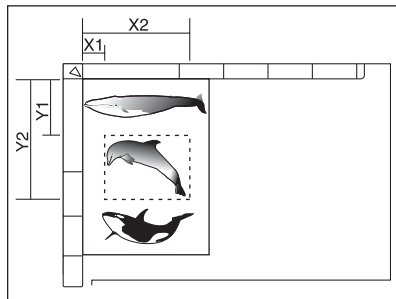

5 用左面及内（顶）侧的原稿标尺读取期望的区域位置，如下：

- X1, 从左上角到指定区域的左边线的距离。
- X2, 从左上角到指定区域的右边线的距离。
- Y1, 从左上角到指定区域的上边线的距离。
- Y2, 从左上角到指定区域的下边线的距离。

提示

一个原稿上能够指定 4 个矩形区域。

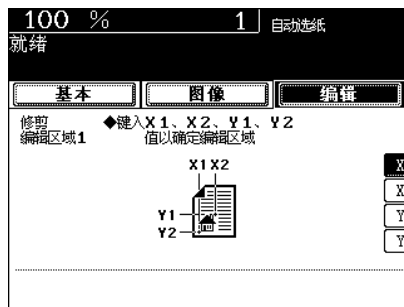

6 为指定区域输入步骤 5 中读取的距离数值。

- 用数字键输入 X1 的数值并按 [设定] 键。
- 同样为 X2、Y1 及 Y2 设定数值。
- 当设置 X1, X2, Y1, Y2 时会更改显示以供进入下一编辑区。

7 按下 [设置] 键。

8 放好原稿。

- "2. 设置原稿" 第 51 页
- 将原稿放在玻璃上，面朝下，底朝你，调整左上方与原稿左边的原始尺寸保持一致。

- 根据需要选择其他复印模式。

9 按下 [开始] 键。

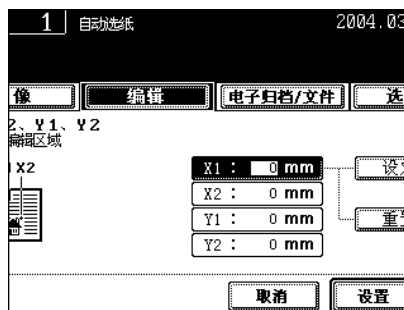

镜像反转

对图像进行完全的反转复印（右和左）。

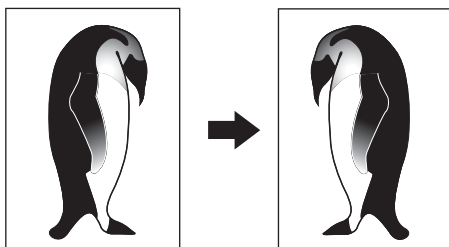

1 在纸盒中放入纸张。

- "4. 设置复印纸" 第 35 页
- 在旁路供纸复印中使用此模式时（"旁路供纸复印" 第 61 页），确保指定纸张尺寸。

2 放好原稿。

- "2. 设置原稿" 第 51 页

3 按下[编辑]键进入编辑菜单，然后按下[编辑]键。



4 按下[镜像]键。

- 根据需要选择其他复印模式。

5 按下[开始]键。



黑白反转

该功能允许您将原稿上的黑色区域反转为白色区域，或反之亦可。

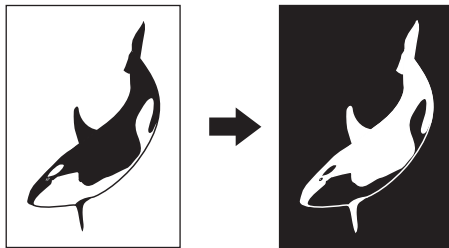

5

1 在纸盒中放入纸张。

- "4. 设置复印纸" 第 35 页
- 在旁路供纸复印中使用此模式时 ("旁路供纸复印" 第 61 页)，确保指定纸张尺寸。

2 放好原稿。

- "2. 设置原稿" 第 51 页

3 按下[编辑]键进入编辑菜单，然后按下[编辑]键。



4 按下[负/正反转]键。

- 根据需要选择其他复印模式。

5 按下[开始]键。



8. X-Y 轴变倍

复印原始图像时，你可将 X（水平）及 Y（垂直）方向的倍率分别设置在 25% 到 400% 之间。

在以下情况下，将倍率设置在 25% 到 200% 之间。

- 将原稿放在自动双面输稿器（选购件）上时。

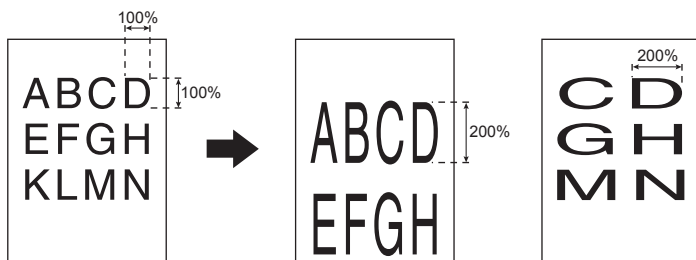

5

1 在纸盒中放入纸张。

- "4. 设置复印纸" 第 35 页

2 放好原稿。

- "2. 设置原稿" 第 51 页

3 按下[编辑]键进入编辑菜单，然后按下[XY轴变倍]键。

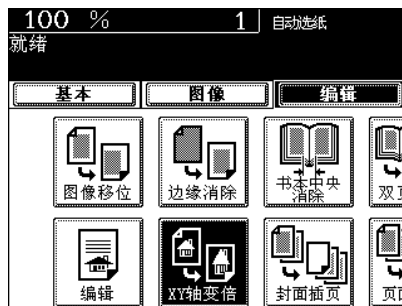

4 分别设置 X（水平）及 Y（垂直）方向的倍率。

- 使用屏幕上的 [25%] 及 [400%] 键，设置 X 倍率并按 [设定] 键。同样设置 Y 倍率。

5 按下 [设置] 键。

- 根据需要选择其他复印模式。

6 按下 [开始] 键。

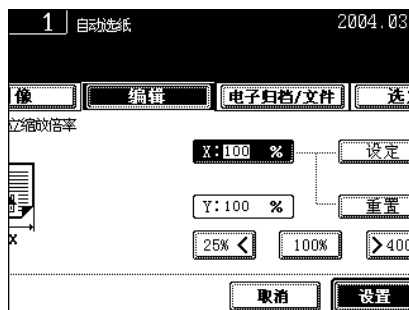

9. 封面复印

可将封面 / 封底添加到每套复印件中（特殊页面，如有颜色的页面）。

- 1: 添加空白封面
- 2: 添加复印的封面
- 3: 添加空白封面及空白封底
- 4: 添加复印的封面及空白封底

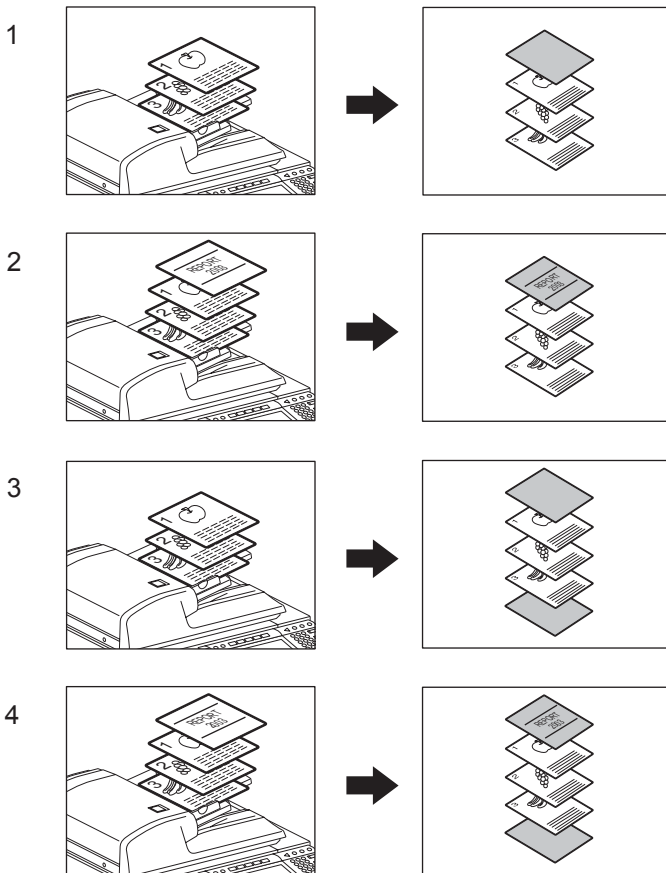

提示

复印封面时，确保所有纸张的方向和尺寸都相同。
封面用纸放在存放封面用纸的纸盒里或旁路供纸的托盘上。

1 将封面用纸放在存放封面用纸的纸盒里或旁路供纸的托盘上。

- 当将封面用纸放在存放封面用纸的纸盒里时，必须设定纸张类型（封面用纸）、尺寸及厚度。将纸盒设置为特殊用途的纸盒。"设置特殊用途的纸盒" 第 41 页
- 当将封面用纸放在旁路供纸的托盘上时，必须设定纸张的尺寸和厚度。"标准尺寸纸张上的旁路供纸复印" 第 62 页

2 将纸张（不是封面用纸）放在纸盒里。

- "设置特殊用途的纸盒" 第 41 页
- 所放纸张的尺寸和方向与封面用纸保持一致。

3 放好原稿。

- "2. 设置原稿" 第 51 页
- 当将原稿放在原稿玻璃上时，首先放置第一页。

4 按下 [编辑] 键进入编辑菜单，然后按下 [封面插页] 键。



5 选择期望的封面类型键：

- 如想添加空白封面：[封面空白]
- 如想添加复印的封面：[封面复印]
- 如想添加空白的封面和封底：[均空白]
- 如想添加复印的封面和空白的封底：[封面复印封底空白]

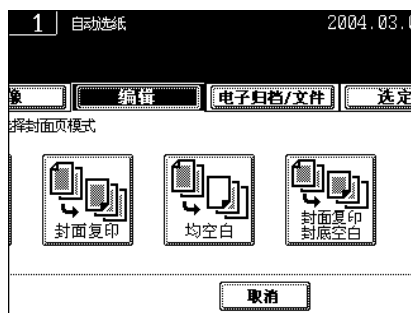

6 按[基本]键进入基本菜单，然后选择与封面页纸尺寸和方向都一致的纸源。

- 为封面页设置纸盒。"设置特殊用途的纸盒" 第 41 页

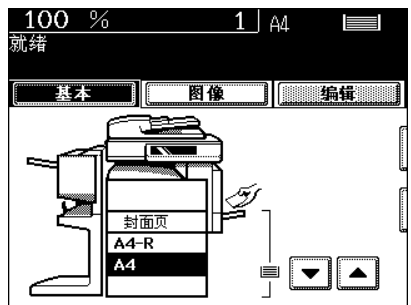

- 设置旁路供纸盘。"旁路供纸复印" 第 61 页

● 根据需要选择其他复印模式。

7 按下 [开始] 键。

- 使用自动双面输稿器 (选购件) 时：
扫描原稿并复印开头。
- 当使用原稿玻璃时：执行以下过程。

提示

当选择了 [封面复印] 键或 [封面复印封底空白] 键，尽管采用单面原稿制成双面复印件，但还是只能在封面页的顶面 (单面) 复印。

8 按 [是] 键设置下一个原稿。按下 [开始] 键。

- 对后面的原稿重复此步骤。

9 扫描最后一张原稿后，按 [结束] 键。

- 复印开始。

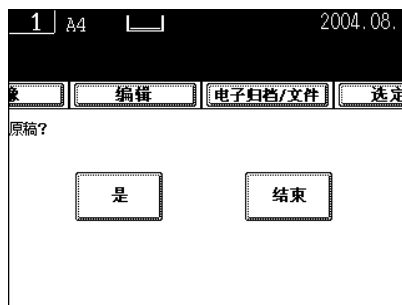
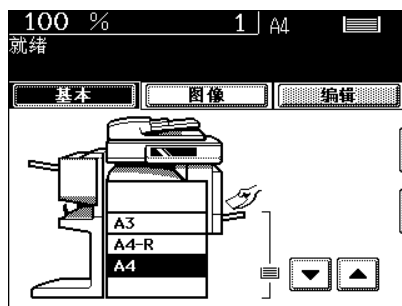

10. 页面插入模式

特殊纸张（如彩色纸）作为指定页面插入到一套复印件中。

这里有两种页面插入模式：

- 1：在指定页前插入空白页面
- 2：将复印的页面插入到指定页数

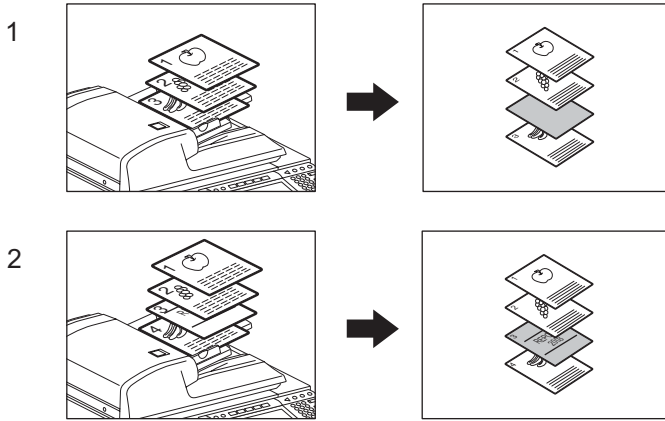

提示

如想复印页面，你必须设置两个或三个纸盒（也可使用大容量供纸器），将它们的纸张尺寸和方向设置为相同（一或两个放置插入特殊页面的纸张，另一个放置正常复印的纸张）。

* 对于某些型号必须安装第二纸盒（选购件）才能使用此功能。

1 在纸盒中放入用于插入的纸张。

- "设置特殊用途的纸盒" 第 41 页

2 在纸盒中放入普通纸。（与步骤 1 中的尺寸和方向相同）

3 放好原稿。

- "2. 设置原稿" 第 51 页

4 按下 [编辑] 键进入编辑菜单，然后按下 [页面插入] 键。



5 按 [非空白] 或 [空白] 键。

- 如想把复印的页面插入到指定页数: [非空白]
- 如想在指定页面前插入空白页面: [空白]

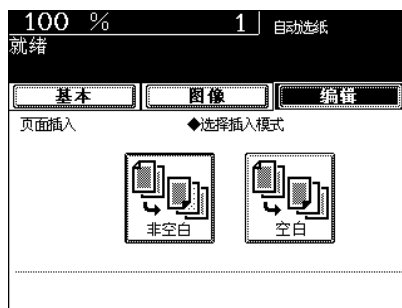

6 键入所期望的插入页码 (不要超过三位数), 按 [设定] 键。

- 屏幕上显示供第一张插入的页码。右边的例子显示第一张被插入在第 10 页 (或之前)。
- 为指定下一张或其后各页, 重复步骤 6。最多可指定 15 页。
- 为具备一个以上的插入源, 选择 [插入源 2], 键入你要插入纸张的各页, 然后按 [设定] 键。在这种情况下, 最多可为插入源 1 和插入源 2 指定 15 页。

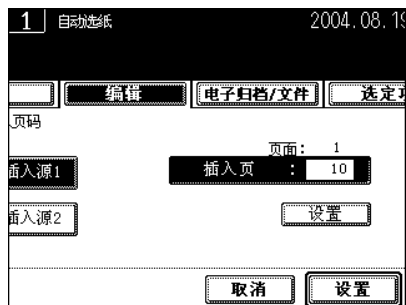

7 指定完插入页后, 按 [设置] 键。

8 键入复印件的份数。

- 根据需要选择其他复印模式。

9 按下 [开始] 键。

11. 时间和日期

扫描的时间和日期可添加到复印件中。

- 1: 打印在长边输送复印件的底部
- 2: 打印在短边输送复印件的顶部

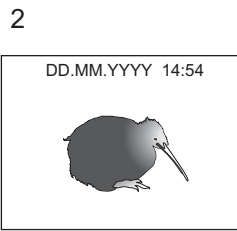
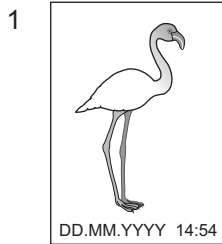

5

1 在纸盒中放入纸张。

- "4. 设置复印纸" 第 35 页

2 放好原稿。

- "2. 设置原稿" 第 51 页

3 按下 [编辑] 键进入编辑菜单，然后按下 [时间戳] 键。



4 选择方向 ([短边] 或 [长边]) 和即将打印的日期和时间的位置 (顶部或底部)，然后按 [设置] 键。

- 根据需要选择其他复印模式。

5 按下 [开始] 键。



12. 页码复印

本特性允许将页码添加到复印件中的指定位置。

- 1: 页码被打印在长边输送复印件的底部中央。
- 2: 页码被打印在短边输送复印件的右上角。

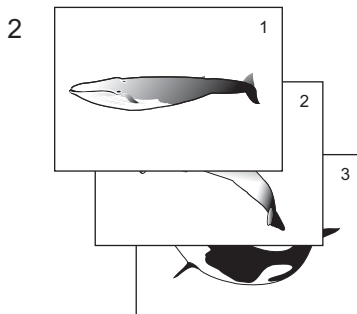
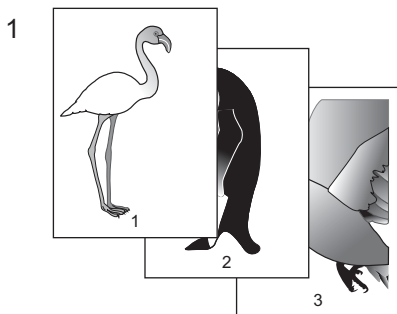

5

1 在纸盒中放入纸张。

- "4. 设置复印纸" 第 35 页

2 放好原稿。

- "2. 设置原稿" 第 51 页

3 按下[编辑]键进入编辑菜单, 然后按下[页码]键。



4 选择页码方向 ([短边] 或 [长边]) 和将打印的页码位置, 然后按 [设置] 键。



5 键入开始的页码。

- 如果开始的页码是“1”，按[设置]键。

- 根据需要选择其他复印模式。

6 按下[开始]键。



13. 作业合成

该功能允许您以不同的原稿模式或图片调整模式扫描多达 1000 页的原稿，然后将它们作为一个作业复印和存储。

* 无法选择自动选纸、双面装订、图片编辑、X-Y 变倍、封面复印、杂志排序、2 合 1/4 合 1 和插页模式。

5

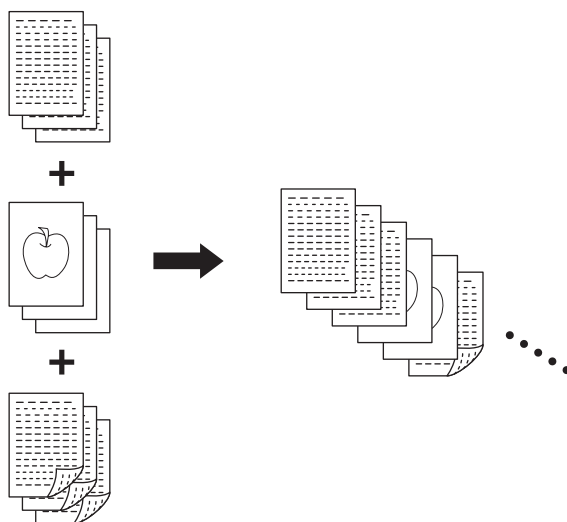

1 放置第一份原稿作业。

- 当原稿放在原稿玻璃上时，一页即作为一个作业。
- 当原稿放在自动双面输稿器或已经设置了混合原稿尺寸时，请参见以下页面。

2 按下 [编辑] 键进入编辑菜单，然后按下 [作业合成] 键。



3 按下屏幕上的 [设置] 键设置作业合成。

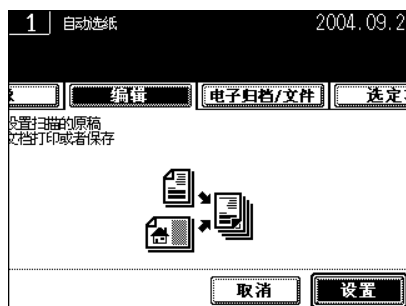

4 显示“更改设置后，按 [开始] 键开始复印”，按下 [基本] 按钮。



5 在“基本”屏幕上，设置您所希望的第一份原稿作业的复印模式、电子归档 / 文件功能和整理模式。

- 按 [选定项] 键确认设置值。
- 要更改设置，请按下 [功能清除] 按钮，然后重新从步骤 1 开始设置。

注意

注意，对于每个作业不能分别更改混合原稿尺寸的设置、复印纸型、整理模式（未选择混合原稿尺寸）、图像移位、书本中央消除、时间和日期标记、页码复印、双面复印的图像方向、书本 <-> 拼页及电子归档 / 文件功能。

6 按下 [开始] 键。

- 扫描第一份原稿作业。



7 扫描完成之后, [作业结束] 按键会显示在屏幕上。按键具有以下功能。

- [作业结束] 键: 所有扫描的原稿都将按所设置的输出, 如果对其进行了存储设置, 扫描的原稿将会被存储。作业合成设置即完成。

8 放置第二份原稿作业。

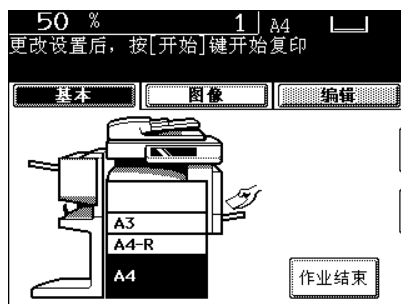

9 在“基本”屏幕上, 对第二份原稿作业进行设置。

- 第二份原稿作业或之后的作业可对以下设置进行更改。
缩放倍率、自动倍率选择、原稿尺寸、其他尺寸
扫描模式
图像调整模式
边缘削除、双面复印
- 当设置第一份原稿作业时选择了双面复印 (或单面复印), 在第二份原稿作业时该设置无法更改为单面复印 (或双面复印)。

提示

- 按 [选定项] 键确认设置值。
- 要更改设置, 请按下 [功能清除] 按钮, 然后重新从步骤 1 开始设置。
- 注意, 如果未更改设置模式, 则将与第一份原稿作业相同的设置模式进行复印。

10 完成所有设置后, 按 [开始] 键。

- 开始原稿扫描。

提示

- 对于第三份及以后的原稿作业, 重复步骤 7 到 10。
- 可以设置任意数目的作业直到扫描的原稿页面达到 1000 页。



11 完成所有设置和原稿扫描之后，按下“基本”屏幕上的 [作业结束] 键。

- 当设置复印和电子归档 / 文件功能时，开始存储。

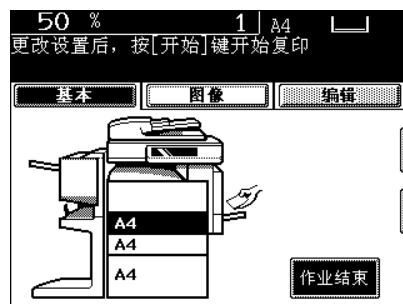

14. “单面到双面”和“双面到单面”的图像复印方向

当在单面原稿到双面复印件或双面原稿到单面复印件模式下以短边输入 A3、A5 或 B4 原稿时，本功能允许你调整“左手打开”的方向。

* “垂直”打开方向下的复印不需要本功能。

- 1: 设置
- 2: 未设置

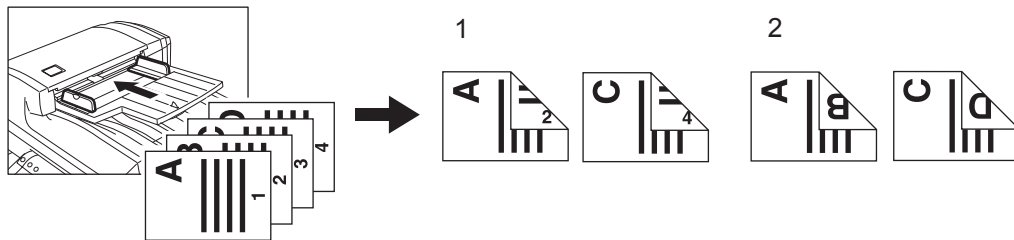

5

* 对于某些型号必须安装自动双面器（选购件）才能使用此功能。

1 在纸盒中放入纸张。

- “4. 设置复印纸” 第 35 页

2 放好原稿。

- “2. 设置原稿” 第 51 页

3 选择从单面原稿到双面复印件（或者从双面原稿到单面复印件）。

- “4. 双面复印” 第 96 页

4 按下 [编辑] 键进入编辑菜单，然后按下 [图像方向] 键。

- 如果未显示期望的功能键，按 [下页] 键切换菜单。



5 按下 [设置] 键。

- 根据需要选择其他复印模式。

6 按下 [开始] 键。

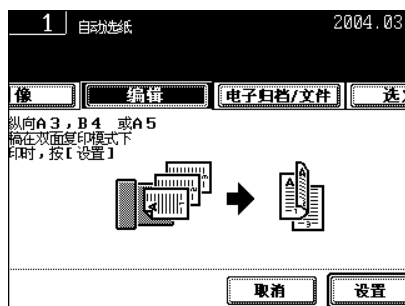

15. “双面到双面”的双面图象复印方向

当按双面原稿到双面复印件模式进行复印时，该功能使您能够将原稿的背面旋转 180 度复印。本功能可用于把“左手打开”的（书本拼页）的原稿复印成“顶部打开”（上下拼页）的复印件，反之亦然。

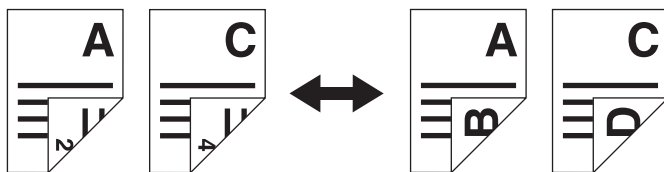

* 对于某些型号必须安装自动双面器（选购件）才能使用此功能。

5

1 在纸盒中放入纸张。

- “4. 设置复印纸” 第 35 页

2 放好原稿。

- “2. 设置原稿” 第 51 页

3 在基本菜单中按 [双面→双面]。

- “4. 双面复印” 第 96 页

4 按下 [编辑] 键进入编辑菜单，然后按下 [书本 ↔ 上下] 键。

- 如果未显示期望的功能键，按 [下页] 键切换菜单。



5 按下 [设置] 键。

• 根据需要选择其他复印模式。

6 按下 [开始] 键。



16. 连续输送原稿 / 单张输送原稿

当使用自动双面输稿器选购件时，你能选择连续输送原稿模式（默认设置），使其一张接一张地连续输送多张（或单张）原稿，也可选择单张输送原稿模式，使其自动拉入插入的原稿并开始复印。

* 在设置不同尺寸的原稿时“设置 [混合原稿尺寸]” 第 78 页

连续输送原稿模式

1 在纸盒中放入纸张。

- “4. 设置复印纸” 第 35 页

2 将原稿放在自动双面输稿器（选购件）中。

- “使用自动双面输稿器（选购件）时” 第 54 页

3 按下 [编辑] 键进入编辑菜单，然后按下 [连续输稿] 键。

- 如果需要的功能键未显示，按 [下页] 键切换菜单界面。

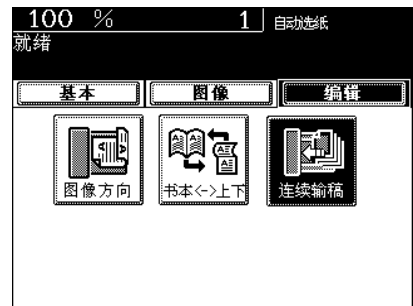

4 按下 [连续输稿] 键。

● 根据需要选择其他复印模式。

5 按下 [开始] 键。

提示

当原稿数量太多而不能一次放入时，可将原稿分成 2 到 10 份放置。首先放置第 1 份原稿，并在扫描时按下 [继续] 键。在它们被扫描之后，放上下一份原稿。

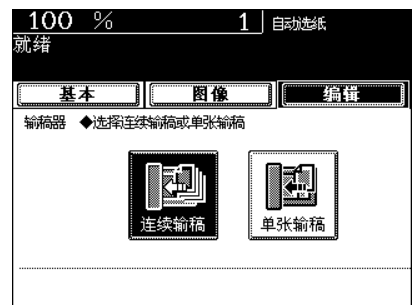

单张输送原稿模式

1 在纸盒中放入纸张。

- "4. 设置复印纸" 第 35 页

2 按下 [编辑] 键进入编辑菜单，然后按下 [连续输稿] 键。

- 如果期望的功能键未显示，按 [下页] 键或 [上页] 键改变菜单。

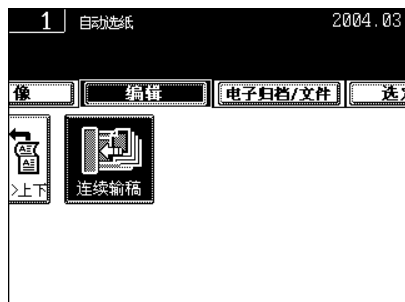

3 按下 [单张输稿] 键。

● 根据需要选择其他复印模式。



4 将原稿放在自动双面输稿器（选购件）中。

- "在单张输送模式内" 第 56 页
- 原稿被自动拉进，屏幕变化如右方所示。
- 如果有更多原稿数量，按上述方式放置。（不管你是否按下了 [是] 键，相同的操作都会被执行。）

5 通过自动双面输稿器输送完所有的原稿后，按 [结束] 键。

- 复印开始。



6. 存储原稿

- 1. 存入电子归档 144
- 2. 复印并保存 147

1. 存入电子归档

本功能允许在复印过程中将复印的原稿数据存储到电子归档中。你可按需求进行复印操作。原稿数据存储完毕后，可供随时打印。

如想存储原稿数据，您可指定公共 BOX（归档盒）或一个用户 BOX。公共 BOX 是安装设备时预设置的 BOX，用于存储任何用户都需要的文件。用户 BOX 是由用户创建的，如果设置了密码，需要正确地输入密码才能进入。

将原稿数据存储到电子归档前，您需要设定用户 BOX。关于设置用户 BOX 及打印存储的文档，请参见 "2. 设置 BOX" 第 222 页 和 "5. 打印存储的文件" 第 227 页。

* 建议备份复合机硬盘上的数据，以防丢失。可以使用 File Downloader，将数据备份在客户机上。详细说明参见 [e-Filing Guide]。

提示

也可使用扫描操作将扫描的原稿数据存储到电子归档中。("2. 扫描到电子归档" 第 154 页) 当你通过网络利用客户 PC 来使用原稿数据时，建议您使用这里解释的扫描操作存储原稿文件，不要使用复印操作。

对于 e-STUDIO 230s/280s 机型，根据其规格概述，将不支持网络相关的功能。

6

1 放好原稿。

- "2. 设置原稿" 第 51 页
- 如果硬盘空间不足，可能会限制存储的原稿数量。
- 如果要同时存储并复印原稿，按需求选择复印模式。

2 按下基本界面上的 [电子归档/文件] 键以进入整理归档菜单。



3 按 [存储到电子归档] 键。

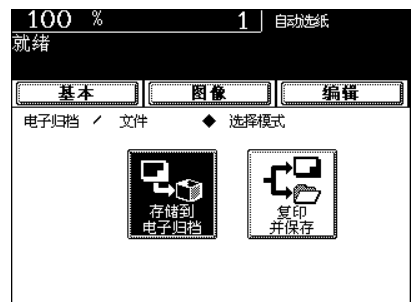

4 按下 [BOX/ 文件夹] 键。

- 显示 BOX 列表。



5 选择你要存储数据的信箱，然后按 [设置] 键。

- 选择“公用 box”或“用户归档盒”。
- 查看“电子归档”的设置新的用户归档盒的步骤。“2. 设置 BOX”
第 222 页

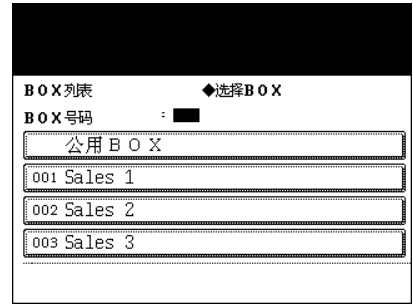

6 显示选定的 BOX 中的文件列表。要将原稿存储在现有文件夹中，选择此文件夹并按 [打开文件夹] 键。如果没有文件夹可供选择，按 [设置] 键。

- 如果您希望将数据存储在用户归档盒中，需要输入密码才能显示列表。
- 通过 TopAccess 可以创建文件夹。请参见 [e-Filing Guide]。



7 按 [文档名] 键输入所扫描的数据名称。

- 显示字母输入菜单 (“输入字母” 第 30 页)。文档名最多包含 64 个字母。



8 按下 [设置] 键。



9 当 “打印这份文档吗？” 显示时，请按 [是] 键存储并打印文档。

- 如果只想存储而不打印文档，按 [否] 键



6

10 按下 [开始] 键。

- 开始存储原稿。

11 显示 “下一份原稿？” 如果还要存储其它原稿，按 [是] 键。如果没有，按 [结束] 键。

- 如果原稿在自动双面输稿器（选购件）中并设置成以连续输送模式扫描时，不显示该屏幕。

12 按 [功能清除] 键结束工作。



2. 复印并保存

使用“复印并保存”功能，复印的原稿数据可被发送并存储到数码复合机的硬盘或指定 PC 的硬盘中。可以在客户机上通过网络访问存储在共享文件夹中的数据。

- * 网络管理员必须对将原稿数据存储到 PC 进行设置。详细信息请参见 [Network Administrator's Guide]。
- * 建议使用客户机，通过网络备份存储在共享文件下的硬盘数据。

注意

若要使用“复印并保存”功能，需确保安装有打印机 / 扫描仪套件。

- * 对于某些型号必须确保安装有打印机 / 扫描仪套件和网络接口卡（选购件）才能使用此功能。
- 对于 e-STUDIO 230s/280s 机型，根据其规格概述，将不支持网络相关的功能。

1 放好原稿。

- “2. 设置原稿” 第 51 页
- 如果硬盘空间不足，可能会限制存储的原稿数量。
- 根据需要选择复印模式。

2 按下基本界面上的 [电子归档 / 文件] 键以进入整理归档菜单。



3 按下 [复印并保存] 键。



4 按 [文件名] 键输入存储数据的文件名。

- 显示字母输入菜单。
文件名最多包含 45 个字母。



5 选择需要的位置。

- [本地 MFP]: 当原稿需要被存储到数码复合机硬盘的时候。原稿数据将被存储在屏幕上显示的目录路径中。
- [远端 1]、[远端 2]: 当原稿需要被存储到用户 PC 硬盘中时。管理员必须设置来选择 “远端 1” 或 “远端 2”。
详细信息, 请参见 [Network Administrator's Guide].



6 选择期望的文件格式。

- SCAN 文件夹被自动创建而且原稿数据将被自动存储到该文件夹中。如果选择 “TIFF (单页)”, 会创建另一个以步骤 4 中所输入的名称命名的文件夹, 每一页都将被存储在这个文件夹中。可以通过网络使用客户 PC 机访问原稿数据, 方法是: 打开数码复合机硬盘中的 FILE_SHARE 文件夹。



7 完成全部设置后, 按 [设置] 键。

8 按下 [开始] 键。



9 显示“下一份原稿？”。如果还要存储其它原稿，按[是]键。如果没有，按[结束]键。

- 从原稿玻璃扫描时，显示该屏幕。从自动双面输稿器（选购件）扫描时该屏幕不显示。



7. 扫描图像

| | |
|----------------------|-----|
| 1. 在触摸屏上进行扫描设置 | 152 |
| 2. 扫描到电子归档 | 154 |
| 3. 扫描到文件 | 158 |
| 4. 扫描到 E-MAIL | 162 |

1. 在触摸屏上进行扫描设置

当使用扫描功能时，在自动双面输稿器（选购件）中或原稿玻璃上的原稿可方便地作为图像数据进行扫描。

扫描的图片数据可以发送到或存储到“扫描到电子归档”、“扫描到文件”或“扫描到电子邮件”的目标。

* 关于如何将数据保存到 PC 的详细信息，请参见 [e-Filing Guide]。

注意





若使用扫描功能，需确保安装有打印机 / 扫描仪套件。

* 对于某些型号必须确保安装有打印机 / 扫描仪套件和网络接口卡（选购件）才能使用此功能。

对于 e-STUDIO 230s/280s 机型，根据其规格概述，将不支持网络相关的功能。

扫描步骤

1 放好原稿。



- “2. 设置原稿”  第 51 页
- 设置可以使用的原稿 “2. 设置原稿”  第 51 页
- 把原稿放在原稿玻璃上时，“将原稿放到原稿玻璃上时”  第 52 页
- 把原稿放在自动双面输稿器（选购件）中时，“16. 连续输送原稿 / 单张输送原稿”  第 141 页

2 按控制面板上的 [扫描] 键进入扫描菜单。

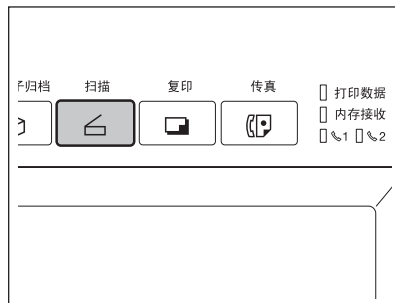
- 显示基本扫描菜单。



3 选择所期望的扫描模式并按该键。

- 右边屏幕显示的是选择“扫描到电子归档”的例子。
- 想选择扫描到电子归档，“2. 扫描到电子归档”  第 154 页
- 想选择“扫描到文件”，“3. 扫描到文件”  第 158 页
- 想选择“扫描到 E-MAIL”，“4. 扫描到 E-MAIL”  第 162 页



4 请使用触摸屏上的按键及数字键设置扫描条件。

- 按 [下页] 或 [上页] 键来切换屏幕并进行必要的设置。完成所有设置后，按 [设置] 键。



5 按下 [扫描!] 键。



6 将显示“要继续请将原稿放在玻璃上。按 [扫描!]”。如果要继续扫描，按 [扫描!] 键。如想结束扫描，按 [结束作业] 键。

- 如果原稿在自动双面输稿器（选购件）中并设置成以连续输送模式扫描时，不显示该屏幕。
- 如想取消存储已经扫描的数据，按 [取消作业] 键。
- 在按 [扫描!] 键之前按下 [编辑] 键可改变原稿类型及扫描条件的设置。

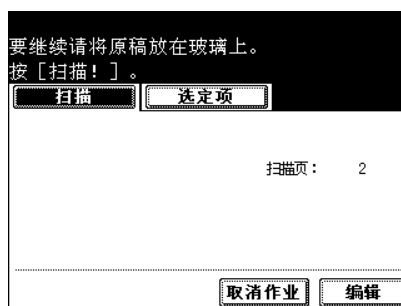

2. 扫描到电子归档

本功能允许将扫描的原稿数据存储到电子归档。每个作业您可以扫描多至 200 张 A4 尺寸的页面。扫描期间，您可按需同时进行“扫描到文件”或“扫描到电子邮件”操作。原稿数据存储完毕后，可供随时打印。

如想存储原稿数据，您可指定公共 BOX（归档盒）或一个用户 BOX。公共 BOX 是安装设备时预设置的 BOX，用于存储任何用户都需要的文件。用户 BOX 是由用户创建的，如果设置了密码，需要正确地输入密码才能进入。

将原稿数据存储到电子归档前，您需要设定用户 BOX。关于设置用户 BOX 及打印存储的文档，请参见“2. 设置 BOX” 第 222 页 和 “5. 打印存储的文件” 第 227 页。

* 建议备份复合机硬盘上的数据，以防丢失。可以使用 File Downloader，将数据备份在客户机上。详细说明参见 [e-Filing Guide]。

注意

若要使用“扫描到 e-FILING”功能，需确保安装有打印机 / 扫描仪套件。

* 对于某些型号必须确保安装有打印机 / 扫描仪套件和网络接口卡（选购件）才能使用此功能。

对于 e-STUDIO 230s/280s 机型，根据其规格概述，将不支持网络相关的功能。

提示

也可使用复印操作将复印的原稿数据存储到电子归档中。（“1. 存入电子归档” 第 144 页）然而，当您通过网络利用客户 PC 来使用原稿数据时，建议您使用这里解释的扫描操作存储原稿文件，不要使用复印操作。

7

1 放好原稿。

- “2. 设置原稿” 第 51 页
- 硬盘空间不足时，能够扫描的原稿数量可能受到限制。

提示

自动双面文档输稿器（选购件）能够连续扫描多个原稿。

2 按控制面板上的 [扫描] 键进入扫描菜单。

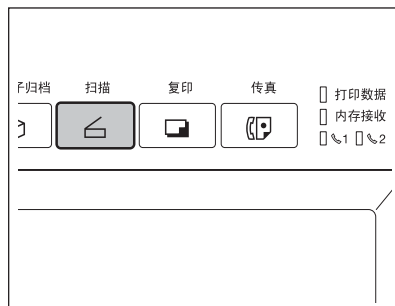

3 按下 [扫描到电子归档] 键。



4 按下 [BOX/ 文件夹] 键。

- 显示 BOX 列表。



5 选择您希望存储数据所用的 BOX 并按 [设置] 键。

- 选择“公用 box”或“用户归档盒”。
- 查看“电子归档”的设置用户 BOX 的程序。“2. 设置 BOX”
第 222 页



6 显示选定的 BOX 中的文件列表。要将原稿存储在现有文件夹中，选择此文件夹并按 [打开文件夹] 键。如果没有文件夹可供选择，按 [设置] 键。

- 如果您希望将数据存储在用户 BOX 中，需要输入密码才能显示列表。
- 通过 TopAccess 可以创建文件夹。请参见 [e-Filing Guide]。



7 按 [文件名] 键输入所扫描的数据名称。

- 显示字母输入菜单 (请参见 “输入字母” 第 30 页)。文档名最多包含 64 个字母。
- 按字母输入菜单上的 [设置] 键。

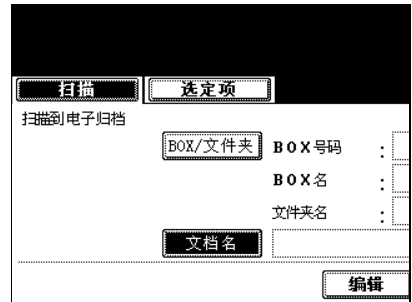

8 按 [编辑] 键设置原稿类型、原稿尺寸和扫描条件。

- 按 [下页] 或 [上页] 键切换屏幕，进行必要的设置。完成所有设置后，按 [设置] 键。



9 按下 [设置] 键。



10 按下 [扫描] 键。

提示

如果按下 [扫描] 键之前按下了 “扫描到文件” 或 “扫描到 E-MAIL” 键以进行设置，则可同时进行指定的 2 个作业。



11 将显示 “要继续请将原稿放在玻璃上。按 [扫描]” 如想结束扫描，按 [结束作业] 键。

- 如果要继续扫描，按 [扫描] 键。
- 如果原稿在自动双面输稿器（选购件）中并设置成以连续输送模式扫描时，不显示该屏幕。

提示

- 可以按 [编辑] 键，为下次扫描更改原稿尺寸、原稿类型和扫描条件。
- 如想取消存储已经扫描的数据，按 [取消作业] 键。

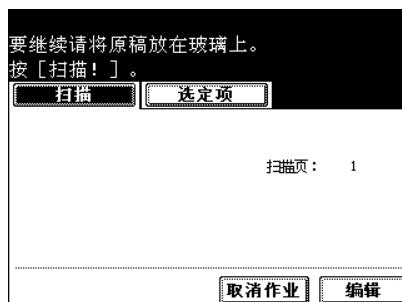

3. 扫描到文件

使用“扫描到文件”功能，扫描的原稿数据可被发送并存储到数码复合机硬盘的共享文件夹或指定 PC 的硬盘中。每个作业您可以扫描多至 1000 张 A4 尺寸的页面。可以在客户机上通过网络访问存储在共享文件夹中的数据。

* 网络管理员必须对将原稿数据存储到 PC 进行设置。详细信息请参见 [Network Administrator's Guide]。

* 建议使用客户机，通过网络备份存储在共享文件下的硬盘数据。

注意

要使用“扫描到文件”功能，需确保安装有打印机 / 扫描仪套件。

* 对于某些型号必须确保安装有打印机 / 扫描仪套件和网络接口卡（选购件）才能使用此功能。

对于 e-STUDIO 230s/280s 机型，根据其规格概述，将不支持网络相关的功能。

1 放好原稿。

- “2. 设置原稿” 第 51 页
- 硬盘空间不足时，能够扫描的原稿数量可能受到限制。

提示

自动双面文档输稿器（选购件）能够连续扫描多个原稿。

2 按控制面板上的 [扫描] 键进入扫描菜单。

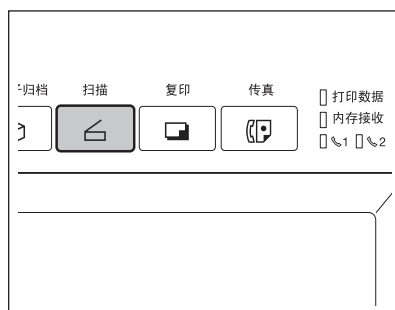

3 按下 [扫描到文件] 键。



4 按 [文件名] 键输入扫描数据的文件名。

- 显示字母输入菜单。文件名最多包含 45 个字母。
- 输入文件名后，一定要按 [设置] 键。

5 选择需要的位置。

- [本地 MFP]: 当原稿需要被存储到数码复合机硬盘的时候。原稿数据将被存储在屏幕上显示的目录路径中。
- [远端 1]、[远端 2]: 当要将原稿存储在用户计算机的硬盘上的时候。
管理员必须使用 TopAccess 进行 [远端 1] 或 [远端 2] 的设置。
详细信息请参见 [Network Administrator's Guide]。

提示

可以从 [本地 MFP]、[远端 1] 和 [远端 2] 中选择两处存储数据。

6 选择文件格式。

- SCAN 文件夹被自动创建而且原稿数据将被自动存储到该文件夹中。如果选择 “TIFF (单面)”，会创建另一个以步骤 4 中所输入的名称命名的文件夹，每一页都将被存储在这个文件夹中。可以通过网络使用客户 PC 机访问原稿数据，方法是：打开数码复合机硬盘中的 FILE_SHARE 文件夹。

7 按 [编辑] 键设置原稿类型、原稿尺寸和扫描条件，然后按 [设置] 键。

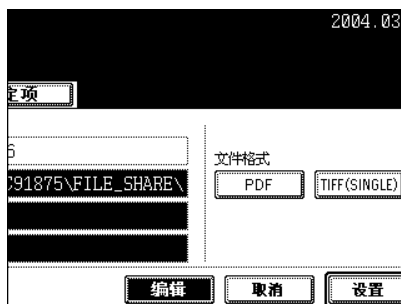

- 按 [下页] 或 [上页] 键来切换屏幕并进行必要的设置。



8 按下 [设置] 键。



9 按下 [扫描] 键。

提示

如果在按 [扫描] 键之前已按 [扫描到电子归档] 键或 [扫描到文件] 键进行了设置，则可以同时执行指定的两项作业。



10 将显示“要继续请将原稿放在玻璃上。按 [扫描]”如想结束扫描，按 [结束作业] 键。

- 如果要继续扫描，按 [扫描] 键。
- 如果原稿在自动双面输稿器（选购件）中并设置成以连续输送模式扫描时，不显示该屏幕。



提示

- 可以按 [编辑] 键，为下次扫描更改原稿尺寸、原稿类型和扫描条件。
- 如想取消存储已经扫描的数据，按 [取消作业] 键。

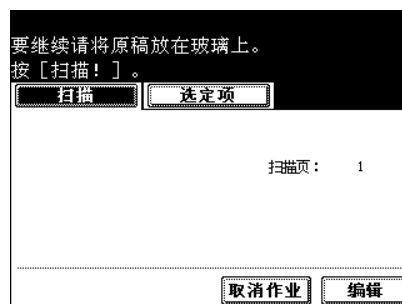

4. 扫描到 E-MAIL

使用此功能，可以将扫描的数据作为附件发送至指定的 E-mail 地址。

完成 E-mail 传输设置后，可以对扫描到电子归档或扫描到文件进行设置，并可以同时扫描数据。

- * 要使用扫描到 E-MAIL 功能，网络管理员需要对设备进行配置。
- * 对于接收电子邮件，参见“3. 接收互联网传真” 第 187 页。

注意

若要使用“扫描到 E-MAIL”功能，需确保安装有打印机 / 扫描仪套件。

- * 对于某些型号必须确保安装有打印机 / 扫描仪套件和网络接口卡（选购件）才能使用此功能。
- 对于 e-STUDIO 230s/280s 机型，根据其规格概述，将不支持网络相关的功能。

1 放好原稿。

- “2. 设置原稿” 第 51 页
- 硬盘空间不足时，能够扫描的原稿数量可能受到限制。受网络环境的影响，数据传输量可能要受到限制。

提示

自动双面文档输稿器（选购件）能够连续扫描多个原稿。

2 按控制面板上的 [扫描] 键进入扫描菜单。

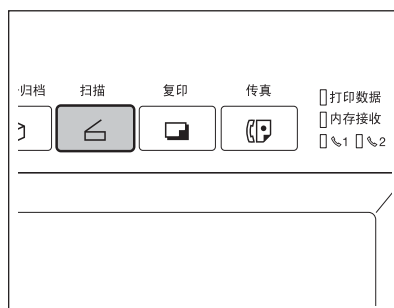

3 按 [扫描到 E-MAIL] 键。

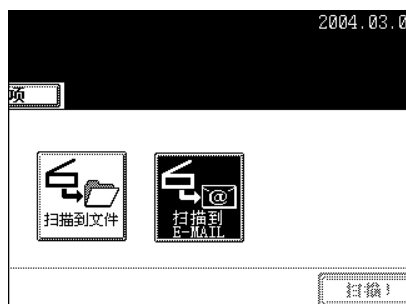

4 按 [E-MAIL 到] 键并选择 E-mail 地址。

- 如果要使用软键盘直接输入地址，请按 [E-MAIL 地址] 键。
查看“直接输入” 第 173 页中的步骤 5 至 6 了解细节。
- 在地址簿中选择所需的地址。
- 按 [组] 键后，选择收件人地址。
查看“组输入” 第 175 页中的步骤 5 至 6 了解细节。
- 按 [已知 ID] 键后，选择收件人地址。
查看“按 ID 号搜索” 第 177 页中的步骤 5 至 7 了解细节。
- 按 [搜索地址] 键后，选择收件人地址。
查看“按地址搜索” 第 178 页中的步骤 5 至 9 了解细节。
- 按下 [搜索地址] 键后，选择在 LDAP（轻载目录访问协议）服务器中注册的地址，而不使用本复合机提供的地址簿。若要启用此功能，需要预先通过网络注册此 LDAP 服务器名称。您还可以设置要选择的默认 LDAP 服务器（请咨询您的网络管理员获得更多详细信息）。
查看“使用 LDAP 服务器搜索地址” 第 180 页中的步骤 3 至 5 了解细节。
- 在地址簿中，可以选择两个或两个以上地址。另外，可以将地址簿与组输入组合，选择收件人的地址。
- 有关输入和设置地址的信息，请参见 [用户功能手册]。
- 要从地址簿返回扫描到 E-MAIL 菜单，请按 [返回] 键。

5 按 [主题] 键，输入 E-mail 的主题。

- 主题最多可含 128 个字符。
“输入字母” 第 30 页

6 按 [主体] 键，输入正文。

- 正文最多可含 1000 个字符。



7 按 [文件名] 键，输入扫描数据的名称。

- 文件名最多包含 45 个字母。
“输入字母” 第 30 页



8 选择文件格式。



9 按 [编辑] 键，设置原稿尺寸和类型。

- 完成步骤 9 后，按 [下页] 键。

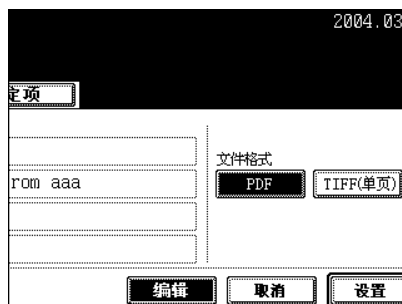

10 设置附件的大小。

- 图像数据会被分为若干小数据块，进行发送。
信息段大小 (KB)：无、64 KB、128 KB、256 KB、512 KB、1024 KB、2048 KB
按 [下页] 或 [上页] 键来切换屏幕并进行必要的设置。

提示

- 高分辨率的图像数据可能非常大。发送电子邮件时，要确保数据大小没有超过寄件人和收件人邮件服务器容量。
- 如果 E-mail 软件无法正确分割数据，请将分割数据段大小设置得小一点，再重新发送。
 - 如果数据超过指定大小，数据将被分割为可发送的指定值。

11 根据需要更改发件人地址和发件人姓名的内容，然后按 [设置] 键。

- 发件人地址和发件人姓名显示安装复合机时，网络管理员使用 TopAccess 设置的发件人地址和姓名。
- 发件人地址和发件人姓名的内容作为发件人信息发送到收件人。
- 输入字母，“输入字母”  第 30 页



12 按下 [扫描!] 键。

- 如果在按 [扫描!] 键之前已按 [扫描到电子归档] 键或 [扫描到 E-mail] 键进行了设置，则可以同时执行指定的两项作业。

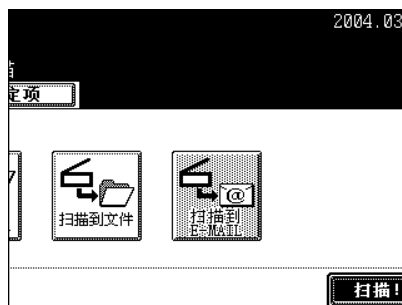

8. 互联网传真

| | |
|------------------|-----|
| 1. 互联网传真 | 168 |
| 2. 发送互联网传真 | 170 |
| 设置传输条件 | 170 |
| 指定收件人 | 173 |
| 高级功能 | 184 |
| 3. 接收互联网传真 | 187 |

1. 互联网传真

使用互联网传真功能，可以将扫描的原稿作为 E-mail 进行传输，传输时附有 TIFF-S 文件。由于使用的是网络线路而非电话线路，可以减少通信费用。

使用此功能，将会指定 E-mail 地址代替电话号码，以将扫描的原稿传至互联网传真设备或客户机上。收到互联网传真后，会像常规传真一样自动输出。

* 要使用互联网传真功能，管理员需要对网络设置进行配置。请参见 [Network Administrator's Guide].

注意

要使用互联网传真功能，需确保安装有打印机 / 扫描仪套件。

* 对于某些型号必须确保安装有打印机 / 扫描仪套件和网络接口卡（选购件）才能使用此功能。

对于 e-STUDIO 230s/280s 机型，根据其规格概述，将不支持网络相关的功能。

网络传输注意事项

使用互联网传真功能的注意事项与使用 E-mail 传输功能的注意事项相同。

开始使用互联网传真功能之前，建议先阅读本部分内容，了解网络传输的注意事项。

- 互联网传真将文档发送至互联网的 E-mail 服务器，它不像常规传真传输那样通过 PSTN* 进行发送。
- 网络传输的安全性较低。如果传送的是机密文档，建议使用常规的传真传输。
- 由于网络上存在线路堵塞，文档传送至接收方可能要花费很长时间。
- 如果要传输的文档数据很大，可能会由于 E-mail 服务器的配置缘故而无法成功发送。

* PSTN（公共电话交换网）是个全球电话系统，使用铜线传输模拟数据。有了这个系统，可以实现世界范围内的通信。

网络传真传输概述

下面概括介绍了使用互联网传真功能可以执行的各种传输。

- 互联网传真至互联网传真

使用该数码复合机，可以通过互联网或内部互联网将文档发送至另一互联网传真设备上。文档作为 E-mail 发送。

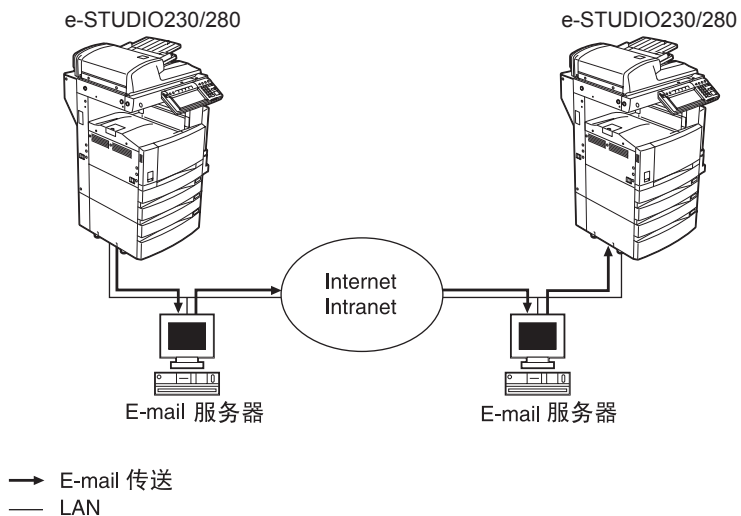

- 互联网传真至客户机 / 从客户机至互联网传真

使用该数码复合机，可以将文档作为 E-mail 通过互联网或内部互联网发送至客户机上。也可以从客户机将 E-mail 发送至此数码复合机上。

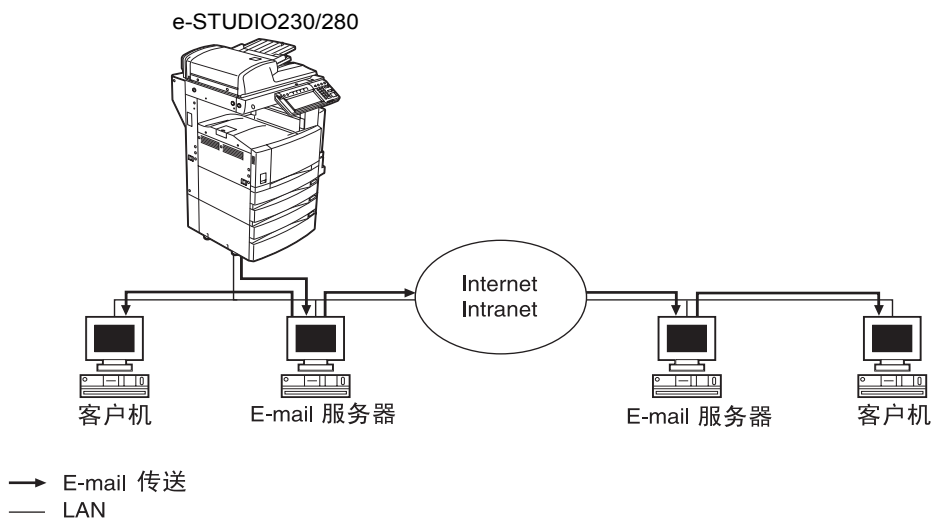

注意

- 使用该数码复合机的互联网传真功能发送文档时，客户机接收到的是 TIFF-S 图像文件。
- 该数码复合机仅可打印出文本文件和 TIFF 图像文件。在客户机上使用 E-mail 程序向此数码复合机发送 E-mail 时，不要发送文本格式或 TIFF 图像格式以外的文件。有关可用格式，请参见“接收模式”第 187 页。

* 上面图示所使用的模型名称仅为示例。

2. 发送互联网传真

设置传输条件

设置分辨率、图像质量模式、曝光性、原稿尺寸及其主题和正文。传输一结束，状况将自动变为默认设置。下面描述了各项的设置情况。

- 分辨率：

在扫描要发送的原稿前，设置分辨率。

标准、精细、超精细

* 对于互联网传真功能，即使为原稿选择了超精细，也会以分辨率精细发送。

- 图像质量模式：

在扫描要发送的原稿前，设置图像质量模式。

文本、文本 / 照片、文本

* 如果选择文本 / 照片或照片模式，传输时间可能会比通常的要长。

- 曝光：

根据要发送原稿的对比度设置图像浓度。

自动、手动（11级）

* 在自动曝光模式下，数码复合机会自动判断原稿的对比度，选择最优值。

* 手动曝光模式具有 11 级调节，你可以手动调整对比度。

- 原稿尺寸：

设置要发送的原稿扫描尺寸。

自动：在扫描前自动确定原稿尺寸。

指定尺寸：无论原稿实际尺寸，仅扫描指定的尺寸。如果使用的是非标准尺寸的纸张，或想限制所发原稿的区域，请使用此模式。

* 如果原稿放在自动双面输稿器中，将以自动模式进行扫描。仅当将原稿放在原稿玻璃上时才可指定尺寸。

* 对于互联网传真，A4 尺寸原稿以原稿的相同尺寸发送。比该尺寸大的原稿减小到 A4 发送。比该尺寸大的原稿以 A4 发送，而无需放大。

- 主题 / 正文：

可以向要发送的原稿中添加主题和正文。

1 按下控制面板上的 [传真] 键。

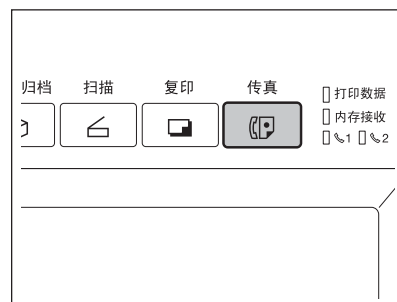

2 按 [地址] 键显示地址菜单，然后按 [选项] 键。



3 选择任一传输条件后，都需按 [设置] 键。

- 按 [上页] 或 [下页] 键切换菜单。
- 菜单右侧带阴影的键为默认设置。

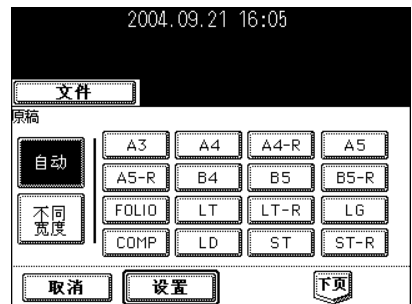

指定收件人

- 直接输入：可以使用字母输入菜单直接输入 E-mail 地址，发送原稿。
- 地址簿输入：可以从已写入地址簿的地址中指定收件人的地址。
- 组输入：将原稿同时发送给组中的所有收件人。
- 多地址传输：可以一次将同一原稿发送至两个或更多的收件人。

直接输入

1 按下控制面板上的 [传真] 键。

2 放好原稿。

- "2. 设置原稿" 第 51 页

3 按 [选项] 键设置传输条件。

- "设置传输条件" 第 170 页

4 根据需要设置高级功能。

- "高级功能" 第 184 页

5 按 [地址] 键显示地址菜单，然后按 [E-MAIL 地址] 键。

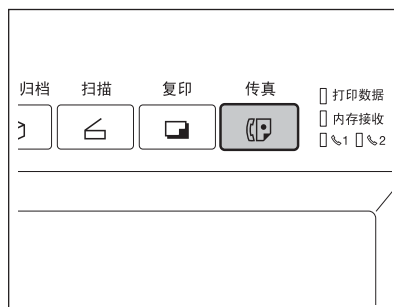

6 输入 E-mail 地址。

- 输入字母 " 输入字母 " 第 30 页

7 按下 [开始] 键。



地址簿输入

- 使用前，必须先登记地址簿。
- 有关登记地址簿的信息，请参见 [用户功能手册]。

1 按下控制面板上的 [传真] 键。

2 放好原稿。

- "2. 设置原稿" 第 51 页

3 按 [选项] 键设置传输条件。

- "设置传输条件" 第 170 页

4 根据需要设置高级功能。

- "高级功能" 第 184 页

5 按 [地址] 键显示地址菜单。

- 每个屏幕可以显示 8 个目的地。

要查看屏幕上没有显示的目的地, 请按 [上页] 或 [下页] 键滚动屏幕。

- 如果显示了组列表, 请按 [地址簿] 键。

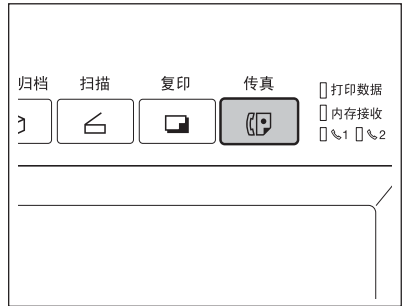

8

6 按目的地的 [E-MAIL] 键。

- 可以按 ID 号或地址搜索收件人。

- 按 ID 号搜索 "按 ID 号搜索" 第 177 页

按地址搜索 "按地址搜索" 第 178 页

7 按下 [开始] 键。



组输入

- 使用前，必须先将收件人输入到组中。
有关创建组的信息，请参见 [用户功能手册]。

1 按下控制面板上的 [传真] 键。

2 放好原稿。

- "2. 设置原稿" 第 51 页

3 按 [选项] 键设置传输条件。

- "设置传输条件" 第 170 页

4 根据需要设置高级功能。

- "高级功能" 第 184 页

5 按 [地址] 键显示地址菜单，然后按 [组] 键。

- 每个屏幕可以显示 8 个目的地。
要查看屏幕上没有显示的目的地，请按 [上页] 或 [下页] 键滚动屏幕。

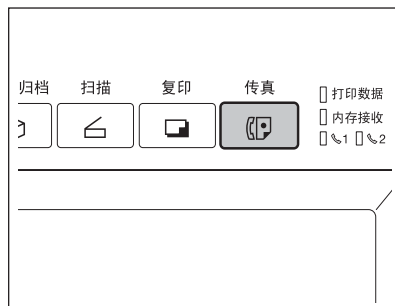

6 按所需的收件人组。要检查指定的组成员，请按 [内容] 键。

- 可以按 ID 号或组搜索收件人。
- 按 ID 号搜索 " 按 ID 号搜索 " 第 177 页
按组搜索 " 按地址搜索 " 第 178 页

7 按下 [开始] 键。

标准 目的地: 0002
就绪

地址 目的地 高级

组

| | | |
|------------|----|-----|
| 001GROUP01 | 内容 | 005 |
| 002 | | 006 |
| 003 | | 007 |
| 004 | | 008 |

全清 多地址 选择 E-MAIL地址

标准 目的地: 0002
就绪

地址 目的地 高级

组

| | | |
|------------|----|-----|
| 001GROUP01 | 内容 | 005 |
| 002 | | 006 |
| 003 | | 007 |
| 004 | | 008 |

全清 多地址 选择 E-MAIL地址

标准 目的地: 0002
就绪

地址 目的地 高级

| | | |
|-----------|--------|--|
| 001USER01 | E-MAIL | |
| 002USER02 | E-MAIL | |
| | | |
| | | |

返回

按 ID 号搜索

选择地址和组中输入的收件人时，可以按屏幕上的 ID 号即时搜索这些收件人。

1 按下控制面板上的 [传真] 键。

2 放好原稿。

- "2. 设置原稿" 第 51 页

3 按 [选项] 键设置传输条件。

- "设置传输条件" 第 170 页

4 根据需要设置高级功能。

- "高级功能" 第 184 页

5 按 [地址] 键显示地址菜单，然后按 [已知 ID] 键。

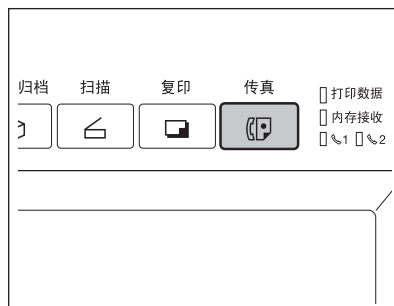

6 使用数据键键入要搜索的 ID 号，然后按 [设置] 键。

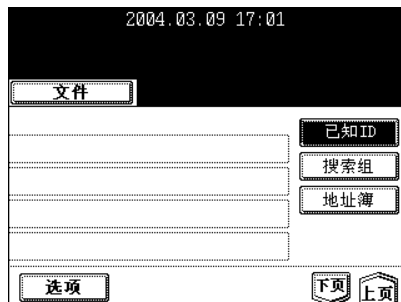

7 按目的地的 [E-MAIL] 键。

- 每个屏幕可以显示 8 个目的地。
- 要查看屏幕上没有显示的目的地, 请按 [上页] 或 [下页] 键滚动屏幕。

提示

- 要接着按 ID 号搜索, 请按 [已知 ID] 键。
- 要接着按地址 ("按地址搜索" 第 178 页) 搜索, 请按 [搜索地址] 键。



8 按下 [开始] 键。

按地址搜索

选择在地址和组中输入的收件人时, 只要按个字母键, 屏幕上就会显示姓名以该字母开头的收件人, 这使选择需要的收件人十分容易。

1 按下控制面板上的 [传真] 键。

2 放好原稿。

- "2. 设置原稿" 第 51 页

3 按 [选项] 键设置传输条件。

- "设置传输条件" 第 170 页

4 根据需要设置高级功能。

- "高级功能" 第 184 页

5 按 [地址] 键显示地址菜单, 然后按 [搜索地址] 键。

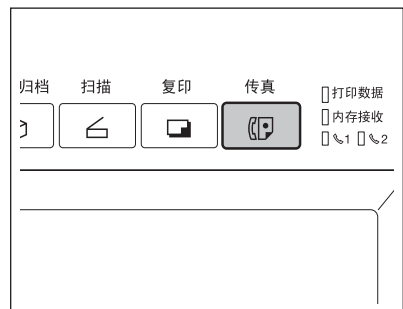

6 按要搜索的项的键。

7 输入字母或数字，然后按 [设置] 键。

- 输入字母，"输入字母" 第 30 页

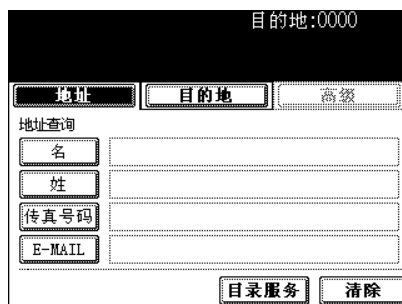

8 按下 [搜索] 键。



8

9 按下收件人地址的 [E-MAIL] 键，然后按下 [设置] 键。

- 每个屏幕可以显示 8 个目的地。
要查看屏幕上没有显示的目的地，请按 [上页] 或 [下页] 键滚动屏幕。

提示

- 要接着按地址搜索，请按 [搜索地址] 键。（请参见步骤 5。）
- 要接着按 ID 号 ("按 ID 号搜索" 第 177 页) 搜索，请按 [已知 ID] 键。（请参见 "按 ID 号搜索" 步骤 5)



10 按下 [开始] 键。

使用 LDAP 服务器搜索地址

如果不使用数码复合机上的地址簿，可以通过网络选择在 LDAP（轻载目录访问协议）服务器上地址簿中注册的收件人。这种情况下，需要预先使用 TopAccess 通过网络注册目录搜索名称。您还可以设置要选择的默认 LDAP 服务器。有关详情请咨询网络管理员。

1 按下控制面板上的 [传真] 键。

- "设置传输条件" 第 170 页

2 放好原稿。

- "2. 设置原稿" 第 51 页

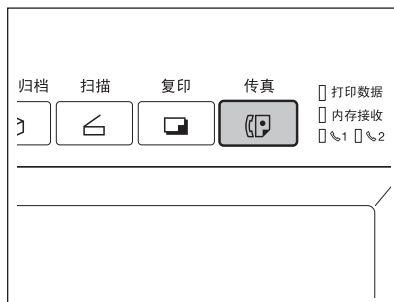

3 按 [地址] 键显示地址菜单，然后按 [搜索地址] 键。



4 按下 [目录服务] 键。

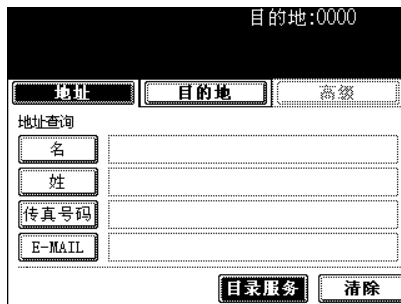

5 按要搜索的目录搜索名称，然后按 [设置] 键。

6 搜索收件人，然后发送。

- 执行 "按地址搜索" 第 178 页 中的步骤 6 至步骤 10。
 - * 可以使用 LDAP 服务器搜索传真号和 E-mail。



多地址传输

使用多地址传输功能，可以一次将同一原稿发送至两个或更多的收件人，这可以通过组合使用直接输入、地址簿输入和组输入来完成。

下面显示了根据指定收件人的方式可以输入的目的地数：

- 仅直接输入：400 个目的地
- 仅按地址簿输入：400 个目的地
- 仅按组输入：200 个组（每组 400 个目的地）
- 组合直接输入、地址簿输入和组输入：400 个目的地

1 按下控制面板上的 [传真] 键。

2 放好原稿。

- "2. 设置原稿" 第 51 页

3 按 [选项] 键设置传输条件。

- "设置传输条件" 第 170 页

4 根据需要设置高级功能。

- "高级功能" 第 184 页

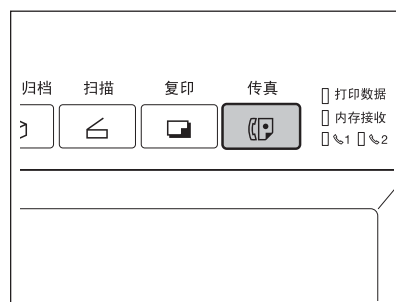

5 指定收件人。

- 如果以直接输入方式指定了 E-mail 地址后还要继续输入地址, 请按 [多地址] 键, 然后输入下一个地址。如果是以地址簿输入或组输入方式, 则不需要按 [多地址] 键。
- 选择 [目的地] 键, 可以确认选择的目的地。"确认目标地址" 第 182 页

提示

- 要取消直接输入的收件人地址, 请在控制面板中按 [清除] 键。
- 要取消按地址或组指定的收件人, 请再次按高亮显示的键。要取消指定的所有收件人, 请按 [全清] 键。
- 要取消直接输入指定的收件人, 请按 [目的地] 键进入目标地址菜单, 然后取消该收件人。"确认目标地址" 第 182 页



6 按下 [开始] 键。

确认目标地址

按诸如多地址传输等方式指定多个目的地后, 可以按 [目的地] 键确认列表中的地址。另外, 可以按 [删除] 键删除地址。

8

1 按下 [目的地] 键。

- 每个屏幕可以显示 8 个目的地。
- 要查看屏幕上没有显示的目的地, 请按 [上页] 或 [下页] 键滚动屏幕。



2 选择你想要删除的收件人地址，然后按下 [删除] 键。



高级功能

可以使用下面的高级功能。

- 双面原稿发送：使用自动双面输稿器可以发送双面原稿。
- 优先发送：发送时，原稿将优先于已在队列文稿发送。

发送双面原稿

可以使用自动双面输稿器（选购件）扫描并发送双面原稿。传输一结束，状况将自动变为默认设置。

提示

要发送双面原稿，此设备中需要安装自动双面输稿器（选购件）。

- 发送双面 LT/A4 双面原稿时放置原稿

要在自动双面输稿器（选购件）上放置原稿，请根据装订边位置更改原稿输送的方向。

- 1: 双面原稿，装订边朝向左
- 2: 双面原稿，装订边朝向上

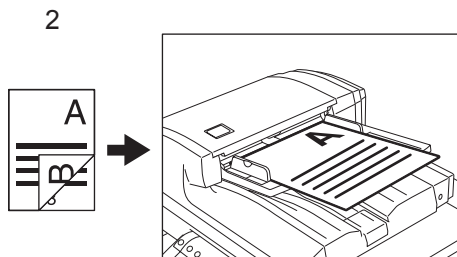
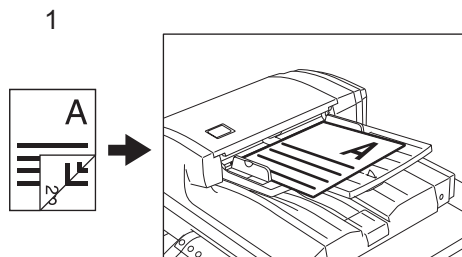

1 按下控制面板上的 [传真] 键。

2 放好原稿。

- "2. 设置原稿" 第 51 页

3 按 [选项] 键设置传输条件。

- "设置传输条件" 第 170 页

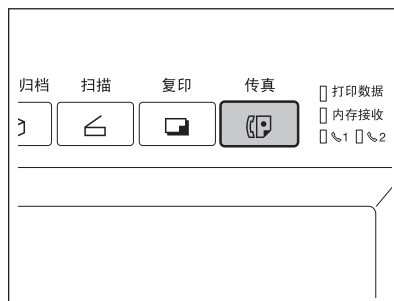

- 按[高级]键显示高级菜单，然后按[双面扫描]键。



- 按[书本拼页]或[上下拼页]键选择原稿类型，然后按[设置]键。

- 指定收件人。

- "指定收件人" 第 173 页

- 按下[开始]键。



优先传输

使用优先传输，可以先于已在队列中的其他传输执行传输。

- 可以使用“直接输入”和“地址簿”指定收件人。
- 仅有 1 次传输可以执行优先传输。

- 按下控制面板上的[传真]键。

- 放好原稿。

- "2. 设置原稿" 第 51 页

- 按[选项]键设置传输条件。

- "设置传输条件" 第 170 页

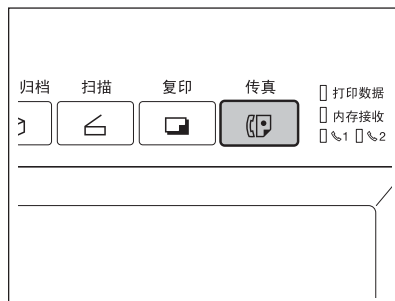

4 按 [高级] 键显示高级菜单, 然后按 [优先权设置] 键。



5 按下 [设置] 键。

6 指定收件人。

- "指定收件人" 第 173 页

7 按下 [开始] 键。



3. 接收互联网传真

接收模式

接收互联网传真的方式根据用于接收 E-mail 的协议类型不同而不同。

如果从“接收模式”中选择 POP3*，则：

- 数码复合机会根据指定的时间间隔重复访问 E-mail 服务器，检查是否有发来的 E-mail。如果有 E-mail，该数码复合机将自动检索出邮件，并将其打印出来。
- 如果按了 [查邮件] 键，数码复合机将当即访问 E-mail 服务器，检查是否有发来的 E-mail。如果有发来的 E-mail，该数码复合机将接收邮件，并将其打印出来。

* POP（邮局协议）是个从邮件服务器上检索 E-mail 信息的协议。大多数 E-mail 应用程序都使用 POP 协议。POP3 是更新的 POP 协议。

从“接收模式”中选择 SMTP* 时

- 如果从“接收模式”中选择了 SMTP，则 [查邮件] 键不可用。只要 E-mail 服务器从互联网上收到邮件，便会将邮件转发给此数码复合机。有关更多信息，请参见“从 SMTP 服务器接收”。

* SMTP（简单邮件传输协议）是个在服务器间传输 E-mail 信息的服务器协议。大多数 E-mail 系统都使用 SMTP 协议在互联网上传输 E-mail 信息。

有关如何设置接收模式和如何打印所收网络传真的信息，请参见 [Network Administrator's Guide]。

注意

可用格式：

可以打印 TIFF-FX 图像、扫描器扫描的 TIFF 图像以及文本数据。另外，TIFF-FX 图像的分辨率必须为 8×3.85 、 8×7.7 或 8×15.4 (dot/mm)。扫描器扫描的 TIFF 图像的分辨率必须为 200×100 、 200×200 、 200×400 、 400×400 或 600×600 (dpi)。如果接收的 E-mail 中有文件不是上述格式，接收日志上将显示错误信息。

要避免发生这种情况，可以在出现 E-mail 打印错误时打印报告，也可以设置将此 E-mail 转发到另一 E-mail 地址。

如果要在出现 E-mail 打印错误时打印报告，请设置“启动打印 E-mail 错误”。

如果您希望在出现错误时将此 E-mail 转寄给另一个 E-mail 地址，请设置“启动 E-mail 错误传送”和“E-mail 错误传送地址”。

请参见 [Network Administrator's Guide] 中的“Setting up the E-mail Print”（设置 E-mail 打印）。

从 POP3 服务器上接收

要自动从电子邮件服务器那里接收互联网传真，请设定“POP3 时间”。

设备会在指定的时间间隔自动检查是否有发来的 E-mail。（默认设置：每 5 分钟）

有关设置“POP3 时间”的信息，请参见 [Network Administrator's Guide]。

1 按下控制面板上的 [用户功能] 键。

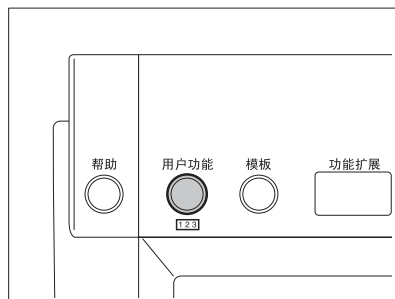

2 按 [用户] 键，然后按 [查邮件] 键。

- 开始检查是否有发来的 E-mail。

3 检查完成。

- 如果收到了互联网传真，则屏幕右上角会出现“正在接收 E-mail”。随后，“收到新邮件”显示两秒钟。然后开始打印互联网传真。
- 如果未收到任何网络传真，屏幕的右上角将显示“现在没有 E-mail”两秒钟。



从 SMTP 服务器上接收

一旦有发送至该数码复合机的 E-mail 或通过互联网发来了 E-mail，该数码复合机将使用 SMTP 自动从 SMTP 服务器上获得 E-mail。

如果将接收模式设置为 SMTP，必须在 SMTP 服务器上为该数码复合机分配子域以接收 E-mail，或启用 Offramp 网关传输。这种情况下，该数码复合机作用相当于一个 E-mail 服务器。

如果 SMTP 服务器收到的 E-mail 是发至该数码复合机子域的，则 SMTP 服务器将使用 SMTP 把邮件转发至该数码复合机。如果 E-mail 发至该互联网传真设备的 E-mail 地址，此数码复合机将会把该 E-mail 打印出来。

有关详细信息，请参见 OFFRAMP GATEWAY SETUP ([Network Administrator's Guide] 中)。

注意

如果将接收模式设置为 SMTP，将无法手动使该数码复合机从邮件服务器上检索 E-mail。

9. 作业状态

| | |
|---------------------------|-----|
| 1. 作业状态..... | 190 |
| 2. 打印作业列表 | 191 |
| 3. 校验打印作业 | 194 |
| 4. 私密打印作业 | 196 |
| 5. 使用部门代码功能时..... | 198 |
| 6. 确认传真 / 互联网传真作业的状态..... | 200 |
| 7. 确认扫描的状态..... | 201 |
| 8. 日志列表..... | 202 |
| 9. 日志列表中的地址注册 | 205 |
| 10.打印传真的发送 / 接收日志列表 | 207 |
| 11.状态..... | 208 |
| 12.错误代码..... | 210 |

1. 作业状态

使用 [作业状态] 键，可以：

- 显示处于等待状态的打印、互联网传真和扫描作业的列表
- 显示打印、传输、接收和扫描日志
- 执行、停止、删除、移动等待的作业
- 打印发送和接收日志

每一屏幕（页）上列出 4 项作业。可显示 250 页作业（1000 个）。按 [下页] 键显示后续作业，按 [上页] 键显示前面的页面。

注意

- 如果安装了选购传真卡，则可以使用传真相关作业。
- 要使用扫描、互联网传真或 E-mail 相关作业功能，需确保安装有打印机 / 扫描仪套件。
 - * 对于某些型号必须确保安装有打印机 / 扫描仪套件和网络接口卡（选购件）才能使用此功能。
- 要通过网络从客户机接收打印作业，需确保安装有打印机 / 扫描仪套件。
 - * 对于某些型号必须确保安装有打印机 / 扫描仪套件和网络接口卡（选购件）才能使用此功能。
- 对于 e-STUDIO 230s/280s 机型，根据其规格概述，将不支持网络相关的功能。

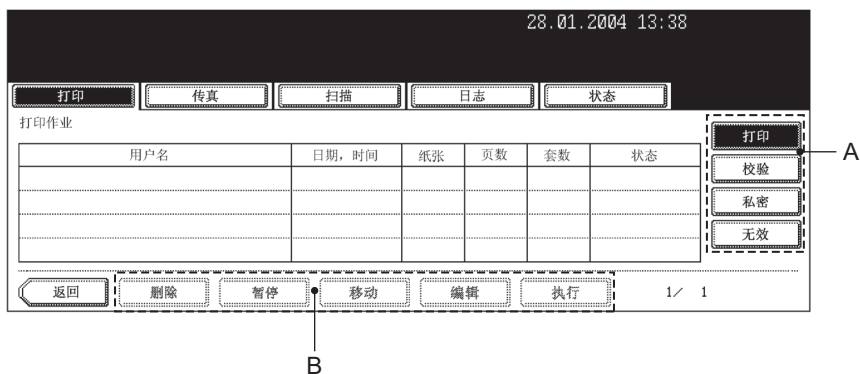

- 列表的项

用户名：注册用户名

日期、时间：接收作业的日期和时间

纸张：要打印的纸张尺寸

页数：要打印的页面数量

套数：要打印的份数

状态：作业的状态或为延迟保留传输指定的时间

- 键

从列表中选择作业，可以更改键 (B) 的显示。使用键 (A)，选择要查看的打印作业类型。

2. 打印作业列表

打印作业，可以显示设备的复印作业和它与网络控制器间传输打印作业的状态，还可以删除、暂停、移动、打印这些作业。

按 [下页] 键显示后续作业，按 [上页] 键显示前面的页面。

删除作业

1 在控制面板上按 [作业状态] 键，以显示作业状态屏幕。

- 显示的屏幕为打印作业列表屏幕。

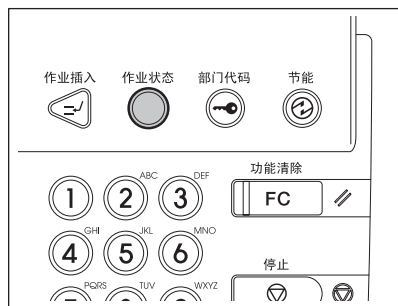

2 在列表中按要删除的作业。



3 按下 [删除] 键。

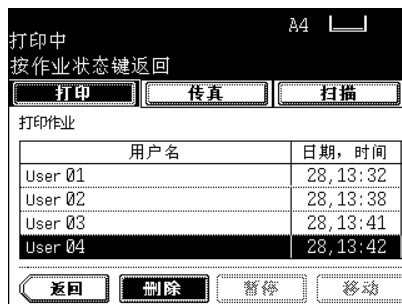

4 显示 “确认删除？” 按 [删除] 键删除作业。

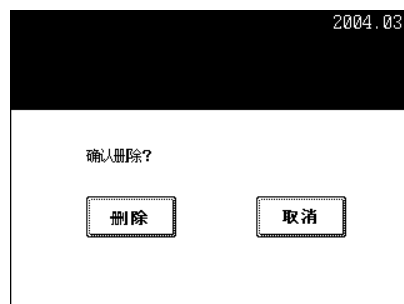

暂停 / 恢复

- 1 在列表中按要中断的用户名。
- 2 按下 [暂停] 键。
- 3 要恢复作业，请按 [执行] 键。



移动打印作业

1 在列表中按要移动的用户名。



2 按下 [移动] 键。

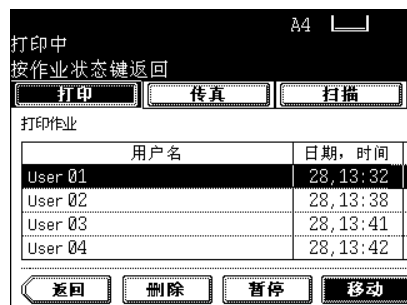

3 指定顺序中的位置。

- (例)

按要移动的用户名, 以将目标作业移至指定的位置。

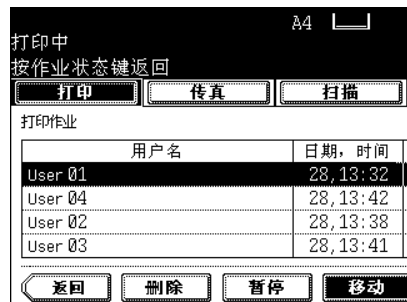

3. 校验打印作业

如果打印前预先指定了 [校验] 键，则可以进行校验打印。将列出指定要进行校验打印的打印作业。在打印指定份数前，将把一份作为校验稿进行打印。完成后，将把余下的打印作业作为常规的打印作业进行打印。另外，在当作常规打印作业打印前，可以更改份数，删除作业。

* 有关校验打印的信息，请参见 [打印功能手册]。

执行校验打印

1 按下 [校验] 键。



2 显示校验打印作业列表。在列表中按要打印的用户名。

- 如果未显示相关作业，请按 [下页] 或 [上页] 键切换屏幕。



3 按下 [执行] 键。该作业便被移至常规的打印作业，进行打印。



提示

确认校验打印出来的内容后，按 [编辑] 键，键入所需数字以更改打印份数。然后按 [执行] 键继续常规的打印作业。

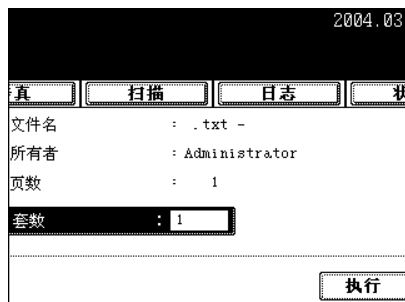

删除作业

1 按下 [校验] 键。



2 显示校验打印作业列表。在列表中按要删除的用户名。

3 按下 [删除] 键。



4 显示“确认删除？”按 [删除] 键删除作业。



4. 私密打印作业

使用私密打印，可以通过输入预先在软件中设置的密码，打印所需的文档。

* 有关私密打印的信息，请参见 [打印功能手册]。

私密打印

- 1 按 [私密] 键显示私密打印作业列表。
- 2 在列表中按要开始打印的用户名。
 - 如果未显示相关作业，请按 [下页] 或 [上页] 键切换屏幕。
- 3 按下 [执行] 键。



- 4 键入密码。
- 5 按下 [设置] 键。
 - 私密打印作业便被移至打印作业列表，开始打印。

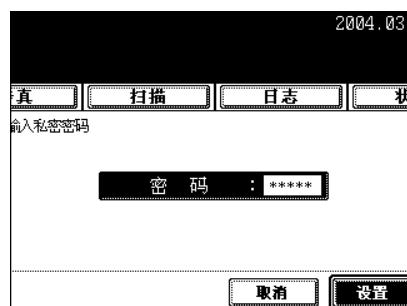

删除私密打印

1 按 [私密] 键显示私密打印作业列表。



2 在列表中按要删除的用户名。

3 按下 [删除] 键。



4 显示“确认删除？”按 [删除] 键删除作业。

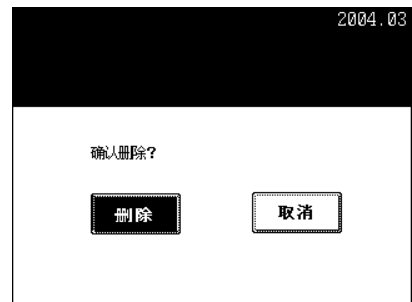

5. 使用部门代码功能时

如果发送至数码复合机的作业无“部门代码”或无注册的“部门代码”，该作业将显示为“无效作业队列”状态。

恢复“无效代码作业”（打印错误）至“常规打印”

1 按 [无效] 键显示作业。



2 在列表中按要打印的用户名。

3 按下 [执行] 键。



4 将显示部门代码输入屏幕。输入正确的部门代码。

5 按下 [设置] 键。



从列表中删除作业

1 按 [无效] 键显示作业。



2 在列表中按要删除的用户名。

3 按下 [删除] 键。



4 显示“确认删除？”按 [删除] 键删除作业。



6. 确认传真 / 互联网传真作业的状态

“传真（选购） / 互联网传真作业”显示了其状态并允许删除或释放作业。每一屏幕（页）上列出 4 项作业。可显示 250 页作业（1000 个）。按 [下页] 键显示后续作业，按 [上页] 键显示前面的页面。

* 有关传真功能的信息，请参见 [传真功能操作手册]。

2004.03.15 14:03

打印 传真 扫描 日志 状态

传真 / 互联网传真作业

| 文件号 | 到 | 日期, 时间 | 页数 | 状态 |
|-----|---|--------|----|----|
| | | | | |
| | | | | |
| | | | | |
| | | | | |

返回 删除 预约列表 执行 1/1

- 列表的项

文件号：接受的作业编号

到：收件人

日期、时间：日期和时间

页数：要发送的页数

状态：任务的状态

- 键

[删除]：选择传送作业之后按下该按钮时，作业便被删除。

[预约列表]：要打印等待中的任务列表（包括延迟保留传输任务），请按此键。

[执行]：当选择延迟保留传输（仅对传真）时，便激活该键。按此键将发出“延迟保留传输”命令。要取消延迟保留传输，请按此键。

提示

有关延迟保留传输的信息，请参见 [传真功能操作手册]。

7. 确认扫描的状态

扫描作业显示了其状态并可以删除此任务。每屏列出 4 个任务。可显示 250 页作业（1000 个）。按 [下页] 键显示后续作业，按 [上页] 键显示前面的页面。

* 有关扫描功能的相关信息，请参见 [扫描图像]。"1. 在触摸屏上进行扫描设置" 第 152 页



- 列表的项

到: 创建的文件名或收件人的 E-mail 地址

方式: 用于扫描作业的功能

日期、时间: 扫描作业的时间和日期

页数: 扫描或发送的 E-mail 的页数

状态: 任务的状态

- 键

[删除]: 当选择可删除的任务时，便激活该键。当按下该键时，便删除此任务。

8. 日志列表

使用日志，可以列出已经完成的复印、打印、扫描和收发传真 / 互联网传真 / E-mail 作业，进行确认。也可以从发送 / 接收传真、已发送 / 已接受互联网传真和扫描（*1）日志中注册传真号码和 E-mail 地址。

*1 传送 E-mail 时使用的 E-mail 地址

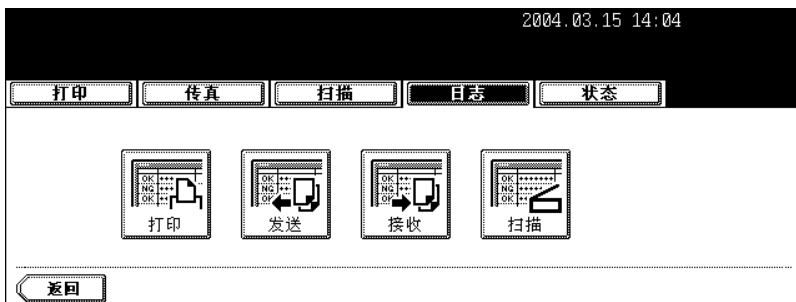

打印日志

当按下日志菜单上的 [打印] 键时，显示复印和打印状态。



- 列表的项

用户名：用户名称

日期、时间：复印和打印时的日期和时间

纸张：纸张尺寸

页数：页数

套数：份数

- 键

[返回]：要返回到日志菜单，请按此键。

发送 / 接收日志

按下日志菜单的 [发送] 键时，将显示传真（选购）或互联网传真的发送状态。

| 文件号 | 到 | 日期, 时间 | 页数 | 状态 |
|-----|---|--------|----|----|
| | | | | |
| | | | | |
| | | | | |

按下日志菜单的 [接收] 键时，将显示传真（选购）、互联网传真或电子邮件的接收状态。

| 文件号 | 由 | 日期, 时间 | 页数 | 状态 |
|-----|---|--------|----|----|
| | | | | |
| | | | | |
| | | | | |

- 列表的项

文件号：接受的作业编号

到：收件人的传真号码或收件人的 E-mail 地址

由：发件人的传真号码或发件人的 E-mail 地址

日期、时间：发送或接收传真或互联网传真，或接收 E-mail 时的日期或时间

页数：传真或互联网传真的收发页数或接收的 E-mail 页数

状态：以“OK”或“故障代码”显示的作业状态 "12. 错误代码" 第 210 页

- 键

[日志]：要打印发送 / 接收状态，请按此键。详细信息，请参见 "10. 打印传真的发送 / 接收日志列表" 第 207 页。

[登录]：要将发送 / 接收状态中的传真号码或 E-mail 地址注册到地址簿，请按此键。详细信息，请参见 "9. 日志列表中的地址注册" 第 205 页。

[返回]：要返回到日志菜单，请按此键。

扫描日志

当按下日志菜单上的 [扫描] 键时，显示以下项目的扫描状态。

- 复印电子归档 中的存储状态
- 复印 (选购) 共享文件夹 (复印并保存) 中存储状态
- 扫描 (选购) 电子归档或共享文件夹 (复印并保存) 中的状态
- 扫描 (选购) E-mail (扫描到 E-MAIL) 的发送状态

2004.03.15 14:07

打印 传真 扫描 日志 状态

扫描日志

| 到 | 方式 | 日期, 时间 | 页数 | 状态 |
|---|----|--------|----|----|
| | | | | |
| | | | | |
| | | | | |

返回 登录 1/1

- 列表的项

到: 扫描的数据的存储位置或收件人的 E-mail 地址。

方式: 在扫描菜单中的已扫描任务

日期、时间: 扫描时的日期和时间

页数: 扫描或发送的 E-mail 的页数

状态: 以 “OK” 或 “故障代码” 显示的作业状态 "12. 错误代码" 第 210 页

- 键

[登录]: 要将扫描日志中的 E-mail 地址注册到地址簿, 请按此键。详细信息, 请参见 "9. 日志列表中的地址注册" 第 205 页。

[返回]: 要返回到日志菜单, 请按此键。

9. 日志列表中的地址注册

可以通过选择收件人（或发件人）并按下 [登录] 键，将收件人（或发件人）从发送 / 接收日志列表或扫描日志列表注册到地址簿。

* 有关地址簿的信息，请参见 [用户功能手册]。

- 1 按下 [日志] 键然后再按下 [发送]（或 [接收] 或 [扫描]）键。

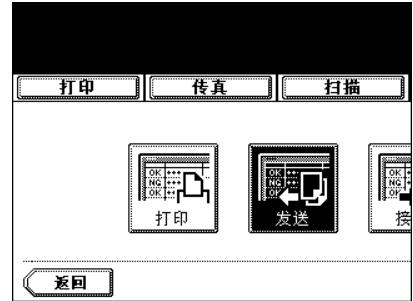

- 2 显示发送日志列表（或接收日志列表或扫描日志列表）。



- 3 选择要在地址簿中注册的收件人（发件人或收件人）。



4 按下 [登录] 键。



5 显示地址输入屏幕。按触摸屏上的各个键输入如下联系人信息。

- [名] - 输入联系人的名字。
- [姓] - 输入联系人的姓氏。此名称将显示在触摸屏的地址簿列表中。
- [传真号码] - 输入联系人的传真号码。
- [第二个传真] - 输入此联系人的第二个传真号码。
- [E-MAIL] - 输入此联系人的电子邮件地址。
- [公司] - 输入联系人的公司名称。
- [部门] - 输入联系人的部门名称。
- [关键词] - 输入此联系人的关键词。此关键字可用于搜索此联系人。

注意

必须按 [名] 或 [姓] 键和 [传真号码] 或 [E-MAIL] 键来注册联系人。

提示

按下各键都显示输入屏幕。使用键盘和数字键输入并按 [设置] 键来设置此条目。

- 输入字母 " 输入字母 " 第 30 页

6 按下 [设置] 键。



10. 打印传真的发送 / 接收日志列表

传真的“发送 / 接收日志”列表中最多可打印 120 个日志（3 页）和 1 个选定的“发送日志”（或“接收日志”）。

* 可以设置 40 个日志（1 页）或 120 个日志（3 页）来打印日志列表。详细情况参见 [用户功能手册]。

- 1 按下[日志]键，然后再按下[发送]（或[接收]）键。

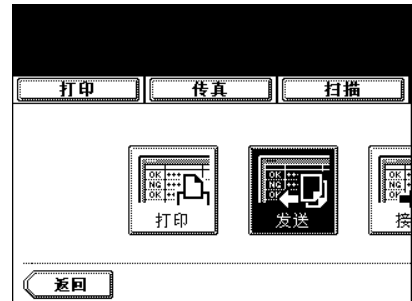

- 2 按下 [日志] 键来打印 “发送 / 接收日志”。



11. 状态

“状态”显示了设备的纸盒纸张尺寸，并在打印时突出显示了工作的纸盒。当由于出现错误而停止打印任务时按下 [状态]，如果缺纸或无可用的纸盒可以改变纸盒的大小和工作的纸盒。



清除打印错误

当用于指定尺寸的纸的纸盒未准备好时，会出现打印错误且 [作业状态] 键开始闪烁。要清除该错误，请按以下步骤操作。

1 按下闪烁的 [作业状态] 键。

2 选择要改变的纸盒。

- 要选择纸盒，按下该纸盒，或屏幕上的 ▼ 或 ▲ 键。

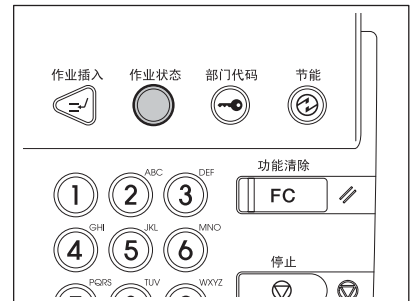

3 将纸盒的纸张尺寸改为指定的尺寸。

- 改变纸盒 "更改纸盒的纸张尺寸 / 设置特殊用途的纸盒" 第 38 页的纸张尺寸。

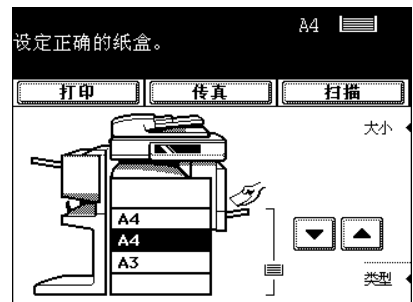

4 根据你设置的纸张尺寸按钮，按下屏幕上相应的纸张尺寸按钮。

5 按下 [开始] 键。

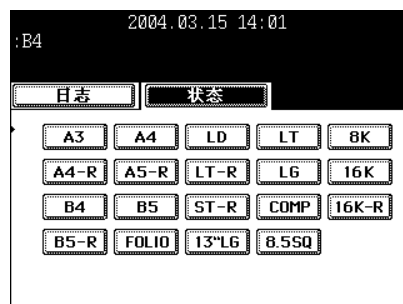

12. 错误代码

当使用选购的传真、互联网传真、或选购的扫描时出现错误显示错误代码，此错误代码显示在每个日志的状态中。根据以下内容采取适当的操作。

传真 / 互联网传真

| 错误代码 | 原因和消息 | 纠正手段 |
|-------------------------------------|---------------------|--|
| 传真 | | |
| 0011 | 卡纸 | 清除卡住的打印纸。 |
| 0012 | 原稿卡住 | 清除卡住的原稿。 |
| 0013 | 门被打开 | 完全关闭打开的门。 |
| 0020 | 电源中断 | 检查电源中断报告。 |
| 0030 | 重启 | (传输已取消。) |
| 0033 | 轮询出错 | 检查轮询选项的设置 (安全密码等)，然后检查轮询文件是否存在。 |
| 0042 | 内存满 | 在再次调用前，请确认有足够内存。 |
| 0050 | 线路繁忙 | 重试通信。 |
| 0053 | “中继站”或“邮箱”传送中安全性不匹配 | 确认远程一方的“Security Code”(安全代码)、系统密码及你的设置。 |
| 00B0-00B5 00C0-00C4 00D0-00D2 | 信号错误或线路状态错误 | 重试通信。如果频繁出错，可能电话线存在问题。如果可能，将单元与另一根线相连，再次尝试通信。 |
| 00E8 | 硬盘错误 | 重试通信。如果错误仍然出现，请与维修技术人员联系。 |
| 00F0 | 软件故障 | 重试通信。如果错误仍然出现，请与维修技术人员联系。 |
| 00F1 | 硬件噪音 | 重试通信。如果错误仍然出现，请与维修技术人员联系。 |
| 互联网传真 | | |
| 1C10 | 系统访问异常 | 关闭电源然后再次打开。再次执行原先出错的任務。如果错误仍然出现，请与维修技术人员联系。 |
| 1C11 | 内存不足 | 当存在正在运行的任务时，在完成运行的任务之后再次执行该出错的任務。如果仍然出现错误，关闭电源然后再打开，再次执行该任务。 |
| 1C12 | 消息接收错误 | 关闭电源然后再次打开。再次执行原先出错的任務。 |
| 1C13 | 消息传送错误 | 关闭电源然后再次打开。再次执行原先出错的任務。 |
| 1C14 | 无效参数 | 当使用模板时，再次注册该模板。如果仍然出现错误，关闭电源然后再打开，再次执行该任务。 |

| 错误代码 | 原因和消息 | 纠正手段 |
|-----------|----------------|---|
| 1C15 | 超过文件容量 | 询问你的管理员，为互联网传真设置改变“信息段大小”的设置，或减少工作的页数后，再次执行该工作。 |
| 1C20 | 系统管理模块访问异常 | 关闭电源然后再次打开。再次执行原先出错的任务。如果仍不能恢复正常，请与维修技术人员联系。 |
| 1C21-1C22 | 任务控制模块访问异常 | 关闭电源然后再次打开。再次执行原先出错的任务。如果仍不能恢复正常，请与维修技术人员联系。 |
| 1C30 | 创建目录失败 | 检查存储目录的访问权限是否可写。检查服务器或本地磁盘的磁盘容量是否有充足的空间。 |
| 1C31 | 创建文件失败 | 检查存储目录的访问权限是否可写。检查服务器或本地磁盘的磁盘容量是否有充足的空间。 |
| 1C32 | 删除文件失败 | 关闭电源然后再次打开。再次执行原先出错的任务。如果错误仍然出现，请与维修技术人员联系。 |
| 1C33 | 文件访问失败 | 检查存储目录的访问权限是否可写。检查服务器或本地磁盘的磁盘容量是否有充足的空间。 |
| 1C40 | 图像转换异常 | 关闭电源然后再次打开。再次执行原先出错的任务。如果错误仍然出现，请与维修技术人员联系。 |
| 1C60 | 进行处理时硬盘容量满导致失败 | 减少出错任务的页数并再次执行任务。检查服务器或本地磁盘的磁盘容量是否有充足的空间。 |
| 1C61 | 读取地址簿失败 | 关闭电源然后再次打开。再次执行原先出错的任务。 重设“地址簿”中的数据并再次执行该任务。如果错误仍然出现，请与维修技术人员联系。 |
| 1C62 | 内存获取失败 | 关闭电源然后再次打开。再次执行原先出错的任务。如果错误仍然出现，请与维修技术人员联系。 |
| 1C63 | 未设置终端 IP 地址 | 请求你的管理员设置该设备的 IP 地址。 |
| 1C64 | 未设置终端邮件地址 | 请求您的管理员设置该设备的 E-mail 地址。 |
| 1C65 | 未设置 SMTP 地址 | 请求您的管理员设置 SMTP 服务器地址。 |
| 1C66 | 服务器时间超时错误 | 检查 SMTP 服务器是否工作正常。 |
| 1C67 | 网卡时间超时错误 | 关闭电源然后再次打开。再次执行原先出错的任务。如果错误仍然出现，请与维修技术人员联系。 |

| 错误代码 | 原因和消息 | 纠正手段 |
|-----------|---------------------------|---|
| 1C68 | 网卡访问错误 | 关闭电源然后再次打开。再次执行原先出错的任务。如果错误仍然出现, 请与维修技术人员联系。 |
| 1C69 | SMTP 服务器连接错误 | 请求你的管理员设置 SMTP 服务器的登录名或密码, 并再次执行该任务。检查 SMTP 服务器是否工作正常。 |
| 1C6A | 主机名错误 | 请求你的管理员检查设备名中是否存在非法字符。删除非法字符并重新设置适当的设备名。 |
| 1C6B | 终端邮件地址错误 | 请求你的管理员检查该机器的 E-mail 地址中是否存在非法字符。删除非法字符并重新设置适当的 E-mail 地址, 然后再次执行该任务。 |
| 1C6C | 目的地邮件地址错误 | 检查目的地 E-MAIL 地址中是否存在非法字符。删除非法字符并重新设置适当的目的地 E-MAIL 地址, 然后再次执行该任务。 |
| 1C6D | 系统错误 | 关闭电源然后再次打开。再次执行原先出错的任务。如果错误仍然出现, 请与维修技术人员联系。 |
| 1C70 | SMTP 客户端关闭 | 请求你的管理员启用 “SMTP Client” 并再次执行该任务。 |
| 1C80 | 当处理 E-mail 作业时, 互联网传真传送失败 | 确认 “接收互联网传真转发” 设置。 |
| 1C81 | Onramp 网关传送失败 | 确认邮箱设置。 |
| 1C82 | 当处理收到的传真任务时, 互联网传真传送失败 | 确认 “接收传真转发” 设置。 |
| 1CC0 | 作业取消 | 作业已取消。 |
| 1CC1 | 电源故障 | 检查电源线是否连接正确且牢固插入。检查电压是否稳定。 |
| 3A10-3A12 | MIME 格式错误 | 请求发件人以 MIME1.0 格式重发 E-mail。 |
| 3A20-22 | E-mail 处理错误 | 请求发件人重发 E-mail。 |
| 3A30 | 分段 E-mail 超时错误 | 请求发件人重发 E-mail, 或者更改分段等待时间设置。 |
| 3A40 | 收到的分段 E-mail 无效 | 请求发件人以 RFC2046 格式重发分段 E-mail。 |
| 3A50-3A52 | 硬盘已满错误 | 请求发件人分割 E-mail, 然后重发。如果此错误是由于缺纸使硬盘上等待作业过多而引起的, 请续纸以继续作业。 |

| 错误代码 | 原因和消息 | 纠正手段 |
|-----------|-------------------|---|
| 3A60-3A62 | 硬盘已满警告 | 请求发件人分割 E-mail，然后重发。如果此错误是由于缺纸使硬盘上等待作业过多而引起的，请续纸以继续作业。 |
| 3A70 | 分段 E-mail 接收中断 | 请求管理员启用 E-mail 分段设置并要求发件人重发 E-mail。 |
| 3A80-3A82 | 禁用分段 E-mail | 请求管理员启用 E-mail 分段设置并要求发件人重发 E-mail。 |
| 3B10-3B12 | E-mail 格式错误 | 请求管理员启用 E-mail 分段设置并要求发件人重发 E-mail。 |
| 3B20-3B22 | 内容类型错误 | 请求发件人以 TIFF 格式作为附件重发 E-mail。 |
| 3B30-3B32 | 字符集无效 | 请求发件人以 ISO-8559-1/2 格式重发 E-mail。 |
| 3B40-3B42 | E-mail 解码错误 | 请求发件人重发 E-mail。 |
| 3C10-3C13 | TIFF 分析错误 | 请求发件人以 TIFF 格式作为附件重发 E-mail。 |
| 3C20-3C22 | TIFF 压缩错误 | 请求发件人以 MH、MR、MMR 或 JBIG 格式压缩 TIFF 附件，并重发 E-mail。 |
| 3C30-3C32 | TIFF 分辨率错误 | 请求发件人以 200 × 100、200 × 200、200 × 400、300 × 300、或 400 × 400 dpi 作为 TIFF 附件的分辨率，并重发 E-mail。 |
| 3C40-3C42 | TIFF 纸张尺寸错误 | 请求发件人将 TIFF 附件设置成数码复合机可以打印的纸张尺寸，并重发 E-mail。 |
| 3C50-3C52 | offramp 传输错误 | 请求发件人指定正确的传真号，并重发 E-mail。 |
| 3C60-3C62 | offramp 安全错误 | 确认在接收 offramp 网关作业中指定的传真号，请求发件人以正确的传真号重发 E-mail。 |
| 3C70 | 电源故障 | 确认作业是否恢复正常。如果没有，请求发件人重发 E-mail。 |
| 3D10 | 目的地地址错误 | 询问管理员 DNS 和邮件服务器的设置是否正确。如果它们设置无误，请求发件人确认目的地址是否正确。 |
| 3D20 | 超过最大 offramp 目的地数 | 请求发件人最多为一个 offramp 网关作业指定 40 个目的地。如果目的超过 40 个，则数码复合机不能执行 offramp 网关传输作业。 |
| 3D30 | 未安装传真单元 | 确保已安装传真单元，并已正确连接。 |
| 3E10 | POP3 服务器通信错误 | 询问管理员 POP3 服务器地址设置是否正确，POP3 服务器工作是否正常。 |

| 错误代码 | 原因和消息 | 纠正手段 |
|------------------------------------|--------------|---------------------------------------|
| 3E20 | POP3 服务器通信超时 | 询问管理员 POP3 服务器工作是否正常, 局域网线与服务器连接是否正确。 |
| 3E30 | POP3 登录错误 | 询问管理员 POP3 用户名和密码设置是否正确。 |
| 3F00, 3F10, 3F20, 3F30, 3F40 | 文件输入 / 输出错误 | 请求发件人重发 E-mail。如果错误仍然出现, 请与维修技术人员联系。 |

扫描作业

| 错误代码 | 原因和消息 | 纠正手段 |
|--------------------------------------|----------------|---|
| 扫描到 E-MAIL | | |
| 2C10、 2C12、 2C13、 2C20-2C22 | 非法作业状态 | 发送 E-mail 时出现系统错误。重试。如果错误仍然出现, 请与维修技术人员联系。 |
| 2C11、2C62 | 内存不足 | 确保有足够的内存来发送扫描任务。 |
| 2C14 | 指定参数无效 | 确保正确指定设置, 然后重试。 |
| 2C15 | 信息大小超过了限制或最大容量 | 你一次发送太大量文档。分别发送你的文档。 |
| 2C30 | 未能创建目录 | 确保对存储目录有写入权限并且服务器或本地磁盘有足够空间。然后再试。 |
| 2C31、 2C33 | 未能创建文件 | 确保对存储目录有写入权限并且服务器或本地磁盘有足够空间。然后再试。 |
| 2C32 | 未能删除文件 | 关闭电源然后再次打开。重试扫描 |
| 2C40 | 未能转换图像文件格式 | 关闭电源然后再次打开。重试扫描如果错误仍然出现, 请与维修技术人员联系。 |
| 2C61 | 未能读取地址簿 | 关闭电源然后再次打开。重试出错的作业。在地址簿中重新设置数据, 并重试。如果错误仍然出现, 请与维修技术人员联系。 |
| 2C63、 2C64 | 无效域地址 | 请求您的管理员设置 IP 地址。 |
| 2C65、 2C66、 2C69 | 未能连接到 SMTP 服务器 | 确保 SMTP 服务器工作正常, 或者 SMTP 服务器地址设置正确。然后再试。 |
| 2C67、 2C68 2C6A | 未能发送 E-mail 消息 | 关闭电源然后再次打开。重试扫描如果错误仍然出现, 请与维修技术人员联系。 |

| 错误代码 | 原因和消息 | 纠正手段 |
|--------------------------------------|--------------------|--|
| 2C6B | “From”中指定的无效地址：字段 | 确定终端邮件地址中是否有非法字符。删除非法字符，重新设置相应的终端邮件地址，然后重试。 |
| 2C6C | “To”中指定的无效地址：字段 | 确定目的 E-mail 地址中是否有非法字符。删除非法字符，重新设置相应的目的 E-mail 地址，然后重试。 |
| 2C6D | 网卡系统出错 | 联系你的经销商以获得支持。 |
| 2C70 | SMTP 服务不可用 | 询问你的管理员是否启用 SMTP 服务。 |
| 2C80 | 未能处理接受到的 E-mail 任务 | 请求管理员确认是否已设置了“转发收到的互联网传真”。 |
| 2C81 | 未能处理接收到的传真任务 | 请求管理员确认是否已设置了“转发收到的传真”。 |
| 2CC0 | 作业取消 | (作业已取消。) |
| 2CC1 | 发生电源故障 | 确认电源线是否连接正确且牢固插入。重发作业。 |
| 另存为文件 | | |
| 2D10、 2D12、 2D13、 2D20-2D22 | 非法作业状态 | 关闭电源然后再次打开。重试发送。如果错误仍然出现，请与维修技术人员联系。 |
| 2D11 | 内存不足 | 确保有足够的内存来保存扫描任务。 |
| 2D14、 2D61 | 指定参数无效 | 确保正确指定设置，然后重试。 |
| 2D15、 2D65 | 文件夹中的文档过多。未能创建新文档。 | 删除该设备中本地共享文件夹中的数据，并重试扫描。 |
| 2D30 | 未能创建目录 | 确保对存储目录有写入权限并且服务器或本地磁盘有足够空间。然后再试。 |
| 2D31、 2D33 | 未能创建文件 | 确保对存储目录有写入权限并且服务器或本地磁盘有足够空间。然后再试。 |
| 2D32 | 未能删除文件 | 关闭电源然后再次打开。重试扫描 |
| 2D40 | 未能转换图像文件格式 | 关闭电源然后再次打开。重试扫描如果错误仍然出现，请与维修技术人员联系。 |
| 2D60 | 未能复制文件 | 关闭电源然后再次打开。重试扫描如果错误仍然出现，请与维修技术人员联系。 |
| 2D62 | 未能连接到网络目的地。检查目标路径。 | 确保网络路径正确，然后重新扫描。如果错误仍然出现，请求管理员确认 IP 地址或服务器路径是否正确。并且要确保服务器工作正常。 |
| 2D63 | 指定的网络路径无效。检查目标路径。 | 确保指定了正确的网络文件夹并重试扫描。 |

| 错误代码 | 原因和消息 | 纠正手段 |
|---------|----------------------|--|
| 2D64 | 登录到文件服务器失败。检查用户名和密码。 | 确保指定了正确的用户名和密码以登录文件服务器，并重试扫描。 |
| 2D66 | 未能处理你的作业。磁盘空间不足。 | 删除该设备中本地共享文件夹中的数据，并重试扫描。 |
| 2D67 | FTP 服务不可用。 | 询问你的管理员是否正确配置了 FTP 服务。 |
| 2D68 | 文件共享服务不可用。 | 询问你的管理员是否启用了 SMB 协议。 |
| 2DC0 | 作业取消 | 作业已取消。 |
| 2DC1 | 发生电源故障 | 确认电源线是否连接正确且牢固插入。重发作业。 |
| 存储到电子归档 | | |
| 2B10 | 没有可行作业。 | 重试扫描 |
| 2B11 | 作业状态出错。 | 重试扫描系统不能存储的扫描作业。 |
| 2B20 | 未能访问文件。 | 重试扫描系统不能存储的扫描作业。 |
| 2B30 | 磁盘空间不足。 | 删除电子归档中不必要的文档并重试。 |
| 2B31 | 访问电子归档失败。 | 确保指定的电子归档或文件夹存在。(如果不存在, 将不会发生该错误。) 删除指定的电子归档或文件夹, 然后重新设置。重试出错的作业。如果无法删除指定的电子归档或文件夹, 请与维修技术人员联系。 |
| 2B32 | 未能打印 e- Filing 文档。 | 确保指定的文档存在。(如果不存在, 将不会发生该错误。) 删除指定的文档。重试出错的作业。如果无法删除指定的文档, 请与维修技术人员联系。 |
| 2B50 | 未能处理图像。 | 关闭电源然后再次打开。重试扫描如果错误仍然出现, 请与维修技术人员联系。 |
| 2B51 | 未能处理打印图像。 | 确保可以打印出“功能列表”。重试打印如果错误仍然出现, 请与维修技术人员联系。 |
| 2B60 | 复制出错。自动更改文件夹名称。 | 选定 BOX 中存在相同命名的文件夹。系统自动重命名文件夹。 |
| 2B70 | 复制出错。自动更改文档名称。 | 选定 Box 或文件夹中存在相同命名的文档。系统自动重命名文档。 |
| 2B90 | 内存不足。 | 关闭电源然后再次打开。重试扫描如果错误仍然出现, 请与维修技术人员联系。 |
| 2BA0 | 指定的 Box 密码无效。 | 确保密码正确并重新扫描, 或者更改密码并重新扫描。如果打印电子归档数据时发生该错误, 请以管理员密码打印。如果仍未恢复正常, 或者执行打印以外的操作(如打开文件等)时密码无效, 请与维修技术人员联系。 |
| 2BB0 | 作业取消 | (作业已被用户取消。) |

| 错误代码 | 原因和消息 | 纠正手段 |
|------|-------------|-------------------------------------|
| 2BB1 | 发生电源故障 | 确认电源线是否连接正确且牢固插入。 |
| 2BC0 | 系统严重错误。 | 关闭电源然后再次打开。重试打印如果错误仍然出现，请与维修技术人员联系。 |
| 2BC1 | 未能获得源文件。 | 关闭电源然后再次打开。重试打印如果错误仍然出现，请与维修技术人员联系。 |
| 2B60 | 文件夹重复 | 检查要创建的文件夹。 |
| 2B70 | 文档名称重复 | 检查要存储的数据。 |
| 2B71 | 文档到期 | 检查存储期限。 |
| 2B80 | 硬盘接近满 | 删除硬盘中不需要的文档。 |
| 2BD0 | 数据恢复失败 | 检查电源线。 |
| 2BE0 | 机器内部错误 | 关闭电源然后再接通，再次打印。 |
| 2BF0 | 超出最大页数限制 | 减少页面，然后打印出来。 |
| 2BF1 | 超出最大文档数量限制 | 将 BOX 或文件夹中的文档备份到 PC，或将其删除。 |
| 2BF2 | 超出最大文件夹数量限制 | 将 BOX 或文件夹中的文档备份到 PC，或将其删除。 |

打印机

| 错误代码 | 原因和消息 | 纠正手段 |
|------|-------------|--------------------------------------|
| 402F | 页内存容量错误 | 内存满。请联系维修服务人员。 |
| 4030 | 没有打印套件 / 无效 | 检查是否正确连接套件，是否妥善安装。或检查是否已过试用期。 |
| 4031 | 用于打印的硬盘空间满 | 太多的私密打印作业和部门代码打印作业存储在硬盘中。执行该作业或将其删除。 |
| A221 | 打印作业取消 | 打印作业被取消。重试打印 |
| A222 | 打印作业电源中断 | 发生电源故障重试打印 |

RFC 有关

| 错误代码 | 原因和消息 | 纠正手段 |
|------|--|--|
| 2500 | 语法错误, 命令无法识别: 主机名错误, 目的地邮件地址错误, 终端邮件地址错误 | 检查终端邮件地址和目的地邮件地址是否正确。检查邮件服务器是否工作正常。关闭电源然后再次打开。再次执行原先出错的任务。 |
| 2501 | 参数或变量的语法错误: 主机名错误, 目的地邮件地址错误, 终端邮件地址错误 | 检查终端邮件地址和目的地邮件地址是否正确。检查邮件服务器是否工作正常。关闭电源然后再次打开。再次执行原先出错的任务。 |
| 2503 | 目的地邮件地址错误 | 检查邮件服务器是否工作正常。关闭电源然后再次打开。再次执行原先出错的任务。如果错误仍然出现, 请与维修人员联系。 |
| 2504 | 主机名错误 | 检查邮件服务器是否工作正常。关闭电源然后再次打开。再次执行原先出错的任务。如果错误仍然出现, 请与维修人员联系。 |
| 2550 | 目的地邮件地址错误 | 查看邮件服务器中邮箱的状态。 |
| 2551 | 目的地邮件地址错误 | 检查邮件服务器是否工作正常。关闭电源然后再次打开。再次执行原先出错的任务。如果错误仍然出现, 请与维修人员联系。 |
| 2552 | 终端 / 目的地邮件地址错误 | 关闭电源然后再次打开。再次执行原先出错的任务。如果错误仍然出现, 请与维修人员联系。 |
| 2553 | 目的地邮件地址错误 | 查看邮件服务器中的邮箱内是否存在非法字符。 |

10. 电子归档

| | |
|------------------|-----|
| 1. 电子归档功能 | 220 |
| 2. 设置 BOX | 222 |
| 3. 更改输入数据 | 224 |
| 4. 删除 BOX | 226 |
| 5. 打印存储的文件 | 227 |

1. 电子归档功能

在该电子归档功能中，可以在本数码复合机内部的电子归档（硬盘）中管理通过复印、扫描、打印、传真接收和互联网传真接收获取的文件。在使用电子归档前，应进行设定。电子归档包括一个公用 BOX 和最多 200 个用户 BOX。每个 BOX 可以存储多个文件，并随后根据需求打印出已存储的文件。

- 可以使用本设备或者网络上的客户机对电子归档进行操作。有关网络操作，参见 [e-Filing Guide]。
- * 如果在电子归档网络应用工具中指定了用户 BOX 中文件保存期限，在超过该期限后，存储的文件将被删除。在被删除之前，应打印这些文件；或者使用 File Downloader 把这些文件下载到客户机上。详细说明参见 [e-Filing Guide]。
- * 建议备份复合机硬盘上的数据，以防丢失。可以使用 File Downloader，将数据备份在客户机上。详细说明参见 [e-Filing Guide]。
- * 当电子归档空间不足时，请执行以下操作：
如果电子归档功能通过网络与设备一起使用，请使用 File Downloader 保存文档，或者从客户机上删除不必要的文档或 BOX。如果在数码复合机上使用电子归档而未使用网络接口卡（选购件）时，在运行期间若空间不足，则删除此 BOX，参见 "4. 删除 BOX" 第 226 页



注意

- 要通过扫描或互联网传真接收方式将文档保存到 e-filing，必须确保安装有打印机 / 扫描仪套件。
 - * 对于某些型号必须确保安装有打印机 / 扫描仪套件和网络接口卡（选购件）才能使用此功能。
- 要通过网络从客户机进行打印的方式将文档存储到 e-filing，必须确保安装有打印机 / 扫描仪套件。
 - * 对于某些型号必须确保安装有打印机 / 扫描仪套件和网络接口卡（选购件）才能使用此功能。
- 对于 e-STUDIO 230s/280s 机型，根据其规格概述，将不支持网络相关的功能。

下图是电子归档的功能图。

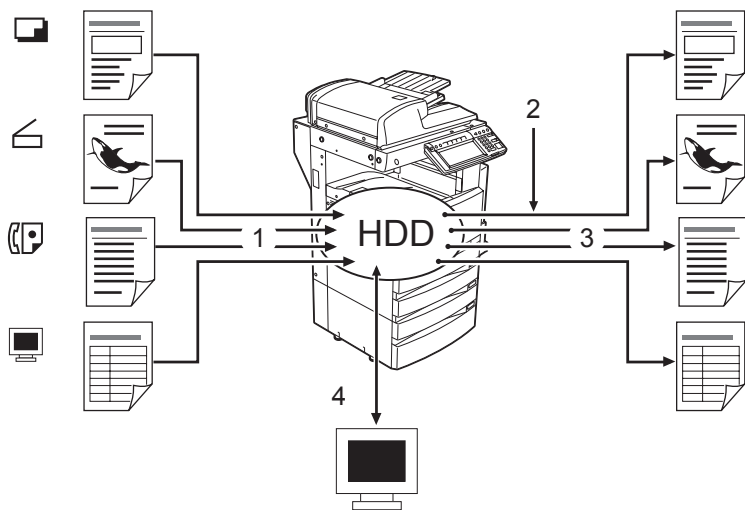
- 1：存储文件。
- 2：根据需要在存储的文件中添加打印设置。
- 3：打印文件。
- 4：在网上可以通过电子归档网络应用工具，查阅、编辑、合并（复制 / 粘贴）和打印文件。并且，可以通过 File Downloader 下载文件，并通过 TWAIN driver 导入 TWAIN 兼容应用软件中。详细说明参见 [e-Filing Guide]。



使用该数码复合机，通过复印或扫描便可将文档以原始数据的形式存储在电子归档中。（“1. 存入电子归档”
 第 144 页，“2. 扫描到电子归档”
 第 154 页）添加/更改所需的打印设置后通过指定一部分页或“全部页面”便可打印存储在电子归档中的文档。同样，也可以从指定的用户框中删除无关紧要的文档。

下表说明了通过本设备操作和通过网络中的客户机使用电子归档网络应用工具操作之间的主要差别。

| 功能 | 数码复合机（触摸屏） | 客户机 |
|--------------------|------------|-----|
| 创建用户 BOX | 是 | 是 |
| 在用户 BOX 中创建文件夹 | 否 | 是 |
| 删除用户 BOX | 是 | 是 |
| 删除用户 BOX 中的文件夹或者文件 | 否 | 是 |
| 编辑文件（合并、转换、等等。） | 否 | 是 |

电子归档的基本配置如下所示。

| | | |
|------------|------------------|------|
| 公用 BOX | 共享文件 1、共享文件 2、…… | |
| 用户 BOX 001 | 文件 1 | |
| | 文件 2 | |
| | 文件夹 1 | 文件 1 |
| | | 文件 2 |

公用 BOX 是设备中以缺省设置预先设置好的 BOX。用来存储所有用户可能需要使用的文件。可以注册最多 200 个用户 BOX。可以通过设置密码注册成有密码保护的用户 BOX。在电子归档中存储文件前，配置用户 BOX 使其能有效管理文件。

- 每个 BOX 中可以最多创建 100 个文件夹（只能通过网络设置）。详细说明参见 [e-Filing Guide]。
- 每个 BOX 或文件夹中可以最多存储 400 个文件。每个文件最大可达 200 页。

2. 设置 BOX

电子归档包括一个公用 BOX 和最多 200 个用户 BOX。公用 BOX 是设备安装时就预先设置好的，不需要进行设置。可以通过为 BOX 命名来设置 / 注册用户 BOX。如果设置了密码，可以保护 BOX 并且可以安全存储重要文件。可以设置 / 注册最多 200 个用户 BOX。

* 在电子归档中存储文件前，建议配置用户 BOX 和文件夹（只能通过网络进行设置）以有效地管理文件。详细说明参见 [e-Filing Guide]。

1 按下控制面板上的 [电子归档] 键。

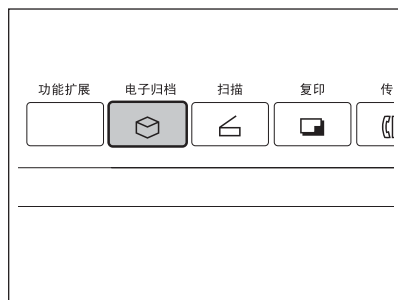

2 选择从 001 到 200 的空白键，然后按 [新建] 键。



3 设置“BOX 名称”。然后，按照要求设置“密码”。

- 当按下 [BOX 名称] 键时，字母输入菜单（“输入字母” 第 30 页）显示。一个 BOX 名可以最多包括 32 个字母。
- 在“密码”和“再次输入密码”处键入相同的 5 位数字。输入密码后按下 [设定] 键。

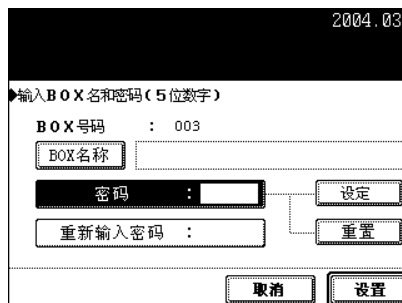

4 按下 [设置] 键。

- 这样就新设置了一个 BOX。

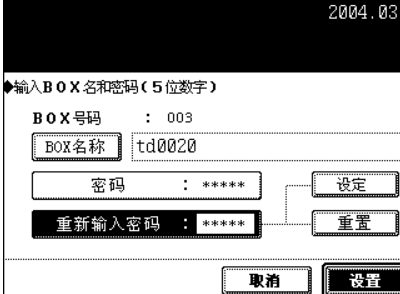

2004.03

输入 BOX 名和密码 (5 位数字)

BOX 号码 : 003

BOX 名称 : td0020

密码 : *****

重新输入密码 : *****

设定

重置

取消

设置

3. 更改输入数据

用户 BOX 中的“BOX 名称”和“密码”可以更改。

* 不能通过触摸屏更改文件夹名。如果需要，通过网络中的客户机，使用电子归档网络应用工具进行更改。详细说明参见 [e-Filing Guide]。

1 按下控制面板上的 [电子归档] 键。

2 选择您想要更改的 BOX，然后按下 [编辑] 键。

- 使用 [上页] 或 [下页] 键切换到应用菜单。
- 为了迅速显示应用菜单，可以键入想要的 BOX 的编号。



3 在“密码”中键入所选 BOX 的密码（5 位），然后按下 [设置] 键。

- 如果在 BOX 注册中没有设置密码，跳过此步骤，直接进入到步骤 4。



4 更改“BOX 名称”和“密码”的内容。

- 当按下 [BOX 名称] 键时，字母输入菜单（“输入字母” 第 30 页）显示。一个 BOX 名可以最多包括 32 个字母。
- 在“密码”和“再次输入密码”处键入相同的 5 位数字。输入密码后按下 [设定] 键。

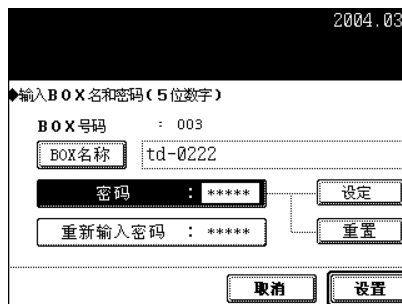

5 按下 [设置] 键。

- 更新了 BOX 的设置。

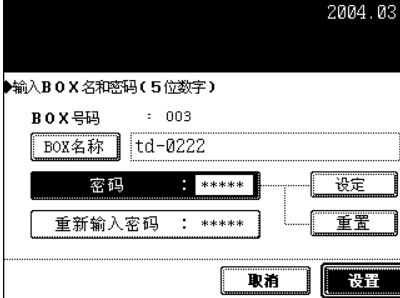

2004.03

输入 BOX 名和密码 (5 位数字)

BOX 号码 : 003

BOX 名称 : td-0222

密码 : *****

重新输入密码 : *****

设定

重置

取消

设置

4. 删除 BOX

可以删除多余的用户 BOX。如果这样的话，也就删除了用户 BOX 中的全部文件。

- * 不能删除公用 BOX。
- * 不能通过本设备删除用户 BOX 中的文件夹。如果需要，用网络中的客户机，通过电子归档的网络应用工具进行删除。详细说明参见 [e-Filing Guide]。

- 1 按下控制面板上的 [电子归档] 键。
- 2 选择您想要删除的 BOX，然后按下 [删除] 键。

- 使用 [上页] 或 [下页] 键切换到应用菜单。
- 为了迅速显示应用菜单，可以键入想要的 BOX 的编号。



- 3 在“密码”中键入所选 BOX 的密码（5 位），然后按下 [设置] 键。

- 如果在 BOX 注册中没有设置密码，跳过此步骤，直接进到步骤 4。



- 4 显示“确定要删掉这个 BOX？（BOX 中的文档也被删除）”。按下 [是] 键删除 BOX。

- 所选 BOX 已被删除。



5. 打印存储的文件

可以打印出存储在 BOX 或文件夹中的文件。

可以选取整理的状态。并且要确认打印的内容，也可以执行测试打印。

打印整个文件。

将打印文件的所有页。如果想要打印多份副本，参见“打印存储的文件时添加/更改设置”第 229 页。

1 按下控制面板上的 [电子归档] 键。

2 选取想要打印的文件所在的 BOX，然后按下 [设置] 键。

- 使用 [上页] 或 [下页] 键切换到应用菜单。
- 为了迅速显示应用菜单，可以键入想要的 BOX 的编号。

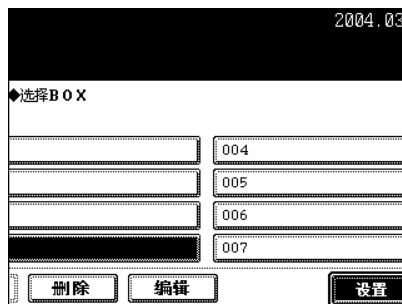

3 在“密码”中键入所选 BOX 的密码（5 位），然后按下 [设置] 键。

- 如果在 BOX 注册中没有设置密码，跳过此步骤，直接进到步骤 4。



4 选取要打印的文件。

- 当想要选取文件夹中的文件时，先选取此文件夹并按 [打开文件夹] 键。然后再选取想要的文件。



5 按下 [打印] 键。

- 开始打印整个文件。

提示

若您在操作过程中要中止打印存储的文档时，可以从打印作业屏幕或扫描作业屏幕中，选择要中止的作业并按 [删除] 键。

有关详细信息，请参见“作业状态”。

"删除作业"  第 191 页

"7. 确认扫描的状态"  第 201 页



进行测试打印

可以打印包含文件其中几页的部分文件。

1 执行“打印整个文档”的 1 至 4 步。

2 按下 [测试打印] 键。



3 键入第一页和最后一页的页号来指定打印页。

- 键入页号后，按下 [输入] 键。
- 若要更正输入内容，按下 [取消] 键。
- 如果要打印所有页，按下 [所有页] 键。

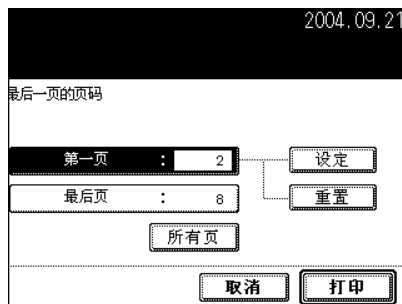

4 按下 [打印] 键。

- 开始打印设置好的页。

提示

若您在操作过程中要中止打印储存的文档时，可以从打印作业屏幕或扫描作业屏幕中，选择要中止的作业并按 [删除] 键。

有关详细信息，请参见“作业状态”。

"删除作业" 第 191 页

"7. 确认扫描的状态" 第 201 页

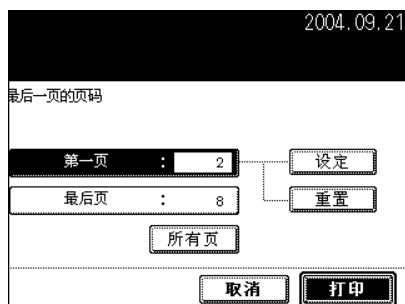

打印存储的文件时添加 / 更改设置

可以在文档 BOX 中存储的文件上添加（或更改）如下的设置。

- 1: 设置供纸来源（按下作为供纸来源的纸盒部位）
- 2: 设置打印份数（通过数字键键入）
- 3: 设置单面打印 / 双面打印。
- 4: 设置整理模式（模式的选择受到已安装的选购设备的限制）
- 5: 设置纸张出口（当安装了选购的整理器时可以设置。）
- 6: 设置图像移位
- 7: 设置标注日期和时间的位置
- 8: 设置页码位置

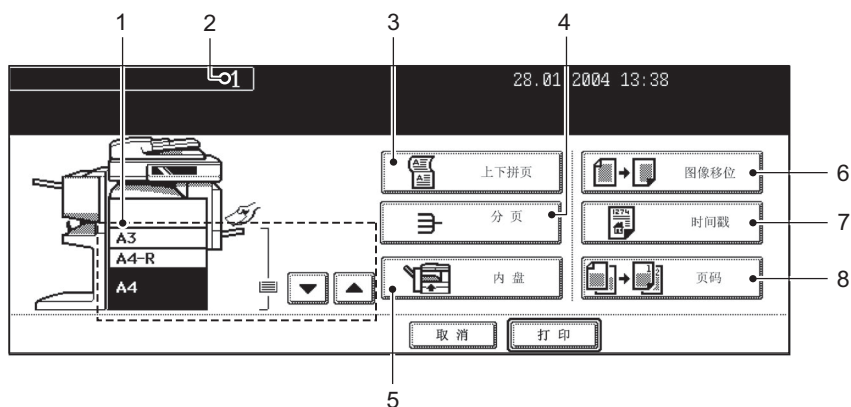

- 1 执行“打印整个文档”的 1 至 4 步。

2 按下 [选定项] 键。

3 根据需要设置打印。

- 详细说明参见前页。有关 3 至 8 项的设置，按下相应键，在菜单中选取想要的键并按 [设定] 键。



4 按下 [打印] 键。

- 开始打印。

提示

若您在操作过程中要中止打印存储的文档时，可以从打印作业屏幕或扫描作业屏幕中，选择要中止的作业并按 [删除] 键。

有关详细信息，请参见“作业状态”。

"删除作业" 第 191 页

"7. 确认扫描的状态" 第 201 页



11. 模板

| | |
|-----------------|-----|
| 1. 模板..... | 232 |
| 2. 调用模板..... | 233 |
| 3. 注册模板..... | 236 |
| 4. 更改输入数据 | 241 |
| 5. 删除模板..... | 245 |

1. 模板

经常使用的功能组合可作为模板进行注册，并且在需要的时候调用。

* 您可以将复印功能、扫描功能或传真功能的组合设置作为模板进行注册，并且在需要的时候调用。这些组合已登入模板菜单的“公用模板组”或“用户模板组（最多有 200 组可用。）”。每组中最多能记录 60 个功能组合。

注意

- 要使用扫描功能，需确保安装有打印机 / 扫描仪套件。
 - * 对于某些型号必须确保安装有打印机 / 扫描仪套件和网络接口卡（选购件）才能使用此功能。
- 要使用传真功能，需要选购传真卡。
- 对于 e-STUDIO 230s/280s 机型，根据其规格概述，将不支持网络相关的功能。

- 1：注册功能组合。
- 2：放好原稿。
- 3：调用需要的模板。

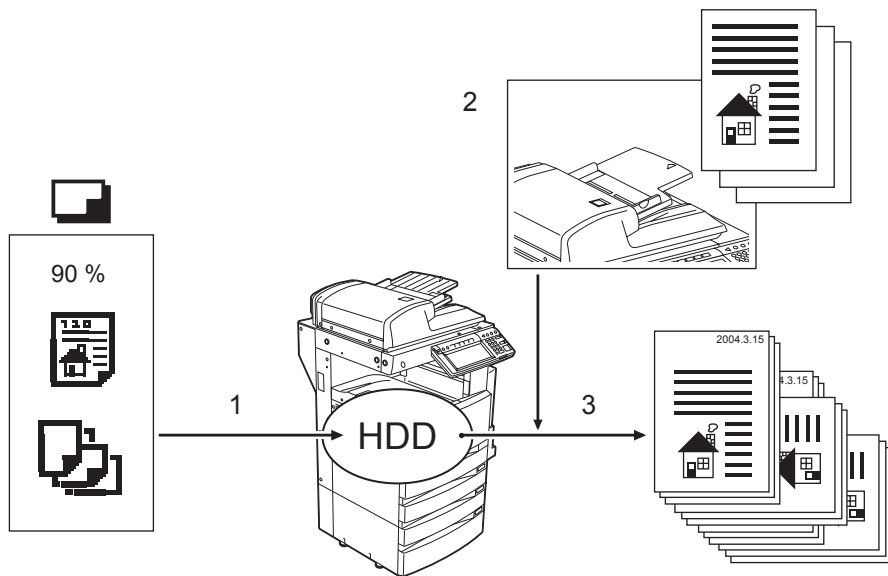

2. 调用模板

调用模板后所有您需要做的仅仅是按下 [开始] 键（触摸屏上的 [扫描] 键用于扫描）。

* 要调用模板，必须先注册模板。参见 "3. 注册模板" 第 236 页。

在公用组中调用模板

- 1 在纸盒中放入纸张。
 - "4. 设置复印纸" 第 35 页
- 2 放好原稿。
 - "2. 设置原稿" 第 51 页
- 3 按下控制面板上的 [模板] 键。
 - 显示调用模板的菜单。

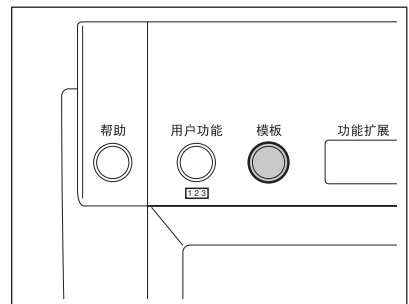

- 4 按下 [公用模板组] 键。



- 5 选择需要的模板。



6 确认“更新模板设定”显示在屏幕上。

- 根据需要选择其他复印模式。

7 按下 [开始] 键。



在用户模板组中调用模板

1 在纸盒中放入纸张。

- "4. 设置复印纸" 第 35 页

2 放好原稿。

- "2. 设置原稿" 第 51 页

3 按下控制面板上的 [模板] 键。

- 显示调用模板的菜单。

4 选择注册您要调用模板的组。

- 使用 [上页] 或 [下页] 键切换到应用菜单。
- 为了迅速显示应用菜单，可以键入所需用户模板组的号码。



5 键入所选组的密码 (5 位)，然后按下 [设置] 键。

- 如果在组的注册中没有设置密码，跳过此步骤，直接进到步骤 6。



6 选择需要的模板。



7 键入所选模板的密码（5位），然后按下[设置]键。

- 如果在组的注册中没有设置密码，跳过此步骤，直接进到步骤 8。



8 确认“更新模板设定”显示在屏幕上。

• 根据需要选择其他复印模式。

9 按下[开始]键。



3. 注册模板

为了调用模板，您需要首先注册模板的组合设置。

可以根据自己的需要，在“公用模板组”或“用户组”中注册模板。

- 公用模板组：

整个公司或企业范围内的常用功能组合被注册在该组内，任何人都可以使用。此组中最多可有 60 个组合（模板）。根据使用目的的不同，您可以通过设置密码的方式划分权限。

- 用户模板组：

每个部，处或个人都控制一个用户模板组，并用其注册模板。如果您为组登录设置了密码，就可以轻松的管理。最多可设置 200 组，在每组中最多可有 60 个组合（模板）。

* 当在公用模板组中注册模板时，必须在“管理员密码”中键入密码。

在公用模板组中注册模板

1 设置您需要进行组合的每个功能。

- 例：设置复印功能中的“图像移位”、“90% 缩小”和“10 组副本”。

2 按控制面板上的 [模板] 键

3 按下 [登记] 键。



4 选择“公用模板组”，然后按下 [设置] 键。



- 5 在“管理员密码”中键入密码（6位），然后按下[设置]键。



- 6 在模板菜单中按下空白的键，然后按下[保存]键。



- 7 输入所注册模板的资料。

- 尽管必须输入“名称1”或“名称2”二者之一，但“用户名”和“密码”仅在要求时输入。
- 当按下[名称1]键后，显示输入字符菜单（“输入字母” 第30页）。名称最多可由11个字符组成。
- 按以上习惯输入最多为11个字母的“名称2”和最多为30个字母的“用户名”。

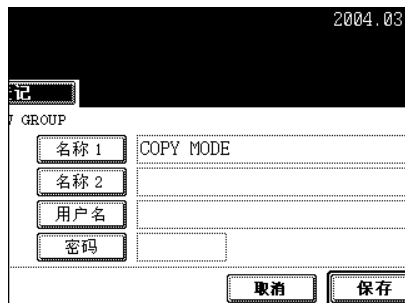

- 8 在步骤7的菜单中，当按下[密码]键后，菜单切换到右边所示的界面。在“密码”和“重新输入密码”处键入相同的5位数字，然后按[设置]键。

- 输入密码后按下[设置]键。

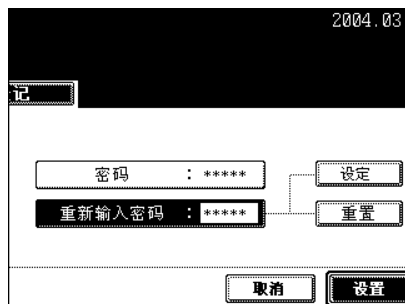

9 按下 [保存] 键。

- 菜单返回到步骤 1。(在控制面板上按下 [模板] 之前的菜单显示。)



在用户模板组中注册模板

1 设置您需要进行组合的每个功能。

- 例：设置复印功能中的“图像移位”、“90% 缩小”和“10 组副本”。

2 按下控制面板上的 [模板] 键。

3 按下 [登记] 键。



4 由空格键从 001 到 200，选择“用户组”，然后按下 [设置] 键。

- 选择未注册的“用户组”后，执行步骤 5。



- 选择已注册的“用户组”后，在下一个菜单上键入“组密码”（5位），然后跳转到步骤8。



5 输入注册新用户组资料。

- 尽管必须输入“名称”，但“用户名”和“密码”仅在要求时输入。
- 当按下[名称]键后，显示输入字符菜单（“输入字母” 第30页）。名称最多可由20个字符组成。
- 按照以上方式为[用户名]输入名称（不超过30个字符）。



6 在步骤5的菜单中，当按下[密码]键后，菜单切换到右边所示的界面。在“密码”和“重新输入密码”处键入相同的5位数字，然后按[设置]键。

- 输入密码后按下[设定]键。

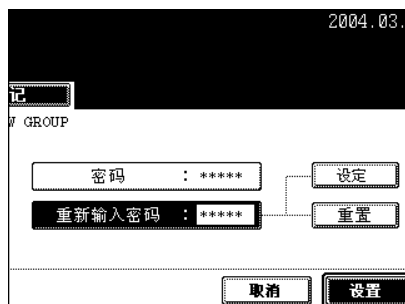

7 按下空白的[模板]键，然后按下[保存]键。



8 输入要求的资料。

- 尽管必须输入“名称 1”或“名称 2”二者之一，但“用户名”和“密码”仅在要求时输入。
- 当按下[名称 1]键后，显示输入字符菜单（“输入字母” 第 30 页）。名称最多可由 11 个字符组成。
- 按以上习惯输入最多为 11 个字母的“名称 2”和最多为 30 个字母的“用户名”。



9 在步骤 9 的菜单中，当按下[密码]键后，菜单切换到右边所示的界面。在“密码”和“重新输入密码”处键入相同的 5 位数字，然后按[设置]键。

- 输入密码后按下[设置]键。

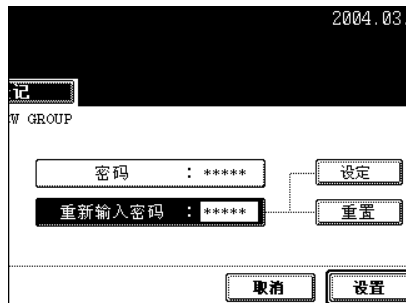

10 按下[保存]键。

- 菜单返回到步骤 1。（在控制面板上按下[模板]之前的菜单显示。）



4. 更改输入数据

模板 / 用户组的注册名称、用户名称和密码可以更改。

更改模板资料

1 按下控制面板上的 [模板] 键。

2 按下 [登记] 键。



3 选择您想要更改的组（其中注册了该模板），然后按下 [设置] 键。

- 使用 [上页] 或 [下页] 键切换到应用菜单。
- 为了迅速显示应用菜单，可以键入所需用户模板组的号码。

4 当选择了 [公用模板组] 键，在“管理员密码”中输入密码（6 位），然后按下 [设置] 键。当选择了一个用户模板组，在选择的组“密码”中用数字键输入密码（5 位），然后按下 [设置] 键。

- 如果在用户模板组注册中没有设置密码，跳过此步骤，直接进到步骤 5。



5 选择您想要更改的模板，然后按下 [编辑] 键。



6 在“密码”中键入所选模板的密码（5位），然后按下 [设置] 键。

- 如果在模板注册中没有设置密码，跳过此步骤，直接进到步骤 7。



7 按“名称 1”、“名称 2”和/或“用户名”键。

- 当按下 [名称 1] 键后，显示输入字符菜单（“输入字母” 第 30 页）。名称最多可由 11 个字符组成。
- 按以上习惯输入最多为 11 个字母的“名称 2”和最多为 30 个字母的“用户名”。
- 如果仅更改密码，跳至步骤 7。



8 在步骤 7 的菜单中，当按下 [密码] 键后，菜单切换到右边所示的界面。在“密码”和“重新输入密码”处键入更改后的数字（相同的 5 位数字），然后按 [设置] 键。

- 输入密码后按下 [设置] 键。
- 如果不更改密码，跳至步骤 8。

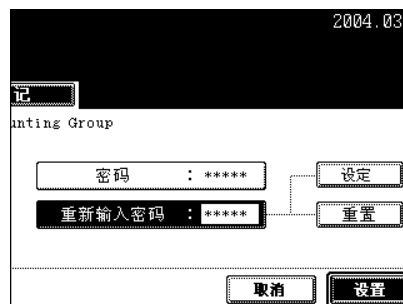

9 按下 [设置] 键。

- 模板资料已被更改。

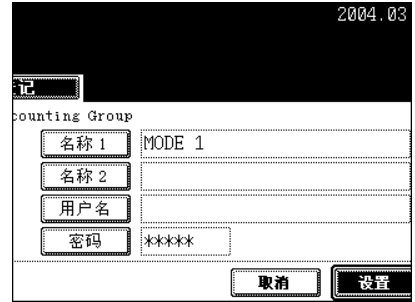

更改用户模板组资料

公用组无法更改。

1 按下控制面板上的 [模板] 键。

2 按下 [登记] 键。



3 选择您想要更改的用户模板组，然后按下 [编辑] 键。

- 使用 [上页] 或 [下页] 键切换到应用菜单。
- 为了迅速显示应用菜单，使用数字键键入所需用户模板组的号数。



4 在“密码”中键入所选组的密码（5位），然后按下[设置]键。

- 如果在用户模板组注册中没有设置密码，跳过此步骤，直接进到步骤5。



5 按下[名称]键和/或[用户名]键。

- 当按下[名称]键后，显示输入字符菜单（“输入字母” 第 30 页）。名称最多可由 20 个字符组成。
- 按照以上方式为[用户名]输入名称（不超过 30 个字符）。
- 如果仅更改密码，跳至步骤 5。



6 在步骤5的菜单中，当按下[密码]键后，菜单切换到右边所示的界面。在“密码”和“重新输入密码”处键入更改后的数字（相同的5位数字），然后按[设置]键。

- 如果不更改密码，跳至步骤 5。

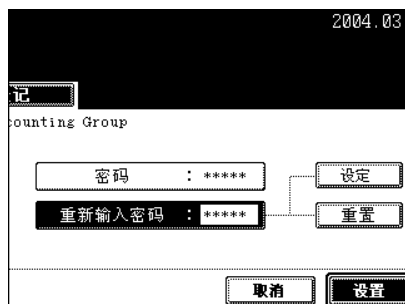

7 按下[设置]键。

- 用户模板组资料已被更改。



5. 删除模板

可以删除无用的模板。您也可以删除用户模板组。

删除一个模板

1 按下控制面板上的 [模板] 键。

2 按下 [登记] 键。

3 选择您要删除的组（其中注册了该模板），然后按下 [设置] 键。

- 使用 [上页] 或 [下页] 键切换到应用菜单。
- 为了迅速显示应用菜单，可以键入所需用户模板组的号码。

4 当选择了 [公用模板组] 键，使用数字键在“管理员密码”中输入密码（6 位），然后按下 [设置] 键。当选择了一个用户模板组，在选择的组“密码”中用数字键输入密码（5 位），然后按下 [设置] 键。

- 如果在用户模板组注册中没有设置密码，跳过此步骤，直接进到步骤 5。

5 选择您要删除的模板，然后按下 [删除] 键。



6 在“密码”中键入所选模板的密码（5位），然后按下 [设置] 键。

- 如果在用户模板组注册中没有设置密码，跳过此步骤，直接进到步骤 7。



2004.03

名字 : STORE TO E-FILING

用户名 :

密码 : *****

7 按下 [删除] 键。

- 所选模板已被删除。



2004.03

删除?

删除一个用户模板组

1 按下控制面板上的 [模板] 键。

2 按下 [登记] 键。



3 选择您想要删除用户模板组，然后按下 [删除] 键。

- 使用 [上页] 或 [下页] 键切换到应用菜单。
- 为了迅速显示应用菜单，可以键入所需用户模板组的号码。



4 在“密码”中键入所选组的密码（5位），然后按下 [设置] 键。

- 如果在用户模板组注册中没有设置密码，跳过此步骤，直接进到步骤 5。



5 按下 [删除] 键。

- 所选用户模板组已被删除。



12. 当图形符号在触摸屏上闪烁时

| | |
|-------------------------|-----|
| 1. 闪烁的图形符号描述..... | 250 |
| 2. 更换墨粉盒符号..... | 252 |
| 3. 清除卡纸符号..... | 257 |
| 4. 添加钉书针（选购件）..... | 272 |
| 5. 取出卡住的钉书钉（选购件）..... | 277 |
| 6. 清除打孔器的碎纸屑（选购件）..... | 281 |
| 7. 请求维修符号 / 定期维护信息..... | 282 |

1. 闪烁的图形符号描述

触摸屏上的图形符号显示复合机的状态。当其中的一个图形符号闪烁时，参照所示页的指示采取适当的措施。

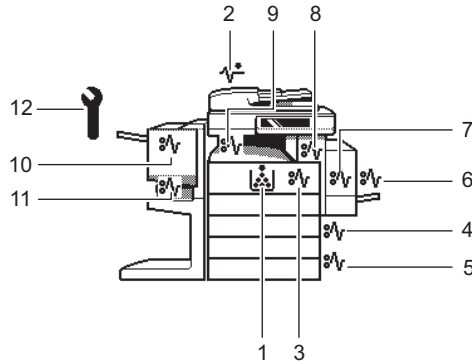

1：更换墨粉盒符号

当墨粉盒用空时闪烁。

"2. 更换墨粉盒符号" 第 252 页

2：检查原稿符号

原稿卡在自动双面输稿器中时闪烁。

"1. 自动双面输稿器（选配件）中卡纸" 第 257 页

3：定位辊部位卡纸符号

当定位辊部位卡纸时闪烁。

"2. 定位辊部位卡纸" 第 260 页

4：纸盒卡纸符号

当一个纸盒供纸失误时闪烁。

"3. 纸盒卡纸" 第 261 页

5：选配件卡纸符号

当大容量供纸器 / 供纸底座（1 纸盒类型）（选配件）供纸卡纸时闪烁。

"4. 在 大容量供纸器 / 其他供纸纸盒模块（选配件）中卡纸" 第 262 页

6：旁路供纸卡纸符号

旁路供纸复印期间纸张不能被送入复合机中时闪烁。

"5. 在旁路供纸单元中卡纸" 第 263 页

7：双面器卡纸符号

当自动双面器内卡纸时闪烁。

"6. 在自动双面器内卡纸" 第 263 页

8 : 定影卡纸符号

纸张卡在复合机定影单元中时闪烁。

"7. 在复合机定影单元中卡纸"  第 264 页

9 : 中继（桥）单元卡纸符号

纸张卡在中继单元中时闪烁。

"9. 在中继单元中卡纸（选购件）"  第 266 页

10: 整理器 / 打孔单元卡纸符号

当整理器（选购件）或打孔单元（选购件）内卡纸时闪烁。

"11. 在打孔单元（选购件）中卡纸"  第 268 页

11: 脊缝式装订单元卡纸符号

当整理器（选购件）脊缝式装订单元内卡纸时闪烁。

"13. 在脊缝式装订整理器（选购件）中卡纸"  第 270 页

12: 请求维修符号

当需要维修技术人员检查和维护时闪烁。

"请求维修符号"  第 282 页

2. 更换墨粉盒符号

当墨粉盒中的墨粉快用完的时候，会闪动“更换墨粉盒”提示信号并显示“安装新墨粉盒”。

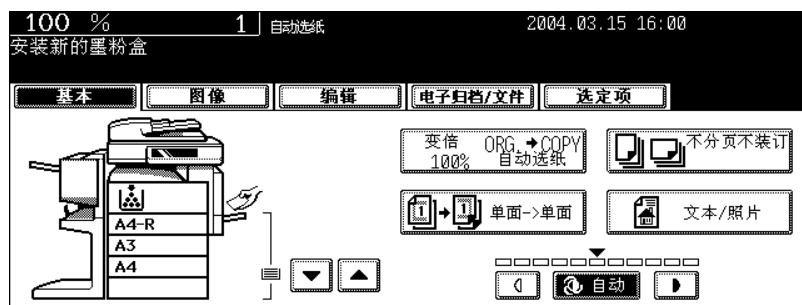

更换墨粉盒

1 打开前盖板。



2 按下绿色杆。

- 它使墨粉盒移到前端。

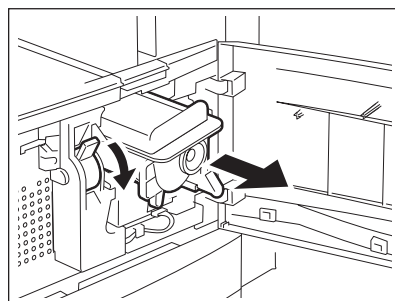

3 拔出墨粉盒。

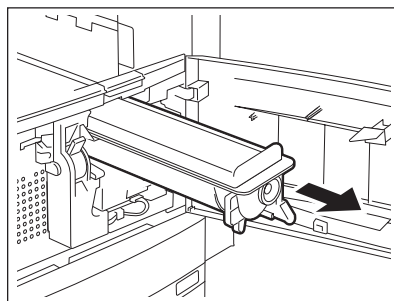

4 充分摇晃新的墨粉盒以抖松里面的墨粉。

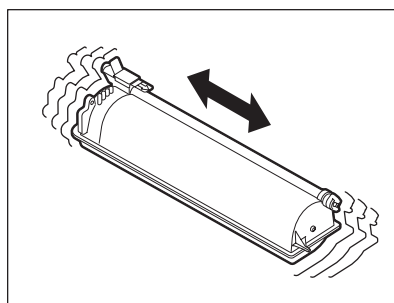

5 按箭头方向拉掉封条。

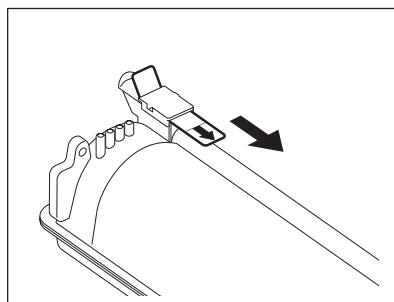

6 插入墨粉盒直到听到咔嗒声。

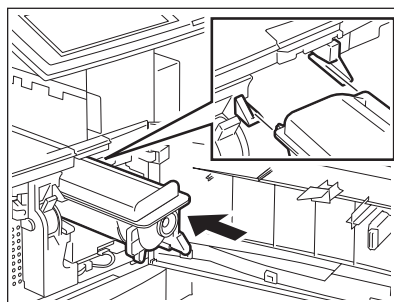

7 打开旁路供纸盘。

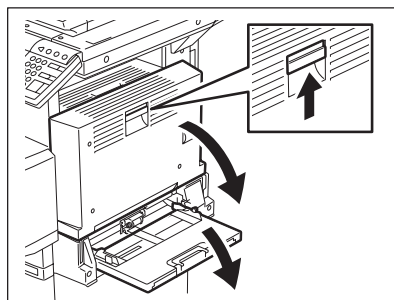

8 打开自动双面器。

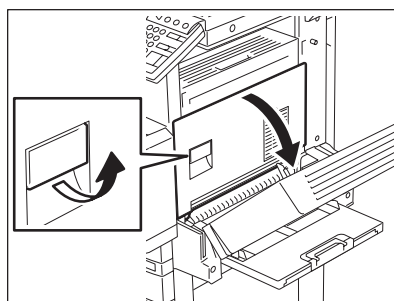

9 打开转印单元，从前面的盒子中取出转印电极清洁器。

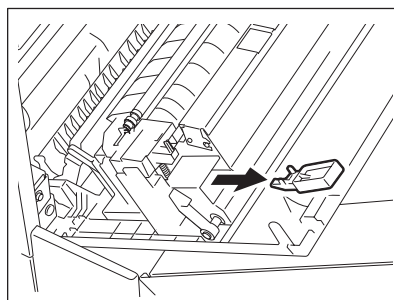

12

10 用转印电极清洁器正确擦拭转印电极丝。

- 将转印电极清洁器清洁至转印分离部件的边缘。清理完后将其抽出。
- 将清洁器靠着下一个电极的一面按下，并注意不要让清洁器垫片碰到电极丝。

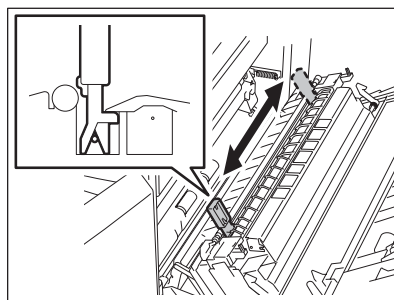

11 将转印电极清洁器放回前盒子中，然后关闭转印单元。

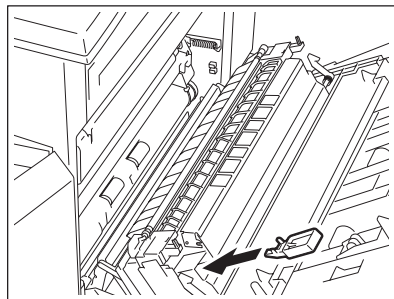

12 合上自动双面器和旁路供纸盘。

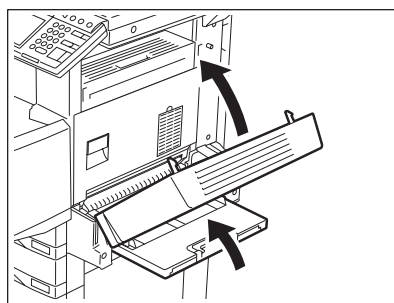

13 合上前盖板。

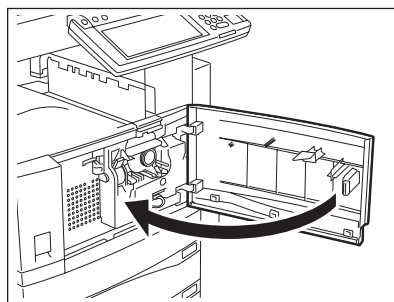

附加说明

墨粉盒（复印份数）的使用寿命根据以下条件有所不同。

- 1 原稿尺寸的范围（复合机的打印配给）
- 2 原稿的大小和密度
- 3 当复印时存在实心黑色（当复印一本书且部分打开原稿封面时。）
- 4 复印时室内的温度和湿度。
- 5 复印密度和图片质量模式

如下图所示，墨粉盒的使用寿命根据复印模式和原稿覆盖率有所不同。

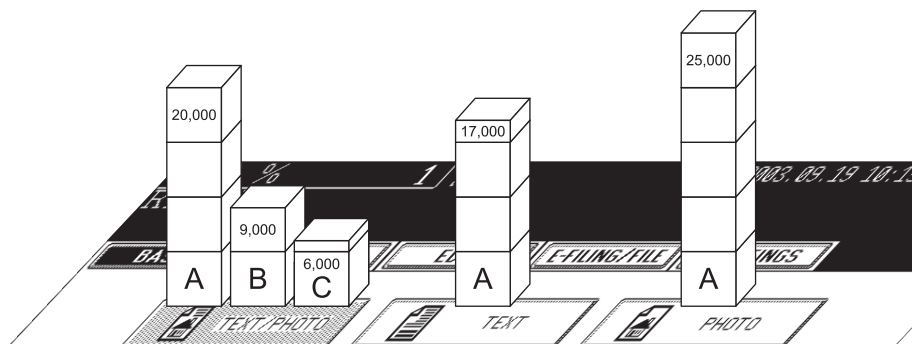

原稿类型



A

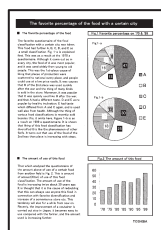



B



C

3. 清除卡纸符号

当复合机出现纸张误送时，在触摸屏上的  或  符号闪烁，显示相应的卡纸位置。这种情况下，参考下面的图示按照以下步骤取出卡住的纸张。

* 详细信息，请参见 "1. 闪烁的图形符号描述"  第 250 页。

1. 自动双面输稿器（选购件）中卡纸

- 1 按下自动双面输稿器上的按钮，打开上盖板。

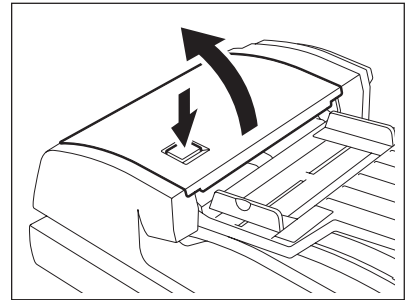

- 取出卡住的原稿。

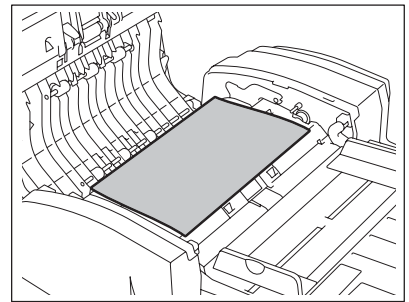

- 2 旋转绿色旋钮，取出卡住的原稿。

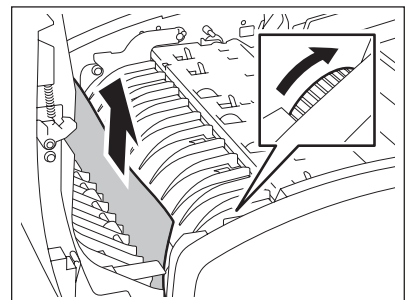

- 3** 如果无法取出，按照与步骤 2 相反的方向旋转绿色旋钮。然后取出。

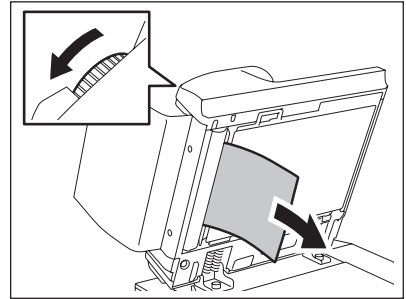

- 4** 提起绿色把手。

- 取出卡住的原稿。

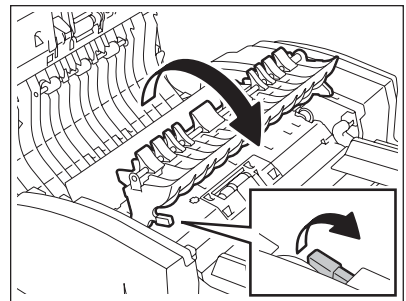

- 5** 按照箭头方向旋转前侧的绿色旋钮，取出卡住的原稿。

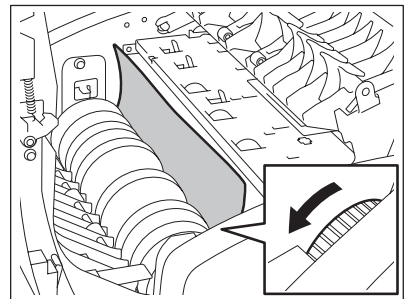

- 6** 提起原稿输送盘，取出卡住的原稿。

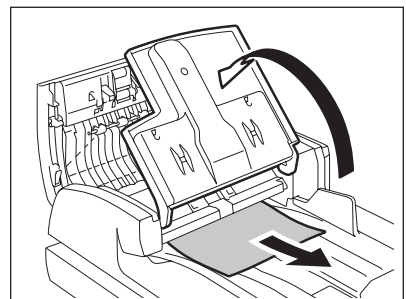

7 放下原稿输送盘，向前旋转绿色旋钮，打开盖板。

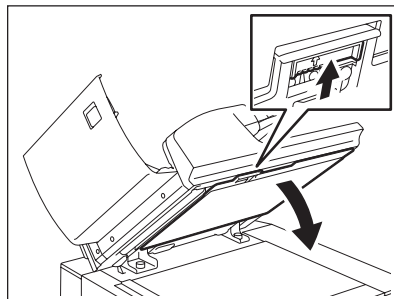

8 取出卡纸。

9 合上上、下盖板。

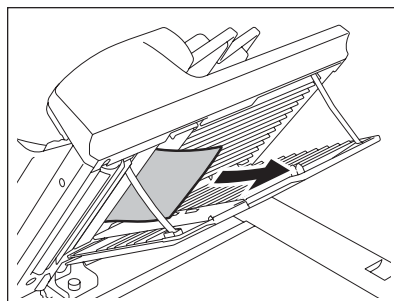

2. 定位辊部位卡纸

1 打开旁路供纸盘。

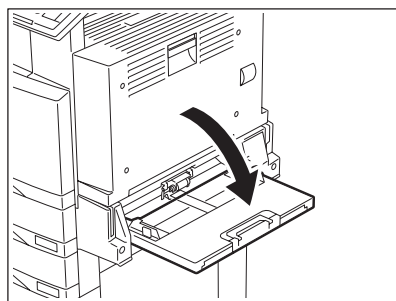

2 打开自动双面器。

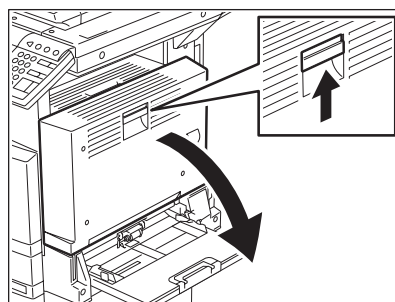

3 打开转印盖。

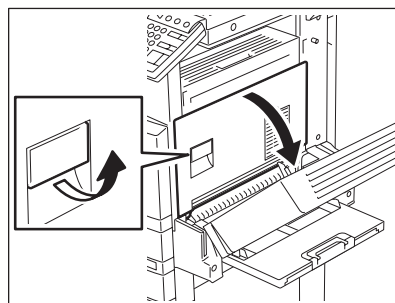

4 按照箭头指示向内旋转绿色旋纽，取出卡住的纸张。

5 合上转印盖，自动双面器和旁路供纸盘。

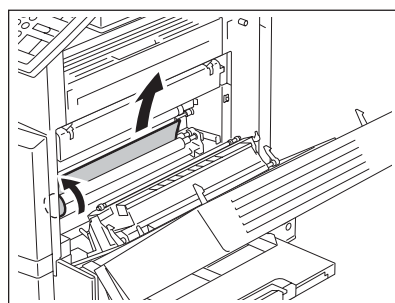

3. 纸盒卡纸

1 打开盖板。

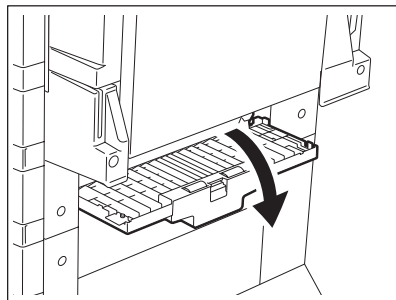

2 取出卡纸。

3 合上盖板。

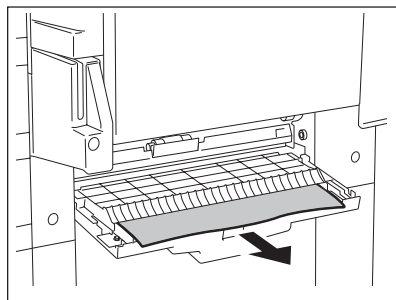
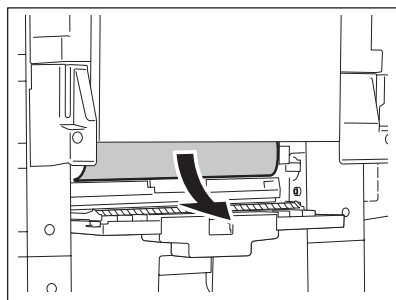

4. 在 大容量供纸器 / 其他供纸纸盒模块 (选购件) 中卡纸

1 打开盖板。

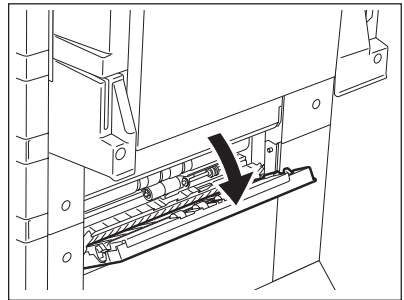

2 取出卡纸。

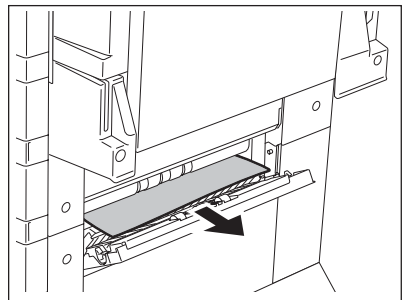

提示

在供纸工作台 (选购件) 中卡纸
- 打开所示的右侧的盖板, 取出卡住的纸张。

3 合上盖板。

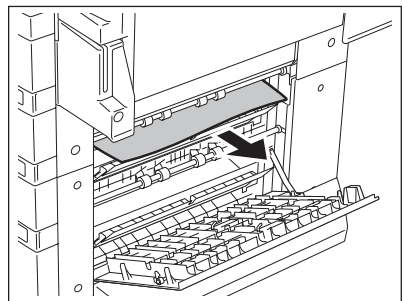

5. 在旁路供纸单元中卡纸

- 1 拉出卡在旁路供纸盘中的纸张。

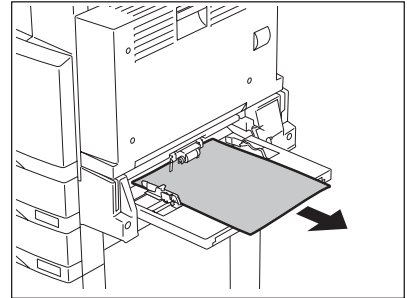

6. 在自动双面器内卡纸

- 1 确保旁路供纸托盘打开，而且自动双面器打开。

当心

- 小心不要让手指夹在复合机和自动双面器之间。这可能导致人身伤害。
- 不要接触导板的金属部分，否则会导致烫伤。

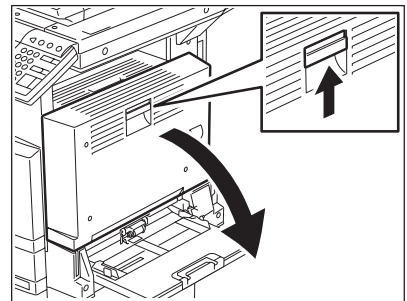

- 2 按照箭头所示提起纸张导板，取出卡住的纸张。

- 3 放下纸张导板，自动双面器放回到原来的位置。

- 确保完全关上自动双面器的两端。

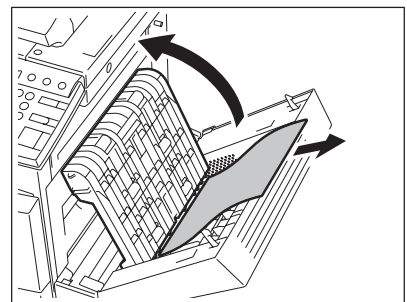

7. 在复合机定影单元中卡纸

- 1 确保旁路供纸盘和自动双面器已经打开，然后打开转印盖板。

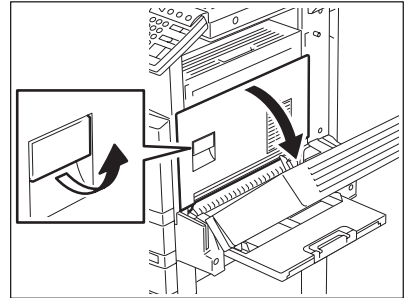

- 2 打开出口盖板。

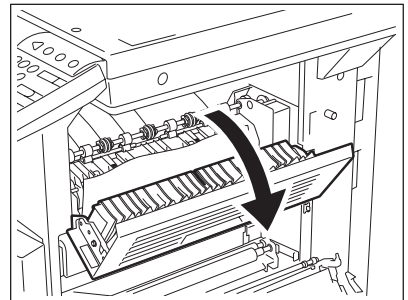

- 将其完全按下。

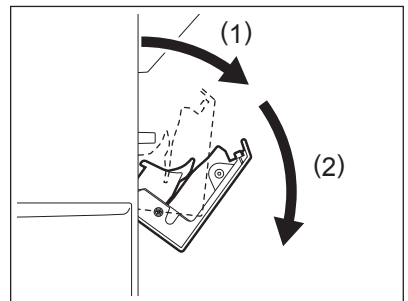

- 3 取出卡纸。
- 4 关闭出口盖板、转印盖和自动双面器。将旁路供纸盘放回原位。

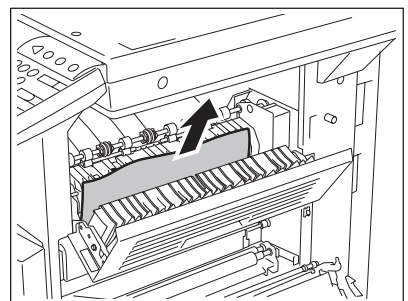

8. 错位接收盘或作业分类盘（选购件）中的卡纸

- 1 确保打开了旁路供纸盘和自动双面器，然后打开转印盖板。

当心

不得接触定影单元或其周围的金属区域。因为这些部件的温度很高，会导致烫伤或电击，从而造成人身伤害。

- 2 打开定影单元盖板。

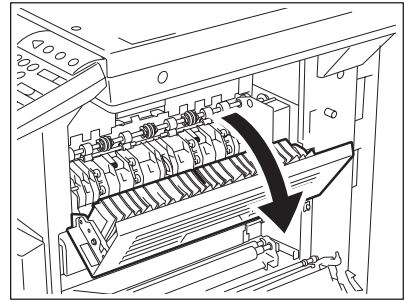

- 3 打开错位接收盘盖板或作业分类盘盖板。

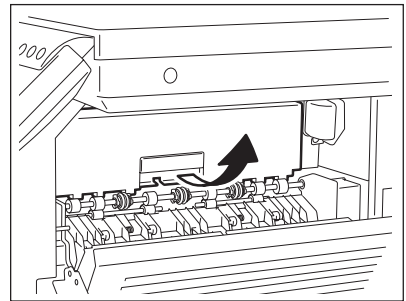

4 移除错位接收盘或作业分类盘内的卡纸。

- 根据卡纸位置，将纸向上或向下拉出。
- 向上

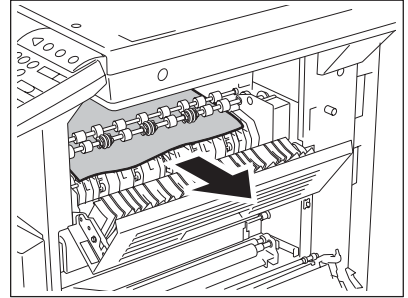

- 向下

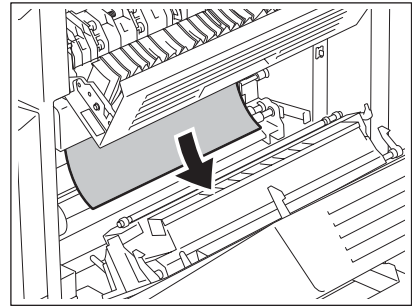

5 关闭错位接收盘盖板或作业分类盘盖板。关闭定影单元盖板和转印盖板。合上自动双面器和旁路供纸盘。

9. 在中继单元中卡纸 (选购件)

1 握住中继 (桥) 单元把手，打开盖板。

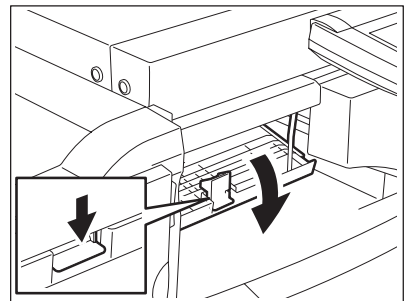

2 取出卡在中继（桥）单元中的纸张。

- 如果从定影单元中取出卡住的纸张更为容易，则采取这种操作方法。

3 合上中继（桥）单元盖板。

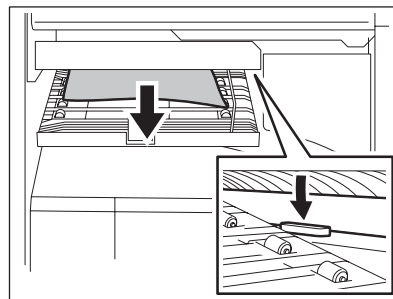

10. 在整理器（选购件）中卡纸

1 取出卡在纸张出口区域的纸张。

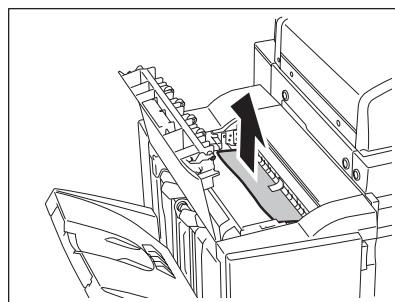

2 打开整理器的上盖板。

3 删除整理器中的任何卡纸纸张。

4 合上上盖板。

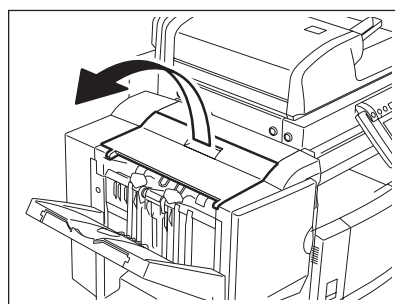

11. 在打孔单元 (选购件) 中卡纸

- 1 按下整理器的释放杆，小心将整理器从复合机上移开。

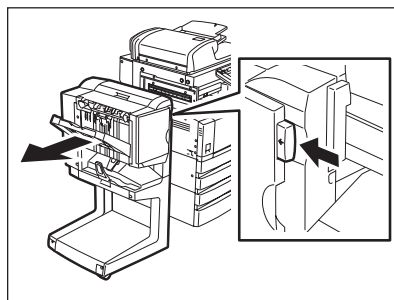

- 2 旋转打孔单元的绿色握柄将阴影区中的箭头定位到握柄右侧。

- 此时冲头抬起。

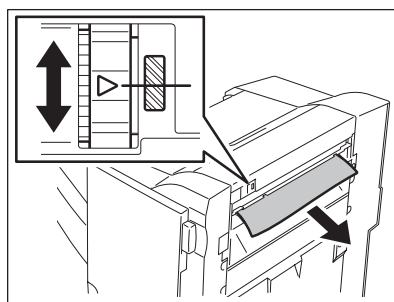

- 3 取出卡纸。
- 4 将整理器放回到原来的位置。

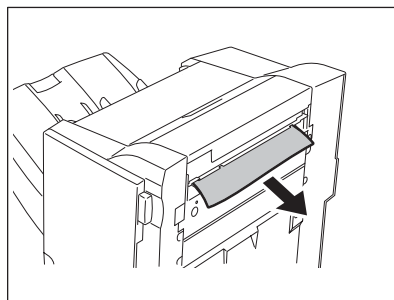

12. 在单钉装订整理器（选购件）中卡纸

1 推动杠杆，小心的从复合机移开整理器。

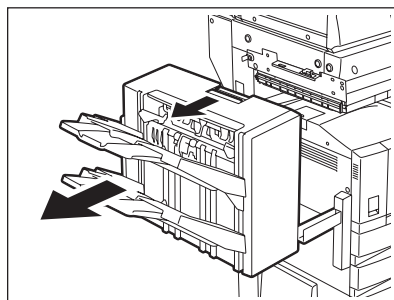

2 提起绿色杆，取出卡住的纸张。

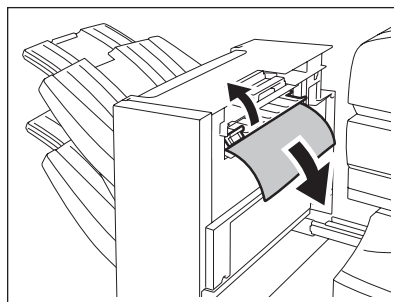

3 取出卡在纸张出口区域的纸张。

4 将整理器安装到复合机上。

当心

小心不要让手指夹在复合机和整理器（选购件）之间。
这可能导致人身伤害。

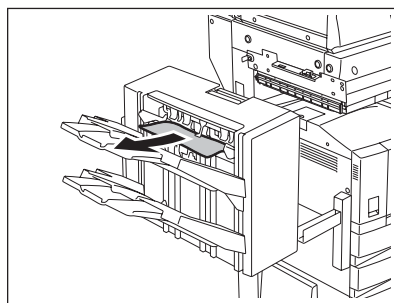

13. 在脊缝式装订整理器 (选购件) 中卡纸

1 按下整理器的释放杆, 小心将整理器从复合机上移开。

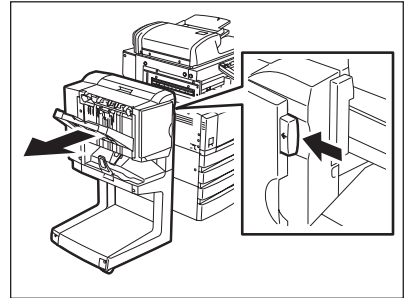

2 打开出口盖板。

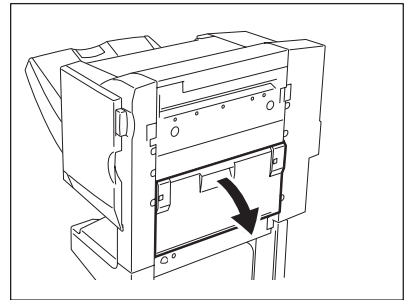

3 取出卡纸。

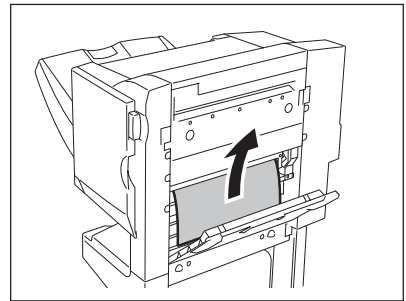

4 打开前盖板。

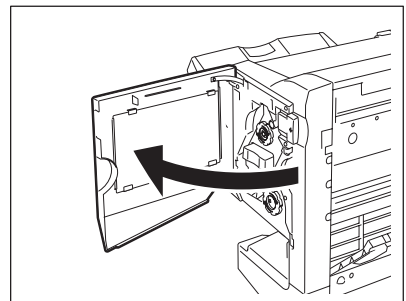

5 顺时针旋转右侧较低位置的握柄。

- 取出卡在脊缝式装订机纸张出口区的纸张。

6 合上出口盖板和前盖板，然后将整理器放回原位。

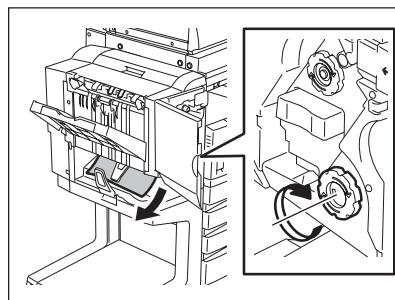

14. 在装订单元中卡纸

1 打开整理器的前盖板。

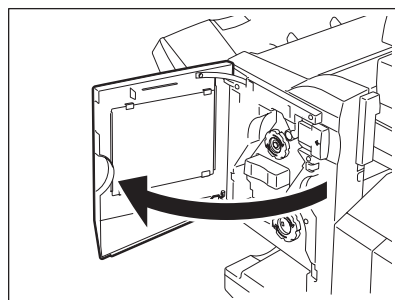

2 顺时针旋转中间的绿色握柄。

- 当订书机抬起来时，握柄右上方的窗口变为蓝色。

3 取出卡在纸张出口区域的纸张。

4 合上前盖板。

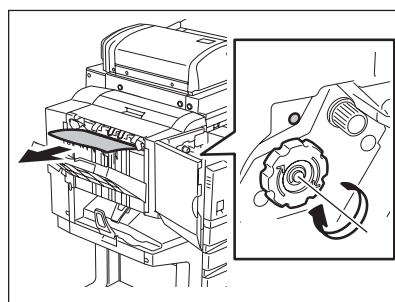

4. 添加钉书针（选购件）

钉盒里的钉用完时，将显示“检查钉盒”。
按照下列步骤在钉仓内添加钉。

脊缝式装订整理器（选购件）

1 打开整理器的前盖板。

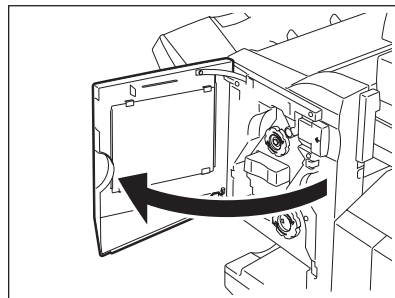

2 握住绿色握柄拔出订书机部件。

- 将上方的绿色握柄旋转至右手图例中标记所示的位置，以便钉盒出来的位置对着用户。

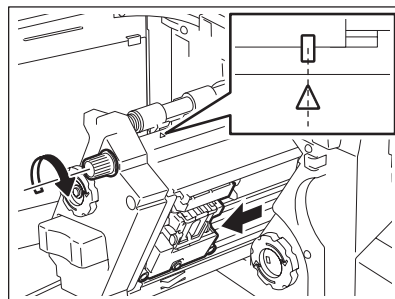
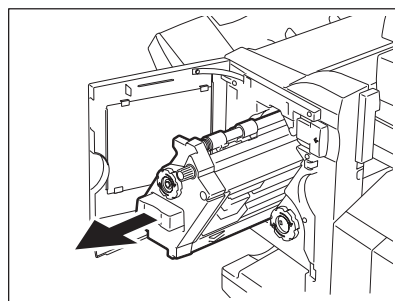

3 握住钉盒两侧的绿色区域，取出钉盒。

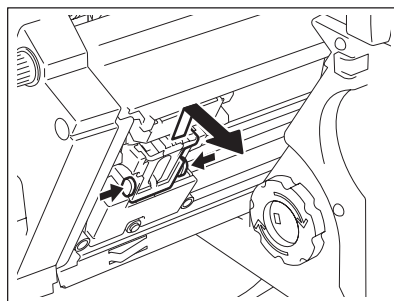

4 取出空的钉盒。

- 从两侧推动按钮（标记为 PUSH）以松开锁扣。

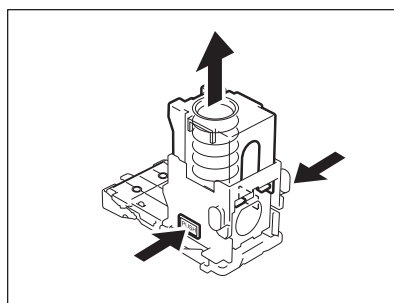

- 从钉仓中取出空的钉盒。

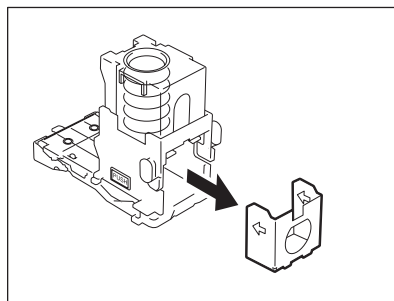

5 将新的钉盒推入到钉仓中，直到听到“喀嗒”的声音。

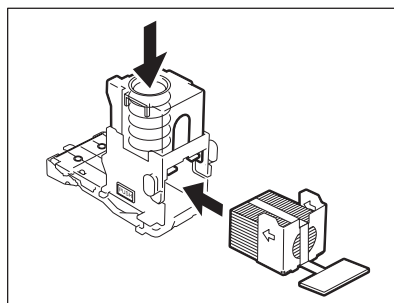

6 拉下包住钉书钉的封条。

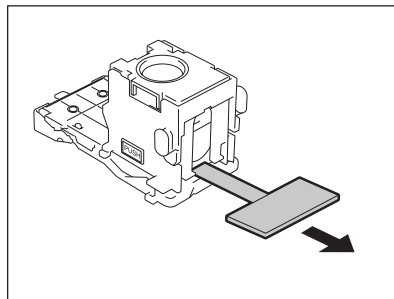

7 将钉仓放回到原来的位置。

8 将装订单元放回原先的位置，合上前盖板。

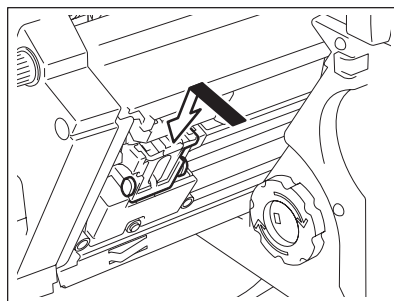

单钉装订整理器 (选购件)

1 推动杠杆，小心的从复合机移开整理器。

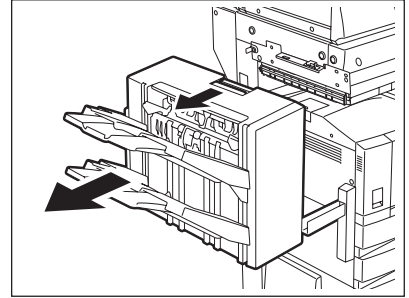

2 取出钉仓。

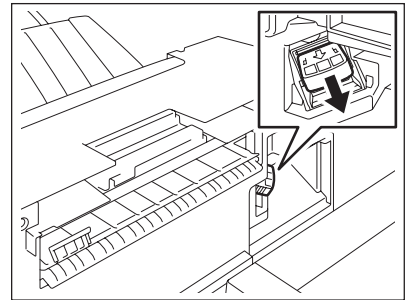

3 从钉仓中取出空的钉盒。

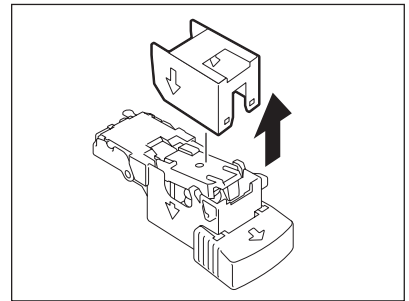

4 安放新的钉盒。

- 将新的钉盒推入到钉仓中，直到听到“喀嗒”的声音。
- 在钉盒被放入钉仓之前，不要拆除固定钉的封条。

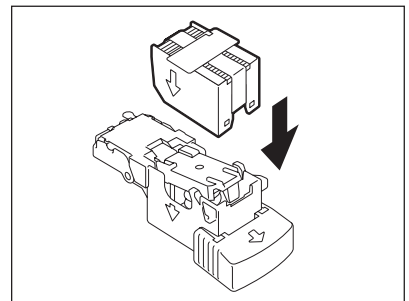

5 笔直向上拉掉固定钉的封条。

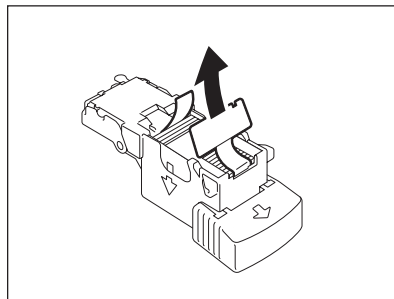

6 将钉仓放回到原来的位置。

- 插入钉仓，直到它被卡锁锁住，并且听到“喀嗒”的声音。

提示

如果还有“检查装订盒”的消息，请重复从步骤 1 到步骤 6 的以上过程。

7 将整理器安装到复合机上。

当心

小心不要让手指夹在复合机和整理器（选购件）之间。这可能导致人身伤害。

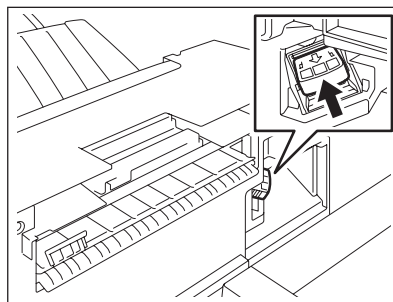

5. 取出卡住的钉书钉（选购件）

如果数码复合机未在装订模式下装订，则显示“检查装订盒”的消息。这意味着钉已被卡住。按照下面的程序取出卡住的钉。

脊缝式装订整理器（选购件）

1 打开整理器的前盖板。

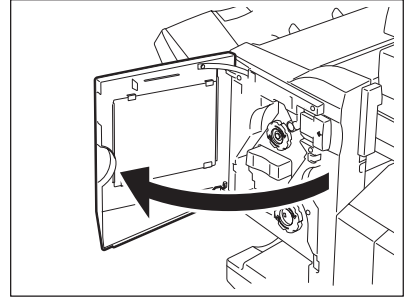

2 握住绿色握柄拔出订书机部件。

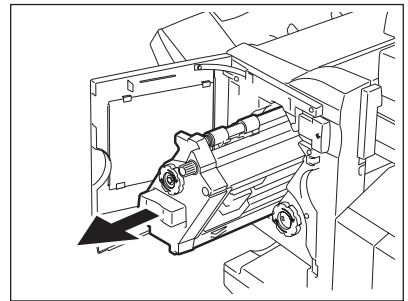

- 将上方的绿色握柄旋转至右手图例中标记所示的位置，以便钉盒出来的位置对着用户。

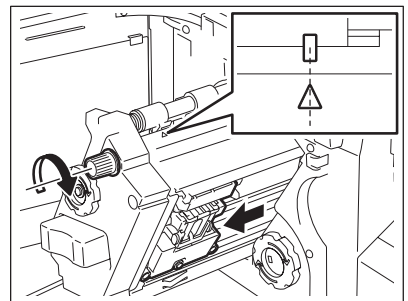

3 握住钉盒两侧的绿色区域，取出钉盒。

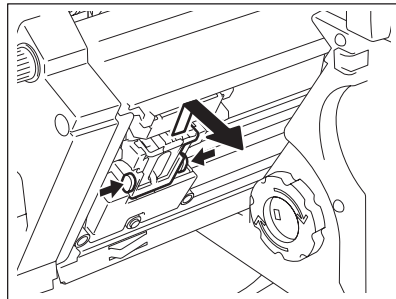

4 握住带有蓝色密封塞的握柄，拧起订书机盖。

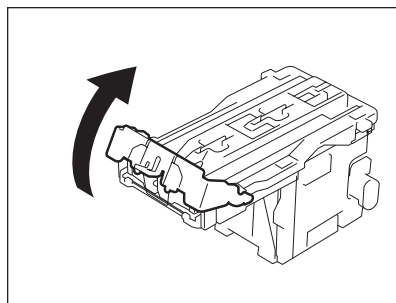

5 取出卡住的钉书钉

6 握住握柄，按下订书机盖。

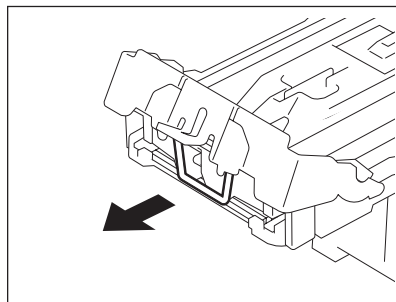

7 将钉仓放回到原来的位置。

8 将装订单元放回原先的位置，合上前盖板。

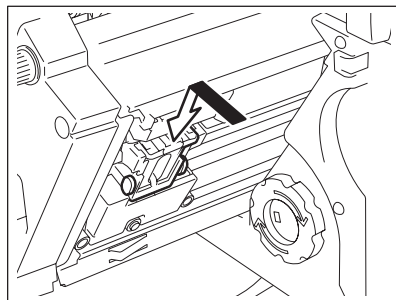

单钉装订整理器 (选购件)

1 推动杠杆，小心的从复合机移开整理器。

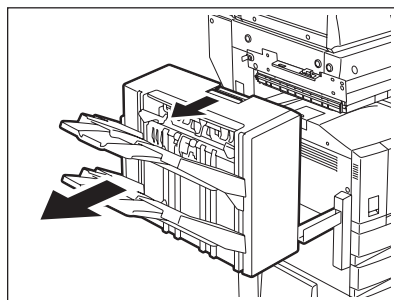

2 取出钉仓。

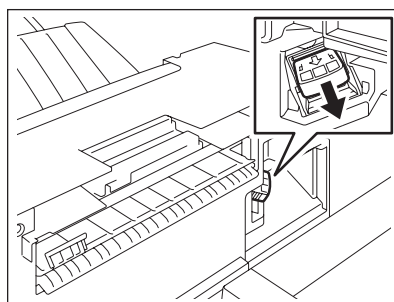

3 拿着把手，放下钉仓盖板。

- A: 钉仓

当心

不要触摸装订部位可能造成人身伤害

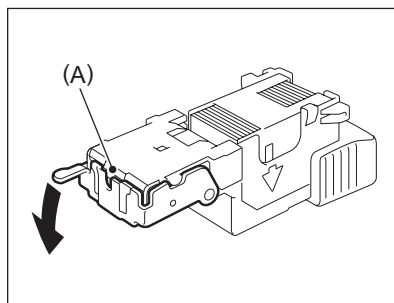

4 取出卡住的钉书钉

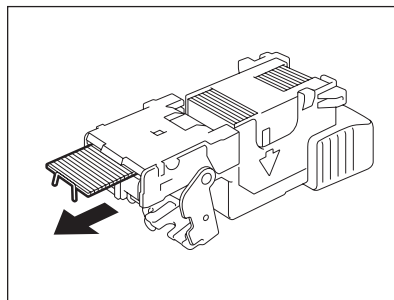

5 拿着把手，将钉仓盖板放回到原先的位置。

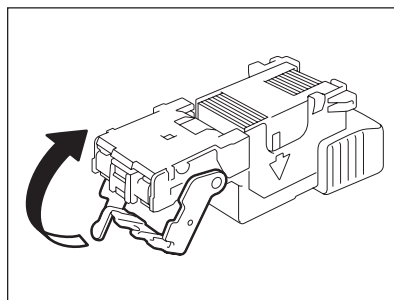

6 将钉仓放回到原来的位置。

- 插入钉仓，直到它被卡锁锁住，并且听到“喀嗒”的声音。

7 将整理器安装到复合机上。

当心

小心不要让手指夹在复合机和整理器 (选购件) 之间。
这可能导致人身伤害。

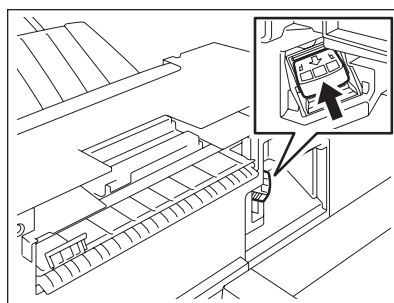

6. 清除打孔器的碎纸屑（选配件）

当从复印件上冲压下的碎纸屑积累到一定程度时，将显示“就绪（打孔机垃圾已满）”。按照以下描述的程序处理纸屑。

- 1 按下整理器的释放杆，小心将整理器从复合机上移开。

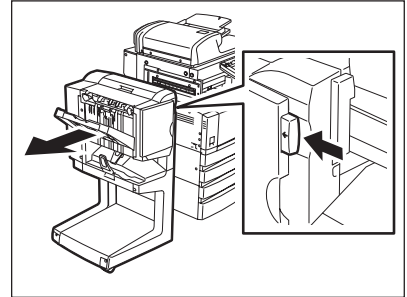

- 2 拔出装有订书钉的盒子，然后进行处理。
- 3 将盒放回到原处。
- 4 将整理器放回到原来的位置。

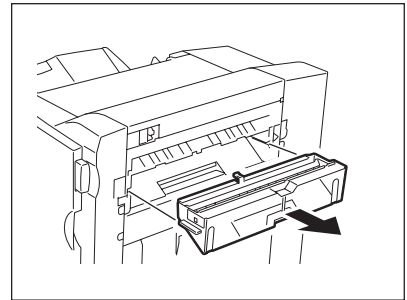

7. 请求维修符号 / 定期维护信息

请求维修符号



警告

不要尝试自己维修、分解或调试复合机。否则可能会导致起火或电击。
维护或维修复合机内部零件时，必须联系维修技术人员。

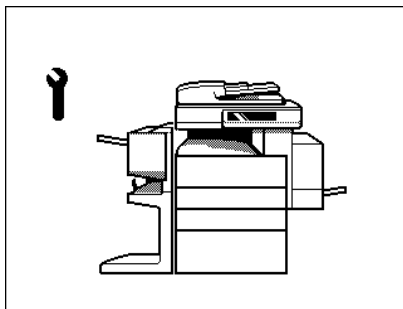
当请求维修  的符号闪烁并显示“复合机进纸箱错误按 HELP”时，将无法再输出。联系维修技术人员。



注意

当请求维修  或清除卡纸  符号闪烁时，如果您在关闭电源前同时按下了 [清除] 键和数字键 [8] 不放，则对应的故障代码将显示在输出数量显示屏上。当您请求维修时请提供故障代码。

提示

由于加热器将被用来将墨粉图像固定到复印纸上，因此在本复合机中装有热敏安全电路。在接通电源开关后，如果在规定的时间内没有达到一定的温度，安全电路即假设已发生某些异常，停止复合机工作。在温度过低时，即使复合机状态良好这种情况仍有可能出现。如果发生这种情况，关闭电源开关，然后再次接通。（要关闭电源，请参见“关闭电源（关机）” 第 31 页。）重复该步骤两次，如果该问题仍然存在，则关闭电源并与您的维修技术人员联系。

定期维护信息

当“定期维护时间到”显示在触摸屏上时，需要一个合格的服务技术人员的帮助。联系维修技术人员。

13. 维护

| | |
|-----------------|-----|
| 1. 日常检查..... | 284 |
| 2. 简单的故障排除..... | 286 |

1. 日常检查

日常检查项目

电源开关 ON/OFF 状态

我们建议在每天开始时就接通电源。这样您就可以根据需要随时使用机器。同样，当您离开办公室时请务必关闭电源开关（“关闭电源（关机）” 第 31 页），除非在以下例外情况：

- 当设置了自动关机模式（或睡眠模式；）
- 当周定时器处于使用中；
- 当安装了传真设备（选购件）时；

每周维护

清洁原稿玻璃、原稿盖板、扫描区域和导入区。

为了维持扫描质量，建议每周对下列项目进行清洁。

(1) 扫描区域

不要使用酒精之类的溶剂。使用干布或近干的湿布清洁表面。

(2) 原稿玻璃

(3) 导入区

(4) 原稿盖板

用沾少量清水、酒精或中性清洁剂的湿布清洁表面，然后再用干布擦拭干净。

- 小心不要划伤您清洁的部件。

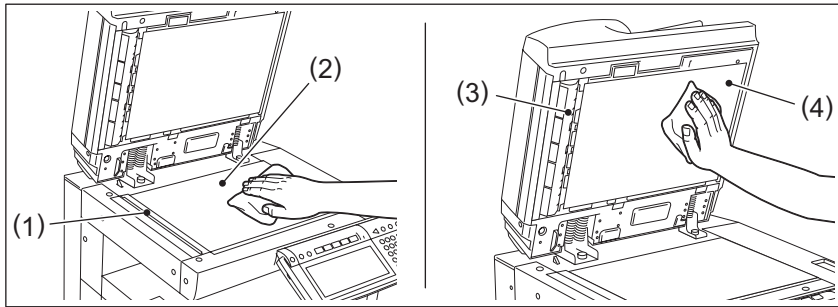

当心

清洁复合机表面时，不要使用稀释剂或酒精。

- 这将破坏表面的形状或使之褪色。
- 当使用化学清洁垫进行清洁时，认真阅读需要注意的方面。

清洁充电电极

如果充电电极或电极丝内部不干净，则使复印件脏污。

- * 开始清洁之前，请确保已关闭了电源，然后打开前盖。
要关闭电源，请参见“关闭电源（关机）”  第 31 页。

1 打开前盖板。

2 清洁充电电极。

- 握住清洁握柄，慢慢往外拉到头，然后将其仔细地完全推进去。
重复该步骤 2 次或 3 次。

注意

确保电极握柄全部推了进去。

3 合上前盖板。

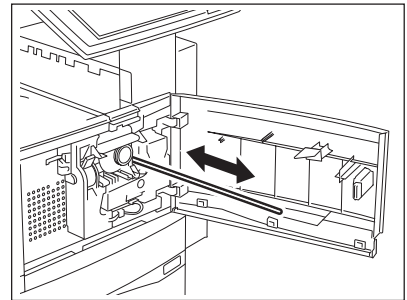

2. 简单的故障排除

检查下列项目，如果故障仍然发生，寻求维修帮助。

警告

不要尝试自己维修、分解或调试复合机。否则可能会导致起火或电击。
维护或维修复合机内部零件时，必须联系维修技术人员。

复合机不启动

| 检查项目 | 对策 | 参考页 |
|----------------|-------------|----------------------|
| 电源线插头牢牢地插在插座中？ | 牢牢地插入电源线插头。 | - |
| 前盖完全关闭？ | 妥善合上盖板。 | "1. 各部分部件的描述" 第 20 页 |

当键或图标被按下时显示屏不变化

| 检查项目 | 对策 | 参考页 |
|----------------|--|----------------------------------|
| 复合机处于自动节能模式？ | 按下控制面板上的 [节能] 或 [开始] 键退出自动节能模式（复合机准备就绪需要一些时间）。 | "控制面板" 第 23 页，"3. 转到节能模式" 第 34 页 |
| 因周定时器起作用，电源关闭？ | 按下 [开始] 键以回到电源开启状态。 | 见 [用户功能手册]。 |
| 部门代码被输入？ | 输入正确的部门代码。 | "通过部门代码控制数码复合机的使用。" 第 33 页 |
| 显示了“等待预热”消息吗？ | 一直等到复合机进入就绪状态。 | "2. 接通电源开关" 第 31 页 |

图像浓度太低

| 检查项目 | 对策 | 参考页 |
|----------------------|-------------------------|--|
| 屏幕上出现“安装新的墨粉盒”的消息了吗？ | 更换墨粉盒。 | "2. 更换墨粉盒符号" 第 252 页 |
| 图像浓度或背景调整设置比标准浅？ | 使用手动浓度键或背景调整功能适当设置图像浓度。 | "手动复印浓度模式" 第 103 页， "1. 背景调整" 第 106 页 |

图像浓度太高

| 检查项目 | 对策 | 参考页 |
|------------------|-------------------------|---|
| 图像浓度或背景调整设置比标准深? | 使用手动浓度键或背景调整功能适当设置图像浓度。 | "手动复印浓度模式" 第 103 页 , "1. 背景调整" 第 106 页 |

图像被沾污

| 检查项目 | 对策 | 参考页 |
|-------------------|--|------------------------|
| 原稿盖板或自动双面输稿器完全合上? | 彻底合上原稿盖板或自动双面输稿器以隔断外来光线。 | " 将原稿放到原稿玻璃上时 " 第 52 页 |
| 原稿玻璃、原稿盖板和扫描区域脏? | 彻底清洁它们。 | " 每周维护 " 第 284 页 |
| 图像浓度设置恰当? | 用 [自动] 键或手动浓度键适当地设置图像浓度。 | "6. 复印浓度调整 " 第 103 页 |
| 使用双面原稿? | 如果能够透过原稿看到原稿的另一面, 使用背景调整功能适当的调整图像浓度 (浅)。 | "1. 背景调整 " 第 106 页 |
| 使用了高透明度的原稿? | 在原稿下放上一张同等或更大的空白纸。 | " 将原稿放到原稿玻璃上时 " 第 52 页 |

图像模糊

| 检查项目 | 对策 | 参考页 |
|----------------|---------------------------------|-----|
| 整个原稿恰当的放在玻璃表面? | 将原稿稳妥的放在玻璃表面或自动双面输稿器上, 并合上原稿盖板。 | - |
| 纸张潮湿? | 用新的纸张替换。 | - |

图像部分丢失

| 检查项目 | 对策 | 参考页 |
|-----------------------|--------------------------------|---------------------------------------|
| 原稿尺寸、方向和缩放倍率与纸张尺寸相匹配? | 选择与原稿相同尺寸的复印纸,或设置适合于纸张尺寸的缩放倍率。 | "1. 纸张选择" 第 74 页, "2. 缩小和放大复印" 第 80 页 |
| 复印件边缘设置适当? | 调整图像移位值。 | "1. 图像移位" 第 110 页 |

无法设置功能

| 检查项目 | 对策 | 参考页 |
|--------------|--------------------------|------------------------|
| 这些功能不能被组合设置? | 见复印功能组合和图像调整组合真值表, 再次设置。 | "4. 复印功能组合真值表" 第 302 页 |

14. 规格和选购件

| | |
|---------------------------------------|-----|
| 1. e-STUDIO230/230s/280/280s 规范 | 292 |
| 2. 选购件规格 | 295 |
| 3. 包装清单 | 301 |
| 4. 复印功能组合真值表 | 302 |
| 组合真值表 1/2 | 302 |
| 组合真值表 2/2 | 303 |

1. e-STUDIO230/230s/280/280s 规范

| | | |
|---------------|------|--|
| 型号名称 | | DP-2320/2330/2820/2830 |
| 类型 | | 台式 |
| 原稿玻璃 | | 固定 |
| 打印（复印）系统 | | 间接电子照相方式 |
| 显影系统 | | 双组分磁穗显影 |
| 定影方式 | | 卤素灯（2个） |
| 光导体（鼓）类型 | | OPC |
| 原稿扫描系统 | | 平面扫描系统 （当安装了自动双面输稿器：固定扫描系统，通过原稿移动来扫描） |
| 原稿扫描传感器 | | 线性 CCD 传感器 |
| 扫描光源 | | 氙灯 |
| 分辨率 | 扫描 | 600 dpi x 600 dpi |
| | 打印 | 2,400 dpi (相当于) x 600 dpi (平滑处理) |
| 可以使用的原稿 | | 单 / 多张、书本和三维物体 |
| 可以使用的原稿尺寸 | | 最大 A3 |
| 可接受复印 纸尺寸 | 纸盒 | A3, A4, A4-R, A5-R, B4, B5, B5-R, FOLIO, LD, LG, LT, LT-R, ST-R, COMP, 13" LG, 8.5" SQ, 8K, 16K, 16K-R |
| | 旁路供纸 | 纸张尺寸在 100-297 mm（长），148-432 mm（宽）之内 |
| 可接受的复 印纸厚度 | 纸盒 | 64-105 g/m ² |
| | 旁路供纸 | 64-209 g/m ² （用于持续供纸） 50-209 g/m ² （用于单次供纸） 64-105 g/m ² （当使用自动双面器时。） |
| 预热时间 | | 大约 25 秒 |
| 首张复印时间 | | 最多 5.4 秒。 |
| 连续复印速度 | | 查看“连续复制速度”。 |
| 多份复印 | | 最多 999 份复印件（数字键输入） |
| 图象消边宽 度 | 复印 | 前端消边：3.0 ± 2.0 mm, 后端消边：2.0 ± 2.0 mm, 两侧消边：2.0 ± 2.0 mm |
| | 打印机 | 前端消边：5.0 ± 2.0 mm, 后端消边：5.0 ± 2.0 mm, 两侧消边：5.0 ± 2.0 mm, |
| 缩放倍率 | | 实际尺寸 100 ± 0.5% |
| | | 变倍 25-400%（以 1% 的步长改变） |
| | | 对于双面输稿器 25-200%（以 1% 的步长改变） |

| | | |
|-----------------|------|--------------------------------------|
| 供纸方式 | 纸盒 | 550 张 (80 g/m ²) |
| | 旁路供纸 | 100 张 (80 g/m ²) |
| 墨粉浓度调整 | | 磁性自动墨粉系统 |
| 曝光控制 | | 自动加 11 级手动曝光 |
| 环境要求 (正常使用) | | 温度 10-30°C, 湿度: 20-85% (无凝露) |
| 电源要求 | | 220-240 V ± 10% (50/60 Hz) |
| 功耗 | | 最少 1.6 KW (包括选购设备) |
| 尺寸 (只有复合机) | | 637 mm (长) x 719 mm (宽) x 739 mm (高) |
| 重量 | | 大约 75 kg (复合机包括显影剂和感光鼓) |
| 所占空间 (只有复合机) | | 1,004 mm (长) x 719 mm (宽) |
| 存储能力 | | 最多 1,000 页或直至内存已满 (东芝演示稿) |

连续复印速度

单位: 张 / 分钟

| 纸张类型 | 纸张尺寸 | 供纸器 | e-STUDIO230/ 230s | e-STUDIO280/ 280s |
|-------|--------------------|------|----------------------|----------------------|
| 普通纸 | A4、A5-R、B5、LT、ST-R | 纸盒 | 23 | 28 |
| | | 旁路供纸 | 23 | 28 |
| | A4-R、B5-R、LT-R | 纸盒 | 21 | 21 |
| | | 旁路供纸 | 21 | 21 |
| | B4、FOLIO、LG、COMP | 纸盒 | 18 | 18 |
| | | 旁路供纸 | 18 | 18 |
| A3、LD | 纸盒 | 16 | 16 | |
| | 旁路供纸 | 16 | 16 | |
| 厚纸 1 | A4、A5-R、B5、LT、ST-R | 纸盒 | 23 | 27 |
| | | 旁路供纸 | 23 | 27 |
| | A4-R、B5-R、LT-R | 纸盒 | 21 | 21 |
| | | 旁路供纸 | 21 | 21 |
| | B4、FOLIO、LG、COMP | 纸盒 | 18 | 18 |
| | | 旁路供纸 | 18 | 18 |
| A3、LD | 纸盒 | 16 | 16 | |
| | 旁路供纸 | 16 | 16 | |
| 厚纸 2 | A4、A5-R、B5、LT、ST-R | 旁路供纸 | 23 | 27 |
| | A4-R、B5-R、LT-R | 旁路供纸 | 21 | 21 |
| | B4、FOLIO、LG、COMP | 旁路供纸 | 18 | 18 |
| | A3、LD | 旁路供纸 | 16 | 16 |
| 厚纸 3 | A4、A5-R、B5、LT、ST-R | 旁路供纸 | 23 | 27 |
| | A4-R、B5-R、LT-R | 旁路供纸 | 21 | 21 |
| | B4、FOLIO、LG、COMP | 旁路供纸 | 18 | 18 |
| | A3、LD | 旁路供纸 | 16 | 16 |

* 旁路复印速度在指定纸张的情况下测定。

* 本规格随复印条件和环境的变化而变化。

* 以上提及的纸张为东芝推荐的纸张。产品规格和外形的变化恕不另行通知。

2. 选购件规格

自动双面输稿器

| | |
|-----------|--|
| 型号名称 | MR-3016 |
| 复印面 | 单面, 双面 |
| 原稿数量 (A4) | 100 张原稿 (50-80 g/m ²) |
| 原稿输送速度 | 45 原稿尺寸 / 分钟 (A4, 100%) |
| 可以使用的原稿 | A3 - A5-R、LD - ST-R (A5 和 ST 不能接受) |
| 纸张厚度 | 50-127 g/m ² (单面原稿), 50-105 g/m ² (双面原稿) |
| 电源 | 由主机提供 |
| 尺寸 | 557 mm (长) x 530 mm (宽) x 165 mm (高) |
| 重量 | 大约 15 kg |
| 功耗 | 最大 43.6 W |

自动双面器

| | |
|----------|--|
| 型号名称 | MD-0102 |
| 可接受的纸张尺寸 | A3, A4, A4-R, A5-R, B4, B5, B5-R, FOLIO, LD, LG, LT, LT-R, COMP, 13" LG, 8.5" SQ, 8K, 16K, 16K-R |
| 纸张厚度 | 64-105 g/m ² |
| 尺寸 | 101 mm (W) x 511.6 mm (D) x 413 mm (H) |
| 重量 | 大约 4.1 kg |

大容量供纸器

| | |
|----------|--|
| 型号名称 | KD-1012 |
| 可接受的纸张尺寸 | A4 |
| 纸张厚度 | 64-105 g/m ² |
| 最大容量 | 2,500 张 (80 g/m ²) (高度: 大约 137 mm x 2) |
| 电源 | 5V, 24 V (由主机提供) |
| 尺寸 | 623 mm (长) x 657 mm (宽) x 307.5 mm (高) (包括稳定脚) |
| 重量 | 大约 27 kg |
| 功耗 | 最大 50 W |

供纸工作台 (单纸盒型)

| | |
|----------|---|
| 型号名称 | KD-1011 |
| 可接受的纸张尺寸 | A3 - A5-R、LD - ST-R (A5、ST 和非标准的尺寸不能接受) |

供纸工作台 (单纸盒型)

| | |
|------|--|
| 纸张厚度 | 64-105 g/m ² |
| 最大容量 | 550 张 (80 g/m ²) |
| 尺寸 | 623 mm (长) x 657 mm (宽) x 320 mm (高) |
| 重量 | 大约 21.5 kg |

附加纸盒模块

| | |
|----------|--|
| 型号名称 | MY-1021 |
| 可接受的纸张尺寸 | A3 - A5-R、LD - ST-R (A5、ST 和非标准的尺寸不能接受) |
| 纸张厚度 | 64-105 g/m ² |
| 最大容量 | 550 张 (80 g/m ²) |
| 尺寸 | 526 mm (长) x 569.5 mm (宽) x 107 mm (高) |
| 重量 | 大约 3.8 kg |

脊缝式装订整理器

| | | |
|---|--|------------------------|
| 型号名称 | MJ-1025 | |
| 类型 | 落地式 | |
| 可接受的纸张尺寸 | A3、A4、A4-R、A5-R、B4、B5、B5-R、FOLIO、LD、LG、LT、LT-R、ST-R、COMP | |
| 可接受的纸张厚度 | 50-209 g/m ² | |
| 一次装订的副本数 (包括 2 个封页 (91-128 g/m ²) | 纸张尺寸 | 64-80 g/m ² |
| | A4、A4-R、B5、LT、LT-R | 50 张 |
| | A3、B4、FOLIO、LD、LG、LT-R、COMP | 25 张 |
| 装订位置 | 前、后、双钉 | |
| 装订容量 (包括 2 个封页 (91-128 g/m ²) | 纸张尺寸 | 64-80 g/m ² |
| | A3、A4-R、B4、LD、LT-R | 10 张 |
| 电源 | 由主机提供 | |
| 尺寸 | 538 mm (长) x 603 mm (宽) x 1,011 mm (高) (当缩回副供纸盘时) | |
| 重量 | 大约 38 kg | |
| 功耗 | 最大 60 W | |

托盘容量：（请参见“适用于脊缝式装订的情况” 第 93 页）

（MJ-1025，不使用混合纸张）

| 模式 | 不分页 | 分页 / 分组 | 装订 |
|--|-------------------|----------------|---------------------------|
| 托盘号 | 1 | 1 | 1 |
| A4, A4-R, A5-R, B5, B5-R, LT, LT-R, ST-R | 160 (1,000) *1 | 160 (1,000) | 160 (1,000 张或 30 份) *2 |
| A3, B4, FOLIO, LD, LG, COMP | 80 (500) | 80 (500) | 80 (500 张或 30 份) *2 |

*1. 张数包括处理托盘中的负载

*2. 根据使用条件，以先达到的数值为准

单位：mm （允许 ± 7 mm 误差）

括号中的数值适用 80 g/m² 的纸张。

分页 / 分组 / 装订在 A5-R、ST-R 和 B5-R 的条件下不可用。

（MJ-1025，使用混合纸张）

| 模式 | 不分页 | 分页 / 分组 | 装订 |
|-----------|-------------|-------------|------------------------|
| 托盘号 | 1 | 1 | 1 |
| LD 和 LT | 80 (500) | 80 (500) | 80 (500 张或 30 份) *1 |
| LG 和 LT-R | 80 (500) | 80 (500) | |
| A3 和 A4 | 80 (500) | 80 (500) | |
| B4 和 B5 | 80 (500) | 80 (500) | |

*1. 根据使用条件，以先达到的数值为准

单位：mm （允许 ± 7 mm 误差）

括号中的数值适用 80 g/m² 的纸张。

单钉装订整理器

| | | |
|---|--|------|
| 型号名称 | MJ-1022 | |
| 类型 | 悬挂式 | |
| 可接受的纸张尺寸 | A3、A4、A4-R、B4、B5、B5-R、A5-R、FOLIO、LD、LG、LT、LT-R、ST-R、COMP | |
| 可接受的纸张厚度 | 50-209 g/m ² | |
| 一次装订的副本数 装订可接受的厚度： 64-80 g/m ² | A4、A4-R、B5、LT、LT-R | 30 张 |
| | B4、LG | 20 张 |
| | A3、FOLIO、LD、COMP | 15 张 |
| 装订位置 | 后 | |
| 电源 | 由主机提供 | |
| 尺寸 | 451 mm (长) x 539 mm (宽) x 590 mm (高) | |
| 重量 | 大约 17 kg | |
| 功耗 | 最大 40 W | |

托盘容量：

(MJ-1022, 不使用混合纸张)

| 模式 | 不分页 | | 分页 / 分组 | | 装订 | |
|------------------------|-------------|-------------|-------------|-------------|---------------------------|---------------------------|
| | 1 | 2 | 1 | 2 | 1 | 2 |
| ST-R、A5-R、 B5-R | 30 (200) | 99 (700) | - | - | - | - |
| LT、LT-R、 A4、A4-R、B5 | 30 (200) | 99 (700) | 30 (200) | 99 (700) | 170 张或 30 份 ^{*1} | 600 张或 50 份 ^{*1} |
| B4、LG | 20 (140) | 70 (490) | 20 (140) | 70 (490) | 110 张或 30 份 ^{*1} | 400 张或 50 份 ^{*1} |
| A3、FOLIO、 LD、COMP | 15 (100) | 49 (350) | 15 (100) | 49 (350) | 80 张或 30 份 ^{*1} | 300 张或 50 份 ^{*1} |

*1. 根据使用条件，以先达到的数值为准

单位：mm (允许 ± 7 mm 误差)

括号中的数值适用 80 g/m² 的纸张。

(MJ-1022, 使用混合纸张)

| 模式 | 不分页 | | 分页 / 分组 | | 装订 | |
|-----------|-------------|-------------|-------------|-------------|---------------------------|---------------------------|
| | 1 | 2 | 1 | 2 | 1 | 2 |
| 不同宽度的纸张混合 | 15 (100) | 49 (350) | - | - | - | - |
| LD 和 LT | 15 (100) | 49 (350) | 15 (100) | 49 (350) | 80 张或 15 份 ^{*1} | 300 张或 15 份 ^{*1} |
| LG 和 LT-R | 15 (100) | 49 (350) | 15 (100) | 49 (350) | 110 张或 15 份 ^{*1} | 400 张或 15 份 ^{*1} |
| A3 和 A4 | 15 (100) | 49 (350) | 15 (100) | 49 (350) | 80 张或 15 份 ^{*1} | 300 张或 15 份 ^{*1} |
| B4 和 B5 | 15 (100) | 49 (350) | 15 (100) | 49 (350) | 110 张或 15 份 ^{*1} | 400 张或 15 份 ^{*1} |

*1. 根据使用条件, 以先达到的数值为准

单位: mm (允许 ± 7 mm 误差)

括号中的数值适用 80 g/m² 的纸张。

中继 (桥) 单元

| | |
|------|---|
| 型号名称 | KN-3520 |
| 尺寸 | 417 mm (长) x 395 mm (宽) x 154 mm (高) (包括盖板) |
| 重量 | 大约 4 kg |

作业分类盘

| | |
|----------|--|
| 型号名称 | MJ-5004 |
| 可接受的纸张尺寸 | A3, A4, A4-R, B4, B5, B5-R, A5-R, FOLIO |
| 可接受的纸张厚度 | 上盘: 64-105 g/m ² 下盘: 50-209 g/m ² |
| 装载容量 | 上盘: 25 mm (150 张) 下盘: 40 mm (250 张) ^{*1} |
| 电源 | 由多功能数字系统中提供 |
| 尺寸 | 498 mm (长) x 415 mm (宽) x 153 mm (高) |
| 重量 | 大约 3.3 kg |

*1. 括号中的数值适用 80 g/m² 的纸张。

错位接收盘

| | |
|----------|--|
| 型号名称 | MJ-5005 |
| 可接受的纸张尺寸 | A3、A4、A4-R、B4、B5、B5-R、FOLIO、LD、LG、LT、LT-R、COMP |
| 可接受的纸张厚度 | 50-209 g/m ² |
| 装载容量 | 39 mm (250 张) *1 |
| 换纸数量 | 大约 30 mm |
| 电源 | 由多功能数字系统中提供 |
| 尺寸 | 500 mm (长) x 415 mm (宽) x 169 mm (高) |
| 重量 | 大约 3.5 kg |

*1. 括号中的数值适用 80 g/m² 的纸张。

打孔单元

| 型号名称 | MJ-6005E | MJ-6005E | MJ-6005S |
|----------|--|----------|--|
| 可接受的纸张尺寸 | A3、A4、A4-R、B4、B5、B5-R、FOLIO、LD、LG、LT、LT-R、COMP | A3, A4 | A3、A4、A4-R、B4、B5、B5-R、FOLIO、LD、LG、LT、LT-R、COMP |
| 可接受的纸张厚度 | 64-200 g/m ² (OHP 胶片和专用纸不包括在内) | | |
| 尺寸 | 104 mm (长) x 556 mm (宽) x 174 mm (高) | | |
| 重量 | 大约 2.6 kg | | |

| | 打孔数和打孔直径 | 可接受的纸张尺寸 |
|------------------------|----------------------------------|--|
| 日本和大多数欧洲国家 MJ-6005E | 2 孔 (6.5 mm 直径) | A3、A4、A4-R、B4、B5、B5-R、FOLIO、LT、LT-R、LD、LG、COMP |
| 法国 MJ-6005E | 4 孔 (6.5 mm 直径; 70, 21 mm 孔距) | A3、A4、LD、LT |
| 瑞典 MJ-6005S | 4 孔 (6.5 mm 直径; 70, 21 mm 孔距) | A3、A4、A4-R、B4、B5、B5-R、FOLIO、LD、LG、LT、LT-R、COMP |

* 以上提及的纸张为东芝推荐的纸张。产品规格和外形的变化恕不另行通知。

3. 包装清单

| | |
|------|--------|
| 包装清单 | 操作手册盒 |
| | 开箱说明 |
| | 操作手册 |
| | 安装报告 |
| | 顾客满意卡 |
| | PM 粘结剂 |

4. 复印功能组合真值表

组合真值表 1/2

| 接着设置 | 单面到单面 | 单面到双面 | 双面到单面 | 双面到双面 | 双面对双面 | 书本到双面 | 不分页/不装订 | 分页 | 分组 | 装订分页 | 杂志分页 | 杂志分页和脊缝式装订 | 打孔 | 脊缝式装订 | 交替分页 | 旋转复印(A4,B5,A5,LT) | 混合尺寸原稿 | 连续原稿输送 | 单张原稿输送 |
|-------------------|-------|-------|-------|-------|-------|-------|---------|----|----|------|------|------------|----|-------|------|-------------------|--------|--------|--------|
| 已经设置 | | | | | | | | | | | | | | | | | | | |
| 单面到单面 | *1 | *1 | *1 | *1 | *1 | *1 | 是 | 是 | 是 | 是 | *1 | *1 | 是 | *1 | 是 | - | 是 | 是 | 是 |
| 单面到双面 | *1 | *1 | *1 | *1 | *1 | *1 | 是 | 是 | 是 | 是 | 是 | 是 | 是 | *1 | 是 | - | (是) | 是 | 是 |
| 双面到单面 | *1 | *1 | *1 | *1 | *1 | *1 | 是 | 是 | 是 | 是 | 是 | 是 | 是 | *1 | 是 | - | 是 | 是 | 是 |
| 双面到双面 | *1 | *1 | *1 | *1 | *1 | *1 | 是 | 是 | 是 | 是 | 是 | 是 | 是 | *1 | 是 | - | 是 | 是 | 是 |
| 书本到双面 | 是 | 是 | 是 | 是 | 是 | 是 | 是 | 是 | 是 | 是 | 是 | 是 | 是 | *1 | 是 | - | 是 | 是 | 是 |
| 不分页/不装订 | 是 | 是 | 是 | 是 | 是 | 是 | 是 | *1 | *1 | *1 | *1 | *1 | 是 | *1 | 是 | - | 是 | 是 | 是 |
| 分页 | 是 | 是 | 是 | 是 | 是 | 是 | 是 | *1 | *1 | *1 | *1 | *1 | 是 | *1 | 是 | - | 是 | 是 | 是 |
| 分组 | 是 | 是 | 是 | 是 | 是 | 是 | 是 | *1 | *1 | *1 | *1 | *1 | 是 | *1 | 是 | - | 是 | 是 | 是 |
| 装订分页 | 否 | 是 | 否 | 是 | 是 | 是 | 是 | *1 | *1 | *1 | *1 | *1 | 否 | *1 | 是 | - | 是 | 是 | 是 |
| 杂志分页 | 否 | 是 | 否 | 是 | 是 | 是 | 是 | *1 | *1 | *1 | *1 | *1 | 否 | *1 | 是 | - | 是 | 是 | 是 |
| 杂志分页和脊缝式装订 | 是 | 是 | 是 | 是 | 是 | 是 | 是 | 是 | 是 | 是 | 是 | 是 | 否 | 是 | 是 | - | 是 | 是 | 是 |
| 打孔 | 是 | 是 | 是 | 是 | 是 | 是 | 是 | 是 | 是 | 是 | 是 | 是 | 否 | 是 | 是 | - | 是 | 是 | 是 |
| 脊缝式装订 | 是 | 是 | 是 | 是 | 是 | 是 | 是 | 是 | 是 | 是 | 是 | 是 | 否 | 是 | 是 | - | 是 | 是 | 是 |
| 交替分页 | 是 | 是 | 是 | 是 | 是 | 是 | 是 | 是 | 是 | 是 | 是 | 是 | 否 | 是 | 是 | - | 是 | 是 | 是 |
| 旋转复印(A4,B5,A5,LT) | - | - | - | - | - | - | - | - | - | - | - | - | 是 | 是 | 是 | - | 是 | 是 | 是 |
| 混合尺寸原稿 | 是 | 是 | 是 | 是 | 是 | 是 | 是 | 是 | 是 | 是 | 是 | 是 | 是 | 是 | 是 | - | 是 | 是 | 是 |
| 连续原稿输送 | 是 | 是 | 是 | 是 | 是 | 是 | 是 | 是 | 是 | 是 | 是 | 是 | 是 | 是 | 是 | - | 是 | 是 | *1 |
| 单张原稿输送 | 是 | 是 | 是 | 是 | 是 | 是 | 是 | 是 | 是 | 是 | 是 | 是 | 是 | 是 | 是 | - | 是 | 是 | 是 |
| 图像方向 | 是 | 是 | 是 | 是 | 是 | 是 | 是 | 是 | 是 | 是 | 是 | 是 | 是 | 是 | 是 | - | 是 | 是 | 是 |
| 书本排页 | *1 | 是 | 是 | 是 | 是 | 是 | 是 | 是 | 是 | 是 | 是 | 是 | 是 | 是 | 是 | - | 是 | 是 | 是 |
| 边缘消除 | 是 | 是 | 是 | 是 | 是 | 是 | 是 | 是 | 是 | 是 | 是 | 是 | 是 | 是 | 是 | - | 是 | 是 | 是 |
| 图像移位 | 是 | 是 | 是 | 是 | 是 | 是 | 是 | 是 | 是 | 是 | 是 | 是 | 是 | 是 | 是 | - | 是 | 是 | 是 |
| 2合1/4合1 | 是 | 是 | 是 | 是 | 是 | 是 | 是 | 是 | 是 | 是 | 是 | 是 | 是 | 是 | 是 | - | 是 | 是 | 是 |
| 书本中央消除 | 是 | 是 | 是 | 是 | 是 | 是 | 是 | 是 | 是 | 是 | 是 | 是 | 是 | 是 | 是 | - | 是 | 是 | 是 |
| XY轴变倍 | 是 | 是 | 是 | 是 | 是 | 是 | 是 | 是 | 是 | 是 | 是 | 是 | 是 | 是 | 是 | - | 是 | 是 | 是 |
| 双面复印 | 是 | 是 | 是 | 是 | 是 | 是 | 是 | 是 | 是 | 是 | 是 | 是 | 是 | 是 | 是 | - | 是 | 是 | 是 |
| 镜像反转 | 是 | 是 | 是 | 是 | 是 | 是 | 是 | 是 | 是 | 是 | 是 | 是 | 是 | 是 | 是 | - | 是 | 是 | 是 |
| 修边/遮蔽 | 是 | 是 | 是 | 是 | 是 | 是 | 是 | 是 | 是 | 是 | 是 | 是 | 是 | 是 | 是 | - | 是 | 是 | 是 |
| 封面空白 | 是 | 是 | 是 | 是 | 是 | 是 | 是 | 是 | 是 | 是 | 是 | 是 | 是 | 是 | 是 | - | 是 | 是 | 是 |
| 封面复印 | 是 | 是 | 是 | 是 | 是 | 是 | 是 | 是 | 是 | 是 | 是 | 是 | 是 | 是 | 是 | - | 是 | 是 | 是 |
| 封面封底均空白 | 是 | 是 | 是 | 是 | 是 | 是 | 是 | 是 | 是 | 是 | 是 | 是 | 是 | 是 | 是 | - | 是 | 是 | 是 |
| 封面复印封底空白 | 是 | 是 | 是 | 是 | 是 | 是 | 是 | 是 | 是 | 是 | 是 | 是 | 是 | 是 | 是 | - | 是 | 是 | 是 |
| 插图 | 是 | 是 | 是 | 是 | 是 | 是 | 是 | 是 | 是 | 是 | 是 | 是 | 是 | 是 | 是 | - | 是 | 是 | 是 |
| 日期 | 是 | 是 | 是 | 是 | 是 | 是 | 是 | 是 | 是 | 是 | 是 | 是 | 是 | 是 | 是 | - | 是 | 是 | 是 |
| 页码 | 是 | 是 | 是 | 是 | 是 | 是 | 是 | 是 | 是 | 是 | 是 | 是 | 是 | 是 | 是 | - | 是 | 是 | 是 |
| 作业合成 | *5 | *5 | *5 | *5 | *5 | *5 | *3 | *3 | *3 | *3 | *3 | *3 | *3 | *3 | *3 | - | *3 | *3 | *3 |

是:功能可以组合。
 否:首先设置的功能优先。
 (是)尽管功能可用,但不保证。
 *1:最后设置的功能优先。
 *2:仅适用于AMS(自动倍率)。
 *3:根据移位功能中的书本装订前边距设置不能与双面复印设置组合。
 *4:不能更改第二份作业或以后的作业。
 *5:可以改变原稿(单面或双面)类型。

组合真值表 2/2

| 接着设置 | 图像方向 | 书本拼页 | 边缘消除 | 图像移位 | 2合1/4合1 | 书本中央消除 | XY轴双倍 | 双面复印 | 镜像反转 | 修剪/遮蔽 | 封面 | | | 日期 | 页码 | 作业合成 |
|-------------------|------|------|------|------|---------|--------|-------|------|------|-------|------|------|---------|----|----|------|
| | | | | | | | | | | | 封面空白 | 封面复印 | 封面封底均空白 | | | |
| 已经设置 | | | | | | | | | | | | | | | | |
| 单面到单面 | 是 | *1 | 是 | 是 | *1 | 是 | 是 | *1 | 是 | 是 | 是 | 是 | 是 | 是 | 是 | *5 |
| 单面到双面 | 是 | *1 | 是 | 是 | *1 | 是 | 是 | *1 | 是 | 是 | 是 | 是 | 是 | 是 | 是 | *5 |
| 双面到单面 | 是 | *1 | 是 | 是 | *1 | 是 | 是 | 否 | 是 | 是 | 是 | 是 | 是 | 是 | 是 | *5 |
| 双面到双面 | 是 | 否 | 是 | 是 | 否 | 是 | 是 | 否 | 是 | 是 | 是 | 是 | 是 | 是 | 是 | 否 |
| 书本到双面 | 是 | 是 | 是 | 是 | 是 | 是 | 是 | 是 | 是 | 是 | *1 | *1 | 是 | 是 | 是 | *3 |
| 不分页/不装订 | 是 | 是 | 是 | 是 | 是 | 是 | 是 | 是 | 是 | 是 | 是 | 是 | 是 | 是 | 是 | *3 |
| 分页 | 是 | 是 | 是 | 是 | 是 | 是 | 是 | 是 | 是 | 是 | 是 | 是 | 是 | 是 | 是 | *3 |
| 装订分页 | 是 | 是 | 是 | 是 | 是 | 是 | 是 | 是 | 是 | 是 | 是 | 是 | 是 | 是 | 是 | *3 |
| 杂志分页和背缝式装订 | 是 | 否 | 是 | 否 | 否 | 否 | 否 | 否 | 否 | 否 | 否 | 否 | 是 | 是 | 是 | 否 |
| 杂志分页和背缝式装订 | 是 | 否 | 是 | 否 | 否 | 否 | 否 | 否 | 否 | 否 | 否 | 否 | 是 | 是 | 是 | 否 |
| 打孔 | 是 | 是 | 是 | 是 | 是 | 是 | 是 | 是 | 是 | 是 | 是 | 是 | 是 | 是 | 是 | *3 |
| 背缝式装订 | 是 | 否 | 是 | 否 | 否 | 否 | 否 | 否 | 否 | 否 | 否 | 否 | 是 | 是 | 是 | *3 |
| 交错分页 | 是 | 是 | 是 | 是 | 是 | 是 | 是 | 是 | 是 | 是 | 是 | 是 | 是 | 是 | 是 | *3 |
| 旋转复印(A4,B5,A5,LT) | 是 | 是 | 是 | *1 | 是 | *1 | 是 | 是 | 是 | 是 | 是 | 是 | 是 | 是 | 是 | - |
| 混合尺寸原稿 | 是 | 是 | 否 | 否 | 否 | 否 | 否 | 否 | 否 | 否 | 否 | 否 | 是 | 否 | 否 | *3 |
| 连续原稿输送 | 是 | 是 | 是 | 是 | 是 | - | 是 | - | 是 | 是 | 是 | 是 | 是 | 是 | 是 | 是 |
| 单张原稿输送 | 是 | 是 | 是 | 是 | 是 | - | 是 | - | 是 | 是 | 是 | 是 | 是 | 是 | 是 | 是 |
| 图像方向 | 是 | 是 | 是 | 是 | 是 | 是 | 是 | 是 | 是 | 是 | 是 | 是 | 是 | 是 | 是 | 是 |
| 书本拼页 | 是 | 是 | 是 | 否 | 否 | 否 | 是 | 否 | 是 | 是 | 是 | 是 | 是 | 是 | 是 | *4 |
| 边缘消除 | 是 | 是 | 是 | 是 | 是 | 是 | 是 | 是 | 是 | 是 | 是 | 是 | 是 | 是 | 是 | 是 |
| 图像移位 | 是 | 是 | 是 | 是 | 是 | 是 | 是 | 是 | 是 | 是 | 是 | 是 | 是 | 是 | 是 | 是 |
| 2合1/4合1 | 是 | 是 | 是 | 是 | 是 | 是 | 是 | 是 | 是 | 是 | 是 | 是 | 是 | 是 | 是 | 是 |
| 书本中央消除 | 是 | 是 | 是 | 是 | 是 | 是 | 是 | 是 | 是 | 是 | 是 | 是 | 是 | 是 | 是 | 是 |
| XY轴双倍 | 是 | 是 | 是 | 是 | 是 | 是 | 是 | 是 | 是 | 是 | 是 | 是 | 是 | 是 | 是 | 是 |
| 双面复印 | 是 | 是 | 是 | 是 | 是 | 是 | 是 | 是 | 是 | 是 | 是 | 是 | 是 | 是 | 是 | 是 |
| 镜像反转 | 是 | 是 | 是 | 是 | 是 | 是 | 是 | 是 | 是 | 是 | 是 | 是 | 是 | 是 | 是 | 是 |
| 修剪/遮蔽 | 是 | 是 | 是 | 是 | 是 | 是 | 是 | 是 | 是 | 是 | 是 | 是 | 是 | 是 | 是 | 是 |
| 封面空白 | 是 | 是 | 是 | 是 | 是 | 是 | 是 | 是 | 是 | 是 | 是 | 是 | 是 | 是 | 是 | 是 |
| 封面复印 | 是 | 是 | 是 | 是 | 是 | 是 | 是 | 是 | 是 | 是 | 是 | 是 | 是 | 是 | 是 | 是 |
| 封面封底均空白 | 是 | 是 | 是 | 是 | 是 | 是 | 是 | 是 | 是 | 是 | 是 | 是 | 是 | 是 | 是 | 是 |
| 封面复印封底空白 | 是 | 是 | 是 | 是 | 是 | 是 | 是 | 是 | 是 | 是 | 是 | 是 | 是 | 是 | 是 | 是 |
| 插页 | 是 | 是 | 是 | 是 | 是 | 是 | 是 | 是 | 是 | 是 | 是 | 是 | 是 | 是 | 是 | 是 |
| 日期 | 是 | 否 | 是 | 是 | 是 | 是 | 是 | 是 | 是 | 是 | 是 | 是 | 是 | 是 | 是 | 是 |
| 页码 | 是 | 否 | 是 | 是 | 是 | 是 | 是 | 是 | 是 | 是 | 是 | 是 | 是 | 是 | 是 | 是 |
| 作业合成 | 是 | *4 | 是 | *4 | *4 | *4 | 否 | 是 | 是 | 是 | 是 | 是 | 是 | 是 | *4 | *4 |

是:功能可以组合。
 否:首先设置的功能优先。
 *1: 仅适用于AMS (自动倍率)。
 *2: 仅适用于AMS (自动倍率)。
 *3: 图像移位功能中的书本装订页边距设置不能与双面复印设置组合。
 *4: 不能更改第二份作业或以后的作业。
 *5: 可以改变原稿(单面或双面)类型。

- A**
- 按 ID 号搜索 177
 - 按地址搜索 178
 - 安装报告 301
 - 安装或移动时 10
- B**
- 帮助键 23
 - 包装清单 301
 - 背景调整 106
 - 边界消除 61
 - 边缘消除 113
 - 边缘消除复印 113
 - 标准尺寸纸张上的旁路供纸复印 62
 - 不干胶帖 9, 36, 61
 - 部门代码 33
 - 部门代码键 24
- C**
- 彩色纸 41, 126, 129
 - 操作手册盒 20, 301
 - 插入复印 59
 - 插入源 2 130
 - 插页 1 44
 - 插页 2 44
 - 成本优势 7
 - 处理耗材时 16
 - 处理和保存纸张 37
 - 触摸键 27
 - 触摸屏 24, 27
 - 触摸屏对比度调整旋钮 20
 - 初始（默认）设置 48
 - 从 POP3 服务器上接收 188
 - 从 SMTP 服务器上接收 188
 - 从列表中删除作业 199
 - 存储原稿 143
 - 存入电子归档 144
 - 错误指示灯 24
- D**
- 打孔单元 85
 - 打孔数和打孔直径 95, 300
 - 打孔（选购件） 94
 - 大容量供纸器 262
 - 大容量供纸器（选购件）加纸设置 45
 - 打印存储的文件 227
 - 打印存储的文件时添加 / 更改设置 229
 - 打印数据 / 内存接收 / 传真通信指示灯 23
 - 打印整个文件 227
 - 打印传真的发送 / 接收日志列表 207
 - 打印作业列表 191
 - 单钉装订整理器（MJ-1022） 298
 - 单面原稿 --> 单面复印（默认设置） 97
 - 单面原稿 --> 双面复印 97
 - 单张输送原稿模式 56, 142
 - 当前所选纸盒尺寸 27
 - 当图形符号在触摸屏上闪烁时 249
 - 地址簿输入 173
 - 电源开关 20
 - 电子归档 219
 - 电子归档功能 220
 - 电子归档键 23
 - 调用模板 233
 - 定期维护信息 282
 - 定位辊部位卡纸 250, 260
 - 定影卡纸 251
 - 东芝产品质量首屈一指 6
 - 东芝推荐纸张 / 处理和保存纸张 37
 - 多地址传输 181
- E**
- e-STUDIO230/230s/280/280s 性能 9
 - e-STUDIO230/230s/280/280s 规范 292
- F**
- 发送互联网传真 170
 - 发送双面原稿 184
 - 放大复印 80, 117
 - 非标准尺寸纸张上的旁路供纸复印 65
 - 分页复印 87
 - 分页 / 分组复印 86
 - 分组复印 87
 - 封面复印 59, 126
 - 封面复印键 127, 128
 - 封面页的供纸盒 41, 126, 127
 - 副供纸盘 85
 - 复合机不启动 286
 - 复印并保存 147
 - 复印程序 48

- 复印份数 27
 复印功能组合 289
 复印键 23
 复印浓度调整 103
 复印纸 35, 41
- G**
- 概述 7
 高级功能 184
 高效 7
 告知 8
 各部分部件的描述 20
 更改模板资料 241
 更改输入数据 224, 241
 更改用户模板组资料 243
 更改纸盒的纸张尺寸 38
 更改纸盒的纸张尺寸 / 设置特殊用途的纸盒 38
 更换墨粉盒 250, 252
 更换墨粉盒符号 252
 功能扩展键 23
 功能清除键 24
 功能设置区域 27
 供纸器 35, 294
 管理员密码 236, 237, 241, 245
 规格和选购件 291
- H**
- 耗材 / 零件 7
 黑白反转 124
 厚纸 1 35, 37, 43, 294
 厚纸 2 36, 37
 厚纸 3 36, 37
 互联网传真 167, 168
 互联网传真传输概述 168
 环境保护 7
 恢复“无效代码作业”(打印错误)至“常规打印” 198
- J**
- 基本复印模式设置 73
 基本屏幕 24
 脊缝式装订单元卡纸 251
 脊缝式装订的最大量 93
 脊缝式装订整理器 (MJ-1025) 296
 检查原稿 250
- 简单的故障排除 286
 监听 / 暂停键 24
 将非标准尺寸储存在存储器中 67
 将原稿放到原稿玻璃上时 52
 交错分页模式 88
 节能键 24, 34, 286
 接收互联网传真 187
 接收模式 187
 接通电源开关 31
 进行测试打印 228
 进行单面、双面和书本型复印 96
 警告 8
 镜像反转 123
- K**
- 开始键 24
 开箱说明 301
 可接受的纸张尺寸 95, 100
 可进行打孔的纸张尺寸 94
 可靠性 7
 可以放入的最大张数。 39, 45
 可以使用的原稿的类型和尺寸 51
 可以使用的原稿类型和尺寸 / 可以存储的最大页数 51
 可以装订的最大张数。 90
 控制面板 20, 23
- L**
- 连续复印速度 294
 连续输送原稿模式 48, 55, 141
 连续输送原稿 / 单张输送原稿 141
- M**
- MJ-1022, 不使用混合纸张 298
 MJ-1022, 使用混合纸张 299
 MJ-1025, 不使用混合纸张 297
 MJ-1025, 使用混合纸张 297
 每周维护 284
 免责声明 17
 模板 231, 232
 模板键 23, 234, 236
 墨粉 7, 20
 默认设置 23, 24

| | |
|---------------------------|-----------------|
| N | |
| 内接纸盘 | 20 |
| 能够放入的最大张数 | 51 |
| P | |
| 旁路供纸 | 12, 62, 92, 119 |
| 旁路供纸复印 | 61 |
| 旁路供纸盘 | 20 |
| 旁路供纸卡纸 | 250 |
| 匹配性 | 7 |
| Q | |
| 前盖板 | 20, 85 |
| 前言 | 8 |
| 清除打孔器的碎纸屑 (选购件) | 267 |
| 清除键 | 24 |
| 清除卡纸符号 | 257 |
| 清除所选功能 | 29 |
| 清除特殊用途纸盒 | 44 |
| 清洁充电电极 | 285 |
| 请求维修符号 | 282 |
| 请求维修符号 | 251 |
| 请求维修符号 / 定期维护信息 | 282 |
| 去除卡住的订书钉 | |
| 单钉装订整理器 (MJ-1022) | 279 |
| 脊缝式装订整理器 (MJ-1025) | 277 |
| 取出卡住的订书钉 (选购件) | 277 |
| 确认和取消自动作业启动 | 58 |
| 确认目标地址 | 182 |
| 确认扫描的状态 | 201 |
| 确认传真 / 互联网传真作业的状态 | 200 |
| R | |
| 日常检查 | 284 |
| 日常检查项目 | 284 |
| 日期与时间 | 27 |
| 日志列表 | 202 |
| 日志列表中的地址注册 | 205 |
| 如何制作复印件 | 47 |
| 锐度调整 | 107 |
| S | |
| 扫描步骤 | 152 |
| 扫描到 E-MAIL | 162 |
| 扫描到电子归档 | 154 |
| 扫描到文件 | 158 |
| 扫描键 | 23, 233 |
| 扫描图像 | 151 |
| 删除 BOX | 226 |
| 删除模板 | 245 |
| 删除私密打印 | 197 |
| 删除一个用户模板组 | 247 |
| 删除作业 | 191, 195 |
| 闪烁的图形符号 | 250 |
| 闪烁的图形符号描述 | 250 |
| 上盖板 | 85 |
| 设置 BOX | 222 |
| 设置复印纸 | 35 |
| 设置特殊用途的纸盒 | 38, 41 |
| 设置原稿 | 51 |
| 设置杂志分页和脊缝式装订模式 | 92 |
| 设置传输条件 | 170 |
| 设置装订分页模式 | 89 |
| 剩余纸量 | 27 |
| 时间和日期 | 131 |
| 使用 LDAP 服务器搜索地址 | 180 |
| 使用编辑功能 | 109 |
| 使用部门代码功能时 | 198 |
| 使用数码复合机时 | 13 |
| 使用缩小 / 放大变倍键或单触式变倍键 | 82 |
| 适用于脊缝式装订的情况 | 93 |
| 使用自动双面输稿器时 | 54 |
| 使用自动双面输稿器应注意的事项 | 54 |
| 手动复印浓度模式 | 103 |
| 手动选纸 | 76 |
| 书本型原稿 | 53 |
| 书本型原稿 - 双面复印 | 100 |
| 书本中央消除 | 114 |
| 书本装订页边距 | 111 |
| 输入字母 | 30 |
| 数字键 | 24 |
| 双面复印 | 96 |
| 双面器卡纸 | 250 |
| 双面原稿 --> 单面复印 | 99 |
| 双面原稿 --> 双面复印 | 98 |
| 双页复印 | 61, 115 |
| 私密打印 | 196 |
| 私密打印作业 | 196 |
| 缩放倍率 | 27, 48 |

- 缩小和放大复印 80
- T**
- 特殊纸张的纸盒。 41
- 提供书本装订页边距 111
- 提供左或右边距 110
- 提示 8
- 添加订书针 (选购件) 272
- 单钉装订整理器 (MJ-1022) 275
- 脊缝式装订整理器 (MJ-1025) 272
- 添加复印的封面 126
- 添加空白封面 126
- 停止复印操作 60
- 停止键 24
- 通过部门代码控制数码复合机的使用。 33
- 图像被沾污 288
- 图像编辑 121
- 图像部分丢失 289
- 图像模糊 288
- 图像浓度太低 286
- 图像浓度太高 287
- 图像移位 61, 110, 236, 238
- 推荐用纸 37
- 托盘 85
- 托盘容量 90, 93
- W**
- 网络传输注意事项 168
- 维护 283
- 维护或检查中 15
- 维修支持的益处 7
- 文本 / 照片模式 48
- 稳定的图像品质 7
- 无法设置功能 289
- X**
- X-Y 轴 变倍 125
- 小册子模式 91
- 小心 8
- 校验打印作业 194
- 信息显示 27
- 修剪 121
- 修剪 / 遮蔽 121
- 选购件 20, 21
- 选购件规格 295
- 选购件卡纸 250
- Y**
- 页码复印 132
- 页面插入模式 129
- 一般复印程序 48
- 一般注意事项 10
- 移动打印作业 193
- 以人为本 7
- 用户功能键 23
- 用户注意事项 5
- 用于插页的纸盒 41
- 有水印的纸 41
- 优先传输 185
- 遇到以下情况时 50
- 原稿标尺 20
- 原稿类型 51
- 原稿模式 102
- 允许使用的复印纸张类型和尺寸 35
- Z**
- 杂志分页 91, 119
- 杂志分页和脊缝式装订键 91, 92
- 杂志分页和脊缝式装订模式 (小册子模式) 91
- 杂志分页 (从编辑菜单) 119
- 在触摸屏上进行扫描设置 152
- 在复合机装订单元中卡纸 271
- 在公用模板组中注册模板 236
- 在公用组中调用模板 233
- 在信封上复印 69
- 在信封上复印之前 68
- 在用户模板组中调用模板 234
- 在用户模板组中注册模板 238
- 在整理器 (选购件 MJ-1025) 中卡纸 267
- 暂停 / 恢复 192
- 遮蔽 121
- 整理模式 84
- 整理模式和整理器 (选购件) 84
- 整理器 / 打孔单元卡纸 251
- 指定收件人 173
- 指定原稿尺寸和复印尺寸 81
- 纸盒 20
- 纸盒供纸 92, 119
- 纸盒卡纸 250, 261

| | |
|-------------------------------|------------|
| 直接输入 | 173 |
| 执行校验打印 | 194 |
| 纸张尺寸 | 35 |
| 纸张卡纸 | |
| 在错位接收盘或作业分类盘中 (选购件) | 265 |
| 在打孔单元。 | 268 |
| 在大容量供纸器 / 其他纸盒模块 (选购件) 中 | |
| 262 | |
| 在单钉装订整理器 (选购件 MJ-1022) | 269 |
| 在定影单元中 | 264 |
| 在脊缝式装订整理器中 (可选 MJ-1025) | 270 |
| 在旁路供纸单元上 | 263 |
| 在中继单元中 (选购件) | 266 |
| 在自动双面器中 | 263 |
| 自动双面输稿器 (选购件) 中 | 257 |
| 纸张选择 | 74 |
| 纸张原稿 | 52 |
| 中继 (桥) 单元卡纸 | 251 |
| 注册模板 | 236 |
| 主要部件 | 20 |
| 转到自动节能模式 | 34 |
| 传真键 | 23 |
| 装订分页 | 87, 89 |
| 状态 | 208 |
| 自动倍率 (AMS) | 80 |
| 自动复印浓度模式 | 103 |
| 自动功能清除 | 24, 29 |
| 自动曝光 | 48 |
| 自动双面器 | 20 |
| 自动选纸 | 48 |
| 自动选纸 (APS) | 74 |
| 自动作业启动 | 31, 57, 58 |
| 自动作业启动 (预设作业) | 57 |
| 组输入 | 175 |
| 最大纸张容量 | 35 |
| 最佳图像质量 | 7 |
| 作业插入键 | 24, 59 |
| 作业合成 | 134 |
| 作业状态 | 189, 190 |
| 作业状态键 | 24, 50, 58 |
| 2 合 1/4 合 1 | 117 |
| “单面到双面” 和 “双面到单面” 的图象复印方 | |
| 向 | 138 |
| “双面到双面” 的图象复印方向 | 140 |

数码复合机
基本功能操作手册

e-STUDIO230/280

e-STUDIO230s/280s

东 芝 泰 格 有 限 公 司

日本东京都千代田区神田锦町1丁目1番地 邮政编码：101-8442



A002333

© 东芝泰格有限公司2004
版权所有，不得翻印

广告主：东芝复印机(深圳)有限公司

广东省深圳市福永镇大洋开发区16区

印刷单位：深圳市嘉纪实业有限公司

深圳市宝安区22区新安三路45号宝恒贸易大厦后座 广告



使用 70% 再生纸

Printed in China
6LA91549400 田
2004-10