



本手冊所有提及之商標與名稱皆屬該公司所有。

在科技迅速的發展下，此發行手冊中的一些規格可能有過時不適用的敘述，敬請見諒。

在此不擔保本手冊無任何疏忽或錯誤亦不排除會再更新發行。手冊若有任何內容修改，恕不另行通知。

主機板上的任何貼紙請勿自行撕毀，否則會影響到產品保固期限的認定標準。



WARNING: Never run the processor without the heatsink properly and firmly attached. PERMANENT DAMAGE WILL RESULT.

Mise en garde: Ne jamais faire tourner le processeur sans que le dissipateur de chaleur soit correctement vissé et fixé au socket. UN DOMMAGE PERMANENT EN RÉSULTERA!

Achtung: Der Prozessor darf nur im Betrieb funktionieren, wenn der Wärmehaube entsprechend fest und richtig angebracht ist. DIES KÖNNEN PERMANENTE SCHÄDEN ZUR FOLGE HABEN!

Advertencia: Nunca haga funcionar el procesador sin el disipador de calor instalado correctamente y firmemente. ¡SE PRODUCIRÁN DAÑOS PERMANENTES!

Aviso: Nunca execute o procesador sem o dissipador de calor esteo adequadamente firmemente instalado. O RESULTADO SERÁ UM DANO PERMANENTE.

警告： 請務必依照本安裝說明書正確安裝，不正確安裝可能會造成永久損壞。

警告： 務必依照說明書正確安裝散熱器，否則可能會造成永久損壞。

警告： 必ず正しく確実に冷却ファンを取り付け、しっかりと固定してください。誤った取り付けは、永久に壊れる可能性があります。

警告： 必ず冷却ファンをしっかりと取り付け、しっかりと固定してください。取り付けが不適切な場合は、永久に壊れる可能性があります。

Declaration of Conformity

We, Manufacturer/Importer
(full address)

G.B.T. Technology Trading GmbH
Ausschlagweg 41, 1F, 20537 Hamburg, Germany

declare that the product
(description of the apparatus, system, installation to which it refers)

Mother Board
GA-8 STML

is in conformity with
(reference to the specification under which conformity is declared)
in accordance with 89/336 EEC-EMC Directive

<input type="checkbox"/> EN 55011	Limits and methods of measurement of radio disturbance characteristics of industrial, scientific and medical (ISM) high frequency equipment	<input type="checkbox"/> EN 61000-3-2* <input checked="" type="checkbox"/> EN 60555-2	Disturbances in supply systems cause by household appliances and similar electrical equipment "Harmonics"
<input type="checkbox"/> EN 55013	Limits and methods of measurement of radio disturbance characteristics of broadcast receivers and associated equipment	<input type="checkbox"/> EN 61000-3-3* <input checked="" type="checkbox"/> EN 60555-3	Disturbances in supply systems cause by household appliances and similar electrical equipment "Voltage fluctuations"
<input type="checkbox"/> EN 55014	Limits and methods of measurement of radio disturbance characteristics of household electrical appliances, portable tools and similar electrical apparatus	<input checked="" type="checkbox"/> EN 50081-1 <input checked="" type="checkbox"/> EN 50082-1	Generic emission standard Part 1: Residual commercial and light industry Generic immunity standard Part 1: Residual commercial and light industry
<input type="checkbox"/> EN 55015	Limits and methods of measurement of radio disturbance characteristics of fluorescent lamps and luminaries	<input type="checkbox"/> EN 50081-2	Generic emission standard Part 2: Industriale environment
<input type="checkbox"/> EN 55020	Immunity from radio interference of broadcast receivers and associated equipment	<input type="checkbox"/> EN 50082-2	Generic emission standard Part 2: Industriale environment
<input checked="" type="checkbox"/> EN 55022	Limits and methods of measurement of radio disturbance characteristics of information technology equipment	<input type="checkbox"/> ENV 55104	Immunity requirements for household appliances tools and similar apparatus
<input type="checkbox"/> DIN VDE 0855 <input type="checkbox"/> part 10 <input type="checkbox"/> part 12	Cabled distribution systems: Equipment for receiving and/or distribution from sound and television signals	<input type="checkbox"/> EN 50091-2	EMC requirements for uninterruptible powersystems (UPS)
<input checked="" type="checkbox"/> CE marking		 (EC conformity marking)	

The manufacturer also declares the conformity of above mentioned product with the actual required safety standards in accordance with LVD 73/23/EEC

<input type="checkbox"/> EN 60065	Safety requirements for mains operated electronic and related apparatus for household and similar general use	<input type="checkbox"/> EN 60950
<input type="checkbox"/> EN 60335	Safety of household and similar electrical appliances	<input type="checkbox"/> EN 50091-1

Manufacturer/Importer

(Stamp)

Date: May 24, 2002

Signature: Timmy Huang
Name: Timmy Huang

DECLARATION OF CONFORMITY

Per FCC Part 2 Section 2.1077(a)



Responsible Party Name: G.B.T. INC. (U.S.A.)

Address: 17358 Railroad Street

City of Industry, CA 91748

Phone/Fax No: (818) 854-9338 / (818) 854-9339

hereby declares that the product

Product Name: Motherboard

Model Number: GA-8S TML

Conforms to the following specifications:

FCC Part 15, Subpart B, Section 15.107(a) and Section 15.109
(a), Class B Digital Device

Supplementary Information:

This device complies with part 15 of the FCC Rules. Operation is subject to the following two conditions: (1) This device may not cause harmful and (2) this device must accept any interference received, including that may cause undesired operation.

Representative Person's Name: ERIC LU

Signature: Eric Lu

Date: May. 24, 2002

GA-8STML
P4 泰坦 DDR 主機板

中文安裝使用手冊

Pentium®4 處理器主機板
Rev. 2001
12MC-8STML-2001

目錄

清點附件	4
警告標語	4
第一章 序言	5
特色彙總	5
GA-8STML 主機板 Layout 圖	7
第二章 硬體安裝步驟	8
步驟 1:安裝中央處理器(CPU)	9
步驟 1-1:中央處理器之安裝	9
步驟 1-2:中央處理器之散熱裝置安裝	10
步驟 2:安裝記憶體模組	11
步驟 3:安裝介面卡	12
步驟 4:連接所有訊號線、排線、電源供應線及面板控制線	13
步驟 4-1:後方 I/O 裝置鐵片介紹	13
步驟 4-2:插座及跳線介紹	15
第三章 BIOS 組態設定	22
主畫面功能 (BIOS 範例版本:F2)	23
標準 CMOS 設定	25
進階 BIOS 功能設定	28

整合週邊設定	30
省電功能設定	34
隨插即用與 PCI 組態設定	37
電腦健康狀態	38
頻率 / 電壓控制	40
最高效能	42
載入 Fail-Safe 預設值	43
載入 Optimized 預設值	44
設定管理者 (Supervisor)/ 使用者 (User) 密碼	45
離開 SETUP 並儲存設定結果	46
離開 SETUP 但不儲存設定結果	47
第四章 技術文件參考資料	48
晶片組功能方塊圖	48
Q-Flash 介紹	49
@ BIOS 介紹	51
Easy Tune 4 介紹	52
第五章 附錄	53

清點附件

- The GA-8STML 主機板一片
- 硬碟插座排線 x 1 / 軟碟插座排線 x 1
- 主機板驅動程式光碟片 (TUCD)
- GA-8STML 中文安裝手冊
- 後方 I/O 裝置鐵片



警告標語

主機板由許多精密的積體電路及其他元件所構成，這些積體電路很容易因為遭到靜電影響而損失。所以請在正式安裝前，做好下列準備。

1. 請將電腦的電源關閉，最好拔除電源插頭。
2. 拿取主機板時請儘量避免觸碰金屬接線部份。
3. 拿取積體電路元件(CPU、RAM)時，最好能夠戴上防靜電手環。
4. 在積體電路未安裝前，需將元件置放在靜電墊或防靜電袋內。
5. 當您將主機板中的ATX電源供應器插座上的插頭拔除時，請確認電源供應器的開關是關閉狀況。

安裝主機板至機殼中

大多數電腦機殼的底部會有多個固定孔位，可使主機板確實固定並且不會短路。請小心不要讓螺絲接觸到任何PCB板上的線路或零件，當印刷電路主機板表面線路接近固定孔時，您可使用塑膠墊片來讓螺絲與主機板表面隔離過，避免造成主機板損壞或故障。

第一章 序言

特色彙總

規格	<ul style="list-style-type: none"> ● 主機板採四層設計 Micro ATX 規格 21.0 公分 x 24.3 公分
中央處理器	<ul style="list-style-type: none"> ● Socket478 支援最新 Intel Micro FC-PGA2 Pentium®4 處理器 ● 支援 Intel® Pentium® 4 (Northwood, 0.13µm) 處理器 ● Intel Pentium®4 533/400MHz FSB ● 2nd 快取記憶體取決於 CPU
晶片組	<ul style="list-style-type: none"> ● SiS 645DX Host/Memory controller ● SiS 961B MuTIOL Media I/O
記憶體	<ul style="list-style-type: none"> ● 2 184-pin DIMM 插槽 ● 支援 DDR333/266/200 SDRAM ● 最大支援 2 un-buffer Double-sided DIMM DDR333/266/200 ● 支援 2.5V DDR DIMM ● 支援 64bit DRAM integrity mode ● 最高容量可擴充至 2GB
I/O 控制器	<ul style="list-style-type: none"> ● W83697HF
擴充槽	<ul style="list-style-type: none"> ● 1 通用的 AGP 擴充槽支援 1X, 2X, 4X 裝置 ● 3 PCI 擴充槽支援 33MHz 及 PCI2.2 compliant
內建 IDE	<ul style="list-style-type: none"> ● 2 IDE bus master (UDMA 33/ATA 66/ATA 100/ATA133) IDE 埠可連接 4 ATAPI 裝置 ● 支援PIO mode 3,4,5,UDMA33/ATA66/ATA100/ATA133 IDE及ATAPI CD-ROM
內建周邊設備	<ul style="list-style-type: none"> ● 1 個軟碟插座支援兩台磁碟機(360K, 720K, 1.2M, 1.44M 及 2.88M bytes) ● 1 組並列埠插座可支援 Normal/EPP/ECP 模式 ● 2 組串列埠插座(COMA, COMB) ● 6 組 USB 埠插座(後端通用串列埠 x 2, 前端通用串列埠 x 4) ● 1 第二組音源插座 ● 1 個紅外線連接端
硬體監控	<ul style="list-style-type: none"> ● CPU / 系統風扇運轉偵測 ● CPU / 系統風扇控制 ● CPU 溫度偵測 ● 系統電壓自動偵測

續下頁.....

內建音效晶片	<ul style="list-style-type: none"> ● Sigmatel 9721 CODEC ● Line In/Line Out/Mic In/CD In/ AUX_IN /Game Port
PS/2 插座	<ul style="list-style-type: none"> ● PS/2 鍵盤插座及 PS/2 滑鼠插座
內建網路晶片	<ul style="list-style-type: none"> ● 內建 RTL8100BL 晶片 ● 1 RJ45 埠
BIOS	<ul style="list-style-type: none"> ● 使用經授權 Award BIOS, 2M bit 快閃記憶體 ● 支援 Q-Flash 功能
附加特色	<ul style="list-style-type: none"> ● PS/2 鍵盤開機 ● PS/2 滑鼠開機 ● 鍵盤過電流保護 ● AC Recovery ● USB 鍵盤 / 滑鼠, wake up from S3 ● 支援 EasyTune4 ● 支援 @BIOS



請依據您 CPU 的規格來設定 CPU 的頻率, 我們不建議您將系統速度設定超過硬體之標準範圍, 因為這些規格對於周邊設備而言並不算是符合標準規格。如果您要將系統速度設定超出標準規格, 請評估您的硬體規格設定, 例如: CPU, 顯示卡, 記憶體, 硬碟來設定。

GA-8STML 主機板 Layout 圖

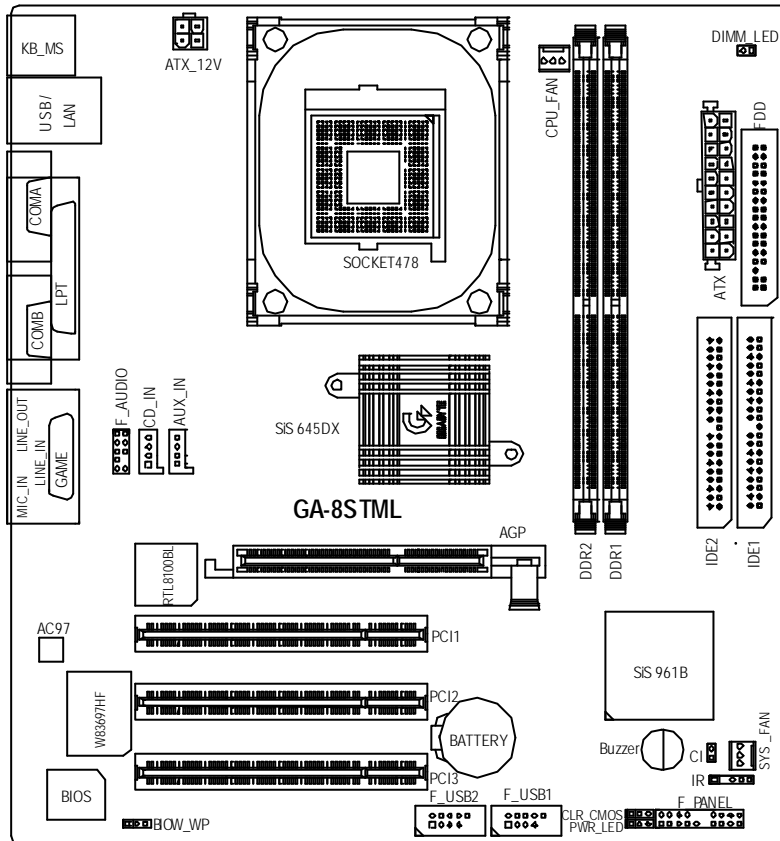

第二章 硬體安裝步驟

請依據下列方式，完成電腦的安裝：

- 步驟 1- 安裝中央處理器 (CPU)
- 步驟 2- 安裝記憶體模組
- 步驟 3- 安裝所有介面卡
- 步驟 4- 連接所有訊號線、排線、電源供應線及面板控制線
- 步驟 5- 完成 BIOS 組態設定
- 步驟 6- 安裝軟體驅動程式

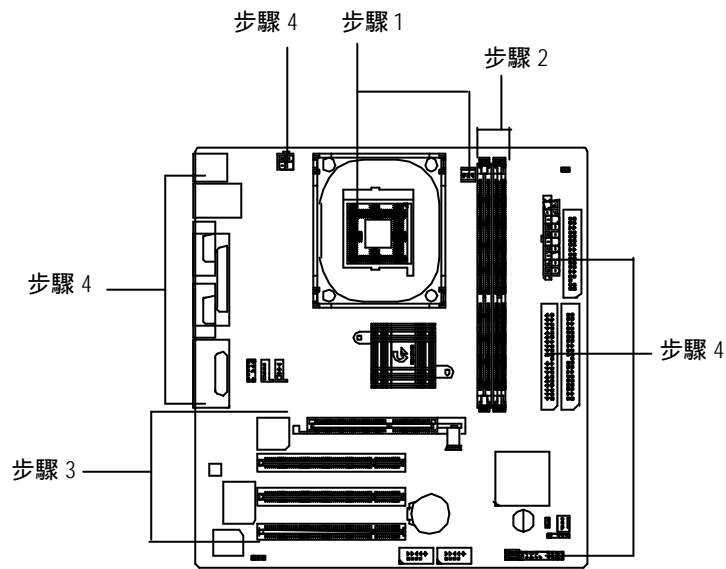

步驟 1:安裝中央處理器(CPU)

中央處理器之安裝



中央處理器正面

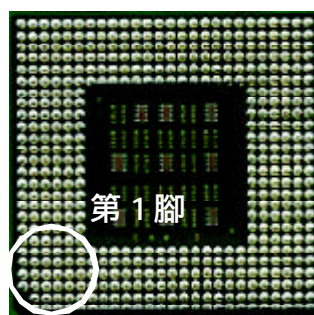

中央處理器背面



1. 將處理器插座連桿向上拉起至 90 度角的位置。

3. 處理器插入定位後,將連桿向下按至原位。



2. 將處理器的第一腳(金色三腳記號處)對準插座上的缺腳記號再將處理器插入插座。

- 請確認您使用的中央處理器為本主機板的支援範圍。
- CPU 的第一腳位置,若您插入的方向錯誤,處理器就無法插入,請立刻更改插入方向。

中央處理器之散熱裝置安裝

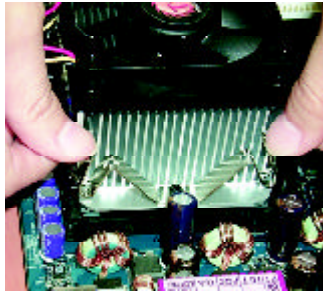

1. 先將CPU散熱風扇一邊的卡榫以平均施力的方式往下壓,直至扣緊為止;以同樣地方式再將另一邊卡榫扣緊。

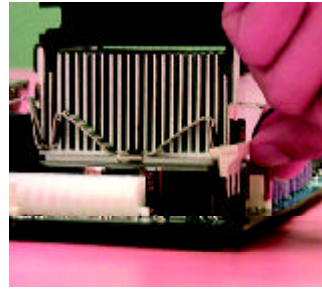

2. 將CPU散熱風扇的電源線插入主機板上的"CPU散熱風扇電源插座"。

- 使用經 Intel 認證過的散熱風扇。
- CPU 與風扇之間建議黏上散熱膠帶以增強散熱效果。
(當塗抹在 CPU 上的散熱膏呈現硬化的現象時,可能會產生散熱風扇黏住 CPU 的情況,在此情況下如果您想移除散熱風扇將會有損毀 CPU 的可能。為避免此情況發生,我們建議您可使用散熱膠帶來取代散熱膏,或是小心地移除散熱風扇。)
- 依您實際所使用的散熱風扇,以正確方向將風扇確實扣緊。
- 確認 CPU 散熱風扇電源線接至 CPU FAN 接頭,完成安裝。
(詳細安裝步驟請參考散熱風扇的使用手冊。)

步驟 2: 安裝記憶體模組

本主機板有 2 條 184Pin(DIMM)擴充槽, BIOS 會自動偵測記憶體的規格及其大小. 安裝記憶體只需將 DIMM 插入其插槽內即可, 在不同的插槽, 記憶體大小可以不同, 建議使用相同顆粒的記憶體模組, 如: NEC, Toshiba, PQI, Winbond.

使用 Unbuffered DDR DIMM 時的總記憶容量

Devices used on DIMM	1 DIMM x 64 / x 72	2 DIMMs x 64 / x 72
64 Mbit (2Mx8x4 banks)	128 MBytes	256 MBytes
64 Mbit (1Mx16x4 banks)	32 MBytes	64 MBytes
128 Mbit(4Mx8x4 banks)	256 MBytes	512 MBytes
128 Mbit(2Mx16x4 banks)	64 MBytes	128 MBytes
256 Mbit(8Mx8x4 banks)	512 MBytes	1 GBytes
256 Mbit(4Mx16x4 banks)	128 MBytes	256 MBytes
512 Mbit(16Mx8x4 banks)	1 GBytes	2 GBytes
512 Mbit(8Mx16x4 banks)	256 MBytes	512 MBytes

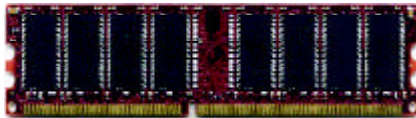

DDR



1. 記憶體模組有一個凹痕, 所以只能以一個方向插入.
2. 扳開記憶體模組插槽卡榫, 以平均施力的方式, 將記憶體模組下壓推入插座. 記憶體模組插入定位後, 將卡榫向內按至卡住.
3. 將卡榫向內推, 確實卡住記憶體模組 DIMM。一旦固定位置, 兩旁的卡榫便自動卡住記憶體模組予以固定。試著輕輕搖動記憶體模組, 若不搖晃則裝置成功.



- 記憶體模組設計有防呆標示, 若您插入的方向錯誤, 記憶體模組就無法插入, 請立刻更改插入方向
- 當 STR/DIMM 燈指示燈在亮的狀態時, 請勿插拔 DIMM.

DDR 功能介紹

DDR(Double Data Rate)是PC產業在SDRAM架構上的一項重要演進，利用雙倍的記憶體頻寬可解決系統資料的瓶頸問題。建立在 SDRAM 的基礎架構設計之上，DDR 是一項高效能及低成本兼具的創新技術，能使記憶體廠商、OEM 系統廠商在熟悉的標準上建構新一代的電腦系統產品。

因為具有優良可行性、價格以及整體市場의 支援性，DDRSDRAM將提供優良的解決方式以及將現有的 SDRAM 轉換到 DDR SDRAM 的最佳路徑。

DDR可雙倍讀與寫的資料傳輸速率，利用最高可達 2.1GB/s 的傳輸速度，DDR 能使系統廠商建立一個高效能及低滯留時間的DRAM架構，適合在伺服器、工作站、高階PC 以及進階整合性電腦系統使用。相對於目前SDRAM的3.3 volts 高核心電壓，DDR的 2.5 volts 超低核心電壓將使得 DDR 為小型規格的桌上電腦以及筆記型電腦的最佳技術解決方案。

步驟 3:安裝介面卡

1. 在安裝介面卡之前請先詳細閱讀介面卡之使用手冊並將您電腦的電源關掉。
2. 將您電腦外殼拆除，並且讓自己保持接地。(為了使人體不帶電，以防止靜電傷害電腦設備)。
3. 鬆開螺絲，移開介面卡安裝擴充槽旁的金屬擋片。
4. 將介面卡小心且確實的插入在擴充槽中。
5. 請確定所有介面卡皆確實固定插在該擴充槽，並將螺絲鎖回。
6. 重新將電腦機殼蓋上。
7. 接上電源線，若有必要請至 BIOS 程式中設定介面卡之相關設定。
8. 安裝相關驅動程式。

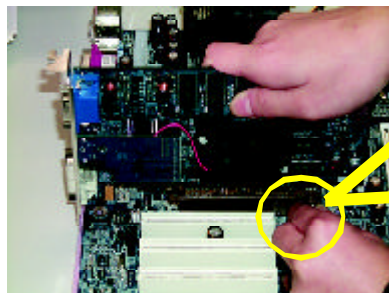

AGP 卡



當您要安裝/移除 AGP 卡時,請將白色拉桿向外拉. 再將 AGP 卡緩緩插入 AGP 擴充槽中. 放開拉桿 確實卡住 AGP 卡

步驟 4: 連接所有訊號線、排線、電源供應線及面板控制線

後方 I/O 裝置鐵片介紹

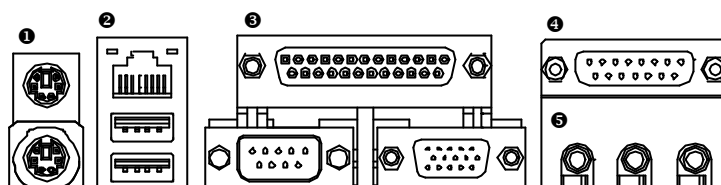

❶ PS/2 鍵盤及 PS/2 滑鼠插座

➤ 本主機板提供標準 PS/2 鍵盤介面及 PS/2 滑鼠介面插座。



PS/2 滑鼠插座
(6 pin Female)



PS/2 鍵盤插座
(6 pin Female)

❷ 通用序列埠，網路插座

➤ 當您要使用通用串列埠連接埠時，必須先確認您要使用的週邊裝置為標準的 USB 介面，如：USB 鍵盤，滑鼠，USB 掃描器，USB ZIP，USB 喇叭等。而且您也必須確認您的作業系統是否有支援此功能，或是需要另外再掛其他的驅動程式，如此才能正常工作，詳情請參考 USB 週邊裝置的使用手冊。

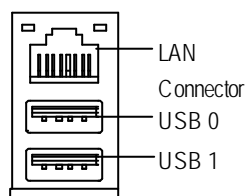

③ 串列埠 A/ 串列埠 B/
印表機並列埠插座

並列埠插座
(25 pin Female)

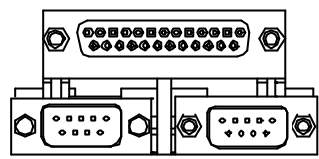

串列埠 A 串列埠 B
串列埠 (9 pin Male) 串列埠 (9 pin Male)

- 本主機板支援兩組標準的串列埠傳輸協定之週邊裝置，及一組標準的並列傳輸協定之週邊裝置，您可以依據您的需求連接您需要的裝置，如並列埠有印表機，串列埠有滑鼠、數據機等。

④ 遊戲搖桿控制埠

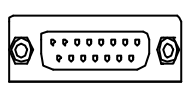

遊戲搖桿控制埠
(15 pin Female)

- 本主機板支援標準的音效輸入接腳及遊戲搖桿控制埠，您在設定完成內建音效的驅動程式後，即可將喇叭輸出接腳接在音源輸出端。

⑤ 音源插座

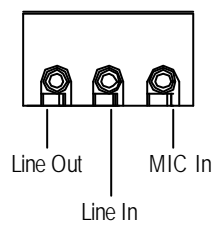

- 麥克風接腳可接在麥克風輸入端，至於音源輸入端可以接上如：光碟機，隨身聽及其他音源輸入接腳。

插座及跳線介紹

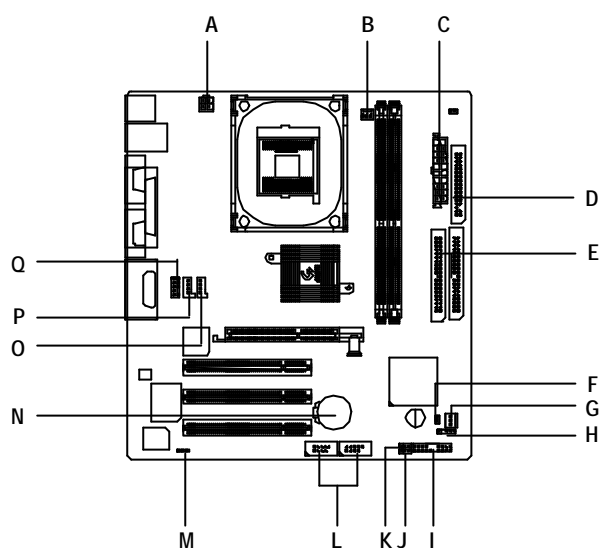

A) ATX_12V	J) PWR_LED
B) CPU_FAN	K) CLR_CMOS
C) ATX	L) F_USB1/F_USB2
D) FLOPPY	M) BIOS_WP
E) IDE1/IDE2	N) BATTERY
F) CI	O) AUX_IN
G) SYS_FAN	P) CD_IN
H) IR	Q) F_AUDIO
I) F_PANEL	

A) ATX_12 (+12V 電源插座)

- 此接頭僅用在某些重負載之AGPPRO卡(其+12V消耗電流大於12安培)

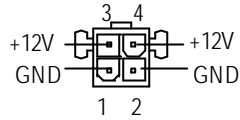

B) CPU_FAN
(CPU 散熱風扇電源插座)

- 請特別注意，當我們安裝處理器時要特別注意將散熱風扇安裝妥當，不然您的處理器將處於不正常的工作環境，甚至會因為溫度過高，而燒毀處理器。此CPU散熱風扇電源插座，提供最大電流及功率分別為 600 毫培。

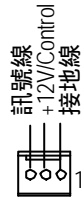

C) ATX (ATX 電源插座)

- 請特別注意，先將AC 交流電(110/220V)拔除，再將ATX電源插頭緊密的插入主機板的ATX電源插座，並接好其相關配備才可以將AC 交流電(110/220V)插入交流電源插座

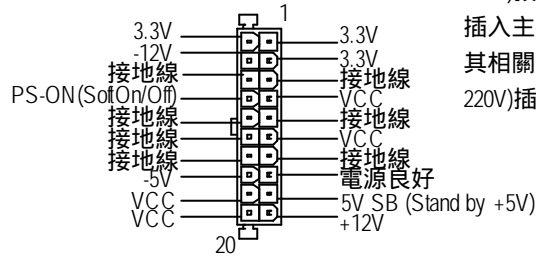

D) FDD (軟碟機插座)

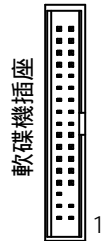

E) IDE1/IDE2
(第一組及第二組 IDE 插座)

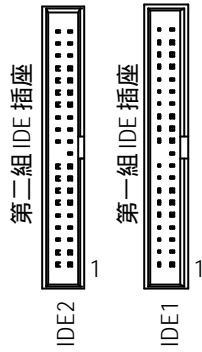

- 請特別注意：
請將您的第一顆硬碟連接第一組 IDE 插座，光碟機接至第二組 IDE 插座。

F) CI (電腦機殼被開啟偵測)

- 本主機板提供電腦機殼被開啟偵測功能，當您要使用此功能需搭配外接式偵測裝置。

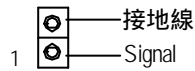

G) SYS_FAN
(系統散熱風扇電源插座)

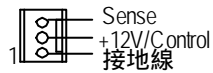

H) IR 紅外線插座

- 請特別注意，紅外線接腳是有方向性的，所以在安裝紅外線裝置時，要特別注意極性，而且紅外線裝置為選擇性的功能套件，可以聯絡相關代理商購買。



J) PWR_LED

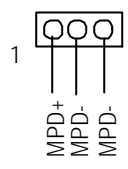

K) CLR_CMOS
(清除 CMOS 資料功能接腳)

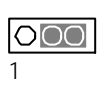

2-3 短路: 一般運作

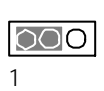

1-2 短路: 清除 CMOS 內的資料

➤ 你可以透過這個 Jumper 將您主機板內 CMOS 的資料清除乾淨回到最原始的設定。為避免不當使用此功能，此跳線不附跳帽。如果您要使用 Clear CMOS 功能，請將 1-2 Pin 短路。

L) F_USB1 / F_USB2
(前端通用串列埠插座)

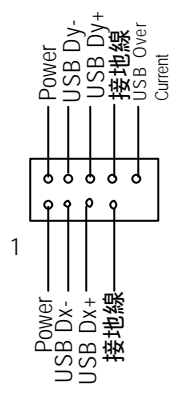

➤ 請特別注意，前端USB接腳是有方向性的，所以安裝USB裝置時，要特別注意極性，而且前端USB連接排線為選擇性的功能套件，可以聯絡相關代理商購買。

M) BIOS_WP
(韌體資料防寫保護)

➤ 請特別注意，當您要更新韌體或安裝新的設備時請將此 Jumper 設定為 Pin2-3 短路，讓資料能夠寫入韌體。



2-3 短路:可更新韌體資料

1



1-2 短路: 韌體資料防寫

1

N) BAT(電池)

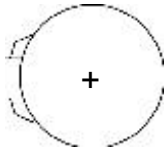

警告

- ❖ 如果電池有任何不正確的移除動作，將會產生危險。
- ❖ 如果需要更換電池時請更換相同廠牌、型號的電池。
- ❖ 有關電池規格及注意事項請參考電池廠商之介紹。

O) AUX_IN (外接音源輔助插座)

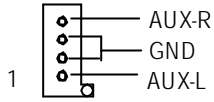

P) CD_IN (光碟機音源插座)

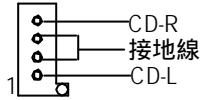

Q) F_AUDIO (第二組音源插座)

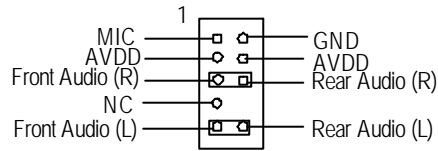

➤ 請特別注意，當您購買電腦機殼時，可以選購音效接腳是設計在電腦機殼的前面面版上，此時就可以使用第二組音源接腳，如果有任何問題可能就近向經銷商詢問相關問題。
 注意：若您要使用第二組音源接腳，請移除 Pin5-6，Pin9-10的 Jumper。

I) F_PANEL (2x10 Pins 前端控制面板插座)

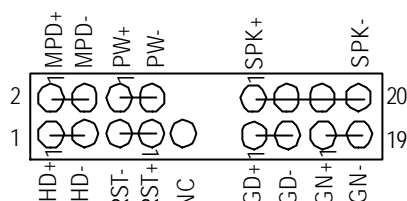

GN (Green Switch)省電模式開關	Open: Normal Operation 一般運作 Close: Entering Green Mode 進入省電模式
GD (Green LED)省電模式指示燈	Pin 1: LED anode(+)省電指示燈正極 Pin 2: LED cathode(-)省電指示燈負極 ●* 請注意正負極性
HD (IDE Hard Disk Active LED) 硬碟動作指示燈	Pin 1: LED anode(+)硬碟指示燈正極 Pin 2: LED cathode(-)硬碟指示燈負極 ●* 請注意正負極性
SPK (Speaker Connector)喇叭接腳	Pin 1: VCC(+) +5v 電源接腳 Pin 2- Pin 3: NC 空腳 Pin 4: Data(-) 訊號接腳
RE (Reset Switch)系統重置開關	Open: Normal Operation 一般運作 Close: Reset Hardware System 強迫系統重置開機 ●* 無正負極性正反皆可使用
P-P-P+(Power LED)電源指示燈	Pin 1: LED anode(+) 電源指示燈正極 Pin 2: LED cathode(-)電源指示燈負極 Pin 3: LED cathode(-)電源指示燈負極
PW (Soft Power Connector) 按鍵開關機	Open: Normal Operation 開路:一般運作 Close: Power On/Off 短路:開機 / 關機 ●* 無正負極性正反皆可使用
MPD(Message LED/Power/ Sleep LED)	Pin 1: LED anode(+)省電指示燈正極 Pin 2: LED cathode(-)省電指示燈負極 ●* 請注意正負極性
NC	NC

➤ 請特別注意，當您購買電腦機殼時，電腦機殼的控制面板有電源指示燈，喇叭，系統重置開關，電源開關等，你可以依據上列表格的定義加上連接。

第三章 BIOS 組態設定

基本上主機板所附 Award BIOS 便包含了 CMOS SETUP 程式，以供使用者自行依照需求，設定不同的數據，使電腦正常工作，或執行特定的功能。

CMOS SETUP 會將各項數據儲存於主機板上內建的 CMOS SRAM 中，當電源關閉時，則由主機板上的鋰電池繼續供應 CMOS SRAM 所需電力。

當電源開啟之後，BIOS 開始進行 POST (Power On Self Test 開機自我測試) 時，按下 < Del > 鍵便可進入 Award BIOS 的 CMOS SETUP 主畫面中。如果您需要進階的 BIOS 設定，當您在 BIOS 設定畫面時按下 “Ctrl+F1” 即可進入。

操作按鍵說明

↑	移到上一個項目
↓	移到下一個項目
←	移到左邊的項目
→	移到右邊的項目
Esc	回到主畫面，或從主畫面中結束 SETUP 程式
Page Up	改變設定狀態，或增加欄位中之數值內容
Page Down	改變設定狀態，或減少欄位中之數值內容
F1	顯示所有功能鍵的相關說明
F2	可顯示目前設定項目的相關說明
F3	功能保留
F4	功能保留
F5	可載入該畫面原先所有項目設定(但不適用主畫面)
F6	可載入該畫面之 Fail-Safe 預設設定(但不適用主畫面)
F7	可載入該畫面之 Optimized 預設設定(但不適用主畫面)
F8	Q-Flash 功能
F9	功能保留
F10	儲存設定並離開 CMOS SETUP 程式

如何使用輔助說明

主畫面的輔助說明

當您在 SETUP 主畫面時，隨著選項的移動，底下便跟著顯示：目前被選到的 SETUP 項目的主要設定內容。

設定畫面的輔助說明

當您在設定各個欄位的內容時，只要按下 < F1 >，便可得到該欄位的設定預設值及所有可以的設定值，如 BIOS 預設值或 CMOS SETUP 預設值，若欲跳離輔助說明視窗，只須按 < Esc > 鍵即可。

主畫面功能 (BIOS 範例版本:F2)

當您進入 CMOS SETUP 設定畫面時，便可看到如下之主畫面，從主畫面中可以讓你選擇各種不同之設定選單，你可以用上下左右鍵來選擇你要設定之選項並按 Enter 進入子選單。

CMOS Setup Utility - Copyright (C) 1984-2002 Award Software

▶Standard CMOS Features	Top Performance
▶Advanced BIOS Features	Load Fail-Safe Defaults
▶Integrated Peripherals	Load Optimized Defaults
▶Power Management Setup	Set Supervisor Password
▶PnP/PCI Configurations	Set User Password
▶PC Health Status	Save & Exit Setup
▶Frequency/Voltage Control	Exit Without Saving
ESC:Quit	↑↓→←:Select Item
F8: Q-Flash	F10:Save & Exit Setup
Time, Date, Hard Disk Type...	

圖 1: 主畫面功能

- **Standard CMOS Features (標準 CMOS 設定)**
設定日期、時間、軟硬碟規格、及顯示器種類。
- **Advanced BIOS Features (進階 BIOS 功能設定)**
設定 BIOS 提供的特殊功能，例如病毒警告、開機磁碟優先順序、磁碟代號交換....等。

- **Integrated Peripherals (整合週邊設定)**
在此設定畫面包括所有週邊設備的的設定。如COM Port 使用的IRQ 位址，LPT Port 使用的模式 SPP、EPP 或 ECP 以及 IDE 介面使用何種 DMA Mode ..等。
- **Power Management Setup (省電功能設定)**
設定 CPU、硬碟、GREEN 螢幕等裝置的省電功能運作方式。
- **PnP/PCI Configuration (隨插即用與 PCI組態設定)**
設定 ISA 之 PnP 即插即用介面以及 PCI 介面的相關參數。
- **PC Health Status (電腦健康狀態)**
系統自動偵測電壓,溫度及風扇轉速等。
- **Frequency/Voltage Control (頻率 / 電壓控制)**
設定控制 CPU 時脈及倍頻調整。
- **Load Fail-Safe Defaults (載入 Fail-Safe 預設值)**
執行此功能可載入 BIOS 的 CMOS 設定預設值，此設定是比較保守，但較能進入開機狀態的設定值。
- **Load Optimized Defaults (載入 Optimized 預設值)**
執行此功能可載入 Optimized 的 CMOS 設定預設值，此設定是較能發揮主機板速度的設定。
- **Set Supervisor Password (管理者的密碼)**
設定一個密碼，並適用於進入系統或進入 SETUP 修改 CMOS 設定。
- **Set User Password (使用者密碼)**
設定一個密碼，並適用於開機使用 PC 及進入 BIOS 修改設定。
- **Save & Exit Setup (儲存並結束)**
儲存所有設定結果並離開 SETUP 程式，此時 BIOS 會重新開機，以便使用新的設定值，按 < F10 > 亦可執行本選項。
- **Exit Without Saving (結束 SETUP 程式)**
不儲存修改結果，保持舊有設定重新開機，按 <ESC> 亦可直接執行本選項。

標準 CMOS 設定

CMOS Setup Utility - Copyright (C) 1984-2002 Award Software

Standard CMOS Features

Date (mm:dd:yy)	Fri, Jan 25 2002	Item Help
Time (hh:mm:ss)	22:31:24	Menu Level ►
►IDE Primary Master	[None]	Change the day, month, year and century
►IDE Primary Slave	[None]	
►IDE Secondary Master	[None]	<Week>
►IDE Secondary Slave	[None]	Sun. to Sat.
Drive A	[1.44M, 3.5".]	<Month>
Drive B	[None]	Jan. to Dec.
Floppy 3 Mode Support	[Disabled]	
Halt On	[All, But Keyboard]	<Day>
		1 to 31 (or maximum allowed in the month)
Base Memory	640K	<Year>
Extended Memory	130048K	1999 to 2098
Total Memory	131072K	
↑↓→←: Move Enter:Select +/-PU/PD:Value F10:Save ESC:Exit F1:General Help F5:Previous Values F6:Fail-Safe Defaults F7:Optimized Defaults		

圖 2: 標準 CMOS 設定

☞ **Date(mm:dd:yy) (日期設定)**

即設定電腦中的日期，格式為「星期，月/日/年」，各欄位設定範圍如下表示：

- ▶▶ 星期 由目前設定的「月/日/年」自萬年曆公式推算出今天為星期幾，此欄位無法自行修改。
- ▶▶ 月(mm) 1到12月。
- ▶▶ 日(dd) 1到28/29/30/31日，視月份而定。
- ▶▶ 年(yy) 1999到2098年。

☞ **Time(hh:mm:ss) (時間設定)**

即設定電腦中的時間是以 24 小時為計算單位，格式為「時：分：秒」舉例而言，下午一點表示方式為 13:00:00。當電腦關機後，RTC 功能會繼續執行，並由主機板的電池供應所需電力。

☞ **IDE Primary Master (Slave) / IDE Secondary Master (Slave)**

(第一組硬碟 / 第二組硬碟參數設定)

設定第一、二組 IDE 硬碟參數規格，設定方式有兩種，建議的是設定方式是採方式 1，但經常更換 IDE 硬碟的使用者則可採方式 2，省去每次換硬碟都要重新設定 CMOS 的麻煩。

方式 1：設成 User TYPE，自行輸入下列相關參數，即 CYLS、HEADS、SECTORS、MODE，以便順利使用硬碟。

方式 2：設定 AUTO，將 TYPE 及 MODE 皆設定 AUTO，讓 BIOS 在 POST 過程中，自動測試 IDE 裝置的各項參數直接採用。

- ▶▶ CYLS. Number of cylinders(磁柱的數量).
- ▶▶ HEADS Number of heads(磁頭的數量).
- ▶▶ PRECOMP Write precomp.
- ▶▶ LANDZONE Landing zone.
- ▶▶ SECTORS Number of sectors(磁區的數量).

如果沒有裝設硬碟，請選擇 "NONE" 後按 <Enter>

☞ **Drive A / Drive B (軟式磁碟機 A:/ B:種類設定)**

可設定的項目如下表示：

- ▶▶ None 沒有安裝磁碟機。
- ▶▶ 360K, 5.25" 5.25 吋磁碟機，360KB 容量。
- ▶▶ 1.2M, 5.25" 5.25 吋磁碟機，1.2MB 容量。
- ▶▶ 720K, 3.5" 3 吋半磁碟機，720KB 容量。
- ▶▶ 1.44M, 3.5" 3 吋半磁碟機，1.44MB 容量。
- ▶▶ 2.88M, 3.5" 3 吋半磁碟機，2.88MB 容量。

☞ **Floppy 3 Mode Support (支援日本常用之 3 Mode 規格軟碟)**

- ▶▶ Disabled 沒有安裝任何 3 Mode 軟碟。
- ▶▶ Drive A A:安裝的是 3 Mode 軟碟。
- ▶▶ Drive B B:安裝的是 3 Mode 軟碟。
- ▶▶ Both A:與 B:安裝的都是 3 Mode 軟碟。

☞ **Halt on(暫停選項設定)**

當開機時，若 POST 偵測到異常，是否要提示，並等候處理？可選擇的項目有：

- ▶▶ NO Errors 不管任何錯誤，均開機
- ▶▶ All Errors 有何錯誤均暫停等候處理
- ▶▶ All, But Keyboard 有何錯誤均暫停，等候處理，除了鍵盤以外
- ▶▶ All, But Diskette 有何錯誤均暫停，等候處理，除了軟碟以外
- ▶▶ All, But Disk/Key 有何錯誤均提示，等候處理，除了軟碟、鍵盤以外

☞ **Memory(記憶體容量顯示)**

目前主機板所安裝的記憶體皆由 BIOS 之 POST(Power On Self Test)自動偵測，並顯示於 STANDARD CMOS SETUP 右下方。

Base Memory：傳統記憶體容量

PC 一般會保留 640KB 容量做為 MS-DOS 作業系統的記憶體使用空間。

Extended Memory：延伸記憶體容量

可做為延伸記憶體的容量有多少，一般是總安裝容量扣除掉 Base 及 Other Memory 之後的容量，如果數值不對，可能是有 Module 沒安裝好，請仔細檢查。

進階 BIOS 功能設定

CMOS Setup Utility - Copyright (C) 1984-2002 Award Software

Advanced BIOS Features		
First Boot Device	[Floppy]	Item Help
Second Boot Device	[HDD-0]	Menu Level ►
Third Boot Device	[CDROM]	[Auto]
Boot Up Floppy Seek	[Disabled]	Allows BIOS to update flash data during POST. It still prevents other unauthorized utilities to update flash
		[Enabled] Always prevent BIOS and unauthorized utilities to update flash
↑↓→←: Move Enter:Select +/-/PU/PD:Value F10:Save ESC:Exit F1:General Help F5:Previous Values F6:Fail-Safe Defaults F7:Optimized Defaults		

圖 3: 進階 BIOS 功能設定

First / Second / Third Boot Device (第一 / 二 / 三開機裝置)

- ▶▶ Floppy 由軟碟機為第一優先的開機裝置。
- ▶▶ LS120 由 LS120 為第一優先的開機裝置。
- ▶▶ HDD-0-3 由硬碟機為第一優先的開機裝置。
- ▶▶ SCSI 由 SCSI 裝置為第一優先的開機裝置。
- ▶▶ CDROM 由光碟機為第一優先的開機裝置。
- ▶▶ ZIP 由 ZIP 為第一優先的開機裝置。
- ▶▶ USB-FDD 由 USB-FDD 為第一優先的開機裝置。
- ▶▶ USB-ZIP 由 USB-ZIP 為第一優先的開機裝置。
- ▶▶ USB-CDROM 由 USB-CDROM 為第一優先的開機裝置。
- ▶▶ USB-HDD 由 USB-HDD 為第一優先的開機裝置。
- ▶▶ LAN 由 LAN 為第一優先的開機裝置。
- ▶▶ Disabled 關閉此功能。

☞ **Boot Up Floppy Seek (開機時測試軟碟)**

設定在 PC 開機時，POST 程式需不需要對 FLOPPY 做一次 SEEK 測試。

可設定的項目為：

- ▶▶ Enabled 要對 Floppy 做 Seek 測試。
- ▶▶ Disabled 不必對 Floppy 做 Seek 測試。(預設值)

整合週邊設定

CMOS Setup Utility - Copyright (C) 1984-2002 Award Software

Integrated Peripherals

IDE1 Conductor Cable	[Auto]	Item Help
IDE2 Conductor Cable	[Auto]	Menu Level ►
On-Chip Primary PCI IDE	[Enabled]	[Auto]
On-Chip Secondary PCI IDE	[Enabled]	Auto-detect IDE
AC97 Audio	[Enabled]	cable type
AC97 Modem	[Enabled]	
USB Controller	[Enabled]	[ATA66/100]
USB Legacy Support	[Disabled]	Set Conductor cable
Onboard LAN Function	[Enabled]	to ATA66/100/133(80 pins)
Init Display First	[AGP]	
Onboard Serial Port A	[3F8/IRQ4]	
Onboard Serial Port B	[2F8/IRQ3]	[ATA33]
Serial Port B Mode	[Normal]	Set Conductor cable
Onboard Parallel Port	[378/IRQ7]	to ATA33(40 pins)
Parallel Port Mode	[ECP]	
✖EPP Mode Select	EPP1.7	
ECP Mode Use DMA	[3]	
Game Port Address	[201]	
Midi Port Address	[330]	
Midi Port IRQ	[10]	
↑↓→←: Move Enter:Select +/-/PU/PD:Value F10:Save ESC:Exit F1:General Help F5:Previous Values F6:Fail-Safe Defaults F7:Optimized Defaults		

圖 4: 整合週邊設定

☞ **IDE1 Conductor Cable**

- ▶▶ Auto 設定為自動偵測。(預設值)
- ▶▶ ATA66/100/133 設定 IDE1 排線為 ATA66/100/133 (請確定您所使用的 IDE 裝置及排線是否符合 ATA66/100/133 規格)。
- ▶▶ ATA33 設定 IDE1 排線為 ATA33 (請確定您所使用的 IDE 裝置及排線是否符合 ATA33 規格)。

☞ **IDE2 Conductor Cable**

- ▶▶ Auto 設定為自動偵測。(預設值)
- ▶▶ ATA66/100/133 設定 IDE2 排線為 ATA66/100/133 (請確定您所使用的 IDE 裝置及排線是否符合 ATA66/100/133 規格)。
- ▶▶ ATA33 設定 IDE2 排線為 ATA33 (請確定您所使用的 IDE 裝置及排線是否符合 ATA33 規格)。

☞ **On-Chip Primary PCI IDE**

- ▶▶ Enabled 使用晶片組內建第一個 channel 的 IDE 介面。(預設值)
- ▶▶ Disabled 不使用。

☞ **On-Chip Secondary PCI IDE**

- ▶▶ Enabled 使用晶片組內建第二個 channel 的 PCI IDE 介面。(預設值)
- ▶▶ Disabled 不使用。

☞ **AC97 Audio**

- ▶▶ Enabled 開啟 AC97 Audio。(預設值)
- ▶▶ Disabled 關閉 AC97 Audio。

☞ **AC97 Modem**

- ▶▶ Enabled 開啟 AC97 Modem。(預設值)
- ▶▶ Disabled 關閉 AC97 Modem。

☞ **USB Controller**

- ▶▶ Enabled 開啟 USB Controller。(預設值)
- ▶▶ Disabled 關閉 USB Controller。

☞ **USB Legacy Support (支援 USB 規格)**

- ▶▶ Enabled 支援 USB 規格。
- ▶▶ Disabled 關閉此功能。(預設值)

☞ **Onboard Lan (內建網路)**

- ▶▶ Enabled 開啟內建網路功能。(預設值)
- ▶▶ Disabled 關閉此功能。

☞ **Init Display First**

- ▶▶ AGP 系統會從內建 AGP 顯示卡開機。(預設值)
- ▶▶ PCI 系統會從 PCI 顯示卡開機。

☞ **Onboard Serial Port A (內建串列插座介面 A)**

- ▶▶ Auto 由 BIOS 自動設定。
- ▶▶ 3F8/IRQ4 指定內建串列插座 A 為 COM 1 且使用為 3F8 位址。(預設值)
- ▶▶ 2F8/IRQ3 指定內建串列插座 A 為 COM 2 且使用為 2F8 位址。
- ▶▶ 3E8/IRQ4 指定內建串列插座 A 為 COM 3 且使用為 3E8 位址。
- ▶▶ 2E8/IRQ3 指定內建串列插座 A 為 COM 4 且使用為 2E8 位址。
- ▶▶ Disabled 關閉內建串列插座 A。

☞ **Onboard Serial Port B (內建串列插座介面 B)**

- ▶▶ Auto 由 BIOS 自動設定。(預設值)
- ▶▶ 3F8/IRQ4 指定內建串列插座 B 為 COM 1 且使用為 3F8 位址。
- ▶▶ 2F8/IRQ3 指定內建串列插座 B 為 COM 2 且使用為 2F8 位址。
- ▶▶ 3E8/IRQ4 指定內建串列插座 B 為 COM 3 且使用為 3E8 位址。
- ▶▶ 2E8/IRQ3 指定內建串列插座 B 為 COM 4 且使用為 2E8 位址。
- ▶▶ Disabled 關閉內建串列插座 B。

☞ **Serial Port B Mode**

- ▶▶ ASKIR 設定內建 I/O 晶片串列埠為 ASKIR 模式。
- ▶▶ IrDA 設定內建 I/O 晶片串列埠為 IrDA 模式。
- ▶▶ Normal 主機板上 I/O 支援正常模式。(預設值)

☞ **Onboard Parallel port (內建並列插座)**

- ▶▶ 378/IRQ7 使用並指定內建並列插座位址為 378/IRQ7。(預設值)
- ▶▶ 278/IRQ5 使用並指定內建並列插座位址為 278/IRQ5。
- ▶▶ 3BC/IRQ7 使用並指定內建並列插座位址為 3BC/IRQ7。
- ▶▶ Disabled 關閉內建的並列插座。

☞ **Parallel Port Mode(並列插座模式)**

- ▶▶ SPP 使用一般的並列插座傳輸模式。(預設值)
- ▶▶ EPP 使用 EPP (Enhanced Parallel Port) 傳輸模式。
- ▶▶ ECP 使用 ECP (Extended Capabilities Port) 傳輸模式。
- ▶▶ ECP+EPP 同時支援 EPP 及 ECP 模式。

☞ **EPP Mode Select**

- ▶▶ EPP 1.9 設定 EPP 版本為 1.9.
- ▶▶ EPP 1.7 設定 EPP 版本為 1.7.(預設值).

☞ **ECP Mode Use DMA**

- ▶▶ 3 設定 ECP Mode use DMA 為 3。(預設值)
- ▶▶ 1 設定 ECP DMA 為 1.

☞ **Game Port Address**

- ▶▶ Disabled 關閉 內建 Game Port
- ▶▶ 209 設定內建 Game Port 為 209.
- ▶▶ 201 設定內建 Game Port 為 201. (預設值).

☞ **Midi Port Address**

- ▶▶ Disabled 關閉 內建 Midi Port
- ▶▶ 330 設定內建 Midi Port 為 330.(預設值).
- ▶▶ 300 設定內建 Midi Port 為 300.
- ▶▶ 290 設定內建 Midi Port 為 290.

☞ **Midi Port IRQ**

- ▶▶ 5 設定 5 為 Midi Port IRQ.
- ▶▶ 10 設定 10 為 Midi Port IRQ(預設值).

省電功能設定

CMOS Setup Utility - Copyright (C) 1984-2002 Award Software

Power Management Setup

ACPI Suspend Type	[S1(POS)]	Item Help
Soft-Off by Power Button	[Off]	Menu Level ►
System After AC Back	[Off]	
IRQ [3-7, 9-15], NMI	[Enabled]	
ModemRingOn/WakeOnLan	[Enabled]	
PME Event Wake Up	[Enabled]	
Power On by Keyboard	[Password]	
Power On by Mouse	[Disabled]	
Resume by Alarm	[Disabled]	
x Month Alarm	NA	
x Day (of Month)	0	
x Time (hh:nn:ss)	0 0 0	
Power LED in S1 State	[Blinking]	
↑↓→←: Move Enter:Select +/-/PU/PD:Value F10:Save ESC:Exit F1:General Help F5:Previous Values F6:Fail-Safe Defaults F7:Optimized Defaults		

圖 5: 省電功能設定

☞ **ACPI Suspend Type**

- ▶▶ S1(POS) 設定 ACPI Suspend type 為 S1。(預設值)
- ▶▶ S3(STR) 設定 ACPI Suspend type 為 S3。

☞ **Soft-off by Power Button (關機方式)**

- ▶▶ Off 按一下 Soft-Off 開關便直接關機。(預設值)
- ▶▶ Suspend 按一下 Soft-Off 開關便直接進入暫停模式。

☞ **System after AC Back (電源回復時的系統狀態)**

- ▶▶ Last State 電源回復時，恢復系統斷電前狀態。
- ▶▶ Off 電源回復時，需按 PWR button 才能重新啟動系統。
(預設值)
- ▶▶ On 電源回復時，立刻啟動系統。

☞ **IRQ [3-7, 9-15], NMI**

- ▶▶ Disabled 不使用此功能。
- ▶▶ Enabled 開啟此功能。(預設值)

☞ **ModemRingOn/WakeOnLan (數據機開機 / 網路開機狀態)**

- ▶▶ Disabled 不啟動數據機開機 / 網路開機功能。
- ▶▶ Enabled 啟動數據機開機 / 網路開機功能。(預設值)

☞ **PME Event Wake Up (電源管理事件喚醒功能)**

- ▶▶ Disabled 關閉電源管理事件喚醒功能。
- ▶▶ Enabled 啟動電源管理事件喚醒功能。(預設值)

☞ **Power On by Keyboard (設定鍵盤開機密碼)**

- ▶▶ Password 自設 1 至 5 個字元為鍵盤開機密碼並按 Enter 鍵完成設定。

☞ **Power On by Mouse**

- ▶▶ Disabled 關閉此功能。(預設值)
- ▶▶ Enabled 啟動 PS2 Mouse Power Up Control 功能。

☞ **Resume by Alarm (定時開機)**

你可以將此選項設定為 Enabled 並輸入開機的時間。

- ▶▶ Disabled 不啟動此功能。(預設值)
- ▶▶ Enabled 啟動此功能。

若啟動定時開機，則可設定以下時間：

- ▶▶ Month Alarm : NA, 1~12
- ▶▶ Day (of Month) : 1~31
- ▶▶ Time (hh: mm: ss) Alarm : (0~23) : (0~59) : (0~59)

☞ **Power LED in S1 state**

- ▶▶ Blinking Power LED 在 S1 模式下，會以閃爍的方式呈現。(預設值)
- ▶▶ Dual/Off 設定此選項有兩種情形，如果您使用的是單一顏色的 power LED，LED 會關掉，那如果您使用的是雙顏色的 power LED，LED 會變顏色。

隨插即用與 PCI 組態設定

CMOS Setup Utility - Copyright (C) 1984-2002 Award Software

PnP/PCI Configurations		
PCI1 IRQ Assignment	[Auto]	Item Help
PCI2 IRQ Assignment	[Auto]	Menu Level ►
PCI3 IRQ Assignment	[Auto]	[Auto]
		Assign PnP resource (I/O address, IRQ & DMA channels) for Plug and Play compatible devices automatically
		[Manual] Assign resource manually
↑↓→←: Move Enter: Select +/-/PU/PD: Value F10: Save ESC: Exit F1: General Help F5: Previous Values F6: Fail-Safe Defaults F7: Optimized Defaults		

圖 6: 隨插即用與 PCI 組態設定

☞ PCI1 IRQ Assignment

- ▶▶ Auto 由 BIOS 自動偵測。(預設值)
- ▶▶ 3,4,5,7,9,10,11,12,14,15 PCI 插槽 1 的 IRQ 設定為 3,4,5,7,9,10,11,12,14,15。

☞ PCI2 IRQ Assignment

- ▶▶ Auto 由 BIOS 自動偵測。(預設值)
- ▶▶ 3,4,5,7,9,10,11,12,14,15 PCI 插槽 2 的 IRQ 設定為 3,4,5,7,9,10,11,12,14,15。

☞ PCI3 IRQ Assignment

- ▶▶ Auto 由 BIOS 自動偵測。(預設值)
- ▶▶ 3,4,5,7,9,10,11,12,14,15 PCI 插槽 3 的 IRQ 設定為 3,4,5,7,9,10,11,12,14,15。

電腦健康狀態

CMOS Setup Utility - Copyright (C) 1984-2001 Award Software

PC Health Status

Reset Case Open Status	[Disabled]	Item Help
Case Opened	[No]	Menu Level ►
VCORE	1.71V	
+3.3V	3.29V	
+5V	4.99V	
+12V	11.73V	
Current System Temp.	27°C/ 80°F	
Current CPU Temperature	25°C/ 77°F	
Current CPU FAN Speed	4821 RPM	
Current System FAN Speed	0 RPM	
CPU Warning Temperature	[Disabled]	
System FAN Fail Warning	[Disabled]	
CPU FAN Fail Warning	[Disabled]	
↑↓→←: Move Enter:Select +/-PU/PD:Value F10:Save ESC:Exit F1:General Help F5:Previous Values F6:Fail-Safe Defaults F7:Optimized Defaults		

圖 7: 電腦健康狀態

Reset Case Open Status

重置 Case Opened 狀況

Case Opened

如果您的電腦外殼是關閉的, "Case Opened" 這項值將會是 "No".

如果您的電腦外殼是曾經被打開的, "Case Opened" 這項值將會是 "YES".

如果您希望重置 "Case Opened" 的值,將 "Reset Case Open Status" 的值設為 "Enable" 並重新開機即可.

Current Voltage (v) VCORE/+3.3V/+5V/+12V

► 自動偵測系統電壓狀態

☞ **Current CPU / SYSTEM Temperature**

自動偵測 CPU / 系統的溫度.

☞ **CPU FAN / System FAN Speed (RPM)**

自動偵測風扇的轉速.

☞ **CPU Warning Temperature**

▶▶ 60 °C / 140 °F 監測 CPU 溫度於 60 °C / 140 °F.

▶▶ 70 °C / 158 °F 監測 CPU 溫度於 70 °C / 158 °F.

▶▶ 80 °C / 176 °F 監測 CPU 溫度於 80 °C / 176 °F.

▶▶ 90 °C / 194 °F 監測 CPU 溫度於 90 °C / 194 °F.

▶▶ Disabled 取消此項功能.(預設值)

☞ **Fan Fail Alarm (CPU/System 風扇故障警告功能)**

▶▶ Enabled 啟動 CPU / System 風扇故障警告.

▶▶ Disabled 關閉 CPU / System 風扇故障警告. (預設值)

頻率 / 電壓控制

CMOS Setup Utility - Copyright (C) 1984-2002 Award Software

Frequency/Voltage Control		Item Help
CPU Clock Ratio	[15X]	
Linear Frequency Control	[Disabled]	Menu Level ▶
x CPU Clock	100	
x DRAM Clock (MHz)	N/A	
x AGP Clock (MHz)	N/A	
x PCI Clock (MHz)	N/A	
↑↓→←: Move Enter: Select +/-/PU/PD: Value F10: Save ESC: Exit F1: General Help F5: Previous Values F6: Fail-Safe Defaults F7: Optimized Defaults		

圖 8: 頻率 / 電壓控制

☞ CPU Clock Ratio

若您所使用的 CPU 有鎖頻，這個選項將不會顯示或是無作用。

▶▶ 8X-24X 系統會自動偵測 CPU 倍頻。

☞ Linear Frequency Control

▶▶ Disabled 關閉此功能。(預設值)

▶▶ Enabled 開啟此功能。

☞ CPU Clock

▶▶ 100-355 選擇 CPU 外頻為 100MHz 至 355MHz。

我們不建議您隨意使用此功能，因為可能造成系統不穩，或者其它不可預期之結果。僅供電腦玩家使用。

☞ DRAM Clock (MHz)

▶▶ 請依據您的需要而設定。

如果您要使用 DDR200 記憶體，請將 "DRAM Clock(MHz)" 設為 200，如果您要使用 DDR333 記憶體，請將 "DRAM Clock(MHz)" 設為 333。

我們不建議您隨意使用此功能，因為可能造成系統不穩，或者其它不可預期之結果。僅供電腦玩家使用。

☞ **AGP Clock (MHz)**

▶▶ 請依據您的需要而設定。

我們不建議您隨意使用此功能，因為可能造成系統不穩，或者其它不可預期之結果。僅供電腦玩家使用。

☞ **PCIClock (MHz)**

▶▶ 請依據您的需要而設定。

我們不建議您隨意使用此功能，因為可能造成系統不穩，或者其它不可預期之結果。僅供電腦玩家使用。

最高效能



圖 9: 最高效能

Top Performance (最高效能)

如果您想使您的系統獲得最高效能，請將"Top Performance" 設定為 "Enabled"

- ▶▶ Disabled 關閉此功能。(預設值)
- ▶▶ Enabled 啟動最高效能功能。

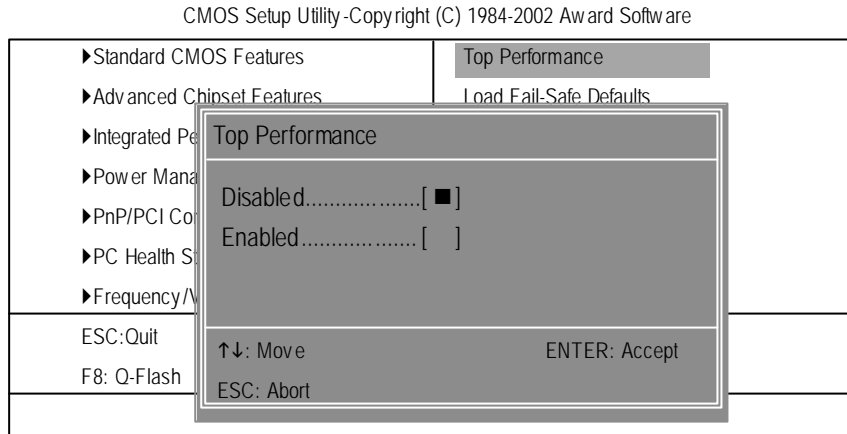
載入 Fail-Safe 預設值



圖 10: 載入 Fail-Safe 預設值

請按 < Y >、< Enter >，即可載入 BIOS 預設值。

如果系統出現不穩定的情況，您不妨試試載入 Fail-Safe Defaults，看看能否正常。當然了，整個系統的各項效能都會變慢，因為 Fail-Safe Defaults 本來就是為了只求能開機所做的預設值。

載入 Optimized 預設值

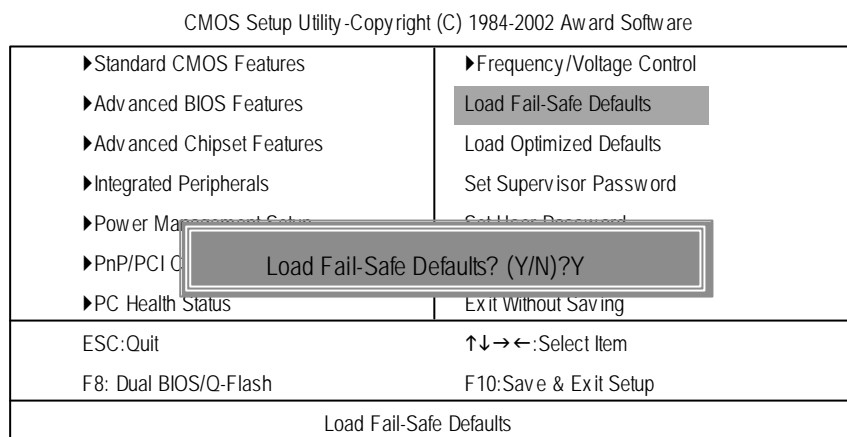

圖 11: 載入 Optimized 預設值

請按 < Y >、< Enter >，即可載入出廠時的設定。

Load Optimized Defaults 的使用時機為何呢？好比您修改了許多 CMOS 設定，最後覺得不太妥當，便可執行此功能，以求系統的穩定度。

設定管理者 (Supervisor)/ 使用者(User)密碼

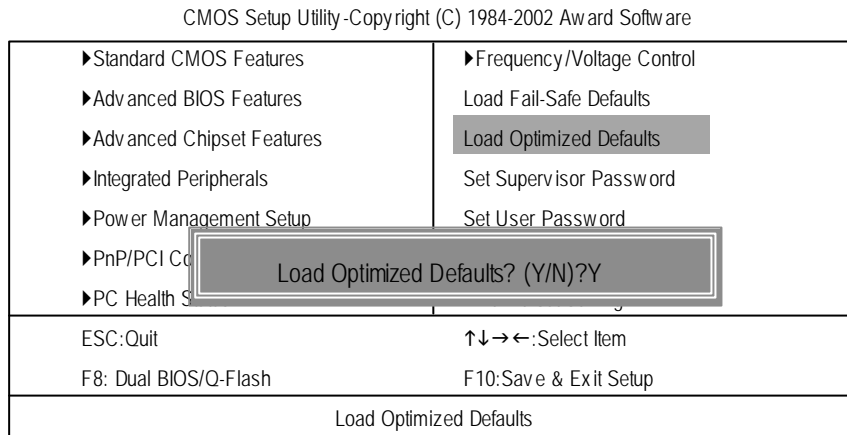

圖 12: 設定管理者 (Supervisor)/ 使用者(User)密碼

最多可以輸入8個字元，輸入完畢後按下Enter，BIOS會要求再輸入一次，以確定剛剛沒有打錯，若兩次密碼吻合，便將之記錄下來。

如果您想取消密碼，只需在輸入新密碼時，直接按Enter，這時BIOS會顯示「PASSWORD DISABLED」，也就是關閉密碼功能，那麼下次開機時，就不會再被要求輸入密碼了。

☞ SUPERVISOR 密碼的用途

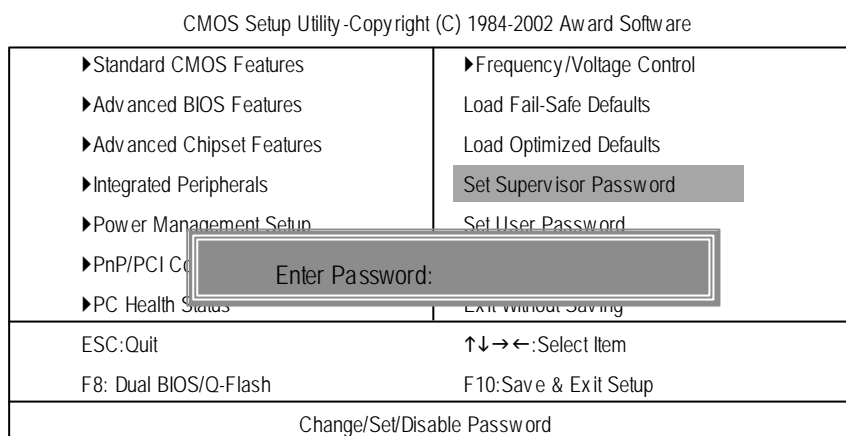
當您設定了 Supervisor 密碼時，當如果「Advanced BIOS Features」中的 Password Check 項目設成 SETUP，那麼開機後想進入 CMOS SETUP 就得輸入 Supervisor 密碼才能進入。

☞ USER 密碼的用途

當您設定了 User 密碼時，當如果「Advanced BIOS Features」中的 Password Check 項目設成 SYSTEM，那麼一開機時，必需輸入 User 或 Supervisor 密碼才能進入開機程序。當您想進入 CMOS SETUP 時，如果輸入的是 USER Password，很抱歉，BIOS 是不會允許的，因為只有 Supervisor 可以進入 CMOS SETUP 中。

離開 SETUP 並儲存設定結果



圖 13: 離開 SETUP 並儲存設定結果

若按 Y 並按下 Enter，即可儲存所有設定結果到 RTC 中的 CMOS 並離開 Setup Utility。
若不想儲存，則按 N 或 Esc 皆可回到主畫面中。

離開 SETUP 但不儲存設定結果

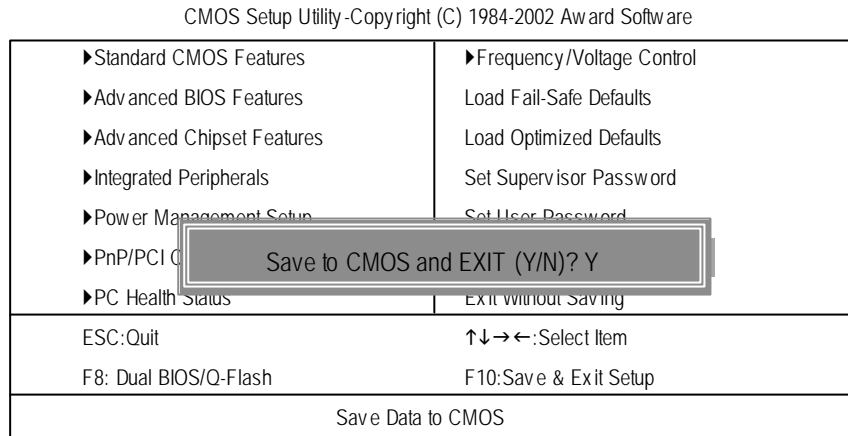

圖 14:離開 SETUP 但不儲存設定結果

若按 Y 並按下 Enter，則離開 Setup Utility。若按 N 或 Esc 則可回到主畫面中

第四章 技術文件參考資料

晶片組功能方塊圖

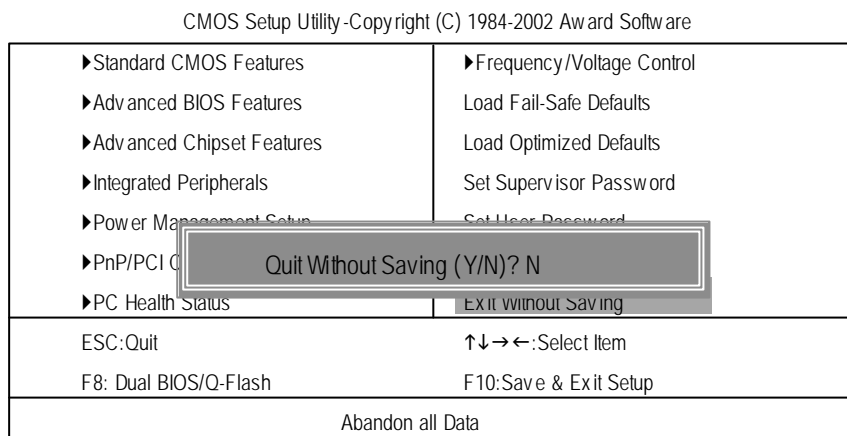
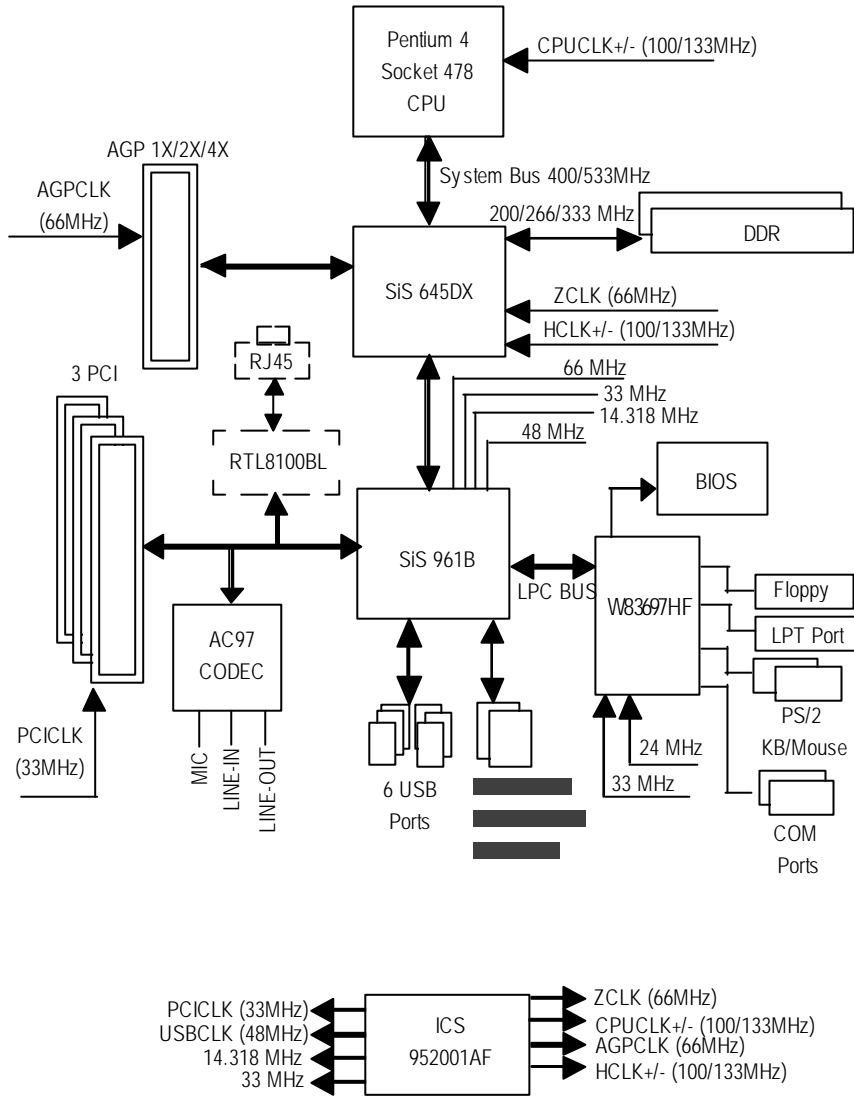

Q-Flash 功能介紹

A. 何謂 Q-Flash Utility?

Q-Flash 程式是一個含於 BIOS 內且不需任何作業系統模式下，即可更新 BIOS 的一個程式。

B. Q-Flash Utility 使用方法

- a. 當電源開啟之後，BIOS 開始進行 POST (Power On Self Test 開機自我測試) 時，按下 < Del > 鍵便可進入 AWARD BIOS 的 CMOS SETUP 主畫面中，按 < F8 > 進入 Q-Flash Utility 功能。

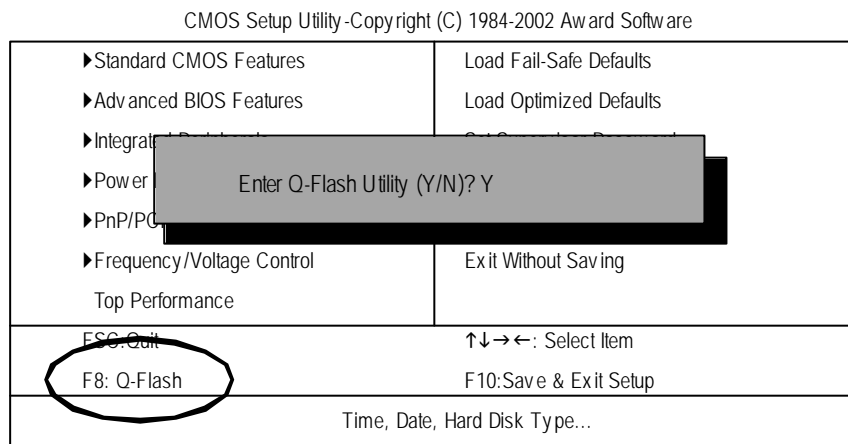

b. Q-Flash Utility

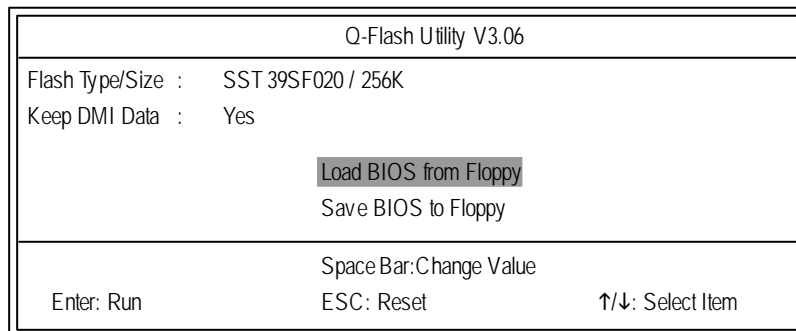

Load BIOS From Floppy (BIOS 燒錄工具程式)

✎ 將存有 BIOS 檔案的磁碟片放入 A: 磁碟機，然後按 <Enter> 鍵。

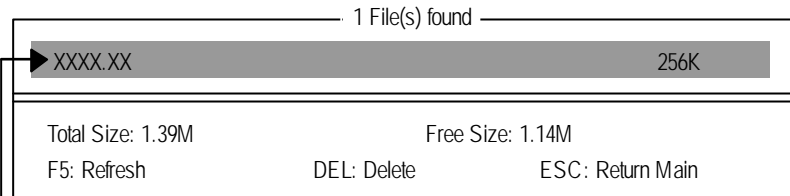

XXXX.XX 表示 BIOS 的檔名

✎ 按 <Enter> 鍵

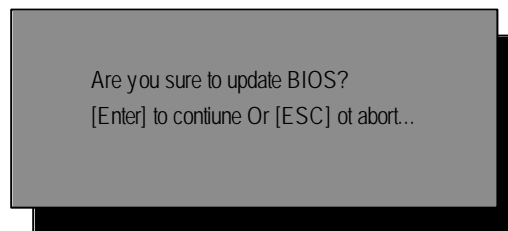

若您確定要開始燒錄 BIOS 程式，請按下 <Enter> 鍵，否則按 <Esc> 離開此程式

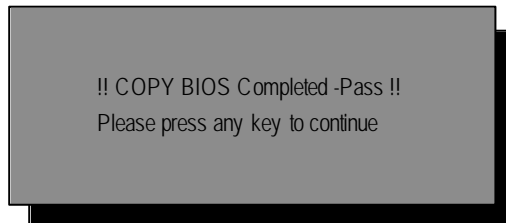

恭喜您!!您已經順利的燒錄 BIOS。

@ BIOS™ 介紹



技嘉科技 @BIOS™ 視窗版 BIOS 更新軟體

技嘉科技繼視窗超頻軟體 EasyTune III™ 之後再度推出另一石破天驚，為擺脫傳統須在 DOS 模式下更新 BIOS 之 Windows 版軟體！

技嘉科技 @BIOS™ 為一提供使用者在視窗模式下更新 BIOS 的軟體，使用者可透過 @BIOS™ 友善的使用者界面，簡易的操作模式，從此更新、儲存 BIOS 不再是電腦高手的專利，輕輕鬆鬆完成不可能的任務，更炫的是使用者可透過 @BIOS™ 與 Internet 連結，選取距離最近的 BIOS 伺服器並下載最新的 BIOS 更新，所有過程皆在 Windows 模式下完成，從此不再害怕更新 BIOS！

相信如此重量級的工具程式應是大家引領期盼很久了吧！試試技嘉科技 @BIOS™ 從此更新 BIOS 不再驚聲尖叫！

Easy Tune™ 4 介紹



技嘉視窗超頻軟體 EasyTune 4 正式推出！

體驗電腦的極限一直是電腦玩家的最愛，於是乎「超頻」這個動作就變得相當的熱門，但是由於以往想玩超頻，必須對於主機板的 BIOS、CPU 頻率 Jumper、電壓等等非得一清二處不可，這樣方能體驗極限 PC 速度的快感！不過，現在不需要這麼

麻煩啦！技嘉科技推出的視窗超頻軟體 EasyTune 4 讓您不需要 Jumper、不用改 BIOS，就能在 Windows 作業系統下，輕輕鬆鬆的玩超頻喔！

EasyTune 4 根據您不同的需求有兩種的設計，一是簡易設定的「Easy Mode」，另外則是更詳盡的進階設定「Advanced Mode」；如果您選擇的是「Easy Mode」，您只需按下「Auto Optimize」選項，EasyTune 4 便會自動逐步的測出 CPU 最高的限度喔！而如果您選擇「Advanced Mode」，那就會有更多設定會出現，像是 AGP 的頻率啦、記憶體的工作時脈等等，您可以分項的逐步微調，讓各個項目都可以處於工作的顛峰，想要讓電腦慢吞吞都難哩！

萬一超頻過頭怎麼辦呢？以往一不小心，就會把一些硬體配備給燒毀，但是聰明的 EasyTune 4 則有自動保護的機制，如果您一下子「超過頭」，EasyTune 4 會立即的將電腦重新啟動，並且讀取正常的預設值，藉此保護您的硬體不受到傷害！當然啦，當您測試出極限頻率之後，您可以將此設定值儲存，這樣一來，每次進入 Windows 時就會載入，讓您的作業系統永遠跑的順暢無比！如果你覺得 EasyTune 4 只能用來超頻那就大錯特錯囉！EasyTune 4 還具備有硬體監控的系統，隨時隨地的幫您注意您系統的安全性，向是電壓、溫度等等，一發現硬體超出安全值，便會立即的回報喔！這樣棒的軟體哪裡找呢？EasyTune 4 都已經附贈在您主機板的驅動程式光碟中了，趕快體驗一下吧！

備註：

1. 相關主機板支援型號與資訊請至技嘉網站查詢。
2. 超頻乃非正常工作狀態之舉動，其極限值與各項周邊有關，技嘉科技無法保證其超頻之下系統的穩定與硬體安全性。

第五章 附錄

以下安裝畫面為作業系統 Windows XP 下所示(光碟片版本為：2.02)

附錄 A：安裝 SiS645DX 晶片組驅動程式(請一定要安裝)

A. 安裝 SiS645DX AGP 驅動程式

將驅動程式光碟片置入光碟機中，光碟機將自動執行，請參考以下步驟進行安裝(若沒有自動執行該程式，請在"我的電腦"中雙擊光碟機圖示，並執行其中的 setup.exe 檔)。



1.按"SiS AGP Driver"項目。

(1)



(2)



2.按"Next"。

(3)

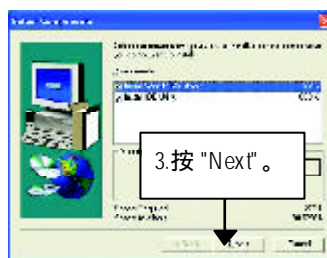

3.按"Next"。

(4)

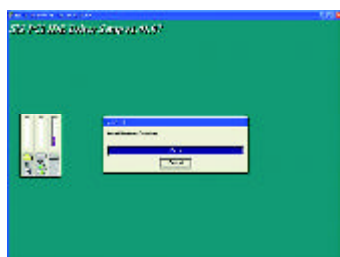

(5)



4.按"Finish"重新開機。

(6)

B: 安裝 USB Patch 驅動程式

將驅動程式光碟片置入光碟機中，光碟機將自動執行，請參考以下步驟進行安裝 (若沒有自動執行該程式，請在 "我的電腦" 中雙擊光碟機圖示，並執行其中的 setup.exe 檔)。



(1)



(2)

附錄 B： SiS 7012 音效晶片驅動程式

將驅動程式光碟片置入光碟機中，光碟機將自動執行，請參考以下步驟進行安裝 (若沒有自動執行該程式，請在 "我的電腦" 中雙擊光碟機圖示，並執行其中的 setup.exe 檔)。



(1)



(2)



(3)



(4)



(5)

附錄 C : RealTek 8100/8139 Network 驅動程式

"RealTek 8100/8139 Network Driver" 在作業系統為 Windows XP 下將會自動安裝。
如果您想自行更新 LAN 的驅動程式，請參考說明檔(README.txt)，安裝路徑為 D:\Network\Rtl (我們假設光碟機的代號為 D:)



(1)

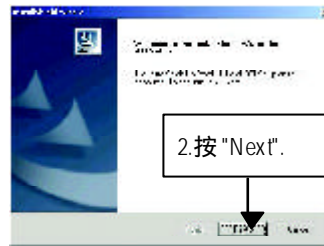

(2)

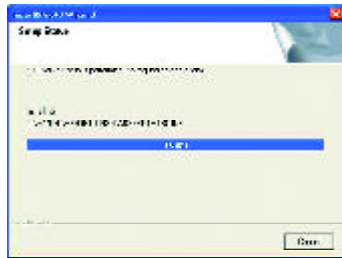

(3)



(4)

附錄 D：安裝 Easy Tune 4

將驅動程式光碟片置入光碟機中，光碟機將自動執行，請參考以下步驟進行安裝 (若沒有自動執行該程式，請在 "我的電腦" 中雙擊光碟機圖示，並執行其中的 setup.exe 檔)。

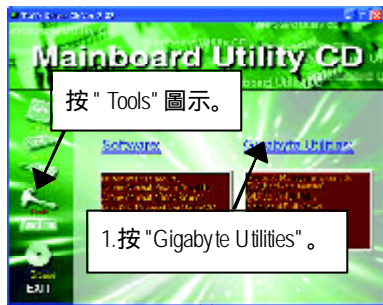

(1)



(2)



(3)



(4)

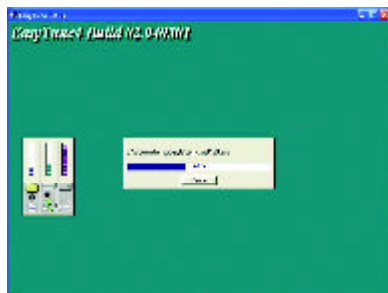

(5)



(6)

附錄 E：BIOS 更新程序

BIOS 更新程序：

假如您 OS 是 Win9X，我們建議您使用技嘉 @BIOS 更新程式。



(1)



(2)

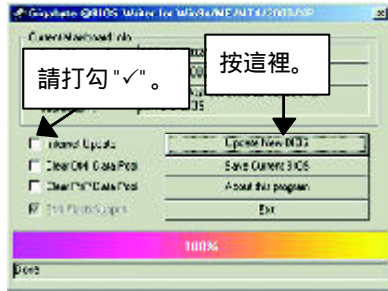

(3)

1. 操作選項及步驟：

I. 透過 Internet 更新 BIOS：

- a. 點選 "Internet Update" 選項。
- b. 點選 "Update New BIOS"。
- c. 選擇 @BIOS 伺服器 (目前已開放 "Gigabyte @BIOS server 1 in Taiwan" 和 "Gigabyte @BIOS server 2 in Taiwan")。
- d. 選擇您使用本公司主機板正確的型號。
- e. 系統將下載 BIOS 檔案，接著作更新的動作。

II. 不透過 Internet 更新 BIOS :

- a. 不要點選 "Internet Update" 選項。
- b. 點選 "Update New BIOS"。
- c. 在 "開啟舊檔的對話框中，將檔案類型改為 "All Files (*.*)"。
- d. 找尋透過網站下載或其它管道得到之已解壓縮的 BIOS 檔案 (如 :8STML.F1)。
- e. 接著按照指示完成更新的動作。

III. 儲存 BIOS 檔案 :

在一開始的對話框中，"Save Current BIOS" 這個選項是讓您儲存目前使用版本的 BIOS。

IV. 查看支援那些晶片組主機板及 Flash ROM 廠牌 :

在一開始的對話框中，"About this program" 這個選項是讓您查閱 @BIOS 支援那些晶片組系列的主機板，及支援那些 Flash ROM 的廠牌。

2. 注意事項 :

- a. 在上述操作選項 I 中，如果出現二個(含)以上的型號供您選擇時，請再次確認您的主機板型號，因為選錯型號來更新 BIOS 時，會導致您的系統無法開機。
- b. 在上述操作選項 II 中，已解壓縮的 BIOS 檔案所屬的主機板型號，一定要和您的主機板型號相符，不然會導致您的系統無法開機。
- c. 在上述操作選項 I 中，如果 @BIOS 伺服器找不到您主機板的 BIOS 檔案時，請到本公司網站下載該主機板型號最新版的 BIOS 壓縮檔，然後經由解壓縮後，利用步驟 II 的方法來更新 BIOS。
- d. 在更新 BIOS 的過程中，絕對不能中斷。如果在更新的過程中斷的話，會導致系統無法開機。

我們使用 GA-7VTX 主機板和版本為 Flash841 的 BIOS 更新工具作為範例。
假如您是在 DOS 模式下，請照下列的方法更新 BIOS。

Flash BIOS 步驟：

步驟(一)：

- (1) 確認您已將 "BIOS Feature Setup" 中 "BIOS Flash Protection" 選項設定為 Auto，詳細說明請參考第 28 頁。
- (2) 確認您的電腦已安裝如 Winzip 等解壓縮程式。
您的電腦需安裝 pkunzip 或 winzip 等應用程式，以利待會兒要執行解壓縮。
此應用程式可在很多的網站免費下載，如：<http://shareware.cnet.com>

步驟(二)：製作 DOS 開機磁片(範例：Windows 98 作業系統)

注意：Windows ME/2000 無法製作 DOS 開機磁片

- (1) 將空白磁片放入磁碟機中(將防寫鎖撥至 "可寫入")。再用滑鼠雙擊桌面 "我的電腦" 圖示後，將滑鼠點選 "3.5 磁片(A)" 並按滑鼠右鍵，選擇 "製作格式"。

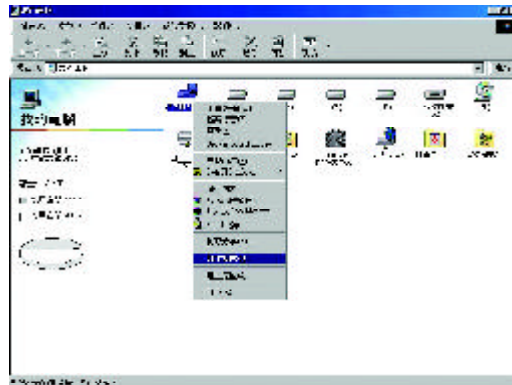

- (2) 在格式類型中，選擇 "快速(消除)"，並勾選 "完成時顯示摘要" 及 "複製系統檔"，再按 "開始"。

注意：執行此步驟後，磁片中原有的檔案將全部消失！



- (3) 當複製系統檔的動作完成後，請按 "關閉" 即可。

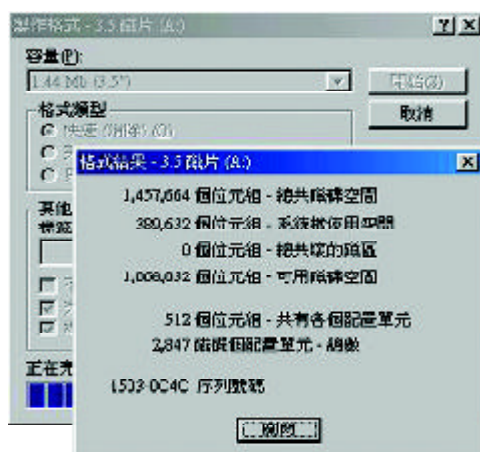

步驟(三)：下載 BIOS 及 BIOS 燒錄工具程式

(1) 請進入本公司中文網站 (<http://www.gigabyte.com.tw/chinese-web/index.html>)後，選擇"技術支援"。



(2) 請選擇 "主機板 BIOS & Driver"。

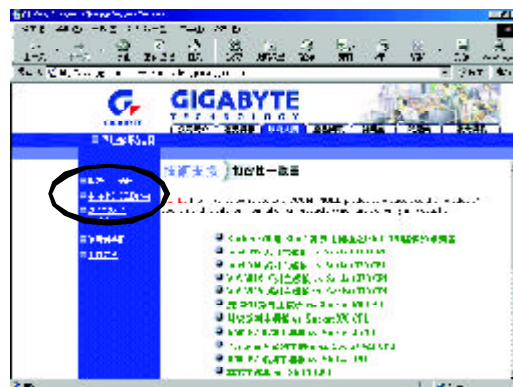

- (3) 以 GA-7VTX 為範例，可從左邊的 BIOS 選單畫面依型號或晶片組的分類方式，來尋找您的主機板型號。

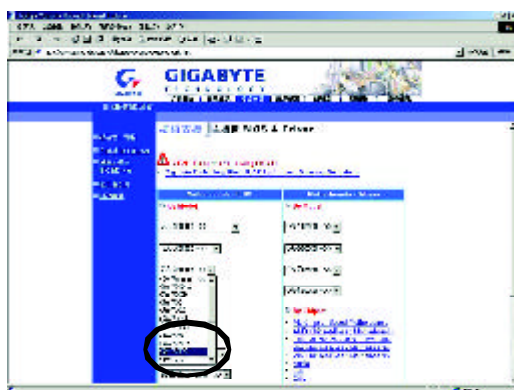

- (4) 請點選您想要下載的版本(例如：F4)後，出現一個對話框，選擇"從檔案目前所在位置開啟這個檔案"並按"確定"。

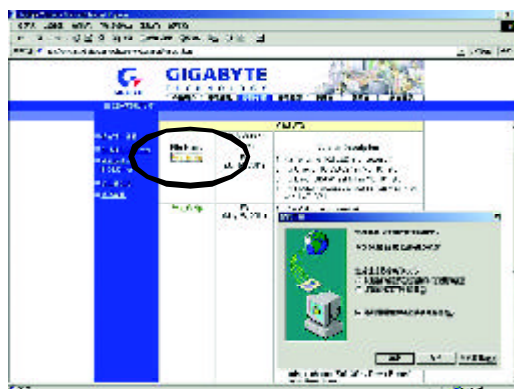

(5) 此時會出現以下畫面，並選擇 "Extract" 按鈕來執行解壓縮程式。

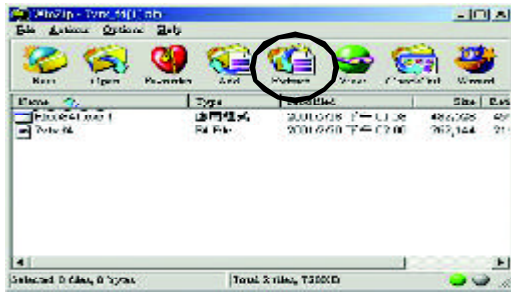

(6) 請選擇將檔案存放至步驟(二)的磁片 A 中，再按下 "Extract"。

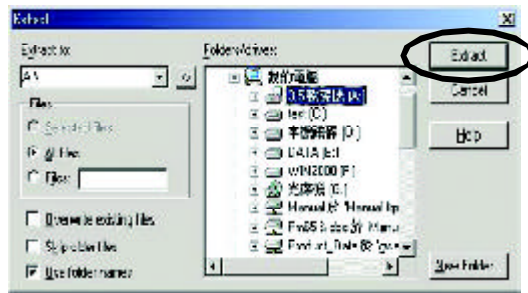

步驟(四)：確認系統會先從磁碟機來開機

- (1) 將剛做好的磁片(含開機程式及解壓縮的檔案)放入磁碟機 A 之後重新開機，剛開機時馬上按下 "DEL" 鍵進入 BIOS Setup 主畫面



- (2) 進入主畫面將光棒移至 BIOS FEATUERS SETUP 之選項。

AMIBIOS SIMPLE SETUP UTILITY - VERSION 1.24b (C) 1999 American Megatrends, Inc. All Rights Reserved	
STANDARD CMOS SETUP	INTEGRATED PERIPHERALS
BIOS FEATURES SETUP	HARDWARE MONITOR & MISC SETUP
CHIPSET FEATURES SETUP	SUPERVISOR PASSWORD
POWER MANAGEMENT SETUP	USER PASSWORD
PNP / PCI CONFIGURATION	IDE HDD AUTO DETECTION
LOAD BIOS DEFAULTS	SAVE & EXIT SETUP
LOAD SETUP DEFAULTS	EXIT WITHOUT SAVING
ESC: Quit ↑↓←→ : Select Item (Shift)F2 : Change Color F5: Old Values	
F6: Load BIOS Defaults F7: Load Setup Defaults F10: Save & Exit	
Time, Date, Hard Disk Type...	

(3) 按 "Enter" 後，進入 "BIOS FEATUERS SETUP" 選項，將光棒移至 "1st Boot Device"，透過 "Page Up" 或 "Page Down" 來選擇 "Floppy"。

AMIBIOS SETUP - BIOS FEATURES SETUP (C.) 2001 American Megatrends, Inc. All Rights Reserved	
1st Boot Device : Floppy 2nd Boot Device : IDE-0 3rd Boot Device : CDROM S.M.A.R.T. for Hard Disks : Disabled BootUp Num-Lock : On Floppy Drive Seek : Disabled Password Check : Setup	ESC: Quit ↑↓←→: Select Item F1 : Help PU/PD/+/- : Modify F5 : Old Values (Shift)F2: Color F6 : Load BIOS Defaults F7 : Load Setup Defaults

(4) 按 "ESC" 跳回上一頁，將光棒移至 "SAVE & EXIT SETUP" 後按 "Enter"，會詢問您是否將修改的資料儲存並離開？此時則鍵入 "Y" 後按 "Enter"，此時系統會重新開機。

AMIBIOS SIMPLE SETUP UTILITY - VERSION 1.24b (C) 2001 American Megatrends, Inc. All Rights Reserved	
STANDARD CMOS SETUP BIOS FEATURES SETUP CHIPSET FEATURES SETUP POWER MANAGEMENT SETUP PNP / PCI CONF LOAD BIOS DEFAULTS LOAD SETUP DEFAULTS	INTEGRATED PERIPHERALS HARDWARE MONITOR & MISC SETUP SUPERVISOR PASSWORD USER PASSWORD SAVE & EXIT SETUP EXIT WITHOUT SAVING
Save to CMOS and EXIT (Y/N)? Y	
ESC: Quit ↑↓←→ : Select Item (Shift)F2 : Change Color F5: Old Values F6: Load BIOS Defaults F7: Load Setup Defaults F10: Save & Exit	
Save Data to CMOS & Exit SETUP	

步驟(五)：開始執行 BIOS 燒錄動作

- (1) 用磁片開完機後，在 A:\>輸入 dir/w 及按 "Enter" 查看磁片中有那些檔案，然後在 A:\>輸入 "BIOS 燒錄工具程式" 及 "BIOS 檔案"，在此例中就為 "Flash841 7VTX.F4" 再按下 "Enter"。

```
Starting Windows 98 ?
Microsoft(R) Windows98
  © Copyright Microsoft Corp 1981-1999

A:\> dir/w
  Volume in drive A has no label
Volume Serial Number is 16EB-353D
Directory of A:\
COMMAND.COM    7VTX.F4  FLASH841.EXE
      3 file(s)    838,954 bytes
      0 dir(s)    324,608 bytes free

A:\> Flash841 7VTX.F4
```

- (2) 會出現更新程式畫面，如下圖：直接按下[Enter]之後，光棒會落在右邊 Load [Drive:\Path\Filename]處呈反白顏色，按下[Enter]即會開始執行。

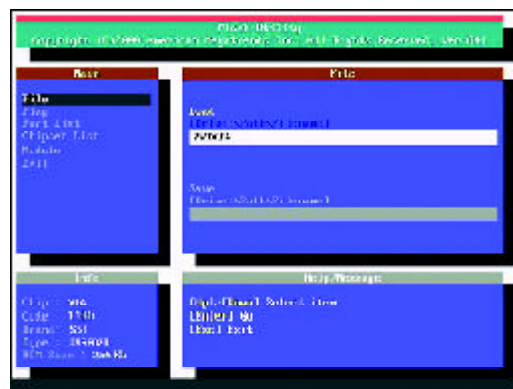

(3) 此時會出現一對話方塊詢問是否確定更新 BIOS？選擇[Enter]為繼續執行，或按 [Esc]為取消。

注意：當系統在更新 BIOS 過程中，不要關掉電源，不然會損壞 BIOS 導致系統無法開機。

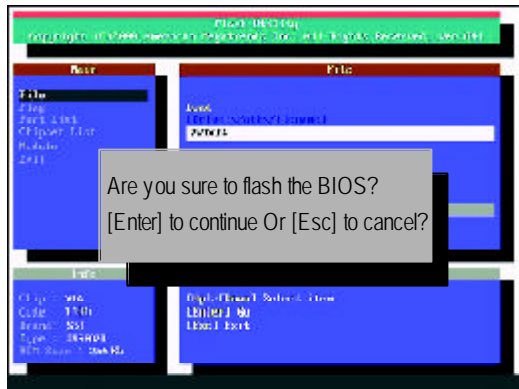

(4) BIOS 更新完成。必需按[ESC]離開更新程式畫面。



步驟(六)：將燒錄完成的 BIOS 設成預設值

因為 BIOS 升級後，系統需再次偵測所有的裝置，所以強烈建議當升級 BIOS 後，需再次設成預設值。

(1) 將磁碟機中的磁片取出，重新開機。開機畫面會出現主機板型號及更新完成之 BIOS 版本。



(2) 此時別忘記再按下 再次進入 BIOS 設定畫面，將光棒移至

"LOAD SETUP DEFAULTS" 後按 "Enter"，系統會問您確定嗎？按 "Y" 及 "Enter"。

AMIBIOS SIMPLE SETUP UTILITY - VERSION 1.24b (C) 2001 American Megatrends, Inc. All Rights Reserved	
STANDARD CMOS SETUP	INTEGRATED PERIPHERALS
BIOS FEATURES SETUP	HARDWARE MONITOR & MISC SETUP
CHIPSET FEATURES SETUP	SUPERVISOR PASSWORD
POWER MANAGEMENT SETUP	MOUSE PASSWORD
PNP / PCI CONFIGURATION	Load Setup Defaults? (Y/N)?N
LOAD BIOS DEFAULTS	SAVE & EXIT SETUP
LOAD SETUP DEFAULTS	EXIT WITHOUT SAVING
ESC: Quit ↑↓←→ : Select Item (Shift)F2 : Change Color F5: Old Values F6: Load BIOS Defaults F7: Load Setup Defaults F10: Save & Exit	
Load Setup Defaults	

(3) 將光棒移至 "SAVE & EXIT SETUP" 後按 "Enter"，會詢問您是否將修改的資料儲存並離開？此時則鍵入 "Y" 後按 "Enter"，此時系統會重新開機。

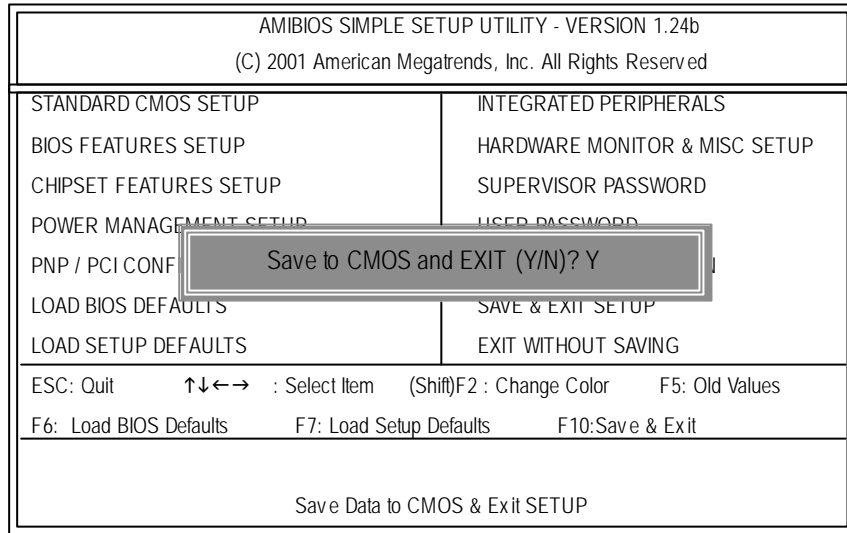

(4) 如果順利的進行至此，那得要跟您說一聲恭喜！因為您完成了 BIOS 燒錄的動作。

附錄 D：專有名詞縮寫介紹

專有名詞	含意
ACPI	Advanced Configuration and Power Interface
APM	Advanced Power Management
AGP	Accelerated Graphics Port
AMR	Audio Modem Riser
ACR	Advanced Communications Riser
BBS	BIOS Boot Specification
BIOS	Basic Input / Output System
CPU	Central Processing Unit
CMOS	Complementary Metal Oxide Semiconductor
CRIMM	Continuity RIMM
CNR	Communication and Networking Riser
DMA	Direct Memory Access
DMI	Desktop Management Interface
DIMM	Dual Inline Memory Module
DRM	Dual Retention Mechanism
DRAM	Dynamic Random Access Memory
DDR	Double Data Rate
ECP	Extended Capabilities Port
ESCD	Extended System Configuration Data
ECC	Error Checking and Correcting
EMC	Electromagnetic Compatibility
EPP	Enhanced Parallel Port
ESD	Electrostatic Discharge
FDD	Floppy Disk Device
FSB	Front Side Bus
HDD	Hard Disk Device
IDE	Integrated Dual Channel Enhanced
IRQ	Interrupt Request
I/O	Input / Output
IOAPIC	Input Output Advanced Programmable Input Controller
ISA	Industry Standard Architecture

續下頁

專有名詞	含意
LAN	Local Area Network
LBA	Logical Block Addressing
LED	Light Emitting Diode
MHz	Megahertz
MIDI	Musical Instrument Digital Interface
MTH	Memory Translator Hub
MPT	Memory Protocol Translator
NIC	Network Interface Card
OS	Operating System
OEM	Original Equipment Manufacturer
PAC	PCI A.G.P. Controller
POST	Power-On Self Test
PCI	Peripheral Component Interconnect
RIMM	Rambus in-line Memory Module
SCI	Special Circumstance Instructions
SECC	Single Edge Contact Cartridge
SRAM	Static Random Access Memory
SMP	Symmetric Multi-Processing
SMI	System Management Interrupt
USB	Universal Serial Bus
VID	Voltage ID

✂ 技術支援 / 送修單

國家別	公司名稱：	電話：
聯絡人：	E-mail 信箱：	

產品型號：	主機板版本：	Lot 批號：
BIOS 版本：	作業系統 / 應用軟體名稱：	

硬體設備 名稱	廠牌	品名	規格	驅動程式
中央處理器(CPU)				
記憶體(RAM)				
顯示卡(Video)				
音效卡(Audio)				
硬式磁碟 機(HDD)				
CD-ROM / DVD-ROM				
數據機(Modem)				
網路卡 (Network)				
AMR / CNR				
鍵盤				
滑鼠				
電源供應器				
其他硬體 設備				

問題描述：

✂