



S360

數碼相機

用戶手冊

目录

前言	iv
版权信息	iv
美国联邦通信委员会 (FCC) 符合规范声明	iv
符合标准声明	iv
商标认定	iv
安全和操作注意事项	v
相机信息	v
电池信息	v
电池安全须知	v
相机与电池回收须知	vi
相机操作须知	vi
关于本手册	vii
摄影术语与定义	vii
包装清单	1
相机视图	1
前视图	1
后视图	2
顶视图	2
底视图	2
左视图	2
导航控制	3
装上腕带	3
装入电池	3
插入 SD/SDHC 存储卡	4
电池充电	5
初始设置	5
设置语言	5
设置日期时间	6
模式	6
拍摄模式	6
回放模式	6
在拍摄模式和回放模式间切换	6
选择拍摄模式选项	6
LCD显示屏布局与图标说明	7
拍摄模式屏幕布局	7
回放模式屏幕布局	8
更改 LCD 显示屏显示方式	12

拍摄	13
拍摄照片	13
使用防抖功能	14
设置变焦控制	14
使用闪光灯	15
设置对焦模式	16
使用拍摄功能	16
拍摄模式	17
分辨率	17
图像质量	17
曝光补偿	17
白平衡	17
ISO	18
测光	18
色彩模式	19
使用拍摄菜单	20
设置场景模式	20
使用微笑捕获场景模式	22
使用智能场景模式	24
使用眨眼侦测模式	25
使用光圈先决模式	26
使用手动曝光模式	27
设置自拍/连拍	27
设置包围曝光	28
设置自动对焦区域	28
设置对焦灯	29
设置锐利度	29
设置饱和度	30
设置对比	30
设置数码变焦	31
设置日期印记	31
设置自动查看	32
设置动态 Z-Lighting	32
录像	32
设置录像大小	33
YouTube模式	33
录音	33

使用查看功能	34
通过单张浏览模式查看	34
通过缩略图模式查看	34
缩放图像	35
播放录像	35
从录像片段中捕获屏幕快照	36
播放录音	36
播放语音备忘录	37
删除图像/视频/音频	37
使用删除按钮	37
回放菜单	38
幻灯片	38
删除	39
保护	39
移除红眼	39
语音备忘录	40
照片编辑	41
Z-Lighting	42
旋转	42
裁剪	42
调整大小	43
开机画面	44
DPOF	44
PictBridge	45
使用设置菜单	45
连接	46
将相机连接到 PC	46
将相机连接到打印机	46
故障排除	47
技术规格	48
寻求帮助	50

前言

版权信息

本手册内容属公司所有，受版权保护。保留所有权利。未经制造商书面许可，不得以任何形式通过机械、电子或其它方式复制本手册的任何内容。

© 版权所有 2009

美国联邦通信委员会 (FCC) 符合规范声明

本设备依照 FCC 规范第 15 部分的规定进行测试，结果符合B类数码设备的各项限制。此类限制旨在对住宅区域安装应用提供合理保护对抗有害干扰。本设备产生、使用并能辐射射频能量，若未按照说明安装和使用，则可能对无线电通讯造成有害干扰。但是，不能保证在特定安装中不会出现此类干扰。如果本设备确实对无线电或电视接收造成有害干扰（可通过打开和关闭本设备来确定是否有干扰），建议用户采用以下一种或多种措施尝试改善干扰情况：

- 重新调整接收天线的方向或重新放置接收天线。
- 增大设备与接收器之间的距离。
- 将设备与接收器各自连接非同一线路上的插座。
- 咨询经销商或有经验的无线电/电视技术人员寻求帮助。

警告：必须使用屏蔽型电源线，以满足 FCC 辐射限制并防止对无线电和电视接收造成干扰。仅使用屏蔽电缆将 I/O 设备连接到本设备。未经制造商明确许可进行任何改动或改装可能会使保修及维修协议失效。

符合标准声明

本设备符合 FCC 规范的第 15 部分。设备操作应满足以下条件：

- 此设备必须接受收到的任何干扰，包括可能造成操作异常的干扰。

商标认定

Windows 2000/XP/Vista/Windows 7 是微软公司在美国和/或其它国家/地区的注册商标。Windows 是 Microsoft Windows Operation System（微软视窗操作系统）的简称。所有其它公司名称或产品名称都是其各自公司的商标或注册商标。

安全和操作注意事项

相机信息

- 请勿擅自拆开或尝试维修相机。
- 请勿在潮湿或者温度条件恶劣的环境中存放或使用相机。
- 如果相机从一处转移到另一处历经冷热温差，请留些时间让相机适应暖和的环境。
- 请勿触碰相机镜头。
- 请勿将镜头对着阳光过长时间。
- 请勿使用带磨砂效果的化学制品、洗涤溶剂或强效去污剂清洁产品。用略带潮湿的软布擦拭产品。

电池信息

- 装入或取出电池之前先关闭相机。
- 只使用提供的电池或与相机随附同类型的电池及充电器。使用其它类型的电池或充电器可能导致设备损坏并使保修失效。
- 在本产品中使用锂离子电池时，确保正确装入电池。电池倒置装入可能导致产品损坏且有可能引起爆炸。
- 如果相机长时间工作，则相机机身发热属正常情况。
- 如要将相机长时间闲置，请下载所有相片并取出相机的电池。
- 电池类型和电池功率电平问题可能导致镜头伸出无法缩回。确保使用正确的电池类型以及充满电的电池。

电池安全须知

如果电池块使用不当则可能爆炸，引起火灾甚至造成化学灼伤。请遵守下列注意事项。

- 请勿拆开电池块。
- 请勿挤压电池块，不要让电池块受到敲打、摔落或脚踩等冲击或外力。
- 请勿令电池块短路，不要让金属物触碰到电池端子。
- 请勿将电池块置于 45°C (113°F) 以上的高温环境，如直射阳光下或是太阳下静止的车内。
- 请勿焚烧电池块或将其丢入火中。
- 请勿使用受损或漏液的锂离子电池。
- 务必通过适用的电池块充电装置对电池块进行充电。
- 请将电池块放在远离幼童的地方。
- 请保持电池块干燥。
- 请按照说明所述及时丢弃用过的电池。

请只使用指定类型的电池块进行更换。否则可能引起火灾或人员伤害。请勿将电池暴露在阳光、火源或类似的过热环境下。

锂离子电池警告

注意：如果更换的电池有误则存在爆炸危险。仅使用与制造商建议类型相同或相当的电池进行更换。请按照制造商的说明弃置用过的电池。

相机与电池回收须知



在欧盟境内，请勿将本产品及电池作未分类的城市废弃物丢弃处理。请联系当地权威部门了解回收程序信息。

相机操作须知

操作温度



相机设计的操作温度介于 0°C 至 40°C (32°F 至 104°F) 之间。建议您不要在超出这一范围的极冷或极热环境中进行拍摄。

请勿在下列地方使用/存放相机

- 非常炎热、寒冷或潮湿的地方。在太阳下静止的车内等类似环境中，相机机身可能会变形，而这有可能导致故障的发生。
- 阳光直射或靠近热源的地方。相机机身可能会褪色或变形，而这有可能导致故障的发生。
- 会受到摇摆振动的地方
- 靠近强磁场的地方
- 沙子很多或满是灰尘的地方。小心不要让沙子或尘土进入相机内。否则可能导致相机发生故障，有时候这种故障无法修理。

关于本手册

本手册中所用符号作如下解释：

	这表示使用相机时的有用信息。
	这表示使用相关功能前应阅读的警告信息。

摄影术语与定义

术语	定义
自动包围曝光 (AEB)	专业摄影师用到的一种简单技巧，用以确保所拍画面适当曝光，特别是对光照要求较高的情况。选择自动包围曝光后，相机会自动拍摄三张或更多照片，分别采用不同的曝光效果。
自动对焦 (AF)	自动对焦是指相机镜头调节自身配置的一种能力，用以实现拍摄对象的适当对焦，无论其与相机的距离是近还是远。自动对焦镜头通常比固定焦距的镜头所拍图像质量要好得多，因为前者并不受其景深所限。也称作：“AF”、“自动聚焦”
相册	一种由终端用户创建的对象，用于根据某些由用户定义的标准对数据对象进行逻辑分组。相册可以是也可以不是文件系统中的物理文件夹。
模数转换器 (A/D 或 ADC)	一种电路，用于将振幅不断变化的模拟信号转换为用二进制输出信号量化的数字表示。
高宽比	参见图像高宽比、像素高宽比。
自动白平衡 (AWB)	通过自动白平衡功能，相机会尝试确定光照的色温，并根据该色温进行自动调节。许多人一贯将相机设为自动白平衡。
电荷耦合器件 (CCD)	一种硅集成电路，用于将光信号转换成电信号。
压缩	参见图像压缩、声音文件压缩。
连接	一种提供传输途径的逻辑或物理长效结构，用于设备间的数据传输。
数码打印命令格式 (DPOF)	在数码相机中创建的一个标准化 ASCII 文件，与图像文件一同存储在移动介质上，指示图像应打印的份数。通过该文件还可指定索引打印、裁边和文本套印。

术语	定义
数码相机 (DSC)	一种内置图像传感器的相机，可输出描述静态画面的数字信号，或将描述静态画面的数字信号记录到移动介质（如存储卡或磁盘）上。
动态范围	参见 ISO DSC 动态范围、色域、亮度比。
Exif/JPEG	用于数码相机的一种压缩文件格式，使用基线 JPEG 标准压缩图像（ISO 12234-2 中规定），并通过在 JPEG 文件起始处的应用数据块中使用 TIFF 标记来存储元数据和缩略图图像。
曝光指数	与图像传感器用以成像的曝光程度呈反比例的数字值。相机使用一系列曝光指数值所成图像通常会对应一系列图像质量水平。
文件系统	一种软件结构，用于指定数据在指定存储介质中的逻辑组织方式。
文件夹	分级存储区域中一种可选的子结构，其中可包含数据对象。
ISO 感光度	使用参照标准所述方法，从产生指定相机输出信号特性所对应电子照相机焦平面位置的曝光计算而来的数值。ISO 感光度应与最高曝光指数值关联，实现普通拍摄场景下的最佳图像质量。
JPEG	联合图像专家组。在 ISO/IEC 10918-1 中定义的一种图像压缩方式。
存储卡	一种特定类型的存储模块，其外观与信用卡大小近似；约为 85 mm x 55 mm。
PC	个人计算机。所有个人用计算设备，其中可应用不同的硬件结构和操作系统。
协议	针对设备间的数据交换而定义的规范。
StorageID	一种特定于设备的四字节无符号整型数值 (UINT32)，代表可包含数据对象的唯一存储区域。StorageID 中重要性最高的十六位代表 PhysicalStorageID，而重要性最低的十六位代表 LogicalStorageID。
USB	通用串行总线，用于在层列式星型拓扑结构中连接多达 64 个设备的数字接口。请参见 http://www.usb.org 。
白平衡	调节电子静态画面色彩通道增益或图像处理，使得相对波谱能量分布等同于场景光源波谱能量分布，从而还原拍摄对象如同人眼所见的本色。

来源：ISO/WE 12231 摄影 -- 电子静态图像照相机 -- 术语

包装清单

请检查相机包装所含物品。其中应包含：

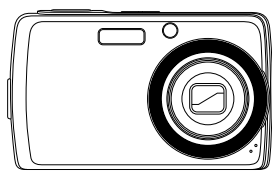

数码相机

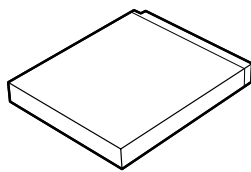

锂离子电池

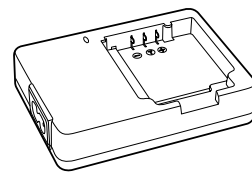

电池充电器



腕带

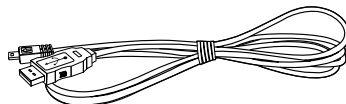

USB 电缆

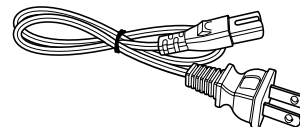

电源线

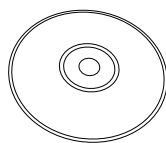

光盘

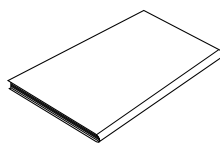

入门指南



质保卡

相机视图

前视图

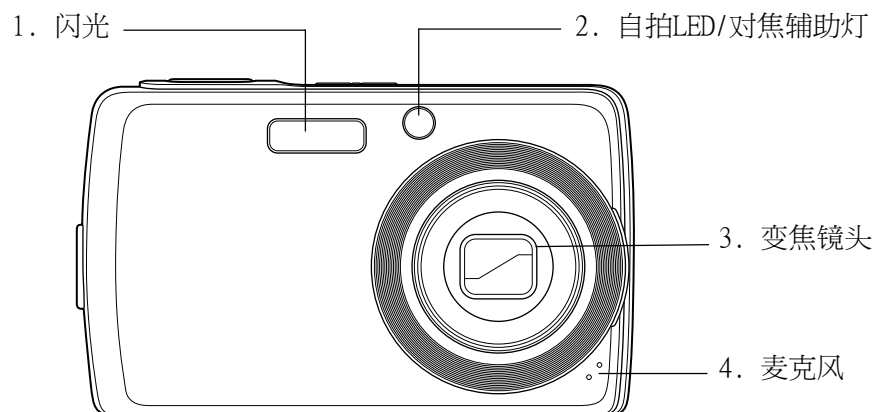

后视图

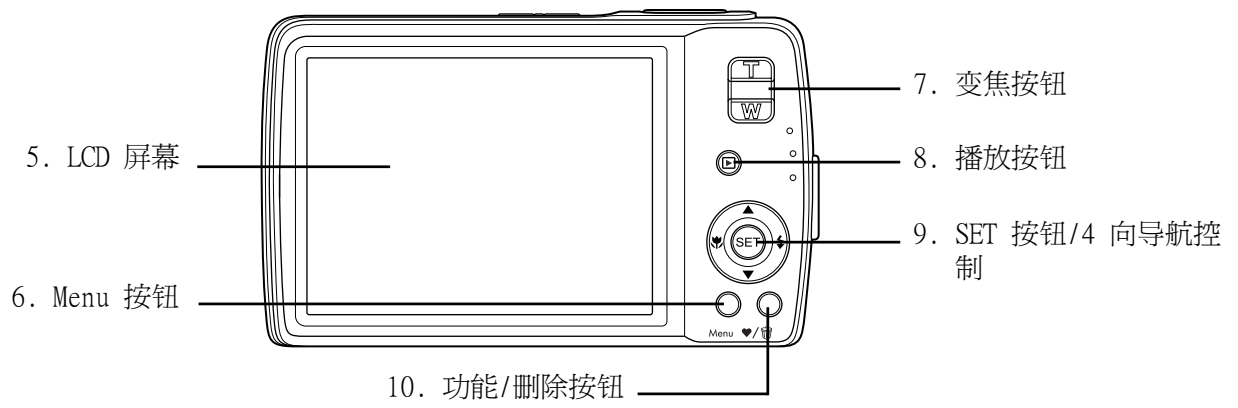

顶视图

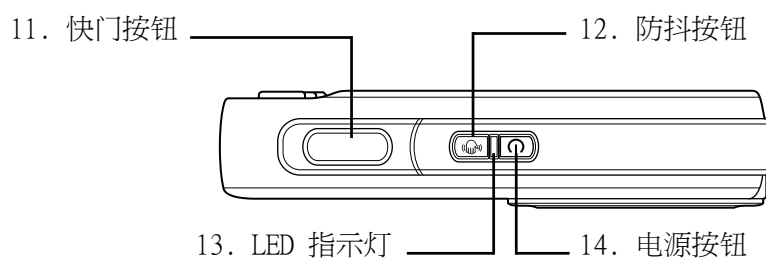

底视图

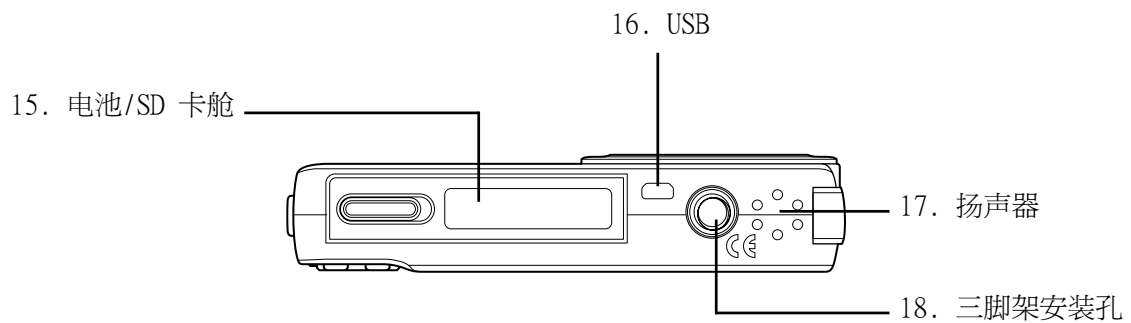

左视图

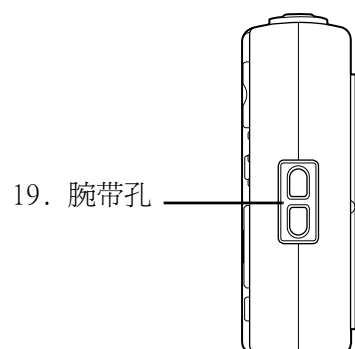

导航控制

您可以通过按下 4 向控制键或  按钮选择相机设置。

1. 向左/微距：
 - 在菜单中向左滚动。
 - 激活微距模式或自动对焦模式。
2. 向上：
 - 在菜单中向上滚动。
3. 向右/闪光灯：
 - 在菜单中向右滚动。
 - 选择闪光灯模式。
4. 向下：
 - 在菜单中向下滚动。
5. ：确认选中设置。

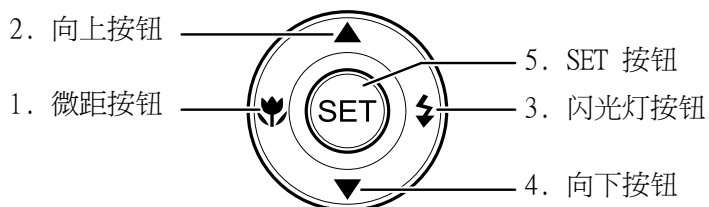

装上腕带

1. 将腕带的短环穿入腕带孔。
2. 将腕带较长的环从短环中间穿过并拉紧，腕带便连接到相机上。

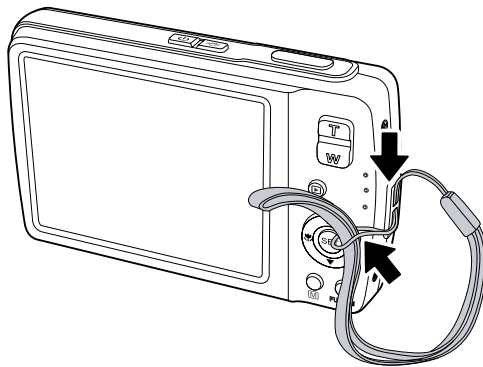

装入电池

在装入/取出电池之前请先阅读第 v 页中的“电池信息”。

1. 确保装入电池前已关闭相机电源。
2. 打开相机底部的电池舱。

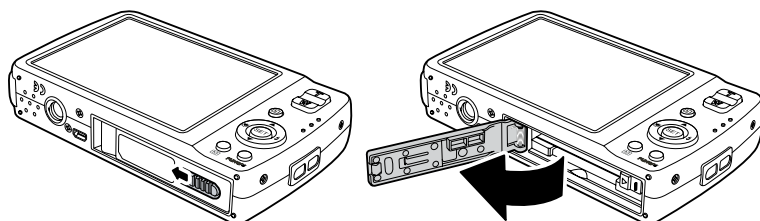

3. 使电池端子朝向相机内部将电池装入电池舱，推至电池低于电池舱盖。

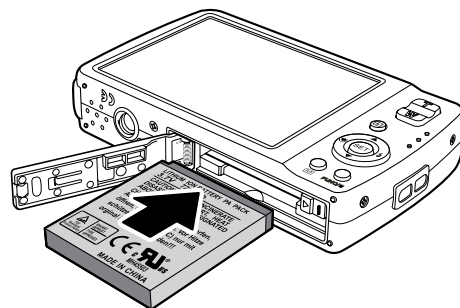

4. 关闭电池舱。

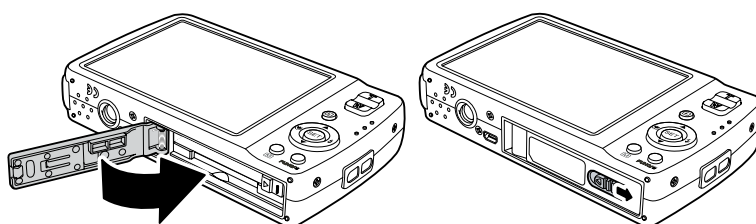

插入 SD/SDHC 存储卡

1. 打开相机底部的电池舱。

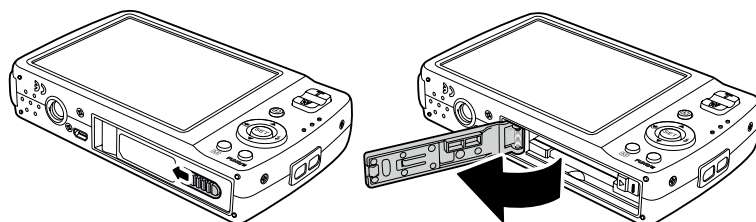

2. 使 SD/SDHC 卡的金属部分朝向相机正面将卡插入存储卡插槽。
3. 将 SD/SDHC 卡推入存储卡插槽，直至其卡到位。

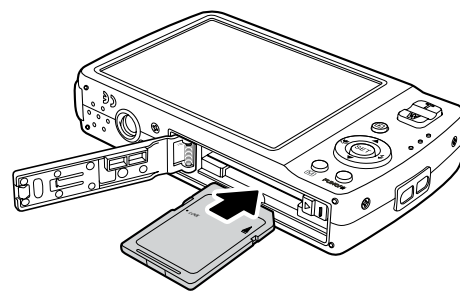

4. 关闭电池舱。

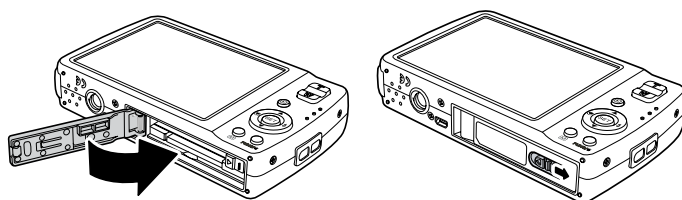

取出 SD/SDHC 卡

1. 打开电池舱。
2. 轻轻向里推卡直至卡弹出。
3. 小心地将卡拔出。

电池充电

相机包装中随附的电池尚未充电。使用相机前需对电池进行充电。

1. 如图所示将电池插入电池充电器。
2. 将电源线连接到电池充电器。
3. 将电源线插入主插座。

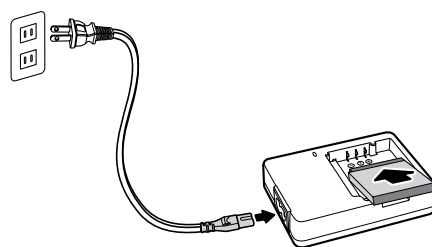

电池充满电需 2 小时。

LCD 显示屏上的电池图标  指示电池电量。



初始设置

第一次开启相机电源后，系统会提示您设置语言和日期时间。



设置语言

1. 按 ▲、▼、⬇️ 或 ⚡ 在选项间转换。
2. 选择一种语言，然后按 SET 应用设置。

设置日期时间

1. 按  或  在选项间转换。
2. 按  或  键更改日期时间的值。
3. 按 SET 应用设置。
4. 如有需要，按  关闭菜单。



- 按住  或  连续更改值的大小。
- 如果相机电池取出超过48小时，日期时间将必须重新设置。

模式

您的相机有两种模式：

拍摄模式

- 设为拍摄模式以捕获图像和录制视频与音频片段。
- 拍摄模式可进一步设为自动、录像和场景选择等模式选择。请参见下文“[选择拍摄模式选项](#)”。

回放模式

- 将相机设为回放模式来查看并编辑已捕获的图像，也可回放视频和音频片段。在此模式中还可以向图像附加语音备忘录。

用电源按钮开启相机后，相机自动进入拍摄模式。



在拍摄模式和回放模式间切换

在拍摄模式中，按播放按钮切换至回放模式。

在回放模式中，按播放按钮切换回拍摄模式。

选择拍摄模式选项

通过选择模式选项可根据场景情况应用预设设置捕获图像。

1. 将相机设为拍摄模式。
2. 按  启动拍摄模式菜单。
3. 选择拍摄模式，然后按  进入子菜单。
4. 选择一种模式。
5. 按 SET 按钮应用选定模式。



使用 4 向导航控制键在菜单选项间切换。

LCD显示屏布局与图标说明

拍摄模式屏幕布局

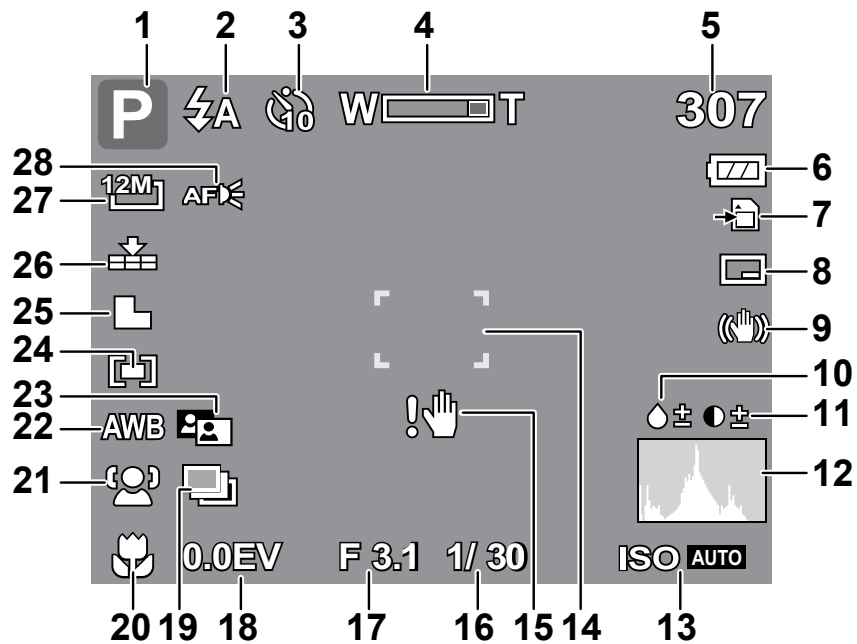

序号	项目	说明
1	拍摄模式	指示当前模式。
2	闪光灯	指示闪光灯设置。
3	自拍/连拍	指示自拍/连拍设置。
4	变焦指示器	显示变焦。
5	剩余可拍摄张数	指示剩余可拍摄张数。
6	电池	指示电池电量。
7	存储介质	指示当前所用存储介质。
8	日期印记	指示日期印记已启用。
9	防抖	指示防抖功能已启用。
10	饱和度	显示饱和度设置。
11	对比	显示对比设置。
12	直方图	ISO 设置的图形显示。
13	ISO	显示 ISO 设置。
14	对焦区域	用于框住要捕获的拍摄对象。

序号	项目	说明
15	抖动警告	指示相机存在抖动。
16	快门速度	显示快门速度设置。
17	光圈值	显示光圈设置。
18	曝光	显示曝光设置。
19	包围曝光	显示包围曝光设置。
20	微距	指示微距已启用。
21	脸部对焦	指示脸部对焦已启用。
22	白平衡	显示白平衡设置。
23	动态 Z-Lighting	指示 Z-lighting 已启用。
24	测光	显示测光设置。
25	锐利度	显示锐利度设置。
26	图像质量	显示图像质量设置。
27	分辨率	显示分辨率设置。
28	对焦灯	显示对焦灯已启用。

回放模式屏幕布局

回放模式的屏幕显示根据所查看图像类型的不同而有所区别。

静态图像的回放模式屏幕显示：

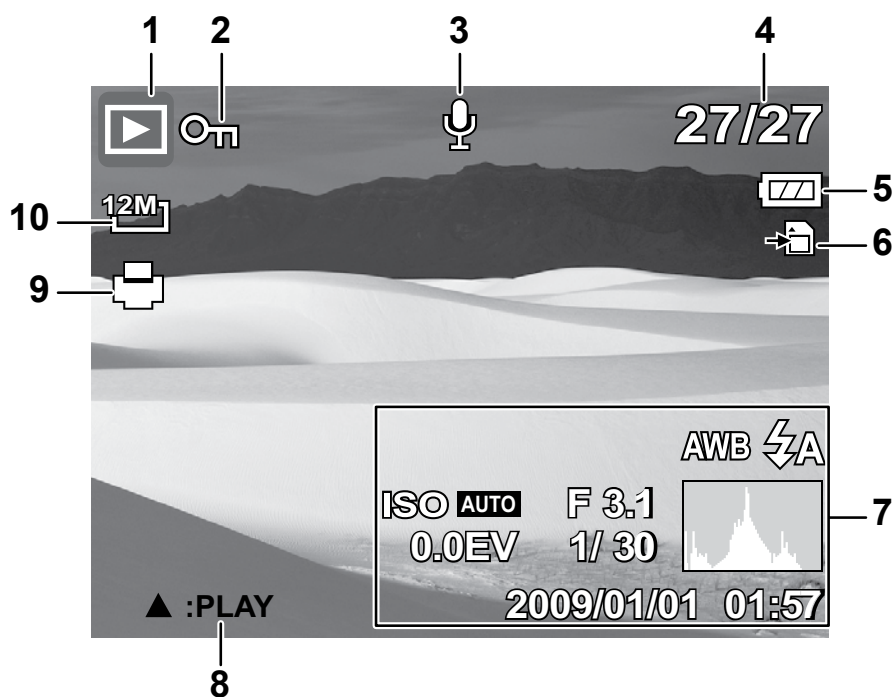

序号	项目	说明
1	 回放模式	指示回放模式。
2	 保护	指示文件受保护。
3	 语音备忘录	指示附有语音备忘录。
4	<i>27/27</i> 文件编号 /总编号	指示基于存储卡中文件总编号的文件编号。
5	 电池	指示电池电量。
6	 存储介质	指示所用存储内存。
7	 拍摄信息	显示文件的拍摄信息。
8	 :PLAY 按钮介绍	指示要播放录像或音频文件需操作的相机按钮。
9	 DPOF	指示针对打印对文件进行了标记。
10	 分辨率	显示分辨率设置。

视频的回放模式：

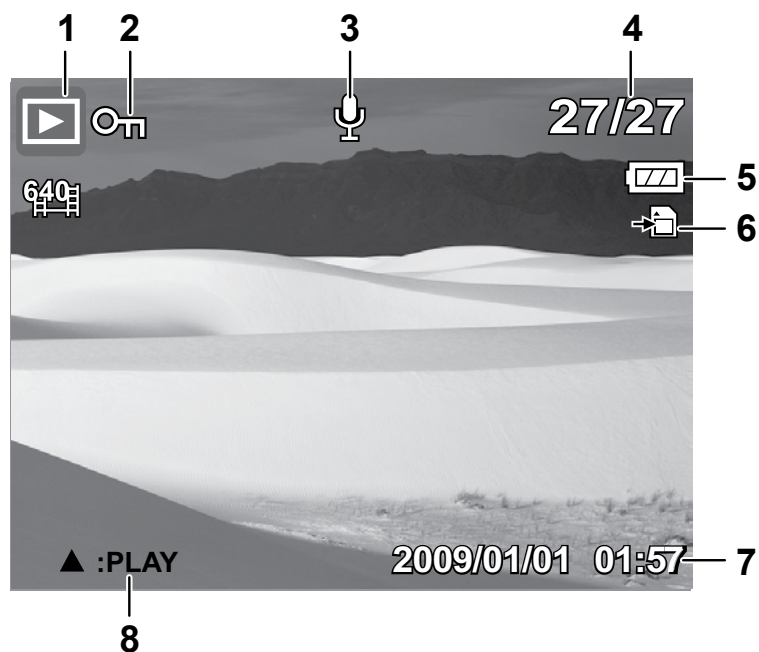



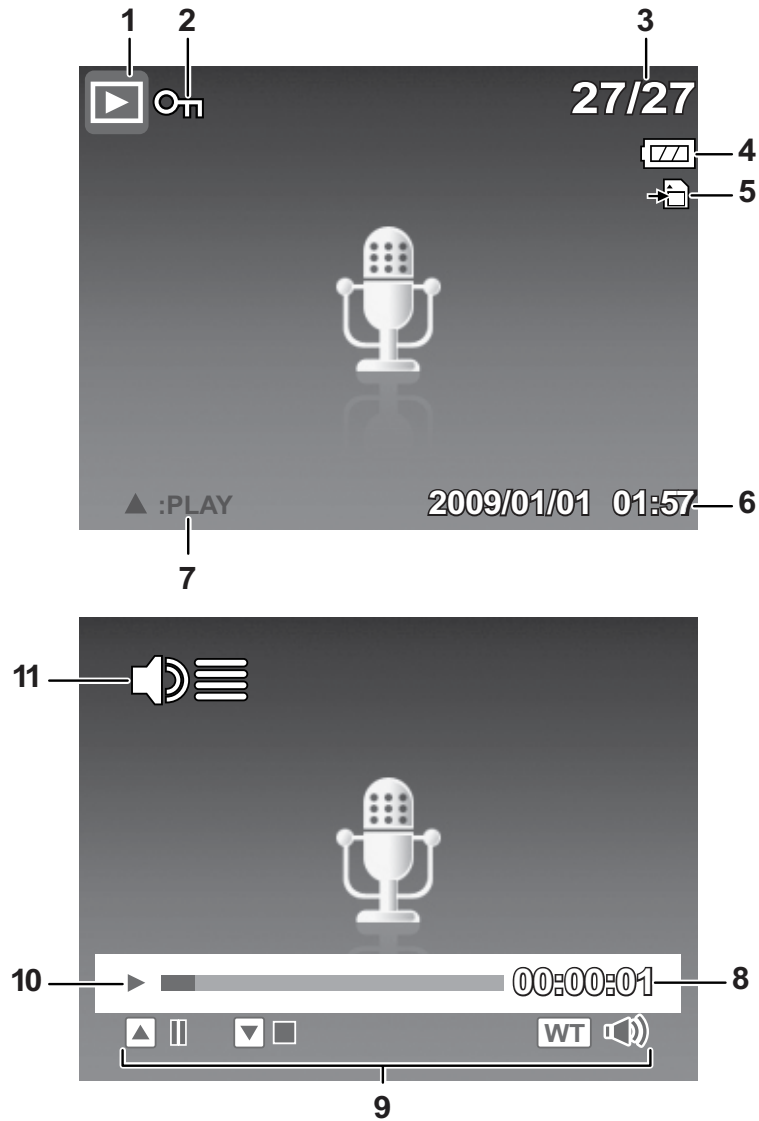

序号	项目	说明	
1		回放模式	指示回放模式。
2		保护	指示文件受保护。
3		语音备忘录	指示附有语音备忘录。
4	<i>277/277</i>	文件编号 / 总编号	指示基于存储卡中文件总编号的文件编号。
5		电池	指示电池电量。
6		存储介质	指示所用存储内存。
7	2009/01/01 01:57	拍摄信息	显示文件的拍摄信息。
8	 :PLAY	按钮介绍	指示要播放录像或音频文件需操作的相机按钮。
9	00:00:01	播放时间	指示播放时间。
10	         	按钮指示器	指示要应用相关功能需操作的相机按钮。
11		播放状态	显示播放状态。
12		音量	显示音量设置。

音频片段的回放模式：



序号	项目	说明	
1		回放模式	指示回放模式。
2		保护	指示文件受保护。
3	<i>27/27</i>	文件编号 / 总编号	指示基于存储卡中文件总编号的文件编号。
4		电池	指示电池电量。
5		存储介质	指示所用存储内存。
6	<i>2009/01/01 01:57</i>	拍摄信息	显示文件的拍摄信息。
7		按钮介绍	指示要播放录像或音频文件需操作的相机按钮。
8	<i>00:00:01</i>	播放时间	指示播放时间。

序号	项目	说明
9		按钮指示器
10		播放状态
11		音量

更改 LCD 显示屏显示方式

使用 SET 按钮可更改 LCD 屏幕上显示的信息类型。

在拍摄模式下，LCD 显示可在以下四种方式间变换：



OSD 开



Full OSD 开

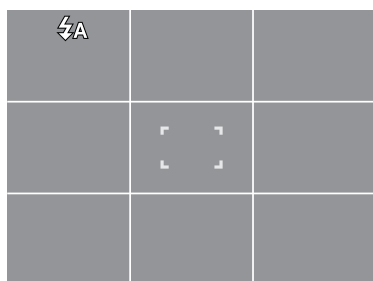

导向线开



OSD 关



- OSD 信息可能因拍摄模式类型的不同而有所区别。
- 下列图标一经启用，即使关闭 OSD 或显示导向线后仍然显示在 LCD 上：包围曝光、脸部对焦、对焦灯、动态 Z-Lighting、自拍/连拍以及微距。
- 使用“导向线”恰当地设置图像捕获。

在回放模式下，LCD 显示可在以下三种方式间变换：



在下列情形中无法更改 LCD 显示方式：

- 手动曝光模式
- 录像或录音时
- 播放录像或音频片段时
- 播放幻灯片时

拍摄

拍摄照片

1. 按电源按钮开启相机。
2. 使用 LCD 显示屏上的对焦框取景。请参见右图。
3. 半按快门按钮。相机会自动调节对焦和曝光。当相机拍照准备就绪后，取景框变成绿色，同时显示快门速度和光圈值。
4. 完全按下快门按钮捕获图像。

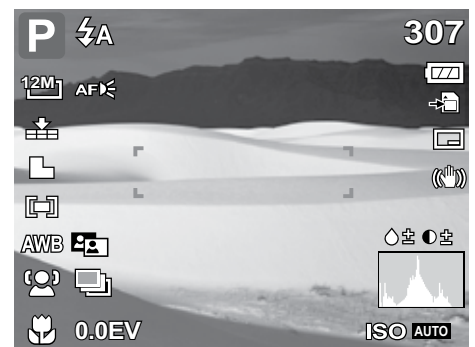

出现抖动警告图标  时，手持相机保持稳定，同时将两只手臂紧贴身侧，或者用三脚架固定相机防止图像发生模糊。

使用防抖功能

防抖功能可防止由于抖动造成的图像模糊。

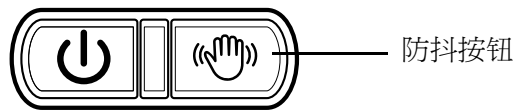

激活防抖功能

- 按下相机顶部的防抖按钮启用/禁用防抖功能。如果启用了防抖功能，LCD 显示屏上会显示防抖图标，同时 ISO 设置自动设为自动。

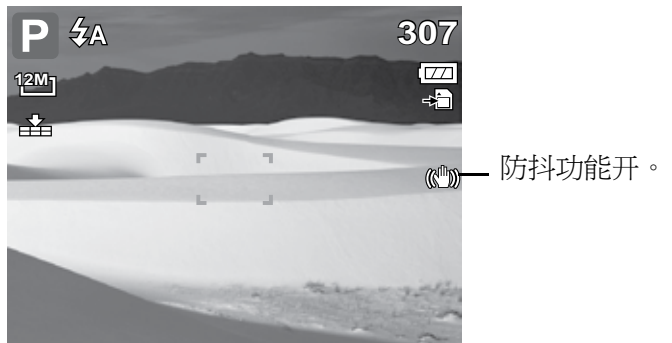

设置变焦控制

您的相机具有 3 倍光学变焦和最高 5 倍的数码变焦。请参见第 31 页的“设置数码变焦”，了解如何设置数码变焦。

调节光学变焦：

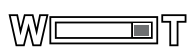
- 按变焦按钮拉近或拉远画面。
- LCD 显示屏上出现变焦指示器。 

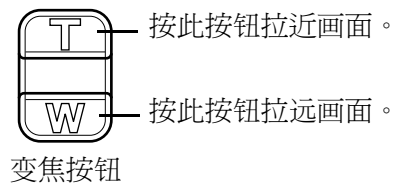

调节数码变焦：

- 激活数码变焦。
- 按 T 按钮将光学变焦放到最大直至其停止。
- 松开按钮。
- 再次按 T 按钮便自动切换至数码变焦。变焦操作将继续。

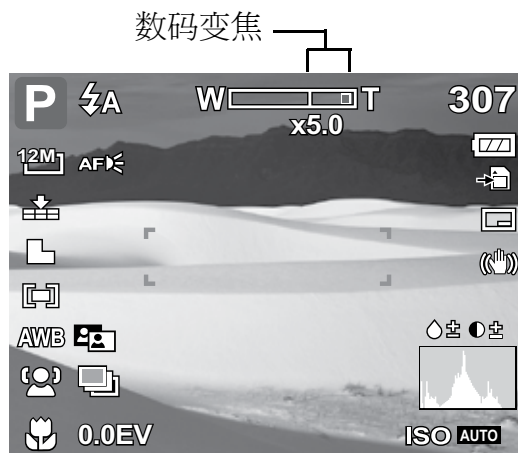
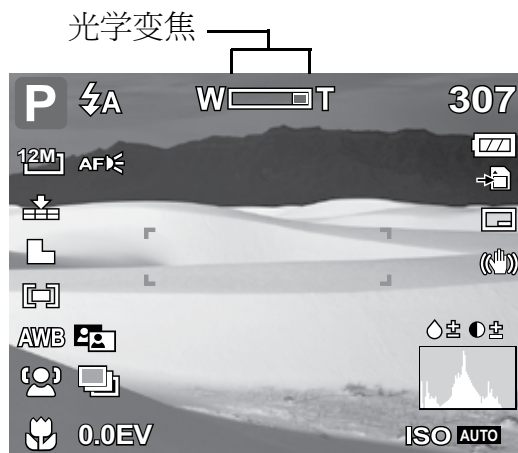

数码变焦在录像时不可用。

使用闪光灯

在昏暗的光照条件下拍照时，使用闪光灯可实现适当曝光。录像或连续拍照时无法激活此功能。

激活闪光灯：

- 反复地按相机上的闪光灯/向右按钮，直至 LCD 显示屏上出现所需的闪光灯模式。

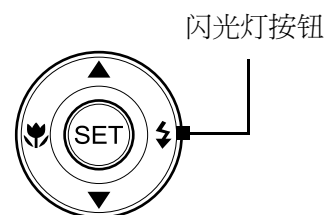

您的相机具有五种闪光灯模式：

⚡A 自动闪光。闪光灯在需要额外光照时自动闪光。

⚡👁 防红眼。闪光灯闪两次光以削弱红眼效果。

⚡ 强制闪光。只要按快门按钮闪光灯便闪光，不管光照条件如何。

⚡SL 慢同步。闪光灯配合较慢的快门速度闪光。

⚡ 禁止闪光。关闭闪光灯。

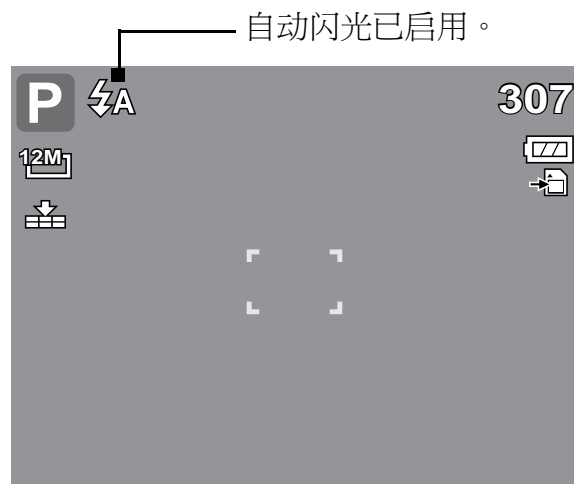

设置对焦模式

设置对焦模式

- 反复地按微距按钮，直至 LCD 显示屏左下角出现所需的聚焦模式图标。

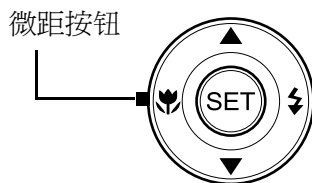

您的相机支持四种对焦模式：标准。采用标准对焦，对焦范围最小 0.4 米。屏幕上不显示任何图标。

 微距。此模式专门用于特写摄影。如果启用了微距，您可以通过固定对焦捕获到细致清晰的近距离图像。



PF 泛焦。相机对每一对象进行对焦。



INF 无穷远。相机对远距离对象进行对焦。



使用拍摄功能

带“心形”标记的快捷键（功能按钮）用于快速设置六种最近用过的拍摄模式（我的模式），以及在拍摄模式下调节拍摄设置。

 按相机的功能按钮启动我的模式菜单。
 再按一次功能按钮关闭菜单。

- 菜单选项栏显示六种最近用过的拍摄模式。
- 菜单栏上每一项的可用选项显示于菜单选项中。
- 使用  或  在菜单选项间转换，然后按 SET 按钮保存并应用所作更改。

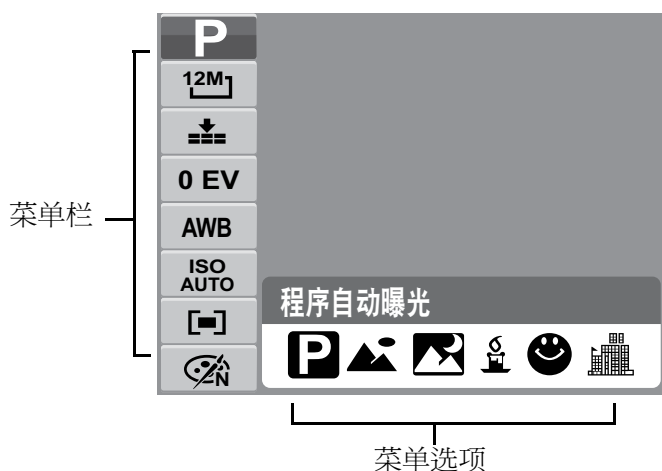

拍摄模式

此项显示从菜单选项栏中选定的模式。



分辨率

分辨率设置用于在捕获图像前设置分辨率。分辨率越高，所需存储空间越大。

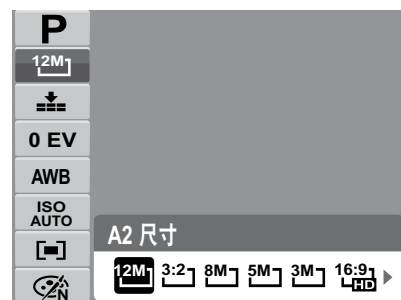

图像质量



通过图像质量设置可在捕获图像前调节照片的画面质量。但是，图像质量越高，在存储卡中需要的存储空间也越大。可用于静态图像的设置如下所示：

 最佳、 优质和  标准。



曝光补偿

在昏暗的光照条件下，相机的自动曝光功能可能被误导，以致施加错误的读数。通过曝光补偿功能可调节曝光值并使图像适当曝光。仅适用于静态图像。

- 要调节曝光值设置，请按  或  键增加/减少曝光值。按 SET 按钮保存并应用所作更改。
- 可用设置有：0EV、+0.3EV、+0.7EV、+1.0EV、+1.3EV、+1.7EV、+2.0EV、-0.3EV、-0.7EV、-1.0EV、-1.3EV、-1.7EV、-2.0EV。

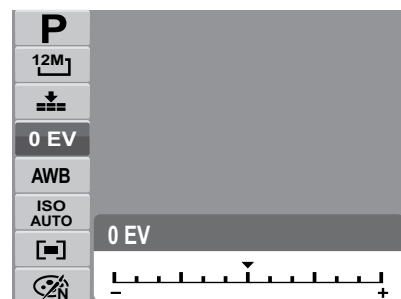

白平衡

通过白平衡设置可在拍摄静态图像和录像时根据环境光线条件调节图像的色温。

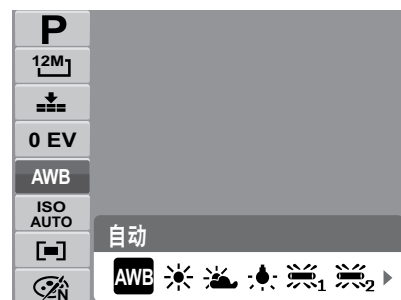

图标	项目	说明
	自动	相机自动调节白平衡。
	日光	强烈日光下的理想选择。
	阴天	阴天时的理想选择。
	白炽灯	采用白炽灯或卤素灯照明且不用闪光灯拍摄室内照片的理想选择。
	荧光灯 1	采用荧光灯照明拍摄室内照片的理想选择。
	荧光灯 2	采用荧光灯照明拍摄室内照片的理想选择。
	自订白平衡	用于无法指定光源的情况。按相机的快门按钮根据周围环境自动调节适当的白平衡设置。

ISO

通过 ISO 功能可根据周围环境光照情况调节拍摄静态图像时的 ISO 感光度。

- 在昏暗环境中使用较高的 ISO 设置，在较亮环境中使用较低的 ISO 设置。
- 可用设置有：自动、50、100、200、400、800、1600 和3200。

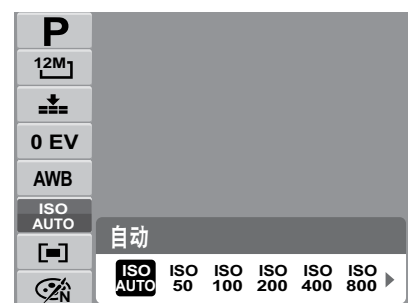



- 如果启用了防抖功能，ISO 便自动设置为自动且无法进行调节。要调节 ISO，请先禁用防抖功能。
- 当分辨率设置大于 3M 时，ISO 为3200的设置不可用。

测光

通过测光功能可选择拍摄对象或取景框区域，相机测量此区域的光线用于拍摄静态图像或录像。



图标	项目	说明
	多点	相机从拍摄对象区域中的多个点测量曝光读数。
	中央对焦	相机从整个取景框测量平均光照，但是靠近中心位置的测光值被赋予更高重要性。
	单点	相机基于画面中心选择曝光值。

色彩模式

通过色彩模式功能可在拍摄静态图像或录像时应用不同的色彩或色调，以获得更好的艺术效果。

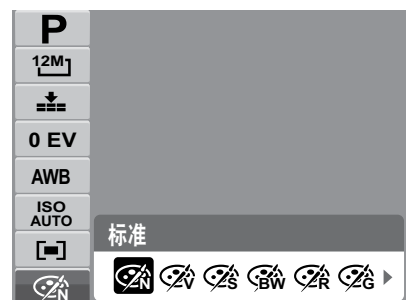

图标	项目	说明
	标准	相机正常拍摄。
	鲜艳	相机在捕获图像时采用更高对比和饱和度，强化鲜明的色彩。
	棕褐色	采用棕褐色色调捕获图像。
	黑白	采用黑白色捕获图像。
	红色	捕获的图像变得偏红。拍摄鲜花和汽车等图像的理想之选，能使画面更为生动逼真。
	绿色	捕获的图像变得偏绿。拍摄山峰和草地等图像的理想之选，能使画面更为生动逼真。
	蓝色	捕获的图像变得偏蓝。拍摄天空和海洋等图像的理想之选，能使画面更为生动逼真。

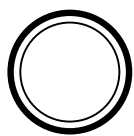

使用拍摄菜单



Menu

如果正在使用拍摄模式，只需按下相机上的 MENU 按钮便可进入拍摄菜单。显示拍摄菜单后，使用 4 向导航控制键和 SET 按钮在菜单选项间转换并应用所需设置。任何时候如要关闭菜单，则再按一次 MENU 按钮。

进入拍摄菜单：

1. 将相机设为拍摄模式。
2. 按  启动拍摄菜单。
3. 使用 ▲ 或 ▼ 键在菜单选项间转换。
4. 要选择一项，请按 .
5. 使用4向导航控制键更改子菜单设置。
6. 按 SET 按钮保存并应用设置。



设置场景模式

通过设置场景可根据场景或环境应用预设设置捕获图像。



下表所示为可用的场景模式设置。

图标	项目	说明
	自动	拍摄普通图像的最简单方式。设置均为自动调节。
	程序自动曝光	相机自动调节快门速度和光圈值等适当拍摄设置。
	光圈先决	用户可通过此功能调节光圈值，而相机自动选择与亮度匹配的快门速度。
	快门先决	用户可通过此功能调节快门速度，而相机自动选择与亮度匹配的光圈值。
	手动曝光	用户可通过此功能调节快门速度和光圈值，以使图像适当曝光。
	智能场景模式	相机会侦测拍摄条件并自动切换到合适的场景模式。
	肖像	相机使背景模糊以对焦于拍摄对象。
	风景	此功能用于强化广域对焦风景的效果。
	夕阳	此功能可增强红色调用以拍摄夕阳图像。
	逆光	此功能用于通过改变测光捕获逆光拍摄对象。
	微笑捕获	此功能使用脸部对焦自动侦测要捕获的脸部。侦测到微笑后，此功能会连续捕获图像。
	孩童	此功能用于捕获动作中孩童的静态图像。
	夜晚	此功能用于捕获夜晚背景下的图像。
	烟火	此功能会放慢快门速度以捕获烟火燃放画面。
	雪景	此功能用于海滩和雪景。
	运动	此功能捕捉高速动作中的静态图像。

图标	项目	说明
	派对	此功能用于婚礼或室内派对设置。
	烛光	此功能用于捕捉温暖的烛光效果。
	夜景肖像	此功能用于捕捉夜晚或黑暗背景下的肖像画面。
	柔化皮肤	此功能可提升肤色，使面部皮肤看起来光滑柔嫩。
	水流	此功能可增强诸如水或丝绸的柔滑效果。
	食物	此功能用于捕获食物图像。在此模式中，通过增加饱和度使捕获的图像更让人垂涎欲滴。
	建筑	此功能增强了所捕获图像的边缘效果。
	文字	此功能增强了黑白对比，通常用于捕获文本图像。
	拍卖	采用拍卖模式拍摄的照片会自动保存在名为“_AUCTION”的特定文件夹中。
	眨眼侦测	此功能在捕获图像后侦测拍摄对象有否眨眼，并为用户提供选择是否进行保存。
	录像	此模式用于拍摄录像片段。
	录音	此模式用于录制音频片段。

使用微笑捕获场景模式

微笑捕获模式使用脸部对焦自动捕获图像。按下快门按钮将使相机一侦测到微笑即进行拍照，这样连续拍摄 6 次。此功能最大的用途在于捕获移动人物不同角度的形态和微笑。捕获多人拍摄对象的画面时，相机将侦测屏幕上距中心最近的人物微笑。

激活微笑捕获

1. 从场景模式子菜单中选择 。

微笑捕获图标



相机在侦测到脸部后显示一个白色框。

2. 将相机对焦在要捕获的拍摄对象上。
3. 按快门按钮启动微笑侦测。微笑捕获图标每秒闪烁一次，且白色对焦框变成绿色指示相机处于活动状态。
4. 侦测到微笑后，相机将自动进行拍摄。只要侦测到微笑即进行拍照，这样连续拍摄 6 次。
5. 要在未拍满 6 次时停止拍摄，可再按一次快门按钮。微笑捕获图标会停止闪烁且对焦框变为白色。



捕获包含多张脸部的图像时，脸部对焦功能在第一次对焦脸部时可能要花费较长时间。

使用智能场景模式

有了智能场景模式，当相机对准拍摄对象时便会自动侦测拍摄条件，然后切换到合适的场景与设置。此功能的最大用途在于，纵然是未掌握基本摄影知识的新手也能捕获到精彩的图像。

智能场景模式图标。相机侦测到拍摄条件后，此图标显示更改为侦测到的场景模式。

脸部对焦自动启用。



激活智能场景模式

1. 从拍摄模式子菜单中选择 。
2. 将相机对焦在要捕获的拍摄对象上。
3. 相机会侦测拍摄条件并切换到合适的场景模式。



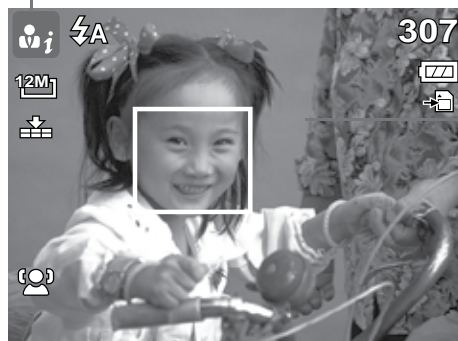

肖像模式图标



相机在侦测到脸部后显示一个白色实线框。

4. 半按快门按钮来对焦拍摄对象。对焦框变成绿色，指示已设定对焦。
5. 按下快门按钮进行拍照。

下表所示为智能场景模式支持的模式：

图标	智能场景模式	说明
	肖像	侦测到脸部时设为此模式。
	逆光	侦测到脸部的曝光值设置大于2.5时设为此模式。
	风景	对以下情况设为此模式： <ul style="list-style-type: none">未侦测到任何脸部。对焦距离超过 1.5 米。曝光值设置大于 11 或 10.5。
	微距	对以下情况设为此模式： <ul style="list-style-type: none">未侦测到任何脸部。对焦距离在微距范围内。 仅当您半按快门按钮时才会侦测到此模式。
	夜晚	对以下情况设为此模式： <ul style="list-style-type: none">未侦测到任何脸部。对焦距离超过 1.5 米。曝光值设置小于 5 或 4.5。

使用眨眼侦测模式

眨眼侦测模式对焦对象的脸部，判断出拍摄对象眨眼的已捕获图像。此功能可节省管理要存储或是删除照片的时间。

激活眨眼侦测

1. 从场景模式子菜单中选择 。

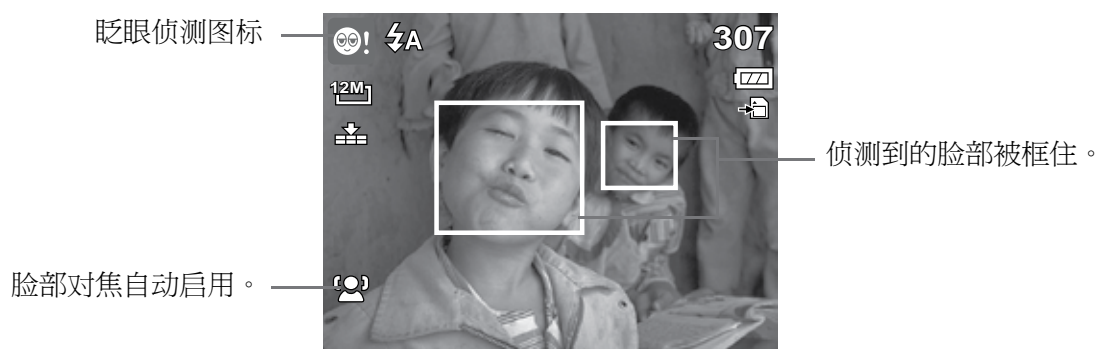

- 半按快门按钮来对焦拍摄对象。对焦框变成绿色，指示已设定对焦。
- 按快门按钮捕获图像。图像会自动保存，除非相机侦测到拍摄对象有眨眼。在这种情况下，显示右图所示屏幕。
- 选择保存相片进行保存，或选择取消放弃。



使用光圈先决模式

激活光圈先决

- 从场景模式子菜单中选择 **A**。

光圈先决图标



显示光圈值。

- 使用按键增大或减小光圈。
- 按快门按钮捕获图像。

激活光圈先决

- 从场景模式子菜单中选择 **S**。

快门先决图标



显示快门速度值。

- 使用 **▲** 或 **▼** 键增大或减小快门速度。
- 按快门按钮捕获图像。

使用手动曝光模式

激活手动曝光

1. 从场景模式子菜单中选择 **M**。

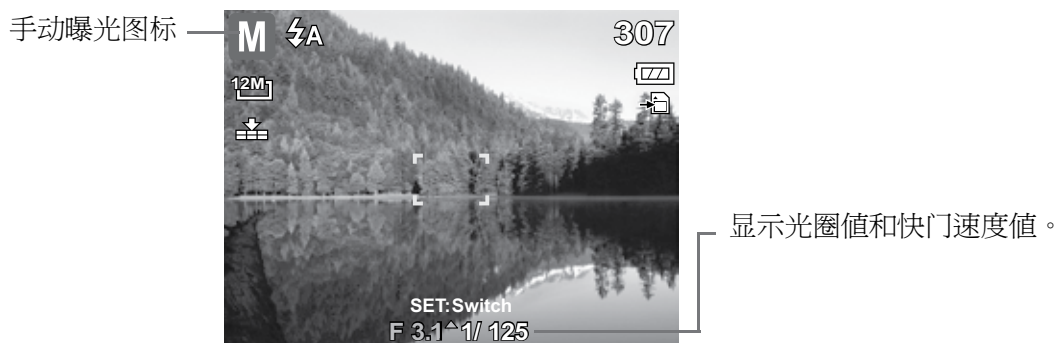

2. 使用 ▲ 或 ▼ 键增大或减小光圈或者快门速度值。
3. 使用 SET 按钮在光圈调节和快门速度调节之间互相切换。
4. 按快门按钮捕获图像。







当您半按快门按钮时，正确曝光与选定曝光的差值以红色显示。

设置自拍/连拍

您的相机可以自拍和连拍，二者可在拍摄菜单的自拍/连拍功能中进行设置。通过自拍功能实现在预先定义的延时后进行拍照。而采用连拍功能则可进行连贯拍照。此功能仅适用于拍摄静态图像。相机关机时自拍/连拍设置会自动设至关闭。



下表所示为可用的自拍/连拍设置。

图标	项目	说明
	10 秒自拍	设置 10 秒长的延时，从而在按下快门按钮之后 10 秒才捕获图像。
	2 秒自拍	设置 2 秒长的延时，从而在按下快门按钮之后 2 秒才捕获图像。
	连续自拍	执行两次带延时的捕获操作： <ul style="list-style-type: none">• 执行 10 秒长的延时，然后捕获图像。• 执行另一 2 秒长的延时，然后再次捕获图像。
	连拍	按下快门按钮后执行连续拍照。松开快门按钮后停止拍照。
	关	不经延时捕获图像。

设置包围曝光

AEB 表示自动包围曝光。此功能应用 3 种不同的曝光设置捕获同一图像。

- 拍摄时按如下顺序应用曝光设置：标准曝光、曝光不足和过度曝光。
- 可用设置有：[开] 和 [关]。



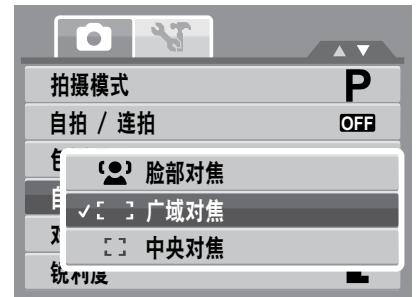

设置自动对焦区域

AF 表示自动对焦。此功能可确定相机的对焦区域。



下表所示为可用的自动对焦区域设置。

图标	项目	说明
	脸部对焦	相机自动侦测脸部位置并设置对焦。
	广域对焦	相机自动在广域取景框内选择对焦区域。
	中央对焦	对焦区域固定在中央位置。

设置对焦灯

通过对焦灯功能即使在微弱光照条件下也可拍摄图像。

如果对焦灯设为自动，则半按快门按钮时位于相机正面的对焦灯会发出琥珀色灯光，使相机得以轻松对焦。可用设置有：[自动]和 [关]。



设置锐利度

通过此功能可强化或柔化照片的微小细节。

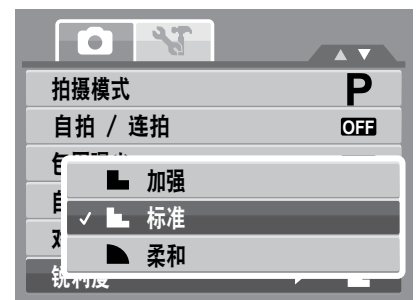

下表所示为可用的锐利度设置。

图标	项目	说明
	加强	锐化图像。
	标准	标准锐利度。
	柔和	柔化图像。

设置饱和度

通过饱和度功能可调节照片中的色彩饱和度。使用较高的饱和度设置可得到饱满的色彩效果，而较低的饱和度设置对应更自然的色调。



下表所示为可用的饱和度设置。

图标	项目	说明
	加强	提升饱和度。
	标准	应用标准饱和度。
	柔和	降低饱和度。

设置对比



下表所示为可用的对比设置。

图标	项目	说明
	加强	提升对比。
	标准	标准对比。
	柔和	降低对比。

设置数码变焦

您的相机先通过光学变焦放大图像。当变焦比例超过 3 倍时，相机便使用数码变焦。



下表所示为可用的数码变焦设置。

图标	项目	说明
	标准变焦	放大所有图像大小最大至 5 倍，但是图像质量会降低。
	关	仅使用光学变焦。



- 在微笑捕获、视频和录音模式下数码变焦不可用。
- 最大智能变焦比例因图像类型和分辨率的不同而有所区别。

设置日期印记

通过日期印记功能可在照片上添加拍摄日期和时间。在照片上添加日期和时间印记后，印记便无法再进行编辑或删除。日期印记功能存在如下局限性：

- 仅适用于静态图像。
- 在包围曝光/连拍模式中启用日期印记后可能会降低包围曝光/连续拍照的速度。
- 如果启用了日期印记，则数码变焦会自动关闭。
- 在垂直或旋转一定角度拍摄的图像中，照片上的日期和时间仍为水平显示。



可用设置如下所示：

- 日期
- 日期时间
- 关

设置自动查看

通过自动查看功能可在拍摄后立即查看所捕获的图像。如果自动查看已开启，相机会在 LCD 显示屏上显示捕获的图像，时长 1 秒。

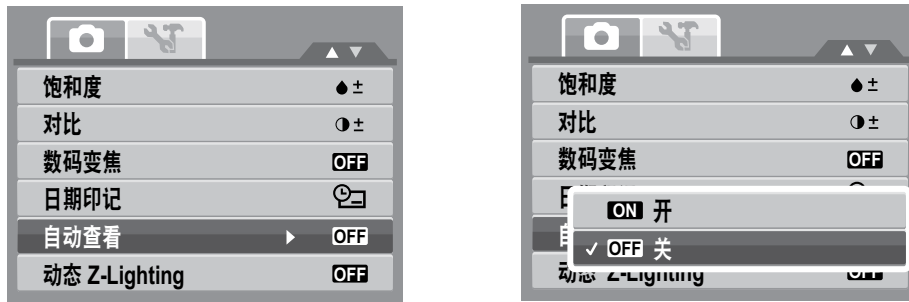

设置动态 Z-Lighting

动态 Z-Lighting 会根据拍摄条件调节测光并应用所需 Z-lighting。

此功能仅适用于静态图像。

可用设置有：[自动] 和 [关]。



录像

您可以用相机进行录像，可用拍摄时间取决于存储卡的容量。到达最大存储容量之前可连续录制视频。

1. 在拍摄模式菜单中，选择视频。
2. 将相机对焦在要录像的拍摄对象上。
3. 按快门按钮开始录音。



4. 使用  控制画面的拉近和拉远。
5. 要暂停录像，请按 **▲** 键。
6. 要继续录像，再按一次 **▲** 键。
7. 要停止录像，请按快门按钮。

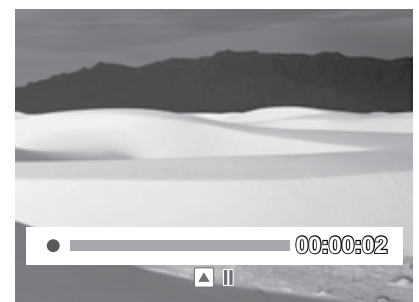



到达单个视频的容量上限后，只需再按一次快门按钮便可继续录像。
如果存储器容量已满，相机将自动停止录像。数码变焦不适用于录像。



按  控制键时无法录制声音。

设置录像大小

录像大小功能图标仅出现在视频模式中。使用“功能”按钮调节录像片段的分辨率和图像质量。

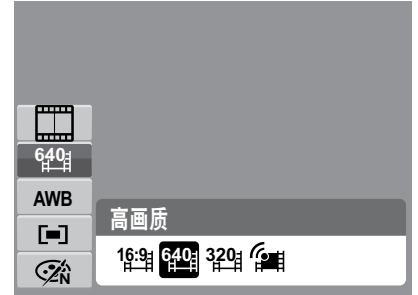

YouTube模式

通过 YouTube 模式可应用预定义的视频设置进行录像，以便轻松上传到 YouTube 网站。

YouTube 支持两种文件上传标准：

- 单一档案上传。视频文件大小上限 100 MB。
- YouTube 上传。视频文件大小上限 1 GB。

尽管可上传最长 10 分钟的视频，但大多数上传的视频长度不超过 5 分钟。

以 YouTube 模式录制的视频遵照 DCF 规范进行存储，不过录像保存在名为“_UTUBE”的特定文件夹中。

- 要录制 YouTube 视频，请从录像大小功能中选择。

YouTube 视频的可用拍摄时间最长为 10 分钟。

录音

1. 在拍摄模式菜单中，选择  录音。LCD 显示屏上显示录音屏幕布局。
2. 按快门按钮开始录音。
3. 再按一次快门按钮停止录音。

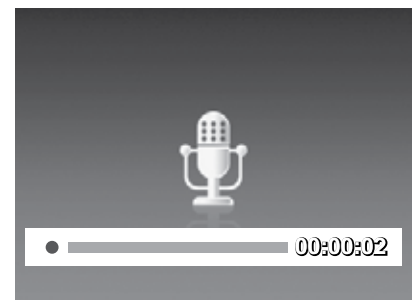

使用查看功能



通过相机的回放模式查看图像、视频和音频片段。

通过单张浏览模式查看

单张浏览模式将在 LCD 显示屏上逐张显示图像。要查看图像/视频/音频片段，请按下面的步骤进行操作。

1. 按播放  按钮设置或开启相机的回放模式。
2. LCD 显示屏显示一幅图像。



3. 使用  或  键查看下一个/上一个图像/视频/音频。
4. 要播放录像或音频片段，请按  键。

通过缩略图模式查看

1. 按 W 按钮查看 9 画面缩略图。
2. 使用导航控制键在各项间转换。
3. 按 SET 按钮选择图像并以正常效果查看。



缩略图视图

滚动条。如果出现滚动条，则表示屏幕可进行滚动。

缩略图图标

查看缩略图时，有些图像可能会包含图标。这些图标指示文件或录制内容的类型。

图标	项目	说明
	语音备忘录	指示图像附有语音备忘录。
	录像	指示此为录像。所示图像为录像片段的第一帧。
	锁定的文件	指示图像已锁定。无法编辑或删除锁定的文件。
	录音	指示此为录音文件。
	文件错误	指示此为错误文件。

缩放图像

缩放视图功能仅适用于静态图像。

- 在标准视图中，反复地按 **T** 按钮直至显示所需缩放视图。
- LCD 显示屏中的 4 个箭头表示图像被放大。
- 按播放  按钮关闭缩放视图。



播放录像



1. 将相机设为回放模式。
2. 使用导航控制键在已保存的图像间滚动。录像片段在屏幕上会显示一个录像图标。请参见左图。
3. 按 **▲** 键播放录像。

4. 在回放期间，按  或  键快进或快退录像。相机支持最高 4 速快进和快退。

5. 在回放期间，使用  控制音量。按 **T** 按钮提高音量。按 **W** 按钮降低音量。



- 按 ▲ 键暂停回放。再按一次 ▲ 键继续。
- 要使录像逐帧前进或后退，请按 ▲ 键暂停回放，然后按 ⏪ 或 ⏩ 键。
- 按 ▼ 键停止回放。LCD 显示屏以单张浏览模式显示录像帧图像。

从录像片段中捕获屏幕快照

- 录像回放期间，在要捕获的录像帧上按 ▲ 键暂停回放。
- 按快门按钮捕获屏幕快照。
- 相机将自动停止回放。LCD 显示屏以单张浏览模式显示捕获的图像。



当记忆卡已满或文件夹无法建立时此功能不起作用。屏幕上也不会出现 SHUTTER 图标。

播放录音

- 将相机设为回放模式。
- 使用导航控制键在已保存的图像间滚动。查看录音文件时，LCD 显示屏显示音频片段的屏幕布局。请参见右图。
- 按 ▲ 键播放录音。
- 在回放期间，使用  控制音量。此时屏幕上出现音量图标。按 T 按钮提高音量。按 W 按钮降低音量。
- 按 ▲ 键暂停回放。再按一次 ▲ 键继续。
- 按 ▼ 键停止回放。LCD 显示屏以单张浏览模式显示图像。



播放语音备忘录

语音备忘录经单独录制并附到捕获的图像。







删除图像/视频/音频

使用删除按钮

使用相机上的删除按钮删除图像/视频/音频片段或标记要删除的图像/视频/音频片段。





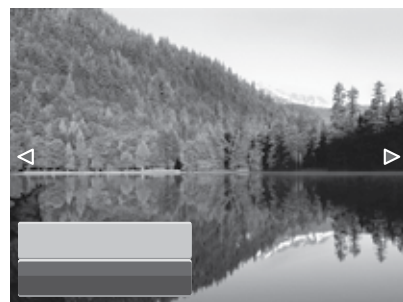

1. 将相机设为回放模式。
2. 通过单张浏览模式查看图像/视频/音频片段。
3. 使用  或  键滚动屏幕显示。
4. 当 LCD 显示屏上显示所需图像/视频/音频片段时，按删除按钮。
5. 此时屏幕上出现确认选项。
6. 选择删除。
7. 按 SET 按钮执行删除。
8. LCD 显示屏上显示下一图像。要删除另一文件，请使用  或  在图像/视频/音频片段间滚动。然后，重复执行步骤 4 至 7。
9. 要关闭删除功能并返回单张导航的查看模式，请选择取消。



任何时候都无法删除锁定的文件。如果您尝试删除锁定的文件，相机的 LCD 显示屏上会显示“文件被锁定”信息。

回放菜单



进入回放菜单：

1. 将相机设为回放模式。
2. 按  启动回放菜单。
3. 使用   键在菜单选项间转换。
4. 要选择菜单，按  或 SET 按钮。
5. 使用 4 向导航控制键更改子菜单设置。
6. 按 SET 按钮保存并应用设置。









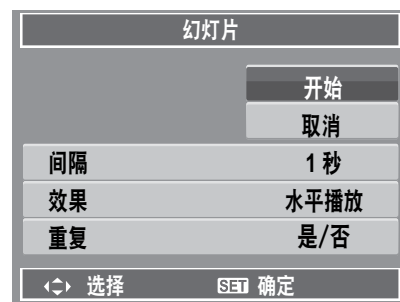

幻灯片

查看幻灯片：

1. 在回放菜单中，选择幻灯片。此时出现幻灯片菜单。
2. 设置幻灯片设置。
3. 选择开始，然后按 SET 按钮开始播放幻灯片。
4. 在幻灯片播放期间，按 SET 按钮暂停幻灯片。
5. 使用  或  键在选项间转换。选择要继续还是退出幻灯片。
6. 按 SET 按钮应用选定选项。



更改幻灯片设置：

1. 在幻灯片菜单中，使用  或  键在选项间转换。
2. 选择间隔设置。按  或  键进行调节。在可用间隔设置中进行选择：1 秒、3 秒、5 秒和 10 秒。
3. 选择效果设置。按  或  键进行调节。在可用效果设置中进行选择：
 - 水平播放
 - 收缩
 - 逐渐消失
 - 垂直播放
 - 随机播放
4. 选择重复设置。按  或  键进行调节。可用设置有：是、否。

删除

删除照片/视频/音频片段：

1. 在回放菜单中，选择删除。
2. LCD 显示屏上显示删除子菜单。选择可用设置：
 - 单张。选择单个文件进行删除。
 - 语音留言。仅删除附加的语音备忘录，图像仍留在存储器中。
 - 多张。选择多个文件一次性删除。
 - 全部。删除全部文件。



保护

通过保护功能可锁定照片或视频，保护其免遭修改或意外删除。在回放模式中查看时，受保护的图像带有锁定图标。

保护文件：



1. 在回放菜单中，选择保护。
2. LCD 显示屏上显示保护子菜单。选择可用设置：
 - 单张。选择单个文件加以锁定。
 - 多张。从缩略图视图中选择多个文件加以锁定。
 - 全部锁定。锁定全部文件。
 - 全部解锁。解除全部文件锁定。



移除红眼

此功能仅适用于静态图像。移除红眼可多次应用于一幅图像，但图像质量可能会逐渐下降。

激活移除红眼：

1. 将相机设为回放模式。
2. 按  或  键进行滚动并选择一幅图像。
3. 按 MENU 按钮启动回放菜单。
4. 选择移除红眼。
5. 选择开始。
6. 按 SET 按钮开始移除红眼。



步骤 5 和 6



步骤 7





7. 完成移除红眼后，此时会出现一个菜单选项。选择是否要执行以下操作：

- 覆盖。保存并用新文件替换旧文件。
- 另存为。将新文件另存为一个新的文件。
- 取消。取消移除红眼。

8. 按 SET 按钮保存/取消所作更改。

语音备忘录

录制语音备忘录：

1. 将相机设为回放模式。
2. 按  或  键进行滚动并选择要向其附加语音备忘录的图像。
3. 按 MENU 按钮启动回放菜单。
4. 选择语音备忘录。
5. 选择开始，然后按 SET 按钮开始录音。

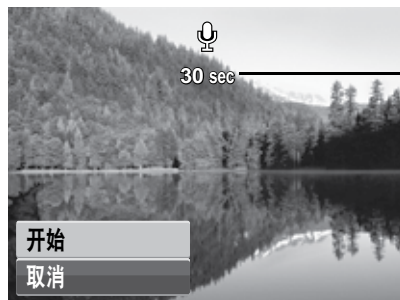

剩余的拍摄时间 (n 秒)



6. 选择停止，然后按 SET 按钮停止录制。





如果对已有语音备忘录的图像录制语音备忘录，则旧的录音会自动更改为新录音。

照片编辑

激活照片编辑：

1. 将相机设为回放模式。
2. 按  或  键进行滚动并选择要编辑的图像。
3. 按 MENU 按钮启动回放菜单。
4. 选择照片编辑。此时出现照片编辑子菜单。



5. 按  或  键进行滚动并选择一个选项。在选项间转换时，LCD 显示屏中的预览也随之变化。下表所示为可用设置。

图标	项目	说明
	标准	不对图像添加任何效果。
	棕褐色	采用棕褐色色调保存图像。
	黑白	采用黑白色保存图像。
	负片	图像显示为原始图像的反色效果。
	马赛克	采用马赛克拼贴效果保存图像。
	红色	采用偏红色调保存图像。
	绿色	采用偏绿色调保存图像。
	蓝色	采用偏蓝色调保存图像。

6. 按 SET 按钮应用所作更改并保存新文件。

Z-Lighting

通过 Z-Lighting 功能可手动调节曝光以补偿光照不足的问题。此功能仅适用于静态图像。

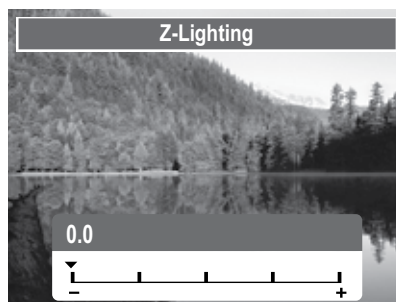

旋转

通过旋转功能可更改已保存照片的方向。经旋转的图像另存为新文件。



图像的标准方向。

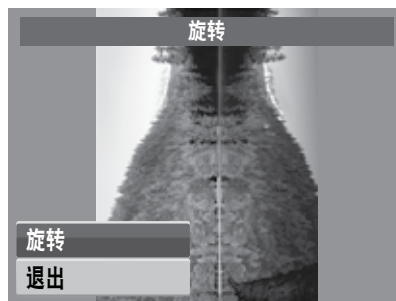

图像顺时针旋转90°。





每按一次 SET 按钮旋转图像，图像便顺时针旋转90°。

裁剪

通过裁剪功能可将图像裁剪成另一图像大小。

裁剪图像：

1. 将相机设为回放模式。
2. 使用  或  键进行滚动并选择要裁剪的图像。
3. 按 MENU 按钮启动回放菜单。
4. 选择裁剪。此时 LCD 显示屏上显示裁剪屏幕布局。

5. 使用  控制键来更改大小。



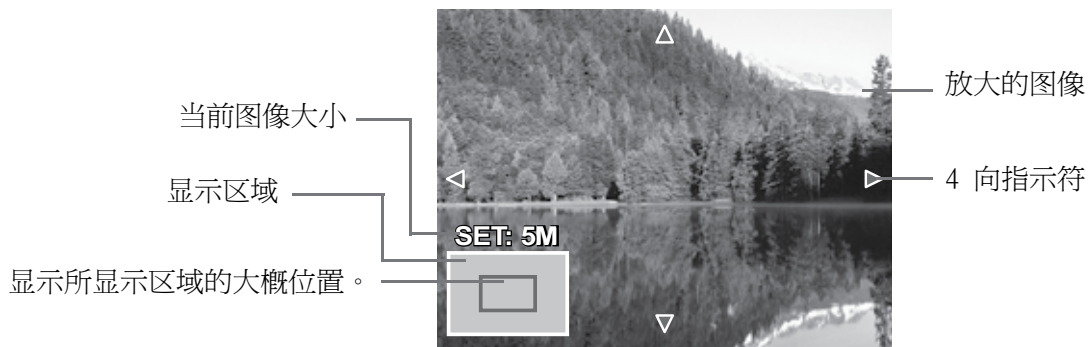

6. 使用导航控制键移动图像。
7. 按 SET 按钮应用所作更改。此时出现菜单选项。
8. 选择是否要执行以下操作：
 - 覆盖。保存并用新文件替换旧文件。
 - 另存为。将新文件另存为一个新的文件。
 - 取消。取消调整大小。
9. 按 SET 按钮保存/取消所作更改。



如果照片的图像大小设为 VGA，则裁剪功能不可用。

调整大小

通过调整大小功能可将较大图像的分辨率改小。

1.
 - 覆盖。保存并用新文件替换旧文件。
 - 另存为。将新文件另存为一个新的文件。
 - 取消。取消调整大小。
2. 按 SET 按钮保存/取消所作更改。

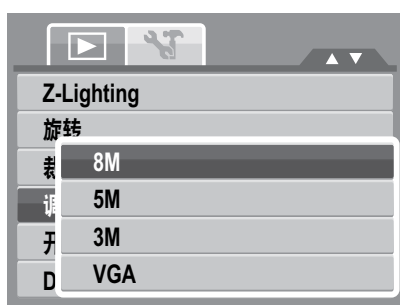

如果照片的图像大小设为 VGA，则调整大小功能不可用。

开机画面

通过开机画面功能可设置相机开机时的开机画面。

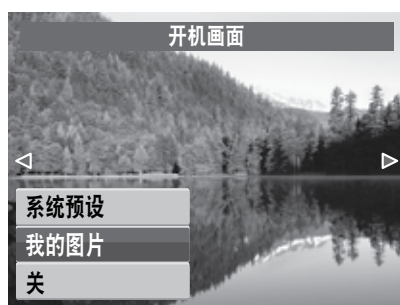

DPOF

通过数码打印命令格式 (DPOF) 功能可针对打印对存储卡中的图像进行标记，并可指定之后要打印的份数。当所有要打印的图像均标记完成后，将存储卡送至数码打印店进行打印，或者使用 DPOF 兼容打印机进行打印。



对于 DPOF，份数最大可指定为 99。如果指定份数为 0，则该图像的 DPOF 设置会自动禁用。

PictBridge

通过 PictBridge 功能无需将相机连接到 PC 便可打印相机捕获的图像。直接通过 PictBridge 兼容打印机打印图像。

激活 PictBridge：



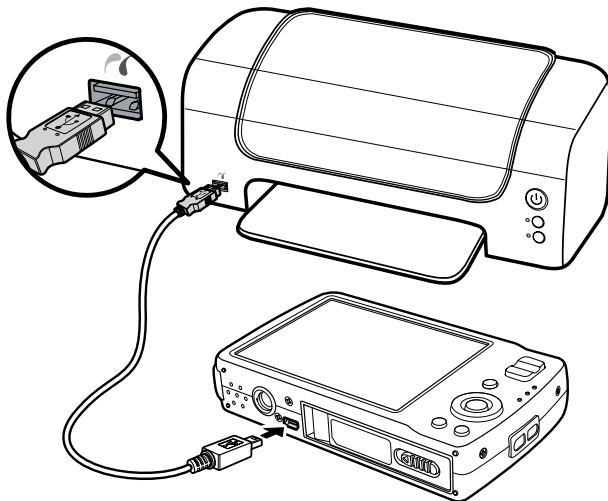



使用 USB 电缆将相机连接到 PictBridge 兼容打印机。请参见下图。



使用设置菜单

通过设置菜单可对相机常规设置进行配置。

进入设置菜单：

1. 按  启动拍摄/回放菜单。
2. 使用  或  键将菜单标签页转换至设置菜单。 
3. 使用  或  键在菜单选项间转换。
4. 要选择一项，请按 SET 按钮或 .
5. 使用 4 向导航控制键更改子菜单设置。
6. 按 SET 按钮保存并应用设置。



连接

将相机连接到 PC

1. 使用 USB 电缆将相机连接到 PC。
2. 开启相机。
3. PC 将检测连接。相机的内部存储器和记忆卡会在文件管理器中显示为可移动驱动器。LCD 显示屏上没有图像。

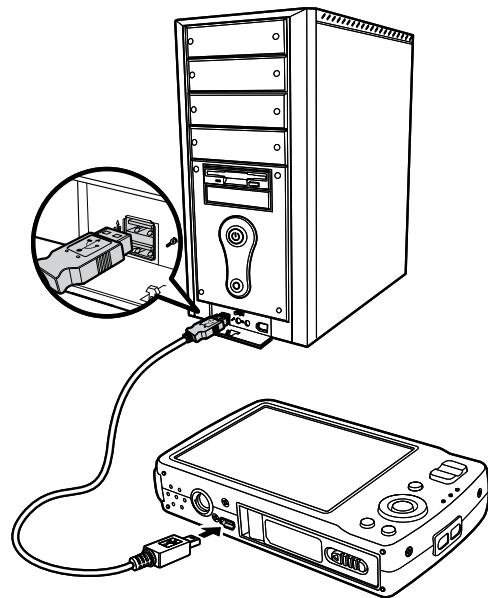

您也可以使用读卡器来存取相机的记忆卡内容。

将相机连接到打印机

您可以使用 PictBridge 兼容打印机直接打印照片。

1. 开启相机。
2. 设置 PictBridge 设置。
3. 使用 USB 电缆将相机连接到打印机。

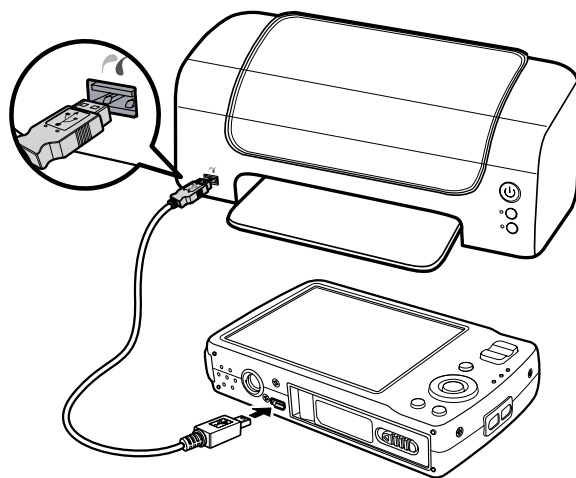

故障排除

问题	原因和/或操作
相机不开机。	电池可能已没电。将电池充电或更换电池。
相机自动关机。	按除电源按钮外的任意按钮开启相机。
LCD 显示内容关闭。	按除电源按钮外的任意按钮开启 LCD。
LCD 上显示电量耗尽的电池图标，随后相机关机。	电池已没电，请更换电池或进行充电。
LCD 屏幕显示“没有图像”。	图像文件位于存储卡上。图像文件格式可能不受支持。
LCD 屏幕显示“不适用于此文件”。	功能仅适用于特定文件类型。文件格式不受支持。
LCD 屏幕显示“存储器已满”。	记忆卡已满。更换新的存储卡或删除不必要的图像。
LCD 屏幕显示“文件被锁定”。	文件被锁定。解除文件锁定。请参见第 39 页的“保护”。
LCD 屏幕显示“卡写保护”。	记忆卡受写保护。取出卡并将写保护开关滑动到解除写保护位置。
LCD 屏幕显示“格式错误”。	记忆卡受写保护。取出卡并将写保护开关滑动到解除写保护位置。
LCD 屏幕显示“复制错误”。	记忆卡受写保护。取出卡并将写保护开关滑动到解除写保护位置。记忆卡已满。更换卡或删除不必要的文件。
TV 屏幕上没有图像。	所选 TV 输出类型错误。选择与电视制式匹配的正确 TV 输出类型。
镜头伸出无法缩回。	请勿强行推回镜头。所用电池类型可能不符，或者电池电量过低。更换电池或对电池充电后再使用相机。

技术规格

传感器	12 M 像素，类型：1/2.3
镜头	焦距：f = 6.3 - 18.9 mm， 3倍光学变焦，5倍数码变焦
LCD显示屏	3.0" 彩色 LCD
对焦范围	标准：0.4m - 无穷远 微距广域对焦：10cm - 60cm 长焦：40 - 60cm
光圈	F = 3.1 - 5.6
快门	类型：机械电子快门 速度： 自动：1 - 1/2,000秒 手动：15 - 1/2,000秒 夜晚：15 - 1/2,000秒 烟火：8秒
文件格式	静态图像：EXIF 2.2 兼容格式（JPEG压缩） 视频：AVI (MJPEG) 音频：WAV
分辨率（静态图像）	12M (4000 X 3000)、3:2 (4000 X 2672)、8M (3264 X 2448)、 5M (2592 X 1944)、3M (2048 X 1536)、HD (1920 x 1080)、 VGA (640 X 480)
分辨率（视频）	16:9、640 X 480、320 X 240、YouTube
场景模式	自动、程序自动曝光、光圈先决、快门先决、手动曝光、智能场景模式、肖像、风景、夕阳、逆光、微笑侦测、孩童、夜晚、烟火、雪景、派对、烛光、夜景肖像、柔化皮肤、水流、食物、建筑、文字、拍卖、眨眼侦测、录像、录音
感光度	自动、50、100、200、400、800、1600、3200（仅适用于3M分辨率或更低）
白平衡	自动、日光、阴天、白炽灯、荧光灯_H、荧光灯_L、自订白平衡
曝光控制	-2EV 至 + 2EV（1/3EV步幅）
测光	多点、单点、中央重点测光
自拍	10 秒、2 秒、连续自拍
闪光灯	自动、自动/防红眼、慢同步/防红眼、强制开、强制关

效果（预览）	标准、鲜艳、棕褐色、黑白、红色、绿色、蓝色
效果（回放）	标准、棕褐色、黑白、负片、马赛克、红色、绿色、蓝色
存储	内部存储器：32MB 闪存 用于大量储存的实际容量：约 9 MB 外部存储器：SD（最大 4GB）、SDHC 卡（保证最大 16GB）
OSD 语言	英语、西班牙语、德语、法语、意大利语、葡萄牙语、荷兰语、捷克语、匈牙利语、波兰语、土耳其语、俄语、瑞典语、希腊语、罗马尼亚语、阿拉伯语、泰语、日语、韩语、简体中文、繁体中文、巴西葡萄牙语、克罗地亚语、芬兰语、丹麦语、挪威语、马来西亚语、印度尼西亚语、斯洛文尼亚语、保加利亚语、斯洛伐克语
接口	USB / AV OUT
TV 制式	NTSC、PAL
电池	锂离子电池
工作温度	0° C - 40° C
工作湿度	0% - 90%
麦克风	内置
扬声器	内置
尺寸	最大 97.5 X 57.7 X 18.9 mm 标准 95.5 X 56.7 X 17.6 mm
重量	130g

寻求帮助

如果您有技术支持方面的问题，或者您的 HP 数码相机在保修期内需要维修，请联系购买相机的销售点或您所在国家/地区的 HP 授权经销商。如果在上述地点无法维修，请通过下面的支持通讯录联系 HP 品牌产品保修代理。维修代理将同您一起对遇到的问题进行故障诊断，并在需要时提交退货确认 (RMA) 编号来更换您的 HP 品牌产品。关于保修申请，您需要提供写有购买日期的销售发票的一份副本，以此作为购买凭证，外加已提交的 RMA 编号。如果将产品送往维修中心，运费将由您来承担。维修代理将向您提供地址，您还需承担保修维修中心发货需要的所有运费。此维修中心收到您的产品后，您通常会在 5 个工作日内收到返回的更换装置。

电子邮件支持：	
语言	电子邮件地址
荷兰语	hollands@hpodd.com
中文	simp.chinese@hpodd.com
	trad.chinese@hpodd.com
英语	english@hpodd.com
法语	français@hpodd.com
德语	deutsch@hpodd.com
意大利语	italiano@hpodd.com
日语	nippon@hpodd.com
韩语	korean@hpodd.com
葡萄牙语	portugues@hpodd.com
西班牙语	español@hpodd.com
瑞典语	svensk@hpodd.com

联系/电话支持：		
国家/地区	语言	号码
欧洲地区 (EMEA)		
比利时	荷兰语和德语	+ 32 2700 1724
法国	法语	+ 33 171230454
德国	德语	+ 49 6950073896
爱尔兰	英语	+ 353 1850882016
意大利	意大利语	+ 39 269682189
荷兰	荷兰语	+ 31 202015093
西班牙	西班牙语	+ 34 914533458
瑞士	德语/法语/意大利语	+ 41 18009686
英国	英语	+ 44 2073652400
北美		
美国	英语	1.866.694.7633
加拿大	英语和法语	1.866.694.7633

