

BRAVILOR[®]
BONAMAT[®]

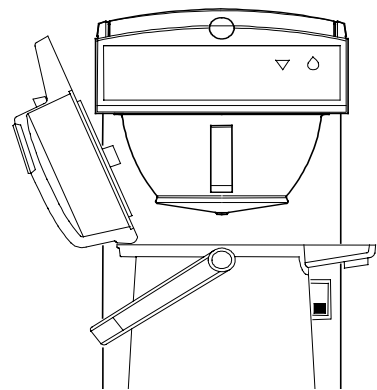

Mondo
TH

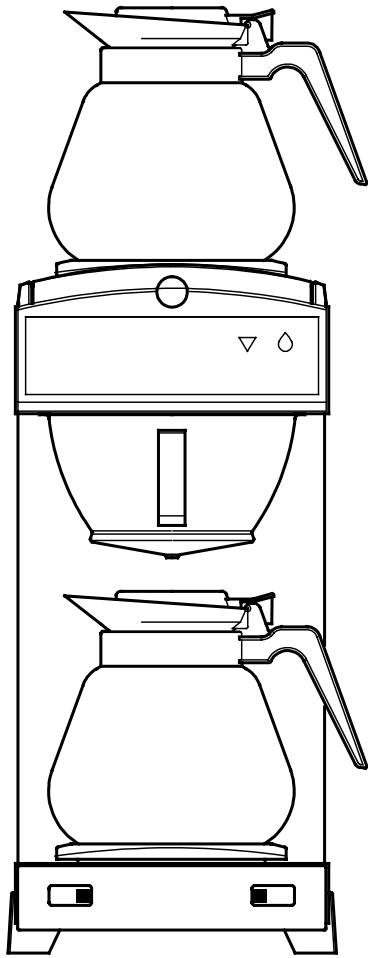
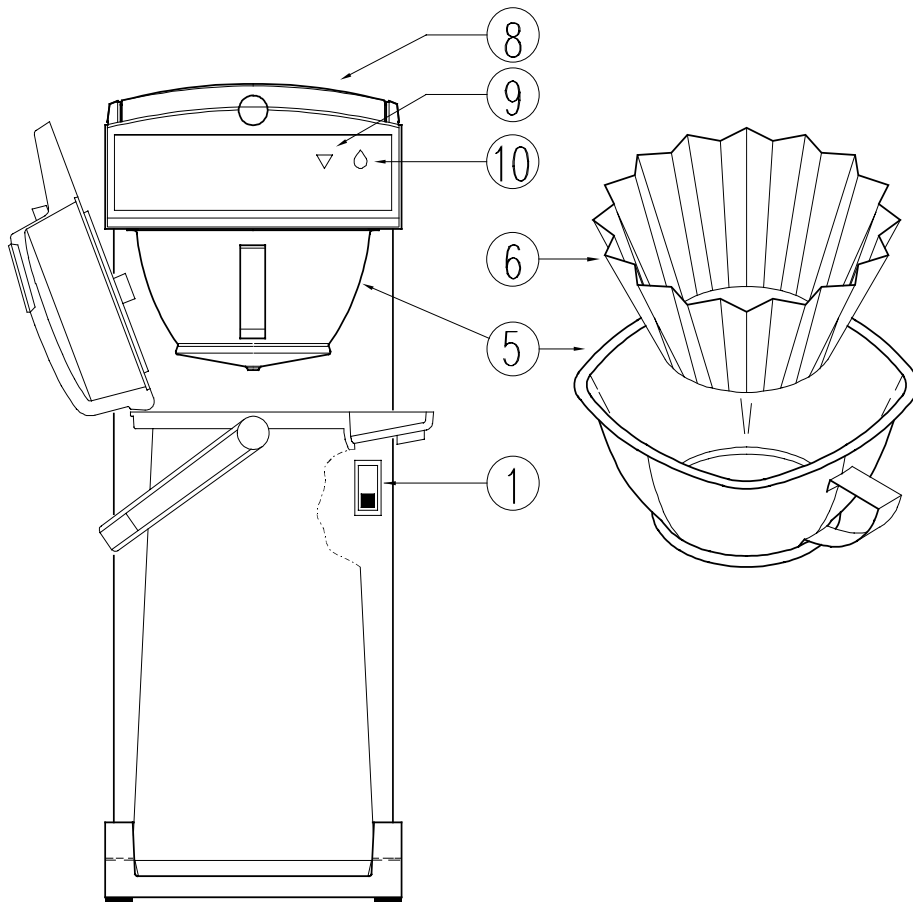
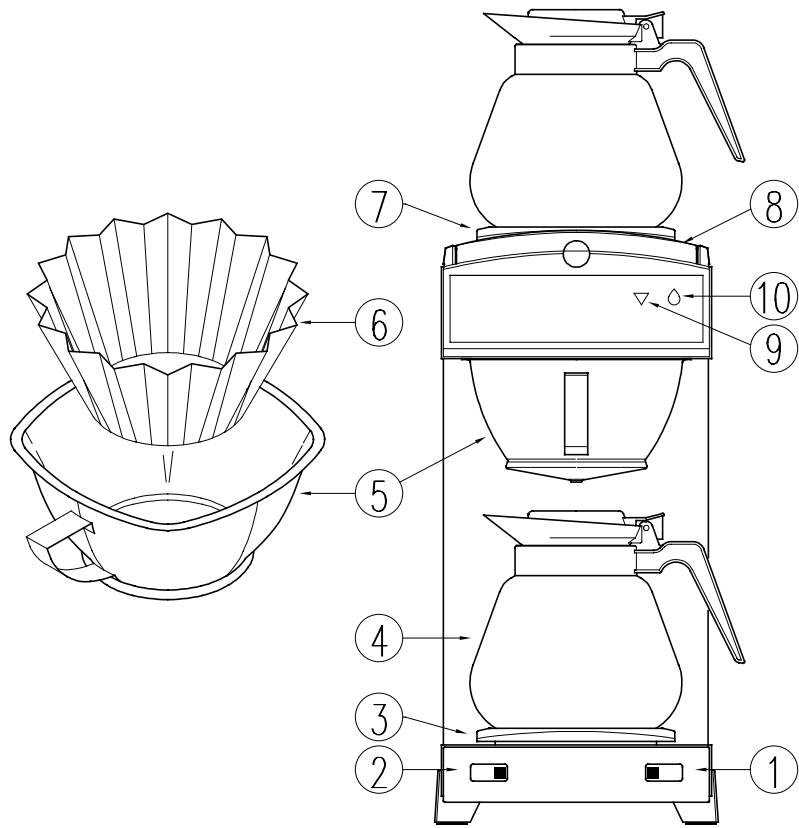

1.1 Introduction

We are delighted that you have chosen one of our quality products. Please read these operating instructions carefully to ensure correct and safe use of the coffee making machine and benefit fully from its use.

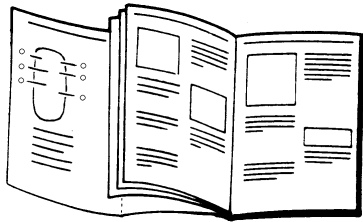

Keep the fold out sheet opened while reading the instructions.

Contents:

Page

| | |
|--|---|
| 1.1 INTRODUCTION | 1 |
| 1.2 MODELS AND TYPES | 1 |
| 1.3 WARNINGS AND PRECAUTIONS | 2 |
| 1.4 A QUICK GLANCE AT THE MACHINE..... | 3 |
| 1.5 INSTALLATION AND OPERATION..... | 4 |
| 1.6 USAGE | 5 |
| 1.7 CLEANING..... | 6 |
| 1.8 DESCALING..... | 7 |
| 1.9 MALFUNCTIONS..... | 8 |

1.2 Models and types

These operating instructions apply to the following coffee makers:

Mnd1-021
Mnd2-021

Th10-021
Th20-021

MndWB3-021

MndTW-021
MndTW-022

(For the drawings please refer to the last page of this manual).

For information regarding capacity, model and type numbers etc., please see the type plate on the machine. Note the information in the back of this manual.



1.3 Warnings and precautions

The following warnings and precautions must be observed to safeguard the safe use of the coffee making machine:

WARNINGS

- △ Never immerse the machine in water.
- △ Remain in the vicinity of the machine during maintenance activities, such as descaling.
- △ Ensure the flex does not touch the heating plate.
- △ The machine must always be connected to the electrical mains so that all wires are easy to separate from the mains.
- △ The manufacturer accepts no liability for damage resulting from installation, use or maintenance activities that are not described in these operating instructions.
- △ Some parts of the equipment will become very hot during use.

PRECAUTIONS

- If the equipment is not used for a long period, it is recommended to disconnect it from the mains.
- It is normal for some water to remain in the machine. This should be taken into account if the machine is moved to a location where the temperature may fall below 0 °C.
- If all the water has been removed from the machine, the instructions for "Installation and operation" should be carried out again.
- If you use a strong cleaner or descaler, it is highly recommended to wear safety goggles (face protection) and gloves.
- Avoid spilling any descaling solution on the outside of the machine since this may result in permanent damage to the housing. However, should descaler come into contact with the outside of the machine, this must be removed as quickly as possible by observing the safety precautions described in these operating instructions. The point of contact must immediately be cleaned thoroughly.
- Always wash your hands after using a strong cleaner or descaler.
- Have all repair work carried out by a specialist service engineer.
- In the case of repair and/or maintenance activities in which the machine must be opened, all wires including the earth wire must be disconnected from the mains.
- The machine must have an earth connection.
- Always use approved materials and components during installation.
- During the installation activities, always observe local regulations and standards.



1.4 A quick glance at the machine

The most important parts of the machine are listed on the fold out sheet. Keep this sheet opened while reading the instructions.

1. On/off switch for the system (and the heating plate beneath the filter)
 2. On/off switch for the upper heating plate
 3. Lower heating plate
 4. Glass decanter, vacuum flask or airpot
1. Filter pan
 2. Coffee filter (paper)
 3. Upper heating plate
 4. Cold water reservoir
 5. Descale indicator
 6. In use indicator

RECOMMENDED AMOUNTS OF COFFEE

Use 35 to 50 grammes of ground coffee (extra fine) per litre, depending on your taste.

Glass decanter:

1.7 litres 60 - 85 grammes

Vacuum flask or airpot:

1.9 litres 65 - 95 grammes

2.2 litres 75 - 110 grammes

MEASURING SPOON

The enclosed measuring spoon filled with a level amount of coffee contains approx. 40 grammes.

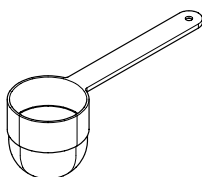

INDICATORS



The green light indicates that the machine is busy brewing coffee. Coffee will be brewed while the green light is on. At the end of the coffee making process an acoustic signal will sound three times and the green light will extinguish.



If the red light flashes, the machine needs to be descaled. However, it is still possible to brew coffee a couple more times, before a suitable moment for descaling occurs, see Section 1.8.

FRESH WATER FROM THE TAP

Use by preference fresh water from the tap to brew coffee.

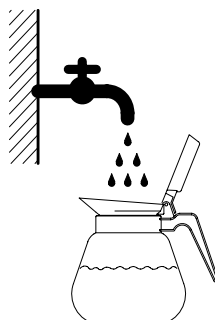

| ACCESSORIES | Mondo 1 | Mondo 2 | Th 10 | Th 20 | Mondo 3 WB | Mondo Twin |
|---------------------|---------|---------|-------|-------|------------|------------|
| Glass decanter | 1 | 2 | -- | -- | 3 | 4 |
| Filter pan + spring | 1 | 1 | 1 | 1 | 1 | 2 |
| Filter paper (bag) | 1 | 1 | 1 | 1 | 1 | 1 |
| Cleaner | 1 | 1 | 1 | 1 | 1 | 1 |
| Renegite | 1 | 1 | 1 | 1 | 1 | 1 |
| Measuring spoon | 1 | 1 | 1 | 1 | 1 | 1 |
| Measuring jug | -- | -- | 1 | 1 | -- | -- |



1.5 Installation and operation

1. Place the machine on the work surface.
2. Check whether the machine is positioned steady and horizontally.
3. Check whether a free wall socket is available.
4. Slide an empty filter pan (5) into position and place an empty decanter (4) beneath it. **Attention!**
 - The lid of the vacuum flask or airpot must be opened for the TH model.
 - Keep the mixing tube in the flask when using an airpot.
5. Empty a decanter or measuring jug (TH model) of cold water in the cold water reservoir (8).
6. Wait for 3 minutes. (The water forces all the air out of the machine.)
7. Set all switches (1, and if present also 2) to the off position 0.
8. Put the plug in the wall socket.
9. Switch the machine on by setting the switch (1) to the on position 1.

The green indication lamp (10) lights up and some of the water that has been poured in will run into the decanter.

10. Empty the decanter when the green light (10) is extinguished.

The machine is now ready for use

Remarks

1. Some water will always remain in the machine, its hoses, element etc. This must be taken into account when:
 - moving the machine;
 - the machine is situated in a room where the temperature falls below zero.
2. If for any reason no water is left in the machine, you must repeat the above procedure (from step 4 to 10).

WARNING



Ensure the flex does not touch the heating plate.



1.6 Usage

BREWING COFFEE

1. Before using the machine, check whether the spring in the filter pan (5) is positioned correctly (the spring must lie flat on the bottom of the filter pan).
2. Place a paper filter (6) in the filter pan.
3. Put the required amount of coffee in the filter (see § 1.4 **RECOMMENDED AMOUNTS OF COFFEE**).
4. The enclosed measuring spoon filled with a level amount of coffee contains approx. 40 grammes.
5. Slide the filter pan (5) into the machine.
6. Check whether the machine is switched off. If not, switch the machine off by setting switch (1) to the off position 0.
7. Empty a decanter or measuring jug (TH model) of cold water into the cold water reservoir (8).
8. Then place the decanter beneath the filter pan.
 - Ensure that the lid of the glass decanter is in the down position.
 - The lid of the vacuum flask or airpot on the other hand must be in the up position.
 - Keep the mixing tube in the flask when using an airpot.
9. Set switch (1) in the on position.
10. The indication lamp (10) lights up and the coffee making starts.
11. When the coffee making cycle has finished, the indication lamp (10) will go out and an acoustic signal will sound three times to indicate that the coffee can be poured.

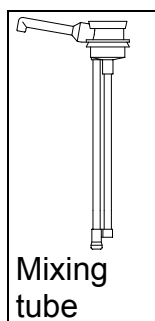

12. Using the model with glass decanters and more than one heating plate, it is possible to place a decanter filled with coffee on another heating plate and immediately brew another decanter by observing the above procedure.
13. Switch on the heating plate by setting the switch (2) to the on position. The heating plate will remain switched on, even if the rest of the system is switched off. Reset the switch to the off position, when the extra heating plate is no longer in use.

BREWING TEA

The machine can also be used to make tea. The system is the same as for brewing coffee except that, instead of using coffee filters and coffee, you place loose tea or tea bags in the filter pan.

- There is a special tea filter pan (with a sieve) available if you want to use loose tea.
- If you use tea bags, simply place these in the filter pan or suspend them in the decanter.

Note! Never use a filter pan that has been used for making coffee. Remains of the coffee can give the tea an unpleasant taste.

WARNING



Some parts of the equipment will become very hot during use.



1.7 Cleaning

It is important that the machine and the accessories be kept clean. It is best to clean the machine with a damp cloth, if necessary with a non-abrasive and/or corrosive detergent. The glass decanters and the filter pan can be washed normally and subsequently thoroughly rinsed with water. Vacuum flasks and airpots can be rinsed with hot water. Our **Cleaner** is recommended for removing all coffee and tea deposits.

The cleaning procedure itself is simple:

PRECAUTIONS



*Always wear protective gloves when using **Cleaner**!*

CLEANING GLASS DECANTERS AND FILTER PAN

1. Dissolve 1 sachet of **Cleaner** in 5 litres of hot water (min. 80 °C).
2. Place the items to be cleaned in the solution. For a good result, the spring must be removed from the filter pan.
3. Leave the parts to soak (max. 30 minutes).
4. Flush the **Cleaner** solution away.
5. Subsequently rinse the items with a large amount of hot water
6. Do not forget to replace the spring in the filter pan.

CLEANING VACUUM FLASKS AND AIRPOTS

1. Dissolve **Cleaner** in hot water (min. 80 °C), approx. 5 g/l.
2. Fill the vacuum flask(s) and/or airpot(s) with this **Cleaner** solution.
3. Leave the solution to soak for approx. 30 minutes and then flush it away.
4. Rinse the decanters several times with hot water.



1.8 Descaling

In hard water areas chalk and limescale will accumulate when the machine is used. The machine is fitted with a descale indicator that is activated if scale deposits exceed a certain level. If this descale indicator is activated (the signalling lamp in the red triangle (9) starts to flash), the scale must be removed from the machine. Correct operations can otherwise not be guaranteed. When the red light starts to flash, it is still possible to brew coffee a couple more times. The operator can then await until a suitable time to descale the machine.

The descaling procedure is as follows:

1. First read the instructions and recommendations on the sachet of the descaling agent. We recommend using our tried and tested **Renegite** descaling agent.
2. Dissolve 100 g **Renegite** in 1 litre of hot water.
3. Slide the empty filter pan (5) into the machine and place an empty decanter beneath it.
4. Carefully pour the **Renegite** solution in the cold water reservoir (8). The lid of the reservoir must be open during descaling activities!
5. Switch the machine on using switch (1). The solution will drip into the decanter.
6. After 1 minute switch the machine off using switch (1).
7. Wait for 2 minutes. The **Renegite** solution is now given time to perform its task.
8. After waiting for 2 minutes the machine must be switched on again to enable the rest of the **Renegite** solution to run through.
9. When **Renegite** solution is no longer dripping out of the filter pan, the **Renegite** solution in the decanter can be flushed away.
10. Subsequently, the machine must be rinsed with fresh water by running the normal coffee making process twice without using any coffee. Do not forget to empty the decanter between each rinse.

The machine is again ready for making coffee.

PRECAUTIONS



- *Remain in the vicinity of the machine during all descaling activities.*
- *Wear gloves and face protection during all descaling activities.*



1.9 Malfunctions

In case of malfunctions first consult this malfunction list. If the problem cannot be solved with the aid of this list, please consult your supplier or your service engineer.

WARNING



If the machine is to be opened, e.g. in the case of repairs, the plug must first be removed from the wall socket.

MALFUNCTION LIST

| MALFUNCTION: | POSSIBLE CAUSE: | SOLUTION: |
|--|--|---|
| <ul style="list-style-type: none"> When taking the machine into use the lamps in the switches light up briefly. After a short time they go out. | <ul style="list-style-type: none"> The external fuse has blown; the circuit has overloaded. | <ul style="list-style-type: none"> Exchange the appropriate fuse. Operate the machine on a separate circuit. |
| <ul style="list-style-type: none"> The first time the machine is taken into use the descale indicator flashes. | <ul style="list-style-type: none"> The machine is malfunctioning. | <ul style="list-style-type: none"> Contact supplier or service engineer. |
| <ul style="list-style-type: none"> The descale indicator continues to flash after descaling. | <ul style="list-style-type: none"> The accumulation of scale is too large. | <ul style="list-style-type: none"> Contact supplier or service engineer. |
| <ul style="list-style-type: none"> The descale indicator is flashing. | <ul style="list-style-type: none"> The accumulation of scale exceeds the critical limit. | <ul style="list-style-type: none"> Descal the machine, see Section 1.8, Descaling. |
| <ul style="list-style-type: none"> The indicators are on but no water drips into the filter pan. | <ul style="list-style-type: none"> The element protection has been activated. | <ul style="list-style-type: none"> Contact supplier or service engineer. |
| <ul style="list-style-type: none"> The filter pan overflows. | <ul style="list-style-type: none"> The filter pan spring is not in place. | <ul style="list-style-type: none"> Place the filter pan spring in the filter pan. |

SUBJECT TO MODIFICATION



1.1 Introduction

Nous sommes heureux que vous ayez choisi un de nos produits haute gamme. Afin de profiter optimalement et en toute sécurité des possibilités d'utilisation nous vous conseillons de lire attentivement ce mode d'emploi.

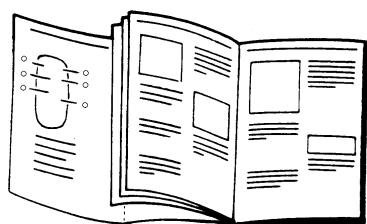

Laisser la page de rabat dépliée pendant la lecture de ce mode d'emploi.

Index

Page

| | | |
|-----|---|----|
| 1.1 | INTRODUCTION | 9 |
| 1.2 | MODELES ET TYPES | 9 |
| 1.3 | AVERTISSEMENTS ET MESURES DE PRECAUTION | 10 |
| 1.4 | UN RAPIDE COUP D'OEIL SUR L'APPAREIL..... | 11 |
| 1.5 | INSTALLATION ET MISE EN ROUTE | 12 |
| 1.6 | UTILISATION | 13 |
| 1.7 | ENTRETIEN..... | 14 |
| 1.8 | DETARTRAGE | 15 |
| 1.9 | PANNES | 16 |

1.2 Modèles et types

Ce mode d'emploi se rapporte aux machines à café suivantes.

Mnd1-021
Mnd2-021

Th10-02
Th20-021

MndWB3-021

MndTW-021
MndTW-022

(Pour les illustrations voir dernière page de ce mode d'emploi).

Pour les données comme la puissance, le numéro du modèle et du type etc. voir la plaque d'identification sur l'appareil. Noter ces données sur la page de garde de ce mode d'emploi.



1.3 Avertissements et mesures de précaution

Pour une utilisation en toute sécurité de la machine à café il faut tenir compte des avertissements et mesures de précaution suivants :

AVERTISSEMENTS

- △ Ne jamais plonger l'appareil dans l'eau.
- △ Rester près de l'appareil pendant les travaux d'entretien comme le détartrage.
- △ Veiller à ce que le cordon ne touche pas la plaque chauffante.
- △ L'appareil doit toujours être raccordé au réseau électrique de telle façon que l'électricité puisse être facilement débranchée.
- △ Le fabricant n'est responsable d'aucun dommage découlant d'une installation, d'un mode d'utilisation ou de travaux d'entretien non décrits dans ce mode d'emploi.
- △ Pendant le fonctionnement certaines parties de l'appareil deviennent très chaudes.

MESURES DE PRECAUTION

- Lorsque l'on n'utilise pas l'appareil pendant un certain temps il est recommandé de le débrancher.
- Normalement il reste toujours un peu d'eau dans l'appareil. Il faut en tenir compte lorsque l'appareil est placé dans une pièce où la température peut baisser en-dessous de 0 °C.

- Lorsque toute l'eau a été vidée de l'appareil on doit suivre à nouveau les instructions de "l'installation".
- Lorsque l'on utilise un détergent ou un détartrant puissant, il est vivement recommandé de porter des lunettes de protection (pour protéger le visage) et des gants.
- Eviter de renverser de la solution détartrante sur la surface extérieure de l'appareil car cela peut causer des dommages permanents au corps de l'appareil. Dans le cas où cela se produirait malgré tout, éliminer le détartrant le plus rapidement possible en tenant compte des mesures de sécurité décrites dans ce mode d'emploi. L'endroit taché devra ensuite être nettoyé avec soin.
- Lavez-vous bien les mains après avoir utilisé un détergent ou un détartrant puissant.
- Faire exécuter toutes les réparations par un technicien qualifié.
- Le courant doit être débranché pour toute réparation ou tout entretien nécessitant l'ouverture de l'appareil.
- L'appareil doit être muni d'une prise de terre.
- Pour l'installation utiliser toujours du matériel et des pièces agréés.
- Lors de l'installation observer toujours les règles et normes locales en vigueur.



1.4 Un rapide coup d'oeil sur l'appareil

Les pièces détachées principales sont indiquées sur la page de rabat. Laisser cette page dépliée pendant la lecture de ce mode d'emploi.

1. Interrupteur marche/arrêt pour l'appareil (et plaque chauffante inférieure)
2. Interrupteur marche/arrêt pour la plaque chauffante supérieure
3. Plaque chauffante
4. Cruche en verre, thermos ou airpot.
5. Porte-filtre
6. Filtre à café (papier)
7. Plaque chauffante
8. Réservoir d'eau froide
9. Voyant de signalisation de détartrage
10. Voyant en fonctionnement

QUANTITES DE CAFE RECOMMANDEES

Utiliser 35 à 50 grammes de café (à mouture à filtrage rapide) par litre selon votre préférence.

Cruches en verres:

1,7 litre 60-85 grammes

Thermos ou airpot:

1,9 litre 65-95 grammes

2,2 litres 75-110 grammes

LA CUILLERE DE DOSAGE

La cuillère de dosage fournie avec l'appareil contient environ 40 grammes de café (mesure rase)

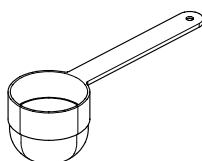

VOYANTS



Le voyant vert indique que l'appareil prépare du café. Tant que le voyant vert est allumé le café passe. A la fin du processus de préparation de café un signal sonore retentit trois fois et le voyant vert s'éteint



Le voyant rouge clignote lorsque l'appareil doit être détartré. Il est toutefois possible de préparer encore du café plusieurs fois jusqu'à ce qu'on ait trouvé un moment pour effectuer le détartrage, voir paragraphe 1.8.

EAU FRAICHE DU ROBINET

Utiliser uniquement de l'eau fraîche du robinet pour préparer le café.



| ACCESSOIRES | Mondo 1 | Mondo 2 | Th 10 | Th 20 | Mondo 3 WB | Mondo Twin |
|-----------------------------|---------|---------|-------|-------|------------|------------|
| Cruche en verre | 1 | 2 | -- | -- | 3 | 4 |
| Porte filtre | 1 | 1 | 1 | 1 | 1 | 2 |
| Filtre en papier (ensemble) | 1 | 1 | 1 | 1 | 1 | 1 |
| Cleaner | 1 | 1 | 1 | 1 | 1 | 1 |
| Renegite | 1 | 1 | 1 | 1 | 1 | 1 |
| Cuillère de dosage | 1 | 1 | 1 | 1 | 1 | 1 |
| Cruche gradué | -- | -- | 1 | 1 | -- | -- |



1.5 Installation et mise en route

1. Placer l'appareil à l'emplacement désiré.
2. Contrôler si l'appareil est placé solidement et horizontalement.
3. Contrôler si une prise de courant libre se trouve à proximité.
4. Glisser un porte-filtre vide (5) dans l'appareil et poser une cruche vide (4) en-dessous. **Attention !**
 - Avec un modèle TH ouvrir le couvercle de la thermos ou de l'airpot.
 - Laisser le siphon dans l'airpot.
5. Verser ensuite tout d'abord une cruche ou un verre gradué (modèle TH) d'eau froide dans le réservoir d'eau froide (8).
6. Attendre ensuite 3 minutes. (Tout l'air s'échappe ainsi de l'appareil).
7. Mettre tous les interrupteurs (1) et (2, s'il y en a un) dans la position arrêt 0.
8. Brancher la fiche dans la prise.
9. Mettre l'appareil en marche en mettant l'interrupteur (1) sur la position marche 1. Le voyant de contrôle vert (10) s'allumera et une partie de l'eau versée s'écoulera dans la cruche.

10. Vider la cruche lorsque le voyant vert (10) s'est éteint.

L'appareil est ensuite prêt pour utilisation

Remarque :

1. Reste toujours de l'eau dans l'appareil, les tuyaux, éléments etc.. En tenir compte :
 - lors du déplacement de l'appareil
 - lorsque l'appareil se trouve dans une pièce où la température peut baisser en-dessous de 0 °C.
2. Au cas où pour une raison ou une autre il n'y aurait plus d'eau dans l'appareil il faudra répéter les opérations ci-dessus (point 4 jusqu'à 10).

AVERTISSEMENT



Veiller à ce que le cordon ne touche pas la plaque chauffante.



1.6 Utilisation

PREPARATION DU CAFE

1. Vérifier avant l'utilisation si le ressort du porte-filtre (5) est bien mis (le ressort doit se trouver tout au fond du porte-filtre).
2. Mettre un filtre en papier (6) dans le porte-filtre.
3. Le remplir de la quantité de café désirée, voir § 1.4. **QUANTITES DE CAFE RECOMMANDEES**
4. La cuillère de dosage fournie avec l'appareil a une contenance d'environ 40 gr (mesure rase).
5. Glisser le porte-filtre (5) dans l'appareil.
6. Contrôler si l'appareil a été mis sur la position d'arrêt 0 en mettant l'interrupteur 1 sur la position d'arrêt 0.
7. Verser une cruche ou un verre gradué (modèle TH) d'eau froide dans le réservoir d'eau froide (8).
8. Placer la cruche juste en-dessous du porte-filtre.

- Avec une cruche en verre le couvercle à charnière doit être rabattu.
- Avec une thermos et un airpot le couvercle doit au contraire être ouvert.
- Avec un airpot laisser le siphon dans la cruche.

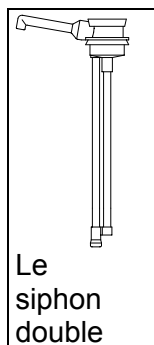

9. Mettre l'interrupteur (1) sur la position marche 1.
10. Le voyant de contrôle (10) s'allumera et la préparation du café commença.
11. Lorsque le cycle de préparation du café s'achève le voyant de contrôle (10) s'éteint et l'appareil émet un signal sonore (3 x) indiquant que le café peut être versé.

12. Avec le modèle avec des cruches en verre et plus d'une plaque chauffante, il est possible de mettre la cruche remplie de sur une autre plaque chauffante. On peut alors préparer immédiatement une autre cruche de café selon la procédure précédente.
13. Mettre la plaque chauffante en marche en mettant l'interrupteur (2) sur la position marche. La plaque chauffante continue à fonctionner même si le reste de l'appareil est arrêté. Remettre l'interrupteur sur la position d'arrêt lorsque l'on n'utilise plus la plaque chauffante supplémentaire.

PREPARATION DU THE

Il est bien entendu possible de préparer également du thé avec cet appareil. La préparation du thé s'effectue de la même façon que la préparation du café. Il faut toutefois utiliser des feuilles de thé ou des sachets de thé au lieu de filtres en papier et du café.

- Pour l'utilisation de feuilles de thé un porte-filtre spécial thé (avec passe-thé) est disponible.
- Pour l'utilisation de sachets de thé on peut utiliser un porte-filtre normal. Poser les sachets de thé dans le porte-filtre ou les suspendre dans la cruche.

Attention ! Ne jamais utiliser un porte-filtre et une cruche qui ont déjà été utilisés pour du café. Les résidus de café altèrent le goût du thé.

AVERTISSEMENT



Lors de l'utilisation certaines parties de l'appareil peuvent devenir très chaudes !



Il est évident que l'appareil et les accessoires doivent être maintenus bien propres. Le mieux est de nettoyer l'appareil avec un chiffon humide, éventuellement avec un détergent non abrasif ou non corrosif. Les cruches en verre et le porte-filtre peuvent être lavés normalement et ensuite rincés soigneusement. Les thermos et airpots peuvent être rincés à l'eau chaude. S'il reste malgré tout encore des résidus de café et de thé nous vous conseillons alors d'utiliser notre produit **Cleaner**. L'utilisation en est simple.

MESURES DE PRECAUTION



Porter des gants lors de l'utilisation du **Cleaner** !

NETTOYAGE DES CRUCHES EN VERRE ET DU PORTE-FILTRE

1. Remplir un récipient avec environ 5 litres d'eau chaude (min. 80 °C) et y dissoudre 1 sachet de **Cleaner**.
2. Déposer les pièces à nettoyer dans cette solution. Pour obtenir un bon résultat le ressort du porte-filtre doit être retiré.
3. Laisser tremper le tout pendant un moment (au maximum 30 minutes).
4. Vider la solution de **Cleaner**.
5. Tout doit ensuite être bien rincé avec de l'eau chaude.
6. Ne pas oublier ensuite de remettre le ressort dans le porte-filtre.

NETTOYAGE DES THERMOS ET AIRPOTS

1. Dissoudre du **Cleaner** dans de l'eau chaude, environ 5 g/l.
2. Remplir la (les) thermos et/ou airpots avec cette solution de **Cleaner**.
3. Laisser la solution agir pendant 30 minutes au maximum puis la jeter.
4. Rincer les cruches plusieurs fois avec de l'eau chaude.



1.8 D tartrage

Du tartre se d pose dans l'appareil au cours de l'utilisation. L'appareil est muni d'une signalisation qui se d clanche lorsque le degr  de tartre d passe un certain niveau. Si cette signalisation de d tartrage se d clanche (le voyant de contr le dans le triangle rouge (9) clignote), il faut d tartrer l'appareil. Autrement il ne sera plus possible de garantir le bon fonctionnement de l'appareil. Au moment o  le voyant se met   clignoter on peut toutefois encore faire du caf  pendant quelque temps. On peut alors attendre d'avoir un moment de tranquillit  pour d tartrer l'appareil.

Le d tartrage s'effectue de la fa on suivante :

1. Lire tout d'abord le mode d'emploi et les recommandations sur le sachet de d tartrant. Nous vous conseillons d'utiliser le produit **Renegite** test  par nos soins.
2. Dissoudre 100 gr de **Renegite** dans 1 litre d'eau chaude.
3. Placer le porte-filtre (5) vide dans l'appareil et poser une cruche vide en-dessous.
4. Verser pr cautionneusement la solution de **Renegite** dans le r servoir d'eau froide (8). Le couvercle du r servoir doit rester ouvert pendant le d tartrage!

5. Mettre l'appareil en marche avec l'interrupteur (1). La solution se d verse dans la cruche.
6. Apr s 1 minute  teindre l'appareil avec l'interrupteur (1).
7. Attendre maintenant environ 2 minutes. La solution de **Renegite** a ainsi le temps d'agir.
8. Apr s avoir attendu ces 2 minutes l'appareil doit  tre remis en marche afin que le reste de la solution de **Renegite** puisse s' couler.
9. Lorsqu'aucune solution de **Renegite** ne s' goutte plus du porte-filtre la solution de **Renegite** recueillie dans la cruche peut  tre jet e.
10. L'appareil doit ensuite  tre bien rinc  en ex cutant deux fois le processus normal de pr paration de caf  toutefois sans mettre de caf . N'oublier pas de vider la cruche entretemps.

L'appareil est ensuite de nouveau pr t pour pr parer du caf 

MESURES DE PRECAUTION



- Rester pr s de l'appareil pendant toute la proc dure de d tartrage.
- Porter des gants et des lunettes de protection pendant le d tartrage.



1.9 Pannes

En cas de pannes consulter en premier lieu la liste ci-après. Si le problème ne peut pas être solutionné à l'aide de cette liste, consulter alors votre installateur, ou votre dépanneur

AVERTISSEMENTS



Lorsque l'appareil doit être ouvert pour une réparation par exemple, il faut toujours tout d'abord débrancher la fiche de la prise.

PANNES POSSIBLES

| Symptôme: | Cause possible: | Action: |
|--|---|---|
| <ul style="list-style-type: none">• Pendant la "mise en route" les voyants des interrupteurs s'allument brièvement. Ils s'éteignent ensuite peu après. | <ul style="list-style-type: none">• Le fusible extérieur a sauté. Le groupe est surchargé. | <ul style="list-style-type: none">• Remplacer le fusible en question. Utiliser l'appareil sur un groupe séparé. |
| <ul style="list-style-type: none">• Lors de la première "mise en route" le voyant "de signalisation de détartrage" clignote. | <ul style="list-style-type: none">• L'appareil est en panne. | <ul style="list-style-type: none">• Téléphoner à votre installateur ou à votre dépanneur. |
| <ul style="list-style-type: none">• Le voyant "de signalisation de détartrage" continue à clignoter après le détartrage. | <ul style="list-style-type: none">• Le dépôt de tartre est trop important. | <ul style="list-style-type: none">• Téléphoner à votre installateur ou à votre dépanneur. |
| <ul style="list-style-type: none">• Le voyant "de signalisation de détartrage" clignote. | <ul style="list-style-type: none">• Le dépôt de tartre dans l'appareil dépasse le point critique. | <ul style="list-style-type: none">• Détartre l'appareil, voir § 1.8 Détartrage. |
| <ul style="list-style-type: none">• Les voyants sont allumés mais il ne s'écoule pas d'eau dans le porte-filtre. | <ul style="list-style-type: none">• La sécurité de l'élément s'est déclanchée. | <ul style="list-style-type: none">• Téléphoner à votre installateur Bravilor. |
| <ul style="list-style-type: none">• Le porte-filtre déborde. | <ul style="list-style-type: none">• Il n'y a pas de ressort. | <ul style="list-style-type: none">• Placer le ressort dans le porte-filtre. |

SOUS RÉSERVES DE MODIFICATIONS ÉVENTUELLES



1.1 Einführung

Es freut uns, daß Sie sich für eines unserer Qualitätsprodukte entschieden haben. Um die Gebrauchsmöglichkeiten optimal und sicher zu nutzen, empfehlen wir Ihnen, diese Gebrauchsanleitung sorgfältig zu lesen.

Während des Lesens sollten Sie die

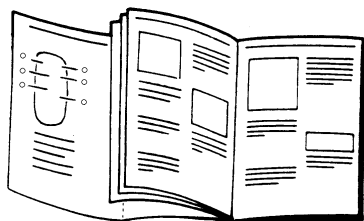

Ausklappseite
offen liegen
lassen.

Inhalt

Seite

| | |
|---|----|
| 1.1 EINFÜHRUNG | 17 |
| 1.2 AUSFÜHRUNGEN UND MODELLE | 17 |
| 1.3 WARNHINWEISE UND VORSICHTSMAßNAHMEN .. | 18 |
| 1.4 DIE KAFFEEBRÜHMASCHINE AUF EINEN BLICK... | 19 |
| 1.5 AUFSTELLEN UND INBETRIEBNAHME | 20 |
| 1.6 DER GEBRAUCH..... | 21 |
| 1.7 REINIGUNG | 22 |
| 1.8 ENTKALKEN | 23 |
| 1.9 STÖRUNGEN | 24 |

1.2 Ausführungen und Modelle

Diese Gebrauchsanleitung gilt für nachstehende Kaffeebrühmaschinen:

Mnd1-021

Mnd2-021

Th10-021

Th20-021

MndWB3-021

MndTW-021

MndTW-022

Für die Abbildungen siehe den rückwärtigen Teil der Gebrauchsanleitung)

Für die technischen Daten über Leistung, Modell- und Typennummer siehe das Typenschildchen an der Maschine. Notieren Sie diese Angaben im rückwärtigen Teil der Gebrauchsanleitung.



1.3 Warnhinweise und Vorsichtsmaßnahmen

Im Hinblick auf eine sichere Verwendung der Kaffeebrühmaschine sind folgende Warnhinweise und Vorsichtsmaßnahmen zu beachten.

WARNHINWEISE

- △ Die Maschine darf niemals in Wasser untergetaucht werden.
- △ Im Verlauf von Wartungsarbeiten, wie etwa dem Entkalken, hat die betreffende Person bei der Maschine zu bleiben.
- △ Es ist darauf zu achten, daß das Netzkabel nicht mit der Warmhalteplatte in Berührung kommt.
- △ Die Maschine muß immer so an das Stromnetz angeschlossen werden, daß der Anschluß auf einfache Weise unterbrochen werden kann.
- △ Der Hersteller übernimmt keine Haftung für Schäden, die von einer nicht in dieser Gebrauchsanleitung beschriebenen Anlage, einen ebensolchen Gebrauch oder unsachgemäße Wartungsarbeiten verursacht wurden.
- △ Während des Gebrauchs werden einige Maschinenteile sehr heiß.

VORSORGSMASSNAHMEN

- Wenn die Maschine längere Zeit nicht verwendet wurde, empfiehlt es sich, den elektrischen Anschluß zu unterbrechen.
- Normalerweise bleibt immer etwas Wasser in der Maschine zurück; dies ist bei Aufstellung in einem frostgefährdeten Raum zu berücksichtigen.

- Falls das gesamte Wasser aus der Maschine entfernt wurde, sind die Anweisungen für das Aufstellen und die Inbetriebnahme zu befolgen (siehe § 1.5).
- Falls Sie mit einem aggressiven Reinigungsmittel oder Entkalker arbeiten, empfiehlt sich die Verwendung einer Sicherheitsbrille oder eines Gesichtsschutzes sowie von Handschuhen. Ein Kontakt der Entkalkerlösung mit der Maschinenaußenseite ist zu vermeiden, da dies eine bleibende Beschädigung des Gehäuses zur Folge haben kann.
- Falls doch einmal Entkalker auf die Außenwand gelangen sollte, ist die Flüssigkeit so rasch wie möglich zu entfernen, selbstverständlich unter Beachtung der in der Gebrauchsanweisung beschriebenen Sicherheitsmaßnahmen. Anschließend ist die betroffene Stelle gründlich zu reinigen.
- Nach Verwendung eines aggressiven Reinigungsmittels oder Entkalkers sind die Hände zu waschen.
- Alle Reparaturarbeiten sind von einem Fachmann vorzunehmen.
- Vor Reparatur- oder Wartungsarbeiten, bei denen die Maschine geöffnet werden muß, ist zuerst das Netzkabel zu ziehen.
- Das Netzkabel muß geerdet sein.
- Für die Installation sind immer geprüfte Materialien und Einzelteile zu verwenden.
- Bei der Installation sind immer die lokalen Vorschriften und Normen zu beachten.



1.4 Die Kaffeebrühmaschine auf einen Blick

Auf der Ausklappseite finden Sie eine Wiedergabe der wichtigsten Bestandteile der Maschine. Aus diesem Grund empfiehlt es sich, diese Seite beim Lesen dieser Anleitung immer geöffnet zu halten.

1. Ein/Aus-Schalter der Maschine (und der unteren Warmhalteplatte)
2. Ein/Aus-Schalter der oberen Warmhalteplatte
3. Untere Warmhalteplatte
4. Glaskanne (Mondo), Thermoskanne oder Airpot (TH-Ausführung)
5. Filterpfanne
6. Kaffeefilter (Papier)
7. Obere Warmhalteplatte
8. Kaltwasserreservoir
9. Entkalkungsanzeige
10. Anzeige "In Betrieb"

EMPFOHLENE KAFFEEMENGEN

Verwenden Sie 35 bis 50 g Kaffee (Schnellfiltermahlung) pro Liter Wasser, je nach Geschmack.

Glaskanne:

1,7 l60-85 Gramm

Thermoskanne oder

Airpot:

1,9 liter65-95 Gramm

2,2 liter75-110 Gramm

KAFFEELOT

Ein gestrichener KaffeeLOT (beigepackt) enthält etwa 40 g Kaffee.

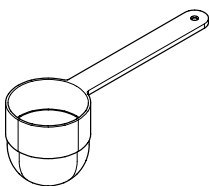

LEUCHTEN



Die grüne Leuchte gibt an, daß die Maschine gerade Kaffee brüht. Solange diese Leuchte brennt, läuft Kaffee durch die Maschine. Am

Ende des Brühvorgangs erklingen 3 akustische Signale und es erlischt die grüne Leuchte.



Die rote Leuchte blinkt, sobald eine Entkalkung fällig ist. Man kann dann jedoch noch

problemlos einige Male Kaffee brühen, bis man Zeit zum Entkalken gefunden hat (siehe § 1.8).

FRISCHES LEITUNGSWASSER

Verwenden Sie zum Kaffeebrühen vorzugsweise frisches Leitungswasser.



| ZUBEHÖRTEILE | Mondo 1 | Mondo 2 | Th 10 | Th 20 | Mondo 3 WB | Mondo Twin |
|----------------------|---------|---------|-------|-------|------------|------------|
| Glaskanne | 1 | 2 | -- | -- | 3 | 4 |
| Filterpfanne + feder | 1 | 1 | 1 | 1 | 1 | 2 |
| Filtertüten | 1 | 1 | 1 | 1 | 1 | 1 |
| Cleaner | 1 | 1 | 1 | 1 | 1 | 1 |
| Renegite | 1 | 1 | 1 | 1 | 1 | 1 |
| KaffeeLOT | 1 | 1 | 1 | 1 | 1 | 1 |
| Einfüllkanne | -- | -- | 1 | 1 | -- | -- |



1.5 Aufstellen und Inbetriebnahme

1. Maschine an der gewünschten Stelle aufstellen.
2. Überprüfen, ob die Maschine fest und waagrecht steht.
3. Überprüfen, ob sich eine freie Steckdose in unmittelbarer Nähe befindet..
4. Eine leere Filterpfanne (5) in die Maschine schieben und eine leere Kanne (4) darunterstellen.**Achtung!**
 - Bei der TH-Ausführung ist der Deckel der Thermoskanne bzw. des Airpot zu öffnen.
 - Beim Airpot ist das Mischrohr in der Kanne zu belassen.
5. Eine Kanne bzw. einen Meßbecher (TH-Ausführung) kaltes Wasser in das Kaltwasserreservoir (8) gießen.
6. Minuten warten; die gesamte Luft wird jetzt aus dem Durchlauferhitzer-System gedrückt.
7. Die Schalter (1) und, falls vorhanden (2), in die Aus-Stellung 0 bringen.
8. Stecker in die Steckdose stecken.
9. Maschine einschalten, indem der Schalter (1) in die Ein-Stellung 1 gebracht wird.

Die grüne Anzeige (10) leuchtet auf, und ein Teil des eingegossenen Wassers läuft in die Kanne.

10. Sobald die grüne Leuchte (10) erloschen ist, ist die Kanne zu entleeren.

Anschließend ist die Maschine betriebsbereit.

Anmerkung:

1. In der Maschine bleibt immer etwas Wasser zurück (in Schläuchen, im Heizelement u.dgl.). Dies ist beim Umstellen der Maschine oder aber, wenn diese in einem frostgefährdeten Raum steht, zu berücksichtigen.
2. Sollte aus irgendeinem Grund kein Wasser mehr in der Maschine vorhanden sein, sind die vorerwähnten Schritte (Punkt 4 bis 10) zu wiederholen.

WARNHINWEIS



Es ist darauf zu achten, daß das Netzkabel nicht mit der Warmhalteplatte in Berührung kommt.



1.6 Der Gebrauch

KAFFEEBRÜHEN

1. Vor dem Gebrauch ist zu überprüfen, ob die Feder unten in der Filterpfanne (5) korrekt eingesetzt wurde (die Feder muß flach auf dem Filterpfannenboden aufliegen).
2. Ein Papier-Kaffeefilter (6) in die Filterpfanne einsetzen.
3. Filter mit der erforderlichen Kaffeemenge füllen; siehe hierzu § 1.4 **EMPFOHLENE KAFFEEMENGEN**.
4. Der beige packte Kaffeelot enthält gestrichen etwa 40 g Kaffee.
5. Die Filterpfanne (5) in die Maschine schieben.
6. Überprüfen, ob die Maschine ausgeschaltet ist (Schalter (1) in die Aus-Stellung 0).
7. Eine Kanne oder einen Meßbecher (TH-Ausführung) kaltes Wasser in das Kaltwasserreservoir (8) gießen.
8. Die Kanne danach unter die Filterpfanne stellen.
 - Bei der Glaskanne ist der Klappdeckel zu schließen.
 - Bei der Thermoskanne bzw. dem Airpot muß der Deckel hingegen geöffnet sein.
 - Beim Airpot hat das Mischrohr in der Kanne zu verbleiben.
9. Taste (1) in die Ein-Stellung 1 einschalten.
10. Die Anzeige (10) leuchtet auf und das Kaffeebrühen beginnt.
11. Sobald der Brühvorgang abgelaufen ist, erlischt die Anzeige (10) und es ertönt dreimal ein akustisches Signal zum Zeichen dafür, daß der Kaffee ausschankbereit ist.

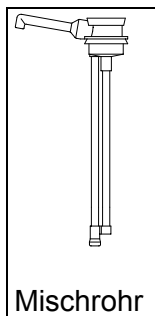

12. Bei der Ausführung mit Glaskannen und mehr als einer Warmhalteplatte kann man die mit Kaffee gefüllte Kanne auf die andere Warmhalteplatte stellen. Somit kann man gemäß dem soeben beschriebenen Verfahren gleich anschließend eine weitere Kanne Kaffee brühen.
13. Warmhalteplatte einschalten, indem der Schalter (2) in die Ein-Position gebracht wird. Die Warmhalteplatte bleibt eingeschaltet, auch wenn der Rest der Maschine ausgeschaltet ist. Den Schalter wieder in die Aus-Position versetzen, sobald die zusätzliche Warmhalteplatte nicht mehr benötigt wird.

TEEBRÜHEN

Mit dieser Maschine kann man natürlich auch Tee brühen, und zwar in derselben Weise wie Kaffeebrühen. Anstelle von Papier-Kaffeefilter werden Tee oder Teebeutel verwendet

- Für die Verwendung von Teeblättern ist eine spezielle Filterpfanne (mit Sieb) erhältlich.
- Bei Verwendung von Teebeuteln kann man eine gewöhnliche Filterpfanne benutzen und die Beutel einfach in die Filterpfanne legen oder in die Kanne hängen.

Achtung! Niemals eine Filterpfanne oder eine Kanne zum Tee brühen verwenden, die bereits für Kaffee benutzt wurde. Kaffeerückstände beeinträchtigen den Teegeschmack.

WARNHINWEIS



Während des Gebrauchs werden einige Maschinenteile sehr heiß.



1.7 Reinigung

Selbstverständlich müssen Maschine und Zubehör regelmäßig gereinigt werden. Die Maschine läßt sich am besten mit einem feuchten Tuch reinigen, eventuell ergänzt mit einem nicht scheuernden oder ätzenden Reinigungsmittel. Die Glaskannen und die Filterpfanne kann man einfach abwaschen und danach gut sauberspülen. Thermoskannen und Airpots lassen sich mit Heißwasser spülen. Lassen sich auf diese Weise nicht alle Kaffee und Teereste entfernen, so empfiehlt sich die Verwendung unseres **Cleaners**. Die Verwendung dieses Mittels ist einfach:

VORSICHTSMAßNAHME



*Benutzen Sie Handschuhe bei der Verwendung von **Cleaner**!*

REINIGEN VON GLASKANNEN UND FILTERPFANNE

1. Eine Schüssel mit etwa 5 l heißem Wasser von mindestens 80 °C füllen und darin einen Beutel **Cleaner** auflösen.
2. Die zu reinigenden Teile in diese Lösung legen. Um ein gutes Reinigungsergebnis zu erzielen, muß die Feder aus der Filterpfanne entfernt werden.
3. Das Ganze max. 30 Minuten einwirken lassen.
4. **Cleaner** Lösung abspülen.
5. Danach ist alles gründlich mit heißem Wasser zu spülen.
6. Vergessen Sie nicht, anschließend wieder die Feder in die Filterpfanne einzusetzen.

REINIGEN VON THERMOSKANNEN UND AIRPOTS

1. **Cleaner** in heißem Wasser auflösen, Dosierung etwa 5 g/l.
2. Thermoskanne(n) und/oder den/die Airpot(s) mit dieser **Cleaner** Lösung füllen.
3. Lösung max. 30 Minuten einwirken lassen und danach wegspülen.
4. Abschließend ist die Kanne einige Male gut mit heißem Wasser (80 °C) zu spülen.



1.8 Entkalken

Während des Gebrauchs wird sich in der Maschine Kalk ablagern. Zu diesem Zweck ist sie mit einer Entkalkungsanzeige ausgestattet, die bei Überschreiten einer bestimmten Kalkablagerung aktiviert wird.

Wenn die entsprechende Anzeige aufleuchtet (Leuchte im roten Dreieck (9) beginnt zu blinken), ist das Entkalkungsprogramm zu verwenden, da sonst ein ordnungsgemäßes Funktionieren nicht mehr gewährleistet werden kann. Sobald die Leuchte zu blinken beginnt, kann problemlos noch einige Male Kaffee gebrüht werden, bis man Zeit zum Entkalken der Maschine gefunden hat.

1. Das Entkalken geht folgendermaßen vor sich:
2. Zuerst die Gebrauchsanweisung und Empfehlungen auf dem Entkalkerbeutel lesen. Wir empfehlen Ihnen die Verwendung des von uns erprobten Mittels **Renegite**.
3. 100 g **Renegite** in 1 l handwarmem Wasser auflösen.
4. Leere Filterpfanne (5) in die Maschine einsetzen und eine leere Kanne darunterstellen.
5. Die **Renegite**-Lösung vorsichtig in das Kaltwasserreservoir (8) schütten. Der Reservoirdeckel muß während des Entkalkens geöffnet sein!

6. Maschine mit Schalter (1) einschalten. Die Lösung fließt in die Kanne.
7. Maschine nach 1 Minuten mit Schalter (1) ausschalten.
8. Ca. 2 Minuten warten, um die **Renegite**-Lösung einwirken zu lassen.
9. Danach Maschine wieder einschalten, damit die verbleibende **Renegite**-Lösung durchlaufen kann.
10. Sobald keine **Renegite**-Lösung mehr aus der Filterpfanne tropft, kann die in der Kanne aufgefangene **Renegite**-Lösung weggespült werden.
11. Danach muß die Maschine gut durchgespült werden, indem zweimal ohne Kaffee gebrüht wird. Die Kanne ist jedoch zwischendurch zu entleeren.

Die Maschine ist jetzt wieder betriebsbereit

VORSICHTSMAßNAHMEN



- Während der gesamten Entkalkungsdauer hat die betreffende Person bei der Maschine zu bleiben.
- Während des Entkalkens sind Handschuhe sowie ein Gesichtsschutz zu verwenden.



1.9 Störungen

Sehen Sie im Falle von Störungen immer zuerst in der Störungstabelle nach. Wenn anhand dieser ein Problem nicht beseitigt werden kann, müssen Sie Ihren Fachhändler, oder Ihren Service Techniker zu Rate ziehen.

WARNHINWEIS



Wenn die Maschine geöffnet werden muß, beispielsweise im Falle einer Reparatur, ist immer zuerst der Netzstecker zu ziehen.

STÖRUNGSTABELLE

| Störung: | Mögliche Ursache: | Abhilfe: |
|--|--|---|
| <ul style="list-style-type: none"> Bei der Inbetriebnahme leuchten die Anzeigen in den Schaltern nur kurz auf und erlöschen dann. | <ul style="list-style-type: none"> Die externe Sicherung ist herausgesprungen; die Sicherungsgruppe ist überlastet. | <ul style="list-style-type: none"> Entsprechende Sicherung austauschen. Maschine auf einer separaten Gruppe anschließen. |
| <ul style="list-style-type: none"> Bei der ersten Inbetriebnahme blinkt die Entkalkungs-Leuchte. | <ul style="list-style-type: none"> Die Maschine weist eine Störung auf. | <ul style="list-style-type: none"> Fachhändler oder Servicetechniker anrufen. |
| <ul style="list-style-type: none"> Die Entkalkungs-Leuchte blinkt nach dem Entkalken weiter. | <ul style="list-style-type: none"> Die Kalkablagerung ist zu groß. | <ul style="list-style-type: none"> Fachhändler oder Servicetechniker anrufen. |
| <ul style="list-style-type: none"> Die Entkalkungs-Leuchte blinkt. | <ul style="list-style-type: none"> Die Kalkablagerung in der Maschine überschreitet die kritische Grenze. | <ul style="list-style-type: none"> Maschine entkalken, siehe § 1.8, Entkalken. |
| <ul style="list-style-type: none"> Die Anzeigen leuchten auf, es kommt jedoch kein Wasser in die Filterpfanne. | <ul style="list-style-type: none"> Die Sicherung des Heizelements wurde aktiviert. | <ul style="list-style-type: none"> Fachhändler oder Servicetechniker anrufen. |
| <ul style="list-style-type: none"> Die Filterpfanne läuft über. | <ul style="list-style-type: none"> Die Filterpfannenfeder fehlt. | <ul style="list-style-type: none"> Filterpfannenfeder in die Filterpfanne einsetzen. |

ÄNDERUNGEN VORBEHALTEN



1.1 Inleiding

Wij zijn verheugd, dat uw keuze is gevallen op één van onze kwaliteitsprodukten.

De apparaten zijn speciaal ontworpen voor het zetten van koffie en/of thee.

Teneinde optimaal en veilig van de gebruiksmogelijkheden te profiteren is het aan te raden deze gebruiksaanwijzing aandachtig door te lezen.

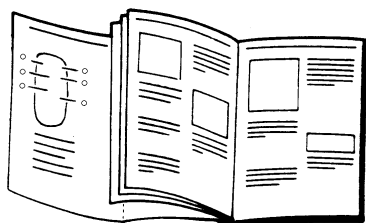

Houd tijdens het lezen van de gebruiksaanwijzing het uitklapblad open-geslagen.

Inhoud

Blz.

| | | |
|-----|---|----|
| 1.1 | INLEIDING | 25 |
| 1.2 | UITVOERINGEN EN TYPES | 25 |
| 1.3 | WAARSCHUWINGEN EN VOORZORGSMaatregelen | 26 |
| 1.4 | EEN SNELLE BLIK OP HET APPARAAT | 27 |
| 1.5 | PLAATSEN EN IN GEBRUIK NEMEN | 28 |
| 1.6 | HET GEBRUIK | 29 |
| 1.7 | SCHOONHOUDEN | 30 |
| 1.8 | ONTKALKEN | 31 |
| 1.9 | STORINGEN | 32 |

1.2 Uitvoeringen en types

Deze gebruiksaanwijzing is van toepassing voor de volgende koffiezetapparaten:

Mnd1-021
Mnd2-021

Th10-021
Th20-021

MndWB3-021

MndTW-021
MndTW-022

(Voor de afbeeldingen, zie laatste bladzijde van deze gebruiksaanwijzing.)

Voor gegevens zoals het vermogen, model- en typenummer etc. zie het typeplaatje op het apparaat.

Noteer deze gegevens achter in deze gebruiksaanwijzing.



1.3 Waarschuwingen en voorzorgsmaatregelen

Voor een veilig gebruik van het koffiezetapparaat moeten de volgende waarschuwingen en voorzorgsmaatregelen in acht genomen worden:

WAARSCHUWINGEN



- △ Dompel het apparaat nooit onder in water.
- △ Blijf tijdens onderhoudswerkzaamheden, zoals ontkalken, bij het apparaat.
- △ Zorg ervoor dat het snoer niet op het warmhoudplaatje komt te liggen.
- △ Het apparaat moet altijd zodanig aan het elektriciteitsnet zijn aangesloten, dat de aansluiting eenvoudig verbroken kan worden.
- △ De fabrikant neemt geen verantwoording voor schade, die voortvloeit uit niet in deze gebruiksaanwijzing omschreven installatie, gebruik of onderhoudswerkzaamheden.
- △ Tijdens het gebruik worden sommige delen van het apparaat zeer heet.

VOORZORGSMATREGELEN

- Wanneer het apparaat voor langere tijd niet wordt gebruikt is het aan te bevelen om de elektrische aansluiting te verbreken.
- Er blijft normaal altijd water in het apparaat achter, houdt hier rekening mee als het apparaat in een ruimte geplaatst wordt waar de temperatuur beneden 0 °C kan dalen.

- Als al het water uit het apparaat verwijderd is dient de instructie voor “Plaatsen en in gebruik nemen” weer uitgevoerd te worden.
- Wanneer u met een sterk schoonmaakmiddel of ontkalker werkt, is het sterk aan te bevelen een veiligheidsbril (gelaatsbeschermer) en handschoenen te dragen.
- Voorkom dat er ontkalkeroplossing op de buitenkant van het apparaat komt, daar dit blijvende beschadiging van de behuizing tot gevolg kan hebben. In het geval dat er toch ontkalker op de buitenkant terecht komt, dient dit zo snel mogelijk te worden verwijderd, met inachtneming van de in de gebruiksaanwijzing omschreven veiligheidsmaatregelen. Daarna moet de plek direct grondig worden schoon gemaakt.
- Was na het gebruik van een sterk reinigingsmiddel of ontkalker de handen.
- Laat alle reparatiewerkzaamheden door een vakman uitvoeren.
- Wanneer het apparaat geopend moet worden, b.v. bij reparatie, moet eerst de stekker uit het stopcontact verwijderd worden.
- Het apparaat moet geaard worden.
- Gebruik voor het installeren altijd goed-gekeurde materialen en onderdelen.
- Neem bij het installeren altijd de plaatselijk geldende regels en normen in acht.



1.4 Een snelle blik op het apparaat

Op het uitklapblad zijn de belangrijkste onderdelen van het apparaat aangegeven. Houd dit uitklapblad opengeslagen tijdens het lezen van deze gebruiksaanwijzing.

1. Aan/uit schakelaar voor het apparaat (en onderste warmhoudplaatje)
2. Aan/uit schakelaar voor bovenste warmhoudplaatje
3. Warmhoudplaatje
4. Glazen kan, thermoskan of airpot
5. Filterpan
6. Koffiefilter (papier)
7. Warmhoudplaatje
8. Koudwaterreservoir
9. Ontkalkingssignaleringslampje
10. In bedrijf indicatielampje

AANBEVOLEN HOEVEELHEDEN KOFFIE

Gebruik 35 tot 50 gram koffie (snelfiltermaling) per liter, afhankelijk van uw voorkeur.

Glazen kan:

1,7 liter 60-85 gram

Thermoskan of airpot:

1,9 liter 65-95 gram

2,2 liter 75-110 gram

MAATSCHEP

De bijgeleverde maatschep bevat afgestreken ongeveer 40 gram koffie.

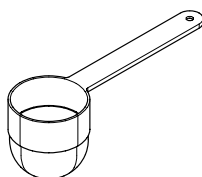

LAMPJES



Het groene lampje geeft aan dat het apparaat koffie aan het zetten is. Zolang het groene lampje brandt loopt de koffie door. Aan het einde van het zetproces klinkt drie keer een akoestisch signaal en dooft het groene lampje.

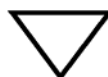

Het rode lampje knippert als het apparaat ontkalkt moet worden. Er kan echter zonder problemen nog enkele keren koffie worden gezet totdat er een geschikt moment is om te ontkalken, zie paragraaf 1.8.

VERS WATER UIT DE KRAAN

Gebruik bij voorkeur vers leidingwater om koffie te zetten.



| TOEBEHOREN | Mondo 1 | Mondo 2 | Th 10 | Th 20 | Mondo 3 WB | Mondo Twin |
|--------------------|---------|---------|-------|-------|------------|------------|
| Glazen kan | 1 | 2 | -- | -- | 3 | 4 |
| Filterpan + veer | 1 | 1 | 1 | 1 | 1 | 2 |
| Filterpapier (zak) | 1 | 1 | 1 | 1 | 1 | 1 |
| Cleaner | 1 | 1 | 1 | 1 | 1 | 1 |
| Renegite | 1 | 1 | 1 | 1 | 1 | 1 |
| Maatschep | 1 | 1 | 1 | 1 | 1 | 1 |
| Ingietkan | -- | -- | 1 | 1 | -- | -- |



1.5 Plaatsen en in gebruik nemen

1. Plaats het apparaat op de werkplek.
2. Controleer of het apparaat stevig en horizontaal staat.
3. Controleer of er een vrij stopcontact in de buurt zit.
4. Schuif een lege filterpan (5) in het apparaat en zet er een lege kan (4) onder. **Let op!**
 - Zet bij de TH-uitvoering het deksel van de thermoskan of airpot open.
 - Laat bij de airpot de mengpijp in de kan zitten.
5. Giet nu eerst een kan c.q. maatbeker (TH-uitvoering) koud water in het koudwaterreservoir (8).
6. Hierna 3 minuten wachten. (Alle lucht verdwijnt hierdoor uit het apparaat).
7. Zet alle schakelaars (1) en (2, indien aanwezig) in de uit-stand 0.
8. Steek de stekker in het stopcontact.
9. Schakel het apparaat in door de schakelaar (1) in de aan-stand 1 te zetten. Het groene indicatielampje (10) gaat branden en een deel van het ingegoten water loopt in de kan.
10. Wanneer het groene lampje (10) is gedoofd, moet men de kan legen. Hierna is het apparaat gereed voor gebruik.

Opmerking:

1. Er blijft altijd water in het apparaat achter, in slangen, element e.d. Houd hier rekening mee bij:
 - het verplaatsen van het apparaat;
 - als het apparaat in een ruimte staat waar de temperatuur onder het vriespunt kan dalen.
2. Mocht om een of andere reden geen water meer in het apparaat aanwezig zijn, dan moeten bovengenoemde handelingen (punt 4 t/m 10) herhaald worden.

WAARSCHUWING



Zorg ervoor dat het snoer niet op het warmhoudplaatje komt te liggen



1.6 Het gebruik

KOFFIEZETTEN

1. Kijk voor het gebruik of de veer onderin de filterpan (5) goed is aangebracht (de veer moet vlak op de bodem van de filterpan liggen).
2. Plaats een papieren koffiefilter (6) in de filterpan.
3. Doe hierin de benodigde hoeveelheid koffie, zie § 1.4 **AANBEVOLEN HOEVEELHEDEN KOFFIE**.
4. De bijgeleverde maatschep heeft afgestroken een inhoud van ongeveer 40 g.
5. Schuif de filterpan (5) in het apparaat.
6. Controleer of het apparaat uitgeschakeld is. Zo niet, schakel het apparaat uit door schakelaar (1) in de uit-stand 0 te zetten.
7. Giet een kan of maatbeker (TH-uitvoering) koud water in het koudwaterreservoir (8)
8. Zet de kan daarna onder de filterpan.
 - Bij de glazen kan dient het klapdeksel dichtgeklapt te worden.
 - Bij de thermoskan en airpot moet het deksel juist open staan.
 - Laat bij de airpot de mengpijp in de kan zitten.
9. Zet schakelaar (1) in de aan-stand 1.
10. Het indicatielampje (10) gaat branden en het koffie zetten begint.
11. Wanneer de koffiezetcyclus ten einde is, dooft het indicatielampje (10) en geeft het apparaat een geluidssignaal (3x) ten teken dat de koffie uitgeschonken kan worden.

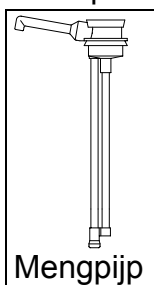

12. Bij de uitvoering met glazen kannen en meer dan één warmhoudplaat, is het mogelijk de met koffie gevulde kan op het andere warmhoudplaatje te zetten. Men kan nu direkt een volgende kan koffie zetten volgens voorgaande procedure.
13. Schakel het warmhoudplaatje in door de schakelaar (2) in de aan-stand te zetten. Het warmhoudplaatje blijft ingeschakeld, ook als de rest van het apparaat is uitgeschakeld. Zet de schakelaar weer in de uit-stand, wanneer het extra warmhoudplaatje niet meer gebruikt wordt.

THEEZETTEN

Men kan met dit apparaat natuurlijk ook thee zetten.

- Voor het gebruik van losse thee is een speciale theefilterpan (met zeefje) leverbaar.
 - Voor het gebruik van theezakjes kan men ook een normale filterpan gebruiken. Leg de theezakjes in de filterpan of hang ze in de kan. Let op! Gebruik nooit een filterpan die al gebruikt is voor koffie. Achterblijvende koffieresten beïnvloeden de theesmaak ongunstig.
 - Dit geldt ook voor de kan. Gebruik daarom voor het theezetten altijd een aparte glazen kan, thermoskan of airpot, die niet gebruikt is voor koffie.
- Het theezetten gaat op dezelfde manier als het koffiezetten. Echter, gebruik i.p.v. papieren koffiefilters en koffie, losse thee of theezakjes.

WAARSCHUWING



Tijdens het gebruik kunnen delen van het apparaat heet worden.



1.7 Schoonhouden

Het spreekt voor zich dat het apparaat en de toebehoren goed schoon gehouden moeten worden. Het apparaat kan men het beste schoonmaken met een vochtige doek, eventueel met een niet schurend en/of bijtend schoonmaakmiddel. De glazen kannen en de filterpan kunnen gewoon afgewassen en daarna goed schoongespoeld worden. De thermoskannen en airpotten kunnen met heet water schoon gespoeld worden. Zijn hiermee niet alle koffie- en thee-restanten goed te verwijderen, dan is het gebruik van onze **Cleaner** aan te bevelen. Het gebruik hiervan is eenvoudig:

VOORZORGSMAATREGEL



*Draag handschoenen tijdens het gebruik van **Cleaner**!*

SCHOONMAKEN GLAZEN KANNEN EN FILTERPAN

1. Vul een bak met ca. 5 liter heet water (min. 80 °C) en los hierin 1 zakje **Cleaner** op.
2. Leg de schoon te maken delen in deze oplossing. Voor een goed resultaat moet de veer uit de filterpan verwijderd worden.
3. Het geheel moet nu een tijdje inwerken (maximaal 30 minuten).
4. Spoel de **Cleaner**-oplossing weg.
5. Hierna moet alles goed met heet water schoongespoeld worden.
6. Vergeet na afloop niet de veer weer in de filterpan aan te brengen.

SCHOONMAKEN THERMOSKANNEN EN AIRPOTTEN

1. Los **Cleaner** op in heet water, ca. 5 g/l.
2. Vul de thermoskan(en) en/of airpot(ten) met deze **Cleaner**-oplossing.
3. Laat de oplossing max. 30 min. inwerken en spoel het hierna weg.
4. Spoel de kannen enige keren goed om met heet water (80 °C).



1.8 Ontkalken

In het apparaat zet zich tijdens het gebruik kalk af. Het apparaat is voorzien van een signalering die in werking treedt als de mate van kalkafzetting een bepaalde waarde overschrijdt. Treedt deze ontkalkingssignalering in werking (het signaallampje in de rode driehoek (9) gaat knipperen), dan moet de kalk uit het apparaat verwijderd worden. Anders kan een goede werking niet meer gegarandeerd worden. Op het moment dat het lampje gaat knipperen kan zonder problemen nog enige tijd koffie worden gezet. Men kan dan wachten op een rustig moment, waarop het apparaat ontkalkt kan worden.

Het ontkalken gaat als volgt:

1. Lees eerst de gebruiksaanwijzing en aanbevelingen op het zakje van het ontkalkingsmiddel. Wij raden aan het door ons geteste middel **Renegite** te gebruiken.
2. Los 100 gr. **Renegite** op in 1 liter warm water.
3. Plaats de lege filterpan (5) in het apparaat en zet er een lege kan onder.
4. Giet voorzichtig de **Renegite**-oplossing in het koudwaterreservoir (8). Het deksel van het reservoir moet tijdens het ontkalken open staan!

5. Schakel het apparaat in met schakelaar (1). De oplossing komt in de kan terecht.
6. Schakel het apparaat na 1 minuut uit met schakelaar (1).
7. Wacht nu ca. 2 minuten. De **Renegite**-oplossing krijgt nu de tijd om zijn werk te doen.
8. Na de 2 minuten wachten moet het apparaat weer ingeschakeld worden, zodat de rest van de **Renegite**-oplossing door kan lopen.
9. Wanneer er geen **Renegite**-oplossing meer uit de filterpan druppelt, kan de in de kan opgevangen **Renegite**-oplossing weggespoeld worden.
10. Hierna moet het apparaat goed worden doorgespoeld door tweemaal het normale zetproces, echter zonder koffie, uit te voeren. Leeg tussendoor wel de kan.

Hierna is het apparaat weer gereed voor het zetten van koffie.

VOORZORGSMAATREGELEN



- *Blijf gedurende de gehele ontkalkingsprocedure bij het apparaat.*
- *Draag handschoenen en een gelaatsbeschermer tijdens het ontkalken.*



1.9 Storingen

Raadpleeg bij storingen eerst de storingslijst.

Kan hiermee het probleem niet verholpen worden raadpleeg dan uw dealer, uw servicemonteur of een van de servicebureaus.

WAARSCHUWING



Wanneer het apparaat geopend moet worden, b.v. bij reparatie, moet eerst de stekker uit het stopcontact worden verwijderd.

STORINGSLIJST

| SYMPTOOM: | MOGELIJKE OORZAAK: | HANDELING: |
|--|--|--|
| <ul style="list-style-type: none">Tijdens het "in gebruik nemen" branden de lampjes van de schakelaars even. Na korte tijd branden ze niet meer. | <ul style="list-style-type: none">De externe zekering is uitgesprongen; de groep is overbelast. | <ul style="list-style-type: none">De desbetreffende zekering wisselen. Het apparaat op een aparte groep gebruiken. |
| <ul style="list-style-type: none">Bij de eerste keer "in gebruik nemen" knippert de ontkalkingssignalering. | <ul style="list-style-type: none">Er is storing in het apparaat. | <ul style="list-style-type: none">Dealer of servicemonteur bellen. |
| <ul style="list-style-type: none">De ontkalkingssignalering blijft na ontkalken knipperen. | <ul style="list-style-type: none">De kalkopbouw is te groot. | <ul style="list-style-type: none">Dealer of servicemonteur bellen. |
| <ul style="list-style-type: none">De ontkalkingssignalering knippert. | <ul style="list-style-type: none">De kalkopbouw in het apparaat overschrijdt de kritische grens. | <ul style="list-style-type: none">Het apparaat ontkalken, zie § 1.8, Ontkalken. |
| <ul style="list-style-type: none">De lampjes branden, maar er komt geen water in de filterpan. | <ul style="list-style-type: none">De beveiliging van het element is in werking getreden. | <ul style="list-style-type: none">Dealer of servicemonteur bellen. |
| <ul style="list-style-type: none">De filterpan loopt over. | <ul style="list-style-type: none">De filterpanveer is niet aanwezig. | <ul style="list-style-type: none">De filterpanveer in de filterpan plaatsen. |

WIJZIGINGEN VOORBEHOUDEN



1.1 Inledning

Vi är glada att ditt val av kaffebryggare föll på en av våra kvalitetsprodukter. För att säkert kunna dra nytta av alla dess användningsmöjligheter på bästa sätt råder vi dig att läsa denna bruksanvisning noggrant.

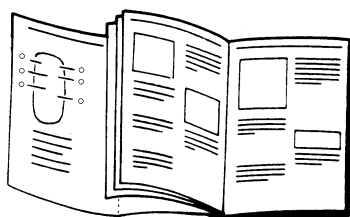

Håll omslagsfliken utslagen vid läsning av.

| Innehållsförteckning | Sida |
|--|------|
| 1.1 INLEDNING | 33 |
| 1.2 UTFÖRANDEN OCH TYPER..... | 33 |
| 1.3 VARNINGAR OCH FÖRSIKTIGHETSÅTGÄRDER | 34 |
| 1.4 EN SNABB TITT PÅ BRYGGAREN | 35 |
| 1.5 PLACERING OCH IGÅNGSÄTTANDE | 36 |
| 1.6 ANVÄNDNING | 37 |
| 1.7 RENGÖRING..... | 38 |
| 1.8 AVKALKNING | 39 |
| 1.9 STÖRNINGAR | 40 |

1.2 Utföranden och typer

Denna bruksanvisning gäller följande kaffebryggare:

Mnd1-021
Mnd2-021

Th10-021
Th20-021

MndWB3-021

MndTW-021
MndTW-022

(På sista sidan i denna bruksanvisning finns bilderna)

Se bryggarens typplatta för uppgifter om effekt, modell- och typnummer etc. Skriv upp dessa uppgifter längst bak i denna bruksanvisning.



1.3 Varningar och försiktighetsåtgärder

För att bryggaren ska fungera bra och säkert, måste hänsyn tas till följande varningar och försiktighetsåtgärder.

VARNINGAR

- △ Sänk aldrig ned bryggaren i vatten.
- △ Stå kvar vid bryggaren när den servas, t.ex. vid avkalkning.
- △ Se till att sladden inte blir liggande på värmeplattan.
- △ Bryggaren måste alltid vara inkopplad till elnätet på ett sådant sätt att anslutningen lätt kan.
- △ Tillverkaren tar inte ansvar för skador som har sin orsak i installation, bruk eller underhåll, som inte beskrivs i denna bruksanvisning.
- △ Vid bruk blir vissa delar av bryggaren mycket heta.

FÖRSIKTIGHETSÅTGÄRDER

- När bryggaren inte ska användas under en längre tid bör vatten och el kopplas ur.
- Normalt blir det alltid lite vatten kvar i bryggaren. Tänk på detta när bryggaren placeras i ett utrymme där temperaturen kan sjunka under 0°C.
- När bryggaren är tömd ska instruktionerna under "Placering och Igångsättande" följas och utföras.
- Använd skyddsglasögon (ansiktsskydd) och handskar när du arbetar med ett starkt rengörings- eller avkalkningsmedel.
- Se till att det inte kommer avkalkningsmedel på bryggarens utsida, eftersom detta kan ge bestående skador på höljet. Om det trots allt skulle komma avkalkningsmedel på bryggarens utsida, ska det avlägsnas så fort som möjligt, med hänsyn taget till de säkerhetsåtgärder som finns beskrivna i bruksanvisningen. Rengör därefter platsen.
- Tvätta händerna efter att ha arbetat med ett starkt rengörings- eller avkalkningsmedel.
- Låt en fackman utföra alla reparationer.
- Ta ut stickkontakten ur vägguttaget innan reparationer eller underhåll utförs som kräver att bryggaren öppnas.
- Bryggaren måste jordas.
- Använd endast godkända material och delar vid installation.
- Beakta alltid lokalt gällande regler och normer vid installation.



1.4 En snabb titt på bryggaren

På omslagsfliken finns en översikt över bryggarens viktigaste delar. Håll fliken utslagen vid läsning av bruksanvisningen.

1. På/Av-knapp för bryggaren (och den nedre värmeplattan)
2. På/Av-knapp för den övre värmeplattan
3. Värmeplatta
4. Glaskanna, termoskanna eller pumptermos
5. Filtersats
6. Kaffefilter (papper)
7. Värmeplatta
8. Kallvattenbehållare
9. Avkalkningsindikatorlampa
10. Driftsindikatorlampa

REKOMMENDERAD MÄNGD KAFFE

Använd beroende på smak 35 till 50 gram kaffe (bryggmalet) per liter.

Glaskanna:

1,7 liter.....60-85 gram

Termoskanna eller pumptermos:

1,9 liter.....65-95 gram

2,2 liter.....75-110 gram

KAFFEMÅTT

Det kaffemått som levereras med bryggaren innehåller struket ungefär 40 gram kaffe.

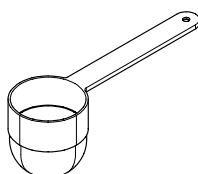

INDIKATORLAMPOR



Den gröna lampan anger att apparaten håller på att brygga kaffe. Lampan lyser så länge kaffet rinner igenom. Vid slutet av bryggningen ljuder en akustisk signal tre gånger och den gröna lampan släcks.



Den röda lampan blinkar när apparaten måste kalkas av. Det går emellertid att brygga några kannor till i väntan på ett lämpligt tillfälle att kalka av bryggaren, se § 1.8.

FÄRSKT LEDNINGSVATTEN

Använd endast färskt ledningsvatten för att brygga kaffe.



| TILLBEHÖR | Mondo 1 | Mondo 2 | Th 10 | Th 20 | Mondo 3 WB | Mondo Twin |
|---------------------|---------|---------|-------|-------|------------|------------|
| Glaskanna | 1 | 2 | -- | -- | 3 | 4 |
| Filtersats + fjäder | 1 | 1 | 1 | 1 | 1 | 2 |
| Filterpapper (påse) | 1 | 1 | 1 | 1 | 1 | 1 |
| Cleaner | 1 | 1 | 1 | 1 | 1 | 1 |
| Renegite | 1 | 1 | 1 | 1 | 1 | 1 |
| Kaffemått | 1 | 1 | 1 | 1 | 1 | 1 |
| Ilhållningskann | -- | -- | 1 | 1 | -- | -- |



1.5 Placering och igångsättande

1. Placera bryggaren på sin plats.
2. Kontrollera att bryggaren står stadigt och horisontellt.
3. Kontrollera att det finns ett ledigt eluttag i närheten.
4. Placera en tom filtersats (5) i bryggaren och sätt dit en tom kanna (4). **OBS!**
 - Vid TH-utförandet ska locket till termoskannor och pumptermosar vara öppna.
 - Låt pumptermosens pumprör sitta kvar i termosen.
5. Häll först i en kanna eller ett mått (TH-utförandet) kallt vatten i kallvattenbehållaren (8).
6. Vänta sedan 3 minuter. (Detta gör att all luft försvinner ur bryggaren).
7. För alla strömbrytare (1) och (2, på vissa modeller) i läge 0, Av.
8. Stick in kontakten i eluttaget.
9. Sätt på bryggaren genom att föra knapp (1) till läge 1, På. Den gröna indikatorlampan (10) tänds och en del av det upphållda vattnet rinner ned i kannan.

10. Töm kannan när den gröna lampan släcks.

Nu är bryggaren färdig att tas i bruk.

Kommentar:

1. Det blir alltid kvar lite vatten i bryggarens slangar, element osv. Tänk på detta när:
 - bryggaren flyttas.
 - bryggaren står i ett utrymme där temperaturen kan sjunka under noll.
2. Om det av någon anledning inte längre finns något vatten kvar i bryggaren ska ovan nämnda handlingar (punkt 4 t.o.m 10) utföras innan den tas i bruk igen.

VARNING



Se till att sladden inte blir liggande på värmeplattan.



1.6 Användning

ATT BRYGGA KAFFE

1. Kontrollera innan bryggaren används att fjädern nere i filtersatsen (5) är rätt monterad (fjädern ska ligga mot botten av filtersatsen).
2. Placera ett kaffefilter av papper (6) i filtersatsen.
3. Fyll filtret med önskad mängd kaffe, se § 1.4 **REKOMMENDERAD MÄNGD KAFFE**.
4. Det bifogade kaffemåttet innehåller struket ungefär 40 gram kaffe.
5. Placera filtersatsen (5) i bryggaren.
6. Kontrollera att bryggaren är Av. Om inte, slå på den genom att föra knapp (1) i läge 1, Av.
7. Häll en kanna eller ett mått (TH-utförandet) kallt vatten i kallvattenbehållaren (8).
8. Sätt kannan under filtersatsen.
 - Glaskannans lock ska fällas ned.
 - Termoskannans och pumtermosens lock ska däremot vara öppna.
 - Låt pumpröret sitta kvar i pumtermosen.
9. Slå på den genom att föra knapp (1) i läge 1, På.
10. Indikatorlampan (10) tänds och bryggaren börjar brygga kaffet.
11. När brygningscykeln är avslutad slocknar indikatorlampan (10) och ger bryggaren en ljudsignal (3x) för att ange att kaffet är färdigt att serveras.

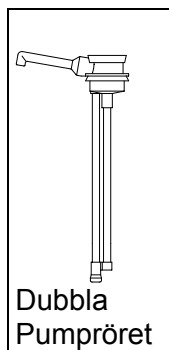

12. Vid utförandet med glaskannor och mer än en värmeplatta kan den fyllda kannan placeras på den andra värmeplattan för att göra det möjligt att brygga ytterligare en kanna kaffe enligt proceduren ovan.
13. Sätt på värmeplattan genom att koppla om strömbrytare (2) till läge På. Värmeplattan är på även om själva bryggaren stängs av. Stäng av den extra värmeplattan genom att föra strömbrytaren i läge Av, när den inte används längre.

ATT BRYGGA TE

Man kan förstås också brygga te med denna bryggare. Man brygger te på samma sätt som man brygger kaffe. Använd dock lösviktste eller tepåsar i.st.f. kaffefilter och kaffe.

- Om du använder lösviktste går det att beställa en speciell tefiltersats (med sil).
- Om du använder tepåsar går det att använda den vanliga filtersatsen. Lägg tepåsarna i filtersatsen eller häng dem i kannan.

Obs! Använd aldrig en filtersats och kanna som redan använts till kaffe. Kafferester som kan finnas kvar gör att teet smakar mindre bra.

VARNING



Vid bruk blir vissa delar av bryggaren mycket heta.



1.7 Rengöring

Det är självklart att bryggaren och alla tillbehör måste hållas ordentligt rena. Det bästa sättet att hålla rent bryggaren är att använda en fuktig trasa, eventuellt med ett rengöringsmedel som inte innehåller något slipmedel och/eller någon frätande tillsats. Glaskannorna och filtersatsen kan diskas på vanligt sätt för att sedan sköljas rena. Termoskannor och pumptermosar kan sköljas rena med hett vatten. Om detta inte avlägsnar alla kaffe- och terester ordentligt rekommenderar vi att använda vår **Cleaner**. Den är mycket lätt att använda:

FÖRSIKTIGHETSÅRDER



Bär alltid handskar vid användning av **Cleaner**!

RENGÖRING AV GLASKANNOR OCH FILTERSATSER

1. Lös upp 1 påse **Cleaner** i en bunke med ca. 5 liter hett vatten (min. 80°C).
2. Lägg ned de delar som ska rengöras i lösningen. För att uppnå ett gott resultat måste fjädern avlägsnas ur filtersatsen.
3. Låt lösningen verka ett slag (max. 30 minuter).
4. Skölj av **Cleaner**-lösningen.
5. Skölj därefter alla delar ordentligt med hett vatten.
6. Glöm inte att sätta tillbaka fjädern i filtersatsen.

RENGÖRING AV TERMOSKANNOR OCH PUMPTERMOSAR

1. Lös upp **Cleaner** i hett vatten (ca. 5 g/l).
2. Fyll termoskannan eller pumptermosen med **Cleaner**-lösningen.
3. Låt lösningen verka i maximalt 30 minuter och spola sedan rent.
4. Skölj termosarna ordentligt några gånger med hett vatten (80 °C).



1.8 Avkalkning

När bryggaren används bildas kalkavlagringar i den. Bryggaren är utrustad med en signal som träder i kraft när kalkavlagringarna överstiger ett visst värde. När denna signal träder i kraft (signallampan i den röda trekanten (9) börjar blinka) måste bryggaren kalkas av. Om det inte görs kan bryggarens goda funktion inte längre garanteras. När lampan börjar blinka kan man fortsätta att brygga kaffe en tid. Det går att vänta på ett lämpligt tillfälle för att kalka av bryggaren.

Avkalkningen sker som följer:

1. Läs först bruksanvisningen och rekommendationerna på avkalkningsmedlets påse. Vi rekommenderar att använda **Renegite** som har testats av oss.
2. Lös upp 100 g **Renegite** i 1 liter varmt vatten.
3. Placera den tomma filtersatsen (5) i bryggaren och sätt en tom kanna undertill.
4. Häll **Renegite**-lösningen försiktigt i kallvattenbehållaren (8). Locket till behållaren måste stå öppen under avkalkningen!
5. Sätt på bryggaren med strömbrytaren (1). Lösningen rinner ut i kannan.
6. Stäng av bryggaren efter 1 minut med strömbrytare (1).
7. Vänta ungefär 2 minuter. **Renegite**-lösningen får nu tid att verka.
8. Efter 2 minuters väntan ska bryggaren sättas på igen så att resten av **Renegite**-lösningen kan rinna igenom.
9. När det har slutat droppa **Renegite**-lösning ur filtersatsen kan kannan tömmas.
10. Skölj nu rent bryggaren ordentligt genom att genomföra bryggningsprocessen två gånger dock utan kaffe. Glöm däremot inte att tömma kannan.

Bryggaren är nu färdig att tas i bruk igen.

FÖRSIKTIGHETSÅTGÄRDER



- Stå kvar vid bryggaren vid hela avkalkningsproceduren.
- Bär handskar och ansiktsskydd när bryggaren kalkas av.



1.9 Störningar

Läs först igenom felsökningslistan om bryggaren inte fungerar.
Om problemet inte kan avhjälpas, rådgör med din återförsäljare, reparatör eller ett av de servicekontor som finns.

VARNING 
När bryggaren måste öppnas, t.ex. för reparationer, måste stickkontakten först tas ur eluttaget.

FELSÖKNINGSLISTA

| PROBLEM: | MÖJLIG ORSAK: | HANDLING: |
|---|--|--|
| <ul style="list-style-type: none">När kapitlet "Placering och igångsättande" genomförs tänds lamporna men de slocknar snart igen. | <ul style="list-style-type: none">Den externa proppen har gått. Gruppen är överbelastad. | <ul style="list-style-type: none">Byt proppen. Anslut bryggaren till en separat grupp. |
| <ul style="list-style-type: none">När bryggaren används för första gången blinkar avkalkningslampan. | <ul style="list-style-type: none">Bryggaren är defekt. | <ul style="list-style-type: none">Kontakta återförsäljaren eller reparatör. |
| <ul style="list-style-type: none">Avkalkningslampan fortsätter att blinka när bryggaren har kalkats av. | <ul style="list-style-type: none">Kalkavlagringen är för kraftig. | <ul style="list-style-type: none">Kontakta återförsäljaren eller reparatör. |
| <ul style="list-style-type: none">Avkalkningslampan blinkar. | <ul style="list-style-type: none">Kalkavlagringarna överstiger den kritiska gränsen. | <ul style="list-style-type: none">Kalka av bryggaren, se § 1.8 Avkalkning. |
| <ul style="list-style-type: none">Lamporna lyser, men inget vatten vatten löper i filtersatse. | <ul style="list-style-type: none">Elementets skyddsmekanism har trätt i kraft. | <ul style="list-style-type: none">Kontakta återförsäljaren eller reparatören. |
| <ul style="list-style-type: none">Filtersatsen rinner över. | <ul style="list-style-type: none">Filtersatsens fjäder finns inte på plats. | <ul style="list-style-type: none">Sätt i filterfjädern i filtersatsen. |

FÖRBEHÅLLET ÄNDRINGAR



1.1 Innledning

Det gleder oss at du har valgt et av våre kvalitetsprodukter. For å kunne utnytte bruksmulighetene maksimalt og på sikrest mulige måte, råder vi deg til å lese denne bruksanvisningen nøye.

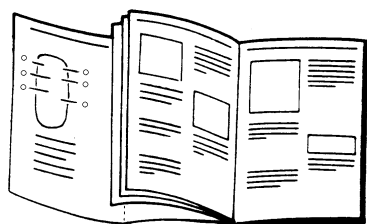

Ha klaffen utbrettet mens bruksanvisningen leses.

| Innhold | Side |
|--|------|
| 1.1 INNLEDNING | 41 |
| 1.2 UTFØRELSE OG TYPER | 41 |
| 1.3 ADVARSLER OG FORSIKTIGHETSREGLER | 42 |
| 1.4 ET RASKT BLIKK PÅ APPARATET | 43 |
| 1.5 PLOSSERING OG FØRSTE GANGS BRUK | 44 |
| 1.6 BRUK | 45 |
| 1.7 RENGJØRING | 46 |
| 1.8 KALKFJERNING | 47 |
| 1.9 FEIL | 48 |

1.2 Utførelser og typer

Denne bruksanvisningen gjelder for følgende kaffemaskiner.

Mnd1-021
Mnd2-021

Th10-021
Th20-021

MndWB3-021

MndTW-021
MndTW-022

(Bildene finnes på siste siden i denne bruksanvisningen.)

Opplysninger om effekt, modell- og typenummer o.s.v.: se typeskiltet på apparatet. Noter disse opplysningene bak i denne bruksanvisningen.



1.3 Advarsler og forsiktighetsregler

For sikker bruk av kaffemaskinen må følgende advarsler og forsiktighetsregler overholdes:

ADVARSLER

- △ Dypp aldri apparatet i vann.
- △ Gå ikke fra apparatet mens vedlikeholdsvirkosomheter, som for eksempel kalkfjerning, pågår.
- △ Sørg for at ledningen ikke ligger på varmeplaten.
- △ Apparatet må alltid være koblet til elektrisitetsnettet på en slik måte at det er enkelt å bryte kontakten.
- △ Fabrikanten frasier seg ethvert ansvar for skade som er en følge av installasjon, bruk eller vedlikeholdsvirkosomheter som ikke er beskrevet i denne bruksanvisningen.
- △ Under bruken blir noen av apparatets deler svært varme.

FORSIKTIGHETSREGLER

- Når apparatet ikke brukes i en lengre periode, anbefales man å koble det fra strømmettet.
- Det blir vanligvis alltid vann igjen i apparatet. Ta hensyn til dette hvis apparatet plasseres i et rom hvor temperaturen kan synke til under 0°C.

- Hvis vannet er blitt fjernet fra apparatet, må instruksene i "Plassering og første gangs bruk" utføres på nytt.
- Hvis man benytter et sterkt rengjørings- eller kalkfjerningsmiddel, er det svært tilrådelig at man bruker vernebriller (ansiktsbeskytter) og hansker.
- Unngå at det kommer kalkfjerningsoppløsning på utsiden av apparatet, da dette kan føre til varig skade. Dersom det likevel skulle komme kalkfjerner på utsiden, må denne fjernes snarest mulig. Overhold i den forbindelse sikkerhetsreglene som står i bruksanvisningen. Deretter må stedet øyeblikkelig rengjøres grundig.
- Vask hendene etter å ha brukt et sterkt rengjørings- eller kalkfjerningsmiddel.
- La fagfolk utføre alle reparasjoner.
- Når apparatet må åpnes, f.eks. i forbindelse med reparasjon, må først støpselet tas ut av kontakten.
- Apparatet må jordes.
- Bruk kun godkjente materialer og deler ved.
- Overhold alltid de regler og normer som gjelder i området ved installeringen.



1.4 Et raskt blikk på apparatet

På den utbrettbare klaffen står de viktigste delene av apparatet. La denne klaffen være utbrettet mens du leser denne bruksanvisningen.

1. På/av-bryter for apparatet (og underste varmeplate)
2. På/av-bryter for øverste varmeplate
3. Varmeplate
4. Glasskanne, termokanne eller pumpekanne.
5. Filterholder
6. Kaffefilter (papir)
7. Varmeplate
8. Kaldtvannsbeholder
9. Kalkfjerningssignallampe
10. Driftsindikatorlampe

ANBEFALTE KAFFEMENGDER

Bruk 35 til 50 gram kaffe (filtermalt) pr. liter, alt etter smak.

Glasskanne:

1,7 liter.....60-85 gram

Termokanne eller airpot:

1,9 liter.....65-95 gram

2,2 liter.....75-110 gram

MÅLESKJE

En strøken måleskje (medlevert) inneholder omtrent 40 gram kaffe.

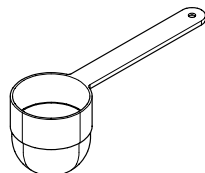

LAMPER



Den grønne lampen viser at apparatet holder på å trakte kaffe. Så lenge den grønne lampen lyser, renner det kaffe igjennom. Når trakteprosessen er avsluttet, hører man tre ganger et lydssignal og den grønne lampen slukker.



Den røde lampen blinker når det er nødvendig å fjerne kalk fra apparatet. Det er imidlertid ikke noe problem å trakte kaffe enda noen ganger, til det passer å fjerne kalken. Se § 1.8.

FRISKT VANN FRA SPRINGEN

Bruk på forkjærlighet friskt vann fra springen til kaffetraktingen.



| TILBEHØR | Mondo 1 | Mondo 2 | Th 10 | Th 20 | Mondo 3 WB | Mondo Twin |
|---------------------|---------|---------|-------|-------|------------|------------|
| Glasskanne | 1 | 2 | -- | -- | 3 | 4 |
| Filterholder + fjær | 1 | 1 | 1 | 1 | 1 | 2 |
| Filterpapir (pose) | 1 | 1 | 1 | 1 | 1 | 1 |
| Cleaner | 1 | 1 | 1 | 1 | 1 | 1 |
| Renegite | 1 | 1 | 1 | 1 | 1 | 1 |
| Måleskje | 1 | 1 | 1 | 1 | 1 | 1 |
| Påfyllingskanne | | | 1 | 1 | | |



1.5 Plassering og første gangs bruk

1. Plasser apparatet på arbeidsstedet.
2. Kontroller at apparatet står støtt og vannrett.
3. Kontroller at det er en ledig stikkontakt nærheten.
4. Skyv en tom filterholder (5) i apparatet og plasser en tom kanne under. **Obs!**
 - For TH-utførelsen: La lokket på thermokanner og pumpekannen være åpent.
 - La blanderøret sitte nedi kannen.
5. Hell nå først en kanne eller en plastmugge (TH-utførelse) kaldt vann i kaldtvannsbeholderen (8).
6. Vent deretter i 3 minutter. (Dermed forsvinner all luft fra apparatet.)
7. Sett alle brytere (1) og (2 hvis den finnes) i av-stilling 0.
8. Sett støpselet i stikkontakten
9. Skru apparatet på ved å sette bryteren (1) i på-stilling 1. Den grønne indikatorlampen (10) begynner å lyse og en del av det påfylte vannet renner ned i kannen.

10. Når den grønne lampen (10) er slukket, må kannen tømmes. Deretter er apparatet klar til bruk.

Merk:

1. Det blir alltid vann igjen i apparatet, i slangen, elementet o.l. Hold regning med dette ved:
 - forflytning av apparatet
 - hvis apparatet står i et rom hvor temperaturen kan synke til under frysepunktet.
2. Hvis det av en eller annen grunn ikke lenger skulle være vann igjen i apparatet, må ovennevnte handlinger (punkt 4 t.o.m. 10) gjentas.

ADVARSEL



Sørg for at ledningen ikke ligger på varmeplaten



Å LAGE KAFFE

1. Se før bruk etter om fjæren nederst i filterholderen (5) er riktig plassert (fjæren må ligge flatt på bunnen av filterholderen).
2. Plasser et kaffefilter av papir (6) i filterholderen.
3. Tilsett den nødvendige kaffemengden, se § 1.4 **ANBEFALTE KAFFEMENGDER**.
4. En strøken måleskje (medlevert) inneholder omtrent 40 gram kaffe.
5. Skyv filterholderen (5) i apparatet.
6. Kontroller at apparatet er skrudd på av. Hvis ikke skrur apparatet på fra å sette bryteren (1) i av-stilling 0.
7. Hell en kanne eller et målebeger (TH-utførelse) kaldt vann i kaldtvannsbeholderen (8).
8. Sett kannen under filterholderen med én gang.
 - På glasskanner må vippelokket lukkes.
 - På termokanner og airpots må derimot lokket være åpent.
 - La blanderøret være i airpot-kannen.
9. Skrus apparatet på ved å sette bryteren (1) i på-stilling 1.
10. Indikatorlampen (10) begynner å lyse og kaffetraktingen startes.
11. Når traktesprosessen er avsluttet, slukker indikatorlampen (10) og apparatet gir fra seg et lydsignal (3 ganger) som tegn på at kaffen kan serveres.

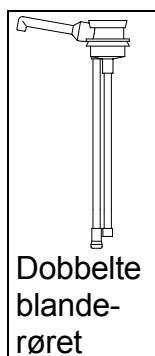

12. Ved utførelsen med glasskanner og mer enn én varmeplate, er det mulig å sette den fulle kaffekannen på den andre varmeplaten. Man kan nå trakte en ny kanne med kaffe med én gang på samme måte som beskrevet ovenfor.
13. Skru på varmeplaten ved å sette bryteren (2) i på-stilling. Varmeplaten står på selv etter at resten av apparatet er skrudd av. Sett bryteren i av-stilling igjen når den ekstra varmeplaten ikke brukes lenger.

Å LAGE TE

Selvfølgelig kan man også lage te med dette apparatet. Det skjer på samme måte som kaffetraktingen. Bare bruk løs te eller teposer i stedet for papirfilter og kaffe.

- Til bruk av løs te fåes en spesiell tefilterholder (med sil)
- Til bruk av teposer kan en normal filterholder brukes. Legg teposene i filterholderen eller heng dem i kannen.

OBS! Bruk aldri en filterholder og en kanne som har vært brukt til kaffe. Kafferester vil påvirke tesmaken negativt.

ADVARSEL



Under bruken kan noen av apparatets deler bli varme.



1.7 Rengjøring

Det er en selvfølge at man må sørge for at apparatet og tilbehøret er rent. Apparatet kan best rengjøres med en fuktig klut, eventuelt med en mild såpe uten skuremiddel. Glasskannene og filterholderen kan vaskes opp på vanlig måte og deretter skylles grundig. Termokannene og pumpekannene kan skylles med varmt vann. Hvis det ikke er mulig å fjerne alle kaffe- og terester på denne måten, anbefales man å bruke vår **Cleaner**. Den er enkel å bruke:

FORSIKTIGHETSREGEL



Bruk hansker når **Cleaner** anvendes!

RENGJØRING AV GLASSKANNER OG FILTERHOLDER

1. Fyll et kar med ca. 5 liter varmt vann (min. 80 °C) og løs opp 1 pose med **Cleaner** i dette.
2. Legg delene som skal rengjøres i denne oppløsningen. For å oppnå et godt resultat må fjæren fjernes fra filterholderen.
3. La nå oppløsningen virke en stund (maksimalt 30 minutter).
4. Skyll av **Cleaner**-oppløsningen.
5. Deretter må alt skylles godt med varmt vann.
6. Glem ikke å sette fjæren tilbake i filterholderen igjen etter behandlingen.

RENGJØRING AV TERMOKANNER OG PUMPEKANNER

1. Løs opp **Cleaner** i varmt vann, ca. 5 gram pr. liter.
2. Fyll termokannen eller pumpekannen med **Cleaner**-oppløsningen.
3. La oppløsningen virke i maksimalt 30 minutter og skyll den deretter bort.
4. Skyll kannene noen ganger grundig med varmt vann (80 °C).



1.8 Kalkfjerning

Når apparatet brukes avleires det kalk. Apparatet er utstyrt med en signaleringsmekanisme som aktiveres når kalkmengden overskrider et visst nivå. Dersom denne kalkfjerningssignaleren aktiveres (signallyset i den røde trekanten (9) begynner å blinke), må kalken fjernes fra apparatet. Ellers kan det ikke garanteres at apparatet virker som det skal. Når lampen begynner å blinke er det imidlertid ikke noe problem å trakte kaffe enda noen ganger. Man kan vente til det passer å fjerne kalken fra apparatet.

Kalkfjerning foregår slik:

1. Les først bruksanvisningen og anbefalingene på posen med kalkfjerningsmiddel. Vi anbefaler at man bruker middelet **Renegite**, som er testet av oss.
2. Løs opp 100 gr **Renegite** i 1 liter varmt vann.
3. Plasser den tomme filterholderen (5) i apparatet og sett en tom kanne under.
4. Hell **Renegite**-oppløsningen forsiktig i kaldtvannsbeholderen (8). Lokket på beholderen må stå åpent under kalkfjerningen.
5. Skru på apparatet med bryteren (1). Oppløsningen kommer ned i kannen.
6. Skru av apparatet med bryteren (1) etter 1 minutt.
7. Vent nå i 2 minutter. **Renegite**-oppløsningen kan nå virke.
8. Etter 2 minutters venting må apparatet skrues på igjen slik at resten av **Renegite**-oppløsningen kan renne ned.
9. Når det ikke drypper mere **Renegite** -oppløsning ut av filterholderen, kan den **Renegite**-oppløsningen som er i kannen helles ut.
10. Deretter må apparatet skylles grundig ved å utføre den vanlige trakteprosessen to ganger, uten bruk av kaffe. Tøm kannen mellom hver gang.

Etter dette er apparatet klart til traktning av kaffe igjen.

FORSIKTIGHETSREGLER



- Gå ikke fra apparatet under kalkfjerningsprosessen.
- Bruk hansker og ansiktsbeskyttelse mens kalkfjerning pågår.



1.9 Feil

Ved feil, les listen over feil.
Dersom problemet ikke kan løses på denne måten, må man kontakte forhandleren, service-montøren eller et av service-kontorene

ADVARSEL



Når apparatet må åpnes, f.eks. i forbindelse med reparasjon, må først støpselet tas ut av stikkontakten.

LISTE OVER FEIL

| SYMPTOM: | MULIG ÅRSAK: | HANDLING: |
|---|---|---|
| <ul style="list-style-type: none">Lampene på bryterne lyser litt første gang apparatet tas i bruk. Etter en liten stund lyser de ikke lenger. | <ul style="list-style-type: none">Den eksterne sikringen er gått; kursen er overbelastet. | <ul style="list-style-type: none">Skift sikring. Bruk apparatet på en egen kurs. |
| <ul style="list-style-type: none">Kalkfjerningslampen blinker første gang apparatet tas i bruk. | <ul style="list-style-type: none">Det er en feil på apparatet. | <ul style="list-style-type: none">Ring forhandler eller service-montør. |
| <ul style="list-style-type: none">Kalkfjerningslampen fortsetter å blinke etter kalkfjerningen. | <ul style="list-style-type: none">Kalkdannelsen er for stor. | <ul style="list-style-type: none">Ring forhandler eller service-montør. |
| <ul style="list-style-type: none">Kalkfjerningslampen blinker. | <ul style="list-style-type: none">Kalkdannelsen i apparatet overskrider den kritiske grensen. | <ul style="list-style-type: none">Fjern kalk fra apparatet, se § 1.8, Kalkfjerning. |
| <ul style="list-style-type: none">Lampene lyser, men det kommer ikke noe vann i filterholderen. | <ul style="list-style-type: none">Elementsikringen har trådt i kraft. | <ul style="list-style-type: none">Ring forhandler eller service-montør. |
| <ul style="list-style-type: none">Filterholderen renner over. | <ul style="list-style-type: none">Fjæren i filterholderen er ikke tilstede. | <ul style="list-style-type: none">Plasser fjæren i filterholderen. |

MED FORBEHOLD OM ENDRINGER



1.1 Indledning

Vi er glade for, at De har valgt et af vore kvalitetsprodukter. For at opnå sikker og optimal udnyttelse af apparatet bør De læse brugsanvisningen grundigt.

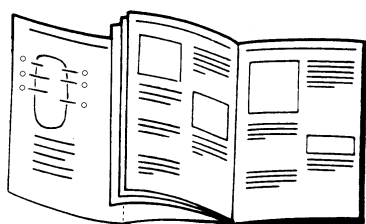

Klap foldeudsidene bag i brugsanvisningen ud under læsningen af vejledningen.

| Indhold | Side |
|--|------|
| 1.1 INDLEDNING | 49 |
| 1.2 UDGAVER OG TYPER | 49 |
| 1.3 ADVARSLER OG FORHOLDSREGLER | 50 |
| 1.4 KORT BESKRIVELSE AF APPARATET | 51 |
| 1.5 SÅDAN ANBRINGES OG TAGES APPARATET I BRUG | 52 |
| 1.6 SÅDAN BRUGES APPARATET..... | 53 |
| 1.7 RENGØRING..... | 54 |
| 1.8 AFKALKNING | 55 |
| 1.9 FEJL..... | 56 |

1.2 Udgaver og typer

Denne brugsanvisning gælder for følgende kaffemaskiner.

Mnd1-021
Mnd2-021

TH10-021
TH20-021

MndWB3-021

MndTW-021
MndTW-022

(Der henvises til sidste side i denne brugervejledning m.h.t. billederne)

For oplysninger om bl.a. effekt, model- og typenummer o.s.v. henvises til typepladen på apparatet. Notér disse oplysninger bagerst i denne brugsvejledning.



1.3 Advarsler og forholdsregler

For sikker og korrekt brug af kaffemaskinen skal følgende advarsler og sikkerhedsregler overholdes:

ADVARSLER



- △ Dyb aldrig apparatet i ned vand.
- △ Hold øje med apparatet ved vedligeholdelsesarbejder, såsom afkalkning.
- △ Sørg for at ledningen ikke kommer til at ligge på varmepladen.
- △ Apparatet skal være tilsluttet lysnettet på en sådan måde, at strømmen nemt kan afbrydes.
- △ Fabrikanten påtager sig intet ansvar for skade som følge af forkert installation, brug eller vedligeholdelse.
- △ Når maskinen er i brug, bliver visse dele af apparatet meget varme.

FORHOLDSREGLER

- Hvis maskinen ikke er i brug i længere tid, skal stikket tages ud af stikkontakten.
- Normalt bliver der altid lidt vand tilbage i apparatet. Vær opmærksom herpå, hvis apparatet er anbragt i et lokale, hvor temperaturen kan komme under 0°C.

- Når alt vand er fjernet fra apparatet, skal instruktionerne under "Sådan anbringes og tages apparatet i brug" på ny følges.
- Det anbefales at bruge øjen/ansigtsværn og handsker ved brug af stærke rengørings- eller afkalkningsmidler.
- Undgå at spilde afkalkningsopløsning uden på apparatet, da dette kan medføre blivende beskadigelse. Spildt afkalkningsmiddel skal hurtigst muligt fjernes, hvorved sikkerhedsreglerne i brugsanvisningen skal følges. Derefter rengøres pletten grundigt.
- Vask hænderne efter brug af stærke rengøringsmidler eller afkalkningsmidler.
- Lad alle reparationer foretage af en fagmand.
- Ved reparationer og vedligeholdelse, hvor apparatet skal åbnes, skal stikket fjernes fra stikkontakten.
- Apparatet skal tilsluttes jord.
- Brug altid godkendte materialer og komponenter til installationen.
- Overhold altid gældende regler og normer ved installationen.



1.4 Kort beskrivelse af apparatet

Apparatets vigtigste dele er angivet på foldeudsidet. Hold foldeudsidet åben under læsningen af denne brugsanvisning.

1. Afbryder
2. Afbryder for den øverste varmeplade
3. Varmeplade
4. Glaskande
5. Filterholder
6. Kaffefilter (papir)
7. Varmeplade
8. Koldtandsbeholder
9. Afkalkningslampe
10. Lampe (lyser når apparatet er tændt)

ANBEFALEDE KAFFEMÆNGDER

Brug 35 til 50 g kaffe (finmalet pr. liter, alt efter smag.

Glaskande:

1,7 liter.....60-85 gram

Termokande eller

pumpekande:

1,9 liter.....65-95 gram

2,2 liter.....75-110 gram

MÅLESKE

Den medfølgende måleske indeholder strøget ca. 40 g kaffe.

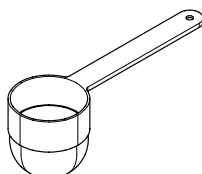

LAMPER



Når den grønne lampe lyser brygger apparatet kaffe. Så længe den grønne lampe lyser løber kaffen igennem. Når kaffebrygningen er klar høres der tre lydsignaler og den grønne lampe slukkes.

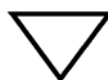

Den røde lampe blinker, når apparatet skal afkalkes. Man kan dog stadig brygge enkelte kander kaffe og vente indtil man finder et egnet tidspunkt til afkalkning af apparatet (se § 1.8).

FRISK VAND FRA HANEN

Brug fortrinsvis friskt vand fra hanen til kaffebrygning.



| TILBEHØR | Mondo 1 | Mondo 2 | Th 10 | Th 20 | Mondo 3 WB | Mondo Twin |
|-----------------------|---------|---------|-------|-------|------------|------------|
| Glaskande | 1 | 2 | -- | -- | 3 | 4 |
| Filterholder + fjeder | 1 | 1 | 1 | 1 | 1 | 2 |
| Filterholder (pose) | 1 | 1 | 1 | 1 | 1 | 1 |
| Cleaner | 1 | 1 | 1 | 1 | 1 | 1 |
| Renegite | 1 | 1 | 1 | 1 | 1 | 1 |
| Måleske | 1 | 1 | 1 | 1 | 1 | 1 |
| Kande | -- | -- | 1 | 1 | -- | -- |



1.5 Sådan anbringes og tages apparatet i brug

1. Anbring apparatet på arbejdsbordet.
2. Kontroller at apparatet står stabilt og horisontalt.
3. Find en ledig stikkontakt i nærheden.
4. Sæt en tom filterholder (5) i apparatet og anbring en tom kande (4) under holderen. **OBS!**
 - På TH-udgaver skal låget på termokanden eller pumpekanden stå åbent.
 - Blanderøret på pumpekanden skal blive siddende i kanden.
5. Hæld nu en kande henholdsvis målebæger (TH-udgave) koldt vand i koldtvandsbeholderen (8).
6. Vent i 3 minutter. (Herved forsvinder al luft ud af apparatet).
7. Slå alle afbrydere (1) og (2) (hvis relevant) fra = 0.
8. Sæt stikket i stikkontakten.
9. Tænd for apparatet ved at sætte afbryderen (1) på 1. Den grønne lampe (10) lyser og en del af vandet løber ned i kanden.

10. Når den grønne lampe (10) slukker, skal kanden tømmes.

Herefter er apparatet klar til brug.

Bemærkning:

1. Der bliver altid lidt vand tilbage i apparatet i slanger, elementer o.s.v. Vær opmærksom på dette når:
 - apparatet flyttes.
 - apparatet anbringes i et rum, hvor temperaturen kan komme under frysepunktet.
2. Hvis der af en eller anden grund ikke er mere vand i apparatet skal ovenstående handlinger gentages (punkt 4-10).

ADVARSEL



Sørg for at ledningen ikke ligger på varmepladen



1.6 Sådan bruges apparatet

KAFFEBRYGNING

1. Inden brug kontrolleres om fjederen nederst i filterholder (5) er anbragt korrekt (fjederen skal ligge fladt på bunden af filterholderen).
2. Anbring et kaffefilter af papir (6) i filterholderen.
3. Hæld den ønskede kaffemængde på, se § 1.4 ANBEFALEDE

KAFFEMÆNGDER.

4. Den medfølgende måleske indeholder strøget ca. 40 g.
5. Sæt filterholderen (5) i apparatet.
6. Kontroller, at apparatet er afbryde. Hvis dette ikke er tilfældet, tændes apparatet ved at sætte afbryderen (1) på 0.
7. Hæld en kande eller et målebæger (TH-udgaver) koldt vand i koldtvandsbeholderen (8).
8. Anbring kanden under filterholderen.
 - Ved glaskander skal låget være lukket.
 - Ved termokander og pumpekander skal dækslet stå åbent.
 - Ved pumpekander skal blanderøret blive siddende i kanden.
9. Slå afbrydere (1) fra =0.
10. Lampen (10) lyser og kaffebrygningen begynder.
11. Når kaffebrygningen er færdig, slukkes lampen (10), og apparatet afgiver 3 lydsignaler som tegn på, at kaffen er klar.

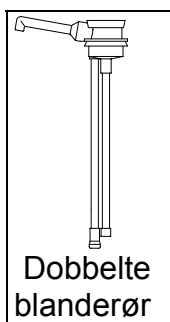

12. Ved udgaver med glaskander og mere end en varmeplade kan man sætte den fyldte kaffekande over på den anden varmeplade. Derefter kan man sætte en ny kande kaffe igang ved at gentage ovenstående procedure.
13. Tænd for varmepladen ved at sætte afbryderknappen (2) på. Varmepladen er nu tændt, også når der er slukket for resten af apparatet. Man slukker for varmepladen ved at igen at sætte afbryderknappen på fra.

TEBRYGNING

Man kan selvfølgelig også brygge te på dette apparat. Tebrygning foregår på samme måde som at brygge kaffe, bortset fra, at der skal bruges løs te eller teposer i stedet for kaffefiltre af papir.

- Til brug med løs te findes en særlig tefilterholder (med tesi).
- Ved brug af teposer kan den almindelige filterholder anvendes. Læg teposerne i filterholderen eller hæng dem i kanden.

Bemærk! Brug ikke en filterholder eller kande, der netop har været anvendt til kaffe. Kafferester har en dårlig indflydelse på tesmagen!

ADVARSEL



Når apparatet er tændt kan nogle dele blive meget varme.



1.7 Rengøring

Det er en selvfølge, at apparatet og tilbehøret skal holdes rene. Apparatet rengøres med en fugtig klud, eventuelt med et ikke-ridsende/ikke-ætsende rengøringsmiddel. Glaskanderne og filterholderen kan vaskes op på normal vis og derefter skylles af. Termokanderne og pumpekander skylles rene med varmt vand. Hvis det er vanskeligt at få alle kaffe- og tebelægninger fjernet på denne måde, anbefaler vi, at man anvender **Cleaner**. **Cleaner** anvendes på følgende måde:

FORHOLDSREGEL



Anvend handsker ved brugen af **Cleaner**!

RENGØRING AF GLASKANDER OG FILTERHOLDER

1. Fyld en opvaskebalje med ca. 5 l varmt vand (min. 80 °C) og opløs indholdet af 1 pose **Cleaner** heri.
2. Læg de dele, der skal rengøres, i opløsningen. Fjederen i bunden af filterholderen skal fjernes for at opnå et godt resultat.
3. Delene skal stå i blød i ca. 30 minutter.
4. Skyl **Cleaner**opløsningen af.
5. Derefter skylles godt efter med varmt vand.
6. Husk at genanbringe fjederen i filterholderen.

RENGØRING AF TERMOKANDER OG PUMPEKANDER

1. Opløs **Cleaner** i ca. 5 l varmt vand.
2. Fyld termokanden/pumpekanden med denne **Cleaner**opløsning.
3. Vent i ca. 30 minutter inden opløsningen skylles væk.
4. Skyl kanderne flere gange med varmt vand (80 °C).



1.8 Afkalkning

Efter nogen tids brug afsættes der kalk i apparatet. Apparatet er udstyret med en alarm, der fortæller, at kalkafsætningen har overskredet en bestemt værdi. Hvis alarmen aktiveres (lampen i den røde trekant (9) blinker), skal apparatet afkalkes. I modsat fald kan fabrikanten ikke stå inde for, at apparatet virker tilfredsstillende. Man kan dog sætte enkelte kander kaffe igang og vente indtil man finder et egnet tidspunkt til afkalkning af apparatet.

Sådan foregår afkalkningen:

1. Læs først brugsanvisningen og anbefalingerne på afkalkningsmidlets emballage. Vi anbefaler, at De bruger det af os testede middel **Renegite**.
2. Opløs 100 g **Renegite** i 1 l varmt vand.
3. Anbring den tomme filterholder (5) i apparatet og sæt en tom kande under filterholderen.
4. Hæld forsigtigt Renegiteopløsningen i koldtandsbeholderen (8). Beholderens dæksel skal stå åbent under afkalkningen!
5. Tænd for apparatet med afbryderknappen (1). Opløsningen løber ned i kanden.

6. Sluk for apparatet efter 1 minut med afbryderknappen (1).
7. Vent nu i 2 minutter.
Renegiteopløsningen opløder nu kalken.
8. Efter 2 minutter tændes igen for apparatet, så resten af **Renegite**opløsningen kan løbe ned i kanden.
9. Når der ikke drypper mere **Renegite**opløsning fra filterholderen, kan **Renegite**opløsningen i kanden skylles bort.
10. Herefter skyldes apparatet godt efter ved at gennemføre den normale kaffebrygningsprocedure 2 gange, men uden kaffe! Tøm kanden ind imellem.
11. Nu er apparatet igen klar til kaffebrygning.

FORHOLDSREGLER



- Hold øje med apparatet under afkalkningen.
- Brug handsker og ansigtsværn under afkalkningen.



1.9 Fejl

Ved fejl, se først i fejloversigten.
Hvis fejlen ikke kan afhjælpes ved hjælp af fejloversigten, skal De henvende Dem til Deres forhandler.

ADVARSEL



Hvis apparatet skal åbnes, f.eks. ved reparation, skal stikket tages ud af stikkontakten.

FEJLOVERSIGT

| FEJL: | MULIG ÅRSAG: | FEJLAFHJÆLPNING: |
|---|--|--|
| <ul style="list-style-type: none">• Under ibrugtagning lyser lamperne op et øjeblik. Derefter lyser de ikke mere. | <ul style="list-style-type: none">• Den eksterne sikring er gået. Gruppen er overbelastet. | <ul style="list-style-type: none">• Udskift den pågældende sikring. Tilslut apparatet til en anden gruppe. |
| <ul style="list-style-type: none">• Ved første ibrugtagning blinker afkalkningslampen. | <ul style="list-style-type: none">• Der er en fejl i apparatet. | <ul style="list-style-type: none">• Kontakt Deres forhandler. |
| <ul style="list-style-type: none">• Afkalkningslampen bliver ved med at blinke efter afsluttet afkalkning. | <ul style="list-style-type: none">• Kalkafsætningen er for stor. | <ul style="list-style-type: none">• Kontakt Deres forhandler. |
| <ul style="list-style-type: none">• Afkalkningslampen blinker. | <ul style="list-style-type: none">• Kalkafsætningen i apparatet overskrider den kritiske grænse. | <ul style="list-style-type: none">• Afkalk apparatet, se § 1.8. Afkalkning. |
| <ul style="list-style-type: none">• Lamperne lyser, men der kommer ikke vand i filterholderen. | <ul style="list-style-type: none">• Sikringen af elementet er koblet ind. | <ul style="list-style-type: none">• Kontakt Deres forhandler. |
| <ul style="list-style-type: none">• Filterholderen løber over. | <ul style="list-style-type: none">• Fjederen i filterholderen mangler. | <ul style="list-style-type: none">• Anbring fjederen i filterholderen. |

ÆNDRINGER FORBEHOLDES



1.1 Johdanto

Olemme iloisia laatutuotteeseemme osoittamastasi luottamuksesta. Jotta sinulle olisi mahdollisimman paljon hyötyä kahvinkeittimestä ja jotta voisit käyttää sitä mahdollisimman turvallisesti, lue tämä käyttöohje huolellisesti.

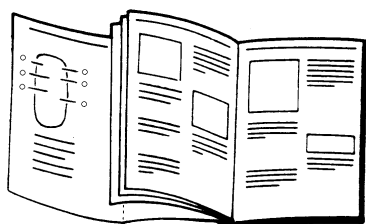

Pidä
taitelehteä
auki
käyttöohjetta
lukiessasi.

Sisällysluettelo

S.

| | |
|---|----|
| 1.1 JOHDANTO..... | 57 |
| 1.2 MALLIT JA TYYPIT | 57 |
| 1.3 TURVAOHJEET JA VAROTOIMENPITEET | 58 |
| 1.4 LYHYT YLEISKATSAUS LAITTEESTA..... | 59 |
| 1.5 SJOITTAMINEN JA KÄYTTÖNOTTO..... | 60 |
| 1.6 KÄYTTÖ | 61 |
| 1.7 PUHDISTUS | 62 |
| 1.8 KALKINPOISTO | 63 |
| 1.9 HÄIRIÖT | 64 |

1.2 Mallit ja tyypit

Tämä käyttöohje koskee seuraavia kahvinkeitimiä.

Mnd1-021
Mnd2-021

TH10-021
TH20-021

MndWB3-021

MndTW-021
MndTW-022

(Ks. kuvat tämän käyttöohjeen viimeiseltä sivulta.)

Ks. laitteen tekniset tiedot, kuten tyyppikilvestä. Merkitse tiedot muistiin tämän käyttöohjeen viimeisille sivuille.



1.3 Turvaohjeet ja varotoimenpiteet

Kahvinkeittimen turvallisen käytön edellytyksenä on seuraavien ohjeiden tarkka noudattaminen.

TURVAOHJEET



- △ Älä koskaan upota laitetta veteen.
- △ Älä poistu laitteen luota hoitotoimenpiteiden, kuten kalkinpoiston, aikana.
- △ Pidä huoli siitä, ettei verkkojohto joudu lämpölevylle.
- △ Laite on aina liitettävä sähköverkkoon niin, että liitäntä on helppo katkaista.
- △ Valmistaja ei ole vastuussa vahingosta, joka aiheutuu muusta kuin tässä käyttöohjeessa kuvatusta asennuksesta, käytöstä tai kuvatuista hoitotoimenpiteistä.
- △ Käytön aikana jotkin laitteen osat kuumenevat hyvin paljon.

VAROTOIMENPITEET

- Jos laite on pitkän aikaa käyttämättä, on järkevää irrottaa pistoke pistorasiasta.
- Laitteeseen jää aina hieman vettä. Ota se huomioon sijoittaessasi laitteen, jossa lämpötila voi laskea nollan alapuolelle.

- Kun kaikki vesi on tyhjennetty laitteesta, toimi luvussa "Sijoittaminen ja käyttöönotto" kuvattujen ohjeiden mukaan.
- Jos käytät voimakasta puhdistus- tai kalkinpoistoainetta, on erityisen suositeltavaa käyttää turvalaseja (kasvonsuojusta) ja käsineitä.
- Estä kalkinpoistoaineliuoksen roiskuminen laitteen ulkopuolelle, koska se voi pysyvästi vahingoittaa ulkokuorta. Siinä tapauksessa, että kalkinpoistoainetta kuitenkin on päässyt roiskumaan, se on poistettava mahdollisimman nopeasti ottaen huomioon käyttöohjeissa mainitut varotoimenpiteet. Sen jälkeen pinta on heti puhdistettava perusteellisesti.
- Pese kädet voimakkaan puhdistus- tai kalkinpoistoaineen käytön jälkeen.
- Anna ammattimiehen suorittaa kaikki korjaustyöt.
- Jos laite on avattava, esim. korjaustöiden takia, pistoke on aina ensin irrotettava pistorasiasta.
- Pistoke on pantava maadoitettuun pistorasiaan.
- Käytä aina hyväksytyjä materiaaleja ja osia laitteen asentamiseen.
- Ota asennuksessa aina huomioon paikalliset säännökset ja normit.



1.4 Lyhyt yleiskatsaus laitteesta

Kahvinvalmistuksen lopussa äänimerkki kuuluu kolme kertaa ja vihreä valo sammuu. Taitelehdessä on kuvattu kaikki tärkeimmät osat. Pidä tätä taitelehteä avoimena lukiessasi tätä käyttöohjetta.

1. Laitteen (ja alalämpölevyn) päälle/pois päältä kytkin
2. Ylälämpölevyn päälle/pois päältä - kytkin
3. Lämpölevy
4. Lasikannu, termoskannu tai pumppu termoskannu
5. Suodatinsuppilo
6. Suodatinpussi (paperinen)
7. Lämpölevy
8. Kylmävesisäiliö
9. Kalkinpoiston tarvetta osoittava merkkivalo
10. "Käytössä" - merkkivalo

KAHVIJAUHEEN KÄYTTÖ

Käytä 40-60 g kahvijauhetta (suodatinjauhatusta) litraa kohden, mausta riippuen.

Lasikannu:

1,7 liter.....85-100 gram

Termoskannu tai

pumppu termoskannu:

1,9 liter 95-115 gram

2,2 liter 110-130 gram

MITTALUSIKKA

Mukana olevaan mittalusikkaan mahtuu tasapäisenä noin 40 g kahvijauhetta.

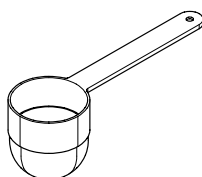

MERKKIVALOT



Vihreä valo ilmoittaa, että kahvinkeitin valmistaa parhaillaan kahvia. Niin kauan kuin vihreä valo palaa, kahvi valuu.

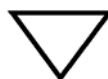

Punainen valo vilkkuu, jos laitteelle on suoritettava kalkinpoisto. Kahvia voidaan kuitenkin vielä valmistaa muutamia kertoja ongelmitta ennen kalkinpoistoa, katso § 1.8.

PUHDASTA VETTÄ HANASTA

Käytä ainoastaan puhdasta vesijohtovettä kahvin valmistamiseen.



| LISÄTARVIKKEET | Mondo 1 | Mondo 2 | Th 10 | Th 20 | Mondo 3 WB | Mondo Twin |
|--------------------------|---------|---------|-------|-------|------------|------------|
| Lasikannu | 1 | 2 | -- | -- | 3 | 4 |
| Suodatinsuppilo + jousi | 1 | 1 | 1 | 1 | 1 | 2 |
| Suodatinpaperi (pakkaus) | 1 | 1 | 1 | 1 | 1 | 1 |
| Cleaner | 1 | 1 | 1 | 1 | 1 | 1 |
| Renegite | 1 | 1 | 1 | 1 | 1 | 1 |
| Mittalusikka | 1 | 1 | 1 | 1 | 1 | 1 |
| Kaatokannu | -- | -- | 1 | 1 | -- | -- |



1.5 Sijoittaminen ja käyttöönotto

1. Aseta laite paikalleen.
2. Tarkista, että laite on vaakasuorassa asennossa tukevalla alustalla.
3. Tarkista, että lähettyvillä on vapaa pistorasia.
4. Aseta tyhjä suodatinsuppilo (5) laitteeseen ja pane tyhjä kannu (4) sen alle. **Huom!**
 - Avaa TH-mallissa termoskannun tai pumppuatermoskannun kansi.
 - Älä poista pumppuatermoskannun sekoitusputkea.
5. Kaada ensin kannullinen tai mittaastiallinen (TH-mallissa) kylmää vettä kylmävesisäiliöön (8).
6. Odota tämän jälkeen 3 minuuttia. (Ilma häviää tällöin laitteesta).
7. Aseta kaikki käyttökytkimet (1) ja (2, jos on) pois päältä -asentoon 0.
8. Pane pistoke pistorasiaan.
9. Kytke laite päälle panemalla kytkin (1) asentoon 1. Vihreä merkkivalo syttyy ja osa kaadetusta vedestä valuu kannuun.

10. Kun vihreä valo (10) on sammunut, kannu on tyhjennettävä.
Tämän jälkeen laite on käyttövalmis.

Huomautus:

1. Laitteessa jää aina vettä putkiin, elementtiin jne. Ota tämä huomioon:
 - kun siirrät laitteen toiseen paikkaan.
 - kun laite on paikassa, jossa lämpötila voi laskea nollan alapuolelle. toistettava.
2. Jos jostakin syystä laitteessa ei ole enää vettä, edellä mainitut toimenpiteet (kohdat 4-10) on toistettava.

VAROITUS



Pidä huoli, ettei verkkojohto pääse lämpölevylle



1.6 Käyttö

KAHVIN SUODATUS

1. Tarkista, että jousi on kunnolla paikallaan suodatinsuppilon (5) pohjalla (jousen on oltava tasaisesti levitettyinä suodatinsuppilon pohjalla).
2. Aseta suodatinpaperi (6) suodatinsuppiloon.
3. Pane tähän haluamasi määrä kahvijauhetta, ks. sivu § 1.4

KAHVIJAUHEEN KÄYTTÖ.

4. Mukana olevaan mittalusikkaan mahtuu tasapäisenä noin 40 g kahvijauhetta.
5. Aseta suodatinsuppilo (5) laitteeseen.
6. Tarkista, että laitteen virta on pois päältä. Sen saa pois painamalla kytkin (1) asentoon 0.
7. Kaada kannullinen tai mitta-astiallinen (TH-mallissa) kylmää vettä kylmävesisäiliöön (8).
8. Aseta kannu sen jälkeen välittömästi suodatinsuppilon alle.
 - Lasikannun kääntökannen on oltava kiinni.
 - Termoskannun tai pumppu- termoskannun kannen on puolestaan oltava auki.
 - Älä poista pumppu- termoskannun sekoitusputkea.
9. Laita virta päälle kytkimestä (1) painamalla se asentoon 1.
10. Merkkivalo (10) syttyy ja kahvin valmistus alkaa.
11. Kahvinvalmistuksen loputtua merkkivalo (10) sammuu ja laitteesta kuuluu äänimerkki (3x), joka ilmoittaa kahvin olevan valmista.

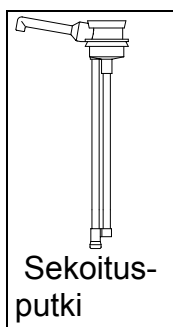

12. Mallissa, johon kuuluu lasikannuja ja jossa on enemmän kuin yksi lämpölevy, on mahdollisuus asettaa valmis kahvikannu toiselle lämpölevylle. Nyt voidaan välittömästi valmistaa uutta kahvia edellä kuvatulla tavalla.
13. Kytke lämpölevy päälle asettamalla kytkin (2) asentoon. Lämpölevy jää päälle, vaikka laitteen muut osat on kytketty pois päältä. Jos lämpölevyä ei enää tarvita, kytke se pois päältä kääntämällä kytkin asentoon.

TEEN VALMISTUS

Laitteella voidaan valmistaa myös teetä. Voit käyttää joko irtoteetä tai teepusseja.

- Irtoteen käyttöön on oma sihdillinen teesuodatinsuppilo.
- Teepusseilla voidaan käyttää tavallista suodatinsuppiloa. Pane teepussit suodatinsuppiloon tai ripusta ne kannuun.

Huomautus!

Älä koskaan käytä samaa suodatinsuppiloa, ja lasikannuja kuin kahvinvalmistuksessa, sillä niistä voi irrota teehen kahvin makua.

VAROITUS



Käytön aikana jotkin laitteen osat voivat kuumentua .



Itsestään selvää on, että laite ja siihen kuuluvat lisävarusteet on pidettävä puhtaina. Laite on paras puhdistaa kostealla rievulla, tarvittaessa puhdistusaineella, joka ei ole pintaa vahingoittava tai/eikä syövyttävä. Lasikannut ja suodatinsuppilo voidaan pestä normaalisti. Pesun jälkeen ne on huuhdottava hyvin. Termoskannut ja pumppu termoskannut voidaan huuhdella kuumalla vedellä. Jos kaikkia kahvi- ja teejätteitä on vaikea poistaa, on suositeltavaa käyttää omaa **Cleaner**-puhdistusainettamme. Sen käyttö on hyvin yksinkertaista:

VAROTOIMENPIDE



*Käytä aina käsineitä puhdistaussasi **Cleaner**-puhdistusaineella.*

LASIKANNUJEN JA SUODATINSUPPILON PUHDISTUS

1. Kaada pesuvatiin noin 5 litraa kuumaa vettä (väh. 80 °C) ja liuota siihen pussillinen **Cleaner**-puhdistusainetta.
2. Pane puhdistettavat osat tähän liuokseen. Hyvän tuloksen saamiseksi jousi on poistettava suodatinsuppilosta.
3. Anna osien liuota jonkin aikaa (enintään 30 min.).
4. Kaada **Cleaner**-liuos pois.
5. Huuhtelee lopuksi kaikki osat huolellisesti kuumalla vedellä.
6. Älä unohda panna jouta takaisin suodatinsuppiloon pesun jälkeen.

TERMOSKANNUJEN JA PUMPPUTERMOSKANNUJEN PUHDISTUS

1. Liuota **Cleaner**-puhdistusaine kuumaan veteen, noin 5 g/l.
2. Täytä termoskannu tai pumppu termoskannu tällä **Cleaner**-liuoksella.
3. Anna liuoksen vaikuttaa vähintään 30 min. ja kaada se sen jälkeen pois.
4. Huuhtelee kannut huolellisesti kuumalla vedellä (80 °C) muutamia kertoja.



1.8 Kalkinpoisto

Laitteeseen kerääntyy kalkkia käytön aikana. Laitteessa on merkkivalo, joka syttyy, kun kalkin määrä ylittää tietyn arvon. Jos kalkinpoiston tarvetta ilmoittava merkkivalo syttyy (punaisessa kolmiossa (9) oleva merkkivalo alkaa vilkkua), kalkinpoisto on suoritettava. Muussa tapauksessa laitteen toimintaan voi tulla häiriöitä. Kun merkkivalo alkaa vilkkua, kahvia voidaan valmistaa vielä muutaman kerran ennen kalkinpoistoa.

Kalkinpoisto tapahtuu seuraavalla tavalla:

1. Lue ensin kalkinpoistoainepussissa olevat käyttöohjeet ja suositukset. Suosittelemme käytettäväksi testaamaamme **Renegite**-kalkinpoistoainetta.
2. Liuota 100 g **Renegite**ä yhteen litraan lämmintä vettä.
3. Sijoita tyhjä suodatinsuppilo (5) laitteeseen ja aseta tyhjä kannu sen alle.
4. Kaada varovasti **Renegite**-liuos kylmävesisäiliöön (8). Vesisäiliön kannen on oltava auki kalkinpoiston aikana!

5. Kytke laite päälle kytkimellä (1). Liuos alkaa valua kannuun.
6. Kytke laite pois päältä kytkimellä (1) noin 1 minuutin kuluttua.
7. Odota nyt noin 2 minuuttia. **Renegite**-liuos tarvitsee aikaa tehotakseen.
8. Kahden minuutin kuluttua laite on kytkettävä taas päälle, niin että loput **Renegite**-liuoksesta voi valua läpi.
9. Kun suodatinsuppilosta ei valu enää yhtään **Renegite**-liuosta, kannuun valunut **Renegite**-liuos voidaan kaataa pois.
10. Tämän jälkeen laite on huuhdottava hyvin antamalla veden valua läpi kaksi kertaa ilman kahvia. Muista tyhjentää kannu huuhtelukertojen välillä.

Tämän jälkeen laite on taas käyttövalmis.

VAROTOIMENPITEET



- Älä poistu laitteen luota kalkinpoiston aikana.
- Käytä käsineitä ja kasvonsuojusta kalkinpoiston aikana.



1.9 Häiriöt

Häiriöiden esiintyessä tutki ensin alla olevaa listaa.

Jos tästä ei ole sinulle apua, ota yhteys jälleenmyyjään, korjaajaan tai johonkin huoltopalveluun.

VAROITUS



Jos laite on avattava, esim. korjaustöiden takia, pistoke on aina ensin irrotettava pistorasiasta.

LISTA YLEISIMMISTÄ HÄIRIÖISTÄ

| OIRE: | MAHDOLLINEN SYY: | TOIMENPIDE: |
|---|--|--|
| <ul style="list-style-type: none">• "Käyttöönoton" aikana kytkimien valot palavat hetkisen, mutta sammuvat pian. | <ul style="list-style-type: none">• Sulake on palanut: sähköryhmä on ylikuormitettu. | <ul style="list-style-type: none">• Vaihda kyseinen sulake. Liitä kahvinkeitin eri sähköryhmään. |
| <ul style="list-style-type: none">• Ensimmäistä kertaa käytettäessä kalkinpoiston tarpeen merkkivalo vilkkuu. | <ul style="list-style-type: none">• Laitteessa on vikaa. | <ul style="list-style-type: none">• Ota yhteys jälleenmyyjään tai korjaajaan. |
| <ul style="list-style-type: none">• Kalkinpoiston tarpeen merkkivalo jatkaa vilkkumista vielä kalkinpoiston jälkeenkin. | <ul style="list-style-type: none">• Kalkinmäärä on liian suuri. | <ul style="list-style-type: none">• Ota yhteys jälleenmyyjään tai korjaajaan. |
| <ul style="list-style-type: none">• Kalkinpoiston tarpeen merkkivalo vilkkuu. | <ul style="list-style-type: none">• Laitteen kalkinmäärä ylittää kriittisen rajan. | <ul style="list-style-type: none">• Suorita kalkinpoisto, ks. kohta 1.8. |
| <ul style="list-style-type: none">• Valot palavat, mutta vettä ei valu suodatinsuppiloon. | <ul style="list-style-type: none">• Elementin suojalaite on alkanut toimia. | <ul style="list-style-type: none">• Ota yhteys jälleenmyyjään tai korjaajaan. |
| <ul style="list-style-type: none">• Suodatinsuppilo tulvii yli. | <ul style="list-style-type: none">• Suodatinsuppilossa ei ole joustia. | <ul style="list-style-type: none">• Aseta jousi paikoilleen suodatinsuppiloon. |

OIKEUDET MUUTOKSIIN PIDÄTETÄÄN



1.1 Introducción

Nos alegramos de que haya elegido uno de nuestros productos de calidad. Con el fin de que pueda gozar de las posibilidades de uso de un modo óptimo y seguro, le recomendamos leer con atención este manual de instrucciones.

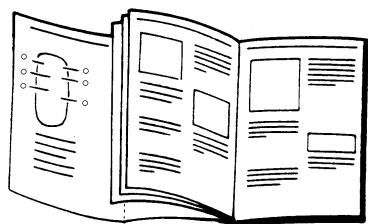

Mantenga extendida la solapa del folleto durante la lectura.

Contenido

Pág.

| | |
|--|----|
| 1.1 INTRODUCCION | 65 |
| 1.2 MODELOS Y TIPOS..... | 65 |
| 1.3 ADVERTENCIAS Y MEDIDAS DE PRECAUCION | 66 |
| 1.4 UNA MIRADA RAPIDA AL APARATO..... | 67 |
| 1.5 COLOCACION Y PUESTA EN MARCHA..... | 68 |
| 1.6 USO | 69 |
| 1.7 LIMPIEZA | 70 |
| 1.8 DESCALCIFICACION | 71 |
| 1.9 AVERIAS | 72 |

1.2 Modelos y tipos

Estas instrucciones de uso son de aplicación sobre las siguientes cafeteras eléctricas.

Mnd1-021
Mnd2-021

Th10-021
Th20-021

MndWB3-021

MndTW-021
MndTW-022

(Vea los grabados de la última página del manual de instrucciones.)

Para información sobre potencia, número de modelo o tipo, etc. véase el sello de fabricación situado sobre el aparato. Anote estos datos al final de este manual.



1.3 Advertencias y medidas de precaución

Para un uso seguro de la cafetera eléctrica debe atenderse a las siguientes advertencias y medidas de precaución.

ADVERTENCIAS



- △ Nunca sumerja la cafetera en agua.
- △ Durante actividades de mantenimiento, como descalcificación, permanezca junto al aparato.
- △ Evite que el cable toque la placa calentadora eléctrica.
- △ El aparato debe estar instalado en la red eléctrica de tal modo que sea fácil desenchufarlo.
- △ El fabricante no se responsabiliza de los daños que resulten de una instalación, uso, o actividades de mantenimiento que no estén descritos en este manual.
- △ Durante el uso del aparato, algunas partes del aparato alcanzan una temperatura muy alta.

MEDIDAS DE PRECAUCIÓN

- Cuando el aparato no se usa durante un largo periodo de tiempo, se aconseja desconectarlo.
- Normalmente queda agua en el aparato después del uso. Téngalo en cuenta si el aparato se coloca en un lugar donde la temperatura puede llegar por debajo de los 0 °C.
- Cuando todo el agua del aparato ha desaparecido, deberá de nuevo aplicar las instrucciones de "Colocación y puesta en marcha". Cuando trabaje con un algún producto limpiador fuerte o un descalcificador, le recomendamos que utilice gafas de seguridad (protector de la cara) y guantes.
- Evite que la solución descalcificadora caiga en la parte exterior del aparato. Esto puede tener como consecuencia daños irreparables para dicha parte. En el caso de que, de todas maneras, cayera descalcificador en la parte exterior, deberá retirarlo enseguida, siguiendo lo indicado en las medidas de seguridad descritas en el manual de instrucciones. Inmediatamente después ha de limpiarse a fondo la zona.
- Lávese las manos después de haber usado un producto limpiador fuerte o descalcificador.
- Deje para un profesional todas las actividades de reparación.
- Cuando el aparato deba ser abierto, como en el caso de reparación, primero ha de desenchufarse el aparato.
- El aparato debe contar con toma de tierra.
- Para la instalación utilice siempre materiales y elementos garantizados.
- Tenga siempre en consideración las reglas y normas locales.



1.4 Una mirada rápida al aparato

En la solapa del folleto aparecen indicadas las partes más importantes del aparato. Mantenga esta solapa extendida durante la lectura de este manual de instrucciones.

1. Interruptor de encendido y apagado del aparato (y placa calentadora inferior)
2. Interruptor de encendido y apagado para la placa calentadora superior
3. Placa calentadora inferior
4. Jarra de cristal, termo, o termo con bomba
5. Recipiente para filtro
6. Filtro de café (papel)
7. Placa calentadora superior
8. Depósito de agua fría
9. Piloto indicador de calcificación
10. Piloto indicador de funcionamiento

CANTIDAD DE CAFÉ

Use de 35 a 50 gramos de café (café molido para filtro) por litro, dependiendo de su gusto.

Jarra de cristal de:

1,7 liter.....60-85 gr

Termo o termo con bomba de:

1,9 liter.....65-95 gr

2,2 liter.....75-110 gr

CACILLO MEDIDOR

El cacillo medidor adjunto contiene, raso, aproximadamente 40 gramos de café.

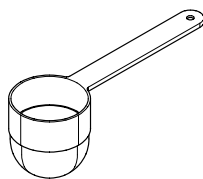

PILOTOS



El piloto verde indica que el aparato está haciendo café. Mientras el piloto verde esté encendido, el café estará filtrándose. Al final del proceso de filtrado de café suena tres veces una señal acústica y se apaga el piloto verde.



El piloto rojo se enciende intermitentemente cuando el aparato debe ser descalcificado. Sin embargo se puede hacer café sin problemas un par de veces antes de encontrar el momento adecuado para descalcificar (véase párrafo 1.8.)

AGUA FRESCA DEL GRIFO

Utilice solamente agua fresca del grifo para hacer café



| ACESORIOS | Mondo 1 | Mondo 2 | Th 10 | Th 20 | Mondo 3 WB | Mondo Twin |
|----------------------------------|---------|---------|-------|-------|------------|------------|
| Jarra de cristal | 1 | 2 | -- | -- | 3 | 4 |
| Recipiente para filtro + resorte | 1 | 1 | 1 | 1 | 1 | 2 |
| Filtro de papel (bolsa) | 1 | 1 | 1 | 1 | 1 | 1 |
| Cleaner | 1 | 1 | 1 | 1 | 1 | 1 |
| Renegite | 1 | 1 | 1 | 1 | 1 | 1 |
| Cacillo medidor | 1 | 1 | 1 | 1 | 1 | 1 |
| Jarra p/servir | -- | -- | 1 | 1 | -- | -- |



1.5 Colocación y puesta en marcha

1. Coloque el aparato en el lugar de trabajo.
 2. Asegúrese de que el aparato está bien asentado.
 3. Asegúrese de que haya cerca un enchufe libre.
 4. Introduzca un recipiente para filtro vacío (5) en el aparato, y coloque debajo una jarra vacía (4).
- Importante!**
- Con los modelos TH retire la tapadera del termo o termo con bomba.
 - Meta el tubo mezclador en la jarra cuando se trate del termo con bomba.
5. Vierta el contenido de una jarra o vaso medidor (modelo TH) en el depósito de agua fría (8).
 6. Espere ahora 3 minutos (a que desaparezca todo el aire del aparato).
 7. Ponga todos los interruptores (1, y 2 si lo tiene) en la posición de desconexión 0.
 8. Enchufe el aparato.

9. Conecte el aparato poniendo el interruptor (1) en la posición 1. El piloto indicador verde (10) se encenderá y una parte de agua introducida se verterá en la jarra.
 10. Vacíe la jarra cuando se apague el piloto verde (10).
- Ahora el aparato está listo para su uso.

Observaciones:

2. Siempre queda algo de agua en el aparato (en tubos, elementos, etc.). Téngalo en cuenta si se:
 - trasladar el aparato;
 - si el aparato está en un lugar donde la temperatura puede llegar por debajo de los cero grados.
3. Si por alguna razón no quedara agua en el aparato, deberán repetirse las operaciones anteriores (del punto 4 al 10)

PRECAUCION



Evite que el cable toque la placa calentadora.



PREPARACION DE CAFÉ

1. Preparacion de café Antes de usar la máquina, asegúrese de que el resorte del recipiente para filtro (5) está bien colocado (debe de estar colocado sobre el fondo del portafiltro).
2. Coloque un filtro de papel (6) en el portafiltro.
3. Introduzca allí la cantidad de café deseada. Véase § 1.4. CANTIDAD DE CAFÉ.
4. El cacillo medidor adjunto contiene, raso, aproximadamente 40 gramos.
5. Introduzca el recipiente para filtro (5) en el aparato.
6. Asegúrese de que el aparato esté desconectado. Si no es así, desconecte el aparato poniendo el interruptor (1) en la posición 0.
7. Vierta una jarra o vaso medidor (modelo TH) de agua fría en el depósito de agua fría (8).
8. Después, coloque la jarra bajo el recipiente para filtro.
 - Con la jarra de cristal debe cerrar la tapadera plegable.
 - Con el termo y el termo con bomba deberá dejar la tapadera abierta.
 - Con el termo con bomba coloque el tubo mezclador en la jarra.
9. Enchufe el aparato poniendo el interruptor (1) en la posición 1.
10. El piloto indicador (10) se encenderá y comenzará a filtrarse el café.
11. Cuando termina el ciclo de filtrado de café, se apaga el piloto indicador (10) y el aparato da una señal sonora (3 veces) para señalar que el café ya puede servirse.

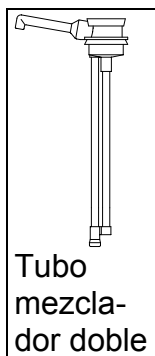

12. En el modelo con jarras de cristal y más de una placa calentadora, es posible colocar la jarra que contiene café sobre la otra placa calentadora. Seguidamente se puede preparar una nueva jarra de café, según el procedimiento anterior.
13. Conecte la placa calentadora colocando el interruptor (2) en la posición enchufado. La placa calentadora permanece conectada, también en el caso de que el resto del aparato esté desconectado. Ponga de nuevo el interruptor en la posición apagado cuando no quiera usar la placa calentadora adicional.

PREPARACION DE TÉ

Con este aparato también se puede, por supuesto, preparar té. Se realiza de la misma manera que el café. Utilice, sin embargo, en lugar de filtros de papel para café, té suelto o en bolsitas.

- Si quiere usar té suelto, tiene a su disposición un portafiltros especial para té (con colador).
- Para bolsitas de té, puede utilizar un portafiltros normal. Ponga las bolsitas en el portafiltros, o en la jarra.

Atención. No use nunca portafiltros o jarras que hayan sido utilizadas para café. Los restos de café pueden influir en el sabor del té.

PRECAUCIÓN



Durante el uso hay partes del aparato que pueden ponerse caliente.



1.7 Limpieza

Por supuesto, el aparato y los accesorios hay que mantenerlos limpios. Lo mejor es limpiar el aparato con un trapo húmedo, y eventualmente con un producto de limpieza no abrasivo y/o detergente no corrosivo. Las jarras de cristal y el recipiente para filtro pueden sencillamente lavarse y luego enjuagarse bien. Los termos y termos con bomba pueden enjuagarse con agua caliente. Si de este modo no desaparecen todos los posos de café y té, recomendamos el uso de nuestro producto limpiador Cleaner. Su uso es sencillo:

MEDIDA DE PRECAUCIÓN



Póngase guantes protectores mientras use el Cleaner!

LIMPIEZA DE LAS JARRAS DE CRISTAL Y DEL RECIPIENTE PARA FILTRO

1. Llene un recipiente con aproximadamente 5 litros de agua caliente (min. 80 °C) y disuelva dentro 1 bolsa de Cleaner.
2. Deje en esta solución las partes que quiera limpiar. Para un buen resultado deberá retirar el resorte del recipiente para filtro.
3. Déjelo todo en remojo un rato (máximo, 30 minutos).
4. Tire la solución con Cleaner.
5. Enjuáguelo todo bien con agua caliente.
6. No olvide volver a colocar el resorte de nuevo en el recipiente para filtro.

LIMPIEZA DE TERMOS Y TERMOS CON BOMBA

1. Disuelva Cleaner en agua caliente (unos 5 gr./l.).
2. Llene el termo o termo con bomba con esta solución de Cleaner.
3. Déjela actuar un máximo de 30 minutos y tírela después.
4. Enjuague bien los termos un par de veces con agua caliente (80 °C).



1.8 Descalcificación

Durante su uso, en el aparato se va depositando cal. El aparato está provisto de un indicador que se activa si el nivel de sedimentación de cal supera determinado límite. Si se activa este indicador de calcificación (el piloto en el triángulo rojo (9) hará intermitencias), deberá extraerse la cal del aparato. De otra manera no se puede garantizar un buen funcionamiento del aparato. En el momento en que el piloto haga intermitencias puede aún prepararse café un par de veces sin problemas. Se puede esperar entonces a descalcificar el aparato en un momento tranquilo.

Para descalcificar deberá procederse así:

1. Lea primero las instrucciones de uso y recomendaciones sobre la bolsa del producto descalcificador. Le recomendamos usar el producto controlado por nosotros, Regenite.
2. Disuelva 100 gr. de Regenite en 1 litro de agua caliente.
3. Coloque el recipiente para filtro (5) en el aparato, y ponga una jarra vacía debajo.
4. Vierta con cuidado la solución de Regenite en el depósito de agua fría (8). La tapadera del depósito tiene que estar abierta durante la descalcificación!

5. Encienda el aparato con el interruptor (1). La solución caerá en la jarra.
6. Desconecte el aparato después de un minuto con el interruptor (1).
7. Espere ahora unos 2 minutos para que la solución con Regenite actúe.
8. Después de 2 minutos, enchufe de nuevo el aparato, de manera que el resto de la solución con Regenite pueda filtrarse.
9. Cuando deje de gotear la solución con Regenite del recipiente para filtro, puede tirarse la solución con Regenite que contiene la jarra.
10. Después hay que enjuagar bien el aparato llevando a cabo dos veces el proceso normal de filtración de café, pero sin café. Vacíe entre vez y vez la jarra.

Después de esto la máquina esta lista de nuevo para hacer café.

MEDIDAS DE PRECAUCIÓN



- Permanezca al lado del aparato durante todo el proceso de descalcificación.
- Use guantes y un protector para la cara durante la descalcificación.



1.9 Averías

En caso de avería, primero consulte esta lista de averías.

Si no puede resolver el problema con la ayuda de esta lista, consulte a su suministrador o servicio de mantenimiento.

ADEVERTENCIA



Cuando haya que abrir el aparato, para reparaciones por ejemplo, deberá antes ser desenchufado.

LISTA DE AVERÍAS

| SÍNTOMA: | CAUSA POSIBLE: | TRATAMIENTO: |
|---|---|--|
| <ul style="list-style-type: none">• Durante la "puesta en marcha" se encienden los pilotos de los interruptores brevemente. Después de un rato no se encienden más. | <ul style="list-style-type: none">• El fusible exterior saltó. El circuito está sobrecargado. | <ul style="list-style-type: none">• Cambiar el fusible en cuestión. Usar el aparato en un circuito aparte. |
| <ul style="list-style-type: none">• La primera vez que se intenta la "puesta en marcha" hace intermitencias el indicador de descalcificación. | <ul style="list-style-type: none">• Hay una avería en el aparato. | <ul style="list-style-type: none">• Llamar al distribuidor o al técnico de servicios |
| <ul style="list-style-type: none">• El piloto de descalcificación sigue haciendo intermitencias después de la descalcificación. | <ul style="list-style-type: none">• La acumulación de cal es demasiado grande. | <ul style="list-style-type: none">• Llamar al distribuidor o al técnico de servicios. |
| <ul style="list-style-type: none">• El piloto indicador de calcificación hace intermitencias. | <ul style="list-style-type: none">• La acumulación de cal excede el límite crítico. | <ul style="list-style-type: none">• Descalcificar el aparato. Véase § 1.8, Descalcificación. |
| <ul style="list-style-type: none">• Los pilotos se encienden, pero no llega agua al recipiente para filtro. | <ul style="list-style-type: none">• La protección del elemento está funcionando | <ul style="list-style-type: none">• Llamar al distribuidor o técnico de servicios. |
| <ul style="list-style-type: none">• El recipiente para filtro se desborda | <ul style="list-style-type: none">• El resorte del portafiltro no está en su sitio. | <ul style="list-style-type: none">• Colocar el resorte en el fondo del portafiltro. |

SUSCEPTIBLE DE CAMBIOS



1.1 Introdução

Agradamos que tenha escolhido um dos nossos produtos de qualidade. Para que o uso deste aparelho se faça nas melhores condições especialmente no que se refere a segurança, aconselhamos que leia com atenção este manual de instruções.

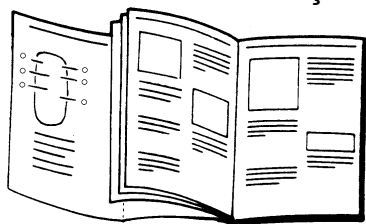

Durante a leitura deste manual de instruções, mantenha aberta a folha desdobrável.

Conteúdo

Pág.

| | |
|---|----|
| 1.1 INTRODUÇÃO | 73 |
| 1.2 MODELOS E TIPOS | 73 |
| 1.3 ADVERTÊNCIAS E MEDIDAS DE PRECAUÇÃO | 74 |
| 1.4 UMA OLHADA RÁPIDA SOBRE O APARELHO | 75 |
| 1.5 A COLOCAÇÃO E PÔR EM FUNCIONAMENTO | 76 |
| 1.6 O USO | 77 |
| 1.7 A LIMPEZA | 78 |
| 1.8 A DESCALCIFICAÇÃO | 79 |
| 1.9 AVARIAS | 80 |

1.2 Modelos e tipos

Estas instruções de uso são aplicáveis para as seguintes cafeteiras eléctricas.

Mnd1-021
Mnd2-021

Th10-021
Th20-021

MndWB3-021

MndTW-021
MndTW-022

(Para os desenhos, vide a última página destas instruções s.f.f.)

Para os dados do aparelho, tais como a potência, o modelo e o número do tipo, veja a chapinha no aparelho. Anote estes dados na última página deste manual.



1.3 Advertências e medidas de precaução

Para o uso seguro da cafeteira eléctrica deve-se tomar em consideração as seguintes advertências e medidas de precaução:

ADVERTÊNCIAS

- △ Nunca deve-se submergir a cafeteira em água.
- △ Durante actividades de manutenção, como de descalcificação, deve-se permanecer junto ao aparelho.
- △ Evite que o fio deite sobre a chapa de aquecimento eléctrica.
- △ O aparelho deve estar conectado à rede eléctrica, de maneira que a conexão pode ser interrompida com facilidade.
- △ O fabricante não se responsabiliza dos danos que resultam de uma instalação, uso, o serviços de manutenção que não estão descritos neste manual.
- △ Durante o uso do aparelho, algumas partes do aparelho alcançam uma temperatura muito alta.

MEDIDAS DE PRECAUÇÃO

- Quando o aparelho não for usado durante um longo período de tempo, aconselha-se desconectá-lo.
- Normalmente ficará água no aparelho depois do uso. Isto deve-se tomar em consideração, quando o aparelho é colocado num lugar onde a temperatura pode chegar a 0 °C ou menos.
- Quando toda a água é tirada do aparelho, deve-se executar novamente as instruções de "Colocação e pôr em funcionamento".
- Quando se trabalha com um detergente forte ou um produto descalcificador, lhe aconselhamos que utilize óculos de protecção (protecção do rosto) e luvas.
- Evite que a solução descalcificadora caia sobre a parte exterior do aparelho, já que isto poderá ter como consequência danos irreparáveis da armação. Caso que caia descalcificador sobre a parte exterior, a armação deverá ser limpada imediatamente, enquanto toma-se em consideração as medidas de segurança descritas no manual de instruções. Em seguida, limpa-se profundamente a parte afectada.
- Depois de ter usado um detergente ou descalcificador, lava-se as mãos.
- Todas os serviços de reparação deverão ser efectuados por pessoal devidamente habilitado.
- Quando o aparelho deve ser aberto, por exemplo no caso de como de reparação, deve-se primeiro tirar a ficha da tomada.
- O aparelho deverá ser instalado com um fio-terra.
- Para uma instalação correcta, utilize sempre materiais e peças aprovadas.
- Ao instalar o aparelho, deve-se obedecer sempre os regulamentos e normas locais.



1.4 Uma olhada rápida sobre o aparelho

Na folha desdobrável, as peças mais importantes do aparelho estão indicadas. Durante a leitura deste manual de instruções, mantenha esta folha aberta.

1. Interruptor de ligar /desligar do aparelho (e a chapa inferior de aquecimento)
2. Interruptor de ligar /desligar da chapa superior de aquecimento)
3. Chapa de aquecimento
4. Jarra de vidro, termo, o termo com bomba
5. Recipiente para o filtro
6. Filtro de café (papel)
7. Chapa de aquecimento
8. Depósito de água fria
9. Luz indicadora de calcificação
10. Luz indicadora de funcionamento

QUANTIDADE DE CAFÉ RECOMENDADA

Use entre 35 a 50 gramas de café (café moído para filtro) por litro, dependendo de seu gosto.

Jarra de vidro de:

1,7 litros60-85 gramas

Termo o termo com bomba de:

1,9 litros65-95 gramas

2,2 litros75-110 gramas

COLHER DE MEDIÇÃO

O colher de medição fornecido junto, contém, raso, aproximadamente 40 gramas de café.

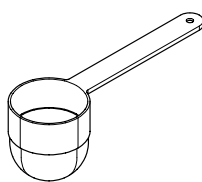

LUZINHAS



A luzinha verde está acesa quando o aparelho está fazendo café. Enquanto a luzinha verde estiver acesa, o café estará filtrando. Ao final do processo de filtragem, um sinal auditivo soará, três vezes e a luzinha verde apagar-se-á.



A luzinha encarnada piscará, o aparelho deve ser descalcificado. Contudo, ainda pode-se fazer café sem problemas, por mais algumas vezes até que a oportunidade surja para descalcificar o aparelho (veja o parágrafo 1.8.).

ÁGUA FRESCA DA TORNEIRA

Utilize somente água fresca da torneira para fazer café



| ACESSÓRIOS | Mondo 1 | Mondo 2 | Th 10 | Th 20 | Mondo 3 WB | Mondo Twin |
|---------------------------------|---------|---------|-------|-------|------------|------------|
| Jarra de vidro | 1 | 2 | -- | -- | 3 | 4 |
| Recipiente para o filtro + mola | 1 | 1 | 1 | 1 | 1 | 2 |
| Filtro de papel (saco) | 1 | 1 | 1 | 1 | 1 | 1 |
| Cleaner | 1 | 1 | 1 | 1 | 1 | 1 |
| Renegite | 1 | 1 | 1 | 1 | 1 | 1 |
| Colher de medição | 1 | 1 | 1 | 1 | 1 | 1 |
| Jarra para servir | -- | -- | 1 | 1 | -- | -- |



1.5 A colocação e pôr em funcionamento

1. Coloque o aparelho no lugar de trabalho.
2. Assegure-se de que o aparelho esteja colocado bem horizontal e firme.
3. Verifique se há uma tomada livre por perto.
4. Introduza um recipiente para filtro vazio (5) no aparelho, e coloque uma jarra vazia (4) embaixo. **Note bem:**
 - Nos modelos TH, levante a tampa do termo o do termo com bomba.
 - Deixe o tubo misturador na jarra quando se trata do termo com bomba.
5. Agora, antes de tudo, depeje uma jarra ou um copo graduado (no caso do modelo TH) de água fria no depósito de água fria (8).
6. Seguidamente, espere 3 minutos (para desaparecer todo ar do aparelho).
7. Ponha todos os interruptores (1, e 2 se tiver) na posição desligada 0.
8. Ligue o aparelho à rede.
9. Ligue o aparelho colocando o interruptor (1) na posição 1. A luz indicadora verde (10) acenderá e parte da água introduzida escorrerá na jarra.
10. Quando a luzinha verde (10) apagar, a jarra deverá ser vazada. Após disto, o aparelho está pronto para o uso

Observações:

1. Sempre há água que fica no aparelho (nos tubos, elementos, etc.). Lembre isto quando:
 - transportar o aparelho;
 - o aparelho estiver num lugar onde a temperatura pode chegar debaixo de ponto de congelação.
2. Se por alguma razão não há mais água no aparelho, o processo acima descrito deverá ser repetido. (do ponto 4 ao ponto 10).

PRECAUÇÃO



Evite que o fio deite sobre a chapa de aquecimento eléctrica.



FAZER CAFÉ

1. Antes do uso, assegura-se de que a mola no fundo do recipiente para filtro (5) esteja bem colocada (a mola deverá estar encostada no fundo do recipiente para filtro).
2. Coloque um filtro de papel para café (6) no recipiente para filtro.
3. Coloque a quantidade de café necessária. Veja § 1.4 **QUANTIDADE DE CAFÉ RECOMENDADA**.
4. A colher de medição fornecido junta, contém, rasa, aproximadamente 40 gramas de café.
5. Introduza o recipiente para filtro (5).
6. Verifique-se o aparelho está desligado. Caso contrário, ligue o aparelho colocando o interruptor (1) na posição <desligada> 0.
7. Despeja uma jarra ou copo graduado (modelo TH) de água fria no depósito de água fria (8).
8. Coloque o jarro debaixo do recipiente para filtro.
 - Se a jarra for de vidro, a tampa deverá estar fechada.
 - Quando se trata do termo e o termo com bomba, a tampa deverá estar aberta.
 - O tubo misturador do termo com bomba deverá permanecer na jarra.
9. Ligue o aparelho colocando o interruptor (1) na posição <ligado> 1.
10. A luzinha indicadora (10) acenderá e o processo de filtragem começará
11. Ao final do processo de filtragem, um sinal auditivo soará, (3 vezes) e a luzinha indicadora (10) apagar-se-á, para avisar que o café pode ser servido.

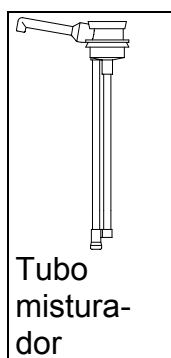

12. No modelo com jarras de vidro e com mais de uma chapa de aquecimento, é possível colocar a jarra que contém o café sobre a outra um chapa de aquecimento. Em seguida pode-se então começar preparar uma jarra de café, segundo o procedimento acima descrito.
13. Liga-se a chapa de aquecimento colocando o interruptor (2) na posição <ligado>. A chapa de aquecimento permanecerá ligada, mesmo quando o resto do aparelho estiver desligado. Ponha o interruptor na posição <desligada> quando não precisar mais da chapa de aquecimento adicional.

FAZER CHÁ

Neste aparelho também é possível fazer chá, da maneira análoga ao fazer café. Ao invés de usar pó de café e filtros, usa-se chá solto ou saquinhos de chá.

- quando se usa chá solto, um recipiente especial com filtro pode ser adquirido
- quando se usa saquinhos comuns, o recipiente para filtro normal pode ser usado. Coloque os saquinhos no recipiente ou pendure-os no termo.

Atenção! Nunca use um recipiente para filtro ou termo para fazer chá, que já foi usado para café. Restantes de café influenciam negativamente o sabor do chá. Logo em seguida

PRECAUÇÃO



Durante o uso, partes do aparelho podem ficar quentes



1.7 A limpeza

É óbvio que o aparelho e seus acessórios devem ser mantido limpos. O melhor é limpar o aparelho com um pano húmido, eventualmente com um detergente não abrasivo e/ou corrosivo. As jarras de vidro e o recipiente para filtro podem simplesmente ser lavados e enxaguados. Os termos e termos com bomba podem ser enxaguados com água quente. Se deste modo não desaparecerem todos os restos de café e chá, aconselhamos que use nosso produto limpador Cleaner. O uso de Cleaner é fácil:

MEDIDA DE PRECAUÇÃO



Use luvas durante o uso de **Cleaner!**

A LIMPEZA DAS JARRAS DE VIDRO E DO RECIPIENTE PARA FILTRO

1. Encha um recipiente com aproximadamente 5 litros de água quente (min. 80 °C) e dissolva nisso 1 saquinho de Cleaner.
2. Ponha nesta solução as partes que necessitam de limpeza. Para um bom resultado deve-se retirar a mola do recipiente para filtro.
3. Permita que a solução entranhe nas peças por algum tempo (no máximo, 30 minutos).
4. Despeje a solução com Cleaner.
5. Em seguida, enxague tudo bem com água quente.
6. Não se esqueça de repôr a mola novamente no recipiente para filtro.

A LIMPEZA DE TERMOS E DE TERMOS COM BOMBA

1. Dissolva Cleaner em água quente (uns 5 gr./l.).
2. Encha o termo ou termo com bomba com esta solução de Cleaner.
3. Permita que a solução entranhe nas peças por 30 minutos maximal e despeje-a depois.
4. Enxague bem os termos algumas vezes com água quente (80 °C).



1.8 A descalcificação

Durante o uso, vai-se criando um depósito de cal no aparelho. O aparelho está munido de um indicador que é activado se o nível do sedimentação de cal supera um determinado limite. Se este indicador de calcificação é activado (a luzinha no triângulo encarnado (9) começará a piscar), é preciso descalcificar o aparelho. Caso contrário, não se pode garantir mais o bom funcionamento do mesmo. Contudo, ainda pode-se fazer café sem problemas, por mais algumas vezes até que a oportunidade surja para descalcificar o aparelho.

Para descalcificar o aparelho, deve-se prosseguir da seguinte maneira:

1. Leia primeiro as instruções de uso e conselhos imprimido no saquinho com o producto descalcificador. Aconselhamos que use o produto aprovado por nós: Regenite.
2. Dissolva 100 gr. de Regenite em 1 litro de água quente.
3. Coloque o recipiente vazio para filtro (5) no aparelho, e posicione embaixo uma jarra vazia.
4. Despeje com cuidado a solução de Regenite no depósito de água fria (8). Durante a descalcificação, a tampa do depósito há-de estar aberta!

5. Ligue o aparelho com o interruptor (1). A solução cairá na jarra.
6. Com o interruptor (1), desligue o aparelho após de um minuto.
7. Espere agora uns 2 minutos enquanto a solução com Regenite funciona.
8. Depois de 2 minutos, ligue novamente o aparelho, de maneira que o resto da solução com Regenite possa vazar pelo recipiente do filtro.
9. Quando a solução com Regenite deixa de gotejar do recipiente para filtro, pode-se retirar a jarra e despejar fora a solução com Regenite.
10. Depois há-de se enxaguar bem o aparelho, executando duas vezes o proceso normal de filtração de café, porém sem pó de café. Entretanto, vaza-se cada vez a jarra.

Depois disto, o aparelho estará novamente pronto para fazer café.

MEDIDAS DE PRECAUÇÃO



- Durante actividades de descalcificação, deve-se permanecer junto ao aparelho.
- Use luvas e protecção do rosto durante a descalcificação.



1.9 Avarias

Em caso de avaria, consulte-se primeiro a lista de avarias.

Se isto não lhe ajuda a solucionar o problema, consulte então o seu concessionário, seu técnico, ou um das oficinas de serviço.

ADVERTÊNCIA



Quando precisar abrir o aparelho, por exemplo para efectuar reparações, retira-se primeiro a ficha da tomada.

LISTA DE AVARIAS

| Sintoma: | Possível causa: | Tratamento: |
|---|--|---|
| <ul style="list-style-type: none">Durante a "pôr em funcionamento", as luzinhas dos interruptores acendem brevemente. Depois um momento não apagar-se-ão. | <ul style="list-style-type: none">O fusível externo queimou: o circuito está sobrecarregado. | <ul style="list-style-type: none">Trocar o fusível em questão. Usar o aparelho num circuito separado. |
| <ul style="list-style-type: none">Na primeira vez que se "pôr em funcionamento", o indicador de descalcificação piscará. | <ul style="list-style-type: none">Há uma avaria no aparelho. | <ul style="list-style-type: none">Chamar o concessionário ou o técnico de serviços. |
| <ul style="list-style-type: none">A luzinha indicadora de descalcificação continua a piscar depois da descalcificação. | <ul style="list-style-type: none">A formação de cal é grande demais. | <ul style="list-style-type: none">Chamar o concessionário ou o técnico de serviços. |
| <ul style="list-style-type: none">A luzinha indicadora de calcificação continua a piscar. | <ul style="list-style-type: none">A formação de cal no aparelho ultrapassa o limite crítico. | <ul style="list-style-type: none">Descalcificar o aparelho. Veja o parágrafo 1.8, descalcificação. |
| <ul style="list-style-type: none">As luzinhas estão acesas, mas a água não chega ao recipiente para filtro. | <ul style="list-style-type: none">O corta-circuito do elemento térmico foi activado. | <ul style="list-style-type: none">Chamar o concessionário ou o técnico de serviços. |
| <ul style="list-style-type: none">O recipiente para filtro transborda. | <ul style="list-style-type: none">A mola do recipiente para filtro está faltando. | <ul style="list-style-type: none">Colocar a mola no recipiente para filtro. |

SUJEITO À ALTERAÇÕES



1.1 Introduzione

Vi ringraziamo per aver scelto uno dei nostri prodotti di qualità. Per l'utilizzo ottimale e sicuro delle possibilità offerte da questa macchina è consigliabile leggere attentamente le istruzioni per l'uso.

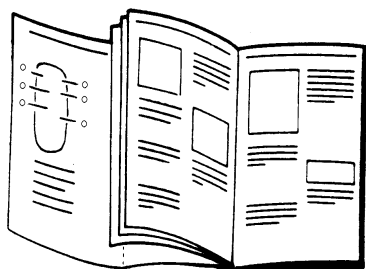

Quando si leggono le istruzioni per l'uso si tenga sempre aperta la pagina illustrativa.

| Indice | Pag. |
|--|------|
| 1.1 INTRODUZIONE..... | 81 |
| 1.2 MODELLI E TIPI..... | 81 |
| 1.3 AVVERTIMENTO E PRECAUZIONI | 82 |
| 1.4 RAPIDA PANORAMICA DEI COMPONENTI DELLA MACCHINA | 83 |
| 1.5 POSIZIONAMENTO E AVVIAMENTO | 84 |
| 1.6 L'USO | 85 |
| 1.7 PULIZIA..... | 86 |
| 1.8 DISINCROSTAZIONE | 87 |
| 1.9 GUASTI..... | 88 |

1.2 Modelli e tipi

Queste istruzioni per l'uso sono applicabili alle seguenti macchine.

Mnd1-021
Mnd2-021

Th10-021
Th20-021

MndWB3-021

MndTW-021
MndTW-022

(Per le illustrazioni consultare l'ultima pagina di questo manuale).

Per informazioni quali: capacità, numero del modello e tipo, ecc., consultare l'etichetta sulla macchina. Prendere nota di questi dati sull'ultima pagina del presente manuale.



1.3 Avvertimento e precauzioni

Per l'utilizzo sicuro della macchina da caffè rispettare i seguenti avvertimenti e precauzioni:

AVVERTIMENTI

- △ Non immergere mai la macchina in acqua.
- △ Durante gli interventi di manutenzione, come la disincrostazione, restare vicino alla macchina.
- △ Assicurarsi che il cavo non tocchi la piastra termica.
- △ Effettuare il collegamento elettrico della macchina avendo cura che, se necessario, essa possa essere facilmente scollegata.
- △ Il fabbricante declina ogni responsabilità per danni causati da operazioni non conformi alle descrizioni di installazione, utilizzo o manutenzione come descritti nel presente libretto.
- △ Durante il funzionamento alcune parti della macchina sono soggette ad elevato riscaldamento.

PRECAUZIONI

- Se la macchina da caffè, per lungo tempo, non dovesse essere usata è consigliabile disinserire l'alimentazione.
- Di solito nella macchina resta sempre dell'acqua; prendere le dovute precauzioni nel caso che la macchina dovesse essere riposta in un luogo dove la temperatura può abbassarsi sotto lo zero. Se la macchina è stata svuotata dell'acqua rimasta, ripetere le procedure descritte al paragrafo 'Posizionamento e avviamento'.
- Se si usa un detersivo molto forte o un disincrostante si consiglia l'uso di occhiali (per la protezione del viso) e di guanti di sicurezza.
- Prevenire che il prodotto disincrostante venga a contatto con la parte esterna della macchina poiché essa potrebbe esserne irrimediabilmente danneggiata. Nel caso che ciò dovesse accadere asportare subito il disincrostante, rispettando sempre le indicazioni riportate nelle norme di sicurezza, e pulire bene la parte colpita.
- Lavare le mani dopo aver usato un potente detersivo o un disincrostante.
- E' consigliabile fare effettuare le riparazioni da un tecnico specializzato.
- Se dovesse essere necessario aprire la macchina, ad es. per riparazioni, scollegare l'alimentazione.
- La macchina deve essere munita di collegamento a massa.
- Per l'installazione servirsi sempre di materiale e parti di ricambio collaudate.
- Effettuare l'installazione rispettando sempre le norme locali.



1.4 Rapida panoramica dei componenti della macchina

La pagina illustrativa riporta le parti più importanti della macchina. Leggere le istruzioni tenendo sempre aperta detta pagina.

1. Interruttore per attivare e disattivare la macchina (e la piastra termica inferiore).
2. Interruttore per attivare e disattivare la piastra termica superiore.
3. Piastra termica.
4. Brocca di vetro, brocca isotermitica o brocca con camera d'aria.
5. Portafiltro.
6. Filtro di carta.
7. Piastra termica.
8. Serbatoio acqua fredda.
9. Spia del calcare.
10. Spia di funzionamento

QUANTITÀ DI CAFFÈ CONSIGLIATA

Usare 35-50 grammi di caffè (macinato fine) per litro, secondo i propri gusti.

Brocca di vetro

1,7 litri..... 60-85 grammi

Brocca isotermitica o
con camera d'aria:

1,9 litri 65-95 grammi

2,2 litri 75-110 grammi

MISURINO

Il misurino in dotazione, colmo fino al bordo, contiene circa 40 grammi di caffè.

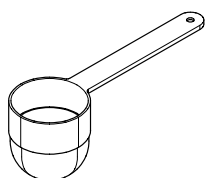

SPIE LUMINOSE



La spia verde indica che la macchina è in funzione. Quindi se essa è accesa il processo di preparazione del caffè è in corso. Quando il processo è completo si attiva per tre volte un segnale acustico e la spia verde si spegne. Il caffè adesso è pronto.

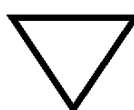

La spia rossa lampeggia se è necessario effettuare la disincrostazione della macchina. Comunque, è ancora possibile preparare alcune volte il caffè, fino a quando si presenta l'occasione buona per effettuare la disincrostazione (si veda il paragrafo 1.8).

ACQUA FRESCA DEL RUBINETTO

Per la preparazione del caffè servirsi esclusivamente di acqua del rubinetto.



| PARTI IN DOTAZIONE | Mondo 1 | Mondo 2 | Th 10 | Th 20 | Mondo 3 WB | Mondo Twin |
|-----------------------------|---------|---------|-------|-------|------------|------------|
| Brocca di vetro | 1 | 2 | -- | -- | 3 | 4 |
| Portafiltro + molla | 1 | 1 | 1 | 1 | 1 | 2 |
| Filtro di carta (sacchetto) | 1 | 1 | 1 | 1 | 1 | 1 |
| Cleaner | 1 | 1 | 1 | 1 | 1 | 1 |
| Renegite | 1 | 1 | 1 | 1 | 1 | 1 |
| Misurino | 1 | 1 | 1 | 1 | 1 | 1 |
| Brocca per l'acqua | -- | -- | 1 | 1 | -- | -- |



1.5 Posizionamento e avviamento

1. Posizionare la macchina al posto desiderato.
 2. Controllare che la macchina sia stabile e in posizione orizzontale.
 3. Controllare che nelle immediate vicinanze ci sia un presa di corrente libera.
 4. Inserire il portafiltro (5) vuoto nella macchina e posizionarvi sotto una brocca vuota (4). **Attenzione!**
 - Per i modelli TH tenere aperto il coperchio, sia della brocca isotermica che della brocca a camera d'aria.
 - Lasciare nella brocca a camera d'aria il tubo mescolatore.
 5. Adesso, versare prima una brocca o brocca dosatrice (modello TH) di acqua fredda nell'apposito serbatoio (8).
 6. Attendere adesso 3 minuti. (Ciò serve per la fuoriuscita di tutta l'aria dalla macchina).
 7. Posizionare tutti gli interruttori (1) e (2), se in dotazione) su 0 in posizione off.
 8. Inserire la spina nella presa.
 9. Attivare la macchina portando l'interruttore (1) su 1 in posizione on. La spia verde (10) si accende e una parte dell'acqua versata nel serbatoio passa nella brocca.
 10. Quando la spia verde (10) si spegne, svuotare la brocca.
- Dopo di ciò la macchina è pronta per l'uso.

Osservazioni:

1. Nella macchina rimangono sempre dei resti di acqua, nei tubi flessibili, elementi, ecc.. Ricordarsene sempre se:
 - si sposta la macchina;
 - se la macchina si trova in un ambiente soggetto a cali di temperatura sotto lo zero.
2. Se per un motivo qualsiasi nella macchina non dovesse restarci più acqua, ripetere le operazioni dal punto 4 fino al punto 10.

AVVERTIMENTO



Fare in modo che il cavo non tocchi la piastra termica.



PREPARAZIONE DEL CAFFÈ

1. Prima dell'uso controllare che la molla sotto il portafiltro (5) sia stata montata correttamente (la molla deve trovarsi direttamente sotto il fondo del portafiltro).
2. Posizionare un filtro di carta nel portafiltro (6).
3. Versare nel filtro la quantità desiderata di caffè (si veda § 1.4.

QUANTITÀ DI CAFFÈ CONSIGLIATA.

4. Il misurino in dotazione, pieno fino al bordo, contiene circa 40 grammi di caffè.
5. Inserire il portafiltro (5) nella macchina
6. Controllare che la macchina sia in posizione off. In caso contrario alimentarla portando l'interruttore (1) in posizione off 0.
7. Versare adesso una brocca o brocca dosatrice (modello TH) di acqua fredda nell'apposito contenitore (8).
8. Dopo posizionare la brocca sotto il portafiltro.

- Il coperchio della brocca di vetro deve essere chiuso.
- I coperchi della brocca isoterma o della brocca a camera d'aria devono invece essere aperti.
- Lasciare nella brocca a camera d'aria il tubo mescolatore.

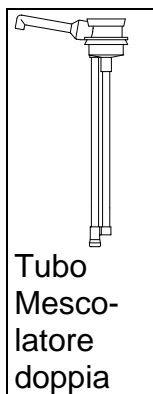

9. Portare l'interruttore (1) in posizione on 1.
10. L'indicatore spia (10) si accende e il processo di preparazione inizia.
11. Se il ciclo della preparazione del caffè è stato completato la spia (10) si spegne, inoltre, 3 segnali acustici consecutivi avvertono che il caffè è pronto.

12. Nei modelli con le brocche di vetro e con più di una piastra termica è possibile mettere la brocca piena di caffè su un'altra piastra termica e continuare con un nuovo ciclo di preparazione del caffè secondo le normali procedure.
13. Attivare la piastra termica portando l'interruttore (2) su in posizione on. La piastra termica rimane attivata anche se la macchina è disattivata. Portare l'interruttore nuovamente su in posizione off, se non si desidera più usare la piastra termica extra.

PREPARAZIONE DEL TÈ

Naturalmente è anche possibile usare questa macchina per la preparazione del tè. La procedura di preparazione del tè è la stessa di quella del caffè. Invece di usare filtri di carta e caffè usare tè sciolto o in sacchetti.

- Per l'uso di tè sciolto c'è disponibile un portafiltro speciale (con filtro).
- Per il tè in sacchetti si può usare un portafiltro normale. Mettere i sacchetti nel portafiltro o appenderli nella brocca.

Attenzione! Non usare mai portafiltro e brocca già usati per la preparazione del caffè. I residui di caffè possono alterare negativamente il gusto del tè.

AVVERTIMENTO



Durante l'uso le parti della macchina sono soggette a riscaldarsi



E' chiaro che la macchina e i suoi componenti devono essere tenuti puliti. La macchina può essere pulita con un panno umido, eventualmente con un detersivo non abrasivo e/o non corrosivo. Le brocche di vetro e i portafiltri possono essere normalmente lavati e poi sciacquati accuratamente. Le brocche isothermiche e le brocche con camera d'aria possono essere sciacquate con acqua molto calda. Se ciò non dovesse essere sufficiente ad eliminare tutti i resti di caffè o di tè, consigliamo di usare il nostro detersivo speciale **Cleaner**.

PRECAUZIONI



Non usare **Cleaner** senza guanti.

PULIZIA BROCCHHE DI VETRO E PORTAFILTRO

1. Versare in una bacinella circa 5 litri di acqua molto calda (min. 80 °C) e sciogliervi dentro una bustina di **Cleaner**.
2. Immergere le parti da pulire nella soluzione. Per un risultato ottimale asportare la molla dal portafiltro.
3. Lasciare agire per un certo tempo (massimo 30 minuti).
4. Versare la soluzione dalla bacinella.
5. Quindi sciacquare tutto accuratamente con acqua molto calda.
6. A pulizia ultimata non dimenticare di rimettere la molla al suo posto.

PULIZIA DELLE BROCCHHE ISOTHERMICHE E QUELLE A CAMERA D'ARIA

1. Sciogliere il **Cleaner** in circa 5 litri di acqua molto calda.
2. Riempire le brocche, isothermica o a camera d'aria, con la soluzione detersiva.
3. Lasciare agire la soluzione per 30 minuti massimi e svuotare le brocche.
4. A questo punto sciacquare bene alcune volte le brocche con acqua caldissima (80 °C).



1.8 Disincrostazione

Durante l'uso nella macchina si accumulano resti di calcare. A questo scopo la macchina è dotata di un indicatore che si attiva quando detti resti hanno superato un certo livello. Al momento il limite consentito viene superato l'indicatore si attiva (la spia luminosa nel triangolo rosso (9) e lampeggia. Ciò significa che bisogna disincrostare la macchina, poiché il calcare può impedirne il corretto funzionamento. Comunque, è possibile preparare ancora alcune volte il caffè, fino a quando si presenta l'occasione buona per effettuare la disincrostazione.

La procedura di disincrostazione è la seguente:

1. Leggere attentamente le istruzioni per l'uso e i consigli stampati sul sacchetto del prodotto disincrostante. Vi consigliamo di usare **Renegite**, il prodotto da noi testato.
2. Sciogliere 100 grammi di **Renegite** in un litro di acqua calda.
3. Posizionare il portafiltro, senza filtro, al suo posto e inserirvi sotto una brocca vuota.
4. Versare lentamente la soluzione del **Renegite** nel serbatoio dell'acqua fredda (8). Durante tutta l'operazione il coperchio del serbatoio deve essere aperto!

5. Attivare l'interruttore della macchina (1). La soluzione passa nella brocca.
6. Dopo 1 minuto disattivare l'interruttore (1).
7. Attendere circa 2 minuti; il tempo necessario alla soluzione per agire.
8. Dopo 2 minuti attivare nuovamente la macchina per permettere il passaggio di tutta la soluzione.
9. Quando dal portafiltro non esce più neanche una goccia di soluzione, gettare via la soluzione raccolta nella brocca.
10. Risciacquare la macchina facendola funzionare due volte solo con l'acqua (senza caffè). Fra i due cicli di funzionamento non dimenticare però di svuotare la brocca.

Ad operazione ultimata la macchina può essere usata per preparare il caffè.

PRECAUZIONI



Durante tutto il processo di disincrostazione restare vicino alla macchina.

Durante le operazioni di disincrostazione usare guanti e una protezione per il viso.



1.9 Guasti

In caso di guasto si consulti prima l'elenco degli eventuali guasti.

Se non riuscite a risolvere il problema rivolgetevi al concessionario, al vostro tecnico o ad uno dei centri di assistenza.

AVVERTIMENTO



Se per riparazioni o altro, dovesse essere necessario aprire la macchina, disinserire prima l'alimentazione elettrica.

ELENCO GUASTI

| SINTOMO: | POSSIBILE CAUSE: | AZIONE: |
|---|--|--|
| <ul style="list-style-type: none">• Durante l'avviamento, le spie degli interruttori si accendono. Dopo breve tempo si spengono | Il fusibile esterno si è fuso; il gruppo è sovraccarico. | Sostituire il fusibile fuso. Collegare la macchina ad un altro gruppo. |
| <ul style="list-style-type: none">• Durante il primo avviamento lampeggia la spia del calcare.• | <ul style="list-style-type: none">• C'è un disturbo nella macchina. | <ul style="list-style-type: none">• Rivolgersi al concessionario o ad un tecnico. |
| <ul style="list-style-type: none">• La spia del calcare lampeggia anche dopo la disincrostazione. | <ul style="list-style-type: none">• La struttura del calcare è troppo grossa. | <ul style="list-style-type: none">• Rivolgersi al concessionario o ad un tecnico. |
| <ul style="list-style-type: none">• La spia del calcare lampeggia. | <ul style="list-style-type: none">• La struttura del calcare supera il limite critico. | <ul style="list-style-type: none">• Disincrostare la macchina, si consulti il paragrafo 1.8 Disincrostazione |
| <ul style="list-style-type: none">• Le spie sono accese ma non arriva acqua nel filtro. | <ul style="list-style-type: none">• Il dispositivo di sicurezza dell'elemento si è attivato. | <ul style="list-style-type: none">• Rivolgersi al concessionario o ad un tecnico. |
| <ul style="list-style-type: none">• Il portafiltro trabocca. | <ul style="list-style-type: none">• Il portafiltro è privo di molla. | <ul style="list-style-type: none">• Posizionare la molla nel portafiltro. |

CON RISERVA DI CAMBIAMENTI



1.1 Εισαγωγή

Είμαστε ευχαριστημένοι που επιλέξατε ένα από τα δικά μας προϊόντα ποιότητας. Για τις άριστες και ασφαλείς δυνατότητες χρήσης, σας συμβουλεύουμε να διαβάσετε προσεκτικά αυτή την οδηγία χρήσης.

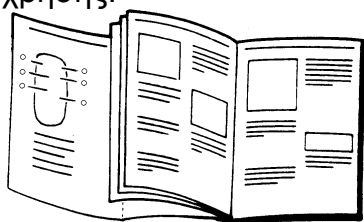

Κρατήστε στη διάρκεια ανάγνωσης το πτυσσόμενο εσώφυλλο ανοικτό.

Περιεχόμενα

Σελ.

| | |
|---|----|
| 1.1 Εισαγωγή | 89 |
| 1.2 Εκτέλεση και τύποι | 89 |
| 1.3 Προειδοποίηση και μέτρα προφύλαξης..... | 90 |
| 1.4 Μία γρήγορη ματιά στη συσκευή | 91 |
| 1.5 Τοποθέτηση και έναρξη χρήσης..... | 92 |
| 1.6 Η Χρήση | 93 |
| 1.7 Καθαρισμός | 94 |
| 1.8 Αφαλάτωση | 95 |
| 1.9 Βλάβες | 96 |

1.2 Εκτέλεση και τύποι

Αυτή η οδηγία χρήσης εφαρμόζεται στις εξής καφετιέρες.

Mnd1-021
Mnd2-021

Th10-021
Th20-021

MndWB3-021

MndTW-021
MndTW-022

Για στοιχεία, όπως ισχύς, αριθμός τύπου κλπ., δείτε την πινακίδα δεδομένων στη συσκευή.

Σημειώστε αυτά τα στοιχεία στο τέλος αυτών των οδηγιών χρήσης.



1.3 Προειδοποίηση και μέτρα προφύλαξης

Για την ασφαλή χρήση της καφετιέρας πρέπει να προσέξετε τις εξής προειδοποιήσεις και μέτρα προφύλαξης:

ΠΡΟΕΙΔΟΠΟΙΗΣΕΙΣ



- Δ Μην εμβαπτίζετε ποτέ τη συσκευή στο νερό.
- Δ Στη διάρκεια της δουλειάς συντήρησης, όπως π.χ. καθαρισμός από άλατα, να είστε πάντα κοντά στη συσκευή.
- Δ Φροντίστε να μη βρίσκεται το καλώδιο τροφοδοσίας σε επαφή με θερμαινόμενη πλάκα.
- Δ Η συσκευή πρέπει να είναι πάντα συνδεδεμένη με το ρεύμα έτσι ώστε να μπορείτε να διακόψετε τη σύνδεση απλά.
- Δ Ο παραγωγός δεν έχει ευθύνη για βλάβες που προέρχονται από μια άλλη, σε αυτή την οδηγία μη αναφερόμενη εγκατάσταση, χρήση ή δουλειά συντήρησης.
- Δ Στη διάρκεια της χρήσης, μερικά μέρη της συσκευής μπορούν να είναι πολύ ζεστά.

ΜΕΤΡΑ ΠΡΟΦΥΛΑΞΗΣ

- Όταν δεν χρησιμοποιείτε τη συσκευή ένα μεγάλο χρονικό διάστημα, σας συμβουλεύουμε να διακόψετε την ηλεκτρική σύνδεση.
- Στη συσκευή παραμένει κανονικά πάντα λίγο νερό. Πάρτε τα μέτρα όταν η συσκευή βρίσκεται σε ένα μέρος όπου η θερμοκρασία μπορεί να κατέβει κάτω από τους 0 °C.

- Όταν έχετε αφαιρέσει το νερό από τη συσκευή, πρέπει να ακολουθείτε την οδηγία "τοποθέτηση και έναρξη χρήσης" ξανά.
- Όταν καθαρίζετε τη συσκευή με ένα δυνατό απορρυπαντικό ή με το διαλύτη, σας συμβουλεύουμε να φοράτε προστατευτικά γυαλιά (προστατευτικό προσώπου) και γάντια.
- Να προφυλάξετε τα εξωτερικά μέρη της συσκευής από το διαλυτικό αφαλάτωσης, λόγω βλαβών. Στην περίπτωση που το διαλυτικό πέφτει στα εξωτερικά μέρη της συσκευής, πρέπει να το αφαιρέσετε όσο το δυνατόν πιο γρήγορα, σύμφωνα με τα μέτρα προφύλαξης αναφερόμενα σε αυτή την οδηγία. Μετά πρέπει να καθαρίζετε καλά τα μέρη όπου έπεσε το διαλυτικό.
- Να πλένετε πάντα καλά τα χέρια σας μετά τον καθαρισμό με δυνατό απορρυπαντικό ή με διαλυτικό.
- Αφήστε ειδικευμένα άτομα να εκτελούν τις δουλειές επισκευής.
- Πριν ανοίξετε τη συσκευή, π.χ. λόγω επισκευής, πρέπει να την αποσυνδέετε πάντα από το ρεύμα.
- Η συσκευή πρέπει να γειωθεί.
- Για την εγκατάσταση κάντε χρήση μόνο των εγκεκριμένων υλικών και εξαρτημάτων.
- Στην εγκατάσταση προσέξτε τις ισχύουσες τοπικές εντολές και κανονισμούς.

1.4 Μία γρήγορη ματιά στη συσκευή

Στο πτυσσόμενο εσωτερικό φύλο των οδηγιών αναφέρονται τα πιο σπουδαία μέρη της συσκευής. Κρατήστε το ανοιχτό, όταν διαβάζετε την οδηγία χρήσης.

1. Διακόπτης λειτουργίας/διακοπής της συσκευής (και την κάτω θερμαινόμενη πλάκα).
2. Διακόπτης λειτουργίας/διακοπής για επάνω θερμαινόμενη πλάκα.
3. Θερμαινόμενη πλάκα.
4. Γυάλινη κανάτα, κανάτα θερμού, και αερόθερμο κανάντα.
5. Δοχείο φίλτρου.
6. Φίλτρο (χάρτινο).
7. Θερμαινόμενη πλάκα.
8. Ντεπόζιτο κρύου νερού.
9. Φωτινή ένδειξη καθαρισμού.
10. Φωτινή ένδειξη λειτουργίας συσκευής.

ΣΥΜΒΟΥΛΕΥΜΕΝΕΣ ΠΟΣΟΤΗΤΕΣ ΚΑΦΕ

Χρησιμοποιείτε 35 μέχρι 50 γρ. καφέ (αλεσμένο στο βαθμό για καφέ φίλτρου) ανά λίτρο, ή στην ποσότητα που επιθυμείτε.

Γυάλινη κανάτα:

1,7 λ..... 60-85 γρ.

Κανάτα θερμό ή αερόθερμο κανάντα:

1,9 λ..... 65-95 γρ.

2,2 λ..... 75-110 γρ.

Κουτάλι μεζούρας

Το κουτάλι μεζούρας χωράει περίπου 40 γρ. καφέ.

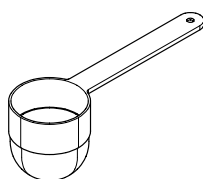

ΛΥΧΝΙΕΣ



Το πράσινο φως της λυχνίας δείχνει, πως η καφετιέρα φτιάχνει καφέ. Όσο παραμένει αναμένο, ο καφές φιλτράρεται. Στο τέλος της λειτουργίας ακούτε τρία ηχητικά σήματα και το πράσινο φως σβήνει.

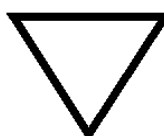

Το κόκκινο φως της λυχνίας αναβοσβύνει όταν πρέπει να γίνει καθαρισμός από τα άλατα, όμως μπορείτε χωρίς πρόβλημα να φτιάχνετε μερικές φορές ακόμα τον καφέ σας, μέχρι να βρείτε την κατάλληλη στιγμή για την αφαλάτωση, βλέπε παράγραφο 1.8.

Φρέσκο νερό από τη βρύση

Χρησιμοποιείτε αποκλειστικά φρέσκο νερό βρύσης για τον καφέ.



| ΕΞΑΡΤΗΜΑΤΑ | Mondo 1 | Mondo 2 | Th 10 | Th 20 | Mondo 3 WB | Mondo Twin |
|---------------------------|---------|---------|-------|-------|------------|------------|
| Γυάλινη κανάτα | 1 | 2 | -- | -- | 3 | 4 |
| Δοχείο φίλτρου + ελατήριο | 1 | 1 | 1 | 1 | 1 | 2 |
| Χάρτινο φίλτρο (σακούλα) | 1 | 1 | 1 | 1 | 1 | 1 |
| Cleaner | 1 | 1 | 1 | 1 | 1 | 1 |
| Renegite | 1 | 1 | 1 | 1 | 1 | 1 |
| Κουτάλι μεζούρας | 1 | 1 | 1 | 1 | 1 | 1 |
| Κανάτα γεμίσματος | -- | -- | 1 | 1 | -- | -- |



1.5 Τοποθέτηση και έναρξη χρήσης

1. Τοποθετήστε την καφετιέρα στο μέρος λειτουργίας.
2. Ελέγξτε να είναι τοποθετημένη σταθερά και οριζόντια.
3. Τοποθετήστε την κοντά σε μια ελεύθερη πρίζα.
4. Βάλτε ένα άδειο δοχείο φίλτρου (5) στη συσκευή και τοποθετήστε μια άδεια κανάτα (4) κάτω από αυτό.
 - Προσέξτε! Για τους τύπους ΤΗ αφήστε το καπάκι της θερμοκανάτας και της αεροθερμοκανάτας ανοιχτό.
 - Αφήστε το σωλήνα αναμείξεως μέσα στην αερόθερμο κανάτα.
5. Γεμίστε πρώτα την κανάτα με κρύο νερό ή ρίχνετε νερό στην υποδοχή με μεζούρα (του τύπου ΤΗ) και ρίξτε το νερό στο ντεπόζιτο κρύου νερού (8).
6. Περιμένετε τώρα 3 λεπτά. (Ο αέρας εξαφανίζεται έτσι από τη συσκευή)
7. Βάλτε όλους τους διακόπτες (1) και (2 -εάν υπάρχει) στην θέση -0.
8. Βάλτε το καλώδιο της συσκευής στην πρίζα.
9. Βάλτε το διακόπτη (1) στην θέση λειτουργίας 1. Το πράσινο φως της ενδεικτικής λυχνίας (10) ανάβει και ένα ποσοστό του νερού περνάει στην κανάτα.

10. Όταν σβήνει η κόκκινη λυχνία (10) αδειάστε την κανάτα.
Η συσκευή είναι τώρα έτοιμη για χρήση.

Παρατήρηση:

1. Στη συσκευή παραμένει πάντα λίγο νερό, στους σωλήνες, στη συσκευή κλπ. Προσέξτε το, όταν:
 - μετακινείτε την συσκευή.
 - η συσκευή βρίσκεται σε ένα μέρος όπου η θερμοκρασία μπορεί να κατέβει κάτω από το μηδέν.
2. Εάν για κάποιους λόγους δεν βρίσκεται πια νερό στην συσκευή, πρέπει να επαναλαμβάνετε τις παραπάνω ενέργειες (από το σημείο 4 μέχρι και 10).

ΠΡΟΕΙΔΟΠΟΙΗΣΗ



Φροντίστε να μην βρίσκεται το καλώδιο στη θερμαινόμενη πλάκα.



1.6 Η Χρήση

Προετοιμασία του καφέ

1. Ελέγξτε πριν από την χρήση της καφετιέρας, εάν το ελατήριο βρίσκεται κάτω από το δοχείο φίλτρου (5) κι εάν είναι σωστά τοποθετημένο (πρέπει να είναι ευθεία στον πάτο του δοχείου φίλτρου).
2. Τοποθετήστε ένα χάρτινο φίλτρο (6) στο δοχείο φίλτρου.
3. Ρίξτε το απαιτούμενο ποσοστό του καφέ μέσα στο φίλτρο, βλ. § 1.4 Συμβουλευμένες ποσότητες του καφέ.
4. Το προσαρτημένο κουτάλι μεζούρας γεμάτο περιέχει περίπου 40 γραμμάρια.
5. Βόλτε ένα δοχείο φίλτρου (5) στη συσκευή.
6. Ελέγξτε εάν η συσκευή βρίσκεται έχω από τη λειτουργία. Εάν όχι, κλείστε το διακόπτη (1) και βάλτε τον στην θέση 0 (θέση μη λειτουργία).
7. Ρίξτε μία κανάτα ή δοχείο μέτρησης νερού (τύπου ΤΗ) γεμάτο με κρύο νερό στο νερόσιτο κρύου νερού (8)
8. Τοποθετήστε μετά την κανάτα κάτω από το δοχείο φίλτρου.
 - ΣτηV για μίαV κανάταV το καράκι παραμένει κλειστό.
 - ΣτηV κανάταV θερμό και αεροθερμό κανάταV, το καράκι πρέπει να είναι ανοικτό.
 - Αφήστε το νερό να αναιρέσειV στην αεροθερμό κανάτα μέσα.
9. Βάλτε το διακόπτη (1) στην θέση λειτουργία (1)
10. Η λυχνία ένδειξης (10) ανάβει και το φίλτρο του καφέ αρχίζει.
11. Όταν τελειώνει ο κύκλος φιλτραρίσματος του καφέ, η λυχνία ένδειξης (10) σβήνει και ένα ηχητικό σήμα (3x) σας προειδοποιεί ότι ο καφές είναι έτοιμος.

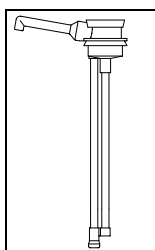

12. Στους τύπους καφετιέρας με γυάλινες κανάτες και με περισσότερες από μία θερμαινόμενες πλάκες, μπορείτε να τοποθετήσετε την έτοιμη κανάτα καφέ σε μια άλλη πλάκα και να αρχίσετε αμέσως με την προετοιμασία του καφέ κατά την προαναφερόμενη διαδικασία.
13. Για την λειτουργία της θερμαινόμενης πλάκας, βάλτε το διακόπτη (2) στη θέση. Η θερμαινόμενη πλάκα παραμένει στην λειτουργία, ακόμα όταν τα υπόλοιπα μέρη της συσκευής είναι σβησμένα και δεν λειτουργούν. Όταν δεν χρησιμοποιείτε την παραπάνω θερμαινόμενη πλάκα, κλείστε το διακόπτη και βάλτε τον στη θέση

ΦΤΙΑΧΝΟΝΤΑΣ ΤΣΑΙ

Φυσικά μπορείτε επίσης να φτιάχνετε τσάι με αυτή τη συσκευή. Η διαδικασία είναι ίδια με τον τρόπο που γίνεται ο καφές. Αντί καφέ και φίλτρα, χρησιμοποιείτε τσάι χύμα ή σακουλάκια με τσάι.

- Διατίθεται ένα ειδικό δοχείο φίλτρου (με σουρωτήρι) για το τσάι.
- Για σακουλάκια με τσάι, μπορείτε να χρησιμοποιήσετε το κανονικό δοχείο φίλτρου. Κρεμάστε τα σακουλάκια στο δοχείο ή στην κανάτα.

Προσοχή! Μη χρησιμοποιείτε ποτέ δοχεία που έχουν ήδη χρησιμοποιηθεί για καφέ. Η γεύση του τσαγιού επηρεάζεται αρνητικά από υπόλοιπα καφέ.

ΠΡΟΕΙΔΟΠΟΙΗΣΗ



Στη διάρκεια της χρήσης, μερικά μέρη της συσκευής μπορούν να είναι ζεστά.



1.7 Καθαρισμός

Είναι αυτονόητο ότι η συσκευή και τα εξαρτήματα, πρέπει να καθαριστούν καλά. Μπορείτε να καθαρίζετε τη συσκευή με υγρό πανί με μαλακά, μη σκληρά απορρυπαντικά σε σκόνη. Οι γυάλινες κανάτες και το δοχείο φίλτρου πλένονται με κανονικό απορρυπαντικό και τις ξαναπλένετε μετά με καθαρό νερό. Οι κανάτες θέρμο και αεροθέρμο πλένονται με καθαρό νερό. Εάν με αυτό το τρόπο δεν φεύγουν όλα τα υπολείμματα από το καφέ ή το τσάι, σας συμβουλεύουμε την χρήση του δικού μας **Cleaner**. Η χρήση του είναι εύκολη :

ΜΕΤΡΟ ΑΣΦΑΛΕΙΑΣ



Κατα την χρήση του **Cleaner** να φοράτε πάντα τα γάντια!

ΚΑΘΑΡΙΣΜΟΣ ΤΩΝ ΓΥΑΛΙΝΩΝ ΚΑΝΑΤΩΝ ΚΑΙ ΤΟΥ ΔΟΧΕΙΟΥ ΦΙΛΤΡΟΥ

1. Βόλτε 5 λίτρα ζεστού νερού (ελάχιστη θερμοκρασία 80°C) σε μια λεκάνη και διαλύστε μέσα μία σακκούλα του **Cleaner**.
2. Βάλτε τα μέρη που πρέπει να καθαριστούν μέσα σε διάλυμα. Για την καλή απόδοση πρέπει να αφαιρέσετε το ελατήριο από το δοχείο φίλτρου..
3. Αφήστε όλα τα μέρη μέσα στο νερό με διάλυμα (το ανώτερο 30 λεπτά)
4. Πετάξτε το νερό με διάλυμα **Cleaner**.
5. Μετά πρέπει να ξεπλύνετε καλά όλα τα μέρη με ζεστό νερό.
6. Μη ξεχνάτε να τοποθετήσετε το ελατήριο πίσω στο δοχείο φίλτρου.

ΚΑΘΑΡΙΣΜΟΣ ΤΩΝ ΚΑΝΑΤΩΝ ΘΕΡΜΟ ΚΑΙ ΑΕΡΟΘΕΡΜΟ

1. Διαλύστε το **Cleaner** σε ζεστό νερό, περίπου 1 γρ. ανά λίτρο.
2. Γεμίστε την κανάτα θέρμο ή αεροθέρμο με αυτό το διάλυμα **Cleaner**.
3. Αφήστε το διάλυμα να δράσει το πολύ 30 λεπτά και πετάξτε το μετά.
4. Να ξεπλύνετε τις κανάτες μερικές φορές καλά με ζεστό νερό (80 °C).



1.8 Αφαλάτωση

Στη συσκευή κατά τη χρήση της, μαζεύονται άλατα. Η συσκευή έχει μία ένδειξη η οποία αρχίζει να λειτουργεί εάν το ποσοστό αλάτων υπερβαίνει ένα ορισμένο όριο. Όταν η ένδειξη για τον καθαρισμό από άλατα αρχίζει να λειτουργεί (η κόκκινη λυχνία (9) στο κόκκινο τρίγωνο αναβοσβήνει), πρέπει να αφαιρεθούν άλατα από τη συσκευή. Αλλιώς δεν μπορεί να εγγυηθεί η καλή λειτουργία της συσκευής. Τη στιγμή που η κόκκινη λυχνία αρχίζει να αναβοσβήνει, μπορείτε να φτιάχνετε ακόμα τον καφέ σας για ένα διάστημα. Να περιμένετε μια ήσυχη στιγμή για τον καθαρισμό της συσκευής από τα άλατα.

Ο καθαρισμός από τα άλατα γίνεται ως εξής:

1. Διαβάστε πρώτα τις οδηγίες χρήσης και τις συμβουλές στη σακούλα του διαλύτη. Σας συμβουλεύουμε να χρησιμοποιείτε το από μας δοκιμασμένο προϊόν **Renegite**.
2. Διαλύστε 100 γρ. **Renegite** σε ένα λίτρο ζεστού νερού.
3. Τοποθετήστε το άδειο δοχείο φίλτρου (5) στη συσκευή και βάλτε μια άδεια κανάτα κάτω από αυτό.
4. Ρίξτε προσεκτικά το διάλυμα **Renegite** στο ντεπόσιτο κρύου νερού (8). Το σκέπασμα του ντεπόσιτο πρέπει να μένει ανοικτό κατά τη διάρκεια καθαρισμού από άλατα!

5. Πατήστε το διακόπτη (1). Το διάλυμα θα περάσει στην κανάτα.
6. Μετά από ένα λεπτό κλείστε τη λειτουργία συσκευής με το διακόπτη (1).
7. Περιμένετε τώρα 2 λεπτά. Το διάλυμα δρα.
8. Μετά τα 2 λεπτά, πρέπει πάλι να ανοίξετε το διακόπτη για να περάσει το υπόλοιπο του διαλύματος **Renegite** στην κανάτα.
9. Όταν το διάλυμα έχει περάσει και δεν στάζει πιά, μπορείτε να πετάξετε το διάλυμα **Renegite** από την κανάτα.
10. Έπειτα πρέπει να ξεπλύνετε καλά τη συσκευή, επαναλαμβάνοντας δύο φορές τη διαδικασία μόνο με φρέσκο νερό χωρίς τον καφέ. Στο μεταξύ αδειάστε την κανάτα.

Η συσκευή είναι τώρα έτοιμη για να φτιάξετε καφέ.

ΜΕΤΡΑ ΠΡΟΣΛΗΨΗΣ



- Να είστε σε όλη τη διάρκεια της διαδικασίας καθαρισμού από άλατα κοντά στη συσκευή.
- Να φοράτε γάντια και να προστατεύετε το πρόσωπο σας κατά τη διάρκεια καθαρισμού.



1.9 Βλάβες

Όταν υπάρχει κάποια βλάβη, να συμβουλευέστε πάντα πρώτα την λίστα βλαβών.

Εαν δεν μπορείτε να διορθώσετε το πρόβλημα, να απευθυνθείτε στον προμηθευτή σας, στο εξουσιοδοτημένο άτομο του σέρβις ή σε ένα από τα γραφεία του σέρβις.

ΠΡΟΕΙΔΟΠΟΙΗΣΗ



Όταν πρέπει να ανοίξετε τη συσκευή, π.χ. για επισκευή, να αποσυνδέετε πρώτα τη συσκευή από το ρεύμα.

ΛΙΣΤΑ ΒΛΑΒΩΝ

| Σύμπτωμα: | Πιθανή αιτία: | Δράση: |
|--|---|---|
| <ul style="list-style-type: none">• Στη διάρκεια της έναρξης χρήσεως, οι λυχνίες ανάβουν. Μετά λίγο διάστημα σβήνουν πάλι. | <ul style="list-style-type: none">• Η εξωτερική ασφάλεια έχει πιναχτεί, το κύκλωμα έχει υπερφορτωθεί. | <ul style="list-style-type: none">• Αντικαταστήστε την ασφάλεια. Συνδέστε τη συσκευή σε ένα άλλο κύκλωμα. |
| <ul style="list-style-type: none">• Με την πρώτη χρήση η λυχνία ένδειξης καθαρισμού αναβοσβήνει. | <ul style="list-style-type: none">• Υπάρχει βλάβη στη συσκευή. | <ul style="list-style-type: none">• Τηλεφωνήστε στον προμηθευτή ή στον επισκευαστή του σέρβις. |
| <ul style="list-style-type: none">• Η ένδειξη καθαρισμού αναβοσβήνει ακόμα και μετά τον καθαρισμό από άλατα. | <ul style="list-style-type: none">• Υπάρχουν πολλά άλατα. | <ul style="list-style-type: none">• Τηλεφωνήστε στον προμηθευτή ή στον επισκευαστή. |
| <ul style="list-style-type: none">• Η ένδειξη καθαρισμού αναβοσβήνει. | <ul style="list-style-type: none">• Το ποσοστό των αλάτων υπερβαίνει το κρίσιμο όριο. | <ul style="list-style-type: none">• Καθαρίστε τη συσκευή από άλατα, βλ. § 1.8. Αφαλάτωση. |
| <ul style="list-style-type: none">• Οι λυχνίες είναι αναμμένες, αλλά το νερό δεν περνάει στο δοχείο φίλτρου. | <ul style="list-style-type: none">• Ασφάλιση της συσκευής μπήκε σε λειτουργία. | <ul style="list-style-type: none">• Τηλεφωνήστε στον προμηθευτή ή στον επισκευαστή του σέρβις. |
| <ul style="list-style-type: none">• Το δοχείο φίλτρου ξεχειλίζει. | <ul style="list-style-type: none">• Λείπει το ελατήριο στο δοχείο φίλτρου. | <ul style="list-style-type: none">• Τοποθετήστε το ελατήριο στο δοχείο φίλτρου. |

ΜΕ ΤΗΝ ΕΠΙΦΥΛΑΞΗ ΤΡΟΠΟΠΟΙΗΣΕΩΝ



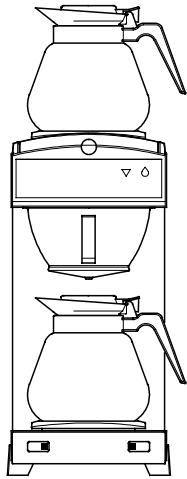

Mnd2-021

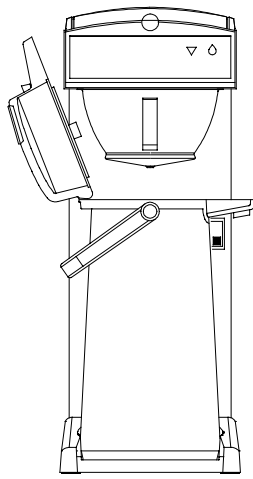

Th10/20-021

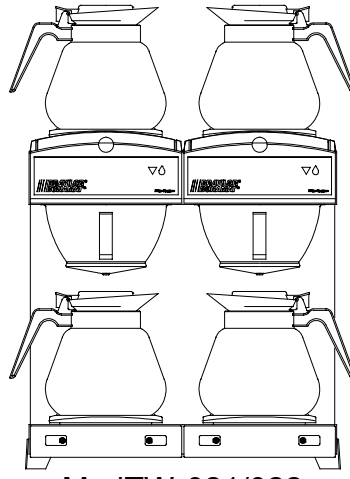

MndTW-021/022

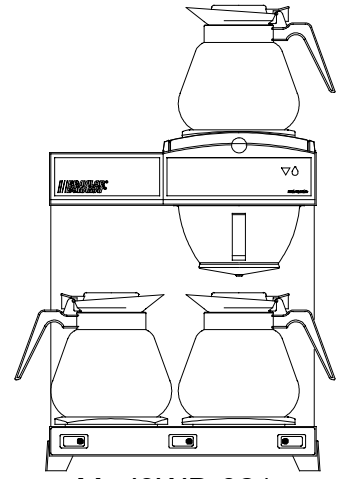

Mnd3WB-021

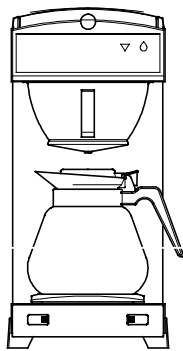

Mnd1-021

| | |
|---------------------|-----------|
| Mnd1/2-021 (110V) | : 112 ☕/h |
| Mnd1/2-021 (230V) | : 144 ☕/h |
| Th10-021(110V) | : 112 ☕/h |
| Th10-021(230V) | : 144 ☕/h |
| Th20-021 (230V) | : 160 ☕/h |
| MndWB3-021 (230V) | : 144 ☕/h |
| MndTW-022 (230V) | : 224 ☕/h |
| MndTW-021 (400V~3N) | : 288 ☕/h |

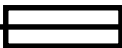
 (fuse) max. 16 A (GB 13 A)

Model :

Type : 8 . . .

Vlgnr. :VHH

CE97

.....V 50/60HZ.....W

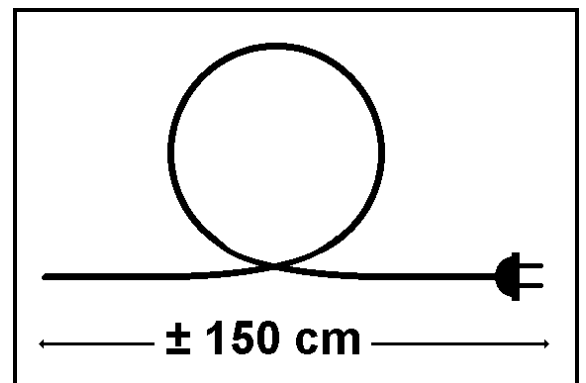



BRAVILOR[®]
BONAMAT[®]

COFFEE BREWING MACHINES

© 2000

700.403.185 C