

# Panasonic®

## 使用说明书

商务、家庭两用高性能传真机

型号：**KX-FT66CN**

**KX-FT68CN**



图中型号为 KX-FT66。

请在使用本机前阅读此说明书，并将其保存好以备将来参考。

非常感谢您购买 Panasonic 传真机。

## 欢迎您光临 Panasonic 传真机的世界。

本产品将各种传真和电话功能合为一体，从而使您可更有效地用于办公和家庭。通过利用这些方便的功能，您可使本机达到最佳效果。

供您将来参考

购买日期

序号

(可在本机背面找到)

经销单位名称与地址

经销单位电话号码

### 型号区别

型号 \ 功能	传真、电话和复印	答录机
KX-FT66	有	无
KX-FT68	有	有

### 备注：

- 在本手册中，型号的字尾“CN”被省略。
- 本手册中的大多数图表是根据 KX-FT66 作成的。

### 版权：

本手册的版权属于九州松下电器株式会社 (KME) 和领取其执照者。在版权法的保护下，事先未经 KME 和领取其执照者的书面同意，不得以任何形式对本手册进行全部或部分复制。

© Kyushu Matsushita Electric Co., Ltd. 2000 九州松下电器株式会社 2000

# 重要的安全说明

使用本机时，为了减少火灾、触电或人员伤亡的危险，应始终遵守下列基本的安全预防措施：

1. 阅读和理解全部说明。
2. 按照机身注明的警告及指示操作使用。
3. 在清洁本机前，请拔出本机的电源插头。勿使用液体或喷雾清洁剂。请用湿布擦拭。
4. 请勿在靠近水的地方使用本机。例如：靠近浴缸、脸盆、厨房洗涤槽等。
5. 将本机牢固地放置于稳定的地方。否则，如果本机摔落，会导致严重损坏和/或人员受伤。
6. 机器上的缝隙和开口用于通风，以防本机过热。所以，请勿堵塞或掩盖这些开口。切勿将本机放置在散热器附近或没有适当的通风设备的地方。
7. 本机只能用机器上标明的电源类型。如果您不了解自己家中的供电类型，请向经销单位或当地供电局询问。
8. 为了安全，本机备有三脚地线插头。如果您无此种插座，则请安装。切勿使用任何适配器插头以致废除其安全功能。
9. 切勿将任何东西压放在电源线上。应将本机安放在电源线不会被踩踏或使人绊倒的地方。
10. 切勿让墙壁插座和分线过载，否则会导致火灾或触电。
11. 切勿将任何东西从机壳缝隙塞入本机内，否则会引起火灾或触电。切勿将任何液体泼洒在本机上。
12. 为了减少触电危险，切勿拆卸本机。当需要进行检修时，请将本机送到被认定的维修中心去。打开或取下盖子可能会使您碰到危险的电压或其他危险。不正确的重新组装，在以后的使用中可能引起触电。
13. 当发生下列情况时，请从墙壁插座拔出本机的插头，并将维修工作委托给被认定的维修中心：
  - A. 当电源线或插头损坏或磨损时。
  - B. 如果有液体洒入本机。
  - C. 如果本机已遭受雨淋或水浇。
  - D. 如果按照使用说明进行操作，本机不能正常工作。只能调节使用说明书中包括的控制部分，不正确的调节反而会使被认定的维修中心必须进行更多的修理。

- E. 如果本机被摔落或机身损坏。
- F. 如果本机在性能上发生明显的变化。
14. 在雷雨过程中，请避免使用电话（无绳电话除外）。否则，雷电可能会引起远距离触电。
15. 当附近有煤气泄漏时，请勿使用本机来报告煤气泄漏情况。

## 请保管好此说明书

### 安装

1. 切勿在闪电打雷时安装电话线。
2. 切勿在潮湿的地方安装电话插座，除非该插座是专门为装在潮湿之处而设计的。
3. 切勿触摸未绝缘的电话线或接线端，除非电话线在网络接口处已被断开。
4. 安装和改装电话线时要小心谨慎。

### 警告

- 为了防止火灾或触电，请勿将该产品暴露在雨水或任何类型的湿气中。

### 其他注意事项

- 应使本机远离产生电波干扰及影响电源的电器装置，如荧光灯和电机等。
- 应使本机避开灰尘、高温和振动。
- 勿将本机暴露在直射阳光之下。
- 勿在本机上放置重物。
- 勿用湿手触摸插头。

# 目录

## 初始准备

附件	随机备有的附件 .....	6
	附件订购信息 .....	6
帮助键	帮助功能 .....	7
控制面板	位置 .....	8
	外观 .....	10
安装设定	连接 .....	10
	稿件支架 .....	11
	接收文件支架 .....	11
	热敏记录纸 .....	12
	日期和时间、您的抬头和传真电话号码 .....	13
音量	调节音量 .....	17

## 电话

打电话和接电话	打电话 .....	18
	接电话 .....	18
	音频、挂断和暂停键 .....	19
旋转电话簿	在旋转电话簿中存储姓名和电话号码 .....	20
	用旋转电话簿打电话 .....	24
通话	发送或接收传真后与对方通话 .....	25

## 传真

发送传真	手动 / 用旋转电话簿发送传真 .....	26
	多站点发送 (仅限于 KX-FT68) .....	29
	发送查询 (让另一机器提取您的机器上的传真) .....	31
接收传真	设定本机接收传真 .....	32
	电话方式 (手动应答所有的来电) .....	34
	传真专用方式 (所有的来电都被作为传真接收) .....	35
	电话 / 传真方式 (您在本机附近时, 振铃接收电话而不振铃接收传真) .....	36
	电话分机 .....	38
	接收查询 (接收另一传真机上的传真) .....	38
	传呼机通知 .....	39

## 复印

复印	进行复印 .....	40
----	------------	----

## 答录机 ( 仅限于 KX-FT68 )

安装设定	答录 / 传真方式 ( 利用内置答录机自动接收留言和传真 ) .....	41
外发留言	预先收录的外发留言 .....	42
	收录您自己的外发留言 .....	43
	抹消您已收录的外发留言 .....	44
来电留言	听取收录的留言 .....	45
	抹消收录的留言 .....	46
录音	备忘录留言 ( 为他人或自己留下留言 ) .....	47
	电话对话 .....	48
遥控操作	从远处进行操作 .....	49
	从遥控按键式电话进行操作 .....	50
选择	将收录的留言转接至另一电话 .....	52

## 可编程功能

功能摘要	编程 .....	54
	基本功能 .....	55
	先进功能 .....	57

## 帮助







出错信息	报表 .....	61
	显示 .....	62
自检操作	某功能不工作时, 在请求帮助前检查此处 .....	64
	如果停电 .....	66
卡纸	记录纸卡住 .....	67
	要发送的文件卡住 .....	68
	要发送的文件不能送入或多页送入本机 .....	69
清洁	送纸器 .....	70
	感热头和头盖 .....	71

## 综合信息

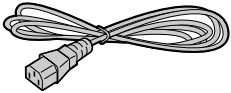
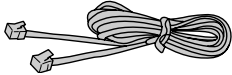
打印报表	参考表和报表 .....	72
规格	本产品的技术数据 .....	73
索引	索引 .....	74

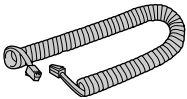
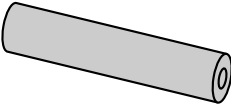
# 附件

## 随机备有的附件

电源线 ..... 1 条 	电话线 ..... 1 条 	话筒 ..... 1 个 	话筒线 ..... 1 条 
热敏记录纸 ..... 1 卷 	稿件支架 ..... 1 个 	接收文件支架 ..... 1 个 	使用说明书 ..... 1 册 

- 如果缺少或损坏了任何附件，请向购买处询问。
- 请保存好原装纸箱和包装材料，以便将来搬运本机时使用。

## 附件订购信息

更换热敏记录纸时，请使用下列规格。

型号	说明	规格
KX-A106	标准热敏记录纸	216 mm × 30 m 纸卷， 带有 25 mm 的芯。

## 帮助功能

您可按以下方法打印一份快速指南。

**1** 反复按 **帮助** 键，选择您想打印的操作项目。

### ■ 对于 KX-FT66

● 按 **帮助** 键一次：

如何编程您的机器

HOW TO SET UP

两次：

如何在旋转电话簿中存储  
姓名及如何拨号

EASY DIAL

三次：

接收方式说明

RECEIVE MODE

### ■ 对于 KX-FT68

● 按 **帮助** 键一次：

如何编程您的机器

HOW TO SET UP

两次：

如何在旋转电话簿中存储  
姓名及如何拨号

EASY DIAL

三次：

接收方式说明

RECEIVE MODE

四次：

帮助解决答录机操作方面  
的问题

TAD OPERATION

**2** 按 **开始/复印/设定** 键。

PRINTING

**2** 按 **开始/复印/设定** 键。

PRINTING

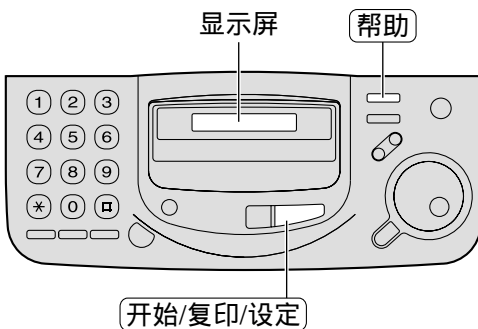

# 控制面板

## 位置

### ■ KX-FT66

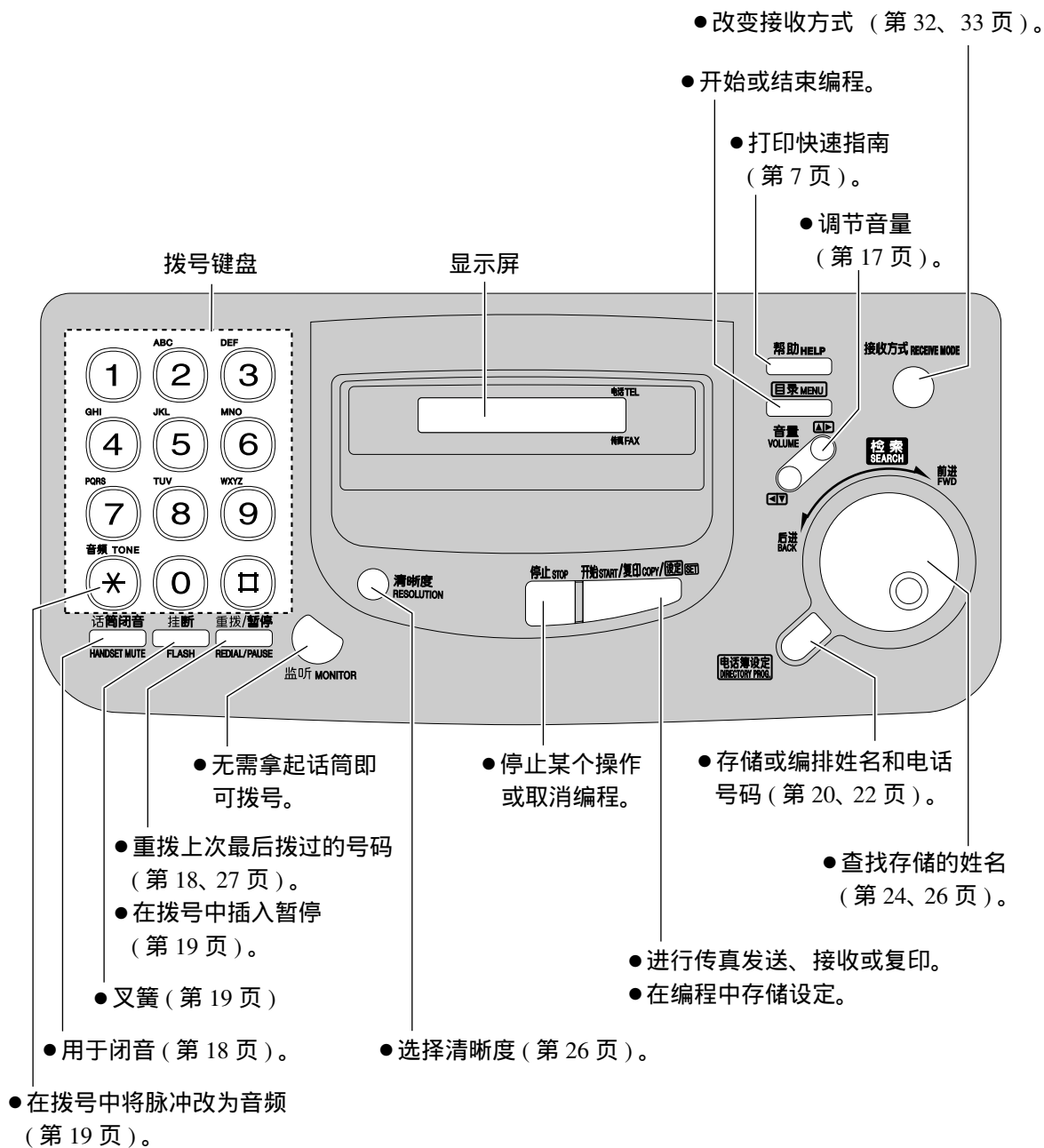



## ■ KX-FT68

麦克风

- 使用免提话筒时，与对方通话。
- 录入外发留言和备忘录留言。
- 改变接收方式 (第 32、33 页)。

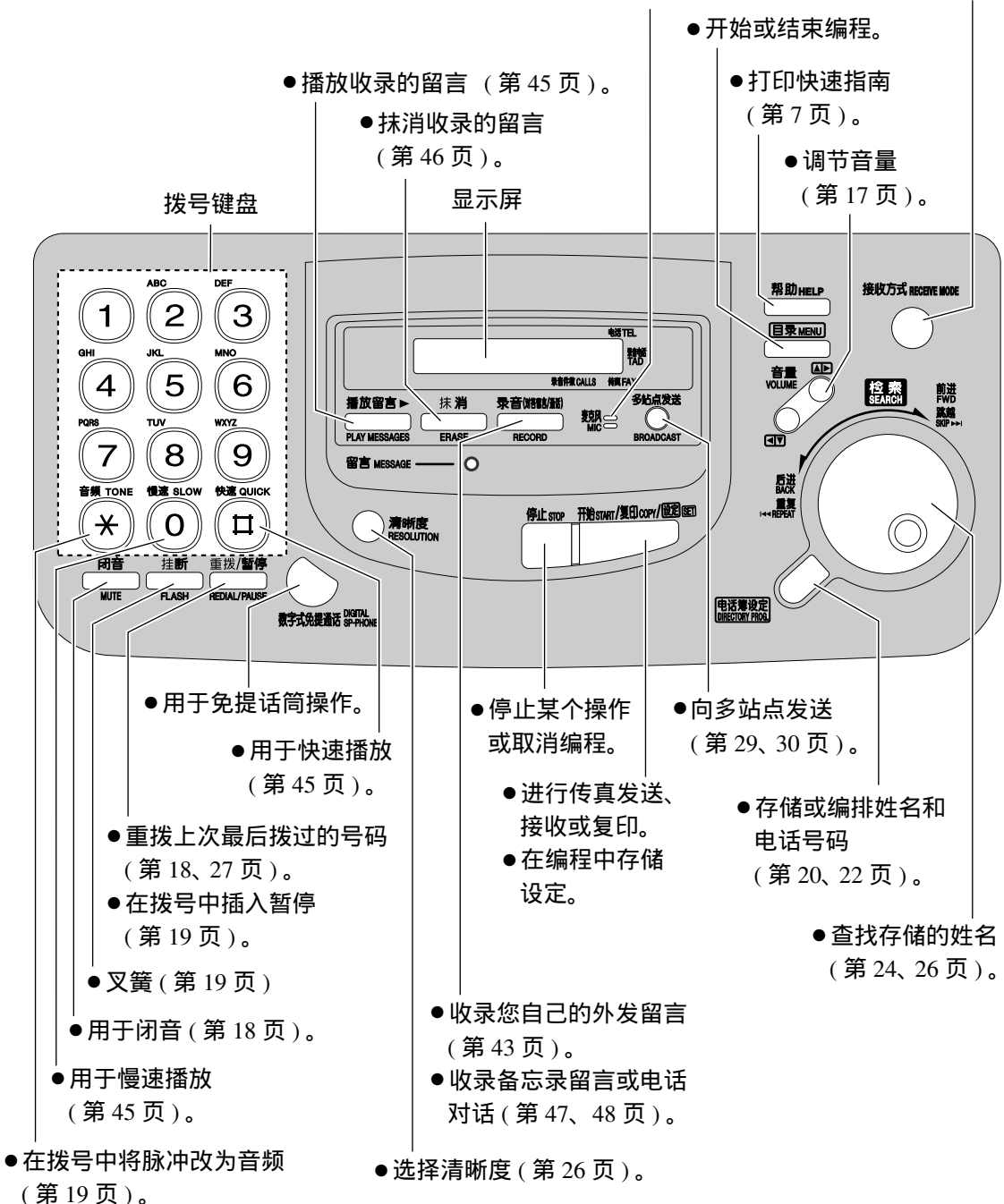

● 用于免提话筒操作。

● 用于快速播放 (第 45 页)。

● 重拨上次最后拨过的号码 (第 18、27 页)。

● 在拨号中插入暂停 (第 19 页)。

● 叉簧 (第 19 页)

● 用于闭音 (第 18 页)。

● 用于慢速播放 (第 45 页)。

● 在拨号中将脉冲改为音频 (第 19 页)。

● 停止某个操作或取消编程。

● 进行传真发送、接收或复印。

● 在编程中存储设定。

● 收录您自己的外发留言 (第 43 页)。

● 收录备忘录留言或电话对话 (第 47、48 页)。

● 选择清晰度 (第 26 页)。

● 向多站点发送 (第 29、30 页)。

● 存储或编排姓名和电话号码 (第 20、22 页)。

● 查找存储的姓名 (第 24、26 页)。

# 控制面板 安装设定

## 外观

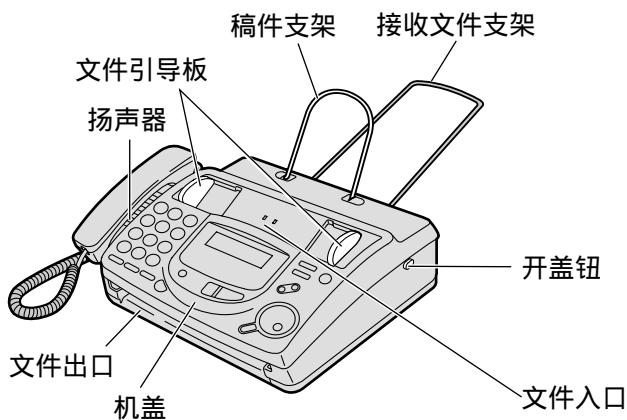

## 连接

- 1 连接话筒线。
- 2 连接电话线。
- 3 连接电源线。

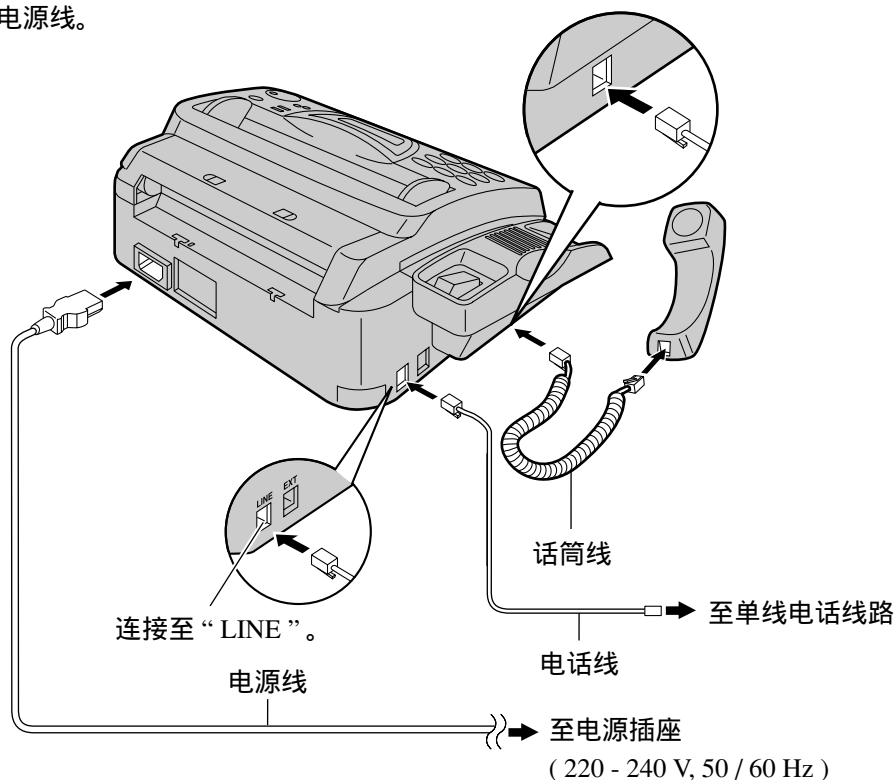

注意：

- 当您操作本机时，应使电源插座靠近本机并易于插接。

## 稿件支架

安装稿件支架。

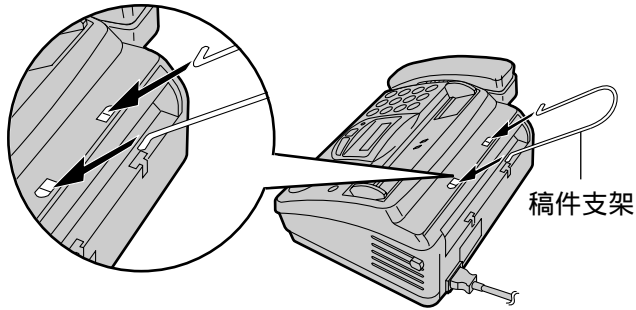

## 接收文件支架

安装接收文件支架。

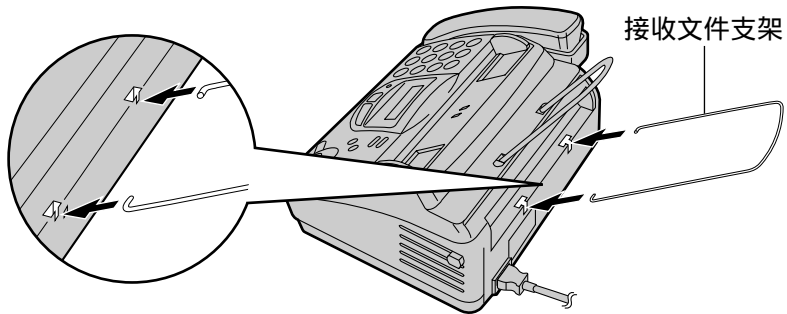

# 安装设定

## 热敏记录纸

**1** 按开盖钮打开机盖，并安装热敏记录纸卷。

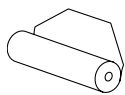

正确

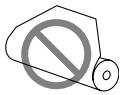

不正确

- 如果纸是用胶水或胶带固定的，则从纸卷的首端剪去约 15 厘米。

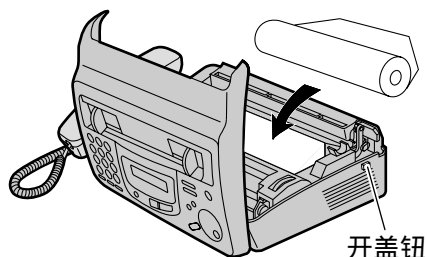

**2** 将纸的引导边缘插入感热头上方的开口，并将纸拉出机外。

- 确保纸卷上没有松弛的地方。

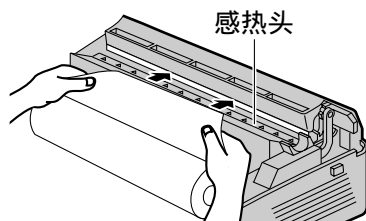

**3** 向下按两端，牢固地关好机盖。

显示： PRESS START

**4** 按 开始/复印/设定 键。

- 本机将稍微排出一部分纸并将其切断。



注意：

- 仅可用随机附有的纸卷或指定的记录纸，如果使用其它纸张，则会影响打印质量和 或导致感热头过分磨损。
- 关于附件订购信息，请参阅第 6 页。
- 连接了电源线时，每次关机盖都会印出一则信息。如果热敏记录纸被安反了，则不印出信息。请正确安装热敏记录纸。
- 关上机盖后，如果不在 30 秒钟内按 开始/复印/设定 键，本机将自动稍微排出一部分纸并将其切断。

## 日期和时间、您的抬头和传真电话号码

您应设定日期和时间、您的抬头和传真电话号码。这些信息将被打印在您的机器所发送的每页传真文件上。

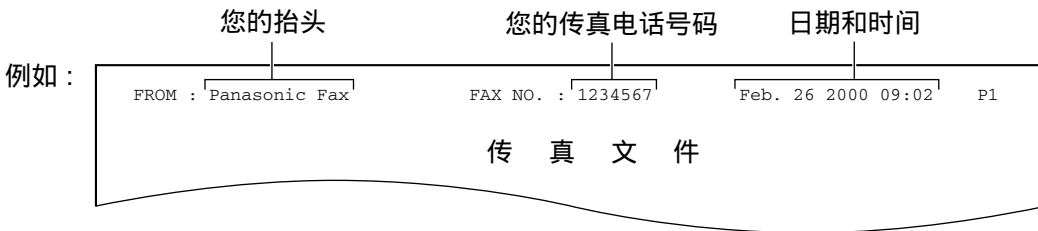

### 设定日期和时间

1 按 **目录** 键。

显示：SYSTEM SET UP

2 按 **☐** 键，然后按 **0 1** 键。

SET DATE & TIME

3 按 **开始/复印/设定** 键。

M:01/D:01/Y:00  
光标

4 用拨号键盘各选择 2 位数，输入正确的月/日/年。

例如：2000 年 8 月 10 日

按 **0 8 1 0 0 0** 键。

M:08/D:10/Y:00

5 按 **开始/复印/设定** 键。

TIME: 00:00

6 用拨号键盘各选择 2 位数，输入正确的时/分。

例如：15:15

按 **1 5 1 5** 键。

TIME: 15:15

7 按 **开始/复印/设定** 键。

SETUP ITEM [ ]

8 按 **目录** 键。

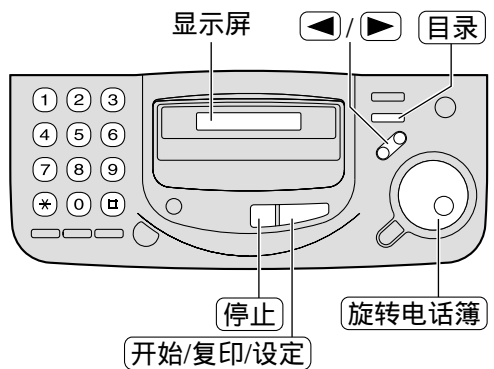

注意：

- 您可在步骤 4 和 6 转动 **旋转电话簿** 键输入号码。在此情况下，按 **▶** 键移动光标。
- 如果您对时钟显示（第 56 页中的功能 #19）选择“12H”，则以 12 小时制设定时间。按 **\*** 键选择“AM”（上午）或“PM”（下午）。  
例：下午 3 时 15 分  
1. 按 **0 3 1 5** 键。  
2. 按 **\*** 键，直到显示出“PM”（下午）为止。
- 时钟的精确度约为每月 ± 60 秒。

纠正错误

- 按 **◀** 或 **▶** 键将光标移至错误的数字，然后改正。
- 若在编程中按 **停止** 键，显示画面将回至前一画面。

# 安装设定

## 设定您的抬头

抬头可为您的公司、部门名称或个人姓名。

1 按 **目录** 键。

显示：

2 按 **☐** 键，然后按 **0 2** 键。

3 按 **开始/复印/设定** 键。

4 用拨号键盘输入您的抬头，最多 30 个字母符号。关于详细情况，请参阅下一页。

例如：Bill

1. 按 **2** 键两次。

光标

2. 按 **4** 键六次。

3. 按 **5** 键六次。

4. 按 **▶** 键将光标移至下一空格，并按 **5** 键六次。

5 按 **开始/复印/设定** 键。

6 按 **目录** 键。

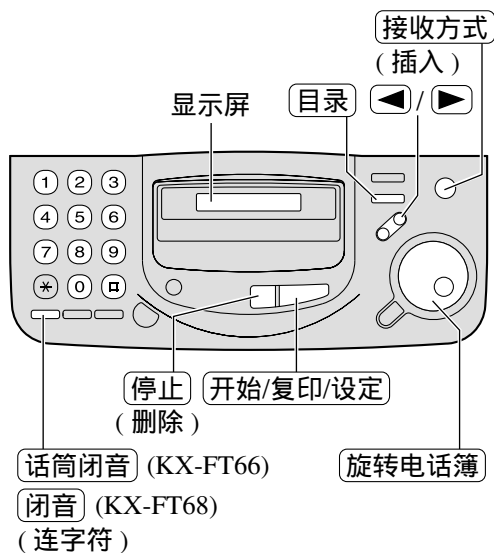

注意：

- 您可转动 **旋转电话簿** 键输入您的抬头 (参阅下一页)。

### 纠正错误

- 按 **◀** 键或 **▶** 键，将光标移至错误的字母符号，然后改正。

### 删除字母符号

- 将光标移至您想删除的字母符号并按 **停止** 键。

### 插入字母符号

1. 按 **◀** 或 **▶** 键将光标移至您想插入字母符号的位置的右边。
2. 按 **接收方式** 键 (插入) 插入空格并输入字母符号。

## 用拨号键盘选择字母符号

按拨号键可选择如下所示的字母符号。

键	字母符号
①	1 [ ] { } + - / = , . _ ` : ; ?
②	A B C a b c 2
③	D E F d e f 3
④	G H I g h i 4
⑤	J K L j k l 5
⑥	M N O m n o 6
⑦	P Q R S p q r s 7
⑧	T U V t u v 8
⑨	W X Y Z w x y z 9
⑩	0 ( ) < > ! " # \$ % & ¥ * @ ^ ' →
话筒闭音 / 闭音	连字符键 (插入连字符。)
接收方式	插入键 (插入一个字母符号或一个空格。)
停止	删除键 (删除一个字母符号。)
	◀ 键 (将光标移至左边。)
	▶ 键 (将光标移至右边。) 若要用同样的数字键输入另一个字母符号，则将光标移至下一空格。

## 用旋转电话簿选择字母符号

您可用旋转电话簿选择字母符号，而不用拨号键盘。

- 转动 **旋转电话簿** 键，直到需要的字母符号显示出来。
- 按  键将光标移至下一个空格。
  - 在步骤 1 中显示出的字母符号将被插入。
- 回至步骤 1 以输入下一个字母符号。

### 字母符号的显示顺序

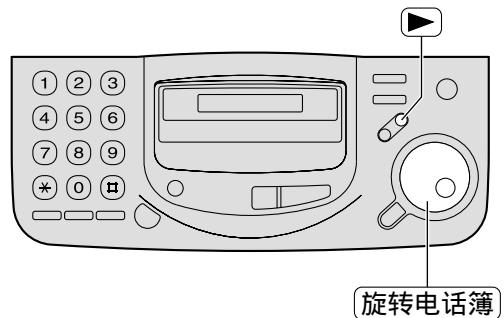
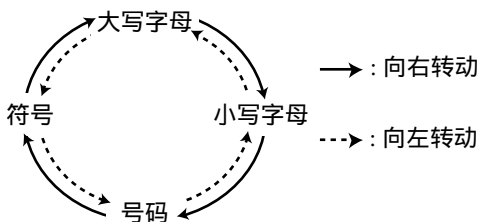

# 安装设定

## 设定您的传真电话号码

1 按 **目录** 键。

显示:

2 按 **□** 键, 然后按 **0 3** 键。

3 按 **开始/复印/设定** 键。

4 用拨号键盘输入您的传真电话号码, 最多 20 位数。

例如:

5 按 **开始/复印/设定** 键。

6 按 **目录** 键。

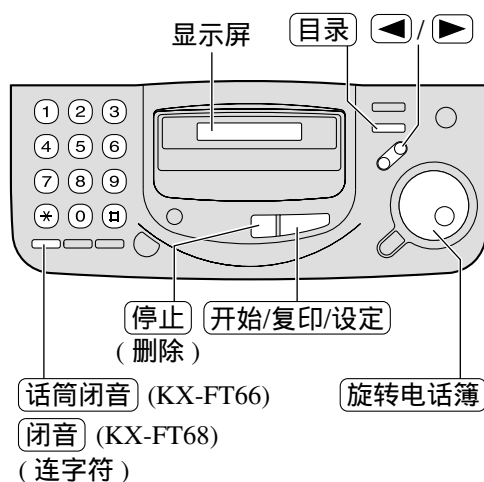

### 注意:

- 您可转动 **旋转电话簿** 键输入您的传真电话号码。如果使用 **旋转电话簿** 键, 请按 **▶** 键移动光标。
- **\*** 键代替一个“+”, 而 **□** 键代替一个空格。  
例如 (用拨号键盘): 234 5678  
按 **\*234□5678**。
- 若要在电话号码中输入连字符, 则按 **话筒闭音** / **闭音** 键 (连字符)。

### 纠正错误

- 按 **◀** 或 **▶** 键将光标移至错误的数字, 然后改正。

### 删除号码



- 将光标移至您想删除的号码并按 **停止** 键。



## 调节音量

### 振铃音量

设有 4 级（高 / 中 / 低 / 关）。

在本机空闲时按  或  键。

#### ■ 关闭振铃功能：

1. 反复按  键，直到显示出以下信息。

显示：RINGER OFF= OK?



YES: PRESS SET

2. 按 开始/复印/设定 键。

● 若要重新打开振铃功能，则按  键。

#### ■ 当振铃音量被设定为关时：

将显示出以下信息。

RINGER OFF

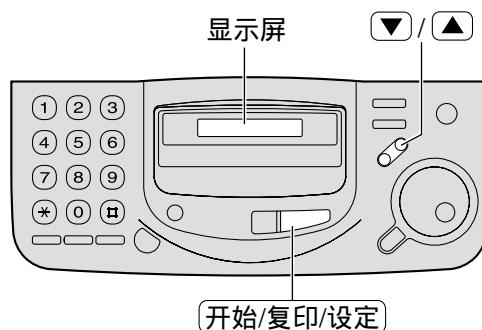

收到来电时，本机将不振铃，并显示出以下信息。

INCOMING CALL



### 话筒音量

设有 3 级（高至低）。

在使用话筒时按  或  键。

### 监听 / 免提话筒音量



设有 8 级（高至低）。

在使用监听 / 免提话筒时按  或  键。

### 语音指南音量

（仅限于 KX-FT68）



设有 9 级（高至关）。

在收听语音指南时按  或  键。

### 答录机音量

（仅限于 KX-FT68）

设有 9 级（高至关）。

在收听录入的留言时按  或  键。

# 打电话和接电话

## 打电话

- 1 按 **监听** / **数字式免提通话** 键或拿起话筒。
- 2 拨电话号码。  
显示：
- 3 对方接电话时，则对着麦克风讲话 (KX-FT68) 或用话筒进行通话。
- 4 通话结束时，按 **数字式免提通话** 键 (KX-FT68) 或将话筒放回原处。

注意：

- 拨号方式被设定为“TONE”作为预选设定。如果您不能拨号，则以功能 # 13 改为“PULSE” (第 56 页)。

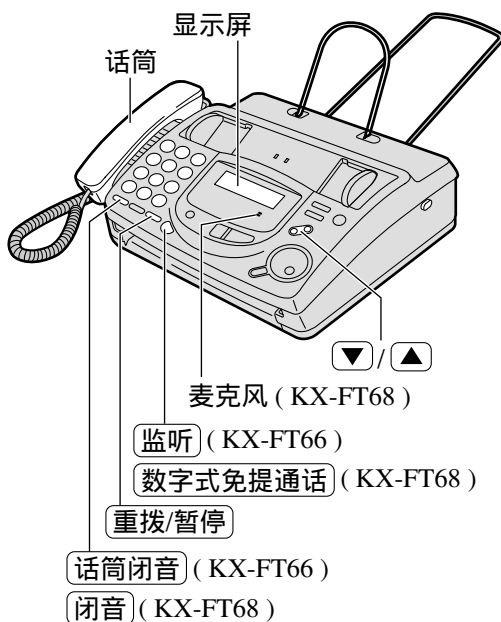

## 接电话

- 1 当本机振铃时，按 **数字式免提通话** 键 (KX-FT68) 或拿起话筒。
- 2 通话结束时，按 **数字式免提通话** 键或将话筒放回原处。

重拨上次最后拨过的号码

1. 拿起话筒。
2. 按 **重拨/暂停** 键。
3. 对方接电话时，则用话筒进行通话。
  - 使用 **监听** / **数字式免提通话** 键时如果占线，本机将最多自动重拨 3 次该号码。
  - 重拨时，将显示出以下信息。

显示：

使对方听不到您的声音

1. 使用 **数字式免提通话** 键或话筒在通话中按 **话筒闭音** / **闭音** 键。

显示：

- 对方听不到您的声音，而您可听到对方的声音。
2. 若要恢复通话，则再次按 **话筒闭音** / **闭音** 键。

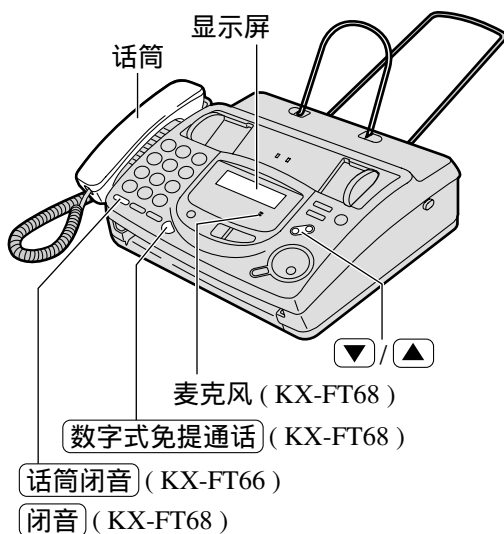

### 免提通话操作

(仅限于 KX-FT68)

- 请在宁静的房间使用免提话筒。
- 用 **▼** 键或 **▲** 键调节免提话筒的音量。
- 若要转换至话筒，则拿起话筒。  
若要回至免提话筒，则按 **数字式免提通话** 键。

## 音频、挂断和暂停键

### 音频键

**音频**键(\*)用于转盘式脉冲拨号服务，并可在拨号操作中暂时由脉冲变为音频方式。  
当您挂断电话时，本机将自动恢复脉冲方式。

### 挂断键

**挂断**键在一般电话机中起着叉簧作用。如果您拨错了电话号码，则确切地按**挂断**键。

**挂断**键还可让您使用专用交换机(若连接)或当地电话公司的特殊功能，比如呼叫等待。关于详细情况，请与专用交换机厂商或当地电话公司联系。

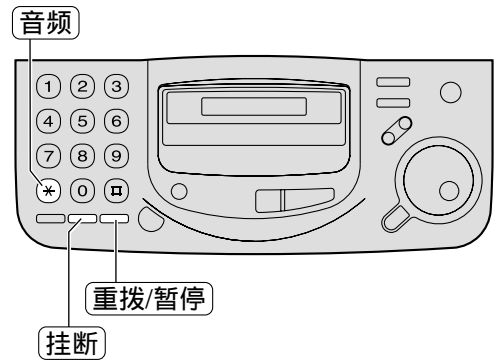

注意：

- 可将“音频”和“暂停”存储在旋转电话簿的电话号码中。

### 输入暂停

在拨号过程中按**重拨/暂停**键，将插入暂停。

举例 1：

如果您的机器被连接在专用交换机上，则输入暂停，以便拨外线电话。

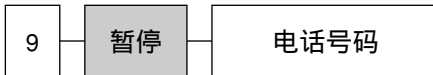

外线接入代码

举例 2：

如果在向海外发送传真时发生错误，则在电话号码的结尾加两次暂停。

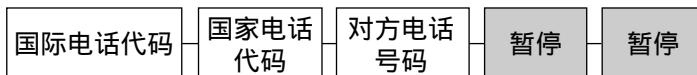

# 旋转电话簿

## 在旋转电话簿中存储姓名和电话号码

本机提供旋转电话簿（100 组），以便快速接通您最频繁使用的电话号码。

1 按 **电话簿设定** 键。

显示：NAME=

2 按照下一页中的说明，输入最多 10 个字母符号的姓名。

例如：NAME=Alice

3 按 **开始/复印/设定** 键。

NO. =

4 用拨号键盘输入最长为 30 位数的电话号码。

例如：NO.=5552233

- 若想输入连字符，则按 **话筒闭音** / **闭音** 键。

5 按 **开始/复印/设定** 键。

REGISTERED



NAME=

- 若要编程其他项目，则重复步骤 2 至 5。

6 按 **停止** 键结束编程。

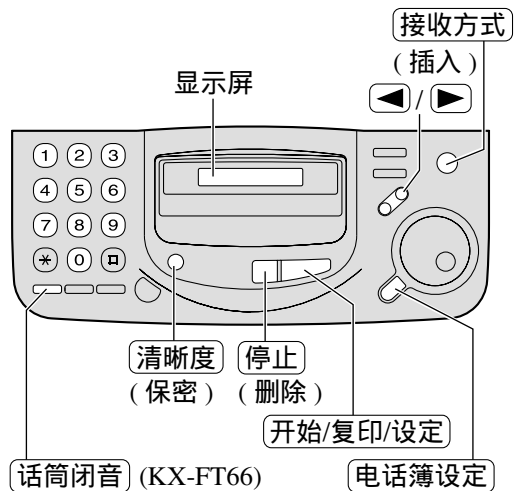

有用的提示：

- 您可在显示屏上（第 24 页）或电话号码表中（第 72 页）确认存储的项目。

注意：

- 在步骤 5 中显示出下列信息时，您仅可再输入 5 个项目。

显示：SPACE= 5 DIRS.

- 如果无存储新组的空间，则在步骤 1 中显示出以下信息。

DIRECTORY FULL

请抹消不需要的组（第 23 页）。

- 插入电话号码中的连字符或空格占用两位数的位置。

### 纠正错误

- 按 **◀** 键或 **▶** 键将光标移至错误的字母符号 / 号码，并进行纠正。

### 删除字母符号 / 号码

- 将光标移至您想删除的字母符号 / 号码并按 **停止** 键。

### 将电话号码保密

在步骤 4 输入电话号码后，按 **清晰度** (保密) 键。

- 进行此设定后，将看不到保密号码。
- 此电话号码不会被列入电话号码表中。
- 按 **清晰度** 键不算作一位数。

## 用拨号键盘选择字母符号

按拨号键可选择如下所示的字母符号。

键	字母符号
①	1 [ ] { } + - / = , . _ ` : ; ?
②	A B C a b c 2
③	D E F d e f 3
④	G H I g h i 4
⑤	J K L j k l 5
⑥	M N O m n o 6
⑦	P Q R S p q r s 7
⑧	T U V t u v 8
⑨	W X Y Z w x y z 9
⑩	0 ( ) < > ! " # \$ % & ¥ * @ ^ ' →
话筒闭音 / 闭音	连字符键 (插入连字符。)
接收方式	插入键 (插入一个字母符号或一个空格。)
停止	删除键 (删除一个字母符号。)
◀	◀ 键 (将光标移至左边。)
▶	▶ 键 (将光标移至右边。) 若要用同样的数字键输入另一个字母符号, 则将光标移至下一空格。

## 用旋转电话簿选择字母符号

您可用旋转电话簿选择字母符号, 而不用拨号键盘。

1. 转动 **旋转电话簿** 键, 直到需要的字母符号显示出来。
2. 按 **▶** 键将光标移至下一个空格。
  - 在步骤 1 中显示出的字母符号将被插入。
3. 回至步骤 1 以输入下一个字母符号。

字母符号的显示顺序

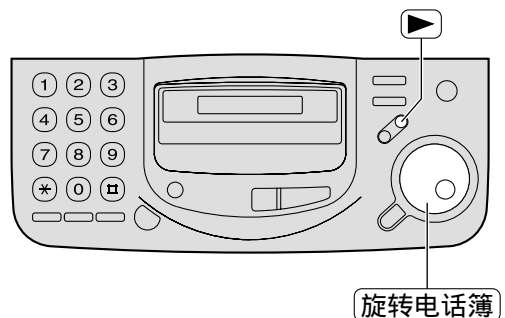
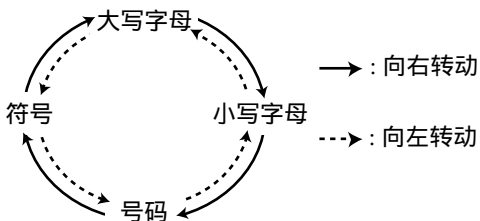

# 旋转电话簿

## 编排已存储的姓名和号码

**1** 转动 **旋转电话簿** 键，直到显示出需要的姓名。

例如：

**2** 按 **电话簿设定** 键。

**3** 按 **\*** 键，选择“EDIT”。

- 若您不需要编排姓名，则跳至步骤 5。

**4** 按照第 21 页中的说明编排姓名。

**5** 按 **开始/复印/设定** 键。

例如：

- 若您不需要编排电话号码，则跳至步骤 7。

**6** 编排电话号码。关于详细情况，请参阅第 20 页。

**7** 按 **开始/复印/设定** 键。

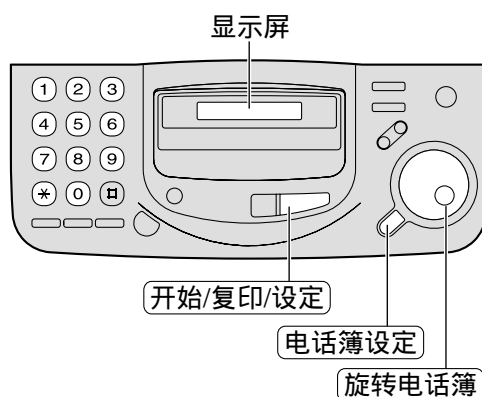

## 抹消已存储的姓名和号码

**1** 转动 **旋转电话簿** 键，直到显示出需要的姓名。

例如：

**2** 按 **电话簿设定** 键。

**3** 按 **□** 键选择“DELETE”。



- 若要取消抹消操作，则按 **停止** 键。

**4** 按 **开始/复印/设定** 键。

- 已存储的姓名和号码将被删除。

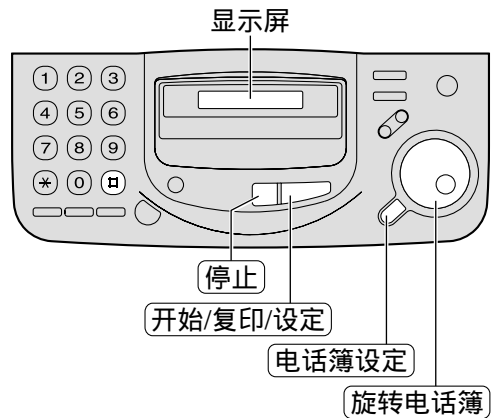

# 旋转电话簿

## 用旋转电话簿打电话

在使用此功能之前，请将需要的姓名和电话号码编入电话簿（第 20 页）。

- 1 转动 **旋转电话簿** 键，直到显示出需要的姓名。

例如：

- 2 按 **监听** / **数字式免提通话** 键或拿起话筒。
  - 本机将自动开始拨号。

- 3 对方接电话时，则对着麦克风（KX-FT68）讲话或用话筒进行通话。

- 4 通话结束时，按 **数字式免提通话** 键或将话筒放回原处。

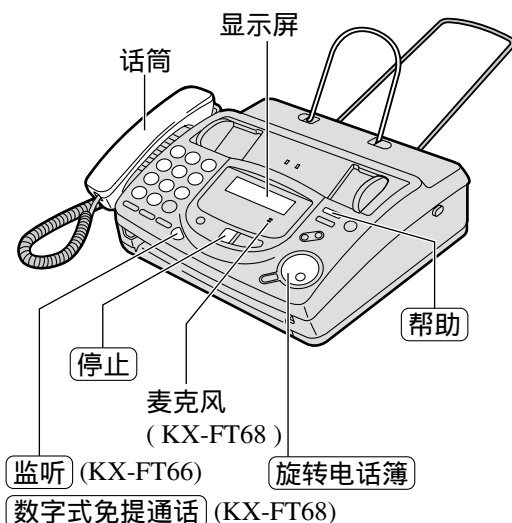

提示：

- 您可在显示屏上（见下文）或电话号码表中（第 72 页）确认已存储的项目。

注意：

- 若想要的姓名未存储，则按 **停止** 键并手动拨该号码。

在显示屏上确认已存储的项目

1. 转动 **旋转电话簿** 键，直到显示出需要的姓名。

例如：

2. 按 **帮助** 键。

- 若要停止此操作，则按 **停止** 键。

3. 拿起话筒。

- 本机将自动拨该号码。

按字头查找姓名

例如：若您想查找“Lisa”这一姓名

1. 转动 **旋转电话簿** 键，直到显示出某一姓名。

例如：

2. 反复按 **5** 键，直到显示出任何带有“L”字头的姓名（参阅第 21 页中的字母符号表）。

3. 向右转动 **旋转电话簿** 键，直到显示出“Lisa”。

- 若要停止此操作，则按 **停止** 键。

4. 拿起话筒。

- 本机将自动拨该号码。

注意：

- 您想查找符号时（非字母或号码），请在步骤 2 按 **\*** 键。



## 发送或接收传真后与对方通话

您可在传真信息完毕后与对方通话。这可节省另外打电话所需的额外开支和时间。  
仅在对方的传真机具有通话功能时，此功能才有效。

### 进行通话

- 1 在发送或接收文件时，按 **监听** / **数字式免提通话** 键。

显示： VOICE STANDBY

- 您的机器将以特殊的铃声呼叫对方。
- 当对方应答时，您的机器将发出特殊的铃声。

- 2 按 **数字式免提通话** 键 (KX-FT68) 或拿起话筒开始通话。

注意：

- 如果您在发送过程中要求通话，发送完所有的文件后，本机将以特殊的铃声呼叫您。
- 如果您在接收过程中要求通话，收到正在接收的那页文件后，本机将以特殊的铃声呼叫您。

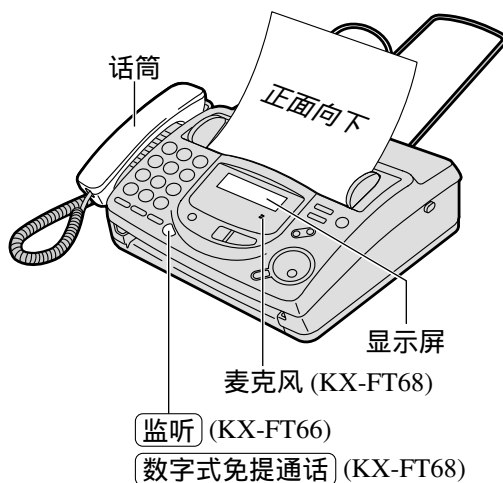

### 接受通话要求

- 1 如果对方要求通话，您的机器将发出特殊的铃声并显示出以下信息。

显示： PLEASE PICK UP

- 2 在特殊铃声响了 10 秒钟内，按 **数字式免提通话** 键 (KX-FT68) 或拿起话筒开始通话。

注意：

- 如果在特殊铃声响了 10 秒钟内不接电话：
  - 若处于传真专用、电话或电话 / 传真方式，电话将被挂断。
  - 若处于答录 / 传真方式，您的机器将播放外发留言并录入来电留言 (仅限于 KX-FT68)。

# 发送传真

## 手动 / 用旋转电话簿发送传真

- 1 检查稿件支架，使其保持在正确的位置上。
- 2 将文件引导板调节至文件宽度处。
- 3 将文件正面向下插入（最多 10 页），直到本机抓住文件并发出一次“哔”声为止。  
显示：
- 4 如果需要，则反复按 **清晰度** 键选择想要的设定（参阅下文）。

### → 手动

- 5 拿起话筒或按 **监听** / **数字式免提通话** 键。
- 6 拨传真号码。  
例如：
- 7 听到传真信号时：  
按 **开始/复印/设定** 键，若正在使用话筒，则将其放回原处。  
或  
对方接您的电话时：  
若正在使用监听，则拿起话筒，并要求对方按开始键。听到传真信号时，按您的 **开始/复印/设定** 键并放回话筒。

### → 使用旋转电话簿

- 5 转动 **旋转电话簿** 键，直到显示出需要的姓名。  
例如：
- 若要确认号码，则按 **帮助** 键。
- 关于使用旋转电话簿的详细情况，请参阅第 24 页。
- 6 按 **开始/复印/设定** 键。

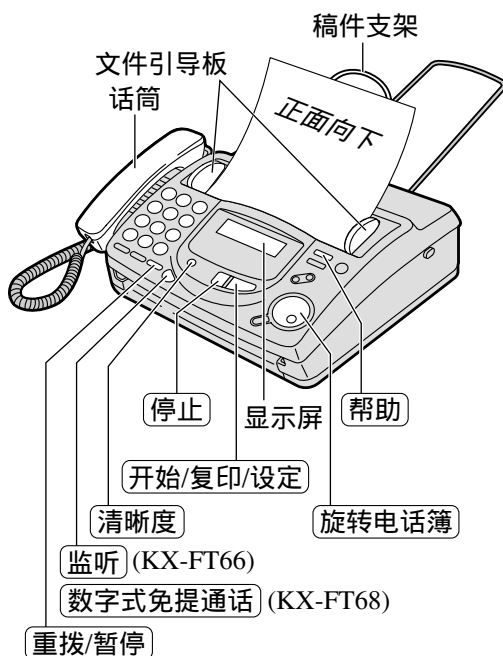

### 选择清晰度

根据文件类型，选择想要的清晰度。

**STANDARD (标准)**：用于印刷或打印的文字大小普通的原稿。

**FINE (精细)**：用于文字较小的原稿。

**SUPER FINE (超精细)**：用于文字非常小的原稿。

**HALF TONE (半色调)**：用于带有照片、阴影图画等的原稿。

- 使用“FINE”、“SUPER FINE”或“HALF TONE”的设定会延长发送时间。
- 如果在送纸过程中改变清晰度设定，其将从下一页开始奏效。
- “SUPER FINE”的清晰度只有与其它兼容的传真机一起使用时才有效。

## 一次发送 10 页以上的文件

插入最初的 10 页文件。在最后一页送入本机前，加放另外的文件（最多 10 页）。

### 停止发送

按 **停止** 键。

若要排出文件，则再次按 **停止** 键。

### 重拨上次最后拨过的号码

按 **重拨/暂停** 键。

- 如果占线，本机将最多自动重拨 3 次该号码。
- 在重拨过程中，将显示出以下信息。

显示： WAITING REDIAL

- 若要取消重拨，则按 **停止** 键。

## 用于旋转电话簿的传真自动重拨

使用旋转电话簿时，如果占线或无应答，本机将最多自动重拨 3 次该号码。

- 此功能也可用于延迟发送（第 57 页中的功能 #25）。
- 在重拨过程中，将显示出以下信息。

显示： WAITING REDIAL

- 若要取消重拨，则按 **停止** 键。

## 如果您的机器不能用旋转电话簿发送传真

- 在显示屏上（第 24 页）或电话号码表中（第 72 页）确认存储的项目。
- 检查所拨的号码是否被对方应答。

1. 转动 **旋转电话簿** 键，直到显示出需要的姓名。
2. 拿起话筒。
  - 在拨号中将听到连接音，此音会通知您对方机器的状态（第 60 页中的功能 #76）。

## 可发送的文件

### 最小尺寸

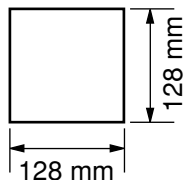

### 最大尺寸

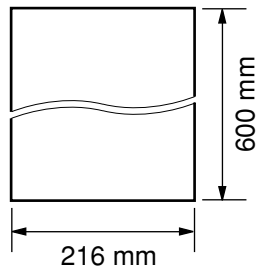

### 有效扫描区

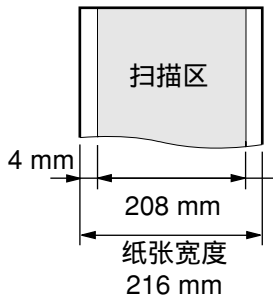

### 文件重量

- 单页：  
45 至 90 g/m<sup>2</sup>
- 多页：  
60 至 75 g/m<sup>2</sup>

### 注意：

- 取下回形针、钉书针或其他类似的固定物。
- 检查墨水、浆糊或涂改液是否已干。
- 勿发送下列类型的文件。请使用复印件发送传真。
  - 碳或无碳复写纸之类的化学处理纸
  - 带有静电的纸张
  - 严重扭曲、皱褶或撕破的纸张
  - 表面带有涂膜的纸张
  - 图像清晰度微弱的纸张
  - 从正面可看到反面打印的文字的纸张（如报纸）

# 发送传真

## 用于确认的报表

若要确认通讯结果，可使用以下报表。

### 发送报表

此报表可为您提供打印的传真发送结果的记录。若要使用此功能，请启动功能 #04 (第 55 页)。

#### 发送报表样本

[SENDING REPORT]		Jan. 20 2000 10:19						
NO.	OTHER FACSIMILE	START TIME	USAGE TIME	MODE	PAGES	RESULT	*CODE	
01	2345678	Jan. 20 10:18	00'51	SND	00	COMMUNICATION ERROR	43	

通信信息 (第 61 页)      出错编码

注意：

- 如果您对时钟显示 (第 56 页中的功能 #19) 选择“12H”，则以 12 小时制设定时间。

### 通讯报表

本机保存 35 次最新的传真通讯结果，当进行新的传真通讯时，最旧的通讯结果将被删除。

— 若要手动打印，则参阅第 72 页。

— 若要在每进行 35 次新的通讯后自动打印，则启动功能 #22 (第 57 页)。

#### 通讯报表样本

[JOURNAL]		Jan. 25 2000 11:22						
NO.	OTHER FACSIMILE	START TIME	USAGE TIME	MODE	PAGES	RESULT	*CODE	
01	3332222	Jan. 21 07:14	00'45	SND	01	OK		
02	9998765	Jan. 21 08:17	00'58	RCV	02	OK		
03	John	Jan. 21 09:18	00'48	RCV	01	OK		
04	5555666	Jan. 25 10:25	02'45	SND	03	COMMUNICATION ERROR	43	
				SND	05	OK		
				SND	02	OK		

通信信息 (第 61 页)      出错编码

注意：

- 如果您对时钟显示 (第 56 页中的功能 #19) 选择“12H”，则以 12 小时制设定时间。

## 多站点发送 ( 仅限于 KX-FT68 )

此功能有助于向所选择的用户发送同样的文件。这些用户的传真号码已存入旋转电话簿中。编程之前，必须确保将需要的站点存入旋转电话簿 ( 第 20 页 )。

- 1 将文件正面向下插入。
  - 如果需要，则反复按 **清晰度** 键选择想要的设定 ( 第 26 页 )。

- 2 按 **多站点发送** 键，直到显示出以下信息。

显示： 1. ENTRY BROAD

- 3 按 **开始/复印/设定** 键。

DIR= [00]

- 4 转动 **旋转电话簿** 键，直到显示出想要的姓名。

例如： Bill [00]

- 5 按 **开始/复印/设定** 键。

DIR=Bill [01]

- 若要编程其它站点，则重复步骤 4 和 5 ( 最多 10 个站点 )。

- 6 对全部需要的站点进行编程后，按 **开始/复印/设定** 键。

- 文件将被送入本机并被扫描存入存储器内。然后本机将向每个站点传送数据，按顺序接入每个号码。
- 存储的文件在发送后将被自动抹消，并且本机将自动打印多站点发送报表 ( 第 30 页 )。

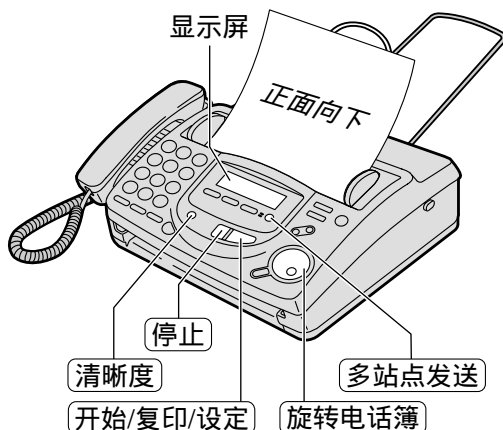

注意：

- 被选用户的记录将一直保存到您为多站点发送编程新用户为止。若要向同样的用户发送，则参阅第 30 页。
- 如果您选择“FINE ( 精细 )”、“SUPER FINE ( 超精细 )”或“HALE TONE ( 半色调 )”的清晰度，本机可发送的文件页数将减少。
- 如果其中某个站点占线或无应答，则此站点将被跳过。所有的其它站点均被接通后，全部跳过的站点将被最多重拨 3 次。

### 取消多站点发送设定

1. 在本机显示出以下信息时，按 **停止** 键。

显示： BROADCASTING

- 将显示出以下信息。

SEND CANCELED ?



YES: PRESS SET

2. 按 **开始/复印/设定** 键。

# 发送传真

## 发送至同样的用户

进行多站点发送时，被选用户的记录将一直保存到您编程新用户为止。如果您经常向同样的用户发送文件，则此功能很有用。

- 1 将文件正面向下插入。
  - 如果需要，则反复按 **清晰度** 键选择想要的设定（第 26 页）。
- 2 按 **多站点发送** 键，直到显示出以下信息。  
显示：

2 . RESEND
------------
- 3 按 **开始/复印/设定** 键。
  - 文件将被送入本机并被扫描存入存储器内。然后本机将向每个站点传送数据，按顺序接入每个号码。
  - 存储的文件在发送后将被自动抹消，并且本机将自动打印多站点发送报表（参阅下文）。

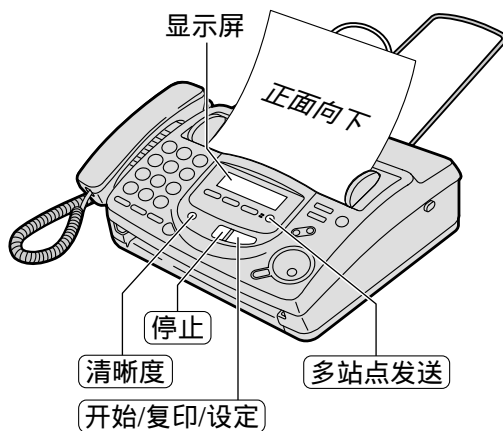

注意：

- 如果您选择“FINE（精细）”、“SUPER FINE（超精细）”或“HALF TONE（半色调）”的清晰度，本机可发送的文件页数将减少。
- 如果其中某个站点占线或无应答，则此站点将被跳过。所有的其它站点均被接通后，全部跳过的站点将被最多重拨 3 次。

### 取消多站点发送设定

1. 在本机显示出以下信息时，按 **停止** 键。

显示：

BROADCASTING
--------------

- 将显示出以下信息。

SEND CANCELED ?
-----------------



YES: PRESS SET
----------------

2. 按 **开始/复印/设定** 键。

### 多站点发送报表样本

[BROADCAST REPORT]		Jan. 10 2000 09:36			
NO.	OTHER FACSIMILE	START TIME	USAGE TIME	PAGES	RESULT
01	Mike	Jan. 10 09:31	01'10	02	OK
02	Peter	Jan. 10 09:33	01'08	02	OK
03	Sam	Jan. 10 09:34	01'09	02	OK
04	Kim	Jan. 10 09:35	01'10	02	OK
TOTAL			004'37	008	

注意：

- 如果您对时钟显示（第 56 页中的功能 #19）选择“12H”，则以 12 小时制设定时间。

## 发送查询 (让另一机器提取您的机器上的传真)

此功能可使他人接通您的机器以提取装在您的机器上的文件。这可节省您的电话费。当本机被设定为电话方式时，此功能无效。

- 1 将文件正面向下插入，直到本机抓住文件并发出一次哔声为止。

显示：

- 2 按 **目录** 键 4 次。

- 3 按 **开始/复印/设定** 键。

▼▲

- 4 按 ▼ 或 ▲ 键选择“ON”。

例如：  ▼▲

- 5 按 **开始/复印/设定** 键。



注意：

- 对方负担电话费用。
- 当延迟发送（第 57 页中的功能 #25）被设定为“ON”时，发送查询功能将无效。

### 取消发送查询

1. 在本机空闲时按 **停止** 键。

显示：



2. 按 **开始/复印/设定** 键。

# 接收传真

## 设定本机接收传真

### 仅用作传真

### 用作答录机 / 传真 (仅限于 KX-FT68)

您想让  
本机如何  
接收来电

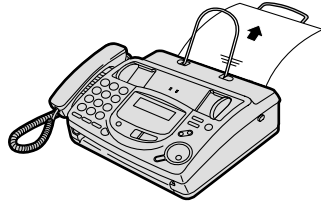

您有一条分开的电话线路，其仅用于传真。



您想自动接收所有的留言和传真。

您必须进行  
此设定。

#### 传真专用方式 (第 35 页)

当本机处于传真专用方式时，显示屏上的箭头标志指向“FAX”。

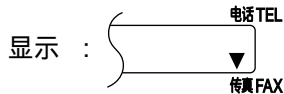

- 如果箭头标志指向“TEL”，则按 **[接收方式]** 键。

#### 答录 / 传真方式 (第 41 页)

当本机处于答录 / 传真方式时，显示屏上的箭头标志指向“TAD”。



- 如果箭头标志指向“TEL”，则按 **[接收方式]** 键。

此为本机的  
工作方式。

收到来电时：  
所有的来电都将作为传真接收。

收到留言时：  
本机将启动答录机并录入留言。  
收到传真时：  
本机将启动传真功能以接收文件。



## 用作电话 / 自动传真

## 大多数是电话

## 其它选择



您想自己应答电话而不振铃接收传真。



您打算自己应答来电。

遥控传真启动  
您也可用电话分机接收传真。听到传真信号音时，用电话分机按 **[\*] [9]** 键（预选传真启动密码）接收传真（第 38 页）。

**电话 / 传真方式**  
(第 36 页)

当本机处于电话 / 传真方式时，显示屏上的箭头标志指向“TEL”和“FAX”。

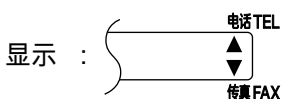

显示：

- 如果箭头标志指向“TEL”，则按 **[接收方式]** 键。

**电话方式**  
(第 34 页)

当本机处于电话方式时，显示屏上的箭头标志指向“TEL”。

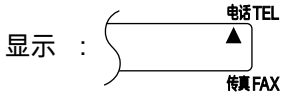

显示：

- 如果显示屏上的箭头标志指向“TAD”（仅限于 KX-FT68）、“FAX”或“TEL”和“FAX”，则按 **[接收方式]** 键。

收到电话时：  
本机将振铃。

收到传真时：  
本机将不振铃接收传真文件。

收到来电时：  
您必须手动应答所有的来电。

若要接收传真文件，则在每次收到传真时按 **[开始/复印/设定]** 键。

# 接收传真

## 电话方式 (手动应答所有的来电)

### 启动电话方式

如果箭头标志指向“TAD”(KX-FT68)、“FAX”或“TEL”和“FAX”，则按 **接收方式** 键。

显示： TEL MODE

### 手动接收传真

**1** 当本机振铃时，按 **数字式免提通话** 键 (KX-FT68) 或拿起话筒应答。

**2** 当：  
— 需要接收文件时，  
— 听到传真启动信号（慢哔声），或  
— 无声时，  
按 **开始/复印/设定** 键。

CONNECTING.....

**3** 若正在使用话筒，将话筒放回原处。  
● 本机将开始接收传真。

注意：

- 如果您在 10 次铃声之内不应答，  
KX-FT66：  
本机将暂时转至传真功能，来电者可发送文件。  
KX-FT68：  
本机将暂时启动答录机。

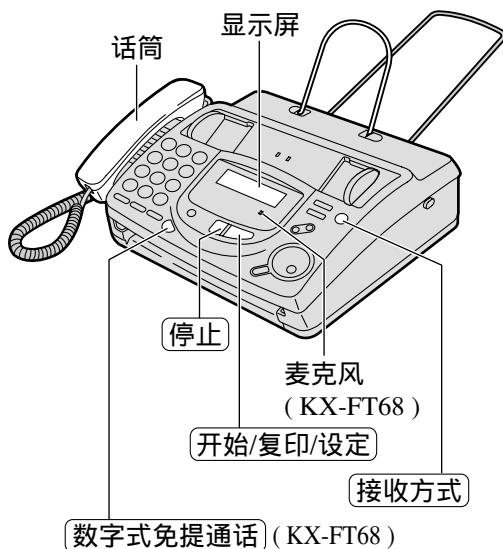

### 停止接收

按 **停止** 键。

### 友善接收功能

当您应答并听到传真启动信号（慢哔声）时，本机将自动开始接收。

- 如果不需要此功能，则将功能 #46 设定为“OFF”（第 59 页）。

### 存储器接收 (仅限于 KX-FT68)

检测出打印问题时，本机会暂时将收到的文件存入存储器。

文件存入存储器时，显示屏将交替显示出出错信息和以下信息。

显示： FAX IN MEMORY

- 请按照第 62 和 63 页中的说明排除故障。
- 关于存储器容量，请参阅第 73 页。

## 传真专用方式 (所有的来电都被作为传直接收)

### 启动传真专用方式

- 1 将功能 #05 设定至“FAX ONLY”(第 55 页)。
- 2 如果显示屏上的箭头标志指向“TEL”，则按 **接收方式** 键。

显示： FAX ONLY MODE

- 本机将自动应答所有的来电并仅接收传真文件。

#### 注意：

- 可改变传真专用方式下应答来电前的振铃次数(第 55 页中的功能 #07)。
- 在电话和传真两者都使用的电话线路上，不应使用此方式。即使有人向您打电话，本机也试图进行传真通讯。

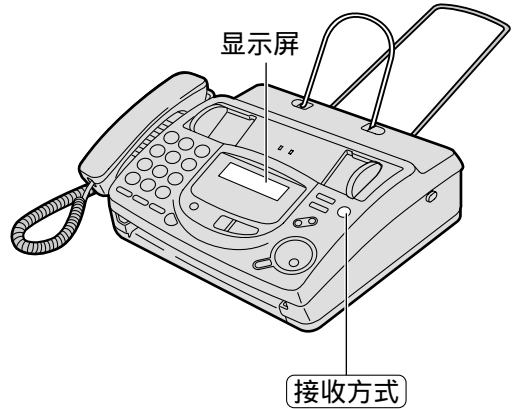

如果您有一条专门用于传真的电话线路，则建议您进行以下安装。

例如：一条电话线路用于电话，而另一条电话线路用于传真。

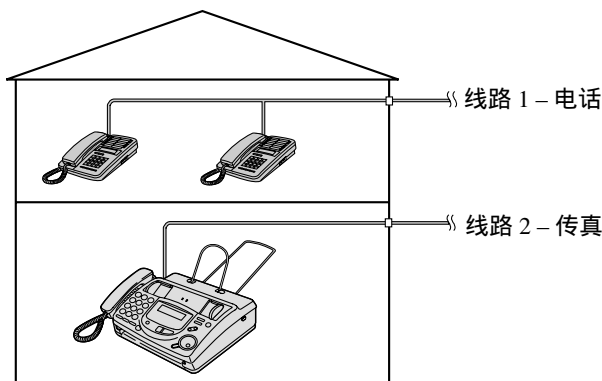

仅连接传真机。

# 接收传真

## 电话 / 传真方式 ( 您在本机附近时，振铃接收电话而不振铃接收传真 )

您总是在传真机附近并想不振铃接收传真时，请使用该方式。收到来电时，本机将工作如下。若要设定电话 / 传真方式，则参阅下文。

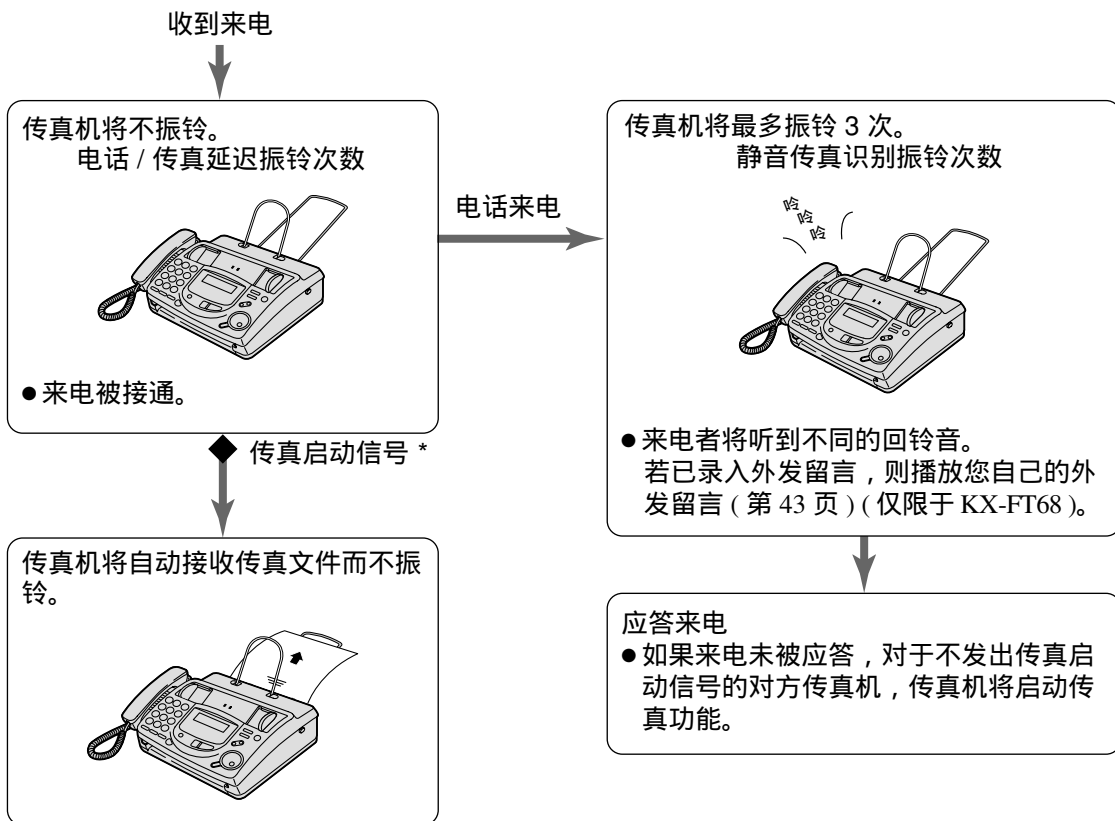

\* 发送的传真机将自动发出传真启动信号。某些传真机没有此功能。

显示： INCOMING CALL

注意：

- 收到来电时，传真机将显示以下信息。
- 应打开振铃功能 (第 17 页)。

### 设定电话 / 传真方式

1. 将功能 #05 设定为“TEL / FAX”(第 55 页)。
2. 如果显示屏上的箭头标志指向“TEL”，则按 **接收方式** 键。

显示： TEL / FAX MODE

注意：

- 在电话 / 传真方式下，将显示以下信息。

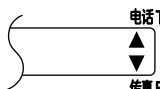
显示： 

## 连接了电话分机时

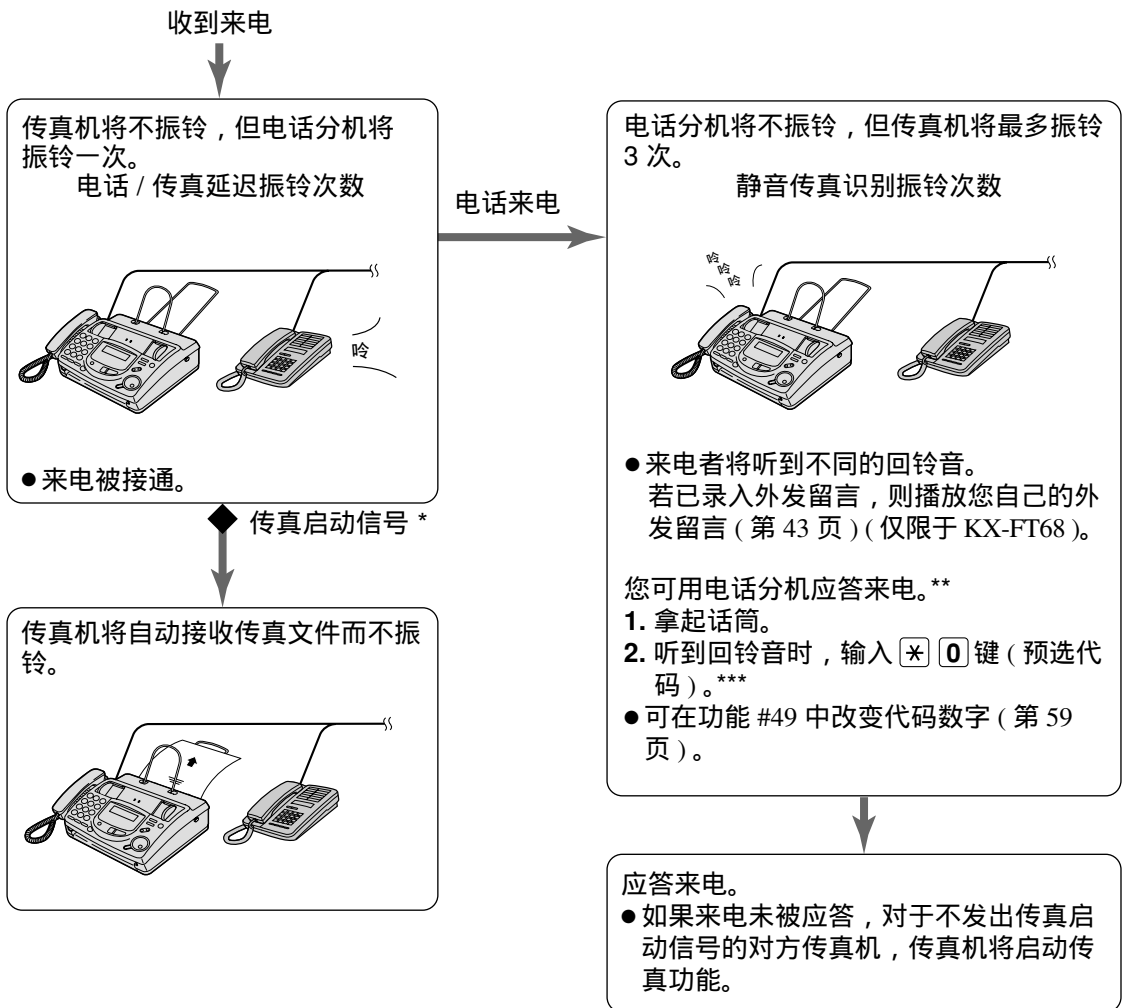

\* 发送的传真机将自动发出传真启动信号。某些传真机没有此功能。

\*\* 此功能也许因电话分机类型而不起作用。

\*\*\* 如果传真机启动传真功能，则在步骤 2 按传真机上的 **[停止]** 键，与来电者通话。

### 电话 / 传真延迟振铃次数

在传真机应答之前发出的振铃次数取决于第 56 页中的功能 #09 的设定。传真机此时不发出可听到的铃声。

### 静音传真识别振铃次数

传真机发出可听到的铃声以表示正在接收电话来电。其发出的振铃次数取决于第 57 页中的功能 #30 的设定。此信号将不在电话分机上振铃。

# 接收传真

## 电话分机

如果您将传真机与电话分机一起使用，可用电话分机接收传真文件。  
您不必按传真机上的 **开始/复印/设定** 键。

重要：

- 请用一部按键式电话机作为电话分机，并确切地输入传真启动密码。

- 1 当电话分机振铃时，拿起此分机的话筒。
- 2 当：
  - 需要接收文件时，
  - 听到传真启动信号（慢哔声）时，或
  - 无声时，确切地按 **\* 9** 键（预选的传真启动密码）。

- 3 放回话筒。
  - 传真机将开始接收。

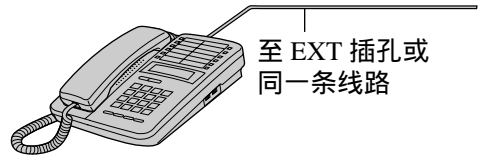

电话分机

注意：

- 您可在功能 #41 中改变传真启动密码（第 58 页）。

## 接收查询 (接收另一传真机上的传真)

此功能可使您从另一兼容的机器上提取传真文件。因此，由您负担其电话费。  
务必确保没有文件送入您的机器，而且对方的机器已准备好接收您的来电。

- 1 按 **目录** 键 3 次。  
显示：
- 2 按 **开始/复印/设定** 键。
- 3 拨传真号码。  
例如：
- 4 按 **开始/复印/设定** 键。

- 本机将开始接收。



## 传呼机通知

您的传真机收到留言（仅限于 KX-FT68）或传真文件时，此功能可使传真机通知传呼机。

**1** 按 **[目录]** 键。

显示：

**7** 按 **[开始/复印/设定]** 键。

**2** 按 **[#]** 键，然后按 **[7][0]** 键。

对于 KX-FT66：

对于 KX-FT68：

**8** 按 **[目录]** 键。

**3** 按 **[开始/复印/设定]** 键。

▼▲

**4** 按 **[▼]** 或 **[▲]** 键选择“ON”。

▼▲

- 如果不需要此功能，则选择“OFF”。

**5** 按 **[开始/复印/设定]** 键。

**6** 输入您的传呼机号码。

- 您可输入总数达 46 位的数字和 / 或暂停。

例如：

1 202 555 1234PP12345678PP5555#

您的传呼机  
号码

暂停

如果需要，您的传  
呼机接通码

您想显示在传呼机上的信息

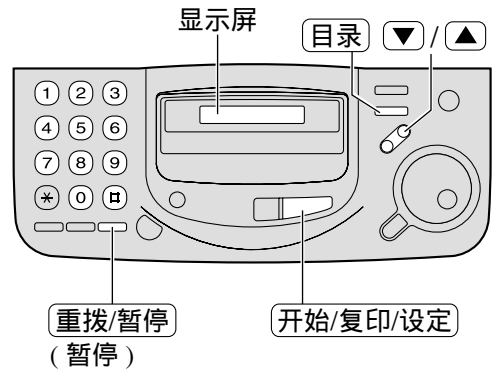

您的传呼机收到传呼通知时

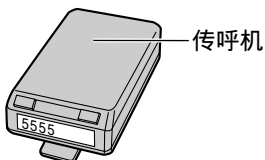

您的传呼机将显示出您在上述步骤 6 输入的信息。

(例如：5555)

# 复印

## 进行复印

可以复印任何可发送的文件（第 27 页）。

- 1 检查稿件支架，使其保持在正确的位置上。
- 2 将文件引导板调节至文件宽度处。
- 3 将文件正面向下插入（最多 10 页），直到本机抓住文件并发出一次哔声为止。

显示： STANDARD

- 务必将话筒放在原处。
- 如果需要，则反复按 清晰度 键选择想要的设定（第 26 页）。

- 4 按 开始/复印/设定 键。
  - 本机将开始复印。



注意：

- 如果未选择清晰度，则会自动选择“FINE（精细）”的清晰度进行复印。
- 您可在复印的同时打电话或接电话。

停止复印：

按 停止 键。

若要排出文件，则再次按 停止 键。



## 答录 传真方式 (利用内置答录机自动接收留言和传真)

设定了答录 / 传真方式时, 本机将作为传真机和 / 或答录机工作。如果感测到传真, 本机将自动接收传真。如果感测到电话, 答录机将播放外发留言, 并且打电话者可留下留言。

- 您可使用预先录入的外发留言 (参阅下一页) 或您自己的外发留言 (第 43 页)。

### 设定留言和传真接收

**1** 将功能 #05 设定为 “TAD / FAX” (第 55 页)。

**2** 如果显示屏上的箭头标志指向 “TEL”, 则按 **接收方式** 键。

显示: TAD / FAX MODE

- 本机将播放外发留言。
- 将显示出收录来电留言的剩余时间。

例如: TIME = 10m



#### 注意:

- 可改变来电留言的收录时间 (第 56 页中的功能 #10)。
- 关于来电留言的存储容量, 请参阅第 73 页。
- 当剩余时间较少时, 请抹消不需要的留言 (第 46 页)。
- 正在进行来电录音时, 您可通过扬声器监听。如果不需要此功能, 则设定为 “OFF” (第 60 页中的功能 #67)。

#### 答录 / 传真方式下的振铃次数

可在功能 #06 (第 55 页) 中改变应答来电前的振铃次数。

您可选择 1、2、3、4、TOLL SAVER (电话费节省) 和 RINGER OFF (振铃功能关闭)。

**TOLL SAVER:** 当您从远处接通本机时, 振铃次数会告诉您是否有新留言。如果本机在第一次铃声时应答, 则表示至少有一则新录入的留言。如果本机在第三次铃声时应答, 则表示没有新录入的留言。为了节省电话费, 在听到第二次铃声时立即挂断电话。第二次铃声表示没有新录入的留言。

**RINGER OFF:** 本机将应答而不振铃。

# 外发留言 (仅限于 KX-FT68)

## 预先收录的外发留言

本机有预先收录的外发留言。根据情况，向来电者播放下列留言之一。关于您自己的外发留言，请参阅第 43 页。

■ 本机准备好接收留言和传真时：

您好！我现在不在。如果您要发传真，请开始发送。如果您要留言，请听到“嘟”声以后开始留言。谢谢。

■ 本机检测到故障时，将播放下列预先收录的外发留言之一：

显示：MEMORY FULL

您好！我现在不在。如果您要发传真，请开始发送。如果您要留言，对不起，这里无法留言。谢谢。

MEMORY FULL 和

OUT OF PAPER

或

MEMORY FULL 和

UNIT OVERHEATED

您好！我现在不在。请以后再联系。谢谢。

注意：

● 若要解决问题，请参阅第 62 和 63 页。

## 收录您自己的外发留言

您可为答录 / 传真和电话 / 传真方式录入您自己的外发留言。收到来电时，将播放您自己的外发留言。留言的录音时间被限为 16 秒钟。我们建议您在 12 秒钟内录入您的留言，以便于接收传真。

建议收录的留言

答录 / 传真外发留言	“这是 (您的姓名、公司和 / 或电话号码)。我们现在不能接听您的电话。如果您要发送传真，则开始发送。如果您要留言，请在哔声后开始讲话。谢谢。”
电话 / 传真外发留言	“这是 (您的姓名、公司和 / 或电话号码)。我们现在不能接听您的电话。请稍候再次尝试。谢谢。”

### 1

■ 收录答录 / 传真外发留言：

按 **录音** 键 2 次。

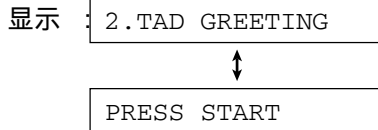

■ 收录电话 传真外发留言：

按 **录音** 键 3 次。

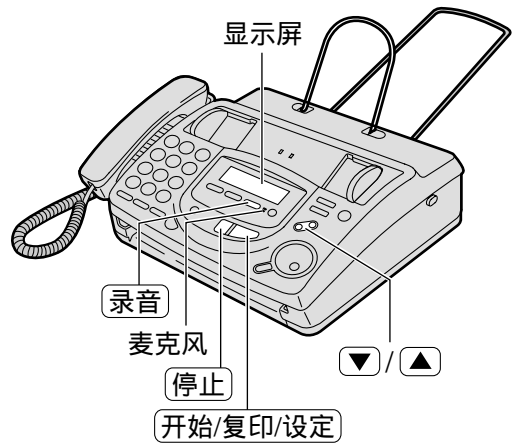
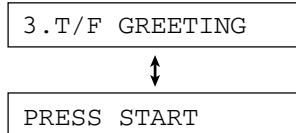

### 2

按 **开始/复印/设定** 键。

- 您将听到长“哔”声。将显示出下列信息之一。

收录答录 传真外发留言：



收录电话 传真外发留言：



注意：

- 若您在录音时出错，则从步骤 1 重新开始操作。
- 您可为您的答录 / 传真外发留言选择 60 秒钟的时间 (第 59 页中的功能 #54)。
  - 如果您改变为 60 秒钟，我们建议您在答录 / 传真外发留言中通知来电者在开始发送传真前按 **\* 9** 键。
  - 如果您从 60 秒钟改变为 16 秒钟，您录入的答录 / 传真外发留言将被删除，而会播放预先录入的留言。

### 3

在距麦克风 20 厘米处清楚地说话。

- 显示屏将显示剩余的收录时间。

例子 答录 传真外发留言



### 4

录音结束时，按 **停止** 键。

- 本机将重复您的留言。您可用 **▼** 或 **▲** 键调节音量。

# 外发留言 (仅限于 KX-FT68)

## 检查外发留言

1 选择您想收听外发留言的方式 ( 答录 / 传真或电话 / 传真 ) ( 第 55 页中的功能 #05 )。

2 如果显示屏上的箭头标志指向“TEL”，则按 **接收方式** 键。

如果显示屏上的箭头标志指向“TAD”或“TEL”和“FAX”，则按两次 **接收方式** 键。

答录 / 传真方式： TAD/FAX MODE

电话 / 传真方式： TEL/FAX MODE

● 本机将播放外发留言。

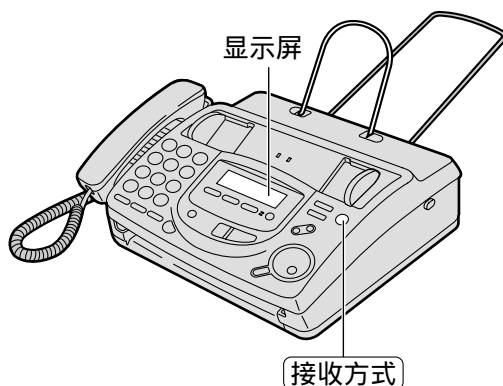

## 抹消您已收录的外发留言

1 ■ 抹消答录 / 传真外发留言：  
按 **抹消** 键 2 次。

显示： 2.TAD GREETING

↓  
PRESS START

■ 抹消电话 传真外发留言：  
按 **抹消** 键 3 次。

3.T/F GREETING

↓  
PRESS START

2 按 **开始/复印/设定** 键。

ERASE GREETING?

↓  
YES: PRESS SET

● 若要停止抹消，则按 **停止** 键。

3 按 **开始/复印/设定** 键。

GREETING ERASED

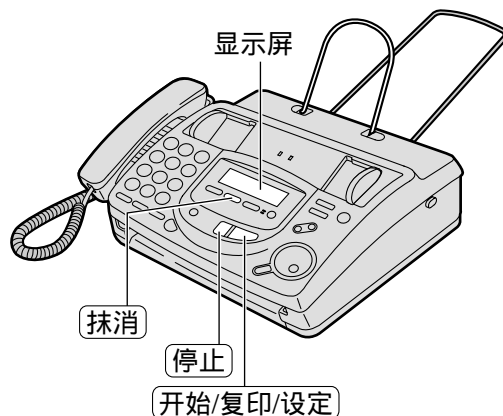

注意：

● 如果您抹消了自己的答录 / 传真外发留言，预先录入的外发留言将被播放 ( 第 42 页 )。

## 听取收录的留言

当本机已收录新留言时：

- 留言指示灯将会闪烁，
- 显示屏将显示出已收录留言的总数，并且
- 若启动留言提示功能，将响起慢“哔”声（第 58 页中的功能 #42）。

按 **播放留言** 键。

- 仅播放新录入的留言。
- 用 **▼** 或 **▲** 键调节音量。
- 播放所有的新留言后，留言指示灯将停止闪烁而仅仅点亮。

如果您此时按 **播放留言** 键，将播放录入的全部留言。

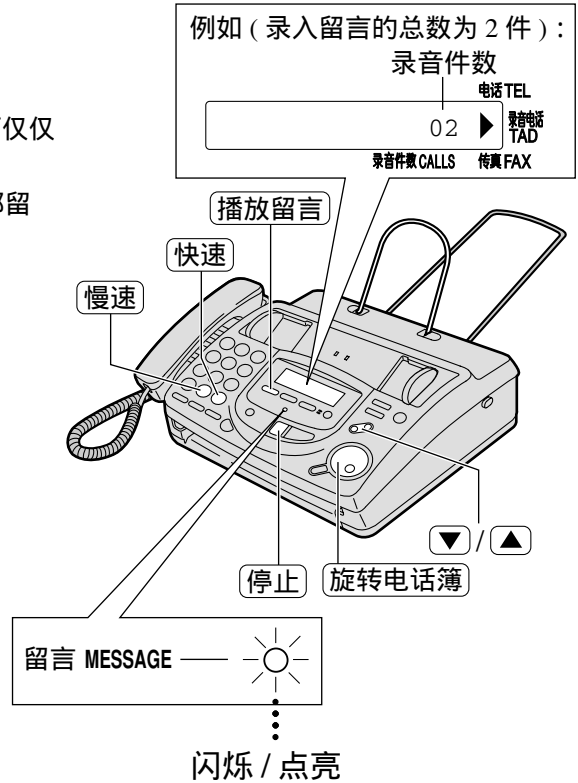

### 重播留言

在听取留言时，向左转动一格 **旋转电话簿** 键。

- 如果您在留言开头的 5 秒钟内向左转动 **旋转电话簿** 键，将会播放前一则留言。
- 若要播放指定的留言，则向左或向右转动 **旋转电话簿** 键，查找您想听取的留言。

### 跳播留言

向右转动一格 **旋转电话簿** 键，播放下一则留言。

### 停止播放

按 **停止** 键。

- 如果在 1 分钟内按 **播放留言** 键，本机将播放剩余的留言。

### 改变播放速度

按 **快速** 键以原速度的一倍半的速度播放留言。

按 **慢速** 键以原速度的一半的速度播放留言。

- 若要回到原来的速度，则在快速或慢速播放过程中再次按 **快速** 或 **慢速** 键。

### 语音时间 / 星期记录标记

在播放过程中，一段合成的语音将通知您每则留言是什么时候和星期几录入的。

# 来电留言 (仅限于 KX-FT68)

## 抹消收录的留言

抹消不必要的留言以防存储器全满。

### 抹消指定的留言

**1** 在听取您想抹消的留言时，按 **抹消** 键。

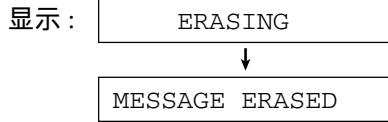

### 抹消全部留言

检查您是否已听取收录的全部留言。

**1** 按 **抹消** 键。

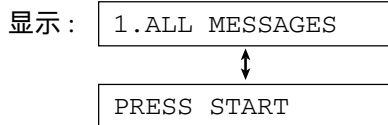

**2** 按 **开始/复印/设定** 键。

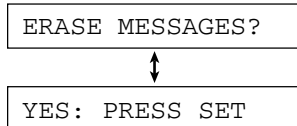

● 若要取消抹消操作，则按 **停止** 键。

**3** 按 **开始/复印/设定** 键。

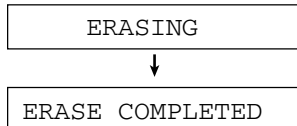

注意：

● 外发留言不能以此方法抹消。

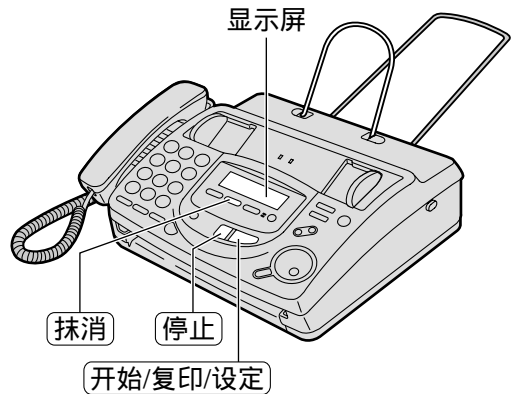

## 备忘录留言 (为他人或自己留下留言)

若要为某人或您自己留下个人留言，您可录入备忘录留言。此备忘录留言可在以后进行直接或遥控播放。

**1** 按 **录音** 键。

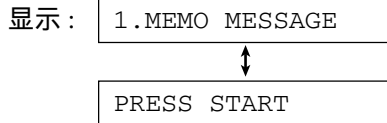

**2** 按 **开始/复印/设定** 键。  
● 将响起一次长铃声。

MEMO RECORDING

**3** 在离麦克风约 20 厘米处清晰地讲话。

**4** 录音结束时，按 **停止** 键。

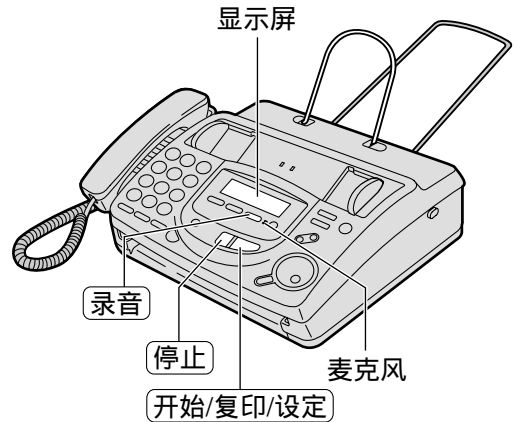

# 录音 (仅限于 KX-FT68)

## 电话对话

您可为电话对话录音。此对话可在以后进行直接或遥控播放。

- 1 在电话对话过程中，按 **录音** 键。

显示： 2WAY RECORDING

- 2 若要停止录音，则按 **停止** 键或将话筒放回原处。

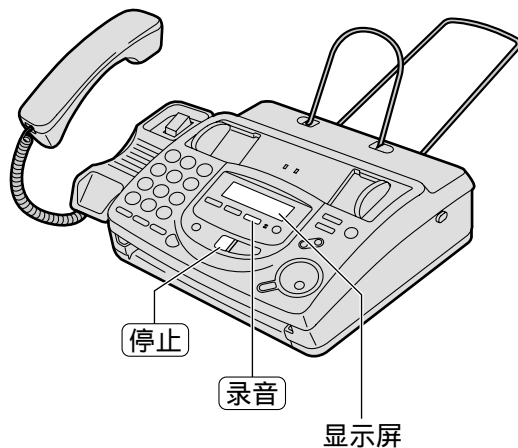

注意：

- 也许在双向电话对话录音方面有法律限制。请通知对方正在收录对话。



## 从远处进行操作

可用按键式电话机从远处进行下列操作。

请在外出之前编程遥控操作密码 (第 56 页中的功能 #11) 并将本机设定为答录 / 传真方式 (第 41 页)。

拨号键	遥控指令	页码	拨号键	遥控指令	页码
0	跳播外发留言	51	* 4	抹消指定的留言	51
1	重播留言	50	* 5	抹消全部留言	51
2	跳播留言	50	8 0	改为电话方式	51
4	播放新留言	50	8 1	打开留言转接	51
5	播放全部留言	50	8 2	关闭留言转接	51
6	房间监听	51	8 3	打开传呼通知	51
7	重录外发留言	51	8 4	关闭传呼通知	51
9	停止重录外发留言	51			

## 遥控操作卡

请剪下并携带此卡以便进行遥控操作。

答录机的遥控操作	遥控操作的注意事项
<ol style="list-style-type: none"> <li>接通您的机器。</li> <li>在播放外发留言的过程中输入遥控操作密码 <input type="text"/> <input type="text"/> <input type="text"/> <input type="text"/>。 <ul style="list-style-type: none"> <li>新录入的留言将被自动播放。</li> <li>如果无新录入的留言,则等待 4 秒钟。将播放所有的留言。</li> </ul> </li> <li>在 10 秒钟内按遥控指令键 (请参阅背面)。</li> </ol>	<ul style="list-style-type: none"> <li>当本机处于答录 / 传真方式时,只有使用按键式电话机,遥控操作才有效。</li> <li>当本机处于电话方式时,则接通您的机器并等待 10 次铃声。答录机将暂时应答来电。请在播放外发留言的过程中输入遥控操作密码。本机将转至答录 / 传真方式。</li> <li>当您按任何键时,都应确切地按下。</li> <li>若要发送文件,则按 * 9 键。当听到传真启动信号时,则开始发送。</li> </ul>

在此折叠

# 遥控操作 ( 仅限于 KX-FT68 )

## 从遥控按键式电话进行操作

### 听取收录的留言

- 1 接通您的机器。
- 2 在播放答录 / 传真外发留言的过程中，输入遥控操作密码。

#### 有新录入的留言时

将响起表示新留言件数的长哔声和短哔声\*。  
然后本机将自动播放留言。

\* 即使录入了9件或更多的留言，短哔声也将最多响8次。

- 仅重播新留言：  
按 **4** 键。
- 重播现时的留言：  
按 **1** 键。  
如果您在留言开头的5秒钟内按 **1** 键，将播放前一则留言。
- 听取所有的留言：  
按 **5** 键。
- 跳播留言  
按 **2** 键。

#### 无新录入的留言时

将响起两次长哔声。  
按 **5** 键或等待4秒钟以听取录入的全部留言。

#### 留言已满时

播放留言后将响起六次哔声。  
抹消不需要的留言 ( 参阅下一页 ) 。

键	遥控指令
<b>0</b>	跳播外发留言
<b>1</b>	重播留言
<b>2</b>	跳播留言
<b>4</b>	播放新留言
<b>5</b>	播放全部留言
<b>6</b>	房间监听
<b>7</b>	重录外发留言
<b>9</b>	停止重录外发留言

键	遥控指令
<b>* 4</b>	抹消指定的留言
<b>* 5</b>	抹消全部留言
<b>8 0</b>	改为电话方式
<b>8 1</b>	打开留言转接
<b>8 2</b>	关闭留言转接
<b>8 3</b>	打开传呼通知
<b>8 4</b>	关闭传呼通知

## 其它遥控操作

### ■ 抹消指定的留言

在听您想抹消的留言时,按 **[\*]** **[4]** 键。

- 将响起 1 次长哔声和 3 次短哔声。然后本机将播放下一则留言。

### ■ 抹消全部留言

按 **[\*]** **[5]** 键抹消全部留言。

- 将响起 1 次长哔声和 3 次短哔声。

### ■ 监听房间

按 **[6]** 键监听安放本机的房间内的声音约 30 秒钟。

- 30 秒钟后,将响起一次哔声。若要继续监听,则在 10 秒钟内再次按 **[6]** 键。

### ■ 录入标记留言

播放录入的留言后,您可留下一则附加的留言。

1. 等待表示遥控操作结束的 3 次哔声。
2. 等待约 10 秒钟。
3. 听到一次哔声,  
或  
听到语音指南。
4. 留下留言。

### ■ 重录外发留言

您可改变答录 / 传真外发留言的内容。

1. 按 **[7]** 键开始录音。
  - 将响起一次长哔声。
2. 清晰地最多讲 16 秒钟。
  - 如果您暂停 2 秒钟以上,将响起 6 次哔声,并且录音将停止。请在 10 秒钟内从步骤 1 起重复进行。
3. 录音结束时,按 **[9]** 键。
  - 将播放新的外发留言。

### ■ 跳播外发留言

在播放外发留言的过程中按 **[0]** 键。

- 本机将跳过其余的外发留言。

### ■ 打开或关闭留言转接

您必须先编程转接电话号码 (第 59 页中的功能 #60)。

按 **[8]** **[1]** 键打开留言转接。

按 **[8]** **[2]** 键关闭留言转接。

- 如果没有编程转接电话号码,则不能启动此功能。将响起 6 次“哔”声。

### ■ 打开或关闭传呼通知

您必须先编程传呼机号码 (第 60 页中的功能 #70)。

按 **[8]** **[3]** 键打开传呼通知。

按 **[8]** **[4]** 键关闭传呼通知。

- 如果没有编程传呼机号码,则不能启动此功能。将响起 6 次“哔”声。

### ■ 改变接收方式

按 **[8]** **[0]** 键,将接收方式从答录 / 传真方式改变为电话方式。

- 您不可在同一来电中回至答录 / 传真方式。若要回至答录 / 传真方式,则参阅下文。

### ■ 回至答录 / 传真方式

1. 接通您的机器并等待 10 次铃声。
  - 答录机将暂时应答来电。
2. 在播放外发留言时输入遥控操作密码。
  - 您的机器将转至答录 / 传真方式。

# 选择 (仅限于 KX-FT68)

## 将收录的留言转接至另一电话

此功能可使您的机器在每次录入留言时都接至指定的电话号码。您可用遥控操作在同一来电中提取转接的留言。

请先编程转接电话号码 (第 59 页中的功能 #60)，并设定至答录 / 传真方式。

- 您必须将语音指南功能设定为“ON”(第 59 页中的功能 #47) 或预先录入留言转接外发留言 (参阅下一页)。

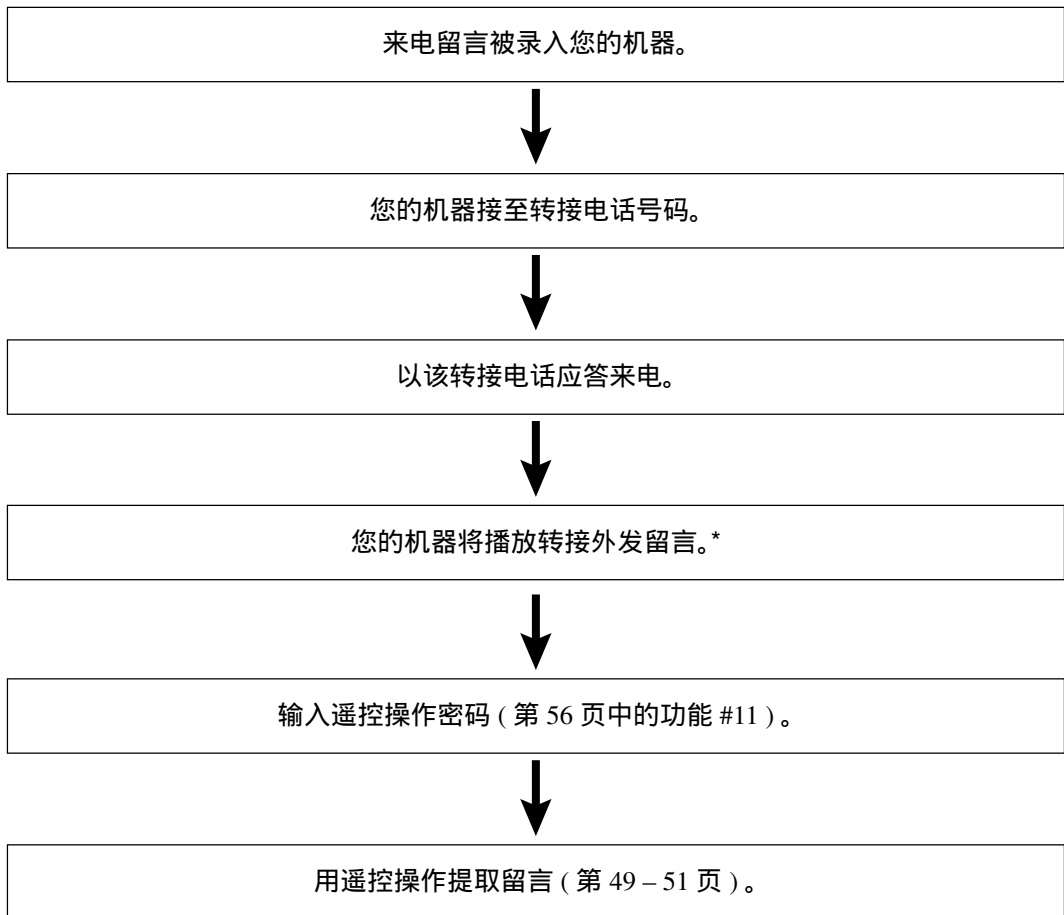

\* 您可录入您自己的留言 (参阅下一页)。

## 收录您自己的转接外发留言

录音时间限为 16 秒钟。

### 建议使用的留言

“这是从(您的姓名、公司和/或电话号码)转接来的留言。请输入您的遥控密码,以进行遥控操作。”

1 按 **目录** 键。

显示: SYSTEM SET UP

2 按 **☐** 键,然后按 **6 1** 键。

TRNS-GREETING

3 按 **开始/复印/设定** 键。

CHECK ▼▲

4 按 ▼ 或 ▲ 键选择“RECORD”。

RECORD ▼▲

5 按 **开始/复印/设定** 键。

TRNS REC. 16s

6 在离麦克风约 20 厘米的地方清晰地讲话。

- 显示屏将显示剩余的录音时间。

例如: TRNS REC. 15s

7 录音结束时,按 **停止** 键。

- 本机将重复您的留言。您可用 ▼ 或 ▲ 键调节音量。

8 按 **目录** 键。

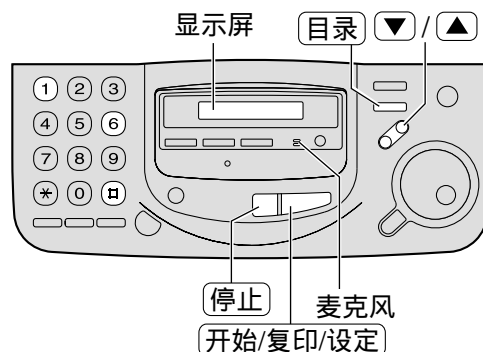

### 检查您的转接外发留言

1. 按 **目录**、**☐ 6 1** 键,然后按 **开始/复印/设定** 键。

2. 按 ▼ 或 ▲ 键选择“CHECK”。

3. 按 **开始/复印/设定** 键。

- 本机将播放您的留言。

4. 按 **目录** 键。

### 抹消您的转接外发留言

1. 按 **目录**、**☐ 6 1** 键,然后按 **开始/复印/设定** 键。

2. 按 ▼ 或 ▲ 键选择“ERASE”。

3. 按 **开始/复印/设定** 键。

- 您的留言将被抹消。

4. 按 **目录** 键。

- 转接来电时,将播放预先录入的外发留言。

### 注意:

- 当语音指南功能(第 59 页中的功能 #47)被设定为“OFF”时,如果留言转接外发留言被抹消,则留言转接设定(第 59 页中的功能 #60)将被取消。

本机可提供各种编程功能。请参考编程表，对需要的设定进行编程（第 55 – 60 页）。

### 一般编程方法

1 按 **目录** 键。

显示： SYSTEM SET UP

2 按 **□** 键和 2 位数代码。

- 关于代码，请参看编程表（第 55 – 60 页）。

3 按 **开始/复印/设定** 键。

- 将显示出此功能的现行设定。

4 按 **▼** 或 **▲** 键直到显示出需要的设定。

- 此步骤可能因功能而略有不同。

5 按 **开始/复印/设定** 键。

SETUP ITEM [ ]

6 若要结束编程，则按 **目录** 键。

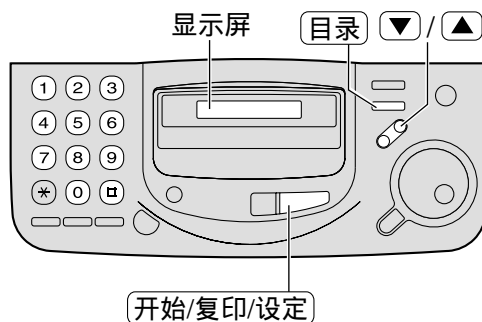

### 取消编程

按 **目录** 键结束编程。

## 基本功能

### 编程表

代码	显示和功能	设定	本机如何工作
#01	<div style="border: 1px solid black; padding: 2px; width: fit-content;">SET DATE &amp; TIME</div> 设定日期和时间	月 / 日 / 年 时 : 分 (每项输入为 2 位数)	欲知详情, 请参阅第 13 页。
#02	<div style="border: 1px solid black; padding: 2px; width: fit-content;">YOUR LOGO</div> 设定您的抬头	(最多 30 个字母符号)	欲知详情, 请参阅第 14 和 15 页。
#03	<div style="border: 1px solid black; padding: 2px; width: fit-content;">YOUR FAX NO.</div> 设定您的传真电话号码	(最多 20 位数)	欲知详情, 请参阅第 16 页。
#04	<div style="border: 1px solid black; padding: 2px; width: fit-content;">SENDING REPORT</div> 打印并检查传真发送结果的发送报表 (第 28 页)	<b>ERROR</b> (出错)	“ERROR”: 仅在传真发送失败时印出发送报表。
		ON (开)	“ON”: 每次发送传真后都会印出发送报表。
		OFF (关)	
#05	■ 仅限于 <b>KX-FT66</b> <div style="border: 1px solid black; padding: 2px; width: fit-content;">AUTO ANSWER</div> 改变自动应答设定中的接收方式	<b>FAX ONLY</b> (传真专用)	“FAX ONLY”: 传真专用方式 (第 35 页)
		TEL/FAX (电话 / 传真)	“TEL/FAX”: 电话 / 传真方式 (第 36、37 页)
#05	■ 仅限于 <b>KX-FT68</b> <div style="border: 1px solid black; padding: 2px; width: fit-content;">AUTO ANSWER</div> 改变自动接收设定中的接收方式	<b>TAD/FAX</b> (答录 / 传真)	“TAD/FAX”: 电话答录机 / 传真方式 (第 41 页)
		FAX ONLY (传真专用)	“FAX ONLY”: 传真专用方式 (第 35 页)
		TEL/FAX (电话 / 传真)	“TEL/FAX”: 电话 / 传真方式 (第 36、37 页)
#06	■ 仅限于 <b>KX-FT68</b> <div style="border: 1px solid black; padding: 2px; width: fit-content;">TAD RING COUNT</div> 改变在答录 / 传真方式下本机应答来电前的振铃次数	<b>1, 2, 3, 4</b>	当本机处于答录 / 传真方式时, 可改变此设定。 ● 欲知详情, 请参阅第 41 页。
		TOLL SAVER (电话费节省)	
		RINGER OFF (振铃功能关闭)	
#07	<div style="border: 1px solid black; padding: 2px; width: fit-content;">FAX RING COUNT</div> 改变在传真专用方式下本机应答来电前的振铃次数	<b>1, 2, 3, 4</b>	当本机处于传真专用方式时, 可改变此设定。

(预选设定为黑体字。)

(续)

## 基本功能 ( 续 )

### 如何设定目录选择

1. 按 **[目录]** 键。
2. 按 **[☐]** 键和 2 位数代码。
3. 按 **[开始/复印/设定]** 键。
4. 按 **[▼]** 或 **[▲]** 键直到显示出需要的设定。
5. 按 **[开始/复印/设定]** 键。
6. 按 **[目录]** 键。

注意：

- 步骤 4 可能因功能而略有不同。
- 欲知详情，请参阅第 54 页。

### 编程表 ( 续 )

代码	显示和功能	设定	本机如何工作
#09	<div style="border: 1px solid black; padding: 2px; width: fit-content;">TEL/FAX RING</div> 如果您在电话 / 传真方式下使用电话分机，则选择需要的电话分机的振铃次数。	1, 2, 3, 4	欲知详情，请参阅第 36 和 37 页。
#10	■ 仅限于 <b>KX-FT68</b> <div style="border: 1px solid black; padding: 2px; width: fit-content;">RECORDING TIME</div> 改变来电留言的录音时间	<b>VOX</b> ( 无限制 ) 1MIN ( 1 分钟 )	“ VOX ” : 无限制 “ 1MIN ” : 最长 1 分钟
#11	■ 仅限于 <b>KX-FT68</b> <div style="border: 1px solid black; padding: 2px; width: fit-content;">REMOTE TAD ID</div> 从远处操作答录机	ID ( 密码 ) =111	<ol style="list-style-type: none"> <li>1. 按照上述的步骤 1-3 进行。</li> <li>2. 输入任何 3 位数号码，使用 0 或 7 的号码除外。</li> <li>3. 按 <b>[开始/复印/设定]</b> 键。</li> <li>4. 按 <b>[目录]</b> 键。</li> </ol>
#13	<div style="border: 1px solid black; padding: 2px; width: fit-content;">DIALING MODE</div> 如果您不能拨号，则根据您的电话线路服务改变设定。	<b>TONE</b> ( 音频 ) PULSE ( 脉冲 )	“ TONE ” : 用于音频拨号服务。 “ PULSE ” : 用于旋转脉冲拨号服务。
#19	<div style="border: 1px solid black; padding: 2px; width: fit-content;">CLOCK DISPLAY</div> 为显示信息和报表选择 24 小时制或 12 小时制。	<b>24H</b> 12H	“ 24H ” : 使用 24 小时制。 “ 12H ” : 使用 12 小时制。

( 预选设定为黑体字。 )



## 先进功能

### 如何设定目录选择

1. 按 **[目录]** 键。
2. 按 **[\*]** 键和 2 位数代码。
3. 按 **[开始/复印/设定]** 键。
4. 按 **[▼]** 或 **[▲]** 键直到显示出需要的设定。
5. 按 **[开始/复印/设定]** 键。
6. 按 **[目录]** 键。

注意：

- 步骤 4 可能因功能而略有不同。
- 欲知详情，请参阅第 54 页。

### 编程表

代码	显示和功能	设定	本机如何工作
#22	<div style="border: 1px solid black; padding: 2px; display: inline-block;">AUTO JOURNAL</div> 自动打印传真通讯的通讯报表	<b>ON (开)</b>	“ON”：在每进行 35 次新的传真通讯后，本机将自动打印出通讯报表 (第 28 页)。
		OFF (关)	
#23	<div style="border: 1px solid black; padding: 2px; display: inline-block;">OVERSEAS MODE</div> 如果您难以向海外发送传真，则在开始发送前启动此功能。此功能可降低传送速度以便于发送文件。	ON (开)	发送后，本机将自动关闭。 ● 此功能对多站点发送无效。 ● 电话费也许更贵。
		OFF (关)	
#25	<div style="border: 1px solid black; padding: 2px; display: inline-block;">DELAYED SEND</div> 在指定的时间自动发送传真。这可使您利用电话公司提供的电话费减价时间。 ● 此设定的预约时间最长为 24 小时。 ● 时钟的精确度约为每月 ± 60 秒。 ● 如果您对时钟显示 (第 56 页中的功能 #19) 选择 “12H”，则以 12 小时制设定时间。 在步骤 7 中按 <b>[*]</b> 键选择 “AM” (上午) 或 “PM” (下午)。	ON (开) / 传真号码 / 时 : 分	发送文件： 1. 插入文件。 2. 按照上述的步骤 1-3 进行。 3. 按 <b>[▼]</b> 或 <b>[▲]</b> 键选择 “ON”。 4. 按 <b>[开始/复印/设定]</b> 键。 5. 输入传真号码。 6. 按 <b>[开始/复印/设定]</b> 键。 7. 输入发送的开始时间。 8. 按 <b>[开始/复印/设定]</b> 键。 9. 按 <b>[目录]</b> 键。 ● 若要在编程后取消，则按 <b>[停止]</b> 键，然后按 <b>[开始/复印/设定]</b> 键。
		OFF (关)	
#30	<div style="border: 1px solid black; padding: 2px; display: inline-block;">SILENT FAX RING</div> 改变本机在电话 / 传真方式下检测到电话时的振铃次数	<b>3, 4, 5, 6, 7, 8, 9</b>	欲知详情，请参阅第 36 和 37 页。

( 预选设定为黑体字。 )

( 续 )

## 先进功能 ( 续 )

### 如何设定目录选择

1. 按 **[目录]** 键。
2. 按 **[\*]** 键和 2 位数代码。
3. 按 **[开始/复印/设定]** 键。
4. 按 **[▼]** 或 **[▲]** 键直到显示出需要的设定。
5. 按 **[开始/复印/设定]** 键。
6. 按 **[目录]** 键。

注意：

- 步骤 4 可能因功能而略有不同。
- 欲知详情，请参阅第 54 页。

### 编程表 ( 续 )

代码	显示和功能	设定	本机如何工作
#39	<div style="border: 1px solid black; padding: 2px;">LCD CONTRAST</div> 调节显示对比度	<b>NORMAL</b> ( 普通 )	“NORMAL”：用于普通的显示对比度。 “DARKER”：用于显示对比度太亮时。
		DARKER ( 较暗 )	
#41	<div style="border: 1px solid black; padding: 2px;">FAX ACTIVATION</div> 如果您使用电话分机并想用它接收传真，则启动此功能，并输入密码 ( 第 38 页 )。	<b>ON / CODE</b> ( 开 / 密码 ) =*9	<ol style="list-style-type: none"> <li>1. 按照上述的步骤 1-3 进行。</li> <li>2. 按 <b>[▼]</b> 或 <b>[▲]</b> 键选择“ON”。</li> <li>3. 按 <b>[开始/复印/设定]</b> 键。</li> <li>4. 输入您的密码，从 2 到 4 位数，使用 0-9 和 *。</li> <li>5. 按 <b>[开始/复印/设定]</b> 键。</li> <li>6. 按 <b>[目录]</b> 键。</li> </ol> ● 请勿输入“0000”。
		OFF ( 关 )	
#42	■ 仅限于 <b>KX-FT68</b> <div style="border: 1px solid black; padding: 2px;">MESSAGE ALERT</div> 收录新留言时，以“哔”声提醒您。	ON ( 开 )	若您听到慢“哔”声，则按 <b>[播放留言]</b> 键并收听录入的留言 ( 第 45 页 )。“哔”声将停止。
		OFF ( 关 )	
#43	■ 仅限于 <b>KX-FT68</b> <div style="border: 1px solid black; padding: 2px;">REC. TIME ALERT</div> 当剩余的录音时间少于 60 秒钟时，以“哔”声提醒您。	ON ( 开 )	若您听到慢“哔”声，则抹消录入的留言 ( 第 46 页 )。“哔”声将停止。
		OFF ( 关 )	

( 预选设定为黑体字。 )

代码	显示和功能	设定	本机如何工作
#46	<div style="border: 1px solid black; padding: 2px; display: inline-block;">FRIENDLY RCV</div> 当您应答来电并听到传真启动信号 (慢哔声) 时, 自动接收传真。	ON (开)	“ON”: 您不必按 <b>开始/复印/设定</b> 键接收传真。
		OFF (关)	
#47	■ 仅限于 <b>KX-FT68</b> <div style="border: 1px solid black; padding: 2px; display: inline-block;">VOICE GUIDANCE</div> 如果您想听到友善接收语音指南 (参阅右边)、预先录入的留言 (第 42、52 页) 和语音时间 / 星期记录标记 (第 45 页), 则将此功能设定为 “ON”。	ON (开)	“ON”: 将听到语音指南。 ● 如果启动友善接收功能 (功能 #46), 接收传真时将听到这些留言。
		OFF (关)	
#49	<div style="border: 1px solid black; padding: 2px; display: inline-block;">AUTO DISCONNECT</div> 在电话 / 传真方式下用电话分机应答来电 (第 37 页)。	ON / CODE (开 / 密码) =*0	<ol style="list-style-type: none"> <li>按照第 58 页中的步骤 1–3 进行。</li> <li>按 <b>▼</b> 或 <b>▲</b> 键选择 “ON”。</li> <li>按 <b>开始/复印/设定</b> 键。</li> <li>输入您的密码, 从 2 到 4 位数, 使用 0–9 和 *。</li> <li>按 <b>开始/复印/设定</b> 键。</li> <li>按 <b>目录</b> 键。</li> </ol>
		OFF (关)	
#54	■ 仅限于 <b>KX-FT68</b> <div style="border: 1px solid black; padding: 2px; display: inline-block;">GREETING TIME</div> 改变您的答录 / 传真外发留言的录音时间 (第 43 页)。	16 s	“16s”: 最长为 16 秒。 “60s”: 最长为 60 秒。
		60 s	
#58	<div style="border: 1px solid black; padding: 2px; display: inline-block;">ORIGINAL</div> 设定辉度方式	<b>NORMAL</b> (普通)	“NORMAL”: 用于普通的书写文件。 “LIGHT” 用于不清晰的书写文件。 “DARKER” 用于较黑的书写文件。
		LIGHT (亮)	
		DARKER (较暗)	
#60	■ 仅限于 <b>KX-FT68</b> <div style="border: 1px solid black; padding: 2px; display: inline-block;">MESSAGE TRANS.</div> 将已收录的留言转接至另一电话 (第 52 页)。 <ul style="list-style-type: none"> <li>● 您必须将语音指南功能设定为 “ON” (第 59 页中的功能 #47), 或者先录入您的留言转接外发留言 (第 53 页)。</li> </ul>	ON (开)	<ol style="list-style-type: none"> <li>按照第 58 页中的步骤 1–3 进行。</li> <li>按 <b>▼</b> 或 <b>▲</b> 键选择 “ON”。</li> <li>按 <b>开始/复印/设定</b> 键。</li> <li>输入转接电话号码。</li> <li>按 <b>开始/复印/设定</b> 键。</li> <li>按 <b>目录</b> 键。</li> </ol> <ul style="list-style-type: none"> <li>● 可从远处遥控开关此功能 (第 51 页)。</li> </ul>
		OFF (关)	

(预选设定为黑体字。)

(续)

## 先进功能 ( 续 )

### 如何设定目录选择

1. 按 **[目录]** 键。
2. 按 **[☐]** 键和 2 位数代码。
3. 按 **[开始/复印/设定]** 键。
4. 按 **[▼]** 或 **[▲]** 键直到显示出需要的设定。
5. 按 **[开始/复印/设定]** 键。
6. 按 **[目录]** 键。

注意：

- 步骤 4 可能因功能而略有不同。
- 欲知详情，请参阅第 54 页。

### 编程表 ( 续 )

代码	显示和功能	设定	本机如何工作
#61	<b>■ 仅限于 KX-FT68</b> <div style="border: 1px solid black; padding: 2px; width: fit-content;">TRNS-GREETING</div> 检查、收录或抹消留言转接外发留言。	<b>CHECK</b> ( 检查 )	欲知详情，请参阅第 53 页。
		<b>RECORD</b> ( 录音 )	
		<b>ERASE</b> ( 抹消 )	
#67	<b>■ 仅限于 KX-FT68</b> <div style="border: 1px solid black; padding: 2px; width: fit-content;">ICM MONITOR</div> 答录机正在录入留言时，从扬声器监听此留言 ( ICM )。	<b>ON</b> ( 开 )	若您选择“ OFF ”，则不能监听来电留言。
		<b>OFF</b> ( 关 )	
#70	<div style="border: 1px solid black; padding: 2px; width: fit-content;">FAX PAGER CALL</div> ( KX-FT66 ) <div style="border: 1px solid black; padding: 2px; width: fit-content;">PAGER CALL</div> ( KX-FT68 ) 如果您有传呼机并想知道您的机器何时收到来电留言 ( 仅限于 KX-FT68 ) 或传真，则启动此功能。	<b>ON</b> ( 开 )	欲知详情，请参阅第 39 页。
		<b>OFF</b> ( 关 )	
#76	<div style="border: 1px solid black; padding: 2px; width: fit-content;">CONNECTING TONE</div> 如果在发送传真时经常出故障，此功能可使您听到连接音，即传真信号音、回铃音和忙音。	<b>ON</b> ( 开 )	您可确认对方机器的状态。 ● 如果继续响起回铃音，则说明对方机器可能不是传真机或记录纸已用完。请检查对方的情况。 ● 不可调节连接音的音量。
		<b>OFF</b> ( 关 )	
#80	<div style="border: 1px solid black; padding: 2px; width: fit-content;">SET DEFAULT</div> 重设先进功能，恢复其预选设定。	<b>YES</b> ( 是 )	<ol style="list-style-type: none"> <li>1. 按照上述的步骤 1-3 进行。</li> <li>2. 按 <b>[▼]</b> 或 <b>[▲]</b> 键选择“ YES ”。</li> <li>3. 按 <b>[开始/复印/设定]</b> 键。</li> <li>4. 再次按 <b>[开始/复印/设定]</b> 键。</li> <li>5. 按 <b>[目录]</b> 键。</li> </ol>
		<b>NO</b> ( 否 )	

( 预选设定为黑体字。 )

## 报表

如果您的机器不能发送传真，请检查下列内容。

- 您拨的号码正确。
- 对方的机器是传真机。

如果仍有问题，则按照打印在发送和通讯报表上的通讯信息进行纠正（第 28 页）。

通讯信息	出错代码	原因与对策
COMMUNICATION ERROR	41-72 FF	<ul style="list-style-type: none"> <li>● 发生了发送或接收错误。请再试一次或检查对方的情况。</li> </ul>
DOCUMENT JAMMED	—	<ul style="list-style-type: none"> <li>● 文件被卡住。请清除卡住的文件（第 68 页）。</li> </ul>
ERROR-NOT YOUR UNIT	53, 54 59, 70	<ul style="list-style-type: none"> <li>● 因对方传真机的故障而发生了发送或接收错误。请检查对方的情况。</li> </ul>
MEMORY FULL (仅限于 KX-FT68)	—	<ul style="list-style-type: none"> <li>● 因存储器已满而未收到文件。</li> </ul>
NO DOCUMENT	—	<ul style="list-style-type: none"> <li>● 文件没有正确放入本机。请重新放入并再次尝试。</li> </ul>
OTHER FAX NOT RESPOND	—	<ul style="list-style-type: none"> <li>● 对方的传真机占线或记录纸用完。请再次尝试。</li> <li>● 文件没有正确放入本机。请重新放入并再次尝试。</li> <li>● 对方传真机的振铃次数太多。请手动发送传真，拨对方的号码，确认传真信号音，并按 <b>开始/复印/设定</b> 键。</li> <li>● 对方的机器不是传真机。请检查对方的情况。</li> <li>● 您拨的号码无效。</li> </ul>
PAPER JAMMED	—	<ul style="list-style-type: none"> <li>● 记录纸被卡住。清除被卡住的纸（第 67 页）。</li> </ul>
PAPER OUT	—	<ul style="list-style-type: none"> <li>● 本机的热敏记录纸用完了。请安装热敏记录纸卷（第 12 页）。</li> <li>● 机盖被打开了。请将其关好并再次尝试。</li> </ul>
PRESSED THE STOP KEY	—	<ul style="list-style-type: none"> <li>● 按了 <b>停止</b> 键，传真通讯被取消。</li> </ul>
PRINTER OVERHEATED	—	<ul style="list-style-type: none"> <li>● 打印头过热。请让本机冷却。</li> </ul>
THE COVER WAS OPENED	—	<ul style="list-style-type: none"> <li>● 机盖被打开了。请关好并再次尝试。</li> </ul>
OK	—	<ul style="list-style-type: none"> <li>● 传真通讯成功了。</li> </ul>

# 出错信息

## 显示

如果本机感测到故障，下列信息中的一条或一条以上将出现在显示屏上。

显示信息	原因与对策
CALL SERVICE CALL SERVICE2	● 本机发生了故障。请与维修人员联系。
CHECK COVER ↓ OUT OF PAPER	● 机盖被打开了。请关好。 ● 本机的热敏记录纸用完了。请安装记录纸卷（第 12 页）。
CHECK DOCUMENT	● 文件没有正确放入本机。请重新放入。如果频繁发生送纸错误，则清洁送纸滚筒（第 70 页）并再次尝试。若仍有问题，则调节送纸器的压力（第 69 页）。 ● 试图发送长于 600 mm 的文件，请按 <b>停止</b> 键，取下文件。将文件分成两页或两页以上并再次尝试。
CHECK MEMORY	● 存储内容（电话号码、参数等）被删除了。请再次编程。
DIRECTORY FULL	● 在旋转电话簿中已无空间存储新的站名。请抹消不需要的站名（第 23 页）。
FAX IN MEMORY (仅限于 KX-FT68)	● 本机的存储器中存有文件。请参阅其它显示信息的说明以印出文件。
MEMORY FULL (仅限于 KX-FT68)	● 没有收录留言用的存储容量，请抹消部分或全部旧信息（第 46 页）。
NO RESPONSE	● 对方的传真机占线或热敏记录纸已用完。请再次尝试。
NO TAD GREETING (仅限于 KX-FT68)	● 没有录入您的答录 / 传真外发留言。请录入留言（第 43 页）。 ● 语音指南功能被设定为“OFF”。请改变此设定（第 59 页中的功能 #47）。预先录入的外发留言将被采用。
NO TRNS-GREET. (仅限于 KX-FT68)	● 没有录入您的留言转接外发留言。请录入留言（第 53 页）。 ● 语音指南功能被设定为“OFF”。请改变此设定（第 59 页中的功能 #47）。预先录入的外发留言将被采用。

显示信息	原因与对策
PAPER JAMMED	● 记录纸被卡住。清除被卡住的纸 (第 67 页)。
POLLING ERROR	● 对方的传真机无查询功能。请检查对方的情况。
REDIAL TIME OUT	● 对方的传真机占线或记录纸用完了。请再次尝试。
REMOVE DOCUMENT	● 文件被卡住。请清除被卡住的文件 (第 68 页)。
TRANSMIT ERROR	● 发生了发送错误。请再次尝试。
UNIT OVERHEATED	● 本机过热。请使其冷却。

# 自检操作

## 某功能不工作时，在请求帮助前检查此处

### 一般情况

故障	原因与对策
不能打电话和接电话。	● 没有连接电源线或电话线。请检查连接状况(第 10 页)。
不能打电话。	● 拨号方式设置有错误。请改变功能 #13 的设定(第 56 页)。
本机不工作。	● 从电话线路上拔下本机，然后在电话线路上连接可工作的电话机。如果该可工作的电话机工作正常，则与检修人员联系，以便修理本机。若该可工作的电话机不能正常工作，则与电话公司联系。
本机不振铃。	● 振铃音量被设定为关。请调节(第 17 页)。 ● 功能 #06 的答录振铃次数被设定为“RINGER OFF(振铃功能关闭)”。请改变为另一振铃次数(第 55 页)(仅限于 KX-FT68)。
对方抱怨他们只能听到传真信号音而不能通话。	● 被设定为传真专用方式。请通知对方此号码是传真专用号码或改为电话、电话/传真或答录/传真(仅限于 KX-FT68)方式(第 32、33 页)。
免提话筒不工作(仅限于 KX-FT68)。	● 请在安静的房间使用免提话筒。 ● 如果您难以听到对方的声音，则用 ▼ 或 ▲ 键调节音量。 ● 如果您与对方同时讲话，您的部分谈话会消除。请交替讲话。
重拨/暂停 键不能正常工作。	● 如果在拨号中按了该键，将插入暂停。如果在听到拨号音后立即按该键，将会重拨上次最后拨过的号码。
接收方式不能按第 32 和 33 页中的说明进行工作。	● 本机被设定为电话/传真方式(第 36、37 页)。
在编程过程中，不能输入号码或密码。	● 全部或部分号码相同。请改变功能 #11(第 56 页)、#41(第 58 页)和 #49(第 59 页)的号码或密码。

### 传真发送

故障	原因与对策
不能发送传真。	● 电话线被连接至本机的 EXT 插孔，请将其连接至 LINE 插孔(第 10 页)(仅限于 KX-FT66)。 ● 对方的传真机占线或记录纸已用完。请再次尝试。 ● 对方的机器不是传真机。请检查对方的情况。 ● 对方传真机的振铃次数太多。请手动发送传真，拨传真号码，确认传真信号音，然后按 开始/复印/设定 键。

(续)



## 传真发送 ( 续 )

故障	原因与对策
对方抱怨其收到的文件上的文字变形或不清晰。	<ul style="list-style-type: none"> <li>● 如果您的电话线路具备特殊的电话服务，如呼叫等待，在传真发送过程中，可能启动了这类服务功能。请将本机连接至没有这类服务的电话线路。</li> <li>● 同一条线路上的电话分机摘了机。请放回分机的话筒并再次尝试。</li> <li>● 请尝试复印文件，若复印件清晰，则说明可能对方的机器有问题。</li> </ul>
对方抱怨其收到的文件上有污迹或黑线。	<ul style="list-style-type: none"> <li>● 玻璃或滚筒脏了。请进行清洁 ( 第 70 页 )。</li> </ul>
不能发送国际传真。	<ul style="list-style-type: none"> <li>● 请使用功能 #23 的海外发送方式 ( 第 57 页 )。</li> <li>● 请在电话号码结尾加两次暂停 ( 第 19 页 ) 或手动拨号。</li> </ul>

## 传真接收

故障	原因与对策
不能接收文件 ( 仅限于 KX-FT66 )。	<ul style="list-style-type: none"> <li>● 电话线被连接至本机的 EXT 插孔。请将其连接至 LINE 插孔 ( 第 10 页 )。</li> </ul>
不能自动接收文件。	<ul style="list-style-type: none"> <li>● 接收方式被设定为电话方式。请将其设定为传真专用、电话 / 传真或答录 / 传真 ( 仅限于 KX-FT68 ) 方式 ( 第 32、33 页 )。</li> <li>● 应答来电的时间太长。请减少功能 #06 ( 第 55 页 )、#30 ( 第 57 页 ) 和 #09 ( 第 56 页 ) 的振铃次数。</li> <li>● 外发留言太长。请将其缩短 ( 第 43 页 ) ( 仅限于 KX-FT68 )。</li> </ul>
虽然显示出以下信息，但不能接收传真。 <div style="border: 1px solid black; padding: 2px; display: inline-block;">CONNECTING.....</div>	<ul style="list-style-type: none"> <li>● 来电不是传真。请将接收方式改为电话方式或答录 / 传真 ( 仅限于 KX-FT68 ) 方式 ( 第 32、33 页 )。</li> </ul>
记录的图像不清晰。	<ul style="list-style-type: none"> <li>● 对方发送了不清晰的文件。请要求他们发送较清晰的复印件。</li> <li>● 感热头脏了。请进行清洁 ( 第 71 页 )。</li> </ul>
收到的文件是空白的。	<ul style="list-style-type: none"> <li>● 记录纸卷的安装不正确。务必使纸张的光滑面向下，并重新安装 ( 第 12 页 )。</li> <li>● 对方没有将文件正确地放在其传真机上。请检查对方的情况。</li> </ul>

# 自检操作

## 接收方式

故障	原因与对策
不能选择想要的接收方式。	<ul style="list-style-type: none"><li>● 如果您想设定为传真专用、电话 / 传真或答录 / 传真 (仅限于 KX-FT68) 方式：<ul style="list-style-type: none"><li>— 用功能 #05 (第 55 页) 选择想要的方式，并且</li><li>— 反复按 <b>接收方式</b> 键直到想要的方式显示出来。</li></ul></li><li>● 如果您想设定为电话方式：<ul style="list-style-type: none"><li>— 反复按 <b>接收方式</b> 键直到电话方式显示出来。</li></ul></li></ul>
对方抱怨其不能发送文件。	<ul style="list-style-type: none"><li>● 本机非处于自动接收方式。反复按 <b>接收方式</b> 键，直到显示出传真专用、电话 / 传真或答录 / 传真 (仅限于 KX-FT68) 方式为止。</li></ul>

## 复印

故障	原因与对策
本机不能复印。	<ul style="list-style-type: none"><li>● 不可在编程中进行复印。请在编程后复印或停止编程以进行复印。</li></ul>
复印的文件上出现污迹或黑线。	<ul style="list-style-type: none"><li>● 玻璃或滚筒脏了。请进行清洁 (第 70 页)。</li></ul>
复印图像变形。	<ul style="list-style-type: none"><li>● 感热头脏了。请进行清洁 (第 71 页)。</li></ul>
复印的文件是空白的。	<ul style="list-style-type: none"><li>● 记录纸卷的安装不正确。务必使纸张的光滑面向下，并重新安装 (第 12 页)。</li></ul>

## 答录机 (仅限于 KX-FT68)

故障	原因与对策
不能在答录 / 传真方式下录入新留言。	<ul style="list-style-type: none"><li>● 存储器已满。请抹消不需要的留言 (第 46 页)。</li></ul>
不能从远处提取录入的留言。	正确而果断地按遥控操作密码 (第 56 页中的功能 #11)。

## 如果停电

- 本机将不工作。
- 传真发送或接收将被中断。
- 若设定了功能 #25 (第 57 页) 的延迟发送并且在停电中设定的开始时间已过，电源恢复后将立即开始发送。

## 记录纸卡住

- 1** 按开盖钮打开机盖。然后向上提绿色导杆以松开切纸刀，并取出记录纸卷。

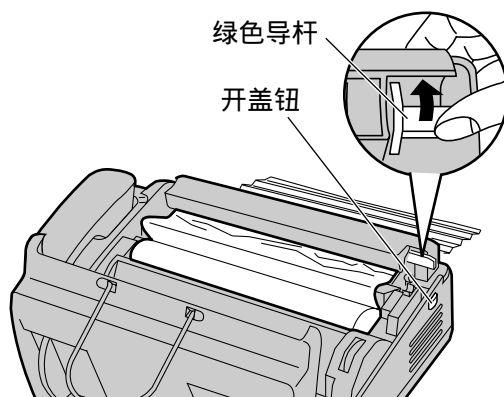

- 2** 切断褶皱的部分，并按正确的方向放回记录纸卷。

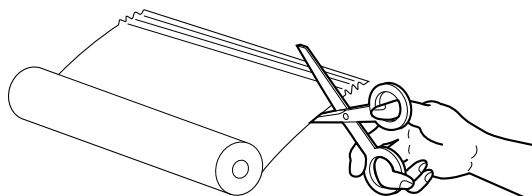

- 3** 将纸的引导边缘插入感热头上方的开口，并将纸拉出机外。
- 必须确保纸卷上没有松弛的地方。
  - 如果不能插入记录纸，则尝试再次向上提绿色导杆。

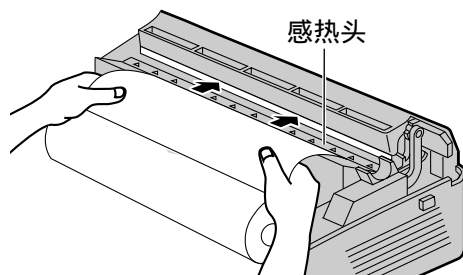

- 4** 向下按两端，牢靠地关好机盖。

显示： PRESS START

- 5** 按 开始/复印/设定 键。
- 本机将稍微排出一部分纸并将其切断。



注意：

- 接通电源时，每次关机盖都会印出一则信息。如果记录纸被安装反了，则不印出信息。请正确安装记录纸。
- 关上机盖后，如果不在 30 秒钟内按 开始/复印/设定 键，本机将自动稍微排出一部分纸并将其切断。

# 卡纸

## 要发送的文件卡住

如果在送纸过程中本机不排出文件，则按下列方法取出文件。

- 1** 按开盖钮打开机盖。
- 2** 小心地取出卡住的文件。
- 3** 向下按两端，牢固地关好机盖。

注意：

- 在打开机盖之前，切勿用力拉出卡住的纸。

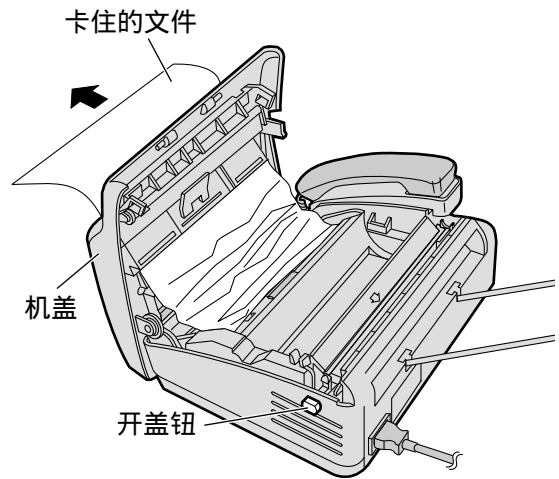

## 要发送的文件不能送入或多页送入本机

如果频繁发生不能送入或多页送入的现象，则调节送纸器的压力。

- 1 按开盖钮打开机盖。
- 2 用曲别针之类的带尖头的工具移动调衡器的位置。  
左：文件多页送入时。  
中：标准位置（预选）  
右：文件不能送入时。
- 3 向下按两端，牢固地关好机盖。

注意：

- 移动调衡器时，切勿触摸橡胶片。

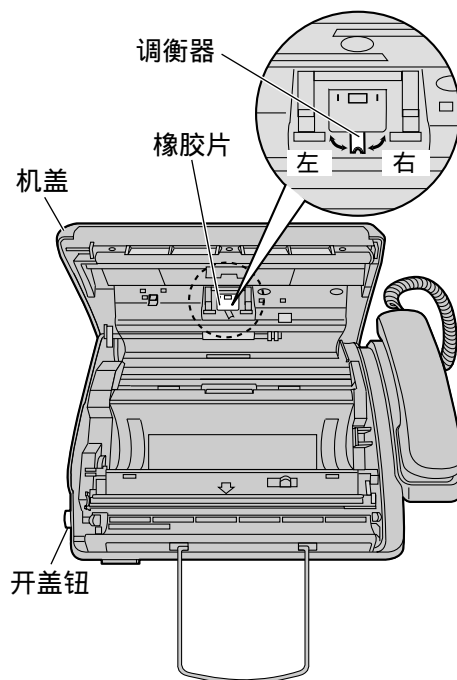

# 清洁

## 送纸器

如果频繁发生送纸错误，或者在发送的文件或复印原稿上出现污迹或黑条，则清洁送纸器。

- 1 断开电源线和电话线。
- 2 按开盖钮打开机盖。
- 3 用布浸上异丙基磨光酒精，清洁送纸滚筒和橡胶片，然后使所有的部分都彻底干燥。
- 4 用干软布擦拭白色板和玻璃。
- 5 向下按两端，牢固地关好机盖。
- 6 连接电源线和电话线。

注意：

- 切勿用纸制品，如纸制毛巾或纸巾等擦拭本机内部。

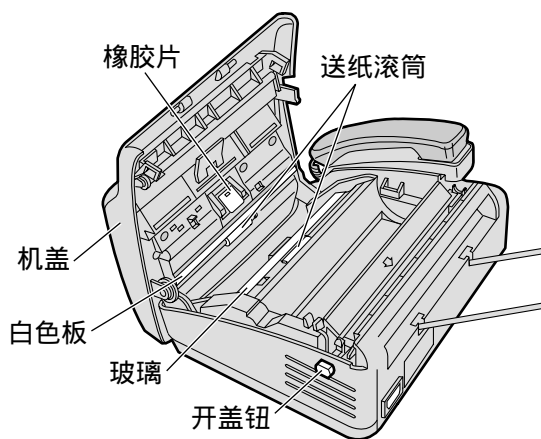
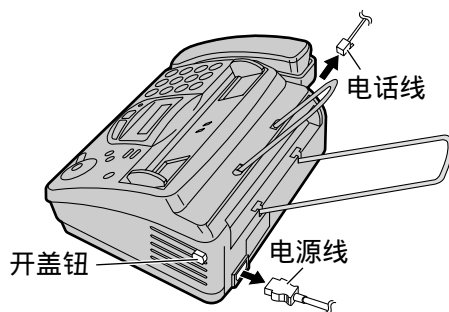

## 感热头和头盖

如果复印或接收的文件上出现污迹或黑白条，则清洁感热头和头盖。

- 1 断开电源线和电话线。
- 2 按开盖钮打开机盖。
- 3 用布浸上异丙基磨光酒精，清洁感热头和头盖，然后使其彻底干燥。
- 4 向下按两端，牢固地关好机盖。
- 5 连接电源线和电话线。

注意：

- 为了防止因静电引起的故障，切勿使用干布及直接接触感热头。

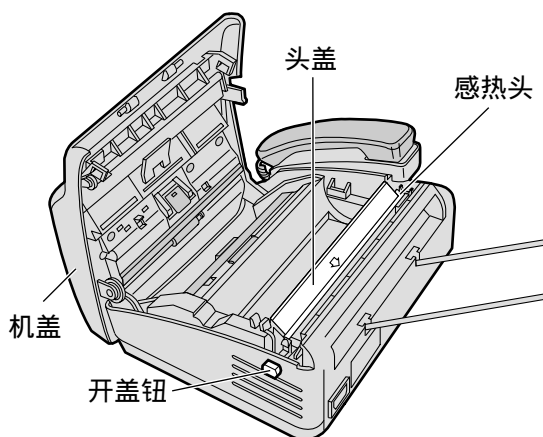
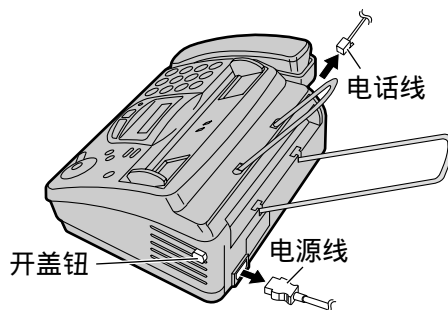

# 打印报表

## 参考表和报表

您可打印出以下列表和报表供您参考。

基本功能表：为您提供基本的编程功能的现行设定（第 55、56 页）。

先进功能表：为您提供先进的编程功能的现行设定（第 57 – 60 页。）

电话号码表：为您提供存储在旋转电话簿中的姓名和电话号码。电话号码的代码如下。

P: 输入一次暂停。

F: 输入一次挂断。

[ ]: 输入一则保密的电话号码。（此电话号码不会印出。）

通讯报表：保存传真发送与接收的记录。此报表在每进行 35 次传真通讯后自动印出（第 28 页）。

**1** 按 **目录** 键两次。

显示： PRINT REPORT

**2** 转动 **旋转电话簿** 键，直到显示出需要的项目。

BASIC LIST

ADVANCED LIST

TEL NO. LIST

JOURNAL REPORT

**3** 按 **开始/复印/设定** 键开始打印。

PRINTING

- 若要停止打印，则按 **停止** 键。
- 打印后，将显示出已打印的项目。

**4** 按 **目录** 键。

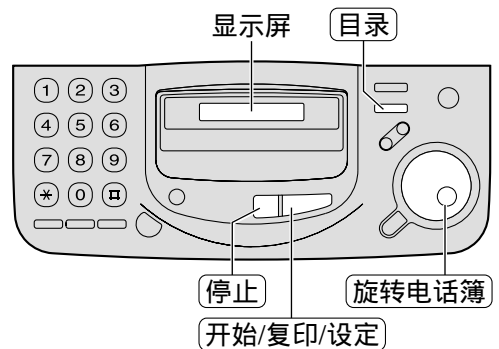



## 本产品的技术数据

适用线路：	公用交换电话网络
文件尺寸：	最大宽度 216 mm / 最大长度 600 mm
有效扫描宽度：	208 mm
记录纸尺寸：	216 mm × 最大 30 m 纸卷
有效打印宽度：	208 mm
传送时间*：	约 15 秒 / 页 (辉度方式)**
扫描密度：	水平：8 pels / mm 垂直：3.85 线 / mm – “STANDARD (标准)” 方式 7.7 线 / mm – “FINE (精细)” / “HALF TONE (半色调)” 方式 15.4 线 / mm – “SUPER FINE (超精细)” 方式
半色调层次：	64 级
扫描器型式：	密接图像传感器 (CIS)
打印型式：	感热式打印
数据压缩系统：	改良赫夫门 (MH)，改良 READ (MR)
调制解调器速度：	9600 / 7200 / 4800 / 2400 / bps；自动降速
操作环境：	5°C – 35°C，45% – 85%RH (相对湿度)
尺寸 (高 × 宽 × 深)：	122 mm × 348 mm × 270 mm
重量：	约 2.7 kg
耗电量：	待机：约 5.5 W 发送：约 21 W (发送 ITU-T 1 号测试稿时) 接收：约 31 W (接收 ITU-T 1 号测试稿时) 复印：约 28 W (复印 ITU-T 1 号测试稿时) 最大：约 110 W (复印 100% 的黑色文件时)
电源：	交流 220–240 V，50 / 60 Hz
存储器容量：	存储器内无传真文件时，约有 2 分钟的录音时间包括外发留言在内***
(仅限于 KX-FT68)	或 无留言录入时，在标准清晰度下，根据 ITU-T 1 号测试稿，约有 20 页的文件存储容量。

\* 传送速度取决于各页的内容、清晰度、电话线路状况和对方机器的能力。

\*\* 此处提到的传送速度是以 ITU-T 1 号测试稿和辉度方式为根据的。

如果对方机器的能力低于您的机器，传送时间也许更长。

\*\*\* 录音时间可能因来电者的背景噪音而缩短。

### 注意：

- 本说明书中的详细内容若有变更，恕不另行通知。
- 本说明书中的图片和插图可能与实际产品略有不同。

ITU-T 1 号测试稿



- B** 拨号方式 (功能 #13) ..... 56  
闭音 ..... 18
- C** 查询  
    (接收) ..... 38  
    (发送) ..... 31  
出错信息 ..... 61-63  
传真电话号码 (功能 #03) ..... 16, 55  
传真启动密码 (功能 #41) ..... 58  
传真自动重拨 ..... 27  
传真专用方式 ..... 32, 35  
传真专用方式振铃次数 (功能 #07) ..... 55  
传真传呼机 (功能 #70) ..... 39, 60  
插入键 ..... 14, 15  
重拨 ..... 18, 27  
重设 (功能 #80) ..... 60  
传呼机通知 (功能 #70) ..... 39, 60  
存储  
    (旋转电话簿) ..... 20-23
- D** 电话簿功能 ..... 20  
电话方式 ..... 33, 34  
电话 / 传真延迟振铃次数 (功能 #09) ..... 56  
电话 / 传真方式 ..... 33, 36, 37  
电话分机 ..... 37, 38  
电话号码表 ..... 72  
电话费节省 ..... 41  
电话  
    (应答) ..... 18  
    (旋转电话簿) ..... 24  
    (打电话) ..... 18  
打印报表 ..... 72  
打印纸尺寸 ..... 73  
电源 ..... 10, 73  
答录 / 传真方式 ..... 32, 41  
答录 / 传真振铃次数 (功能 #06) ..... 41, 55  
答录 / 传真外发留言的录音时间  
    (功能 #54) ..... 59  
多站点发送报表 ..... 30  
多站点发送 ..... 29, 30
- F** 附件 ..... 6  
复印 ..... 40  
发送  
    (多站点) ..... 29, 30  
    (旋转电话簿) ..... 26  
    (手动) ..... 26  
发送报表 (功能 #04) ..... 28, 55
- G** 挂断键 ..... 19  
规格 ..... 73  
功能编程 ..... 54-60  
感热头清洁 ..... 71
- H** 海外发送方式 (功能 #23) ..... 57  
辉度方式 (功能 #58) ..... 59
- J** 基本功能表 ..... 72  
基本功能 ..... 55, 56  
静音传真识别振铃 (功能 #30) ..... 36, 37, 57  
解决问题 ..... 64-66  
接收  
    (传真) ..... 34  
    (设定) ..... 32, 33  
接收方式键 ..... 32, 33  
记录纸 ..... 12, 73  
记录纸卡住 ..... 67
- K** 可发送的文件 ..... 27  
卡纸 ..... 67, 68  
可编程的功能 ..... 54-60
- L** 连接音 (功能 #76) ..... 60  
连接 ..... 10  
连字符键 ..... 15, 20, 21  
录音件数 ..... 45  
录音  
    (外发留言) ..... 43, 53  
    (备忘录留言) ..... 47  
    (电话对话) ..... 48  
录音时间提示 (功能 #43) ..... 58  
留言者的录音时间 (功能 #10) ..... 56  
来电留言监听 (功能 #67) ..... 60  
列表 / 报表  
    (先进功能) ..... 72  
    (基本功能) ..... 72  
    (多站点发送) ..... 30  
    (通讯) (功能 #22) ..... 28, 57, 72  
    (发送) (功能 #04) ..... 28, 55  
    (电话号码) ..... 72  
留言提示 (功能 #42) ..... 58  
留言转接 (功能 #60) ..... 52, 59
- M** 脉冲拨号 (功能 #13) ..... 56
- Q** 清洁 ..... 70, 71  
清晰度 ..... 26

- R** 日期和时间 (功能 #01) ..... 13, 55
- S** 时钟显示 (功能 #19) ..... 56  
送纸器压力 ..... 69  
数字式免提通话键 ..... 18, 25
- T** 抬头 (功能 #02) ..... 14, 55  
通讯报表 (功能 #22) ..... 28, 57, 72  
通讯信息 ..... 61  
通话 ..... 25  
停电 ..... 66  
提示  
    (留言) (功能 #42) ..... 58  
    (录音时间) (功能 #43) ..... 58
- W** 文件送纸器 ..... 70  
文件卡住 ..... 68  
文件尺寸 ..... 27, 73  
外发留言  
    (留言转接) (功能 #61) ..... 53, 60  
    (答录 / 传真) ..... 42-44  
    (电话 / 传真) ..... 36, 37, 43, 44
- X** 先进功能表 ..... 72  
先进功能 ..... 57-60  
显示  
    (对比度) (功能 #39) ..... 58  
    (出错信息) ..... 62, 63  
旋转电话簿  
    (打电话) ..... 24  
    (选择字母符号) ..... 21  
    (发送传真) ..... 26  
    (存储) ..... 20-23
- Y** 延迟发送 (功能 #25) ..... 57  
音量 ..... 17  
音频键 ..... 19  
音频拨号 (功能 #13) ..... 56  
友善接收 (功能 #46) ..... 34, 59  
遥控操作卡 ..... 49, 50  
遥控操作密码 (功能 #11) ..... 56  
预选设定 (功能 #80) ..... 60  
语音指南 (功能 #47) ..... 59
- Z** 字母符号表 ..... 15, 21  
纸张卡住 ..... 67  
暂停键 ..... 19  
振铃次数  
    (传真专用) (功能 #07) ..... 55  
    (静音传真识别) (功能 #30) ..... 37, 57  
    (答录 / 传真) (功能 #06) ..... 41, 55  
    (电话 / 传真) (功能 #09) ..... 56  
振铃音量 ..... 17  
自动接收设定 (功能 #05) ..... 55  
自动挂断 (功能 #49) ..... 59

销售：松下电器产业株式会社

制造：九州松下电器株式会社

日本福岡县福岡市博多区美野岛 4 丁目 1 番 62 号

**Kyushu Matsushita Electric Co., Ltd.**

1-62, 4-chome, Minoshima, Hakata-ku, Fukuoka 812-8531, Japan

**PFQX1485ZA** BM1000EN0