

目录

操作指南

⚠ 警告

警告	2
注意	2
注意事项	2

■ 基本操作

电源的开关	5
卸下和安装前面板	5
初次系统启动	5
调整音量	5
快速降低音量	5

收音机

为不同国家更改收音机频率 (仅CDE-9845/CDE-9843)	6
收听收音机	6
手动储存预设电台	6
自动储存预设电台	7
调谐至预设电台	7
电台标题搜索功能(仅CDE-9845)	7
频率搜索功能(仅CDE-9845)	7

CD/MP3/WMA

播放	8
重复播放	9
M.I.X.(随机播放)	9
扫描节目	9
搜索CD字符 (仅CDE-9845/CDE-9843)	9
文件/文件夹名搜索(包括MP3/WMA) (仅CDE-9845/CDE-9843)	10
快速搜索(仅CDE-9845/CDE-9843)	10
关于MP3/WMA (仅CDE-9845/CDE-9843)	10

声音设置

调整低音/高音/平衡(左和右)/ 衰减(前和后)/回复	12
设定低音控制	12
设定高音控制	13
设定 BBE 模式(仅CDE-9845)	13
调整响度开/关 (仅CDE-9843/CDE-9841)	13

其他功能

显示标题/字符	14
给光碟/电台加标题	15
清除光碟标题/电台标题	15
显示时间	15
设定时间	15

设置

声音个性化

重低音开/关	16
--------	----

视觉个性化(仅CDE-9845/CDE-9843)

设置多彩背光(仅CDE-9845)	17
亮度控制(仅CDE-9845/CDE-9843)	17

滚动类型设置

(仅CDE-9845/CDE-9843)	17
----------------------	----

滚动设置

(仅CDE-9845/CDE-9843)	17
----------------------	----

演示(仅CDE-9845)	17
---------------	----

MP3/WMA(仅CDE-9845/CDE-9843)

播放 MP3/WMA 数据 (仅CDE-9845/CDE-9843)	17
---------------------------------------	----

外部设备

设置AUX模式(仅CDE-9845)	17
连接到外部放大器	17

信息

遇到问题时	18
规格	19

安装和连接

警告	20
注意	20
注意事项	20
安装	21
连接	22

Windows 媒体和 Windows 标记是注册商标，或被美国和/或其它国家的微软公司注册。

操作指南

警告

⚠ 警告

这个符号代表了重要的指示，忽略此指示而不留心会导致受伤或死亡

不要操作会使您疏于注意安全驾驶汽车的任何功能。

任何需要拖长注意力的机器功能的操作都要等完全停住汽车之后才作。要作这些功能操作时，一定请先把车辆停放在安全地带。否则，将可能导致意外事故。

驾驶中必须保持音量水平使还能听到车外的噪音。

否则，将可能导致意外事故。

驾驶中尽量避免观看显示屏。

观看显示屏，驾驶员会分散注意力，不注意车前，可能会导致事故。

不要分解或改造。

否则，可能导致意外事故、事故或触电。

仅用于12伏负极接地的汽车。

(如果您无法确定，请向您的代理商确认。)否则可能会造成火灾或其它事故。

不要让儿童触及像电池这样的小物体。

吞下小物体会引起严重的伤害。如果误吞，请立即请医生诊治。

更换保险丝时须选用规定安培值的保险丝。

否则可能引起火灾或触电。

不要堵塞住通风孔或散热器板。

否则，可能导致内部积热并可能导致火灾。

本产品请应用于12V型式的汽车。

应用在别型汽车，可能导致火灾、触电或其他伤害。

别把手、手指或杂物放到插缝或间隙中。

否则，可能使个人遭受伤害或损坏了产品。

⚠ 注意

这个符号代表了重要的指示，所略此指示而不留心会导致受伤或财产受损。

发生问题时，请立即停止使用。

否则，可能使个人受伤害或损坏了产品。请送回到指定的Alpine代销店或附近的Alpine 服务中心修理。

⚠ 注意事项

产品清洁

使用柔软干布擦拭本产品。较大的污迹只可沾水清洗。任何其它的有机液体可能损伤油漆或塑料。

温度

在打开本装置之前，请确认车内的温度在 -10°C 到 $+60^{\circ}\text{C}$ 之间。

湿气凝结

由于湿气凝结您可能会注意到CD播放声音在颤抖。如发生此类情况，请将光碟从播放机中取出，并等待一小时左右使湿气蒸发。

损坏的光碟

请勿试图播放有裂缝、弯曲或已损坏的光碟。播放劣质光碟会严重损坏播放部分的机械结构。

维修

如果您遇到问题，请勿自行修理。请将其送回给Alpine代理经销商或最近的Alpine维修站进行维修。

⚠ 注意事项

绝对禁止以下动作

当光碟正被自动载入机构拉入时，不可去抓或拉它。

当电源关闭时，不要尝试将光碟插入机器中。

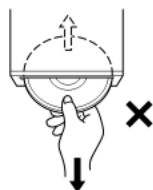

放入光碟

本装置一次只能播放一张光碟，不可尝试一次放入超过一张以上的光碟。

当放入光碟时，须确认标签面向上。如果不正确地放入光碟，本装置会自动退出光碟。但如果装置一直退出正确地放入的光碟，请用尖细物如圆珠笔按RESET键。

行经非常颠簸的路面播放光碟时，可能会造成跳片，但这不会损坏光碟及装置本身。

新光碟

防止新光碟塞住，作为一种保护性的机制。如果放入错误面或不正确地放入光碟，本装置会自动退出光碟。当第一次放入一张新光碟就马上自动退出时，用您的手指感觉一下光碟的中心环及外环，看是否有小的凸起或不平整，这种情况会让光碟无法正常载入。要除去这些凸起或不平整，用一支圆珠笔或其他工具如下图所示的磨一下光碟的中心环及外缘。

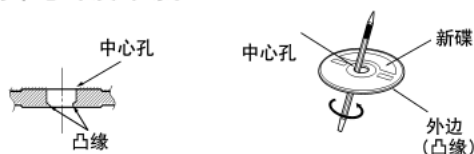

不规则形的光碟

必须确认在本装置上只能使用圆形的光碟，绝不可以使用任何特殊形状的光碟。

使用特殊形状的光碟可能会造成机构的损坏。



安装的位置

必须确认本装置（CDE-9845/CDE-9843/CDE-9841）

不安装在以下的环境中：

- 直射的阳光和热源下
- 高湿度和有水
- 过量的尘埃
- 过度的振动

正确的拿法

拿取光碟时不可掉落。拿取时不要触摸到光碟表面。不要将胶带、纸或上胶标签粘贴在光碟上，不要在光碟上书写。

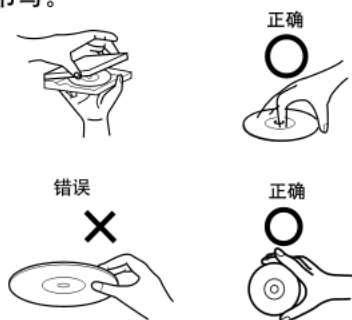

清洁光碟

指纹、灰尘或污点均会造成本装置跳片，例行清洁时，用干净的软布从光碟的中心向外缘擦拭。如果表面有严重污垢，先将软布沾一些温和的中性洗涤剂溶液再作擦拭。



光碟附属品

在市面上有很多不同的附属品可以用来保护光碟表面及改进音效品质。但大多数均会影响光碟的厚度及/或直径。用这些附属品可能会导致光碟的规格偏离标准，而可能会造成操作上的问题。我们建议在Alpine的CD播放机上不要使用这些附属品。



继续

关于光碟维护 (CD/CD-R/CD-RW)

- 切勿触碰光碟表面。
- 切勿将光碟暴露在直射阳光下。
- 切勿在光碟上贴标签或作标记，也不能在光碟表面写字。
- 光碟弄脏时请进行清洁。
- 确认光碟周围没有撞击物。
- 切勿使用品质低劣的光碟附件。

切勿将光碟长时间遗留在汽车中或本装置中。决不能将光碟暴露在直射阳光下。高温和湿气会损坏CD，并且可能无法再播放。

对使用CD-R/CD-RW光碟的顾客

- 如果一张CD-R/CD-RW光碟不能被播放，确认已对光碟进行了录后结束处理。
- 如果有必要，对光碟再进行录后结束处理后，再尝试播放。

关于可使用的碟

下表显示哪种机型可以播放哪种光碟。

	CD	CD-TEXT	MP3	WMA
CDE-9845	○	○	○	○
CDE-9843	○	○	○	
CDE-9841	○			

仅可以使用标签面上带有如下CD标志的雷射光碟。



如果您使用了不规格的雷射光碟，本系统不能保证正确的操作性能。

您可以播放仅在音频设备上录制的CD-R(可录式CD)和CD-RW(可重写CD)光碟。您也可以播放含有MP3/WMA 格式的声音档案的CD-R和CD-RW光碟。

- 以下的有些CD在本装置上可能不能播放：
裂的CD、带有手指印的CD、经高温或阳光曝晒过的CD(如遗留在车内或本机内)、在不稳定状态下录制的CD、录制失败或再次录制的CD以及不符合CD工业标准带保护的CD。
- 使用与本装置相容的格式写入MP3/WMA档案的光碟。

基本操作

CDE-9845

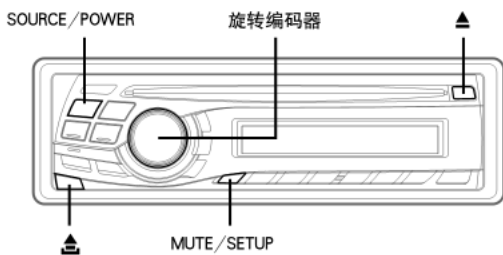

CDE-9843

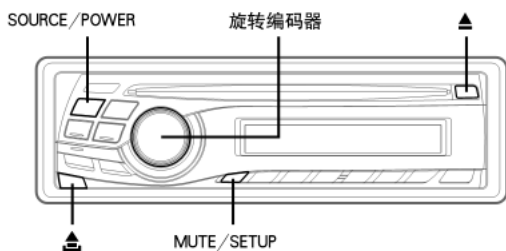

CDE-9841

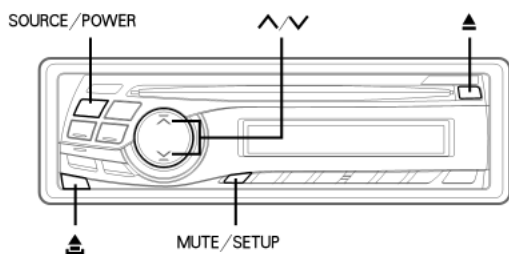

电源的开闭

按下SOURCE/POWER键，以开启电源。

- 本装置除了EJECT ▲ 和TITLE ⊖ 按键外，按任意键均可打开电源。音量会逐渐加大至上次关机前的音量大小。

按住SOURCE/POWER键至少2秒钟以关闭电源。

- 第一次打开电源时，音量会开启在第12级。

拆卸和安装前面板

拆卸

- 1 关闭电源。
- 2 按下左上角的 ▲ (释放)键直到前面板弹开。

- 3 抓住前面板的左边并且拉开它。

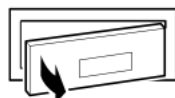

- 在正常操作下，前面板可能会有点热(尤其是位于前面板后面的连接器端子)，这不是故障。
- 为了保护前面板，将它放入所附的放置盒中。

安装

- 1 首先，将前面板的右边插入主机座，对正主机座上沟槽。
- 2 推动前面板的左边，直到它被稳固地锁定在主机座上。

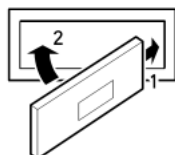

- 在安装前面板之前，必须确认在连接器端子上没有灰尘或泥污，在前面板和主机座之间也没有其他异物。
- 安装前面板时要小心，握住前面板的边，以免误按到按键上。

初次系统启动

初次使用本机或更换汽车电池后按复位开关。

- 1 关闭本机电源。
- 2 卸下前面板。
- 3 用一圆珠笔或其他物体去按下复位开关。



复位开关

调整音量

转动旋转编码器(仅CDE-9845/CDE-9843)或按 ^ 和 v 键(仅CDE-9841)直到获得希望的声音。

快速降低音量

激活静音功能将立即降低20dB的音量。

按下MUTE/SETUP键可激活静音功能。

音量会降低约20dB。

再次按下MUTE/SETUP将使音量恢复到之前状态。

收音机

CDE-9845

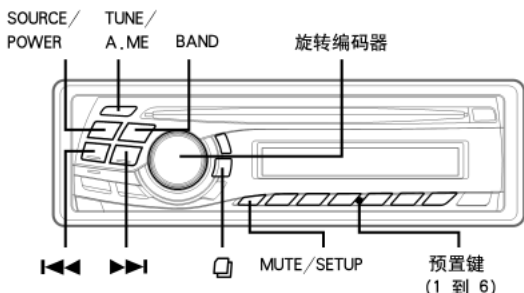

CDE-9843

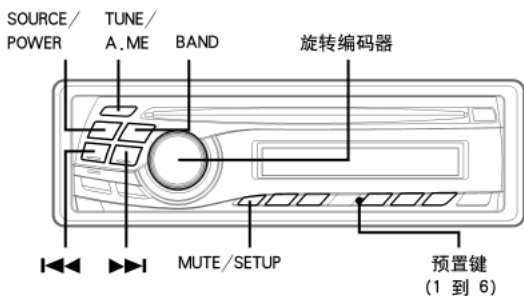

CDE-9841

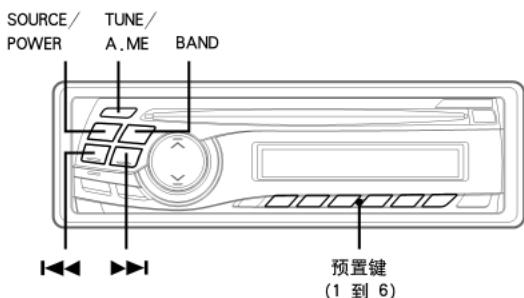

为不同国家改变收音机频率 (仅CDE-9845/CDE-9843)

北美洲以外的用户，请按下述改变收音机频率。

- 1 按住MENU/SETUP键至少2秒选择SETUP模式。
- 2 按 I◀◀ 或 ▶▶ I 键选择“AREA”模式。

- 3 按 BAND 键选择AREA1或AREA2。
AREA1: 北美的收音机频率
AREA2: 其他的收音机频率

- 4 按住 MUTE/SETUP 键至少2秒将返回正常模式。

· 每次改变设置将清除已存储的电台。

收听收音机

- 1 按下 SOURCE/POWER 键直到一个收音机频率显示在屏幕上。
- 2 反复地按下 BAND 键，直到所要的收音机波段显示为止。
F1 (FM1) → F2 (FM2) → AM → F1 (FM1)
- 3 按下 TUNE/A.ME 键，选择调谐模式。
DX SEEK (远程模式) → SEEK (本地模式) → OFF (手动模式) → DX SEEK

· 初始设定值为 SEEK DX (远程模式)。

远程模式:

强与弱的电台均能被自动调谐 (自动搜索调谐)。

本地模式:

只有强的电台均能被自动调谐 (自动搜索调谐)。

手动模式:

频率被手动分步调谐 (手动调谐)。

- 4 按下 I◀◀ 或 ▶▶ I 键，来查找所要的电台。
按住 I◀◀ 或 ▶▶ I 键可以连续改变频率。

· 当一个立体声FM电台出现时，ST指示会出现在屏幕上。

手动储存预设电台

- 1 选择收音机波段并调到一个你想要储存在预设的记忆体中的收音机电台。
- 2 按下任一预置键(1到6)至少2秒钟。
则此电台将被储存下来。
屏幕上将显示出波段、预置号和电台频率。

· 一共可以储存18个电台到预设记忆体中 (每一个波段6个电台: FM1、FM2和AM)。

· 如果您将一个电台存入一个已存了电台的预置键，现在的电台将被清除，而新的电台将会被存入该预置键中。

自动储存预设电台



- 1 反复地按下 BAND 键，直到所要的收音机波段显示为止。
- 2 按住不放 TUNE/A.ME 键至少2秒钟。屏幕上的频率将会不停的跳动，同时自动记忆也在进行中。调谐器会自动地搜寻找出6个强讯号电台储存在您选的这个波段中。他们会依讯号的强弱依序储存在1~6的键中。当自动记忆完成时，调谐器会自动跳至第一个储存的预设电台中。
 - 如果没有电台被储存，调谐器会回到自动记忆程序开始前您正在收听的天台。

调谐至预设电台

- 1 反复地按下 BAND 键，直到所要的收音机波段显示为止。
- 2 按下存有您想要的收音机电台预置键(1至6)。屏幕上将显示出您选的波段、预设号码和电台频率。



电台标题搜索功能(仅 CDE-9845)

如果一个电台被输入了标题，可以在当前正在收听收音机时通过它的标题搜索那个电台

- 1 在收音机模式中，按下  键以切换到标题搜索模式。第1个输入的标题将在屏幕上闪烁。
- 2 在10秒钟内转动旋转编码器，选择想要的标题。
- 3 按下旋转编码器，接收所选择标题的天台频率。
 - 在标题搜索模式中按住  键2秒以上可以取消搜索模式。
 - 如果电台没有标题，会显示“NO TITLE”2秒钟。

频率搜索功能(仅 CDE-9845)

您可以从频率来搜索出收音机电台。

- 1 在收音机模式中，按住  键至少2秒钟，以启动频率搜索模式。
- 2 在10秒钟内转动旋转编码器，来选择想要的频率。
- 3 按下旋转编码器，来接收所选择的频率。
 - 按住  键2秒以上可以取消频率搜索模式。

CD/MP3/WMA

CDE-9845

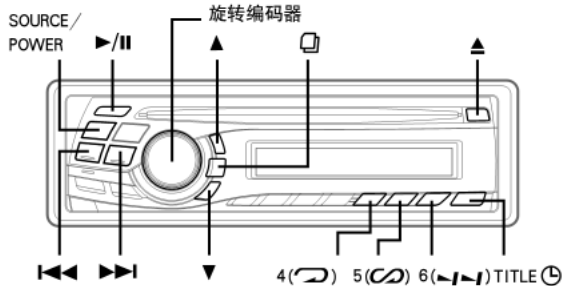

CDE-9843

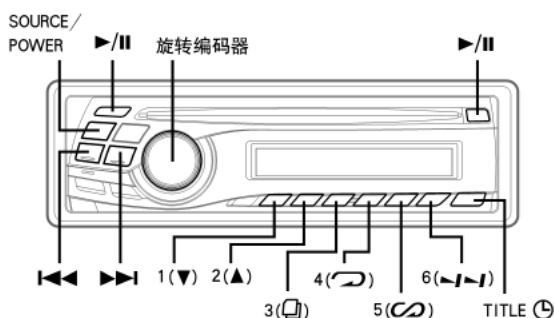

CDE-9841

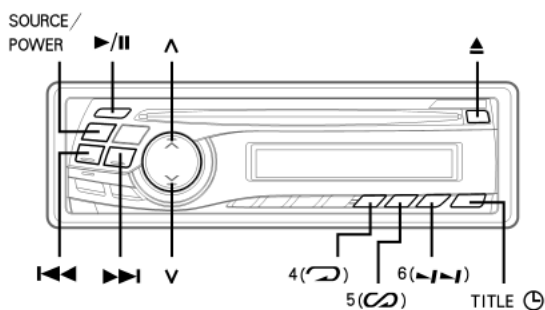

播放

下表显示哪种机型可以播放哪种光碟。

	CD	CD-TEXT	MP3	WMA
CDE-9845	○	○	○	○
CDE-9843	○	○	○	
CDE-9841	○			

- 1 插入一张标签面朝上的CD光碟。
光碟会被自动地拉入本机中。

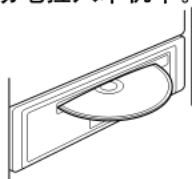

如果光碟已在本机中时，按下SOURCE/POWER键切换到CD模式。

每次按键所改变的模式为：TUNER→CD→TUNER

- 2 CDE-9845/CDE-9843:
播放MP3/WMA时，按 ▲ 或 ▼ 选择想要的文件夹。
按住 ▲ 或 ▼ 将连续改变文件夹。

- 3 按 I◀◀ 或 ▶▶I 键来选择所要的乐曲(文件)。
要想返回到当前乐曲的开头：按下 I◀◀ 键。
要想快退：按住不放 ▶▶I 键。
要想进到下一乐曲(档案)的开头：按下 ▶▶I 键。
要想快进：按住不放 ▶▶I 键。

- 4 按下 ▶/|| 键，暂停播放。
再按下 ▶/|| 键，重新播放。

- 5 按下 ▲ 键，退出光碟。

- 当光碟退出过程中，不要强行地取出光碟。不要同时装入超过一张的光碟。这样会导致误动作。
- 如果光碟无法退出，在可动式屏幕打开时，按住 ▲ 键至少3秒钟。

CDE-9845 (兼容 MP3/WMA)/

CDE-9843 (兼容 MP3):

- 本CD播放器可播放含有音频资讯、MP3 资讯和 WMA 资讯的光碟。
- WMA 格式文件受 DRM (数字版权管理) 保护而不能在本机上播放。
- MP3/WMA 数据播放时显示的是记录光碟上的文件号。

MP3/WMA 播播放显示

文件夹号和文件号按如下显示。

CDE-9845:



CDE-9843:



- 如果文件夹号或文件号是3位，“F”或“T”不被显示。
- 按 TITLE 可切换显示。

重复播放

按 4 (↺) 可重复播放乐曲。

乐曲将重复播放。

再次按 4 (↺) 并且选择 OFF 可取消重复播放。

CD 模式：

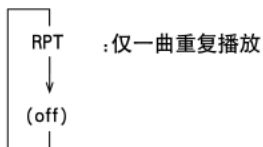

MP3/WMA 模式 (仅 CDE-9845)：

MP3 模式 (仅 CDE-9843)：

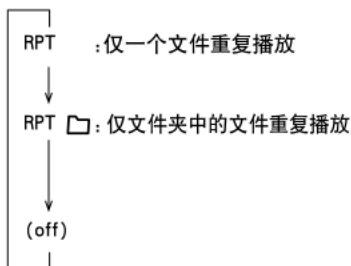

M.I.X. (随机播放)

在播放或暂停模式中按第5 (∞) 键。

光碟上的乐曲将以随机顺序播放。

要取消M.I.X.播放，则再次按第5 (∞) 键。

CD 模式：

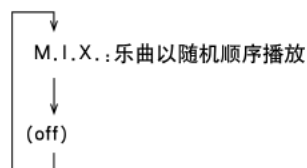

MP3/WMA 模式 (仅 CDE-9845)：

MP3 模式 (仅 CDE-9843)：

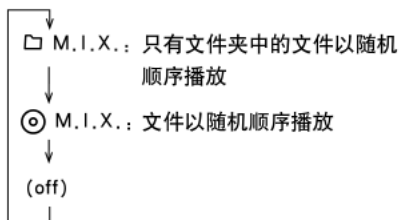

扫描乐曲

按 6 (↵) 激活扫描模式。

每个乐曲的前10秒将被播放。

要停止扫描，按 6 (↵) 取消扫描模式。

搜索CD字符 (仅CDE-9845/CDE-9843)

使用碟片上的 CD 字符可以搜索并且播放乐曲。

对于不支持字符的碟片，可以搜索乐曲号。

- 1 在播放时按 。
这将设置搜索模式。
- 2 转动旋转编码器选择希望的乐曲，然后按旋转编码器。
将播放被选择的乐曲。





- 在搜索模式按住 键2秒以上可以取消。或在10秒内没有任何操作时搜索模式将取消。
- CD字符搜索不能在M.I.X.播放时进行。

文件/文件夹名搜索(包括MP3/WMA) (仅 CDE-9845/CDE-9843)



您可以显示和搜索当前正在播放的乐曲的文件夹和文件名。

- 1 在MP3/WMA模式中按下  按钮，选择文件搜索模式或文件夹搜索模式。

文件名搜索模式



- 2 按下  或  键选择另一个文件夹。
- 3 在10秒钟内转动旋转编码器选择所要的文件。
- 4 按下旋转编码器来播放所选择的文件。
 - 按住  按钮至少2秒钟可取消文件名搜索模式。
 - 在文件名搜索模式下，按下  键可切换到文件夹名搜索模式。
 - 文件名搜索不能在M.I.X.播放时进行。

文件夹名搜索模式

- 2 在10秒钟内转动旋转式编码器选择所要的文件夹。
- 3 按下旋转式编码器来播放所选择的文件夹或节目列表中的第一个文件。
 - 在文件夹名搜索模式下，按住  按钮2秒钟以上可取消搜索模式。
 - 在文件夹名搜索模式下，按下  按钮可切换到文件搜索模式。
 - 如果在文件夹搜索模式下所选择的文件夹中没有任何文件，则会显示出“NO FILE”达2秒钟。
 - 对根目录会显示出“ROOT”。
 - 文件名搜索不能在M.I.X.播放时进行。

快速搜索 (仅 CDE-9845/CDE-9843)

您可以搜索乐曲(文件)。

- 1 在CD/MP3/WMA模式中，按住不动  按钮2秒钟以上可激活快速搜索模式。
- 2 在10秒钟内转动旋转编码器选择所要的乐曲。被选择的乐曲会被立即播放。
 - 在快速搜索模式下，按住  按钮2秒钟以上可取消搜索模式。

关于MP3/WMA(仅CDE-9845/CDE-9843)

注意

根据版权法和国际条约，除了个人娱乐外，复制音频资料(包括MP3/WMA资料)或分发，转移或拷贝，无论付费与否，没有版权所有者的许可是严格禁止的。

什么是MP3?

MP3，正式名称为“MPEG Audio Layer3”，是一个由ISO(国际标准化组织)和MPEG(IEC的联合活动协会)规定的压缩标准。

MP3文件包含压缩的音频资料。MP3译码能以相当高的压缩率来压缩音频资料，可压缩音乐文件可达到原始尺寸的1/10，压缩时仍可以保持接近CD的音质。通过取消人耳听不到的声音或覆盖其它的声音，MP3格式可达到如此高的压缩率。

什么是WMA?

WMA，或“Windows Media™ Audio”，是压缩的声音资料。WMA可创建音乐文件并且以比MP3音频资料(大约原始尺寸一半)高的压缩率储存。可以保持接近CD的音质。

创建MP3/WMA文件的方法

用MP3/WMA软件压缩音频资料。详见创建MP3/WMA文件，参照软件的用户使用说明书。能使用本装置播放的MP3/WMA文件均有文件扩展名“mp3”/“wma”。没有此类扩展名的文件不能被播放。(支持WMA ver.7.1和8)

支持的播放取样率和位率

(MP3)

取样率：48KHz，44.1 KHz，32 KHz，24 KHz，22.05KHz，16 KHz，12 KHz，11.025 KHz，8 KHz
位率：8-320kbps

(WMA)

取样率：48KHz，44.1 KHz，32 KHz，24 KHz，22.05KHz
位率：48-192kbps

注意取样率，该装置的画面显示可能不会正确显示。

ID3标记/WMA标记

本装置支持ID3标记v1和v2及WMA标记。

如果ID3标记资讯在一个MP3/WMA文件中，则本装置能显示乐曲(乐曲标题)，艺术家名称，和专辑名ID3标记/WMA标记资讯。

本装置只能显示单字节的字母单元(最长达30位)和下划线。

对不支持的字符，会显示“NO SUPPORT”。

生产MP3/WMA光碟

准备好MP3/WMA文件，然后用CD-R录入软件将其录入到CD-R或CD-RW光碟中。一张盘可容纳多达510个文件/文件夹(包含根目录)。

所支持的媒介

本装置可播放的媒介是CD-ROM，CD-R和CD-RW光碟。

相对应的文件系统

本装置支持用ISO9660 Level 1或 Level 2格式化的光碟。

在ISO9660标准下，如下的一些规定需遵守：

最大嵌入文件夹深度是8（包括根目录）。文件/文件夹名称限制在31个字符内(包括扩展名)，对WMA文件限制在15个字符内。

文件/文件夹名有效字符是A~Z(全部大写)，数字0~9，和‘_’（下划线）。

该装置也可播放用Joliet, Romeo等，和符合ISO9660的其它标准生产的光盘。然而，有时文件名、文件夹名等不能正确显示。

所支持的格式

本装置支持CD-ROM XA, Mixed Mode CD, Enhanced CD(CD-Extra) 和Multi-Session。

本装置不能正确播放用Track At Once或packet writing录制的光碟。

乐曲顺序

本机按录入软件录入顺序播放文件。播放顺序可能与输入的输入不一样。文件夹和文件播放顺序如下。但是，文件夹和文件播放顺序不同于在播放时显示的文件夹和文件的号码。

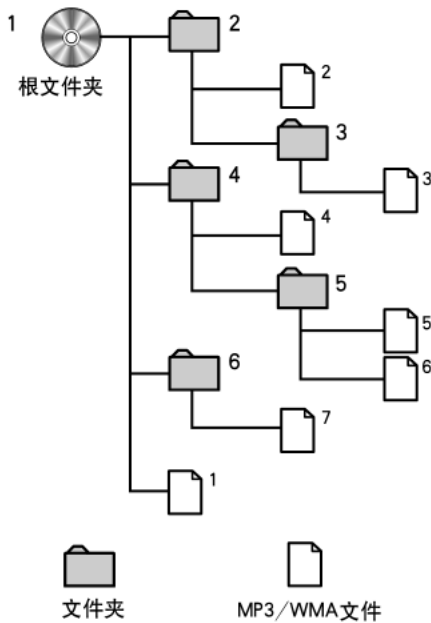

术语

位率：

这是一个用于编码规格的“声音”压缩率。位率越高，声音质量越好，但文件也越大。

取样率：

该值显示每秒数据被取样的次数（被录制的）。例如，音乐CD使用一个取样率44.1 KHz，以便声音每秒被取样（被录制的）44100次。取样率越高，声音质量越好，但是数据容量也越大。

编码：

将音乐CD, WAVE (AIFF) 文件，和其它声音文件转换为规定的音频压缩格式。

标记：

被写入MP3/WMA文件里的歌曲资讯如乐曲名称，艺术家名称，专辑名等。

MP3: ID3 标记

WMA: WMA 标记

根文件夹：

根文件夹是文件系统的最顶层。根文件夹包含所有文件夹和文件。

声音设定

CDE-9845

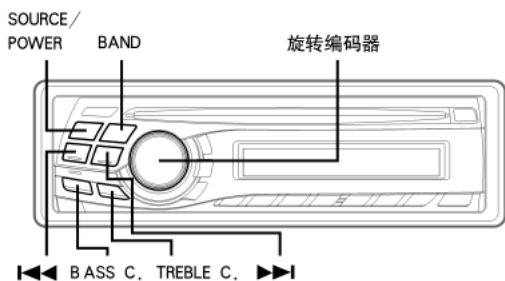

CDE-9843

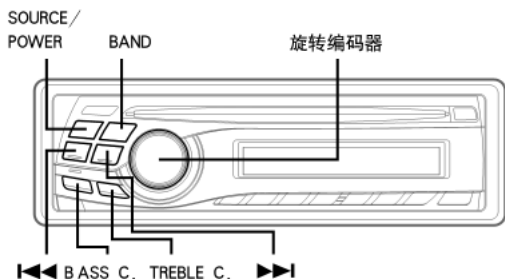

CDE-9841

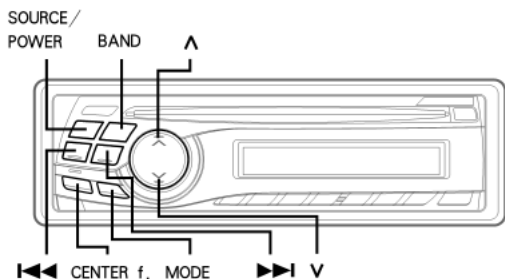

调整低音/高音/平衡(左和右)/衰减(前和后)/回复

- 反复按旋转编码器(仅 CDE-9845/CDE-9843)或按MODE(仅 CDE-9841)选择希望的模式。每一次按钮所改变的模式顺序如下:
 BASS→TREBLE→SUBWOOFER*→BALANCE →
 FADER→DEFEAT→VOLUME→BASS
 低音: -7 ~ +10
 高音: -7 ~ +7
 超重低音: 0 ~ +15
 平衡: L15 ~ R15
 衰减: R15 ~ F15
 回复: ON/OFF
 音量: 0 ~ 35

- 当选到了BASS, TREBLE, BLANCE、FADER、DEFEAT或SUBWOOFER模式之后,如果在5秒钟内不按下旋转编码器作其它选择,系统会自动回复到正常模式。
- * 当重低音模式被设为OFF时,其电平和相位不可以调整。

- 转动旋转编码器(仅 CDE-9845/CDE-9843)或按 \wedge/\vee (仅 CDE-9841) 直到每一模式均调到所要的音效。
 设定Defeat为ON时,已设定的BASS、TREBLE均会回复到出厂设定值,并且BBE*将被关闭。
- * 仅 CDE-9845

设置低音控制

您可以改变低音加重以建立您喜欢的音效。

- 按 BASS C. (仅 CDE-9845/CDE-9843) 或按 CENTER f (仅 CDE-9841)选择低音控制模式。
 CDE-9845/CDE-9843:
 BASS → 正常模式
 CDE-9841:
 BASS → TREBLE → 正常模式 → BASS

2-1 设置低音中心频率:

按 \lll 或 \ggg 选择希望的低音中心频率。
 60Hz \leftrightarrow 80Hz \leftrightarrow 100Hz \leftrightarrow 120Hz \leftrightarrow 60Hz
 显示的低音频率被加强。

2-2 设置低音带宽(Q值)

按 BAND 选择希望的低音带宽。



改变低音波段收音宽度至宽或窄。一个宽的设定会在一个离中央频率上下较宽的范围内收音。一个窄的设定则只会在较接近中央频率的范围内收音。

2-3 设置低音电平:

转动旋转编码器(仅 CDE-9845/CDE-9843)或按 \wedge/\vee (仅 CDE-9841)来选择所要的低音电平(-7~+10)。
 您可以加强或减弱低音频率。

- 如果在15秒钟内没按下任何按钮,低音控制设定会自动关闭。
- 低音层次设定值会各自独立的依其音源(FM、AM、CD等)而被储存,直到再度被改变为止。一旦您设定了任一音源(FM、AM、CD等)的低音频率及低带宽,这个设定值便会对其余音源全部有效。
- 当DEFEAT为ON时,不能操作此功能。

设置高音控制

您可以改变高音加重以建立您喜欢的音效。

- 1 按 TREBLE C. (仅 CDE-9845/CDE-9843) 或按 CENTER f (仅 CDE-9841) 选择高音控制模式。

CDE-9845/CDE-9843:

TREBLE → 正常模式

CDE-9841:

BASS → TREBLE → 正常模式 → BASS

- 2-1 设置高音中心频率:

按 ◀◀ 或 ▶▶ 选择希望的高音中心频率。

7.5kHz ↔ 10.0kHz ↔ 12.5kHz ↔ 15kHz

显示的高音频率被加强。

- 2-2 设置高音电平:

转动旋转编码器 (仅 CDE-9845/CDE-9843)

或按上/下 (仅 CDE-9841) 来选择所要的高音电平 (-7 ~ +7)。

您可以加强或减弱高音频率。

- 如果在15秒钟内没按下任何按钮, 高音控制设定会自动关闭。
- 高音电平设定值会各自独立的依其音源 (FM、AM、CD 等) 而被储存, 直到再度被改变为止。一旦您设定了任一音源 (FM、AM、CD 等) 的高音频率, 这个设定值便会对其余音源全部有效。
- 当 DEFEAT 为 ON 时, 不能操作此功能。

设置 BBE 模式 (仅 CDE-9845)

BBE 可以脱离音乐源制造声乐或乐器声音。即使很多道路噪音在汽车内, FM 收音机, CD 和 MP3 也将能清楚地再生音乐。

- 1 按 SOURCE/POWER 选择您内要使用 BBE 的信号源。
- 2 按住旋转编码器至少2秒激活电平设置模式。
- 3 按旋转编码器设置 BBE 开。
- 4 转动按旋转编码器选择您希望的电平 (BBE 1~3) 或关闭。
- 5 按住旋转编码器至少2秒返回正常模式。

- 要取消 BBE 模式, 按旋转编码器关闭 BBE。
- 如果15秒内不按键BBE模式自动取消。
- 对于每个音乐源, BBE可单独设置。
- 如果BBE关闭, 每个音乐源的BBE都失效。
- 当DEFEAT设为ON时, 此功能无效。
- AM 收音机无 BBE 模式。

调整响度开/关

(仅 CDE-9843/CDE-9841)

在音量较小时, 响度可以对低音和高音进行特别加强。这是为了弥补耳朵对低音和高音灵敏度的降低。

按住旋转编码器 (仅 CDE-9843) 或按住 MODE

(仅 CDE-9841) 至少2秒钟来激活或取消响度模式。

当响度模式被激活时, 显示器上将显示 "LD"。

其他功能

CDE-9845

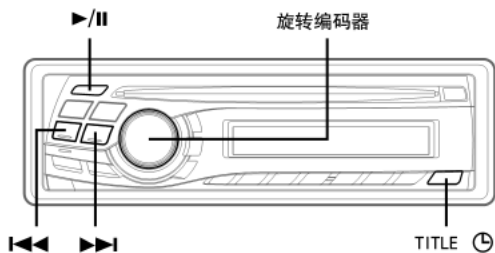

CDE-9843

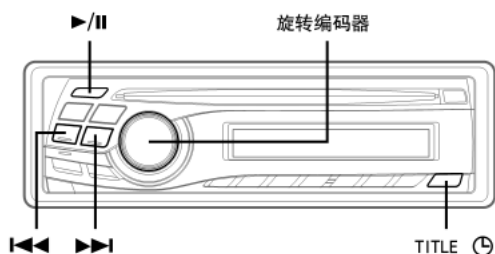

CDE-9841

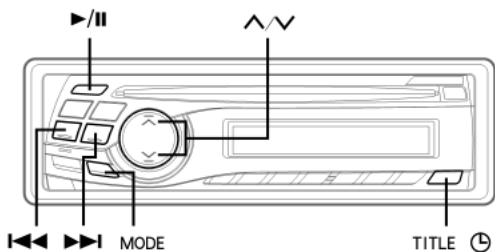

按TITLE ⌚。
每按一次钮，显示均会改变。

收音机模式的显示：

FREQUENCY → CLOCK → TITLE → FREQUENCY

CD 模式的显示：

CDE-9845/CDE-9843

TRACK NO./ELAPSED TIME → TRACK NO./CLOCK →
TEXT (DISC NAME)*1 → TEXT (TRACK NAME)*1 → TITLE
→ TRACK NO./ELAPSED TIME

CDE-9841

TRACK NO./ELAPSED TIME → TRACK NO./CLOCK →
TITLE → TRACK NO./ELAPSED TIME

MP3/WMA 模式的显示：

CDE-9845

FOLDER NO./FILE NO./ELAPSED TIME →
FOLDER NO./FILE NO./CLOCK → FOLDER NAME *4 →
FILE NAME → ARTIST NAME *2 → ALBUM NAME *2 →
TRACK NAME *2 → FRAME *3 →
FOLDER NO./FILE NO./ELAPSED TIME

MP3/WMA 模式的显示：

CDE-9843

FILE NO./ELAPSED TIME → FOLDER NO./FILE NO. →
FILE NO./CLOCK → FOLDER NAME *4 → FILE NAME →
ARTIST NAME *2 → ALBUM NAME *2 → TRACK NAME *2 →
FRAME *3 → FILE NO./ELAPSED TIME

*1 带有CD字符的碟片在播放期间会显示。
碟片不含有字符数据时将显示“NO TEXT”。

*2 ID3标记/WMA标记

如果一个MP3/WMA文件含有ID3标记/WMA标记
信息，所有的ID3标记/WMA标记均会被显示(例
如：乐曲名称、作者名字及单曲名称)，所有其
他的资料将被忽略。

当一个MP3/WMA文件不含有ID3标记/WMA标记
信息时，会显示“NO DATA”。

*3 跟目录的目录名显示为“0 (zero)”。

*4 仅当CDA-9831连接了AMP-LINK兼容放大器时。详
细参照“显示外部放大器信息”(第21页)。

关于指示器显示

当显示标题/字符时，根据模式不同下面的指示器
会点亮。



低音电平通常显示。显示按照BBE设置显示。
(仅 CDE-9845)

显示标题/文字

下表显示哪种机型可以播放哪种光碟。

	CD	CD-TEXT	MP3	WMA
CDE-9845	○	○	○	○
CDE-9843	○	○	○	
CDE-9841	○			

如果预先输入了CD/电台标题则可以显示。如果播
放CD字符兼容的碟时文字信息例如碟名/曲名可以
显示。当播放MP3/WMA文件时可以显示文件夹名，
文件名和标签名等等。

指示器/ 模式	CD 模式	MP3/WMA 模式	TUNER 模式
⌚	显示标题时	---	---
📁*2	---	显示文件夹名时	---
📄*2	---	显示文件名时	---
👤*2	---	显示作家名时*1	---
📀*2	显示字符时 (碟名)	显示专集名时*1	---
🎵*2	显示字符时 (曲名)	显示曲名时*1	显示标题时

*1 标签信息

*2 仅适用于 CDE-9845/CDE-9843。

关于“标题”及“文字”

标题：

用本装置，输入CD/电台的名称是可能的(15页)。这个已输入的名称被称为“标题”。在MP3/WMA光碟上不能输入或显示标题。

文字：

文字相容CD包含有诸如光碟名称和乐曲名称的文字信息。这样的文字信息被称为“文字”。

- 依字元字型的不同，有些字元不能正确的在此显示。
- 当翻滚设置(第17页)设成“SCROLL MANU”(CDE-9845)和“SCR MANU”(CDE-9843)时，按住TITLE⊖至少2秒钟来滚动文字信息(文字显示、文件夹名显示、文件名显示或标记显示模式)，但只有一次。
- 当想要的文字信息在此不能显示时，会显示“NO SUPPORT”(CDE-9845)或“NO SUPRT”(CDE-9843)。
- 如果标题未被输入过，则会显示“NO TITLE”。
- 有些内容的文字或标记信息可能显示不正确。

给光碟/电台加标题

设定您喜爱的CD或电台标题是可能的。但不能在MP3/WMA光碟上输入标题。

- 1 按下TITLE ⊖，并选择标题显示。
详细内容参考“显示标题/文字”(第14页)。
- 2 按住 TITLE ⊖ 至少2秒钟，第1个字元会变闪烁。
- 3 转动旋转编码器(仅 CDE-9845/CDE-9843)或按上/下(仅 CDE-9841)选择所要的字元/数字/符号，以作命名。
- 4 按下旋转编码器(仅 CDE-9845/CDE-9843)或按 MODE(仅 CDE-9841)来储存第1个字元。第1个字元会停止闪烁，然后屏幕会自动跳至下个字元，当字元开始闪烁时，您可以挑选所要标题的下个字元或符号。
- 5 重复以上的步骤3和4，来完成标题。
当输入了第8个字元后，按下旋转编码器(仅 CDE-9845/CDE-9843)或按 MODE(仅 CDE-9841)，将会自动将标题存入记忆体中。
当输入的标题不足8个字元时(如3个字元的标题)：当输入了3个字元而完成了您的标题之后，第4个字元处会开始闪烁，跳到步骤6来完成标题。
- 6 按下 TITLE ⊖ 来记录标题。
 - 输入一个标题时如果您取消，则被选择的字元没有被写入。
 - 在本装置中您可以输入24个电台标题和18个CD标题。如果超过这个数目，会显示“FULL DATE”。在此情形下，没有标题会再被储存。要输入一个新标题，必须删除一个之前输入的标题。
 - 当您删除一个标题时，输入“ ”符号于所有空格处。
 - 步骤3到5的操作过程中每一个动作，必须在10秒钟内完成，如果在10秒钟内没有动作时，会自动跳开输入模式。

清除光碟标题/电台标题

- 1 按 TITLE ⊖ 选择标题显示，然后按住至少2秒钟。
- 2 按住 ▶/⏸ 至少2秒钟。屏幕中的标题将闪烁。
- 3 反复按下 ◀◀ 或 ▶▶ 钮，直到找到所要清除的标题。
- 4 按住不放 ▶/⏸ 钮至少2秒钟来清除显示的标题。
- 5 按 TITLE ⊖ 取消标题清除模式。
 - 您不能清除CD-TEXT。
 - 如果在步骤2中没有输入标题或者在步骤4中标题被删除了，会显示出“NO DATA”。

显示时间

反复的按下 TITLE ⊖ 直到时间显示为止。

每一次按钮显示会改变。

详细细节参见“显示标题/文字”(第14页)。

- 在时钟优先模式时，选择任何调谐器或光碟功能均会马上影响时间的显示，会显示所选功能约 5 秒钟之后，屏幕才会重新显示时间。
- 当电源关闭，但汽车点火开关开着时，按 TITLE ⊖ 可显示时间。

设定时间

- 1 在时钟次序模式时，当时间显示时，按住 TITLE ⊖ 按钮至少2秒钟。
时间显示器将会闪烁。
- 2 当时间显示器闪烁时，转动旋转编码器(仅 CDE-9845/CDE-9843)或按上/下键(仅 CDE-9841)，来调整小时数字。
- 3 当小时数字设定好时，按旋转编码器(仅CDE-9845/CDE-9843)或按MODE(仅CDE-9841)。
- 4 当时间显示器闪烁时，转动旋转编码器(仅 CDE-9845/CDE-9843)或按 ▲/▼ 键(仅 CDE-9841)，来调整分钟。
调整后，时间在5秒内自动设定。但也可按旋转编码器(仅 CDE-9845/CDE-9843)或按 MODE(仅CDE-9841)来设定。
 - 设置小时后按另外的时钟或收音机报时来校准时钟时，按住旋转编码器(仅 CDE-9845/CDE-9843)或按住MODE(仅 CDE-9841) 2秒以上，分钟将恢复到00，如果此时分钟超过 30，时间将前进一个小时。

设置

您可根据自己的爱好和使用情况灵活地设置主机。声音设置/显示设置等从选择SETUP菜单来选择您想要的设置。

CDE-9845

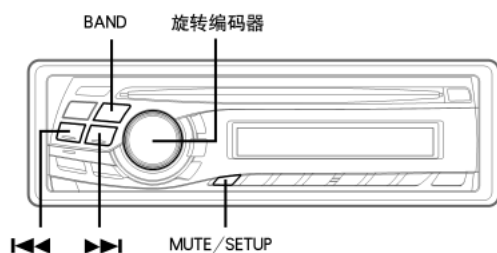

CDE-9843

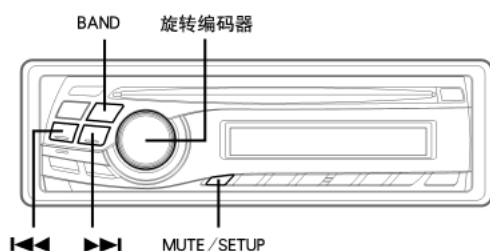

CDE-9841

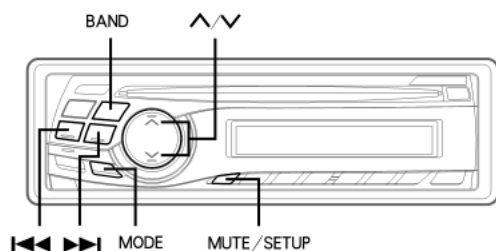

下面的第一步到第四步显示了一个典型的设置程序。关于每个设置菜单，见下面的详细信息。

- 1 按住 MUTE/SETUP 至少2秒。
设置模式被激活。
- 2 按 **◀◀** 或 **▶▶** 键选择您想要的SETUP菜单。
(以选择SUBW为例)

CDE-9845

ILLUMI → DIMMER → SUBW → CDDA / MP3/CDDA →
SCROLL TYPE → SCROLL → AUX IN →
*1 (AUXILIARY/TV/VCR/GAME) → POWER IC → AREA *2
→ DEMO → ILLUMI

*1 只有AUX开启时才显示。

*2 参见”收听收音机“一节。(第6页)

CDE-9843

DIM → SUBW → CD-DA / CDDA/MP3 → SCR TYPE →
SCR → PWR → AREA*2 → DIM

*2 参见”收听收音机“一节。(第6页)

CDE-9841

SUBW → PWR → SUBW

- 3 按 BAND 键改变设置。
(以选择SUBW开启或关闭为例)
- 4 再次按 MUTE/SETUP 键至少 2 秒。
显示返回正常模式。

声音设置

低音扬声器打开/关闭:

SUB-W ON(初始设置) / SUB-W OFF

当低音扬声器打开时，按照下列步骤调整低音扬声器输出电平。

- 1 反复按旋转编码器(仅CDE-9845/CDE-9843)或按MODE(仅CDE-9841)选择SUBW模式。
BASS → TREBLE → SUBWOOFER → BALANCE → FADER →
DEFEAT → VOLUME → BASS
- 2 调整电平，旋转旋转编码器(仅CDE-9845/CDE-9843)或按 **▲/▼** 键(仅CDE-9841)。

显示设置(仅 CDE-9845/CDE-9843)

设置多彩背光(仅 CDE-9845)

ILLUMI BLUE (初始设置) / ILLUMI GREEN/ILLUMI AMBER / ILLUMI RED

您可以改变下面4个按键照明颜色:

SOURCE/POWER, BAND, **◀◀** 和 **▶▶**。

BLUE→GREEN→AMBER→RED→BLUE

- 根据上面4个按键的照明颜色, 其它按键的颜色也改变。当4个按键的颜色是橙/红时, 其它按键是橙。当4个按键是蓝/绿时, 其它按键是绿。

调光器控制(仅 CDE-9845/CDE-9843)

CDE-9845:

DIMMER AUTO (初始设定) / DIMMER MANU

CDE-9843:

DIM AUTO (初始设定) / DIM MANU

当汽车前灯打开时, 将调光器调整设置到自动来降低主机的亮度。如夜晚感觉主机背景灯太亮, 该模式很实用。

翻滚类型设置(仅 CDE-9845/CDE-9843)

TYPE1 (初始设定) / TYPE2

可以以两种方法选择您希望的类型。

翻滚设置(仅 CDE-9845/CDE-9843)

CDE-9845:

SCROLL AUTO / SCROLL MANU (初始设定)

CDE-9843:

SCR AUTO / SCR MANU (初始设定)

CD播放机可翻滚录在CD-TEXT光盘上的光盘名和乐曲名, 以及MP3/WMA文件信息, 文件夹名和标签。

自动翻滚: CD-TEXT信息, 文件夹TEXT信息和文件名和标签可翻滚。

手动翻滚: 只有当装盘或发生曲目变换等时, 显示可翻滚。

- 本机可翻滚CD文件名, 文件夹名, 文件名或标签显示, 手动输入的光盘曲名不能被翻滚。

演示(仅 CDE-9845)

DEMO ON / DEMO OFF (初始设定)

该主机有一个显示和声音的模拟演示功能。

- 结束演示模式, 设置到DEMO OFF。

MP3/WMA(仅 CDE-9845/CDE-9843)

播放MP3/WMA数据(仅 CDE-9845/CDE-9843)

CDE-9845:

CDDA (初始设定) / CDDA/MP3

CDE-9843:

CD-DA (初始设定) / CDDA/MP3

该产品可播放含有CD和MP3/WMA数据的光盘。然而, 在一些情况下(一些升级CD), 可能播放困难。在特殊的情况下, 您只可选择CD数据播放。含有CD和MP3/WMA数据的光盘, 播放从光盘的CD数据部分开始。

CD-DA: 只能播放CD资料

CD-DA&MP3: CD资料和MP3/WMA乐曲均可被播放。

- 在插入光碟前, 执行该设置。如果光碟已经被插入, 取出光碟后, 再执行该设置。

外部设备

设置AUX模式(仅 CDE-9845)

AUX IN ON / AUX IN OFF (初始设定)

通过连接可选择的接口电缆可将外部设备的声音输入到本机的AUX输入端子。

当AUX IN ON被设置时, 您可以改变AUX名称显示, 按 **◀◀** 或 **▶▶** 选择AUX名。

连接一个外接放大器

CDE-9845:

POWER IC ON (初始设定) / POWER IC OFF

CDE-9843/CDE-9841:

PWR ON (初始设定) / PWR OFF

当连接一个外接放大器时, 内置放大器停止工作, 声音质量可被提高。

PWR OFF: 当主机的前后预置放大器用来驱动与喇叭连接的外接放大器时, 使用该模式。在该设置, 主机内部的放大器无输出驱动扬声器。

CDE-9845:

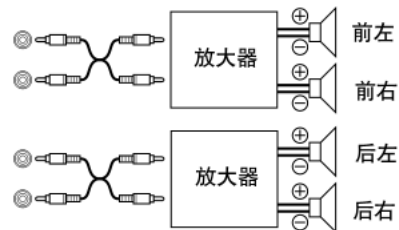

CDE-9843/CDE-9841:

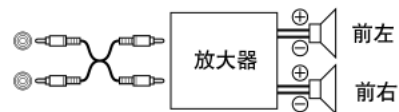

PWR ON: 通过内部放大器驱动扬声器。

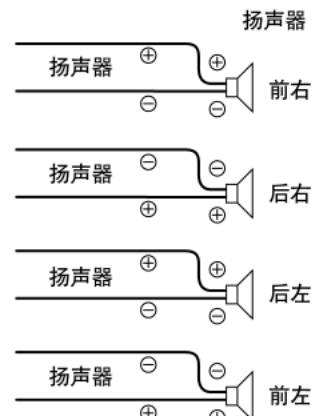

- 当功率输出设成OFF时, 没有声音会从系统产生。

信息

遇到问题时

如果您遇到问题时，请先关闭电源，然后再次打开电源。如果本机仍不能正常运转，请回顾一下下面的检查单。该指南可以帮助您确定装置出现故障时的问题。或者可以确认系统其他部分连接正常，或者与您的ALPINE特约经销商联系。

基本

不工作或没有显示

- 汽车没有点火
 - 如果连接到下述设备，本装置在点火开关关闭时不能运行。
- 电源线连接不正确。
 - 检查电源线的连接。
- 保险丝熔断。
 - 检查装置后面板上的保险丝，如果需要更换保险丝。
- 由于噪音等干扰，内部微型电脑发生故障。
 - 用油笔或其它尖的物品按RESET开关。

收音机

不能接收电台

- 没有天线或连接电缆断开。
 - 确认是否正确连接天线；如需要更换天线或电缆。

不能在搜索模式调谐电台。

- 您处于电台信号较弱的地区。
 - 确认收音机处于DX模式。
- 如果您正常的信号范围内，可能是天线接地或没有正确连接。
 - 请检查天线连接；确认天线接地是否正确连接到安装位置。
- 可能是天线的长度不够。
 - 确认天线是否完全展开；如果天线折断，请更换天线。

广播噪音

- 天线的长度不正确。
 - 请完全展开天线。如果天线折断，请更换天线。
- 天线接地不良。
 - 确认天线接地是否正确连接到安装位置。

CD

CD播放机/换碟机不运行。

- 超过CD的操作温度范围+50°C。
 - 降低车辆内部的温度。

CD的播放声音颤抖。

- CD组件潮湿蒸发。
 - 用足够的时间来蒸发潮气（大约1小时）。

CD无法插入。

- CD播放机中已有CD
 - 退出并取出原有CD。
- CD插入方法错误。
 - 请按CD播放机操作章节中的说明插入CD。

CD不能快进快退。

- CD已经损坏。
 - 退出CD并将其废弃；在本装置上使用已经损坏CD，会损坏机芯。

由于振动CD播放声音跳跃。

- 本装置的安装不正确。
 - 请重新正确安装本装置。
- 光盘很脏。
 - 清洁光盘。
- 光盘有划伤。
 - 更换光盘。
- 机芯激光头脏。
 - 切勿使用商用镜头清洗器清洗光盘。请与附近的ALPINE销售商联系。

没有振动CD播放声音跳跃。

- 光盘脏或划伤。
 - 清洗光盘，如果光盘损坏，请予以更换。

错误显示（仅内置CD播放机）

- 机械错误
 - 按▲键。当错误指示消失后再冲系重新插入光盘。如果上述方法不能解决问题，请与附近的ALPINE销售商联系。

CD-R/CD-RW不能播放

- 关闭任务（结束）不能执行。
 - 再次执行结束和尝试播放

MP3/WMA（仅 CDE-9845/CDE-9843）

不能播放MP3/WMA

- 发生写入错误。CD格式不兼容。
 - 确认CD已经写入格式支持与否。参照10-11页“关于MP3/WMA”，然后用该装置支持的格式重新写入。

* CDE-9845 和MP3/WMA兼容。CDE-9843 和MP3兼容。

声音

声音不从扬声器输出。

- 本机不从扬声器输出信号。
 - 将POWER-IC切换到“ON”（第17页）。

CD 播放机的指示

HI TEMP

- 因温度过高保护电路启动。
 - 当温度回到正常操作范围后, 指示自动消失。

NO DISC

- 没插入光盘
 - 插入光盘。
- 虽然插入光盘, 仍显示“NO DISC”并且主机不开始播放或退出光盘。
 - 按下列步骤取出光盘:
 - 再次按 ▲ 键2秒以上。
 - 如果光盘仍不退出, 联系您的阿尔派经销商。

ERROR

- 机芯错误
 - 1) 按 ▲ 键并退出CD。
 - 若无法退出, 请与ALPINE经销商联系。
 - 2) 在退出后仍存在错误指示, 则再按 ▲ 键。
 - 当按了几次 ▲ 键后错误指示仍不能关闭, 请与ALPINE经销商联系。
- 当显示“ERROR”时:
 - 如果按 ▲ 键后无法退出光盘的情况下, 请按RESET开关 (参阅第5页) 并再按 ▲ 键。
 - 如果仍无法退出, 请与ALPINE经销商联系。
- 光盘和本机不兼容。
 - 插入与本机兼容的光盘。

PROTECT (仅 CDE-9845)

- 播放带有复制保护的 WMA 文件。
 - 您只能播放非复制保护文件。

UNSUPPORT (仅 CDE-9845)

- 光盘是一个不支持 MP3/WMA 的格式。
 - 使用 MP3/WMA 支持格式的光盘。

UNSUPPORT (仅 CDE-9843)

- 光盘是一个不支持 MP3 的格式。
 - 使用 MP3 支持格式的光盘。

规格

FM调谐器部分

调谐范围	87.7–107.9MHz **
单声道可用灵敏度	9.3dBf (0.8uV/75欧)
50dB静音灵敏度	13.5dBf (1.3uV/75欧)
相邻频道选择能力	80 dB
信噪比	65 dB
立体声分离度	35 dB
俘获比	2.0 dB

AM调谐器部分

调谐范围	530–1,710KHz **
灵敏度 (IEC标准)	22.5uV/27dB

CD播放机部分

频率响应	5–20,000Hz (±1 dB)
抖动 (%WRMS)	低于可测量限制。
总谐波失真	0.008% (在1 KHz)
动态范围	95 dB (在1 KHz)
信噪比	105 dB
频道分离度	85 dB (在1 KHz)

激光头参数

波长	795nm
激光电源	CLASS1

一般要求

电源要求	14.4V DC (11–16V允许)
功率输出	16W RMS × 4*

*原始放大率按CEA-2006标准

- 功率输出: 在4欧姆负载上测得且失真小于1%
- S/N: 80dBA (参考值: 4欧姆1瓦)

低音	+20dB/–14dB 100Hz
高音	±14dB 10kHz
最大预输出电压	2V/10k 欧姆
重量	1.6Kg (3 lbs.8 oz)

主体尺寸

宽度	178mm (7")
高度	50mm (2")
深度	152mm (6")

前脸尺寸

宽度	170mm (6–11/16")
高度	46mm (1–13/16")
深度	18mm (11/16")

- 由于产品技术不断改进, 规格和设计若有更改, 恕不另行通知。

** CDE-9845/CDE-9843;

在第6页“为不同国家选择收音机频率”选择“AREA 2”时, 调谐频率如下。

FM: 87.5 – 108.0 MHz

AM: 531 – 1,602 kHz

安装和连接

安装或连接主机前，请先详细阅读本说明书下列所叙和第2页和第3页以便能正确使用。

⚠ 警告

进行正确的连接。
连接不妥当，可能导致火灾或损坏产品。

只能使用12伏负极接地的汽车。
(如果您无法确定，请向您的代理商确认。)
否则会造成火灾或电击。

在进行连线之前，请拆下连接在电池负极端子上的导线。
否则可能会因短路造成电击或伤害。

别让电缆纠缠上周围的物体。
需按说明书配置电线电缆以防驾驶中发生阻挠。电线或电缆任由纠缠或悬垂于方向盘，变速杆，刹车踏板等处是很危险的。

不可铰接电缆
切勿剥除电缆电线绝缘皮接电供给其它设备的电源。
否则将因超过电线容许负荷而导致火灾或触电。

钻孔时注意别损伤配线管或电线。
当在底盘上钻安装孔时，需特别注意别碰伤管道燃油线路，油箱或电线。否则，将导致火灾。

不可利用制动器或转向系统上的螺栓或螺母连接接地线。
制动器或转向系统（或任何其它安全有关系统），或油箱上用的螺栓或螺母，绝对不可利用于安装机器或接地线。否则，将导致汽车控制困难或发生火灾等。

不要安装在妨碍汽车操纵的位置，例如方向盘或变速操纵杆。
这样做也许会妨碍前方的视野或影响移动等，并引起严重事故。

⚠ 注意：

请专业人员进行配线和安装
本装置的配线和安装需要专门的技术和经验。为了确保安全，请与您购买的经销商联络以便安全地进行安装。

使用专用配件并进行安装。
注意应使用指定的附件。使用其它的设计零件，可能损坏本机内部，或不能安全的安装定位。导致零件松动发生危险或产生机器故障。

安排配线使不至于被锐利金属边夹伤。
电缆，电线需适当迂回避开移动部件（例如座位滑动轨道）或锐利金属边缘以防夹伤电线。电线需穿过金属板孔时，请用橡皮垫圈套住以防电线的绝缘层被金属孔边缘割伤。

不要安装在极潮湿或多尘埃的位置。
避免把机器安装在高温，多尘埃的位置。湿气或尘埃进入机器里，可能导致机器故障。

注意事项

- 在安装CDE-9845/CDE-9843/CDE-9841之前，必须拆下电池（-）线柱上导线这可以防止因短路损坏装置。
- 必须根据图示连接有颜色的导线。错误的连接可能会造成功能混乱或损坏汽车的电气系统。
- 当连接到汽车电气系统时，必须注意工厂安装的部件（车载电脑）。请不要用这些导线为主机供电。当连接保险盒时，确认CDE-9845/CDE-9843/CDE-9841预计的电路是否具有合适的安培数。否则可能会损坏本机或汽车。若有疑问，请与ALPINE代理商联络。
- CDE-9845/CDE-9843/CDE-9841使用RCA型母插座来连接其它主机的RCA连接器（例如：放大器）。如果您需要适配器来连接其它装置，请与ALPINE代理商联络。
- 必须将扬声器的（-）极导线连接到扬声器的（-）极导线端子。切勿将左右声道的扬声器导线连接到一起或连接到车身。

重要

请记下用户说明书上的系列号，并将其作为永久的记录。系列号铭牌位于本机的底部。

系列号：_____

安装日期：_____

安装技术人员：_____

购买地点：_____

安装

1

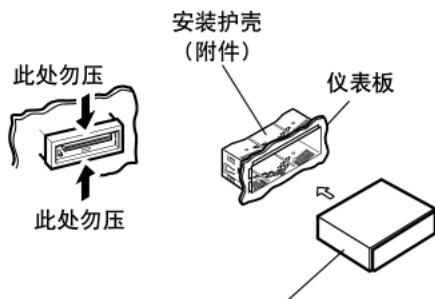

CDE-9845/CDE-9843/CDE-9841

拆下可拆卸前面板（参阅第5页）。从主机上滑动安装护壳。

将安装护壳滑入仪表板。

- 请查验安装情况。保证没有外力施加在装置的顶部或可拆卸接头上。

2

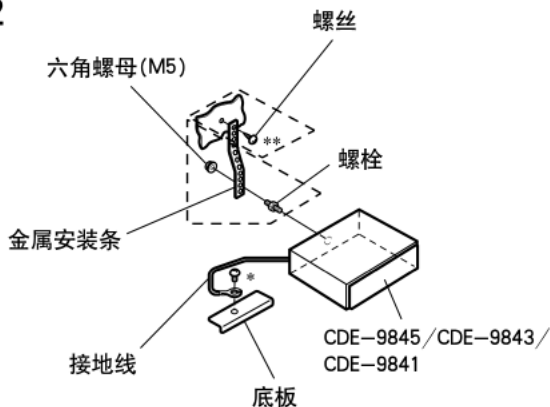

利用金属安装条加固主机（无附带）。用已装在汽车底板上的螺丝（*）装置的接地线固定在干净金属点上。

- 在有**标记的地方，请使用合适的螺丝用于所选择的安装位置。

将放大器或均衡器的输入导线连接到CDE-9845/CDE-9843/CDE-9841 左后部响应的输出导线。然后根据连接一节中的详细步骤连接CDE-9845/CDE-9843/CDE-9841的所有其他导线。

- 3 将CDE-9845/CDE-9843/CDE-9841滑入仪表板。当装置安装到位，确认锁针是否已完全插入到位。可以一边用小螺丝刀向下按压锁针一边用力按压装置。这可以确保装置正确锁定不会因不小心从仪表板脱出。然后装上可拆卸前面板。

拆卸步骤

- 1 拆下可拆卸前面板。
- 2 将钥匙沿两侧引导孔插入本机后部，本机便与外壳分离。

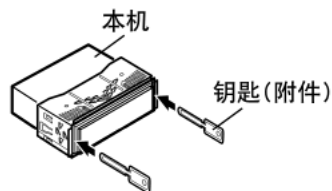

- 3 将本机拉出。

〈日本车〉

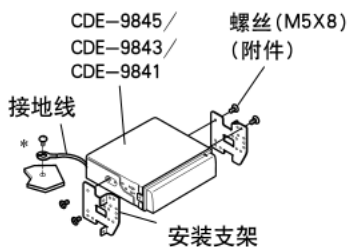
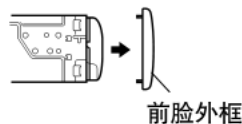

- 请用已经附在汽车底盘上的螺丝（*）将本装置的接地线紧固在干净金属点上。

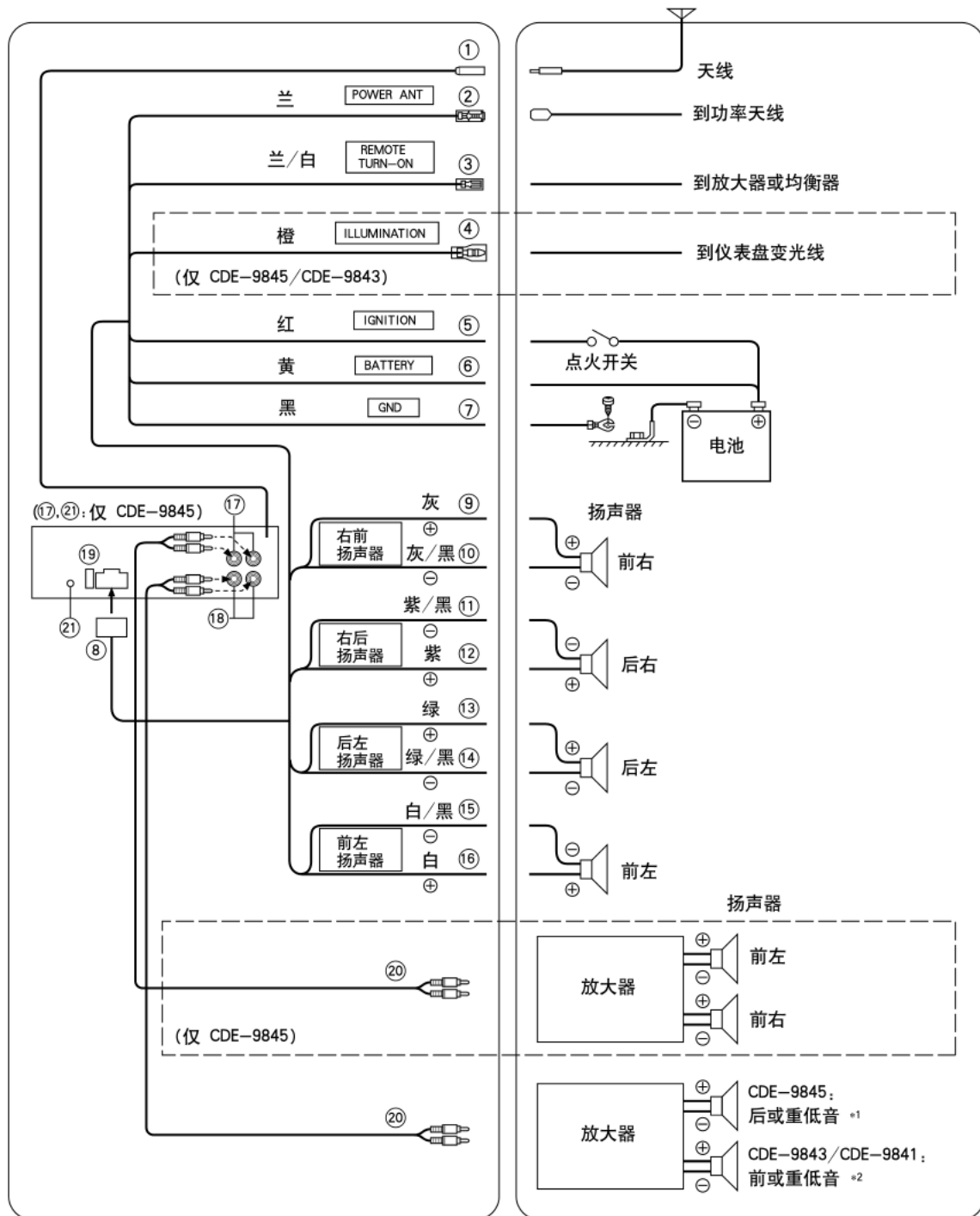

*1 当重低音扬声器设定为 OFF: 从后置扬声器输出声音。
 当重低音扬声器设定为 ON: 从重低音扬声器输出声音。

*2 当重低音扬声器设定为 OFF: 从前置扬声器输出声音。
 当重低音扬声器设定为 ON: 从重低音扬声器输出声音。

有关如何设定重低音扬声器 ON/OFF 详细说明, 请参见第16页“重低音扬声器开和关”。

- ① 天线插座
- ② 电动天线导线（蓝）
如果使用，将此导线连接到电动天线的+B端子。
- ③ 远程开机导线（蓝/白）
将此导线连接到放大器或信号处理器的开机导线。
- ④ 变光导线（橙）（仅 CDE-9845/CDE-9843）
该导线可与汽车仪器照明线束连接。当汽车灯开启时，本机的背景灯会变暗。
- ⑤ 开关电源导线（点火器）（红）
将此导线连接到汽车保险盒的开放端子，或者其它没有使用的仅在点火开关处于开或附件位置提供的12V的电源。
- ⑥ 电源导线（黄）
将此导线连接到汽车电池的正极。
- ⑦ 地线（黑）
将此导线连接到良好的汽车底板上。确认是连接到裸露的金属上并且用附带的金属螺丝紧固。
- ⑧ 电源连接器
- ⑨ 右前（+）扬声器输出导线（灰）
- ⑩ 右前（-）扬声器输出导线（灰/黑）
- ⑪ 右后（-）扬声器输出导线（紫/黑）
- ⑫ 右后（+）扬声器输出导线（紫）
- ⑬ 左后（+）扬声器输出导线（绿）
- ⑭ 左后（-）扬声器输出导线（绿/黑）
- ⑮ 左前（-）扬声器输出导线（白/黑）
- ⑯ 左前（+）扬声器输出导线（白）
- ⑰ 前输出RCA连接器（仅 CDE-9845）
RED 为右 WHITE为左。
- ⑱ 后/重低音输出RCA连接器（仅 CDE-9845）
后/重低音输出RCA连接器
仅 CDE-9843/CDE-9841）
RED 为右 WHITE为左。
- ⑲ 保险丝(10A)
- ⑳ RCA延伸电缆（单独销售）
- ㉑ AUX 输入端子（仅 CDE-9845）
用转换电缆，可以从这个端子输入外部设备声音信号。

为防止外部噪音进入声音系统。

- 定位本装置和布线至少远离汽车电器配线10cm。
- 尽可能将电池电源线远离其它导线。
- 将接地线安全牢固地连接到汽车底盘上暴露的金属接点（如有必要请刮掉油漆、污垢或油脂）。
- 如果您添加了选购件噪音消除器，连接时请尽可能远离本装置。Alpine 销售商销售多种噪音消除器，需要更多资讯可与他们联系。
- Alpine 销售商最了解有关防噪音方法，具体请与他们联系。



MP3/WMA CD 接收机

CDE-9845

MP3



MP3 CD 接收机

CDE-9843

MP3



FM/AM CD 接收机

CDE-9841



- 用户手册
使用本机前请先阅读手册。

ALPINE ELECTRONICS MARKETING, INC.

1-1-8 Nishi Gotanda,
Shinagawa-ku,
Tokyo 141-0031, Japan
Phone 03-5496-8231

ALPINE ELECTRONICS OF AMERICA, INC.

19145 Gramercy Place, Torrance,
California 90501, U.S.A.
Phone 1-800-ALPINE-1 (1-800-257-4631)

ALPINE ELECTRONICS OF CANADA, INC.

7300 Warden Ave., Suite 203, Markham,
Ontario L3R 9Z6, Canada
Phone 1-800-ALPINE-1 (1-800-257-4631)

ALPINE ELECTRONICS OF AUSTRALIA PTY. LTD.

6-8 Fiveways Boulevard Keysborough,
Victoria 3173, Australia
Phone 03-9769-0000

ALPINE ELECTRONICS GmbH

Frankfurter Ring 117
80807 München, Germany
Phone 089-32 42 640

ALPINE ELECTRONICS OF U.K. LTD.

Alpine House
Fletchamstead Highway, Coventry CV4 9TW, U.K.
Phone 0870-33 33 763

ALPINE ELECTRONICS FRANCE S.A.R.L.

(RCS PONTOISE B 338 101 280)
98, Rue de la Belle Etoile, Z.I. Paris Nord II,
B.P. 50016, 95945 Roissy Charles de Gaulle
Cedex, France
Phone 01-48638989

ALPINE ITALIA S.p.A.

Viale C. Colombo 8, 20090 Trezzano
Sul Naviglio (MI), Italy
Phone 02-484781

ALPINE ELECTRONICS DE ESPAÑA, S.A.

Portal de Gamarra 36, Pabellón, 32
01013 Vitoria (Alava)-APDO 133, Spain
Phone 945-283588

阿尔派电子(中国)有限公司大连研发中心设计
中国印刷

68-02770Z01-A