

# SAMPO

VK-C3314系列防水型紅外線攝影機

## 聲寶攝影機 · 使用說明書

隨同產品發行保證書，請於購買時注意索取並要求經銷商  
填妥購買日期及蓋店章，以確保您的權益

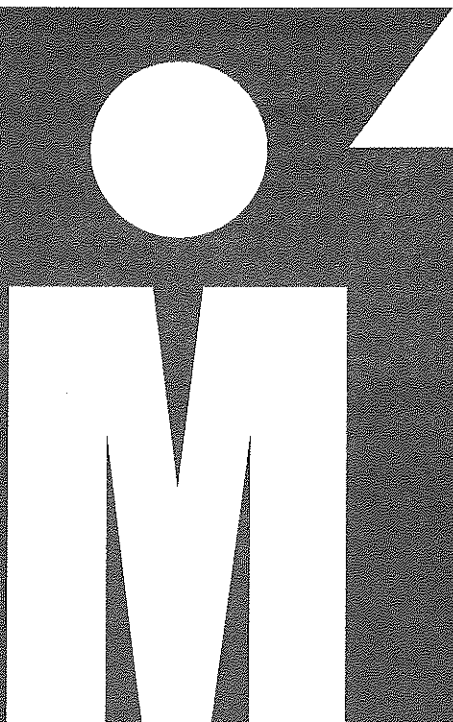

## 服務保固範圍

- \* 為維護您的權益保證卡應即詳實填寫購買日期並蓋店章，始享有本公司自購買日起一年保固之免費維修服務，並於送修服務時主動提示保證卡以享受權益。
- \* 自然耗損品之更換，如：磁頭、鏡頭、磁卡、攝像組品、攝影管、充電電池、熱感頭、印表頭、螢光燈管、燈泡及其它配件等之消耗材不在保證範圍內。
- \* 保證卡如記載不實、空白、撕毀、損壞、塗改致字跡無法辨認或經銷商未確認者，依機體製造日期三個月後起計算保證期間。
- \* 除另有約規定外，服務區域限中華民國管轄區內。

## 保固範圍之注意事項

- 如有下列情形之一者，雖在保證期間內亦不予免費優待
- \* 由於天災地變或人為引起之故障或損毀。（例：颱風、地震、水災、電擊意外、蟲鼠害…等）。
  - \* 因使用之過失、使用錯誤、自行(或委託他人)改裝商品或非本公司委託之服務人員檢修，所引起之故障或損毀。
  - \* 安裝後商品位置遷移或搬運所引起之故障或毀損。
  - \* 故障之起因發生在機體以外者（如：錄影(音)帶、天線…等）。
  - \* 易攜帶商品如有故障請自送服務中心檢修。
  - \* 保證期間外到府檢修或調整服務，雖未換修零件按公司規定均酌收〔外出基本費〕。

## 警告

1. 請勿用手直接接觸玻璃鏡面，若有必要，請以布沾水擦拭即可去除污漬。
2. 若攝影機焦距不清楚或玻璃鏡面產生霧氣，請聯絡您購買此產品的經銷商，切勿自行開啓機殼，以免造成產品損壞。(若自行拆卸機殼，本公司將不負保固責任)
3. 請使用經過穩壓控制的DC 12V 電源
4. 請勿將攝影機摔落或強烈震盪。

## 適用場所

倉庫、陽台、電梯、大門、車庫、提款機、店面、賣場、運動場、庭院、路口、暗巷、農舍、港口、機場、圍牆、遊樂設施、運輸工具(如公車、火車、消/警車、救護車、捷運列車、船舶等)

## 安裝方法

1. 使用電鑽依固定架孔位鑽孔，並將套筒(7)壓入孔中，使用螺絲(5)將固定架(6)鎖附於牆壁
2. 將攝影機(1)裝置於固定架上，調整攝影機角度，並栓緊固定架之扭緊把手(4)
3. 連接攝影機影像輸出 BNC 端子(3)
4. 連接 DC電源端子(2) 至 DC12V 電源。

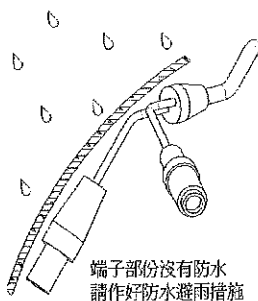
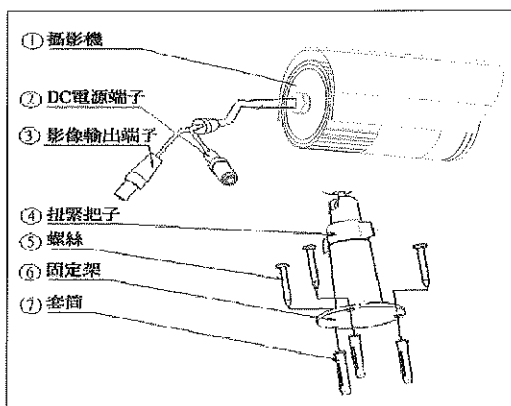

### 系列機型選購

系列機型	使用鏡頭
VK-C3314-BS	4.3 mm
VK-C3314-CS	6 mm
VK-C3314-DS	8 mm

### - 聲寶安全監控系統給您五大安心保證 -

- 提供專業諮詢與規劃之貼心服務
- 通路遍佈全省，讓您輕鬆購買
- 完整全系列商品滿足您一次購足
- 聲寶品牌享譽國際，品質有保障
- 產品維修及售後保固服務，讓您安心不打折

## 詳細規格

系統規格	類型	彩色
	影像感應裝置	1/3" SONY Super HAD CCD Sensor
	視訊系統	NTSC
	像素總數	537 (H) x 505 (V)
	有效像素	510 (H) x 492 (V)
	解析度	420條 TV Lines
	最低照度	IR OFF:0.3Lux(F2.0) IR ON: 0 Lux
	信號雜訊比	48dB (AGC OFF) 以上
	Day & Night 夜視功能	夜間紅外線
影像處理	電子快門	AES 1/60 ~1/100,000 Sec.
	光圈控制	自動
	同步方式	內同步
	白平衡	自動
	逆光補正	自動
	增益控制	自動
	畫質補正	自動
	LED數量	16 顆 $\phi$ 8
	紅外線波長	850nm
機構及電氣	紅外線投射距離	15~20米
	影像輸出端子	1.0Vp-p, 75 $\Omega$ BNC端子x 1
	鏡頭	Board Lens 4.3mm (標準), 6 / 8 mm (選配)
	防塵防水係數	IP66
	工作溫度	-10°C ~ +45°C
	工作濕度	10% ~ 90% RH
	電源	DC 12V 320mA
	消耗電流	320mA (+/- 10 %)
	外觀尺寸 (WxHxD) mm	134X70X76
	機體重量	360 g
	包裝尺寸 (WxHxD)mm	200x95x114 mm
含包裝重量	560 g	
附件	金屬腳架(壁掛、吸頂均可安裝)	

※本手冊規格若與實機不符，以實機為準。

The logo for Sampo, featuring the word "SAMPO" in a bold, black, sans-serif font. A small grey circle is positioned above the letter "A".

**SAMPO**

聲寶股份有限公司 桃園縣龜山鄉大華村頂湖路26-3號

免費諮詢專線：0800-00-5438[0800-鈴鈴-我是聲寶] <http://www.sampo.com.tw>