

P5E-VM HDMI

用戶手冊

ASUS®

Motherboard

C3527

1.00 版

2007 年 11 月发行

本产品的所有部分，包括配件与软件等，其相关知识产权等归华硕电脑公司（以下简称华硕）或授权华硕使用的相关主体所有，未经权利主体许可，不得任意地仿制、拷贝、摘抄或转译。本用户手册没有任何型式的担保、立场表达或其它暗示。若有任何因本用户手册或其所提到之产品信息，所引起直接或间接的数据流失、利益损失或事业终止，华硕及其所属员工恕不为其担负任何责任。除此之外，本用户手册所提到的产品规格及信息只作参考，内容亦会随时疏漏或升级，恕不另行通知。

下列因素导致的产品故障或损坏不在免费保修范围内：

- A. 因天灾(水灾、火灾、地震、雷击、台风等)、遇不可抗拒外力或人为之操作使用不慎造成之损害。
- B. 自行拆装、修理、或将产品送至非华硕认证之维修点进行检测维修。
- C. 用户擅自或请第三人修改、修复、变更规格及安装、添加、扩充非本公司原厂销售、授权或认可之配件所引起之故障与损坏。
- D. 因用户自行安装软件及设定不当所造成之使用问题及故障。
- E. 计算机病毒所造成之问题及故障。
- F. 本公司保修识别标签撕毁或无法辨认，涂改保修服务卡或与产品不符。
- G. 要求华硕提供软件安装服务(用户需自行提供原版软件)、软件故障排除或清除密码等。
- H. 其它不正常使用所造成之问题及故障。

用户手册中所谈论到的产品名称仅做识别之用，而这些名称可能是属于其他公司的注册商标或是版权。

关于产品规格最新的升级信息请您到华硕的官方网站浏览或是直接与华硕公司联络。

版权所有 • 不得翻印 ©2007 华硕电脑

注意！倘若本产品上之产品序列号有所破损或无法辨识者，则该项产品恕不保修！

# 目录内容

目录内容.....	3
安全性须知.....	7
电气方面的安全性.....	7
操作方面的安全性.....	7
关于这本用户手册.....	8
用户手册的编排方式.....	8
提示符号.....	9
跳线帽及图标说明.....	9
哪里可以找到更多的产品信息.....	9
代理商查询.....	10
P5E-VM HDMI 规格列表.....	11

## 第一章：产品介绍

1.1 欢迎加入华硕爱好者的行列!.....	1-1
1.2 产品包装.....	1-1
1.3 特殊功能.....	1-2
1.3.1 产品特写.....	1-2
1.3.2 华硕 AI Lifestyle 功能.....	1-4
1.3.3 华硕特殊功能.....	1-6
1.3.4 华硕独家研发与超频功能.....	1-6

## 第二章：硬件设备信息

2.1 主板安装前.....	2-1
2.2 主板概述.....	2-2
2.2.1 主板的摆放方向.....	2-2
2.2.2 螺丝孔位.....	2-2
2.2.3 主板结构图.....	2-3
2.2.4 主板元件说明.....	2-4
2.3 中央处理器（CPU）.....	2-6
2.3.1 安装中央处理器.....	2-7
2.3.2 安装散热片和风扇.....	2-9
2.3.3 卸除散热器与风扇.....	2-11
2.4 系统内存.....	2-13
2.4.1 概述.....	2-13
2.4.2 内存设置.....	2-13
2.4.3 安装内存条.....	2-18
2.4.4 取出内存条.....	2-18
2.5 扩展插槽.....	2-19
2.5.1 安装扩展卡.....	2-19

# 目录内容

2.5.2 设置扩展卡.....	2-19
2.5.3 指定中断要求.....	2-20
2.5.4 PCI 扩展卡扩展插槽.....	2-21
2.5.5 PCI Express x1 扩展卡插槽.....	2-21
2.5.6 PCI Express x16 扩展卡插槽.....	2-21
2.6 跳线选择区.....	2-22
2.7 元件与外围设备的连接.....	2-23
2.7.1 后侧面板连接端口.....	2-23
2.7.2 内部连接端口.....	2-26

## 第三章：开启电源

3.1 第一次启动电脑.....	3-1
3.2 关闭电源.....	3-2

## 第四章：BIOS 程序设置

4.1 管理、升级您的 BIOS 程序.....	4-1
4.1.1 华硕在线升级.....	4-1
4.1.2 制作一张启动盘.....	4-4
4.1.3 使用华硕 EZ Flash 2 升级 BIOS 程序.....	4-5
4.1.4 使用 AFUDOS 程序升级 BIOS.....	4-6
4.1.5 使用 CrashFree BIOS 3 程序恢复 BIOS 程序.....	4-8
4.2 BIOS 程序设置.....	4-9
4.2.1 BIOS 程序菜单介绍.....	4-10
4.2.2 程序功能表列说明.....	4-10
4.2.3 操作功能键说明.....	4-10
4.2.4 菜单项目.....	4-11
4.2.5 子菜单.....	4-11
4.2.6 设置值.....	4-11
4.2.7 设置窗口.....	4-11
4.2.8 滚动条.....	4-11
4.2.9 在线操作说明.....	4-11
4.3 主菜单 (Main menu).....	4-12
4.3.1 System Time [XX:XX:XXXX].....	4-12
4.3.2 System Date [Day XX/XX/XXXX].....	4-12
4.3.3 Legacy Diskette A [1.44M, 3.5 in.].....	4-12
4.3.4 Language [English].....	4-12
4.3.5 SATA 设备 1-6 ; PATA Primary Master/Slave.....	4-13
4.3.6 SATA 设备设置 (SATA Configuration).....	4-14
4.3.7 系统信息 (System Information).....	4-15

# 目录内容

4.4 高级菜单 (Advanced menu)	4-16
4.4.1 JumperFree 设置 (JumperFree Configuration)	4-16
4.4.2 USB设备设置 (USB Configuration)	4-20
4.4.3 处理器设置 (CPU Configuration)	4-21
4.4.4 芯片设置 (Chipset)	4-22
4.4.5 内置设备设置 (OnBoard Devices Configuration)	4-24
4.4.6 PCI 即插即用设备 (PCI PnP)	4-25
4.5 电源管理 (Power menu)	4-26
4.5.1 Suspend Mode [Auto]	4-26
4.5.2 Repost Video on S3 Resume [Disabled]	4-26
4.5.3 ACPI 2.0 Support [Enabled]	4-26
4.5.4 ACPI APIC Support [Enabled]	4-26
4.5.5 高级电源管理设置 (APM Configuration)	4-27
4.5.6 系统监控功能 (Hardware Monitor)	4-28
4.6 启动菜单 (Boot menu)	4-30
4.6.1 启动设备顺序 (Boot Device Priority)	4-30
4.6.2 启动选项设置 (Boot Settings Configuration)	4-31
4.6.3 安全性菜单 (Security)	4-32
4.7 工具菜单 (Tools menu)	4-34
4.7.1 ASUS EZ Flash 2	4-34
4.7.2 ASUS O.C. Profile	4-35
4.8 退出 BIOS程序 (Exit menu)	4-37

## 第五章：软件支持

5.1 安装操作系统	5-1
5.2 驱动程序及应用程序光盘信息	5-1
5.2.1 运行驱动程序及应用程序光盘	5-1
5.2.2 驱动程序菜单 (Drivers menu)	5-2
5.2.3 应用程序菜单 (Utilities menu)	5-3
5.2.4 制作软盘菜单	5-5
5.2.5 用户手册菜单	5-6
5.2.6 华硕的联络方式	5-6
5.2.7 其他信息	5-7
5.3 软件信息	5-9
5.3.1 华硕 MyLogo3™	5-9
5.3.2 音频设置程序	5-11
5.3.3 华硕系统诊断家 II	5-15
5.3.4 华硕 AI Suite 程序	5-21
5.3.5 华硕 AI Gear 2	5-23

# 目录内容

5.3.6 华硕 AI Nap.....	5-24
5.3.7 华硕 AI N.O.S. 程序.....	5-25
5.3.8 华硕 Q-Fan 2 程序.....	5-26
5.3.9 华硕 AI Booster 程序.....	5-27
5.3.10 华硕 Splendid 程序.....	5-28
5.3.11 华硕 AI Direct Link.....	5-30
5.4 RAID 功能设置.....	5-32
5.4.1 RAID 定义.....	5-32
5.4.2 安装 Serial ATA (SATA) 硬盘.....	5-33
5.4.3 Intel® RAID 功能设置.....	5-33
5.5 创建一张搭载有 RAID 驱动程序的软盘.....	5-43
5.5.1 在不进入操作系统状态下创建 RAID 驱动程序软盘.....	5-43
5.5.2 在 Windows 操作系统中创建 RAID 驱动程序软盘.....	5-43

## 附录

A.1 Intel EM64T 技术.....	A-1
使用 Intel EM64T 功能.....	A-1
A.2 增强型 Intel SpeedStep 技术 (EIST).....	A-1
A.2.1 系统的必需条件.....	A-1
A.2.2 使用 EIST.....	A-2
A.3 Intel Hyper-Threading 技术.....	A-3

# 安全性须知

## 电气方面的安全性

- 为避免可能的电击造成严重损害，在搬动电脑主机之前，请先将电脑电源线暂时从电源插槽中拔掉。
- 当您加入硬件设备到系统中或者要删除系统中的硬件设备时，请务必先连接该设备的数据线，然后再连接电源线。可能的话，在安装硬件设备之前先拔掉电脑的电源电源线。
- 当您从主板连接或拔除任何的数据线之前，请确定所有的电源线已事先拔掉。
- 在使用扩展卡之前，我们建议您可以先寻求专业人士的协助。这些设备有可能会干扰接地的回路。
- 请确定电源的电压设置已调整到本国/本区域所使用的电压标准值。若您不确定您所属区域的供应电压值为何，那么请就近询问当地的电力公司人员。
- 如果电源已损坏，请不要尝试自行修复。请将之交给专业技术服务人员或经销商来处理。

## 操作方面的安全性

- 在您安装主板以及加入硬件设备之前，请务必详加阅读本手册所提供的相关信息。
- 在使用产品之前，请确定所有的排线、电源线都已正确地连接好。若您发现有任何重大的瑕疵，请尽快联络您的经销商。
- 为避免发生电气短路情形，请务必将所有没用到的螺丝、回形针及其他零件收好，不要遗留在主板上或电脑主机中。
- 灰尘、湿气以及剧烈的温度变化都会影响主板的使用寿命，因此请尽量避免放置在这些地方。
- 请勿将电脑主机放置在容易摇晃的地方。
- 若在本产品的使用上有任何的技术性问题，请和经过检定或有经验的技术人员联络。

# 关于这本用户手册

产品用户手册包含了所有当您在安装华硕 P5E-VM HDMI 主板时所需用到的信息。

## 用户手册的编排方式

用户手册是由下面几个章节所组成：

- 第一章：产品介绍

您可以在本章节中发现诸多华硕所赋予 P5E-VM HDMI 主板的优异特色。利用简洁易懂的说明让您能很快地掌握 P5E-VM HDMI 的各项特性，当然，在本章节中我们也会提及所有能够应用在 P5E-VM HDMI 的新产品技术。

- 第二章：硬件设备信息

本章节描述所有您在安装系统元件时必须完成的硬件安装程序。详细内容有：处理器与内存安装、跳线选择区设置以及主板的各种设备接口。

- 第三章：开启电源

本章节说明开启电脑电源的顺序以及电脑启动后所发出各种不同类型哔哔声的代表意义。

- 第四章：BIOS 程序设置

本章节描述如何使用 BIOS 设置程序中的每一个菜单项目来更改系统的配置设置。此外也会详加介绍 BIOS 各项设置值的使用时机与参数设置。

- 第五章：软件支持

您可以在本章节中找到所有包含在华硕驱动程序及应用程序光盘中的软件相关信息。

- 附录

在本附录中，将介绍关于本主板所支持的 CPU 功能与技术。



# 提示符号

为了能够确保您正确地完成主板设置，请务必注意下面这些会在本手册中出现的标示符号所代表的特殊含意。



**警告：**提醒您在进行某一项工作时要注意您本身的安全。



**小心：**提醒您在进行某一项工作时要注意勿伤害到电脑主板元件。



**重要：**此符号表示您必须要遵照手册所描述之方式完成一项或多项软硬件的安装或设置。



**注意：**提供有助于完成某项工作的诀窍和其他额外的信息。

## 跳线帽及图标说明

主板上有一些小小的塑料套，里面有金属导线，可以套住选择区的任二只针脚（Pin）使其相连而成一通路（短路），本手册称之为跳线帽。

有关主板的跳线帽使用设置，兹利用以下图标说明。下图为例，欲设置为「Jumper™ Mode」，需在选择区的第一及第二只针脚部份盖上跳线帽，本手册图标即以涂上底色代表盖上跳线帽的位置，而空白的部份则代表空接针。以文字表示为：[1-2]。

因此，欲设置为「JumperFree™ Mode」，以右图表示即为在「第二及第三只针脚部份盖上跳线帽」，以文字表示即为：[2-3]。

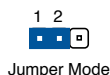

## 哪里可以找到更多的产品信息

您可以通过下面所提供的两个渠道来获得您所使用的华硕产品信息以及软硬件的升级信息等。

### 1. 华硕网站

您可以到 <http://www.asus.com.cn> 华硕电脑互联网站取得所有关于华硕软硬件产品的各项信息。

### 2. 其他文件

在您的产品包装盒中除了本手册所列举的标准配件之外，也有可能夹带其他的文件，譬如经销商所附的产品保证单据等。



电子信息产品污染控制标示：图中之数字为产品之环保使用期限。仅指电子信息产品中含有的有毒有害物质或元素不致发生外泄或突变从而对环境造成污染或对人身、财产造成严重损害的期限。

有毒有害物质或元素的名称及含量说明标示：

部件名称	有害物质或元素					
	铅(Pb)	汞(Hg)	镉(Cd)	六价铬(Cr(VI))	多溴联苯(PBB)	多溴二苯醚(PBDE)
印刷电路板及其电子组件	×	○	○	○	○	○
外部信号连接头及线材	×	○	○	○	○	○

○：表示该有毒有害物质在该部件所有均质材料中的含量均在 SJ/T 11363-2006 标准规定的限量要求以下。

×：表示该有毒有害物质至少在该部件的某一均质材料中的含量超出 SJ/T 11363-2006 标准规定的限量要求，然该部件仍符合欧盟指令 2002/95/EC 的规范。

备注：此产品所标示之环保使用期限，系指在一般正常使用状况下。

# P5E-VM HDMI 规格列表

中央处理器	支持采用 LGA775 规格插槽的 Intel® Core™2 Quad / Core™2 Extreme / Core™2 Duo / Pentium® Extreme / Pentium® D / Pentium® 4 处理器 兼容于 Intel® 05B/05A/06 处理器 支持 Intel® 新一代 45nm 多核心处理器 *本主板支持 1333/1066/800 前端总线
芯片组	Intel® G35/ICH9R 芯片组 支持 Intel® 高速内存存取技术
系统总线	1333/1066/800 MHz
内存	支持双通道内存架构 4 组内存条插槽，使用符合 non-ECC unbuffered DDR2 800/667/533 MHz 内存，最高可以扩展至 8GB 内存
VGA	Intel® Graphics Media Accelerator X3500 集成式高保真图像处理器 支持双 VGA 输出：HDMI / DVD-D 与 RGB 支持 RGB 最高分辨率为 2048 × 1536@75Hz 支持 HDMI 最高分辨率为 1920 × 1080@60Hz 支持 DVI 最高分辨率为 1920 × 1200@60Hz 内存分享最高可达 348 MB 支持 Microsoft® DirectX®10、OpenGL® 2.0 与 Pixel Shader 4.0 *DirectX®10 的驱动程序未来将由芯片供应商提供
扩展槽	1 × PCI Express x16 插槽 2 × PCI Express x1 插槽 1 × PCI 插槽
存储设备连接槽	南桥芯片 ICH9R： - 6 × SATA 3.0 Gb/s 连接端口 - Intel® Matrix Storage Technology 支持 RAID 0, 1, 5 与 10 磁盘阵列设置 JMicron® JMB368 PATA 控制芯片 - 1 × UltraDMA 133/100/66 可支持最多 2 组 PATA 设备
网络功能	Atheros L1 PCI-E Gigabit LAN 控制器
音频	Realtek® ALC883 八声道高保真音频编码器 - 支持音频接口检测 (Jack-Sensing)、列举 (Enumeration) 技术、多音源输出 (Multi-Streaming) - 后背板具备有同轴 S/PDIF 数码输出连接端口 - 华硕噪音过滤功能 (Noise Filter)
IEEE 1394	VIA VT6308P 控制器支持 2 × IEEE 1394a 连接端口 (一个在主板中央，一个在后侧面板)

(下页继续)

# P5E-VM HDMI 规格列表

USB	最高支持十二组 USB 2.0/1.1 连接端口（六组在主板中央，六组在后侧面板）
华硕 AI Lifestyle 功能	ASUS AI Lifestyle 功能： <ul style="list-style-type: none"> <li>- ASUS Splendid</li> </ul> ASUS Quiet Thermal Solution： <ul style="list-style-type: none"> <li>- ASUS AI Gear2</li> <li>- ASUS AI Nap</li> <li>- ASUS Q-Fan 2 智能型温控风扇技术</li> </ul> ASUS Crystal Sound： <ul style="list-style-type: none"> <li>- ASUS 噪音过滤功能（Noise Filter）</li> </ul> ASUS EZ DIY： <ul style="list-style-type: none"> <li>- ASUS Q-Connector 集成式数据线接口</li> <li>- ASUS AI Direct Link 程序</li> <li>- ASUS O.C. Profile 程序</li> <li>- ASUS CrashFree BIOS 3 程序</li> <li>- ASUS EZ Flash 2 程序</li> </ul>
华硕独家特殊功能	华硕 MyLogo3 个性化应用程序 多国语言 BIOS
华硕独家超频功能	华硕 AI Booster 应用程序 Precision Tweaker 2 支持： <ul style="list-style-type: none"> <li>- vDRAM：33 段 DRAM 电压控制</li> <li>- vChipset (N. B.)：24 段芯片组电压控制</li> <li>- vFSB：16 段前端总线电压控制</li> <li>- vChipset (CPU PLL)：16 段 CPU PLL 电压控制</li> </ul> 无段超频频率调整 (SFS)： <ul style="list-style-type: none"> <li>- vCore：可调式 CPU 电压，以每 0.0125V 递增</li> <li>- 前端总线的频率可用每 1MHz 递增，范围为 200 至 800MHz</li> <li>- 内存频率可在 533MHz 至 1333MHz 之间调整</li> <li>- 可调式 PCI Express 频率，可用每 1MHz 递增，范围为 100 至 150MHz</li> </ul> 超频保护机制： <ul style="list-style-type: none"> <li>- 华硕 C.P.R. (CPU 参数自动恢复) 功能</li> </ul>
后侧面板设备连接端口	1 × PS/2 键盘连接端口（紫色） 1 × PS/2 鼠标连接端口（绿色） 1 × 同轴 S/PDIF 数字音频输出连接端口 1 × D-Sub 连接端口 1 × HDMI/DVI 连接端口 1 × IEEE 1394a 连接端口 1 × RJ-45 网络连接端口 6 × USB 2.0/1.1 连接端口 八声道音频 I/O 面板

（下页继续）

# P5E-VM HDMI 规格列表

内置 I/O 设备连接端口	<p>3 × USB 2.0 连接端口可扩展六组 USB 2.0 连接端口</p> <p>1 × 软驱连接插槽</p> <p>1 × IDE 插槽</p> <p>6 × Serial ATA 插座</p> <p>1 × CPU 风扇插座</p> <p>1 × 机箱风扇插座</p> <p>1 × 电源风扇插座</p> <p>1 × IEEE 1394a 插座</p> <p>1 × 串口 (COM1)</p> <p>前面板音源插座</p> <p>1 × S/PDIF 数字音频输出插座</p> <p>机箱开启警示插座</p> <p>内接音源插座 (CD)</p> <p>24-pin ATX 电源插座</p> <p>4-pin ATX 12 V 电源插座</p> <p>系统面板插座 (Q-Connector)</p>
BIOS 功能	<p>8 Mb Flash ROM、AMI BIOS、PnP、DMI2.0、WfM2.0、SM BIOS 2.3、ACPI 2.0a、ASUS EZ Flash 2、ASUS CrashFree BIOS 3</p>
管理功能	<p>WfM 2.0、DMI 2.0、网络唤醒功能 (WOL by PME)、调制解调器唤醒功能 (WOR by PME)、PXE</p>
应用程序 DVD 光盘	<p>驱动程序</p> <p>华硕系统诊断家 II (ASUS PC Probe II)</p> <p>华硕在线升级应用程序</p> <p>华硕 AI Suite 程序</p> <p>防毒软件 (OEM 版本)</p> <p>多国语言主板安装指南</p>
机箱尺寸	<p>µATX 型式：9.6 × 9.6 英寸 (24.4 × 24.4 厘米)</p>

★ 规格若有任何更改，恕不另行通知



您可以在本章节中发现诸多华硕所赋予本主板的优异特色，利用简洁易懂的说明，让您能很快的掌握本主板的各项特性，当然，在本章节我们也会提及所有能够应用在本主板的新产品技术。

# 1 产品介绍

# 章节提纲

# 1

- 1.1 欢迎加入华硕爱好者的行列 .....1-1
- 1.2 产品包装.....1-1
- 1.3 特殊功能.....1-2



# 1.1 欢迎加入华硕爱好者的行列!

再次感谢您购买此款华硕 P5E-VM HDMI 主板!

本主板的问世除了再次展现华硕对于主板一贯具备的高质量、高性能以及高稳定度的严苛要求，同时也添加了许多新的功能以及大量应用在它身上的最新技术，使得 P5E-VM HDMI 主板成为华硕优质主板产品线中不可多得的闪亮之星。

在您拿到本主板包装盒之后，请马上检查下面所列出的各项标准配件是否齐全。

## 1.2 产品包装

主板	华硕 P5E-VM HDMI 主板
排线	3 条 Serial ATA 数据线
	3 条 Serial ATA 电源线
	1 条 Ultra DMA 133/100/66 排线
	1 条软驱排线
	1 条 HDMI-to-DVI 转接器
配件	I/O 挡板
	1 组华硕 Q-Connector 套件 (USB、1394、系统面板；限零售版本)
应用程序光盘	华硕主板驱动程序与应用程序 CD 光盘
	华硕 Superb Software Library 软件光盘
相关文件	用户手册



若以上列出的任何一项配件有损坏或是短缺的情形，请尽快与您的经销商联络。

# 1.3 特殊功能

## 1.3.1 产品特写

### 支持 Intel® Quad-core 处理器



本主板支持最新款高性能与处理能力的 Intel LGA775 封装 Quad-core 处理器。通过新一代 Intel Quad-core 处理器创建在 Intel Core 微架构技术上，可让用户体验到新一代的游戏性能表现与多工处理能力。此外这款处理器亦具备 1066/800 MHz 的前端总线（FSB）带宽，因此这款主板将可确保用户在数字家庭与办公室的使用领域皆可获得理想的使用感受。本主板也支持新一代 45nm 制程的 Intel 处理器。

### 支持 Intel® Core™2 Duo / Core™2 Extreme 处理器



本主板支持采用最新 LGA775 封装的 Intel Core™ 2 处理器。通过新一代 Intel Core™ 微架构技术与 1333/1066/800 MHz 的前端总线带宽，Intel Core™ 2 处理器将是世界上最具性能与运算速率的处理器。细节请参考 2-6 页的说明。

### 采用 Intel® G35 芯片组



Intel® G35 Express 芯片组加上 Intel® Graphics Media Accelerator X3500 集成式高保真图像处理处理器将能大幅提升游戏或多媒体影音的效果。此芯片组支持最新的 1333 前端总线多核心处理器、384MB 分享内存、Microsoft® DirectX®10、OpenGL® 2.0 与 Pixel Shader 4.0 等，提供突破性的 3D 与 2D 绘图表现以及图像兼容性。而所采用的 Intel 清晰图像技术（Intel® Clear Video Technology）提供增强型高保真图像呈现功能，亦增加与 Vista 操作系统的兼容性。此芯片组不仅符合当前对于鲜艳视觉效果应用的画面显示需求，同时还提供流畅的高保真图像播放、逼真的 3D 特效、清晰的成像与精确的色彩控制等。

### 支持双通道 DDR2 内存



本主板支持 DDR2 数据传输率技术，DDR2 内存最大的特色在于支持 800/667 MHz 的数据传输率，可以符合像是 3D 绘图、多媒体与网络应用等更高的系统带宽需求。双通道 DDR2 内存架构可让您系统的内存带宽倍增，可以显着提升您系统平台的性能，并降低带宽的瓶颈。

此外，本主板没有限制双通道的内存容量，您可以安装不同容量的内存条，同时享受单通道与双通道功能。这项新功能可以将内存容量发挥至最大性能。请参考 2-13 页的说明。

## HDMI / DVI 接口

HDMI (High-Definition Multimedia Interface, 高质量多媒体影音接口) 是第一个也是唯一一个业界支持的规格, 没有经过压缩, 完全数码的影音接口, 并与 HDCP 规格兼容, 可用于播放 HD DVD 与蓝光光盘, 以及其他受到保护的数码内容。HDMI 将带给您高质量的家庭剧院影音体验。

DVI (数码视频接口) 提供数码显示设备例如 LCD 屏幕, 高质量的显示效果。请参考 2-24 与 2-25 页的说明。



- 本主板包装内随附一个 HDMI-to-DVI 转换器。
- Intel 支持 Windows XP 操作系统的 VGA 驱动程序不含屏幕画面防读取功能, 因此 HD-DVD 或蓝光光盘等 HDCP 影片只能在 Windows Vista 操作系统下播放。

## 华硕 SPLENDID 图像智能技术

华硕独家的 Splendid 图像智能技术 (Splendid Video Intelligence Technology) 会仔细评估每个影格中的每一个像素, 并视条件将图像动态微调至最适于人眼观赏的状态。通过内置在华硕主板上的精细芯片, 以智能最佳化对比、饱和、色相与明亮度, 带来丰富色彩、图像细节以及最佳的视觉体验。请参考 5-28 与 5-29 页的说明。



华硕 Splendid 功能只能在连接至 RGB 输出端子才能使用, 最高支持 1600 x 1200 之分辨率。

## Dual Display 双屏幕显示

双屏幕显示功能可让您不需浪费时间在程序间切换, 直接利用两个屏幕以增加多工处理时的工作效率。您可以轻松的以全屏模式运行两个不同的应用程序并立即使您拥有两倍大的桌面空间。举例来说, 您可以在一台屏幕上浏览您的图库, 同时在另一台屏幕上编辑它们; 或是在一台屏幕上浏览网页 / 读取电子邮件的同时, 在另一台屏幕上开启文件夹。本主板支持 HDMI / DVI 与 RGB 双 VGA 输出。请参考 2-24 页的说明。

## 支持 Serial ATA 3.0 Gb/s 技术

本主板支持新一代采 Serial ATA (SATA) 3Gb/s 保存规格的硬盘, 相较于当前的 Serial ATA, Serial ATA 3Gb/s 的传输带宽是当前的二倍, 提供更快的数据复原与保存速度。内置的 Intel ICH9R 芯片支持 RAID 0、RAID 1、RAID 5 与 RAID 10 磁盘阵列设置, 可供连接六个 SATA 设备。请参考 2-27 与 2-28 页的说明。

## 支持 IEEE 1394a 功能

本主板提供 IEEE 1394a 接口, 可以支持更高的传输速率与更具弹性的周边连接设备。这组 IEEE 1394a 接口可以通过简单易用、低成本、高带宽的数据实时传输接口, 例如摄录像机、录放影机、打印机、电视机和数码相机等这类的电脑设备、外围设备和消费性电子用品。请参考 2-30 页的说明。

## 支持 S/PDIF 数字音频

本主板支持数字音频输出功能，在主板的后侧面板连接端口中同时提供光纤与同轴 S/PDIF 输出接口，通过数字信号输出到外部的高出力扬声器系统，将可让您的电脑摇身一变成为高性能的数字音频录放设备娱乐系统。请参考 2-25 页的说明。

## 高保真音频

从现在起，您可以在 PC 上享受到最高质量的音频！本主板所内置的八声道 HD 高保真音频编码芯片 (High Definition Audio, previously codenamed Azalia) 支持高质量的 192KHz/24-bit 音频输出，并支持音频接口检测功能，可以检测每个音频接口的连接状态。而阻抗感应功能，则可以判定音频设备的种类，并针对不同的音频设备预先进行等化设置。请参考 2-23 与 2-24 页的相关说明。

## 符合 Green ASUS 规范

本主板与其包装盒皆符合欧盟关于使用有害物质的限制规范 (RoHS)。而这也正符合华硕对于创建友善环境，将对环境的影响降低至最少，制造可回收且对用户健康无害的产品包装的企业愿景一致。

## 1.3.2 华硕 AI Lifestyle 功能

### ASUS Quiet Thermal Solution

通过 ASUS Quiet Thermal Solution，将可让您的系统更加稳定且具备更为强悍的超频能力。

#### AI Gear 2

AI Gear 2 让用户能通过其中一种模式来调整 CPU 频率与 Vcore 电压，将噪音降至最低，并节省 CPU 电源需求。用户可选择最适合自己需求的模式来进行调整。请参考 5-20 页的说明。

#### AI Nap

使用 AI Nap，当用户暂时离开电脑时，系统可以最小的电源消耗与最低的噪音进入休眠状态，并且可以继续运行简单的工作，例如下载文件。若要唤醒系统并回到操作系统，只要按一下鼠标或按一下键盘即可。请参考 5-24 页的说明。

## 华硕 Q-Fan 2 智能型温控风扇技术

华硕 Q-Fan 2 智能型温控风扇技术可以根据系统实际负载状态来动态调整 CPU 与机箱散热风扇的转速，以确保系统的宁静、散热性，与系统的性能。请参考 2-31、4-29 与 5-26 页的说明。

## 华硕 Crystal Sound

这项功能可以提升语音、录音等应用程序的性能，例如：Skype、在线游戏、视频会议与影音录制软件等。

### 噪音过滤器 (Noise Filter)

本功能可检测重复的、持续不断的噪音 (non-voice 信号)，例如：电脑风扇、空调或其他环境噪音，当您在录音时，可有效降低干扰的噪音。请参考 5-33 页的说明。

## 华硕 EZ DIY

华硕 EZ DIY 功能可以让您更轻松地完成电脑零组件的组装、BIOS 的升级与备份您偏好之系统设置。

### 华硕 Q-Connector

通过华硕 Q-Connector，您只需要几个简单的步骤，即可连接机箱前面板排线的连线。这个独特模块可以一次将系统面板的所有排线连接至主板，也可以避免安装错误。请参考 2-35 页的说明。

### 华硕 CrashFree BIOS 3 程序

华硕自行研发的 CrashFree BIOS 3 工具程序，可以让您轻松的恢复 BIOS 程序中的数据。当 BIOS 程序和数据被病毒入侵或毁损，您可以轻松的从保存有 BIOS 文件的 U 盘中，将原始的 BIOS 数据恢复至系统中。这项保护设备可以降低您因 BIOS 程序毁损而购买 ROM 芯片置换的需要。请参考 4-8 页的说明。

### 华硕 EZ Flash 2 程序

通过华硕独家自行研发的 EZ Flash 2 BIOS 工具程序，只要按下事先设置的快捷键来启动软件，不需要进入操作系统或通过启动软盘，就可以轻松的升级系统的 BIOS 程序。请参考 4-5 与 4-34 页的说明。

### 华硕 AI Direct Link

有别于常规通过 USB 或局域网分享文件的方式，您可以通过网线以高达 Gb/s 的传输速率来传送数据。您可以通过此种更快的传送方式来传送大容量的文件，如电影、MP3 等，相较于 USB 2.0，可以省下 70% 的时间。请参考 5-30 页的说明。

### 1.3.3 华硕特殊功能

#### 华硕 MyLogo3™ 个性化应用软件



本主板内附的 MyLogo3 软件让您从此远离一成不变的启动画面。您可以使用它来轻松更换电脑启动的画面，除了可以随心所欲地更换由华硕所提供的好几组图案，当然也可依照您独特的品味来创造属于您个人才有的启动画面。请参考 4-30 与 5-9 页的说明。

#### 聪明的驱动程序与应用程序光盘



这项功能提供一份列表让用户可以查看已安装和尚未安装的驱动程序，当使用华硕系统诊断家 II 时，用户可以轻易的看到系统不可缺少的部份。

### 1.3.4 华硕独家研发与超频功能

#### AI Booster 程序

华硕 AI Booster 程序让您可以在 Windows 环境下，不需要进入 BIOS 程序，即可对 CPU 速度进行超频。请参考 5-27 页的说明。

#### 支持 Precision Tweaker 2 技术



本功能是专为超频玩家所设计，本功能可让您对 CPU、内存的电压进行渐进式的调整，此外也可以针对前端总线 (FSB) 与 PCI Express 频率进行渐进式调整以求达到最高的系统性能表现。请参考 4-19 页的说明。

#### C. P. R. (CPU 参数自动恢复)



由华硕独家研发的 C.P.R. 功能，可以让主板的 BIOS 程序在系统因为超频而导致死机时自动重新设置，将 CPU 的参数恢复为默认值。当系统因为超频而死机时，C.P.R. 功能让您不需开启机箱，就可以清除 CMOS 内存中的数据。您只要轻松的将系统关机，重新启动启动系统之后，BIOS 程序就会自动恢复 CPU 设置中所有各项参数的默认值。请参考 2-22 页的说明。

本章节描述了所有您在安装系统元件时所必须完成的硬件安装程序。详细内容有：处理器与内存、跳线选择区设置以及主板的各种设备接口。

# 2 硬件 设备信息

2.1	主板安装前.....	2-1
2.2	主板概述.....	2-2
2.3	中央处理器（CPU）.....	2-6
2.4	系统内存.....	2-13
2.5	扩展插槽.....	2-19
2.6	跳线选择区.....	2-22
2.7	元件与外围设备的连接.....	2-23



## 2.1 主板安装前

主板以及扩展卡都是由许多精密复杂的集成电路元件、集成性芯片等所构成。而这些电子性零件很容易因静电的影响而导致损坏，因此，在您动手更改主板上的任何设置之前，请务必先作好以下所列出的各项预防措施。



1. 在处理主板上的内部功能设置时，您可以先拔掉电脑的电源线。
2. 为避免生成静电，在拿取任何电脑元件时除了可以使用防静电手环之外，您也可以触摸一个有接地线的物品或者金属物品像电源外壳等。
3. 拿取集成电路元件时请尽量不要触碰到元件上的芯片。
4. 在您删除任何一个集成电路元件后，请将该元件放置在绝缘垫上以隔离静电，或者直接放回该元件的绝缘包装袋中保存。
5. 在您安装或删除任何元件之前，请确认 ATX 电源的电源开关是切换到关闭（OFF）的位置，而最安全的做法是先暂时拔出电源的电源线，等到安装/删除工作完成后再将之接回。如此可避免因仍有电力残留在系统中而严重损及主板、外围设备、元件等。

### 电力指示灯

当主板上内置的电力指示灯（SB\_PWR）亮着时，表示当前系统是处于正常运行、省电模式或者软关机的状态中，并非完全断电。这个警示灯可用来提醒您在安装或删除任何的硬件设备之前，都必须先删除电源，等待警示灯熄灭才可进行。请参考下图所示。

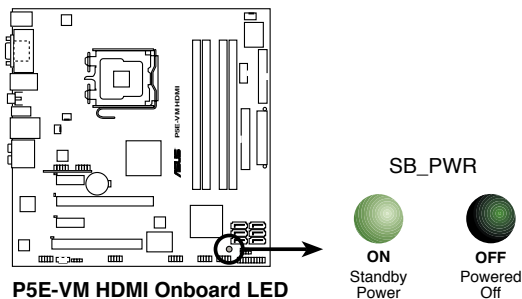

## 2.2 主板概述

在您开始安装之前，请确定您所购买的电脑主机机箱是否可以容纳本主板，并且机箱内的主板固定孔位是否能与本主板的螺丝孔位吻合。



为方便在电脑主机机箱安装或取出主板，请务必先将电源移开！此外，取出主板之前除了记得将电源的电源线删除之外，也要确定主板上的警示灯号已熄灭方可取出。

### 2.2.1 主板的摆放方向

当您安装主板到电脑主机机箱内时，务必确认安装的方向是否正确。主板 PS/2 鼠标接口、PS/2 键盘接口、COM1 插槽以及音频插头等的方向应是朝向主机机箱的后方面板，而且您也会发现主机机箱后方面板会有相对应的预留孔位。请参考下图所示。

### 2.2.2 螺丝孔位

请将下图所圈选出来的「八」个螺丝孔位对准主机机箱内相对位置的螺丝孔，然后再一一锁上螺丝固定主板。



请勿将螺丝锁得太紧！否则容易导致主板的印刷电路板生成龟裂。

此面朝向电脑主机的后方面板

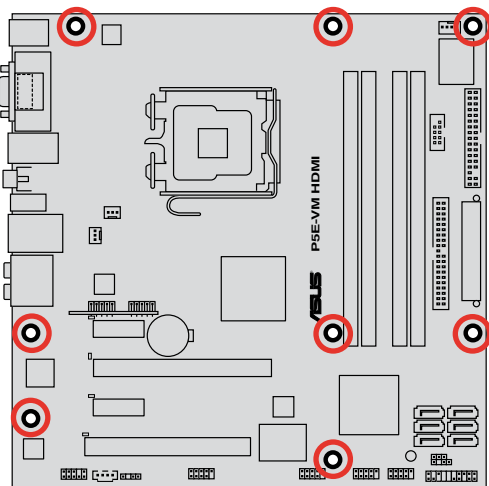

## 2.2.3 主板结构图

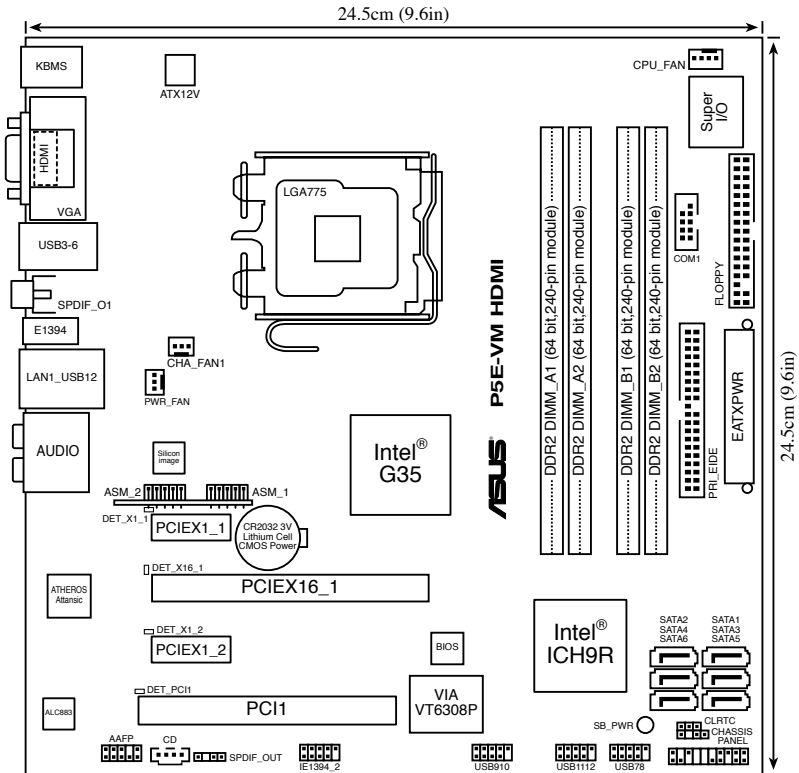

关于面板连接插座与内部连接插座的相关信息，请参考「2.7 元件与外围设备的连接」一节中的说明。

## 2.2.4 主板元件说明

插槽	页数
1. DDR2 DIMM 插槽	2-13
2. PCI 插槽	2-21
3. PCI Express x 1 插槽	2-21
4. PCI Express x 16 插槽	2-21

开关与跳线选择区	页数
1. Clear RTC RAM (3-pin CLRTC)	2-22

后侧面板连接插槽	页数
1. PS/2 mouse port (绿色)	2-23
2. VGA port	2-23
3. LAN 1 (RJ-45) port	2-23
4. Center/Subwoofer port (橘色)	2-23
5. Rear Speaker Out port (黑色)	2-23
6. Line In port (浅蓝色)	2-23
7. Line Out port (草绿色)	2-23
8. Microphone port (粉红色)	2-24
9. Side Speaker Out port (灰色)	2-24
10. USB 2.0 ports 1 and 2	2-24
11. IEEE 1394a port	2-24
12. Coaxial S/PDIF Out port	2-24
13. USB 2.0 ports 3-6	2-24
14. HDMI port	2-24
15. PS/2 keyboard port (紫色)	2-25

内部连接插槽		页数
1.	Floppy disk drive connector (34-1 pin FLOPPY)	2-26
2.	IDE connector (40-1 pin PRI_EIDE)	2-26
3.	ICH9R Serial ATA connectors (7-pin SATA1 [红色], SATA2 [红色], SATA3 [黑色], SATA4 [黑色], SATA5 [红色], SATA6 [红色])	2-27
4.	Digital audio connector (4-1 pin SPDIF_OUT)	2-29
5.	USB connectors (10-1 pin USB78, USB910, USB1112)	2-29
6.	IEEE 1394a port connector (10-1 pin IE1394_2)	2-30
7.	Optical drive audio connector (4-pin CD)	2-30
8.	CPU, chassis, and power fan connectors (4-pin CPU_FAN, 3-pin CHA_FAN1~4, 3-pin PWR_FAN)	2-31
9.	Serial port connector (10-1 pin COM1)	2-31
10.	Chassis intrusion connector (4-1 pin CHASSIS)	2-32
11.	Front panel audio connector (10-1 pin AAFP)	2-32
12.	ATX power connectors (24-pin EATXPWR, 4-pin EATX12V)	2-33
13.	System panel connector (20-8-pin PANEL)	2-34
14.	Q-Connector	2-35

## 2.3 中央处理器（CPU）

本主板具备一个 LGA775 处理器插槽，本插槽是专为具有 775 脚位封装的 Intel Core™2 Quad / Core™2 Extreme / Core™2 Duo / Pentium Extreme / Pentium D / Pentium 4 处理器所设计。



- 当您安装 CPU 时，请确认所有的电源接口都已拔除。
- 当您安装双核心处理器时，请将机箱风扇排线连接到 CHA\_FAN1 插槽来确保系统运行的稳定。
- 由于芯片组的限制，建议您使用前端总线 800MHz 或以上的处理器。



- 在您购买本主板之后，请确认在 LGA775 插座上附有一个即插即用的保护盖，并且插座接点没有弯曲变形。若是保护盖已经毁损或是没有保护盖，或者是插座接点已经弯曲，请立即与您的经销商联络。
- 在安装完主板之后，请将即插即用的保护盖保留下来。只有 LGA775 插槽上附有即插即用保护盖的主板符合 Return Merchandise Authorization (RMA) 的要求，华硕电脑才能为您处理产品的维修与保修。
- 本保修不包括处理器插座因遗失、错误的安装或不正确的删除即插即用保护盖所造成的毁损。

## 2.3.1 安装中央处理器

请依照以下步骤安装处理器：

1. 找到位于主板上的处理器插槽。

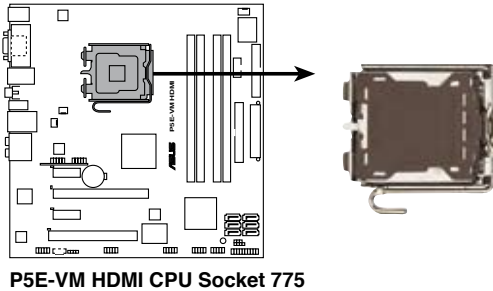

在安装处理器之前，请先将主板上的处理器插槽面向您，并且确认插槽的固定扳手位在您的左手边。

2. 以手指压下固定扳手并将其稍向左侧推（A），这么做可使扳手脱离固定扣并松开 CPU 辅助安装盒（B）。

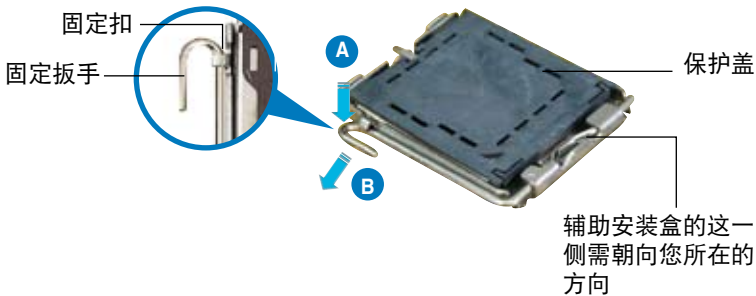

CPU 安装盒上的保护盖是用以保护插槽上的接脚之用，因此只有在 CPU 安装妥当之后，才可将其删除。

3. 请顺着下图箭头所标示的方向将固定扳手松开。

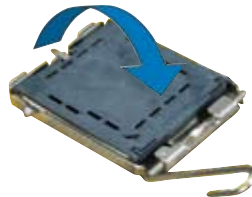

4. 请用手指将 CPU 安装盒的上盖掀起 (A)，然后用手指从上盖内侧的缺口将保护盖推开删除 (B)。

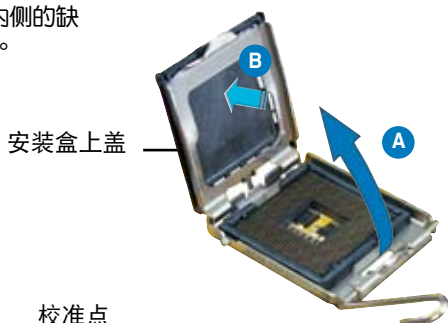

5. 请确认 CPU 的金色三角形标示是位在左下角的位置，接着把 CPU 顺着这个方向安装到主板的插槽上，并请确认 CPU 的左上方的缺口与插槽上对应的校准点是相吻合的。

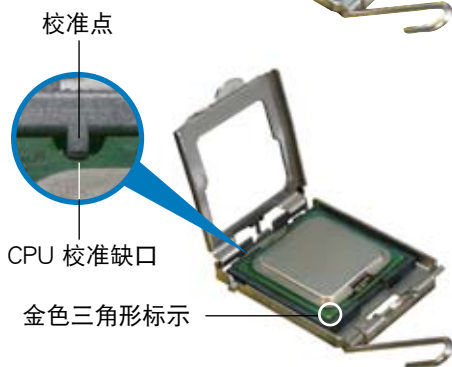

CPU 只能以单一方向正确地安装到主板上的插槽。切记请勿用力地将 CPU 以错误的方向安装到插槽上，这么做将可能导致 CPU 与插槽上的接脚损坏。

6. 将上盖重新盖上，接着将固定扳手朝原方向推回并扣于固定扣上。
7. 当您安装双核心处理器时，请将机箱风扇排线连接到 CHA\_FAN1 插槽来确保系统运行的稳定。

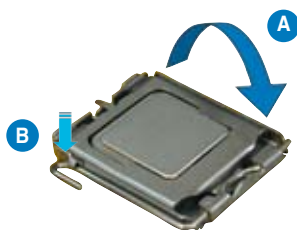

本主板支持拥有 Intel Enhanced Memory 64 技术 (EM64T)、增强型 Intel SpeedStep 技术 (EIST) 与 Hyper-Threading 技术的 Intel LGA775 处理器，请参考附录的说明。



## 2.3.2 安装散热片和风扇

Intel LGA775 处理器需要搭配安装经过特殊设计的散热片与风扇，方能得到最佳的散热性能。



- 若您所购买的是盒装 Intel 处理器，则产品包装中即已内含有一组专用的散热片与风扇；若您所购买的是散装的处理器，请确认您所使用的 CPU 散热器已通过 Intel 的相关认证。
- 盒装 Intel LGA775 处理器包装中的散热器与风扇采用下推式固定扣具，因此无须使用任何工具进行安装。
- 若您所购买的是散装的 CPU 散热器与风扇，请在安装之前确认风扇散热片上的金属铜片或者是 CPU 上面有确实涂上散热膏。



在安装处理器的风扇和散热片之前，请先确认主板已经安装至机箱上。

请依照下面步骤安装处理器的散热片和风扇：

1. 将散热器放置在已安装好的 CPU 上方，并确认主板上的四个孔位与散热器的四个扣具位置相吻合。



请将 CPU 散热器的方向朝向可让散热器的电源接口连接到主板上的 CPU 风扇插座上的位置。

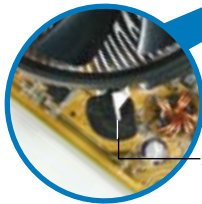

扣具末端的缺口沟槽

主板孔位  
散热器与风扇的下推式固定扣具



请确认每一个扣具末端的缺口沟槽有确实摆放在正确的位置（上图以白色阴影作为强调显示）。

2. 将二组扣具以对角线的顺序向下推，使散热器和风扇能正确地扣合在主板上。

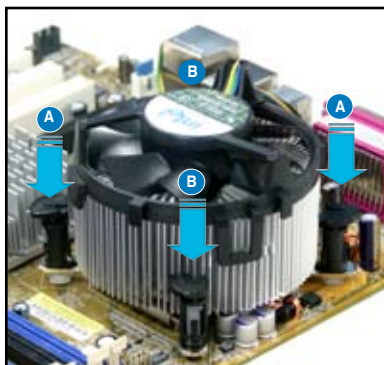
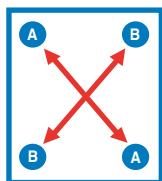

3. 当风扇、散热片以及支撑机构都已安装完毕，接着请将风扇的电源线插到主板上标示有「CPU\_FAN」的电源插槽。

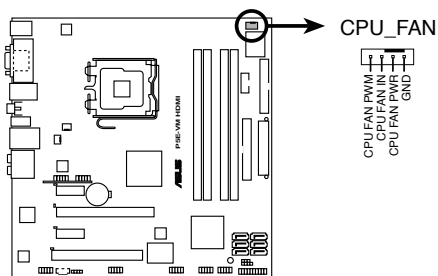

**P5E-VM HDMI CPU fan connector**



若您未连接 CPU\_FAN 的电源插槽，可能会导致启动时 CPU 温度过热并出现「Hardware monitoring errors」的信息。

### 2.3.3 卸除散热器与风扇

请按照以下的步骤卸除散热器和风扇：

1. 先将主板上连接 CPU 散热器的电源线从 CPU\_FAN 上删除。
2. 将每个扣具上的旋钮以逆时针方向旋转，松开散热器固定扣具。



3. 依照顺序将扣具扳离主板上的散热器插孔，采对角线方式删除，例如：先删除 A，再删除 B；或是先删除 B，再删除 A。

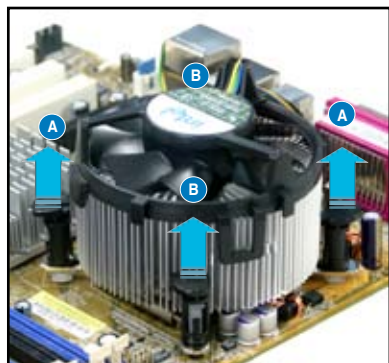
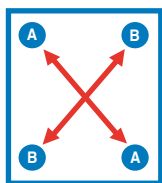

4. 接着小心地将散热器与风扇从主板上抽离。



5. 以顺时针的方向旋转每一个扣具至初设置时的位置，如图所示。

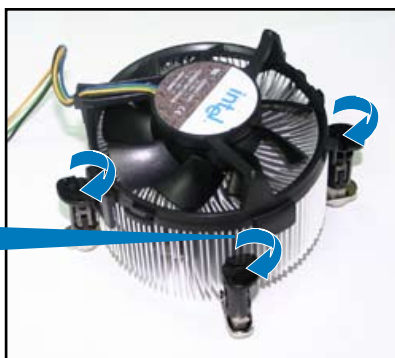

扣具末端的缺口沟槽在旋转后应该指向外面（图中以白色阴影作为强调显示）。

扣具末端的窄道沟槽



关于处理器的安装，请参考盒装中的说明文件或处理器包装盒中的详细信息。

## 2.4 系统内存

### 2.4.1 概述

本主板配置有四组 240-pin DDR2 DIMM (Double Data Rate 2) 内存条插槽。

下图所示为 DDR2 DIMM 内存条插槽在主板上之位置。

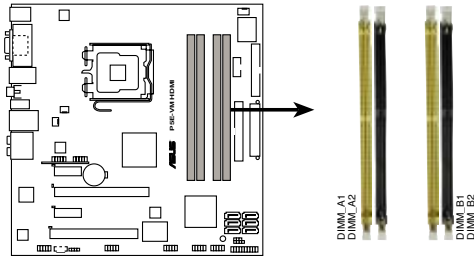

P5E-VM HDMI 240-pin DDR2 DIMM sockets

通道	插槽
Channel A	DIMM_A1 与 DIMM_A2
Channel B	DIMM_B1 与 DIMM_B2

### 2.4.2 内存设置

您可以任意选择使用 256MB、512MB、1GB 与 2GB 的 unbuffered non-ECC DDR2 内存条至本主板的内存插槽上。详细安装方式请参考本节中所提到的内存配置方式进行安装。

#### 建议的内存设置

模式	插槽			
	DIMM_A1	DIMM_A2	DIMM_B1	DIMM_B2
单通道	安装	-	-	-
	-	-	安装	-
双通道 (1)	安装	-	安装	-
双通道 (2)	安装	安装	安装	安装



- 您可以在 Channel A 与 Channel B 安装不同容量的内存条，在双通道设置中，系统会检测较低容量通道的内存容量。任何在较高容量通道的其他内存容量，会被检测为单通道模式运行。
- 在本主板请使用相同 CL（CAS-Latency 行地址控制器延迟时间）值内存条。建议您使用同一厂商所生产的相同容量型号之内存。请参考内存合格商供应列表。
- 当您安装四条 1GB 的内存条，系统将会检测到少于 3GB 的总内存，这是因为地址空间配置给其他功能。这项限制会发生在 Windows XP 32-bit 版本操作系统，这是由于其不支持 PAE（物理地址延伸）模式。
- 若您安装 Windows XP 32-bit 版本操作系统，我们建议您安装少于 3GB 的总内存。



#### 内存限制说明：

- 由于芯片资源配置的关系，本主板可以在下表所列的操作系统中支持至 8GB 的系统内存，您可以在每个内存插槽安装最高达 2GB 的内存条。

64-bit
Windows XP Professional x64 版
Windows Vista x64 版

- 某些旧版的 DDR2-800 内存条不符合 Intel 的内部中断电阻设计（On-Die-Termination，ODT）条件需求，因此会自动以 DDR2-667 的性能来运行。若是遇到这样的情况，请与您所使用的内存供应商联系以确认 ODT 数值。
- 由于芯片组的限制，DDR2-800 CL=4 在默认值中会降至以 DDR2-667 运行，若您希望系统在较低延迟的状态下运行，请手动调整内存时钟。

# P5E-VM HDMI 主板合格供应商列表 (QVL)

## DDR2-800MHz

容量	供应商	芯片型号	CL	芯片 厂牌	SS/ DS	型号	支持内存 插槽		
							A*	B*	C*
512MB	KINGSTON	K4T51083QC	5	SEC	SS	KVR800D2N5/512	.	.	.
1024MB	KINGSTON	Heat-Sink Package	4-4-4-12	N/A	DS	KHX6400D2LL2/1G	.	.	.
1024MB	KINGSTON	Heat-Sink Package	4-4-4-12	N/A	SS	KHX6400D2LLK2/1GN	.	.	.
1024MB	KINGSTON	V59C1512804QBF25	N/A	N/A	DS	KVR800D2N5/1G	.	.	.
1024MB	KINGSTON	Heat-Sink Package	N/A	N/A	SS	KHX6400D2ULK2/1G	.	.	.
2048MB	KINGSTON	Heat-Sink Package	N/A	N/A	DS	KHX6400D2ULK2/2G	.	.	.
512MB	Qimonda	HYB18T512800BF25F	5-5-5	N/A	SS	HYS64T64000HU-25F-B	.	.	.
1024MB	Qimonda	HYB18T512800BF25F	5-5-5	N/A	DS	HYS64T128020HU-25F-B	.	.	.
512MB	SAMSUNG	EDD339XX	5-5-5	N/A	SS	M378T6553CZ3-CE7	.	.	.
256MB	SAMSUNG	K4T51163QC-ZCE7	5-5-5	SAMSUNG	SS	M378T3354CZ3-CE7	.	.	.
512MB	SAMSUNG	ZCE7K4T51083QC	5-5-5	SEC	SS	M378T6553CZ3-CE7	.	.	.
1024MB	SAMSUNG	ZCE7K4T51083QC	5-5-5	SEC	DS	M378T2953CZ3-CE7	.	.	.
512MB	Hynix	HY5PS12821CFP-S5	5-5-5	Hynix	SS	HYMP564U64CP8-S5	.	.	.
1024MB	Hynix	HY5PS12821CFP-S5	5-5-5	Hynix	DS	HYMP512U64CP8-S5	.	.	.
512MB	MICRON	D9GKX	N/A	N/A	SS	MT8HTF6464AY-80ED4	.	.	.
1024MB	MICRON	D9GKX	N/A	N/A	DS	MT16HTF12864AY-80ED4	.	.	.
512MB	CORSAIR	Heat-Sink Package	5	N/A	SS	CM2X512A-6400	.	.	.
1024MB	CORSAIR	Heat-Sink Package	4	N/A	DS	CM2X1024-6400C4	.	.	.
1024MB	ELPIDA	E1108AB-8E-E(ECC)	5	ELPIDA	SS	EBE10EE8ABFA-8E-E	.	.	.
2048MB	ELPIDA	E1108AB-8E-E(ECC)	5	ELPIDA	DS	EBE21EE8ABFA-8E-E	.	.	.
512MB	Crucial	Heat-Sink Package	4	N/A	SS	BL6464AA804.8FD	.	.	.
512MB	Crucial	Heat-Sink Package	4	N/A	SS	BL6464AA804.8FD3	.	.	.
1024MB	Crucial	Heat-Sink Package	4	N/A	DS	BL12864AA804.16FD	.	.	.
1024MB	Crucial	Heat-Sink Package	4	N/A	DS	BL12864AL804.16FD3	.	.	.
1024MB	Crucial	Heat-Sink Package	4	N/A	DS	BL12864AA804.16FD3	.	.	.
512MB	Apacer	Heat-Sink Package	5	N/A	DS	AHU512E800C5K1C	.	.	.
1024MB	Apacer	Heat-Sink Package	5	N/A	DS	AHU01GE800C5K1C	.	.	.
512MB	A-DATA	AD29608A8A-25EG	N/A	N/A	SS	M20AD6G3H3160G1E53	.	.	.
1024MB	A-DATA	AD26908A8A-25EG	N/A	N/A	DS	M20AD6G3I417011E58	.	.	.
512MB	KINGMAX	KKA8FEIBF-HJK-25A	N/A	KINGMAX	SS	KLDC28F-A8KJ5	.	.	.
1024MB	KINGMAX	KKA8FEIBF-HJK-25A	N/A	KINGMAX	DS	KLDD48F-ABKJ5	.	.	.
512MB	Transcend	HY5PS12821CFP-S5	N/A	Hynix	SS	TS64MLQ64V8J	.	.	.
1024MB	Transcend	HY5PS12821CFP-S5	N/A	Hynix	DS	TS128MLQ64V8J	.	.	.
512MB	Super Talent	Heat-Sink Package	N/A	N/A	SS	T800UA12C4	.	.	.
1024MB	Super Talent	Heat-Sink Package	N/A	N/A	DS	T800UB16C4	.	.	.
512MB	NANYA	NT5TU64M8BE-25C	5	NANYA	SS	NT512T64U880BY-25C	.	.	.
1024MB	NANYA	NT5TU64M8BE-25C	5	NANYA	DS	NT1GT64U8HB0BY-25C	.	.	.
512MB	PSC	A3R12E3HEF641B9A05	5	PSC	SS	AL6E8E63B8E1K	.	.	.
1024MB	PSC	A3R12E3HEF641B9A05	5	PSC	DS	AL7E8E63B-8E1K	.	.	.
256MB	TwinMOS	E2508AB-GE-E	5	ELPIDA	SS	8G-24IK2-EBT	.	.	.
1024MB	Elixir	N2TU51280BE-25C	N/A	Elixir	DS	M2Y1G64TU8HB0B-25C	.	.	.

# P5E-VM HDMI 主板合格供应商列表 (QVL)

## DDR2-667MHz

容量	供應商	芯片型號	CL	芯片廠牌	SS/DS	型號	支持內存插槽		
							A*	B*	C*
512MB	KINGSTON	D6408TEBGGJ3U	5	KINGSTON	SS	KVR667D2N5/512	.	.	.
1024MB	KINGSTON	D6408TEBGGJ3U	5	KINGSTON	DS	KVR667D2N5/1G	.	.	.
256MB	KINGSTON	HYB18T256800AF3S	5	N/A	SS	KVR667D2N5/256	.	.	.
256MB	KINGSTON	6SBI2D9DCG	5	MICRON	SS	KVR667D2N5/256	.	.	.
2048MB	KINGSTON	E1108AB-6E-E	N/A	ELPIDA	DS	KVR667D2N5/2G	.	.	.
512MB	Qimonda	HYB18T512800BF3S(ECC)	5-5-5	N/A	SS	HYS72T64000HU-3S-B	.	.	.
1024MB	Qimonda	HYB18T512800BF3S(ECC)	5-5-5	N/A	DS	HYS72T128020HU-3S-B	.	.	.
256MB	Qimonda	HYB18T512160BF-3S	5	INFINEON	SS	HYS64T32000HU-3S-B	.	.	.
512MB	Qimonda	HYB18T512800BF3S	5	N/A	SS	HYS64T64000HU-3S-B	.	.	.
1024MB	Qimonda	HYB18T512800BF3S	5	N/A	DS	HYS64T128020HU-3S-B	.	.	.
256MB	SAMSUNG	K4T51163QC-ZCE6	5	SAMSUNG	SS	M378T3354CZ0-CE6	.	.	.
512MB	SAMSUNG	ZCE6K4T51083QC	5	SEC	SS	M378T6553CZ0-CE6	.	.	.
1024MB	SAMSUNG	ZCE6K4T51083QC	5	SEC	DS	M378T2953CZ0-CE6	.	.	.
256MB	SAMSUNG	K4T51163QC-ZCE6	5	SAMSUNG	SS	M378T3354CZ3-CE6	.	.	.
512MB	SAMSUNG	K4T51083QC	5	SEC	SS	M378T6553CZ3-CE6	.	.	.
1024MB	SAMSUNG	ZCE6K4T51083QC	5	SEC	DS	M378T2953CZ3-CE6	.	.	.
512MB	SAMSUNG	K4T51163QE-ZCE6	5	SAMSUNG	DS	M378T3354EZ3-CE6	.	.	.
256MB	SAMSUNG	K4T51083QE	5	SAMSUNG	SS	M378T6553EZ3-CE6	.	.	.
1024MB	SAMSUNG	K4T51083QE	5	SAMSUNG	DS	M378T2953EZ3-CE6	.	.	.
256MB	Hynix	HY5PS121621CFP-Y5	5	Hynix	SS	HYMP532U64CP6-Y5	.	.	.
1024MB	Hynix	HY5PS12821CFP-Y5	5	Hynix	DS	HYMP512U64CP8-Y5	.	.	.
256MB	CORSAIR	Mlll00605	N/A	N/A	SS	V5256MB667D2	.	.	.
512MB	CORSAIR	64M8CFEG	N/A	N/A	SS	V5512MB667D2	.	.	.
1024MB	CORSAIR	64M8CFEG	N/A	N/A	DS	V51GB667D2	.	.	.
256MB	ELPIDA	E2508AB-6E-E	5	ELPIDA	SS	EBE25UC8ABFA-6E-E	.	.	.
512MB	ELPIDA	E5108AE-6E-E	5	ELPIDA	SS	EBE51UD8AEFA-6E-E	.	.	.
512MB	A-DATA	AD29608A8A-3EG	5	A-DATA	SS	M20AD5G3H316611C52	.	.	.
1024MB	A-DATA	AD29608A8A-3EG	5	A-DATA	DS	M20AD5G3I417611C52	.	.	.
2048MB	A-DATA	NT5TU128M8BJ-3C	N/A	N/A	DS	M20NY5H3J417011C5Z	.	.	.
512MB	crucial	Heat-Sink Package	3	N/A	SS	BL6464AA663.8FD	.	.	.
1024MB	crucial	Heat-Sink Package	3	N/A	DS	BL12864AA663.16FD	.	.	.
1024MB	crucial	Heat-Sink Package	3	N/A	DS	BL12864AL664.16FD	.	.	.
1024MB	crucial	Heat-Sink Package	3	N/A	DS	BL12864AA663.16FD2	.	.	.
512MB	Apacer	AM4B5708GQJSTE0628F	5	APACER	SS	AU512E667C5KBGC	.	.	.
1024MB	Apacer	AM4B5708GQJSTE	5	APACER	DS	AU01GE667C5KBGC	.	.	.
512MB	Transcend	K4T51083QE	N/A	SAMSUNG	SS	TS64MLQ64V6J	.	.	.
1024MB	Transcend	K4T51083QE	N/A	SAMSUNG	DS	TS128MLQ64V6J	.	.	.
256MB	Kingmax	N2TU51216AG-3C	5	NANYA	SS	KLCB68F-36KH5	.	.	.
512MB	Kingmax	KKEA88B4LAUG-29DX	5	KINGMAX	SS	KLCC28F-A8KB5	.	.	.
1024MB	Kingmax	KKEA88B4LAUG-29DX	5	KINGMAX	DS	KLCD48F-A8KB5	.	.	.
512MB	Super Talent	Heat-Sink Package	5	N/A	SS	T6UA512C5	.	.	.
1024MB	Super Talent	Heat-Sink Package	5	N/A	DS	T6UB1GC5	.	.	.
512MB	SMART	G64M8XB3ITIX4TUE	5	SMART	SS	TB3D2667C58S	.	.	.
1024MB	SMART	G64M8XB3ITIX4TUE	5	SMART	DS	TB4D2667C58D	.	.	.
2048MB	NANYA	NT5TU128M8BJ-3C	5	NANYA	DS	NT2GT64UH8B0JY-3C	.	.	.
512MB	NANYA	NT5TU64M8BE-3C	5	NANYA	SS	NT512T64UH8B0BY-3C	.	.	.
512MB	PSC	A3R12E3GEF637BLC5N	5	PSC	SS	AL6E8E63B-6E1K	.	.	.



## P5E-VM HDMI 主板合格供应商列表 (QVL) DDR2-667MHz

容量	供應商	芯片型號	CL	芯片廠牌	SS/ DS	型號	支持內存插槽		
							A*	B*	C*
1024MB	PSC	A3R12E3GEF637BLC5N	5	PSC	DS	AL7E8E63B-6E1K	•	•	•
512MB	TwinMOS	E5108AE-GE-E	5	ELPIDA	SS	8G-25JK5-EBT	•	•	•
512MB	TwinMOS	TMM6208G8M30C	5	TwinMOS	SS	8D-23JK5M2ETP	•	•	•

## P5E-VM HDMI 主板合格供应商列表 (QVL) DDR2-533MHz

容量	供應商	芯片型號	CL	芯片廠牌	SS/ DS	型號	支持內存插槽		
							A*	B*	C*
256MB	KINGSTON	E5116AF-5C-E	4	ELPIDA	SS	KVR533D2N4/256	•	•	•
512MB	KINGSTON	HYB18T512800AF37	4	N/A	SS	KVR533D2N4/512	•	•	•
1024MB	KINGSTON	D6408TPAGGL3U	N/A	KINGSTON	DS	KVR533D2N4/1G	•	•	•
2048MB	KINGSTON	E1108AB-6E-E	N/A	ELPIDA	DS	KVR533D2N4/2G	•	•	•
512MB	Qimonda	HYB18T512800BF37	4-4-4	N/A	SS	HYS64T64000HU-3.7-B	•	•	•
1024MB	Qimonda	HYB18T512800BF37	4-4-4	N/A	DS	HYS64T128020HU-3.7-B	•	•	•
256MB	SAMSUNG	K4T51163QC-ZCD5	4-4-4	SAMSUNG	SS	M378T3354CZ3-CD5	•	•	•
512MB	SAMSUNG	ZOD5K4T51083QC	4-4-4	SEC	SS	M378T6553CZ3-CD5	•	•	•
1024MB	SAMSUNG	ZOD5K4T51083QC	4-4-4	SEC	DS	M378T2953CZ3-CD5	•	•	•
256MB	Hynix	HY5PS121621CFP-C4	4-4-4	Hynix	SS	HYMP532U64CP6-C4	•	•	•
1024MB	Hynix	HY5PS12821CFP-C4	4-4-4	Hynix	DS	HYMP512U64CP8-C4	•	•	•
256MB	CORSAIR	32M16CEDG	N/A	CORSAIR	SS	VS256MB533D2	•	•	•
512MB	CORSAIR	M110052432M8CEC	N/A	CORSAIR	DS	VS512MB533D2	•	•	•
1024MB	CORSAIR	64M8CEDG	N/A	CORSAIR	DS	VS1GB533D2	•	•	•
512MB	ELPIDA	E5108AB-5C-E(ECC)	5	ELPIDA	SS	EBE51ED8ABFA-5C-E	•	•	•
512MB	ELPIDA	E5108AB-5C-E	4	ELPIDA	SS	EBE51UD8ABFA-5C	•	•	•
512MB	ELPIDA	E5108AB-5C-E	4	ELPIDA	SS	EBE51UD8ABFA-5C-E	•	•	•
1024MB	ELPIDA	E5108AB-5C-E	4	ELPIDA	DS	EBE11UD8ABFA-5C-E	•	•	•
512MB	KINGMAX	E5108AE-5C-E	4	ELPIDA	SS	KLBC28F-A8EB4	•	•	•
1024MB	KINGMAX	E5108AE-5C-E	4	ELPIDA	DS	KLBD48F-A8EB4	•	•	•
512MB	KINGMAX	KKEA88E4AAK-37	4	KINGMAX	SS	KLBC28F-A8KE4	•	•	•
1024MB	KINGMAX	5MB22D9DCN	4	MICRON	DS	KLBD48F-A8ME4	•	•	•
512MB	Apacer	AM4B5708GQJS5D	N/A	N/A	SS	AU512E533C4KBGC	•	•	•
1024MB	Apacer	AM4B5708GQJS5D	N/A	N/A	DS	AU01GE533C4KBGC	•	•	•
512MB	Super Talent	Heat-Sink Package	4	N/A	SS	T5UA512C4	•	•	•
1024MB	Super Talent	Heat-Sink Package	4	N/A	DS	T5UB1G8C4	•	•	•
1024MB	PQI	64MX8D2-E	4	PQI	DS	MEAB-323LA	•	•	•
512MB	PQI	64MX8D2-E	4	PQI	SS	MEAB-423LA	•	•	•

SS - 单面内存 DS - 双面内存

内存插槽支持：

- A - 在单通道内存设置中，支持安装一组内存条在任一插槽。
- B - 支持安装二组内存条在黄色或黑色插槽，作为一对双通道设置。
- C - 安装四组内存条在黄色或黑色插槽，作为二对双通道设置。



请访问华硕网站 ([www.asus.com.cn](http://www.asus.com.cn)) 来查看最新的 DDR2-800/667/533 MHz 内存供应商列表。

## 2.4.3 安装内存条



安装/删除内存条或其他的系统元件之前，请先暂时拔出电脑的电源线。如此可避免一些会对主板或元件造成严重损坏的情况发生。

请依照下面步骤安装内存条：

1. 先将内存条插槽两端的白色固定卡扣扳开。
2. 将内存条的金手指对齐内存条插槽的沟槽，并且在方向上要注意金手指的缺口要对准插槽的凸起点。
3. 最后缓缓将内存条插入插槽中，若无错误，插槽两端的白色卡扣会因内存条安装而自动扣到内存条两侧的凹孔中。

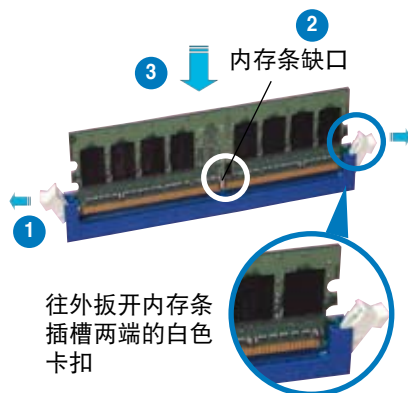

- 由于 DDR2 DIMM 内存条金手指部份均有缺口设计，因此只能以一个固定方向安装到内存条插槽中。安装时仅需对准金手指与插槽中的沟槽，再轻轻安装内存条即可。请勿强制插入以免损及内存条。
- DDR2 内存插槽并不支持 DDR 内存条，请勿将 DDR 内存条安装至 DDR2 内存插槽上。

## 2.4.4 取出内存条

请依照以下步骤取出内存条：

1. 同时压下内存条插槽两端白色的固定卡扣以松开内存条。



在压下固定卡扣取出内存条的同时，您可以用手指头轻轻地扶住内存条，以免弹出而损及内存条。

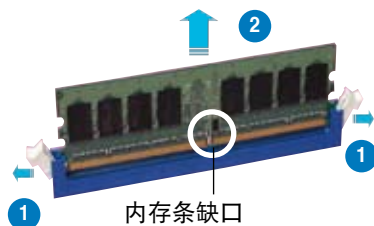

2. 再将内存条由插槽中取出。

## 2.5 扩展插槽

为了因应未来会扩展系统性能的可能性，本主板提供了扩展插槽，在接下来的章节中，将会描述主板上这些扩展插槽的相关信息。



安装/删除任何扩展卡之前，请暂时先将电脑的电源线拔出。如此可免除因电气残留于电脑中而发生的意外状况。

### 2.5.1 安装扩展卡

请依照下列步骤安装扩展卡：

1. 在安装扩展卡之前，请先详读该扩展卡的使用说明，并且要针对该卡作必要的硬件设置更改。
2. 松开电脑主机的机箱盖并将之取出（如果您的主板已经放置在主机内）。
3. 找到一个您想要插入新扩展卡的空置插槽，并以十字螺丝起子松开该插槽位于主机背板的金属挡板的螺丝，最后将金属挡板移出。
4. 将扩展卡上的金手指对齐主板上的扩展槽，然后慢慢地插入槽中，并以目视的方法确认扩展卡上的金手指已完全没入扩展槽中。
5. 再用刚才松开的螺丝将扩展卡金属挡板锁在电脑主机背板以固定整张卡。
6. 将电脑主机的机箱盖装回锁好。

### 2.5.2 设置扩展卡

在安装好扩展卡之后，接着还须由于软件设置来调整该扩展卡的相关设置。

1. 启动电脑，然后更改必要的 BIOS 程序设置。若需要的话，您也可以参阅第四章 BIOS 程序设置以获得更多信息。
2. 为加入的扩展卡指派一组尚未被系统使用到的 IRQ。请参阅下页表中所列出的中断要求使用一览表。
3. 为新的扩展卡安装软件驱动程序。



当您 PCI 扩展卡插在可以共享的扩展插槽时，请注意该扩展卡的驱动程序是否支持 IRQ 使用或者该扩展卡并不需要指派 IRQ。否则会容易因 IRQ 指派不当生成冲突，导致系统不稳定且该扩展卡的功能也无法使用。

## 2.5.3 指定中断要求

标准中断要求使用一览表

IRQ	优先权	指定功能
0	1	系统计时器
1	2	键盘控制器
2	-	重新指派给 IRQ#9
3	11	预留给 PCI 设备使用*
4	12	串口 (COM1)*
5	13	预留给 PCI 设备使用*
6	14	标准软驱控制卡
7	15	并口 (LPT1) *
8	3	系统 CMOS/实时时钟
9	4	预留给 PCI 设备使用*
10	5	预留给 PCI 设备使用*
11	6	预留给 PCI 设备使用*
12	7	预留给 PCI 设备使用*
13	8	数值数据处理器
14	9	第一组 IDE 通道
15	10	第二组 IDE 通道

\*：这些通常是留给 PCI 扩展卡使用。

本主板使用的中断要求一览表

	A	B	C	D	E	F	G	H
第 1 组 PCI 插槽	共享	-	-	-	-	-	-	-
第 2 组 PCI 插槽	-	共享	-	-	-	-	-	-
内置 LAN (8056)	-	共享	-	-	-	-	-	-
内置 PATA (368)	共享	-	-	-	-	-	-	-
第一组 PCIe x 16	共享	-	-	-	-	-	-	-
第一组 PCIe x1	共享	-	-	-	-	-	-	-
第二组 PCIe x2	-	-	共享	-	-	-	-	-
第一组 USB 控制器	-	-	-	-	-	-	-	共享
第二组 USB 控制器	-	-	-	共享	-	-	-	-
第三组 USB 控制器	-	-	共享	-	-	-	-	-
第四组 USB 控制器	共享	-	-	-	-	-	-	-
第五组 USB 控制器	共享	-	-	-	-	-	-	-
第六组 USB 控制器	-	-	-	-	-	共享	-	-
第一组 USB 2.0 控制器	-	-	-	-	-	-	-	共享
第二组 USB 2.0 控制器	-	-	共享	-	-	-	-	-
第一组 SATA 控制器	-	-	共享	-	-	-	-	-
第二组 SATA 控制器	-	-	-	-	-	-	共享	-
VIA 1394	-	-	-	-	共享	-	-	-
Azalia	-	-	-	-	-	-	共享	-

## 2.5.4 PCI 扩展卡扩展插槽

本主板配置 32 位的 PCI 扩展卡扩展插槽，举凡网卡、SCSI 卡、声卡、USB 卡等符合 PCI 接口规格者，都可以使用在些 PCI 扩展卡扩展插槽。下面这一张图标展示 PCI 接口网卡放置在 PCI 扩展卡扩展插槽的情形。

## 2.5.5 PCI Express x1 扩展卡插槽

本主板提供支持 x1 规格的 PCI Express 扩展卡插槽。这一张图标展示网卡安装在 PCI Express x1 扩展卡扩展插槽的情形。

## 2.5.6 PCI Express x16 扩展卡插槽

本主板提供二组支持 x16 规格的 PCI Express 扩展卡插槽。这两组插槽支持安装两张支持 ATI CrossFire 串接技术的 PCI Express x16 显卡且完全兼容于 PCI Express 规格。右图所示为两张安装在 PCI Express x16 插槽上的显卡。

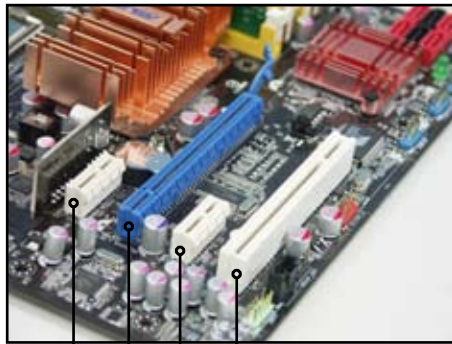

PCI Express x 1 插槽

PCI Express x 16 插槽

PCI 插槽

PCI Express x 1 插槽

## 2.6 跳线选择区

### 1. CMOS 配置数据清除 (CLRTC)

在主板上的 CMOS 内存中记载着正确的时间与系统硬件配置等数据，这些数据并不会因电脑电源的关闭而遗失数据与时间的正确性，因为这个 CMOS 的电源是由主板上的锂电池所供应。

想要清除这些数据，可以依照下列步骤进行：

1. 关闭电脑电源，拔掉电源线；
2. 删除主板上的电池；
3. 将 CLRTC1 跳线帽由 [1-2]（默认值）改为 [2-3] 约五~十秒钟（此时即清除 CMOS 数据），然后再将跳线帽改回 [1-2]；
4. 将电池安装回主板；
5. 上电源线，开启电脑电源；
6. 当启动步骤正在进行时按着键盘上的 <Del> 键进入 BIOS 程序画面重新设置 BIOS 数据。



除了清除 CMOS 配置数据之外，请勿将主板上 CLRTC 的跳线帽由默认值的位置删除，因为这么做可能会导致系统启动失败。

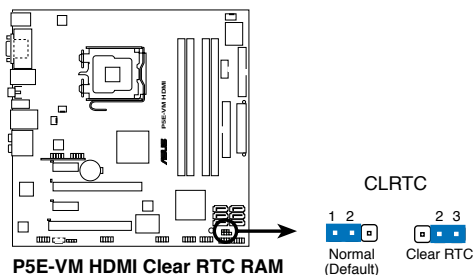

- 如果您是因为超频的缘故导致系统无法正常启动，您无须使用上述的配置数据清除方式来排除问题。建议可以采用 C.P.R（CPU自动参数恢复）功能，只要将系统重新启动 BIOS 即可自动恢复默认值。
- 由于芯片组的运行，若要启动 C.P.R. 功能，必须先将 AC 电源关闭，在重新启动系统之前，请先将电源的电源关闭或将插头拔起。

## 2.7 元件与外围设备的连接

### 2.7.1 后侧面板连接端口

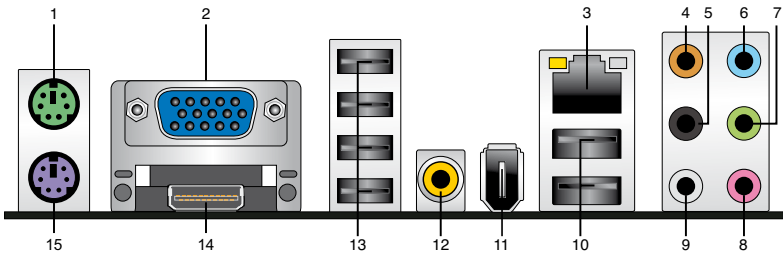

1. PS/2 鼠标连接端口（绿色）：将 PS/2 鼠标插头连接到此端口。
2. VGA 连接端口：这组连接端口可以连接 VGA 显示屏或与 VGA 兼容的设备。



由于 Intel VGA 驱动程序的问题，所以显示屏设置菜单会出现某些屏幕不支持的分辨率数值。当用户选择这些屏幕不支持的分辨率设置时，此举将会导致屏幕转黑。此时您只要等待 15 秒待系统恢复默认值或是重新启动并按下 F8 键进入安全模式。当在安全模式中，将显示屏设置为 800 × 600，接着重新启动系统将您的屏幕设置调整为正确数值。

3. LAN1 (RJ-45) 网络连接端口：这组连接端口可经 Gigabit 网线连接至 LAN 网络。请参考下表中各灯号的说明。

#### 网络指示灯之灯号说明

Activity/Link 速度指示灯			
状态	描述	状态	描述
关闭	没有连线	关闭	连线速度 10 Mbps
橘色灯号	连线	橘色灯号	连线速度 100 Mbps
闪烁	数据传输中	绿色灯号	连线速度 1 Gbps

ACT/LINKSPEED  
指示灯 指示灯

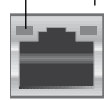

网络连接端口

4. 中央声道与重低音喇叭接口（橘色）：在四声道、六声道、八声道的音频设置模式下，这个接口可以连接中央声道与重低音喇叭。
5. 后置环绕喇叭接口（黑色）：本接口在四声道、六声道、八声道设置下用来连接后置环绕喇叭。
6. 音源输入接口（浅蓝色）：您可以将录音机、音响等的音频输出端连接到此音频输入接口。
7. 音频输出接口（草绿色）：您可以连接耳机或喇叭等的音频接收设备。在四声道、六声道与八声道的喇叭设置模式时，本接口是做为连接前置主声道喇叭之用。



在 2、4、6、8 声道音频设置上，音频输出、音频输入与麦克风接口的功能会随着声道音频设置的变化而改变，如下表所示。

## 二、四、六或八声道音频设置

接口	耳机/二声道喇叭输出	四声道喇叭输出	六声道喇叭输出	八声道喇叭输出
浅蓝色	声音输入端	声音输入端	声音输入端	声音输入端
草绿色	声音输出端	前置喇叭输出	前置喇叭输出	前置喇叭输出
粉红色	麦克风输入端	麦克风输入端	麦克风输入端	麦克风输入端
橘色	-	-	中央声道/重低音喇叭输出	中央声道/重低音喇叭输出
黑色	-	后置喇叭输出	后置喇叭输出	后置喇叭输出
灰色	-	-	-	侧边喇叭输出

8. 麦克风接口（粉红色）：此接口连接至麦克风。
9. 侧边环绕喇叭接口（灰色）：在八声道音频设置下，这个接口可以连接侧边环绕喇叭。
10. USB 2.0 设备连接端口（1 和 2）：这二组 4-pin 串行总线（USB）连接端口可连接到使用 USB 2.0 接口的硬件设备。
11. IEEE 1394a 连接端口：这组 IEEE 1394a 连接端口可以连接传输速率更高的影音设备、保存设备、扫描仪或是其他便携设备。
12. Coaxial S/PDIF Out 同轴排线输出接口：这组接口可以连接使用同轴排线的外接式音频输出设备。
13. USB 2.0 设备连接端口（3-6）：这二组 4-pin 串行总线（USB）连接端口可连接到使用 USB 2.0 接口的硬件设备。
14. HDMI 连接端口：这组接口为高保真多媒体接口（HDMI）连接端口。



- 本主板内置双 VGA 输出接口，若您将两台显示屏连接至内置的 VGA 与 HDMI 连接端口，您就可以同时使用两台不同的显示屏。
- 利用随附的 HDMI-to-DVI 转接器，本主板也能支持 DVI 输出。
- 由于 Intel VGA 驱动程序的问题，所以显示屏设置菜单会出现某些屏幕不支持的分辨率数值。当用户选择这些屏幕不支持的分辨率设置时，此举将会导致屏幕转黑。此时您只要等待 15 秒待系统恢复默认值或是重新启动并按下 F8 键进入安全模式。当在安全模式中，将显示屏设置为 800 x 600，接着重新启动系统并将您的屏幕设置调整为正确数值。



- 由于 Intel 支持 Windows XP 操作系统的 VGA 驱动程序未内置屏幕画面防读取功能，因此 HD-DVD 或是蓝光光盘等 HDCP 影片只能在 Windows Vista 操作系统下播放。
  - 由于 Intel 驱动程序的问题，某些显示屏设置会导致显示屏生成 overscan 与 underscan 的情形。这个情况将会在驱动程序升级后改善。
  - 要播放 HD-DVD 或是蓝光光盘，请先确认您使用的为与 HDCP 兼容之显示屏。
- 



---

#### 播放 HD DVD 与蓝光光盘

CPU / 内存、DVD 播放器与驱动程序等的速度与带宽都会影响放映的质量。以下的设置范例可供参考。使用更高速与带宽的 CPU / 内存或更高版本的 DVD 播放器等将可提升播放的质量。

CPU : Intel Core 2 Duo 2.4GHz

DIMM : DDR2-800 1GB

播放软件 : CyberLink PowerDVD Ultra v7.14

---

15.PS/2 键盘连接端口（紫色）：将 PS/2 键盘插头连接到此端口。

## 2.7.2 内部连接端口

### 1. 软驱连接插槽 (34-1 pin FLOPPY)

这个插槽用来连接软驱的排线，而排线的另一端可以连接一部软驱。软驱插槽第五脚已被故意折断，而且排线端的第五个孔也被故意填塞，如此可以防止在组装过程中造成方向插反的情形。

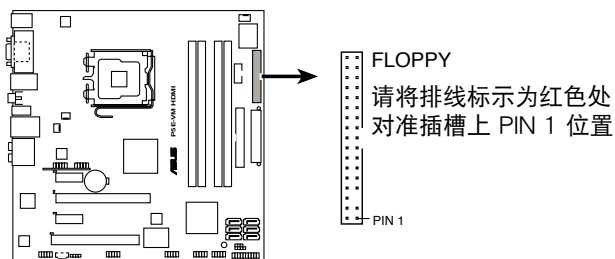

**P5E-VM HDMI Floppy disk drive connector**

### 2. IDE 设备连接插座 (40-1 pin PRI\_EIDE)

这个内置的 IDE 插槽用来安装 Ultra DMA 133/100/66 连接排线，每个 Ultra DMA 133/100/66 连接排线上有三组接口，分别为：蓝色、黑色和灰色。将排线上蓝色端的接口插在主板上的 IDE 插槽，并参考下表来设置各设备的使用模式。

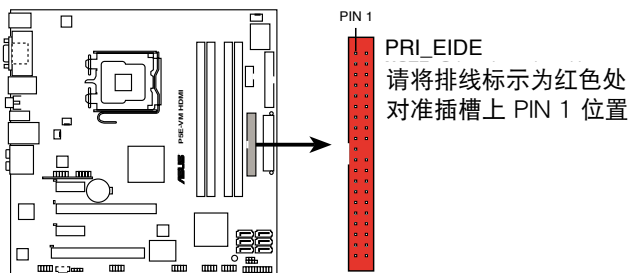

**P5E-VM HDMI IDE connector**

	Drive jumper 设置	硬盘模式	排线接口
单一硬件设备	Cable-Select 或 Master	-	黑色
二个硬件设备	Cable-Select	Master	黑色
		Slave	灰色
	Master	Master	黑色或灰色
	Slave	Slave	



- 每一个 IDE 设备插座的第二十只针脚皆已预先拔断以符合 UltraATA 排线的孔位，如此做法可以完全预防连接排线时插错方向的错误。
- 请使用 80 导线的 IDE 设备连接排线来连接 UltraDMA 133/100/66 IDE 设备。



当有硬件设备的跳线帽（jumper）设置为「Cable-Select」时，请确认其他硬件设备的跳线帽设置也与该设备相同。

### 3. ICH9R Serial ATA 设备连接插槽（7-pin SATA1[红色], SATA2[红色], SATA3[黑色], SATA4[黑色], SATA5[红色], SATA6[红色]）

这些插槽可支持使用 Serial ATA 排线来连接 Serial ATA 3Gb/s 硬盘。Serial ATA 3Gb/s 硬盘可以向下兼容 Serial ATA 1.5Gb/s 规格的硬盘。

若您安装了 Serial ATA 硬盘，您可以通过 Intel Matrix Storage 技术，通过 ICH9R RAID 控制器来建置 RAID 0、RAID 1、RAID 5 与 RAID 10 磁盘阵列。

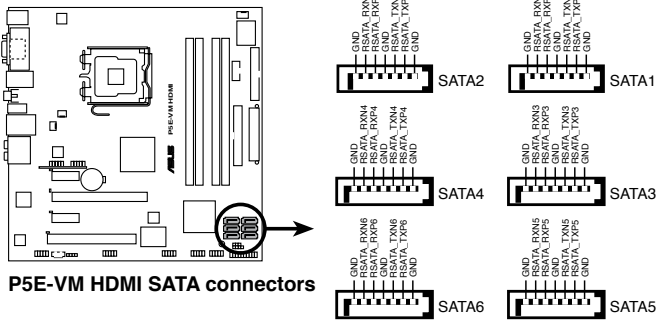

- 这些插槽的默认值为 [standard IDE]，在 [standard IDE] 模式时，您可以将 Serial ATA 启动或数据硬盘安装在这些插槽上。若您想要使用这些插槽来建构 Serial ATA RAID 功能，请将 BIOS 程序中的 Configure SATA As 项目设置为 [RAID]。请参考「4.3.6 SATA 设备设置（SATA Configuration）」一节的详细说明。
- 在创建 RAID 磁盘阵列之前，请先参考「5.4.3 Intel RAID 设置」一节或驱动程序与应用程序包装盒中用户手册的说明。



- 使用 Serial ATA 硬盘之前，请先安装 Windows XP Service Pack 1。Serial ATA RAID (RAID 0/RAID 1/RAID 5/RAID 10) 功能只有在操作系统为 Windows XP 或升级的版本时才能使用。
- 当所使用的插槽设置为 [Standard IDE] 模式时，请将主要的（启动）硬盘连接在 SATA1/2/5/6 插槽，请参考下表的建议使用说明。

## Serial ATA 硬盘连接方式

接口	颜色	设置	用途
SATA1/2/5/6	红色	Master	启动磁盘
SATA3/4	黑色	Slave	数据磁盘



将 SATA 信号在线的直角接口端 (right angle side) 连接在 SATA 设备上，或是将直角接口端安装至主板内置的 SATA 连接端口，以避免造成与较大显卡的冲突。

直角接口端

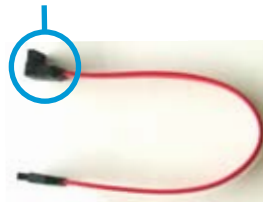

#### 4. 数字音频连接排针 (4-1 pin SPDIF\_OUT)

这组排针是用来连接 S/PDIF 数字音频模块，将 S/PDIF 模块排线连接至此插槽，接着将此模块安装至系统机箱后方插槽。

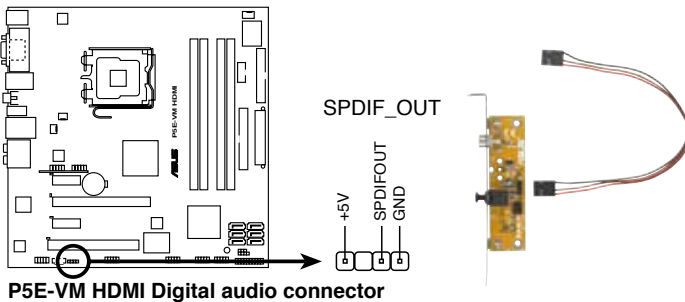

S/PDIF Out 模块为选购配备，请另行购买。

#### 5. USB 扩展套件排线插槽 (10-1 pin USB78, USB 910, USB1112)

这些 USB 扩展套件排线插槽支持 USB 2.0 规格，传输速率最高可达 480 Mbps，比 USB 1.1 规格的 12 Mbps 快 40 倍，可以提供更高速的互联网连接、互动式电脑游戏，还可以同时运行高速的外围设备。

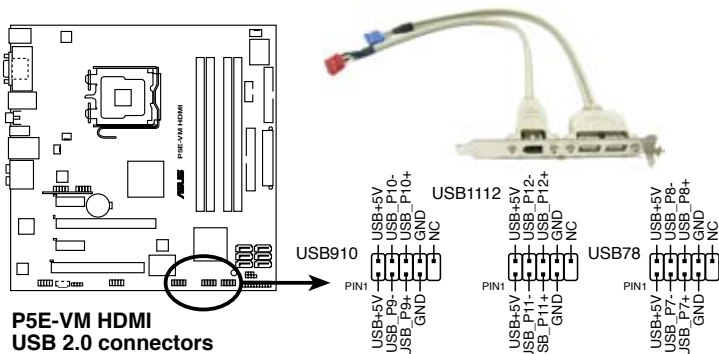

请勿将 1394 排线连接到 USB 插槽上，这么做可能会导致主板的损毁。



若是您的机箱拥有前面板 USB 连接端口，您可以将前面板 USB 排线连接至这些插槽。先将 USB 排线连接到 ASUS Q-Connector (USB, 蓝色)，然后将 Q-Connector (USB) 安装至主板内置的 USB 插槽上。



USB 模块为选购配备，请另行购买。

## 6. IEEE 1394 连接插槽 (10-1 pin IE1394\_2)

这组插槽可以连接 IEEE 1394a 串行连接排线，用来连接 IEEE 1394a 模块。将 10-1 pin 端的排线（红色）安装至插槽上，将 IEEE 1394a 模块安装至机箱后侧面板空的插槽中。

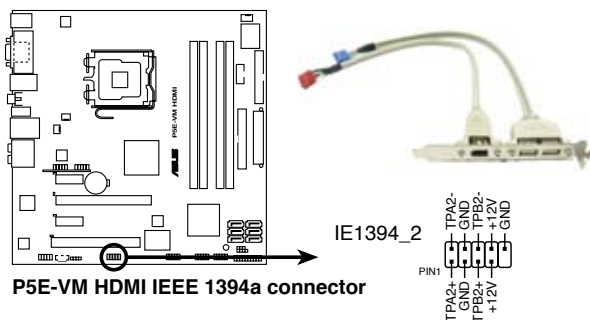

请勿将 USB 排线连接到 IEEE 1394 插槽上，这么做可能会导致主板的损毁。



若是您的机箱拥有前面板 1394 连接端口，您可以将前面板 1394 排线连接至这些插槽。先将 1394 排线连接到 ASUS Q-Connector (1394, 红色)，然后将 Q-Connector (1394) 安装至主板内置的 1394 插槽上。



IEEE 1394a 模块排线为选购配备，请另行购买。

## 7. 内置音频信号接收插槽 (4-pin CD)

这些连接插槽用来接收从光驱、电视调频器或 MPEG卡等设备所传出来的音源信号。

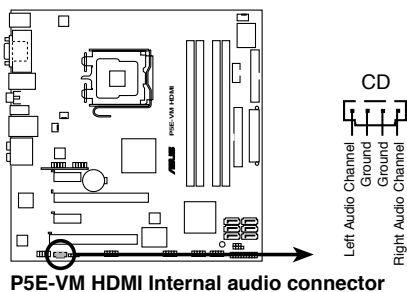

## 8. 中央处理器/机箱/电源 风扇电源插槽 (4-pin CPU\_FAN, 3-pin CHA\_FAN1~4, 3-pin PWR\_FAN)

您可以将 350~2000 毫安 (最大 24 瓦) 或者一个合计为 1~7 安培 (最大 84 瓦) /+12 伏特的风扇电源接口连接到这三组风扇电源插槽。请注意要将风扇的风量流通方向朝向散热片, 如此才能让设备传导到散热片的热量迅速排出。注意! 风扇的数据线路配置和其接口可能会因制造厂商的不同而有所差异, 但大部分的设计是将电源线的红线接至风扇电源插槽上的电源端 (+12V), 黑线则是接到风扇电源插槽上的接地端 (GND)。连接风扇电源接口时, 一定要注意到极性问题。



千万要记得连接风扇的电源, 若系统中缺乏足够的风量来散热, 那么很容易因为主机内部温度逐渐升高而导致死机, 甚至更严重会烧毁主板上的电子元件。注意: 这些插槽并不是单纯的排针! 不要将跳线帽套在它们的针脚上。

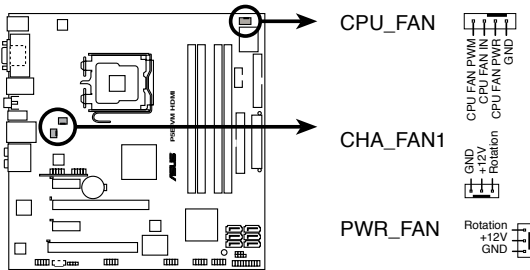

**P5E-VM HDMI Fan connectors**



仅有 CPU 风扇 (CPU\_FAN) 与机箱风扇 (CHA\_FAN1) 插槽支持华硕 Q-Fan2 智能型温控风扇功能。

## 9. 串口连接插座 (10-1 pin COM1)

这个插座用来连接串口 (COM)。将串口模块的排线连接至这个插座, 接着将该模块安装至机箱后侧面板空的插槽中。

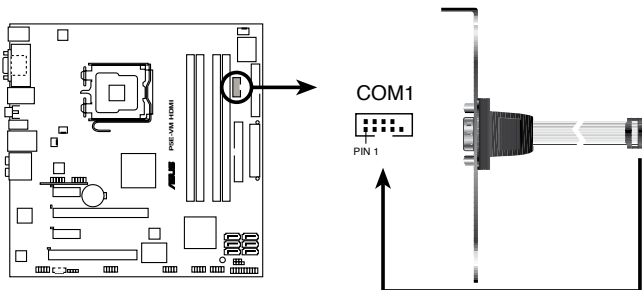

**P5E-VM HDMI COM port connector**



串口模块为选购配备, 请另行购买。

## 10. 机箱开启警示排针 (4-1 pin CHASSIS)

这组排针提供给设计有机箱开启检测功能的电脑主机机箱之用。此外，尚须搭配一个外接式检测设备譬如机箱开启检测感应器或者微型开关。在本功能启用时，若您有任何移动机箱元件的动作，感应器会随即检测到并且送出一信号到这组接针，最后会由系统记录下来这次的机箱开启事件。

本项目的默认值是将跳线帽套在 CHASSIS 排针中标示着「Chassis Signal」和「GND」的二个针脚上，若您想要使用本功能，请将跳线帽从「Chassis Signal」和「GND」的针脚上删除。

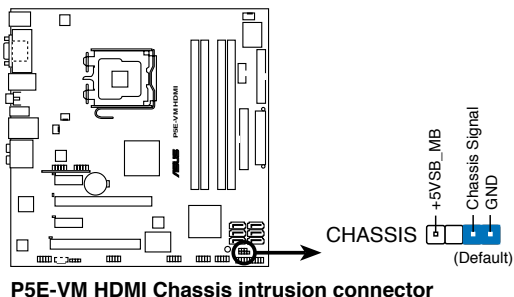

## 11. 前面板音频连接排针 (10-1 pin AAFP)

这组音频外接排针供您连接到前面板的音频排线，除了让您可以轻松通过主机前面板来控制音频输入/输出等功能，并且支持 AC' 97 或 HD Audio 音频标准。将前面板音频输出/输入模块的连接排线之一端连接到这个插槽上。

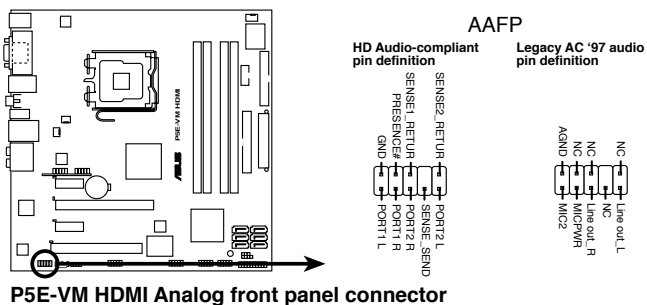

- 建议您将支持高保真 (high definition) 音频的前面板音频模块连接到这组排针，如此才能获得高保真音频的功能。
- 若要将高保真音频前面板模块安装至本接针，请将 BIOS 程序中 Front Panel Type 项目设置为 [HD Audio]；若要将 AC 97 音频前面板模块安装至本接针，请将 BIOS 程序设置为 [AC97]。请参考「4.4.5 内置设备设置」一节的说明。



## 12. 主板电源插槽 (24-pin EATXPWR, 4 -pin EATX12V)

这些电源插槽用来连接到一个 ATX +12V 电源。电源所提供的连接插头已经过特别设计，只能以一个特定方向插入主板上的电源插槽。找到正确的插入方向后，仅需稳稳地将其套进插槽中即可。

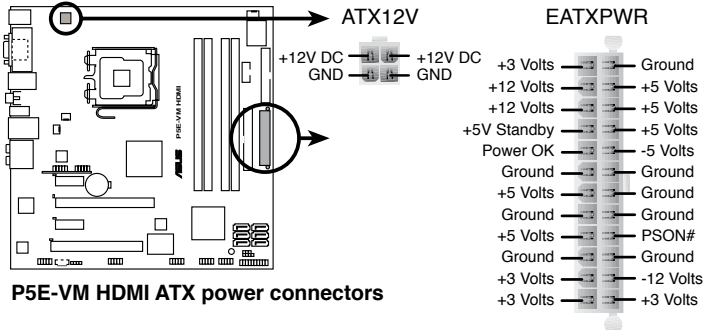

- 建议您使用与 2.0 规格的 24-pin ATX 12V 兼容的电源 (PSU)，才能提供至少 400W 高功率的电源，以供应系统足够的电源需求。这个电源拥有 24-pin 和 4-pin ATX 电源插头。
- 请务必连接 4-pin EATX12V 电源插头，否则系统可能无法顺利启动。
- 如果您想要安装其他的硬件设备，请务必使用较高功率的电源以提供足够的设备用电需求。若电源无法提供设备足够的用电需求，则系统将会变得不稳定或无法开启。
- 如果您不确定您系统所要求的最小电源供应值为何，请上网查询 <http://support.asus.com.tw/PowerSupplyCalculator/PSCalculator.aspx?SLanguage=zh-cn> 华硕技术支持网页中「电源瓦数建议值计算」的细节信息。
- ATX 12 V spec. 2.0 (400W) 电源经过以下配备来测试对本主板的支持。

处理器：Intel® Pentium® Extreme 3.73GHz

内存：512 MB DDR2 (x4)

显卡：ASUS EAX1900XT

Parallel ATA 硬件设备：IDE hard disk drive

Serial ATA 硬件设备：SATA hard disk drive (x2)

光驱：DVD-RW

- 若是您想要安装二张高级的 PCI Express x16 显卡，请使用 500 至 600 瓦的电源。

### 13. 系统控制面板连接排针（20-8 pin PANEL）

这一组连接排针包括了数个连接到电脑主机前面板的功能接口。下述将针对各项功能作逐一简短说明。

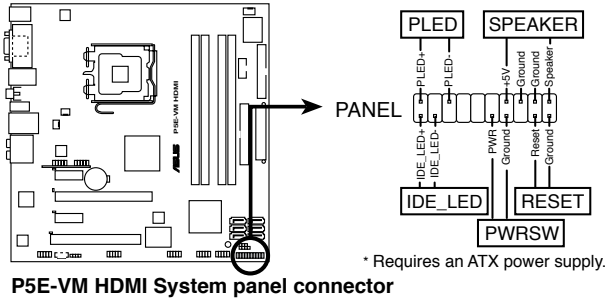

- 系统电源指示灯连接排针（2-pin PLED）

这组排针可连接到电脑主机面板上的系统电源指示灯。在您启动电脑并且使用电脑的情况下，该指示灯会持续亮着；而当指示灯闪烁亮着时，即表示电脑正处于睡眠模式中。
- IDE 硬盘动作指示灯号接针（2-pin IDE\_LED）

您可以连接此组 IDE\_LED 接针到电脑主机面板上的 IDE 硬盘动作指示灯号，如此一旦 IDE 硬盘有存取动作时，指示灯随即亮起。
- 机箱喇叭连接排针（4-pin SPEAKER）

这四脚位排针连接到电脑主机机箱中的喇叭。当系统正常启动便可听到哔哔声，若启动时发生问题，则会以不同长短的音调来警示。
- ATX 电源/软关机 开关连接排针（2-pin PWRSW）

这组排针连接到电脑主机面板上控制电脑电源的开关。您可以根据 BIOS 程序或操作系统的设置，来决定当按下开关时电脑会在正常运行和睡眠模式间切换，或者是在正常运行和软关机模式间切换。若要关机，请持续按住电源开关超过四秒的时间。
- 软启动开关连接排针（2-pin RESET）

这两脚位排针连接到电脑主机面板上的 Reset 开关。可以让您在不需要关掉电脑电源即可重新启动，尤其在系统死机的时候特别有用。

## Q-Connector (系统面板)

请依照以下步骤使用华硕 Q-Connector 来连接或中断机箱前面板排线。

1. 先将前面板排线连接到华硕 Q-Connector，您可以参考 Q-Connector 上每个针脚的标示。

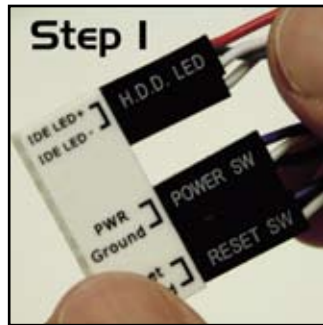

2. 将华硕 Q-Connector 正确的安装至系统插座上。



3. 前面板功能已启动。

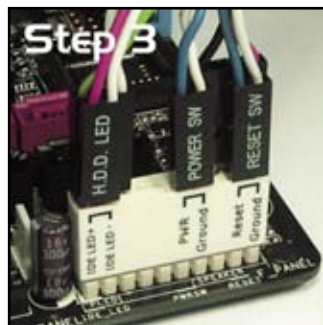



本章节说明开启电脑电源的顺序，以及电脑启动后所发出各种不同类型哔声的代表意义。

# 开启电源 3

# 章节提纲

# 3

3.1	第一次启动电脑.....	3-1
3.2	关闭电源.....	3-2

## 3.1 第一次启动电脑

1. 确认所有排线与接脚都接受，然后盖上机箱的外盖。
2. 确定所有的开关都已关闭
3. 将电源线接上机箱背面的电输入插座。
4. 情况许可的话，最好将电源线路上加接突波吸收/保护器。
5. 您可以先开启以下周边的电源：
  - a. 显示屏
  - b. 外接式 SCSI 接口周边设备（从串连的最后端开始）
  - c. 系统电源（ATX 的电源不会因为送电而马上动作，而是等待面板上的按钮动作后才会工作）
6. 送电之后，机箱面板上应该会有电源指示灯亮起才对。如果是使用 ATX 电源的话，必须等到面板按钮被触碰后才会启动电源，电源指示灯此时才会亮起。如果您的电脑符合绿色省电标准，已随时准备可以进入省电模式的话，显示屏指示灯也会亮起。如果启动过程一切顺利的话，不久就可以在显示屏上看到画面了，如果送电之后超过 30 秒而画面未有动静的话，表示电脑的设置尚有问题存在，请再进一步地的检查各项动作，如果还是不行，就需要向厂商求助了！

### AMI BIOS 哔声所代表的意义

哔声	代表意义
一短哔声	检测到 VGA 显卡 快速启动设置为关闭 没有键盘被检测到
一连续哔声后跟随二短哔声， 暂停一下然后再重复	没有内存被检测到
一连续哔声后跟随三短哔声	没有 VGA 显卡被检测到
一连续哔声后跟随四短哔声	硬件组件失效

7. 在电源开启之后可按下 <Del> 键以进入 BIOS 的设置模式，详细设置方法请看本用户手册的第四章部份。

## 3.2 关闭电源

### 3.2.1 使用操作系统关机功能

如果您使用的操作系统为 Windows XP：

1. 按下「开始」，选择「电脑关机」。
2. 然后在「电脑关机」窗口中，选择「关机」来正式关闭电脑。
3. 当 Windows 操作系统关闭之后，电源也会随后自动关闭。

如果您使用的操作系统为 Windows Vista：

1. 按下「开始」，选择「关机」。
2. 当 Windows 操作系统关闭之后，电源也会随后自动关闭。

### 3.2.2 使用电源开关之双重功能

本主板提供系统两种启动模式，一为睡眠模式，另一则是软启动模式。压着电源开关少于四秒钟，系统会根据 BIOS 的设置，进入睡眠或软启动模式；若是压着电源开关多于四秒，不论 BIOS 的设置为何，系统则会直接进入软启动模式。请参考第四章「4.5 电源管理」一节中的说明。



在电脑系统中，BIOS 程序调校的优劣与否和整个系统的运行性能有极大的关系。针对您自己的配备来作最佳化 BIOS 设置是让您的系统性能再提升的关键。接着本章节将逐一说明 BIOS 程序中的每一项配置设置。

# 4 BIOS 程序设置

4.1 管理、升级您的 BIOS 程序.....	4-1
4.2 BIOS 程序设置.....	4-9
4.3 主菜单 (Main Menu) .....	4-12
4.4 高级菜单 (Advanced menu) .....	4-16
4.5 电源管理 (Power menu) .....	4-26
4.6 启动菜单 (Boot menu) .....	4-30
4.7 启动菜单 (Boot menu) .....	4-34
4.8 退出 BIOS程序 (Exit menu) .....	4-37

## 4.1 管理、升级您的 BIOS 程序

下列软件让您可以管理与升级主板上的 BIOS (Basic Input/Output system) 设置。

1. ASUS Update：在 Windows 操作系统中升级 BIOS 程序。
2. ASUS EZ Flash 2：使用软盘/ U 盘来升级 BIOS。
3. ASUS AFUDOS：使用可启动的软盘来升级 BIOS。
4. ASUS CrashFree BIOS 3：当 BIOS 文件遗失或损毁时，可以使用启动磁盘/ U 盘或主板的驱动程序与应用程序光盘来升级 BIOS。

上述软件请参考相关章节的详细使用说明。



建议您先将主板原始的 BIOS 程序备份到一片启动盘中，以备您往后需要再次安装原始的 BIOS 程序。使用 AFUDOS 或华硕在线升级程序来拷贝主板原始的 BIOS 程序。

### 4.1.1 华硕在线升级

华硕在线升级程序是一套可以让您在 Windows 操作系统下，用来管理、保存与升级主板 BIOS 文件的应用程序。您可以使用华硕在线升级程序来运行以下的功能：

1. 保存系统现有的 BIOS 程序。
2. 从网络上下载最新的 BIOS 程序。
3. 从升级的 BIOS 文件升级 BIOS 程序。
4. 直接从网络上下载并升级 BIOS 程序。
5. 查看 BIOS 程序的版本。

这个程序可以在主板附赠的驱动程序及应用程序光盘中找到。



在使用华硕在线升级程序之前，请先确认您已经通过内部网络对外连接，或者通过互联网服务提供商 (ISP) 所提供的连线方式连接到互联网连上互联网。

### 安装华硕在线升级程序

请依照以下的步骤安装华硕在线升级程序：

1. 将驱动程序及应用程序光盘放入光驱，会出现「驱动程序」菜单。
2. 点击「应用程序」标签，然后点击「华硕在线升级程序 Vx.XX.XX」。
3. 华硕在线升级程序就会复制到系统中。



在您要使用华硕在线升级程序来升级 BIOS 程序之前，请先将其他所有的窗口应用程序关闭。

## 使用网络升级 BIOS 程序

请依照以下步骤使用网络升级 BIOS 程序：

1. 点击「开始→所有程序→ASUS→ASUSUpdate→ASUSUpdate」运行华硕在线升级主程序。



2. 在下拉式菜单中选择 Update BIOS from the Internet，然后按下「Next」继续。
3. 请选择离您最近的华硕 FTP 站台可避免网络阻塞，或者您也可以直接选择「Auto Select」由系统自行决定。按下「Next」继续。

- 接着再选择您欲下载的 BIOS 版本。按下「Next」继续。
- 最后再跟着画面上的指示完成 BIOS 升级的程序。



华硕在线升级程序可以自行通过网络下载 BIOS 程序。经常的升级才能获得最新的功能。



## 使用 BIOS 文件升级 BIOS 程序

请依照以下步骤使用 BIOS 文件升级 BIOS 程序：

- 点击「开始→所有程序→ASUS→ASUSUpdate→ASUSUpdate」运行华硕在线升级主程序。
- 在下拉式菜单中选择 Update BIOS from a file，然后按下「Next」继续。



- 在「开启」的窗口中选择 BIOS 文件的所在位置，然后点击「保存」。
- 最后再依照屏幕画面的指示来完成 BIOS 升级的程序。

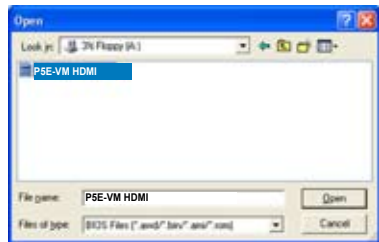

## 4.1.2 制作一张启动盘

1. 请使用下列任一种方式来制作一张启动盘。

在 DOS 操作系统下

- a. 选一张空白的 1.44MB 软盘放入磁盘中。
- b. 进入 DOS 模式后，键入 `format A:/S`，然后按下 `<Enter>` 按键。

在 Windows XP 操作系统下

- a. 选一张空白的 1.44MB 软盘放入磁盘中。
  - b. 由 Windows 桌面点击「开始」→「我的电脑」。
  - c. 点击「3 1/2 磁盘」图标。
  - d. 从菜单中点击「File」，然后选择「Format」，会出现「Format 3 1/2 Floppy Disk」窗口画面。
  - e. 点击「Create a MS-DOS startup disk」，接着按下「开始」。
2. 将主板的原始（或最新的）BIOS 程序拷贝至启动软盘中。

### 4.1.3 使用华硕 EZ Flash 2 升级 BIOS 程序

华硕 EZ Flash 2 程序让您能轻松的升级 BIOS 程序，可以不必再通过启动盘的冗长程序或是到 DOS 模式下运行。华硕 EZ Flash 2 程序内置在 BIOS 固件当中，只要在启动之后，系统仍在自我测试（Power-On Self Test，POST）时，按下 <Alt> + <F2> 就可以进入 EZ Flash 2 程序。

请依照下列步骤通过 EZ Flash 2 来升级 BIOS：

1. 从华硕网站上（www.asus.com.cn）下载供本主板使用最新的 BIOS 文件。
2. 将 BIOS 文件存放于软盘或是 U 盘中，接着重新启动。
3. 您可以使用下列两种方式来运行 EZ Flash 2：

(1) 将保存有 BIOS 文件的软盘 / U 盘插入软驱或是 USB 连接端口。

在 POST 启动自动检测时，按下 <Alt> + <F2> 键，便会显示如下的画面。

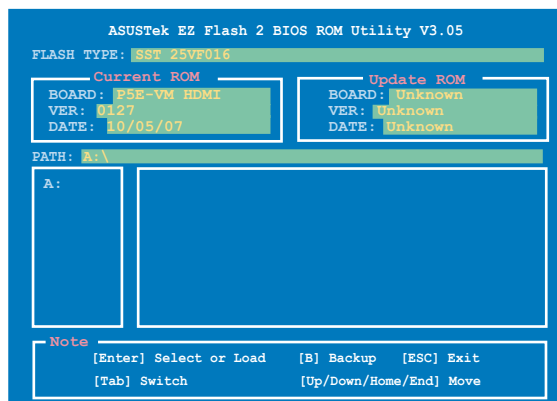

(2) 进入 BIOS 设置程序。来到 Tools 菜单并选择 EZ Flash 2 并按下 <Enter> 键将其开启。

在正确的文件被搜索到之前，您可按下 <Tab> 键来切换磁盘，接着请按 <Enter> 键。

4. 当正确的 BIOS 文件被找到后，EZ Flash 2 会进行 BIOS 升级操作并在升级完成后自动重新启动电脑。



- 本功能仅支持采用 FAT 32/16 格式的单一磁区 U 盘或软盘。
- 当升级 BIOS 时，请勿关闭或重置系统以避免系统启动失败。

## 4.1.4 使用 AFUDOS 程序升级 BIOS

AFUDOS 软件让您可以在 DOS 环境下，使用存有最新的 BIOS 程序的启动盘来升级 BIOS 程序。AFUDOS 软件也可以将当前系统中的 BIOS 程序设置复制至软盘或硬盘中，这份复制的软盘或硬盘，可以作为当 BIOS 程序失去作用或系统毁损时的备份文件。

### 复制当前系统中的 BIOS 程序

请依照以下步骤复制当前系统中的 BIOS 程序。



- 请先确认软盘不是写入保护的状态，并且有足够的空间（至少 1024KB）可以储保存文件案。
- 在下图中的 BIOS 信息内容只能参考，在您屏幕上所出现的信息和本图不一定完全相同。

1. 将主板附赠的驱动程序与应用程序光盘中的 AFUDOS 程序 (afudos.exe) 复制到启动软盘。
2. 启动后进入 DOS 模式，键入下列命令列：

```
afudos /o[filename]
```

在这里所指的「filename」，用户可以不超过八个位的方式来命名这个主文件名，并以不超过三个位的方式来命名扩展名。

```
A:\>afudos /oOLDBIOS1.rom
```

主文件名 扩展名

3. 按下 <Enter> 按键，就可将 BIOS 程序复制到软盘。

```
A:\>afudos /oOLDBIOS1.rom
AMI Firmware Update Utility - Version 1.19(ASUS V2.07(03.11.24BB))
Copyright (C) 2002 American Megatrends, Inc. All rights reserved.
  Reading flash ..... done
  Write to file..... ok
A:\>
```

当 BIOS 程序复制至软盘的程序完成后，就会回到 DOS 窗口画面。

### 升级 BIOS 程序

请依照以下步骤使用 AFUDOS 程序升级 BIOS 程序。

1. 从华硕网站 ([www.asus.com.cn](http://www.asus.com.cn)) 下载最新的 BIOS 文件，将文件保存在启动软盘中。





请准备一张纸将 BIOS 的文件名写下来，因为在升级过程中，您必须键入正确的 BIOS 文件名称。

2. 将 AFUDOS.EXE 程序由驱动程序及应用程序光盘中复制到存有 BIOS 文件的启动软盘中。
3. 启动后进入 DOS 模式，键入下列命令列：

```
afudos /i[filename]
```

上列当中的「filename」指的就是由驱动程序及应用程序光盘拷贝至启动盘的最新（或原始的）BIOS 程序。

```
A:\>afudos /iP5E-VM HDMI.ROM
```

4. AFUDOS 程序验证文件后就会开始升级 BIOS 程序。

```
A:\>afudos /iP5E-VM HDMI.ROM
AMI Firmware Update Utility - Version 1.19 (ASUS V2.07 (03.11.24BB))
Copyright (C) 2002 American Megatrends, Inc. All rights reserved.

WARNING!! Do not turn off power during flash BIOS
Reading file ..... done
Reading flash ..... done

Advance Check .....
Erasing flash ..... done
Writing flash ..... 0x0008CC00 (9%)
```



请勿在升级 BIOS 程序文件时关闭或重新启动系统！此举将会导致系统损毁！

5. 当 BIOS 程序升级的程序完成之后，就会回到 DOS 窗口画面，然后再重新启动。

```
A:\>afudos /iP5E-VM HDMI.ROM
AMI Firmware Update Utility - Version 1.19 (ASUS V2.07 (03.11.24BB))
Copyright (C) 2002 American Megatrends, Inc. All rights reserved.

WARNING!! Do not turn off power during flash BIOS
Reading file ..... done
Reading flash ..... done

Advance Check .....
Erasing flash ..... done
Writing flash ..... done
Verifying flash .... done

Please restart your computer

A:\>
```

## 4.1.5 使用 CrashFree BIOS 3 程序恢复 BIOS 程序

华硕最新自行研发的 CrashFree BIOS 3 工具程序，让您在当 BIOS 程序和数被病毒入侵或毁损时，可以轻松地从驱动程序及应用程序光盘中，或是从含有最新或原始的 BIOS 文件的软盘中恢复 BIOS 程序的数据。



在您使用此应用程序前，请先准备好内含主板 BIOS 的驱动程序与应用程序光盘、软盘，或是 U 盘，作为恢复 BIOS 的用途。

### 使用应用程序光盘恢复 BIOS 程序：

请依照下列步骤使用应用程序光盘恢复 BIOS 程序：

1. 启动系统。
2. 将主板的应用程序光盘放入光驱中。
3. 接着工具程序便会显示如下所示的信息，并自动检查光盘中是否存有 BIOS 文件。

```
Bad BIOS checksum. Starting BIOS recovery...
Checking for floppy...
```

当搜索到 BIOS 文件后，工具程序会开始读取 BIOS 文件并开始升级损坏的 BIOS 文件。

```
Bad BIOS checksum. Starting BIOS recovery...
Checking for floppy...
Floppy found!
Reading file "iP5E-VM HDMI.ROM". Completed.
Start flashing...
```

4. 当 BIOS 完全升级完毕后，请重新启动电脑。

### 使用 U 盘恢复 BIOS 程序

请依照下列步骤使用 U 盘来恢复 BIOS 程序：

1. 请将内含有 BIOS 文件的 U 盘插入 USB 连接端口。
2. 开启系统电源。
3. 应用程序会自动检查保存有 BIOS 文件的设备。当找到该设备后，应用程序会读取 BIOS 文件并升级已损毁的 BIOS 文件。
4. 在应用程序完成升级操作后，请重新启动系统。



- 只有采用 FAT 32/16 格式与单一磁区的 U 盘可以支持 ASUS CrashFree BIOS 3。而随身碟的容量需小于 8GB。
- 当升级 BIOS 时，请勿关闭或重置系统！若是这么做，将可能导致系统启动失败。

## 4.2 BIOS 程序设置

BIOS (Basic Input and Output System; 基本输入输出系统) 是每一部电脑用来记忆周边硬件相关设置, 让电脑正确管理系统运行的程序, 并且提供一个菜单式的使用接口供用户自行修改设置。通过 BIOS 程序的设置, 您可以改变系统设置值、调整电脑内部各项元件参数、更改系统性能以及设置电源管理模式。如果您的电脑已是组装好的系统, 那么 BIOS 应该已经设置好了。如果是这样, 在后面我们会说明如何利用 BIOS 设置程序来做更进一步的设置, 特别是硬盘型态的设置。

如果您是自行组装主板, 那么, 在重新设置系统, 或是当您看到了 RUN SETUP 的信息时, 您必须输入新的 BIOS 设置值。有时候您可能需要重新设置电脑启动密码, 或是更改电源管理模式的设置等, 您都需要使用到 BIOS 的设置。

本主板使用 Flash ROM 内存芯片, BIOS 程序就保存在这个 Flash ROM 芯片中。利用闪存升级应用程序, 再依本节所述的步骤进行, 可以下载并升级成新版的 BIOS。由于保存 BIOS 的只读内存平时只能读取不能写入, 因此您在 BIOS 中的相关设置, 譬如时间、日期等等, 事实上是保存在随机存取内存 (CMOS RAM) 中, 通过电池将其数据保存起来, 因此, 即使电脑的电源关闭, 其数据仍不会流失 (随机存取内存可以写入数据, 但若无电源供应, 数据即消失)。当您打开电源时, 系统会读取保存在随机存取内存中 BIOS 的设置, 进行启动测试。

在启动之后, 系统仍在自我测试 (POST, Power-On Self Test) 时, 按下 <Delete> 键, 就可以启动设置程序。如果您超过时间才按 <Delete> 键, 那么自我测试会继续运行, 并阻止设置程序的启动。在这种情况下, 如果您仍然需要运行设置程序, 请按机箱上的 <RESET> 键或 <Ctrl> + <Alt> + <Delete> 重新启动。

华硕 BIOS 设置程序以简单容易使用为理念, 菜单方式的设计让您可以轻松浏览选项, 进入次菜单点击您要的设置, 假如您不小心做错误的设置, 而不知道如何补救时, 本设置程序提供一个快捷键直接恢复到上一个设置, 这些将在以下的章节中有更进一步的说明。



1. BIOS 程序的出厂默认值可让系统运行处于最佳性能, 但是若系统因您改变 BIOS 程序而导致不稳定, 请读取出厂默认值来保持系统的稳定。请参阅「4.8 退出 BIOS 程序」一节中「Load Setup Defaults」项目的详细说明。
2. 在本章节的 BIOS 程序画面只能参考, 将可能与您所见到的画面有所差异。
3. 请至华硕网站 (<http://www.asus.com.cn>) 下载最新的 BIOS 程序文件来获得最新的 BIOS 程序信息。

## 4.2.1 BIOS 程序菜单介绍

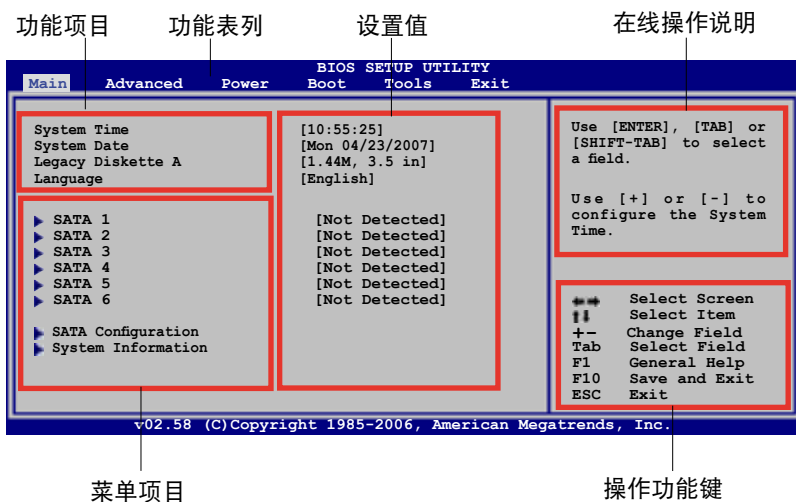

## 4.2.2 程序功能表列说明

BIOS 设置程序最上方各菜单功能说明如下：

- Main 本项目提供系统基本设置。
- Advanced 本项目提供系统高级功能设置。
- Power 本项目提供电源管理模式设置。
- Boot 本项目提供启动磁盘设置。
- Tools 本项目提供特殊功能的设置。
- Exit 本项目提供退出 BIOS 设置程序与出厂默认值还原功能。

使用左右方向键移动选项，可切换至另一个菜单画面。

## 4.2.3 操作功能键说明

在菜单画面的右下方为操作功能键说明，请参照功能键说明来选择及改变各项功能。



操作功能键将因功能页面的不同而有所差异。

## 4.2.4 菜单项目

于功能表列选定选项时，被选择的功能将会反白，如右图红线所框选的地方，即选择 Main 菜单所出现的项目。

点击菜单中的其他项目（例如：Advanced、Power、Boot 与 Exit）也会出现该项目不同的选项。

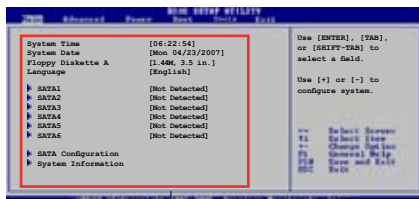

主菜单功能的菜单项目

## 4.2.5 子菜单

在菜单画面中，若功能选项前面有一个小三角形标记，代表此为子菜单，您可利用方向键来选择，并按下 <Enter> 键来进入子菜单。

## 4.2.6 设置值

这些存在于菜单中的设置值是提供给用户选择与设置之用。这些项目中，有的功能选项仅为告知用户当前运行状态，并无法更改，那么此类项目就会以淡灰色显示。而可更改的项目，当您使用方向键移动项目时，被选择的项目以反白显示，代表这是可更改的项目。

## 4.2.7 设置窗口

在菜单中选择功能项目，然后按下 <Enter> 键，程序将会显示包含此功能所提供的选项小窗口，您可以利用此窗口来设置您所想要的设置。

## 4.2.8 滚动条

在菜单画面的右方若出现如右图的滚动条画面，即代表此页选项超过可显示的画面，您可利用上/下方向键或是 PageUp/PageDown 键来切换画面。

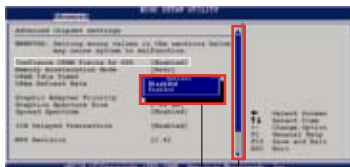

设置窗口

滚动条

## 4.2.9 在线操作说明

在菜单画面的右上方为当前所选择的作用选项的功能说明，此说明会依选项的不同而自动更改。

## 4.3 主菜单 (Main menu)

当您进入 BIOS 设置程序时，首先出现的第一个画面即为主菜单，内容如下图。



请参阅「4.2.1 BIOS 程序菜单介绍」一节来得知如何操作与使用本程序。

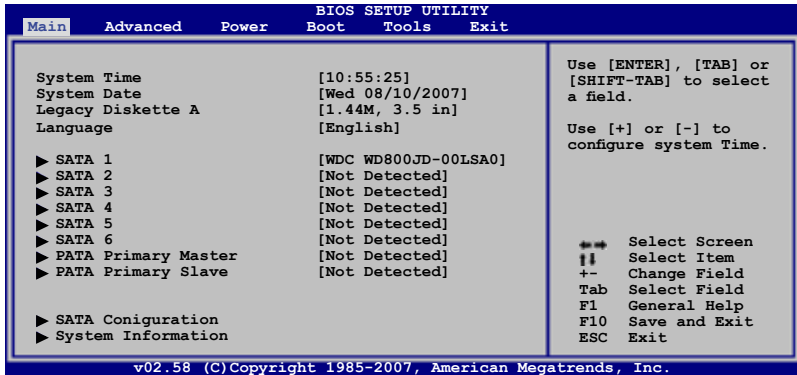

### 4.3.1 System Time [XX:XX:XXXX]

设置系统的时间（通常是当前的时间），格式分别为时、分、秒，有效值则为时（00 到 23）、分（00 到 59）、秒（00 到 59）。可以使用 <Tab> 或 <Tab> + <Shift> 组合键切换时、分、秒的设置，直接输入数字。

### 4.3.2 System Date [Day XX/XX/XXXX]

设置您的系统日期（通常是当前的日期），顺序是月、日、年，格式为月（1 到 12）、日（1 到 31）、年（到 2099）。使用 <Tab> 或 <Tab> + <Shift> 键切换月、日、年的设置，直接输入数字。

### 4.3.3 Legacy Diskette A [1.44M, 3.5 in.]

本项目保存了软驱的相关信息，设置值有：[Disabled] [720K, 3.5 in.] [1.44M, 3.5 in.]。

### 4.3.4 Language [English]

本项目可以更改 BIOS 设置画面所显示的语系。设置值为：[English]。

## 4.3.5 SATA 设备 1-6 (SATA 1-6) ; PATA Primary Master/Slave

当您进入 BIOS 程序时，程序会自动检测系统已存在的 IDE 设备，程序中每个 IDE 设备都有个别的子菜单，选择您想要的项目并按 <Enter> 键来进行各项设备的设置。

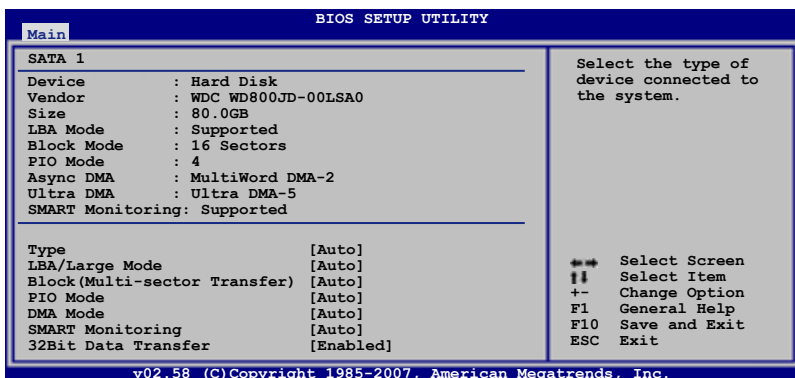

BIOS 程序会自动检测相关选项的数值（Capacity, Cylinder, Head, Precomp, Landing Zone 与 Sector），这些数值是无法由用户进行设置的。若是系统中没有安装 SATA 设备，则这些数值都会显示为 N/A。

### Type [Auto]

本项目可让您选择 IDE 设备类型。选择 Auto 设置值可让程序自动检测与设置 IDE 设备的类型；选择 CDROM 设置值则是设置 IDE 设备为光学设备；而设置为 ARMD（ATAPI 可卸载式媒体设备）设置值则是设置 IDE 设备为 ZIP 磁盘、LS-120 磁盘或 MO MO 驱动器等。设置值有：[Not Installed] [Auto] [CDROM] [ARMD]。



当您选择 PATA Primary Master/Slave device 选项时，本选项不会出现。

### LBA/Large Mode [Auto]

开启或关闭 LBA 模式。设置为 [Auto] 时，系统可自行检测设备是否支持 LBA 模式，若支持，系统将会自动调整为 LBA 模式供设备使用。设置值有：[Disabled] [Auto]。

### Block (Multi-sector Transfer) [Auto]

开启或关闭数据同时传送多个磁区功能。当您设为 [Auto] 时，数据传送便可同时传送至多个磁区，若设为 [Disabled]，数据传送便只能一次传送一个磁区。设置值有：[Disabled] [Auto]。

### PIO Mode [Auto]

选择 PIO 模式。设置值有：[Auto] [0] [1] [2] [3] [4]。

### DMA Mode [Auto]

选择 DMA 模式。设置值有：[Auto] [SWDMA0] [SWDMA1] [SWDMA2] [MWDMA0] [MWDMA1] [MWDMA2] [UDMA0] [UDMA1] [UDMA2] [UDMA3] [UDMA4] [UDMA5]。

### SMART Monitoring [Auto]

开启或关闭自动检测、分析、报告技术（Smart Monitoring, Analysis, and Reporting Technology）。设置值有：[Auto] [Disabled] [Enabled]。

### 32Bit Data Transfer [Enabled]

开启或关闭 32 位数据传输功能。设置值有：[Disabled] [Enabled]。

## 4.3.6 SATA 设备设置（SATA Configuration）

本菜单让您设置或更改 SATA 设备的相关设置。选择您想要的项目并按 <Enter> 键来进行各项设备的设置。

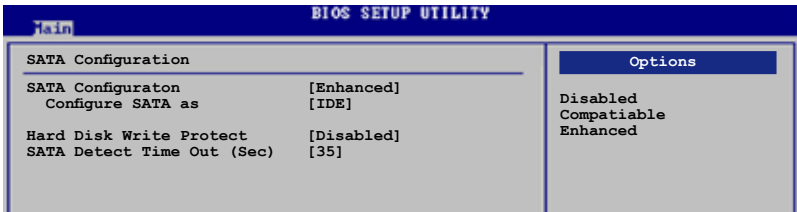

### SATA Configuration [Enhanced]

设置值有：[Disabled] [Compatible] [Enhanced]。

#### Configure SATA As [IDE]

本项目用来设置 Serial ATA 硬件设备的相关设置。设置值有：[IDE] [RAID] [AHCI]。

AHCI 模式可让内置的保存设备启动高级的 Serial ATA 功能，由于原生命令排序技术来提升工作性能。

若要在 Serial ATA 硬盘建构 RAID 0、RAID 1、RAID 5、RAID 10 或使用 Intel Matrix Storage 技术，请将本项目设置为 [RAID]。

若要将 Serial ATA 作为 Parallel ATA 物理保存接口，请将本项目设置为 [IDE]。

若要 Serial ATA 硬件设备使用 Advanced Host Controller Interface (AHCI) 模式，请将本项目设置为 [AHCI]。



## Hard Disk Write Protect [Disabled]

本项目用来开启或关闭写入保护功能。本功能只有在设备通过 BIOS 存取时才会发挥作用。设置值有：[Disabled] [Enabled]。

## SATA Detect Time Out (Sec) [35]

本项目用来选择自动检测 ATA/ATAPI 设备的等待时间。设置值有：[0] [5] [10] [15] [20] [25] [30] [35]。

## 4.3.7 系统信息 (System Information)

本菜单可自动检测系统的 BIOS 版本、处理器与内存相关数据。

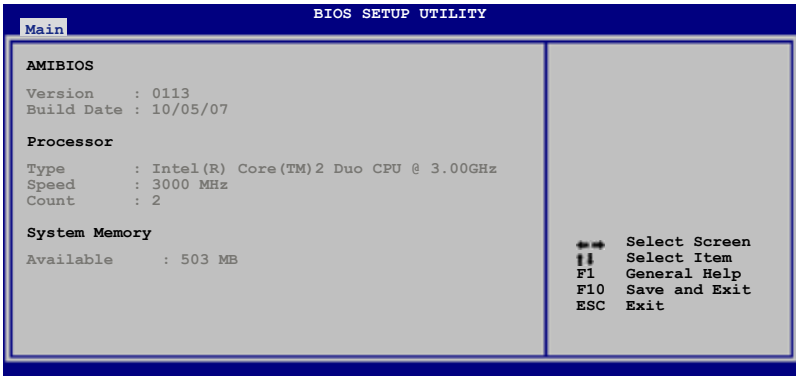

### AMI BIOS

本项目显示当前所使用的 BIOS 程序数据。

### Processor

本项目显示当前所使用的中央处理器。

### System Memory

本项目显示当前所使用的内存条容量。

## 4.4 高级菜单 (Advanced menu)

高级菜单可让您改变中央处理器与其他系统设备的细部设置。



注意！在您设置本高级菜单的设置时，不正确的数值将导致系统损毁。

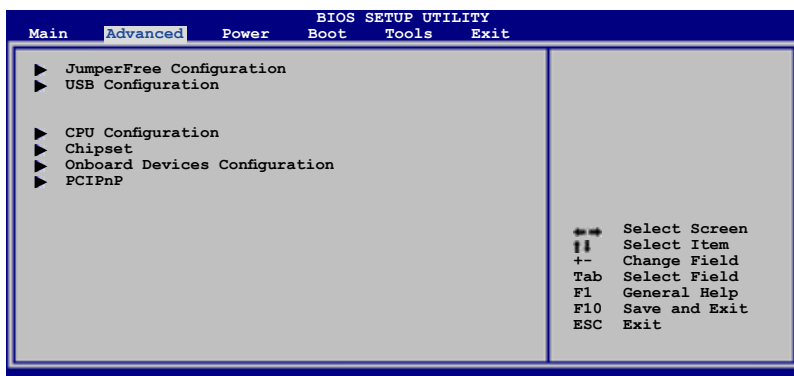

### 4.4.1 JumperFree 设置 (JumperFree Configuration)

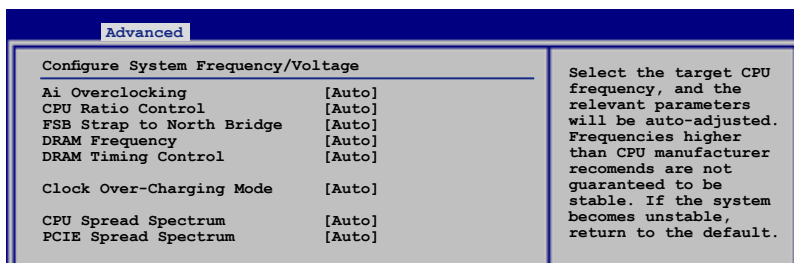

#### AI Overclocking [Auto]

本项目可满足您对于中央处理器超频的渴望，提供预先设置好的超频比率，您只需选择设置值即可超频。

Manual	本项目用来个别设置超频的参数。
Auto	本项目会载入系统的最佳设置值。
Standard	载入系统标准设置值。
N.O.S.	华硕 AI NOS 无延迟超频系统会聪明的检测系统的负载量，自动提升系统性能满足系统运行之所需。



以下项目只有在 AI Overclocking 设置为 [Manual] 与 [N.O.S] 时才会出现。

### CPU Ratio Control [Auto]

本项目用来控制 CPU 比值。设置值有：[Auto] [Manual]。



以下的项目只有在 CPU Ratio Control 设置为 [Manual] 时才会出现。

### Ratio CMOS Setting [9]

可以使用「+」或「-」按键来选择 CMOS 比值。

### FSB Strape to North Bridge [Auto]

FSB Strape 会由于 FSB 与 DRAM 频率而自动调整。设置选项有：[Auto] [200MHz] [266MHz] [333MHz]。



以下的项目只有在 AI Overclocking 项目设置为 [Manual] 时才会出现。

### FSB Frequency [333]

本项目指定从时钟生成器所生成的频率数值，送至系统总线与 PCI 总线。中央处理器的运行时钟频率（CPU Speed）是由倍频与外频相乘而得。本项目的数值由 BIOS 程序自动检测而得，也可以使用「+」或「-」按键来调整。数值更改的范围由 200 至 800 MHz。

FSB/CPU 外频对照表

前端总线	CPU 外频
FSB1333	333MHz
FSB1066	266MHz
FSB 800	200MHz

### PCIe Frequency [Auto]

本项目用来设置 PCI Express 总线的频率。设置值有：[Auto] [100] [101]~[149] [150]。

### DRAM Frequency [Auto]

本项目可让您设置 DDR2 的运行频率。设置值有：[Auto] [DDR2-667MHz] [DDR2-800MHz] [DDR2-834MHz] [DDR2-888MHz] [DDR2-1000MHz] [DDR2-1112MHz] [DDR2-1333MHz]。



设置过高的处理器频率将会导致系统的不稳定与硬件损毁，当系统出现不稳定的状况时，建议您使用默认值。

### DRAM Timing Control [Auto]

设置值有：[Auto] [Manual]。



以下的项目只有在 DRAM Timing Control 设置为 [Manual] 时才会出现。

---

DRAM CAS# Latency [ 5]

设置值有：[3] [4] [5] [6]。

DRAM RAS# to CAS# Delay [ 6 DRAM Clocks]

设置值有：[3 DRAM Clocks] [4 DRAM Clocks] [5 DRAM Clocks] [6 DRAM Clocks]。

DRAM RAS# Precharge [ 6 DRAM Clocks]

设置值有：[3 DRAM Clocks] [4 DRAM Clocks] [5 DRAM Clocks] [6 DRAM Clocks]。

DRAM RAS# Activate to Precharge [15 DRAM Clocks]

设置值有：[9 DRAM Clocks] [10 DRAM Clocks]~[14 DRAM Clocks] [15 DRAM Clocks]。

DRAM Write Recovery Time [Auto]

设置值有：[Auto] [1 DRAM Clocks] [2 DRAM Clocks]~[14 DRAM Clocks] [15 DRAM Clocks]。

DRAM TRFC [Auto]

设置值有：[Auto] [20 DRAM Clocks] [25 DRAM Clocks] [30 DRAM Clocks] [35 DRAM Clocks] [42 DRAM Clocks]。

DRAM TWTR [Auto]

设置值有：[Auto] [1 DRAM Clocks]~[15 DRAM Clocks]。

DRAM TRRD [Auto]

设置值有：[Auto] [1 DRAM Clocks]~[15 DRAM Clocks]。

DRAM TRTP [Auto]

设置值有：[Auto] [1 DRAM Clocks]~[15 DRAM Clocks]。

Clock Over-Charging Mode [Auto]

设置值有：[Auto] [0.70V] [0.80V] [0.90V] [1.00V]。

CPU Spread Spectrum [Auto]

本项目用来启动或关闭展频时钟生成器（clock generator spread spectrum）。设置值有：[Auto] [Disabled]。

PCIe Spread Spectrum [Auto]

本项目用来启动或关闭 PCIe 展频功能。设置值有：[Auto] [Disabled]。

## CPU Voltage [Auto]

本项目可以选择 CPU 的核心电压值。设置值有：[Auto] [1.7000V] [1.6875V] [1.6750V] [1.6625V] [1.6500V] [1.6375V] [1.6250V] [1.6125V] [1.6000V] [1.5875V] [1.5750V] [1.5625V] [1.5500V] [1.5375V] [1.5250V] [1.5125V] [1.5000V] [1.4875V] [1.4750V] [1.4625V] [1.4500V] [1.4375V] [1.4250V] [1.4125V] [1.4000V] [1.3875V] [1.3750V] [1.3625V] [1.3500V] [1.3375V] [1.3250V] [1.3125V] [1.3000V] [1.2875V] [1.2750V] [1.2625V] [1.2500V] [1.2375V] [1.2250V] [1.2125V] [1.2000V] [1.1875V] [1.1750V] [1.1625V] [1.1500V] [1.1375V] [1.1250V] [1.1125V] [1.1000V]。



在您设置 CPU 的核心电压前，请先详阅您所安装之 CPU 的相关技术文件，设置过高的核心电压值可能对 CPU 造成损害；设置过低的电压值可能会造成系统不稳定。

## CPU Voltage Reference [Auto]

设置值有：[Auto] [0.63x] [0.61x] [0.59x] [0.57x]。

## CPU Voltage Damper [Auto]

本项目用来启动或关闭 CPU 电压调节。设置值有：[Auto] [Disabled] [Enabled]。

## CPU PLL Voltage [Auto]

设置值有：[Auto] [1.50V] [1.52V] [1.54V]~[1.76V] [1.78V]。

## DRAM Voltage [Auto]

本项目用来设置 DRAM 内存参考电压。设置值有：[Auto] [1.80V] [1.82V] [1.84V] ~ [2.40V] [2.42V] [2.44V]。



调整内存电压前，请先参考内存用户手册的说明。设置过高的内存电压可能对内存造成损害。

## FSB Termination Voltage [Auto]

本项目可以选择前端总线的终端电压值。设置值有：[Auto] [1.20V] [1.22V] [1.24V]~[1.46V] [1.48V] [1.50V]。



设置过高的 FSB 终端电压值可能对芯片与处理器造成损害。

## North Bridge Voltage [Auto]

设置值有：[Auto] [1.25V] [1.27V] [1.29V]~[1.67V] [1.69V] [1.71V]。

## North Bridge Voltage Reference [Auto]

设置值有：[Auto] [0.67x] [0.61x]。

## South Bridge Voltage [Auto]

设置值有：[Auto] [1.05V] [1.20V]。

## 4.4.2 USB设备设置（USB Configuration）

本菜单可让您更改 USB 设备的各项相关设置。

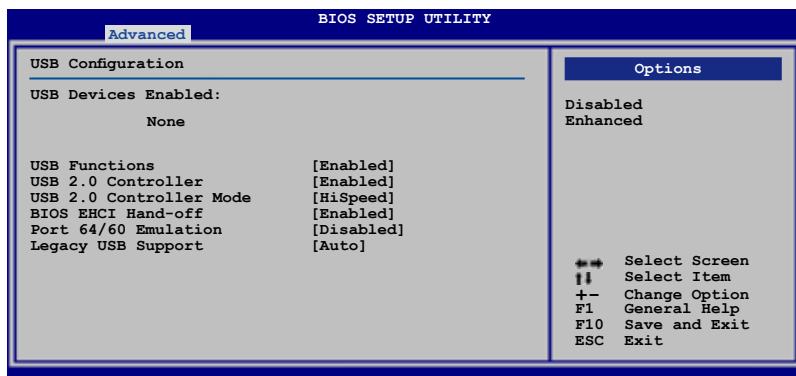

在 USB Devices Enabled 项目中会显示自动检测到的数值或设备。若无连接任何设备，则会显示 None。

### USB Function [Enabled]

本项目可以用来启动或关闭 USB Host Controller 的功能。设置值有：[Disabled] [Enabled]。

### USB 2.0 Controller [Enabled]

本项目用来启动或关闭 USB 2.0 控制器。设置值有：[Enabled] [Disabled]。

### USB 2.0 Controller Mode [HiSpeed]

本项目用来设置 USB 2.0 设备的传输速率模式。设置值分别有 HiSpeed（480 Mbps）与 Full Speed（12 Mbps）模式。设置值有：[Full Speed] [HiSpeed]。

### BIOS EHCI Hand-off [Enabled]

本项目用来启动支持没有 EHCI hand-off 功能的操作系统。设置值：[Disabled] [Enabled]。

### Port 64/60 Emulation [Disabled]

本项目可让您开启或关闭 I/O 连接端口 60h/64h 的模拟支持。若要在无 USB 支持的 OS 上使用 USB 键盘，则本项目需设置为开启。设置值有：[Disabled] [Enabled]。

## Legacy USB Support [Auto]

本项目用来启动或关闭支持 USB 设备功能。当设置为默认值 [Auto] 时，系统可以在启动时便自动检测是否有 USB 设备存在，若是，则启动 USB 控制器；反之则不会启动。但是若您将本项目设置为 [Disabled] 时，那么无论是否存在 USB 设备，系统内的 USB 控制器都处于关闭状态。设置值有：[Disabled] [Enabled] [Auto]。

## 4.4.3 处理器设置 (CPU Configuration)

本项目可让您得知中央处理器的各项信息与更改中央处理器的相关设置。

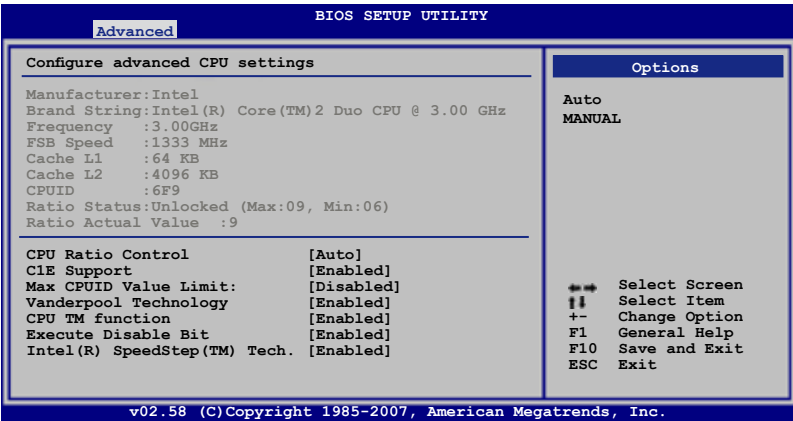

### CPU Ratio Support [Disabled]

设置值有：[Auto] [Manual]。



以下的项目只有在 CPU Ratio Support 项目设置为 [Manual] 时才会出现。

#### Ratio CMOS Setting: [9]

本项目用来设置 CPU 核心时钟与前端总线频率的比值。可以使用按键 <+> 与 <-> 来调整数值。

### C1E Support [Enabled]

本项目用来启动或关闭 C1E Support 功能。设置值有：[Disabled] [Enabled]。

### Max CPUID Value Limit [Disabled]

当您欲使用不支持延伸的 CPUID 功能的操作系统时，请将本项目设为 [Enabled]。设置值有：[Disabled] [Enabled]。

### Vanderpool Technology [Enabled]

设置值有：[Disabled] [Enabled]。

CPU TM function [Enabled]

设置值有：[Disabled] [Enabled]。

Execute Disable Bit [Enabled]

本项目用来启动或关闭 No-Excution Page Protection 技术。设置为 [Enabled] 时会强迫 XD 功能总是降低至 0。设置值有：[Disabled] [Enabled]。



以下项目只有在 CPU Ratio Control 设置为 [Auto] 时才会出现。

Intel(R) SpeedStep(tm) tech. [Disabled]

设置值有：[Enabled] [Disabled]。

#### 4.4.4 芯片设置 (Chipset)

本菜单可让您更改芯片组的高级设置，请选择所需的项目并按一下 <Enter> 键以显示子菜单项目。

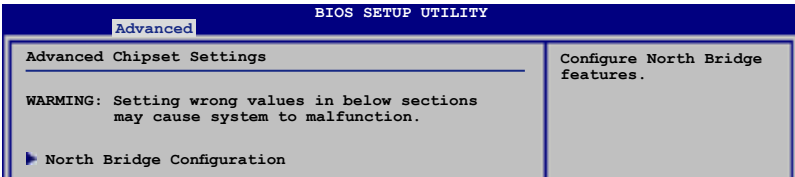

#### 北桥芯片设置 (North Bridge Chipset Configuration)

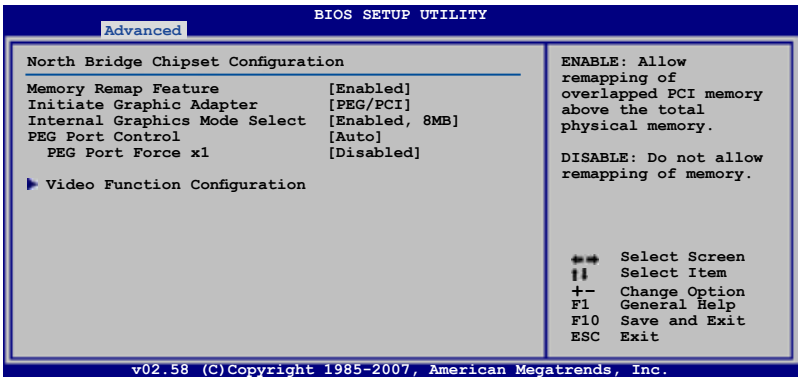



### Memory Remap Feature [Disabled]

本项目用来启动或关闭在总物理内存上重迭的 PCI 内存的检测功能。当您安装 64-bit 操作系统时，请将本项目设为 [Enabled]。设置值有：[Disabled] [Enabled]。

### Initiate Graphic Adapter [PEG/PCI]

本项目用来设置作为优先使用的绘图显示控制器。设置值有：[PCI/PEG] [PEG/PCI]。

### Initiate Graphic Mode Select [Enabled, 8MB]

本项目用来设置作为优先使用的绘图显示控制器。设置值有：[PCI/PEG] [PEG/PCI]。



若您想安装 PCIe x 16 显卡至 PCIe x 16 插槽，请将本项目设为 [Disabled]。

### PEG Port Control [Auto]

设置值有：[Auto] [Disabled]。

PEG Port Force x1 [Disabled]

本项目只有当 PEG Port Control 项目设为 [Auto] 时才会出现。设置值有：[Enabled] [Disabled]。



以下项目只有在「Internal Graphics Mode Select」项目设置为 [Enabled, 1MB] 或 [Enabled, 8MB] 时才会出现。

### Video Function Configuration

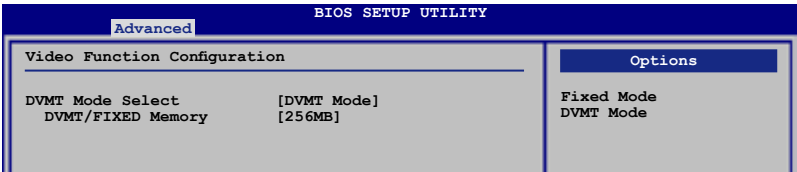

DVMT Mode Select [DVMT Mode]

设置选项有：[Fixed Mode] [DVMT Mode]。

DVMT/Fixed Memory [256MB]

设置选项有：[128MB] [256MB]。

## 4.4.5 内置设备设置 (OnBoard Devices Configuration)

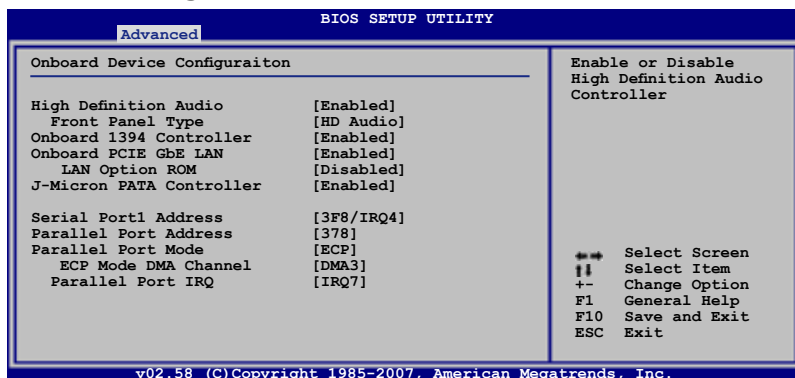

### High Definition Audio [Enabled]

本项目用来启动或关闭支持高保真音频 (high-definition) 编解码芯片功能。设置值有：[Enabled] [Disabled]。

#### Front Panel Support Type [HD Audio]

本项目用来设置前面板音频连接端口 (AAFP) 支持的类型。若将本项目设置为 [HD Audio]，可以启动前面板音频连接端口支持高音质的音频设备功能。设置值有：[AC97] [HD Audio]。

### Onboard 1394 Controller [Enabled]

本项目用来关闭或启动内置 1394 设备支持功能。设置值有：[Enabled] [Disabled]。

### Onboard PCIE GbE LAN [Enabled]

本项目用来关闭或启动内置 PCIE GbE 网络功能。设置值有：[Enabled] [Disabled]。

#### LAN Option ROM [Disabled]

设置选项有：[Enabled] [Disabled]。

### J-Micron PATA Controller [Enabled]

设置值有：[Enabled] [Disabled]。

### Serial Port1 Address [3F8/IRQ4]

本项目可以设置串口 COM 1 的地址。设置值有：[Disabled] [3F8/IRQ4] [2F8/IRQ3] [3E8/IRQ4] [2E8/IRQ3]。

## Parallel Port Address [378]

本项目用来选择并口（Parallel Port）的基本地址。设置值有：[Disabled] [378] [278] [3BC]。

## Parallel Port Mode [ECP]

本项目用来选择并口（Parallel Port）模式。设置值有：[Normal] [Bi-Directional] [EPP] [ECP]。

### ECP Mode DMA Channel [DMA3]

本项目只有在 Parallel Port Mode 项目设置为 [ECP] 时才会出现。这个选项用来设置 Parallel Port ECP DMA。设置值有：[DMA0] [DMA1] [DMA3]。

### EPP Version [1.9]

本项目只有在 Parallel Port Mode 项目设置为 [EPP] 时才会出现。这个选项用来设置并口的 EPP 版本。设置值有：[1.9] [1.7]。

### Parallel Port IRQ [IRQ7]

设置值有：[IRQ5] [IRQ7]。

## 4.4.6 PCI 即插即用设备（PCI PnP）

本菜单可让您更改 PCI/PnP 设备的高级设置，其包含了供 PCI/PnP 设备所使用的 IRQ 地址与 DMA 通道资源与内存区块大小设置。



注意！在您进行本高级菜单的设置时，不正确的数值将导致系统损毁。

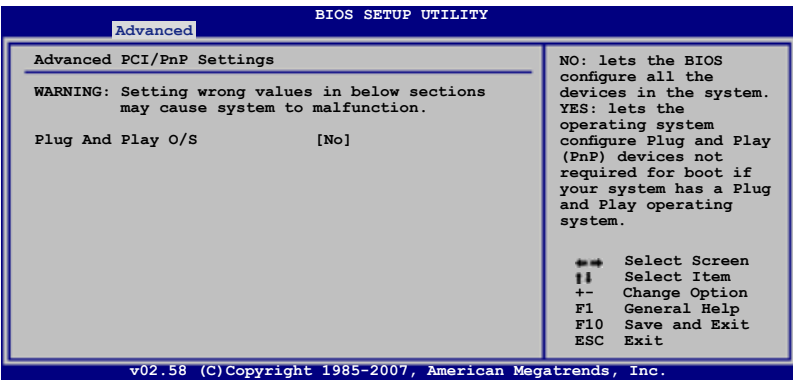

## Plug And Play O/S [No]

当设为 [No]，BIOS 程序会自行调整所有设备的相关设置。若您安装了支持即插即用功能的操作系统，请设为 [Yes]。设置值有：[No] [Yes]。

## 4.5 电源管理（Power menu）

电源管理菜单选项，可让您更改高级电源管理（APM）与 ACPI 的设置。请选择下列选项并按下 <Enter> 键来显示设置选项。

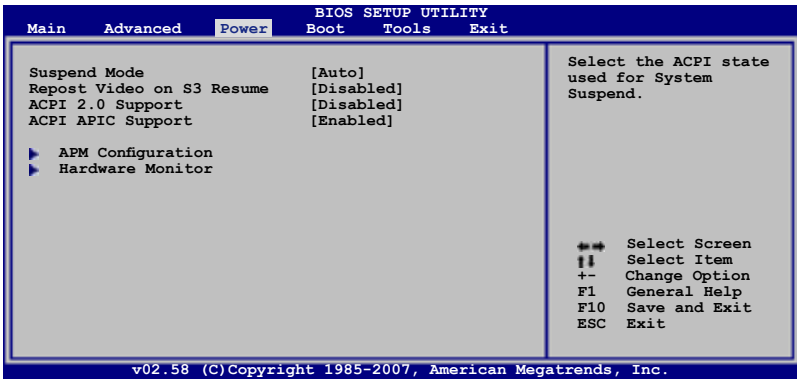

### 4.5.1 Suspend Mode [Auto]

本项目用来选择系统省电功能。设置值有：[S1 (POS) Only] [S3 Only] [Auto]。

### 4.5.2 Repost Video on S3 Resume [Disabled]

本项目可让您决定从 S3/STR 省电模式恢复时，是否要显示 VGA BIOS 画面。设置值有：[Disabled] [Enabled]。

### 4.5.3 ACPI 2.0 Support [Enabled]

本项目可让您开启或关闭 ACPI 2.0 支持模式。设置值有：[Disabled] [Enabled]。

### 4.5.4 ACPI APIC Support [Enabled]

本项目可让您决定是否增加 ACPI APIC 表单至 RSDT 指示清单。设置值有：[Disabled] [Enabled]。

## 4.5.5 高级电源管理设置 (APM Configuration)

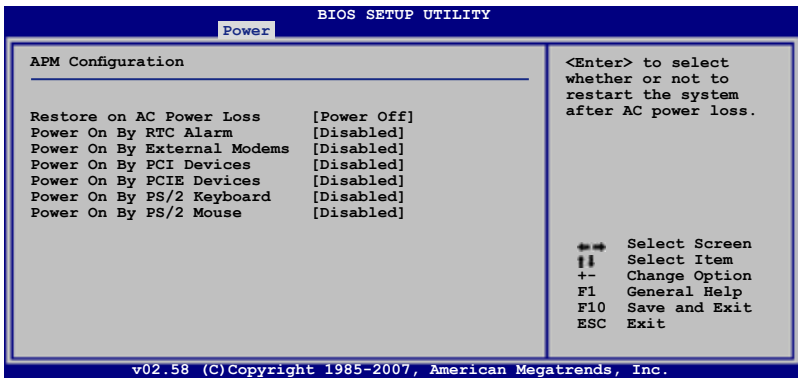

### Restore On AC Power Loss [Power Off]

若设置为 [Power Off]，则当系统在电源中断之后电源将维持关闭状态。若设置为 [Power On]，当系统在电源中断之后重新开启。若设置为 [Last State]，会将系统设置恢复到电源未中断之前的状态。设置值有：[Power Off] [Power On] [Last State]。

### Power On By RTC Alarm [Disabled]

本项目让您开启或关闭实时时钟（RTC）唤醒功能，当您设为 [Enabled] 时，将出现 RTC Alarm Date、RTC Alarm Hour、RTC Alarm Minute 与 RTC Alarm Second 子项目，您可自行设置时间让系统自动启动。设置值有：[Disabled] [Enabled]。

### Power On By External Modems [Disabled]

当电脑在软关机状态下，调制解调器接收到信号时，设置为 [Enabled] 则系统重新开启；设置为 [Disabled] 则是关闭这项功能。设置值有：[Disabled] [Enabled]。



要注意的是，电脑及应用软件必须在全动力状态下才能接收跟传递信号，因此，接收到第一个信号而刚启动电脑时可能无法成功传递信息。当电脑软关机时关闭外接调制解调器再打开也可能会引起一串启动动作导致系统电源启动。

### Power On By PCI Devices [Disabled]

当本项目设置为 [Enabled] 时，您可以使用 PCI 接口的网卡或调制解调器扩展卡来启动。要使用本功能，ATX 电源必须可以提供至少 1 安培的电流及 +5VSB 的电压。设置值有：[Disabled] [Enabled]。

## Power On By PCIE Devices [Disabled]

设置为 [Enabled] 时，您可以使用 PCI Express 设备来启动。设置值有：[Disabled] [Enabled]。

## Power On By PS/2 Keyboard [Disabled]

您可以指定要使用键盘上的哪一个功能键来启动。要使用本功能，ATX 电源必须可以提供至少 1 安培的电流及 +5VSB 的电压。设置值有：[Disabled] [Space Bar] [Ctrl-Esc] [Power Key]。

## Power On By PS/2 Mouse [Disabled]

当本项目设为 [Enabled] 时，您即可使用鼠标来启动。要使用本功能，ATX 电源必须可以提供至少 1 安培的电流及 +5VSB 的电压。设置值有：[Disabled] [Enabled]。

## 4.5.6 系统监控功能（Hardware Monitor）

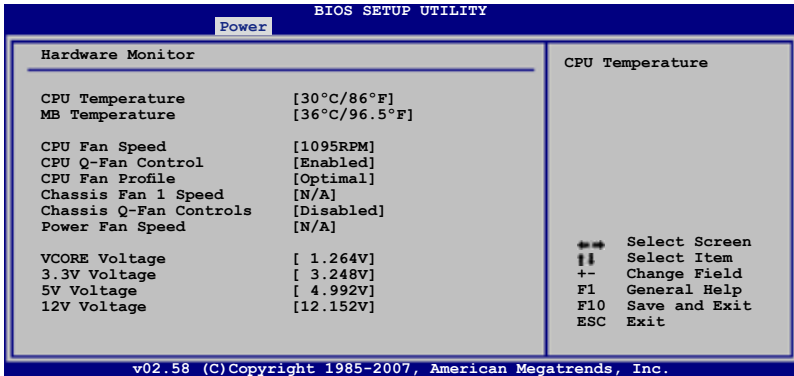

CPU Temperature [xxx °C/xxx °F]

MB Temperature [xxx °C/xxx °F]

本系列主板具备了中央处理器以及主板的温度探测器，可自动检测并显示当前主板与处理器的温度。

CPU Fan Speed [xxxxRPM] or [Ignored] / [N/A]

为了避免系统因为过热而造成损坏，本系列主板备有中央处理器风扇的转速 RPM（Rotations Per Minute）监控，所有的风扇都设置了转速安全范围，一旦风扇转速低于安全范围，华硕智能型主板就会发出警讯，通知用户注意。

CPU Q-Fan Control [Enabled]

本项目用来启动或关闭 CPU Q-Fan 功能。设置值有：[Disabled] [Enabled]。



---

以下的项目只有在 CPU Q-Fan Control 设置为 [Enabled] 时才会出现。

---

### CPU Fan Profile [Optimal]

本项目用来设置 ASUS Q-Fan 适当的性能等级。设置为 [Optimal] 可以获得最佳的设置，让风扇运转较为安静。设置为 [Silent] 或 [Ultra Silent] 将风扇速度调整到最低，并拥有最安静的运行环境。设置为 [Performance] 可以在较重的系统负荷下仍能获得适当的风扇转速。设置值有：[Disabled] [Performance] [Optimal] [Silent] [Ultra Silent]。

### Chassis Fan 1 Speed [xxxxRPM] or [Ignored] / [N/A]

为了避免系统因为过热而造成损坏，本系列主板备有机箱内的风扇转速 RPM (Rotations Per Minute) 监控，所有的风扇都设置了转速安全范围，一旦风扇转速低于安全范围，华硕智能型主板就会发出警讯，通知用户注意。

### Chassis Q-Fan Control [Enabled]

本项目用来启动或关闭 Chassis Q-Fan 功能。设置值有：[Disabled] [Enabled]。



---

以下的项目只有在 Chassis Q-Fan Control 设置为 [Enabled] 时才会出现。

---

### Chassis Fan Ratio [Auto]

本项目用来选择在 CPU 温度低时风扇速度比值。设置值有：[Auto] [90%] [80%] [70%] [60%]。



---

若设置过低的风扇速度比值可能会导致风扇转速停止，并发出系统监控警告信息。

---

### Chassis Target Temperature [37°C]

CPU 风扇速度会自动调整至目标温度。设置值有：[28°C] [31°C] [34°C] [37°C] [40°C] [43°C] [46°C]。

### VCORE Voltage, 3.3V Voltage, 5V Voltage, 12V Voltage

本系列主板具有电压监视的功能，用来确保主板以及 CPU 接受正确的电压，以及稳定的电流供应。

### Power Fan Speed [xxxxRPM] or [Ignored] / [N/A]

为了避免系统因为过热而造成损坏，本系列主板备有电源风扇转速 RPM (Rotations Per Minute) 监控，所有的风扇都设置了转速安全范围，一旦风扇转速低于安全范围，华硕智能型主板就会发出警讯，通知用户注意。

## 4.6 启动菜单 (Boot menu)

本菜单可让您改变系统启动设备与相关功能。

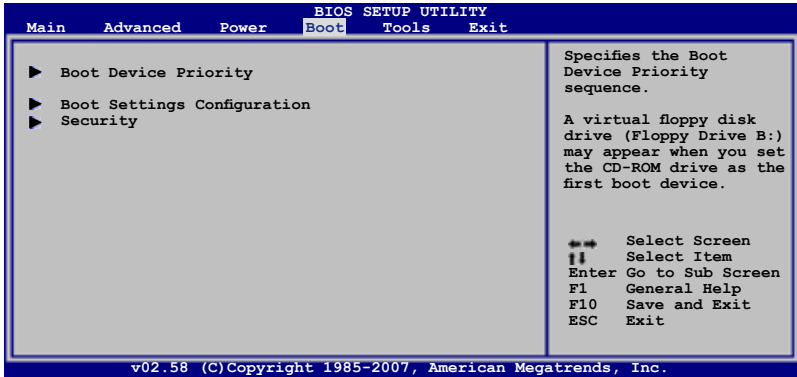

### 4.6.1 启动设备顺序 (Boot Device Priority)

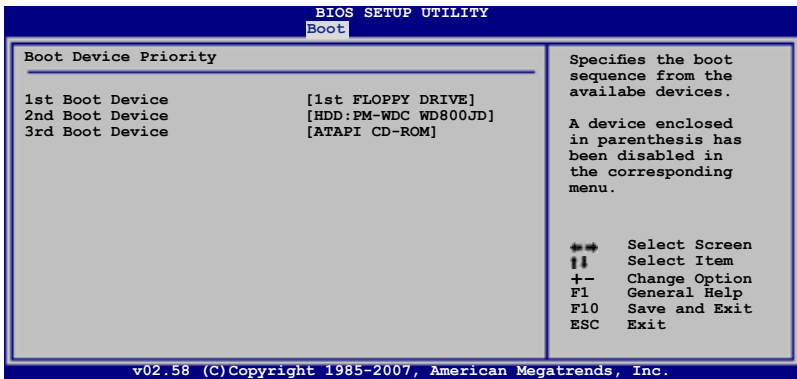

#### 1st ~ xxth Boot Device [xxx Drive]

本项目让您自行选择启动磁盘并排列启动设备顺序。依照 1st、2nd、3rd 顺序分别代表其启动设备顺序。而设备的名称将因使用的硬件设备不同而有所差异。设置值有：[1st FLOPPY DRIVE] [HDD: xxxxxx] [ATAPI CD-ROM] [Disabled]。



## 4.6.2 启动选项设置 (Boot Settings Configuration)

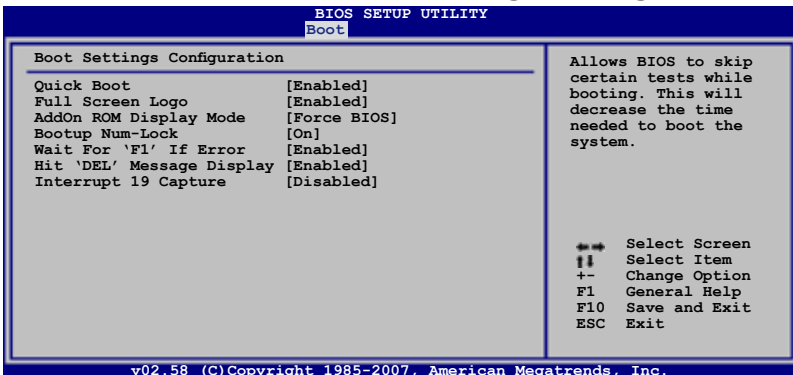

### Quick Boot [Enabled]

本项目可让您决定是否要略过主板的自我测试功能 (POST)，开启本项目将可加速启动的时间。当设置为 [Disabled] 时，BIOS 程序会运行所有的自我测试功能。设置值有：[Disabled] [Enabled]。

### Full Screen Logo [Enabled]

若您要使用个人化启动画面，请将本项目设置为启用 [Enable]。设置值有：[Disabled] [Enabled]。



如果您欲使用华硕 MyLogo3™ 功能，请务必将 Full Screen Logo 项目设置为 [Enabled]。

### AddOn ROM Display Mode [Force BIOS]

本项目让您设置选购设备固件程序的显示模式。设置值有：[Force BIOS] [Keep Current]。

### Bootup Num-Lock [On]

本项目让您设置在启动时 NumLock 键是否自动启动。设置值有：[Off] [On]。

### Wait for 'F1' If Error [Enabled]

当您本项目设为 [Enabled]，那么系统在启动过程出现错误信息时，将会等待您按下 [F1] 键确认才会继续进行启动程序。设置值有：[Disabled] [Enabled]。

### Hit 'DEL' Message Display [Enabled]

当您本项目设为 [Enabled] 时，系统在启动过程中会出现「Press DEL to run Setup」信息。设置值有：[Disabled] [Enabled]。

### Interrupt 19 Capture [Disabled]

当您使用某些 PCI 扩展卡有内置固件程序 (例如：SCSI 扩展卡)，如果有需要通过 Interrupt 19 启动，则请将本项目设为 [Enabled]。设置值有：[Disabled] [Enabled]。

## 4.6.3 安全性菜单 (Security)

本菜单可让您改变系统安全设置。

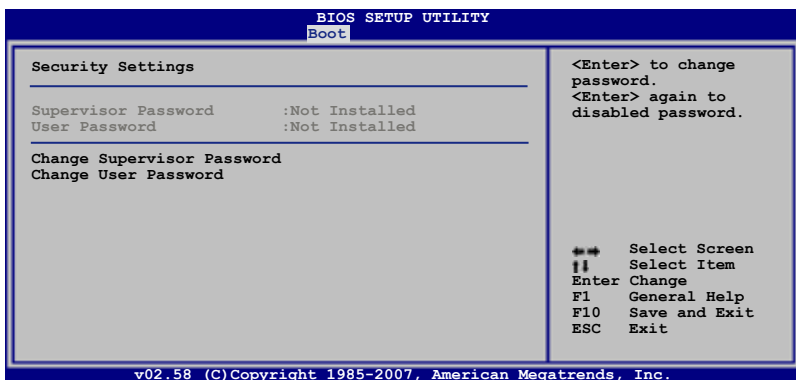

### Change Supervisor Password (更改系统管理员密码)

本项目是用于更改系统管理员密码。本项目的运行状态会于画面上方以淡灰色显示。默认值为 Not Installed。当您设置密码后，则此项目会显示 Installed。

请依照以下步骤设置系统管理员密码 (Supervisor Password)：

1. 选择 Change Supervisor Password 项目并按下 <Enter>。
2. 于 Enter Password 窗口出现时，输入欲设置的密码，可以是六个字节内的英文、数字与符号，输入完成按下 <Enter>。
3. 按下 <Enter> 后 Confirm Password 窗口会再次出现，再一次输入密码以确认密码正确。密码确认无误时，系统会出现 Password Installed. 信息，代表密码设置完成。若出现 Password do not match! 信息，代表于密码确认时输入错误，请重新输入一次。此时画面上方的 Supervisor Password 项目会显示 Installed。

若要更改系统管理员的密码，请依照上述程序再运行一次密码设置。

若要清除系统管理员密码，请选择 Change Supervisor Password，并于 Enter Password 窗口出现时，直接按下 <Enter>，系统会出现 Password uninstalled. 信息，代表密码已经清除。



若您忘记设置的 BIOS 密码，可以采用清除 CMOS 实时钟 (RTC) 内存。请参阅「2.6 跳线选择区」一节取得更多信息。

当您设置系统管理者密码之后，会出现下列选项让您更改其他安全方面的设置。

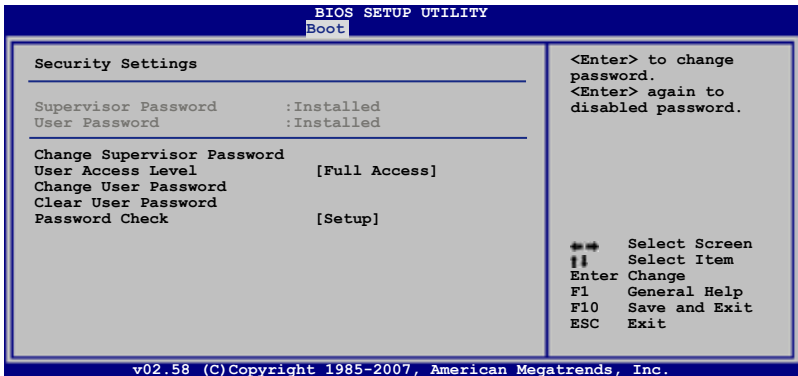

### User Access Level [Full Access]

本项目可让您选择 BIOS 程序存取限制权限等级。设置值有：[No Access] [View Only] [Limited] [Full Access]。

- No Access      用户无法存取 BIOS 程序。
- View Only      允许用户读取 BIOS 程序但无法更改任何项目。
- Limited        允许用户仅能存取 BIOS 程序的某些项目。例如：系统时间。
- Full Access    允许用户存取完整的 BIOS 程序。

### Change User Password (更改用户密码)

本项目是用于更改用户密码，运行状态会于画面上方以淡灰色显示，默认值为 Not Installed。当您设置密码后，则此项目会显示 Installed。

设置用户密码 (User Password)：

1. 选择 Change User Password 项目并按下 <Enter>。
2. 在 Enter Password 窗口出现时，请输入欲设置的密码，可以是六个字节内的英文、数字与符号。输入完成按下 <Enter>。
3. 接着会再出现 Confirm Password 窗口，再一次输入密码以确认密码正确。密码确认无误时，系统会出现 Password Installed. 信息，代表密码设置完成。若出现 Password do not match! 信息，代表于密码确认时输入错误，请重新输入一次。此时画面上方的 User Password 项目会显示 Installed。

若要更改用户的密码，请依照上述程序再运行一次密码设置。

### Clear User Password (清除用户密码)

请选择本项目来清除用户密码。

### Password Check [Setup]

当您将此项目设为 [Setup]，BIOS 程序会于用户进入 BIOS 程序设置画面时，要求输入用户密码。若设为 [Always] 时，BIOS 程序会在启动过程亦要用户输入密码。设置值有：[Setup] [Always]。

## 4.7 工具菜单 (Tools menu)

本工具菜单可以让您针对特别功能进行设置。请选择菜单中的选项并按下 <Enter> 键来显示子菜单。

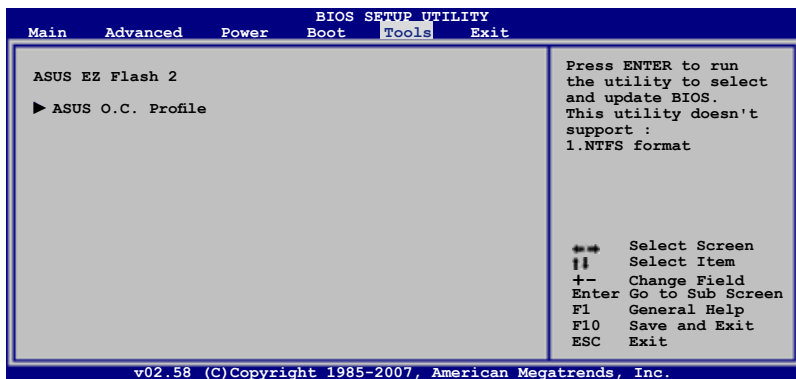

### 4.7.1 ASUS EZ Flash 2

本项目可以让您运行 ASUS EZ Flash 2。当您按下 <Enter> 键后，便会有一个确认信息出现。请使用 左/右 方向键来选择 [Yes] 或 [No]，接着按下 <Enter> 键来确认您的选择。请参考 4-5 页 4.1.3 节的相关说明。

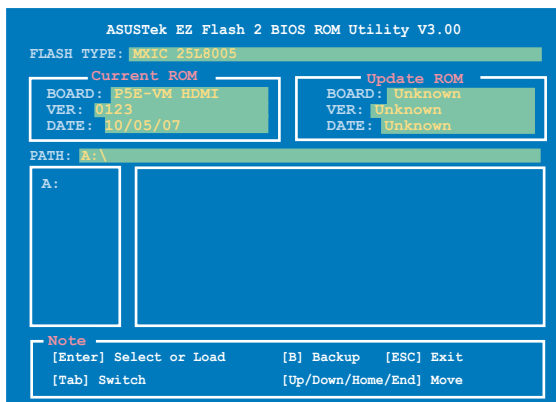

## 4.7.2 ASUS O.C. Profile

本菜单可以让您保存或载入 BIOS 设置。

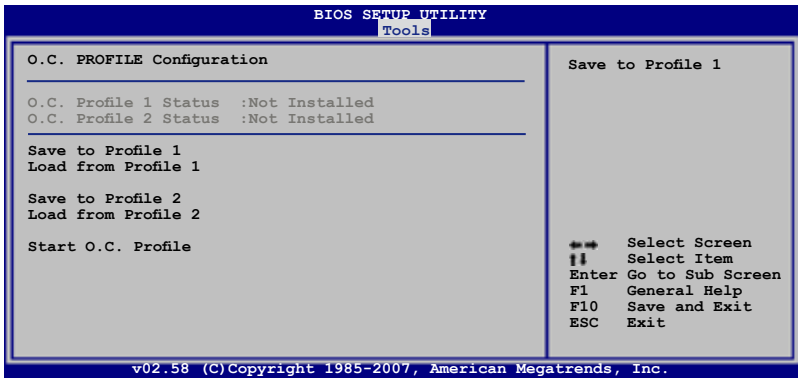

### Save to Profile 1/2

本项目可以让您保存当前的 BIOS 文件至 BIOS Flash 中，请按 <Enter> 键来储保存文件案。

### Load from Profile 1/2

本项目可以让您载入先前保存在 BIOS Flash 中的 BIOS 设置。请按 <Enter> 键来载入文件。

### Start O.C. Profile

本项目可以让您启动应用程序来保存或载入 CMOS。请按 <Enter> 键来运行此应用程序。

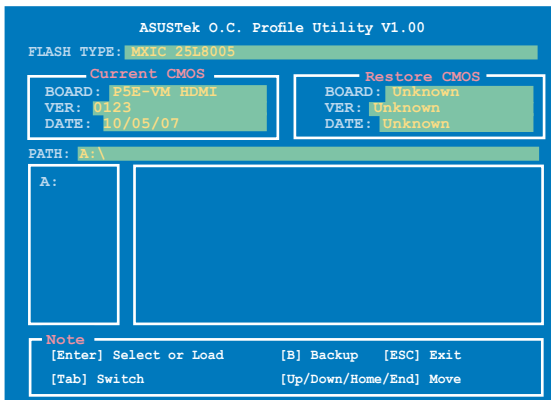

- 本功能可支持采用 FAT 32/16 文件格式的单一磁区存储设备，像是 U 盘或是软盘。
- 当进行 BIOS 升级时，请勿关闭或重新启动系统以免造成系统启动失败。

## 4.8 退出 BIOS程序 (Exit menu)

本菜单可让您读取 BIOS 程序出厂默认值与退出 BIOS程序。

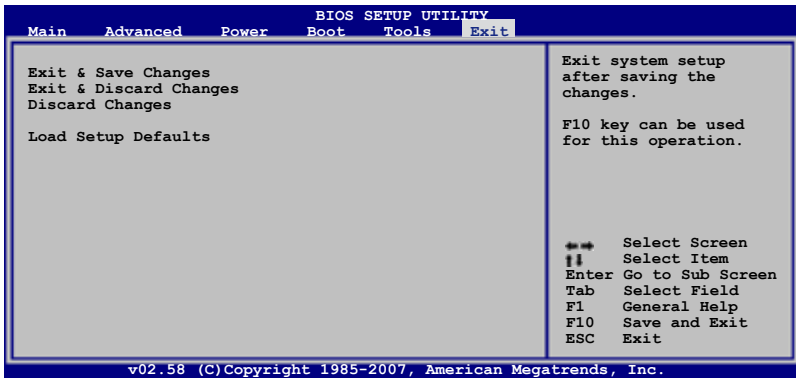

按下 <Esc> 键并不会立即退出 BIOS程序，要从此菜单上选择适当的项目，或按下 <F10> 键才会退出 BIOS程序。

### Exit & Save Changes

当您调整 BIOS 设置完成后，请选择本项目以确认所有设置值存入 CMOS 内存内。按下 <Enter> 键后将出现一个询问窗口，选择 [Yes]，将设置值存入 CMOS 内存并退出 BIOS设置程序；若是选择 [No]，则继续 BIOS 程序设置。



假如您想退出 BIOS设置程序而不保存文件离开，按下 <Esc> 键，BIOS 设置程序立刻出现一个对话框询问您「Discard configuration changes and exit now?」，选择 [Yes] 不将设置值保存文件并退出 BIOS设置程序，选择 [No] 则继续 BIOS 程序

### Exit & Discard Changes

若您想放弃所有设置，并退出 BIOS设置程序，请将高亮度选项移到此处，按下 <Enter> 键，即出现询问对话框，选择 [Yes]，不将设置值存入 CMOS 内存并退出 BIOS设置程序，先前所做的设置全部无效；若是选择 [No]，回到 BIOS 设置程序。

### Discard Changes

若您想放弃所有设置，将所有设置值改为出厂默认值，您可以在任何一个菜单击下 <F5>，或是选择本项目并按下 <Enter> 键，即出现询问窗口，选择 [Yes]，将所有设置值改为出厂默认值，并继续 BIOS 程序设置；若是选择 [No]，则继续 BIOS 程序设置。

## Load Setup Defaults

若您想放弃所有设置，将所有设置值改为出厂默认值，您可以在任何一个菜单击下 <F5>，或是选择本项目并按下 <Enter> 键，即出现询问窗口，选择 [Yes]，将所有设置值改为出厂默认值，并继续 BIOS 程序设置；若是选择 [No]，则继续 BIOS 程序设置。





本章节将会叙述主板产品包装中  
内含之驱动程序与应用程序光盘  
的内容。

# 软件支持

5.1	安装操作系统 .....	5-1
5.2	驱动程序及应用程序光盘信息 .....	5-1
5.3	软件信息 .....	5-9
5.4	RAID 设置 .....	5-32
5.5	创建一张搭载有 RAID 驱动程序的软盘 .....	5-43

## 5.1 安装操作系统

本主板完全适用于 Microsoft Windows XP/64-bit XP/Vista 操作系统（OS，Operating System）。「永远使用最新版本的操作系统」并且不定时地升级，是让硬件配备得到最佳工作效率的有效方法。



1. 由于主板和周边硬件设备的选项设置繁多，本章仅就软件的安装程序供您参考。您也可以参阅您使用的操作系统说明文件以取得更详尽的信息。
2. 在安装驱动程序之前，请先确认您已经安装 Windows XP Service Pack 2 或升级版本的操作系统，来获得更好的性能与系统稳定。

## 5.2 驱动程序及应用程序光盘信息

随货附赠的驱动程序及应用程序光盘包括了数个有用的软件 and 应用程序，将它们安装到系统中可以强化主板的性能。



华硕驱动程序及应用程序光盘的内容会不定时地升级，但不另行通知。如欲得知最新的信息，请访问华硕的网站 <http://www.asus.com.cn>。

### 5.2.1 运行驱动程序及应用程序光盘

欲开始使用驱动程序及应用程序光盘，仅需将光盘放入您的光驱中即可。若您的系统已启动光驱「自动安插通知」的功能，那么稍待一会儿光盘会自动显示华硕欢迎窗口和软件安装菜单。



点击图标以  
获得更多信息

点击安装各项驱动程序



如果欢迎窗口并未自动出现，那么您也可以到驱动程序及应用程序光盘中的 BIN 文件夹里直接点击 ASSETUP.EXE 主程序开启菜单窗口。

## 5.2.2 驱动程序菜单 (Drivers menu)

在驱动程序菜单中会显示所有适用于本主板的硬件设备的驱动程序。系统中所有的硬件设备皆需安装适当的驱动程序才能使用。



### 华硕 InstAll-Drivers 驱动程序安装向导

点击本项目便可通过安装向导来安装所有的驱动程序。

### Intel Chipset Inf 芯片组升级程序

本项目会安装 Intel Chipset Inf 芯片组升级程序。

### Realtek 音频驱动程序

本项目会安装 Realtek ALC883 音频驱动程序与应用程序。



如果您未使用华硕 Install-Drivers 驱动程序安装向导，而是个别安装驱动程序，请按照下列顺序安装这些驱动程序：

1. Intel Chipset Inf Update Program
2. Realtek Audio Driver
3. Intel Graphics Accelerator Driver
4. Other drivers

### Intel Graphics Accelerator 驱动程序

本项目会安装 Intel Graphics Accelerator 驱动程序。

### Atheros L1 Gigabit 以太网驱动程序

本项目会安装 Atheros L1 Gigabit 以太网驱动程序。

### USB 2.0 Driver

本项目将会安装 USB 2.0 驱动程序。

## 5.2.3 应用程序菜单 (Utilities menu)

软件菜单会列出所有可以在本主板上使用的应用程序和其他软件。您只需在这些软件名称上以鼠标左键按一下即可开始进行该软件的安装动作。



### 华硕 InstAll-Installation Wizard 应用程序安装向导

点击本项目便可通过安装向导来安装应用程序。

### 华硕在线升级程序

利用 ASUS Live Update 可以让您从华硕公司的网站上下载并安装最新的 BIOS。



在运行华硕在线升级之前，请先确定您已经可以连线至互联网，如此才能连上华硕网站。

### 华硕系统诊断家 II (ASUS PC Probe II)

这个智能型的诊断程序可以监控风扇的转速、中央处理器的温度以及系统的电压，并且会将所检测到的任何问题回报给您。这个绝佳辅助软件工具可以帮助您的系统时时刻刻处在良好的操作环境中。

### 华硕 AI Suite 程序

点击本项目便可安装华硕 AI Suite 程序。

### 华硕 Splendid 图像强化技术程序

点击本项目便可安装华硕 Splendid 图像强化技术程序。

### Atheros 以太网程序

点击本项目便可安装 Atheros 以太网程序。

### 华硕 AI Direct Link 程序

点击本项目便可安装华硕 AI Direct Link 程序。



当有需要时，您也可以从华硕 Superb Software Library 光盘安装下列应用程序。



## 防毒软件

点击本项目将会安装防毒软件，安装防毒软件将可以检测并保护您的系统数据免于遭受电脑病毒的危害。

## 防毒软件下载

本项目可让您选择语言版本并从网络上下载防毒软件。



## Corel Snapfire Plus SE 软件

点击本项目将会安装 Corel Snapfire Plus SE 应用软件。



## WinDVD Copy5 试用版

点击本项目将会安装 WinDVD Copy5 试用版软件。



## Adobe Acrobat Reader V7.0 浏览软件

安装 Adobe 公司的 Acrobat Reader V7.0 阅读程序，使用这套程序您可以开启、查看，并打印 PDF 文件。

## Microsoft DirectX 9.0c 驱动程序

安装微软最新版的 DirectX 驱动程序 9.0 版。微软 DirectX 9.0 版驱动程序所支持的多媒体技术可以强化您系统的图像与音频表现。利用 DirectX 9.0 驱动程序的多媒体功能，您将可以在您的电脑上欣赏电视节目、捕捉视频，与进行电脑游戏。请访问微软网站（[www.microsoft.com](http://www.microsoft.com)）以取得升级版本的 DirectX 驱动程序。

## 华硕主板安装导引（ASUS Motherboard Installation Guide）

华硕主板安装导引包含如何安装您的新华硕主板、问与答以及如何维护您的电脑等指引。

## 5.2.4 制作软盘菜单

本菜单包含制作 Intel ICH9R RAID/AHCI 驱动程序软盘。



### 制作 Intel ICH9R 32/64bit RAID/AHCI 驱动程序软盘

本项目可以让您创建一张供 32-bit/64-bit 操作系统使用，包含 Intel ICH9R RAID/AHCI 驱动程序的软盘。

## 5.2.5 用户手册菜单

在本标签页面中，会出现相关的在线用户手册列表，点击列表中的选项便会出现该用户手册的画面。



大多数的用户手册文件为 PDF 格式。因此在您开启用户手册文件前，请先安装 Adobe Acrobat Reader 浏览软件。



## 5.2.6 华硕的联络方式

按下「联络信息」索引标签会出现华硕电脑的联络信息。此外，本手册的封面内页也会列出华硕的联络方式供您参考。





## 5.2.7 其他信息

出现在欢迎窗口画面左方的数个图标能提供给您有关于主板和驱动程序及应用程序光盘的其他信息。本节将说明点击每一个图标所出现的弹出项目的内容。

### 显示主板信息

这个窗口会显示本主板的规格简介。



### 浏览光盘内容

这个窗口会显示驱动程序及应用程序光盘的内容。

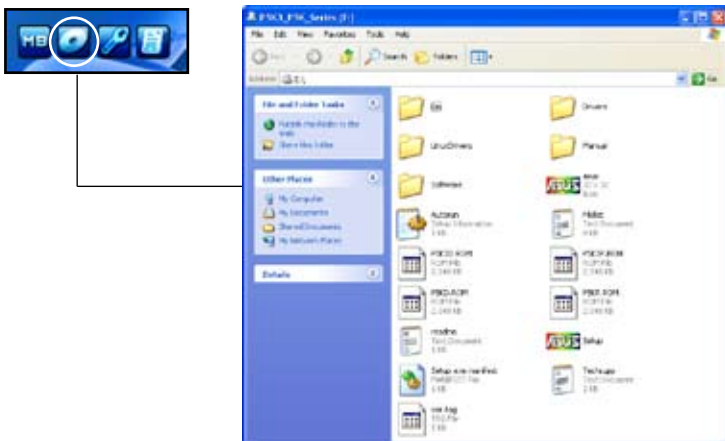

## 技术资源申请表

这个窗口会显示华硕技术支持申请表。当您需要专业人员协助您解决关于技术上的问题时，请填写表格再选择使用传真或者电子信箱的途径和华硕技术支持部门取得联系。



## 读我文件列表

这个窗口会显示驱动程序与应用程序光盘的内容以及每个项目的简短说明，为文字文件格式。



## 5.3 软件信息

驱动程序及应用程序光盘中大部分的应用程序都会有安装指导向导来协助您一步一步轻松地安装软件。您也可以由个别软件所提供的在线说明文件或读我文件取得安装方式及其他信息的说明。因此本节仅就新软件提供详尽的说明。

### 5.3.1 华硕 MyLogo3™

华硕 MyLogo3™ 软件会在您安装华硕在线升级程序时一并安装到您的系统中。请参见「5.2.3 应用程序菜单」的说明。



- 在您使用华硕 MyLogo3™ 功能前，请先以 AFUDOS 应用程序备份您原始的 BIOS 文件，或者由华硕网站下载最新的 BIOS 版本，将之保存于软盘以备不时之需。请参考「4.1.4 使用 AFUDOS 程序升级 BIOS」一节的说明。
- 如果您要使用华硕 MyLogo3™ 的功能，请先确认在 BIOS 程序中的 Full Screen Logo 项目设置为 [Enabled]。请参考「4.6.2 启动选项设置」的说明。
- 您也可以将文件存成 GIF 或 BMP 文件作为启动图标。

请依照下列步骤使用华硕 MyLogo3™ 软件：

1. 运行华硕在线升级程序。请参见「4.1.1 华硕在线升级」一节。
2. 从下拉式菜单选择选项，然后按「Next」钮。
3. 在升级 BIOS 之前，点击运行 MyLogo 来置换系统启动图标。
4. 从下拉式菜单选择以文件来升级 BIOS 程序，然后按「Next」钮。
5. 指定 BIOS 文件的来源位置，按下「Next」钮，会出现 ASUS MyLogo3 窗口画面。
6. 于 MyLogo3™ 程序左边的窗口选择图形存放的文件夹，然后再于右边窗口该文件夹中选择欲使用的图形。接着按下「Next」钮继续。

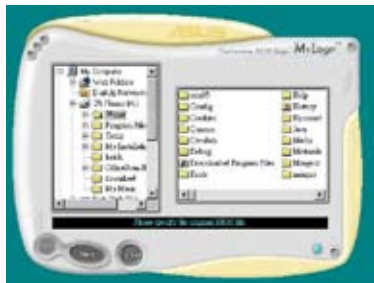

7. 当您选定一张启动图形时，该图形随即会放大至 MyLogo3™ 整个窗口，如右图所示。

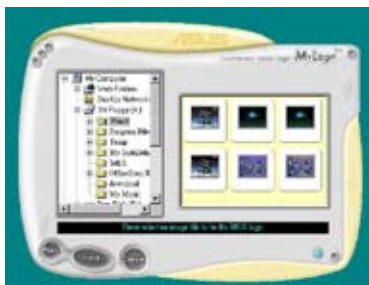

8. 由于在下拉式比例表中，选择一个比例设置值，将您要用来启动的图像文件调整至您想要的大小。



9. 当画面回到华硕在线升级应用程序，便会载入将新的启动图案载入到 BIOS 中。
10. 当升级完 BIOS 后，重新启动电脑便会在启动自动检测（POST）过程时，显示新的启动图标。

## 5.3.2 音频设置程序

本主板内置一个支持八声道音频输出功能的 Realtek ALC883 High Definition 音频处理芯片，可以让您通过电脑体验前所未有的音响效果。这套软件提供接口自动检测（Jack-Sensing）功能（Surround、Center/LFE、Front-Mic、Surround Back）、支持 S/PDIF 数字音频输入/输出、中断功能等。ALC883 音频芯片也拥有 Realtek 独家的通用音频端口（UAJ，Universal Audio Jack）技术，让用户可以享受即插即用的便利性。

请依照安装向导的指示来安装 Realtek 音频驱动程序与应用程序，您可以在华硕驱动程序光盘中找到这个 Realtek ALC883 音频驱动程序与应用程序。

当「Realtek 音频驱动程序与应用程序」安装完成后，您可以在右下方的任务栏上找到 Sound Effect 图标。

在任务栏的 Sound Effect 图标上以鼠标左键点二下就会显示 Realtek HD 音频控制面板。



「Realtek HD Audio Manager」图标

### Realtek HD Audio Manager



## 系统信息

请点击主菜单左下方的系统信息键 (  ) 以显示关于音频驱动程序版本、DirectX 版本、音频控制芯片、音频编码器与语言设置等相关信息。

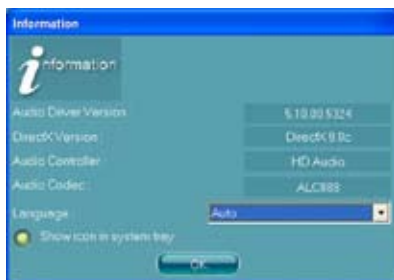

## 最小化

请点击最小化键 (  ) 以便将窗口显示最小化。

## 退出

请点击退出键 (  ) 来退出 Realtek HD Audio Manager 应用程序。

## 设置选项

请点击本区域中的标签页按键的任何区域来进行您的音频设置。你也可以点击 (  ) 键以显示更多选项。

## 音频

Realtek ALC883 音频编码芯片可让您自行设置聆听环境、调整等化器、设置卡拉 OK，或是选择默认的等化设置来获得最佳的聆听享受！

请依照下列步骤设置音频选项：

1. 在 Realtek HD Audio Manager 应用程序中，点击音频标签页。
2. 点击捷径按键或是开启下拉式菜单以更改音频环境、调整等化器、或是将卡拉 OK 设置调整至您所想要的设置值。
3. 点击  键来让音频设置生效并退出菜单。



## 混音器

混音器选项可以让您设置音频输入（播放）的音量与音频输入（录音）的音量。

请依照下列步骤设置混音器选项：

1. 在 Realek HD Audio Manager 应用程序中，点击混音器标签页。
2. 以鼠标点击音量旋钮来调整播放与录音的音量设置。



在默认值中，混音器选项是开启所有音频输入的选项的。因此若您不要若干音源输出，请确认已将该选项设置为静音（）。

3. 此外，您也可以点击调节棒并加以上下拖曳来调整 Wave、SW Synth、Front、Rear、Subwoofer、CD Volume、Mic Volume、Line Volume 与 Stereo Mix 的音量至您所想要的设置值。
4. 点击  键来让混音器设置生效并退出菜单。

## 音频输入/输出

点击音频输入/输出标签页来调整您的输入/输出设置。

请依照下列步骤设置音频输入输出选项：

1. 在 Realek HD Audio Manager 应用程序中，点击音频输入/输出标签页。
2. 点击下拉式菜单以选择欲设置的通道。
3. 接下来控制设置窗口会显示您当前已连接之设备的状态。您可点击  键来进一步切换模拟与数码选项。
4. 点击 OK 键来让音频输入/输出设置生效并退出菜单。

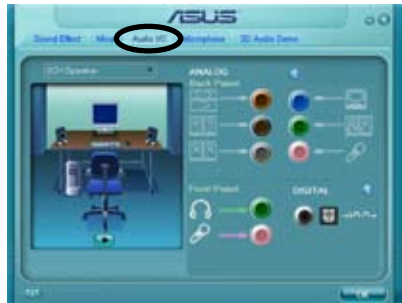

## 麦克风

点击麦克风标签页可让您调整输入/输出设置，并查看音频设备是否已正确连接。

请依照下列步骤设置音频输入输出选项：

1. 在 Realek HD Audio Manager 应用程序中，点击麦克风标签页。
2. 您可以点击杂讯抑制选项，以减少录音时背景音所造成的干扰。
3. 点击取消声音共鸣选项，以减少前置扬声器在录音时所生成的回音。
4. 点击  键来让麦克风设置生效并退出菜单。



## 3D 音频展示

点击3D音频展示标签页来调整您的输入/输出设置。

请依照下列步骤设置音频输入输出选项：

1. 在 Realek HD Audio Manager 应用程序中，点击3D音频展示标签页。
2. 您可以点击窗口左侧的各选项来调整声音、移动路径，与环境设置。
3. 点击  键来测试您的设置。
4. 点击  键来让 3D音频展示设置生效并退出菜单。





### 5.3.3 华硕系统诊断家 II

华硕系统诊断家为一个工具程序，让您可以监控电脑内硬件的运行状态，以及当检测有任何异常状况发生时，可以立即警告您。系统诊断家 II 能判断风扇的转动、处理器的温度，以及系统电压状态，甚至相关的其他状态等。而由于系统诊断家 II 为采用软件的操作接口，当您开启它时，就可以立即启动来监控您的电脑状状态。使用这套工具程序，让您可以在使用电脑时，更安心其具备一个稳定且健康的操作环境。

#### 安装系统诊断家 II

请依照以下步骤来安装系统诊断家 II：

1. 于光驱中放入公用与驱动程序光盘，若您的电脑系统有启动光盘自动运行功能，则会出现驱动程序（Drivers）画面菜单。



如果此窗口尚未自动出现，您也可以到驱动程序以及应用程序光盘中 ASUS PC Probe II 目录，以鼠标左键双击点击 setup.exe 文件运行来开启菜单窗口。

2. 在菜单中，点击「Utilities」，然后选择「ASUS PC Probe II」。
3. 接着请依照画面的指示，进行安装至完成。

#### 启动系统诊断家 II

当您完成安装后，您可以在 Windows 系统平台中，立即或者是任何您想启的时刻，来启动系统诊断家 II。

在 Windows 系统中，启动系统诊断家 II，请点击 开始（Start）> 所有程序（All Programs）> ASUS > 系统诊断家 II（PC Probe II）> 系统诊断家 II v1.00.43（PC Probe II v1.00.43）。这时会启动系统诊断家 II 主菜单。

当启动系统诊断家 II 程序后，在 Windows 桌面右下角，会出现一个常驻的缩略图。点击这个图标来关闭或恢复应用程序。





#### 使用系统诊断家 II

##### 主窗口（Main windows）

系统诊断家 II 的主窗口提供您查看现在您系统内的状态，并且可更改程序的设置。在默认值中，主窗口中显示偏好的（Preference）设置部份。您可以通过点击菜单右方上的三角形按钮，来关闭或恢复主窗口中的所偏好的部份。



点击此三角形按钮  
来关闭偏好的面板

按键	功能
	开启设置（Configuration）窗口
	开启报告（Report）窗口
	开启桌面管理接口（Desktop Management Interface）窗口
	开启周边组件互联（Peripheral Component Interconnect）窗口
	开启窗口管理测试设备窗口
	开启硬盘设备、内存、处理器使用状态窗口
	显示/隐藏偏好（Preference）设置的部份
	最小化应用程序
	关闭应用程序

### Sensor alert（感应器警示）

当某个系统内的感应器检测到问题发生时，这个主窗口会立即变成红色显示状态，如下图所示。



### Preferences（偏好设置）

您可以在主窗口中来自订哪些偏好的选项。在选择每一个偏好选项并点击该选项时，都会出现一个选择框。

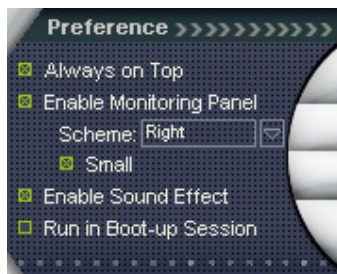

## Hardware monitor panels (硬件监控面板)

这个硬件监控面板显示系统所感应到如风扇转速、处理器温度、与电压等当前的数值。

硬件监控面板提供两种显示画面：六角形（完整）与长方形（简易）。当您从偏好设置（Preferences）中，点击并启用实时监控面板（Enable Monitoring Panel）选项时，这个监控面板画面则会显示在您的桌面上。



大图标显示模式

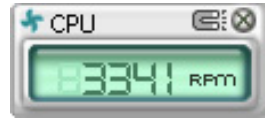

缩略图显示模式

### Changing the monitor panels position (更改监视面板位置)

若要在桌面上更改监视面板的位置，请点击 Scheme 菜单中的向下按钮，然后在清单表中选择其他位置。选好后点击 OK 按钮即完成。



### Moving the monitor panels (移动监视面板)

通过图标上的磁铁图案，就可以将所有的监视面板一起移动。若您要将这群组中的某个监视面板分开，请点一下这个马蹄形磁铁图标，就可以移动或重新放置面板的位置。



### Adjusting the sensor threshold value (调整感应器的门槛数值)

您可以调整监控面板内的感应器检测门槛数值，通过按钮来点击数值。而您也可以通过 Config（设置）窗口来调整检测的门槛数值。



## Monitoring sensor alert (监控感应器警示)

这个监控感应器变成红色时，表示组件的数值超出或低于所设置的门  
槛数值。请参考以下的图例。



大图标显示模式



缩略图显示模式

## WMI browser (WMI 浏览器)

点击 **WMI** 按钮显示 WMI (Windows Management Interface) 浏览器。这个画面显示数个 Windows 管理信息。在画面的左方里，点击其中一个项目，则该项目的内容说明会显示在右方的画面中。点击在 WMI Information 项当前的 (+) 号图案，则会显示可用的信息。



您可以通过鼠标左键点击右下角来拖曳，以放大或缩小这个画面。

## DMI browser

点击 **DMI** 按钮显示 DMI (Desktop Management Interface) 浏览器。这个画面显示数个 Windows 管理信息。在画面的左方里，点击其中一个项目，则该项目的内容说明会显示在右方的画面中。点击在 DMI Information 项当前的 (+) 号图案，则会显示可用的信息。



## PCI browser (PCI 浏览器)

点击 **PCI** 按钮显示 PCI (Peripheral Component Interconnect) 浏览器。这个画面显示数个 Windows 管理信息。在画面的左方里，点击其中一个项目，则该项目的内容说明会显示在右方画面中。点击在 PCI Information 项当前面的 (+) 号图案，则会显示可用信息。

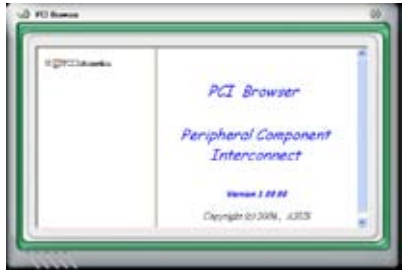

## Usage (使用状态)

这个浏览画面显示实时的处理器、硬盘容量大小，以及内存使用状态。点击 **USAGE** 按钮显示 Usage 浏览器。

### CPU Usage (处理器使用状态)

CPU (处理器) 这个字段，以线图的方式实时显示处理器的使用状态。



### Hard disk space Usage (硬盘空间使用状态)

Hard Disk 这个字段则显示已经使用与尚未使用的硬盘空间。在画面左方会显示所有装在系统内的硬盘，选择其中一部硬盘，则会显示该硬盘的使用状态。而下方蓝色的区块则表示已经被使用的空间，以及粉红色则表示尚未使用的空间。



## Memory Usage (内存使用状态)

内存这个字段则显示已经使用与尚未使用的物理内存容量。而下方蓝色的区块则表示已经被使用的，以及粉红色色则表示尚未使用的百分比。



## 设置 PC Probe II

点击 **CONFIG** 按钮显示和调整感应器检测的阈值数值。

在 Config (设置) 窗口中有两栏：Sensor/Threshold 与 Preference。第一项 Sensor/Threshold 栏提供您选择启动感应器功能或输入检测的阈值数值。而 Preference 栏则提供您自订感应器警报，或更改温度比例。



恢复所有阈值数值到默认值

确认更改

取消或略过更改

载入保存过的更改

保存更改

### 5.3.4 华硕 AI Suite 程序

华硕 AI Suite 可以让您轻易地运行 AI Gear 2、AI N.O.S.、AI Booster、AI Nap，与 Q-Fan 应用程序。

#### 安装 AI Suite 程序

请依照下列步骤将 AI Suite 安装到您的电脑：

1. 将应用程序光盘放到光驱中。接着若您的系统有开启自动运行功能，则驱动程序安装菜单便会出现。
2. 点击应用程序标签页，接着点击 AI Suite。
3. 请依照屏幕指示来完成安装步骤。

#### 运行 AI Suite 程序

安装完 AI Suite 后，您可以随时由 Windows 操作系统的桌面来运行 AI Suite 程序。

若要从 Windows 操作系统桌面运行 AI Suite，请点击 开始 > 所有程序 > ASUS > AI Suite > AI Suite v1.xx.xx。接着 AI Suite 的主窗口便会出现。

在运行程序后，华硕 AI Suite 图标便会显示在 Windows 操作系统的任务栏中。请点击此图标来关闭或恢复应用程序。

#### 使用 AI Suite 程序

点击 AI N.O.S.、AI Gear 2、AI Nap、AI Booster，或 Q-Fan 图标来运行这些应用程序，或是点击 Normal 图标来将系统恢复到一般状态。

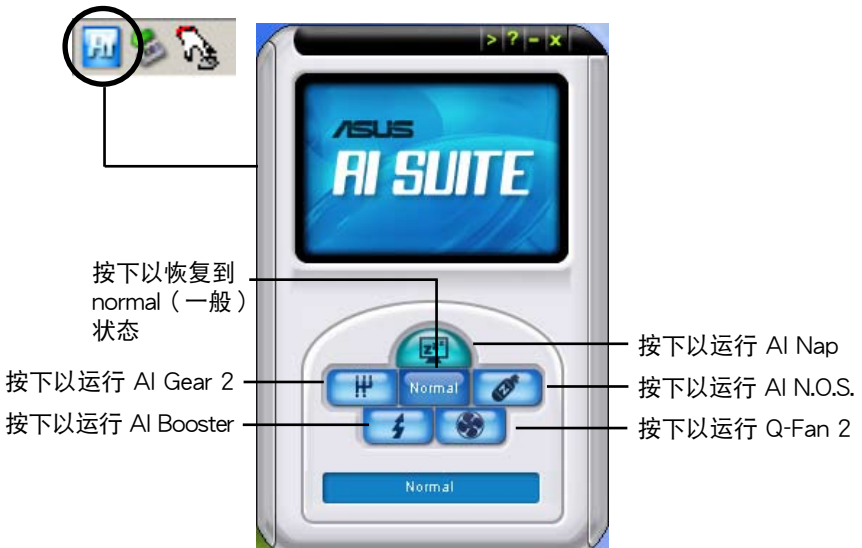

## 其他功能按键

点击主窗口右上方的  键来开启监控窗口。



点击窗口右侧的  键来切换温度单位的表现方式，例如可由摄氏温度单位切换为华氏温度单位。





### 5.3.5 华硕 AI Gear 2

华硕 AI Gear 2 可以提供四种系统性能选项，可以让您针对电脑的需要来选择最佳的性能设置。此外，这个简单易用的应用程序会调整处理器的频率与 VCore 电压来将系统噪音降与电源的消耗至最低。

在您使用驱动程序与应用程序光盘安装好 AI Gear 2 后，您只要点击位在窗口任务栏上 AI Gear 2 图标，便可运行这个应用程序，程序运行后，您可以依照自己的喜好来切换性能设置。



### 5.3.6 华硕 AI Nap

本功能可以让您将电脑的电源消耗在您不使用电脑时降至最低。启用这项功能可以降低系统的电源消耗并让系统运行时更加宁静。

在您使用驱动程序与应用程序光盘安装好 AI Nap 后，您只要点击位在窗口任务栏上 AI Nap 图标，便可运行这个应用程序。开启本应用程序时，请在确认信息窗口中，点击 Yes 来正式开启这个应用程序。

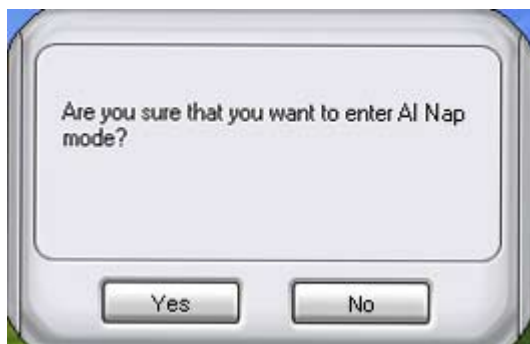

若要退出 AI Nap 模式，请按下系统电源键或是鼠标按键，接着在确认信息窗口中，点击 Yes 即可。



若要将主机的电源键由 AI Nap 切换到关机，只需以鼠标右键点击操作系统右下角任务栏中的 AI Suite 图标，接着选择 AI Nap 并选择 Use power button 即可切换回原功能。

### 5.3.7 华硕 AI N.O.S. 程序

这一套 ASUS 无延迟超频系统 (Non-delay Overclocking System)，会自动依照您系统的负载来进行系统超频的动作，以符合运行系统工作所需。

在您通过应用程序光盘完成 AI Suite 的安装后，您便可以用点击 Windows 操作系统任务栏中的 AI Suite 图标，并从 AI Suite 的主窗口中点击 AI N.O.S. 按键来运行此应用程序。



点击下拉式菜单击键并选择 关闭 或 手动。



点击窗口下方的 应用 键来保存设置值。

### 5.3.8 华硕 Q-Fan 2 程序

华硕 Q-Fan 2 控制功能可以让您设置 CPU Q-Fan 或机箱的散热风扇转速以提升系统整体的运行性能。当您开启 Q-Fan 2 功能后，程序会依照系统温度自动调整提高或降低散热风扇的转速。

在您通过应用程序光盘完成 AI Suite 的安装后，您便可以用点击 Windows 操作系统任务栏中的 AI Suite 图标，并从 AI Suite 的主窗口中点击 Q-Fan 按钮来运行此应用程序。

请点击下拉菜单击键，便会显示风扇的名称。在此请选择 CPU Q-FAN 2 或机箱 Q-Fan 2，接着请勾选开启 Q-Fan 2 功能的对话框来启动此一功能。



在您勾选 Enable Q-Fan 2 对话框后，默认值列表 (Profile List) 便会出现。请点击下拉式菜单并选择一个 profile 默认值。最佳化 (Optimal) 模式可让系统依照温度的变化自动调节风扇转速；宁静 (Silent) 模式则会将风扇运行转速降至最低；而性能 (Performance) 模式则会提高风扇转速以得到最佳得系统冷却效果。

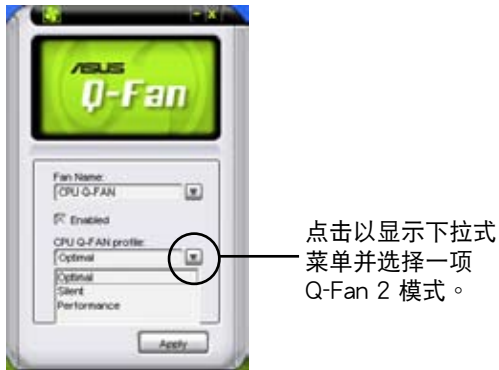

点击主窗口下方的 应用 键来保存设置。

### 5.3.9 华硕 AI Booster 程序

华硕 AI Booster 应用程序可以让您在 Windows 操作系统的环境下进行 CPU 的超频，而无须重新启动进入 BIOS 程序进行设置。

在您通过应用程序光盘完成 AI Suite 的安装后，您便可以用点击 Windows 操作系统任务栏中的 AI Suite 图标，并从 AI Suite 的主窗口中点击 AI Booster 按键来运行此应用程序。

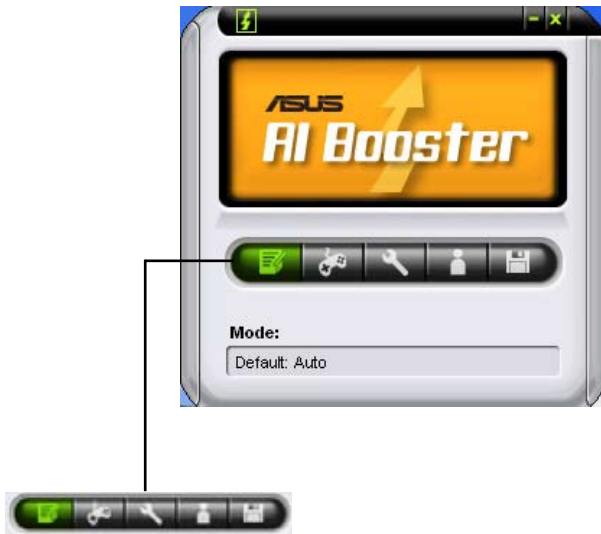

任务栏中的选项可以让您使用默认值，或是以手动的方式调整 CPU/内存/PCI-E 的频率，或是创建并应用您所设置的个人超频设置。

## 5.3.10 华硕 Splendid 程序

华硕 Splendid 图像智能技术 (ASUS Splendid Video Enhancement Technology) 将您在电脑上的图像观赏体验带入另一个层次，有了华硕 Splendid 图像强化技术，您可以快速调整色彩效果，并最佳化图像质量以获得最佳的视觉感受。



欲获得更多关于华硕 Splendid 程序设置，请参考应用程序光盘。

### 运行华硕 Splendid 程序

您可以在华硕 Splendid 程序安装完成后立即运行或是在任何时候从 Windows 操作系统桌面启动该程序。

若要从 Windows 操作系统桌面运行 华硕 splendid 程序，请点击 开始 > 所有程序 > ASUS > ASUS Splendid x.x.x. > Splendid。接着 华硕 Splendid 程序的主窗口便会出现。

在运行程序后，华硕 Splendid 的图标便会显示在 Windows 操作系统的任务栏中。请点击此图标来关闭或恢复此应用程序。



### 使用华硕 Splendid 程序

认识华硕 Splendid 程序主窗口：



### 使用默认 Splendid 模式

在主窗口中，有四种默认的 Splendid 模式供您选择：分别为 Original、Vivid、Theater 与 Standard。不同模式之叙述请参考下页列表。

## Splendid 模式列表

模式	描述
Original	维持原先的显示色彩设置。
Vivid	提升饱和度与对比以使色彩更为饱和。 建议在家庭视听娱乐或欣赏照片时使用。
Theater	提供更柔和的对比并维持原先色彩饱和度，如电影院般的效果。 建议在播放影片时使用。
	提供用户均衡的视觉舒适度与色彩丰富度。建议在长时间观看文件或是在浏览网络时使用。

## 创建用户自订的 Splendid 模式

您可以由于创建一个新的模式或是从现有的模式中调整来定义属于您个人的 Splendid 模式。

若要创建一个新模式，请点击主窗口中的 My Profile 标签按钮以展开 My Profile setting 子菜单。



您可以拖曳滑杆以调整 Contrast（对比）、Saturation（饱和）、Brightness（亮度）与 Hue（色相）等设置。



此四个项目只有在连接至 RGB 输出端子时才能更改设置。

## 其他华硕 Splendid 选项

在主窗口中，您也可以点击 Preference 标签按钮展开 Preference 子菜单以更改其他设置。

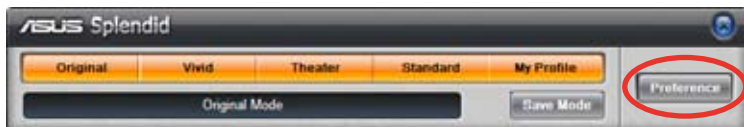

### 5.3.11 华硕 AI Direct Link

华硕 AI Direct Link 程序可让您通过网线创建电脑间的网络连线并以高传输效率分享文件。首先您必须以网线连接两部电脑（其中之一必须是华硕的产品），接着两部电脑都要安装 AI Direct Link 程序以运行其功能。



- 在运行 AI Direct Link 程序之前，请先关闭除了 Windows Firewall 之外的防火墙程序。
- 如果您使用的是 10/100 网卡，传输效率将会有所限制。

#### 使用 AI Direct Link

启动 incoming folder :

1. 从 Windows 的窗口任务栏中，在 AI Direct Link 的图标  上按下鼠标右键，并选择 Incoming folder > Enable incoming folder 。



若您使用的操作系统为 Windows XP Home Edition，在此弹出信息窗口中请点击 Steps of enabling file sharing，并跟随指示以启动 incoming folder 。



2. 如果您想要设置用户身分验证，请选择 Use my account，设置您的用户名称与密码。反之则选择 Use public account 。



基于安全考量，建议您设置用户名称与密码。

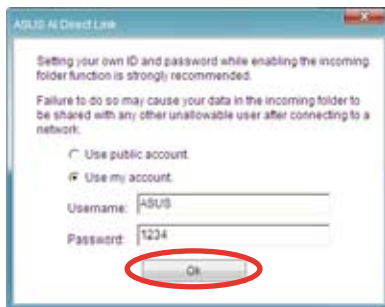

3. 点按 OK，接着“Ready for incoming”的信息即会出现。

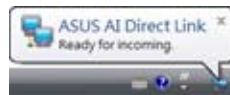

要关闭 incoming folder，请选择 Incoming folder > Disable incoming folder 。



4. 在 AI Direct Link 的图标上点按鼠标右键并选择 Incoming folder > Open incoming folder。名为 AIDirectLinkIncoming 的文件夹即会开启。请将您欲分享的文件放入此文件夹。得到授权的用户即可完整存取此文件夹内容。

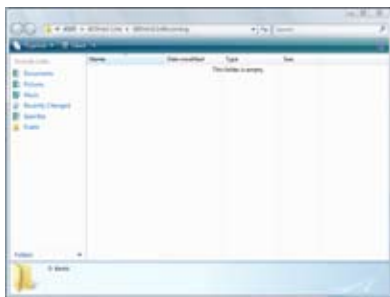

AIDirectLinkIncoming 文件夹的默认存放路径为 C:\Program Files\ASUS\AIDirect Link。要更改其存放路径，请先关闭 incoming folder。接着，点击 Incoming folder > Change incoming folder，以开启系统目录，并将 AIDirectLinkIncoming 文件夹移动至其他目录之下。

连接至另一部电脑：



此功能只有华硕产品才能使用。

1. 从 Windows 的窗口任务栏中，在 AI Direct Link 的图标  上按下鼠标右键，并选择 Connect。如右图所示。
2. 点击 Refresh，程序即会开始搜索正确的电脑设备。

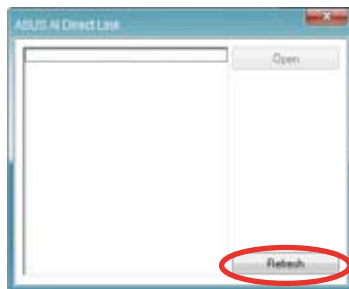

3. 被找到的电脑名称会出现在清单中。点按 OK 以开启其分享文件夹。
4. 如有有需要，请输入授权的用户名称与密码。点按 OK 登入即可完整存取此文件夹内容。

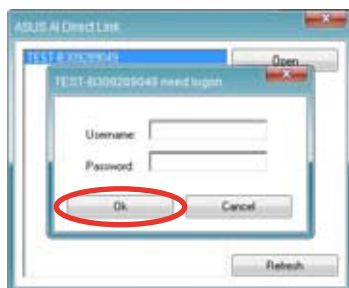
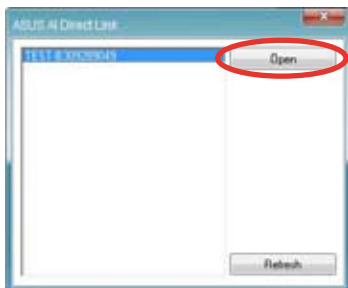

## 5.4 RAID 功能设置

本主板所内置的 RAID 控制芯片可让您使用 Serial ATA 硬盘进行磁盘阵列模式设置。

Intel ICH9R 南桥 RAID 控制芯片包含一个高性能的 SATA RAID 控制器，提供六个独立的 Serial ATA 插槽以支持 RAID 0、RAID 1、RAID 10 与 RAID 5 阵列模式设置。

### 5.4.1 RAID 定义

RAID 0 的主要功能为「Data striping」，即区块延展。其运行模式是将磁盘阵列系统下所有硬盘组成一个虚拟的大硬盘，而数据存取方式是平均分散至多颗硬盘，是以并行的方式读取/写入数据至多颗硬盘，如此可增加存取的速度，若以二颗硬盘所建构的 RAID 0 磁盘阵列为例，传输速度约为阵列中转速最慢的硬盘的二倍速度。整体而言，RAID 0 模式的磁盘阵列可增加数据传输的性能与速率。

RAID 1 的主要功能为「Data Mirroring」，即数据映射。其运行模式是将磁盘阵列系统所使用的硬盘，创建为一组映射对应（Mirrored Pair），并以平行的方式读取/写入数据至多颗硬盘。而写入至各个硬盘的数据是完全一样的，在读取数据时，则可由本组内所有硬盘同时读出。而 RAID 1 模式的磁盘阵列最主要就是其容错功能（fault tolerance），它能在磁盘阵列中任何一颗硬盘发生故障的情况时，其它硬盘仍可以继续动作，保持系统不中断运行。即使阵列中某一颗硬盘损毁时，所有的数据仍会完整地保留在磁盘阵列的其它硬盘中。

RAID 10 的组成原则，即是把两个或两个以上的 RAID 1 阵列，再组成 RAID 0 区块延展的一种阵列设置方式。这种阵列模式，如同 RAID 1 一般具有容错能力，此外由于将数个 RAID 1 阵列模式再进行 RAID 0 的区块延展操作，因此也拥有高输入/输出率的特色。在某些状况下，这种阵列设置方式，可以承受同一时间内多部硬盘失效损坏的情形。关于 RAID 10 阵列模式，您的系统最少需安装有四部硬盘方可进行设置。

RAID 5 的主要功能为将数据与验证信息加以延展，分别记录到三部或以上的硬盘中。而 RAID 5 阵列设置的优点，包括有取得更理想的硬盘性能、具备容错能力，与更大的保存容量。RAID 5 阵列模式最适合的使用范畴，可用于交叉处理操作、数据库应用、企业资源的规划，与商业系统的应用。这类型的阵列模式，最少需要三部硬盘方可进行设置。

Intel® Matrix Storage 这项由主板上之 ICH9R 南桥芯片所支持的 Intel Matrix Storage 技术可让您使用两部独立的硬盘来创建 RAID 0、RAID 1、RAID 5 与 RAID 10 阵列模式。Intel Matrix Storage 技术会在每一部硬盘创建两个磁区，并创建虚拟的 RAID 0 与 RAID 1 阵列设置，这项技术可以让您在不损失任何数据的前提下更改硬盘的磁区容量。



---

若您想要使用设置有 RAID 磁盘阵列的硬盘来启动系统，请在安装操作系统到选定的硬盘之前，先将应用程序 DVD 光盘内的 RAID 驱动程序文件复制至软盘中。请参阅“5.5 创建一张搭载有 RAID 驱动程序的软盘”的相关介绍。

---

## 5.4.2 安装 Serial ATA (SATA) 硬盘

本主板支持 Serial ATA 硬盘。为了最佳的性能表现，当您要创建阵列模式设置时，请尽可能采用具备相同型号与容量的硬盘。

RAID 控制芯片支持 Serial ATA 硬盘，若是您想要让芯片发挥最理想的性能，在创建磁盘阵列的时候，请安装正确的驱动程序。

请依照以下安装方式来建构 SATA RAID 磁盘阵列。

1. 将硬盘安装至硬盘槽中。
2. 安装硬盘连接排线，将欲建构磁盘阵列的硬盘连接至主板。
3. 将 SATA 电源线连接到每一部硬盘。

## 5.4.3 Intel® RAID 功能设置

本主板内置的 Intel® ICH9R 南桥芯片支持 Serial ATA 硬盘建构 RAID 0、RAID 1、RAID 5 与 RAID 10 设置。

### 设置 BIOS RAID 功能

在您开始创建阵列之前，您必须先先在 BIOS 程序设置中设置对应的 RAID 选项。请依照下列步骤进行操作：

1. 在启动之后系统仍在内存的自我测试 (Power-On Self Test, POST) 时，按下 <Delete> 按键进入 BIOS 设置程序。
2. 进入主菜单 (Main) 后，选择 IDE Configuration 选项，然后按 <Enter>。
3. 选择 Configure SATA As 后按 <Enter> 来显示设置选项。
4. 接着将 Configure SATA As 选项设置为 RAID，然后按 <Enter>。
5. 再将 Onboard Serial-ATA BOOTROM 选项设置为 Enabled，然后按 <Enter>。
6. 保存您的设置值并退出 BIOS 程序。



---

关于如何在 BIOS 中针对菜单进行浏览与输入，请参考系统或主板用户手册中的相关说明。

---

## 进入 Intel Matrix Storage Manager Option ROM 应用程序

Intel Matrix Storage Manager Option ROM 应用程序通过南桥芯片的支持，可让您使用连接到主板上 Serial ATA 连接端口上的 Serial ATA 硬盘创建 RAID 0、RAID 1、RAID 10 (RAID 0+1) 与 RAID 5 的阵列设置。

请依照下列步骤来进入 Intel Matrix Storage Manager Option ROM 应用程序：

1. 安装好所有的 Serial ATA 硬盘。
2. 启动您的电脑。
3. 当系统运行启动自检 (POST) 时，按下 <Ctrl+I> 按键来进入应用程序主菜单。

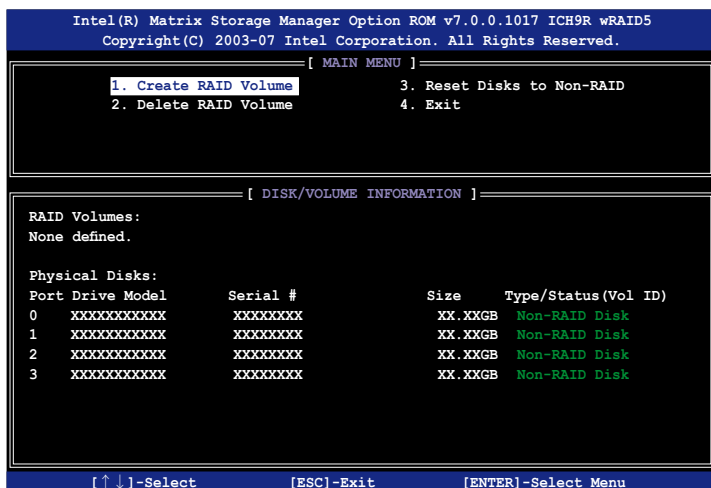

在屏幕下方的 navigation 导览键可让您移动光棒到不同的选项并选择菜单中的选项。



本节中的 RAID BIOS 设置画面只能参考之用，故所显示的画面与实际设置画面稍有不同。

## 创建 RAID 0 磁区 (Stripe)

请依照下列步骤创建 RAID 0 磁区。

1. 选择 1. Create RAID Volume 然后按下 <Enter> 按键，会出现如下图所示的窗口画面。

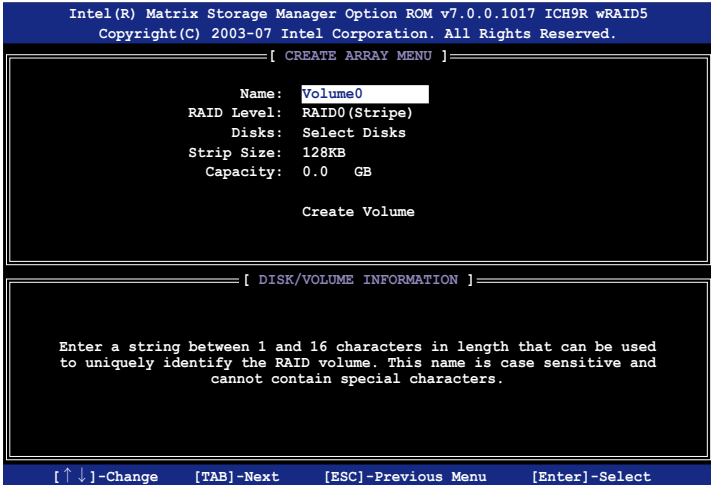

2. 为您的 RAID 0 磁区键入一个特殊的名称，然后按下 <Enter> 按键。
3. 使用向上、向下方向键来选择您想要的 RAID 层级，然后按下 <Enter> 按键。
4. 当 Disk 选项出现，请按下 <Enter> 按键以便选择要进行阵列设置的硬盘设备。接着如下图所示的画面便会会出现。

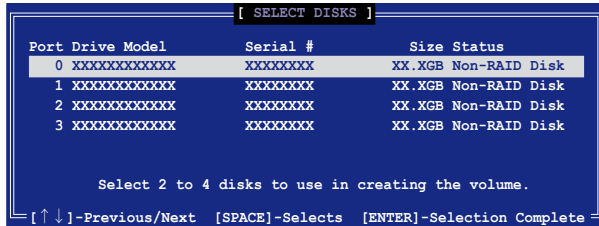

5. 请使用向上、向下方向键来选择硬盘设备，确认后请按下 <Enter> 按键来进行选择。接着被选定的硬盘设备旁便会出现一个小三角形图标。当所以要进行阵列设置的硬盘设备选择完毕后，请按下 <Enter> 按键。

6. 如果您选择 RAID 0（数据分区），使用向上、向下方向键来选择 RAID 0 磁盘阵列要分区的容量，然后按下 <Enter> 按键。分区的数值可由 4KB 递增至 128KB，数据分区的数值应该以硬盘使用的目的来决定。下列为推荐，默认值为 128KB。



---

若此系统欲作为服务器使用，建议您选择较低的磁区大小；若此系统欲作为多媒体电脑用来运行影音的编辑制作，建议您选择较高的磁区大小来获得最佳的性能。

---

7. 输入您所要的阵列容量，接着按下 <Enter> 按键。本项目默认值是采用最高可容许的磁盘容量。
8. 在 Create Volume 的提示对话框中再按下 <Enter> 按键来创建磁盘阵列，接着便会出现如下图的窗口画面。

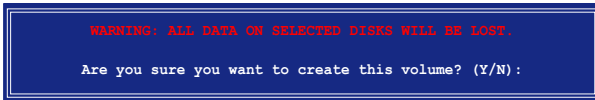

9. 按下按键 <Y> 来创建阵列并回到主菜单，或是按下 <N> 来回到创建阵列标签菜单。

## 创建 RAID 1 磁区 (mirrored)

请依照下列步骤创建 RAID 1 磁区。

1. 选择 1. Create RAID Volume 然后按下 <Enter> 按键，会出现如下图所示的窗口画面。

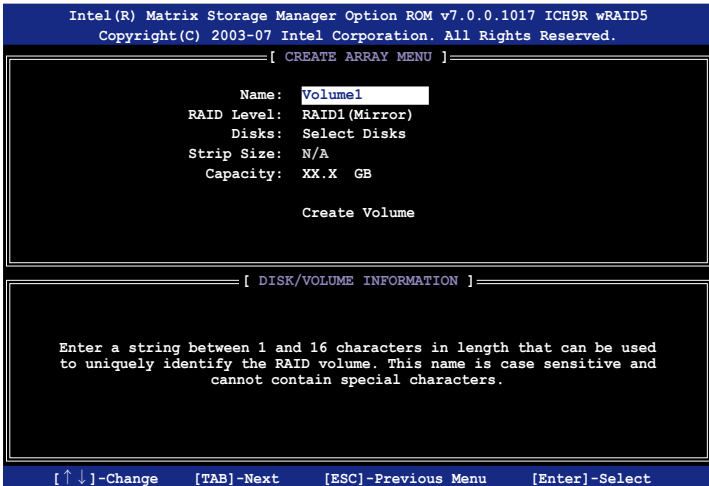

2. 为您的 RAID 1 磁区键入一个特殊的名称，然后按下 <Enter> 按键。
3. 使用向上、向下方向键来选择您想要的 RAID 层级，请选择 RAID 1 (Mirror) 后按下 <Enter> 按键。
4. 当 Capacity 选项出现，请输入您所要创建阵列的容量，接着按下 <Enter> 按键。默认的容量是采用最高可容许的磁盘容量。
5. 当 Create Volume 选项出现后，请按下 <Enter> 按键。接着便会如下图所示的窗口画面。



6. 按下按键 <Y> 来创建阵列并回到主菜单，或是按下 <N> 来回到创建阵列标签菜单。

## 创建 RAID 10 磁区 (RAID 0+1)

请依照下列步骤创建 RAID 10 磁区。

1. 在功能主菜单下选择 1. Create RAID Volume，然后按下 <Enter> 按键，会出现如下图所示的窗口画面。

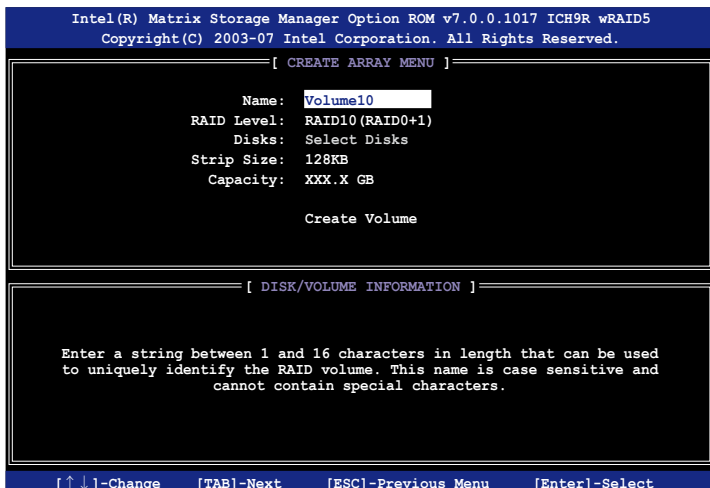

2. 为您的 RAID 10 磁区键入一个特殊的名称，然后按下 <Enter> 按键。
3. 使用向上、向下方向键选择您想要的 RAID 层级，请选择 RAID 10 (RAID 0+1) 并按下 <Enter> 按键。
4. 当 Stripe Size 选项出现，请使用向上、向下方向键选择要供 RAID 10 阵列使用的分区块容量，并按下 <Enter> 按键。分区的数值可由 4kb 递增至 128kb，默认值为 64kb。本项目建议依照以下的使用需求进行正确的设置。



对于服务器而言，我们建议设置较小的磁区容量，至于主要用做影音编辑的多媒体电脑系统，则建议设置较高的磁区容量。

5. 当 Capacity 项目出现后，请输入您所要的阵列容量，接着按下 <Enter> 按键。本项目默认值是采用最高可容许的磁盘容量。



6. 在 Create Volume 的提示对话框中再按下 <Enter> 按键来创建磁盘阵列，接着便会出现如下图的窗口画面。



7. 按下阵列 <Y> 来创建阵列并回到主菜单，或是按下 <N> 回到创建阵列标签菜单。

## 创建 RAID 5 磁区 (parity)

请依照下列步骤创建 RAID 10 磁区。

1. 选择 1. Create RAID Volume，然后按下 <Enter> 按键，会出现如下图所示的窗口画面。

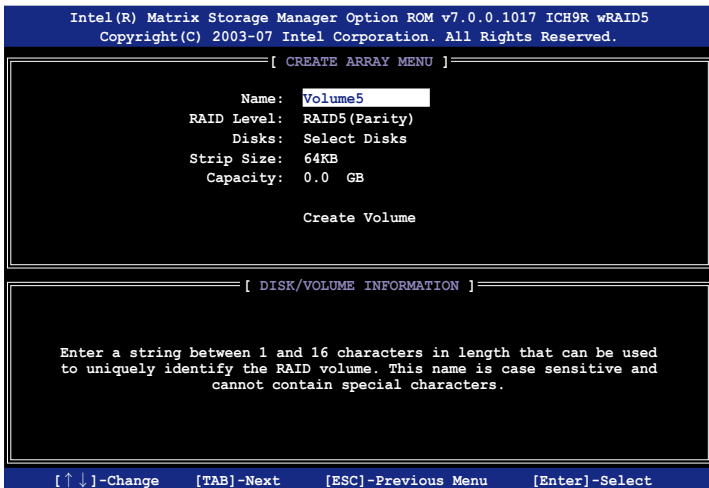

2. 为您的 RAID 5 磁区键入一个特殊的名称，然后按下 <Enter> 按键。
3. 使用向上、向下方向键选择您想要的 RAID 层级，请选择 RAID 5 (parity)，然后按下 <Enter> 按键。

4. 当 DISK 选项出现，请按下 <Enter> 按键以便选择要进行阵列设置的硬盘设备。接着如下图所示的画面便会出现。

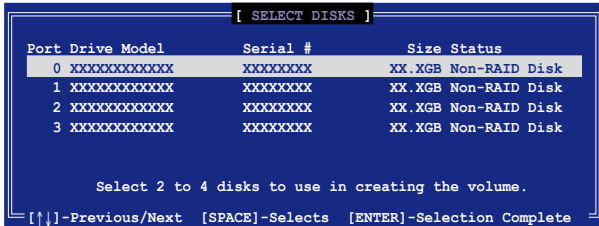

5. 请使用向上、向下方向键选择硬盘设备，确认后请按下 <Enter> 按键以进行选择。接着被选定的硬盘设备旁便会出现一个小三角形图标。当在所要进行阵列设置的硬盘设备选择完毕后，请按下 <Enter> 按键。
6. 当 Strip Size 项目出现，使用向上、向下方向键选择 RAID 5 磁区阵列要分区的容量，然后按下 <Enter> 按键。分区的数值可由 4kb 递增至 128kb 数据分区的数值应该以硬盘使用的目的来决定。默认值为 64kb。



对于服务器而言，我们建议设置较小的磁区容量，至于主要用做影音编辑的多媒体电脑系统，则建议设置较高的磁区容量。

7. 输入您所要的阵列容量，接着按下 <Enter> 按键。本项目的默认值是采用可容许的最高磁盘容量。
8. 在 Create Volume 的提示对话框中再按下 <Enter> 按键来创建磁盘阵列，接着便会出现如下图所示的窗口画面。



9. 按下按键 <Y> 以创建阵列并回到主菜单，或是按下按键 <N> 以回到创建阵列标签菜单。

## 删除一组 RAID 设置



删除一组 RAID 设置时要特别注意。当您删除一组 RAID 设置时，您将会失去硬盘中的所有数据。

删除一组 RAID 设置：

1. 在应用程序主菜单中，选择 2. Delete RAID Volume，接着按下 <Enter> 键，会显示以下画面。

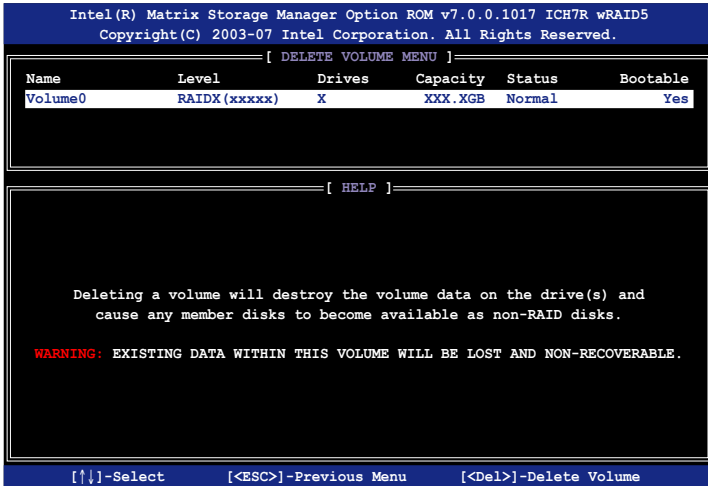

2. 使用上下方向键来选择您所要删除的 RAID 阵列设置，接着请按下 <Del> 键来删除该组阵列。会出现以下窗口。



3. 接着一个要求确认的对话框会出现。请按下 <Y> 键加以确认，否则请按下 <N> 键返回 Delete Volume 菜单。

## 重新设置硬盘为非阵列硬盘



当您安装一部被设置为其他阵列模式的硬盘时，您可以先将此硬盘重新设置为非阵列硬盘。而当您这么做，原来保存于这部硬盘中的所有数据都会被清除。

请依照下列步骤来重新设置非阵列硬盘：

1. 在应用程序主菜单中，选择 3. Reset Disks to Non-RAID 选项，接着按下 <Enter> 键，会显示以下画面。

```

[ RESET RAID DATA ]

Resetting RAID data will remove internal RAID structures
from the selected RAID disks. By removing these structures,
the drive will revert back to a non-RAID disk.

WARNING: Resetting a disk causes all data on the disk to be lost.

Port Drive Model          Serial #          Size Status
-----
0 XXXXXXXXXXXXX          XXXXXXXX         XX.XGB Member Disk
1 XXXXXXXXXXXXX          XXXXXXXX         XX.XGB Member Disk

Select the disks that should be reset.

[↑↓]-Previous/Next [SPACE]-Selects [ENTER]-Selection Complete
```

2. 使用上下方向键来选择您要设置为非阵列硬盘的硬盘。接着按下空白键选择。
3. 按下 <Enter> 键以重新设置 RAID 阵列硬盘，接着一个要求确认的对话框会出现。
4. 请按下 <Y> 键加以确认，否则请按下 <N> 键。

## 5.5 创建一张搭载有 RAID 驱动程序的软盘

当您在安装 Windows XP/Vista 或升级的操作系统时，您需要准备一张搭载有 RAID 驱动程序的软盘。若您的操作系统为 Windows Vista，您可以使用软盘或 U 盘来创建一张搭载有 RAID 的磁盘或随身碟。

### 5.5.1 在不进入操作系统状态下创建 RAID 驱动程序软盘

请依照下列步骤在不进入操作系统状态下创建 RAID 驱动程序软盘：

1. 开启您电脑的电源。
2. 当进行 POST 启动自检时按下 <Del> 键进入 BIOS 程序设置中。
3. 将光驱设置为主要启动设备。
4. 将驱动程序与应用程序光盘放入光驱中。
5. 保存设置并退出 BIOS 程序设置。
6. 当启动时屏幕出现“Press any key to boot from optical drive”提示信息时，按下任意键。
7. 当菜单出现时，请按下 <1> 来创建一张 RAID 驱动程序软盘。
8. 将已格式化的软盘放入软驱中，并按下 <Enter> 键。
9. 依照屏幕的指示完成驱动程序软盘的创建。

### 5.5.2 在 Windows 操作系统中创建 RAID 驱动程序软盘

请依照下列步骤在 Windows 操作系统中创建 RAID 驱动程序软盘：

1. 开启 Windows 操作系统。
2. 将驱动程序与应用程序光盘放入光驱中。
3. 切换至制作驱动程序软盘标签页，接着点击 创建 Intel ICH9R 32/64 bit RAID 驱动程序软盘 选项来创建一张 Intel ICH9R RAID 驱动程序软盘。
4. 将软盘安装软驱中。若所使用的操作系统为 Windows Vista，也可以在本步骤接上 U 盘。
5. 依照屏幕指示完成驱动程序软盘的创建。



---

请将驱动程序软盘切换为防止写入以避免遭受电脑病毒的感染。

---

请依照下列步骤在 Windows® XP 安装 RAID 驱动程序：

1. 当安装操作系统时，系统会提示您按下 <F6> 来安装协力厂商的 SCSI 或 RAID 驱动程序。
2. 按下 <F6> 键并将存有 RAID 驱动程序的软盘放入软驱中。
3. 当提示出现提醒您选择要安装的 SCSI adapter 驱动程序时，请确定您选择 Intel(R) SATA RAID Controller (Desktop ICH9R)。
4. 请依照屏幕指示来完成驱动程序的安装。

请依照下列步骤在 Windows® Vista 安装 RAID 驱动程序：

1. 将搭载有 RAID 驱动程序的软盘/ U 盘安装软驱/USB 连接端口。
2. 当安装操作系统时，选择 Intel ICH9R。
3. 请依照屏幕指示来完成驱动程序的安装。

在本附录中，将介绍关于本主板所支持的 CPU 功能与技术。

# A 附录

# 章节提纲



A.1 使用 Intel EM64T 功能 .....	A-1
A.2 增强型 Intel SpeedStep 技术 (EIST) .....	A-1
A.3 Intel Hyper-Threading 技术 .....	A-3



## A.1 Intel EM64T 技术



- 主板须完全兼容于 Intel LGA775 处理器，并使用 32 位的操作系统。
- 主板必须具备支持 EM64T 技术的 BIOS 文件。您可由华硕电脑网站 ([www.asus.com.cn/support/download/](http://www.asus.com.cn/support/download/)) 下载最新的 BIOS 文件。若您要进行 BIOS 文件的升级，请参考本手册第二章中的相关说明。
- 关于 EM64T 功能的相关信息，请参考：[www.intel.com](http://www.intel.com)。
- 关于 Windows 64 位操作系统的相关信息，请参考：[www.microsoft.com](http://www.microsoft.com)。

### 使用 Intel EM64T 功能

请依照以下的方式来使用 Intel EM64T 功能：

1. 安装一颗支持 Intel EM64T 技术的 Intel 处理器。
2. 安装 64 位操作系统 (Windows Vista x64 Edition 或 Windows XP Professional x64 Edition)。
3. 从公用与驱动程序光盘中，安装主板上各连接端口与设备专用的 64 位驱动程序。
4. 若还有其他需要安装的设备，如主板上的扩展卡或欲装入的硬件设备，请一并再安装专用的 64 位驱动程序。



请参考安装扩展卡或装入硬件设备相关的说明，或者是链接上相关的网页，来查阅此扩展卡或设备是否支持 64 位系统环境。

## A.2 增强型 Intel SpeedStep 技术 (EIST)

增强型 Intel SpeedStep (EIST) 省电技术，能相当有智能地来管理处理器资源，根据必需的处理器负载程度与系统速度/电源，来自动调整处理器的电压与核心频率。



1. 本主板上的 BIOS 已具备支持 EM64T 与 EIST 技术。若您需要升级 BIOS 文件时，您可以上网连线至华硕的官方网站 ([www.asus.com.cn/support/download/](http://www.asus.com.cn/support/download/)) 下载最新的 BIOS 文件，请参考第四章的说明。
2. 若要了解更多有关 EIST 的信息，请至 Intel 官方网站 [www.intel.com](http://www.intel.com) 查询。

### A.2.1 系统的必需条件

1. 支持 EIST 的 Intel 处理器。
2. BIOS 必须支持 EIST 功能。
3. 操作系统必须支持 EIST 功能 (Windows Vista、Windows XP SP2、Linux 2.6 kernel 或升级的版本)。

## A.2.2 使用 EIST

请依照以下的方式来使用 EIST 功能：

1. 开启电脑，然后进入 BIOS 设置画面。
2. 进入【Advanced Menu】，点击【CPU Configuration】，然后按下 <Enter> 键。
3. 滚动此选项，选择【Intel(R) SpeedStep Technology】选项，然后按下 <Enter> 键。请参考 4-22 页的 BIOS 画面。
4. 当您做好设置后，按下 <F10> 键保存并离开 BIOS。
5. 当电脑重新启动后，请在桌面空白处使用鼠标按右键，这时会弹出一个选择框，然后点击最底下的【内容】（Properties）选项。
6. 当内容（Properties）这设置画面显示后，选择【屏幕保护程序】（Screen Saver）这栏。
7. 点击【电源】（Power）选项，来进入调整【电源选项内容】（Power Options Properties）画面。
8. 选择【电源配置】（Power schemes），然后点击面上的 ，然后选择除了【家用/办公室桌上型】（Home/Office Desktop）或【一直开启】（Always On）以外的项目。
9. 选好后，点击【应用】（Apply），然后点击【确定】（OK）。
10. 然后关闭此设置画面。

当您调整好电源配置选项后，当处理器的负载较低时，处理器的内部频率也会跟着做微小的降低。

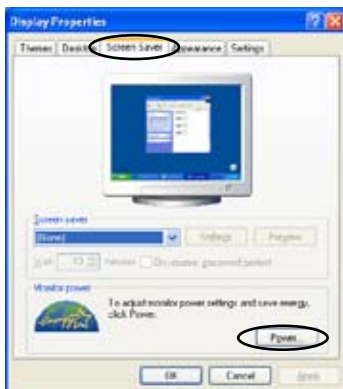

窗口画面与设置步骤可能会因操作系统版本不同而有所差异。

## A.3 Intel Hyper-Threading 技术

### Intel Hyper-Threading 技术说明



1. 本主板支持 775 脚位封装，并具备 Hyper-Threading 技术的中央处理器。
2. 仅 Windows Vista、Windows XP、Linux 2.4.x (kernel) 或升级的版本支持 Hyper-Threading 技术。倘若您使用 Linux 操作系统，请使用 Hyper-Threading 专属编译器来进行编译操作。若您使用的是其他操作系统，请至 BIOS 设置程序将 Hyper-Threading 功能关闭，以确保系统的稳定度。
3. 建议您安装 Windows XP Service Pack 1 或是升级版本的操作系统。
4. 在安装支持 Hyper-Threading 技术之操作系统前，请确定已开启 BIOS 设置程序的 Hyper-Threading 功能。
5. 欲知更详细的 Hyper-Threading 技术请参考 <http://www.intel.com/info/hyperthreading> 网站内容。

### 如何使用 Intel Hyper-Threading 功能

若您想要在本主板上开启 Hyper-Threading 功能，请依照以下步骤进行设置：

1. 请购买支持 Hyper-Threading 技术的 Intel Pentium 4 处理器，并将其正确地安装在主板上。
2. 开启系统电源并进入 BIOS 设置程序，在高级菜单中，请确认 Hyper-Threading Technology 选项设置为 [Enabled]，本选项只有在您安装支持 Hyper-Threading 技术的 CPU 时才会出现。
3. 保存上述设置值并退出 BIOS 设置程序，接着重新启动电脑。

